

НАЦІОНАЛЬНА АКАДЕМІЯ НАУК УКРАЇНИ
НАЦІОНАЛЬНА БІБЛІОТЕКА УКРАЇНИ
імені В. І. ВЕРНАДСЬКОГО

Т. ГРАНЧАК

**БІБЛІОТЕКА
І ПОЛІТИЧНА КОМУНІКАЦІЯ**

Монографія

Київ 2012

УДК 02:[32:316.77]
ББК Ч730.002+С5*666*333.4
Г776

Затверджено до друку вченою радою
Національної бібліотеки України імені В. І. Вернадського
(протокол № 4 від 13.03.2012)

Науковий редактор
Л. А. Дубровіна, чл.-кор. НАН України,
д-р іст. наук, проф.

Рецензенти:
В. В. Різун, д-р філол. наук, проф.
С. М. Мішук, д-р іст. наук, проф.
О. І. Ткач, д-р політ. наук, проф.

Гранчак Т.

Бібліотека і політична комунікація : монографія / Т. Гранчак ;
Г776 НАН України, Нац. б-ка України ім. В. І. Вернадського. – К., 2012. – 481 с.
ISBN 978–966–02–6368–0

У монографії висвітлено участь бібліотек та їх інформаційно-аналітичних структур у процесах політичної комунікації, проаналізовано можливості бібліотечних установ у оптимізації та підвищенні ефективності цих процесів з метою забезпечення стабільного розвитку держави і суспільства, розглянуто соціально-політичний та інформаційний аспекти політичної комунікації, особливості її функціонування, закономірності й тенденції розвитку, окреслено пріоритетні напрями розвитку діяльності бібліотек у системі політичної комунікації.

Орієнтована на науковців, практиків у сфері інформаційно-комунікаційних технологій, студентів, широкий загал читачів, що зацікавлені даною проблемою.

УДК 02:[32:316.77]
ББК Ч730.002+С5*666*333.4

© Т. Гранчак, 2012
© Національна академія наук України,
Національна бібліотека України
імені В. І. Вернадського, 2012

ISBN 978-966-02-6368-0

ЗМІСТ

ПЕРЕДМОВА	5
РОЗДІЛ 1. БІБЛІОТЕКА В СИСТЕМІ ПОЛІТИЧНОЇ КОМУНІКАЦІЇ	18
1.1. Політична система і політична комунікація.....	18
1.2. Бібліотека як суб'єкт політичної комунікації	36
1.3. Інформаційно-аналітичні структури бібліотек як елемент системи політичної комунікації: роль, завдання, продукти	72
РОЗДІЛ 2. ПОЛІТИЧНА КОМУНІКАЦІЯ І БІБЛІОТЕКА В ІСТОРИЧНІЙ РЕТРОСПЕКТИВІ	87
2.1. Бібліотека в системі політичної комунікації Стародавнього світу	87
2.2. Нові види бібліотек у контексті трансформації старих та появи нових видів і форм політичної комунікації Середньовіччя і Відродження.....	116
2.3. Технічні зрушення й ускладнення системи політичної комунікації Нового часу та їх вплив на діяльність бібліотек	141
2.4. Система політичної комунікації і бібліотеки в умовах поширення електронних технологій	170
РОЗДІЛ 3. БІБЛІОТЕКА В КОНТЕКСТІ ВЗАЄМОДІЇ ДЕРЖАВИ І СУСПІЛЬСТВА В СИСТЕМІ ПОЛІТИЧНОЇ КОМУНІКАЦІЇ ... 194	
3.1. Політичний режим, політична комунікація й бібліотека: діалектика взаємозв'язку	194
3.2. Бібліотеки в процесі забезпечення вільного доступу до державних інформаційних ресурсів і продуктів.....	209
3.3. Можливості бібліотек у вирішенні проблеми інформаційно-комунікативних шумів та бар'єрів у процесі політичної комунікації	240
3.4. Неформальні види політичної комунікації як відображення специфіки взаємодії держави і суспільства.....	268

РОЗДІЛ 4. ДОСВІД ФУНКЦІОНУВАННЯ БІБЛІОТЕК ЯК СУБ'ЄКТІВ ПОЛІТИЧНОЇ КОМУНІКАЦІЇ НА РІВНІ ДЕРЖАВИ І СУСПІЛЬСТВА	289
4.1. Взаємодія бібліотек із владними структурами у сфері політичної комунікації	289
4.2. Особливості функціонування бібліотек у системі політичної комунікації на рівні громадянського суспільства	336
РОЗДІЛ 5. ПРІОРИТЕТНІ НАПРЯМИ РОЗВИТКУ ДІЯЛЬНОСТІ БІБЛІОТЕЧНИХ СТРУКТУР У СИСТЕМІ ПОЛІТИЧНОЇ КОМУНІКАЦІЇ	366
5.1. Інформаційно-комунікативний потенціал бібліотек у процесі демократизації	366
5.2. Бібліотеки як центри знань у забезпеченні впровадження моделі сталого розвитку	385
5.3. Інформаційно-аналітичний супровід управлінських рішень з реалізації державної етнополітики	391
5.4. Оптимізація діяльності інформаційно-аналітичних структур бібліотек у забезпеченні їх ефективного функціонування в системі політичної комунікації	401
ПІСЛЯМОВА	416
ПЕРЕЛІК УМОВНИХ ПОЗНАЧЕНЬ	427
СПИСОК ВИКОРИСТАНИХ ДЖЕРЕЛ	429
ДОДАТКИ	469

ПЕРЕДМОВА

Розвиток суспільства нерозривно пов'язаний із процесами комунікації, які визначальним чином впливають на темпи й напрями цього розвитку. Процеси глобалізації та інформатизації, які супроводжуються зростанням обсягів інформаційних потоків та інтенсивності інформаційних обмінів, актуалізували протягом останніх десятиліть значення ефективної комунікативної взаємодії.

Комунікація як процес взаємодії між людьми, соціальними групами та інститутами, який передбачає виробництво інформації та обмін нею, в умовах переходу до інформаційного суспільства й суспільства знань трансформує систему суспільних відносин, впливаючи на всі сфери людської діяльності та стаючи однією з фундаментальних засад існування й розвитку суспільства.

В умовах, коли інформація і комунікація стають стратегічним ресурсом і системотвірними факторами соціально-політичної реальності, спостерігається стійка тенденція до підвищення ролі комунікативних аспектів у функціонуванні політичної системи.

Забезпечення стабільного розвитку політичної системи, налагодження ефективного механізму взаємодії гілок влади, центральних і регіональних органів державного урядування та місцевого самоврядування, встановлення конструктивного діалогу влади й громадськості неможливо без удосконалення системи політичної комунікації, розвитку в ній каналів прямого й зворотного зв'язку.

У межах підсистеми політичної комунікації як комплексу взаємопов'язаних, взаємозалежних та взаємодіючих установ, інститутів та інших суб'єктів комунікації, здійснюється виробництво, накопичення, обробка, оцінка інформації політико-правового характеру, її передача й масове поширення з метою передавання політичного досвіду, соціалізації громадян, консолідації та координації суспільства й мобілізації його потенціалу для вирішення актуальних завдань, що, у свою чергу, обумовлює потребу її ретельного вивчення.

З іншого боку, політико-владна комунікація є фактором, що має визначальний вплив на напрями розвитку елементів та інформаційне наповнення комунікативної взаємодії підсистеми комунікації суспільства в цілому.

Однак слід констатувати, що проблеми політичної комунікації є недостатньо розробленими. Це стосується понятійного апарату, питань тенденцій та перспектив розвитку політичної комунікації, специфіки її функціонування на різних комунікативних рівнях та в різних суспільно-політичних умовах.

При цьому стрімке нарощування обсягів інформації, поява й використання нових каналів її передачі, віртуалізація комунікативних процесів, що супроводжуються одночасним зростанням кількості інформаційно-комунікативних шумів, підвищенням імовірності викривлення початкових смислів, збільшенням часу на пошук потрібної інформації та її адаптацію до потреб користувачів, ускладнюють комунікативні процеси, що вимагає пошуку шляхів підвищення ефективності політичної комунікації, додаткового вивчення й використання потенціалу окремих суспільних інститутів у політико-комунікативних процесах. Бібліотека як інтегративний соціальний інститут, що включений до різних підсистем суспільства, зі зміною ролі інформації в житті соціуму стає опорним центром соціально-комунікаційної структури. Водночас її можливості в процесах політико-комунікативної взаємодії поки що недостатньо досліджені. Місце й роль бібліотек у системі політичної комунікації потребує додаткового наукового осмислення.

Отже, актуальність теми дослідження зумовлена її спрямованістю на вирішення суперечності між необхідністю підвищення ефективності політичної комунікації як системотвірного чинника суспільних відносин та відсутністю чіткого уявлення стосовно специфіки функціонування основних компонентів її системи на різних суспільно-політичних рівнях та в різних соціально-економічних умовах, невизначеністю місця в системі політичної комунікації бібліотеки за наявності колосального інформаційно-комунікативного потенціалу цього соціального інституту.

Дослідження має міждисциплінарний характер, отже, його теоретичну основу становив науковий доробок фахівців різних галузей

знань – політологів, філософів, істориків, бібліотекознавців тощо. Проблеми політичної комунікації стали предметом дослідження багатьох зарубіжних і вітчизняних дослідників. Аналіз еволюції наукових поглядів на проблему дає підстави для висновку, що дослідження окремих аспектів «комунікативної» складової природи публічної влади й політики в цілому, вивчення ролі й місця комунікації в політичних процесах мають давню традицію в гуманітарній науці. Уже мислителі Античності – Платон, Аристотель, Цицерон та інші – приділяли цьому питанню значну увагу. Проблема комунікативного зв'язку у суспільстві, між правителями та підданими, більшою або меншою мірою привертала дослідницький інтерес Ф. Аквінського, Н. Макіавеллі, Д. Локка, Ш. Л. Монтеск'є. У ХХ ст. у теоретичних конструкціях стосовно політичної комунікації чітко простежується зв'язок проблематики комунікації з проблемами як безпосередньо політичної структури, так і з проблемами специфікації людини як феномена спілкування. Як констатує В. Грубич, у другій половині минулого століття окреслюється науковий напрям, який зосереджується вже переважно на феномені комунікації взагалі і політичної комунікації зокрема [83].

Серед представників цього напрямку загальновідомі авторитетні імена: Г. Арендт [7], Х. Ортега-і-Гассет [213], П. Рікьор [264], Ю. Хабермас [312], К.-О. Апель [6], В. Гьосле [85] та ін. В останні десятиріччя минулого століття комунікативній проблематиці стали приділяти наукову увагу й вітчизняні дослідники – А. Єрмоленко [103], Л. Ситниченко [274] та ін. Нарешті на зламі сторіч в українській і російській соціально-філософській думці з'являються праці, присвячені дослідженню політичної комунікації. Тут варто відзначити роботи М. Грачова [79–81], С. Пролєєва [256], Є. Суліми [295], К. Гаджиева [50], А. Панаріна [217]. Процеси політичної комунікації досліджували Г. Почепцов [234–236], О. Зернецька [110–112], В. Іванов [121], В. Шкляр [320], А. Чічановський [319, 320], В. Бебик [19], І. Підлущька [223], І. Ненов [199], В. Недбай [197] та ін.

Розробляючи, в основному, теоретичні моделі здійснення політичної комунікації, розглядаючи, переважно, її медійно-технологічний аспект, згадані дослідники не звертали увагу на ту роль, яку в політичній комунікації здатна відігравати бібліотека,

інформаційно-комунікативний потенціал бібліотечних установ залишався поза їх увагою.

У контексті соціально-комунікаційної теорії бібліотечну діяльність розглядали В. О. Ільганаєва [123, 124], М. С. Слободяник [276–281], Ю. М. Столяров [289–294], А. В. Соколов [283, 284] та ін.

Комплексний аналіз трансформації бібліотечного соціального інституту в умовах формування інформаційного суспільства, дослідження проблем удосконалення системи інформаційно-бібліографічного обслуговування та визначення нових стратегій управління в бібліотеках, упровадження інформаційних технологій у бібліотечні процеси тощо здійснено **В. О. Ільганаєвою**, яка визначила фундаментальні для української бібліотекознавчої школи дефініції: «бібліотечний соціальний інститут», «соціально-комунікативна діяльність», «документальний, документально-інформаційний, інформаційний, когнітивний рівні соціально-комунікативної діяльності», які увійшли в науковий обіг і стали методологічною базою для наукових досліджень інших фахівців.

В основних наукових працях **М. С. Слободяника** розроблено та всебічно досліджено якісно нову модель бібліотеки в системі наукових комунікацій, яка об'єднує взаємодію структури, функцій, технології та організації, обґрунтовано сутнісні функції бібліотеки та організаційно-технологічні засади їх реалізації. На сьогодні дослідник розглядає бібліотеку як інститут, що входить до системи соціальних комунікацій, вихідним принципом якої визначається інформація та її обіг. Він пропонує модель бібліотеки, що складається з таких чотирьох елементів: інформаційний потенціал – інформаційна діяльність – комунікаційний процес – управління, які перебувають між собою у відношеннях взаємозв'язку і взаємозалежності.

Структурно-функціональний підхід до розробки моделі бібліотеки був застосований **Ю. М. Столяровим**, який уперше представив бібліотеку як систему чотирьох елементів – документного фонду, користувачів, бібліотекарів та матеріально-технічної бази, розкрив їх сутнісні характеристики, історію розвитку, взаємозв'язку і взаємодії у процесі функціонування бібліотеки. Учений розглядає бібліотеку з позицій її сутності, яка завжди залишається незмінною, та з позицій її функціонування в умовах певної суспільної формації, яка впливає на зміст діяльності бібліотеки.

Як соціально-комунікаційний інститут висвітлює бібліотеку в контексті своєї теорії соціальної комунікації **А. В. Соколов**. Учений переконливо доводить, що розвиток бібліотечної діяльності відбувається під впливом загального розвитку соціальних комунікацій та процесу інформатизації і зумовлений розширенням спектра потреб користувачів інформації.

Виходячи з аналізу базових висновків згаданих дослідників, віддаючи належне їх внеску в загальний розвиток бібліотекознавства, слід, утім, констатувати, що питання функціонування бібліотек як суспільно-комунікаційних інститутів у системі політичної комунікації ними спеціально не розглядалось.

Комунікаційні аспекти діяльності бібліотечно-інформаційних структур висвітлюються також у працях **М. Я. Дворкіної** [87, 88], **В. А. Мінкіної** [182–184], **А. С. Чачко** [316–318]. Зокрема, у працях **М. Я. Дворкіної** представлено теорію інформаційного обслуговування, яке характеризується як цілісна система і як діяльність із задоволення інформаційних потреб користувачів шляхом надання інформаційних послуг, як феномен культури й комунікації, як механізм доступу користувачів до інформації та поширення знань; звертається увага на зміну соціальної ролі й філософії бібліотечного обслуговування під впливом сучасних соціальних, економічних, культурних обставин; висвітлюється поява нових типів користувачів, нових видів і форм бібліотечних послуг.

В. А. Мінкіна звертає увагу на важливість формування комунікативного простору бібліотеки, основні завдання її зовнішньої та внутрішньої комунікативної політики. Інформаційне обслуговування досліджено нею з позиції сервісної діяльності. У працях **В. А. Мінкіної** детально охарактеризовано властивості інформаційних потреб, шляхи їх виявлення, розглянуто сучасні інформаційні продукти та послуги, формування бази даних, проаналізовано проблеми просування інформаційної продукції бібліотек, управління її якістю.

А. С. Чачко аналізує трансформаційні процеси бібліотеки як культурно-цивілізаційного феномену з позицій соціокультурних змін, підкреслює розширення сфери затребуваності бібліотечних послуг в умовах інформатизації.

Утім, цінні наукові висновки, що стосуються комунікативного аспекту функціонування бібліотек, зроблені цими вченими, не

застосовуються ними для з'ясування специфіки участі бібліотечних установ у процесах політичної комунікації.

Питання документної комунікації і участь у цьому процесі бібліотек досліджувалися С. Г. Кулешовим [152–155], Ю. М. Столяровим [291, 292], Н. М. Кушнарєнко [159–161], Г. Н. Швецовою-Водкою [324–326], В. В. Бездрабко [20, 21], які зробили суттєвий внесок у розвиток документознавства. Проте наукова увага цих науковців зосереджена, у першу чергу, на документі і документній комунікації, яка за своєю суттю не обов'язково представляє різновид політичної комунікації, а може бути компонентом культурної, наукової, виробничо-економічної та інших видів соціальної комунікації. З іншого боку, політична комунікація не обмежується документною, а може мати й усну, недокументну форму. Що стосується документної політичної комунікації, то окремі її проблеми, пов'язані з управлінською комунікацією (інколи зустрічаються її визначення як спеціальної, владної, державної), розглядаються в працях **С. Г. Кулєшова** та **В. В. Бездрабко** з управлінського документознавства. Незважаючи на документознавчу спрямованість даних досліджень, у них висвітлюються такі важливі для розробки методики підвищення ефективності управлінської комунікації питання, як практична робота з документом, властивості управлінського документа, документна інформація, вироблення наукових методик керування документаційними процесами та ін. Враховуючи ступінь розробленості зазначеного аспекту політичної комунікації, у даній роботі він спеціально не розглядається.

Висвітленню різних аспектів діяльності бібліотек, закономірностей та тенденцій їх розвитку, ролі й місця в системі соціальних комунікацій останнім часом присвячені праці Я. Л. Шрайберга [109, 333, 334], О. С. Онищенка [208–210], Б. Ф. Володіна [47, 48], В. М. Горового [55–60], Г. В. Шемаєвої [328–330], Н. Г. Грабар [63–67], В. Копанєвої [138–140] та ін.

Завдання, що постають перед бібліотеками в умовах інформатизації і переходу до суспільства знань, шляхи адаптації діяльності бібліотечних установ до вимог сьогодення, інтегрування їх ресурсів до електронного інформаційного простору, сучасна трансформація бібліотечних функцій та послуг знайшли ґрунтовне висвітлення в працях **Я. Л. Шрайберга**. Утім, аналізуючи розширення комуні-

кативних можливостей бібліотеки з упровадженням в її діяльність електронних технологій взагалі, дослідник не ставить за мету визначення його наслідків для участі бібліотечних установ саме в політичній комунікації. Поза його науковим інтересом залишаються проблеми визначення місця й ролі сучасних бібліотек у системі політико-комунікативної взаємодії, аналіз можливостей бібліотечних установ, спектра їх послуг у процесі передачі інформації політико-правового характеру.

Концепція трансформації бібліотеки в загальнодержавний науково-інформаційний комплекс, реалізована на прикладі Національної бібліотеки України імені В. І. Вернадського НАН України, була розроблена **О. С. Онищенком** – засновником школи інформаційного бібліотекознавства, який досліджує роль бібліотек як універсальних інформаційних центрів у соціокультурних процесах, що відбуваються в державі, формуванні в Україні інформаційного, громадянського суспільства. За концепцією О. С. Онищенка, в умовах переходу до суспільства знань наукова бібліотека покликана не лише здійснювати традиційні бібліотечні функції збирання, систематизації, збереження документальної спадщини суспільства та надання до неї доступу, вона має і може взяти на себе виконання функції науково-дослідного, інформаційного, видавничого й культурно-освітнього центру, що забезпечує належний інформаційно-аналітичний супровід суспільного розвитку. Синтезована інформація, яка продукується в бібліотеках, стає затребуваним інформаційним джерелом у процесі прийняття рішень економічного, політичного, науково-гуманітарного характеру. Концепція О. С. Онищенка стала вагомим внеском у переосмислення ролі й місця бібліотеки як соціального інституту в сучасних умовах, в усвідомлення можливості розширення меж її функціонування в різних сферах суспільного буття.

Водночас вирішення вченим проблеми виведення бібліотеки за межі функціонування виключно як книгозбірні, окреслення її можливостей як універсального інформаційного комплексу не передбачало ґрунтовного аналізу специфіки участі бібліотеки безпосередньо в політичній комунікації. Отже, цей аспект діяльності бібліотек залишився не висвітленим у його працях.

Етапи розвитку бібліотечної справи на прикладі описів конкретних бібліотек Європи, Азії, США, Росії в історичному

аспекті – бібліотеки Стародавнього Світу, раннього і пізнього Середньовіччя, доби просвітництва, ХІХ – початку ХХ ст., міжвоєнного періоду і кінця ХХ ст. – досліджено **Б. Ф. Володіним**. Утім, це дослідження здійснено з позицій історичного, а не комунікативного підходу до бібліотеки як соціального інституту, що обумовило відсутність розгляду в ньому особливостей трансформації бібліотек як суб'єктів політичної комунікації.

Питання функціонування бібліотек у системі соціальних інформаційних комунікацій, їх можливості щодо підвищення її ефективності висвітлено в працях **В. М. Горового**, який розглядає бібліотеки як сучасні соціальні інформаційні бази. Детально аналізуючи зміст функцій сучасних бібліотек, проблеми комплектування їх фондів, бібліотечну інформаційно-аналітичну діяльність, участь бібліотек в інформаційних обмінах, дослідник доходить висновку про взаємозалежність і взаємовпливи процесів розвитку соціальних комунікацій і еволюції бібліотек, підкреслює значення їх суспільної ролі як джерела наповнення соціальних інформаційних комунікацій, наголошує на необхідності оновлення бібліотечних установ у контексті завдання підвищення ефективності інформаційних ресурсів, розвитку структури інформаційного забезпечення бібліотек як фактора підвищення ефективності соціальних інформаційних комунікацій.

Висвітлюючи в контексті соціальних комунікацій окремі аспекти інформаційно-комунікативної взаємодії бібліотек із владними структурами й громадянським суспільством, В. М. Горовий, разом з тим, не розглядає їх системно, що залишає відкритим питання стосовно розвитку структури, функцій та завдань бібліотеки як компонента системи політичної комунікації.

Теоретичне обґрунтування процесів коеволюційного розвитку бібліотеки і системи наукової комунікації в умовах інтелектуалізації суспільства здійснено в дослідженні **Г. В. Шемаєвої**. Дослідницею виявлено та простежено взаємозалежність процесів зародження, становлення й розвитку бібліотеки, науки і системи наукової комунікації, їх організаційно-функціональні трансформації в умовах інформаційного суспільства, доведено залежність формування інформаційного простору української науки від рівня організації внутрішніх і зовнішніх зв'язків складових системи наукової кому-

нікації, визначено інфраструктурні особливості бібліотек. Значну увагу приділено також напрямкам розвитку електронних ресурсів бібліотек України як інтеграційного фактора в системі наукової комунікації, доведено провідну роль бібліотеки в сучасній моделі наукової комунікації та послідовність зміни моделей функціонування бібліотеки в системі наукової комунікації: лінійна – інтеракційна – інтеграційна – аналітико-когнітивна.

Водночас бібліотека як суб'єкт політико-комунікативної взаємодії не стала предметом наукового інтересу дослідниці.

У працях **Н. Г. Грабар** комплексно досліджено виховну діяльність бібліотек вищих навчальних закладів (ВНЗ) у нових соціально-комунікаційних умовах, розглянуто багаторівневу систему виховання особистості з урахуванням бачення бібліотечного середовища як головного елементу інформаційно-комунікаційного простору ВНЗ, визначено функціонально-змістові, структурно-організаційні аспекти виховної діяльності бібліотек ВНЗ, які полягають у закріпленні результатів соціалізації молоді в довузівський період і скеровані на формування інформаційно-комунікаційного, освітнього середовища самонавчання й самовиховання на партнерських засадах з науково-педагогічними та студентсько-громадськими структурами; обґрунтовано концептуальну модель виховної діяльності бібліотеки ВНЗ. Утім, основна увага дослідниці приділяється функціонуванню бібліотек вищих навчальних закладів, визначенню їх ролі в підготовці творчої особистості, спеціаліста-професіонала. Питання ж виховання політичної свідомості, участі бібліотек у політико-комунікаційних процесах спеціально не розглядається.

Шляхи адаптації бібліотек до умов глобальних комп'ютерних мереж, бібліотекознавчі та інформаційно-технологічні засади розвитку їх діяльності з формування, зберігання та використання фонду плинної мережевої інформації вивчаються **В. О. Копанською**. Дослідницею, зокрема, було обґрунтовано необхідність формування в інтранет-середовищах вітчизняних бібліотек нових інформаційних складових – фондів мережевих ресурсів, розроблено концепцію кооперативного архівування науково-інформаційних і суспільно значущих ресурсів Інтернету провідними галузевими та регіональними бібліотеками України. Разом з тим, у працях В. О. Копанської відсутній спеціальний розгляд питань комплектування бібліотечних

фондів мережевою інформацією політико-правового характеру, перспективи використання таких ресурсів бібліотек у процесах політичної комунікації.

Отже, проблема функціонування бібліотек у системі політичних комунікацій до останнього часу залишалася поза увагою дослідників, їх потенціал у налагодженні ефективного інформаційно-аналітичного супроводу суспільно-політичних процесів потребує додаткового вивчення.

Аналіз літератури з проблем вивчення специфіки функціонування системи політичної комунікації, що є підсистемою, з одного боку, політичної системи суспільства, а з іншого – системи соціальної комунікації, ролі й місця бібліотеки в політичній комунікації, аналітико-синтетичне опрацювання джерел, що відбивають участь бібліотек у процесах політико-комунікативної взаємодії, дали можливість виокремити ряд проблем, що належним чином не розкриті та не узагальнені у вітчизняній та зарубіжній історіографії.

Пропонована праця має на меті визначити політико-комунікативну роль, потенціал та основні напрями функціонування бібліотеки як соціального інституту в системі політичної комунікації в процесі розвитку й необхідності підвищення ефективності політичної комунікації в сучасних умовах.

Відповідно до цієї мети автором було висунуто гіпотезу стосовно участі бібліотек у політико-комунікативних процесах як суб'єктів політичної комунікації, здатних сприяти підвищенню ефективності функціонування системи політичної комунікації в цілому.

Перевірка гіпотези обумовила необхідність здійснення аналізу наукових уявлень про поняття й сутність політичної комунікації, проведення історичної ретроспективи розвитку політичної комунікації і визначення його перспектив в умовах глобалізації, з'ясування проблеми та ціннісних основ політичної комунікації у функціонуванні політичної системи, розкриття місця й ролі бібліотеки як соціального інституту в системі політичної комунікації, окреслення основних характеристик бібліотеки як суб'єкта політичної комунікації, визначення місця й ролі в системі політичної комунікації інформаційно-аналітичних структур бібліотек, аналізу й узагальнення досвіду політико-комунікативної взаємодії бібліотеки з владними структурами, дослідження основних напрямів і форм

політико-комунікативної взаємодії бібліотек із громадянським суспільством, визначення пріоритетних напрямів розвитку діяльності бібліотек як компонентів системи політичної комунікації.

Для вирішення поставлених завдань було використано комплекс дослідницьких методів, дотримано принцип наукової об'єктивності. Поряд з емпіричними (спостереження, порівняння, опис) та теоретичними (гіпотеза, аналіз, синтез, узагальнення, індукція, дедукція, моделювання, пояснення, систематизація, класифікація) загальнонауковими методами дослідження використовувався **діалектичний** метод, який передбачає вивчення та врахування взаємозв'язку і взаємовпливів політичної системи суспільства з іншими сферами суспільного буття. На зміст і функціонування політичних процесів впливають різні чинники соціального й технологічного характеру: історія, мораль, культура, економічний рівень розвитку, технічний прогрес та ін. Політика, у свою чергу, є активним і цілісним компонентом, що впливає на всі процеси суспільного розвитку. Ці методологічні положення були взяті за основу під час вивчення динамізму, напрямів, інформаційного наповнення процесів політичної комунікації, їх значення для стабільного розвитку політичної системи в цілому.

При цьому врахування **синергетичного** підходу зумовило вивчення системи політичної комунікації як феномену, що характеризується відкритістю, взаємопроникненням, нерегулярністю зв'язків, функціональною нестабільністю, що дало змогу окреслити основні проблеми розвитку політичної комунікації та визначити перспективні напрями участі в процесах політико-комунікативної взаємодії бібліотечних структур як суб'єктів, діяльність яких є фактором стабілізації системи політичної комунікації та підвищення її ефективності.

Теоретико-методологічним підґрунтям дослідження стали структурно-функціональний, системний та інституціональний підходи. **Системний** та **історичний** підходи були використані в аналізі розвитку політичної комунікації в політичній системі, визначенні його закономірностей. Застосування системного підходу дало змогу також вивчати об'єкт дослідження як системне ціле з точки зору його структури, елементів, функцій та завдань, дало можливість визначити місце бібліотеки в системі політико-комунікативної

взаємодії, фактори, що впливають на трансформацію бібліотеки як суб'єкта політичної комунікації.

Структурно-функціональний і порівняльний методи застосовувались у дослідженні структури бібліотеки як компонента системи політичної комунікації, вивченні специфіки функціонування і завдань її підрозділів, які забезпечують реалізацію політико-комунікативної взаємодії бібліотек з елементами політичної системи й громадянського суспільства, аналізі розвитку діяльності бібліотеки як соціального інституту в політичній комунікації.

Застосування **функціонального** підходу дало можливість розглянути участь бібліотек у політичній комунікації як процес співтворення, передавання, переробки та кумуляції інформації політико-правового характеру та розкрити інформаційно-комунікативний потенціал бібліотек у підвищенні ефективності політичної комунікації.

Вирішити завдання щодо визначення стану розробки й уточнення понять «політична комунікація», «інформаційно-комунікативні шуми», «управління інформаційно-комунікативними потоками» тощо допомогло застосування методів **термінологічного аналізу й операціоналізації понять**.

Важливу роль у визначенні основних напрямів розвитку бібліотечної діяльності у сфері політичної комунікації, політико-комунікативної взаємодії бібліотек відіграло використання методу **аналізу документів**, елементів **контент-аналізу** під час дослідження змісту інформаційно-аналітичних продуктів, що виробляються бібліотечними структурами для забезпечення відповідного інформаційного супроводу суспільно-політичних процесів.

Важливим виявився **юридичний** метод, за допомогою якого здійснювався аналіз правових документів, що регламентують діяльність бібліотек у форматі їхніх комунікативних зв'язків.

Традиційно інформативним є **соціологічний метод**, покликаний з'ясувати ступінь затребуваності та ефективності бібліотечних інформаційно-аналітичних послуг у процесі політико-комунікативних взаємодій.

Джерельну базу дослідження становили шість груп документів:
– закони, постанови, укази, розпорядження, що стосуються розвитку інформаційної сфери та бібліотечної діяльності, прийняті Верховною Радою, Президентом та Кабінетом Міністрів України;

– зарубіжні урядові документи, що регламентують питання інформаційних обмінів;

– документи, що стосуються стратегії розвитку інформаційної сфери та бібліотек Міжнародної федерації бібліотечних асоціацій ІФЛА та ЮНЕСКО;

– внутрішньобібліотечні документи нормативно-правового характеру, що визначають структуру, напрями діяльності, функції та завдання бібліотек – статuti, стратегічні плани, звіти;

– наукові та інформаційно-аналітичні видання бібліотек;

– веб-сайти провідних бібліотек світу.

Використання різноманітних методів та побудова дослідження на вивченні різноманітних за своїм характером джерел і літератури дали змогу дійти висновків стосовно головної мети політичної комунікації, яка полягає у підтримці життєздатності політичної системи, її стабільного розвитку й трансформації відповідно до тих змін, що відбуваються в суспільстві та світі, участі бібліотек у політико-комунікативних процесах як суб'єктів політичної комунікації, потенціалу бібліотечних установ у підвищенні ефективності політичної комунікації, забезпеченні виконання нею свого основного призначення.

Пропонована монографія започатковує новий міждисциплінарний напрям досліджень з вивчення специфіки функціонування бібліотеки в системі політичної комунікації. Її теоретичне та практичне значення пов'язане з оновленням суспільної ролі бібліотек на нинішньому етапі їх розвитку, адаптацією засад комунікативістики до діяльності бібліотек у частині інтенсифікації комунікативних зв'язків політико-правового характеру, соціалізації управлінської діяльності органів державної влади та в розв'язанні актуальної наукової проблеми забезпечення ефективної політичної комунікації як системотвірного фактора соціально-політичної реальності, що має ґрунтуватись на конструктивній взаємодії між державою та громадянським суспільством, створюючи умови для стабільного суспільного поступу.

РОЗДІЛ 1

БІБЛІОТЕКА В СИСТЕМІ ПОЛІТИЧНОЇ КОМУНІКАЦІЇ

1.1. Політична система і політична комунікація

Сьогодні, у вік глобалізації та інформатизації, швидких змін суспільно-політичних та економічних процесів, суспільство і держава постійно стикаються з необхідністю оперативного пошуку відповідей на нові питання соціально-економічного, політичного, етнокультурного, техногенного характеру тощо. Проблеми визначення власного місця й ролі у світовому співтоваристві, розробки відповідних стратегій та концепцій суспільно-державного розвитку, вироблення й поширення ідей, традицій, цінностей, які б відповідали поставленій меті, – вирішення усіх цих питань набуває першочергового значення і неможливе без злагодженої взаємодії держави й суспільства, без ефективного державного управління, з одного боку, і громадського розуміння та підтримки владних рішень та ініціатив – з іншого. Необхідною умовою для здобуття бажаного статусу в міжнародному співтоваристві й ефективного вирішення актуальних питань соціально-економічного та політичного характеру є, іншими словами, стабільний розвиток політичної системи, її своєчасне реформування, відповідно до вимог сучасності.

Водночас розуміння владою проведення потрібних змін, їх підготовка, вироблення необхідних рішень та наступна реалізація цих рішень потребують відповідного інформаційного супроводу. Наскільки адекватним вимогам є наповнення інформаційного простору політичної системи? Наскільки оперативно і зваженою є її реакція на постійну зміну умов? Чи здатна вона сама впливати на своє майбутнє? Чи володіє достатніми інформаційними ресурсами

для прогнозування, передбачення розвитку подій? Усе це – проблеми, від вирішення яких залежить саме існування політичної системи. Відтак умовою ефективного функціонування останньої є політична комунікація та інформування [91, С. 140].

Одним з перших це поняття в політологічному контексті використав на початку ХХ ст. Ф. Ратцель, який наголошував, що «передача інформації в політичному відношенні є найважливішою з усіх комунікаційних послуг» [373, с. 47]. Наприкінці 40-х років ХХ ст., із зростанням ролі інформації у суспільно-політичному житті, у наукових дослідженнях починається активне використання терміна «політична комунікація».

Утім, щодо самого поняття політичної комунікації єдиної позиції науковців досі не вироблено. На сьогодні існують її різноманітні трактування. Зокрема, Н. Кудрявченко визначає політичну комунікацію як «сукупність теорій і методів, якими можуть користуватися політичні організації та органи влади з метою визначення своїх завдань і впливу на поведінку громадян. З її допомогою виявляється можливість передавання політичних знань і досвіду, а також формування «образу» влади, адже сьогодні, як і у всі часи, правляча еліта прагне продемонструвати масам свої найбільші переваги, залежно від вимог, які пред'являлися до вождя, государя, президента в кожен історичну епоху» [150]. Отже, на його думку, політична комунікація – це своєрідний вид політичних відносин, без якого неможливий рух сучасного політичного процесу.

Можна погодитись із тим, що політична комунікація є проявом політико-владних відносин. Водночас видається певним обмеженням поширювати це поняття на діяльність виключно політичних партій та органів влади. Адже при визначальному впливі на зміст і характер політичної комунікації політичних структур різного рівня не можна виключати з цього процесу і інші соціальні структури, громадські, культурно-просвітницькі організації, і окремих індивідів. Циркуляція в соціальному середовищі політичної інформації впливає на формування громадської думки, визначення позицій суб'єктів політики щодо окремих політичних явищ та процесів, оформлення політичних інтересів, з наступною їх презентацією у вигляді вимог або підтримки, і у підсумку – на прийняття владних рішень з наступними кроками з їх реалізації. Отже, можна говорити

про громадянське суспільство як впливового суб'єкта політичної комунікації.

У цьому контексті більш точним є визначення політичної комунікації як «процесу передавання політичної інформації, яка циркулює від однієї частини політичної системи до іншої, між політичною та суспільною системами», запропоноване Р. -Ж. Шварценбергом [323, с. 175].

Не виключає активної участі в політичній комунікації різноманітних соціальних структур, наголошуючи на її результаті, визначення, запропоноване авторами «Політологічного енциклопедичного словника», відповідно до якого комунікація політична – це «процес передачі, обміну політичною інформацією, який структурує політичну діяльність і надає їй нового значення, формує громадську думку і політичну соціалізацію громадян з урахуванням їх потреб та інтересів» [229, с. 269].

Утім, якщо говорити про структурування політичної діяльності, формування громадської думки та політичну соціалізацію громадян, то вплив на ці процеси здійснює не лише циркуляція політичної інформації, а й правової. Оскільки форми й інтенсивність політичної участі громадян, політична діяльність громадських об'єднань, політичних партій та інститутів перебувають у залежності від діючого в державі законодавства, то саме інформація правового характеру окреслює можливі напрями політико-комунікативної взаємодії і має, таким чином, безпосереднє відношення до формування системи політичної комунікації.

З огляду на це, доречним є включення Л. Пасем у поняття політичної комунікації «усього діапазону неформальних комунікаційних процесів у суспільстві, які здійснюють найрізноманітніший вплив на політику» [371, р. 442].

Ще більш розширене визначення знаходимо в «Мире слів». Згідно з ним, політична комунікація – це не лише процес передавання політичної інформації, а й передавання «смишлів» (meaning), що мають значення для функціонування політичної системи [226].

Грунтовний аналіз проблеми визначення поняття «політична комунікація» проведений С. Г. Денисюк [90]. Можна цілком погодитись з її висновками стосовно того, що наукові праці, у яких

досліджуються різні аспекти цієї проблеми, можна виокремити в кілька груп.

Перша – роботи зарубіжних та українських учених теоретико-методологічного плану, у яких природа комунікації розглядається як результат суспільного розвитку, визначаються категоріальний апарат та специфіка процесу комунікації у політичній сфері, аналізуються принципи функціонування та структура політичної комунікації, пропонуються моделі інформаційно-комунікаційного процесу (Ж.-М. Коттре, Ч. Кулі, П. Лазарсфельд, Г. Лассуелл, М. Маклюен, Л. Пай, Ю. Хабермас, П. Шаран, Р. Ж. Шварценберг, М. Бахтін, Ю. Буданцев, О. Малаканова, Г. Почепцов, А. Соловйов, В. Терін та ін.).

Друга – праці, присвячені основам аналізу політичних систем і визначенню місця й ролі інформаційно-комунікаційних процесів у їх розвитку (Г. Алмонд, Н. Вінер, К. Дойч, Д. Істон, Т. Парсонс, Чарльз Ф. Ендрейн, М. Анохін, А. Галкін, М. Грачов та ін.).

Третя – дослідження, предметом яких є сучасні засоби масової інформації (ЗМІ) (І. Засурський, Я. Засурський, Є. Вартанова, Г. Мельник, В. Пугачов, Т. Хлівнюк та ін.), а також праці про розвиток інформаційних технологій, що відкривають нові можливості політичної комунікації (Ю. Нісевич, М. Вершинін, О. Зернецька, А. Чугунов та ін.).

Узагальнюючи, під поняттям «політична комунікація» будемо розуміти специфічні політико-владні відносини, процес передавання смислів (сенсів-месиджів), що стосуються політичної сфери суспільства, від однієї частини політичної системи до іншої, між політичною та суспільною системами, між складовими суспільної системи з метою здійснення впливу.

Як зазначають Ю. В. Ірхин та В. Д. Зотов, традиційно до основних функцій політичної комунікації дослідники цього питання відносять:

- поширення ідейно-політичних цінностей, знань про політику, політичне інформування;
- інтеграцію і регулювання політичних відносин;
- формування громадської (політичної) думки;
- поширення політичної культури, її розвиток в індивідів;
- політико-культурний обмін;

- підготовка громадськості до участі в політиці [118].

Утім, варто наголосити, що здійснення цих основних функцій має слугувати виконанню політичною комунікацією головного призначення – підтримці життєздатності політичної системи, її стабільного розвитку і трансформації відповідно до тих змін, що відбуваються в суспільстві та світі. Лише за умови виконання цього завдання політичну комунікацію можна визначати як ефективну.

Що стосується способів політичної комунікації, то найбільшого поширення в спеціальній літературі набула класифікація, введена в науковий обіг Р. -Ж. Шварценбергом:

- комунікація через засоби масової інформації, що включає друковані засоби (преса, книги, плакати тощо), електронні засоби (радіо, телебачення тощо);
- комунікація через організації, коли політичні партії або групи тиску виступають передавальною ланкою між правителями і керованими;
- комунікація через неформальні канали [323, с. 175].

Інша класифікація – за засобами передачі смислів (сенсів-месиджів) – була розроблена Г. Почепцовим, який виділив візуальний, вербальний, перфомансний та міфологічний види комунікації [236]. Утім, така класифікація видається неповною, адже політичні настрої та вимоги можуть бути виражені за допомогою дії, або діяльнісного виду комунікації, наприклад, страйку, проведення якого може бути покликаним продемонструвати незгоду з певними аспектами владної політики. Причому віднести страйк до перфомансного виду комунікації не можна, оскільки в цьому випадку відсутній головний елемент перфомансу – глядач. Також не можна ігнорувати такий впливовий вид комунікації, як звуковий. Відомо, що серед факторів, що мають вплив на людську психіку, музика посідає одне з перших місць. Вона може викликати радість, тривогу, смуток тощо. Не випадково, одним із символів держави є гімн, що складається зі слів та музики. Музика, яка звучить урочисто, стверджувально, створює у людській свідомості відчуття впевненості, потужності, стабільності, власне, ті почуття, які влада прагне пробудити у своїх підлеглих. До цього можна додати, що політична комунікація може відбуватися безпосередньо від суб'єкта до об'єкта

(рис. 1.1, А), і опосередковано, від суб'єкта через «передавача» до об'єкта (рис. 1.1, Б).



Рис. 1.1. Пряма і опосередкована політична комунікація

Крім того, політична комунікація може мати вертикальний (органи влади – суспільство) і горизонтальний (усередині владних структур або всередині суспільства) вимір, створюючи своєрідний комунікаційний квадрат (рис. 1.2).

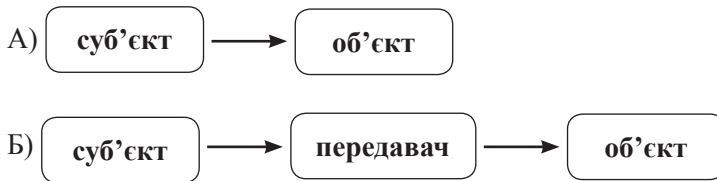

Рис. 1.2. «Комунікаційний квадрат» політичної комунікації

Слід звернути увагу на те, що комунікативні процеси на рівні влади, на рівні влада – суспільство і на рівні суспільства істотно відрізняються як змістовно, так і за способами передавання. На владному рівні переважає або неформальна безпосередня комунікація (у процесі розробки під час підготовки законопроектів, указів, інструкцій, договорів тощо), або вона має офіційний характер і здійснюється як безпосередньо, так і опосередковано за допомогою вже розроблених інструкцій, розпоряджень, регламентів, ділового листування тощо.

На рівні влада – суспільство комунікація має переважно опосередкований характер і здійснюється або через ЗМІ (у першу чергу офіційні), або через політичні та суспільні організації (через

участь їх представників у владних структурах), рідше – через неформальні канали. Інколи на цьому рівні може відбуватись і безпосередня комунікація, наприклад, під час виборчих кампаній, коли організуються зустрічі представників влади – кандидатів на певну посаду з виборцями, або шляхом теле- та радіозвернень представників влади до громадян, або шляхом організації онлайн-конференцій, гарячих телефонних ліній тощо.

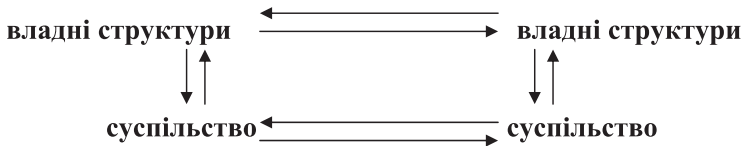
На суспільному рівні політична комунікація також здійснюється опосередковано через ЗМІ (у першу чергу – незалежні), через діяльність політичних організацій (у першу чергу тих, що належать до сфери громадянського суспільства) та як опосередковано, так і безпосередньо через неформальні канали. Причому способи здійснення політичної комунікації на цьому рівні значною мірою визначаються як ступенем розвитку суспільства, наявністю в ньому техніко-економічних передумов для формування розгалуженої системи друкованих та електронних ЗМІ і доступу до продукованої ними інформації широких суспільних верств, так і політичним режимом, який безпосередньо впливає на можливість здійснення політичної комунікації через діяльність політичних організацій. Значну роль на рівні суспільства відіграє неформальна політична комунікація, яка здійснюється безпосередньо. Особливо в тих державах, які перебувають на стадії переходу від недемократичних режимів до демократичних. Довіра до інформації сусіда, такої ж пересічної людини, стає вищою за довіру до офіційних повідомлень ЗМІ. На цьому рівні поряд з перевіреною, об'єктивною інформацією циркулюють чутки, політичні анекдоти, плітки тощо, які справляють значний вплив на формування іміджу влади й громадської думки.

Слід звернути увагу також на те, що на різних рівнях значною мірою політична комунікація становить сферу компетенції спеціалізованих установ і інститутів, до яких поряд із ЗМІ зараховуються урядові інформаційні агентства [378]. До цієї ж групи можна віднести не лише урядові, а й інші – неурядові й непартійні – інформаційно-аналітичні структури, діяльність яких пов'язана зі сферою політики.

Як зазначає В. Бебик, політична комунікація є своєрідним соціально-інформаційним полем політики, що поєднує всі компоненти політичної сфери суспільства та структурує політичну

діяльність [19]. Отже, розгляд феномену політичної комунікації має здійснюватись із позицій системного підходу до політики, у контексті теорій політичної системи, і, у першу чергу, вже класичних моделей політичних систем Д. Істона, Г. Алмонда і К. Дойча.

Відповідно до запропонованих цими дослідниками концепцій, політична система – це сукупність взаємопов'язаних та взаємодіючих політичних елементів, що перебуває в постійному зв'язку з зовнішнім середовищем, відчуває його вплив і сама здійснює вплив на нього. Виходячи з цього, гармонізація функціонування окремих елементів політичної системи, так само, як і її ефективний розвиток, адаптація до зміни умов і змінювання умов зовнішнього середовища неможливі без своєчасного ефективного реагування на інформаційні імпульси, що надходять у систему ззовні – на вході, їх переробки та надсилання вироблених інформаційних імпульсів на виході із системи. Отже, політична комунікація – невід'ємна складова цих моделей. Через використання прямих і зворотних зв'язків вона на різних рівнях поєднує процеси соціального середовища, функціонування та діяльність політичних інститутів і владних центрів.

Американський політолог К. Дойч узагалі визначив політичну систему як мережу комунікацій та інформаційних потоків. Він також акцентував роль уряду як суб'єкта державного управління, що шляхом регулювання комунікативних взаємодій між різними блоками всередині політичної системи, а також між зовнішнім середовищем та політичною системою мобілізує останню.

Уряд розглядається як структура з прийняття рішень на підставі різних потоків інформації. Ззовні чи із самої системи надходить інформація, що приймається структурами-«приймачами». На цьому рівні відбувається відбір та первинна обробка інформації, яка після цього аналізується, систематизується, структурується, творчо переосмислюється блоком «пам'яті і цінностей». Саме тут здійснюється порівняння нової інформації з попередньо накопиченою, перевіреною досвідом, з тими ідеями, цінностями й цілями, що вироблені даним соціумом і домінують у ньому. Опрацьована таким чином інформація стає базою для прийняття потрібних рішень, «центром прийняття рішень». Ухвалені рішення у вигляді указу, розпорядження, інструкції тощо надходить до виконання

структурам-«виконавцям». Цю схему можна назвати великим колом циркуляції інформації, або великим колом політичної комунікації.

Існує й мале коло політичної комунікації. Адже інформаційні повідомлення надходять до структур-«приймачів» не лише з зовнішнього середовища, а й від «виконавців». Ідеться в першу чергу про інформацію, що стосується реалізації прийнятих рішень, ефективності здійснених кроків із зміни ситуації, результативності обраної політики. Така інформація, поряд з тією, що надходить у систему ззовні, стає вхідною інформацією, а отже – потребує обробки, після чого коло повторюється.

Таким чином, уряд діє як кібернетична структура: він самостійно ухвалює рішення на підставі інформації про зовнішнє середовище та про стан політичної системи.

До цього варто додати, що ефективність урядових рішень, можливість їх потенційної реалізації значною мірою залежать від ступеня підтримки уряду суспільством, від оцінок громадськістю його дій і політики. Можна цілком погодитись із Г. Г. Почепцовим у його формулюванні основного правила для владних структур: «Уряд має працювати ефективно, і населення має бути переконано, що уряд працює ефективно» [236]. Формування ж громадської думки відбувається шляхом поєднання, з одного боку, свідомих цілеспрямованих комунікативних впливів на суспільство з боку уряду, а з іншого – політичної комунікації всередині самого суспільства, між його окремими структурами, групами і навіть індивідами.

Отже, можна зробити висновок про значення для життєздатності політичної системи налагодження ефективної інформаційно-комунікаційної взаємодії. Очевидно, що, за аналогією з живим організмом, систему політичної комунікації можна порівняти з кровоносною (дехто з дослідників більше схиляється до порівняння з нервовою) системою живого організму, яка має пронизувати його повністю, забезпечуючи вільне надходження потрібних речовин до кожного його куточка. Так само система політичної комунікації має бути розгалуженою, багаторівневою, такою, щоб забезпечувати вільну циркуляцію в суспільстві потрібної інформації. Існує потреба в різноманітних комунікаційних каналах, засобах, так, щоб реальним став «чотиристоронній» рух інформації: усере-

дині владних структур, від влади до громадян, між громадянами, від громадян до влади.

Розглянемо класичну модель політичної комунікації, запропоновану американським політологом Г. Ласуелом, за якою «акт комунікації» розкривається поетапно за відповідями на такі послідовні питання: «хто – що повідомляє – яким каналом – кому – з яким ефектом» (рис. 1.3).



Рис. 1.3. Модель політичної комунікації Г. Ласуела

Згодом ця схема переосмислювалась і була доповнена. М. Грачов звертає увагу на те, що, зокрема, Р. Бреддок вважав за доцільне доповнити схему комунікаційного процесу такими важливими елементами, як обставини, за яких спрямовується повідомлення, а також мету його спрямування. Запропонована Р. Бреддоком модель схематично може виглядати таким чином (рис. 1.4):

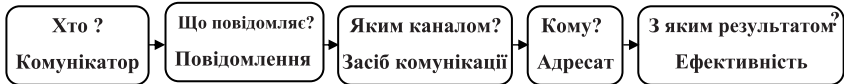

Рис. 1.4. Модель політичної комунікації Р. Бреддока

При цьому М. Грачов звертає увагу на те, що формула Г. Ласуела трактує політичну комунікацію переважно як імперативний, спонукальний процес: «відправник» тією чи іншою мірою прагне здійснити вплив на «адресата». Між тим їй притаманне одне далеко не беззаперечне припущення, яке полягає в тому, що повідомлення, які передаються, завжди спричиняють певний очікуваний ефект. За висновком ученого, «ця модель, безсумнівно, має тенденцію

перебільшувати результативність впливу повідомлень, які передаються, особливо, коли мова йде про засоби масової комунікації» [79].

Серед ранніх моделей комунікаційних процесів помітне місце посідає модель Шенона-Уівера, у якій звертається увага на особливості передавання й приймання інформаційних повідомлень. Так само, як і в моделі Г. Ласуела і Р. Бреддока, тут зберігається джерело інформації, саме повідомлення, яке передається у вигляді кодованого сигналу певним каналом зв'язку до приймача, адресат, який одержує інформацію після її декодування приймачем. Утім, зазначається, що передавання сигналу неминуче супроводжуватиметься його викривленням, а отже, переданий сигнал відрізнятиметься від того, який було одержано, унаслідок інформаційного «шуму». Отже, початкове повідомлення може різнитися від того, що отримав у підсумку адресат. За такою ж логікою можна простежити й змістовне викривлення початкової інформації. Під шумом у даному випадку розуміємо наявні інформаційні перешкоди, що виникли випадково або внаслідок свідомої цілеспрямованої дії, які заважають отриманню або сприйняттю адресатом початкового смислу (початкового сенсу-месиджа). А отже, можна зробити висновок і про можливість іншого, ніж прогнозувалося творцем інформаційного повідомлення, результату, до якого мало б призвести поширення продукованої інформації.

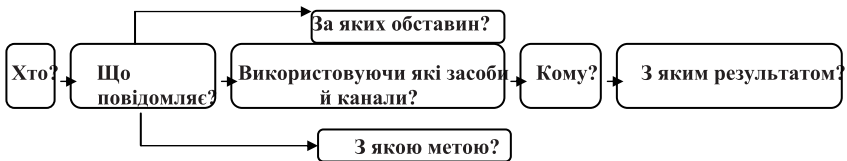
При цьому модель Шенона-Уівера передбачає односпрямований інформаційний рух – від джерела до адресата – і не враховує елемент зворотного зв'язку. Разом з тим, для творця повідомлення принципово отримати інформацію стосовно ефекту, який це повідомлення спричинило, адже саме задля досягнення певного ефекту воно й створювалось. Ідеться про таку інформацію, яка дала б змогу джерелу повідомлення відкоригувати свої дії з поправкою на можливі похибки передавання повідомлення і стала б підґрунтям для творення нових повідомлень, покликаних наблизити результат до бажаного від початку. Отже, модель Шенона-Уівера потребувала доповнення у вигляді зворотної петлі.

Таке доповнення запропонував М. Дефлюр, який, власне, і зосередився на питанні відповідності «відправленого» й «отриманого» повідомлень [79]. Згідно з його моделлю, політична комунікація розуміється як результат досягнення відповідності між вихідним

і кінцевим «змістами». Досягти такої відповідності неможливо без врахування результату, спричиненого першим повідомленням, іншими словами, без інформації про необхідні корективи. Таким чином, спочатку створюється повідомлення, яке через кодування надходить до передавача, передається і, після проходження декодування, потрапляє до адресата з імовірними викривленнями в процесі передавання. Сприймаючи інформацію, адресат певним чином реагує на неї. Інформація про його поведінку стає основою для повідомлення, яке проходить аналогічний першому шлях, але у зворотному напрямі.

Отже, висновки М. Дефлора суттєво розвивають ідеї К. Шенона й У. Уівера, усувають головний недолік запропонованої ними моделі – односпрямованість. Водночас у центрі уваги тут також залишається питання спотворення інформації у процесі передавання повідомлення. При цьому петля зворотного зв'язку певною мірою дає змогу усунути такий недолік шляхом творення нових відкоригованих повідомлень, які є реакцією на інформацію стосовно ефекту попередніх. Утім, за логікою, не можна бути впевненим, що нові повідомлення не будуть спотворені. Крім того, не можна гарантувати «чистоту» передачі інформації про досягнутий початковий результат. Тобто проблема «шуму» у моделі політичної комунікації залишається невирішеною й достатньо гострою. Більше того, слідуючи математичним закономірностям, можна зробити висновок про те, що збільшення обсягів продукованої інформації та інформаційно-комунікаційних взаємодій автоматично призводитимуть до збільшення й обсягів «шуму». У підсумку, за найімовірнішим сценарієм, може скластися ситуація, за якої нова інформація може створюватися на основі викривленої за ефектом «пошкодженого телефону».

Констатуючи практичну неможливість уникнути певного викривлення комунікаційних сенсів-месиджів, доходимо висновку стосовно необхідності складання інформаційного повідомлення з врахуванням можливої похибки. При цьому варто враховувати, що безпосередня форма комунікації знижує індекс похибки, водночас опосередкована передача повідомлення може призвести до його більшого викривлення. Сьогодні, як згадувалося вище, безпосередня форма комунікації переважно має місце або на рівні влади, або на рівні суспільства.

Причому на рівні суспільства досить часто політичні сенси вже мають викривлений характер, оскільки формуються на основі повідомлень ЗМІ, а отже, відчувають на собі впливи «шумів». На рівні ж влада – суспільство, який є чи не найважливішим для ефективного функціонування політичної системи, переважає, в основному, опосередкована форма політичної комунікації. Тому саме на цьому рівні можливі найбільші викривлення політичних сенсів.

У таких умовах функціонування політичної системи ускладнюється, оскільки стає проблематичним оперативно опрацювати весь обсяг продукуюваної інформації, зробити її порівняльний аналіз і оперативно ухвалити рішення. Крім того, залишається невирішеною проблема ефективного впровадження цього рішення в практику, забезпечення передбаченого впливу на об'єкти політики.

Процес інформатизації, пов'язаний з поширенням електронних технологій і створення системи Інтернет, надзвичайно актуалізував пошук механізмів удосконалення системи політичної комунікації. Розвиток ЗМІ, які виступили з'єднуючою ланкою між владою та суспільством, з одного боку, призвів до розгалуження системи політичної комунікації шляхом підключення до неї широкої громадськості, з іншого – до стрімкого зростання обсягів інформації, інформаційних «шумів», появи значної кількості деталізованої, фрагментарної, неякісної, необ'єктивної, ненаукової інформації, що ускладнює політичну комунікацію як процес передачі сенсів, які, по суті, втрачаються за переважаючими «шумами», залишаються не отриманими.

Схематично ситуацію можна зобразити за допомогою такої схеми (рис. 1.5):



Рис. 1.5. Інформаційно-комунікаційні шуми в політичній комунікації

Виникає ситуація, за якої суспільно значуща інформація, наприклад, стосовно прийнятих законів, рішень, дій не завжди доходить у належному вигляді до пересічних громадян. Система починає буксувати. На вході починають переважати вимоги, на виході – невідповідні рішення і дії. Порівняти таку систему можна з вільним ринком і вільною конкуренцією з їх саморегуляцією. Водночас з історії відомо, що мінусом такої системи є періодичні економічні кризи. Переносячи це на політичну систему, можна говорити про політичні кризи, коли невідповідність владних рішень громадським очікуванням, нездатність владних структур швидко й ефективно вирішувати питання соціально-економічного, політичного, культурного розвитку в підсумку можуть навіть призвести до втрати владою легітимності.

Отже, виникає потреба в регулюванні процесів політичної комунікації, управлінні політико-інформаційними потоками. **Під управлінням маємо на увазі свідомий, цілеспрямований та ефективний вплив на зміст, інтенсивність, напрями політичної комунікації з метою досягнення стабільного розвитку політичної системи, у результаті якого кожен з її елементів отримує власну користь.**

Г. Г. Почепцов, розглядаючи комунікативні потоки з позиції управління ними, виділяє ряд принципово відмінних задач, розділених умовно на два класи: на управління змістом і управління формою. Управління змістом він подає в такому вигляді (табл. 1.1):

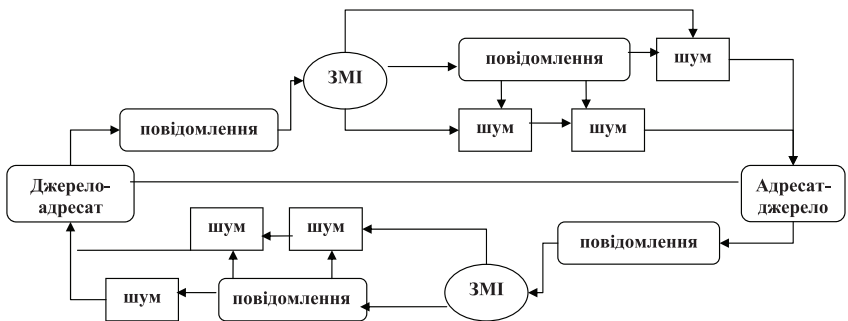
Таблиця 1.1

Управління змістом комунікативного потоку

Управління змістом		Примітки
Формального плану	Недопуск події в інформаційний простір	Метою є витіснення події з інформаційного простору
	Заборона на появу тих або інших осіб	

Змістовного плану	Зменшення значущості події	Метою є зміна пріоритетів події в інформаційному просторі
	Підкреслення негативних характеристик	

Управління формою Г. Г. Почепцов розбиває на два класи: змістовного плану, коли йдеться про іншу подачу фактажу, і формального плану, коли перед подією або після неї подається її автономна оцінка. В останньому випадку оцінка, що дається наперед, починає зумовлювати оцінку, яку винесе події після ознайомлення з нею масова свідомість (табл. 1.2):

Таблиця 1.2

Управління формою комунікативного потоку

Управління формою		
Змістовного плану	Розповідь про подію в негативному ключі	Наприклад, висвітлення передвиборної боротьби Г. Зюганова на ОРТ у 1996 р.
	Розповідь про подію в іронічному ключі	
Формального плану	Негативні/ позитивні коментарі до події	
	Попереднє визнання події успіхом/провалом	

Як процес управління вченим розглядається також насичення комунікативного ланцюжка потрібним рівнем тих або інших необхідних для ефективності комунікації параметрів. Наприклад, одним з таких основних параметрів є «достовірність». Отже, весь комунікативний ланцюжок повинен бути влаштований так, щоб

параметр достовірності став працюючим на кожному з його ділянок. Наприклад, достовірність джерела, достовірність каналу.

При цьому навіть західні дослідники розглядають ЗМІ як вторинні, а не первинні «визначальники». Наприклад, політики задають ставлення до якихось подій як загрозу для суспільства (саме вони – первинні визначальники), тоді як ЗМІ посилюють ці характеристики (вторинні визначальники) [236].

Разом з тим, запропоновані дослідником моделі, швидше, можна визначити не стільки як управління інформацією, скільки як її адаптацію до певних державних стратегій та цілей. Така адаптація майже не відрізняється від маніпуляції, суть якої, як слушно зазначає Е. Доценко, більшість дослідників окреслюють як «прихований вплив на здійснення вибору» [97, с. 31].

У даному випадку комунікатор, вступаючи в комунікацію з аудиторією в процесі комунікативних дій, за допомогою замовчування, применшення значущості, іронічного або негативного висвітлення події тощо має на меті таємно вплинути на вибір або дії аудиторії з метою досягнення певної мети.

Серед найважливіших ознак, притаманних явищу маніпулювання, Ю. Крижанська та В. Третьяков виділяють прагнення отримати односторонню вигоду, зиск у ситуації, коли до реципієнта ставляться як до засобу досягнення зовнішніх цілей [147, с. 241]. Зазначимо, що у випадку ж ефективного управління інформаційними потоками вигода двостороння – виграє як влада, яка зміцнює свої позиції, так і суспільство, яке отримує адекватні відповіді на свої запити.

І. Миклашук звертає увагу на те, що мета суб'єкта, який здійснює маніпуляцію, є створення «вільного» вибору (зміна поведінки) аудиторії на свою користь, уникаючи прямого примусу, лише «підштовхуючи» реципієнта до певного рішення [179]. Метою ж управління політико-інформаційними потоками є досягнення стабільного розвитку політичної системи, у результаті якого кожен з її елементів отримує власну користь. Як показує практика, в умовах сучасних інформаційних технологій замовчення певних новин практично неможливо досягти. І на сьогодні йдеться не так про необхідність перешкодження надходженню «небажаної» інформації до інформаційного простору політичної системи, як

про досягнення комунікативних переваг потрібної, суспільно корисної інформації.

І в цьому плані можна повністю погодитись із М. Грачовим у тому, що серед найважливіших завдань, на вирішення яких спрямовані функції підсистеми політичної комунікації, слід відзначити, по-перше, виявлення інформаційних масивів і потоків, необхідних для ефективного політичного керівництва суспільством; по-друге, збір і обробку даних, затребуваних для прийняття політичних рішень і оцінки їх наслідків; по-третє, зберігання інформації, організацію її поширення, а також контроль за інформаційною діяльністю в суспільстві, що передбачає, зокрема, виявлення перешкод для проходження достовірних або необхідних відомостей [81, с. 115].

Підсумовуючи, треба підкреслити, що налагодження ефективного функціонування системи політичної комунікації стає необхідною умовою затребуваних вимогами суспільного розвитку чіткості й злагодженості функціонування політичної системи та встановлення її ефективної взаємодії з громадянським суспільством в умовах надзвичайного прискорення під впливом глобалізації та інформатизації всіх процесів суспільного буття.

Утім, феномен політичної комунікації, закономірності функціонування її системи на сьогодні є недостатньо дослідженими, що виявляється в розбіжностях навіть у питанні визначення самого поняття «політична комунікація».

На думку автора, під поняттям «політична комунікація» слід розуміти специфічні політико-владні відносини, процес передавання смислів (сенсів-месиджів), що стосуються політичної сфери суспільства, від однієї частини політичної системи до іншої, між політичною та суспільною системами, між складовими суспільної системи з метою здійснення впливу.

Головним призначенням системи політичної комунікації є підтримка життєздатності політичної системи, її стабільного розвитку і трансформації відповідно до тих змін, що відбуваються в суспільстві та світі.

За засобами передачі смислів (сенсів-месиджів) дослідники виділяють візуальний, вербальний, перформансний та міфологічний види комунікації. Утім, така класифікація видається неповною, адже політичні настрої та вимоги можуть бути виражені

за допомогою дії, наприклад, страйку, проведення якого може бути покликаним продемонструвати незгоду з певними аспектами владної політики. Причому віднести страйк до перформансного виду комунікації не можна, оскільки в цьому випадку відсутній головний елемент перформансу – глядач. Також не можна ігнорувати такий впливовий вид комунікації, як звуковий.

Отже, наявну класифікацію видів політичної комунікації варто доповнити діяльнісним та звуковим видами комунікації.

При цьому аналіз існуючих моделей політичної комунікації привертає увагу до проблеми викривлення, трансформації початкового послання в процесі його передачі від комунікатора до реципієнта внаслідок інформаційного «шуму».

Під шумом у даному випадку розуміємо наявні інформаційно-комунікативні перешкоди, що виникли випадково або внаслідок свідомої цілеспрямованої дії, які заважають отриманню або сприйняттю адресатом початкового смислу (початкового сенсу-месиджа).

Для нейтралізації негативних впливів «шумів», за висновками дослідників, необхідною умовою налагодження ефективного процесу політичної комунікації є забезпечення функціонування «зворотного зв'язку» – від реципієнта до комунікатора.

Утім, під час «зворотного зв'язку» не можна гарантувати «чистоту» передавання інформації про досягнутий початковий результат. Тобто проблема «шуму» в моделі політичної комунікації залишається невирішеною й достатньо гострою.

Водночас, за математичною логікою, збільшення обсягів продукрованої інформації та інформаційно-комунікаційних взаємодій автоматично призводитимуть до збільшення й обсягів «шуму».

Констатуючи практичну неможливість уникнути певного викривлення комунікаційних смислів-месиджів, доходимо висновку стосовно необхідності складання інформаційного повідомлення з урахуванням можливої похибки. При цьому варто враховувати, що безпосередня форма комунікації знижує індекс похибки, водночас опосередкована передача повідомлення може призвести до його більшого викривлення. Таким чином, під час опосередкованої політичної комунікації підвищується значення вибору оптимального посередника та каналу політичної комунікації.

Враховуючи стрімке зростання інформаційних потоків і пропорційно йому – зростання інформаційних шумів, актуалізується питання регулювання процесів політичної комунікації, управління політико-інформаційними потоками. Під управлінням маємо на увазі свідомий, цілеспрямований та ефективний вплив на зміст, інтенсивність, напрями політичної комунікації з метою досягнення стабільного розвитку політичної системи, у результаті якого кожен з її елементів отримує власну користь.

Основою цього впливу має стати виявлення інформаційних масивів і потоків, необхідних для ефективного політичного керівництва суспільством, збір і обробка даних, затребуваних для прийняття політичних рішень і оцінки їх наслідків, зберігання інформації, організація її поширення, а також контроль за інформаційною діяльністю в суспільстві, що передбачає, зокрема, виявлення перешкод для проходження достовірних або необхідних відомостей.

Крім того, додаткової актуальності набуває теоретичне осмислення феномену політичної комунікації, її місця й ролі в політичній системі, дослідження закономірностей її розвитку і функціонування, аналіз шляхів підвищення її ефективності.

1.2. Бібліотека як суб'єкт політичної комунікації

Варто одразу наголосити на тому, що бібліотеки завжди виступали як системи з організації найцінніших для суспільства знань, основними функціями яких було збирання, систематизація, зберігання суспільно значущої інформації і забезпечення доступу до неї, та як суспільно-інформаційні центри, що забезпечували поширення знань, яких потребувало суспільство.

Аналіз досвіду функціонування бібліотек дає підстави для висновку, що їх місія реалізується в конкретних соціальних умовах, отже, трансформація суспільно-політичного та економічного контексту відповідно спричинює трансформацію соціальних функцій бібліотеки, які є узагальненим переліком її обов'язків перед суспільством, що диктуються ним, необхідні йому, прямо або побічно впливають на нього і відповідають суті бібліотеки як соціального інституту.

Як показує практика, сучасна місія бібліотеки продиктована посиленням значення інформації і знань як головного ресурсу суспільного розвитку. У цьому контексті бібліотека спрямовує свою діяльність, по-перше, на збереження документованого знання як суспільного надбання. Адже створення нового знання можливе лише на основі та з урахуванням попереднього. По-друге – на оптимізацію бібліотечних фондів, що передбачає ревізію інформаційних матеріалів, що вже зберігаються в бібліотеці, а також оцінку й відбір нової суспільно корисної інформації як внутрідержавного характеру, так і тієї, що перебуває у світовому інформаційному просторі, у тому числі в мережі Інтернет. По-третє – на сприяння продукуванню нових науково обґрунтованих та суспільно значущих знань (іншими словами – сприяння поєднанню необхідної для творення нових знань інформаційної бази й творчого потенціалу науковців шляхом оптимізації і підвищення ефективності здійснення комунікативної функції). Ідеться, з одного боку, про розширення доступу до потрібної інформації, зокрема забезпечення шляхом використання дистантних технологій доступу до інформації електронних баз даних зарубіжних бібліотек та мережі Інтернет, скорочення часу на надання такого доступу, а з іншого – про активізацію участі бібліотек в управлінні процесами наукових обмінів.

За сучасних умов актуальним стає виокремлення такого напряму бібліотечної діяльності, як виробництво й поширення знань щодо специфіки та тенденцій розвитку інформаційного простору, методик керування інформаційними потоками, а також – сприяння циркуляції та розвитку накопичених людством знань шляхом забезпечення до них вільного доступу, здійснення керування інформаційними потоками шляхом використання сучасних форм дистантного обслуговування.

З часу виникнення перших бібліотек і до сьогодні їх суспільна місія еволюціонувала від обслуговування потреб правлячої еліти до задоволення потреб широкої громадськості. Бібліотека перетворилася на соціальний інститут, що містить інформаційні й культурні компоненти та забезпечує стійкість зв'язків і відносин між державними інститутами та громадянським суспільством, у рамках усього суспільства. Здійснюючи систематизацію,

зберігання й поширення культурного спадку, вона організує навігацію у світі культури, у світі інформації та знань [238, с. 113].

Від початку свого створення бібліотеки активно включились у систему комунікацій, і у першу чергу – комунікації на рівні державної влади, політичної еліти, яка першою усвідомила потребу в додатковій інформації для прийняття оптимальних рішень і проведення ефективної державної політики. Саме влада мала необхідну волю, кошти та управлінські інструменти для реалізації масштабного проекту зі створення бібліотек з метою забезпечення необхідного інформаційного супроводу суспільно-політичних та економічних процесів. Іншими словами, бібліотеки виступили складовою системи політичної комунікації.

Виходячи з того, що сутнісною стороною політико-комунікаційних процесів є передача, переміщення, обіг значущої в політичному контексті інформації – тих відомостей, якими в процесі конкретної суспільно-політичної діяльності обмінюються (збирають, зберігають, переробляють, поширюють і використовують), бібліотеки виступили одним з важливих компонентів системи політичної комунікації. Вони як соціальні інститути підключені до «процесу передавання смислів (сенси́в-месиджі́в), що стосуються політичної сфери суспільства, від однієї частини політичної системи до іншої, між політичною та суспільною системами, між складовими суспільної системи з метою здійснення впливу».

Сьогодні в процесі своєї діяльності бібліотеки беруть участь у здійсненні таких функцій політичної комунікації, як:

- поширення ідейно-політичних цінностей, знань про політику, політичне інформування;
- формування громадської (політичної) думки;
- поширення політичної культури, її розвиток в індивідів;
- політико-культурний обмін;
- підготовка громадськості до участі в політиці.

Даючи змогу своїм користувачам долучатися до кумульованих у бібліотечних фондах наукових знань щодо вироблених у процесі розвитку даного соціуму політичних традицій, цінностей, ідей, беручи участь у роз'ясненні громадянам політики і дій державної влади, надаючи доступ до інформації політико-правового характеру – Конституції, законів, указів тощо, які задають і обумовлюють

спрямованість і межі компетенції органів державної влади та конструювання поведінки індивідів, бібліотека сприяє як задоволенню потреб громадян у розумінні своєї належності до певної держави та визначенні прийнятних для них способів участі у відстоюванні державних інтересів, так і їхньому розумінню власних можливостей при реалізації особистих прагнень у системі держави.

Здійснення бібліотекою цих функцій відбувається, зокрема, шляхом проведення пошуку, оцінки, відбору, систематизації, збереження та надання доступу до створеної у процесі суспільного розвитку інформації політико-правового характеру, що сприяє її спадкуванню та циркуляції у суспільстві. Причому, на відміну від ЗМІ, бібліотека здатна забезпечити доступ як до окремих оперативних відомостей, так і одразу до систематизованого комплексу достовірної, у тому числі офіційної, наукової інформації з політичної та правової тематики. Останнє особливо важливо з огляду на участь бібліотек у забезпеченні інформаційної підтримки законодавчого процесу, що дає змогу говорити про їх вплив на процес інтеграції та регулювання політичних відносин. Вироблення бібліотечними структурами власної інформаційно-аналітичної продукції, що стосується розвитку політичної системи й суспільства, здобутків людства у сфері політичного будівництва, та її поширення є інструментом політичного інформування та політико-культурного обміну. Метою цього напрямку діяльності бібліотек є формування громадської (політичної) думки та розвиток політико-правової культури суспільства, підвищення її рівня як у політичній еліті, так і в окремих громадян.

Не менш важливим у сфері політичного інформування є також проведення бібліотеками моніторингу ефективності дій владних структур шляхом вивчення громадської та експертної думки щодо найважливіших питань державного розвитку та надання інформації з цього питання органам державної влади. Цей напрям діяльності бібліотечних структур відіграє роль зворотного зв'язку в політико-комунікативному процесі, даючи інформаційне підґрунтя для висновків стосовно ефективності як політики влади, так і організованого нею процесу комунікації.

У поширенні ідейно-політичних цінностей, знань про політику бібліотеки беруть участь шляхом організації виставок, лекцій та інших заходів відповідної тематики; шляхом популяризації

державних символів та здійснення інформування з питань історії їх виникнення й розвитку; інформуючи органи державної влади та громадськість стосовно поповнення бібліотечних фондів новою інформацією політико-правового характеру; беручи участь у проведенні круглих столів, наукових конференцій, під час яких розглядаються окремі аспекти функціонування політичної системи. Останнє має на меті сприяння виробленню та поширенню нових політичних підходів, концепцій, цінностей, які в підсумку впливатимуть на розвиток політичної системи й окремих її елементів.

Бібліотеки – зручні майданчики для проведення діалогу між владою та громадянами. Шляхом залучення обох сторін до участі у відкритті ювілейних та тематичних виставок, презентацій та інших бібліотечних заходах створюються умови не лише для поширення знань політико-правового характеру, а й для вироблення культури спілкування, діалогу між владою та громадськістю, для підготовки громадян до участі в політиці. Сприяти політичній соціалізації особистості покликане й створення в структурі бібліотек центрів правової інформації та надання консультаційних послуг політико-правового характеру.

Сприяючи розвитку науки і прогресу, зберігаючи політико-культурні надбання та виховуючи суспільство відповідно до виробленої протягом століть системи загальнолюдських цінностей та ідеалів, сприяючи, водночас, збереженню специфічних традицій, бібліотеки допомагають суспільствам вижити й розвиватись, незважаючи на глобальні соціально-політичні трансформації. Відбираючи, зберігаючи суспільно значущу інформацію, надаючи доступ до неї, забезпечуючи створення необхідного для прийняття рішень інформаційно-аналітичного підґрунтя, бібліотеки сприяють створенню умов для підтримки життєздатності політичної системи, її стабільного розвитку та трансформації відповідно до тих змін, що відбуваються в суспільстві й світі, тобто виконанню політичною комунікацією свого головного призначення.

Серед трьох видів суб'єктів політичної комунікації, які виокремлюються дослідниками, – **інституціональних**, якими є глава держави, парламент, уряд, судова гілка влади, політичні партії, органи місцевого самоврядування та ін.; **соціальних**, які уособлюють індивіди та різні соціальні спільноти: соціально-класові, етнічні, демографічні, професійні тощо; **функціональних**, якими виступа-

ють передусім засоби масової комунікації – бібліотеки можна віднести до третього, функціонального, виду.

Як функціональним суб'єктам політичної комунікації бібліотекам властивий дуалізм, який полягає у їх суб'єктності в частині створення власної інформації, з одного боку, та системності як засобу передачі інформації – з іншого. Адже бібліотеки, з одного боку, є традиційними центрами доступу до вже створеної інформації, тобто беруть участь у процесі її передачі, а з іншого – володіють на сьогодні достатнім ресурсом для продукування й поширення власної вторинної інформації.

Бібліотеками, зокрема, готуються та видаються систематичні й бібліографічні покажчики, каталоги, путівники інформаційного та рекомендаційного характеру суспільно-політичної тематики, довідники, збірники документів і матеріалів, інформаційно-аналітичні огляди, збірники наукових праць і т. ін. (наприклад, Національною бібліотекою України імені В. І. Вернадського НАН України (НБУВ) (www.nbuv.gov.ua) вийшли друком такі видання, як «Українська революція і державність (1917–1920 рр.): Науково-бібліогр. видання» [305], «Україна в глобалізованому світі: зб. наук. праць» [304], Радченко В. Ю., Шкаріна В. А. «Держава і право: Бібліографічні посібники: анотований каталог» [92], видаються численні матеріали з політичної проблематики, що виходять друком у інформаційно-аналітичному журналі «Україна: події факти коментарі», а також виставлені на сайті бібліотеки.

Львівською національною науковою бібліотекою України імені В. Стефаніка (<http://www.lsl.lviv.ua>) підготовлено видання «Конгрес Українських Націоналістів 1929 р.: Документи і матеріали» [135], «Лукіянович Денис. Маківка – гора невмирущої стрілецької слави» [171], «Листи Вячеслава Липинського до Осипа Назарука (1921–1930)» [167], «Листи Михайла Грушевського до Михайла Мочульського (1901–1933)» [84].

Науково-технічна бібліотека Національного університету «Львівська політехніка» (<http://library.lp.edu.ua>) випустила у світ бібліографічні покажчики «Загальнонаціональний вільний рух українського народу за відновлення своєї державності (лютий 1917 – березень 1921)» [105] та «Борцям за волю України» [31]. Одеською обласною універсальною науковою

бібліотекою (ОУНБ) (biblio.od.ua) випущено видання «Права людини: ідеї, норми, реальність: Бібліогр. покажч.» [237]. Перелік можна продовжувати.

Поглиблення процесу інформатизації, впровадження в суспільну й бібліотечну практику новітніх електронних технологій створює для бібліотек нові можливості для забезпечення доступу до інформації політико-правового характеру та її поширення, у тому числі й через використання CD-ROM та Інтернету. Таку практику поширення інформації про бібліотечні фонди активно використовують Бібліотека Конгресу США (<http://www.loc.gov>), Національна парламентська бібліотека Японії (<http://www.ndl.go.jp>), де на CD-ROM, зокрема, представлені Каталог публікацій ЮНЕСКО (Catalog of UNESCO publications and others), Щомісячний Каталог Публікацій Уряду Сполучених Штатів: періодичне доповнення (1996–2000) [Monthly Catalog of United States Government Publications: periodical supplement (1996–2000)], у Росії – Російська державна бібліотека (<http://www.rsl.ru>), в якій на оптичних компакт-дисках представлено «Фонд офіційних і нормативних видань», який містить офіційні нормативні видання з законодавства та права, офіційні нормативні виробничо-практичні видання, а також «Повне зібрання законів Російської імперії», «Звід законів Російської імперії», «Зібрання узаконоень та розпоряджень уряду». У фонді також є колекція статутів, установ, громадських та громадсько-політичних організацій Росії та СРСР (1857–1991 рр.). В Україні практика поширення інформації на компакт-дисках використовується Бібліотекою Верховної Ради України (БВРУ) (<http://lib.rada.gov.ua/static/about/welcome.html>), де таким чином містяться тексти законів Європейського Союзу, США та Росії, переклади нормативно-правових актів та аналітико-правові документи країн світу, бібліографічні покажчики «Виступи Президента України, Голови Верховної Ради України, Прем'єр-міністра України», «Актуальні проблеми законодавства», «Політика і політики України в дзеркалі періодичних видань», Національною бібліотекою України імені В. І. Вернадського – в електронному фонді виставлені такі тематичні та видові зібрання публікацій, як «Президент України: повнотекстова база даних» (містить 2,3 тис. текстів з 1991 р.), «Україніка політична» (містить Конституції, інформацію про вибори народних

депутатів, резонансні публікації), Національною парламентською бібліотекою України (НПБУ) (<http://nplu.org>) – представлене тематичне зібрання «Політика і політики у дзеркалі періодичних видань України», що містить, зокрема, електронну бібліографічну базу даних, електронний бібліографічний покажчик та ін.

Виходячи з запропонованих сучасними дослідниками чотирьох основних каналів політичної комунікації [227, с. 51–53], визначених з урахуванням специфіки джерела інформаційної дії, а саме: **офіційного** (регулює рух інформаційних потоків від політичних організацій, установ; при цьому розповсюджена інформація має інституціоналізований характер, вона фіксує ухвалення політичних рішень, доведення їх змісту до громадян [державні нормативні акти, що набувають сили після публікації закону, а також офіційні заяви, звернення, програми політичних організацій, які беруться населенням до уваги тощо]), **персонального** (призначений для передачі політичної інформації конкретними учасниками політичних подій, лідерами політичних організацій і державних органів та припускає вираження останніми їх власної думки, своєї позиції, індивідуальних якостей [виступи політика перед аудиторією, у пресі, на радіо і телебаченні, особисті контакти з людьми]), **анонімного** (позбавлений достовірно відомого джерела інформації, побудований на чутках, які нерідко розповсюджуються в ЗМІ), **опосередкованого** (інформація виходить не від власне політичних структур або політичних і державних діячів, а від посередників, якими можуть бути ЗМІ, науково-дослідні і соціологічні центри, інші свідки й інтерпретатори політичних подій) – бібліотеки в процесі політичної комунікації слід відносити до опосередкованого каналу комунікації між державою та громадянським суспільством.

В існуючих на сьогодні моделях політичної комунікації таким посередником (каналом комунікації) зазвичай визначалися засоби масової інформації. Водночас в умовах поглиблення процесів інформатизації спостерігається тенденція до зміни ролі ЗМІ з каналу передавання інформації на учасника процесу формування політики завдяки можливостям інтерпретації інформації.

Така тенденція породжує ризики того, що державні органи, обов'язком яких є сповіщати населення про свої кроки, певною

мірою потрапляють у залежність від ЗМІ у їх висвітленні. Отже, використання владою потенціалу бібліотек у процесі політичної комунікації сприятиме вирішенню нагальної проблеми диверсифікації суспільно значущих каналів інформації.

Посилення соціальної ролі бібліотек призводить до їх активного включення до суспільних комунікацій. Виходячи за рамки суто кумулятивного інституту (за теорією О. В. Соколова) [284], бібліотека починає брати участь у формуванні документного потоку: видаючи власну періодичну інформаційно-аналітичну продукцію, у тому числі й з політологічної та політичної тематики, розміщуючи інформаційно-аналітичні матеріали на власних веб-сторінках, бібліотечні структури забезпечують широкий доступ громадськості до наукової інформації, що базується на наукових методах, сприяють поширенню об'єктивних оцінок та висновків. У цьому – безумовна принципова перевага інформаційних матеріалів, що створюються бібліотеками, порівняно з тими, що продукуються іншим функціональним суб'єктом політичної комунікації – ЗМІ.

Бібліотеки, на відміну від ЗМІ, не прагнуть сенсації, інформаційно-аналітичні матеріали, які створюються ними, спираються на різноманітні за своїм характером джерела, мають науковий характер та позбавлені емоційного забарвлення. За наявності інформації, що впливає на політичну свідомість, у них відсутній прямиий заклик до дії.

Колосальний потенціал бібліотек, який став надзвичайно затребуваним з огляду на процеси інформатизації, спричинив суттєві зміни в уявленнях про завдання й можливості бібліотечних структур, переосмислення їх місця в культурній, освітній та інформаційній інфраструктурі, їх ролі у формуванні глобального інформаційного простору, розвитку ринкової економіки, місцевого самоврядування, політичному житті як на професійному, так і на побутовому й урядовому рівнях.

Проявом цих змін стало надання бібліотекам з боку влади специфічних функцій у сфері політико-правового інформування, що з організаційного погляду знайшло відображення у створенні в структурі бібліотек спеціальних служб, центрів та відділів.

Так, за ініціативою Конгресу США в структурі Бібліотеки Конгресу було створено Довідкову службу з законодавства, яка

в 1970 р. була перейменована в Дослідницьку службу Конгресу. Дослідницька служба Конгресу ефективно (за рік Служба задовольняє близько 600 тис. запитів Конгресу) здійснює інформаційну підтримку законодавчого процесу, яка полягає в підготовці аналітичних матеріалів (звітів про дослідження, довідок), рефератів, перекладів, індивідуальних інструкцій конгресменам та їхнім співробітникам.

Зокрема, Службою були підготовлені аналітичні матеріали для надання допомоги в підготовці рішень з питань фінансування військових операцій у Боснії та Іраку, розширення НАТО, випробувань ядерної зброї в Індії та Пакистані та ін. Під час сесій Конгресу в Бібліотеці працює «гаряча лінія», за якого конгресмени можуть отримати термінову правову інформацію.

Загалом, між бібліотекою і Конгресом існують тісні зв'язки: директор та інші керівні співробітники регулярно виступають в палатах Конгресу та в Об'єднаному комітеті з Бібліотеки, обговорюючи бюджет і додаткові асигнування, окремі проекти й програми.

Аналоги Дослідницької служби Конгресу в Україні – Служба інформаційно-аналітичного забезпечення органів державної влади (СІАЗ) Національної бібліотеки України імені В. І. Вернадського НАН України та Відділ інформаційного забезпечення Верховної Ради України Національної парламентської бібліотеки України.

У Росії на рівні центральної виконавчої влади було прийняте рішення про використання потенціалу бібліотек у виконанні функціонуючого відповідно до стратегії розвитку бібліотечних установ, розробленої Міжнародною федерацією бібліотечних асоціацій ІФЛА (IFLA) [360], та в межах Програми ЮНЕСКО «Інформація для всіх» (Information for All Programme (IFAP) 2000 р.) [253], якою зокрема передбачено визначення нової ролі та розширення сфери діяльності таких інформаційних інститутів, як бібліотеки, загальноросійського проекту з реалізації права громадян на доступ до соціально значущої інформації – «Програми створення загальноросійської мережі центрів публічного доступу до соціально значущої інформації (Програми ПЦПІ)» [251]. Концепція Програми була остаточно сформована ще в 1998 р., коли і почалася реалізація Програми в масштабах усієї країни.

У Програмі звернуто увагу на те, що законодавство Російської Федерації не завжди достатньою мірою деталізує порядок реалізації конституційної норми, що проголошує свободу інформації. Існує також певний дисбаланс між законодавством, що охороняє інтереси власників інформації, і законодавством, яке регулює порядок доступу до інформації її користувачів.

Результатом цього може стати обмеження конституційного права на доступ до інформації, зловживання правом на захист інформації і утиск законних інтересів громадян, їх об'єднань, організацій і суспільства в цілому. Негативний ефект у разі виникнення подібної ситуації посилюється, якщо йдеться про соціально значущу інформацію, що є суспільним надбанням, зокрема, інформацію про права й обов'язки громадян і організацій, про діяльність органів державної та муніципальної влади, правову, споживчу й екологічну інформацію.

Запобігання самій можливості виникнення подібної ситуації покликане служити створення такої системи забезпечення доступу до соціально значущої інформації, за якої всі її суб'єкти замість того, щоб примушуватись до дії законом, спонукаються до нього лише здоровим глуздом. Тобто системи, у якій реалізація принципу свободи інформації так само природна, як і сам цей принцип.

Створення такої системи передбачалося на основі добровільного й рівноправного партнерства державного, суспільного і комерційного секторів, коли кожен суб'єкт відносин прагне до реалізації своїх інтересів, автоматично забезпечуючи при цьому реалізацію інтересів решти суб'єктів.

Ряд положень концепції Програми ПЦПІ були відбиті в Постанові уряду Російської Федерації від 21 жовтня 1994 р. № 1181 «Про заходи із забезпечення взаємодії органів державної влади Російської Федерації в області інформаційно-правової співпраці з державами – учасниками Співдружності Незалежних Держав» і інших нормативно-правових актах, прийнятих президентом і урядом Росії.

У 1998–1999 рр. у рамках проекту «Правова реформа в Російській Федерації» Російський фонд правових реформ, Міністерство культури Російської Федерації та Федеральне агентство урядового зв'язку і інформації уклали угоди про взаємодію і співпрацю

в галузі правової інформації та правового виховання населення. Угоди, зокрема, передбачали відкриття в 1998–2002 рр. центрів доступу до правової інформації на базі публічних бібліотек (ЦПІ).

Перші такі центри були відкриті в 1998 р. у Смоленську на базі обласної універсальної бібліотеки, промислово-економічного коледжу і центру науково-технічної інформації. У тому ж році був відкритий центр на базі Російської державної бібліотеки, що став згодом першим загальноросійським методичним центром Програми.

Сьогодні центри доступу до правової інформації відкрито в багатьох бібліотеках різного рівня, від головних російських бібліотек – державної та національної, розташованих у центрі Москви і Санкт-Петербурга, до сільських, селищних і улусних, таких як Шемуршинська сільська модельна бібліотека, розташована в 100 км від столиці Чувашії – Чебоксар.

Програму ПЦПІ реалізує МОО «Інформація для всіх» за активної підтримки органів влади суб'єктів федерації, муніципальних утворень, компаній-виробників довідково-правових систем – «Гарант», «Кодекс» і «Консультант Плюс». Ряд центрів було відкрито спільно з Міністерством економічного розвитку і торгівлі, Міністерством культури і Російським центром міжнародної наукової і культурної співпраці при Міністерстві закордонних справ.

Закладена в основу Програми ПЦПІ модель забезпечення доступу громадян до соціально значущої інформації виявилася зручною для використання органами влади різних рівнів. Саме завдяки інтересу до Програми з боку регіональних властей, її впровадження стало успішним, а сама модель, закладена в основу Програми, отримала визнання в Росії та за кордоном.

Аналіз можливостей та досвіду функціонування бібліотек у сфері політико-правового інформування дає підстави для висновку, що з розвитком бібліотек як універсальних інформаційних центрів відбувається тенденція їх виходу за межі сучасного функціонального суб'єкта політичної комунікації.

Технологічно під час створення інформаційно-аналітичного матеріалу співробітник бібліотеки творчо переосмислює наявну інформацію і створює на її основі вторинний інформаційний продукт. Він виступає, по суті, суб'єктом своєї професійної творчої діяльності, яка створює умови для реалізації його особистості як

фахівця. Керівництво бібліотеки виступає суб'єктом політичної комунікації, оскільки воно визначає позицію бібліотеки як комунікатора стосовно суспільно-політичних процесів, що відбуваються в державі і світі. У тих випадках, коли бібліотека є державною, суб'єктом, відповідно, виступає держава. Саме вона визначальним чином впливає на інформаційну політику бібліотеки стосовно громадян відповідно до мети, яку задекларувала держава в особі домінуючого суб'єкта влади. Громадяни можуть (чи не можуть) вплинути на державу в її рішенні вести ту чи іншу комунікативну діяльність. Якщо вони цього не роблять, то держава в особі домінуючого суб'єкта політичної влади на свій розсуд може враховувати чи не враховувати думки громадян з огляду на знову ж таки права суб'єкта політичної комунікації на реалізацію власної програми.

В Україні ст. 25 «Участь громадськості в бібліотечній справі» розділу VIII Закону України «Про бібліотеки і бібліотечну справу» [240] передбачає можливість залучення громадських організацій до керування бібліотечною справою. Відповідно до Закону, громадяни та їх об'єднання мають право брати участь у фінансуванні бібліотечних програм, підтримці творчих починань у діяльності бібліотек, вирішенні соціальних і побутових проблем бібліотечних працівників. Це право реалізується шляхом створення читацьких та наглядових рад бібліотек, благодійних фондів, розвитку інших форм спонсорства, меценатства.

Органи виконавчої влади в межах своєї компетенції можуть делегувати громадським організаціям культурологічної спрямованості окремі повноваження щодо розвитку бібліотечної справи, проте здійснюють контроль за реалізацією цих повноважень.

З іншого боку, у процесі формування й розвитку бібліотечної системи бібліотеки засновувались не лише владою, а й окремими діячами, фондами, об'єднаннями тощо. У таких випадках суб'єктом політичної комунікації, який, власне, визначає для бібліотеки інформаційну стратегію, стає її засновник.

Отже, у цьому випадку суб'єктом політичної комунікації може виступати громадськість у особі громадських фондів та об'єднань, окремих громадян.

Разом з тим, функціонуючи в межах і в напрямі інформаційної стратегії держави або іншого суб'єкта політичної комунікації, біб-

ліотеки, крім передачі створеної цим суб'єктом інформації політико-правового характеру (збирання й надання до неї доступу), шляхом опрацювання матеріалів широкого кола джерел створюють власні інформаційні повідомлення, які стають інформаційною базою для підготовки та формулювання суб'єктом політичної комунікації смислу (сенсу-месиджа), призначеного для трансляції. Отже, бібліотеки беруть участь у процесі створення цього смислу.

Розглянемо типовий процес створення повідомлення суб'єктом політичної комунікації. На початку цього процесу стоїть усвідомлення суб'єктом власних потреб та інтересів, які й спонукають його розпочати комунікацію. Другим етапом стає формування інформаційної бази повідомлення – збирання й аналітичне опрацювання наявної інформації стосовно суспільно-політичної практики, історичного досвіду, специфічних рис даного соціуму, його політичної свідомості тощо з метою визначення стратегічних шляхів задоволення власних потреб. Саме на цьому етапі до процесу створення повідомлення підключаються бібліотеки. Третій етап полягає в складанні змісту повідомлення (рис. 1.6).



Рис. 1.6. Типовий процес створення повідомлення суб'єктом політичної комунікації

До того ж ступінь адекватності визначення суб'єктом політичної комунікації своїх стратегічних та нагальних потреб значною мірою залежить від того, наскільки повним сформується його уявлення про процеси, що відбуваються в державі та світі, тобто від ступеня його перебування в інформаційному контексті суспільно-політичних процесів. Останнє напряму залежить від, знову таки,

інформаційної бази, підготовленою за безпосередньої участі бібліотек. Таким чином, бібліотеки беруть участь у формуванні у суб'єкта комунікації уявлення про власні потреби й потреби держави та суспільства.

Інші інформаційно-аналітичні структури, що були створені під впливом процесу інформатизації і зростання інформаційних потоків, також здатні проводити таку роботу, утім, з метою якомога повнішого наукового аналізу вони змушені звертатися до інформаційної бази бібліотек. А отже, бібліотеки все одно стають задіяними в процесі створення політичного послання.

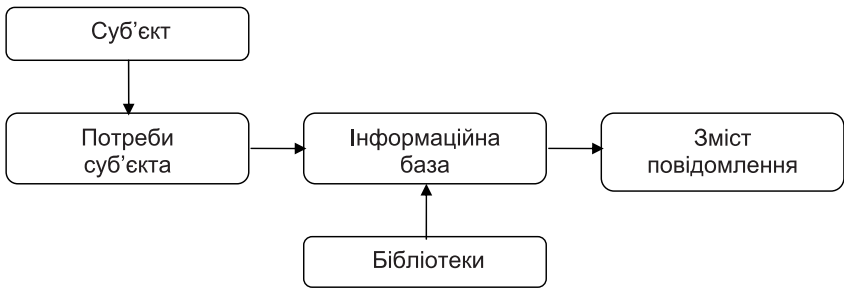
У «Рекомендаціях для бібліотек урядових департаментів», розроблених Секцією бібліотек урядових департаментів Міжнародної федерації бібліотечних асоціацій ІФЛА (IFLA), недвозначно стверджується: «Метою урядової бібліотеки є забезпечення тих, хто приймає політичні рішення, розробляє законодавство і визначає політику, різноманітною інформацією, необхідною для виконання їхніх завдань. Ці рішення мають ґрунтуватися на вагомих свідченнях. Інформація в урядових організаціях – це дійсно влада для тих, хто знає де, як і коли можна використати ту чи іншу інформацію. Тому бібліотекар у такій організації має змогу не лише надати послугу, але також відігравати невід'ємну роль у прийнятті рішення» [262].

Іншими словами, бібліотеки сьогодні починають функціонувати не лише як канали політичної комунікації, а і як її співджерела, виступати не просто посередником у передачі інформації, а й, по суті, співкомунікатором, причому для всіх видів суб'єктів політичної комунікації.

Функціонуючи одночасно як співкомунікатори та канали передачі інформації, бібліотеки включаються в різні рівні інформаційних потоків:

- між органами влади й керівництва;
- між політичними партіями, профспілками, суспільними рухами;
- на рівні громадськості.

Завдяки своїй специфіці (співкомунікаторами для бібліотеки можуть бути і держава, і політичні партії, організації тощо, і громадськість) бібліотеки стають зручним майданчиком для

перехрестя вертикальних та горизонтальних потоків політичної комунікації.

Вони беруть участь у обміні інформацією між суб'єктами однакового статусного рівня: «партія – партія», «суспільна група – суспільна група», та в обміні інформацією суб'єктів різних рівнів: «центральної органи влади – місцева влада», «держава – особа», «суспільство – лідер».

Інформаційна співпраця бібліотек із владними структурами – на загальнодержавному й регіональному рівнях – полягає в наданні їм необхідних даних, у забезпеченні принципу відкритості й зрозумілості стосовно процесу прийняття рішень влади, у створенні при бібліотеках центрів правової інформації, інформації з питань місцевого самоврядування. На сьогодні вже не викликає сумнівів те, що розв'язання актуальних суспільних проблем напряму залежить від ефективності взаємодії владних структур центрального, регіонального та місцевого рівнів, а також рівня інформаційного забезпечення їх діяльності.

З огляду ж на те, що органи державної влади та місцевого самоврядування не лише потребують інформації, а й виробляють її у дедалі більшому обсязі, актуалізується проблема управління зростаючими інформаційними потоками, у зв'язку з чим підвищується затребуваність бібліотек, які мають необхідну науково-методологічну базу та досвід, у системі політичної комунікації. Сьогодні серед завдань бібліотек – своєчасно забезпечувати збирання, зберігання, організацію, обробку всього комплексу важливої для процесу суспільного реформування інформації (починаючи з наукових монографій і закінчуючи оперативними місцевими новинами) та доставку підготовлених інформаційно-аналітичних матеріалів владним структурам, сприяти комунікації між владними структурами різних рівнів, між владними структурами й громадянським суспільством та між окремими елементами громадянського суспільства, надаючи затребувану інформаційно-консультативну допомогу в роз'ясненні змісту основних напрямів державної політики.

Фактично бібліотеки починають відігравати роль навігаторів інформаційних потоків у процесі політичної комунікації, максимально оптимізуючи процеси пошуку інформації.

Характерною особливістю бібліотек є їх здатність передавати інформацію політико-правового характеру від покоління до покоління та від спільноти до спільноти. Враховуючи, що політична комунікація є одним із засобів трансляції політичної свідомості в межах певної політичної культури суспільства, бібліотеки забезпечують спадковість і наступність політичної свідомості.

Сьогоднішні можливості бібліотек дають їм змогу використовувати у процесі політичної комунікації візуальні, вербальні та звукові види комунікації. Популяризація державної символіки, проведення відповідних виставок і презентацій, наукових конференцій і круглих столів, інформування про наявну у фондах бібліотеки інформацію політико-правового та політологічного характеру, надання доступу до неї, створення й поширення власного інформаційно-аналітичного продукту – все це сприяє наповненню інформаційного простору держави науковою суспільно корисною інформацією, що впливає на політичну свідомість громадян.

Проте виконання цього завдання вимагає від бібліотек певної трансформації їх функцій, у першу чергу, соціальних або зовнішніх, адже саме через їх реалізацію бібліотека виконує свою роль відносно соціуму. Як слушно зазначає В. Р. Фірсов, якщо розглядати бібліотеку як систему, то її зовнішні функції відіграватимуть роль засобів, інструментів, за допомогою яких бібліотека реагує на потреби суспільства, взаємодіє з ним і, таким чином, адаптується до системи вищого порядку. Вони сприяють вирішенню суперечностей із середовищем, є засобом пристосування до нього. Під час цього вирішення будь-яка соціальна система не лише відтворює себе як ціле, але й постійно розвивається, а саме в цьому – суть функціонування бібліотеки як соціального інституту [309]. Виходячи з цього, принциповим виглядає аналіз впливу функціонування бібліотек як суб'єктів та каналів політичної комунікації на реалізацію ними саме своїх соціальних функцій. При цьому в процесі політичної комунікації бібліотека взаємодіє як з політичною системою, так і з громадянським суспільством, і її соціальні функції, відповідно, є проявом адаптації бібліотечних структур до вимог і потреб як першої, так і другого. З огляду на це, в умовах недемократичних режимів розвиток функцій бібліотек (більшою або меншою мірою) обмежується рамками, встановленими панівними в державі політичними

силами та ідеологією. Це проявляється в дотриманні ідеологічного принципу й «цензурі» в процесі формування та систематизації бібліотечних фондів (наприклад, вилучення з фондів «шкідливої», на думку влади, інформації), у звуженні можливостей користувачів отримати необхідні їм інформаційні матеріали (наприклад, необхідність отримання спеціального дозволу для роботи з закритими фондами), у виробництві лише такої інформаційно-аналітичної продукції, яка відповідає загальній державній ідеології, у вихованні громадян у дусі особистої відданості режиму тощо.

В умовах демократичних режимів, за яких інтереси держави й громадянського суспільства практично збігаються і суспільства набувають відкритого характеру, функціонування та розвиток бібліотек відбувається найбільш динамічно й гармонійно.

Варто зауважити, що склад соціальних функцій бібліотеки та їх класифікація в сучасному бібліотекознавстві визначається різними дослідниками по-різному. Досить докладно історіографія цієї проблеми висвітлена Р. С. Мотульським [191]. Водночас більшість науковців серед багатьох функцій, що визначають специфіку бібліотеки як соціального інституту та її зв'язок із соціумом, виокремлюють сутнісні **меморіальну, кумулятивну, комунікативну та інформаційну** та прикладні **культурно-освітню, соціалізуючу та ідейно-виховну (або ідеологічну)**. Також до переліку зовнішніх функцій бібліотеки додають гедоністичну, рекреаційну, художньо-естетичну, товарну, бібліофільську, бюрократичну, утім, оскільки ці функції не є сутнісними для бібліотеки та слабо підпадають під вплив її участі в політико-комунікативних процесах, специфіка даного дослідження не потребує їх спеціального розгляду.

Вплив участі бібліотечних структур у процесах політичної комунікації спричинює розширення напрямів здійснення ними своїх соціальних функцій. Зокрема, це стосується **меморіальної** функції бібліотек, реалізація якої сприяє збереженню національної ідентичності суспільства, що є духовною основою існування політичного інституту національної держави. Адже національна спадщина зберігається в тому числі у документному вигляді в бібліотеках країни. Важливим при цьому є забезпечення збереження і наступності тих здобутків соціуму у сфері політичного розвитку, які давали б змогу, з одного боку, розвиватись суспільству на основі

вироблених ним у процесі розвитку традицій, з іншого – відповідно до світових досягнень. Яскравим свідченням суспільної затребуваності поширення бібліотеками реалізації меморіальної функції на збереження політико-правової інформації стало заснування в США меморіальних президентських бібліотек. Хоча термін «меморіальна бібліотека» не зафіксований у стандартах з бібліотечної справи, ряд бібліотекознавців вважає, що він має право на існування (докладніше див. дослідження з питань меморіальної функції бібліотек та меморіальних бібліотек О. В. Виноградової [42, 43]).

Президентські бібліотеки США становлять єдиний комплекс з архівами й музеями. Це сховища документів, записів, колекцій та інших історичних матеріалів, що належать американським президентам, починаючи з Герберта Гувера. На сьогодні в країні існує 13 президентських бібліотек, які об'єднані в Президентську бібліотечну систему і адмініструються Національним управлінням архівів і документації. Існують і інші президентські бібліотеки й музеї, але їх діяльність здійснюється приватними фондами, урядами штатів або історичними асоціаціями. Як правило, усі ці бібліотеки розташовані в штатах народження президентів.

Створення Президентської бібліотечної системи було розпочато Франкліном Делано Рузвельтом, який у 1939 р. подарував уряду США свої особисті папери, а також ті, що з'явилися під час його перебування на посаді президента країни. На переконання Ф. Д. Рузвельта, президентські документи є важливою частиною історичної спадщини, яку необхідно зберегти й надати можливість для ознайомлення з нею всім бажаючим. На його прохання, Національне управління архівів і документації узяло на себе всю роботу з організації матеріалів і керування бібліотекою.

Пізніше президент Гарі Трумен ініціював роботу Конгресу США, результатом якої стало прийняття закону про президентські бібліотеки 1955 р., за яким було утворено систему бібліотек, які будуються приватними особами, а управляються державною організацією. Згідно з цим законом, президенти країни повинні передавати історичні матеріали державі, що гарантує їх збереження й можливість доступу до них американських громадян [239].

В Україні для збереження документальних матеріалів, що стосуються державної, суспільно-політичної діяльності, творчості й

життя президентів України, та забезпечення необхідних умов для користування ними в структурі Національної бібліотеки України імені В. І. Вернадського створений Фонд Президентів України. По-над те, фонд забезпечує збереження документів, які відображають історичні форми організації державної влади на території України; процеси становлення й функціонування інституту президентства в Україні; вибори Президента України; діяльність громадських організацій і осіб, які так чи інакше пов'язані з реалізацією ідеї президентської влади в Україні, у тому числі президентів України, обраних політичними об'єднаннями діаспори, президентів Західно-української Народної Республіки, Карпато-Української республіки, кандидатів у Президенти України; функціонування інституту президентства за кордоном; діяльність президентів іноземних держав.

Проявом трансформації **кумулятивної** функції бібліотеки під впливом її участі в процесах політико-комунікативної взаємодії стало визначення для ряду бібліотечних структур, а саме – бібліотек урядових департаментів принципів пріоритетності комплектування необхідними даному департаменту для його роботи матеріалами під час формування бібліотечних фондів. Зокрема, для Бібліотеки Конгресу США, відповідно до визначених спеціальним документом принципів відбору, пріоритетом номер один є володіння «всіма бібліотечними матеріалами, необхідними Конгресу і посадовим особам уряду США для виконання їх обов'язків».

В Україні профіль комплектування документного фонду Бібліотеки Верховної Ради України визначається статусом цього фонду як науково-інформаційної основи діяльності Верховної Ради України та передбачає комплектування не лише документами суспільних і гуманітарних наук або універсального змісту, а й документами з інших галузей знань, що відповідають профілю діяльності парламентських комітетів та структурних підрозділів Апарату Верховної Ради України, та документами з галузей знань відповідно до завдань функціонування та розвитку документного фонду БВРУ.

Аналогічні новації простежуються і в реалізації бібліотеками **комунікативної** функції. Це стосується питання пріоритетності для бібліотек урядових департаментів в обслуговуванні та наданні доступу до певних видів інформації співробітникам своїх відомств порівняно з рештою користувачів.

У Росії спеціальним напрямом реалізації рядом бібліотек комунікативної функції стало налагодження діяльності в їх структурі за Програмою ПЦПІ Центрів доступу до правової інформації, про яку згадувалося вище. Головною метою діяльності центрів є організація вільного доступу громадян до правової інформації на базі використання нових інформаційних технологій. Користувачам пропонується комплекс інформаційно-довідкових і офісних послуг, що включає можливість виведення результатів пошуку на паперові й електронні носії.

Завдяки активному розвитку Програми на регіональному рівні, істотно розширилася і номенклатура інформації, що надається ЦПІ. Якщо первинним завданням центрів було забезпечення доступу громадян до правової інформації, то сьогодні їх відвідувачі можуть отримати відповіді на ширше коло питань, адже керівництво організацій, на базі яких відкрито центри, і регіональні власті краще знають, яка інформація, окрім правової, найбільш актуальна для місцевих жителів.

Сьогодні понад 4 тис. центрів, що діють на території всієї Росії та за її межами, надають своїм відвідувачам доступ до правової, ділової, освітньої і екологічної інформації, інформації у сфері захисту прав людини й споживачів, про діяльність органів державної і муніципальної влади тощо.

Для організацій, на базі яких відкриваються центри, вони стають додатковим інструментом роботи з цільовою аудиторією – відвідувачами, учнями, студентами, співробітниками, бізнесменами, лідерами громадських організацій і т. ін. Для громадян – сприяють забезпеченню доступу до соціально значущої інформації про свої права й обов'язки. Для організацій комерційного сектору – сприяють формуванню позитивного корпоративного іміджу, участі у формуванні національної культури соціально відповідального бізнесу.

Для органів влади регіонального й муніципального рівня центри служать ефективним каналом інформаційного обміну, що дає змогу налагодити довірчий діалог із громадянами та досягти отримання «зворотного зв'язку», підвищити рівень довіри громадян до органів влади.

Для суспільства в цілому діяльність центрів як інформаційних посередників між владою і суспільством позитивно впливає на фор-

мування інститутів громадянського суспільства, сприяє зростанню громадянської самосвідомості, залученню громадян в суспільне життя, допомагає здолати соціальну апатію та зняти соціальне напруження в суспільстві.

На сайті Програми ПЦП розміщено 52 подяки представників органів місцевої і центральної державної влади, бізнесу, діячів культури й освіти.

Багато в чому під впливом Програми і заходів, що проводяться в її рамках, у Росії сформувалися регіональні співтовариства експертів, що працюють у сфері забезпечення доступу до соціально значущої інформації, створення елементів «електронної держави» (e-government), побудови інформаційного суспільства та суспільства знань.

Таким чином, досягається надзавдання Програми – сприяння зміцненню інститутів громадянського суспільства та побудові пост-індустріального суспільства, у якому головними цінностями є інформація і знання, а найбільш коштовним навиком – уміння людини ефективно розпоряджатися ними, тобто суспільства знань.

В Україні аналогами російських ЦПП стали Центр правової інформації Національної парламентської бібліотеки України (http://nplu.org/ua/inform/zentr_inform.htm), Національна юридична бібліотека НБУВ (<http://www.nbuv.gov.ua/nyub/index.html>), Центри правової інформації Івано-Франківської ОУНБ ім. І. Франка (<http://lib.if.ua/projects/rebirth.html>), Дніпропетровської, Вінницької, Херсонської ОУНБ, Севастопольської центральної міської бібліотеки ім. Л. М. Толстого, Чернігівської ОУНБ ім. В. Г. Короленка (<http://libkor.com.ua/index.php?id=2&sid=11>). У них користувачам надано відкритий доступ до документних ресурсів з питань національного та міжнародного права; до вітчизняних електронних баз даних Ліга-Закон, «Нормативні акти України», «Законодавство України»; світових інформаційних ресурсів з питань права і суміжних наук під час безкоштовного доступу, проводяться юридичні консультації.

Слід наголосити, що загалом у рамках здійснення комунікативної функції бібліотека створює умови для взаємодії користувачів з усією соціальною пам'яттю людства, з виробленими протягом століть соціальними й політичними цінностями та ідеалами. У зв'язку з цим актуалізується питання та підвищується значення

складання ретроспективної національної бібліографії – не тільки як показника інтелектуального й наукового потенціалу держави, а і як засобу інформування світової громадськості про її досягнення, створення її позитивного міжнародного іміджу.

Так, ретроспективна національна бібліографія, основним завданням якої є максимально повне, об'єктивне виявлення й облік усіх можливих рукописних та друкованих джерел, що так чи інакше стосуються розвитку країни, дає змогу у вигляді бібліографічної інформації зберігати її інтелектуальне надбання, інформувати про досягнення суспільства, нації, втілені в книгах (документах). В. Ю. Омельчук осмислює загальне історико-культурне та суспільно-політичне значення бібліографії «як специфічної форми відображення багатовікової пам'яті народу, засобу обміну й збагачення досягнень його культури, інформаційного забезпечення вирішення економічних і політичних проблем як на рівні держави, так і на рівні взаємодії з міжнародним співтовариством» [207]. Проект «Створення національної бібліографії. Українська біографістика» став одним із пріоритетних напрямів роботи Інституту української книги Національної бібліотеки України імені В. І. Вернадського. Напрацюваннями бібліографічної школи НБУВ створюється національний репертуар друкованої продукції, якого Україна не мала за всю історію, видаються покажчики серії «Національна бібліографія України», формуються бази даних ретроспективної національної бібліографії та біографічної інформації, проводяться роботи з підготовки та видання матеріалів біографій діячів України, довідників, альманахів. На сьогодні в серії «Національна бібліографія України» видано вже 13-й випуск науково-інформаційного покажчика «Книга в Україні. 1861–1917: Матеріали до репертуару української книги» (у 2-х ч.) [141].

Комунікацію між користувачем та потрібним йому документом бібліотека здійснює, використовуючи як власні фонди, так і, за допомогою міжбібліотечного абонементу та мережі Інтернет, інформаційні ресурси інших бібліотек і установ. Надаючи доступ до політико-культурної спадщини суспільства, бібліотеки сприяють поширенню, у першу чергу, тих його цінностей, що забезпечують суспільний поступ, сприяють реалізації прав і свобод кожної окремої особистості. Іншими словами, вони здійснюють вплив на

формування й оновлення системи цінностей соціуму та його окремим представників.

Можна цілком погодитись з І. Тікуною в тому, що «інформаційно-знаннєві ресурси бібліотек є основою для розвитку філософських, ідеологічних, релігійних, політичних течій, за їх допомогою формуються і розвиваються різні напрями в культурі і мистецтві. Надаючи всіляку інформацію своїм користувачам, бібліотека сприяє регулюванню взаємодії членів суспільства в рамках сформованих соціально-політичних відносин. Сприяючи різним видам людської діяльності, бібліотека забезпечує інтеграцію людських прагнень, дій і інтересів» [299]. Діяльність бібліотеки з забезпечення рівного й вільного доступ до затребуваних суспільством інформації і знань сприяє затвердженню соціальної справедливості, зниженню соціальної напруженості в суспільстві. Розширення доступності інформації підвищує роль бібліотек як стабілізуючого соціально-політичного чинника, який сприяє безпеці й стійкості розвитку політичної системи, вирівнює можливості для реалізації власного потенціалу різних категорій населення.

При цьому варто зробити наголос на активному використанні в процесі реалізації бібліотеками комунікативної функції можливостей електронних технологій. Традиційне бібліографічне інформування співіснує з комп'ютеризованим. За допомогою електронної пошти бібліотеки отримують запити на інформаційне обслуговування та надсилають респондентам підготовлені інформаційно-аналітичні продукти. Використання пошукових систем дає змогу піднести на більш високий рівень ефективність роботи навіть невеликих бібліотек. Створення бібліотечними установами власних веб-ресурсів сприяє розширенню кола користувачів бібліотечною інформаційно-аналітичною продукцією.

До цього варто додати, що створення бібліотеками в мережі Інтернет на різноманітних платформах інтерактивних майданчиків для обговорення актуальних проблем політико-правової тематики не лише забезпечує функціонування комунікації у форматі «запит – відповідь», а й комунікації між самими користувачами, коли відбувається безпосередній обмін інформацією.

Таким чином, використовуючи нові електронні технології, бібліотека забезпечує не лише комунікацію між користувачем та

потрібним йому документом, а й між користувачем і потрібною йому інформацією.

Створення високотехнологічного фундаменту своєї діяльності дає змогу бібліотечним установам підвищити ефективність здійснення комунікативної функції, а крім того – сприяти забезпеченню належної комунікативної взаємодії на вертикальних (низхідні та висхідні інформаційно-комунікативні потоки всередині влади, від влади до громадянського суспільства і від громадянського суспільства до влади) рівнях і на горизонтальному суспільному рівні, вкладаючи таким чином свій внесок у загальне зміцнення й розвиток політичної системи та окремих її елементів.

Утім, чи не найбільшої трансформації в сучасних умовах активізації участі бібліотек у політико-комунікативних процесах та під впливом інформатизації зазнала **інформаційна** функція бібліотек, яка супроводжує всі процеси, пов'язані з зверненням до змісту документа і пронизує всі елементи бібліотечної діяльності.

Технічна й технологічна модернізація створили підґрунтя для розширення форм реалізації інформаційної функції сучасної бібліотеки. Сьогодні бібліотека стає не лише повноправним суб'єктом інформаційного простору, а й активним учасником інформаційного виробництва. Вона не лише збирає та зберігає документовану інформацію і знання, а й бере участь у формуванні документного потоку, здійснює його аналітико-синтетичну обробку, систематизує, оцінює інформаційно-знаннєві ресурси та на їх базі створює нову затребувану суспільством, адаптовану під конкретні запити користувачів інформаційно-аналітичну продукцію.

Певним свідченням зростання значення інформаційної функції стала розробка М. С. Слободяником актуальної на сьогодні моделі бібліотеки як інституції, що входить до системи соціальних комунікацій, вихідним принципом якої розглядається саме інформація та її обіг. Дослідник пропонує модель бібліотеки, що складається з таких елементів: інформаційний потенціал – інформаційна діяльність – комунікаційний процес – управління, які перебувають між собою у відношеннях взаємозв'язку і взаємозалежності.

На думку М. С. Слободяника, елемент «інформаційна діяльність» «покликаний забезпечити ефективний пошук і надання читачам бібліотеки первинних і вторинних документів, а також ін-

тегрованої і синтезованої інформації. У результаті інформаційної діяльності розробляється система інформаційної продукції і послуг для читачів і зовнішніх користувачів бібліотеки. Цей елемент покликаний забезпечити ефективне використання інформаційного потенціалу в комунікаційній діяльності бібліотеки» [276].

Безпосередньо інформаційний процес у сучасній бібліотеці проходить такі етапи: пошук і оцінка інформації, її відбір, первинна обробка, систематизація, аналітична обробка, створення вторинної інформації та її поширення.

При цьому, за спостереженням Л. Й. Костенка, сьогодні великі наукові бібліотеки здійснюють аналітико-синтетичну обробку вхідного документного потоку не лише на рівні каталогізації, систематизації, предметизації та підготовки бібліографічних покажчиків, а й на рівні створення реферативної, оглядово-аналітичної та прогностичної інформації. До останнього часу роботи такого рівня проводилися лише в спеціальних інформаційно-аналітичних центрах. Утім, на переконання вченого, «враховуючи глибoku ретроспективу бібліотечних фондів і забезпеченість провідних бібліотек на відміну від інформцентрів обов'язковим примірником документів, найбільш раціональним є зосередження повного циклу аналітико-синтетичної обробки документальних потоків (бібліографування, реферування, підготовка оглядово-аналітичних матеріалів) у бібліотеках з подальшим створенням і тиражуванням ними електронних копій науково-інформаційних матеріалів» [143].

Серед напрямів роботи, які наразі користуються дедалі більшим попитом, можна виокремити вузькотематичні інформаційно-аналітичні та аналітичні розробки; узагальнення інформації електронних ЗМІ та розробок аналітичних центрів з актуальних питань суспільного життя; розробка методики й основних закономірностей розвитку інформаційної діяльності бібліотек в умовах інформатизації суспільства; підготовка інформаційно-аналітичних матеріалів в інтересах дослідних проєктів, науково-технічних програм тощо.

Для привертання уваги до політичних проблем, під час підготовки такої продукції бібліотечні працівники намагаються дотримуватися принципів пріоритетності (до таких тем належать питання національної безпеки, тероризму, територіальної цілісності, екології, національних відносин тощо); новизни фактів (залучення

фактів, які ще не стали відомими широкому загалу); актуальності (висвітлення подій і процесів, які наразі перебувають у центрі уваги громадськості та владних структур); політичного ефекту (до цих повідомлень включають резонансні політичні події); значного суспільного статусу (вважається, чим вищий статус і посада джерела інформації, тим вона важливіша). Важливим засобом політичного впливу інформаційно-аналітичної продукції бібліотек є визначення тем дискусій і привернення до них уваги влади й громадськості.

Реалізація інформаційної функції бібліотеками здійснюється в тісній взаємодії з іншими суб'єктами інформаційного процесу, з використанням різних каналів поширення інформації. Бібліотека активно бере участь в оцінці, інтерпретації та відборі інформації, у встановленні зв'язків між інформаційними масивами з метою забезпечення доступу користувачів до широкого спектра джерел соціально значущої інформації.

Водночас, враховуючи постійне зростання обсягів інформації, перед бібліотечними структурами постає завдання її «стискання» до рівня реально можливого сприйняття користувачем. Ідеться про виробництво синтезованої інформації – аналітичної продукції.

У сучасних умовах, які диктують необхідність оперативного реагування держави на швидко змінювані реалії та обмаль часу на прийняття відповідних рішень, така продукція особливо затребувана владними структурами різних рівнів. Якісний результат інформаційно-аналітичної діяльності бібліотек, який сприятиме подоланню суперечності між наявністю постійно зростаючих обсягів інтелектуально-інформаційних ресурсів та можливостями переробки й використання цих знань, запобігатиме можливому інформаційному «перевантаженню» управлінської сфери.

Більше того, В. М. Горвий, аналізуючи проблему інформаційного суверенітету, звертає увагу на те, що збереження й зміцнення інформаційного суверенітету напряму пов'язані з поповненням, зберіганням і підвищенням ефективності використання системи соціальних інформаційних баз українського суспільства, основу яких, власне, і становлять бібліотеки.

Привертає увагу зроблений ним висновок стосовно того, що «введення поняття інформаційного суверенітету в сучасне бібліотекознавство має велике значення, оскільки сприяє теоретичному

обґрунтуванню актуальної суспільної потреби – перетворення бібліотечних установ на вітчизняні інформаційні центри зберігання, поповнення та організації використання суверенних інформаційних ресурсів» [57, с. 7].

Актуальність зазначеної проблеми підвищується, зважаючи на поглиблення процесу глобалізації та стрімке розростання глобального інформаційного простору, а також інтенсифікацію інформаційних обмінів. У цих умовах перед бібліотеками в контексті здійснення ними інформаційної функції постало амбітне завдання – навчитись ефективно використовувати інформаційний ресурс Інтернет, що, з одного боку, сприятиме зростанню їх інформаційного потенціалу, а з іншого – сприятиме збільшенню переліку й підвищенню якості послуг, що надаються бібліотеками.

Незважаючи на нібито легкість пошуку за допомогою існуючих у мережі різноманітних пошукових систем, знайти потрібну інформацію в Інтернет досить складно. Цей процес потребує тривалого часу, а також відповідного рівня освіти й знань користувача. Враховуючи ж ту обставину, що необхідність пошуку додаткової інформації виникає в умовах її недостатньої наявності в користувача, то можна прогнозувати, що пошуковий процес проходитиме не без ускладнень, а отже – користувач потребує кваліфікованої допомоги.

При цьому, як зазначає В. М. Горюхов, за допомогою бібліотек – сучасних інформаційних центрів можуть бути забезпечені необхідні пропорції «між змістовним наповненням комунікацій новою інформацією, що узагальнює нові явища дійсності, та інформацією, продукованою попередніми поколіннями, що може бути дороговказом, орієнтиром користувачам під час оперування новими ресурсами» [60, с. 285].

Крім того, ефективно використовуючи інтернет-ресурси та міжбібліотечну кооперацію, бібліотечні структури успішно вирішують наявні питання, на які вказує вчений, щодо комплектування інформаційними ресурсами, удосконалення форм інформування користувачів про наявні ресурси (розвиток електронних каталогів, видання тематичних реферативних матеріалів, організація власної інформаційно-аналітичної та наукової діяльності, спрямованої на розкриття фондів, виявлення нових закономірностей розвитку інформаційних процесів у суспільстві і використання їх у практичній

діяльності тощо), проводити роботу щодо первинної організації тематичних ресурсів для їх ефективного використання в практичній діяльності соціальних структур суспільства, що в підсумку сприятиме вдосконаленню національної інформаційної бази й зміцненню національної інформаційної безпеки [60, с. 285].

Отже, форми реалізації бібліотеками інформаційної функції урізноманітнюються, включаючи сьогодні створення сучасних інформаційно-аналітичних продуктів, які відповідатимуть потребам представників різних сфер суспільства, у тому числі органів державної влади й місцевого самоврядування, політичних партій та громадських організацій тощо, з урахуванням специфіки їх діяльності в умовах необхідності швидкого прийняття рішень.

Специфіка функціонування та вдосконалення ресурсно-технологічної бази сучасних бібліотек у системі політичної комунікації, зростання їх ролі як активного компонента галузі інформаційно-аналітичного виробництва, результати співробітництва регіональних бібліотечних структур і місцевих органів влади зумовили істотні зміни в організаційно-технологічній діяльності бібліотек. Наслідком розвитку системи суспільних запитів поряд із становленням та розвитком бібліотечного інформаційно-аналітичного виробництва, стає виникнення його нових форм – бібліотечних консорціумів, які функціонують на основі використання розгалужених каналів зв'язку; електронних бібліотек, які на ринку інформаційних продуктів і послуг поступово стають конкурентами інших його суб'єктів; спеціальних інформаційно-аналітичних служб, діяльність яких ґрунтується на використанні як бібліотечних фондів, так і ресурсів світової інформаційної мережі. Усі ці процеси сприяють створенню комфортного інформаційного середовища для користувачів, активізують співробітництво бібліотечних структур.

Водночас необхідність задоволення інформаційних запитів користувачів, у тому числі й у сфері політичних знань, висуває на порядок денний питання розширення асортименту інформаційних продуктів, удосконалення форм обслуговування, підвищення рівня інтелектуальної обробки інформації. У цьому контексті важливим є вивчення попиту на інформаційно-аналітичну продукцію, яка продукується бібліотеками, її наукову насиченість, актуальність та новизну.

Адже саме підготовка затребуваного, суспільно значущого науково обґрунтованого інформаційно-аналітичного продукту сприятиме більш ефективному здійсненню бібліотеками інформаційного супроводу суспільно-політичних процесів та інформаційному забезпеченню політичної комунікації, їх функціонуванню як універсальних інформаційних центрів.

Що стосується **соціалізуючої функції**, то, здійснюючи її, сучасна бібліотека підкреслює принцип рівності всіх користувачів. Особливо з цього погляду важлива діяльність публічних бібліотек, що зберігають і передають політико-культурну спадщину всім, незалежно від віку, соціального статусу, раси, національності, віросповідання, місця проживання, статі, мови та інших диференціюючих ознак. Вона сприяє консолідації суспільства, надає користувачам стартовий мінімум інформації, необхідний для орієнтації у державних і суспільно-політичних процесах, адаптації до них.

Надаючи можливості для проведення публічних зборів, організовуючи доступ до існуючих інформаційних мереж, що дає змогу кожному громадянину взаємодіяти з засобами масової інформації, місцевою та центральною владою, соціальними службами, державними і приватними підприємствами, бібліотека створює умови для віртуальних і реальних колективних комунікацій. Не викликає сумнівів висновок Г. М. Андреевої стосовно того, що бібліотека стає справжнім центром суспільного життя, змістовним елементом політико-культурної інфраструктури [5].

Крім того, ініціюючи в мережі Інтернет дискусії на актуальні політико-правові проблеми, бібліотеки створюють умови для участі в їх обговорення користувачів, які таким чином отримують можливість висловити власну думку, здійснити суспільну апробацію своїх позицій та набути або вдосконалити навички політичного спілкування й участі в суспільно-політичних процесах.

Про важливість сучасних бібліотечних структур у створенні інтелектуального фундаменту для супроводу політико-комунікаційних процесів свідчить, зокрема, їх місце й роль у системі електронної комунікації, у процесі поширення правових знань, у забезпеченні прав і свобод людини й громадянина. Сьогодні робота бібліотек у напрямі підвищення рівня суспільно-політичних

знань та політико-правової культури суспільства стає складовою їх **освітньої та культурної функції**.

Можна стверджувати, що становлення в Україні демократичної правової держави не можливе без оновлення правової свідомості й правової культури її громадян. Інноваційний технологічний прорив створює нові можливості для реалізації громадянських прав, само-реалізації особистості, отримання знань, виховання нового покоління освічених людей, що неодмінно впливає на рівень правової культури, яка є невід'ємним елементом гармонійного розвитку людини.

Формування демократичної правової культури суспільства не може відбутися без активного й масштабного правового інформування населення. Підвищення рівня правової культури всіх працівників державного апарату, громадських та комерційних організацій, усіх громадян має стати важливим наслідком комплексного обслуговування правовою інформацією, надання необмеженого доступу до неї сучасними бібліотечними установами.

Підвищення рівня доступності до правової інформації завдяки використанню електронних технологій сприяє подоланню інформаційної нерівності в правовій сфері; розвитку демократії; розвитку економічних процесів та правових основ інформаційного суспільства; удосконаленню механізмів державного управління; інтеграції у світове інформаційне суспільство. Поширення правових знань бібліотечними структурами є системним процесом, де використовуються весь асортимент наявних форм інформаційного та аналітичного обслуговування користувачів, орієнтованих відповідно до їх специфічних запитів. Обізнаність щодо рівня правової поінформованості суспільства дає змогу бібліотечним установам прогнозувати запити на даний вид інформації і працювати на випередження.

Утім, на сьогодні в умовах інформатизації ефективна діяльність бібліотек у цьому напрямі можлива лише за умови вдосконалення інформаційного обслуговування, підвищення ролі інформуючої роботи як складової бібліотечного сервісу, розвитку дистантних форм бібліотечної роботи, становлення аналітичної роботи бібліотек.

Варто також наголосити на посиленні ролі бібліотек у забезпеченні наукової бази інформаційного супроводу суспільних перетворень в Україні, у зміцненні національної самосвідомості, патріотизму на тлі загальноцивілізаційних соціокультурних транс-

формацій, у формуванні фундаментальних характеристик суспільних відносин.

Для України закони й імперативи глобальної інтеграції вимагають чіткого визначення власного шляху розвитку та здійснення стратегічного вибору. Тільки у разі створення комплексу інноваційних структур, орієнтованих на посилення духовно-інтелектуального потенціалу (системи національної науки, освіти, культури, економіки тощо), а також використовуючи творчість народу, його патріотичні орієнтації, Україна спроможна вибудувати концепцію власного розвитку та віднайти ефективні механізми гуманізації сучасних глобалізаційних процесів чи принаймні синхронізувати їх зі своїм становленням.

Що стосується **ідеологічної** або **ідейно-виховної** функції, під змістом якої розуміють реалізацію певних ідеологем шляхом формування стійких світоглядних цінностей, то її реалізація бібліотеками в сучасних умовах доволі дискусійна. Попри той факт, що бібліотека має досвід реалізації ідеологічної функції (як зауважує, наводячи багато прикладів, М. Я. Дворкіна, протягом своєї історії бібліотеки послідовно реалізовували ідеологічний або виховний бар'єр доступності інформації [88]), на сьогодні бібліотекознавцями не вироблено єдиної позиції стосовно питання, чи повинна бібліотека здійснювати ідеологічну функцію у перспективі і якщо повинна, то яка саме ідеологія має бути в її основі.

У цьому контексті, у першу чергу, слід звернутися до самого поняття «ідеологія», яке може виступати у двох сенсах. Згідно з першим, ідеологія – система поглядів, ідей, переконань, цінностей та установок, що виражають інтереси різних соціальних груп, класів, товариств, у яких усвідомлюються та оцінюються відносини людей до дійсності і один до одного, соціальні проблеми й конфлікти, а також містяться цілі (програми) соціальної діяльності, спрямованої на закріплення або зміну існуючих суспільних відносин [228, с. 140–141]. Відповідно до другого тлумачення, ідеологія (гр. *ιδεολογία*, від *Ιδέα* – прообраз, ідея, і *λογος* – слово, розум, вчення, буквально вчення про ідеї) – організована сукупність ідей, система політичних, правових, етичних, художніх, релігійних, філософських поглядів [201]. Варто при цьому враховувати, що ідеологія не є наукою (хоча може включати і наукові знання): на

відміну від науки ідеологія не лише представляє собою знання про соціально-політичне життя, але також містить оцінку тенденцій, процесів і різних проявів цього суспільно-політичного життя. Отже, ідеологія виходить з певним чином пізнаної або «сконструйованої» реальності, орієнтована на людські практичні інтереси та має на меті маніпулювання або, у кращому випадку, керування людьми шляхом впливу на їхню свідомість.

Ідеологія служить для того, щоб або запропонувати зміни в суспільстві, або збереження відданості певному набору ідеалів. Ідеології є сукупністю абстрактних засад, якими суспільство по-слуговується в трактуванні громадських справ, і, таким чином, вони посідають визначне місце в політиці. Кожна політична чи економічна тенденція ґрунтується на певній ідеології, без огляду на те, чи виражена вона явно в певній обдуманій системі. Ідеологія це те, як суспільство бачить та інтерпретує світ.

Як зазначає В. Д. Бакулов, ідеологія має бути теоретичним узагальненням вихідних чуттєвих уявлень, виступати найбільш сутнісним компонентом наявних знань, виконувати у зв'язку з цим роль вихідних принципів для практичної діяльності [13, с. 122].

Отже, беручи за основу перше тлумачення поняття «ідеологія», слід застерегти від ототожнення участі бібліотек у політичній комунікації з реалізацією ними цієї функції. Адже ідеологія – система поглядів, що відображають позиції певної суспільної групи та визначають напрями діяльності й поведінки цієї групи в її прагненні до домінування в певному соціумі. Бібліотека ж на сьогодні орієнтована на задоволення інформаційних потреб різних соціальних груп і не може надавати перевагу жодній з них. «Покладання ідеологічної функції на бібліотеки, музеї, інші інформаційні установи є ігноруванням їх сутнісних функцій. Ці установи призначені для того, щоб зберігати і надавати архівні документи, книги, картини тощо, а не виступати для користувача, який прийшов за необхідною йому інформацією, у ролі ідеолога (тобто виразника, захисника ідеології якогось класу, суспільної групи, напряму)», – стверджує М. Я. Дворкіна [88].

Виходячи з цього, для збереження своєї унікальності як соціального інституту, збереження своєї сутності бібліотека має бути поза ідеологією. Вона має спрямовувати свою діяльність на розви-

ток соціуму через розвиток його окремих індивідів та держави, яка забезпечує суспільно-політичні, економічні, культурно-гуманітарні умови для існування цього соціуму.

Крім того, у сучасних умовах глобального інформаційного простору необхідним підґрунтям ефективного виконання бібліотекою своїх сутнісних функцій стає міжбібліотечна кооперація, причому не лише регіонального, а й світового масштабу. З огляду на це постає питання подолання суперечностей ідеологій і узгодження бібліотеками різних країн ідеологічних засад своєї діяльності.

Якщо ж виходити з другого тлумачення «ідеології», то, знову таки, постає питання визначення або оформлення єдиної загально-прийнятої для бібліотек (принаймні всередині держави) ідеології, яка дала б їм змогу ефективно взаємодіяти, функціонувати відповідно до окреслених цілей суспільного розвитку і засобів для їх досягнення і не суперечила б сутності бібліотеки як соціального інституту. Визначальними тут мають стати суспільні запити – запити користувачів. Це має бути в основі ідеології бібліотеки. Вивчаючи запити окремих громадян, суспільних та громадських організацій, політичних партій, державних органів, бібліотека у реалізації своїх функцій має орієнтуватися саме на них. Визначати склад фондів бібліотеки, принципи комплектування та доступу до наявної інформації має не суспільна ідеологія, а суспільна потреба. Від початку пропагуванням ідеологем мають займатися відповідні інститути – партії, громадські організації тощо. Якщо в соціумі домінуватимуть певні ідеологеми, то через запити користувачів вони впливатимуть і на здійснення функцій бібліотеками. У розвинутих країнах західної демократії, де створено сприятливі умови для функціонування та розвитку бібліотек, поширеними ідеологемами є в політико-правовій сфері ідеї правової держави, в економічній – ринкової економіки, у соціальній – держави загального добробуту, у духовній (ідеологічній) – гуманізму. Розвитку бібліотечної справи тут значною мірою сприяє державна та суспільна підтримка ідеї цінності й необхідності дотримання прав і свобод людини і громадянина, серед яких і право на інформацію, а також – визнання ідеалу гуманістичної культури – всебічно розвиненої людської особистості. Зі свого боку бібліотеки в процесі своєї діяльності, відповідаючи на суспільні запити, сприяють подальшому поширенню цих

світоглядних цінностей. Суспільна затребуваність, наприклад, національної або державницької ідеології, відповідно впливатиме і на діяльність бібліотек. Зокрема, в умовах України актуальною і затребуваною на сьогодні є ідеологія державотворення, яку, за пропозицією НАН України, необхідно розуміти в широкому плані як систему цілісних орієнтацій особи і суспільства, систему ідей, принципів, норм, установок, ідеалів, цілей, що прийнятні для всіх громадян держави і орієнтують їх на забезпечення цілісності і міцності держави, консолідації нації, економічне та культурне піднесення. Ідеологія державотворення не має зводитись до вузького розуміння ідеології як вираження, обґрунтування й захисту інтересів окремих класів чи соціальних груп, а повинна мати загальноцивілізаційний характер. Мета ідеології цивілізованої держави – суспільне благо [248].

Водночас вплив ідеології має бути не формалізованим – у вигляді державних указів, розпоряджень, інструкцій тощо, – а неформальним, опосередкованим – через прагнення бібліотеки якомога повніше задовольнити інформаційні потреби користувачів. Такий вплив забезпечить збереження умов для наступного розвитку бібліотеки відповідно до суспільних змін і нових потреб.

Отже, виходячи із сутнісної сторони політико-комунікаційних процесів, якою є передача, циркуляція значущої інформації політико-правового характеру (її збирання, зберігання, переробка, поширення та використання), можна зробити висновок про те, що бібліотеки від початку свого створення виступили як один з важливих компонентів системи політичної комунікації.

Сьогодні в процесі своєї діяльності бібліотеки беруть участь у здійсненні більшості функцій політичної комунікації, зокрема, у поширенні ідейно-політичних цінностей, знань про політику, політичному інформуванні, формуванні громадської (політичної) думки, поширенні політичної культури, її розвитку в індивідів; політико-культурному обміні, сприяють підготовці громадськості до участі в політиці.

Бібліотеки належать до функціональних суб'єктів та опосередкованого каналу політичної комунікації. Водночас, порівняно з іншим функціональним суб'єктом – ЗМІ – бібліотеки мають ряд суттєвих переваг, зокрема – науковий характер інформаційно-

аналітичних матеріалів, що продукуються в бібліотеці, їх створення на основі широкого кола різноманітних за своїм характером джерел, відсутність прагнення сенсацій, емоційного навантаження, відсутність прямого заклик до дії за наявності інформації, що впливає на політичну свідомість.

Колосальний потенціал бібліотек, який став надзвичайно затребуваним з огляду на процеси інформатизації, спричинив суттєві зміни в уявленнях про завдання й можливості бібліотек, переосмислення їх місця в культурній, освітній та інформаційній інфраструктурі, їх ролі у формуванні глобального інформаційного простору, розвитку ринкової економіки, місцевого самоврядування, політичному житті як на професійному, так і на побутовому та урядовому рівнях.

Проявом цих змін стало надання бібліотекам з боку влади специфічних функцій у сфері політико-правового інформування, що знайшло відображення в організаційній структурі бібліотек – створенні спеціальних служб, центрів та відділів, завданням яких стало забезпечення інформаційного супроводу діяльності суб'єктів політичної комунікації.

Більш інтенсивне й ефективне включення в процес політичної комунікації бібліотек покликано сприяти вирішенню нагальної проблеми диверсифікації суспільно значущих каналів інформації.

Аналіз перспектив та досвіду функціонування бібліотечних структур у сфері політико-правового інформування дає підстави для висновку, що з розвитком бібліотек як універсальних інформаційних центрів відбувається тенденція їх виходу за межі суто функціонального суб'єкта та опосередкованого каналу політичної комунікації.

Бібліотеки сьогодні починають функціонувати не лише як канали політичної комунікації, а і як її співджерела, виступати не просто посередником у передачі інформації, а й, по суті, співкомунікатором, причому для всіх видів суб'єктів політичної комунікації.

Завдяки своїй специфіці (співкомунікаторами для бібліотеки можуть бути і держава, і політичні партії, організації тощо, і громадськість) бібліотеки стають зручним майданчиком для перехрестя вертикальних та горизонтальних потоків політичної комунікації. По суті, **вони починають відігравати роль навігаторів інформаційних потоків у процесі політичної комунікації,**

максимально оптимізуючи процеси пошуку й доставки до користувача потрібної йому інформації.

Характерною особливістю бібліотек є їх здатність передавати інформацію політико-правового характеру від покоління до покоління та від спільноти до спільноти. Враховуючи, що політична комунікація є одним із засобів трансляції політичної свідомості в межах певної політичної культури суспільства, бібліотеки, зберігаючи суспільно-політичні надбання, забезпечують спадковість і наступність політичної свідомості.

Активізація інтегрування бібліотек у процеси політичної комунікації вимагає від бібліотечних установ певної трансформації їх соціальних функцій: меморіальної, кумулятивної, комунікативної, інформаційної, культурно-освітньої, соціалізуючої та ідейно-виховної або ідеологічної.

Водночас здійснення такої трансформації, оперативна адаптація бібліотек до нагальних вимог часу і відповідність їх діяльності суспільним потребам сприятимуть створенню умов для підтримки життєздатності політичної системи, її стабільного розвитку й трансформації відповідно до тих змін, що відбуваються в суспільстві та світі, тобто виконанню політичною комунікацією свого головного призначення.

1.3. Інформаційно-аналітичні структури бібліотек як елемент системи політичної комунікації: роль, завдання, продукти

Реалії розвитку українського суспільства і політичної системи України свідчать про його складний суперечливий характер. Становлення української державності відбувається в умовах нестабільних політичних процесів, що ускладнює утвердження демократичних принципів і механізмів, гальмує формування в Україні громадянського суспільства і правової держави. Одним зі шляхів вирішення цих проблем і запобігання виникненню нових є вдосконалення процесу прийняття управлінських рішень і системи політичної комунікації.

Сприяття вирішенню таких завдань має залучення спеціалі-

зованих структур, виникнення яких зумовлено актуалізацією інформаційних процесів, специфічними умовами розвитку сучасних політичних комунікацій. До таких структур, зокрема, належать й інформаційно-аналітичні структури (далі – ІАС) бібліотек урядових департаментів, національних та наукових бібліотек.

Інформаційно-аналітичну діяльність у системі прийняття рішення можна представити як посередницьку ланку між вхідною інформацією, що є відображенням ситуації, і самим політичним рішенням, наслідком якого є дія, спрямована на збереження або зміну ситуації (рис. 1.7).



Рис. 1.7. Інформаційно-аналітична діяльність у системі прийняття рішення

Стає очевидним, що рівень інформаційно-аналітичного супроводу напряму впливає на якість рішень, що приймаються. Таким чином, враховуючи зростаючий вплив інформації на суспільний розвиток, ефективно управління інформаційними потоками може стати дієвим засобом у запобіганні зростанню напруження в суспільстві, запобіганні конфліктам і підтримці суспільної злагоди.

Слід наголосити на тому, що формат діяльності ІАС передбачає як пошук потрібної інформації замовникам, так і творення нової, синтезованої інформації на базі аналізу тієї, що була створена попередньо. При цьому врахування загальних тенденцій розвитку, різноманітних точок зору, альтернативних концепцій, позицій, підходів дає змогу мінімізувати ефект викривлення повідомлень, початкових смислів, від чого не убезпечені ЗМІ (рис. 1.8).



Рис. 1.8. Роль інформаційно-аналітичних структур у нейтралізації інформаційно-комунікативних шумів

Крім того, такі структури володіють необхідним методологічним інструментарієм для вивчення тенденцій розвитку інформаційного простору, специфіки інформаційно-аналітичного супроводу процесу суспільних перетворень, ставлення державних структур, політичних партій та громадських і культурних організацій, громадської думки в країнах ближнього та далекого зарубіжжя до політичних процесів, що відбуваються в державі, дослідження державотворчого, законодавчого процесу в зарубіжних країнах і співставлення його з вітчизняною практикою законотворчості тощо.

Вивченню й ефективному використанню можливостей ІАС у системі політичних комунікацій сприятиме врахування науково-практичних здобутків здійснення даного напрямку службами інформаційно-аналітичного забезпечення органів державної влади провідних бібліотек світу, впровадження позитивного досвіду діяльності яких сприятиме інтенсифікації відносин між окремими елементами системи політичної комунікації та підвищенню ефективності останньої.

Метою діяльності бібліотечних інформаційно-аналітичних відділів є забезпечення необхідного інформаційного супроводу для прийняття управлінських рішень, спрямованих на вирішення актуальних проблем внутрішньої та зовнішньої політики, ефективної взаємодії державних інститутів зі структурами громадянського

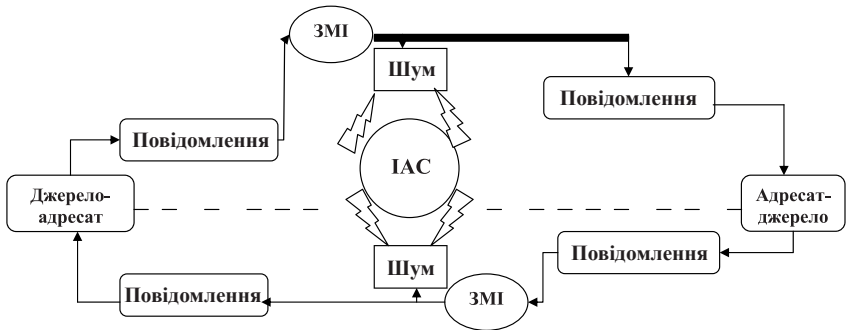
суспільства, гармонізації взаємовідносин усередині громадянського суспільства, забезпечення спадкоємності політичних традицій розвитку суспільства.

Перевагою інформаційно-аналітичних структур, що є підрозділами наукових бібліотек національного рівня порівняно з іншими ІАС є оперативний доступ до великих масивів різноманітної за своїм характером інформації: наукової монографічної літератури (що стає науковою базою інформаційно-аналітичних матеріалів, які готуються службами), наукових статей, експертної думки, матеріалів періодики, інформації електронних інтернет-видань, сайтів центральних і місцевих органів влади, партійних та громадських організацій, місцевих громадських організацій, веб-сторінки релігійних організацій тощо. Отже, співробітники бібліотечних інформаційно-аналітичних служб працюють в умовах, що сприяють підготовці якісного, оперативного, науково обґрунтованого інформаційно-аналітичного продукту, який відповідає вимогам замовників.

При цьому необхідно також наголосити на можливості ефективного використання інформаційних матеріалів самих суб'єктів господарської діяльності, різноманітних видавництв, інститутів, організацій та об'єднань, галузевих видань найвідоміших і найавторитетніших вітчизняних і зарубіжних інформаційних структур. Ідеться про дослідження результативності здійсненої владою внутрішньої політики, ступінь її підтримки громадськістю, вивчення суспільних запитів на певні урядові рішення.

Причому вивчення та врахування інформації зарубіжних джерел має принципове значення для результативності діяльності служб. Адже це дає змогу відстежити як зовнішні умови реалізації державою стратегічного курсу, так і сприйняття зарубіжним середовищем її ініціатив у галузі політики, економіки, культури, соціальної сфери що, у свою чергу, уможливило своєчасне коригування кроків усередині та за межами держави. Фактично йдеться про дослідження ефективності зовнішньополітичної комунікації шляхом вивчення реакції зарубіжного адресата владної політики.

Експерти, які безпосередньо займаються вивченням окремих аспектів діяльності органів державної влади, ситуації у різних сферах державного та суспільного життя, постійно перебувають

в інформаційному потоці, здійснюючи аналіз отриманих даних і фіксуючи результати цього аналізу в новоствореній інформації. Можна говорити про те, що такі інформаційно-аналітичні структури забезпечують створення не просто бази даних, а й бази знань. В їх роботі чітко простежуються дві складові: власне інформаційна й аналітична. Інформаційна складова передбачає збір формалізованої інформації, а також її попередню обробку (інтеграцію, агрегацію). Під аналітичною складовою мається на увазі підготовка комплексу інформаційно-аналітичних матеріалів, необхідних для прийняття рішень. Причому підготовлена оперативна інформація та аналітичні матеріали мають відповідати таким вимогам:

- мінімальні за обсягом, адже для формування уявлення стосовно процесів, які відбуваються, необхідно виокремити стратегічно значимі фактори;

- своєчасні і регулярні, адже ще потрібен час для внесення коректив;

- доступні для сприйняття, адже вузькоспеціальні питання готуються найчастіше для тих, хто в них недостатньо компетентний;

- персоніфіковані (адаптовані під конкретного замовника).

У моніторингу, що здійснюється інформаційно-аналітичними службами провідних бібліотек світу, можна виокремити такі пріоритетні напрями політологічних досліджень:

- проблеми процесу державотворення (зарубіжний та вітчизняний досвід);

- еволюція політичної та партійної системи, політичне реформування, проблеми вдосконалення функціонування окремих державних інститутів, їх відносини з громадськими організаціями, суспільно-політичними, національними, релігійними рухами;

- питання регіональної політики органів державної влади, соціально-політична ситуація в регіонах;

- проблеми розвитку гуманітарної сфери, перебіг становлення громадянського суспільства та його взаємодія з державними інститутами;

- вироблення і реалізація зовнішньополітичної стратегії держави;

- проблема збереження і зміцнення державного суверенітету.

Наукове опрацювання зазначених проблем передбачає їх системне висвітлення, визначення взаємозв'язків та факторів впливу, складання прогнозів щодо можливого розвитку ситуації та рекомендацій стосовно управління нею. Водночас поза увагою бібліотечних інформаційно-аналітичних відділів не залишається моніторинг зустрічних процесів прийняття рішень управлінськими структурами, динаміки впровадження цих рішень та ступінь їх ефективності.

Серед функцій інформаційно-аналітичної діяльності можна виділити такі:

- інформаційно-пошукова – пошук, систематизація, структуризація первинної інформації з проблеми. З розвитком інформаційно-комунікаційних технологій, широким впровадженням Інтернет значення цієї функції зростає, адже збільшення інформаційних потоків ускладнює пошук потрібної інформації, актуалізує питання протидії інформаційно-комунікативним шумам;

- інформаційно-аналітична – аналіз первинної інформації, теоретичне осмислення ситуації на основі наявної інформації, створення вторинної інформації;

- прогнозна – на основі теоретичного осмислення ситуації розробка ймовірних моделей її розвитку;

- превентивна – на основі теоретичного осмислення ситуації та з урахуванням власного негативного досвіду й досвіду інших держав визначення факторів ризику, потенційних джерел конфліктів, бажаних заходів щодо їх запобігання;

- теоретична – з урахуванням власного позитивного досвіду та досвіду інших держав розробка оптимальних моделей розвитку, рекомендацій щодо шляхів удосконалення ситуації, нових по суті, змісту й формі моделей вирішення проблеми. Ефективне здійснення цієї функції сприятиме виробленню стратегічного бачення щодо бажаних перспектив розвитку наявних відносин з наступним визначенням його етапів і засобів забезпечення. При цьому кореспондування теоретичних підходів і політичних практик потребує зваженого підходу до вибору тієї або іншої стратегії (політико-ідеологічної, етнокультурної тощо, наприклад, інтернаціоналізму, американського «плавильного казана», ідеї мультикультуралізму, моделі канадської «етнічної мозаїки» та ін.).

- інформаційно-комунікативна – надання доступу до синтезованого інформаційного продукту;
- функція моніторингу – спостереження за якістю і оперативністю наповнення інформаційного простору за певною проблемою (рис. 1.9).



Рис. 1. 9. Функції інформаційно-аналітичної діяльності

Широке коло джерел, що використовується під час підготовки аналітичних матеріалів, різноманітність їх характеру обумовлює застосування співробітниками відповідних методик їх опрацювання.

Відомо, що процес аналізу матеріалів ЗМІ є сукупністю взаємопов'язаних елементів: мети проведення, об'єкта відстежування, суб'єктів організації та здійснення моніторингу, комплексу критеріїв і показників, методів збору інформації. Слід зазначити, що організованість, дієвість цієї системи залежить від того, як

всі елементи системи пов'язані, чи адекватні вони один одному, залежить від умов, у яких ця система працює.

Аналіз матеріалів ЗМІ здійснюється, перш за все, з метою вирішення таких завдань, як отримання достовірної і об'єктивної інформації про перебіг певних процесів; виявлення суспільно-політичних, соціально-економічних, науково-технічних та ряду інших проблем; моніторинг інформаційно-інноваційного простору; системний аналіз одержаної інформації; виявлення чинників, що викликають загрози в даний час і в перспективі тощо.

За результатами аналізу матеріалів ЗМІ формується відповідний інформаційно-інноваційний масив.

Щодо технології даного процесу, то інформація оцінюється та відсортовується за достовірністю (підтверджувана, сумнівна, неправдоподібна тощо) і оперативністю (історія питання, стан на сьогодні, прогноз). Якщо ж немає можливості встановити достовірність інформації, то побічно про неї можна судити, крім іншого, і за надійністю її джерела (надійне, досить надійне тощо). Підвищенню рівня об'єктивності й ґрунтовності аналізу сприяє наявність достатньо представницької підборки матеріалів з різних джерел. Це також означає, що в підборці інформації мають бути відображені всі істотні сторони проблеми й значущі факти.

Важливою є також оцінка значущості інформації, відділення другорядного, визначення та нейтралізація інформаційного шуму, оскільки надмірна деталізація не сприяє кращому розумінню проблеми. Навпаки, надмірна кількість інформації заважає побачити характерні особливості ситуації та тенденції її розвитку. Тому другорядна інформація потребує узагальнення й скорочення обсягів у процесі підготовки.

Кінцевий матеріал має висвітлювати зміст проблеми, її витоки, фактори загострення, чинники впливу (зокрема, співвідношення впливу зовнішньополітичного і внутрішньополітичного чинників), можливі сценарії вирішення питання (рекомендації) і розвитку подій.

Удосконалення процесу аналітичної обробки матеріалів у підсумку дає змогу не просто надати доступ до інформації, а, що набагато важливіше, надати доступ одразу до потрібної замовнику, оптимально структурованої та узагальненої інформації. Серед безумовних плюсів такої форми ресурсу – оптимальний для

кожного індивідуального замовника вид інформації, що забезпечує максимально ефективно її використання. Підсумковий матеріал має певного адресата, на якого він персонально розрахований. При цьому під час виконання замовлення враховується не лише тема, а й індивідуальні побажання замовника (обсяг матеріалу, стиль, форма надання – друк або електронний вигляд тощо).

Перевагою інформаційно-аналітичних структур, створених на базі бібліотек урядових департаментів, національних та наукових бібліотек, у забезпеченні інформаційного супроводу процесів політичної комунікації порівняно з іншими ІАС є оперативний доступ до широких масивів інформації наукового характеру.

З огляду на це, у сучасних умовах декларованого переходу до суспільства знань особливого значення набуває здійснення ІАС наукової роботи, у якій можна виокремити теоретичний та прикладний аспекти, а саме:

а) дослідження процесу формування й розвитку інформаційного простору, ролі й місця в цьому процесі бібліотечних структур та їх інформаційно-аналітичних підрозділів;

б) вивчення проявів і впливу інформаційної сфери на суспільно-політичні, економічні, культурно-освітні процеси;

в) інформаційно-науковий супровід суспільних перетворень;

г) дослідження питання організації інформаційно-аналітичної діяльності бібліотечних структур з метою якомога повнішого задоволення інформаційних запитів замовників;

д) визначення специфіки інформаційних продуктів, шляхів підвищення їх ефективності, впливу на прийняття оптимальних рішень.

Умови діяльності інформаційно-аналітичних відділів дають змогу проводити систематичну роботу з розробки наукових проєктів за такими напрямками, як національна безпека, стратегія політики і політичний аналіз, економічні стратегії, зовнішньополітичні стратегії, гуманітарна політика і духовна культура, соціальні стратегії, екологічна безпека, регіональний розвиток.

Здійснення ІАС роботи за зазначеними напрямками покликане в підсумку сприяти:

– формуванню ринку інформації, підвищенню рівня інформованості й компетентності влади і суспільства з метою запобігання соціальним, політичним, національним та релігійним конфліктам;

– своєчасному й об’єктивному інформуванню населення про роботу державних органів, з метою підвищення їх авторитету;

– налагодженню ефективної системи інформаційного забезпечення замовників (органів державної влади і управління, громадських об’єднань та організацій тощо) як підґрунтя для підвищення рівня їх компетентності та створення умов для прийняття найоптимальніших рішень;

– підвищенню міжнародного авторитету держави, її співробітництву з іншими країнами;

– складанню науково обґрунтованих прогнозів стосовно перспектив розвитку політичної, економічної, соціальної, культурної сфери в країні та її окремих регіонах.

Отже, матеріали, які готуються ІАС, сприяють поширенню компетентної, перевіреної, суспільно значущої інформації, з максимально нейтралізованими інформаційно-комунікативними шумами. Таким чином, найвища їх ефективність виявлятиметься на рівні комунікації влада – суспільство і на суспільному рівні – там, де ймовірність викривлення повідомлень найвища. З цих міркувань розробляються форми й напрями діяльності ІАС.

Займаючи проміжне становище між органами державної влади (джерело повідомлення) і суспільством (адресат), ІАС включається в систему вертикальної комунікації. Служби отримують інформацію з офіційних джерел і в адаптованій до споживача формі поширюють її через власну продукцію, сприяючи таким чином кращому сприйняттю початкових смислів, а отже, запобігаючи викривленню повідомлення. Яскравим прикладом реалізації такого напрямку діяльності є підготовка Службою інформаційно-аналітичного забезпечення органів державної влади (СІАЗ) Національної бібліотеки України імені В. І. Вернадського спільно з управлінням у зв’язках з громадськістю Секретаріату Кабінету Міністрів України коментарів та роз’яснень на звернення громадян. Форма подачі матеріалів – відповіді на питання – зручна й дає змогу користувачеві зекономити час і зосередитися, власне, на питанні, яке його цікавить, уникаючи «зайвої» інформації, яка в даному випадку становитиме для нього «шум». Водночас інформація базується на чинному українському законодавстві і, будучи обробленою фахівцями, зберігає достовірний характер.

Інші продукти СІАЗ, що сприяють поширенню «знешумленої» інформації, – бюлетень оперативної інформації електронних видань для керівників та їхніх референтів «Резонанс», у якому висвітлюється діяльність органів виконавчої, законодавчої та судової влади, місцевого самоврядування, та інформаційно-аналітичний журнал «Україна: події, факти, коментарі», присвячений висвітленню та аналізу найактуальніших подій суспільного життя в економічній, політичній та соціальній сферах, проблемам ефективності державотворчого процесу в Україні. У виданнях у стислій формі аналізуються актуальні питання міжнародного співробітництва та суспільно-політичного життя, економічний стан та правові відносини в Україні, значна увага приділяється регіональній проблематиці.

Підготовлені випуски в електронній формі розміщуються на веб-сторінці НБУВ і відкриті для широкого доступу.

Матеріали згаданих видань за їх структурою та жанровою специфікою можна поділити на чотири типи:

- інформаційно-реферативні огляди подій з посиланням на джерело інформації;

- аналітичні – матеріали з аналізом певної проблеми суспільно-політичного, економічного, культурного життя, з гіперпосиланнями на джерела інформації та висновки спеціалістів щодо вирішення чи розвитку проблемної ситуації у структурі самого тексту;

- коментарі спеціалістів;

- довідкові матеріали.

Під час висвітлення діяльності владних структур України основна увага видань зосереджується:

- 1) на аналізі ефективності роботи виконавчої гілки влади, а саме – на роботі Кабінету Міністрів, міністерств, відомств, виконавчих владних структур на місцях;

- 2) на підготовці матеріалів, спрямованих на допомогу виконавчим владним структурам у роз'ясненні прийнятих Кабінетом Міністрів рішень, постанов, матеріалів нарад з найважливіших питань, що потребують вирішення тощо;

- 3) на вивченні та популяризації досвіду виконавчих владних структур у реалізації Програми уряду, здійсненні суспільних перетворень;

- 4) на організації роботи щодо забезпечення ефективного зво-

ротного зв'язку з регіонами для більш точного відображення їх інтересів.

Загалом аналітичні огляди, що готуються ІАС, завдяки дотримання службами принципу позапартійності, відіграють важливу роль у донесенні до громадськості максимально об'єктивної, неупередженої інформації стосовно політичних процесів, що відбуваються у державі. Системний підхід, що застосовується фахівцями ІАС для дослідження окремих подій, явищ політичного життя, наукова база, на яку вони спираються, створюють умови для максимально адекватних оцінок ситуації, розробки прогнозів, виявлення причинно-наслідкових зв'язків. Ще один чинник, що позитивно вирізняє ІАС серед інших елементів системи політичної комунікації, – відсутність прагнення сенсації. Відомо, що в гонитві за сенсаціями оглядачі ЗМІ здатні до свідомих викривлень та перекручувань смислів початкових повідомлень. З іншого боку, у діяльності ЗМІ політичних партій досить часто простежується тенденція щодо маніпулювання фактами з метою зміцнення впливу власної партії та послаблення позицій опонентів. Отже, на рівні комунікації влада – суспільство ІАС бібліотечних установ сприяє задоволенню потреб громадськості в адекватному компетентному роз'ясненні урядової політики, рішень, що приймаються владою, та здійснюваних нею дій.

Що стосується вертикального зворотного потоку інформації, то діяльність ІАС сприяє забезпеченню владних структур об'єктивною перевіреною інформацією щодо громадських настроїв, особливостей регіонального розвитку, ефективності реалізації урядових рішень у різних сферах суспільного життя. Реалізація цього напрямку діяльності ІАС досягається шляхом здійснення моніторингу інформації ЗМІ (у тому числі регіональних), підготовки спеціальних бюлетенів, аналітичних оглядів. Наприклад, широким попитом серед владних структур користувався інформаційно-аналітичний бюлетень матеріалів ЗМІ, що готувався СІАЗ НБУВ, «Регіони сьогодні», у якому розміщені інформаційні матеріали щодо політичної, економічної, соціальної ситуації в регіоні, а також інформація про найбільш помітні події культурно-національного та релігійного життя структувались за відповідними рубриками (область – політика, економіка, соціальна сфера, культурне життя,

місцева влада). Щоденний режим випуску цього продукту створював умови для визначення тенденцій розвитку ситуації, ступеня ефективності дій місцевої влади тощо. Безумовна перевага огляду – його оперативність (режим «сьогодні – на сьогодні»), що дає змогу владі своєчасно відреагувати на зміни ситуації у регіонах.

Ще однією формою діяльності ІАС, спрямованою на забезпечення органів державної влади необхідною інформацією стосовно ефективності здійснюваної урядом політики, є проведення соціологічних опитувань з найважливіших питань суспільного буття, дослідження громадської думки. Інформаційно-аналітичні підрозділи бібліотечних установ здатні як самі ініціювати і проводити такі дослідження (як, наприклад Дослідницька служба Конгресу Бібліотеки Конгресу США (Congressional Research Service – CRS), так і аналізувати, і узагальнювати результати досліджень, проведених іншими різноманітними інформаційно-аналітичними структурами (як практикує СІАЗ НБУВ). У другому випадку експерти інформаційно-аналітичної служби мають можливість враховувати відмінності в результатах, отриманих різними дослідницькими установами, узагальнити тематику проведених досліджень, яка є певним відображенням переліку проблем, що перебувають у центрі громадської уваги, та в підсумку надати замовникам максимально повну й об'єктивну інформацію з питання, яке цікавить.

Наприклад, проведені СІАЗ влітку 2009 р. дослідження експертної думки виявили різноманітність тематики соціологічних досліджень, результати яких були оприлюднені українськими аналітичними центрами в червні – липні 2009 р. Ряд опитувань стосувався ставлення громадян до окремих рішень парламенту та окремих проблем громадського життя. Були представлені результати регіонального дослідження думок мешканців Львівщини із широкого спектра питань. Актуальною також була тема економічного становища України, зокрема, ставлення громадян до національної валюти та банківської системи в цілому.

Утім, найпильніша увага соціологів була зосереджена на з'ясуванні громадського ставлення до політичної ситуації у країні, до ймовірності створення широкої коаліції між Блоком Юлії Тимошенко і Партією регіонів, а також на визначенні електоральних уподобань громадян. Актуальною була й тема внесення змін до Конституції.

Тематичний аналіз проведених досліджень показав пріоритетність удосконалення функціонування політичної системи України для забезпечення загального стабільного розвитку суспільства.

Перспективним видається і розвиток інформаційно-аналітичної діяльності ІАС у горизонтальному вимірі політичної комунікації – на суспільному рівні взаємодії політичних партій, суспільних рухів, громадських організацій, окремих громадян. Поширення суспільно значущої актуальної наукової інформації щодо питань політики, задоволення інформаційних потреб замовників щодо реалізації громадянських прав і свобод, формування і трансформації політичних сил, тенденцій розвитку політичної системи в державі сприятиме кристалізації політичного світогляду індивідів, визначенню політичних позицій, підвищенню рівня загальної політико-правової культури населення. Усе це у підсумку матиме позитивний вплив на активізацію діалогу всередині суспільства, виховання духу солідаризму, почуття громадянськості.

Отже, ефективна діяльність ІАС у сфері політичних комунікацій покликана забезпечити належну комунікативну взаємодію на вертикальному та горизонтальному рівнях, сприяючи таким чином загальному зміцненню та розвитку політичної системи й окремих її елементів.

Серед **функцій** інформаційно-аналітичних підрозділів бібліотек у процесах політичної комунікації можна виділити такі:

- інформаційно-пошукова;
- інформаційно-аналітична;
- прогнозна;
- превентивна;
- теоретична;
- інформаційно-комунікативна;
- функція моніторингу.

Удосконалення процесу аналітичної обробки матеріалів у підсумку дає змогу надати користувачу доступ одразу до потрібної йому, оптимально структурованої та узагальненої інформації, що сприятиме її максимально ефективному використанню.

Перевагою інформаційно-аналітичних структур, створених на базі бібліотек урядових департаментів, національних та наукових бібліотек, у забезпеченні інформаційного супроводу процесів

політичної комунікації порівняно з іншими ІАС є оперативний доступ до великих масивів різноманітної за своїм характером інформації, у першу чергу – інформації наукового характеру.

Матеріали, які готуються бібліотечними ІАС, сприяють поширенню компетентної, перевіреної, науково-об'єктивної інформації, з максимально нейтралізованими інформаційно-комунікативними шумами. Таким чином, найвища їх ефективність виявлятиметься на рівні комунікації влада – суспільство і на суспільному рівні – там, де ймовірність викривлення повідомлень найвища.

На рівні комунікації влада – суспільство ІАС бібліотечних установ сприяє задоволенню потреб громадськості в адекватному компетентному роз'ясненні урядової політики, рішень, що приймаються владою, та здійснюваних нею дій.

Що стосується вертикального зворотного потоку інформації, то діяльність ІАС сприяє забезпеченню владних структур об'єктивною перевіреною інформацією щодо громадських настроїв, особливостей регіонального розвитку, ефективності реалізації урядових рішень у різних сферах суспільного життя.

Розвиток інформаційно-аналітичної діяльності ІАС у горизонтальному вимірі політичної комунікації – на рівні громадської взаємодії політичних партій, суспільних рухів, громадських організацій, окремих громадян – сприятиме формуванню політичного світогляду індивідів, їх соціалізації, визначенню політичних позицій, підвищенню рівня загальної політико-правової культури населення.

Утім, виконання інформаційно-аналітичними структурами своєї місії у системі політичної комунікації значною мірою залежить від розробки і дії загальнодержавної інформаційно-інноваційної стратегії, яка дасть змогу кожній інформаційно-аналітичній структурі чітко визначити власні завдання, відповідні напрями й принципи діяльності, власне місце на загальному ринку інформації. Скоординований, доцільний і концептуально керований державою розвиток інформаційного середовища сьогодні також є запорукою розгляду інформаційно-аналітичними підрозділами тих ідей, проєктів і заходів, які наразі не мають практичної реалізації (а отже, і комерційного прибутку), проте створюють підґрунтя для оперативного вирішення соціально-економічних та політичних проблем, які виникатимуть у майбутньому.

РОЗДІЛ 2

ПОЛІТИЧНА КОМУНІКАЦІЯ І БІБЛІОТЕКА В ІСТОРИЧНІЙ РЕТРОСПЕКТИВІ

2.1. Бібліотека в системі політичної комунікації Стародавнього світу

Друга половина ХХ – початок ХХІ ст. ознаменувалися кардинальними змінами в осмисленні місця та ролі комунікативних процесів у політичному житті суспільства. Якщо раніше комунікативна складова розглядалась, переважно, як, хоч і достатньо важливий, але все ж таки негрунтовний елемент політики, то з переходом суспільства до інформаційного етапу свого розвитку вона поступово пересувається в самий її епіцентр. Сьогодні свідоме, цілеспрямоване й ефективне використання політико-комунікативних технологій стає однією з найважливіших умов оптимізації процесу функціонування політичної системи та публічної влади. Тому цілком закономірною є підвищена увага авторитетних представників філософії політики, соціально-філософської та політичної науки до детермінуючої функції комунікативної сфери щодо формату наявних політичних відносин. За висновком А. І. Соловйова, «комунікація стала системоутворюючим елементом політики і набула у ній нового онтологічного статусу, втративши колишній допоміжно-технічний характер» [285, с. 10].

Разом з тим недостатньо висвітленим залишається процес еволюції політичної комунікації в історичному розрізі, не розкрито й історію становлення бібліотек як суб'єктів політичної комунікації. Окремі аспекти цієї проблеми знайшли відображення в зарубіжних дослідженнях, присвячених розвитку PR [3, 22, 32, 298, 233, 273, 314, 332, 344]. Утім, основна увага в них приділяється розвитку реклами та ЗМІ, факти, пов'язані з розвитком політичної

комунікації, розглядаються лише як приклади соціальної, не сфокусовано уваги на ролі бібліотек у політико-комунікативних процесах, принципових змінах у системі та формах політичної комунікації, функціонуванні бібліотек, спричинених зміною суспільних відносин і політичної системи. Що стосується вітчизняної науки, то в ній відсутні спеціальні дослідження згаданої проблеми.

Саме тому об'єктом даного розділу обрано політичну комунікацію як складний поліфункціональний та поліструктурний процес становлення усвідомлених і доцільних контактів між різноманітними агентами політичного буття суспільства та бібліотеку як учасника політико-комунікативних процесів в історичній ретроспективі.

Виходячи з запропонованого визначення політичної комунікації як «специфічних політико-владних відносин», зазначимо концептуальний зв'язок між нею та владою. У цьому контексті для з'ясування часу виникнення феномену політичної комунікації доцільно розглянути питання виникнення феномену влади. На сьогодні, як констатує П. П. Шляхтун, у відповіді на це питання в науці переважають три підходи – біологічний, антропологічний та політологічний [331].

Відповідно до біологічного підходу, влада – явище, що має біологічну природу, а отже, існує не лише в людському суспільстві, а й у тваринному світі. Дійсно, спостерігаючи за поведінкою тварин, складно не помітити, як одні з них здійснюють вплив на інших у власних інтересах, використовуючи при цьому різноманітний комунікативно-інформаційний арсенал – ричання, кусання тощо. Водночас варто зауважити, що така поведінка тварин є несвідомою, обумовленою інстинктами й рефлексами. Проте специфічність владних відносин полягає якраз у їх свідомому характері. Суб'єкт влади свідомо впливає на об'єкт, намагаючись спрямувати його поведінку в потрібному для себе напрямі. Отже, говорити про функціонування політичної комунікації у тваринному світі, або на початку історії людства, коли людина ще остаточно не вийшла з тваринного світу, було б перебільшенням.

Що стосується антропологічного підходу, то його прихильники дотримуються позиції існування влади на всіх етапах (навіть докласових) існування людського суспільства. З такою тезою можна погодитись, зауважуючи при цьому загальний ха-

рактар влади в умовах нерозвиненого людського суспільства без чіткого соціального поділу й сформованих специфічних інститутів управління, відсутність її поділу на політичну, економічну, духовно-інформаційну тощо. З огляду на це, доречно говорити про формування й функціонування в цей час соціальних, а не вузько політичних комунікацій.

На відміну від антропологічного, політологічний підхід до розуміння влади виходить з усвідомлення органічного зв'язку між владою та політикою, пов'язує їх існування з наявністю специфічних інститутів управління, що з'являються лише на певному етапі розвитку людства. У першу чергу до таких інститутів відносять державу. Таким чином, політологічний підхід дає підґрунтя для висновку про те, що політична комунікація як явище з'являється на тому етапі розвитку людського суспільства, коли актуальними стають питання політичної влади та розподілу ресурсів, формуються спеціальні інститути здійснення влади, насамперед держави.

Низький економічний рівень суспільства того часу, нерозвиненість технічних засобів, специфічний тип утворених держав визначили й специфіку політичних комунікацій, система яких мала досить простий вигляд: зверху до низу владної вертикалі з деяким «адміністративним» розгалуженням і далі – від владної вертикалі до окремих індивідів. Політична комунікація того часу була спрямована на доведення волі й розпоряджень правителя підданим та забезпечення його панівного статусу.

При цьому зворотний рух інформації – від низів до верху – відбувався крім офіційного інформування про стан речей і шляхом організації зверху системи шпигунства і доносів. Зокрема, у стародавньому індійському трактаті «Артхашастра» недвозначно йдеться про інститут таємних агентів та шпигунів [119]. Автор трактату радить цареві запровадити шпигунський нагляд за головними посадовцями, громадянами та сільськими жителями. Причому шпигуни, перевдягнені відлюдниками, мали виступати як прихильники різних суспільних позицій щодо урядової політики, провокуючи натопк на відверті висловлювання в місцях священних омивань, у залах зборів, у ремісничих корпораціях, в інших місцях великого скупчення людей.

Шпигуни мали запам'ятовувати те, про що йшлося в натопкві, і доповідати цареві про те, хто живе, використовуючи службове

становище для власного збагачення, хто допомагає йому в цьому, хто невдоволений царською політикою, хто, навпаки, може стати цареві опорою в боротьбі з ворогами та повстанцями.

Про «вуха і очі» перського царя Кіра II писав Ксенофонт: «Він створює свої царські вуха і очі шляхом роздачі подарунків і надання почесних звань. Він щедро винагороджує тих, хто приносить йому цікаві відомості. Він багато кого привчив бачити в нагляданні (соглядатайстве) прибуткову справу, використовувати свої очі і вуха на користь цареві. Він вислуховував кожного, хто вважав, що йому є що повідомити царю. Так пішла чутка – у царя багато очей і вух. Люди боялися озиватися про царя неналежним чином, немов би він сам міг чути їх розмови, або зробити що-небудь, що могло заподіяти йому хоч якусь шкоду. Здавалося, ніби він усюдисущий. Тому ніхто не тільки не насмілювався озиватися про царя без належної пошани, але кожний поводився так, немов він був оточений тими, хто були очима і вухами царя. У народі знали: цар щедро одарює навіть за дрібні послуги, і я не бачу іншої причини, окрім цієї, чому народ з такою осторогою ставився до свого царя» [149, с. 211].

Показово, що прямому і зворотному зв'язку, зважаючи на великі розміри своєї імперії, Кір надавав особливого значення. Відомо, що налагоджена ним система доставки повідомлень діяла за принципом естафети. Завдяки кур'єрській службі секретні матеріали у найкоротший термін надходили в царську канцелярію, де одразу ж починалася їх обробка. Ксенофонт неодноразово підкреслював переваги цілодобового функціонування поштових естафет. Добовий пробіг міг становити не менше 250 км. Таким чином, шлях із Суз у Сарди (приблизно 2300 км), змінюючи один одного, кур'єри долали за 8–10 діб. Постійна загроза змов і недовірливість правлячої верхівки робили державну пошту недосяжною для приватних осіб. Перські царі докладали зусилля, щоб максимально обмежити листування своїх підданих із зарубіжними адресатами. У всіх провінціях бездоганно функціонувала система перлюстрації приватної пошти. Геродот описує спробу мідійця на ім'я Гарпагос уникнути цієї процедури. Своє послання до своїх впливових земляків із проханням схилити Кіра II до походу на Мідійське царство Гарпагос зашив усередину вбитого зайця і просив царя, щоб той розрізав

тушку особисто, без свідків. Хитромудрий план вдався. Кір одержав зайця, розрізав його і прочитав повідомлення [258].

Зміцненню державної влади та забезпеченню стабільності функціонування політичної системи, що склалася в країнах Стародавнього Близького Сходу, мало сприяти ефективне використання такої специфічної форми політичної комунікації як символи, які представляють невербальну комунікацію. Символ є ідейною або ідейно-образною структурою. Інакше кажучи, символ – це образ, наповнений чітким змістовним навантаженням. Символи можуть мати графічний вигляд, ними можуть бути окремі предмети, споруди, люди тощо.

Визнання суспільством певних символів сприяє його об'єднанню і консолідації навколо них, а також регулюванню суспільних відносин, адже визнання більшістю одних і тих самих символів свідчить про поширення певних суспільно-політичних традицій, цінностей, установок, а отже – спрямовує поведінку індивідів у певному (потрібному) напрямі. Стосовно політичної комунікації, у першу чергу, звертаємо увагу на символи державної влади. Для кожного народу вони різні, адже в їх основі – давні особливі традиції, вироблені в процесі розвитку соціумів. Частина таких символів формується спонтанно, частина – свідомо запроваджується політичною елітою.

Так, у Стародавньому Єгипті символами влади фараона були жезл і наган, а також клафт – полосата хустинка з кінцями, що спускаються на плечі, немес – головна пов'язка, корона – біла, у формі кеглі (символ Верхнього Єгипту) та циліндрична червона (символ Нижнього Єгипту). Іноді одна корона покривала іншу. Подвійна корона фараонів символізувала процес об'єднання Єгипту, перемогу Верхнього Єгипту над Нижнім. Отже, вона може розглядатись, як приклад свідомо впроваджуваного символу. На головному уборі, як правило, закріплювався урей – зображення священної кобри, берегині царської влади на землі та на небі. Символами могутності й непохитності влади фараона стали побудовані в період Стародавнього царства піраміди.

Як зазначав відомий вітчизняний знавець історії Стародавнього Близького Сходу О. П. Крижанівський, вважалося, що навіть ім'я єгипетського царя сповнене містичної сили, тому його боялися вимовляти, а називали царя пер-о, тобто «великим домом». Староєгипетське пер-о греки вимовляли як фараон – і цей термін прижився в

історичній літературі (вперше частка пер-о з'явилася в титулатурі фараонів XVIII династії). Сам же фараон нерідко називав себе «великим богом», «найславетнішим з усіх богів» [146].

Що стосується символів, сформованих спонтанно, то їх яскравим прикладом може слугувати китайський дракон – у Стародавньому Китаї міфічний дракон уособлював божественне знання та ідентифікувався з небесними богами і їх земними представниками – імператорами. Образ дракона є образом правителя, його рух – ходом правителя. Трон імператора називався Троном Дракона, або місцем Дракона; обличчя імператора – Обличчям Дракона, імператорський церемоніальний одяг – вбранням Дракона. Коли необхідно було сповістити про смерть імператора, казали, що він полетів у небо верхи на драконі. У пізній період правління династії Цин дракон красувався на державному прапорі Китаю.

За відомостями, які наводить М. Анашина, у 1336 р., на другий рік правління монгольської династії Юань, був оприлюднений перший у китайській історії «Закон п'яти кігтів». Він проголошував: простим людям «забороняється носити будь-який одяг із зображеннями Циліня, луаня і фенікса, білого кролика, лінчжі, дракона з п'ятьма кігтями і двома рогами, вісім драконів, дев'ять драконів, ... а також золотисто-жовтий колір». Імператори наступної династії Мін продовжили цю традицію. Віднині дракон з п'ятьма кігтями був емблемою виключно імператора. Дракони з чотирма кігтями дозволялося використовувати знаті й високопосадовцям. Нижчі класи і народ у цілому вдовольнялися драконами з трьома кігтями. Незаконне використання дракона з іншою кількістю кігтів і кольору розглядалось як зрада, що заслуговує покарання не лише самого злочинця, але й його клану» [4].

Особливе місце в системі політичної символіки посіли політичні ритуали (наприклад, процес коронації тощо), які можна віднести до перфомансного виду політичної комунікації. Так, за В. І. Авдієвим [1], для стародавніх єгиптян особливе значення мало свято 30-літнього ювілею (хеб-сед), під час якого на чолі урочистої процесії фараон ішов до особливого павільйону, де відбувалася коронація й проводився обряд об'єднання південної та північної частин країни. Після ритуального метання стріл і випускання чотирьох птиць фараон піднімався до статуї верховного божества, де

й отримував зверху символи 30-літніх ювілеїв і імена царів урочисто записувалися на листі дерева «вічного життя» (ашед).

Особливо урочисто проводилася церемонія коронації фараона, «коли був присутній на засіданні сам цар у приймальній залі західної частини палацу, водночас ці люди були розпростерті на животах своїх у дворі». Релігійно-ідеологічне значення обряду коронації фараона детально роз'яснено у великому коронаційному написі фараона Тутмоса III.

Нарешті, цар як земне втілення божества особисто проводив деякі особливо важливі релігійні обряди. Так, наприклад, на одному дейр-ель-бахрійському рельєфі зображено, як Тутмос III проводить обряд ритуального uzливання води перед статуєю бога Сокара. Той же фараон здійснював культ води і вогню перед статуєю бога Амона [1].

Варто наголосити, що, з'явившись одного разу, символи, як вид невербальної політичної комунікації, ефективно використовувалися протягом усієї подальшої історії людства аж до сьогодення. До найбільш значущих політичних символів сьогодні відносимо державні символи – прапор, герб, гімн. Те ж стосується й інших видів політичної комунікації, які, можливо, з часом втрачали свої домінуючі позиції, відходили на другий, утім продовжували використовуватись як допоміжні. Крім символів, функції невербальної політичної комунікації виконували й інші різноманітні зображення. Так, у Стародавньому Єгипті розміри зображення фараонів традиційно відповідали розмірам зображень богів і значно перевищували розміри зображень простих єгиптян, не кажучи вже про зображення рабів або полонених. Така традиція закономірна, зважаючи на уявлення стародавніх єгиптян про божественну природу фараона та соціальну ієрархію.

Крім того, істотне змістовне навантаження несли зображення переможних батальних сцен, що зазвичай прикрашали собою стіни палаців і храмів і «розповідали» про військову могутність та непереможність правителів.

Показовими прикладами невербальної політичної комунікації країн Стародавнього Близького Сходу є зображення на базальтовій стелі з законами вавилонського царя Хаммурапі та барельєфи, що прикрашали царський палац у Персеполі.

У першому випадку на лицьовій стороні стели було розміщено вирізьблене художнє зображення бога Мардука (Шамаша), який

сидить на високому троні, і царя Хаммурапі, що стоїть перед ним. Велично простягнутою вперед правою рукою бог Мардук передає вавілонському царю сувій із зведенням законів. Хаммурапі стоїть перед богом у звичайній молитовній позі. Змістовним навантаженням зображення було донесення до широких мас ідеї схвалення богами законів, упроваджуваних Хаммурапі, його правління і встановлених ним порядків, а отже, воно мало впливати на підданих царя, зміцнюючи його легітимність.

Що стосується палацевого комплексу Персеполя, то, за висловлюванням О. П. Крижанівського, «персепольський двірцевий ансамбль – справжній кам'яний гімн держави Ахеменідів. Скульптурні рельєфи Персеполя органічно пов'язані з його архітектурою. Це переважно сцени двоюбо «царя царів» з усілякими потворами (мабуть, посіпаками Анхра-Майнюю, які зухвало зазіхнули на царську владу), нескінченні процесії данників із 33-х країн і ряди перських воїнів-бороданів» [146].

Іншим специфічним перформансним видом невербальної політичної комунікації, що виникає в той час, стали публічні покарання та покарання з членопошкодженням або тавруванням засуджених. Зазначений феномен мав підкреслити незламність та силу існуючих порядків, здатність системи захистити себе, неминучість покарання тих, хто зазіхне на існуючі устої. Про ставлення до цього виду комунікації як до ефективного доводить той факт, що практика публічних покарань зберігалася у Європі в Середньовіччі (наприклад, відомий ганебний стовп) та існувала тут навіть у ХХ ст. Зокрема, 17 червня 1939 р., о 4 год 50 хв, у Версалі на бульварі відсікли голову Е. Вейдману, убивці сімох осіб. Це була остання публічна страта у Франції; зважаючи на непристойне хвилювання натовпу й скандали з пресою було наказано наперед влаштувати страти в умовах в'язниці [282]. Відмова від публічних страт європейських країн пов'язана з поширенням ліберальних цінностей і поваги до прав людини.

Водночас в окремих державах, наприклад у сучасному Китаї (як і в ряді мусульманських країн Близького Сходу), публічні страти зберігаються навіть сьогодні. За даними Amnesty International, «засуджених до смерті іноді провозять на вантажівках вулицями і виставляють для загального огляду на «масових мітингах з виголошенням вироків», організовуваних для привертання уваги до ухвалених ви-

років. На таких мітингах під час виступів, у яких засуджуються скоєні злочини, засуджені до страти стоять зі схиленою головою й плакатами, що висять на грудях. Після страти на стінах розклеюються плакати, на яких зазначено імена засуджених і пред'явлені їм звинувачення; жирний червоний знак на плакаті означає, що смертний вирок приведений до виконання. Нерідко людям дозволяють бути присутніми безпосередньо під час процедури страти, що діє на натовп вельми збудливо і призводить до різних ексцесів» [282].

Поряд з невербальною в країнах Стародавнього Близького Сходу отримала розвиток і вербальна політична комунікація, як в усній, так і в письмовій формах, адже особливою рисою їх культур був досить високий рівень грамотності. Серед письмових видів політичної комунікації того часу можна виділити такі групи: закони, політичні трактати, історичні твори, юридичні тексти, матеріали офіційного діловодства, художня література.

До видатних літературних пам'яток цього періоду в рамках політичної комунікації можна віднести вавілонські «Закони царя Хаммурапі», давньоєгипетські «Повчання гераклеопольського царя своєму сину Мерікара», «Речення Іпусера» та «Пророцтво Неферті» – публіцистичні твори, складені, найімовірніше, під враженням від руйнівного соціального вибуху у Єгипті або внаслідок його гострого передчуття.

В епоху Рамесидів окремим літературним жанром стала також **сатира**, поява якої свідчила про загострення соціальної обстановки та внутрішньополітичної боротьби в державі. У сатиричній формі зображувалися, зокрема, воєнні невдачі фараонів.

У староіндійській літературній спадщині чільне місце посідають великі епічні поеми Махабхарата та Рамаєна, які завжди користувалися в країні винятковою популярністю й дуже вплинули на традиції, світогляд та мораль індійського народу. Головні сюжети цих шедеврів світового епосу, найімовірніше, мають історичну основу. О. П. Крижанівський не виключає, що Махабхарата, напевно, зберегла пам'ять про міжплемінну війну XI–X ст. до н. е., а Рамаєна – про ворожнечу між індоаріями та місцевими дравідами [146].

Винятковий вплив на розвиток політичних ідей мали давньоіндійський політико-економічний трактат «Артхашастра» (або «Наука політики», «Наука про державний устрій») (IV ст. до н. е.) –

містить цінні відомості про державний, політичний та господарський устрій давнього індійського суспільства та є справжньою енциклопедією політичного та економічного життя країни своєї епохи) та давньокитайські «Книга історії» («Шу цзин» – початок I ст. до н. е.) – відома також як «Шан шу» («Шанські документи») – є зібранням офіційних документів, описів історичних подій та «Книга порядку» («Лі шу» – IV–I ст. до н. е.), що складається з трьох частини: «Порядок епохи Жоу» («Чжоу лі»), «Порядок церемоній» («Лі лі») і «Записки про порядок» («Лі цзи») – містить у собі опис правильної організації політичних і релігійних церемоній, норм соціальної та політичної діяльності, «Лунь-юй» («Бесіди і судження») Конфуція – містить висловлювання Конфуція про обґрунтування існування влади як механізму підтримання порядку та спілкування між людьми, що регулює відносини між тими, хто керує, і тими, ким керують, та ін.

З розвитком письмової форми вербальної комунікації з'являються спеціальні соціальні інститути – бібліотеки, покликані збирати, систематизувати, зберігати для майбутніх поколінь вироблені в процесі розвитку людства знання та надавати доступ до них.

Батьківщиною бібліотек вважають Стародавній Близький Схід – саме там виникли перші книгосховища. Одними з перших поряд з приватними створювались бібліотеки при храмах і палацах. Причому, на думку бібліотекознавця й історика М. Харріса (Michael H. Harris), такі бібліотеки створювались внаслідок трансформації урядових архівів, які розрослись за рахунок накопичення юридичних, історичних та генеалогічних записів [359, р. 9]. Тобто під впливом активізації урядової діяльності й письмової форми політичної комунікації.

Враховуючи той факт, що жерці і писці часто обіймали державні посади і, використовуючи знання для підтримання свого статусу, утримували право монопольного користування храмовими бібліотеками [357, р. 704–705], можна стверджувати, що бібліотеки від початку свого заснування розглядались як сховища інформації та знань, потрібних для процесу управління і зміцнення влади. При цьому С. Бейлс (Stephen Bales) [342, р. 27, 32] прямо звертає увагу на те, що в кінцевому підсумку обов'язком писця завжди було об-

слуговування храму і царя (як бога або, як мінімум, представника богів на землі). Він мав записувати дані й інтерпретувати інформацію з метою підтримки храму і правителя. Говорячи про офіційні – палацеві і храмові бібліотеки, дослідник наголошує, що вони засновувались з метою обслуговування інтересів держави інформацією, що мала першочергове значення для існування цієї держави.

На офіційну природу таких бібліотек вказує їх розташування – традиційно вони розміщувались поблизу установи, яку обслуговували, зміст їхніх фондів, який відповідав діяльності інституту-засновника, і наявність печатки державних або храмових адміністраторів. Такі бібліотеки містили як архівні, так і бібліотечні документи. Опікування правителів давніх держав та жрецьких адміністрацій храмів підтриманням злагодженої роботи цих установ доводить їхнє велике державне значення.

Одна з найвідоміших бібліотек була створена асирійським царем Ашшурбаніпалом. За даними досліджень співробітників Британського музею, здійснених у рамках проекту «Бібліотека Ашшурбаніпала» (The Library of Ashurbanipal), цар наказав у своєму царському палаці в Ніневії зібрати в копіях та оригіналах десятки тисяч давніх історичних, релігійних, магічних й астролого-астрономічних текстів, а також державні архіви, словники й довідники, тексти юридичного характеру (за різними оцінками від 10 до 30 тис. «книг» – клинописних глиняних табличок).

Показовим при цьому є наказ Ашшурбаніпала до своїх підлеглих, що зберігся в одному з листів царя, збирати в бібліотеці будь-яку інформацію, корисну для його правління («whatever is good for the kingship» and «whatever is good for the palace») [356, p. 123]. За висновками звіту проекту «Бібліотека Ашшурбаніпала», «згідно з його (царя. – Авт.) листом-наказом, план Ашшурбаніпала для його бібліотеки полягав у збиранні стількох табличок, скільки буде можливо з інструкціями для ритуалів і заклинаннями, що зміцнили б його на троні і у владі» [356, p. 140]. Характерна особливість світогляду того часу – віра в можливість передбачати майбутнє, у зв'язку з чим знання різноманітних ритуалів, за допомогою яких можна було дізнатись про майбутнє й запобігти небажаному розвитку подій, набувало державного значення. Отже, згаданий царський наказ показує ставлення правителя до бібліотеки як

до центру збирання, збереження та надання доступу до інформації, потрібної для керування країною.

Бібліотека в Ніневії стала першою у світі систематично зібраною бібліотекою, де таблички були розкладені в певному порядку, а пошук необхідної інформації забезпечувався спеціально створеним каталогом. Для того щоб уникнути плутанини та забезпечити цілісність текстів, що зберігалися, унизу кожної таблички зазначалася повна назва книги, а поряд – номер сторінки. Крім того, у багатьох табличках кожний останній рядок попередньої сторінки повторювався на початку наступної.

Як зазначає Р. Ю. Віппер, у каталозі записували назву, кількість рядків, галузь знань – відділ, до якого належала книга. Знайти потрібну книгу було нескладно: до кожної полицки прикріплювалася невелика глиняна бірка з назвою відділу (як і в сучасних бібліотеках) [44].

Показово, що бібліотека в Ніневійському палаці вже раз на два тижні була відкрита для широкого користування [363, р. 226] – мудрий правитель розумів стратегічне значення поширення суспільно значущої інформації й створював сприятливі для цього умови. У цьому контексті **бібліотека виступає як ланка в низхідному потоці вертикальної комунікації**. На відміну від царських указів історичні твори, міфологічні сюжети тощо, формалізовані суспільною елітою, не були обов'язковими для розповсюдження. Водночас не можна заперечувати зацікавленості світської та духовної знаті в популяризації тих світоглядних позицій, моральних настанов та політичних цінностей, що містились у цих творах.

Цей досвід організації збирання та систематизації суспільно значущої інформації представниками верховної влади в період Стародавнього світу далеко не єдиний. За даними М. Харріса (M. H. Harris), Л. Кассона (L. Casson), С. Бейлса (S. Bales), Б. Фостера (B. R. Foster) та інших, збереженням культурних багатств серйозно опікувались правителі в багатьох великих містах Месопотамії, Хеттській державі, Стародавній Сирії, де також створювались бібліотеки. Найдавнішою з них багато хто з дослідників вважає царську бібліотеку в Еблі, що існувала у III тис. до н. е. і з якої на сьогодні відкрито більше 15 тис. табличок, що містять інформацію адміністративного, господарського, дипломатичного, історичного характеру та ін. [54, с. 488].

Сховища писемних пам'яток, створених писарями-копійстами, існували і в Стародавньому Єгипті. Незважаючи на брак даних стосовно їх функціонування, окремі відомості, що збереглись, дають змогу стверджувати, що так само, як і царі Месопотамії, правителі Єгипту опікувались збиранням і збереженням корисних для керування державою знань. С. Бейлс у своєму дослідженні наводить уривок уцілілого запису на стелі в Абідосі (Верхній Єгипет), датованого приблизно початком XVII ст. до н. е., який доводить зусилля фараона побачити «давні письмена Атума» (єгипетський бог-творець) і підтверджує, що сувої папірусу зберігались у спеціально відведених для цього приміщеннях з метою збереження текстів і надання до них доступу [342, р. 46–47].

Писарі в Єгипті користувалися багатьма привілеями та належали до особливої верстви людей, пов'язаних із сакральним знанням. Вони належали до духовно пануючої еліти, перебували на службі фараонів і займали привілейоване становище. Про особливий соціальний статус писаря говориться в «Повчанні Ахтоя», яке доводить, що писар був звільнений від обтяжливих повинностей, його соціальний статус був вищим за статус землероба, каменяря, будівельника або медика [115, с. 51–53].

Аналіз функціонування перших бібліотек у країнах Стародавнього Близького Сходу дає підстави для висновку стосовно об'єктивно зумовленої практичної спрямованості їхньої діяльності. Заснування й розвиток палацевих і храмових бібліотек відбувались під впливом повсякденної діяльності правителів і чиновників, внаслідок якої, по-перше, зростала кількість інформації, що потребувала збереження, по-друге, розширювався спектр управлінських потреб, що спричиняло пошук, збирання і збереження нової затребуваної в процесі керування державою інформації. У цьому контексті слушним видається висновок С. Крамера (S. N. Kramer) про те, що і бібліотеки, і архіви того часу в кінцевому підсумку слугували одній меті – підтримці пануючих цінностей, першою з яких була любов до держави (уособлена часто у вигляді любові до богів і до правителя, як до одного з них) [364, р. 249–268].

Подібний висновок робить С. Бейлс стосовно функціонування перших бібліотек стародавніх держав Месопотамії, Єгипту та Мікенської цивілізації, які, за його словами, виконували роль не

осередків розвитку культури, науки й освіти, а адміністративної підтримки щоденної діяльності царів, збираючи і зберігаючи в першу чергу ту інформацію, яка могла бути застосована в процесі управління [342, р. 64–65].

Вивчення бібліотекознавчих досліджень з проблеми заснування і функціонування перших бібліотек, зокрема праць С. Бейлса (S. Bales), Л. Кассона (L. Casson), Х. Філліпс (H. A. Phillips), С. Гордона (C. Gordon) та інших виявило, що більшість фахівців з цього питання розглядають бібліотеки Стародавнього Близького Сходу, радше, як протобібліотеки, починаючи історію, власне, бібліотек з пізнішого періоду – з часу появи їх у Стародавній Греції, де виникло саме слово «бібліотека» (bibliotheke, де «бібліон» – книга, «теке» – сховище, вмістище). Початок активного копіювання текстів у цей час актуалізував питання достовірності їх копій. Бібліотека античності стає установою, яка не лише зберігає цінну для суспільства інформацію, не лише може зробити копію наявного в її фонді документа, але й гарантує **достовірність** тексту в цій копії. Практика надання гарантії достовірності тексту була започаткована бібліотекою Александрії, яка, як зазначає Л. Кассон (L. Casson), формувала свої фонди за принципом поєднання видання авторитетного, достовірного тексту, коментарів до нього і словника [346, р. 45].

Позиціонування бібліотек як джерела достовірної інформації стало їх перевагою в процесі функціонування в системі політичної комунікації. Більше того, сьогодні, беручи до уваги стрімке наповнення інформаційного простору, у тому числі й неякісною інформацією, актуальність цього аспекту бібліотечної діяльності лише зростає, адже забезпечення достовірності в повідомленнях, що передаються опосередкованими каналами, дає змогу максимально мінімізувати можливі інформаційно-комунікативні шуми, якими супроводжується комунікативний процес, і таким чином підвищують його ефективність.

Найвідоміша бібліотека античності була заснована на початку III ст. при Александрійському мусейоне в столиці держави Птоломеїв Єгипті доби еллінізму. Вона стала одним з головних наукових і культурних центрів античного світу. Як і у випадку з бібліотеками країн Близького Сходу, засновниками Александрійської бібліотеки

виступили царі – Птолемеї, які намагалися придбати всі літературні твори, які існували на той час.

Для бібліотеки було зведено спеціальну будівлю, що мала як сховище, так і читальний зал, в одному з кращих районів Александрії. Тут було зібрано, за різними даними, від 400 до 700 тис. папірусових сувоїв, які були занесені до каталогу й повністю систематизовані [369].

Бібліотека в Александрії виступає вже не лише як книгозбірня, а й науковий центр з продукування нової синтезованої інформації. Як звертає увагу Х. Філліпс (Heather Phillips), залучення до роботи в бібліотеці видатних вчених було предметом спеціальної уваги Птолемеїв [369]. З цією метою вченим пропонувалось безкоштовне харчування, проживання, прислуга, звільнення від податків і пристойна зарплата – все це за кошт фонду Птолемея Сотера. Відзначаючи початок функціонування бібліотек як наукових центрів, що здатні виробляти наукову інформацію, варто уточнити, що в Александрійській бібліотеці наукова діяльність не була безпосередньо орієнтована на задоволення управлінських потреб.

При цьому в Александрійській бібліотеці вперше в історії книги був складений каталог, у якому можна було знайти відомості про кожен твір, що в ній зберігався. Як звертають увагу дослідники, в Александрійській бібліотеці виникла принципово нова наука: класифікація – розподіл сотень тисяч різних згадувань за розділами й складання каталогу з позначенням автора й назви кожної книги [29, 345, р. 10–13].

Тривалий час заснування Александрійської бібліотеки розглядалось дослідниками в контексті розвитку науково-освітньої сфери. Утім, у середині ХХ ст. бельгійський історик і бібліотекознавець Г. Я. Флейшхауер (H. J. De Vleeschauwer) висунув теорію, яка обґрунтовувала створення Александрійської бібліотеки в контексті політики й соціально-культурного експерименту Олександра Македонського. З цієї позиції бібліотека в Александрії набувала значення в підтримці політичної влади, подібно до протобібліотек Стародавнього Близького Сходу [379]. Як підсумовує С. Бейлс, бібліотека стала своєрідним символом політико-культурної парадигми Олександра Македонського. За словами дослідника, «східний адміністративний інструмент був адаптований для потреб еллінізації»

[342, р. 111]. Вчений звертає увагу на те, що філософські інституції Стародавньої Греції відрізнялись досить скромними масштабами діяльності і їхні бібліотеки відображали це. Наприклад, бібліотека Аристотеля налічувала, приблизно, 1 тис. сувоїв. Ці філософські школи були консервативними й політично обмеженими. Натомість масивні східні протобібліотеки з тисячами табличок відповідали амбіціям македонських загарбників. Здатність протобібліотек задовольняти інформаційні потреби великої бюрократії зі складною структурою відповідала македонському адміністративному стилю: стилю, що обертався навколо царювання й національної політики. Можливості, власне, «давньогрецьких» політиків були обмежені інтересами й потребами полісів, міст-держав, елліністичні ж держави охоплювали значні території й різні народи, управління якими вимагало відповідно організованої інформаційної установи.

Александрійська бібліотека, на відміну від бібліотек Стародавньої Греції, була масивною, добре організованою, підтримувалась державою, мала синкретичний характер. Це були вже не грецькі, а чітко виражені елліністичні характеристики, які відображали «комбінацію македонської пихи і східного гігантизму» [342, р. 113–114].

Що стосується функціонування давньоримських бібліотек, то, за даними Ж. Спун (J. Spoon), читачі давньоримських бібліотек – поети, учені, чиновники, знатні й багаті громадяни – вже могли брати рукописи додому [377]. Бібліотеки мали у своєму розпорядженні каталоги. Склалися посібники з комплектування: «Про придбання і відбір книг», «Які книги гідні придбання». У Римі вже засновувались і спеціальні бібліотеки, що містили рукописи з однієї галузі знання (наприклад, граматичні трактати). На відміну від більшості бібліотек Стародавнього Сходу, які, все ж таки, залишались зібраннями інформації, орієнтованими в першу чергу на вузьке коло правлячої еліти, римські бібліотеки, під впливом демократичних традицій в часи пізньої римської республіки відкриваються для потреб більш широкого кола громадян. Як зазначає у своїй книзі «Бібліотеки Античного Світу» Л. Кассон, у Римі доступ до інформації для всіх громадян починається близько 30 р. до н. е. – з відкриттям першої публічної бібліотеки, ідея заснування якої як «зібрання для публіки грецьких та латинських текстів», належить ще Юлію

Цезарю, хоча й була реалізована вже після його смерті [346, р. 79]. На сьогодні більшість дослідників погоджується з тим, що перша публічна бібліотека в Римі була заснована Полліоном у храмі Свободи в 39 р. до н. е. Розширення аудиторії для бібліотечного обслуговування в часи римської республіки може слугувати опосередкованим підтвердженням того, що інформація, що зберігалась у бібліотеках, була затребуваною в процесі управління за принципом «чия влада – того і знання».

Незважаючи на задоволення значної частини потреб читачів того часу в книзі за допомогою публічних бібліотек бібліотеки Стародавньої Греції й Риму хоча і називалися такими, були доступними, все ж таки, вузькому колу священнослужителів, освічених рабовласників, літераторів і вчених. Як припускає Д. Філден (J. Fielden), цілком можливо, що громадськість допускалась на публічні читання творів, утім навряд чи пересічні громадяни мали змогу брати книги додому. На стіні однієї бібліотеки в Афінах було знайдено напис, що проголошував: «Жодна книга не повинна вноситись, оскільки ми з приводу цього дали клятву» [355]. Лише привілейована меншість – імператор та вищі посадові особи імперії – дійсно могла брати книги з бібліотеки. При цьому привертає увагу зауваження К. Дікс (K. Dix) стосовно того, що оскільки, наприклад, Август використовував «публічну» Палатинську бібліотеку як форум, то навряд чи в такі дні мешканцям міста було дозволено вільно приходити в бібліотеку, брати і читати книги [350, р. 287]. Це зауваження, окрім аргумента на користь відсутності загального доступу до бібліотечних фондів у античні часи, дає підстави і для іншого висновку: **бібліотеки стають майданчиком для обговорення актуальних питань суспільного розвитку, місцем перетину комунікативних потоків.**

Політичні перевороти й переслідування, боротьба за владу, що точилась у Римській імперії останні століття її існування не сприяли збереженню бібліотек і тих текстів, що зберігались у них. Багато бібліотек було конфісковано або знищено, коли їхні власники ставали опонентами чинної влади. По суті, бібліотека як книгозбірня, сховище сукупності певних знань розглядалась як інструмент боротьби за уми людей. Ж. Спун, наприклад, звертає увагу на те, що на початку 303 р. Діоклетіан зруйнував більшість

християнських бібліотек, створених протягом III ст. Він руйнував церкви і спалював священні книги. Як підсумовує дослідниця, «в останні години Римської епохи широкий обсяг знань, що містився у книжках, став заручником соціально-політичних зрушень. Ми зазнали великих втрат внаслідок агресивних дій в ім'я Бога або Держави» [377]. Прагнення знищити не лише політичного опонента, а і його бібліотеку з усією інформацією, яка в ній збиралась і зберігалась, доводить впливову роль бібліотек у поширенні політичних ідей, цінностей та ідеалів, їхнє значення в політичній боротьбі.

При цьому під кінець Римської імперії, у IV ст., із розбалансуванням системи управління державою і наближенням її краху роль бібліотек у суспільстві істотно знижується. За свідченням Амміана Марцеліна, «бібліотеки замкнені навечно, як гробниці», а громадяни Риму надають перевагу розвагам, а не навчанню [177].

Слід звернути увагу на те, що доба античності, з її підвищеною увагою до людини, з її досвідом демократичного правління і феноменом вільного громадянина, надає приклади нових порівняно з країнами Стародавнього Близького Сходу видів політичної комунікації поряд з уже існуючими та призводить до помітної трансформації самої системи політичної комунікації.

Поява інституту вільних громадян супроводжувалася посиленням їхньої громадської та політичної активності. Поліс поступово перетворився на важливий осередок солідарності та ідентичності громадян. До того ж давньогрецькі поліси були відносно невеликими спільнотами в декілька тисяч осіб, що займали окрему компакту територію. Це полегшувало комунікацію, швидко поширення інформації й робило можливим безпосередній вплив політичних рішень на всі сфери життя суспільства.

Важливим нововведенням для розвитку політичної комунікації стало право кожного громадянина брати участь у народних зборах – еклесії – вищому органі самоврядування. В «Іліаді», наприклад, опису подібних зборів відведено багато місця, і, що показово, на них виступають не лише царі й герої Агамемнон, Одиссей, Ахілл й інші, а й прості воїни, наприклад Терсит [53]. На цьому рівні інституту представництва не існувало, тому афінська демократія вважається прямою та безпосередньою. Зазвичай у роботі

зборів брало участь 2–3 тис. осіб. Кожної першої сесії нового місяця народні збори заслуховували нові законопроекти. Будь-який учасник народних зборів, тобто будь-який громадянин, міг виступити їх автором. Водночас та особа, яка вносила їх на розгляд, брала на себе відповідальність за їх актуальність та ефективність. Протягом року проти неї могли порушити справу про беззаконня. Визнаного винним «законотворця» могли оштрафувати, позбавити права голосу, навіть стратити. У часи Перікла (V ст. до н. е.) законопроекти спочатку мала розглядати Рада п'ятисот або один із судів.

Тим, хто виявляв бажання виступити на народних зборах, надавали це право в порядку старшинства. Права звертатися до афінського народу міг бути позбавлений будь-хто, стосовно кого було доведено, що він:

- не є власником землі;
- не перебуває в законному шлюбі;
- зневажає синовнім обов'язком;
- завдав шкоди суспільній моралі;
- ухиляється від військового обов'язку;
- кинув у бою щит;
- має податкові або інші заборгованості перед державою.

Зазвичай, правом виступати на народних зборах користувалися лише підготовлені оратори, оскільки аудиторія могла голосно протестувати проти відхилення від теми виступу, виражати своє невдоволення або згоду криками, свистом й оплесками. Р. Ю. Почекаєв наводить приклад дорікання Платона афінянам у його діалозі «Протагор», що вони нерідко брали слово тільки заради того, щоб просто звернути на себе увагу, а Демосфен у своїх промовах закликав співгромадян спочатку вислухати, а потім «підняти шум» [233].

Кожному оратору для виступу надавався певний час, який вимірювався водяним годинником. Отже, з'являється новий вид політичної комунікації – промови. Необхідність їх підготовки й аргументації спричинила появу риторики.

У своїй знаменитій промові, присвяченій пам'яті воїнів, загиблих у перший рік Пелопонеської війни (її фрагменти наводить давньогрецький історик Фулідід), Перікл указував, що саме завдяки своєму демократичному устрою афінський поліс випередив

усі інші міста-держави Еллади: «У нас містом управляє не жменя людей, а більшість народу. У приватних справах усі користуються однаковими правами за законами. Що ж до справ державних, то на почесні державні посади висувають кожного за гідністю, оскільки він чим-небудь відрізняється не через належність до певного стану, а через особисту доблесть. Бідність і темне походження або низьке суспільне становище не заважають людині посісти почесну посаду, якщо вона здатна надати послуги державі» [311].

Промов було так багато, і вони були такі різні, що інколи отримували спеціальні назви. Наприклад, гнівні промови отримали назву філіпиків, на честь промов Демосфена, спрямованих проти батька Олександра Македонського Філіпа II, який намагався підкорити Афіни.

На противагу пізнішим ліберальним ідеям політика в Стародавніх Афінах розглядалася як найважливіша справа людей. Це не тільки не сприймалося як порушення їхньої автономії, а, навпаки, сприймалося як затвердження здібності людей до неї. Політичний порядок виступав найважливішим засобом реалізації людської природи. Повноцінне й добротне життя було можливе тільки в полісі. Таким чином, етика й політика зливалися в розумінні афінян в яесь єдине й нерозривне ціле.

Можна погодитися з висновком Р. Ю. Почекаєва, що специфічне сучасне розмежування між державою й суспільством, офіційними особами й громадянами, «народом» й «урядом» не було частиною політичної ментальності афінського міста-держави. Не брати участі в політичному житті суспільства для громадян було просто неможливо. З одного боку, «інтелектуальна еліта» закликала громадян до політичної активності: так, Аристотель у своїй «Політиці» заявляє про необхідність участі громадян у політичному житті суспільства. З другого – влада суворо карала за ухилення від виконання громадянського обов'язку: ще Солон ухвалив, що громадянин, який не долучився до жодної з протиборчих фракцій, позбавлявся майнових прав [233]. Оскільки в демократичному полісі акцент робився на активному, включеному в процес самоврядування громадянинові, керівники були одночасно й керованими. Громадяни спільно обговорювали, ухвалювали рішення і надавали чинності законодавству. Принципом правління й найважливішим принципом життя була пряма участь. Сам процес правління спи-

рався на те, що Перікл називав «належним обговоренням»: «Ми не думаємо, що відкрите обговорення може зашкодити перебігу державних справ. Навпаки, ми вважаємо за неправильне ухвалювати потрібне рішення без попередньої підготовки за допомогою виступів з висловлюваннями “за і проти”» [311].

Збори були одним з найбільш ефективних засобів політичної комунікації в Стародавній Греції. До того ж під час зборів відбувався її як прямий, так і зворотний рух. Під час обговорення питань можна було як висловити власну думку, так й одразу ж почути реакцію на неї, зробити висновок щодо ефективності власних аргументів і промови в цілому. Крім того, думки, що висловлювалися під час зборів, давали владі змогу з’ясувати, наскільки підтримуються суспільством ті чи інші її дії та рішення. Також народні збори сприяли появі «професійних політиків»: ораторів, лідерів суспільних кланів і груп. Такі особи називалися демагогами, і в Греції це слово спочатку не несло негативного навантаження: демагогія означала керування народом, ведення його за собою. Проте вже Аристотель у IV ст. до н. е. визначав демагогію як підлабузництво перед народом і мистецтво маніпулювання ним [89].

Головними центрами політичної комунікації були: агора – ринкова площа, де відбувалися народні збори, храми, лазні й гімнасії – зали й майданчики для спортивних вправ (останні у всі часи були вельми характерним місцем зборів для вирішення важливих питань і спілкування) і, звісно, театр.

Театральна вистава в Стародавній Греції була не розвагою, а священнодійством, у якому намагався брати участь кожний громадянин. Афінським громадянам, починаючи з часів Перікла, видавали зі скарбниці спеціальні «театральні гроші» на відвідування театру. Театр був школою виховання, де у творах розглядалися найактуальніші питання моралі, політики й ідеології. Твори, які виконувалися, писалися найчастіше на міфологічні або історичні сюжети та порушували актуальні суспільно-політичні, філософські й етичні питання, були насичені ідеями патріотизму, увагою до людини, відрізнялися глибиною героїчних характерів, що пробуджували свідомість глядачів.

Роль політичної комунікації в Стародавній Греції яскраво відображена Аристотелем у трактаті «Політика»: «Держава є свого

роду спілкування, усяке ж спілкування організовується задля якого-небудь блага. Причому більше за інші до вищого з усіх благ прагне те спілкування, яке є найважливішим з усіх та обіймає собою всю решту спілкувань. Це спілкування й називається державою або спілкуванням політичним» [8].

Специфічною рисою системи політичної комунікації Стародавніх Афін було поєднання вертикального й горизонтального рівнів комунікації та каналу зворотного зв'язку. Адже кожен громадянин брав участь у прийнятті законів і водночас виконував ці закони. До того ж, якщо виникало певне невдоволення існуючим станом речей, завжди залишалася можливість запропонувати новий законопроект.

У римському суспільстві ситуація була дещо інша.

У пізній республіці носієм верховної влади в державі вважалася сукупність повноправних римських громадян. Народ здійснював свої права шляхом участі в коміціях (народних зборах): куріатних (поступово втратили своє політичне значення), центуріатних (збиралися для вирішення питань зовнішньої політики й обрання вищих магістратів, хоча від початку більшість законів проходила саме через центуріатні коміції), трибутних (проводили вибори деяких посадовців, наприклад народних трибунів, і здійснювали законодавчу діяльність). Величезну роль відігравав сенат. Він практично був вищою державною установою. Сенатори призначалися цензорами з-поміж колишніх магістратів. До компетенції сенату входило:

- затвердження вибраних магістратів;
- завідування державним майном і фінансами;
- вирішення зовнішньополітичних питань;
- декретування надзвичайних повноважень;
- контроль за справами релігійного культу.

Носіями виконавчої влади були магістрати. До вищої категорії магістратів належали: консул, цензор, претор і народний трибун. Магістрати поділялися на ординарні й екстраординарні. До перших належали: консул, претор, народний трибун, цензор, еділ і квестор, а до других – диктатор, начальник кінноти, тріумвір і децемвір.

Давньоримська політична система мала яскраво виражений етатистський характер. Загальну римську ідеологію, згідно з якою державні інтереси ставилися набагато вище за інтереси індивіду-

ума, виражала класична формула S. P. Q. R. (Senatus populusque Romanus) – «сенат і римський народ». Такий високий ступінь етатизму стимулював населення Риму до постійної політичної участі. Тому не дивно, що політична складова життя римлян була домінуючою, і від неї залежали як економіка країни, її культурне життя, так і комунікація.

Народні збори являли значну політичну силу в Римі в період і республіки, і ранньої імперії (період принципату, 30 р. до н. е. – 284 р.). Як звертають увагу В. О. та С. В. Шпаковські, показово, що один з політичних діячів тих часів Гай Гракх у момент виступу обернувся обличчям до народу, визнаючи тим самим його силу і вважаючи його думку вирішальною. З часом його приклад був перетворений на встановлене правило [332].

Давньоримський політик, письменник, видатний оратор Цицерон увійшов в історію як один з перших мислителів і політиків, що надавали першорядну увагу технологіям спілкування. Головним завданням публічного виступу він вважав досягнення повного контакту з аудиторією, а найважливішою якістю оратора – уміння направляти емоції публіки в потрібному руслі.

Цілком слушно зауважує Р. Ю. Почекаєв, що ті, кому вдавалося обернути суспільний настрій на свою користь, могли диктувати Риму свою волю. Тому в Стародавньому Римі нерідко вдавалися до таких методів, як підкуп, погрози, шантаж тощо. Навіть найвидатніші політики, які володіли і високим авторитетом, і красномовством (наприклад Юлій Цезар), не сподіваючись тільки на них, забезпечували собі перемогу підкупом і змовою з противниками. Ця практика, безумовно, уже і в той час викликала осуд: так, Цицерон заявляє, що купівля думки або результатів голосування за гроші заслуговує кари, а досягнення успіху за допомогою красномовства – похвали. Проте практика й прямого підкупу, і завуальованого, наприклад у вигляді організації глadiatorських боїв або роздачі народу їжі перед виборами, застосовувалася політиками регулярно [233].

Серед політичних прийомів учений найефективнішим називає проголошення себе захисником народних інтересів: найчастіше під таким гаслом приходили до влади консули й народні трибуни, що володіли блискучим ораторським даром і вміли повести за собою

маси. Такий стиль можна характеризувати як патерналістський, коли політик намагався створити собі імідж «батька», який піклується про своїх дітей (римський народ). Так, Тіберій Гракх, ставши народним трибуном, здобув собі імідж народного захисника і, заручившись підтримкою народу, провів через сенат закон про земельну реформу. Знаті в цьому випадку довелося піти на поступки і, не маючи нагоди «вирішити проблему Гракха» легальними методами, оптимати організували його вбивство.

Свої «передвиборні програми» політичні діячі доносили до народу за допомогою написів на стінах або публічних виступів як під час зборів, так і в інші дні.

Іншим досить ефективним способом було створення репутації удачливого полководця: ратні успіхи доводять те, що полководцю допомагають боги і, отже, Рим під його владою процвітатиме. У результаті на чолі Риму ставали ефективно діючі правителі й полководці, що було особливо важливо в період V–III ст. до н. е., коли Риму доводилося вести численні війни на власній території. Однак згодом за підтримки армії й народу воєначальники ставали повновладними диктаторами. Класичними є приклади Корнелія Сулли та Юлія Цезаря. Найбільш виразно хибність цієї практики виявилася в епоху так званих солдатських імператорів.

Політична система Стародавнього Риму часів республіки обумовила ускладнення системи політичної комунікації за рахунок поєднання елементів систем країн Стародавнього Близького Сходу та Античної Греції. Тут можна виокремити висхідні й низхідні напрями політичної комунікації та горизонтальну комунікацію на рівні діяльності коміцій, на відповідних рівнях магістратів та сенату. Що стосується зворотного зв'язку, то в Римі, навіть за часів республіки, він був набагато менш вираженим, ніж в Афінах. Хоча з думкою народу тут також змушені були рахуватися.

Тому політичні діячі Риму докладали значних зусиль зі створення позитивного іміджу і досить часто з цією метою йшли на популістські кроки, відомим проявом яких стало гасло «хліба і видовищ», а наслідком – поступова деградація статусу римського народу до рівня плебсу.

Серед інших засобів, якими також не гребували політики, – створення негативної репутації політичним противникам, що часто

призводило до завершення політичної кар'єри останніх. Досить показовим прикладом у цьому контексті є ситуація зі змовою Катіліни в 63 р. до н. е. Цицерон, який був тоді консулом, виступив з обвинуваченням патриція Луція Сергія Катіліни в закаті з метою захоплення влади й змусив його покинути місто; жодними об'єктивними доказами Цицерон не володів, утім на користь його звинувачень свідчила репутація Катіліни як людини неврівноваженої, розбещеної та схильної до вживання сили. І навпаки, висока репутація діяча могла «обілити» і виправдати його в очах народу, роблячи майже невразливим для звинувачень політичних опонентів. Р. Ю. Почекаєв наводить приклад, коли той самий Цицерон спробував звинуватити в змові і Юлія Цезаря, йому це не вдалося, оскільки останній встиг викликати до себе прихильність народу тим, що роздавав хліб, організовував святкування і власним красномовством. Пізніше в Римі стали поширювати чутки, що дружина Цезаря зраджує чоловіка (що не могло не позначитися на репутації й самого чоловіка), але він блискуче присік ці плітки знаменитою фразою: «Дружина Цезаря поза підозрою». На репутації зіграв свого часу й імператор Нерон, під час правління якого згорів Рим: відповідно до його звинувачень, винними в підпалі були перші римські християни. У цьому випадку імператор майстерно використав суспільну недовіру до останніх, що виникла через їхні таємні зборища, використання незрозумілих символів тощо. У результаті сотні християн загинули у в'язницях і на циркових аренах [233].

Поширення чуток, шантаж, наклеп набули в Стародавньому Римі такого масового характеру, що в I ст. до н. е. були навіть прийняті спеціальні закони: едикти консулів Октавія та Галла Аквілія, що передбачали покарання, відповідно, за погрози й обман, а також шахрайство. Однак це не знищило хибної практики, і згодом ці засоби використовувалися не менш широко.

Цезар, ставши консулом, потурбувався про зміцнення своєї популярності в народі. Для цього він у 59 р. до н. е. розпорядився викладати на стінах римських будівель інформацію про події, які відбувалися в Римі, а також звіти про дебати в сенаті. Саме за його ініціативи з'явилося щось подібне до сучасної газети, а різноманітні оголошення писалися на стінах і до цього. «Фруктівники бажають бачити еділом Аврелія Доната, цілком гідного нашого прекрасного

міста»; «Шинкарі просять вас зробити дуумвіром прекрасну людину Цецилія Піцента, і нехай буде прихильною до вас Венера». За спостереженням Е. В. Альохіна, навіть корпорація дрібних злодюжок закликала голосувати за «свою» людину за допомогою написів на стінах [3].

За ініціативою того ж Юлія Цезаря стала виходити й менш офіційна «газета» – «щоденна відомість римського народу». У ній повідомлялися новини про війни Риму, святкування й інші події, що становили інтерес для населення. «Акти сенату» досить швидко відчули на собі вплив жорсткої цензури: уже третій імператор Тіберій заборонив їх випуск, угледівши в повідомленнях «газети» критику на свою адресу. Натомість «щоденна відомість» продовжувала виходити аж до падіння Римської імперії, поступово перетворюючись на «жовту пресу»: крім публічних дискусій у ній стали з'являтися пікантні анекдоти та повідомлення про одруження й розлучення відомих осіб тощо. Цю газету переписували у великій кількості екземплярів і навіть розповсюджували у провінціях.

Крім усних, письмових, предметно-образотворчих видів зв'язків з громадськістю, в античному суспільстві досить широко використовувались і ті різновиди комунікативних актів, які сьогодні ми називаємо перформансами. Культура видовищ, урочистих процесій, ритуальних свят містила обов'язкові елементи інформування й пропаганди, цілеспрямовано сприяла формуванню іміджу тих або інших діячів, уміло використовувала рекламні прийоми. Так, досить ефективним засобом для залучення народних мас на свою сторону було свято, під час якого для бідних не тільки влаштовувалися видовища, а й роздавався безкоштовний хліб. Істотну інформаційну функцію виконували тріумфи, що проводилися на честь перемог і полководців тощо.

Подібні свята були ефективним способом підвищення політичного рейтингу правителя: вони давали змогу охопити в одному заході практично всі стани, використовували як допоміжні ігрові можливості дії, що, як відомо, полегшує сприйняття й засвоєння потрібних політичних послань, а отже, підвищує ефективність комунікації, а також давали змогу задовольнити як прагнення до розкоші, так й елементарний голод. Зростанню популярності політика, що вибрав для комунікації з масами такий безпрограшний варіант,

як видовище, процесію або свято, сприяли роздача грошових подарунків, проведення добродійних акцій тощо.

Центрами зосередження політичної комунікації в Римі були місця публічного спілкування. Насамперед, як і в Стародавній Греції, ринкова площа – форум. Також дуже популярними для обговорення політичних подій та останніх новин були терми (лазні), у яких римляни зустрічалися, розважалися спортивними іграми, а політичні діячі або великі торговці навіть укладали союзи й проводили грошові операції.

Певне ускладнення комунікативної взаємодії спостерігається з переходом Риму від республіки до імперії. Приєднання нових територій збільшило відстані, які мали долати повідомлення, що призвело до зниження оперативності й ефективності комунікації. До того ж у складі держави тепер перебували люди різних вірувань, традицій (у тому числі й політичних), психотипів, які до того ж розмовляли різними мовами. Втрата системою комунікації ефективності негативно позначилась і на життєздатності політичної системи, що в підсумку стало однією з причин занепаду Римської імперії.

Як справедливо зазначає російський дослідник Е. В. Альохін, історико-культурний аналіз політичної комунікації Стародавнього світу дає підстави говорити про те, що її розвиток ще в давнину підпорядковувався певним закономірностям організації, а її несучі конструкції не тільки явно простежуються в сучасних варіантах політичної комунікації, а й можуть бути визначені як її найважливіші аспекти.

Так, до рушійних елементів будь-якого комунікативного акту належить існування вже в античності певних тимчасових і просторових обмежень, акцентування міфологічних і ритуальних аспектів дії, вживання ігрових і видовищних методів взаємодії з адресатом комунікації [3].

Велике значення для будь-якого акту політичного спілкування мала постать комунікатора (державного діяча, полководця, народного трибуна тощо), на створення позитивного іміджу якого спрямовували свої зусилля численні радники й підлеглі, а також «працював» зміст самого послання. Крім того, античне суспільство сформувало безліч каналів передачі комунікаційного змісту – від графіті й ораторських виступів до театру й протогазети. Таким

чином, уже в давнину складаються певні механізми впливу на народні маси, ті фактори комунікації, які й сьогодні допомагають зробити політичну взаємодію якомога більш ефективною.

Загалом, підсумовуючи, можна констатувати, що політична комунікація як явище з'являється на етапі актуалізації в розвитку людського суспільства питань політичної влади та розподілу ресурсів, формування спеціальних інститутів здійснення влади, насамперед держави.

Специфіку політичних комунікацій країн Стародавнього Близького Сходу визначили низький економічний рівень, нерозвинутість технічних засобів, специфічний тип утворених держав, унаслідок чого політико-комунікаційна система мала досить простий вигляд: зверху до низу владної вертикалі з деяким «адміністративним» розгалуженням і далі – від владної вертикалі до окремих індивідів.

Основним завданням політичної комунікації того часу було доведення волі й розпоряджень правителя підданам та забезпечення його панівного статусу, що практично гарантувало на той час стабільність політичної системи. Зворотний рух інформації – від низів до верху – забезпечувався офіційним інформуванням місцевої влади й шляхом організації зверху системи шпигунства й доносів.

Античність, на відміну від часів Стародавнього Близького Сходу, демонструє підвищену увагу до людини, дає досвід демократичного правління й феномен вільного громадянина, що створює умови для появи нових видів політичної комунікації поряд з уже існуючими та призводить до помітної трансформації самої системи політичної комунікації.

Важливим нововведенням для розвитку політичної комунікації стало право кожного громадянина брати участь у народних зборах, що спричинило появу такого виду політичної комунікації, як промови, а необхідність їх підготовки й аргументації – появу риторики. Крім того, проведення виборів до органів державної влади спричинило зародження електоральної політичної комунікації.

Специфічною рисою системи політичної комунікації демократичних полісів Стародавньої Греції було поєднання вертикального й горизонтального рівнів комунікації та каналу зворотного зв'язку, адже кожен громадянин брав участь у прийнятті законів і водночас виконував ці закони.

Порівняно із системами політичної комунікації країн Близького Сходу та Античної Греції, ускладнення системи політичної комунікації спостерігається в період Стародавнього Риму доби республіки внаслідок поєднання його політичною системою елементів систем країн цих цивілізацій. Тут можна виокремити висхідні й низхідні напрями політичної комунікації та горизонтальну комунікацію на рівні діяльності коміцій, на відповідних рівнях магістратів та сенату. Що стосується зворотного зв'язку, то в Римі, навіть за часів республіки, він був набагато менш вираженим, ніж в Афінах.

Ще більше ускладнення комунікативної взаємодії спостерігається з переходом Риму від республіки до імперії. Приєднання нових територій збільшило відстані, які мали долати повідомлення, що призвело до зниження оперативності і ефективності комунікації. До того ж в складі держави тепер перебували люди різних вірувань, традицій (у тому числі й політичних), психотипів, які, до того ж розмовляли різними мовами. Втрата системою комунікації ефективності негативно позначилась і на життєздатності політичної системи, що в підсумку стало однією з причин занепаду Римської імперії.

У часи Стародавнього світу з'являються основні види невербальної та вербальної політичної комунікації, як в усній, так і в письмовій формах (закони, політичні трактати, історичні твори, юридичні тексти, матеріали офіційного діловодства, художня література).

Причому аналіз видової багатоманітності політичної комунікації цього періоду та її зіставлення із сучасною дає підстави для висновку, що, з'явившись одного разу, види політичної комунікації ефективно використовувалися протягом усієї подальшої історії людства аж до сьогодення. З часом, можливо, вони втрачали свої домінуючі позиції, відсувалися на другий план новими видами, утім продовжували використовуватись як допоміжні.

Варто також наголосити на тому, що з розвитком письмової форми вербальної комунікації з'являються спеціальні соціальні інститути – бібліотеки, покликані збирати, систематизовувати, зберігати для майбутніх поколінь вироблені в процесі розвитку людства знання та надавати доступ до них.

З моменту своєї появи **бібліотека виступає як ланка в низхідному потоці вертикальної комунікації. Разом з тим бібліотеки насамперед задовольняли інформаційні потреби політичної**

еліти й сприяли циркуляції суспільно значущих знань саме в її середовищі.

Починаючи з доби Античності, бібліотека в окремих випадках виступає не лише як книгозбірня, а і як науковий центр з продукування нової синтезованої інформації.

Крім того, у цей час бібліотеки набувають актуальної й сьогодні порівняно з іншими каналами поширення інформації переваги, яка полягає в гарантуванні достовірності тексту копій документів, що зберігаються. Актуальність цього аспекту бібліотечної діяльності лише зростає, адже забезпечення достовірності в повідомленнях, що передаються, дає змогу максимально мінімізувати можливі інформаційно-комунікативні шуми, якими супроводжується комунікативний процес, і, таким чином, підвищує його ефективність.

2.2. Нові види бібліотек у контексті трансформації старих і появи нових видів і форм політичної комунікації Середньовіччя і Відродження

Руйнація в 476 р. Західної Римської імперії знаменує собою розпад політичної системи і сформованого протягом століть внутрішньо- й зовнішньополітичного життя народів величезного регіону, завершення епохи Античності й періоду Стародавнього світу й початок раннього Середньовіччя. Непохитні протягом століть соціально-економічні й державно-політичні структури втратили свою колишню стійкість. Руйнування центр-периферійних відносин, яке відбулося внаслідок розпаду імперії, виступило в Середземноморському регіоні частиною процесу переходу до структур феодалізму.

Виникнення особливих рис нових політичних відносин і формування специфіки політичної системи, що створювалася на руїнах попередньої, відбувалися під впливом таких факторів:

1. Розпад Західної Римської імперії призвів до руйнації єдиного керівного центру, єдиного центру влади. Отже, можна говорити про втрату єдиного організуючого політичного начала, єдиної політичної еліти, єдиної системи політичної комунікації. На руїнах колишньої імперії починають створюватись одне за одним варварські коро-

лівства, у кожному з яких оформлюється власна керівна верхівка, починають поширюватися власні політичні ідеї, традиції. Утім, спільний античний фундамент та приблизно однаковий рівень розвитку обумовили наявність спільних рис як політичних систем, так і систем політичної комунікації, що складались у межах нових держав.

2. Протистояння варварським королівствам Візантійської імперії – наступниці Стародавнього Риму, яка успадкувала від останнього й систему методів політичної комунікації.

3. Велике переселення народів не завершилося з падінням Західної Римської імперії й утворенням варварських королівств. Міграційні потоки захопили германців, слов'ян, кельтів, угро-фінські народи, кочові племена Азії та призвели до різючих змін етнічної карти Європи. Переміщення великих мас людей, окремі вторгнення іноетнічних груп вплинули на трансформацію соціально-економічних і політичних структур пізньої античності, порушуючи перебіг господарського життя нових політичних утворень, ставали перешкодою політичній консолідації суспільства. Занепад міст, що відбувався одночасно, скорочення торгівлі, панування натурального господарства стали додатковими чинниками ослаблення державності в VI–XI ст., легкого створення й так само легкого зникнення цілих середньовічних імперій.

Зі значною впевненістю можна стверджувати, що за межами Візантії європейський регіон протягом усього раннього Середньовіччя перебував переважно в стані стійкої нестабільності або «війни усіх проти усіх».

4. Утвердження серед суб'єктів політики такої сили, як церква. В умовах руйнування Західної Римської імперії й створення ряду варварських королівств церква, по суті, виявилась єдиною централізованою структурою, що охоплювала різні народи й різні держави, виступаючи в ролі наддержавної організації. На відміну від інших світових релігій – буддизму й згодом ісламу – християнство, насамперед західне, сформувало розгалужену й консолідовану організаційну структуру, здатну впливати на політичні відносини і владу, а в період своєї найвищої могутності – реально претендувати на верховенство в політичному житті Європи.

Умови, що склалися в Європі протягом раннього Середньовіччя в V–XI ст., визначили особливості політичної комунікації того

часу, однією з яких було збереження значення як засобу комунікації (особливо на державному та міжнародному рівнях, не говорячи вже про церковне середовище) латинської мови.

Латинською мовою Г. Турський (540–594 рр.) написав «Історію франків», а Айнгард – «Життєпис Карла Великого» (810 р.). Як зазначають Н. Г. Ревак і В. Т. Сулим, Карл Великий (742–814 рр.), імператор Франкської держави, наприкінці VIII – на початку IX ст. виступив ініціатором реформи, спрямованої на уніфікацію вимови писемної латини, щоб наблизити її до втраченого класичного канону. Саме ця «каролінгська» латина на багато століть перетворилася на універсальний засіб міжнародного спілкування, офіційно-ділового, наукового, літературного й церковного обігу в Західній Європі [260].

В епоху Середньовіччя латинська мова застосовувалась у таких сферах, як церква, юриспруденція, наука, освіта, література. Латинською мовою були писані варварські «правди» (*leges*) – закони перших варварських королівств. Латиномовними були також міські статути, якими користувалися в міських управах.

Мовою культурного та інтелектуального життя стала латинська мова при монастирях і кафедральних соборах. Мовою освіти й наукового спілкування вона стала в середньовічних університетах.

В епоху Середньовіччя латинська мова була фактично єдиним інструментом спілкування і висловлювання думок, зрозумілим для еліт різних європейських держав того часу і вигідним для встановлення контактів. Суспільне, політичне, культурне й наукове життя всієї Європи тих часів було практично латиномовним. Латина стала тим підґрунтям, на якому розвивалися нові романські мови, які постійно зверталися до її лексики, шукаючи засобів для позначення нових понять та ідей.

Що стосується загального рівня розвитку політичної комунікації, то в цьому відношенні період раннього Середньовіччя характерний майже повним згасанням видів комунікації, що виділилися в античності, та їх окремих функцій. Унаслідок соціально-економічної та політичної кризи, що відчувалась на зламі епох більшістю регіонів Західної Європи, до певної міри «затухає» все різноманіття комунікативних потоків. Пояснюється це спричиненим розпадом Римської імперії, розвалом єдиної економічної системи і, як наслі-

док, занепадом у ті часи економічного життя, а також таким процесом, як дезурбанізація, тобто занепад міст, що існували раніше, до рівня простих поселень. Цей час характеризується розпадом раніше жвавих торгових зв'язків і занепадом міського життя. Таким чином, процес дезурбанізації призводить до зниження інтенсивності політичної комунікації. У результаті форми політичної комунікації, що почали оформлюватись в античності, у початковому чистому вигляді в цей час не знаходять подальшого розвитку.

На виникнення особливостей політичної комунікації Середньовіччя значний вплив здійснили також специфічні взаємовідносини влади й суспільства, які в Західній Європі склалися інакше, ніж у Римі та Візантії. Насамперед там не було такої жорсткої централізації; і влада королів і урядовців, що призначалися ними, постійно перебувала в конфронтації з владою фактично незалежних місцевих правителів, з одного боку, і владними прагненнями церкви – з іншого. Тільки за допомогою переговорів, а частіше – відвертого військового примусу королям вдавалося затвердити своє верховенство над регіональними правителями й домогтися визнання ними свого васалітету. Спираючись же на підкорених васалів, можна було вести більш-менш ефективний діалог з церквою.

У рамках системи васалітету особа, що перебувала на вищому щаблі феодалної драбини (сеньйор), була для того, хто займав її нижчий щабель (васал), захисником від ворожих сусідів і гарантом внутрішнього порядку й спокою: «молодший» визнавав «старшого» за свого сюзерена за умови, що останній захищатиме його від агресії сусідів і підтримуватиме порядок серед власних підданих. Так, селяни визнавали владу дрібних землевласників, ті – більш великих, а останні – королів. Традиційна для пізнього Риму і Візантії віра в божественну природу імператорів у Західній Європі до IX–X ст. поступилася місцем більш практичним і «приземленим критеріям»: здатності претендента на трон захистити країну, його особистому багатству, заможності, а отже, можливості наймати армію й будувати укріплення. Таким чином, можна погодитися з висновком Е. В. Альохіна, що централізована система комунікації поступово трансформується в систему корпоративної комунікації груп та індивідів (за винятком папської комунікації, що зберігає централізований характер) [3].

До того ж, комунікація владних відносин у державах Західної Європи мала чітко виражену двосторонню спрямованість, як на горизонтальному, так і на вертикальному рівнях. Монархи, які значною мірою залежали від своїх васалів, використовували інформацію з регіонів для визначення напрямів своєї політики. Утім, політична комунікація в ранньофеодальних державах переживає певне переформатування й послаблення інтенсивності інформаційних обмінів. Хоча комунікативна вертикаль зберігається, вона далеко не завжди виступає ефективним каналом передачі інформації та необхідних смислів навіть у середовищі управлінської еліти. Показовим прикладом у цьому контексті може бути система управління, що склалася в імперії Карла Великого.

Як ідеться в трактаті рейнського архієпископа Гінкмара, «...у той час за звичаєм, не частіше ніж двічі на рік, проводилося двоє зборів: одні, коли давались доручення (що стосувались) стану всього королівства на поточний рік, і доручення не могло змінюватись жодними подіями, крім крайньої потреби, у якій все одно перебуватиме все королівство. На ці збори з'їжджались усі взагалі магнати, як церковні, так і світські, – старші для пропонування рішення, нижчі для приєднання до пропозиції. Інколи (нижчі магнати з'їжджались), щоб разом обговорити й затвердити (власні рішення) не за згодою (старших), а з власного розуміння й судження. Загалом же (з'їжджались) для дачі спільних дарунків» [120, с. 52].

Інші збори проводилися тільки з вищими й найзнатнішими радниками. На цих зборах обговорювалися справи наступного року, коли необхідно було попередньо обговорити рішення для прийняття запобіжних заходів тощо. Наприклад, у разі надання якійсь частині королівства допомоги, вирішувалося, чи надавати її надалі, чи припинити. Прийняте рішення зберігалось у таємниці, щоб «на випадок, якщо було б потрібно вчинити щось або всередині, або ззовні королівства, ніхто, дізнавшись заздалегідь (про це) і прагнучи зруйнувати або зробити марним (зроблене) або деякими злісними намаганнями ускладнити виконання, – жодним чином не міг зробити цього», та зберігало дію до наступних зборів [120, с. 52].

Гінктар також повідомляє про надання королями великого значення встановленню зворотного зв'язку в системі політичної комунікації та їхні зусилля щодо його підтримання: «Інше, чого прагнув

король, це розпитувати про те, що гідного донесення або нового обговорення приносив із собою кожний з тієї частини королівства, звідки прибував, тому що їм (учасникам зборів) не лише дозволялось, але й суворо прищеплювалось (доручалось), щоб кожний найстараннішим чином дізнавався (про все), поки не повернеться знову (на збори), як у межах, так і за межами королівства, довідувався не лише через своїх, але й чужих, як через друзів, так і через ворогів, не будучи надто прискіпливим до особи, через яку довідується.

(Король розпитував), чи немає хвилювань серед народу в якій-небудь частині області або (віддаленому) кутку королівства, яка причина хвилювань, чи не ремствує народ і чи не лунають які-небудь неналежні чутки, про що необхідно було б поговорити на загальній нараді, і про решту тому подібне; про зовнішні ж (справи) – чи не хоче який-небудь підкорений народ повстати, або повсталий – скоритися, чи не замишляє ще (народ) прикордонний яких-небудь підступів проти королівства, чи не виявляється що-небудь у цьому ж роді. І у всьому тому, що загрожувало якою-небудь небезпекою, особливо виявлялось, у зв'язку з чим виникало те чи інше» [120, с. 53]. Як бачимо, європейські монархи не гребували й збором чуток, розуміючи, що володіння максимально повною інформацією є запорукою могутності. Разом з тим вони, як і давньоримські правителі, прагнули присікати надмірне поширення чуток, обмов і доносів, приймаючи відповідні закони. Наприклад, Салічна правда (законодавство давніх франків, V–VI ст.) проголошувала: «Якщо хто-небудь звинуватить перед королем невинну людину, коли та відсутня, присуджується до сплати 2500 ден., що становить 63 сол.

Доп. 1-ше. А якщо покладе на нього таку вину, за яку у випадку підтвердження має бути смертна кара, обвинувач присуджується до сплати 8000 ден., що становить 200 сол. » [270].

Король також отримував додаткову інформацію, практикуючи «спілкування з народом», «приймаючи подарунки, вітаючи знатних, розмовляючи з тими, кого давно не бачив, виявляючи серйозність із старшими, шуткуючи з молоддю, (а також) займаючись й іншими подібними справами, як духовними, так і світськими» [120, с. 52].

У свою чергу королі вимагали від васалів здійснення повного контролю над їхніми власними підданими, і в результаті будь-яка суспільно значуща інформація, що виходила від короля у вигляді

грамот, указів, едиктів, капітуляріїв тощо, поширювалася серед усіх його підданих, включаючи селян. Разом з тим слід зазначити, що внаслідок нерозвинутості шляхів сполучення, а також небезпек, що підстерігали посланців, передавання необхідного повідомлення займало тривалий проміжок часу.

Оскільки такі впливові політичні діячі, як правителі, єпископи, представники знаті, були досить зайнятими або не виявляли схильності подорожувати з новинами й посланнями, вони використовували довірених осіб, що діяли в їхніх інтересах.

Р. Беллербі (R. Bellerby) наводить відомості, відповідно до яких протягом середніх віків своїх власних посланців, деякі з яких були захищені королівським декретом, мали багато міст, університетів, монастирів і торгівельних компаній. Папство мало свою власну кур'єрську систему, яка функціонувала для підтримання контактів з його духовництвом і церквами по всій Європі. Єпископи посилали регулярні повідомлення до Риму, а у відповідь отримували через папських посланців розпорядження [344].

Проте було б перебільшенням робити з вищевикладеного висновок про те, що навіть нижні прошарки середньовічного європейського суспільства залучалися до системи управління. Навпаки, основна маса населення ранньосередньовічної Європи, на відміну від римських громадян, була фактично виключена з політичного життя.

Багато в чому на такій ситуації в системі комунікації позначився процес дезурбанізації, що зменшувало повсякденну потребу в масовій комунікації. Роздробленість, властива для феодалної формації, господарська та політична автономність наклали відповідний відбиток на джерела зародження громадської думки. Вона виникає сегментарно, часто у формі місцевої думки або думки окремих суспільних груп.

Публічне спілкування відбувалося насамперед у храмі, де проводилися найважливіші заходи, що збирали всі категорії суспільства (коронації, одруження, свята на честь святих, похорони, літургії, проповіді й служби на честь найважливіших подій), а також буденні події (молитви городян, хрестини дітей, святкові процесії, сповідання й відпущення гріхів, участь у житті громади, годування

паломників, спів у громадському хорі, аж до свят урожаю, які з церкви переходили на ярмаркову площу).

У цих умовах одним з найважливіших засобів політичної комунікації стають ікони, які наповнюють храмовий простір, що замовляються художникам найбільшими благодійниками монастирів і соборів. Меценати, крім прагнення продемонструвати віру, керуються також міркуваннями щодо отримання додаткової легітимності шляхом свого увічнення поряд зі святими або навіть, не боячись святотатства, під їхнім виглядом.

Так, В. О. та С. В. Шпаковські наводять приклади, коли на картині «Поклоніння волхвів» Рогіра ван дер Вейдена на «Вівтарі Колумба» у рисах обличчя молодшого волхва можна знайти схожість з Карлом Сміливим, герцогом Бургундським, на іконі Фуке з тим же сюжетом у волхвах можна впізнати короля Франції Карла VII і двох його синів – Людовика, згодом короля Людовика XI, і Карла, герцога Беррійського.

На стінах капели Медічі в Палаццо Медічі-Ріккарді у Флоренції розписи до вівтарної картини Б. Гоццолі «Поклоніння волхвів» зображують в образах волхвів юного Лоренцо Медічі Прекрасного, візантійського імператора Іоанна VIII Палеолога і візантійського патріарха на честь Флорентійського собору 1439 р., присвяченого унії Східної й Західної церков. Сімейство Медічі фігурує й на картині «Поклоніння волхвів» С. Боттічеллі 1476 р. Тут в образах волхвів зображені глава роду Козімо, його син П'єро де Медічі, на чолі правої групи фігур – внук Козімо Джуліано, а зліва на передньому плані – Лоренцо Прекрасний, якого обіймає поет Пульчі [332, с. 22].

Значення зображення у творах мистецтва сильних світу цього поряд з божественними постатями полягало в тому, щоб укріпити їхню репутацію й увічнити їх. Власне, це, певним чином, мало символізувати прихильність Бога до тих, хто, будучи наділеними величезними багатствами, витрачали їх на благі цілі й справи.

Значення храмових зображень для комунікації Середньовіччя важко переоцінити не тільки з огляду на місце релігії в суспільному житті. Вони, враховуючи зниження загального рівня грамотності, зумовлювали певну символізацію змісту повідомлень. Символ передавав усю повноту значення, слугував адекватним засобом

комунікації. У людини Середньовіччя він викликав ланцюгову реакцію асоціативного мислення.

Символіка, характерна для раннього Середньовіччя, вплинула й на форми політичної комунікації. Наприклад, символічним було встановлення відносин васалітету. Укладання договору супроводжувалося спеціальним ритуалом – оммажем. Васал урочисто визнавав себе «людиною» свого сеньйора й приносив присягу на вірність йому. У свою чергу сеньйор проводив обряд вручення інвеститури: васалу передавався символ його влади над феодалом (меч, рукавички – світським феодалам, скіпетр – духовним). Водночас говорити про повне зникнення здобутків комунікації античності було б перебільшенням. Зокрема, тривало функціонування інституту бібліотеки.

У середньовічній Європі набули поширення бібліотеки монастирів, церков, монастирських шкіл, а згодом – університетські, приватні та королівські бібліотеки. У добу Середньовіччя в Китаї в VII–X ст. виникає особлива наукова установа – книжковий двір. Тут працювали видатні вчені, які займалися також й освітою. Велася також підготовка до державних іспитів, необхідних для вступу на державну службу. Основою ж системи дослідження, виховання, освіти, самоосвіти була саме бібліотека.

На вітчизняних теренах у 1037 р. князь Ярослав Мудрий заснував першу, очевидно, бібліотеку в Київській Русі. Вона розміщувалася в Київському Софійському соборі. Фонд бібліотеки складався переважно з релігійної літератури – це відображало прагнення київського князя підтримати поширення християнства на Русі і зміцнити позиції церкви. Отже, у бібліотеці зберігались житія святих, євангельські та апостольські повчання тощо. Крім цього, частину фонду склали тексти світського характеру – історичні хроніки, філософські твори, юридичні трактати.

Цілком імовірно, що у фонді бібліотеки Київського Софійського собору зберігались і важливі державні документи, створені в Київській Русі – перша збірка законів «Руська правда», «Церковний статут», перші вітчизняні літописи й оригінальні твори – «Слово про закон і благодать» Іларіона та ін. На жаль, доля бібліотеки Ярослава Мудрого наразі невідома: можливо, вона загинула під час великої пожежі 1124 р., а можливо, була знищена в 1240 р. під час захоплення Києва монголо-татарами. У цей же час –

у XI–XII ст. – поряд із київською виникають бібліотеки при монастирях і соборах Новгород, Чернігова, Володимира.

Саме в Середньовіччі в контексті посилення позицій церкви відбувається заснування однієї з найбагатших бібліотек сучасності – Ватиканської Апостольської бібліотеки. Як зазначається на офіційному сайті бібліотеки (<http://www.vaticanlibrary.va>), її історія розпочинається ще в IV ст. із заснування в Латеранському палаці бібліотеки-архіву. Декілька разів бібліотека руйнувалася завойовниками й зазнавала втрат. Заснування її сучасної колекції припадає на XV ст. – 1478 р. За наказом папи Льва X його посланці вирушили на пошуки манускриптів по всій Європі. У своїх листах папа писав, що своїм найбільшим обов'язком він вважає збільшення кількості копій античних авторів для того, щоб під час його понтифікату латинізм міг заново розквітнути. Заснуванню бібліотек церква надавала виняткового значення. У цьому контексті показовим є відоме висловлювання Фоми Аквінського: «Справжня скарбниця монастиря – бібліотека. Без неї він все одно, що кухня без казана, стіл без страв, колодязь без води, річка без риби, плащ без іншого одягу, сад без квітів, гаманець без грошей, лоза без винограду, суд без вартових...» [268, с. 27]. Водночас церква пильнувала, щоб язичницькі й єретичні твори не проникали за стіни монастирів. Ще в 325 р. був вперше прийнятий відомий «Індекс» («Index librorum prohibitorum» – «Список заборонених книг») – юридичний документ, в якому єретичні книги піддавались анафемі. Перший друкований список заборонених книг був опублікований в 1559 р. Церква практикувала публічні спалювання «шкідливих» книг, а також їхніх авторів, переписувачів, розповсюджувачів і власників.

Помітне місце серед бібліотек Європи належало королівським бібліотекам. Перша з них – бібліотека французьких королів. Основу її заклав Карл V (1364–1380 рр.); інвентарний розпис на тисячу книг з його зібрання й сьогодні зберігається в Паризькій національній бібліотеці. Ряд королівських бібліотек згодом увійшов до складу бібліотек національних, і пам'ять про це збереглася в назвах: Королівська бібліотека в Копенгагені, яку королівська родина впродовж століть поповнює коштовними книгами; Королівська бібліотека Швеції, якій у 2001 р. виповнилося 340 років; Королівська бібліотека ім. Альберта I в Брюсселі.

Утім, усе ж таки в умовах середньовіччя відбувається певна жанрова трансформація здобутків комунікації античності. Зокрема, це стосується риторики, яка в середньовічній Європі трансформувалась у мистецтво християнської проповіді. Разом з діалектикою й граматиною риторика становила тривіум – базову частину навчального плану в середньовічній освіті. Її правила були пристосовані до середньовічних форм, таких як проповіді й правові документи.

У ранньому Середньовіччі найбільш переконливими елементами народної проповіді стали «повчальні приклади» (exempla) – коренями яких є ораторські практики античності. Цей прийом проходить через усю середньовічну гомілетичку (учення про проповідницьку діяльність).

Приклади ґрунтувалися на житейському досвіді кожного прихожанина, висловлювалися яскраво, завжди рідною мовою – навіть у контексті латинської літургії. Драматичність сюжету, зображення поворотних подій духовного життя у формі «повчальних прикладів» наочно демонстрували переваги релігійного навернення. «Приклад» був одним з найбільш дієвих засобів дидактичного впливу на прихожан. Створювалися навіть збірники «прикладів», з яких проповідники черпали матеріал для своїх проповідей. Упорядники цих збірок запозичували оповідання в християнських легендах і житіях, в античних авторів, із фольклору, що пройшов обробку в чернечому середовищі й був пристосований до потреб морально-релігійного повчання народу [353].

У XI–XV ст., в умовах переважання в Західній Європі усних форм комунікації, політичний вплив проповідей важко переоцінити. Яскравим прикладом їх ефективності слугують проповіді, що спонукали до участі в хрестових походах. До того ж привертає увагу адресність цього виду комунікації та його емоційна забарвленість. Так, у своєму виступі на Клермонському соборі папа Урбан II звертався: «Народ франків! . . . До вас звертається моя промова, до вас йдуть слова моїх переконань. . . . До нас прийшла важлива грамота, . . . що народ перського царства, народ проклятий, чужоземний, далекий від бога, . . . серце і розум якого не вірить у господа, напав на землі тих християн, спустошив їх мечами, грабунком і вогнем, а мешканців полонив і вбив. . . . Церкви ж божії зрив до основи або

звернув на своє богослужіння... Кому ж може бути потреба відомстити за це і повернути з їхніх рук награбоване, як не вам. Вас спонукає і призиває до подвигів предків велич і слава короля Карла Великого... і інших ваших властителів... Земля, яку ви населяєте, здавлена звідусіль морем і гірськими хребтами, і через це вона зробилась затісною при вашій багаточисельності: вона не багата, і ледь дає хліб тим, хто її обробляє. Звідси відбувається те, що ви один одного кусаєте й пожираєте, ведете війни й завдаєте смертельних ран. Тепер же може припинитися ваша ненависть, стихне ворожнеча і війни і задрімає міжусобиця. Здійсніть шлях до гробу святого; заберіть ту землю в нечесного народу й підпорядкуйте її собі. Земля та... «тече медом і млеком». Єрусалим – родючіший перл землі, другий рай» [120, с. 220–221].

Узагалі, говорячи про середньовічну політичну комунікацію, на ролі церкви й християнської віри в процесі її розвитку варто зупинитись окремо. Церква в середні віки, особливо в ранньому Середньовіччі, підпорядкувала собі політику, мораль, науку, освіту й мистецтво. Політична функція церкви полягала у створенні державної ідеології й ув'язуванні її з основами християнської віри.

Весь світогляд людини того часу був теологічним (від грецького «теос» – бог). Укладаючи союз із церквою, влада одержувала дуже важливий канал масової комунікації: у проповідях священнослужителів ідеологічно обґрунтовувалося те або інше рішення монарха, здійснювалися заклики підкорятися правителю, підтримувати його, битися на його стороні. Підтримка з боку світської влади в ранньому Середньовіччі сприяла поступовому зміцненню позицій папства, політичний вплив якого поширювався на всю Європу.

Дуже довго тільки Папа призначав єпископів до всіх країн. Так, у розробленій Папою Григорієм VII програмі теократії «Диктат Папи» наголошувалось:

«7. Йому (Папі. – Ред.) одному належить, зважаючи на потребу, видавати нові статuti, затверджувати нові єпархії, канонікати, перетворювати в абатства і, навпаки, багату єпархію ділити, бідні з'єднувати.

8. Він один вправі розпоряджатися знаками імператорської гідності.

9. Одному Папі всі князі цілують ноги...

12. Він може позбавляти влади імператорів...

27. Він може звільняти підданих від присяги поганим владикам» [120, с. 195].

Обрання Папи з XI ст. стало проходити на особливих зборах кардиналів, без найменшої можливості втручання світської влади. Зокрема, у прийнятому в 1059 р. «Декреті про папські вибори» йшлося: «Щоб після кончини першосвященника римської вселенської церкви кардинали-єпископи першою справою, зібравшись разом, ретельно обговорили кандидатури і, запросивши без зволікання кардиналів-кліриків, провели вибори, а решта римського духовництва й миряни висловили б своє погодження вибору нового Папи» [120, с. 195].

Для підтримання свого статусу папи, поряд з усною комунікацією широко застосовували й письмову: папи видавали декрети, булли й інші акти, які потім проголошувалися в різних країнах перед віруючими. Для подібних дій був створений інститут папських легатів, які наділялися широкими повноваженнями (аж до відлучення монархів).

Демонстрацією та механізмом поширення свого політичного впливу для церкви стала широко використовувана система покарань (у тому числі, інколи навіть у першу чергу(!) проти правителів): «відлучення», що ставило людину поза церквою, «анафема» – урочисте публічне накладання прокляття, «інтердикт» – заборона відправляти культ на цій території тощо. Так, наприклад, величезне враження на сучасників справив відомий «шлях до Каносси», який довелося у 1077 р. «пройти» німецькому імператору Генріху VI, що пішов усупереч Папі Григорію VII й був останнім відлучений від церкви. Імператору довелося прибути до замку Каносса (Північна Італія), принизливо молити про прощення й визнати папське верховенство, про що Григорій VII повідомив усім видним феодалам імперії. До того ж Папа перетворив церемонію покаяння в масове публічне видовище: протягом декількох днів імператору довелося простоювати в дранті під стінами замку, у якому перебував Григорій VII, доки той не пробачив йому й не зняв відлучення.

Як звертає увагу Е. В. Альохін, свого роду акцією, спрямованою на посилення іміджу церкви як організації, що контролює суспільно-політичне життя й панує над долями, стало «полювання

на відьом», що набуло розмаху в XV–XVI ст.: церква демонструвала свою силу й могутність навіть над світською владою, мотивуючи суворий контроль над усіма сферами суспільних відносин боротьбою за чистоту моралі й проти «підступів диявола» [3]. Для цієї мети була відроджена інквізиція, встановлена ще на початку XIII ст., яка одержала тепер широкі повноваження аж до права суду над членами королівських домів Європи. Свідомістю її активної діяльності стали урочисті акти розправи з еретиками й чаклунами: публічні спалювання, процесії покайних грішників. Подібні акції, що набули особливого поширення в Іспанії XV–XVII ст., проводилися в умовах великого скупчення народу, якому церква, таким чином, вселяла думки про свою могутність і всевідання.

Певні політичні смисли були закладені в Біблії й поширювалися разом з нею. З одного боку, це ідея єдиного Бога як єдиного центру влади, яка активно використовувалася середньовічними правителями. З іншого – такі демократично забарвлені ідеї, як:

- ідея самоцінності людської особистості. Кожна людина створена за образом і подобою Бога, і тому кожна людина має нескінченну цінність. З любові до людини й заради її порятунку від гріха сам Бог прийняв розп'яття. Християнин не може відректися від своєї особистості, в основі якої образ і подоба Бога;

- ідея індивідуалізму. Кожна людина має безсмертну душу, що володіє свободою волі, за свої справи вона несе особисту відповідальність перед Богом;

- ідея рівності всіх людей перед Богом. Християнство тлумачить ідею рівності перед Богом у тому сенсі, що всі християни – діти єдиного Батька, а отже, за однакові порушення заповідей мають слідувати й однакові покарання, незалежно від «земного» статусу людини;

- християнська етика, звернена до нижчих класів суспільства, підкреслювала моральну цінність особистості, що не залежить від політичного чи соціального стану людини, і в цьому виявлялася її демократичність;

- проголошуючи самоцінність людської особистості, а не колективних суб'єктів типу родини, роду, племені, держави, християнське вчення денационалізувало релігію. Нагорна проповідь Христа, на

відміну від закону, проголошеного Мойсеєм на Синаї для єврейського народу, звернена до усіх, хто прийшов його слухати;

– формуючись як світова релігія, християнство виробило не просто ще одну нову ідею, а сформулювало найважливіший цивілізаційний принцип поділу духовної й політичної влади: а) земне відділено від небесного; б) над земною владою стоїть вища трансцендентна влада; в) в особистості з'являється духовна опора в сперечанні із земними владиками й самою державою.

Таким чином, через становище церкви як офіційного державного інтерпретатора етичних і релігійних питань люди одержали певні підстави для критики світських правителів, що в результаті сприяло певній демократизації свідомості й виявилось важливим для поширення згодом в Європі ідей свободи.

Прикладом розвитку окремих демократичних елементів політичної комунікації можуть служити такі види оперативної усної комунікації, що поступово набули широкого розповсюдження, як «крики вулиць», ярмарковий фольклор. По суті, ці збірки можна розглядати як специфічну комунікативну діяльність, особливу форму суспільного зв'язку. Перша збірка «Криків Парижа», складена Гільомом де Вільнев, відноситься до XIII ст. Як підкреслює М. М. Бахтін, «Крики Парижа» – дуже важливий документ епохи. Роль «Криків Парижа» в житті площ і вулиць міста була величезною. Для кожного товару – їжі, вина або речі – були свої слова і своя мелодія крику, своя інтонація, тобто свій словесний і музичний образ. Наскільки великим було це різноманіття, можна судити зі збірника Трюке 1545 р. – «Сто сім криків, які кричать щоденно в Парижі». Необхідно ще нагадати, що в цю епоху будь-які оповіщення, постанови, укази, закони тощо доводилися до народу в усній і голосній формі. Роль звуку, роль голосного слова в побутовому й культурному житті епохи була величезною. Вона була незрівнянно більшою, ніж навіть тепер – в епоху радіо [18].

З розвитком феодального економічного ладу поступово відроджується торгівля й міський спосіб життя, специфічні адміністративні й культурні функції міст. На відміну від міст античності в середньовічних містах поступово утворюються структури громадянського суспільства, а точкою опори нового суспільства стає

незаангажований авторитетами та ієрархічною підлеглистю, автономний від тиску громадянин, творець солідаристського простору міського самоврядування. Власне, міське суспільство надавало людині можливість не лише жити поряд з іншими, але й спільно, у взаємодії реалізовувати ідеали справжнього досконалого буття у вимірі права й власності. Повага до правових норм була характерною рисою середньовічного міста.

Найбільш розвинуту правову систему тривалий час мали італійські міста. Італійський дослідник Р. Патнам переконливо доводить, що характерною особливістю італійського суспільства, яка позитивно відрізняла його від інших регіонів Європи, була спроможність громадян брати активну участь у створенні законів та прийнятті рішень, безпосередньо пов'язаних з їхнім життям [219, с. 152].

Відповідно до його висновків, уперше форми самоврядування історично виникли в містах південної та центральної Італії. Поступово міське республіканство утворюється в усій Європі як вагома альтернатива феодальному статусному ладу. Комуни, що створювалися, були ще далекими від класичних канонів демократії в сучасному європейському розумінні, оскільки лише незначна кількість населення була їхніми представниками. Громадянська зрілість населення міст теж була різною. Проте від самого початку історичного існування нові утворення визначили легітимні межі функціонування різноманітних суспільних груп, сприяли розвиткові договірних відносин та етиці взаємовідповідальності. Правовий лад надавав можливість розвитку корпоративної демократії, закладав фундаментальні підвалини публічним та приватним особливостям європейського суспільства.

Можна цілком погодитися з висновком Р. Патнама стосовно того, що правовий лад забезпечував широку репрезентацію народу у вирішенні громадянських питань міста, що не мала аналогів у решті середньовічного світу. І, нарешті, місто народжувало найрізноманітніші форми громадянської солідарності: комуни, гільдії, парафіяльні організації, політико-релігійні партії, товариства, які існували з певною мірою автономності, вирішуючи власноруч майже всі місцеві проблеми – починаючи з питань безпеки й закінчуючи політико-правовими й владними проблемами міста.

Кожна з автономних громадянських організацій проголошувала, що її члени «мусять підтримувати та захищати один одного як у самому товаристві, так і за його межами». Кожне з товариств існувало як унікальна громадянська спільнота, що запобігала різноманітним конфліктним ситуаціям у спільці та несла вагому відповідальність перед своїми репрезентантами, надаючи юридичну, майнову й будь-яку іншу допомогу в разі необхідності. Існуючи в лоні власної корпорації, населення міст функціонувало і в іншому вимірі, відчуваючи свою відповідальність та причетність до долі міста в цілому: «відчуття, що земне багатство і родинне щастя громадян тісно пов'язане з долею корпорації та міста» [219, с. 155–156].

В Україні яскравим прикладом самоорганізації громадськості в цей час стали братства – релігійно-громадські організації, покликані протидіяти польським культурним і римо-католицьким церковним впливам. З виникненням численних братств і розвитком братського руху на східних землях Речі Посполитої в XVI–XVII ст. нерозривно пов'язане перше національно-культурне відродження України кінця XVI – початку XVII ст. Бібліотекам братств відводилася функція важливих ідеологічних інструментів впливу на місцеве населення, а згодом церковно-адміністративна влада намагалася надати цим книгозбірням виховного характеру в дусі офіційного російського православ'я.

Якщо в сільській місцевості дотримання норм права, безпеки, розподілу власності залежало від вищої шляхти, то в європейських містах ці функції не належали ані вищій владі, ані автократичному суверену. Натомість охорону та збереження правових принципів мусили гарантувати найрізноманітніші суспільні угоди. Вони регулювали взаємодопомогу та взаємовідповідальність громадян, що опікувалися долею міста, власної корпорації, громадянського суспільства в цілому.

Саме урбаністична культура інтенсивно породжувала різні форми масової комунікації й інформації. У цих умовах подальшого розвитку зазнає інститут глашатаїв. Уже у XII ст. функції глашатаїв були суворо окреслені законодавчими правилами й регламентовані. Дещо пізніше – у XIII ст. – уже існували професійні об'єднання глашатаїв. У 1258 р. король Франції Філіпп II Август видав ордонанс, що вимагав обов'язкового вступу глашатаїв до корпорації.

Таким чином, глашатаї користувалися не тільки увагою перших персон королівства, але й сама їхня діяльність достатньою мірою регламентувалася [23].

Регламентація інформаційної діяльності – кращий доказ її інтегрованості в суспільне життя, затребуваності на цій стадії суспільного розвитку. Дійсно, ремесло публічного інформування було затребуваним різними прошарками середньовічного суспільства: духівництвом, рицарством, бюргерством.

Статус передбачав глашатаїв для обслуговування різних купецьких гільдій. Крім того, були королівські й рицарські глашатаї – герольди і міські глашатаї, що сповіщали про поточні адміністративні розпорядження.

Вони передавали інформацію не лише в контексті комунікації низхідного характеру (від тих, хто керує, до тих, ким керують). Деякі глашатаї були уповноважені адміністрацією збирати в населення заявки на купівлю-продаж необхідних предметів і оповіщати про це. Таким чином закладались основи й напрацьовувалися шляхи й для висхідного комунікативного напрямку. Усна політична комунікація Середньовіччя представлена також оголошеннями, що передавалися через герольдів. Їхня функція подібна до функції глашатаїв, але не в містах, а у феодалських маєтках. Проте, на відміну від глашатаїв, призначенням герольдів, в основному, було оголошення про видовищні заходи або про адміністративні події, причому вони повинні були доставити необхідні повідомлення у всі найближчі поселення.

Водночас закладаються основи для формування жанру політичного плаката. Це пов'язано з настінним живописом і середньовічною гравюрою, у якій великого смислового навантаження набуває вербальний текст. Зокрема, для розвитку політичної комунікації інтерес становлять настінні розписи на актуальні злободенні теми. Певною мірою вони виконували функції сучасного політичного плаката. Відповідно до відомостей, наведених А. Петрункевичем, напередодні народного повстання в Римі під проводом Кола ді Рієнцо на міських стінах у різних місцях з'являлися картини з апокаліптичною спрямованістю. На одній з таких картин була зображена алегорія християнської церкви у вигляді молодої дівчини в білому, яка з мольбою зверталася до Папи: «О, мій батько, мій князь і повелитель. Коли загине Рим, що стане зі мною?» [222, с. 190].

Такі зображення впливали на емоційний стан народу, розпалюючи його невдоволення, і сприяли наближенню соціального вибуху. Під час своєї нетривалої перемоги в 1347 р. Кола ді Рієнцо наказав змінити зображення. Тепер на стіні Капітолія було розміщене алегоричне зображення «світлого майбутнього» Риму.

Що стосується гравюри – відбитку на папері або матеріалах, які його замінюють, зробленого з дерев'яної, металевої або кам'яної дошки, спеціальним чином обробленої майстром і покритої фарбою, то приблизним часом появи гравірувальної техніки в Західній Європі дослідники називають початок XIII ст. Велике значення мав матеріал, на який наносився відбиток. Найкраще для цього підходив папір, і, як зазначає Є. С. Левітін, «не було б паперу – не було б самої гравюри», «папір встиг якраз до виникнення гравюри: паперові млини, що з'явилися в Європі ще у XII ст., набули широкого розповсюдження лише наприкінці XIV ст.» [165]. Власне з цього часу відбувається здешевлення паперу, що дає змогу більш вільно тиражувати відбитки й сприяє їх розповсюдженню. Саме тиражність гравюри поряд з її відстороненим чорно-білим характером Є. С. Левітін відносить до специфічних рис цього виду мистецтва. Завдяки тиражності гравюри стала можливою швидка й широка циркуляція візуальних образів і відомостей, причому сама портативність гравюри передбачала широке розповсюдження, давала їй можливість легко долати національні та державні кордони. Водночас подальший розвиток гравюри набував дедалі більшого змістовного навантаження вербального тексту. Свою комунікативну функцію гравюра виконувала аж до XIX ст., коли її тиражні можливості стають другорядними – з'являються фотографія і фото-механіка, які переймають на себе ці властивості гравюри.

Надважливе значення для розвитку системи політичної комунікації мало формування в XIII–XIV ст. інституту парламентаризму. Зокрема, в Англії організація виборів до парламенту відбувалася відповідно до розпорядження короля призначеним ним шерифам розпорядитися «без зволікання вибрати й до нас (до короля. – Ред.) у вказаний вище день і місце відправити від названого вище графства двох рицарів, і від кожного міста цього ж графства двох громадян, і від кожного бурга двох громадян найвидатніших і найздібніших до праці; так, щоб названі рицарі повну й достатню владу

за себе й за громаду названого вище графства, а названі громадяни й городяни за себе й за громаду названих вище міст і бургів окремо від них тут тоді могли робити те, що тоді буде по загальній раді постановлено відносно того, про що була мова вище, так, щоб за відсутністю цієї влади названа вище справа жодним чином не залишилася б не зробленою» [120, с. 272].

Шерифи ж після проведення необхідної організаційної роботи доповідали про результати виборів королю. Так, шериф Оксфордшира й Беркшира доповідає про проведені в графстві вибори городян до парламенту: «У графстві Оксфорд немає ні міст, ні бургів, окрім міста Оксфорда. І наказ, який я одержав, був переданий бейліфам цього міста, які мають право виконувати (на території міського імунітету) королівські накази, і вони мені повідомили, що з відома громади міста Оксфорда, згідно з формою (королівського) наказу, вибрано два...городянина» [120, с. 273].

Відповідно до королівського розпорядження, до початку зборів шериф повинен був мати при собі імена вибраних рицарів, громадян і городян і безпосередньо королівський наказ.

З діяльністю станово-представницьких органів пов'язано й поширення практики подачі петицій, за допомогою яких представники різних верств населення намагалися донести до управлінської еліти інформацію про своє становище і свої вимоги.

Ще один істотний поштовх розвитку комунікаційної системи Середньовіччя надали два великі рухи – Відродження й Реформація, які здійснили величезний вплив на розвиток форм і жанрів політичної комунікації.

Під впливом ідей гуманізму й критики церкви набувають розповсюдження твори, трактати, сатиричні новели, у яких висміювалися пороки духовництва, памфлети, що висвітлювали грабіжницьку сутність служителів католицької церкви й князів. Надзвичайний вплив на політичну думку зазначеного й наступних часів справили твори Е. Роттердамського, У. фон Гуттена, Ф. Рабле, Т. Мора та ін.

Помітні зміни в епоху Відродження відбуваються в діяльності бібліотек. Відкриваються нові університетські бібліотеки. У власність міст переходять деякі монастирські бібліотеки, що почали вже занепадати. Відвідувачами численних публічних бібліотек стають не лише церковні діячі, ченці, учені, студенти, а й

мореплавці, інженери, юристи, купці, ремісники. Поступово знання, що їх накопичили бібліотеки, позбавляються свого «елітного» статусу й стають надбанням громадськості, поки що не стільки широкою, скільки активною.

У XIV ст. виникають перші публічні бібліотеки в Італії і Франції. Через століття вони з'явилися в Англії та інших європейських країнах. На півночі Європи, у містах, що переживали бурхливий розвиток, бібліотеки створювалися за ініціативи міської влади. Священик та ідеолог Реформації М. Лютер закликав, не зупиняючись перед витратами, відкривати у великих містах бібліотеки, які влаштовували б усіх. Такі бібліотеки могли виникати при ратушах, церквах, гімназіях. Відкриті вони були зазвичай усього декілька годин на тиждень.

В епоху Відродження (XIV–XVI ст.) чи не найбільший вплив на розвиток теорії й практики політичної комунікації здійснив видатний італійський мислитель і політичний діяч Н. Макіавеллі (1469–1527 рр.). У книзі «Державець» ним яскраво описані сюжети суспільно-політичних процесів, змальовані словесні портрети політиків. Він вірно й тонко уловив взаємозв'язок суспільної психології й реального стану справ у державі, значення ефективної комунікації для стійкості держави. «Отже, державець повинен пильно стежити за тим, щоб з язика його не зірвалося слово, не сповнене п'яти названих чеснот (бути жалісливим, вірним слову, милостивим, щирим, благочестивим. – Прим. авт.). Хай тим, хто бачить його й чує, він з'явиться як саме милосердя, вірність, прямотушність, людяність і благочестя. Бо люди переважно судять з вигляду, оскільки побачити дано всім, а торкнутися руками – не багатьом. Кожен знає, який ти з вигляду, не багатьом відомо, який ти насправді, і ці останні не наслідують заперечити думку більшості, за спиною якої стоїть держава», – стверджує Н. Макіавеллі [175, с. 99].

Фактично «Державець» – це актуальна й сьогодні збірка прагматичних, а іноді відверто цинічних порад для підприємців, суспільних діячів та політиків.

У цей період поширення набули полемічні конфесійні листівки, що у величезній кількості видавалися прихильниками й противниками релігійної Реформації. До того ж інформація, що розміщувалася в них, відрізнялася не так змістовністю, як емоційним забарвленням. Метою авторів було схилити громадськість на свій

бік, часто навіть ціною поширення явної брехні. Так, наприклад, у 1543 р. ідеолог протестантизму М. Лютер у памфлеті «Проти євреїв та їхньої брехні» писав про євреїв, що жили в Європі: «Вони отруювали воду в колодязях, таємно скоювали вбивства, викрадали дітей... Це злобні, жорстокі, мстиві й підступні змії, убивці, діти диявола, що жалять і чинять зло». Такий «реалістичний» опис завершувався заклик до добродесних християн: «Спаляйте на вогні їх, їхні синагоги й школи... Удома їх також [слідуює] розоряти й руйнувати вщент» [172].

Як впливає з виданого в 1550 р. імператором Священної Римської імперії Карлом V «Кривавого указу», твори М. Лютера розповсюджувалися шляхом «продажу й купівлі, роздавалися в церквах, на вулицях та інших місцях», їх ідеї проповідувалися й обговорювалися «в бесідах» під час «протизаконних зборищ» [120, с. 187–188]. До того ж указ наказував «доносити начальству про місцеперебування еретиків під страхом бути визнаними за спільників винних і бути покараними нарівні з ними. Донощик у разі викриття звинуваченого одержує половину власності осудженого, якщо вона не перевищує ста фламандських фунтів; якщо ж перевищує, то 10 % з усього, що перевищує цю суму. Присутні на таємному зборищі одержують повне прощення, якщо після повернення звідти видадуть своїх товаришів...» [120, с. 188].

Істотні зрушення в системі політичної комунікації Середньовіччя відбулися також з кінця XV ст. – з початком епохи великих географічних відкриттів, одним з наслідків яких стало розширення географії західноєвропейської системи політичної комунікації, а також інтенсивний розвиток таких її форм, як пропаганда й місіонерська діяльність. Місіонерство (від латин. *missio* – посилка, доручення) – одна з форм діяльності релігійних організацій і церков, що має на меті навернення інаковірних і повернення в лоно церкви тих, хто відійшов від неї. Місіонерство католицької церкви активізувалося після утворення іспанських і португальських колоніальних імперій (XV–XVI ст.).

Подальший розвиток засобів комунікації й транспорту мав величезне значення для глобального поширення основних атрибутів і параметрів євроцентристської цивілізації.

У пізньому Середньовіччі складається соціальна структура Нового часу. Вона характеризується двома яскраво вираженими

тенденціями: з одного боку, посиленням централізованої влади, а з іншого – процесом суспільної індивідуалізації під впливом ідей гуманізму. Підвищений попит на письмову продукцію різних жанрів – книги, памфлети, листівки, афіші – стає головним стимулом винаходу друкарського способу їх тиражування й становлення нового етапу політичної комунікації.

Початок книгодрукування датується різними роками з невеликою різницею в них. Наприклад, наводяться відомості про початок книгодрукування Іоганном Гутенбергом у 1445 р., 1450 р. і 1452 р. Незалежно від цього з виникненням друкарського тексту з'являється новий засіб політичної комунікації, що знаменує собою початок нової епохи в її розвитку.

Авторитет письмового, а потім і друкарського слова зріс в епоху Відродження. Як зазначає М. А. Хренов, уже в М. Монтеня можна знайти критичні міркування про людей, які визнають виключно друкарське слово й поважно ставляться лише до тих, про кого можна прочитати. «Коли говориш “я прочитав”, здається, що це звучить більш вагомим, ніж “я чув”». У роздумах М. Монтеня знаходить віддзеркалення ієрархія засобів комунікації, що склалася в епоху Відродження й висунула книгодрукування на провідне місце, у зв'язку з чим М. Монтень зазначає: «Слід було б мати встановлені законами заходи впливу, які приборкували б бездарних і нікчемних писак, як це робиться стосовно гулящих і дармоїдів» [314].

У цьому контексті не дивно, що невдовзі після винаходу книгодрукування з'являються й перші законодавчі обмеження у сфері друкарського слова. Е. В. Альохін звертає увагу на те, що вже в 1529 р. англійський король Генріх VIII видав указ про заборону друку тих книг, які духівництво визнає шкідливими для читання. Протягом 1538–1585 рр. у Англії сформувалася доктрина, згідно з якою друкарська справа представляла державну важливість і підлягала суворому регулюванню з боку влади. Досить показово, що справи, пов'язані з книгодрукуванням, розглядалися судом Зоряної палати, який розбирав справи політичного значення [3].

Винахід книгодрукування мав величезний вплив на розвиток західноєвропейської цивілізації, воно заклало фундамент формування системи засобів масової інформації, удосконаливши весь інформаційний обмін у соціумі.

Поява друкованої преси й поширення в Європі наприкінці XV–XVI ст. магазинів друкованої продукції надають технічну можливість для залучення у сферу дії політичної комунікації широких верств населення. Утім, незважаючи на це, друковані новини й політична думка значною мірою залишалися в багатьох країнах у межах елітарної комунікації до середини XVIII ст. й пізніше. Церква, державний нагляд і цензура друку намагаються керувати темпами поширення нової технології.

Лише з інституціоналізацією представницького уряду політична комунікація починає дрейфувати від, в основному, елітарної комунікації до форм комунікації, що поєднують тих, хто керує, з тими, ким керують.

Представницький уряд розвивався в Англії й Американських колоніях ще в 1600-х роках, але навіть там знадобилося ще одне століття, щоб затвердити принцип, згідно з яким виборці мають право на інформацію стосовно діяльності законодавчої влади [370].

У нових умовах індивідуальні особові зусилля вже не в змозі задовольнити підвищені потреби системи в інтенсивній політичній комунікації. Наслідком цього стає формування стійких професійних об'єднань, націлених на створення суспільно затребуваного продукту, – соціальних інститутів в сфері комунікації. Зростаючий суспільний попит на систематичне інформування про те, що відбувається, спричинив появу нових професіоналів. В Англії вони іменувалися newsmen, у Франції – нувелісти, в Італії – новелланти, тобто упорядники й розповсюджувачі новин. У них з'являються постійні місця зустрічей, стійкі джерела інформації серед різних верств населення. На цій базі пізніше формуються інформаційні бюро.

Оперативна передача новин була необхідною умовою розвитку виробництва, забезпечення товарообігу. Тому, закономірно, інформаційні бюро спочатку засновувалися в найбільших містах, на перетині торгових шляхів.

Як зазначає М. Саркісянц, політичні установки отримують можливість широкого розповсюдження у вигляді листівок. Жанр листівки як форми політичної комунікації після винаходу книгодрукування використовується й для видання урядових розпоряджень [271].

Підсумовуючи розвиток політичної комунікації в часи Середньовіччя, доби Відродження й Реформації, можна констатувати такі

її специфічні риси, як збереження значення як засобу комунікації (особливо на державному та міжнародному рівнях, не говорячи вже про церковне середовище) латинської мови, послаблення інтенсивності інформаційних обмінів, зниження ефективності комунікативної вертикалі, виключення з політичного життя основної маси населення ранньосередньовічної Європи, значну роль церкви.

Ці особливості були обумовлені руйнацією разом з єдиною Західною Римською імперією усталених центр-периферійних зв'язків, державно-політичних та соціально-економічних інститутів, процесом дезурбанізації та втратою грамотності більшою частиною населення.

З розвитком феодального економічного ладу поступово відроджується торгівля й міський спосіб життя, специфічні адміністративні й культурні функції міст. Саме урбаністична культура завдяки широкій репрезентації народу у вирішенні громадянських питань міста інтенсивно породжувала різні форми масової комунікації й інформації.

Надважливе значення для розвитку системи політичної комунікації в добу Середньовіччя мало також формування в XIII–XIV ст. інституту парламентаризму, що вплинуло на трансформацію як системи владної комунікації, так і політико-комунікативної взаємодії між владою та громадськістю.

Істотних поштовхів розвитку комунікаційної системи Середньовіччя, надали два великі рухи: Відродження й Реформація, які здійснили величезний вплив на розвиток форм і жанрів політичної комунікації, а з кінця XV ст. – з початком епохи великих географічних відкриттів – відбувається розширення географії західноєвропейської системи політичної комунікації та інтенсивний розвиток таких її форм, як пропаганда й місіонерська діяльність.

Водночас помітні зміни спостерігаються в діяльності бібліотек. Проявляється затребуваність у тих послугах, що надаються бібліотеками, з боку мореплавців, інженерів, юристів, купців, ремісників. Поступово знання, що їх накопичили бібліотеки, позбавляються свого «елітного» статусу й стають надбанням громадськості, поки що не такої широкої, як активної.

Підвищений попит на письмову продукцію різних жанрів – книги, памфлети, листівки, афіші – стає головним стимулом вина-

ходу друкарського способу їх тиражування й становлення нового етапу політичної комунікації.

Винахід книгодрукування мав величезний вплив на розвиток західноєвропейської цивілізації, заклав фундамент формування системи засобів масової інформації, удосконаливши політико-інформаційні обміни в соціумі.

Таким чином, у Середньовіччі відбуваються істотні зрушення в системі політичної комунікації, її видах і формах – відбувається перехід від суспільства, у більшості своїй, неписьменного до суспільства, значна частина членів якого є активними користувачами друкарського слова. За слушним висновком М. А. Хренова, починаючи з епохи Відродження, формується спільність нового типу, підставою для утворення якої вже не є безпосередній контакт людей [314]. Вона з'являється в результаті виникнення друкарського верстата, розповсюдження друкованої книги поступово виходить з-під контролю церкви. Спільність, що виникла на основі друкованої книги, відрізняючись від традиційних, може розглядатися як модель для подальших спільностей, пов'язаних з виникненням технічних засобів комунікації.

2.3. Технічні зрушення й ускладнення системи політичної комунікації Нового часу та їх вплив на діяльність бібліотек

Способи політичної комунікації докорінно змінилися в Новий час. Обличчя нової епохи, як погоджується більшість дослідників, визначили три історичні події: Англійська буржуазна революція 1649 р., Велика французька буржуазна революція 1789–1794 рр., революційна війна за незалежність Сполучених Штатів Америки. В економічному плані характерною рисою доби стає поява й розвиток масового промислового виробництва. Духовним підґрунтям економіко-політичних змін, яких зазнало суспільство в Новий час, стали наукові досягнення людства у сфері природничих та суспільних знань. Ідеться про переворот у духовному житті і в поглядах людей на природу, суспільство, людину. Виникли нові вчення про державу й право, феодалні суспільні відносини поступилися місцем буржуазній державі й суспільству. Підвищену ж увагу до

божественних догм поступово став заміщувати інтерес до людської особи, до цивільного права. Можна погодитися з висновком Е. В. Альохіна стосовно того, що церковна політика починає поступатися першістю впливу державного управління. Політична самосвідомість суспільства стає особливою формою суспільної свідомості [3].

Саме в цей час відбувається оформлення основних політичних ідеологій. Ідеологія відділяє себе від міфологічної або релігійної свідомості, оскільки вона пояснює існуючі суспільно-політичні реалії за допомогою логіки, а в умовах розпаду багатовікових заasad суспільно-політичного життя європейського суспільства, підвищення ролі різних соціальних груп якраз назріла необхідність у теоретичному і, наскільки це взагалі можливо, неупередженому осмисленні нових реалій з метою вироблення стабільних ціннісних орієнтирів розвитку суспільства, а також основ світосприйняття й розуміння дійсності. Як відомо, термін «ідеологія» був запропонований французьким філософом й економістом А. Дестютом де Трасі в 1796 р. в праці «Етюд про здатність мислити», де був використаний для того, щоб охарактеризувати науку про ідеї. Пізніше де Трасі докладніше розвинув поняття «ідеологія» в багатотомному творі «Елементи ідеології». Відповідно до його висновків, великі власники, прагнучи до здобуття державної влади, скористалися послугами відомих літераторів і вчених, які у свою чергу зуміли налаштувати громадську думку проти існуючого режиму. Від тоді в суспільних науках виникали різні погляди на це суспільно-політичне явище, проте, як зауважує П. В. Алексєєв, більшість дослідників сходиться у своїх уявленнях про значущість і зміст ідеології як дієвого політичного інструменту, здатного виробляти певні цілі політичного розвитку, об'єднувати людей, акумулювати їхню політичну енергію, забезпечувати зміцнення й через це відігравати велику роль у житті суспільства [2].

Виникнення ідеології у власному значенні слова пов'язано з автономізацією громадянського суспільства, ускладненням його соціальної структури, виникненням політичних партій, для яких ідеологія стала духовним підґрунтям, та появою їхніх ідейних вождів. Ідеологія також тісно пов'язана з формуванням ідей нації й національної держави.

Різні ідеологічні течії багато в чому були результатом пристосування основних напрямів політико-філософської думки до безпосередніх потреб практичної політики різних конфліктуючих сил у суспільстві. Однак на відміну від політичної філософії, ідеологія орієнтована на безпосередні політичні реалії й дії та націлена на залучення найбільшої кількості людей для підтримки тих або інших політичних програм.

Ідеологія тісно пов'язана з процесом зіставлення ідеалів і конкретних завдань і можливостей, які займають у політиці центральне місце. Саме ідеологія формує для політики систему ідеалів і цінностей, до якої та повинна прагнути (процес ідеалізації, тобто вибору цілей, орієнтація цього вибору). Тому й виникають такі її види, як консервативна, ліберальна, прогресивна або реакційна політика.

Політика й ідеологія – це найекспансивніші, нав'язливі системи суспільної свідомості й організації, вони не тільки здатні проникати в інші сфери життя суспільства, а й поєднуватися одна з одною. При цьому будь-який дефіцит політики, будь-яка її слабкість, політичний вакуум, нестача політичних ідей і рішень негайно й неминуче заміщується ідеологією. Вона здатна і витіснити політику, і підпорядковувати її собі, особливо коли ідеологізація політики стимулюється будь-якою зовнішньою подією: загрозою ззовні або внутрішніми обставинами – спадом в економіці, етнічним протистоянням, трудовими конфліктами, проблемами в соціальній сфері тощо. М. Саркісянц підкреслює, що політика й ідеологія однаковою мірою активні й пов'язані з боротьбою та різноманіттям думок, поглядів, рішень, програм. Вони неминуче поляризуються на різні напрями з позитивними й негативними оцінками за принципом «так – ні». Тому вони діляться на праві й ліві, реакційні тощо. І політика, і ідеологія здатні водночас на компроміси, взаємоприйнятні рішення [271].

З тих самих причин природним співвідношенням політики й ідеології є їх безпосереднє об'єднання в політико-ідеологічний комплекс. Проте існують, за загальним правилом, допустимі межі взаємного проникнення ідеології в політику, за якими гіперідеологізація руйнує політику, робить її нефункціональною, нездатною визначати й вирішувати суспільно важливі завдання, породжує тоталітарні й тиранічні режими, репресії, війни, кризи, що в підсумку

може призвести до руйнації всієї політичної системи. За слушним висновком Ю. В. Ірхіна та В. Д. Зотова, надлишок ідеології породжує потребу деідеологізації політики, звільнення її від ідеологічних пріоритетів. Вимога деідеологізації насамперед має поширюватися на виконавчу діяльність у політиці, яка повинна бути поза ідеологічними пристрастями та вподобаннями [118].

Основні сучасні ідеології склалися в XIX ст. Незважаючи на їхню значну кількість у найзагальнішому вигляді прийнято виділяти ліберальну, консервативну, соціалістичну й націоналістичну ідеології.

З поняттям ідеології безпосередньо пов'язаний і термін, що також з'явився в Новий час, – пропаганда, уперше задіяний католицькою церквою у зв'язку з відкриттям Америки Колумбом, з одного боку, і поширенням ідей протестантизму – з іншого.

У Римі великим географічним відкриттям дали оцінку, беручи до уваги власне прагнення подальшого поширення католицької віри й збільшення впливу церкви. Зокрема, захоплення Іспанією всіх відкритих Колумбом земель Папа Римський благословив спеціальною буллою. Католицька церква усвідомлювала необхідність більш активного освоєння нових територій і боротьби з протестантизмом. Для координації дій і вироблення програми зі зміцнення позицій католицької церкви й розширення сфери її впливу наприкінці XVI ст. був створений і діяв спеціальний кардинальський комітет. Надто англійці й голландці несли місцевому населенню протестантський варіант християнства, а це не влаштувало Папу Римського. Іншим завданням конгрегації була робота з християнськими церквами некатолицького спрямування. Пізніше, у 1622 р, Папа Римський Григорій XV створив конгрегацію (адміністративний орган) з поширення католицької віри – *Sacra Congregatio de Propaganda Fide* (Священна конгрегація пропаганди віри) [375].

Конгрегація готувала місіонерів і управляла місіонерами практично по всьому світу. З 1967 р. з її офіційної назви слово «пропаганда» було прибрано як немилозвучне, й конгрегація стала називатися *Congregatio pro Gentium Evangelisatione* (Конгрегація євангелізації народів). Тобто ніякої пропаганди, а тільки євангелізація народів.

Як зазначає А. І. Ковлер, політичного значення поняття «пропаганда» (внесене вперше в 1740 р. в академічний словник французь-

зької мови як «церковний термін») набуло в роки Великої французької революції, коли його почали використовувати саме як позначення виду політичної діяльності з поширення певної ідеології або певних принципів на відміну від агітації (agitation – збудження) як заклику до конкретних дій [134, с. 11].

Етимологічно слово «пропаганда» пов'язане з «пропагаре» (латин. – *propagare*) – «розсаджувати, поширювати, збільшувати», далі від *pro-* + *rangere* «вбивати, засаджувати». У сучасній англійській мові *propagate*, згідно з англо-російським словником Мюллера, також означає розмножувати, розводити й пов'язане з процесом засівання землі. Первинне значення витоків терміна «пропаганда» дає змогу влучно охарактеризувати місіонерсько-пропагандистсько-проповідницьку активність, яку намагався інтенсифікувати Ватикан, й одночасно пов'язати її з євангельською притчею про сіяча. Значення цієї притчі полягало в ототожненні діяльності проповідника, що «сіє» божественну істину серед людей, з працею землероба, що кидає зерна, частина з яких, потрапляючи в кам'янистий ґрунт, ніколи не зійде. Таким чином, винайдений католицьким духівництвом термін «пропаганда» мав значення одночасно у двох смислових вимірах: з одного боку, він описує можливу ефективність дії на аудиторію, з іншого – описує тяжкість, відповідальність і мету діяльності місіонерів.

Пропаганда стала ефективним інструментом впливу на поведінку людей, які під її впливом змінювали свою віру (наприклад, під час Реформації), ішли на смерть і здійснювали революції.

У роки Великої французької буржуазної революції успіх численних переворотів, що відбувалися в контексті революційного процесу, часто й безпосередньо був зумовлений мистецтвом пропаганди, тим, що організаторам цих переворотів удавалося встановити й підтримувати тісні зв'язки з народом і, апелюючи до нього, користуватися його підтримкою.

Показовим прикладом є той вплив, який мали на маси політичні ідеї одного з видатних представників епохи Просвітництва Ж.-Ж. Руссо. Ось як описував значення ідей видатного просвітителя Л. Фейхтвангер: «Блискуча логіка Вольтера переконувала небагатьох обраних, але вона нікого не вабила за собою. А Руссо був іскрою, його нестримне почуття висадило розум,

привело в рух маси, змело старий порядок і створило 14 армій, які боролися за звільнення миру. Він не був генералом або державним діячем, а був філософом і письменником. Народ не знав до ладу, що це таке, і навряд чи один зі ста читав його книги. Але декілька його слів, декілька гасел, які вони чули на всіх перехрестях і які запали їм у серця, були такими, що, почувши їх, не можна було не рушити в бій. І вони рушили в похід. І перемогли. Отже, книги Руссо були вартими більше гармат генералів і пер державних діячів» [307].

Як констатує М. Байтін, пропаганді, яка поширювала й закріплювала в суспільній свідомості певні ідеологічні символи й стереотипи, була відведена вирішальна роль у процесі консолідації мас на підтримку влади [12, с. 117].

Пропаганда сприяла встановленню владного авторитету, авторитету, який розглядається як форма й джерело влади. По суті, авторитет влади – це управління, керування, право на владу, яке визнається підвладними за суб'єктом влади добровільно через моральні якості останнього або його ділову компетенцію тощо (авторитет пророка, мудреця, духовного лідера нації, керівника країни, політичний й економічний курс якого забезпечив суспільну стабільність, вирішення кризових ситуацій і зростання суспільного добробуту).

Після Другої світової війни пропаганда дедалі більше перетворювалася на могутню ідеологічну зброю. Держави Західного і Східного блоків проводили інтенсивні пропагандистські кампанії з метою привернути на свій бік народні маси в тих країнах, які ще не увійшли до жодного з блоків. Будь-який аспект суспільного й політичного життя країни перетворювався на знаряддя пропаганди. Останнім часом пропагандистські прийоми стають дедалі більше витонченими, що демонструють виборчі кампанії, зокрема й у нашій країні.

Особливе місце в розвитку різних видів політичної комунікації належить XVIII ст. – доба Просвітництва. У працях французьких просвітителів (письменників, філософів, учених) містяться фактично всі основні принципи ефективної політичної комунікації. Життя й діяльність Вольтера, Ш. Л. Монтеск'є, Д. Дідро, Ж.-Ж. Руссо та інших просвітителів стали блискучим прикладом

її ефективної практики. Згодом лідери Великої французької буржуазної революції (1789–1794 рр.) М. Робесп'єр, Ж. Жак Дантон, О. де Мірабо й інші взяли на озброєння різні насамперед письмові форми політичної комунікації – газети, друкарські книги, памфлети.

Серед письмових форм комунікативної взаємодії свої позиції зберегли також різноманітні ділові акти всередині владних інститутів (посадове листування, укази, розпорядження тощо).

Триває розвиток й остаточно встановлюється в сучасному вигляді жанрова система комунікаційного повідомлення: трактати, кореспонденції, відкриті листи й багато інших жанрів, які використовуються для того, щоб максимально ефективно впливати на маси, донести до них ту або іншу актуальну суспільну ідею.

Формується й розвивається періодична преса, інформаційна діяльність набуває професійного оформлення. Згідно з даними, які наводить Е. В. Альохін, з 1568 по 1604 рр. торговий будинок Фуггерів у Лейпцігу видавав рукописні відомості, що містили інформацію про політичні, економічні, придворні й церковні справи Європи. Це підприємство можна вважати прообразом інформаційних агентств: Фуггери мали спеціальний штат зі збору інформації, її переписування й торгівлі. Вони одержували новини від своїх агентів з Великобританії, Іспанії, німецьких князівств, італійських міст-держав. Інформація була досить різноманітною: так, вони першими поширили в Європі відомості про захоплення Лісабона іспанцями в 1580 р., нову політику іспанського короля Філіппа II у сфері фінансів 1586 р., про напад англійців на Кадіс у 1587 р., розгром непереможної армади в 1588 р. тощо. З 1583 р. австрієць М. фон Айнцинг став видавати друкарські брошури *Relatio historica*, що містили вже не тільки інформаційні повідомлення, а й елементи систематизації й аналітики [3].

У XVI ст. зароджується, власне, газетна діяльність: торговці інформацією почали укладати з правителями держав і областей, організаціями й приватними особами договори, згідно з якими за певну плату зобов'язалися доставляти їм інформацію в обумовлені терміни.

Засоби масової інформації починають відігравати істотну роль у комунікаційному процесі, завдяки їм інформація набуває насправді масового характеру, виконуючи до того ж ряд функцій:

- формує уявлення про реальні об'єкти як природні, так і соціальні;
- формує ціннісні орієнтири;
- формує громадську думку стосовно різного роду явищ та подій;
- інформує про державну політику й політику політичних сил;
- інформує про конкретний стан функціональних структур;
- орієнтує на певну поведінку.

Бурхливий розвиток системи комунікаційних жанрів можна визначити як ще одну нову закономірність розвитку політичної комунікації в Новий час.

У цей час з'являється політичний плакат – настінний образотворчий твір на суспільно значущу тему, що супроводжувався коротким вербальним текстом. Хоча наприкінці XVIII ст. після смерті Ж.-П. Марата, героя французької революції, уже були надруковані плакати з його зображенням і розіслані по всій Франції, проте все-таки систематичне застосування плаката відбувається пізніше, наприкінці XIX–XX ст. За висновком А. Ю. Спешилової, імпульс у розвитку цього жанру дослідники різних країн одноставно пов'язують з діяльністю Ж. Шере, що почалася в 1866 р. в Парижі, якого називають «батьком сучасного плаката» [288]. Вибудовуючи композицію своїх творів, він став обмежуватися однією головною фігурою, спрощуючи всі деталі, даючи їх тільки у вигляді тіней, уперше почав використовувати, замість значного масиву тексту, лише декілька необхідних слів, виконаних чітким, великим шрифтом, які становили одне гармонійне ціле з усім малюнком. Герої плакатів Ж. Шере дивилися на глядача, наче запрошувати його взяти участь у тому, що відбувається на плакаті.

Тут ми підходимо до специфічної риси плаката як засобу комунікації: він не тільки інформує, а й спрямовує, закликає до дії в певному напрямі. У цьому й полягає його основне призначення.

Завданням плаката було забезпечити сприйняття особою повідомлення на великій відстані, виділення його інформаційного змісту серед інших джерел інформації. Щоб привернути увагу й зацікавленість глядача, активізувати його сприйняття, спрямувати його свідомість і волю в потрібному напрямі, плакат використовує ряд специфічних художніх засобів. Тут можуть застосовуватися образотворчі метафори, загальнозрозумілі символи, зіставлення різно-

масштабних зображень, подій, що відбуваються або відбувалися в різні часи і в різних місцях, узагальнення форми предметів. Особливого значення в плакаті набуває форма й розмір шрифту тексту та розташування останнього, яскраве умовне декоративне кольорове рішення. Перевагами нового виду комунікації стали лаконізм, композиційна компактність, контрастність й емоційна насиченість.

Також у системі політичної комунікації триває активне використання специфічних прийомів створення іміджу (одяг, зачіска, аксесуари) та перфомансних елементів комунікативного впливу на широкий загал, які активно застосовуються державою, різними політичними силами й діячами дотепер.

За доречним прикладом І. П. Берднікова, французький триколор (вертикальні кольорові смуги на прапорі: синя, біла, червона), що з'явився в період революції, зберігся протягом двох століть, пережив світові війни, декілька політичних режимів у Франції, дійшов до наших днів і (що є рідкісним) залишився одним з головних символів країни [22].

Величезну увагу створенню власного іміджу надавав Наполеон Бонапарт. Він не тільки використовував періодичну пресу, а й ішов на відверто популістські вчинки, які, проте, дуже подобалися рядовим французам. В. О. та С. В. Шпаковські у зв'язку з цим звертають увагу на випадок, коли, знайшовши під час огляду табору солдата, який спав на варті, Наполеон, замість того щоб викликати караул і віддати його під суд, забрав його рушницю й почав крокувати в караулі, немов простий солдат.

Зміна караулу, що з'явилася, на чолі з капралом була вражена, а Наполеон, немов так і повинно бути, попросив їх не шуміти й дати молодому солдату поспати. Природно, що розповідь про таку поведінку імператора вмить поширилася армією й, поза сумнівом, додала йому любові, обожнювання і, що найцінніше, підтримки.

Коментуючи вплив комунікативних засобів на суспільство, сам Наполеон неодноразово говорив про те, що «чотири газети можуть заподіяти ворогу більше зла, ніж стотисячна армія» [332].

Слід звернути увагу на те, що завдяки поширенню періодичного друку, що з'явився практично одночасно в Німеччині, Франції та Англії протягом XVII ст., у національних державах стало можливим активне залучення в процес політичної комунікації

широких мас, що вплинуло й на зміни в бібліотечній діяльності. У часи Середньовіччя, незважаючи на сприяння влади заснуванню нових бібліотек та зростання їх кількості, за висновками І. Богданової, бібліотеки тривалий час залишалися насамперед місцем зберігання раритетів, а їхня діяльність багато в чому була спрямована на відгороджування зібраних манускриптів і книг від відвідувачів.

Лише в XVII ст. з'являються бібліотеки, дійсно відкриті для всіх, хто бажає (наприклад, бібліотека Мазаріні, відкрита в Парижі в 1643 р., двічі на тиждень була відкрита для всіх) [29].

У Новий час і добу Просвітництва бібліотечна справа починає активно вивільнятися з-під опіки церкви. З'являються нові бібліотеки – офіційні за статусом і світські за змістом. У цей час створюються відомчі, спеціальні бібліотеки.

Так, у Росії для підтримки поточної оперативної роботи урядових установ засновуються підсобні бібліотеки. Насамперед це бібліотеки приказів – органів центрального управління, що створювались в Росії в XVI–XVIII ст. При царі Олексії Михайловичі (1629–1676 рр.) кількість приказів доходила до півсотні. Хоча відомостей про бібліотеки при приказах збереглося небагато, можна припустити, що кожне відомство вже тоді почало формувати своє зібрання книг. Достовірно відомо, що існували бібліотеки в Пушкарському, Аптекарському, Посольському та інших приказах. Фонд бібліотеки відповідав профілю установи. У бібліотеці Пушкарського приказу збиралася в основному технічна література, у бібліотеці Аптекарського приказу були широко представлені книги з лікувальної справи, фармакології, анатомії, хімії тощо. Найбільшою була бібліотека Посольського приказу, в якій були книги з законодавства, історії й зовнішньої політики Росії і граничних з нею держав.

Заснований у 1549 р. Посольський приказ здійснював загальне керівництво зовнішньою політикою Російської держави. Бібліотека Посольського приказу була заснована в XVII ст. Дякам (урядовцям) і товмачам (перекладачам), що працювали тут, часто доводилося звертатися до іноземної літератури, у першу чергу, про московську державу. Поповнення фонду іноземних книг бібліотеки перебувало під постійною увагою уряду. Зібрання особливо розширюється в другій половині XVII ст., коли Посольським приказом керував відомий дипломат і політичний діяч А. Л. Ордин-Нащокін (1667–1671 рр.).

За описом, складеним у цей час, можна зробити висновки про зміст фонду. Як зазначає Т. Д. Рубанова [268, с. 57–58], приблизно половину зібрання становила релігійна література, серед якої були «кальвінські», «люторські», «католицькі» книги. Бібліотека зберігала також рукописи й книги найрізноманітнішого змісту: «літописи», «судові книги», «цифрні», історичні, філософські й ін. З 1683 р. до Посольського приказу стали передавати і новодруковані книги.

Починаючи з 1631 р., до Посольського приказу почали доставляти іноземні газети, а з 1665 р., коли була організована іноземна пошта, їх надходження стало регулярним. До кінця XVII ст. бібліотека виписувала 43 назви іноземних газет.

Привертає увагу той факт, що співробітниками Посольського приказу для царя та його оточення на основі матеріалів іноземної преси складались рукописні вістові листи – «Куранти» (слово походить до латинського «сигген», що означає «поточний»), в яких містилися відомості про події в зарубіжних країнах.

Технічний бік цієї справи докладно висвітлений О. Г. Глуховим [52]. За наведеними вченим даними, до Посольського приказу надходили газети – німецькі, польські, голландські, італійські, які перекладалися російською мовою, і з яких після цього вибирали найважливіші матеріали. Додатковим джерелом інформації слугували також листи російських людей, що перебували за рубежем.

Найістотніші вибірки писалися від руки на листах склеєного паперу зверху вниз – стовпцем. Стовпці нагадували папірусні сувої, їх довжина могла сягати декількох метрів.

Найбільш ранній випуск газети, що зберігся, відноситься до 1621 р. Виходила вона протягом вісімдесяти років в єдиному екземплярі і призначалася для царя, керівників і працівників приказу. «Куранти» повідомляли про політичні події, військові конфлікти, торгові новини в країнах Західної Європи і Малої Азії. Повідомлення відрізнялися стислістю і лаконізмом. Вони починалися з відомостей про те, звідки надійшло повідомлення та з якої мови воно перекладено. Наприклад: «Переклад з голландського листа про перемир'я між королів іспанського та французького» [52]. «Куранти» містили інформацію, надіслану з різних міст – Варшави, Венеції, Риму, Гданська, Туріна та ін. Наприклад, йшлося: «з Ліфляндської землі пишуть, що він, Хмельницький, закликає на

допомогу московську державу», «а ще з Мейпланта (Мілана) серпня 26 числа року 1643 пишуть: до міста Тріно французькі люди двічі підходили, тільки з великими втратами назад відійшли, і стріляли вони з чотирьох гуркотів (батарей) і з двадцяти чотирьох гармат» [52].

Окрім зарубіжних, до «Курантів» включались, також, інформаційні матеріали стосовно резонансних подій внутрішньодержавного життя, як от: «З Дону пишуть, що посилали донські козаки загонами проти кримських татар» [268, с. 57–58]. Виходили рукописні «Куранти» до 1701 р.

Фонд бібліотеки Посольського приказу вцілів до наших днів і сьогодні зберігається в Центральному державному архіві стародавніх актів у Москві.

З бібліотек приказів особливо варто виділити бібліотеку Друкарського двору – урядової друкарні, яка була створена для забезпечення редакційної роботи при виданні друкованих книг.

Перші відомості про бібліотеку Друкарського двору відносяться до початку XVII ст. Бібліотека виконувала роботу зі звірки і виправлення рукописних текстів при виданні друкованих книг, адже за роки внаслідок численного переписування в текстах була велика кількість помилок. Тому в Друкарському дворі була особлива «правильня», в якій «справщики» проводили попередній перегляд і виправлення книг, призначених до друку. Тому до фонду цієї бібліотеки входили насамперед довідкові, «правильні» книги. Так називали оригінали, за якими коректори робили свої виправлення. Після виходу у світ книги таке видання передавалося до фонду бібліотеки як документ колишньої справи й допомога для справи майбутньої. У зв'язку з тим, що спочатку фонд Друкарської бібліотеки був невеликим, потрібні книги доводилося забирати в приватних осіб. При виданні релігійної літератури іноді потрібні екземпляри надавалися монастирями, соборами і храмами. Крім того, книги надходили як дари, за заповітами й передавалися з інших відомств. Однак основним джерелом комплектування бібліотеки Друкарського двору були власні видання. До кінця XVII ст. в бібліотеці Друкарського двору зберігалася понад тисяча книг, якими відав особливий книгохранитель.

За характером своєї діяльності бібліотеки приказів були першими спеціальними бібліотеками Росії.

Зміни, що відбувались у діяльності бібліотек протягом XVII–XVIII ст., за висновком Б. Ф. Володіна [47], призвели до

утвердження нового бібліотечного світогляду, суть якого полягала в тому, що бібліотеки стали розглядатись як установи, що відіграють виняткову роль у розвитку ідей Просвітництва. На зміну «закритим» бібліотекам Середньовіччя приходить ідея бібліотеки, покликаної займатись просвітою публіки.

Як звертає увагу Т. Д. Рубанова, важливою характеристикою бібліотеки, на думку діячів Французької революції, є та політична роль, яка здійснюється через активність бібліотекаря [268, с. 81]. Вони були переконані в необхідності бібліотек, здатних виховувати вільний народ. Цьому процесу мав сприяти активний бібліотекар, який, на відміну від попередників, не захищав би бібліотечні фонди від користувачів, а, навпаки, піклувався про їх використання.

Епоха Просвітництва привнесла в бібліотечну справу нове розуміння соціальної ролі й призначення бібліотеки. На зміну концепції книгозбереження прийшли ідеї просвітителів, які бачили в бібліотеці головний інструмент суспільного поступу й закликали до публічності бібліотек.

З другої половини XIX і протягом всього XX ст. у зв'язку з прискоренням науково-технічного прогресу і гострою потребою в освіті та кваліфікованих кадрах спостерігається прискорена організація бібліотек, особливо масових. До кінця XX ст. у всьому світі були створені розвинуті мережі публічних (масових) і наукових бібліотек.

Водночас з огляду на можливість використання публічних бібліотек для поширення небажаної для влади інформації, їх діяльність часто перебувала під урядовим контролем. Зокрема, у Росії в 1850 р. було скасоване право наукових бібліотек безперешкодно отримувати іноземні видання з-за кордону. Внаслідок посилення нагляду уряду Миколи I багато публічних бібліотек припинили свою діяльність.

У Росії публічні бібліотеки в губернських та повітових містах, засновані буржуазно-демократичною інтелігенцією, міськими та земськими органами самоврядування, називались громадськими, проте перебували під адміністративно-поліцейським наглядом, їх робота суворо регламентувалась законодавством.

Активне залучення до процесів політичної комунікації широких мас зумовило й формування в XIX ст. масових політичних організацій – політичних партій, що стали ще однією ланкою в системі політичної комунікації.

Політичні партії відомі в історії людства з найдавніших часів. Так, саме слово «партія» латинського походження й перекладається як «частина». Але ще до римлян Аристотель писав про боротьбу між «партіями» жителів морського узбережжя, рівнини й гір в Аттиці в VI ст. до н. е., а з історії середньовічної Англії широку популярність здобула боротьба між «партіями» Червоної та Білої троянд. Проте в сучасному вигляді політичні партії з'явилися лише після перемоги буржуазних революцій у країнах Заходу й поширення політичних прав на широкі верстви населення.

Як зазначає І. А. Биков, заснування першої масової політичної партії відбувається в 1861 р. Нею стала Ліберальна партія Англії. Якщо політичні клуби ставили за мету введення в політичне життя буржуазії, то масові партії прагнули й прагнуть привернути на свій бік якомога більше пересічних громадян. До кінця XIX ст. масові політичні партії сформувалися в більшості країн Заходу [37].

Політичні партії зайняли проміжне місце між народом і владою, ставши передавачем і посередником між першим і другою. З одного боку, політичні партії узагальнювали думку громадян і доносили її до влади й широкої громадськості, з іншого – роз'яснювали широким масам політику, яка проводилася владою, формуючи в них специфічний політичний світогляд і впливаючи на громадську думку в цілому. Крім того, політичні партії виступили середовищем, у якому зароджувалися, обговорювалися, відстоювалися у вигляді політичних програм нові погляди та ідеї щодо перспектив розвитку існуючої політичної системи й шляхів її реформування.

Схематично можна відобразити місце політичних партій у системі політичної комунікації таким чином (рис. 2.1):



Рис. 2.1. Місце політичних партій у системі політичної комунікації

Таким чином, політичні партії стали ще однією сходинкою, ланкою у вертикальному потоці комунікації, а також сформували додатковий горизонтальний потік – міжпартійну комунікацію. Крім того, з появою політичних партій формується додаткова комунікативна вертикаль – внутрішньопартійна комунікація. Формами внутрішньопартійної комунікації стали такі специфічні види політичної комунікації, як партійні з'їзди, конференції. Ці партійні форуми, як і їх рішення, стають віддзеркаленням динаміки розвитку політичних партій, їх місця і впливу в партійній і політичній системах (див. рис. 2.2). Ступінь підтримки тієї або іншої політичної партії дає змогу говорити про ефективність здійснюваної нею політичної комунікації.

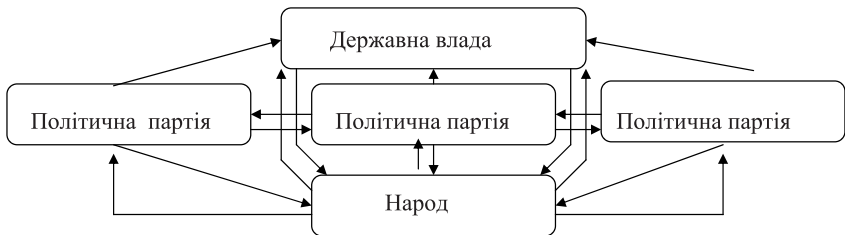

Рис. 2.2. Політична комунікація

На думку професора Г.-Й. Феена, партія повинна:

– мати свій електоральний базис, який достатньою мірою може буде ідентифікований. Партія, відповідно до своїх базових цінностей та власних програмних положень, має з'ясувати для себе ті групи виборців, до яких вона хоче апелювати. Саме в цих суспільних групах партія повинна намагатися укорінитися, залучаючи

до цього громадські й економічні структури з відповідними інтересами, які є поза або, швидше поряд з політикою. Партія, яка хоче одночасно апелювати до всіх, обіцяючи все і всім, зрештою, не буде переконливою ні для кого;

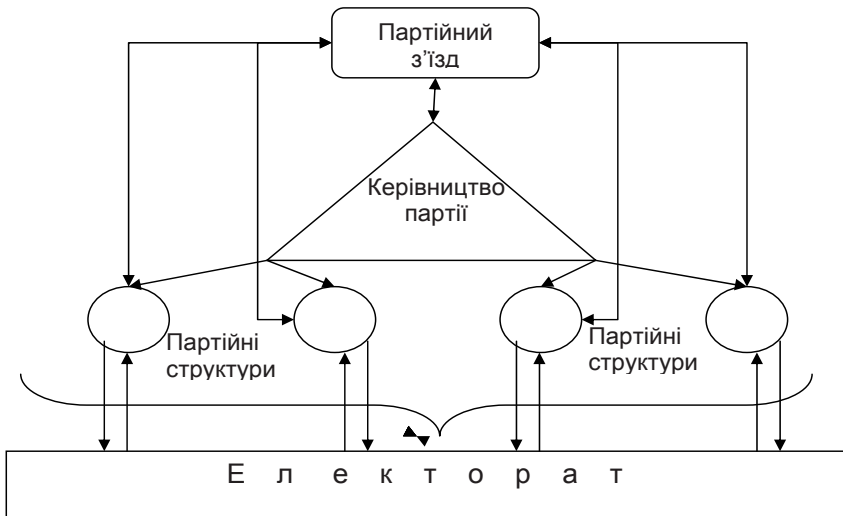
– створити повсюдну організацію, тобто таку, яка буде представлена власними офісами й помітна у своїй діяльності по всій території країни. Утворюючи власні громадські приймальні, які мають стати «радаром» для критики, побажань і скарг, партія сприяла б скороченню відстані між політикою й громадянами, максимально враховуючи їхні потреби;

– створити (побудувати) активну членську організацію. Члени партії є її найдостовірнішими й найпереконливішими, а також й майже безкоштовними мультиплікаторами й агітаторами.

Активна членська організація працює й понад регулярні зустрічі чи заходи, апелюючи до широких кіл суспільства, поширюючи позитивне сприйняття партії громадськістю.

Активна членська організація вимагає також, щоб її члени могли брати участь у політичних процесах, мали справжнє право на виступ, право брати участь у прийнятті політичних рішень, у виробленні програмних положень і у визначенні керівних кадрів;

– бути комунікативною, до того ж як усередині, так і ззовні. Внутрішні комунікації партії повинні бути забезпечені між усіма рівнями партійної організації: у національному, регіональному й місцевому вимірах. Невід’ємною складовою цього є функціонуюча внутрішньопартійна інформаційна система як для співробітників партії на всіх рівнях, так і загалом для всіх її членів. Функціонуюча система внутрішньопартійних комунікацій істотно сприяє також і зовнішній комунікативній спроможності партії, тобто комунікаціям із суспільством.

Під зовнішніми комунікаціями розуміють насамперед постійний зв’язок партії зі ЗМІ... Політична громадськість або громадськість, що цікавиться політичними подіями, якраз і створюється за допомогою ЗМІ. Що не відображено в ЗМІ, того не існує.

Зовнішні комунікації означають також встановлення й підтримання за допомогою ЗМІ зв’язків з усіма важливими групами інтересів у суспільстві, з великими та маленькими економічними та соціальними ініціативами, з відомими особистостями в галузі

культури, спорту та шоу-бізнесу. Адже про політику можна дізнатися і з телевізійних ток-шоу.

Комунікація – не є вулицею з одностороннім рухом. Ідеться не лише виключно про передачу партійних месиджів до громадськості, а й про готовність сприймати критику, думки, інформацію та імпульси суспільства.

Готовність партії займатися політикою з відкритими очима і вухами, готовність чути й вчитися з почутого, мусить бути помітною ознакою партії;

– розробити власний, тільки їй притаманний профіль, бути впізнаваною. Ця спроможність є результатом програмної роботи. У програмі принципів формулюються базові цінності, тобто визначається політична антропологія, а на цій основі розробляється загальна політична концепція побудови держави, суспільства та економіки.

Для програмної роботи залучаються, як правило, компетентні експерти-науковці, публіцисти, фахівці з економіки й суспільного розвитку. Програмна робота завжди передбачає непідфарбований, об'єктивний аналіз реальних проблем і викликів часу.

Програмна робота має відбуватися на комунікативній основі, у постійному діалозі. ...У цьому контексті програмна робота є постійним процесом, під час якого партія презентує себе спроможною до змін, до керованості, а також як «найкраща альтернатива» відносно інших партій. Програмна робота стимулює також і внутрішнє життя партії. Розроблення програми принципів є найтипівішою внутрішньопартійною комунікацією й істотно сприяє створенню внутрішньопартійного консенсусу.

Програмна робота займає центральне місце у створенні духовних традицій партії, в утворенні її іміджу, у самоідентифікації виборця зі своєю партією, а також у позиціонуванні партії в політичній системі;

– бути керованою. Мистецтво керованості містить здатність до згуртованості в діях, з одного боку, а з іншого – здатність до відкритого, контroversивного діалогу. І до того ж – усе у свій час. Партія, яка завжди монолітна у своїй поведінці, має таку ж саму слабку переконливість, як і партія, у якій постійно сперечаються...

Керованою партія може бути тільки тоді, коли в принципі існує готовність дослухатися.

До керованості належить також здатність своєчасно проводити селекцію політичної молоді на керівні посади й сприяти її розвитку.

Керованість означає здатність раніше за інших розпізнати сучасні й майбутні виклики державі й політиці, дати їм визначення й відреагувати на них своєю політикою й програмою.

У керованості партії поєднуються довіра до її керівного складу, його авторитет, здатність до комунікації й компетенція у вирішенні проблем [306, с. 12–15].

Різні моделі побудови партійної організації, які виробило західне суспільство, так чи інакше сприяють упровадженню всередині партій практики конкуренції еліт. Як зазначає І. А. Павленко, одним з інструментів такого впровадження, що дає швидкий результат і спроможний революційно змінити характер партії, є проведення так званих праймеріз (інституту виборів партійних кандидатів для участі в основних виборах) [214].

У США перші праймеріз були проведені в 1842 р. До цього вибір кандидатів у президенти проводився делегатами партійних з'їздів. Проте основна робота відбувалася не в залі засідань, а в клубах. Делегати – партійні функціонери – домовлялися з політиками, укладаючи з ними різні неформальні угоди. Однак наприкінці ХІХ ст. американське суспільство почало проявляти невдоволеність закулісними політичними іграми, безпосередньо пов'язаними зі зростаючою корупцією. Одним з результатів цього процесу стала організація прямих виборів до сенату США (до 1913 р. сенаторів вибирали легіслатури штатів).

Праймеріз були покликані продовжити політику обмеження влади партійних чиновників і політиканів. Першим штатом, який прийняв закон про праймеріз, став Вісконсін у 1903 р. Ініціатором нововведення був губернатор-реформатор Роберт Ла Фоллет. У 1904 р. цей закон був схвалений на референдумі штату переважною більшістю голосів. Закон стосувався виборів сенаторів і губернатора штату, а закон, що поширювався на президентські вибори, був прийнятий у 1910 р., коли штат Орегон прийняв свій закон про праймеріз. Закон передбачав, що члени партій мають право вибирати політиків, які представлятимуть їхні інтереси на федеральному рівні.

У 1913 р. президент В. Вільсон вніс пункт про необхідність створення системи праймеріз у головну президентську промову року – «Послання до Конгресу». Під час президентських виборів 1916 р. 25-ть з 48-ми штатів Сполучених Штатів Америки використовували систему праймеріз [296].

До 1927 р. такі закони мали вже всі штати. Праймеріз стали загальноприйнятою процедурою відбору партійних кандидатів (до того кандидати відбиралися на нарадах і з'їздах партій, часто в результаті кулуарних переговорів). Проте згодом ряд штатів відмовився від обов'язкового проведення праймеріз. В 11 штатах США проводяться не праймеріз, а партійні конференції або референдуми – кокуси.

Оформлення політичних партій, як і поширення преси, сприяло включенню широких мас у процес політичної комунікації, створювало умови для її висхідного вертикального руху, на відміну від переважаючої в попередні часи низхідної тенденції. Функціонування політичних партій надало поштовху розвитку зворотного зв'язку в моделі політичної комунікації, у тому числі й за рахунок залучення громадськості завдяки механізму виборів до процесу управління.

Починають проводитися політичні кампанії, наприклад вибори або референдуми, які стають ще одним видом політичної комунікації й організуються з метою впливу на рішення певної групи. Організація політичних кампаній спрямована на поширення серед потенційних виборців у вигляді месиджів основних ідей, які підтримує той чи інший кандидат. Причому месиджі можуть містити як одну, так і кілька ідей стосовно наявних політичних проблем. Месиджі об'єднують головні ідеї кампанії й часто повторюються з метою здійснення на виборців тривалого впливу. Більшість кампаній надають перевагу месиджам, які охоплюють велике коло питань, мають загальний вигляд і можуть трактуватися досить широко. Такі месиджі здатні залучити на бік кандидата більшу кількість виборців. Месиджі вузького змісту можуть відштовхнути частину електорату.

Наприклад, нинішній президент США Б. Обама переміг на виборах, роблячи акцент на простому, широкому й зрозумілому месиджі – change (зміни). Обережне й продумане застосування

месиджу додає впевненості кандидату в перемозі, у разі якої месидж оновлюється, розкривається й перетворюється для переможця на порядок денний його діяльності.

Діяльність політичних партій вплинула й на особливості функціонування в системі політичної комунікації бібліотек, активізацію здійснення ними ідейно-виховної функції. Зокрема, у Росії в XIX ст. поява революційних робітничих гуртків на початку 70-х років спричинила створення робітничих нелегальних бібліотек. Перша структура такого характеру з'явилась наприкінці 1872 р. – на початку 1873 р. в Петербурзі при робітничому гуртку на Выборзькій стороні. Фонд цієї бібліотеки складався з нелегальної літератури – творів революціонерів-демократів, народницьких брошур, книг письменників-шестидесятників. У 1874 р. гурток був розгромлений жандармами, тоді ж була знищена і його бібліотека.

Утворення нелегальних робітничих бібліотек посилилось після виникнення перших робітничих політичних організацій. «Південно-російський союз робітників» відкрив кілька таких бібліотек на машинобудівному, чавуноливарному заводах, у залізничних майстернях Одеси і Ростова-на-Дону. Однією з найбільш великих нелегальних робітничих бібліотек була бібліотека «Північного союзу російських робітників» у Петербурзі, яка ставила за мету політичне виховання робітничого класу для боротьби із самодержавством і буржуазією. Читання відповідної літератури сприяло звільненню робітників від народницьких ілюзій та розвитку в них класової самосвідомості.

Зростання робітничого руху в Росії у 80-ті роки XIX ст. створило передумови для поширення марксизму й зародження соціал-демократичного руху. Відповідно з'являються перші нелегальні марксистські бібліотеки, за допомогою яких серед населення розповсюджувались антиурядові листовки, брошури і прокламації. Марксистські гуртки застосовували різноманітні форми просування книги до трудящих, організовувались читання й обговорення книг і періодичних видань, створювались програми для самостійного читання і рекомендовані каталоги. Як зазначає М. М. Глазков [51], під виглядом оглядів літератури, читацьких вечорів та інших масових заходів у приміщеннях бібліотек часом влаштовувались революційні сходки й мітинги. Причому інколи роль ораторів виконували самі бібліотекарі.

Аналогічно позначився на діяльності бібліотек і національно-визвольний рух, що розгорнувся на теренах Європи в ХІХ ст. Наприклад, у Російській імперії функціонували нелегальні бібліотеки громадянців і народників, які намагались забезпечити потребу населення в українській книзі.

Отже, з оформленням політичних партій та ЗМІ система політичної комунікації ускладнилась, але водночас стала більш гнучкою, ефективною, за рахунок чого став можливий перехід від здійснення влади шляхом примусу й підкорення до влади, що забезпечується ефективним контролем і керуванням.

Водночас, на думку представників теорії еліт, політичні кампанії, що проводяться політичними партіями, спрямовані не так на донесення до мас справжньої позиції кандидата, як на маніпуляцію суспільною свідомістю. Політичне маніпулювання як приховане керування політичною свідомістю та поведінкою людей з метою примусити їх до дії (або бездіяльності) усупереч власним інтересам здійснюється непомітно для тих, ким керують, шляхом систематичного впровадження в суспільну свідомість соціально-політичних міфів. Зокрема, на думку американського політолога Г. Шиллера, у США панування правлячої еліти ґрунтується на п'яти міфах: 1) на міфі про індивідуальну свободу й особистий вибір громадян; 2) на міфі про нейтралітет найважливіших політичних інститутів: конгресу, суду, президентської влади, а також засобів масової інформації; 3) на міфі про незмінну егоїстичну природу людини, її агресивність, схильність до накопичування; 4) на міфі про відсутність у суспільстві соціальних конфліктів, експлуатації та пригноблення; 5) на міфі про плюралізм засобів масової інформації, які насправді контролюються великими рекламодавцями й урядом [192, с. 288].

Один з ідеологів «нових лівих» Р. Міллс у своїй книзі «Правляча еліта» стверджував, що американське суспільство є тришаровою структурою. На вищому рівні піраміди влади розташовується володарююча еліта, яку утворюють ті, хто командує найважливішими інститутами суспільства, – керівники корпорацій, політичні лідери, вищі державні службовці й армійські чини, інтелектуали. Вони ухвалюють головні рішення на користь своєї групи, що-правда, говорять про інтереси США. Це забезпечені, з престижною

освітою й роботою білі американці, вихідці з англосаксонських і протестантських прошарків. На середньому рівні – рівні Конгресу – представлені інтереси безлічі організованих груп. Що ж до основної маси населення, яка думає, що керує в демократичній країні, то вона фактично безвладна, нею керує володарююча еліта за допомогою ЗМІ [180, с. 121].

Відповідно до висновків В. М. Пічі та Н. М. Хоми, серед основних способів політичного маніпулювання виокремлюють:

- пряму підтасовку фактів;
- замовчування невігідної інформації;
- поширення брехні та наклепів;
- напівправду (висвітлення конкретних, незначущих деталей, одночасно замовчуючи більш важливі факти, або загальна неправдива інтерпретація подій);
- навішування ярликів для компрометації політиків чи політичних ідей тощо [224, с. 110].

До того ж Р. Міллс звертав увагу, що надмірне захоплення можновладців політичним маніпулюванням загрожує зростаючою «раціональністю без розуму», тобто використанням «володарюючою елітою» раціональних засобів, розроблених ученими, для досягнення ірраціональних цілей. Можна зробити висновок, що застосування політичного маніпулювання як комунікативного засобу підтримки контролю еліти над масою не вирішує основних завдань політичної комунікації – підтримки рівноваги й гармонійного розвитку політичної системи. У результаті застосування політичних маніпуляцій влада в змозі пролонгувати свій статус на якийсь термін, проте без адекватного реагування на вимоги часу, без проведення необхідних реформ (і влади в тому числі) здатність зберегти його є вельми сумнівною.

Разом з тим технології політичного маніпулювання можуть виступати ефективною складовою системи політичної комунікації у випадку їх зваженого використання як локальних і тимчасових засобів. Досвід показує, що передові прогресивні ідеї досить часто сприймаються широким загалом не одразу й для їх засвоєння потрібен час, який у влади є далеко не завжди. Отже, використовуючи елементи політичного маніпулювання і формуючи за допомогою ЗМІ в певному руслі громадську думку, влада має змогу готувати

суспільство до сприйняття потрібних ідей і цінностей, що в підсумку може стати запорукою громадської підтримки розпочатих владою суспільних перетворень.

Країною, де яскраво проявилися нові переваги й небезпеки в системі політичної комунікації, стали США. Багато в чому це пояснюється швидкими темпами розвитку економіко-політичних процесів у цій державі та їх демократично-ліберальним підґрунтям.

Перші американські газети з'явилися в колоніях Нової Англії. Особливою активністю відрізнялася преса колонії Массачусетс, у головному місті якої – Бостоні – у 1690 р. було видано першу в колоніях газету *Public Occurrences* («Суспільні події»). З 1729 р. стало виходити комерційне видання *Pennsylvania Gazette*, власником і видавцем якої був Б. Франклін – видатний політичний діяч, дипломат й учений. Саме газети відігравали роль каталізатора громадської уваги до проблем, на вирішенні яких наполягали й навколо яких об'єднувалися сили майбутньої американської революції.

В. О. та С. В. Шпаковські виділяють такі механізми політичної комунікації, які в період боротьби за незалежність США (остання чверть XVIII ст.) вожді американської революції Д. Вашингтон, О. Гамільтон, Т. Джефферсон, Д. Медісон використовували з метою підштовхування громадськості до відкритого прояву невдоволення Англією:

- створення спеціальних громадських організацій для проведення агітації та організації подій («Сини свободи» у Бостоні – 1766 р., «Кореспондентські комітети» у Бостоні – 1772 р.);

- використання легковпізнаваних й емоційних символів (наприклад, «Дерево свободи»);

- формування іміджу «героїв нації» – Д. Вашингтона, Е. Аллена – і створення легенд;

- використання гасел як слоганів, що запам'ятовуються (наприклад, «Дайте мені свободу або смерть», «Оподаткування без представництва – це тиранія»);

- організацію спеціальних заходів для залучення уваги й формування громадської думки на підтримку ідеї незалежності («Бостонське чаювання» в 1773 р.);

- доведення до відання громадськості спеціально інтерпретованої інформації як форми агітації (наприклад, С. Адамс представив

стрілянину між групою британських солдатів і бандою портових хуліганів як знамениту «різанину Бостона», яка стала емоційним символом грубості Англії й пригноблення її колоній);

– використання газет для агітації (37 газет).

Щодо останнього, то варто також звернути увагу на те, що в газетах розміщувалися:

а) матеріали радикального характеру;

б) памфлети (1500), у яких було використано сатиру, іронію, алегорію, навіть лайки для емоційного сприйняття вже опублікованих раціональних аргументів;

г) листівки і відозви (прообраз ньюс-релізів).

Крім того, у пресі здійснювалося маніпулювання «емоційними» темами для більшого впливу на читачів (наприклад, страхітливі умови життя негритянських й індіанських поселень) [332].

Підсумком роботи революціонерів з пресою було те, що велика частина американських газет вітали революцію, багато в чому сформувавши громадську думку.

Яскравим прикладом ефективної політичної комунікації є також розроблений представниками 13 англійських колоній у Північній Америці видатний документ – Декларація незалежності. Її авторам вдалося сформулювати послання, адресоване представникам найширших суспільних верств і різних соціальних груп:

– королю Англії;

– англійському народу;

– населенню 13-ти колоній;

– корінним жителям Північної Америки;

– работорговцям;

– афроамериканцям;

– соратникам у боротьбі за незалежність.

Ця Декларація була прийнята 4 липня 1776 р., що в результаті ознаменувало утворення нової суверенної держави – Сполучених Штатів Америки.

Прийняття 17 вересня 1787 р. Конституції США стало ще однією віхою в розвитку системи політичної комунікації. Конституція США (перша в історії людства Конституція в сучасному розумінні) стала результатом діяльності ряду видатних мислителів свого часу; у Конституції знайшли відображення багато передо-

вих для свого часу поглядів філософів і політичних діячів епохи Просвітництва.

Зокрема, Конституція закріпила як одну з основних цілей її прийняття загальний добробут населення, встановила республіканську форму правління, засновану на принципі поділу влади і федералізмі. У поправках до Конституції (Біль про права) були закріплені основні особисті права людини. Усе це в сукупності дає підставу говорити про те, що ухвалення Конституції США стало історичною подією й відіграло велику роль у розвитку демократії в усьому світі. За словами одного з батьків-засновників і третього президента США Т. Джефферсона, «Конституція США – це результат складання мудрості всієї нашої країни» [361].

Значення прийняття Конституції для розвитку комунікативної системи складно переоцінити. По-перше, безпосередньо Конституція є зразком документа (ще одним комунікативним жанром), який «надсилається» владою громадянам. По-друге, це основний закон, який визначає напрям розвитку суспільства й держави, закріплює основні принципи, цінності, ідеали та ідеї, відповідно до яких має цей розвиток відбуватися, основи взаємовідносин між державою й громадянським суспільством, між різними соціальними групами, між індивідом і державою. Усе змістовне наповнення системи політичної комунікації має відповідати Конституції держави.

По-третє, в основі Конституції США покладено принцип поділу влади між законодавчою (Конгрес), виконавчою (президент) і судовою (Верховний суд і суди нижчих інстанцій) гілками. Іншими словами, Конституція США заклала підґрунтя для виокремлення в єдиній владній вертикалі трьох складових – законодавчої, виконавчої й судової, а також для формування поряд із владною комунікативною вертикаллю вищої владної комунікативної горизонталі «президент – Конгрес – Верховний суд». Крім того, США, за Конституцією, стали федерацією, що обумовило появу ще одного владного рівня комунікації, не властивого державам Європи – взаємодію федеральної та регіональної влад. Закономірно, що відносини між ними вибудовувалися за зовсім іншими принципами й схемами, ніж між правителями й губернаторами провінцій в Європі.

До того ж упровадження ст. II Конституції інституту президентства неминує супроводжувалося появою цілого ряду

специфічних жанрів політичної комунікації. У статті описаний порядок виборів, вимоги до кандидата в президенти, клятва, яку президент дає під час вступу на посаду, повноваження президента.

Процес здобуття незалежності США та демократичні підвалини, закладені Конституцією, обумовили досить швидке усвідомлення владою Сполучених Штатів Америки значення у вирішенні глобальних політичних питань налагодження зв'язків з громадськістю. Це красномовно доводить наведений Е. В. Альохіним приклад про те, що вже третій президент США Т. Джефферсон у 1807 р. в «Посланні Конгресу» вперше використав термін *public relations* («громадські зв'язки»), замінивши ним сталий вираз «стан думки». Він мав на увазі діяльність зі створення клімату довіри у всьому американському суспільстві [3].

І. П. Бердніков слушно звертає увагу, що принципи проведення як суспільно-політичних, так і комерційних кампаній, сформульовані «прес-агентом американської революції» С. Адамсом, не втратили своєї актуальності й сьогодні. Серед них:

- необхідність наявності організації, здатної очолити кампанію й об'єднати людей;
- використання плакатів з емоційною символікою й гаслами, що легко запам'ятовуються;
- постановка сценічних видовищ й інших заходів, що привертають увагу публіки, чинять на неї емоційну дію, провокують дискусії і формують громадську думку;
- випередження опонентів і конкурентів в інтерпретації подій;
- необхідність постійної безперервної дії на аудиторію, на громадську думку на різних каналах, з використанням усіх доступних засобів комунікації [22].

До того ж американський учений Р. Сміт, виділяючи у своїй книзі «Історія зв'язків з громадськістю» (*Public relations history*) чотири основні етапи в становленні зв'язків з громадськістю, перший етап, що припадає на початок XIX ст., називає «Епою маніпулювання». На його переконання, на початковому етапі свого існування зв'язки з громадськістю носили, швидше, політичний характер. Основним завданням була інтенсифікація функціонування різних політичних інститутів, спрямована на підвищення лояльності до влади в національному масштабі. Цей період відрізнявся насампе-

ред однобічністю комунікацій. Робота з громадськістю передбачала не встановлення діалогу, а інформування про діяльність уряду.

Пізніше, у 1829 р., наступник Т. Джефферсона Е. Джексон запросив у Білий дім як прес-аташе А. Кендалла, який, працюючи зі ЗМІ, винайшов і застосував метод «просочування інформації». Також з його легкої руки стала видаватися перша урядова газета *Globe*. Робота з прес-релізами будувалася таким чином. Спочатку прес-реліз з Білого дому розсилався в невеликі локальні газети, потім передруковувався в *Globe* з поміткою джерела інформації. Як джерело інформації, природно, зазначалося невелике місцеве видання. Такий підхід був направлений насамперед на створення іміджу президента-улюбленця в найвіддаленіших куточках США [298].

У першій половині XIX ст. public relations (зв'язки з громадськістю) виділяється в самостійну галузь людської діяльності, з'являються відповідні організації й посади. Першим професійним прес-секретарем став помічник президента Е. Джексона – А. Кендалл. Він готував публічні виступи президента, писав за нього промови, памфлети, вивчав громадську думку і формував імідж глави держави.

Як зазначають В. О. та С. В. Шпаковські, А. Лінкольн не тільки використовував традиційні засоби агітації (памфлети, публікації, листи протесту, петиції, організації випуску нових газет), а й розробив нові прийоми для завоювання суспільних симпатій через ЗМІ: вільний доступ репортерів у Білий дім для отримання інформації «з перших рук» через секретаря президента, публікація президентських звернень, їх адресна розсилка по штатах, налагодження зв'язків з європейськими рухами, наприклад за відміну рабства, організація кореспондентської мережі безпосередньо в районах бойових дій Півночі й Півдня.

У другій половині XIX ст. в Нью-Йорку провели перше інтерв'ю з метою збору інформації, що започаткувало вивчення інтересів груп, необхідного інструменту як для вироблення політичної стратегії, так і для забезпечення ефективної комунікації [332].

Діяльність перших прес-агентів не тільки не була престижною, а навіть негативно сприймалася громадськістю. Тому перші фахівці обмежувалися вивченням громадської думки через свої скромні можливості, щоб на наступному етапі вже намагатися якось формувати її на користь тих структур, на які вони працювали.

У другій половині XIX ст. зв'язки з громадськістю отримали подальший розвиток завдяки декільком чинникам. По-перше, активний розвиток під впливом досягнень науково-технічного прогресу засобів масових комунікацій приводить до появи нових можливостей у сфері політичної комунікації і зв'язків з громадськістю. Розвиток техніки зв'язку в XIX ст. відзначений такими великими винаходами, як фотографія, телеграф, телефон та радіо. Нові засоби давали змогу значно економити час під час доставки необхідної інформації. Тепер, замість того щоб очікувати, доки пошта або новини будуть доставлені пароплавом, мешканці селищ та міст могли скористатися телефоном або телеграфом і підтримувати тісні контакти з жителями інших міст і країн.

Практичне значення телеграфу було очевидним, і вже в 1846 р. інформаційна агенція Associated Press почала використовувати систему розгалужених телеграфних ліній для передавання інформації своїм газетним офісам. Результати президентських виборів, переможцем яких став З. Тейлор, уперше були зібрані агенцією через телеграф у 1848 р.

Під час президентства А. Лінкольна телеграф став невід'ємною частиною американського життя. Перше державне повідомлення А. Лінкольна передавалося по телеграфних дротах. Р. МакНамара (R. McNamea) цитує у зв'язку з цим повідомлення «Нью-Йорк Таймс» від 4 грудня 1861 р.: «Повідомлення президента Лінкольна було телеграфовано вчора у всі частини лояльних держав. Повідомлення містило 7578 слів і було одержано всіма в місті за годину і 32 хвилини, подвиг телеграфування безпрецедентний у Старому або Новому світі» [366].

Зачарування А. Лінкольна новою технологією підштовхувало його до проведення багатьох годин у телеграфній кімнаті військового департаменту, що був побудований неподалік Білого дому. Молоді чоловіки, які обслуговували телеграфне устаткування, пізніше згадували, як президент іноді навіть ночував у телеграфній кімнаті, чекаючи повідомлень від військових командирів.

Отже, технічний прогрес зробив принципово іншими типи комунікації Нового часу, дав їм змогу в багато разів посилити свою потужність і ступінь впливу. Починаючи з третьої інформаційної революції – виникнення «галактики Гуттенберга», тобто друкарського способу передачі інформації, – відбуваються різкі зміни

в комунікативній картині світу, суспільство починає освоювати нові взаємовідносини з простором і часом.

У цей час відбувається оформлення основних політичних ідеологій, з поширенням яких безпосередньо пов'язаний і феномен пропаганди, сам термін якої також з'явився в Новий час.

Формується й розвивається періодична преса, інформаційна діяльність набуває професійного оформлення. Засоби масової інформації починають відігравати істотну роль у комунікаційному процесі, завдяки їм інформація набуває насправді масового характеру, що вплинуло й на зміни в бібліотечній діяльності – з другої половини XIX ст. і протягом усього XX ст. у зв'язку з прискоренням науково-технічного прогресу й гострою потребою в освіті й кваліфікованих кадрах спостерігається прискорена організація бібліотек, особливо масових. До кінця XX ст. у всьому світі були створені розвинуті мережі публічних (масових) і наукових бібліотек.

Активне включення в процеси політичної комунікації широких мас зумовило оформлення в XIX ст. масових політичних організацій – політичних партій, які стали ще однією ланкою у вертикальному потоці комунікації, а також сформували додатковий горизонтальний потік – міжпартійну комунікацію. Крім того, з появою політичних партій формується додаткова комунікативна вертикаль – внутрішньопартійна комунікація.

Оформлення політичних партій, як і поширення преси, сприяло включенню широких мас у процес політичної комунікації, створювало умови для її висхідного вертикального руху, на відміну від переважаючої в попередні часи низхідної тенденції.

Прийняття 17 вересня 1787 р. Конституції США стало ще однією віхою в розвитку системи політичної комунікації. Крім того, що Конституція є ще одним комунікативним жанром, вона також є основним законом, який визначає напрям розвитку суспільства й держави, закріплює основні принципи, цінності, ідеали та ідеї, відповідно до яких має цей розвиток відбуватися, основи взаємовідносин між державою й громадянським суспільством, між різними соціальними групами, між індивідом і державою. Усе змістовне наповнення системи політичної комунікації має відповідати Конституції держави.

Конституція США заклала підґрунтя для виокремлення в єдиній владній вертикалі трьох складових – законодавчої, виконавчої

й судової, а також для формування поряд із владною комунікативною вертикаллю вищої владної комунікативної горизонталі «президент – Конгрес – Верховний суд».

Таким чином, з оформленням політичних партій та ЗМІ, закладанням основ конституціоналізму система політичної комунікації ускладнилася, але водночас стала більш гнучкою, ефективною, за рахунок чого став можливий перехід від здійснення влади шляхом примусу й підкорення до влади, що забезпечується ефективним контролем і керуванням.

У зв'язку з цим відбувається виділення в самостійну сферу людської діяльності нових суб'єктів політичної комунікації – прес-агентств, рекламних та інформаційних агентств, – покликаних надавати інформаційно-аналітичну допомогу в керуванні такого роду. О. М. Чуміков та М. П. Бочаров зазначають, як формальна ознака появи зв'язків з громадськістю перші агентства у вигляді «бюро пабліситі» з'являються в Бостоні в 1900 р. і вже в перше десятиліття свого існування стають важливим інструментом для багатьох сфер політики [321, с. 35].

Наприкінці XIX ст. методи й прийоми впливу на громадську думку зі стихійних стають систематичними, перетворюються на певну методику. Усні виступи, а також поширення матеріалів інформаційного характеру (нюс-релізів, проспектів, брошур), обов'язково використовуються з того часу органами державної влади, політичними й громадськими організаціями.

Таким чином, під впливом зростаючих обсягів інформації та посилення значення інформаційно-комунікативних впливів набув організаційного втілення новий напрям людської діяльності, який започаткував появу додаткового суб'єкта політичної комунікації.

2.4. Система політичної комунікації і бібліотеки в умовах поширення електронних технологій

Як зазначає американський дослідник Р. Сміт у своїй книзі «Історія зв'язків з громадськістю» (Public relations history), початок XX ст. ознаменував початок «Ери інформування» [129, с. 143–144].

Цей період охарактеризувався рядом серйозних змін, що відбулися в суспільному житті. Швидкими темпами розвивалося ка-

пiталiстичне виробництво, на змiну малим пiдприємствам прийшли великi. Основним завданням стало отримання максимального прибутку, iнтереси суспiльства майже не враховувалися. У таких умовах потенцiал ЗМi в системi комунiкацiї використовувався, в основному, на користь великих власникiв i держави. Перевага надавалася тiй iнформацiї, яка могла викликати позитивну реакцiю в суспiльствi, сприяючи, таким чином, пiдтримцi й посиленню легiтимностi державних i бiзнес-структур. У результатi представники держструктур i великих компанiй, прагнучи пояснити й популяризувати потрiбну їм точку зору, стали дедалi частiше вдаватися до послуг прес-агентiв. Пiдтримка «зв'язкiв з громадськiстю» (пiар) стає систематичною.

Визнаним експертом пiару, якого традицiйно називають «батьком» свiтових зв'язкiв з громадськiстю, був журналіст, радник нафтового магната Дж. Рокфеллера Айві Ледбеттер Лі (Ivy Ledbetter Lee). З 1903 р. він став iнтенсивно виступати в ролi прес-агента, фактично виконуючи функцiї фахiвця зi зв'язкiв з громадськiстю. Лі першим вiдкрито заявив про необхіднiсть роботи з широкою громадськiстю. Щоправда, у цей перiод комунiкацiя вибудовувалася, як i ранiше, в односторонньому порядку. Громадськiсть не залучалася до дiалогу, головним завданням було iнформування. Утiм, Лі був переконаний, що для позитивного сприйняття й розумiння громадськiстю пiдприємця її необхідно iнформувати. Він розумiв, що єдиною й найбільш переконливою реакцiєю корпорацiї й будь-якої iншої органiзацiї на критику має бути чесна, точна й переконлива розповiдь про себе. Водночас замість того щоб просто догоджати публiцi, компанiя має прагнути завоювати довіру i добру славу про себе. Iнодi таке завдання означає, що варто подумати про перспективу, вiдшукуючи спiльнi з громадськiстю рiшення. В окремих випадках доречним буде навіть визнання власних помилок. У 1907 р. Лі опублiкував «Декларацiю про принципи», у якiй розробив основнi принципи професiї «зв'язку з громадськiстю» [166].

Стрiмкий розвиток ЗМi створює необхіднi умови для переходу в 20-х роках ХХ ст. вiд «Ери iнформування» до «Ери переконання». Початок останньої пов'язують з виходом у свiт у 1923 р. книги Е. Бернайза «Кристалiзуючи громадську думку». У нiй iдеться про концепцiю зв'язкiв з громадськiстю, а також про

обов'язки радників з піару. Е. Бернайзу ж належить введення в наукову літературу поняття «керування популярністю». Водночас комунікаційний процес перестає бути одностороннім, налагоджується діалог. До того ж питання формування й керування громадською думкою переходять з розряду технологій у розряд науки. Помітним явищем у цьому процесі стала робота У. Ліппманна «Громадська думка» (1922 р.) [168]. Здійснюються перші спроби формування основ теорії піару.

У цей час з'являються перші професійні об'єднання: Асоціація зі зв'язків з громадськістю в США, Інститут зі зв'язків з громадськістю у Великобританії.

Служби й підрозділи зі зв'язків з громадськістю створюються при залізничних корпораціях, автомобільній та інших галузях промисловості (перше велике бюро піару було створено в 1912 р. при Американському телефонно-телеграфному об'єднанні), а послугами фахівців зі зв'язків з громадськістю починають користуватися університети, церковні організації та збройні сили для рекрутування добровольців [298, с. 17].

На початку 30-х років ХХ ст. в Демократичній партії США з'являється посада радника з піару. Аналогічна посада в Республіканській партії з'являється в 1936 р.

У прагненні забезпечити ефективний зв'язок з громадськістю державні інститути й організації вдавалися до використання потужного потенціалу нових ЗМІ. Так, реалізація «Нового курсу» Франкліна Д. Рузвельта, крім іншого, включала широке використання всіх засобів масової інформації й особливо радіо. Регулярно по радіо президент проводив знамениті «бесіди біля каміна», де силою своєї особистої привабливості у простій, доступній, довірливій формі роз'яснював суть і необхідність своїх реформ. Багато в чому саме завдяки отриманню суспільної підтримки стало можливим проведення необхідних реформ і виведення країни з кризи.

Ефективне використання нових засобів масової інформації – таких як радіо, засоби звукозапису, кіно – сприяло досягненню політичних цілей такими віртуозами піару й пропаганди, як А. Гітлер і Й. Сталін. За державним замовленням, зокрема, створювалися спеціальні випуски кіножурналів, у яких у потрібному світлі подавалися події внутрішньо- й зовнішньополітичного життя, пов-

нометражні фільми, що пропагували й рекламували комуністичну ідеологію й комуністичних вождів або, навпаки, переваги націонал-соціалістичної ідеології в Німеччині.

Тонко розрахована й продумана система вихваляння й піднесення диктаторських режимів в Італії, Німеччині та СРСР створювала основи для формування тоталітарної держави й підготовки населення до війни.

До того ж жанр кіно, як один з найзначніших за силою дії в політичній комунікації, не втратив своєї актуальності й пізніше. Зокрема, у період холодної війни на Заході випускалися фільми, які навмисне створювали в європейського та американського населення відчуття небезпеки, що виходила від тоталітарних держав, наприклад СРСР або Північної Кореї тощо. Радянська кіноіндустрія відповідала симетрично.

Усвідомлення ролі суспільної підтримки в процесі управлінської діяльності, а також потужного потенціалу інформаційно-комунікативних засобів у проведенні бажаної політики привело до утворення специфічних структур, безпосередньою функцією яких стає вивчення громадської думки. Так, як зазначають В. О. та С. В. Шпаковські, уже в середині 30-х років у США почав функціонувати знаменитий згодом Інститут громадської думки Геллапа, дані якого швидко ставали незамінними під час ухвалення державних і підприємницьких рішень [332].

Зі вступом США в Другу світову війну створюється спеціальне Управління військової інформації, яке активно сприяло інформаційному забезпеченню й мобілізації людських ресурсів на потреби війни. Управління стало попередником створеного в 1953 р. знаменитого Американського інформаційного агентства (USIA).

Післявоєнний період у розвитку піар ознаменувався рядом етапних подій, зокрема в 1945 р. був заснований Public Relation Journal, у 1947 р. створюється найбільша у світі організація, що об'єднує професіоналів з піару, Public Relations Society America (PRSA), у 1950 р. PRSA був розроблений перший Етичний кодекс піару, у 1955 р. в Лондоні створюється Міжнародна асоціація піару (IPRA), офіційно приймається її статут, обирається Рада IPRA, у 1961 р. IPRA приймає Кодекс професійної поведінки й етики піару (Code Conduct) [340, 368].

За висновками авторського колективу «Теорії й практики зв'язків з громадськістю», ближче до сьогодення – в останні десятиріччя ХХ ст. – для розвитку піару були характерні такі тенденції:

1. Розроблення комплексу заходів, які давали б змогу контролювати розвиток і застосування піару:

– доповнення й зміна кодексів професійної етики, насамперед PRSA та IPRA, ухвалення нових національних і міжнародних документів (Європейського лісабонського кодексу професійної поведінки в галузі піару);

– спроби ліцензувати піар-практику.

2. Погіршення відносин з традиційно основним каналом комунікації з громадськістю – ЗМІ («маніпулювання новинами піар-методами», «метод складних маніпуляцій піар-увагою», «піар-прийоми»).

3. Нова експансія реклами й маркетингу в піар, ідеї «інтегрованого маркетингу» й «маркетингових комунікацій».

4. Перехід від зовнішнього консультування до ухвалення самостійних рішень в організації й дедалі більш тісних зв'язків з менеджментом, до дедалі більшого об'єднання піару з менеджментом, віднесення їх до однієї функції управління.

5. Інтернаціоналізація й глобалізація піару, вихід їх за національні рамки (збільшення кількості членів Міжнародної асоціації піару, створення національних асоціацій, інституціоналізація цієї діяльності практично у всіх середніх і великих компаніях розвинутих країн) [298, с. 18].

Кінець ХХ ст. позначився новими тенденції в розвитку піару. Сьогодні основним завданням зв'язків з громадськістю є вибудовування відносин взаєморозуміння й співпраці, а також вирішення кризових і конфліктних ситуацій з якнайменшими втратами для всіх сторін взаємодії. Комунікаційний процес по лінії влада – партія – особа стає зустрічним, організація ефективного діалогу в політичній комунікації починає відігравати провідну роль. Зв'язки з громадськістю використовуються на всіх рівнях: міжнародному, національному, регіональному й локальному, зростає також кількість використовуваних комунікаційних каналів.

На стику віків розширюється діапазон можливостей засобів комунікації – телебачення, телефону, Інтернету, і людей дедалі

більш активно намагаються в чомусь переконати або, навпаки, змінити переконання. Масовий характер ЗМІ, їх масштаби охоплення аудиторії, висока технічна ефективність, швидкість поширення інформації, залежність населення й політичних лідерів від ЗМІ в питаннях поширення знань про світ політики, який перебуває за межами сфери їхньої прямої участі, а також те, що в найліберальніших демократичних суспільствах ЗМІ набули репутації достовірних й об'єктивних джерел інформації, обумовили їх провідну роль у системі політичної комунікації. Як констатує Т. І. Кадлубович, засоби масової інформації стали провідними інституціями в громадській сфері, тобто в «тій сфері соціального життя, де обмін інформацією й поглядами з питань, що становлять загальний інтерес, може впливати на формування громадської думки» [125].

Технічні новачі призвели до появи нових критеріїв оцінки рівня розвитку суспільства, таких як кількість доступних джерел інформації для кожної людини, темпи інтернетизації, кількість фахівців у галузі комп'ютеризації та Інтернету.

З розвитком інтернет-технологій для людини стало можливим одержувати необхідні відомості в режимі реального часу.

При цьому Інтернет, що розвивається прискореними темпами, стає, мабуть, найбільш динамічним і технологічним, а сьогодні вже й економічним, культурним і, нарешті, політичним феноменом сучасності. Його розвиток можна вимірювати різними показниками: швидкістю обміну даними, кількістю користувачів, мільярдами доларів фінансових транзакцій тощо.

За висновком політолога М. С. Вершиніна, «всесвітня павутина» порівняно з традиційними комунікаційними каналами фактично синтезує в собі сильні сторони кожного з них і тим самим набуває очевидних переваг стосовно можливостей сприйняття інформації, що передається, спрямованості інформаційного потоку, способу подавання повідомлень і характеру звернення до публіки (див. табл. 2.1) [40, с. 73].

У цьому контексті М. Грачов звертає увагу на те, що «переваги своєї присутності в мережі стали використовувати суспільно-політичні об'єднання й окремі політики, що отримали можливість виставити в глобальній комунікаційній системі «візитну картку» у вигляді домашньої сторінки або сайту з оновлюваними відомостями

про власну діяльність, програмні документи тощо, а також з контактними адресами електронної пошти. Одночасно політичні діячі та організації, використовуючи стандартне програмне забезпечення інтернет-послуг, отримали змогу одержувати докладні статистичні дані про те, хто й скільки разів звертався до їхніх матеріалів і які саме напрями діяльності найбільшою мірою зацікавили відвідувачів цих сайтів, що дало змогу, наприклад, не тільки здійснювати, а й за необхідності коригувати заходи щодо розвитку суспільних зв'язків, наприклад, у період підготовки й проведення виборчих кампаній» [80, с. 238].

Нові можливості відкриває використання Інтернету й для комунікації на рівні держава – громадянське суспільство. Упровадження нових інформаційно-комунікаційних технологій у процеси взаємовідносин держави й громадян сприяє підвищенню ефективності їх взаємодії й виконанню основної функції органів державної влади й місцевого самоврядування: служити людям, які їх вибирають. Створення системи «електронного уряду» ставить за мету зробити взаємодію між органами влади й громадянами, органами влади й інститутами громадянського суспільства, враховуючи громадські об'єднання, неурядові організації й бізнес-структури, а також між різними державними й муніципальними установами більш оперативною, зручною, прозорою й, поза сумнівом, більш дешевою за рахунок зниження витрат на адміністративні функції органів влади.

Надто використання інтернет-технологій дало змогу подолати автономність окремої особистості в сприйнятті нової інформації, повернуло людям можливість ділитися своєю реакцією з іншими, можливість обговорення подій і новин. Як слушно звертав увагу на висловлену С. Московічі тезу Г. Почепцов, на певному етапі свого розвитку «мас-медіа . . . витісняють дискусійні гуртки й бесіди, залишаючи людину наодинці з газетою або телебаченням. Влаштувати овацію, обсвистати, спростувати або виправити, дати репліку на газетну колонку, на зображення, яке з'являється на екрані, або голос по радіо – усе це стає неможливим. Відтепер ми перебуваємо пасивно в їхній владі. Ми – в їхньому розпорядженні, підпорядковані владі друкованого слова або екранного зображення. Тим паче, ізоляція читача, слухача або телеглядача не дає йому можливості дізнатися, як багато людей поділяє або ні його думки» [236].

До останнього часу технологічні нововведення в галузі комунікації історично сприяли нарощуванню потоку інформації у двох вимірах: дальності й площі охоплення. Телеграф і телефон збільшили дальність обміну інформацією. Радіо й телебачення розширили аудиторію мовлення. Підкорення дистанції якісно поліпшило можливості діалогу (двосторонньої комунікації), необхідного для функціонування ринкових структур. Нарощування площі охоплення якісно поліпшило інформаційний монолог (одностороння комунікація), за допомогою якого ієрархічні структури впливають на свідомість і підтримують контроль над підвладними їм суб'єктами. Інтернет докорінно змінює ситуацію. Комп'ютерні мережеві технології відкрили можливості багатосторонньої комунікації.

Значення багатосторонньої комунікації в тому, що кожний індивід, що одержує інформацію за допомогою того або іншого каналу, рівною мірою здатний взяти участь у повному та оригінальному контексті громадської дискусії, має нагоду чути й бути почутим.

Приклади такої комунікації дають демократичні архетипи (народні збори в Афінах, Великому Новгороді й колоніальній Новій Англії). У сучасних демократіях подібні народні збори у фізичному просторі й часі нездійсненні, не здатні й традиційні комунікаційні технології – телебачення, телефон тощо – дати адекватне технічне забезпечення такого роду.

Віртуальний простір комп'ютерних мереж, таким чином, відкриває унікальні можливості, здатні додати нову якість демократичному політичному процесу.

Сьогодні телекомунікаційні технології здатні закласти фундамент для поглиблення демократичних засад суспільства, коли внаслідок отримання технічної можливості «донести» свою думку до влади активізується політична участь, а легітимність влади зростатиме завдяки врахуванню під час ухвалення рішень громадських потреб і громадської думки. У підсумку це сприятиме більш стабільному функціонуванню політичної системи.

Як зазначає С. Г. Туронок, у ХХ ст. в розвинутих країнах західної демократії під впливом розповсюдження електронних медіа виразною тенденцією став дрейф у бік більш плебісцитарної демократії. Технології масової комунікації зробили внесок у розширення бази демократичної участі, розвиток практики референдумів

Таблиця 2.1

Специфіка дії різних каналів комунікації

Канали комунікації	Характер сприйняття		Характер потоку інформації		Подача інформації		Характер звернення до публіки	
	Оптичний	Акустичний	Направлений	Інтерактивний	Динамічна	Статична	Індивідуальне	Масове
Е-mail	+		+			+	+	+
Телефон		+	+	+	+	+	+	
Друк	+		+			+		+
Радіо	+		+					+
Телебачення	+	+	+		+		+	+
Інтернет	+	+	+	+	+	+	+	+

і громадських ініціатив, висування кандидатів (праймеріз), опитувань громадської думки та інших інструментів прямої демократії. Феномен Інтернету додає новий значущий акцент в аргументацію більш ранніх концепцій технологічного детермінізму («теледемократія») – це уявлення про зниження ролі політичних еліт й інституційних посередників.

Політична функція глобальної мережі, відповідно до цієї концепції, полягає в забезпеченні постійного суспільно-політичного диспуту з можливістю електронного зворотного зв'язку в реальному часі між владою й громадянами [301, с. 56].

Одним з найпоказовіших у цьому контексті прикладів на сьогодні є феномен безпрецедентного успіху кандидата від незалежної Партії реформ Д. Вентури на виборах губернатора штату Міннесота (США) у 1998 р. Ігноруючи консервативно налаштованих власників мас-медіа, він за допомогою Інтернету, використовуючи електронну пошту, увійшов у безпосередній контакт з виборцями, мобілізувавши 3 тис. добровольців і зібравши понад 60 тис. дол. Виборча кампанія Д. Вентури – прецедент успішної малобюджетної виборчої кампанії. Опоненти від демократів і республіканців витратили на виборчу кампанію в цілому близько 15 млн дол., тоді як Д. Вентура отримав перемогу, маючи у виборчому фонді 500 тис. дол. і лише одного оплачуваного співробітника виборчого штабу – веб-майстра Ф. Медсена (P. Madsen). «Інтернет став нервовою системою всієї нашої кампанії, – зазначив Ф. Медсен, – веб-сайт для нас не просто щось ще, це і є сама мобілізація в дії» [372].

Більше того, як показує практика, сьогодні, коли завдяки використанню всесвітньої павутини практично будь-який учасник політичного процесу в змозі надсилати свої повідомлення необмеженої кількості потенційних адресатів, виникає ситуація, яка змушує переосмислити сталі уявлення про роль і можливості конвенціональної участі особистості в політиці, під якою розуміються дії, що вчинюються окремим індивідом у рамках існуючих правових норм з метою зробити вплив на процес формування або ухвалення політичних рішень. Переконливим підтвердженням сказаному є наведений Д. Ненашевим приклад Д. Уільямс, лауреата Нобелівської премії миру за 1997 р., якій за допомогою електронної пошти вдалося привернути до кампанії щодо заборони протипіхотних мін

понад тисячу медичних, екологічних, жіночих, дитячих, релігійних та інших організацій з 55-ти країн світу [198, с. 126].

Таким чином, інтернет-технології, долаючи бар'єри організаційно-технічного, фінансового, адміністративного й навіть міждержавного порядку, сприяють реалізації одного з ключових принципів сучасної демократії – рівності можливостей конвенціональної політичної участі індивідів – причому не тільки на місцевому, регіональному або загальнонаціональному, а й на міжнародному рівні.

Полегшуючи завдання мобілізації географічно, соціально й професійно «розпорошених» однодумців, що не мають у реальному житті будь-яких інших зв'язків, крім Інтернету, радикально знижуючи організаційні та інформаційні витрати, надаючи безпрецедентні можливості відносно збору коштів, безпосереднього маркетингу суспільно-політичних ідей і підтримки вільного неопосередкованого дискурсу, сучасні мережеві комунікації дійсно відкривають новий «віртуальний вимір» у практиці організаційного, партійного будівництва, самоорганізації громадянського суспільства. Характер розвитку політичних комунікацій у мережі Інтернет став поштовхом, що зумовив підвищення політичної активності громадян, даючи їм змогу зайняти їм свою специфічну нішу в політико-комунікаційному процесі.

У зв'язку із завоюванням сучасного світу інтернет-технологіями, що супроводжується «звуженням», формалізацією традиційних каналів політичної комунікації, зокрема ЗМІ, найбільш затребуваними на сьогодні формами мережевої самоорганізації стали різноманітні соціальні мережі, форуми, блоги і Твіттери. Можливості використання цих форм взаємодії, як і мережі Інтернет взагалі, сьогодні активно вивчаються бібліотечними працівниками з метою підвищення ефективності комунікативної функції бібліотек.

Так, поширення набули так звані електронні бібліотеки, у тому числі й політико-правової спеціалізації. Наприклад, «Політологія: онлайн бібліотека» (<http://politics.ellib.org.ua/about.html>), що містить добірки інформаційних матеріалів, навчальної та монографічної літератури з питань історії держави і права, історії політичних вчень, міжнародних відносин, влади, етнополітології, зовнішньої політики та ін.; «Юридична інтернет-бібліотека» («Юридическая интернет-библиотека») (<http://yuridlit.narod.ru/>), яка містить тексти законів,

навчальну літературу, монографії, наукові статті юридичного характеру; «Zonazakona» (www.zonazakona.com.ua) – надає доступ до аналітичних матеріалів юридичного характеру, підручників, монографій та науково-практичних статей, розміщених у файлових архівах відповідно до галузей та підгалузей права, окремих правовідносин та навчальних дисциплін, які у свою чергу сформовані в розділи бібліотеки; кожен розділ містить матеріали, які стосуються як безпосередньо права України, так і права зарубіжних країн, загальна кількість джерел перевищує 400 екземплярів; «Правознавець» (<http://pravoznavec.com.ua/>) – надає доступ до навчальної та монографічної літератури юридичного характеру, текстів законів та коментарів до них, юридичної періодики, здійснює послуги з консультування; сайт бібліотеки має перехід на сторінку форуму Всеукраїнського юридичного порталу, де користувачі мають змогу ознайомитись з фаховими коментарями за напрямками «господарське право», «трудове право», «адміністративне право» та ін.

Також провідні бібліотеки світу в обов'язковому порядку мають власні блоги, сторінки у Твіттері та соціальній мережі Facebook, організують інтернет-форуми та онлайн-обговорення. Як виявилось, це зручна форма корпоративної взаємодії та, водночас, ефективний канал налагодження зворотного зв'язку з користувачами. За допомогою сучасних електронних технологій бібліотеки отримали змогу швидше та в більш повному обсязі задовольняти інформаційні потреби замовників, зокрема прискореного розвитку зазнало дистантне обслуговування користувачів.

Понад те, інформація блогів, соціальних мереж та різноманітних форумів стає цінним джерелом при підготовці бібліотечними працівниками інформаційно-аналітичних матеріалів суспільно-політичної тематики, даючи змогу вивчати громадську думку та суспільні настрої стосовно політики влади та питань міжнародних відносин. Зокрема, бюлетень оперативних матеріалів на базі аналізу правової електронної інформації «Громадська думка про правотворення», підготовка і видання якого здійснюється співробітниками Національної юридичної бібліотеки НБУВ, містить відповідну рубрику – «Щоденник блогера», в якій розглядаються коментарі щодо актуальних подій суспільно-політичного життя та реформування правової сфери.

За своєю генезою одним з найдавніших комунікаційних засобів мережі Інтернет є інтернет-форум. Фактично, це була перша форма веб-інтерактивності, яка давала можливість користувачам сайтів залишати свої враження, коментарі, а також пропозиції стосовно їх наповнення. Поступово, з розвитком мережі, форуми почали ставати невід'ємним елементом будь-якого авторитетного інтернет-ресурсу та давали змогу насамперед забезпечувати постійну комунікацію між власниками сайту та цільовою аудиторією.

П. М. Олещук слушно звертає увагу на те, що в мережевій дискусії може взяти участь будь-який бажачий, який пройде процедуру реєстрації, але найчастіше й цього не потрібно. На відміну від спілкування в реальному часі, в учасників дискусії є можливість обміркувати чужі репліки, підготувати і (за бажання) відредагувати свої; завдяки пошуковим системам надаються дуже широкі можливості для пошуку необхідної в спілкуванні інформації» [203].

Блог (від англ. blog, web log – мережевий журнал) – мережевий щоденник, який ведеться на спеціальних сайтах, що надають можливість швидкого додавання записів, коментування, складання списку друзів тощо. Блоги переважно використовуються для самовираження, також у ділових, корпоративних, рекламних і політичних цілях.

Блогосфера й соціальні мережі, будучи доступними й поширеними, залучають пересічних громадян сучасних суспільств, отже, є своєрідним «барометром» суспільних відносин.

З теоретичної точки зору, порівняно з державними, партійними структурами, традиційними ЗМІ, бізнес-елітами, блоги мають украй мало можливостей для здійснення впливу на політику та суспільні процеси. Блогери не мають у своєму розпорядженні необхідних для цього адміністративних та фінансових ресурсів.

Проте все ж таки їхній потенціал не варто недооцінювати: головна перевага блогів – широка інформативність, часто вони містять і розробляють інформацію, яка залишається поза увагою традиційних ЗМІ, не хтуючи деталями, неперевіреною інформацією.

Деякі блогери займають високі посади і володіють інсайдерською інформацією, не соромлячись обговорювати її в блозі та інтернет-товариствах. Саме оперативність і великі обсяги розміщеної інформації створюють підґрунтя для дослідження.

Врешті, що є, можливо, найбільш значущим, блогери перебувають біля витоків оформлення й просування початкової суспільної думки щодо певних подій, явищ, осіб тощо. Як зазначають Г. Фарел (H. Farrell) та Д. Дрезнер (D. Drezner) [354], відносно перевагою блогів у політичному дискурсі є низька вартість публікацій у режимі реального часу. Негайно відгукуючись на будь-які події – від президентських дебатів до терористичних атак – блогери мають змогу оприлюднити свої коментарі безпосередньо ще до того, як в інформаційному просторі з'являться перші відгуки інших форм ЗМІ. Після оприлюднення початкової реакції блогери також можуть повідомляти про коментарі інших блогів до появи відгуків провідних ЗМІ.

У блозі може бути розміщена будь-яка інформація, яка проковатиме як оперативне висловлювання аргументів «за» й «проти» відвідувачами блогу, так й аналіз розміщених позицій та контрпозицій читачами. До того ж можна говорити про прискорене колективне обмірковування проблеми або ситуації, певний мозковий штурм, достатньо швидкий для того, щоб проявитися актуальними наслідками в реальному світі. Це ті переваги, яких не мають ні друкована, ні навіть веб-журналістика.

Блогосфера створює інформаційні приводи, просуває проблеми в суспільний та медійний порядок денний, дії блогерів, особливо координовані, приводять до перегляду соціальних поглядів, у блогосфері народжуються й активно просуваються міфи й чутки.

Провідні політичні медіа, які окремі блогери називають «медіасферою», можуть у цьому контексті відігравати роль «приводного ремня» між блогосферою та потужними політичними акторами. Здійснюючи вплив на зміст медіа-репортажів і коментарів про політику, блоги, таким чином, опосередковано впливають у підсумку безпосередньо й на політичні дебати. Як ЗМІ можуть забезпечити створення інтерпретаційної рамки для політиків, так блоги здатні створювати меню інтерпретаційних рамок, які будуть засвоєні ЗМІ.

Вони також відіграють важливу роль в оформленні тактики й стратегії політичних кампаній. Так, у 2004 р. кандидату на посаду президента США Г. Діну вдалося частково підвищити свій рейтинг завдяки використанню блогосфери як інструменту для заохочення

своїх прихильників. Узагалі, кампанія Г. Діна стала першою політичною кампанією в Америці, профінансованою в мережі Інтернет. На сайтах, на кшталт meetup.com, Г. Дін зібрав більше коштів, ніж решта кандидатів. Його початковий успіх у використанні блогу для акумуляції виборчих коштів та уваги ЗМІ під час праймеріз 2004 р. стимулював інших політиків до копіювання цієї ідеї. Таким чином, «блогова» кампанія набула подальшого поширення в американській політиці [351].

Активне використання блогів як засобу політичної комунікації (їх політизація) спостерігається в умовах недоступності для суб'єктів політики інших каналів комунікації, традиційних ЗМІ, що й обумовлює наявні відмінності. Члени громадянського суспільства використовують блогосферу для мобілізації активістів, які підтримують різноманітні ідеологічні течії, включаючи ліберальну опозицію й націоналістів.

Блоги є найвільнішою частиною інтернет-товариства – у країнах з гіпертрофованою державною функцією, в умовах «монополізації» політичного простору однією або декількома політичними силами й підконтрольністю ЗМІ, багато громадських активістів вбачають у блогах альтернативний спосіб конвенціональної політичної участі.

Проте в політичній комунікації вони важливі також як канал, що не вимагає серйозних ресурсів і піддається редагуванню з боку самих його учасників, оскільки залучають найбільш інтелектуально мислячу й активну частину суспільства – журналістів, громадських і медіа-активістів, політиків, технологів, включно з молодим поколінням, тоді як традиційні ЗМІ відчують істотний контроль з боку держави й спрямовані на масову аудиторію. Таким чином, можна констатувати залежність ступеня активності блогів від ступеня цензурування й контролю ЗМІ та суспільно-політичних процесів.

Утім, незважаючи на сьогодишню тенденцію до зростання, блогосфера порівняно з іншими медіа – радіо, каналами кабельних новин, або різноманітними веб-сайтами – усе ж таки набагато менше досяжна для політичної інформації та аналітики. На сьогодні блоги як джерела політичної інформації привертають лише незначну частину тієї уваги, якою користуються провідні ЗМІ. Згідно з даними, які наводять окремі дослідники, станом на 2003 р. лише

4 % американських репортерів зверталися до блогів за інформацією або коментарями. На той час загальна кількість блог-користувачів була настільки незначною, що не давала змоги зробити статистично вивірені висновки стосовно того, хто саме використовував блоги. Зростання аудиторії блогів з того часу вражає, утім усе ж таки вони поступаються за своєю популярністю іншим медіа-ресурсам. Ще у 2005 р. дослідники констатували, що 62 % американців, у яких був доступ до Інтернету, не мали уявлення про те, що таке блог [354].

Отже, блоги як засіб комунікації, зокрема й політичної, на сьогодні не здатні конкурувати з провідними мас-медіа. Утім, враховуючи специфічні особливості блогів, їх потенціал варто вивчати з подальшим визначенням шляхів і механізмів його використання в окремих випадках для підвищення ефективності політичної комунікації.

Що стосується Твіттера (Twitter, від англ. tweet – цвірчати, щебетати, базкати), – це система, що дає змогу користувачам відправляти короткі текстові замітки (до 140 символів), використовуючи веб-інтерфейс, SMS, служби миттєвих повідомлень або сторонні програми-клієнти. Хоча послуга є безкоштовною, доступ до неї через SMS може значно збільшити телефонні рахунки. Головний офіс у Сан-Франциско (США, штат Каліфорнія). Твіттер також має сервери й офіси в Сан-Антоніо (штат Техас) і Бостоні (штат Масачусетс).

Як інформує «Вікіпедія», з моменту свого створення в 2006 р. Д. Дорсі, Твіттер завоював популярність у всьому світі. Станом на 1 січня 2011 р. сервіс налічував понад 200 млн користувачів. Станом на червень 2010 р. щомісячне відвідування ресурсу становило близько 190 млн унікальних користувачів. Тому Твіттер іноді називають «SMS від Інтернету».

Повідомлення у Твіттері одразу відображаються на сторінці користувача й миттєво можуть бути доставлені іншим користувачам, які підписані на їх отримання.

За даними Alexa Internet, Твіттер оцінюється як один з 10-ти найбільш відвідуваних веб-сайтів в усьому світі. Щоправда, через те, що Твіттер не оприлюднив кількості активних аккаунтів, щоденна кількість користувачів різна в різних дослідженнях.

У лютому 2009 р. інтернет-ресурс Compete.com визначив Твіттер як третю за частотою використання соціальну мережу, що має 6 млн унікальних відвідувачів на місяць і 55 млн щомісячних відвідувань. У березні 2009 р. ресурс Nielsen.com назвав Твіттер сайтом, що розвивається найдинамічніше. Твіттер щомісячно «виростає» на 1382 %, збільшившись з 475 тис. унікальних відвідувачів у лютому 2008 р. до 7 млн у лютому 2009 р. За ним слідували Zimbio з 240-відсотковим збільшенням і Facebook – з 228-відсотковим. Проте лише 40 % користувачів Твіттер стають постійними.

Твіттер часто використовується для передавання новин як особистого, так і суспільного значення. Зокрема, коли 10 квітня 2008 р. Дж. Бак (James Buck), на той час студент журналістики університету в Берклі, і його перекладач були арештовані в Єгипті за фотографування антиурядових виступів, дорогою до поліцейської дільниці Дж. Бак зміг передати слово «арештований» 48 своїм кореспондентам на Твіттер. Це повідомлення було негайно передано в університет і Посольство США в Каїрі, а також у деякі ЗМІ. У результаті цих дій для Дж. Бака було найнято адвоката, і він був звільнений з в'язниці Махалла вже наступного дня після затримання.

Щодо комунікативного впливу соціальної мережі на суспільно-політичні процеси, досить промовистим є той факт, що під час антиурядових виступів у Єгипті наприкінці січня 2011 р. і перед цим заворушень у Тунісі протестуючі для координації своїх дій використовували Твіттер і соціальну мережу Facebook. У твіттах людей закликали в певний час збиратися в певних місцях, а також радили, якими вулицями міст варто або не варто ходити. Крім того, у Твіттер можна було знайти репортажі з місця подій. Показово, що багато експертів, коментуючи розвиток подій у Тунісі й Єгипті, називали їх «твіттерними революціями».

Коли за наказом уряду останній з працюючих у країні інтернет-провайдерів припинив надання послуг зв'язку, пошукова система Google і Твіттер об'єднали зусилля і відкрили три телефонні лінії – у США, Італії й Бахреїні, – подзвонивши на які, люди могли записати свої твітти як голосові повідомлення. Користувачі Твіттеру могли прослуховувати, а не читати, як завжди, ці повідомлення в соціальній мережі. Такі аудіотвітти вмиг зробили повідомлення в мікроблогах більш емоційними, адже користувачі могли почути

голос автора й оточуючі звуки. Уперше провідні пошукові системи й соціальні мережі об'єдналися, щоб підтримати інформаційний потік під час масового безладдя всупереч зусиллям уряду зупинити цей потік і сформувати потрібну громадську думку.

Імовірно, ще довго обговорюватиметься питання, чого ж добилася єгипетська влада, відключивши Інтернет і мобільний зв'язок у країні. Зміцнила або, навпаки, ослабила державну безпеку. Деякі політологи стверджують, що людям, позбавленим засобів комунікації, залишається лише одне – масово вийти на вулиці. Проте безперечно, соціальні мережі зіграли ключову роль у подіях, що розгорталися в Єгипті у 2011 р.

«У випадку з Єгиптом соціальні мережі дійсно відіграли найважливішу роль в отриманні хоч якихось відомостей з країни, – цитує слова кореспондента CNN М. Джемджуна інтернет-портал Atlantic Wire. – Ми бачимо, що соціальні мережі використовувалися, щоб розповісти, як обійти блокування, як подолати мости, як дістатися до місць, де люди хотіли провести демонстрацію» [93].

Шериф Гед, голова Асоціації випускників російських вузів у Єгипті, зазначає: «Це зовсім не ісламська революція – образно кажучи, у вірності їй присягаються не на Корані, а використовуючи Твіттер. Хоча, звичайно, ми всі – віруючі люди, але віра й політика все-таки різні речі, – говорить він. – За ситуації, коли люди з року в рік розуміють, що від них нічого не залежить, що жодні з прописаних у Конституції дій не приведуть до зміни порядку речей, Інтернет стає найпотужнішим засобом комунікації, що спонукає до негайної дії. У нашому розпорядженні є тільки соціальна мережа – ти можеш шукати собі подібних, об'єднуватися в співтовариство, у якому ти у будь-який час можеш висловлювати свої ідеї, які, проходячи миттєву експертизу системою відгуків, зрештою перетворюються на коротке слово: “Баста” або “Барра”, що арабською означає “Йди геть!”» [335].

Щодо комунікативного впливу соціальної мережі на суспільно-політичні процеси, то досить промовистим є також той факт, що під час заворушень в Єгипті наприкінці січня 2011 р. китайський аналог популярного сервісу мікроблогів Твіттер увів заборону на слово «Єгипет». Під час спроби користувача зробити запит щодо цього слова система видавала повідомлення: «Відповідно до діючих

законів, правил і політики, результати пошуку не показуються». Що траплялося з тими повідомленнями, у яких блогери вживали слово Єгипет, наразі не відомо.

Також були видалені всі коментарі під невеликими й обмеженими звітами китайського агентства «Сінхуа» про масові заворушення в Єгипті, де маніфестанти вимагали відставки президента країни Х. Мубарака.

Пошукові запити на слово «Єгипет» на мікроблогах інтернет-ресурсів, таких як Sina.com і Sohu.com, повідомляли, що результати пошуку не знайдені або не можуть бути відображені.

Отже, китайська влада вирішила за краще Твіттер, Facebook та інші іноземні сайти соціальних мереж у Китаї заблокувати.

Офіційний Пекін дійшов висновку про необхідність посилення цензури в Інтернеті після «кольорових революцій» у країнах колишнього Радянського Союзу в 2003–2005 рр., а також під час хвилювань в Ірані після президентських виборів 2009 р. У 2011 р. був повністю заблокований доступ до мережі в Синьцзян-Уйгурському автономному районі після заворушень, що там відбувалися [130, 131].

Разом з тим, як показує світова практика, можливості Інтернету вигідніше не блокувати, а раціонально використовувати. Ще в листопаді 2008 р. багато аналітиків заявляли, що обрання Б. Обама президентом США стало можливим тільки завдяки безпрецедентному використанню в передвиборній кампанії новітніх інформаційних технологій. Американська республіканська преса безпосередньо писала тоді: «Не було б Інтернету, не було б і президента Обама». І нічого ексклюзивно нового його штаб не створив, а лише інтегрував наявні інформаційні технології.

Як зазначає в статті «Штати під wiki-управлінням» В. Ванчуров («Русский журнал»), після перемоги на виборах Б. Обама не пішов у офлайн, показавши тим самим, що його пристрась до ІТ – частина його способу життя, один з принципів світогляду. Це лише збільшило його аудиторію, посилюючи позиції вже як діючого президента. Б. Обама виявився «онлайн-президентом». Завдяки цьому він знайшов відгук у серцях тієї аудиторії, яка свідомо перебуває поза зоною дії традиційних ЗМІ, що викликають у частини мережевого співтовариства негативні алегорії («продажні дівки політики» і т. п.) [202].

Реформи, що сьогодні проводяться Білим домом, спрямовані, зокрема, і на створення «Відкритого уряду» й реалізацію мережевого проекту «Американці за зменшення секретності й збільшення демократії».

Технології політичного маркетингу у віртуальному просторі також отримують якісно нові можливості. Розміщуючи політичну рекламу на радіо й телебаченні, рекламодавець керується рейтингами й спеціальними соціологічними дослідженнями, до того ж можливість визначити ефективність дії (чи дійсно значуща цільова група була «біля екранів і радіоприймачів» у потрібний момент) залишається досить умовною. За допомогою Інтернету з'являється можливість хірургічно точного впливу на кожного конкретного члена цільової групи з подальшим контролем його ефективності. Сьогодні тисячі інтернет-порталів, провайдерів і поштових служб збирають надспеціалізовану інформацію про своїх користувачів за допомогою таких інструментів, як реєстраційні форми, підписки, а також використовуючи «крутих» (cookies) отримують чималий прибуток з торгівлі цими даними. «Вимірюваність» же ефективності дії інтернет-реклами вище тієї, що дає телебачення, радіо або звичайна поштова розсилка. Рекламодавець може одержати точні дані про те, хто з адресатів побачив його послання, і навіть у якому місці, наприклад 30-секундного відеоролика, він втратив інтерес і перейшов на іншу сторінку. Таким чином, виникає закономірне питання: чи сприяє Інтернет розширенню вільної політичної участі або ж створює нові умови для маніпуляцій громадською думкою?

Ще У. Ліппман у своїй класичній праці «Громадська думка», критикуючи технологічний оптимізм «епохи радіо», зазначав, що ідея інформованих громадян, як колективних керівників суспільними справами, є утопією, оскільки припускає існування «надкомпетентних» індивідів і визначає для інформаційних і комунікативних медіа виконання найскладніших функцій держави й громадянського суспільства. У. Ліппман стверджує, що інформаційні медіа нездатні «транслювати весь обсяг суспільного життя людства так, щоб кожний індивід міг винести компетентну думку з кожного питання» [168, с. 362].

Революція у сфері засобів комунікації призвела до надлишку інформації: щохвилини в новинному потоці з'являються нові

повідомлення. Наслідком цього для багатьох стала поступова втрата здатності та інтересу до аналізу повідомлень: набагато простіше побіжно ознайомитися з черговою порцією інформації й чекати наступної, не переймаючись особливо її достовірністю.

За таких умов необхідними інтерпретаторами соціального контексту для громадян, нездатних самостійно критично осмислювати зростаючі потоки інформації, що спрямовуються на них, стають сучасні «інформаційні еліти» – складна мережа інститутів, організацій, асоціацій, освітніх установ, груп інтересів тощо. Іншими словами, сучасне суспільне життя надто складне, суперечливе, різноманітне, щоб громадяни могли взяти на себе обов'язок самоврядування, відмовившись від послуг посередників-інтерпретаторів.

Разом з тим ряд дослідників налаштований більш оптимістично стосовно досліджуваної проблеми. Зокрема, як звертає увагу В. Недбай, Дж. Дьюї категорично заперечував необхідність передачі контролю над інформацією технократії, яка за допомогою наукових методів захищала б людей від самих себе. Він вважав, що газети мають виконувати просвітницьку роль. Вони повинні нести в маси ідеї і філософські міркування, а не опис окремих дій. Точка зору цього вченого цікава тим, як обґрунтовуються відносини між співтовариствами й медіа. М. Лассуелл і У. Ліппман розглядали медіа як зовнішніх агентів, як конвеєрні стрічки, що передають якусь інформацію певним членам аудиторії. Дж. Дьюї вважав такі моделі спрощеними. Ефективні медіа мають бути в центрі складної мережі взаємин, що визначають співтовариство, і добре інтегровані в співтовариство, якому служать.

П. Лазарсфельд, доводячи вищезазначену тезу в роботі «Особистий вплив», яка побачила світ 1955 р., зазначає, що певна інформація, передана засобами масової комунікації, не сприймається масовою аудиторією безпосередньо. Мається на увазі те, що інформація проходить через посередників – «лідерів думки», які більше підготовлені до сприйняття інформації, більше інформовані, краще орієнтуються в потоці повідомлень засобів масової інформації й завжди можуть висловити свою думку з того чи іншого інформаційного приводу. Отже, повідомлення ЗМІ спочатку надходять до «лідерів думки», а потім за допомогою міжособистісного спілкування – до масової аудиторії. Лідери думок впливають

на схожих на них людей, а не на тих, хто стоїть вище або нижче на суспільних щаблях. Відрізняючись від своїх послідовників багатьма особистими якостями – більш розвинутим почуттям емпатії, широким використанням мас-медіа, активністю в суспільному житті, – у цілому вони дуже схожі на тих, на кого впливають. Як правило, вони найбільше відповідають нормам своїх груп і вважаються найбільш освіченими у своїй галузі, але не обов'язково в інших [197, с. 32].

Разом з тим, як показали події «твіттерних революцій», люди в змозі винести компетентне рішення. Водночас необхідною умовою для того, щоб це рішення справді було компетентним, є консультативна допомога спеціалізованих структур, насамперед бібліотек та їх інформаційно-аналітичних підрозділів. Так, інформації на сьогодні дійсно дуже багато, вона різнопланова, але можливість одержати безпосередньо потрібну інформацію, одержати якісний коментар, що надається такими інформаційно-аналітичними структурами, створює умови для суспільного дрейфу до якісної інформації й першоджерел. Найактивніші члени суспільства, здатні впливати на ухвалення політичних рішень, вироблення нових суспільно-політичних концепцій, цінностей та ідей, схильні до самоосвіти й шукають безпосередньо якісну інформацію, відділяючи її від «сенсаційної піни». Саме на них, у першу чергу, має орієнтуватися бібліотека, визначаючи перспективні напрями та форми своєї діяльності. Через форуми, блоги і Твіттер активні члени суспільства поширюють передові ідеї, адаптуючи їх до маси, поступово «підтягуючи» останню до свого рівня, і сприяють, таким чином, політичному вихованню мас, підняття рівня їх компетентності.

Разом з тим Інтернет і його можливості – це лише засіб комунікації, її змістовне наповнення залежить від автора повідомлення. Через це на початку нового тисячоліття зростають ризики використання потенціалу мережі в антигуманних цілях, для поширення агресивних, расистських, терористичних тощо ідей, атмосфери страху й невпевненості. Усе це актуалізує питання подальшого вивчення можливостей всесвітньої павутини з урахуванням необхідності забезпечення національної безпеки, удосконалення політико-комунікаційних процесів як необхідної складової стабільного

розвитку політичної та суспільної систем, що в підсумку сприятиме більш повній гарантії прав і свобод кожної окремої людини.

Отже, розвиток політичної комунікації протягом минулого століття призвів до набуття комунікаційним процесом характеру діалогу. Комунікаційний процес за лінією влада – партія – особа стає зустрічним, організація ефективного діалогу в політичній комунікації починає відігравати провідну роль. Зв'язки з громадськістю використовуються на всіх рівнях: міжнародному, національному, регіональному й локальному, зростає також кількість використовуваних комунікаційних каналів.

Усвідомлення ролі суспільної підтримки в процесі управлінської діяльності, як і потужного потенціалу інформаційно-комунікативних засобів у проведенні бажаної політики, привело до утворення специфічних структур, безпосередньою функцією яких стає вивчення громадської думки та популяризація державної політики. Такі спеціальні структури – інформаційно-аналітичні відділи, дослідницькі служби, завданням яких стало забезпечення належного інформаційно-аналітичного супроводу управлінських рішень та компетентне інформування громадськості з питань державної політики, – починають утворюватись та функціонувати і в структурі великих бібліотек.

У прагненні забезпечити ефективний зв'язок з громадськістю державні інститути й організації вдавалися до використання потужного потенціалу нових ЗМІ, таких як радіо, засоби звукозапису, кіно, телебачення, телефон, Інтернет.

До того ж Інтернет, що розвивається прискореними темпами, стає, мабуть, найбільш динамічним і технологічним, а сьогодні вже й економічним, культурним і, нарешті, політичним феноменом сучасності.

Комп'ютерні мережеві технології відкрили можливості багатосторонньої комунікації, значення якої полягає в тому, що кожний індивід, що одержує інформацію за допомогою того або іншого каналу, рівною мірою здатний взяти участь у повному та оригінальному контексті громадської дискусії, має нагоду чути й бути почутим.

Сьогодні телекомунікаційні технології здатні закласти фундамент для поглиблення демократичних засад суспільства, коли вна-

слідок отримання технічної можливості «донесення» своєї думки до влади активізується політична участь, а легітимність влади зростатиме завдяки врахуванню під час ухвалення рішень громадських потреб і громадської думки. У підсумку це сприятиме більш стабільному функціонуванню політичної системи.

Разом з тим революція у сфері засобів комунікації призвела до надлишку інформації й ускладнила можливість її адекватного засвоєння й ефективного використання, що обумовило зростання в нових умовах ролі спеціалізованих структур, таких як бібліотеки та їх інформаційно-аналітичні центри, здатних надавати необхідну інформаційну консультативну допомогу з метою сприяння ефективному керуванню зростаючими інформаційними потоками.

РОЗДІЛ 3

БІБЛІОТЕКА В КОНТЕКСТІ ВЗАЄМОДІЇ ДЕРЖАВИ І СУСПІЛЬСТВА В СИСТЕМІ ПОЛІТИЧНОЇ КОМУНІКАЦІЇ

3.1. Політичний режим, політична комунікація і бібліотека: діалектика взаємозв'язку

Специфіка формування і функціонування системи політичної комунікації безпосередньо залежить від встановленого в державі типу політичного режиму. У свою чергу, рівень політичної комунікації в суспільстві, її зміст, характер та напрями значною мірою впливають на трансформацію політичних режимів. Беручи це до уваги, для українського суспільства, яке перебуває наразі на етапі демократичного переходу, зростає актуальність дослідження проблеми взаємовпливів політичного режиму й політичної комунікації, вивчення потенціалу політичної комунікації для етапу консолідації демократії.

Загалом питання взаємовідносин влади, як основного фактора становлення певного політичного режиму, і суспільства розглядалося ще стародавніми греками, а згодом – Н. Макіавеллі, Ж.-Ж. Руссо, Г. Гроцієм, Б. Спінозою, Т. Гоббсом, Дж. Локком та іншими мислителями. Пізніше, наприкінці минулого століття, проблема взаємовідносин тих, хто керує, з тими, ким керують, обговорювалася в межах дискусії щодо громадянського суспільства, які актуалізувалися з огляду на перехід до демократії колишніх країн соціалістичного табору.

Значний внесок у розвиток уявлень про механізми й складові елементи політико-комунікативних процесів зробили Г. Лассуел, П. Лазарсфельд, Н. Вінер, К. Дойч, Г. Алмонд, Дж. Коулман, Ю. Хабермас, Х. Арендт, М. Фуко. Як слушно наголошує Т. Гро-

мова, аналіз еволюції поглядів на процеси політичної комунікації в політичній системі дає підстави говорити, що поступово ставлення до політичної комунікації, як до односпрямованого впливу джерела повідомлення на аудиторію за допомогою різних засобів, замінювалось акцентуванням важливості зворотного зв'язку, урахування якого надає системі стабільності й ефективності [82].

Серед сучасних досліджень проблеми російськими науковцями заслуговують на увагу праці А. В. Дмитрієва, В. В. Латинова, А. Т. Хлопьева [94], О. Г. Дьякової [100], В. Кравченка [144]. Зокрема, В. Кравченко дає характеристику рівнів і форм прояву комунікації в контексті порівняння режимів правління – авторитаризму, тоталітаризму, демократичної форми правління, демократії з елементами місцевого самоврядування. У монографії є висновок про те, що за умов авторитаризму виникає поверхнева комунікація (міжособистісна) на фізичному рівні. За тоталітаризму виникає психологічний рівень (комунікація символічна, групова), за умов демократичної форми правління здійснюється перехід на соціальний рівень (комунікація групова й масова), при демократії з елементами місцевого самоврядування – інтелектуальний (інформаційний рівень), де переважає соціальна форма комунікації [144, с. 47].

Окремі аспекти зазначеного питання висвітлюються в працях вітчизняних дослідників В. В. Недбая [197], П. та О. Зернецьких [110–112], В. Бебика [19]. Утім, згадані праці присвячені спеціальному розгляду інших питань, а отже, висвітлення в них проблеми взаємодії політичних режиму й комунікації носить фрагментарний характер. З огляду на це в цій роботі передбачається розкрити загальний характер такої взаємодії, проаналізувати її діалектику та простежити основні тенденції розвитку.

Як відомо, серед політичних режимів вирізняють демократичні й недемократичні, у свою чергу, останні поділяють на авторитарні й тоталітарні. Найбільш ефективно система політичної комунікації функціонує в умовах демократичного режиму, коли відбувається всебічний відкритий рух інформації, яка поєднує різні елементи як політичної системи, так і політичної системи й громадянського суспільства, забезпечується вчасне реагування системи на зовнішні й внутрішні виклики, її адаптація до зовнішніх і внутрішніх змін. Таке становище зумовлене основними принципами демократії,

у тому числі принципом плюралізму ЗМІ, відкритості, доступності інформації, спрямованістю системи на забезпечення основних прав і свобод людини, зокрема права на свободу думки, слова, зборів.

В умовах демократичного режиму влада, будучи підконтрольною суспільству, з одного боку, вчасно інформує його щодо своїх дій та рішень, забезпечує поширення в суспільстві демократичних цінностей, з іншого – будучи зацікавленою у своєчасному отриманні «інформаційного зображення» стану суспільства, сприяє зворотному руху інформації, вивчає громадську думку, ставлення громадськості до тих процесів, що відбуваються в державі, з метою вдосконалення політичної системи в напрямі її найбільшої відповідності вимогам та потребам суспільства. Для політичної системи демократії властивим є перенесення владою акцентів з пропагандистської на маркетингову стратегію побудови комунікативної взаємодії, яка формується згідно із законами попиту й пропозиції на інформаційні послуги.

Як зазначає Є. Морозова, з другої половини ХХ ст. політичний маркетинг демонструє «стійку тенденцію до експансії своїх підходів, мислення, технологій у сферу державного управління» [190]. До політичних маркетингових технологій належать політичний паблік рилейшнз (або зв'язки з громадськістю) і політична реклама.

Що стосується застосування владою політичного піару як технології політичної комунікації, то воно відрізняється не таким потужним і прямим, як у випадку пропаганди, комунікативним впливом. Фактично використання в державному управлінні такої технології сприяє узгодженню інтересів і, певною мірою, керуванню суспільним інтересом. За влучним формулюванням А. Мірошниченка, з одного боку, інтереси громадськості перебувають в очікуванні управлінської ініціативи, з іншого – управлінська ініціатива приводиться у відповідність до очікувань громадськості [185].

Найбільш повно технології піару і реклами реалізуються в маркетингових кампаніях, що проводяться державою, які є складовою частиною демократичного процесу прийняття державних рішень.

Значним потенціалом у сфері політичного піару, який наразі лише починає використовуватись в Україні, володіють бібліотечні установи. Виконуючи інформаційні замовлення владних структур

стосовно вивчення громадської думки з різних суспільно-політичних та соціально-економічних проблем, бібліотека виступає як опосередкований канал зворотного зв'язку в процесі політичної комунікації, даючи владі змогу зробити висновки стосовно ефективності як урядової політики, так і тієї політичної комунікації, що була нею здійснена. Фактично, співробітниками бібліотек готується інформаційна база для владних висновків стосовно того, на яку саме управлінську ініціативу очікує громадськість.

Наприклад, Службою інформаційно-аналітичного забезпечення органів державної влади (СІАЗ) НБУВ протягом 2003–2004 рр. здійснювалася робота з моніторингу відображення в регіональних та центральних ЗМІ процесу виконання програми уряду. Аналіз матеріалів преси дав підстави для висновків стосовно того, які саме ініціативи та дії уряду отримали підтримку з боку населення, а які зазнали критики і призвели до зростання невдоволення урядовою політикою. Крім того, проведене дослідження виявило недоліки в організації інформаційного супроводу окремих урядових проєктів, унаслідок яких брак інформації в громадян спричинив зростання критичних настроїв навіть у тих випадках, коли об'єктивні приводи для критики були мінімальними. Порівняльний аналіз результатів здійснення окремих напрямів програми уряду в різних регіонах дав також підстави для висновку стосовно ефективності комунікації по владній вертикалі – між центральними та регіональними органами влади.

Водночас здійснення бібліотеками такої роботи можливо лише за умови наявності в суспільстві плюралізму думок і функціонування вільних ЗМІ, тобто в умовах демократичного режиму. В іншому випадку – в умовах недемократичних режимів – проведення подібних досліджень втрачатиме сенс, оскільки, по-перше, люди остерігатимуться вільно виражати власну позицію стосовно того чи іншого питання, а ЗМІ відобразатимуть у своїх матеріалах не стільки громадську думку, скільки офіційну позицію владної еліти.

Таким чином, можна говорити про сприяння бібліотек в умовах демократії циркуляції політичної інформації: від влади до громадянського суспільства і від громадянського суспільства до влади.

Можна цілком погодитися з висновком Ю. В. Ірхіна про те, що «в основі ідеальної, насправді демократичної моделі політичної

комунікації лежить рівноправний обмін інформацією, діалог між основними політичними групами суспільства – тими, хто керує, і тими, ким керують. Цей обмін, без якого неможливе спілкування, а отже, і досягнення політичної згоди, не обов'язково є одноментним або послідовним, але протяжним у часі й просторі. За значущістю й рівнем впливу на функціонування політичної системи інформація, що направляється від тих, хто керує, до тих, ким керують, порівнюється з інформацією, що надходить від політичної еліти до інших членів політичного суспільства» [118].

При цьому бібліотеки з відкритим доступом до літератури й постійним поповненням фондів, що функціонують відповідно до ідеології відкритого пошуку, дослідження, яке контролюється виключно результатом (як і політичні програми), є характерною ознакою розвитку сучасних демократій. В основі цього розвитку – принцип індивідуальної свободи: свободи наукового дослідження, політичного вибору й підприємницької активності. Таким чином, історична доля бібліотеки виявляється нерозривно пов'язаною з долею індивідуальної свободи.

Слід також звернути увагу на те, що в умовах вільного суспільства демократичного політичного режиму формується, як мінімум, кілька еліт, які конкурують між собою за доступ до влади та ресурсів. Отже, в умовах демократії формується декілька центрів впливу на процеси суспільно-політичного та економічного життя, які змушені взаємодіяти між собою. Відповідно, можна говорити про кілька потужних вертикальних комунікаційних течій (від еліт до мас і навпаки).

Це, у свою чергу, призводить до посилення за демократичного політичного режиму ролі горизонтального типу комунікації, причому як на рівні мас, так і на рівні політичних еліт. У процесі взаємодії еліт виробляються рішення, що оформлюють політичний курс країни. У цьому контексті принциповим є висновок О. Литвиненка про те, що «у суспільстві з комунікацією горизонтального типу спостерігається, на перший погляд, вельми парадоксальне явище: з одного боку, значно знижена ефективність інформаційно-психологічного впливу, що пояснюється ефектом багатоманітності, плюралізму впливів (значення кожного окремого голосу, сказати б, девальвується), з іншого – інформаційні впливи, віртуальні методи

соціального контролю (за В. Носовим) і є сутністю демократичного політичного режиму» [170].

Горизонтальний тип політичної комунікації, що формується в умовах демократичного політичного режиму, типологічно відповідає зв'язкам «кожний з кожним». Можна погодитися з М. Н. Грачовим у тому, що «чим більш демократичним є суспільство, тим більшого значення набуває горизонтальний рівень обміну потоками політичної інформації, співвідношення домінуючого комунікаційного потоку, ініційованого державою, з інформаційними потребами і пріоритетами громадянського суспільства, що формуються на більш широкій ціннісній основі» [79].

Причому як на владному, так і на суспільному рівнях політична комунікація має відкритий характер. Це досягається завдяки функціонуванню розгалуженої системи офіційних та неофіційних ЗМІ, широкої системи політичних та громадських організацій та рухів, можливості вільного обговорення в суспільстві актуальних питань суспільно-політичного розвитку.

Велику роль у здійсненні політичної комунікації в умовах демократичних режимів відіграють політичні партії, громадські організації та суспільно-політичні рухи. Їх конкурентна взаємодія сприяє виробленню в суспільстві демократичної політичної культури, поширенню відповідних політичних цінностей та ідеалів. По-перше, на це впливає агітаційно-виховна робота – поширення інформаційних матеріалів, проведення мітингів, зборів тощо, завдяки яким роз'яснюються питання суспільно-політичного та державного розвитку, рекламуються певні політичні моделі і в підсумку здійснюється вплив на формування політичного світогляду особистості, її позиції щодо політичної системи в цілому та оцінки дій влади зокрема. По-друге, безпосередня участь громадян в організаційній діяльності, коли формування симпатій до певних цінностей та норм поведінки здійснюється не лише на основі теоретичних знань, але й власного досвіду, з одночасною перевіркою на практиці. Характерно, що здобуті таким чином переконання, симпатії та антипатії засвоюються набагато міцніше і зберігаються набагато довше. По-третє, взаємодія партійної системи з державою, зокрема на рівні формування органів державної влади, що забезпечує надходження до влади інформації щодо поширених у

суспільстві очікувань, настроїв, позицій, цінностей тощо. Комунікативний ресурс політичних партій у процесі прийняття державних рішень, зокрема в процесі законотворення, проявляється принаймні у двох аспектах: в участі парламентських партій у законодавчій діяльності парламенту, а також у законотворчих ініціативах партій, що ведуть боротьбу за політичну владу та електоральну підтримку.

Відкритий характер політичної комунікації в демократичних державах, її опора на численні політичні партії, рухи, вільну діяльність ЗМІ зумовлює перевагу раціональної моделі масових комунікацій, що передбачає аргументацію й переконання відповідно до законів логіки.

Крім того, відкритий характер політичної комунікації дає змогу передбачити можливі зміни політичних установок, позицій, цінностей, оцінок, що відбуваються як на рівні влади, так і громадянського суспільства, а отже, уможливорює своєчасне оперативне реагування на ці зміни і, у випадку необхідності, коригування дій, що в підсумку стабілізує систему. Політична система підлаштовується під обставини, які змінюються, змінюється сама, але продовжує ефективно функціонувати.

З іншого боку, політична комунікація, навіть в умовах демократичного режиму, не може замінити собою механізм прийняття рішень, а отже, за умови їх неефективності, не може запобігти деформації системи в бік недемократичної. Утім, такі ризики характерні не стільки для країн з розвинутою демократією, де стійкі демократичні традиції, скільки для країн, що перебувають на етапі переходу до демократії.

Що стосується недемократичних режимів, то в системі політичної комунікації для них властивий акцент на діяльність офіційних ЗМІ, відсутність або слабкість політичної комунікації через політичні партії, громадські організації та суспільно-політичні рухи, неможливість вільного обговорення питань суспільно-політичного та державного розвитку. Для них властивим є використання емоційної моделі комунікації, що спирається не стільки на раціональні доводи, скільки на емоційний вплив.

В умовах недемократичних режимів система спрямована не на забезпечення прав і свобод особи, а на збереження існуючої системи влади, специфічних відносин панування й підкорення.

Відносини підпорядкування панують в авторитарному соціумі. Він характеризується насамперед єдністю панівної еліти. Владні повноваження зосереджені в руках певної домінуючої групи, що обумовлює формування єдиної потужної вертикальної комунікаційної течії. Класичні її приклади: віддавання наказів і рапорти щодо їх виконання.

За тоталітарного режиму домінуючим суб'єктом соціально-політичного процесу стає держава, державна влада. Найважливішим елементом тоталітаризму є ідеологізація всіх сфер життя. Режим спрямований на реалізацію певної ідеології, на основі якої прагне консолідувати суспільство навколо державної влади. Ця ідеологія стає основним наповненням політичної комунікації. Комунікативну ситуацію, що складається в умовах тоталітарного режиму, певним чином можна проілюструвати висловлюванням першого халіфа Омара: «Якщо книжка не відповідає Корану, тоді вона злочинна. А якщо вона збігається з Кораном, тоді навіть вона потрібна?»

Посилаючись на Х. Арндт, «тоталітарне суспільство можна порівняти з цибулиною. У ньому відсутні піраміди та ієрархії влади, відсутні дійсні еліти (саме це одна з причин короткотривалості тоталітарного правління). Є лише різні прошарки: ближчі до вождя або дальші. Це й обумовлює відцентровий характер комунікації» [11].

Позиції суспільства, безперечно, вивчаються, проте не стільки з метою вдосконалення, трансформації системи, відповідно до тих вимог, які сформувалися в суспільстві, скільки з метою «викреслювання» тих думок та поглядів, які є надто критичними та являють собою певну небезпеку для системи. Показовими в цьому контексті є репресії, що тривали протягом 30-х років у СРСР та Німеччині, коли винищувались цілі суспільні групи й класи. Ідеться про самозбереження системи шляхом «підлаштування» суспільства під державу. Відповідно, це позначається на змісті й характері політичної комунікації.

Відкрито поширюється вироблений владою офіційний погляд на політичні процеси, що відбуваються в державі та за її межами, а також ті думки та ідеї, що відповідають цьому офіційному погляду. Основний зміст політичної комунікації, здійснюваної владою,

полягає в обґрунтуванні доцільності збереження існуючого стану речей та виробленні лояльного ставлення суспільства до нього. У цьому контексті влада з різним ступенем недовіри ставиться до діяльності різних політичних партій та громадських організацій, намагаючись узяти її під свій контроль або, у гіршому випадку, заборонити. Таким чином, в умовах недемократичних режимів можна говорити про вільний рух політичної інформації згори вниз, від центру до периферії, поширення в цьому контексті таких її форм, як пропаганда й агітація. Отже, в умовах недемократичних режимів у контексті впливу влади на суспільство формується й домінує пропагандистський тип політичної комунікації.

Пропагандистський тип передбачає жорсткі засоби інформаційного контролю за свідомістю людей. Пропаганда намагається подолати основні свідомі обмеження об'єкта впливу, перетворюючись, таким чином, у маніпулятивний процес. Історичні приклади показують, що держава досить часто користувалася різними маніпулятивними прийомами, серед яких Т. Громова називає дезінформацію (використання неправдивих відомостей, заміну істинних відомостей неправдивими, використання вигаданої інформації), дифамацію, технологію «білого шуму» (перенасичення інформаційного поля), технологію спін-лікаря (зміну змістовних акцентів інформації) та ін. [82].

Специфіка політичної комунікації недемократичних режимів впливає й на функціонування соціального інституту бібліотеки, трактування ролі бібліотек як носіїв певної ідеології призводить до появи різних засобів контролю над формуванням і комплектуванням їх фондів, що закладає початок цілеспрямованої та свідомої боротьби в контексті бібліотечної діяльності з проникненням ідей і цінностей, ворожих цій системі, цьому режиму. Такий підхід до діяльності бібліотек спостерігається в недемократичних суспільствах незалежно від історичного проміжку часу, у якому вони існують. Прикладами можуть слугувати «бібліотечна політика» ордену єзуїтів, який зберігав і вивчав протестантські твори з метою їх спростування, або заборона читання студентам Гейдельберзького університету праць Вольтера й Монтеск'є, або заборона української літератури урядом царської Росії в XIX ст. чи єврейської літератури нацистами тощо.

У країнах, де політичні режими ставлять перед собою завдання керованого впливу на маси й маніпуляції їхньою свідомістю, бібліотеки стають об'єктом постійного контролю й цілеспрямованого ідеологізованого комплектування. Показовою в цьому контексті є політика стосовно бібліотек, що проводилася радянською владою. За даними, наведеними А. Блюмом, у 20-ті роки ХХ ст. в СРСР було розпочато масову чистку бібліотечних фондів від «ідейно чужої» літератури [27]. Спочатку книги просто знищували, але до 1926 р. при великих бібліотеках були створені «спецхрани» – відділи, куди за розпорядженням цензурних органів передавалися книги й періодичні видання, які згодом надавалися користувачам лише за спеціальним дозволом. У Положенні про СХ в бібліотеці (листопад 1926 р.) йшлося про те, що до спецховища слід включати літературу, яка вийшла в СРСР і була вилучена із загального користування; зарубіжну російську літературу (яка має наукове або політичне значення); видання, які передаються іншими установами до публічної бібліотеки на особливе зберігання.

Масштаби радянських спецховищ були величезними: у деяких з них на 1987 р. було до півмільйона книг і періодичних видань. Поряд з цим знищення того соціального підґрунтя, на якому виникала бібліотека, спричинювало й ліквідацію відповідних видів бібліотек.

Ті ж бібліотеки, які продовжували функціонувати, в умовах панування офіційних ЗМІ та відсутності альтернативних джерел інформації розглядалися владою як інструмент для поширення «потрібних» ідей і цінностей, інструмент пропаганди та ідеологічного виховання мас. Вони ставали ланкою в низхідному інформаційному потоці в системі політичної комунікації, сприяючи поширенню ідеологічно вивірених постулатів, і задоволення ними інформаційних потреб користувачів у підсумку мало слугувати задоволенню управлінських потреб політичної влади.

У таких умовах зворотний рух інформації, як і відкрита політична комунікація на суспільному рівні, стає проблематичним і набуває неформальних, «прихованих» форм. Під неформальними розуміємо некеровані й неконтрольовані комунікації між окремими людьми і групами. Йдеться про такі специфічні форми політичної комунікації, як чутки, плітки та політичні анекдоти. Визначення Д. В. Ольшанського, за яким для неформальних комунікацій

властиві стихійне самостійне виникнення та зовнішня ненаправленість [204], не повністю відповідає суті явища, оскільки, зважаючи на ефективність дії неформальних видів комунікації, досить часто вони використовуються владою або конкуруючими політичними силами і запускаються штучно з певною метою. Утім, навіть у такому випадку проконтролювати подальше поширення інформації та керувати ним ініціатори процесу не в змозі.

Особливість неформальних видів політичної комунікації полягає в тому, що за їх використання поширення інформації відбувається хаотично, за відсутності єдиного керівного центру, що ускладнює контроль за її змістом і поширенням з боку авторів інформаційного повідомлення. Крім того, неформальні види політичної комунікації діють на міжособистісному рівні, передбачаючи живе спілкування індивідів. У цьому контексті знижується ймовірність викривлення інформаційного повідомлення, існує можливість одночасного коригування інформації з урахуванням реакції співбесідника. Отримана з «вуст у вуста» інформація, що супроводжується уточненнями на кшталт «сам бачив», викликає більше довіри, тому засвоюється більш ефективно. Передавання такої інформації не потребує додаткових технічних засобів або спеціальних умов (місця, часу тощо) для поширення. Вона отримується й передається «між іншим». Її невеликий обсяг та емоційне забарвлення також сприяє кращому сприйняттю, запам'ятовуванню й поширенню. Адже навіть за умови незгоди зі змістом інформації залишається досить великою ймовірність того, що її носій передаватиме її далі завдяки емоційній наповненості (смішно, страшно, цікаво-захоплююче тощо).

В умовах недемократичних режимів з неможливістю вільного волевиявлення громадян, з обмеженнями свободи слова, існуванням жорсткої політичної цензури неформальні види комунікації стають засобом вираження громадської позиції, загального критичного ставлення до влади, дистанціювання від здійснюваної владою політики. Причому, унаслідок їх прихованих форм, інформація, що поширюється таким шляхом, слабо піддається врахуванню владою і владним впливам. Отже, ідеться про слабку керованість політичної комунікації на суспільному рівні.

У таких умовах відбувається, з одного боку, самозаспокоєння влади (усі мають думати те, що пропонує офіційна пропаганда,

немає потреби вступати в дискусію, переконувати), з іншого – у надрах суспільства поступово, непомітно для влади формуються альтернативні погляди, оцінки, цінності, які набувають відкритості лише після поширення й міцного закріплення в суспільній свідомості, коли влада вже фактично втрачає можливості що-небудь змінити і зберегти статус-кво. Фактично за допомогою системи неформальної політичної комунікації готується інформаційно-ідеологічне підґрунтя для руйнації існуючого режиму або його м'якої трансформації в бік демократії.

Надзвичайно сприятливим середовищем для функціонування неформальної політичної комунікації виявився Інтернет. Властивості мережі повністю задовольняють її вимогам:

- відсутній єдиний керівний центр, а отже, цензура;
- наявний інтерактивний зв'язок, тобто можливість спілкування онлайн з миттєвим коригуванням змісту повідомлення відповідно до реакції адресата;
- неофіційний характер інформації, що дозволяє її емоційне коментування й передачу.

До цього слід додати, що за допомогою Інтернету стає можливим охопити значно більшу аудиторію, а отже, посилити вплив, не лише поширити чутки або розповісти анекдот, а й провести їх обговорення, поділитися своїми ідеями і в підсумку створити нову інформацію, нове повідомлення.

Переважає більшість дослідників дотримуються думки, що розвиток комунікаційних технологій сприяє процесу демократизації і, будучи похідною демократичного суспільства, Інтернет став потужним фактором утвердження демократії, певним її гарантом. Ще раніше Р. Даль (R. A. Dahl) зазначав, що телекомунікаційні технології відіграють ключову роль у створенні передумов «передового демократичного суспільства», у якому політичні рішення спираються на думки і судження «народу» [349, р. 339]. А. Етціоні (A. Etzioni) сформулював концепцію «теледемократії» як шляху досягнення суспільного блага за допомогою комунікативних технологій [352]. Л. Гроссман (L. K. Grossman) вважає, що з розвитком нових комунікативних технологій приходить час нової, третьої великої епохи демократії [358]. Як і у XVIII ст. представницька демократія стала новим досвідом порівняно з давньогрецькою

прямою демократією, нова «електронна республіка» прийде на зміну моделі Монтеск'є, Локка, Едісона та їх послідовників. Найбільш грандіозну перспективу змальовує Н. Негропonte (N. Negroponte), на думку якого під впливом глобальних комунікацій узагалі зникне інститут національної держави [367].

У дискусіях навколо впливу Інтернету на суспільні відносини можна виокремити дві провідні теми: популістську тезу про те, що Інтернет уможливує індивідуальні впливи на владу та здійснювану нею політику, та комунітарну тезу про здатність Інтернету змінити безпосередньо природу соціальних спільнот й основи суспільного устрою.

Згідно з аргументами популістів, за допомогою Інтернету громадяни мають змогу безпосередньо звертатися до влади. Отже, технології масової комунікації сприяють розширенню бази демократичної участі, розвитку практики референдумів і громадянських ініціатив, висуненню кандидатів (праймеріз), вивченню громадської думки та інших інструментів прямої демократії.

Суть популістської теорії міститься в ідеї, згідно з якою засоби комунікації є фактором, який певним чином впливає на ступінь політичної активності виборців. Інтернет, на переконання прихильників популістської тези, децентралізує доступ пересічних громадян до обміну інформацією. Особиста участь громадян у політиці зростатиме з підвищенням їхнього впливу на суспільне життя, що, у свою чергу, призведе з подальшим розвитком до трансформації суспільства в цілому.

Інтернет також надає додаткові можливості політичної ідентифікації для суспільно-політичних рухів та ініціатив, особливо тих, що не мають стійких зв'язків в існуючому істеблішменті, інституціолізованих структурах і вже сформованих соціальних страхах. Як зазначає С. Г. Турунок, «полегшуючи завдання мобілізації географічно, соціально і професійно “розпорошених” односторонніх, які не мають у реальному житті жодних інших зв'язків, крім Інтернету, радикально знижуючи організаційні та інформаційні витрати, надаючи безпрецедентні можливості стосовно фандрайзингу (збору коштів), прямого маркетингу суспільно-політичних ідей і підтримки вільного неопосередкованого дискурсу, сучасні мережеві комунікації дійсно відкривають новий “віртуальний вимір”

у практиці організаційного, партійного будівництва, самоорганізації громадянського суспільства» [301, с. 57].

Такі можливості мережі враховуються прихильниками комунітарної тези, за якою Інтернет сприятиме перебудові визначальних для суспільного життя зв'язків між різними прошарками населення. Основна функція Інтернету в цьому зв'язку – формування і розвиток «співтовариства» з посиленням взаєморозуміння, поваги до позиції інших, усунення дискримінації, поглиблення толерантності, творення спільних загальнолюдських цінностей. Згідно із зауваженням М. Вершиніна, якщо популістська теорія стосується змін у взаємодії громадян з урядом, то очікування прихильників комунітарної теорії ґрунтуються на посиленні взаємодії громадян між собою [41].

Крім того, Інтернет створює додаткові умови для конкуренції політичних сил і окремих політиків, сприяє прозорості і підвищенню відповідальності в процесі прийняття рішень, а також їх оперативному доведенню від влади до громадян.

Разом з тим варто зважати на те, що Інтернет дає можливості, але скористатися цими можливостями мають люди. З огляду на це окремі дослідники висловлюють певні сумніви у здатності мережі докорінно змінити сформовані політико-владні відносини. Їхня позиція полягає в тому, що суспільно-політичне життя надто складне, багатоманітне, суперечливе, і навряд чи пересічні громадяни виявляться в змозі самостійно розібратися в ньому, а отже, неминуче сформується попит на послуги «інформаційної еліти» – складної мережі інститутів, організацій, асоціацій, освітніх закладів, груп інтересів тощо. На користь такого припущення свідчить і фактор комерціалізації мас-медіа, що заохочує споживацьке, пасивне ставлення аудиторії до інформації.

За своєю природою нові комунікаційні технології повинні сприяти демократизації всіх сторін суспільного життя, разом з тим нерівномірність доступу до джерел інформації створює небезпеку концентрації керування інформаційними потоками в руках досить вузького кола людей.

Суспільний поділ на «інформаційну еліту», яка володіє всім необхідним обсягом інформації в усій її складності, і масу, якій пропонується «адаптований», спрощений варіант інформації, створює небезпеку маніпулювання елітою суспільною свідомістю шляхом

віртуозної інформаційної політики, закладає підґрунтя для нерівноправності та руйнує засади демократії. Суспільство опиняється перед небезпекою нового «інформаційного» авторитаризму.

Оновленим формам диктату немає потреби вдаватись до відвертого насилля й порушення прав особи, до усунення демократичних інститутів. Формально зберігається демократія, але за демократичним фасадом відсутній реальний демократичний зміст. Один з основних принципів демократії – свобода волі, свобода вибору – припиняє свою дію. Воля і вибір людей формуються в тому напрямі, у якому цього потребує «інформаційна еліта», шляхом використання засобів мас-медіа, насамперед Інтернету. За таких умов еліта навіть зацікавлена у збереженні демократичних інститутів, які дають змогу електорату виявити сформований у нього заздалегідь вибір на її користь. З іншого боку, позбавлені необхідної інформації маси втрачають можливість контролювати еліту і владу.

Як зазначає Б. Барбер, «нова технологія може стати небезпечним провідником тиранії. Більш небезпечної тиранії, ніж невидима і м'яка, не існує. Така тиранія, у якій піддані стають співучасниками свого власного жертвоприношення і в якій поневолення є результатом не намірів, а обставин. Технологія не повинна неминуче зруйнувати демократію, але її потенціал для “милостивого” панування не може ігноруватись» [343].

«Електронна революція не здатна зробити поліцейську державу більш відкритою. Жодний найкращий ІТ-проект не зможе стати протезом демократії. Навпаки, завдяки технології суспільство стає дедалі більш прозорим для влади, а отже, більш контрольованим. Держава, яка погано функціонує, не стане кращою завдяки електронному уряду. Відстале суспільство не перескочить з посттоталітарного в демократичне через те, що населення отримає доступ до тих чи інших інформаційних ресурсів. Це небезпечні ілюзії», – застерігає М. Вершинін [41].

Іншими словами, новітні комунікації здатні змінити методи суспільного регулювання, але не гарантують зміни його суті. Певний дрейф у бік демократії політична система здійснює, але чи стане демократія ефективною, чи залишиться фасадною? Відповідь на це питання потребує врахування додаткових чинників і в кож-

ному конкретному випадку буде індивідуальною. Визначальним же стане те, хто – влада чи суспільство – першим адаптується до нових умов і не полінується використати їх на свою користь.

3.2. Бібліотеки в процесі забезпечення вільного доступу до державних інформаційних ресурсів і продуктів

Здійснення інформаційного суверенітету, яке полягає в захисті інформаційного простору держави, що забезпечує потреби її суспільно-політичного, економічного, культурно-гуманітарного розвитку, вимагає від влади не лише виваженої збалансованої політики у сфері збереження і створення необхідних інформаційних ресурсів і продуктів, але також і того, що стосується забезпечення умов для надходження потрібної інформації до адресата.

Згідно із Законом України «Про основні засади розвитку інформаційного суспільства в Україні на 2007–2015 роки», одним з головних пріоритетів України є прагнення побудувати орієнтоване на інтереси людей, відкрите для всіх і спрямоване на розвиток інформаційне суспільство, у якому кожен міг би створювати і накопичувати інформацію та знання, мати до них вільний доступ, користуватися й обмінюватися ними, щоб надати можливість кожній людині повною мірою реалізувати свій потенціал, сприяючи суспільному й особистому розвитку та підвищуючи якість життя [250].

Збільшення обсягів інформації, швидка поява нової інформації висуває нові вимоги перед державою, суспільством у цілому і кожним його членом зокрема. Необхідність орієнтуватися в плинному інформаційному потоці, відшукувати потрібну інформацію, усвідомлювати її, визначати ступінь її значущості, обробляти тощо і при цьому оперативно реагувати на нові зміни в підсумку загрожує прийняттям поспішних, невиважених рішень, які не відповідають потребам сталого розвитку і здатні призвести до суспільного дисбалансу, соціально-економічних зсувів і конфліктів. При цьому становлення інформаційного суспільства та кардинальний вплив інформації на виробництво, керування, свідомість і поведінку людей, на соціальне і політичне життя в цілому актуалізують, за висновком О. Сосніна, проблему осмислення інформації як інструмента

влади та вироблення такої політики держави, яка б забезпечувала національну безпеку, національні інтереси й суспільний прогрес у цілому в результаті ефективного керування інформаційним ресурсом України [287].

Інформаційні ресурси (ІР) країни є її національним надбанням. Кількість, якість і доступність ІР уже сьогодні багато в чому визначає рівень розвитку країни та її статус у світовому співтоваристві. І. Арістова звертає увагу на те, що в промислово розвинутих країнах, зокрема в США, Великій Британії, Німеччині, Японії, успішно проводиться робота щодо створення електронних інформаційних ресурсів, їх промислової та комерційної експлуатації. Інформаційний бізнес вважається сьогодні одним з найбільш прибуткових у світі. Тому питання, що пов'язані зі створенням й ефективним використанням інформаційних ресурсів, потребують особливої уваги з боку держави [9].

Лише поєднання інформації з її користувачем, її ефективне використання дасть змогу перетворити інформацію на потужний ресурс, на знання, які нададуть потрібний імпульс розвитку країни і дають змогу їй у добу інформатизації й глобалізації посісти гідне місце у світовому співтоваристві.

В Україні також почався процес формування національних електронних інформаційних ресурсів, що створюються органами державної влади, державними і недержавними підприємствами, науковими і навчальними закладами, а також громадсько-політичними організаціями. Згідно із Законом України «Про Національну програму інформатизації», формування системи національних інформаційних ресурсів було визначено одним з основних завдань Національної програми інформатизації, ухваленої у 1998 р. [249].

Утім, за цим показником Україна відстає від розвинутих країн світу. Зокрема, ще завданнями Національної програми інформатизації України на 1999–2001 рр. було передбачено створення національної системи інформаційних ресурсів, яка б містила такі компоненти:

- систему інформаційних ресурсів органів державної влади;
- державний реєстр інформаційних ресурсів;
- державний реєстр населення;
- єдину систему електронного земельного кадастру;

- електронні кадастри населених пунктів;
- базу даних науково-технічної інформації;
- державний реєстр нормативно-правових актів;
- національну систему баз даних з різних галузей виробництва, науки, освіти, культури, що інтегрована в міжнародні й національні інформаційні мережі;
- бази даних гідрологічних і метеорологічних вимірів;
- систему інформаційно-бібліотечного забезпечення органів державної влади та електронний інформаційний бібліотечний ресурс;
- банк даних міждержавних стандартів, термінологічні стандарти і науково-технічну термінологію, повнотекстовий банк державних стандартів;
- національну систему створення і розповсюдження періодичних видань в електронному форматі [242].

На жаль, маємо констатувати, що більша частина вказаних положень залишилася на папері. На сьогодні наявний розвиток лише окремих з указаних компонентів (наприклад, створено Єдиний державний реєстр нормативних актів) або їх фрагментів, що не вирішує головного завдання – підйому економіки і добробуту життя громадян. Витрачені при цьому великі кошти не відповідають очікуванім результатам: глобальна інформатизація в Україні, за великим рахунком, так і не відбулась. Замість неї спостерігалися:

- малопродуктивна кампанія загальної комп'ютеризації, зосереджена на вирішенні елементарних завдань поверхневого рівня (водночас щорічний ринок продажу комп'ютерів перевищив 3,5 млн шт.);
- нестримне зростання послуг мобільного зв'язку, на які щорічно витрачається понад 10 млрд грн, нехай і приватних коштів (в Україні станом на вересень 2010 р. налічувалося 56,64 млн абонентів мобільного зв'язку);
- переважно іграшковий Інтернет для значної частини користувачів (станом на вересень 2010 р. чисельність інтернет-аудиторії в Україні досягла 20 млн користувачів) [39, 104, 216].

Показово, що навіть у 2009 р. у Розпорядженні Кабінету Міністрів України № 636-р «Про затвердження переліку завдань (проектів) Національної програми інформатизації на 2009 рік»

серед завдань, які ще мають бути виконані, значилося створення автоматизованої інформаційно-аналітичної системи Верховної Ради України, автоматизованої системи інформаційно-аналітичного забезпечення Секретаріату Президента України, спеціальної інформаційно-телекомунікаційної системи органів виконавчої влади, забезпечення розвитку та інтеграції інформаційних ресурсів і технологій органів державної влади [244]. Тобто єдина система національних електронних інформаційних ресурсів не створена досі.

Причинами такого становища, зокрема, є:

- відсутність послідовної державної політики в Україні;
- приховування значної частини державних ресурсів від громадськості з корисливих або політичних мотивів, практична закритість відомчих ресурсів для позавідомчого використання;
- занадто висока вартість комерційних ресурсів для масового користування;
- відсутність у багатьох категорій ресурсів довідкового апарату і засобів навігації;
- подання частини електронних інформаційних ресурсів у несумісних оболонках;
- відсутність у багатьох власників ресурсів засобів або технологій для забезпечення поширення інформації та доступу до неї.

Відсутність єдиної системи національних електронних інформаційних ресурсів ускладнює доступ до якісної суспільно значущої інформації як для пересічних громадян, суспільних організацій, так і безпосередньо для органів влади. У першу чергу йдеться про забезпечення доступу до інформаційних ресурсів і продуктів, створених органами влади для забезпечення власної діяльності і в результаті цієї діяльності, та утворених недержавними організаціями на замовлення органів влади і в інтересах органів державної влади, тобто до державних інформаційних продуктів і ресурсів.

Серед інших інформаційних продуктів насамперед вони орієнтовані на стратегічний перспективний розвиток, відображають ті ідеї, цінності, рішення, які відповідають першочерговим потребам суспільства, здатні впливати на всі сфери суспільного життя, а тому ознайомлення з ними громадян є необхідним. Ідеться про необхідність запуску механізму політичної комунікації. Наявність адресата або джерела інформаційного повідомлення, наявність самого

повідомлення, інформації залишиться нічого не вартим за відсутності зв'язку між ними. Вироблені поколіннями політичні цінності й ідеали не працюватимуть на перспективу, не будучи сприйнятими наступниками. Визначена владою мета суспільного розвитку залишиться незрозумілою за умов відсутності інформаційного зв'язку між владою та суспільством.

Разом з тим організації доступу до державних інформаційних продуктів потребує і владна система. Умовою ефективного здійснення владних повноважень є своєчасне отримання органами влади актуальної інформації, у тому числі й шляхом взаємодії міністерств і відомств або різних рівнів та гілок влади. Створення в підсумку інтегрованого державного ресурсу сприятиме підвищенню дієвості влади, її здатності оперативної і результативно реагувати на виклики сучасності. Таким чином, організація доступу до державних інформаційних ресурсів і продуктів, які є суспільним надбанням, – перший крок до побудови національної моделі корпоративного керування.

Отже, забезпечення доступу до державних інформаційних продуктів є актуальним питанням національної безпеки й інформаційного суверенітету.

З іншого боку, враховуючи зусилля України в побудові демократичного суспільства, забезпечення доступу громадян до державних інформаційних продуктів може бути визначено як складова здійснення конституційних прав громадян на інформацію, задоволення їхніх інформаційних потреб.

Загалом державна політика в питанні доступу до інформаційних ресурсів повинна передбачити вирішення таких завдань:

– забезпечення умов, що гарантують реалізацію конституційних прав громадян на інформацію, задоволення їхніх інформаційних потреб; забезпечення повноти, точності, достовірності і своєчасності надання інформації організаціям і громадянам, незалежно від їх територіального розташування. Виконання цього завдання спрямоване на розвиток особистості й через розвиток особистості – на розвиток суспільства, а також на запобігання поширенню неформальних видів політичної комунікації, забезпечення умов передбачуваності й прогнозованості політико-комунікативної взаємодії між владою і громадянським суспільством;

– створення всіх необхідних умов для задоволення інформаційних потреб органів державної влади і суб'єктів господарювання. Кінцевою метою тут має стати узгодженість дій між управлінськими структурами і, як наслідок, підвищення ефективності їх діяльності;

– встановлення порядку формування і використання інформаційних ресурсів, що має бути обов'язковим для всіх суб'єктів інформаційних відносин у рамках єдиного інформаційного простору. Реалізація цього завдання передбачає оптимізацію процесів керування інформаційними потоками;

– інтеграція інформаційних ресурсів незалежно від їх відомчої належності і форм власності. У підсумку як для громадян, так і для органів державної влади має спроститись механізм пошуку необхідної інформації та підвищитись рівень оперативності отримання доступу до неї. Це дасть змогу вивільнити час на процес аналітичного осмислення актуальних проблем і пошук шляхів їх вирішення;

– забезпечення сумісності і взаємодії систем інформатизації на базі сучасних інформаційних технологій, міжнародних стандартів, Української системи класифікації і кодування інформації. У результаті мають бути створені технологічні умови для здійснення інтеграції інформаційних ресурсів;

– визначення державних замовників, що відповідальні за створення інформаційних систем і ресурсів та за їх ефективне функціонування в єдиному інформаційному просторі, а також визначення державних органів, відповідальних за ведення окремих інформаційних ресурсів. Виконання цього завдання спрямоване на забезпечення системності та наступності у функціонуванні окремих державних інформаційних ресурсів, що має сприяти підвищенню їх якості;

– створення ефективної системи сертифікації інформаційних технологій, продуктів і послуг та ліцензування інформаційної діяльності щодо забезпечення необхідної якості інформаційних ресурсів;

– підвищення рівня інформаційної грамотності як необхідної умови забезпечення громадянам доступу до державних інформаційних ресурсів;

– забезпечення комплексного захисту інформаційних ресурсів, застосування ефективних засобів і методів забезпечення захисту інформації в єдиному інформаційному просторі України.

При цьому основними принципами, на яких має базуватися інформаційна політика стосовно створення національної інформаційної інфраструктури, є:

- залучення приватних інвестицій – сприяння інвестиціям з боку приватного сектору за допомогою податкової та адміністративної політики, яка заохочує нововведення та довгострокові вкладення;

- концепція універсального доступу – продовження політики «універсальних послуг», яка робить інформаційні ресурси доступними для всіх;

- допомога в технологічних інноваціях – держава повинна проводити найважливіші науково-дослідні програми і допомагати приватному сектору розвивати технології, необхідні для національних інформаційних інфраструктур;

- забезпечення інтерактивного доступу – забезпечувати інтерактивне керування національною інформаційною інфраструктурою, оскільки остання перетворюється на мережу мереж, держава повинна забезпечити користувачам легке та ефективне передавання інформації;

- захист особистого життя, безпеки і надійності мереж – забезпечувати безпеку інформації та надійність мереж, а також швидке відновлення мереж у разі несправностей;

- поліпшене керування радіочастотним спектром;

- захист прав інтелектуальної власності – захищати права на інтелектуальну власність у країні та на міжнародному рівні;

- координація державних зусиль – ураховуючи трансграничність інформації, координувати діяльність щодо створення національної інформаційної інфраструктури з різними державними установами та іншими країнами;

- забезпечення доступу до державної інформації [9].

Питання доступності державних інформаційних ресурсів і продуктів є одним з ключових у вирішенні завдання щодо створення єдиного інформаційного простору, одним з найважливіших сегментів якого є державні інформаційні продукти.

Вирішенню цього питання сприяє активне використання комп'ютерних технологій та електронних мереж. Практично всі міністерства і відомства створили інформаційні мережі з

інтернет-вузлами і банками даних, що дає змогу будь-кому отримати інформацію про діяльність цих інститутів та установ. Упровадження новітніх технічних засобів, відповідних автоматизованих систем і мереж, що призначені для передавання та обробки інформації, дало змогу істотно оптимізувати процес виробництва та поширення інформації шляхом створення значної кількості відомчих (галузевих) автоматизованих (локальних і територіальних) інформаційно-керуючих систем та підвищити в підсумку ефективність діяльності окремих владних структур. Разом з тим відомча розрізненість призводить до дублювання робіт, надлишку під час збирання первинної інформації, збільшення вартості розробок і експлуатації систем, ускладнює процес обміну інформацією і доступ до неї. Сьогодні з усіх інформаційних ресурсів в електронному вигляді, які потребують міжвідомчого використання, лише незначна частина доступна в дистанційному режимі; потреба ж у взаємному комп'ютерному інформаційному обміні лише між органами державної влади значно більша.

Державні відомства часто будують свої інформаційно-комунікаційні системи (ІКС) незалежно та ізольовано один від одного, орієнтуючись виключно на власні потреби (вертикальна інтеграція). Діючі відомчі корпоративні мережі працюють відокремлено і не узгоджено. Такий підхід забезпечує захищеність цих систем, проте робить проблематичною організацію міжвідомчої (горизонтальної) взаємодії на будь-якому рівні адміністративно-територіального устрою держави (відомство, регіон, область, район, місто, селище). При цьому відбувається розпорошення значних фінансових і матеріальних ресурсів, здійснюється багатократне введення й обробка інформації, що повторюється, відсутня повна картина соціально-економічного і фінансового стану країни й окремих її територій. Ніхто не підрахував сумарні витрати на паралельне ведення систем реєстрації населення: однієї – Податковою адміністрацією та Пенсійним фондом, іншої – МВС. Перед більшістю цих корпоративних систем нині постало два основні завдання: узгодження форматів і протоколів даних для взаємообміну між суб'єктами господарювання, органами державної влади і місцевого самоврядування та застосування ефективних алгоритмів аналізу накопиченого в корпоративній системі інформаційного ресурсу для обґрунтування

управлінських рішень. Відомчі ІКС ізольовані від публічних мереж зв'язку і не передбачають прямої інформаційної взаємодії з підприємствами реального бізнесу, громадськими організаціями і населенням [216].

Наразі у контексті необхідності формування єдиного інформаційного простору, забезпечення ефективного функціонування влади в цілому, а також враховуючи декларації України щодо розбудови демократії та розвитку громадянського суспільства, актуалізується питання використання всієї накопиченої інформації та більш динамічної організації інформаційної взаємодії різних гілок та рівнів влади під час вирішення комплексних проблем керування суспільством.

У зв'язку з цим привертає увагу позитивний досвід сусідніх держав. Зокрема, у Російській Федерації з 15 грудня 2009 р. почав діяти єдиний портал держпослуг www.gosuslugi.ru. На першому етапі в цьому єдиному онлайн-довіднику буде доступна інформація про понад 100 федеральних послуг, включаючи 74 пріоритетні, а також про понад 250 регіональних. «Надалі портал постійно поповнюватиметься і наповнюватиметься», – запевнили в Мінкомзв'язку.

Уже у 2010 р. громадяни Росії могли отримувати близько 300 федеральних послуг на одному інтернет-порталі: бланки та інформацію для отримання паспорта, соцдопомоги, путівок, пенсій. Там само передбачено розмішувати інформацію про податки, нараховані громадянинові, наприклад про транспортний, земельний, майнові.

А. Колпаков, гендиректор компанії «Ростелеком» (РТКМ), яка виконує проект, наголосив на фактичній реалізації першої соціально значущої частини проекту «Електронний уряд». Наступний крок – забезпечення консолідації регіональних, федеральних і галузевих даних в один механізм.

Тоді ж у своєму щорічному посланні Федеральним зборам президент РФ Д. Медведев поставив завдання через два роки надавати в електронному вигляді не менше 60 ключових державних послуг, включаючи прийом кваліфікаційних іспитів, видачу водійських прав, оформлення прав власності. На його переконання, впровадження «Електронного уряду» буде не лише зручним для громадян, а й сприятиме протидії корупції.

У свою чергу глава уряду РФ В. Путін раніше зазначав, що проект «Електронний уряд», першим кроком до якого і є функціонування порталу держпослуг, «покликаний забезпечити якісно інший рівень надання держпослуг, знизити часові й фінансові витрати людей». Наприклад, з його слів, «уже з 2011 р. не буде дозволено вимагати у громадян довідки і відомості, що вже зберігаються в якій-небудь з державних або муніципальних інформаційних банків». «Вони для цього і створювалися, щоб люди не збирали по колу ті або інші папірці, не бігали постійно», – пояснив В. Путін [38].

Паралельно з інтернет-порталом у Російській Федерації запускаються так звані «інфомати» – електронні інформаційні термінали, а також call-центри, у яких можна буде отримувати інформацію про державні послуги громадянам, які ще не мають доступу до Інтернету.

8 вересня 2010 р. в РФ постановою уряду РФ було прийнято Положення про єдину систему міжвідомчої електронної взаємодії № 697 [230].

Положення визначає призначення і правила формування і функціонування єдиної системи міжвідомчої електронної взаємодії (далі – система взаємодії), а також основи інформаційного обміну, здійснюваного з її застосуванням між інформаційними системами федеральних органів виконавчої влади, державних позабюджетних фондів, виконавчих органів державної влади суб'єктів Російської Федерації, органів місцевого самоврядування, державних і муніципальних установ, багатофункціональних центрів, інших органів й організацій з метою надання державних і муніципальних послуг і виконання державних і муніципальних функцій в електронній формі.

Система взаємодії є федеральною державною інформаційною системою, що включає інформаційні бази даних, у тому числі ті, що містять відомості про програмні й технічні засоби, які використовуються органами й організаціями, що забезпечують можливість доступу через систему взаємодії до їх інформаційних систем (далі – електронні сервіси), відомості про історію руху в системі взаємодії електронних повідомлень під час надання державних і муніципальних послуг, виконанні державних і муніципальних функцій в електронній формі, а також програмні й технічні засоби, що забезпечують взаємодію інформаційних систем органів та

організацій, що використовуються при наданні в електронній формі державних і муніципальних послуг і виконанні державних і муніципальних функцій.

Метою створення системи взаємодії є технологічне забезпечення інформаційної взаємодії під час надання державних і муніципальних послуг і виконання державних і муніципальних функцій в електронній формі.

Система взаємодії призначена для вирішення таких завдань: для забезпечення виконання державних і муніципальних функцій в електронній формі; для забезпечення надання державних і муніципальних послуг в електронній формі, у тому числі з використанням універсальної електронної карти і федеральної державної інформаційної системи «Єдиний портал державних і муніципальних послуг (функцій)» (далі – єдиний портал); для забезпечення інформаційної взаємодії в електронній формі під час надання державних і муніципальних послуг і виконання державних і муніципальних функцій.

Технологічне забезпечення інформаційної взаємодії органів і організацій із застосуванням системи взаємодії досягається шляхом використання сервіс-орієнтованої архітектури, що є сукупністю електронних сервісів, побудованих за загальноприйнятими стандартами, а також шляхом використання єдиних технологічних рішень і стандартів, єдиних класифікаторів і описів структур даних.

Основними функціями системи взаємодії є: а) забезпечення передачі запитів, інших документів і відомостей, необхідних для отримання державних і муніципальних послуг і поданих заявниками через єдиний портал, у підключені до системи взаємодії інформаційні системи органів і організацій, зобов'язаних надати запитовані державні (муніципальні) послуги; б) забезпечення обміну електронними повідомленнями між органами й організаціями, інформаційні системи яких підключені до системи взаємодії, при наданні державних і муніципальних послуг і виконанні державних і муніципальних функцій; в) забезпечення передачі на єдиний портал запитів, інших документів і відомостей, оброблених в інформаційних системах органів і організацій, а також інформації про хід виконання запитів про надання державних або муніципальних послуг і результати їх надання.

З метою виконання своїх функцій система взаємодії забезпечує: а) доступ до електронних сервісів інформаційних систем, підключених до системи взаємодії; б) отримання, обробку і доставку електронних повідомлень у рамках інформаційної взаємодії органів і організацій із забезпеченням фіксації часу передачі, цілісності й автентичності електронних повідомлень, зазначення їх авторства і можливості надання відомостей, що дають змогу прослідкувати історію руху електронних повідомлень під час надання державних і муніципальних послуг, виконання державних і муніципальних функцій в електронній формі; в) можливість використання централізованих баз даних і класифікаторів інформаційними системами, підключеними до системи взаємодії; г) захист інформації, що передається, від несанкціонованого доступу, її спотворення або блокування з моменту надходження вказаної інформації в систему взаємодії до моменту передачі її в підключену до системи взаємодії інформаційну систему; д) зберігання інформації, що міститься в реєстрі електронних сервісів інформаційних систем органів і організацій, підключених до системи взаємодії (далі – реєстр електронних сервісів), і моніторинг працездатності електронних сервісів, включених у цей реєстр.

Електронні повідомлення з інформацією, що становить державну таємницю, не підлягають обробці в системі взаємодії.

Оператор системи взаємодії здійснює: а) забезпечення функціонування системи взаємодії відповідно до законодавства Російської Федерації у сфері інформації, інформаційних технологій і захисту інформації; б) підключення інформаційних систем до системи взаємодії; в) формування і ведення реєстру електронних сервісів.

Підключенню до системи взаємодії підлягають: а) федеральні державні інформаційні системи, що використовуються під час надання державних послуг і виконання державних функцій федеральними органами виконавчої влади й органами державних позабюджетних фондів; б) регіональні системи міжвідомчої електронної взаємодії, створені в суб'єктах Російської Федерації з метою забезпечення надання в електронній формі державних послуг і виконання державних функцій виконавчими органами державної влади суб'єктів Російської Федерації, а також надання муніципальних послуг і виконання муніципальних функцій органами місцевого

самоврядування; в) окремі інформаційні системи інших органів і організацій, що беруть участь у наданні державних і муніципальних послуг та виконанні державних і муніципальних функцій на основі домовленості вказаних органів або організацій і оператора системи взаємодії.

З метою здійснення інформаційної взаємодії з використанням системи взаємодії під час надання державних і муніципальних послуг і виконання державних і муніципальних функцій органи й організації відповідно до технічних вимог щодо взаємодії інформаційних систем у системі взаємодії, які затверджуються Міністерством зв'язку і масових комунікацій Російської Федерації: а) розробляють електронні сервіси і підтримують їх працездатність; б) підтримують працездатність програмних і технічних засобів інформаційних систем, підключених до системи взаємодії; в) здійснюють прийом, обробку і передачу електронних повідомлень з використанням системи взаємодії; г) забезпечують достовірність інформації, що міститься в електронних повідомленнях, які передаються з використанням системи взаємодії.

Використання системи взаємодії органами й організаціями, інформаційні системи яких підключені до системи взаємодії, здійснюється на безоплатній основі.

Доступ органів і організацій до електронних сервісів для здійснення інформаційної взаємодії через систему взаємодії надається для отримання інформації, зміст і обсяг якої необхідні для реалізації повноважень, покладених на ці органи й організації нормативними правовими актами. Особливості використання системи взаємодії і підключення до неї інформаційних систем окремих органів і організацій визначаються в рамках угод між Міністерством зв'язку і масових комунікацій Російської Федерації та органами й організаціями, що є операторами вказаних інформаційних систем.

До грудня 2010 р. було заплановано запуск пілотної версії порталу державних електронних послуг Білорусі. Про це на прес-заході «Стратегія розвитку сфери державних електронних послуг і підвищення якості соціальних аспектів інформатизації» повідомив начальник відділу експлуатації та розвитку Загальнодержавної автоматизованої інформаційної системи (ЗАІС) Інституту прикладних програмних систем О. Секлицький [101].

За допомогою порталу громадяни й організації зможуть скористатися державними електронними послугами. Система працюватиме таким чином: користувач через портал підключається до системи, проходить ідентифікацію, через єдиний розрахунковий інформаційний простір здійснює платіж, вибирає послугу й одержує необхідні відомості з інтегрованих у систему державних інформаційних ресурсів (ДІР). Таким чином можна буде одержати дані з єдиного державного реєстру нерухомого майна, єдиного реєстру адміністративно-територіальних і територіальних одиниць і державного реєстру платників.

Щоб системою могли скористатися всі громадяни, а не тільки інтернет-користувачі, одним з компонентів інформаційно-комунікаційної інфраструктури стануть так звані інформаційні посередники. У їх ролі виступлять відділення РУП «Белпочти», фахівці допоможуть замовити юридично значущу довідку, роздрукувати і засвідчити документ. Причому для нормального функціонування системи потрібно буде створити додатковий центр, який займеться емісією електронних цифрових ключів.

Заступник директора Інституту прикладних програмних систем С. Шавров повідомив, що з введенням у дію ЗАІС і наданням через неї електронних послуг громадяни Білорусі зможуть одержувати юридично значущі довідки не за дві-три доби, а за 20 сек.

За словами С. Шаврова, основна мета створення такої інфраструктури – максимально спростити і здешевити процеси взаємодії населення і бізнес-структур з державними органами. Так, громадянин зможе в режимі реального часу одержати будь-яку послугу, що цікавить його, зокрема свідоцтво про державну реєстрацію об'єкта нерухомості або виписку з єдиного державного реєстру юридичних осіб чи індивідуальних підприємців.

Загальнодержавна автоматизована інформаційна система призначена для надання інформаційних послуг іншим державним органам, організаціям і громадянам. Система міститиме портал послуг для громадян і організацій. Через нього громадяни, організації і держоргани зможуть отримати доступ до державних інформаційних ресурсів.

На сьогодні створений базовий програмно-технічний комплекс ЗАІС на основі інфраструктури блейд-серверів і сервіс-орієнтова-

ної архітектури (SOA) Oracle. При цьому інформація зберігається у власників інформаційних ресурсів, оскільки там її простіше коригувати, вносити зміни і відстежувати правильність. З метою забезпечення відмово- і катастрофостійкості апаратних ресурсів (процесорних потужностей, оперативної пам'яті, дискового простору) базовий комплекс ЗАІС розміщений на площах центру обробки даних РУП «Белтелеком». Уже визначено майданчик для створення дублюючого центру, а його обслуговуючий персонал проходить навчання.

Таким чином, ЗАІС позиціонується як основний елемент електронного уряду, створення й упровадження якого передбачено Стратегією розвитку інформаційного суспільства в Білорусі на період до 2015 р. У Білорусі цей процес почався лише 2010 р., тоді як у ЄС – з 2005 р.

Прикладом для Євросоюзу стала Естонія, де за чисельності населення 1,35 млн 88 % мешканців здійснюють банківські операції через мережу (тобто використовуючи інтернет-банкінг). Кожен естонець при народженні отримує ідентифікаційну карту (ID-карту). Флешка, схожа на звичайну комп'ютерну, слугує свого роду електронним паспортом для спілкування з комп'ютером. Вона відкриває доступ до різних електронних сервісів, закритих для сторонніх. До досягнення повноліття правами на ID-карту дітей володіють батьки.

В Естонії добре розвинута мережа пунктів безкоштовного доступу у всесвітню мережу. Їх більше тисячі, і якщо в 2002 р. естонці отримали 27 тис. електронних послуг, то у 2008 р. – уже 80 млн. Динаміка очевидна і не потребує коментарів.

В Україні ще 15 серпня 2003 р. було видано Наказ Державного комітету зв'язку та інформатизації України «Порядок надання інформаційних та інших послуг з використанням електронної інформаційної системи “Електронний уряд”» № 149, яким визначалася процедура надання органами виконавчої влади інформаційних та інших послуг громадянам і юридичним особам з використанням електронної інформаційної системи «Електронний уряд» [193].

Документом розрізняється чотири види електронного надання інформаційної послуги:

– інформування [надання безпосередньо інформації про державні (адміністративні) послуги];

- одностороння взаємодія (забезпечення можливості користувачу отримати електронну форму документа);
- двостороння взаємодія (забезпечення можливості обробки електронної форми документа, включаючи ідентифікацію);
- проведення трансакцій (електронна реалізація можливостей прийняття рішень та їх доставка).

З метою надання послуги інформування на веб-сторінці має бути розміщено повну інформацію про послугу: найменування послуги, адміністративний орган, що надає послугу, нормативні документи, що регулюють надання послуги, консультаційні матеріали.

Для забезпечення односторонньої взаємодії на веб-сторінці мають розміщуватись електронні форми документів, які необхідні для отримання відповідної послуги. Передбачено забезпечення можливості користувачам послуг отримати та надрукувати ці форми документів, надання інструктивних матеріалів щодо їх заповнення.

Що стосується двосторонньої взаємодії, то передбачено забезпечення приймання органом виконавчої влади заповнених форм документів в електронному вигляді для надання відповідних послуг.

Надання органами виконавчої влади інформаційних послуг, які згідно з Законом України «Про електронний цифровий підпис» (852-15) потребують ідентифікації суб'єктів правових відносин, має здійснюватись у відповідності до цього Закону.

Документом передбачено надання інформаційних послуг через Єдиний веб-портал органів виконавчої влади [«Урядовий портал» (www.kmu.gov.ua)] та через веб-сайти органів виконавчої влади.

Надання інформаційних послуг через Єдиний веб-портал органів виконавчої влади має здійснюватись через такі центральні тематичні блоки головної сторінки порталу:

- Громадянам України;
- Юридичним особам України;
- Державним службовцям України;
- Міжнародній спільноті.

Утім, на сьогодні головна сторінка Єдиного веб-порталу органів виконавчої влади «Урядовий портал» вказаних тематичних блоків не містить. Нагадуванням про амбіційні плани є рубрика «Звернення громадян», де розміщуються інформаційні матеріали консультативного характеру, що стосуються взаємодії громадян

з органами виконавчої влади, та правової тематики. Разом з тим «Урядовий портал» забезпечує доступ до суспільно значущої інформації, що стосується діяльності уряду і міністерств, а також дає змогу перейти до Офіційного інтернет-представництва Президента України (www.president.gov.ua), Офіційного веб-сайту Верховної Ради України (www.rada.gov.ua), інтернет-сторінок міністерств, обласних та міських держадміністрацій.

Зазначені інтернет-портали забезпечують доступ до інформації, пов'язаної з функціонуванням відповідних інститутів – Кабінету Міністрів, Президента, Верховної Ради.

Їх архітектура за принципами організації відповідає відомим порталам світу системи «Електронний уряд». Налагоджений процес публікування на порталах оперативної інформації Верховної Ради, Кабінету Міністрів України, центральних та місцевих органів виконавчої влади тощо. Разом з ДСТСЗІ СБУ створена найсучасніша система захисту порталів від несанкціонованого втручання.

Названі портали забезпечують можливість внутрішніх переходів з одного на інший, сайт Конституційного Суду, Служби безпеки України тощо.

Утім, незважаючи на досягнення зазначені ресурси усе ще не функціонують за принципом єдиного веб-порталу і не повною мірою відповідають вимогам системи «Електронного уряду». Зокрема, Єдиний веб-портал органів виконавчої влади «Урядовий портал» забезпечує перехід до веб-сторінок обласних державних адміністрацій, утім інтерфейси цих сторінок не відрізняються уніфікованістю, навігація щодо одного сайту відрізняється від навігації щодо іншого. Причому, що суттєво, це стосується і змістовної частини матеріалів. Зокрема, сайт Львівської обласної державної адміністрації має розділ «Каталог послуг», який, наприклад, відсутній на сайті Київської обласної державної адміністрації. Утім, наявність самого розділу не гарантує його наповнення і своєчасного оновлення. Так, Офіційний веб-портал київської міської влади в розділі «Каталог послуг» (розміщення якого на сайті відрізняється від уже згаданого сайту Львівської ОДА, що ускладнює пошук) дає змогу отримати інформацію про послуги за рубриками:

- Громадянам України;
- Юридичним особам України;

- Державним службовцям України;
- Міжнародній спільноті.

Кожна з цих рубрик, у свою чергу, поділяється на підрубрики з розміщенням нормативних документів та зразків документів і бланків з певного питання. На сайті ж Львівської ОДА в рубриці «Каталог послуг» є лише повідомлення про те, що до уваги користувача «інформація, яка може знадобитись у різних життєвих ситуаціях» та «тут ви можете знайти витяги із законодавства, інструкції, довідники, зразки документів та інші корисні матеріали». Самої ж інформації, «витягів із законодавства, інструкцій, довідників, зразків документів та інших корисних матеріалів» немає.

Така сама рубрика Кіровоградської ОДА містить розділи:

- Громадянам України;
- Юридичним особам України;
- Державним службовцям України;
- На допомогу молодому держслужбовцю;
- Ліцензування окремих видів господарської діяльності;
- Спеціалізовані послуги;
- Адміністративні послуги;
- Інформація з питань дозвільної системи у сфері господарської діяльності;
- Інформація щодо семінарів-практикумів на тему: «Правові та практичні аспекти державних закупівель в Україні».

Водночас сайт Хмельницької ОДА передбачає поділ рубрики «Каталог послуг» лише на дві підрубрики: «Громадянам України» та «Юридичним особам».

З огляду на вищевикладене, доцільно на першому етапі інтеграції веб-сайтів до єдиного веб-порталу розробити уніфікований дизайн, навігаційну та частково уніфіковану функціональну структуру веб-ресурсів державних установ, єдиний пошуковий механізм, каталог лінків-посилань на інформаційні матеріали на відповідних веб-сайтах (Jump Station).

На другому етапі має бути створена єдина база даних документів (Датацентр), єдина система керування змістом (система контент-менеджменту), єдина система каталогів/структура розміщення документів та баз даних.

Третій етап передбачає перехід до єдиної інтегрованої системи веб-сервісів.

На важливості реалізації попередніх рішень з питання створення інтегрованих державних ресурсів наголошував у 2010 р. голова Державного комітету з питань науки, інновацій та інформатизації В. Семиноженко. Він зазначив, що прийнятий урядом проект постанови Верховної Ради України «Про затвердження завдань Національної програми інформатизації на 2010–2012 роки» містить розділи, у яких виписані завдання для створення і розвитку інформаційного суспільства в Україні, підготовки основних документів до електронного урядування, інформатизації діяльності таких відомств, як митниця, Збройні сили тощо.

Як наголосив В. Семиноженко, «оскільки в багатьох наших міністерствах, відомствах уже існують інформаційні системи, ця програма покликана інтегрувати їх у єдину систему, яка б могла надати фактично нову якість розвитку інформаційного суспільства в Україні» [108].

Затвердженими урядом у проекті постанови Верховної Ради України завданнями Національної програми інформатизації на 2010–2012 рр. також було передбачено:

– створити та забезпечити розвиток систем інформаційно-аналітичної підтримки виконання завдань розвитку державності, безпеки та оборони, зокрема: створити інформаційно-аналітичні системи Верховної Ради України, Секретаріату Президента України, спеціальну інформаційно-телекомунікаційну систему органів виконавчої влади, інформаційно-телекомунікаційне забезпечення правоохоронних органів, діяльність яких пов'язана з боротьбою зі злочинністю, єдину автоматизовану систему керування Збройними силами України, автоматизовану інформаційно-телекомунікаційну систему «Державний реєстр виборців», забезпечення надійного функціонування Державної інформаційної системи реєстраційного обліку фізичних осіб та їх документування, модернізовану урядову інформаційно-аналітичну систему з питань надзвичайних ситуацій, систему електронної взаємодії органів державної влади та органів місцевого самоврядування, захищену інформаційно-телекомунікаційну систему керування технічними засобами для здійснення оперативно-розшукових заходів у мережах електрозв'язку

загального користування, інтегровану інформаційно-аналітичну систему державної статистики;

– створити та забезпечити розвиток автоматизованих систем інформаційно-аналітичного забезпечення органів виконавчої влади, зокрема: інформаційно-аналітичних систем МЗС, Мінпромполітики, НКРЕ, НКАУ, Мінрегіонбуду, програмно-апаратного комплексу з питань запровадження інформаційних технологій в органах виконавчої влади та розроблення програмного забезпечення, систем електронного документообігу Мінпромполітики, Держкомінформатизації, Головдержслужби, Державного департаменту з питань виконання покарань, системи «Електронний державний службовець», комплексної програми розвитку системи зв'язку, оповіщення та інформатизації МНС, інформаційно-аналітичної системи в розрізі галузей промисловості, системи екстреної допомоги населенню за єдиним телефонним номером 112;

– створити систему інформаційно-аналітичної підтримки прийняття рішень з керування соціально-економічним розвитком країни і розвитком ринкових відносин, у тому числі інформаційно-аналітичну систему Мінекономіки з питань керування соціально-економічним розвитком, інформаційно-аналітичну систему з питань розвитку інформаційного суспільства, інформаційно-аналітичну систему Антимонопольного комітету «Дослідження ринків агропромислового комплексу України», систему оперативного обміну інформацією між органами державного нагляду (контролю) про виявлення небезпечної та фальсифікованої продукції, програмно-технічний комплекс для виконання науково-технічних завдань обороноздатності, науки, промисловості, соціально-економічної сфери, пілотний проект упровадження моделі системи оптимізації територіального сільськогосподарського виробництва з використанням геоінформаційних технологій тощо [255].

При цьому у 2010 р. було передбачено створити спеціальну інформаційно-телекомунікаційну систему органів виконавчої влади, забезпечити розвиток та інтеграцію інформаційних ресурсів і технологій органів державної влади із забезпеченням функціонування серверного вузла спеціальної інформаційно-телекомунікаційної системи органів виконавчої влади [245].

Крім технічної складової, удосконалення у функціонуванні вітчизняних інтегрованих державних ресурсів потребує також і змістова складова, адже не завжди затребувана суспільством значуща інформація оприлюднюється і розміщується на веб-ресурсах достатньо оперативно.

Досить показовою в цьому контексті виявилась ситуація з обговоренням проекту Податкового кодексу, коли ще на початку вересня Верховна Рада скасувала своє ж рішення про прийняття Податкового кодексу в першому читанні, а уряд до середини вересня не представив ні опозиції, ні незалежним експертам, ні ЗМІ нового варіанта зазначеного документа, хоча й визнав, що раніше запропонований та ухвалений парламентом у першому читанні варіант Податкового кодексу радикально переробляється. Урядова презентація Податкового кодексу, організована 17 вересня 2010 р., по суті такою не була. Адже текст цього документа тоді не був наданий не лише кореспондентам ЗМІ, а навіть і парламентарям. Публічно були представлені лише окремі положення Податкового кодексу, а не документ у цілому. Інформаційна основа для предметного обговорення кодексу з'явилася лише після реєстрації цього документа у Верховній Раді 21 вересня 2010 р. Те саме стосується урядових угод, міждержавних договорів тощо.

Вирішення завдання з формування і забезпечення ефективного функціонування інтегрованих державних інформаційних ресурсів потребує вирішення ряду організаційно-технічних питань, пов'язаних із забезпеченням скоординованого формування і ведення міністерствами та відомствами державних інформаційних ресурсів з метою створення необхідних умов для їх інтеграції і зниження витрат усіх видів ресурсів. Це стосується, у першу чергу, тих органів державної влади, що мають у своєму розпорядженні розвинуті, територіально розподілені інфраструктури, які орієнтовані на збір інформації на всій території України та її обробку в інтересах центральних та місцевих органів влади, а також усіх організацій і громадян України [137]. До таких органів належать: Державний комітет статистики, Державна митна служба, Фонд державного майна, Державна податкова адміністрація, Міністерство праці і соціальної політики, Міністерство внутрішніх справ України тощо. Можна віднести до таких структур також мережу науково-

дослідницьких інститутів та центрів науково-технічної інформації, бібліотечну мережу. Саме ці відомства можуть зробити вирішальний внесок у формування державних інформаційних ресурсів і забезпечення доступу до них. Завдання полягає в тому, щоб визначити такий порядок взаємодії міністерств і відомств, який би забезпечив ефективне використання вже наявної в їх розпорядженні інформації й засобів її обробки та поширення.

Водночас, зважаючи на не завжди наявні кошти у державних установ, які володіють інформаційними ресурсами з відомостями, що цікавлять масового користувача, відсутність, у своїй більшості, у державних органах та організаціях спеціалізації на ведення масового інформаційного обслуговування, відповідних технологічних, кадрових, організаційних можливостей, розробити нормативну базу й активізувати співробітництво з недержавними установами з питань забезпечення доступу до державних інформаційних продуктів.

Стосовно останнього корисним може бути врахування досвіду США, де у 80-ті роки інформаційна політика федерального уряду сприяла розвитку та зміцненню приватного сектору у сфері інформаційних послуг, прискорила процеси концентрації інформаційних ресурсів у комерційно організованих автоматизованих системах. Велику вагу в проведенні цієї політики мав закон про скорочення роботи з документами (1980 р.), спрямований на створення єдиної правової основи в цьому напрямі адміністративної діяльності [286].

У результаті до приватного сектору перейшла значна частина функцій щодо поширення інформації, яке до 80-х років виконувалося федеральними агентствами та відомствами. Тільки деякі типи та рівні доступу до урядових баз даних залишились у розпорядженні федеральних агентств і відомств.

У США налічується декілька сотень фірм, що забезпечують платний доступ до інформації, яка є продуктом діяльності різних міністерств, відомств, а також суспільних організацій, у тому числі міжнародних. Упорядковуючи інформаційні масиви, підприємницькі фірми створюють, по суті, нові інформаційні продукти, забезпечені прогнозними моделями, ринковими дослідженнями, експертним аналізом, які можуть бути корисними тим самим міністерствам і відомствам, а також державним органам інших країн.

Актуальною залишається проблема нерівномірності поширення територією України інформаційних послуг, ресурсів та продуктів, що негативно позначається на рівні їх доступності. Це поширення перебуває в прямій відповідності з розташуванням основних наукових та інформаційних центрів країни і не враховує потреби населення й органів управління. Отже, потребує скорішого вирішення завдання вирівнювання інформаційного потенціалу, чому, безумовно, сприятиме подальша інформатизація і комп'ютеризація суспільства, створення електронних ресурсів і формування на цій основі єдиного інформаційного простору.

Наразі актуальною виглядає реалізація пропозицій академіка В. М. Глушкова, нашого геніального співвітчизника, щодо проекту, який отримав колись назву ОГАС, а сьогодні може називатися Єдиною національною системою інформатизації (ЄНСІ) України. Вона представляє інтегровану мережеву інформаційно-аналітичну систему, що втілює ключові ідеї В. М. Глушкова з урахуванням сучасних вимог розвитку суспільства та розширених можливостей вітчизняної науки і техніки. Її відмінними рисами є:

- інтеграція інформаційно-технологічної та інноваційно-інвестиційної складових інфраструктури на базі нової перспективної інноваційної стратегії;

- консолідація інформаційного середовища, що об'єднує вимоги з боку вищих органів державної влади та місцевого самоврядування з інтересами розвитку відкритого інформаційного суспільства і процесів загальноєвропейської інтеграції, потребами кожного громадянина України;

- інтелектуальна інформаційно-аналітична підтримка управлінських рішень на всіх рівнях (зокрема, у законотворчих процесах на засадах багатомовного лексикографічного середовища і логіко-семантичної експертизи);

- розширення доступності й ефективності використання національних і світових інформаційних ресурсів у всіх сферах діяльності суспільства, підвищення конкурентоспроможності національної економіки в цілому та інформаційно-комунікаційних технологій (ІКТ) зокрема;

- використання найсучасніших знання-орієнтованих інформаційно-телекомунікаційних технологій, побудованих на фундаменті

досконалих математичних моделей та методів надвисокої складності з використанням розподілених суперкомп'ютерних мереж з високим рівнем продуктивності, інформаційної ємності, надійності та безпеки [216].

Єдина національна система інформатизації збору, зберігання, аналізу та поширення фінансової, економічної, господарської й іншої соціально значущої інформації, яка об'єднує між собою всі органи державної влади і місцевого самоврядування, бюджетні і позабюджетні фонди й організації як по вертикалі, так і по горизонталі влади, формуватиме єдиний інформаційний простір України, створюватиме передумови для вдосконалення і розвитку їх діяльності, використовуватиметься в інтересах усіх органів державної влади і місцевого самоврядування, організацій і громадян України.

Підвищенню ефективності інформаційної політики сприятиме також визначення пріоритетів для конкретних видів державних інформаційних ресурсів. Забезпечення першочергового доступу потребують інформаційні ресурси:

- пов'язані з побудовою правової держави;
- що стосуються діяльності органів державної влади, у тому числі стосовно бюджетних витрат, що забезпечує можливість демократичного контролю їх діяльності;
- що містять інформацію про надзвичайні ситуації, небезпечні природні явища і процеси, екологічні, санітарно-епідеміологічні умови. Така інформація необхідна для безпечного існування всього населення, а також виробничих об'єктів;
- що розміщують відкриту інформацію про підприємства та організації, яка поставляється ними відповідно до законодавства в державні органи;
- що містять інформацію, яка становить науковий потенціал і культурну спадщину суспільства (просвітницьку, науково-технічну, літературно-художню, музейну, архівну тощо). Першорядним завданням у цьому контексті постає сьогодні створення електронних копій наукової, культурної, інформаційної спадщини в Україні.

Крім того, потребує узагальнення інформація стосовно утримувачів державних, недержавних і змішаних інформаційних ресурсів,

а також видів інформаційної продукції і послуг, які можуть бути зведені в державний інформаційний реєстр.

Це може бути забезпечено шляхом створення мережі центральних, галузевих, регіональних центрів інформатизації для накопичення відомостей про державні інформаційні ресурси та умови доступу до них користувача, а також для сертифікації інформаційних систем і мереж, баз і банків даних, а також регіональних і міжрегіональних державних та комерційних центрів інформатизації для довідково-інформаційного обслуговування юридичних і фізичних осіб [9].

У контексті розгляду питання забезпечення доступу до державних інформаційних продуктів окремої уваги потребує аспект доступності інформації правового характеру.

У ст. 22 Закону України «Про інформацію» підкреслюється: «Правова інформація – це сукупність документованих або публічно оголошених відомостей про право, його систему, джерела, реалізацію, юридичні факти, правовідносини, правопорядок, правопорушення і боротьбу з ними та їх профілактику тощо» [247].

По-перше, надзвичайно важливо забезпечити якомога ширший доступ безпосередньо до правових документів – законопроектів, законів, договорів, указів, розпоряджень тощо. Практика останнього часу демонструє, що такий доступ ускладнений не лише для окремих громадян або організацій, а навіть для самих законотворців, адже самі народні депутати досить часто нарікають на те, що не завжди мають змогу вчасно і заздалегідь ознайомитися з текстом законопроекту, який планується до розгляду. Те саме стосується укладання різноманітних угод, зміст текстів яких утаємничується, що ускладнює роботу управлінців і, відповідно, знижує її ефективність.

Що ж до пересічних громадян, то потреба в їх доступі до інформації правового характеру диктується ускладненням соціально-економічного життя країни, поширенням різних форм власності й трудової діяльності та необхідністю їх узгодження.

В Україні законодавчі документи публікуються і видаються дуже широко. Це такі основні види видань: універсальні зведені збірники законодавчих актів; збірники матеріалів окремих сесій Верховної Ради України; загальні довідники із законодавства;

тематичні збірники державних документів; окремі документи. Нормативно-правові матеріали розміщуються на сторінках газет «Голос України», «Урядовий кур'єр», «Президентський вісник», щотижневий нормативний бюлетень «Відомості Верховної Ради України», де, крім законів і постанов уряду, друкуються накази, інструкції, положення всіх міністерств держави. Інститут законодавства Верховної Ради України з 1990 р. видає багатотомний збірник «Закони України». Міністерство юстиції також випускає офіційне багатотомне систематизоване видання «Зібрання законодавства України», до якого входять усі чинні в Україні нормативно-правові акти, закони, кодекси, постанови Верховної Ради, укази і розпорядження Президента України, а також нормативно-правові акти міністерств тощо. Така інформація оперативно розміщується в Інтернеті, на урядовому веб-порталі, веб-сторінках Верховної Ради, міністерств та інших відомств. Більшість бібліотек мають комп'ютерні бази даних «Закон», «Право», «Ліга» та ін. [11, с. 14].

Утім, на сьогодні, враховуючи той факт, що процес законотворення триває, виникає нагальна потреба в компетентному, професійному коментуванні існуючих правових документів і тих змін, що до них вносяться, а також дії і наслідків тих документів, які наразі приймаються. Правова інформація має бути прокоментована, наближена до користувача, а порядок її одержання повинен бути значно спрощеним. Тут особлива роль належить Міністерству юстиції України, на яке покладено ведення Єдиного державного реєстру нормативних актів, у який включаються чинні, опубліковані і неопубліковані, у тому числі з обмежувальними грифами, закони України, постанови Верховної Ради України, укази і розпорядження Президента України, декрети, постанови і розпорядження Кабінету Міністрів України, нормативні акти міністерств, інших центральних органів виконавчої влади, що зареєстровані в Міністерстві юстиції України, нормативні акти Національного банку України, міжнародні договори України. Міністерство юстиції України також повинно розробляти організаційні заходи і впроваджувати методологічні принципи, створювати фонди нормативних актів і підтримувати їх у контрольному стані, а також надавати інформацію про них. Усе це знайшло свій відбиток в Указі Президента України від 27 червня 1996 р. «Про Єдиний державний реєстр нормативних актів» [241].

Разом з тим існує ряд питань, пов'язаних із повсякденним життям людей, зокрема освітою, охороною здоров'я, житлово-комунальними послугами, наданням пільг малозабезпеченим верствам населення, інвалідам тощо. Посильну допомогу в забезпеченні доступу до інформації правового характеру здатні надавати бібліотечні установи за тісної взаємодії з владними структурами. Вони можуть брати активну участь у створенні нових форм взаємодії державних органів влади з населенням і, у свою чергу, стають своєрідним посередником між державою і громадянами.

Зростаюче значення бібліотечних закладів в інформаційному супроводі державних владних інститутів, суспільства в цілому зумовлено тим, що саме в бібліотеках протягом останнього десятиріччя спостерігалось найбільш помітне вдосконалення методів керування інформацією, уведення її в активний обіг [58]. Досвід провідних бібліотечних закладів демонструє важливу їх роль у забезпеченні відкритості й доступності інформації про діяльність державних владних структур, а отже, і до нормативно-правових матеріалів.

Значна робота з організації, зберігання та надання в користування інформації про діяльність органів влади всіх рівнів здійснюється в бібліотечно-інформаційному секторі регіонів України, зокрема ОУНБ. У більшості бібліотек відкрито центри правової інформації на допомогу місцевому самоврядуванню, створено повнотекстові бази даних (БД) розпоряджень облдержадміністрацій і рішень рад народних депутатів. Ці БД представлено на веб-сторінках бібліотек і на регіональних веб-серверах. Користувачам надається можливість ознайомитися з нормативно-правовими актами, які приймаються різними за рівнем загальнодержавними владними органами, а також документами місцевих управлінських структур і будь-якою іншою інформацією про життєдіяльність відповідної території (місцевий бюджет, податки, власність, соціальний захист малозабезпечених верств населення, транспортне забезпечення, матеріально-технічні ресурси, статистичні дані тощо) [189, 263, 297].

Систематична робота з поглиблення та вдосконалення конструктивного діалогу між виконавчою владою та суспільством на загальнодержавному рівні, упровадження нових форм плідної взаємодії між ними здійснюється в рамках урядових програм Службою інформаційно-аналітичного забезпечення органів державної

влади Національної бібліотеки України імені В. І. Вернадського (СІАЗ) спільно з управлінням інформаційної політики та зв'язків з громадськістю Кабінету Міністрів України. З метою надання кваліфікованої юридичної допомоги у вирішенні проблемних питань, що турбують громадян, управлінням організовано надходження матеріалів з відповідями фахівців центральних органів виконавчої влади (міністерств, різних державних профільних комітетів та інших відомств) на запитання громадян правового змісту.

Підготовлений матеріал під назвою «Коментарі спеціалістів на звернення громадян» розміщується на урядовому порталі в запровадженій управлінням рубриці «Уряд і громадськість», а також в інформаційно-аналітичному журналі «Україна: події, факти, коментарі», який видає СІАЗ як у друкованій, так і електронній формах.

Поширення правових знань бібліотечними установами є системним процесом, з використанням усього асортименту наявних форм інформаційного та аналітичного обслуговування користувачів, орієнтованих відповідно до їхніх специфічних запитів. Вивчення рівня правової поінформованості суспільства дає можливість бібліотечним установам прогнозувати запити на такий вид інформації і працювати на упередження.

Можна визначити такі основні напрями бібліотечної політики у сфері здійснення правового інформування українського суспільства: модернізація бібліотечних послуг у сфері правового інформування – розробка моделей електронного правового інформування; розвиток програм підтримки правової культури, підвищення рівня правової обізнаності користувачів бібліотек; підготовка та реалізація програм щодо розширення фондів правової інформації, зокрема в електронному вигляді; забезпечення доступу населення до соціально значущої правової інформації шляхом впровадження на базі загальнодоступних бібліотек повсюдного доступу до інформаційно-правових баз інформації; розвиток інфраструктури бібліотечної справи, розширення учасників великих корпоративних проєктів у сфері правового інформування; розвиток міжнародної бібліотечної співпраці, участь у міжнародних бібліотечних і культурних проєктах у сфері правового інформування, у тому числі на основі нових форм і методів професійної бібліотечної діяльності; сприяння ефективному функціонуванню системи безперервної

інформаційно-правової підтримки малозахищених верств населення України [122, с. 85].

Формування і використання державних інформаційних ресурсів повинно організовуватися за принципом прямого доступу. На центральному рівні діють і створюються банки даних, що забезпечують, як правило, теледоступ до інформації. При цьому використовуються автоматизовані локальні і розподілені інформаційні системи. У цих банках даних необхідно забезпечити виділення з інформаційних ресурсів центральних органів державної влади відкритої частини інформації, що належить до державних інформаційних ресурсів, доступних усім організаціям і громадянам. Доступ до цієї частини має здійснюватись на основі інтегрованих державних інформаційних ресурсів.

У забезпеченні такого доступу доцільно спиратись на наявну бібліотечну мережу. Адже основним завданням бібліотек є реалізація права користувача на одержання оперативної та повної інформації, доступ до ресурсів не тільки в бібліотеці, а й за її межами. Крім традиційного МБА, значна кількість бібліотек сьогодні активно використовує у своїй діяльності необмежені ресурси Інтернету, значно підвищивши таким чином інформаційну повноту обслуговування і надаючи читачам інформацію у більш зручній формі порівняно з традиційними.

Завдяки впровадженню передових бібліотечно-інформаційних технологій, комп'ютеризації та автоматизації бібліотечних процесів провідні наукові бібліотеки поступово перетворюються з книгозбірень в інформаційні центри. Крім того, що вони використовують у своїй діяльності інформаційні продукти, створені органами науково-технічної інформації (НТІ), науково-дослідними установами, навчальними закладами тощо, найбільші з них беруть безпосередню участь і в процесі їх створення [107].

У регіонах інформаційне обслуговування населення повинно забезпечуватися розподіленою мережею бібліотек-депозитаріїв, спеціалізованих центрів, агентств тощо, що мають накопичувати інформаційні ресурси певної території, а також відомості про інформаційні ресурси інших територій та про порядок доступу до них.

На місцевому рівні депозитаріями інформаційних ресурсів можуть виступати міські й районні бібліотеки, а також бібліотеки

підприємств і організацій, що надають інформацію згідно з заявами громадян. Інформація, яка входить у державний інформаційний ресурс, повинна надходити до них у вигляді видань, звітів тощо. В міру оснащення бібліотек-депозитаріїв відповідними програмно-технічними засобами необхідно забезпечити використання машиночитаних видань (особливо перспективними вважаються такі видання на компактних дисках) і роботу в режимі віддаленого доступу.

Під час розробки схеми доступу до державних інформаційних ресурсів варто враховувати, що дедалі більш вагомо заявляють про себе комерційні інформаційні центри і телекомунікаційні мережі, які орієнтуються в основному на обслуговування фінансових і підприємницьких структур. Вони також можуть бути використані для організації доступу до державних інформаційних ресурсів на договірних умовах. Порядок комерційного використання державних інформаційних ресурсів і включення в депозитарії недержавних інформаційних ресурсів потребує законодавчого забезпечення.

Водночас на темпи формування інформаційних ресурсів, визначення шляхів і механізмів удосконалення доступу до них може дуже негативно вплинути недостатня інформаційна активність користувачів середовища, яка значною мірою зумовлюється недостатньою комп'ютерною грамотністю населення. Сьогодні доступ до інформації – це такою самою мірою питання вміння користуватися технологіями, як і наявність інфраструктури.

Єдиний інформаційний простір повинен не тільки забезпечити задоволення інформаційних потреб, а й стимулювати діяльність споживачів інформації. Для цього необхідно розробити комплекс заходів **щодо підвищення інформаційної і комп'ютерної грамотності населення**, що включають читання курсів у навчальних закладах з **оволодіння навичками пошуку і використання інформації, широку пропаганду в ЗМІ можливостей одержання необхідної інформації, видання відповідної масової літератури тощо** [9].

Показовим є той факт, що в країнах ЄС розроблено міжнародний стандарт комп'ютерної грамотності ECDL (скорочено від англ. European computer driving licence) – Європейські комп'ютерні права як засіб забезпечення доступу до державної інформації [30].

Сертифікат ECDL – це:

- свідоцтво, яке підтверджує рівень знань, досягнень і досвіду в галузі інформаційних технологій;
- доказ того, що пред'явник пройшов теоретичну і практичну підготовку роботи з комп'ютером;
- документ, що підтверджує професіоналізм і компетенцію фахівця.

Програма ECDL була розроблена в 1984 р. і сьогодні визнається в 70 % країн світу, тести перекладені 35 мовами, усього сертифікацію пройшло понад 4 млн осіб. Система тестування повністю доступна через Інтернет, тому центру тестування не доводиться ставити додаткового обладнання й програмного забезпечення.

Стандарт ECDL офіційно рекомендований ЄС як основний стандарт знань користувачів. Доповіді EU High Level Task Force on Skills and Mobility від 14.12.2001 р. і The European Union High Level Group for Employment and Social Dimension of the Information Society (ESDIS) від 5.10.2001 р. дають рекомендації з використання ECDL як частини програм електронного уряду.

Знання користувачів – надзвичайно важливий аспект інформатизації, але поки що в Україні, на відміну від країн ЄС, немає єдиного стандарту, який би давав змогу адекватно виміряти компетентність користувача.

Отже, забезпечення вільного доступу до державних інформаційних ресурсів у першу чергу має відбуватися за рахунок вирішення питань технічного і гуманітарного характеру – створення системи національних електронних ресурсів та підвищення інформаційної компетентності громадян.

При цьому вирішення майже всіх соціальних і економічних проблем упирається в нерозвинутість системи телекомунікацій і відсутність необхідної інформації. Найбільший дефіцит інформації існує на рівні центральних органів управління, а на рівні регіональних органів управління, оскільки створення основних інформаційних ресурсів і керування ними здійснюється з центру. Чинники часу і вартості інформації є вирішальними, а масовість у сфері інформаційного обслуговування і доступність технічних програм і засобів найкраще можуть бути забезпечені на регіональному рівні, тому регіональна інформаційна політика стає основним засобом, що сприяє розвитку України.

Разом з тим інформаційна політика в цілому, як система окремих політиків, не може формуватися у відриві від соціально-економічної стратегії. Якщо стратегія суспільства передбачає його швидку модернізацію, захист прав людини, створення сучасної і розвинутої економіки, то формування інформаційних політик має будуватися при безперечному пріоритеті інформаційної політики, орієнтованої на задоволення реальних потреб регіонів і людей, які там проживають.

3.3. Можливості бібліотек у вирішенні проблеми інформаційно-комунікативних шумів та бар'єрів у процесі політичної комунікації

Функціонування системи політичної комунікації в межах певного соціуму передбачає його можливість забезпечити її безпеку, ознакою чого є інформаційний суверенітет. Інформаційний суверенітет полягає в забезпеченні захисту інформаційного простору держави, що може не збігатися з її географічними межами – може бути меншим за них, а може поширюватись далеко за межі кордонів держави. Водночас у будь-якому випадку саме на цю ділянку загального світового інформаційного простору поширюється суверенітет держави. Його захист у цій сфері означає забезпечення і гарантії переважання саме державних впливів, політики держави, її контролю, метою яких є створення умов для відповідного потребам суспільного розвитку інформаційного супроводу суспільно-політичних, економічних, культурно-гуманітарних процесів. При цьому учасниками діяльності, суб'єктами відносин на інформаційному полі держави можуть бути як окремі індивіди, так і суспільні рухи, організації, інститути, причому як вітчизняні, так і зарубіжні, утім саме державний вплив у забезпеченні інформаційного суверенітету має стати визначальним. Адже саме через державу здійснює свій суверенітет народ, а отже, саме її діяльність має найповніше відповідати потребам суспільного розвитку. Крім того, саме держава має монопольне право на застосування таких ефективних інструментів, як видання загальнообов'язкових на її території законів і примус, тобто істотні переваги над іншими учасниками інформаційних обмінів.

Інформаційний суверенітет та інформаційна безпека України гарантуються і забезпечуються Конституцією України, Законом України «Про інформаційний суверенітет та інформаційну безпеку України», Законами України «Про інформацію», «Про друковані засоби масової інформації (пресу) в Україні», «Про телебачення і радіомовлення», «Про авторське право та суміжні права», «Про державну таємницю», «Про захист інформації в автоматизованих системах», «Про національний архівний фонд та архівні установи», «Про інформаційні агентства», «Про зв'язок», «Про рекламу», «Про видавничу справу», «Про професійних творчих працівників та творчі спілки», «Про державну підтримку засобів масової інформації та соціальний захист журналістів», «Про порядок висвітлення діяльності органів державної влади та органів місцевого самоврядування в Україні засобами масової інформації», «Про кінематографію», «Про Національну раду України з питань телебачення і радіомовлення», «Про систему суспільного телебачення і радіомовлення України», основами законодавства України про культуру, іншими законодавчими актами, а також міжнародними договорами і конвенціями в галузі свободи слова та інформаційної діяльності, ратифікованими Україною.

Захист інформаційного суверенітету може здійснюватись через збільшення інформаційного сегменту, що наповнюється державою і, таким чином, безпосередньо нею контролюється; розширення його, як мінімум, до збігу з географічними межами держави й усунення інших суб'єктів відносин інформаційного простору (що на сьогодні потребує надвеликих затрат і зусиль, тому малоймовірно); через підвищення ефективності державних впливів на процеси інформаційних обмінів або, частково, перше і друге разом. За аналогією з аудиторією, для того щоб саме твоя інформація була почута і сприйнята, або в аудиторії, крім тебе, ніхто не повинен говорити – тоді всі почують лише тебе, або твій голос має бути голоснішим за інші, а твої звернення – більш переконливими, ніж в інших, або ж ти регулюєш, хто, що і коли говорить, маючи можливість своєчасно висловити і власну думку. Фактично йдеться про підвищення ефективності системи політичної комунікації до рівня, коли навіть за наявності численних інформаційних впливів переважатиме саме державний. На практиці про ефективність системи політичної

комунікації, сформованої в державі, можна буде говорити тоді, коли з усього обсягу інформації, що циркулює в межах її політичних кордонів, громадяни отримуватимуть, сприйматимуть, засвоюватимуть у першу чергу ту, яку потребує суспільний поступ, що, у свою чергу, позначатиметься на їхньому ставленні до влади і до держави, на їхній підтримці владних ініціатив і, у підсумку, сприятиме стабільному функціонуванню політичної системи в цілому.

Д. Дубов визначає такий стан функціонування системи політичної комунікації, як її безпеку [99]. Серед основних напрямів забезпечення безпеки політичної комунікації він визначає:

1. Забезпечення безпечного (захищеного від зовнішніх та внутрішніх втручань) процесу передачі політичної інформації від однієї частини політичної системи до іншої та між політичною системою і соціальною системою.

2. Забезпечення безпеки та сталості соціально-політичної системи в цілому внаслідок функціонування політичної комунікації у всіх її проявах.

3. Зменшення впливу на політичну комунікацію комунікативних шумів, що призводять до спотворення інформаційних повідомлень, які передаються каналами політичної комунікації.

До цього треба додати також ефективне подолання існуючих інформаційних бар'єрів.

Проблемі подолання змістових шумів та інформаційних бар'єрів у системі політичної комунікації і присвячений цей розділ. Про актуальність її вивчення та вирішення говорить уже той факт, що в дослідницькому середовищі поки що не вироблено єдиного підходу навіть щодо визначення згаданих понять.

О. В. Соколов називає комунікативними бар'єрами «перешкоди на шляху руху змісту (сенсу) від комуніканта до реципієнта» [284, с. 168]. За М. І. Шевандріним, комунікативний бар'єр – це «психологічна перешкода на шляху адекватної передачі інформації між партнерами по спілкуванню» [327, с. 100]. А. М. Зимічев акцентує увагу на тому, що бар'єрами комунікації є фактори, що слугують причиною або сприяють конфліктам [113]. Г. М. Андреева, відповідно до своєї теорії про три сторони спілкування (комунікативну – забезпечує обмін інформацією, перцептивну – організує взаємосприйняття, взаємооцінку і рефлексію у спілкуванні та

інтерактивну – регулює взаємодію учасників спілкування), розрізняє бар'єри комунікації, пов'язані з погіршеннями в каналах передачі інформації (технічні комунікативні бар'єри) і бар'єри, що виникли внаслідок дії соціальних факторів, оскільки партнери по спілкуванню належать до різних соціальних груп [5]. З такою думкою солідарні О. О. Радугін та О. О. Радугіна, які вважають, що «такі бар'єри можуть виникати через те, що відсутнє розуміння ситуації спілкування, спричинене не просто різною “мовою”, якою розмовляють учасники комунікативного процесу, а відмінностями більш глибокого плану, існуючими між партнерами» [257, с. 313]. Відмінності сприйняття, розуміння та переробки інформації в учасників комунікативного процесу, тобто суб'єктивна неможливість повноцінно здійснити процес спілкування, призводять до появи комунікативних бар'єрів.

Можуть виникати об'єктивні й суб'єктивні бар'єри. Наприклад, специфіка вимови (швидке мовлення, слова-паразити); соціально-культурні бар'єри (політичні, релігійні, професійні тощо) спричиняють різну інтерпретацію понять; семантичні (відмінності в тезаурусах) і стилістичні (невідповідність змісту і стилю, форми викладу); логічні (дитяча, чоловіча логіка тощо); бар'єри ставлення (почуття неприязні, упередженості, відсутність авторитету тощо) [327, с. 101].

Отже, більшість визначень поняття «комунікативний бар'єр» поєднує таке: комунікативні бар'єри створюють різні перешкоди в процесі здійснення комунікативної діяльності та є причиною конфліктів, вирішальним чинником виникнення комунікативних бар'єрів є суб'єктивні характеристики комуніканта і реципієнта [300, с. 367].

Залежно від масштабів виділяють макро- і мікробар'єри.

Макробар'єри комунікації заважають ефективній комунікації в цілому. Ці чинники пов'язані насамперед із середовищем комунікації та навколишнім світом, у якому комунікація відбувається. Серед макробар'єрів виділяються такі:

1. Зростаюча потреба в інформації. Сьогодні, під час переходу суспільства до інформаційного етапу свого розвитку, дедалі більше людей відчувають гостру потребу в інформації. Унаслідок зростання обсягів продукуюваної та прийнятої інформації відбувається

перевантаження інформаційних мереж і, відповідно, спотворення інформації.

2. Потреба в дедалі більш складній інформації. Прискорений технологічний прогрес впливає на те, що дедалі більше людей у повсякденному житті стикаються із зростаючими складнощами у спілкуванні.

3. Можливість і потреба використання інших мов. Із розширенням масштабів бізнесу за національні кордони і набуття ним транснаціонального характеру зростає необхідність знання іноземних мов, відсутність якого може стати додатковим бар'єром у комунікації.

Як мікробар'єри розглядаються ті фактори, які заважають комунікації в конкретних вузьких сферах. Ці фактори безпосередньо пов'язані з такими змінними величинами, як повідомлення, що відправляється, джерело інформації, адресат або отримувач інформації.

До мікробар'єрів належать також інформаційно-комунікативні шуми, які виникають у процесі передачі та отримання інформації. Під інформаційно-комунікативним шумом розуміємо наявні інформаційні перешкоди технічного і нетехнічного характеру, що виникли випадково або внаслідок свідомої цілеспрямованої дії, які заважають отриманню або сприйняттю адресатом початкової установки. Відповідно, інформаційно-комунікативні шуми можна поділити на технічні й змістовні, що позначаються на особливостях сприйнятого адресатом змісту. Джерелами шуму, що вносить певні зміни в значення сигналу, що передається, можуть бути як засоби комунікаційного процесу, так і організаційні складові (багаторівневість, масштаб керованості, централізація, диференціація тощо), які ускладнюють точну передачу сигналу. До перешкод, що можуть виникнути в таких випадках, можна віднести викривлення початкового змісту в процесі передавання інформації, поширення неправдивої або шкідливої інформації. Крім того, в окремих випадках змістовим інформаційним шумом може стати загалом нейтральна або навіть корисна для суспільства інформація, подання якої відбувається несвоєчасно і заважає адресату отримати направлене йому повідомлення, або формує в адресата таке уявлення про реальність, яке спонукає його до дій і рішень, на які джерело інформації не

розраховувало. Але найбільш небезпечні шуми – ті, які були утворені свідомо, оскільки мають чітке спрямування на зміну поведінки аудиторії в потрібному джерелу шуму напрямі. Ідеться про інформаційні маніпуляції.

Показовий приклад інформаційної маніпуляції громадською думкою з використанням потенціалу ЗМІ наводять В. Бритков та С. Дубовський. Вони звернулись до досвіду однієї московської радіостанції, яка провела експеримент з інформаційного навіювання шляхом багатократного повторення повідомлення про складнощі з бензином у Петербурзі, після чого запитала своїх слухачів: «Чи потрібно поставляти пальне до Югославії?» При цьому не було жодних згадувань думок професійних експертів про причини складнощів з паливом та інформації про втрату експортних доходів Росії в разі зриву поставок до Югославії. У результаті 75 % людей, що подзвонили на станцію, дали негативну відповідь.

Інший приклад. Опитування у квітні 1999 р. показали, що в розпал інтенсивної інформаційно-рекламної кампанії НАТО бомбардування Югославії підтримували до 65 % населення Англії (максимальний відсоток у Європі). Успіху програмування не завадили, а навіть сприяли пропагандистські прийоми і кліше Геббельса, використані проти Англії в 1940 р. У цих кліше «поганий Черчілль» був замінений на «поганого Мілошевича», «прості англійці» – на «простих сербів», «страждаючі німці» – на «страждаючих албанців» тощо [34].

Отже, вирішення проблеми інформаційно-комунікативних шумів та бар'єрів у процесі політичної комунікації є важливою складовою забезпечення безпеки політичної комунікації, а відтак – захисту інформаційного суверенітету.

Разом з тим з появою всесвітньої комп'ютерної мережі Інтернет, збільшенням кількості продукуваної інформації та інтенсифікацією інформаційних обмінів значно збільшилась кількість інформаційних шумів та бар'єрів – неможливо проконтролювати виробництво, зміст, циркуляцію всієї інформації, що стає доступною громадянам держави. Зростання рівня загроз національній безпеці в інформаційній сфері відбувається також унаслідок зовнішніх деструктивних впливів шляхом проникнення в національний медіа-простір іноземних телерадіокомпаній, друкованих

видань та інтернет-ресурсів, які часто використовуються для трансляції тенденційних матеріалів, що містять ознаки маніпулятивних технологій, а інколи мають відверто провокаційний характер і, у підсумку, впливають на рівень конфліктності в соціумі, заважають ефективному функціонуванню системи політичної комунікації.

У Плані заходів щодо безпечного користування Інтернетом Комісія Європейського парламенту та Ради Європи виокремлює такі напрями діяльності, що найчастіше є об'єктами зловживання:

- національна безпека (інструкції з виготовлення вибухових пристроїв та незаконного виробництва наркотиків, проведення терористичних актів);

- захист неповнолітніх (сцени насилля, порнографія);

- захист людської гідності (підбурювання до расової ненависті чи расової дискримінації);

- економічна безпека (шахрайство, інструкції з піратського використання кредитних карток);

- захист інформації (діяльність хакерів);

- захист приватного життя (недозволена передача персональних даних, електронне переслідування);

- захист репутації (наклепи у пресі, незаконна порівняльна реклама);

- інтелектуальна власність (незаконне поширення творів, захищених авторським правом) [225].

Однією з проблем функціонування Інтернету є те, що провайдери як основні суб'єкти глобальної мережі, які забезпечують доступ до інформації та надають відповідні послуги, не в змозі контролювати весь обсяг розміщеної в мережі інформації, оскільки «фізично вона може бути на комп'ютері – www-сервері, розташованому в будь-якій частині світу» [49].

Провайдери інтернет-послуг не відповідають за інформацію, яку помістила в їх системи третя сторона: провайдери не можуть контролювати всю інформацію, яку вони опосередковано поширюють, а зобов'язання здійснювати такий контроль може призвести до помилок через надмірну обережність, що буде мати негативний ефект на загальне право свободи слова.

З огляду на наявність цих та інших проблем ряд країн здійснює заходи стосовно цензури Інтернету. Наприклад, у Саудівській

Аравії, Ірані, Єгипті, у деяких країнах колишнього СРСР органи безпеки здійснюють кроки, спрямовані на технічне обмеження доступу користувачів до певних серверів і сайтів політичного, релігійного чи порнографічного характеру. Влада Китаю блокує західні сайти новин – CNN, BBC, Reuters, Washington Post.

У контексті боротьби з тероризмом уряд Російської Федерації максимально обмежує тематичний діапазон інформації, що з'являється на сайтах російських електронних видань. Так, у 2002 р., коли відбулось захоплення заручників під час спектаклю «Норд-Ост», керівник групи бойовиків виступив у прямому ефірі інтернет-версії каналу «Эхо Москвы». Відтак журналістів звинуватили у підтримці терористів, а сайт заблокували. Ще далі в контексті боротьби проти тероризму пішов уряд Великобританії, що розробив законопроект, відповідно до якого розвідувальній спецслужбі MI-5 надається доступ до електронного листування на теренах країни.

Законодавче регулювання інформаційної діяльності залишається досить ефективним механізмом впливу на цей процес і активно використовується державами.

Так, наприклад, у Російській Федерації вже протягом кількох років діє «ГОСТ 7.83-2001. Межгосударственный стандарт. СИБИБД. Электронные издания. Основные виды и выходные сведения». У стандарті визначено основні види електронних видань, місце розташування відомостей у них. Відповідно до ГОСТ 7.83-2001, «електронне видання – це електронний документ (група електронних документів), що пройшов редакційно-видавниче опрацювання, призначене для поширення в незмінному вигляді та містить вихідні відомості» [62]. Визначення не містить чітких формулювань, але видова структуризація, закладена в ГОСТ, відповідає реаліям сьогодення.

Крім того, відповідно до ст. 2 Закону РФ «Про засоби масової інформації», ЗМІ вважаються формою періодичного поширення масової інформації, тобто до них належать періодичні друковані видання, теле- чи радіопрограми тощо. Сайт в Інтернеті, згідно з роз'ясненнями російського Міністерства у справах друку, телерадіомовлення і ЗМІ, є засобом масової інформації, якщо він відповідає таким вимогам: має постійну назву, розрахований на потенційно необмежене коло користувачів-читачів, а розміщену

на ньому інформацію періодично оновлюють (щонайменше раз на рік). Оскільки цим вимогам відповідає більшість сайтів у мережі, то формально стати ЗМІ може будь-яка інтернет-сторінка, власник якої захоче її зареєструвати. Плюсом цього є отримання для журналістів електронного ЗМІ прав нарівні з журналістами звичайних ЗМІ. Мінусом – поява можливості у держави впливати на такий інтернет-проект «звичайними» методами. Позиція російських урядовців чітка: інтернет-ЗМІ мають підпадати під дію загальних законів, які регулюють діяльність засобів масової інформації.

В Україні розуміння проблем Інтернету завжди відображувалося в державній політиці, утім не отримало логічно завершеної форми.

Так, Указ Президента України 928/2000 «Про заходи щодо розвитку національної складової глобальної інформаційної мережі Інтернет та забезпечення широкого доступу до цієї мережі в Україні» містить багато завдань для уряду, зокрема й «підготовку та подання в шестимісячний термін (тобто до кінця 2000 р.) до Верховної Ради України відповідних законопроектів з питань: особливостей діяльності засобів масової інформації, творення, одержання, використання, поширення та зберігання інформації, забезпечення охорони інтелектуальної власності та авторського права в мережі Інтернет» [246]. Утім, зазначені законопроекти досі чекають на розробку.

У 2003 р. Прем'єр-міністр В. Янукович підписав Розпорядження № 259-р «Про затвердження Концепції формування системи національних електронних інформаційних ресурсів», яка визначає стратегію розвитку медіа в Інтернеті [243]. Відповідно до Концепції «система інтернет-ЗМІ – організована за єдиною технологією сукупність інтернет-ЗМІ, необхідних для вирішення завдань соціально-економічного розвитку держави та внесених до Національного реєстру електронних інформаційних ресурсів». Беручи до уваги поставлені завдання, уряд визначив проблеми формування системи інтернет-ЗМІ:

– недостатня врегульованість суспільних відносин, пов'язаних із формуванням, використанням та захистом інтернет-ЗМІ, зокрема й щодо комерційного використання державних ресурсів;

– необхідність приведення інтернет-ЗМІ до єдиних державних

стандартів на базі новітніх інформаційних технологій, міжнародних стандартів, уніфікованих систем класифікації і кодування інформації;

- відсутність ефективних національних операційних, пошукових, геоінформаційних та навігаційних систем;

- відсутність вимог до змісту інтернет-ЗМІ та обмежень щодо їх використання;

- відносно висока вартість користування інтернет-ЗМІ.

Держава постійно намагається підвищити свій вплив на розвиток в Україні телекомунікаційних технологій. Від 2004 р. Держкомзв'язок здійснює кроки з реалізації програми «Електронна Україна», відповідно до якої передбачається можливість «перескочити через кілька сходинок розвитку інформаційних комп'ютерних технологій та найефективніше втілити сучасні технології в галузях телекомунікацій та інформатизації», а також «створення сучасної телекомунікаційної інфраструктури, необхідної нормативно-правової бази, національного інформаційного ресурсу, ліквідація комп'ютерної безграмотності». Програма «Електронна Україна» розраховано на період до 2010 р. Її основними пріоритетами є створення електронного уряду – інформаційно-аналітичного урядового порталу з інтегрованими системами органів влади різного рівня, утворення інфраструктури цифрового підпису та електронного документообігу і різноманітних послуг для громадян на його основі.

Проте законодавство України все ще не відповідає потребам розвитку взаємин держави та глобальної мережі. Постанови чи укази, запропоновані Президентом чи урядом, є, радше, декларативними. Наприклад, Указ Президента України «Про заходи щодо розвитку національної складової глобальної інформаційної мережі Інтернет та забезпечення широкого доступу до цієї мережі в Україні» містить ряд таких важливих положень, як «створення в найкоротші строки належних економічних, правових, технічних та інших умов для забезпечення широкого доступу громадян, навчальних закладів, наукових та інших установ і організацій усіх форм власності, органів державної влади та органів місцевого самоврядування, суб'єктів підприємницької діяльності до мережі Інтернет»; «забезпечення державної підтримки розвитку інфраструктури надання інформаційних послуг через мережу Інтернет»; «удосконалення правового регулювання діяльності суб'єктів інформаційних відносин,

виробництва, використання, поширення та зберігання електронної інформаційної продукції, захисту прав на інтелектуальну власність, посилення відповідальності за порушення встановленого порядку доступу до електронних інформаційних ресурсів усіх форм власності, за навмисне поширення комп'ютерних вірусів», які так і не знайшли своєї реалізації у відповідних законах.

Брак необхідного законодавчого забезпечення формує атмосферу безкарності, створює умови для певного свавілля, доступність інформації, яку розміщують чи передають у мережі, породжує систему безвідповідальності і з боку творців інформації, і з боку користувачів. Легальна боротьба держави з інтернет-ЗМІ за якісну суспільно корисну інформацію є малоуспішною, оскільки інтернет-сайти залишаються поза сферою чинності закону про ЗМІ.

У регулюванні електронних інформаційних обмінів у нашій державі поки що більше доводиться апелювати до етичних норм та моральних цінностей виробників інформації, що працюють у царині електронних видань. Утім, такі заклики часто залишаються не почутими, з огляду на комерційний характер мережевих ЗМІ та прагнення їх оглядачів до сенсацій. Наприклад, аналітик Т. Коробова, яка співпрацювала з такими поважними виданнями, як «День», «Обозреватель», «Грани», «Обком», дозволяла собі використовувати нецензурну, вульгарну лексику у своїх статтях. Редакція ж «Обозревателя» не замінювала такі висловлювання на крапки чи зірочки [338].

Водночас якраз відсутність цензури в Інтернеті приваблює аудиторію. В аналітичній доповіді «Правове регулювання інтернет-ЗМІ в контексті інформаційної безпеки: міжнародний досвід та українські перспективи» зазначено, що інтернет-медіа і надалі є одним із форпостів свободи слова в Україні. Проте «для самих інтернет-ЗМІ є важливим як урегулювання свого юридичного статусу, так і прийняття своєрідного “кодексу чистого Інтернету” – неформальної угоди між учасниками цього ринку про правила поведінки на ньому» [238].

Дослідниками цього питання пропонуються такі принципи для врахування під час розробки законодавчої бази використання мережі Інтернет:

– принцип предметного регулювання. Предметом регулювання

є правовідносини між оператором і користувачем Інтернету як між собою, так й у взаєминах з іншими особами та державними органами у зв'язку з передаванням інформації та наданням послуг через Інтернет;

– принцип пріоритету міжнародного рівня правотворення. Передбачені пріоритети правових норм Інтернету на міжнародно-правовому рівні шляхом укладання і виконання універсальних міжнародних угод;

– принцип використання позаюрідичних методів регулювання. Деякі нормативні проблеми можуть і повинні вирішуватися без використання методів державно-правового регулювання, у тому числі на рівні організаційної взаємодії учасників інтернет-товариства;

– принцип розумної достатності регулювання. Потрібне законодавче закріплення норм і правил, що регулюють ті аспекти функціонування Інтернету, які зачіпають інтереси особи, боротьбу з порушеннями громадської моральності, захист інтересів держави в галузі інформаційної безпеки, охорону правопорядку;

– принцип дотримання пріоритетів законів України. Сфера дії рекомендацій регулюється законодавством України;

– принцип законності. Особи, що беруть участь в інформаційних відносинах за допомогою мережі Інтернет, повинні дотримуватися законів України;

– принцип анонімності користувачів. Усі особи, що використовують мережу Інтернет, мають право на анонімність у межах чинного законодавства;

– принцип обов'язкової індивідуалізації оператора Інтернету. Оператор Інтернету зобов'язаний достовірно індивідуалізувати себе у всіх інформаційних взаєминах із користувачами мережі;

– принцип відкритості та достовірності здійснення комерційних операцій. Оператор зобов'язаний публікувати з використанням усіх власних інформаційних ресурсів правила отримання інформації про товар чи послугу, що пропонуються, та про умови укладання угод (придбання та доставка);

– принцип факультативної індивідуалізації споживачів товарів і послуг. Оператор має право вимагати індивідуалізації споживача послуг і товарів під час укладання договорів в обсягу, передбаченому законом;

– принцип розумної свободи інформаційного обміну. Крім законних обмежень на інформаційний обмін, користувачі мережі не мають права здійснювати несанкціоновані користувачем електронні поштові розсилки, якщо це не передбачено законом чи договором;

– принцип розумної відповідальності провайдерів. Інформаційний провайдер не несе відповідальності за незаконні дії осіб, що використовують його послуги;

– принцип добровільного забезпечення доказів. Користувачі, інформаційні провайдери та оператори Інтернету мають право використовувати будь-які законні способи забезпечення доказів інформаційного обміну і здійснення комерційних операцій у мережі [315, с. 48–50].

При цьому під час розробки законодавства у сфері регулювання інформаційних обмінів з використанням мережі Інтернет варто додатково враховувати таке:

– Інтернет не є ні об'єктом, ні суб'єктом правового регулювання. Предметом регулювання є правовідносини між оператором та користувачем Інтернету і між собою, у взаєминах з іншими особами чи державними органами у зв'язку з передачею інформації та наданням послуг через Інтернет;

– інформацію, розміщену в мережі, майже неможливо облікувати;

– відсутність персоніфікації автора публікації ускладнює процес визнання його суб'єктом, що несе відповідальність;

– пов'язані з Інтернетом порушення мають інтернаціональний характер. Застосування локальних правових норм без урахування міжнародних може бути неефективним;

– соціальне значення Інтернету як засобу необмеженого доступу до інформаційних ресурсів потребує насамперед законодавчого закріплення норм та правил, що регулюють аспекти його функціонування [61].

Крім розробки та вдосконалення законодавчої бази, що регулює функціонування інформаційного простору країни в умовах прискореної інформатизації, для держави в рамках здійснення інформаційного суверенітету важливим напрямом політики є посилення впливу контрольованого державою інформаційного сегменту настільки, щоб нівелювати вплив змістових інформаційних шумів та

максимально забезпечити подолання бар'єрів комунікації. Поки що фахівці змушені визнавати досить скромні можливості донесення Українською державою власної позиції як до своїх громадян, так і до міжнародної аудиторії, які неадекватні завданням, покладеним на державу в умовах перехідного періоду. Про це, зокрема, ішлося під час проведення круглого столу «Інформаційний суверенітет та відкритість державної влади в Україні» [148]. Учасники форуму звертали увагу на існування досі невирішеної проблеми інституціоналізації державної інформаційної політики, відсутність державних інституцій, спроможних ефективно працювати в нових інформаційних умовах, недостатню кількість та якість проектів, спрямованих на популяризацію інформаційного простору держави.

Вирішення проблеми підвищення ефективності політичної комунікації в цілому потребує посилення ефективності функціонування окремих елементів у її структурі – джерела інформації (відправника), адресата (отримувача), самого повідомлення, каналу комунікації, зворотного зв'язку. Для того щоб здійснюваний комунікативний процес набув максимальної ефективності, необхідно чітко усвідомлювати: а) що ми повідомляємо; б) для кого; в) як це може бути сприйнято. Необхідно також враховувати навколишнє оточення, тобто культурний та ситуаційний контекст та наявність перешкод.

Насамперед необхідно вирішити питання нейтралізації існуючих інформаційно-комунікативних шумів. У цьому контексті насамперед варто звернути увагу на забезпечення громадян з боку органів державної влади якомога повнішою правдивою інформацією про особливості функціонування політичної системи і власну діяльність. Надання своєчасної достовірної повної інформації з певного питання звужує простір для поширення викривленої інформації, дезінформації, маніпуляцій тощо. Вирішенню цього завдання сприятиме залучення спеціалізованих інформаційно-аналітичних структур (ІАС), зокрема тих, що функціонують у структурі бібліотек. Слід звернути увагу на таку перевагу бібліотечних структур порівняно з іншими інформаційно-аналітичними центрами, як достовірність інформації, яка надається, та повнота охоплення наявних інформаційних джерел, що зумовило формування ставлення до бібліотеки як до авторитетного каналу доступу до потрібної інформації.

На відміну від ЗМІ, у яких у контексті розгляду окремих проблем можуть подаватись певні уривки текстів законів та урядових документів, що ускладнює формування об'єктивної оцінки стосовно документа в цілому, бібліотеки надають доступ до повних текстів. До того ж шляхом підготовки і видання власної інформаційно-аналітичної продукції інформують громадськість стосовно політики влади, дотримуючись принципу актуальності, об'єктивності й науковості. Наприклад, центри доступу до правової інформації, що створюються в бібліотеках Росії, України, Білорусі, забезпечують доступ до правових баз даних, а також надають допомогу в пошуку потрібної інформації. Крім того, що важливо з огляду на специфічні формулювання, властиві документам нормативно-правового характеру, такі центри надають також консультативну допомогу, що у підсумку запобігає невірному розумінню документа користувачем.

На базі центрів правової інформації реалізуються такі форми взаємодії між владою і населенням з питань правової освіти населення, як проведення круглих столів, зустрічей, правових годин тощо.

Одним з прикладів реалізації бібліотеками своєї ролі у забезпеченні прозорості влади може слугувати діяльність Центральної районної бібліотеки ім. О. І. Корсовецького Чорноморської централізованої бібліотечної системи.

Бібліотекою організовано правовий сайт «Планета права» (planeta-prava.com.ua), на якому виставляються розпорядження Чорноморської районної державної адміністрації і рішення Чорноморської районної ради.

Для інформування населення в публічному центрі правової інформації в бібліотеці було організовано вітрину «Місцеве самоврядування: відповідальність влади перед населенням», де мешканці району можуть ознайомитися з графіком прийому громадян Чорноморської районної ради, Чорноморської райдержадміністрації, отримати необхідні документи органів виконавчої влади та місцевого самоврядування; відкрито пункт доступу громадян до офіційної інформації органів виконавчої влади, створений за проектом Української бібліотечної асоціації та Програми сприяння парламенту України II. На сайті «Планета права» Чорноморською ЦРБ ім. О. І. Корсовецького відкрито розділ про пункт доступу громадян до офіційної інформації органів виконавчої влади.

З метою інформування населення про роботу виконавчої влади та органів місцевого самоврядування в бібліотеці проведено цикл фотовиставок «Обличчя влади».

У березні 2011 р. для більш близького знайомства громади з роботою влади через фотокартки було оформлено фотовиставку «Серед людей і для людей». У процесі реалізації проекту діяла скринька «Питання до влади», де кожен міг письмово поставити питання владі. Згодом з цих питань були проведені зустрічі з представниками органів місцевого самоврядування й органів виконавчої влади, на яких мешканці отримали відповіді.

Триває поповнення тематичних тек-досьє з актуальних тем «Пенсійна реформа», «Земельне законодавство», «Соціальний захист населення» тощо. Здійснюється поповнення інформаційних ресурсів бібліотеки. Для цього створюються вебліографічні списки «У пріоритеті закон», «Пошукові системи». Створено інформаційний буклет «Алгоритм пошуку правових документів на сайтах законодавчої та виконавчої влади України», який допомагає самостійно здійснювати пошук правових ресурсів Інтернету. Складаються також списки щодо запитів користувачів.

До того ж бібліотеки не лише сприяють поширенню достовірної інформації в низхідному потоці політичної комунікації – від влади до громадськості, а й здатні відігравати роль ефективного інструмента для висхідних комунікативних потоків. Як ішлося вище, шляхом аналізу інформаційних матеріалів ЗМІ та узагальнення результатів соціологічних досліджень інших інформаційно-аналітичних центрів співробітники ІАС бібліотек здійснюють вивчення громадської думки з актуальних суспільно-політичних та соціально-економічних питань та ознайомлюють з отриманими результатами зацікавлених представників урядових структур. Важливою перевагою ІАС бібліотек, порівняно з іншими аналогічними структурами, у цьому контексті є доступ до широкого кола інформаційних джерел, у першу чергу – до регіональної преси. У підсумку підготовлені в бібліотеці інформаційно-аналітичні матеріали дають змогу урядовцям побачити ефект від здійсненої ними політичної комунікації та за необхідності відкоригувати її.

Утім, створення ІАС і використання їх потенціалу не вирішує повністю проблеми з підвищення ефективності системи

політичної комунікації. Їх діяльність має відбуватися в контексті зваженої інформаційної політики держави, за відсутності якої вся система політичної комунікації функціонуватиме не збалансовано й не виконуватиме свого основного призначення. Ідеться про розробку довгострокової інформаційної стратегії держави, якою б були передбачені як результати внутрішньодержавного інформаційного розвитку, так і результати здійснюваних державою міжнародних інформаційних обмінів і в контексті якої б діяли всі суб'єкти інформаційних відносин на теренах держави. Важливим елементом такої стратегії мала б стати розробка інформаційних проектів, спрямованих назовні, з тим, щоб: а) гідно презентувати країну на міжнародній арені й поліпшити, таким чином, перспективи її міжнародного співробітництва; б) відтягнути на себе інформаційну активність інших держав і захистити таким чином власний інформаційний простір від агресивних інформаційних впливів.

Обов'язковою складовою державної інформаційної політики має бути налагодження продуктивних відносин із ЗМІ, які б вирішували питання забезпечення належного інформаційного супроводу державних і суспільних процесів, відповідного потребам захисту інформаційного суверенітету. Це обов'язково має бути проведення роз'яснювальної роботи з представниками ЗМІ, зокрема, з питання змістового наповнення випусків та формування програм з метою досягнення максимальної «чистоти» комунікації. Не порушуючи принцип свободи слова, держава шляхом законодавчого регулювання та проведення роз'яснювальної роботи має спрямовувати діяльність ЗМІ в потрібному суспільстві напрямі. Власники і керівники ЗМІ мають стати свого роду менеджерами громадської думки. Якщо цілі цих менеджерів і суспільства не збігаються, то, з одного боку, серед споживачів інформації неминучі розчарування й інформаційний стрес через невиправдані очікування і криза довіри до інформації, а з іншого – викривлені уявлення починають гальмувати нормальну еволюційну адаптацію суспільства до глобальних змін. У підсумку нормальний еволюційний розвиток замінюється катаклізмами на кшталт катаклізму 1991 р. в СРСР.

Утім, у першу чергу питання «чистоти» комунікації й подолання комунікативних бар'єрів має бути вирішене на державному, управлінському рівні. На всій владній вертикалі – від вищих ін-

станцій до нижчих – повідомлення мають циркулювати вільно і «знешумлено», даючи адресатам можливість формування чіткого уявлення про дії, на які від них розраховують. Те саме стосується і владної горизонталі – комунікації між різними гілками влади. Позиція влади в процесі комунікації з громадськістю має бути свідомою та єдиною, адже найбільш загальним є правило, відповідно до якого не можна приступати до повідомлення ідеї, якщо вона не зрозуміла або не до кінця зрозуміла самому собі. Лише виробивши чітке єдине уявлення і ставлення до певної проблеми, влада зможе забезпечити її ефективне інформаційне висвітлення, наприклад, шляхом спеціального додаткового роз'яснення питання, запобігаючи таким чином спекуляціям, інформаційним маніпуляціям і, як наслідок, зростанню суспільної напруженості. При цьому зміст повідомлення має бути чітким, логічним, адекватним можливостям сприйняття аудиторією (адресатом).

Якщо комунікативне повідомлення надто довге, громіздке і складне, то адресат устигає забути, про що йшлося на початку повідомлення і, таким чином, відбувається втрата інформації. У цьому випадку перевантажується короткочасна пам'ять адресата і виникають інформаційні втрати (звідси вимога лаконічності повідомлень). Дослідження показують, що через це втрачається до 50 % усієї комунікативної інформації. З огляду на це, вищі владні інстанції мають залишати за виконавцями «право на нерозуміння» і бути готові до додаткових роз'яснень. Також для досягнення кращого розуміння слід уникати невизначених, двозначних, розпливчатих виразів і слів, а без необхідності не користуватися незнайомими або вузькоспеціальними термінами, перенавантажувати повідомлення «професіоналізмами».

Погано сформульоване повідомлення, «туманність» розпоряджень, їх двозначність, наявність невизначених понять, бідність лексичних засобів, використання слів у переносному значенні, повтори, використання жаргону і проста недорікуватість – усе це безпосередні, дуже поширені й достатньо очевидні причини помилок комунікацій. Під час вирішення спеціальних вузькопрофесійних проблем у колі експертів (наприклад, засідання Кабінету Міністрів або профільних комітетів) загальні фрази лише відбирають час і заважатимуть вирішенню проблеми.

Водночас повідомлення не має бути переобтяжене цифрами, спеціальними термінами тощо, якщо йдеться про звернення до широкого загалу. Таким чином можна уникнути семантичного бар'єра сприйняття інформації. Семантичні бар'єри – неправильні або неоднозначні тлумачення значення слів, смислових відтінків вербальних засобів. Особливо часто це стосується складної термінології, жаргонних виразів, слів, професійної лексики, запозичених слів.

Показовим прикладом некоректно складеного повідомлення, що взагалі призвело до зняття з розгляду питання, є доповідь міністра фінансів Швейцарії Х.-Р. Мерца стосовно імпорту м'яса. Під час свого виступу в парламенті країни чиновник мав прочитати доповідь щодо імпорту м'яса. Утім, текст документа виявився перевантаженим заплутаними фразами та спеціальними термінами, що складно вимовлялись. Коли міністр зрозумів, що втратив логіку доповіді, він чесно зізнався, що абсолютно не розуміє те, про що говорить. З цього моменту кожне слово міністра депутати зустрічали сміхом і бурхливими оваціями. У підсумку міністр і депутати виявилися не в змозі обговорювати будь-що і засідання було відкладено. Пізніше Х.-Р. Мерц зізнався, що втратив контроль над собою через деякі формулювання доповіді. Зокрема, серед ужитих фінансових термінів було словосполучення «швейцарське полегшення» [181].

Загалом, якщо говорити про комунікацію в системі державного управління, від ефективності функціонування якої багато в чому залежить оперативність прийняття необхідних рішень, їх зміст і результативність виконання, то тут можна виділити такі види бар'єрів:

а) спотворення інформації, яке може стати наслідком семантичного бар'єра або виникнути через острах перепитати й уточнити інформацію і викликати невдоволення керівництва. Подолання цього виду бар'єрів можливе за рахунок підвищення корпоративної культури;

б) неефективна, складна, багаторівнева організаційна структура, яка досить часто заважає оперативному та якісному передаванню інформації, підвищує ризики «втрати» інформації. До цього слід додати і бюрократичне питання. Низхідні вертикальні комунікації, найтипівіші для керівника, утворюють ланцюг. Вони

передаються від вищого керівника на наступний за ієрархією рівень, звідти – на ще більш низький рівень і так далі – до рівня безпосереднього виконання. Доведено, що при кожній подальшій передачі втрачається або спотворюється близько 30 % інформації. Згідно з дослідженнями, лише 63 % інформації, що відправляється радою директорів, доходило до віце-президентів; 40 % – до начальників цехів; 20 % – до робітників. Уникнути цього бар'єра можливо шляхом реорганізації структури, спрощення системи керування;

в) інформаційне перевантаження – відділи і співробітники, які працюють у режимі цейтноту і з великою кількістю інформації, просто не справляються з комунікаційним потоком. З метою зведення до мінімуму наслідків цього бар'єру бажано вживати заходи, спрямовані на виключення інформаційного перевантаження. З цією метою інформацію, що передається, варто обмежувати лише тими обсягами, які критично необхідні для виконання доручених виконавцям функцій;

г) недосконалість технічних засобів – поганий Інтернет, відсутність корпоративної пошти, нестача кур'єрських служб, поганий телекомунікаційний зв'язок тощо. Досить часто усунення таких бар'єрів пов'язане з питанням матеріального забезпечення виробничого процесу. Але за наявності необхідних коштів саме такі перешкоди усуваються найпростіше;

д) некомпетентність персоналу – на жаль, досить поширена причина в Українській державі. Хронічна нестача дійсно компетентних, досвідчених і знаючих співробітників знижує ефективність усіх державних процесів;

е) особистісні конфлікти, адже сфера управління – це насамперед люди, тому людський фактор приязні й неприязні відіграє інколи ключову роль.

У цьому контексті показове повідомлення, розміщене в інтернет-виданні «Українська правда» 23 вересня 2010 р. За інформацією видання, прес-секретар В. Ющенко І. Ванникова, говорячи про його ставлення до лідера БЮТ Ю. Тимошенко, розповіла один випадок, «який багато пояснює»: «Одного разу Прем'єр Тимошенко прийшла на зустріч до Президента Ющенко. Дуже довго щось розповідала, у чомусь переконувала. Казала, як це вміє Юлія Тимошенко, палко, натхненно й захоплено, зупинити її було не можна.

Віктор Андрійович завжди під час зустрічі робить позначки. Так ось, поки Віктор Андрійович її слухав, то, між справою, намалював на аркуші паперу лисичку з великим хвостом, ротик такий – з по-смішкою, з зубками, оченята такі – хитренькі», – сказала вона.

«Малюнок був дуже промовистим. Віктор Андрійович чудово розумів, з ким він має справу, з якою політичною твариною – кра-суня, а хитра лисиця», – додала І. Ванникова» [339].

Стаття може розглядатися як приклад, що демонструє неефективність комунікації на рівні Президент – Прем'єр через особистісний конфлікт між В. Ющенком та Ю. Тимошенко. Крім того, вона є показовим прикладом неефективності комунікації на рівні політик – маси, через некомпетентність посадової особи. Адже прес-секретар прагнула донести до потенційних виборців месидж щодо розуміння В. Ющенком людської природи, сформувати уявлення про нього як тонкого психолога. Натомість І. Ванникова дала підстави вкотре за-сумніватися в компетентності В. Ющенка як глави держави, оскільки особисті стосунки для нього виявилися важливішими за повагу до посади Президента та Прем'єр-міністра. Про те, що адресат (читачі видання. – Ред.) отримав саме такий месидж, красномовно демон-струють коментарі до статті. Зокрема, такий коментар користувача під ніком *presa-a*, зроблений 24 вересня 2010 р. о 13:30: «Що ж це Ірина Ванникова так здала свого керівника? Народ і так знав, що Ющенко ніколи не займався державними справами, а вона в черговий раз дока-зала це» або користувача *IML* того ж дня о 02:08: «Бред – это вместо того, чтоб выполнять обязанности Президента и заниматься делом, (Ющенко. – Ред.) карикатуры рисовал – еще одно доказательство, что (Ющенко. – Ред.) полный бездарь». Або коментар від 23 вересня 2010 р., зроблений користувачем під ніком «Сестра 2010»: «Отак усе своє президенство Ющенко, замість того щоб працювати і викону-вати свої обіцянки, тільки вигляд розумний робив і малюнки безглузді малював». Резюмує все це користувач *KYD*: «Тому і маємо те, що маємо, бо інтелект бувшого гаранта на рівні колгоспного бухгалтера-пасічника... Прем'єр-міністр щось доповідає, а... (Ющенко. – Ред.) карикатури малює. Дурдом!!! А ця...Ванникова думає, що сенсацію сказала і відкрила нам очі на Тимошенко. Дурепо!!! Ти в черговий раз показала, яким ХАМЕЛЕОНОМ був Ющенко, а ми, на жаль, повірили йому і його злодійській, продажній партії» [339].

Отже, для запобігання викривленню інформації, нейтралізації інформаційного шуму і забезпечення максимальної «чистоти» комунікації насамперед необхідно оптимізувати функціонування таких структурних елементів системи політичної комунікації, як джерело повідомлення і саме повідомлення. У вирішенні цього питання корисним може бути вивчення і врахування досвіду діяльності Дослідницької служби Конгресу (Congressional Research Service – CRS) Бібліотеки Конгресу США, співробітники якої надають допомогу конгресменам у формалізації політичних рішень законодавчою мовою. Саме на співробітників служби покладається завдання координації та узгодження тих ініціатив, які надходять щодо кожного конкретного законопроекту, з'ясування розбіжностей у позиціях стосовно нього, усунення суперечностей і досягнення прийняттого варіанта. Залучення до процесу законотворення співробітників CRS у підсумку дало змогу оптимізувати його, мінімізувавши викривлення комунікації, пов'язані з джерелом повідомлення і безпосередньо повідомленням.

Другий крок – визначення оптимального каналу комунікації. Канал комунікації об'єднує всіх учасників процесу комунікації та носіїв інформації з моменту кодування сигналу, що надсилається, до моменту отримання його адресатом. Канал повинен максимально відповідати ідеї інформації, що передається, і символам, використаним для її кодування. Найважливішою характеристикою каналу комунікації є його доступність і відповідність вибраній цільовій аудиторії.

У деяких випадках повідомлення сприймається одержувачами, які не є цільовою аудиторією, адресатами цього звернення, і тому не можуть сприяти вирішенню завдань, на які було спрямоване повідомлення. Ця категорія одержувачів становить «даремну» аудиторію.

Ефективним каналом комунікації в цьому контексті виступають бібліотеки, адже вони апелюють до найбільш освічених, активних громадян, здатних використовувати переваги інтернет-технологій, що сприяють найшвидшому поширенню інформації, та студентської молоді, як до тих представників суспільства, які здатні впливати на інших і вести їх за собою, а через роки складатимуть інтелектуальну основу суспільства і визначатимуть напрями його розвитку.

Крім того, ефективність політичної комунікації значною мірою залежить від того, хто представляє комунікатора, у чиї вуста вкладається звернення. Така людина (або структура чи інший персонаж) може бути посередником у цій комунікації.

Таким посередником може бути конкретна особа, наприклад прес-секретар, відомий політик, громадський діяч, популярний актор або актриса тощо.

Альтернативою використання в політичній комунікації відомих людей може стати збірний образ «простої людини» або голос за кадром.

Серед якостей, якими повинен володіти посередник, що є персоніфікованим представником відправника і який «озвучує» текст звернення, основними є сумлінність, привабливість і професіоналізм.

Сумлінність визначається тим, наскільки об'єктивним і чесним сприймається аудиторією джерело інформації.

Привабливість визначається сприятливим враженням, яке джерело звернення справляє на цільову аудиторію.

Професіоналізм визначається тим, наскільки сприймається ступінь компетентності комунікатора в процесі підкріплення його тверджень, особливо в питаннях, що потребують високого рівня спеціальних знань.

Враховуючи наведені вимоги, варто визнати, що бібліотека може ефективно відігравати роль посередника у передаванні повідомлень влади як комунікатора, адже бібліотеки користуються суспільною довірою як неполітичні, незаангажовані установи, достовірне джерело інформації, універсальні інформаційні центри з високопрофесійними кадрами.

На жаль, вітчизняний рівень організації владою комунікативного зв'язку, її вміння обирати оптимальні канали комунікації та посередників поки що не відповідають суспільним потребам. Про це красномовно свідчить організація медіа-супроводу розгляду Конституційним Судом України питання конституційності Закону «Про внесення змін до Конституції України від 8 грудня 2004 року № 2222-IV» (так званої політреформи 2004 р.).

Перше засідання Конституційного Суду, що вирішував долю Основного закону, трансливалось у прямому ефірі Першого національного каналу, що само по собі мало сприяти формуванню в гро-

мадян чіткого, неперекрученого уявлення про процес, який відбувався. Утім зауважимо, що напередодні на цьому самому каналі демонструвався другорядний футбольний матч з участю футбольного клубу «Крымтеплица». Такі програми не сприяють зростанню популярності каналу і сприйняттю його як цікавого, значущого. Отже, трансляція програм такого гатунку створює підґрунтя для його ігнорування глядачами, і, таким чином, імовірність перегляду трансляції засідання Конституційного Суду громадянами знижується. Можна зі значною часткою впевненості стверджувати, що ті, хто не цікавився питанням, навряд чи стали б дивитися трансляцію.

Тих же, хто був зацікавленим і хотів почути виступи учасників процесу, очікував неприємний сюрприз у вигляді «акомпанементу безперервної балаканини телевізійного ведучого і політичного експерта, яку самі балакуни самонадіяно назвали коментарями». Вони «змушені були слухати дилетантські питання і невігласні відповіді “добровільних помічників”» [303].

Водночас правильно обраний посередник, як і канал комунікації, здатний сприяти подоланню бар'єрів сприйняття – неоднозначного розуміння або інтерпретації інформації в результаті першого враження, стереотипів, певних внутрішніх установок, конфліктної ситуації, особистісного неприйняття теми або співрозмовника, неприємного попереднього досвіду спілкування тощо. Усе це позначається як на сприйнятті інформації адресатом, ефекті, до якого воно призвело, так і на зворотному зв'язку.

Стосовно останніх структурних елементів системи політичної комунікації – адресату та зворотного зв'язку – варто наголосити на необхідності шляхом розробки і реалізації продуманої довгострокової інформаційної стратегії сприяти підвищенню політичної, правової інформаційної культури громадян, зміцненню їхньої національної самосвідомості, що у підсумку полегшуватиме процес політичної комунікації і робитиме її більш ефективною. Таким чином усуватиметься негативна дія бар'єрів незнання та бар'єрів інтересу, які проявляються в тому, що інколи співбесідники, почувши незнайоме їм слово або поняття, соромляться перепитати або визнати власну некомпетентність. При цьому, закономірно, розуміння загального змісту втрачається або спотворюється інколи до невпізнання. Показовим у цьому контексті є приклад повстання

декабристів. Коли народ зібрався на площі навколо повстанців і обговорював їхні вимоги, можна було почути, зокрема, таке:

- А чого вони (повстанці. – Ред.) хочуть?
- Та Конституцію якусь...
- А хто така Конституція?
- Та, напевно, дружина Константина... [178, с. 94].

Незнання і нерозуміння на пряму впливає на ступінь зацікавленості людини, формує бар'єр інтересу. Відомо, що найохочіше ми говоримо про те, у чому зацікавлені. Якщо тема дискусії далека від кола наших інтересів, рівень сприйняття інформації значно знижується.

Крім того, підняття загального рівня політичної та правової культури громадян значною мірою дає змогу віришити проблему невірності контексту, коли спілкування відбувається не в належний час і не в належному місці. Ефективність будь-якого повідомлення, особливо розпорядження керівництва різко зростає в разі їх своєчасності і вибору найадекватнішої ситуації, обстановки, у якій вони реалізуються. Високий або принаймні задовільний рівень політико-правової культури адресата, його свідомий, зацікавлений підхід до питань суспільно-політичного життя підвищує його здатність оперативного налаштування на отримання важливої інформації і «відсікати» при цьому інформаційні шуми.

Свій внесок у підвищення політико-правової культури населення робить бібліотека. Зокрема, у контексті розвитку правосвідомості населення бібліотеками здійснюються такі форми роботи, як організація тематичних виставок, лекцій, консультування з юридичних питань. З метою надання громадянам додаткових можливостей щодо участі у формуванні та реалізації державної політики в бібліотеках надається доступ до документів щодо Програми сприяння парламенту України II.

Цікавим є досвід діяльності в цьому напрямі Центральної районної бібліотеки ім. О. І. Корсовецького, де з метою залучення молоді до розгляду існуючих проблем і шляхів їх рішення, розкриття творчих можливостей, залучення ідей, які поліпшать стан селища і сприямимуть зміні його іміджу, з 21 березня по 20 квітня 2011 р. проводився інтернет-конкурс «Якби я був мером».

Протягом червня 2011 р. бібліотекою проводився конкурс про-

ектів «Яким я бачу Чорноморське у майбутньому». Метою конкурсу було привернути увагу молоді до проблем Чорноморського, до його зовнішнього вигляду, іміджу та перспектив його розвитку. З робіт, які були надіслані на конкурс, була організована виставка, вони виставлялись на сайті бібліотеки.

У рамках реалізації проекту «До правової інформації без перешкод: роль бібліотеки в забезпеченні прозорості влади і розвитку правосвідомості населення Чорноморського району» в День інноватики 10 червня 2011 р. була організована прес-конференція та відеоміст «Молодь. Бібліотека. Інтернет». Досвід діяльності невеликої районної бібліотеки свідчить про те, що сьогодні бібліотеки в Україні беруть активну участь у розбудові в державі громадянського суспільства, що виконує, серед іншого, функцію контролю за державою і створює умови для реалізації громадянами активної громадянської позиції, озвучування і відстоювання своєї думки, що в результаті має служити налагодженню в системі комунікації зворотного зв'язку. Причому зворотного зв'язку не у вигляді простої демонстрації на кшталт думок людей на вулиці, голосу з натовпу або листів трудящих, а такого, який змістовно впливає безпосередньо на комунікацію, змінює уявлення всіх її учасників.

Особливо треба звернути увагу на функціонування зворотного зв'язку в системі державного управління. Ідеться про висвітлення ситуації на місцях, про своєчасне надходження до керівництва інформації стосовно настроїв і проблем регіонів. Фактично, по висхідній вертикалі в системі управління вгору доноситься інформація стосовно співвідношення вимог і підтримки громадян, що в результаті виявляється ключовим фактором для стабільності або нестабільності всієї системи. Крім того, знизу вгору надходить інформація про хід реалізації ухвалених нагорі рішень, виконання директив тощо.

Організаційною формою забезпечення ефективного зворотного зв'язку є відповідний стиль керівництва – «політика відкритих дверей» або «керівництва не з кабінету» (у нього є й інші назви – виведення керування за межі кабінетів, керування шляхом обходу робочих місць, «видиме керування», керування шляхом «ходіння всюди»).

Існує ряд принципів забезпечення ефективного зворотного зв'язку, що є конкретними засобами реалізації комунікативної функції. Отже, ефективний зворотний зв'язок:

- 1) повинен бути спрямований на вивчення дій членів соціуму, функціонування окремих елементів політичної системи;
- 2) конструктивний, завдяки якому одержувачу повідомляються корисні для нього ідеї;
- 3) виявляє тенденцію до специфічності, точно встановлюючи, у чому недоліки і що конкретно повинно бути зроблено для їх усунення;
- 4) має оперативний характер;
- 5) ґрунтується не стільки на оцінці сказаного (добре або погано), скільки на викладі того, що повинно (або не повинно) бути зроблено;
- 6) корисний тією мірою, якою він надає способи поліпшення роботи;
- 7) характеризується своєчасністю надходження, даючи можливість внести поліпшення в дії;
- 8) для того щоб зворотний зв'язок був ефективним, члени соціуму, як і складові політичної системи, повинні виявляти бажання і готовність забезпечити його;
- 9) повинен бути чітко виражений, так, щоб стати зрозумілим одержувачу;
- 10) повинен бути надійним.

Водночас треба враховувати, що висхідні комунікативні потоки мають своїми джерелами не «неупереджених» передавачів, а конкретних людей. Утім, жоден інший «передавач» не здатен спотворювати (свідомо чи ні) інформацію так явно і сильно, а деколи – витончено, як людина. Вона, переслідуючи свої корисливі цілі, далеко не завжди, а насправді нечасто зацікавлена в об'єктивності інформації, що нею надається. Найтипівішим є надання підлеглими інформації керівній особі у світлі, сприятливому і для неї, і для самого відправника. Тому помилки фальсифікацій становлять одне з головних джерел виникнення в керівника недовіри до такої інформації і, як наслідок, невизначеності в його діяльності.

Ураховуючи специфіку висхідної політичної комунікації в структурі влади, виконанню функції інформування владних органів про ситуацію на місцях мають сприяти ЗМІ та державні – насамперед бібліотечних установ (або і недержавні) ІАС, які на основі матеріалів ЗМІ або шляхом проведення соціопитування з'ясову-

ють позиції громадян з того чи іншого питання і роблять висновки стосовно ефективності/неефективності владних дій.

Насамкінець слід зазначити, що в теорії керування сформульовані три найзагальніші принципи ефективної комунікації.

Принцип ясності: повідомлення має ясність, якщо воно виражене такою мовою і передано таким чином, що може бути зрозумілим одержувачем.

Принцип цілісності: мета управлінських повідомлень – сприяти встановленню взаєморозуміння між людьми в процесі їхньої діяльності, направленої на досягнення суспільних цілей.

Принцип стратегічного використання неформальної організації: найефективнішою комунікація буває тоді, коли керівник використовує неформальну організацію на додаток до каналів комунікації формальної організації. Необхідність дотримання цих загальних принципів, так само як і розглянутих вище правил, визначає, таким чином, основні орієнтири для реалізації комунікативної функції в управлінській діяльності, визначає її зміст і специфіку.

Отже, забезпечення ефективного функціонування системи політичної комунікації, спрямованої на державно-суспільний розвиток і захист інформаційного суверенітету, нейтралізація та усунення інформаційно-комунікативних шумів і бар'єрів може відбуватись шляхом:

- а) удосконалення законодавства;
- б) формування і сприяння розвитку спеціальних інформаційно-аналітичних структур, покликаних забезпечувати належний інформаційний супровід процесам, що відбуваються в суспільстві, надавати весь обсяг необхідної інформації користувачам;
- в) підвищення ефективності системи державної комунікації;
- г) здійснення державою виваженої довгострокової інформаційної стратегії;
- д) розвитку правової і політичної культури громадян, підвищення їх освітнього рівня, формування і розвитку громадянського суспільства.

Вирішення проблеми організації і редагування інформаційних потоків у суспільстві інформаційного споживання сьогодні, коли, всупереч знаменитій парадигмі Ф. Фукуями про «кінець історії», соціальні конфлікти і катаклізми переносяться в інформаційну

сферу як верхівку айсберга сучасних систем державного управління, можливо, є одним з ключових моментів для забезпечення сталого розвитку в умовах глобалізованого світу.

3.4. Неформальні види політичної комунікації як відображення специфіки взаємодії держави і суспільства

Порушення гармонійного взаємозв'язку і взаємодії між окремими елементами політичної системи, що досить часто спостерігається в трансформаційні періоди, виникнення значної кількості інформаційних бар'єрів, збільшення дистанції між державною владою та громадянським суспільством, невиважена інформаційна політика держави або взагалі відсутність розробленої стратегії інформаційного розвитку активізують функціонування неформальних видів політичної комунікації, запит на які пояснюється потребою суспільства в заповненні «інформаційного вакууму».

Як зазначалося вище, під неформальними розуміємо некеровані й неконтрольовані комунікації між окремими людьми і групами. Що стосується безпосередньо політичної комунікації, то до її неформальних видів у першу чергу можемо віднести безпосереднє спілкування між людьми в процесі їх життєдіяльності. Це й відомі «кухонні розмови», дискусії, що виникають між попутниками, у чергах тощо. Неформальним може бути й обмін думками між колегами, політиками, підлеглими і керівниками, але в неформальній обстановці.

Такі комунікації мають спонтанний характер і, як правило, яскраву особистісну забарвленість. У процесі неформальної комунікації люди висловлюють свої думки з приводу суспільно-політичної ситуації в країні, виражають своє ставлення до тих чи інших політичних ідеалів, ідей, цінностей, дають оцінку діяльності окремих політиків тощо. Причому політико-змістовне наповнення такого виду комунікативної взаємодії є досить низьким, що, певною мірою, компенсується надлишком емоцій. Незважаючи на це вплив неформальних видів комунікації на суспільно-політичні процеси є доволі відчутним, адже вони є однією з ланок формування громадської думки.

Саме в процесі неформальної комунікації, яка створює умови для вільного самовираження людини, можна найбільш повно з'ясувати, наскільки ефективною або навпаки була інформаційно-комунікативна політика влади. Про це, зокрема, свідчить ступінь засвоєння людиною поширюваних владою суспільно-політичних ідей та концептів, те, наскільки ці ідеї та концепти стали для людини «власними», укоріненими в її свідомості. Чи не викликають вони відторгнення.

Одними з найбільш специфічних видів неформальної політичної комунікації є чутки, плітки та політичні анекдоти. Досить часто вони виникають спонтанно, під впливом збігу умов. Утім, ефективність дії цих видів комунікації спричинила підвищений інтерес до них з боку влади, яка включила вивчення і розробку методик їх використання до своєї інформаційної політики з метою підвищення ефективності комунікативного впливу. Адже не секрет, що новини або чутки, повідомлені нам знайомою людиною (тим більше із супроводом «сам бачив!»), викликають у нас інколи більшу довіру, ніж інформація з офіційних джерел. Розуміння владою потенціалу неформальних видів комунікації в поширенні корисних для неї думок яскраво проілюстрував М. Булгаков у «Майстрі і Маргариті»:

«– Да, Афраний, вот что внезапно мне пришло в голову: не кончил ли он сам с собой?

– О нет, прокуратор, – даже откинувшись от удивления в кресле, ответил Афраний, – простите меня, но это совершенно невероятно!

– Ах, в этом городе все вероятно! Я готов спорить, что через самое короткое время слухи об этом поползут по всему городу.

Тут Афраний метнул в прокуратора свой взгляд, подумал и ответил:

– Это может быть, прокуратор» [36, с. 286].

Тому говорити про завжди спонтанне виникнення чуток, пліток та політичних анекдотів було б явним перебільшенням. Утім, на відміну від виникнення їх поширення завжди має некерований характер і залежить від багатьох чинників, серед яких не останню роль відіграють рівень добробуту та ступінь політизації суспільства.

Початок наукового розгляду проблеми поширення чуток і пліток, їх специфіки як виду комунікації в західній науці при-

падає на середину минулого століття, коли побачила світ книга Г. Олпорта та Л. Постмана «Психологія чуток» (Allport G. W. & Postman L. J. *The psychology of rumor*. New York: Holt, Rinehart & Winston, 1947) та праця американського соціального психолога Т. Шибутані «Імпровізовані новини: соціологічне дослідження чуток» (Shibutani T. *Improvised news: a sociological study of rumor*. Indianapolis. Bobbs-Merrill, 1966). Після Другої світової війни увага до цієї теми посилилась у зв'язку з тими ризиками для морального стану населення та національної безпеки, що виникали внаслідок поширення чуток і пліток, які спричиняли безпідставну тривогу або необгрунтовані сподівання. Наприкінці 60-х – 70-х рр. відбувається другий сплеск наукового інтересу до проблеми чуток. Громадські заворушення кінця 60-х років актуалізували дослідження проблеми колективної поведінки, що знайшло відображення в працях С. Мілгрема [Milgram S. *The Small World Problem*. *Psychology Today*, 1(1), May 1967. pp. 60–67; Milgram S. *Obedience to Authority*. San Francisco: Harper & Row, 1975], Е. Моріна (Morin E. *Rumour in Orleans*. New York: Pantheon Books, 1971), Р. Росноу і Г. Файна (Rosnow Ralph L., Fine Gary Alan *Rumor and gossip: The social psychology of hearsay*. New York: Elsevier, 1976). Останні десятиріччя минулого – початок нинішнього століття позначились виходом праць із зазначеної проблематики Г. Файна і П. Тернера (Fine, G. A., Turner, P. A. *Whispers on the color line: Rumor and race in America*. Berkeley: University of California Press, 2001) Р. Гудмена та А. Бен-Зіва (Goodman, R. F., Ben-Ze'ev, A. *Good gossip*. Lawrence, KS: University Press of Kansas, 1994), Д.-Н. Капферепа (Kapferer, J.-N. *Rumors: Uses, interpretations, and images*. New Brunswick, NJ: Transaction, 1990), А. Кіммела (Kimmel, A. J. *Rumors and rumor control: A manager's guide to understanding and combatting rumors*. Mahwah, NJ: Erlbaum, 2004), Ф. Коєніга (Koenig, F. *Rumor in the marketplace: The social psychology of commercial hearsay*. Dover, MA: Auburn House, 1985) та ін. [374].

У російській науці проблема специфіки чуток і пліток як видів комунікативної взаємодії та їх поширення досліджена не достатньо. Лише у 90-х роках минулого – на початку нинішнього століття почали з'являтися праці, які знайомили з деякими результатами емпіричних досліджень феномена чуток та окремими теоретичними висновками, зокрема праці С. К. Рощина [267], К. П. Дубіна

та О. В. Толстих [98], Д. В. Ольшанського [204–206], дисертаційні дослідження С. В. Пацинко [221], І. В. Макарової [174] та ін. Утім, зазначені дослідження демонструють значною мірою соціологічний, психологічний та філософський, а не політологічний підхід до проблеми, до того ж теоретичний аспект проблеми залишається недостатньо висвітленим, хоча, як зауважував Л. Дмитрієв, «кожний невпевнений у своєму майбутньому громадянин Росії просто живе в океані чуток» [96].

Що стосується вітчизняної науки, то серед досліджень, присвячених зазначеній темі, варто виділити праці Г. Г. Почепцова [234], Л. Орбан-Лембрик [211, 212], С. Барматової [14, 15], А. Потеряхіна [232].

За Л. Орбан-Лембрик, «під чутками розуміють специфічну форму недостовірної або частково достовірної інформації, що надходить від однієї особи або групи про певні події чи ситуації» [211, с. 368]. Причому, зауважимо, інформації, що в процесі передавання здатна постійно змінюватись. При цьому в процесі циркуляції змістовне наповнення чуток стає більш стислим, лаконічним, простим для засвоєння та подальшого передавання. Змістовне наповнення чуток поступово згладжується, їх емоційна складова загострюється, а всі чутки згодом «адаптуються» до аудиторії поширення. Чутки стосуються важливих для певної соціальної групи явищ, у тому числі політичних, відповідають спрямованості її потреб та інтересів. Політичні чутки слугують певним відображенням суспільних настроїв та очікувань, ставленням громадськості до влади і як такі можуть слугувати індикатором легітимності останньої. У цьому контексті доречним буде розгляд політичних чуток не лише як «специфічної форми...інформації», а й як специфічного виду неформальної політичної комунікації, у процесі якої, за А. Караяні, повідомлення, що відображає певні реальні або вудумані події, стає надбанням широкої аудиторії [126].

Дослідники зіставляють виникнення чуток з прагненням масової свідомості засвоїти інновації на основі власної культури, постійно відтворювати картину світу і переводити її в план дії. На думку С. Ахієзера, «чутки – це постійно діюча система інтерпретації подій масовою свідомістю і у відповідності до історично зумовленого менталітету.

Чутки – неофіційна форма зв'язку у великому суспільстві, постійний процес освоєння подій у дуальній опозиції: комфортний – дискомфортний стан, таємний шепіт широких мас, що формує загальну духовну атмосферу в суспільстві, проти якої безсилі як система масової інформації, так і крайні методи масового терору. Чутки, досягаючи певної міри інтенсивності, породжують страх, фобії, дискомфортний стан, можуть перетворитися на масові дії, на непокору владі, на погроми тощо, масові рухи, наприклад утечу в «обітовані землі», панічну скупку товарів і т. п.» [10, с. 339].

Б. В. Дубін та О. В. Толстих у свою чергу звертають увагу на те, що «звичайна чутка – це насамперед «тіньовий» світ, свого роду «чорний ринок» інформації: цінність чутки в тому, що вона утаємничена, неофіційна, передається «своїм», а отже, про «чужих»» [98]. У першу чергу про тих, хто посідає вищі позиції як у соціальному, так і в політичному відношенні. При цьому об'єктивною передумовою виникнення чуток має бути, власне, поділ суспільства на «своїх» і «чужих» у кращому випадку і протистояння перших і других у гіршому, дистанціювання влади від суспільства, набуття нею для решти суспільства статусу «чужого». Іншими словами, поява й активна циркуляція політичних чуток у суспільстві є ознакою його розколу і переходу до нестабільного стану.

Однією з ознак дистанціювання влади від суспільства є «закритий» характер її функціонування, що проявляється у відсутності всього комплексу необхідної інформації щодо владних дій. Відсутність або недостатня кількість інформації щодо процесів, що відбуваються в державі й суспільстві, створюють сприятливе підґрунтя для виникнення й поширення чуток. Можна сміливо погодитись з О. Кітовим у тому, що «чим менше інформовані люди стосовно події, що привернула їхню увагу, тим більше вони збуджені емоційно і тим менш раціональна їхня поведінка. Тривалий дефіцит інформації викликає інформаційний голод, при якому люди, образно кажучи, заковтують жахливі вигадки» [132, с. 172]. Одночасно простота й доступність задоволення потреби, що виникає, дає змогу чуткам швидко поширюватися, створюючи тривалі й масштабні ефекти в середовищі.

Невизначеність і значущість – два фактори, які входять у формулу «основного закону чуток», запропонованого Г. Олпортом

і Л. Постманом [341]. Відповідно до нього, інтенсивність чуток (імовірність її виникнення, швидкість і масштаб поширення, ступінь впливу на поведінку мас) пропорційна значущості її змісту і рівню невизначеності інформації з питання, яке викликає підвищений інтерес. Таким чином, інтенсивність чуток (Ч) дорівнює суспільному інтересу до певного питання (І), помноженому на дефіцит інформації (Д), або $Ч=І \times Д$.

Таким чином, у випадку нульового значення хоча б одного з множників добуток дорівнюватиме нулю. Тобто якщо політична подія або явище не викликає суспільного інтересу, то навіть за відсутності інформації з цього приводу чутки не виникнуть. Так само і в іншому випадку: якщо інтерес до події підвищений, проте спостерігається повне задоволення цього інтересу достовірною інформацією, підґрунтя для виникнення чуток буде відсутнє. До того ж треба брати до уваги, що дефіцит інформації спричинюється не відсутністю інформації як такої, а браком повідомлень з перевірених джерел, які користуються суспільною довірою.

У цьому контексті небезпечним для влади симптомом може слугувати поширення політичних чуток з тих питань, які систематично коментуються владними прес-службами та висвітлюються офіційними ЗМІ. У такому випадку можна говорити про втрату владою суспільної довіри – статусу джерела достовірної інформації, зменшення для неї можливості впливати на ситуацію, використовуючи інструменти впливу і переконання, про тенденцію переходу до силових засобів управління. Таким чином, дефіцит інформації (ДІ) обернено пропорційний кількості повідомлень (КП) і довіри до джерела інформації (ДІ), тобто $ДІ=1/(КП \times ДІ)$. У поєднанні з першою формулою отримаємо: $Ч=І/(КП \times ДІ)$.

Отже, можна зробити висновок, що чим нижча інформованість громадськості (КП \times ДІ), тим інтенсивнішими будуть чутки. Іншими словами, незаповнений затребуваною суспільством достовірною офіційною інформацією сегмент політичної комунікації автоматично перетворюватиметься на зону поширення чуток. Відчутний вплив на процес поширення чуток здійснюють також такі фактори, як характерні для кризових періодів тривожність та емоційна невпевненість спільноти, які сприяють сприйняттю та поширенню

чуток, віра в істинність чуток, тобто відповідність чуток суспільним настроям і очікуванням, оцінка їх змісту з точки зору можливих наслідків. З огляду на це важливо наголосити на необхідності здійснення владою виваженої інформаційної політики саме в кризові періоди, коли суспільство стає емоційно вразливим для поширення чуток, які можуть призвести до загострення політичної нестабільності. Така політика має полягати в задоволенні інформаційної потреби суспільства в достовірній офіційній інформації з актуальних питань суспільного життя, що дасть змогу наблизити владу до суспільства, набути нею статусу «своєї» з відповідною підтримкою у складних соціально-економічних умовах та зберегти можливість для керування ситуацією шляхом інформаційного впливу.

З іншого боку, чутки як неформальний вид комунікації можуть використовуватися не лише опонентами влади, а й самою владою для прихованої боротьби з опозицією або ж для поширення такої інформації, офіційне повідомлення якої наразі неможливе без серйозних суспільно-політичних чи економічних ускладнень. У цьому випадку чутки можуть розглядатися не лише як стихійне комунікативне явище, а і як технологічний прийом у здійсненні інформаційної політики і виконувати функцію формування громадської думки з певного питання.

При цьому варто не погодитися з твердженням В. Лисенка про те, що інформаційні приводи для виникнення чуток можуть створювати й підтримувати і самі засоби масової комунікації (ЗМК) [169]. За достатньої довіри з боку громадськості до офіційних ЗМІ і висвітлення ними актуальних суспільних проблем, навіть відверте ігнорування рештою ЗМК певної події або явища, їх відмінна від офіційної інтерпретація з метою створення дефіциту потрібної інформації або участі у створенні певного дискурсу не призведе до появи чуток. Крім того, ЗМК, швидше, можна визначати не як джерело, а як інструмент створення і поширення чуток, який може використовуватися іншими суб'єктами політичного процесу – як вітчизняними, так і зарубіжними – з метою здійснення відповідного впливу.

Водночас, незалежно від того, як саме виникли чутки: спонтанно чи були створені і поширені свідомо, – вони є ефективним видом політичної комунікації. Ефективність чуток обумовлюється, насамперед самою формою комунікації – безпосереднім спілкуван-

ням, за якого послаблюється вплив інформаційно-комунікативних шумів та бар'єрів. Чутки передаються в процесі особистого спілкування і в обстановці довіри, серед «своїх», а отже, цей процес передбачає врахування особливих характеристик адресата – його лексики, освіти, соціального статусу, переконань, інтересів, психотипу тощо. У підсумку зміст чуток подається в адаптованому до конкретної особистості вигляді (на відміну від офіційних повідомлень, розрахованих, як правило, на загал), що сприяє його легкому засвоєнню. Передача повідомлення – чутки – дає можливість джерелу продемонструвати свою значущість, а адресатові – відчувати себе причетним до обраних, що сприяє консолідації навколо чуток певної соціальної групи або суспільства в цілому.

У цьому контексті слід звернути увагу на те, що незважаючи на загальноприйняте негативне ставлення до чуток вони виконують ряд позитивних функцій. По-перше, вони сприяють самореалізації та соціалізації особистості, даючи змогу привернути до себе увагу як до джерела або носія «особливої» інформації. По-друге, як ішлося вище, чутки виконують функцію консолідації, об'єднуючи тих, хто володіє важливою інформацією, «своїх» проти «чужих», які є фігурантами чуток. По-третє, сприяють адаптації соціуму до нових умов через обговорення та вироблення суспільної позиції щодо ймовірних сценаріїв розвитку ситуації. Передаючи зміст чуток, людина прагне знайти вихід з можливої в майбутньому складної ситуації, підготуватися психологічно, підібрати адекватний варіант поведінки. Тому особливого поширення і впливу на поведінку людей чутки набувають під час криз і соціальних трансформацій.

Найчастіше предметом політичних чуток стають найбільш актуальні для суспільства проблеми (економічні труднощі, наступність політичної влади, міжнародні, міжнаціональні конфлікти тощо). Будучи узагальненою формою передачі інформації, чутки в цьому випадку є специфічною формою громадської (суспільної) думки і мають відчутний вплив на суспільно-політичні процеси. Історія знає достатньо прикладів, коли під прапором чуток відбувались війни, послаблювались або посилювались політичні режими, змінювалась влада. Наприклад, феномени Лжедмитрія та О. Пугачова в Росії, Жанни Д'Арк у Франції значною мірою завдячують саме чуткам.

Відповідно до того, які емоційні потреби людей задовольняють чутки, серед них виокремлюють: чутки-мрії, чутки-страховиська, чутки-роздільники [164]. Чутки-мрії відображають надії і прагнення людей, у середовищі яких вони циркулюють (так, під час Другої світової війни в США з'явилися чутки про те, що Японії не вистачить нафти для ведення тривалої війни). Чутки-страховиська виражають поширені в суспільстві страхи і тривоги. Такі чутки часто виникають у періоди соціальної напруги або гострого конфлікту. Наприклад, після поразки американських Збройних сил у Перл-Харборі поширилися чутки про повну втрату США Тихоокеанського флоту. Чутки-роздільники ґрунтуються на поширених у суспільстві негативних забобонах стосовно інших соціальних груп, що спричинює різко негативне до них ставлення (аж до агресії). Прикладом може слугувати твердження про те, що більшість правопорушень у Москві скоюється вихідцями з Кавказу.

Крім того, існує поділ чуток за інформаційною та результативною характеристиками. Відповідно до інформаційного наповнення чутки бувають достовірні й недостовірні, стихійні та сфабриковані, за ступенем достовірності чутки поділяються на абсолютно недостовірні, недостовірні з елементами правдоподібності, правдоподібні, достовірні з елементами неправдоподібності. Дослідники доходять висновку, що ефект від використання неправдивої інформації має короткостроковий характер і, як правило, обмежується часом здійснення пропагандистських акцій в умовах дефіциту інформації [266, с. 188–190].

Л. Орбан-Лембрик доповнює існуючу класифікацію поділом чуток за силою впливу (чутки, що непокоять групову думку, чутки, які викликають поодинокі чи масові антигромадські настрої, чутки, що руйнують зв'язки між особами і групами), джерелом походження (стихійні, навмисне сфабриковані), сферою впливу і поширення [чутки, які поширюються на малу групу людей (групи за інтересами, професійною ознакою тощо), чутки, які поширюються на велику аудиторію], за інтенсивністю циркуляції (продуктивні, непродуктивні), за ймовірністю виникнення (чутки, що мають високу ймовірність виникнення; чутки, ймовірність виникнення яких наближена до нуля) [212].

Стабільні суспільства з відкритою владою, з високим ступенем

інформованості населення, розвинутою політико-правовою та комунікативною культурами не сприяють поширенню політичних чуток. Водночас у періоди загострення соціально-політичної ситуації створюється придатний для поширення чуток ґрунт. Важливу роль чуток відіграють під час конфліктів, зокрема, вони досить ефективно використовуються з метою дискредитації опонента в очах більшості населення або для введення опонента в оману. Порівняно з використанням ЗМІ поширення чуток через неформальні канали в таких випадках навіть бажаніше, оскільки немає відомостей про їх авторів, що зменшує підозри в політичній заангажованості чуток і сприяє тим самим їх більшій ефективності.

Також поширення чуток може здійснюватись для провокування населення на дії, вигідні для однієї з конфліктуючих сторін. Може йтися про масові заворушення, страйки, створення ажіотажного попиту на продукти харчування і подібні акції. Чуток про повне зникнення продуктів або підвищення цін, поширювані опозицією, призводять до того, що люди дійсно скуповують товари, викликаючи зростання цін і дефіцит. Провину ж за ситуацію, що склалася, жителі традиційно покладають на уряд, що перебуває при владі.

Відомий знавець у сфері психологічної війни П. Лайнбарджер писав, що пропаганда за допомогою чуток полягає в їх планомірному використанні для впливу на розум і відчуття окремої групи людей з певною суспільно значущою метою як військового, так і політичного характеру [163, с. 66].

Причому за допомогою чуток стає можливим як зміцнення авторитету їх авторів, так і послаблення позицій опонентів, зародження недовіри людей один до одного, сумнівів у компетенції керівництва та правильності обраного шляху. Крім того, можна погодитися з позицією Р. Роніна, відповідно до якої ретельно підібрані чуток запускаються також і для оптимального поширення правди; створення певної думки про подію, ситуацію або людину; підготовки оточуючих (шляхом притуплення їхньої реакції) до запланованих дій; уникнення офіційної цензури; з'ясування ставлення людей до того, що повідомляється; розпалювання смуту, страху, невпевненості [266, с. 55].

Що стосується протидії чуткам, то в першу чергу дослідники звертають увагу на необхідність початкового надання громадськості

незначної порції інформації про подію, засвоєння її людьми з наступним визначенням ними власної позиції і лише потім – надання повного масиву інформації. Протидії чуткам також сприяють:

- своєчасне визначення «груп ризику» – тих суспільних груп, для яких інформація про певну подію може представляти об'єкт підвищеного інтересу і оперативне надання їм потрібної достовірної інформації;

- підвищення авторитетності офіційних ЗМІ і довіри до них з боку громадськості завдяки проведенню зваженої інформаційної політики;

- забезпечення доступності інформації (у тому числі оперативне оприлюднення у ЗМІ актуальної інформації, наприклад проєктів урядових рішень, законопроєктів тощо, проведення прес-конференцій, «гарячих ліній», інтерв'ю, круглих столів, громадського обговорення тощо);

- зміцнення авторитету влади на всіх рівнях, підвищення довіри до неї.

Як слушно зазначає А. Кітов, досвід показує, що чуткам простіше запобігти, ніж їх присікти. Дослідник порівнює людину, яка зацікавилася чутками, з голодною: «Якщо вона накинулася на першу, що потрапила їй на очі, їжу і з невластивою їй зазвичай жадібністю вгамувала голод, соромити її за негідну поведінку безглуздо, а годувати пізно – вона сита. Так само при глибокому інформаційному голоді будь-яка чутка, навіть найнеймовірніша, угамовує спрагу пізнання, принаймні притупляє її, і інтерес до правдивих відомостей втрачається» [132, с. 174].

Профілактика чуток має завдання загального впливу на населення і створення такої емоційної атмосфери, яка унеможлиблює поширення чуток і приводить до їх швидкого згасання. Це включає створення і підтримку в належному стані ефективної системи засобів масової інформації, надійної і достовірної в уявленні населення. До того ж вона обов'язково повинна передбачати наявність стійкого зворотного зв'язку між аудиторією і джерелом інформації, щоб реагувати на інформаційні запити, потреби та очікування людей.

На побутовому рівні чутки ототожнюють з плітками. У словнику російської мови плітки визначають як чутки про когось, щось, засноване на неточних або явно неправдивих фактах. У Старій

Англій слово *gossip*, що нині перекладається як «плітка, чутка» або «пліткар чи пліткарка», означало чоловіка, який пиячив з друзями, або жінку, яка є другом сім'ї і допомагає під час пологів. Тобто це слово стосувалося людей, вхожих у дім, які володіють певною інформацією про сім'ю і за відповідних обставин можуть «винести сміття з хати» [212]. У багатьох зарубіжних культурах під плітками розуміють повідомлення цілком достовірної інформації приватного характеру, що не мала б розголошуватися.

Зовні плітки зазвичай усіма засуджуються як прояв поверхових інтересів, «гонитва за сенсаціями», прояв інтриг тощо. Незважаючи на загальний осуд плітки, як феномен, виявляються досить живучими і зберігають певне місце в суспільних відносинах та комунікативних процесах. Це можна пояснити інформаційними потребами суспільства, задоволення яких у такому випадку відбувається шляхом самонасичення мас власними каналами. У підсумку, так само як і чутки, плітки являють собою особливий механізм формування громадської думки.

Утім, між цими двома видами неформальної комунікації існують і відмінності. Як зазначає Д. Ольшанський, «на відміну від чутки, яка завжди недостовірна, під пліткою розуміють неправдиву або достовірну, перевірену або таку, що не можна перевірити (і в цьому випадку зазвичай малоймовірну), неповну, упереджену, але правдоподібну інформацію про справи, які розглядаються як особисті, але можуть мати широкий резонанс, і про обставини, що стосуються досить закритих сторін життя елітних груп. Важко уявити собі широке поширення пліток на тему життя заводського цеху. Навпаки, користуються попитом плітки з “вищих сфер” – політиків, артистів, людей “на виду”. У цьому випадку факт популярності особистості є умовою виникнення і поширення плітки» [206].

Ще одна особливість політичних пліток полягає в тому, що інформація, яка передається за їх допомогою, стосується не багатьох, проте цікава багатьом. Інформаційне наповнення ж чуток стосується більшості, що, власне, і створює підґрунтя для їх масового характеру. Проте в підсумку, як і у випадку поширення чуток, політичні плітки задовольняють інформаційні потреби, хоча й такі, що не стосуються життєво важливих питань. Швидше, їх можна визначити як потреби розважального характеру в інформації стосовно

життя відомих політиків та політичних еліт. За своїм змістовним наповненням плітки більш інформативні й деталізовані, але водночас менш емоційні. Хоча брак емоцій компенсується специфічним «утаємниченим» характером інформації, яка передається плітками. Досить часто плітки мають відбиток непристойності й торкаються «інтимних», «заборонених» для широкого обговорення тем, а тому приречені на передачу переважно шляхом усної комунікації. Серйозні мас-медіа не опускаються до рівня поширення пліток. Водночас «жовта преса» не гребує їх тиражуванням у гонитві за сенсаціями. Утім, усе ж таки, як правило, плітки передаються таємно, з відчуттям приналежності пліткарів до певного «вузького кола», і стосуються тих питань, на публічне і явне обговорення яких зазвичай накладається табу.

У процесах політичної комунікації плітки виконують роль інструмента передавання додаткової інформації, що доповнює, уточнює або коментує загальнодоступну інформацію з офіційних джерел. Причому на відміну від інституціоналізованої, нормативної, офіційної інформації, яка часто «згладжує» гострі кути проблеми, зміст плітки сприяє формуванню уявлення про «інший бік медалі», про суть, а не про вигляд явища, про яке повідомляється.

У процесі передавання повідомлення за допомогою пліток його зміст трансформується відповідно до емоційно-психологічних особливостей ретрансляторів, так що в підсумку стає малоправдоподібним і задовольняє не стільки інформаційні, скільки емоційні потреби людей, створює і підтримує певні настрої. Як жанр усної творчості в політичній комунікації, плітки відчують на собі схильності, симпатії та антипатії пліткарів. При цьому вигляд інформативності сприяє подальшому поширенню пліток, водночас як результатом їх передачі є не підвищення рівня інформованості, а швидше, підвищення рівня суспільної інтеграції.

Такий результат є цілком закономірним, урахувавши сумнівність передачі інформації «непублічного» характеру людині, чії цінності, життєві та політичні уявлення принципово інші, ніж в адресанта. Передаючи плітки, людина розраховує, як мінімум, на схвальне ставлення, а за сприятливих обставин – на цікаве обговорення із зосередженням уваги на окремих особливо цікавих деталях. Отже, обмін плітками передбачає певну схожість характерів та ціннісних

уподобань тих, хто обмінюється плітками. Таким чином, як і у випадку з чутками, ті, хто виявився інтегрованим у процес поширення певних пліток, створюють специфічне «інформаційне товариство», «коло своїх довірених осіб». Ураховуючи це, у цьому випадку можна розглядати плітку як один з інструментів формування специфічної «ми – свідомості», виникнення «своєї» спільності. Через пліткарство виявляється і зміцнюється внутрішній зв'язок між членами цієї спільності, відбувається ідентифікація на рівні «ми – вони», «свої – чужі».

Водночас цей процес набуває яскраво вираженого розважального характеру. Плітки «легковажніші» за чутки. Якщо чутками можна, наприклад, злякати, то плітками, швидше, зацікавити, розважити. Можна погодитися з висловлюванням польського науковця С. Єнджеєвського: «У плітках можна знайти різноманітні форми комізму – прозаїчні лаштунки того, що користується загальною пошаною, величчю, і буденність одних і тих самих людей, забавні конфлікти соціальних ролей і т. п.» [362].

Ураховуючи «розважальний» характер пліток, їх «художність», зрозуміло, чому цей вид комунікації сприяє створенню, збереженню і поширенню легенд і міфів. Адже плітки забезпечують у цьому випадку необхідне фактологічне підґрунтя – надають «аргументи» та «ілюстративний матеріал» з «перевірених» джерел. Деякі плітки з життя «видатних» або просто відомих політиків розміщуються на сторінках розважальних видань. Таким чином плітки можуть змінювати жанр – з неофіційної інформації, яка передається «по секрету», вони перетворюються на друковану, інституціоналізовану, «формальну» інформацію. Ставлення до такого повідомлення дещо інше – надрукована інформація або повідомлення з телеекрана сприймається багатьма як безсумнівний факт.

Плітки – складова частина громадської думки й елемент прихованого механізму неформального контролю мас над елітою. Побойовання пліток, острахи, пов'язані з можливістю їх появи, можуть стати одним з факторів, що справляє істотний вплив на поведінку як окремих політиків, так і політичних еліт. Відомо, що людині із заплямованою репутацією набагато складніше (якщо взагалі можливо) зробити політичну кар'єру. Так, наприклад, однією з причин поразки В. Януковича під час президентських виборів 2004 р. стали плітки про його судимість.

У цьому контексті плітки, як і чутки, можуть з успіхом використовуватись як своєрідна зброя в політичній боротьбі. Поширення пліток у такому випадку має на меті зіпсування іміджу противників, завдання шкоди їхній репутації. У підсумку культивується негативне ставлення до опонентів, рівень довіри до них знижується, звужується сектор підтримки [206].

Причому, як показує політична практика, оприлюднювати заперечення і власні аргументи в цьому випадку запізно і немає сенсу. Єдиним дієвим засобом протидії таким пліткам стає «вкидання» в інформаційний простір нової інформації, сенсаційний індекс якої значно перевищуватиме сенсаційність плітки, що здатно відвернути, «переключити» увагу громадськості з небажаної теми.

За своєю розважальною сутністю до пліток наближуються анекдоти, хоча плітки відрізняються більш конкретним і правдоподібним характером. Політичний анекдот – коротке смішне оповідання про певну політичну ситуацію, поведінку чи риси характеру лідера або представника певної групи. З точки зору теорії комунікації політичний анекдот – це циркулююча форма комунікації, за допомогою якої люди, що перебувають у неоднозначній ситуації, об'єднуються, створюючи розумну її інтерпретацію [236, с. 394].

До того ж якщо за наявності розважального забарвлення плітки все ж таки претендують на статус «новини», то анекдот таких претензій не має, для цього виду комунікації якраз розважальність стає головною. Власне, саме рівень розважальності стає запорукою подальшого поширення анекдоту – чим він вищий, тим анекдот стає відомішим.

Водночас актуальним анекдот стає тоді, коли інформація, що міститься в ньому, відповідає суспільним запитам та очікуванням. Вона має заповнювати ту «зону мовчання», яка виникає внаслідок небажаності для владних політичних сил поширення певної інформації або її коментарів формальними засобами масової комунікації.

На відміну від пліток, які досить часто асоціюються з «підгляданням у замочну щілину» і задоволення від яких варто приховувати, поширення анекдоту викликає відверто позитивні емоції. Розповіді смішний анекдот не соромно, навпаки, здатність розсмішити аудиторію може стати предметом спеціальної гордості розповідача. З іншого боку, повідомляючи почутий анекдот комусь

іншому, людина ще раз переживає ті самі позитивні емоції, і чим краще їй вдасться розповідь, тим імовірніше вона розповідатиме цей анекдот і надалі.

Можна погодитись із висновком Н. Карпчук, що політичний анекдот як особлива форма неформальної комунікації характеризується чіткою орієнтацією на інтереси аудиторії, самотрансльованістю, певною «карнавальністю» настрою, завуальовано пропонує моральні настанови та осуд громадськістю певних політичних подій чи лідерів, слугує засобом як компрометації, так і звеличення політика. Як і політичні плітки, анекдоти виконують такі функції, як інформаційно-пізнавальна, афіліативно-інтегративна, розважально-ігрова, проєкційно-компенсаторна, соціального контролю та тактична [127].

В умовах недемократичних режимів з неможливістю вільного волевиявлення громадян, з обмеженнями свободи слова, існуванням жорсткої політичної цензури політичний анекдот стає засобом вираження громадської позиції, загального критичного ставлення до влади, дистанціювання від здійснюваної владою політики. Кепкування з дійсності, яка пригнічує, а інколи й лякає, дає розповідачу та слухачу анекдоту певне відчуття свободи і реваншу стосовно влади, набуває форми протесту проти неї. Популярним стає той анекдот, який найбільше відповідає загальній суспільній позиції і через це стає найбільш повторюваним. Отже, аналіз популярних анекдотів тієї чи іншої епохи дає змогу сформуванню уявлення про її суть, побут і настрої.

Про потужний вплив анекдотів на формування громадської думки говорить той факт, що в умовах тоталітарних систем поширення політичних анекдотів, що висміювали діючий режим або політиків при владі, було заборонено і каралось.

Найчастіше політичні анекдоти, як і інші види неформальної комунікації, є актуальними лише в певних політичних умовах – у них піддаються критиці або висміюються конкретні події або конкретні політики, утім деякі політичні анекдоти перебувають ніби поза часом, вони спрямовані на критику відносин влада – народ, і якщо замінити імена політиків, то актуальність анекдоту зберігатиметься незалежно від часу.

А. В. Дмитрієв, виходячи з тематики політичних анекдотів, дає таку їх класифікацію:

- анекдоти, що висміюють політичну ідею;
- анекдоти, які висміюють великі соціально-політичні утворення (буржуазія, пролетаріат, селяни, городяни тощо);
- анекдоти про політичні інститути (партію, армію, спецслужби, бюрократію);
- анекдоти про державні символи (герб, прапор, гасло, заклик);
- анекдоти, що висміюють нібито «ворожі» або недружні етнічні групи – українців, чеченців, турків, американців, поляків тощо;
- анекдоти про окремих політичних діячів, як про тих, що перебувають при владі, так і про опозиційних [95].

Водночас, відповідно до мети політичного анекдоту, незалежно від його тематики дослідники цього питання виокремлюють іміджеві, інформативні, каузальні, ситуативні політичні анекдоти [200].

Іміджеві політичні анекдоти спрямовані на створення позитивного або негативного іміджу певного політика. Такі анекдоти містять позитивні або негативні оцінки політиків, акцентують увагу на особливостях, властивих тому чи іншому діячеві. Політичні анекдоти, які висміюють опонента, досить часто використовуються в «чорних» політтехнологіях, з метою завдання шкоди іміджу політичного противника, зниження його рейтингу. До таких анекдотів можна віднести, наприклад, анекдоти про В. Ющенка, що ґрунтувалися на інтерпретації інформації про його хворобу, «американську» дружину або захоплення бджільництвом, анекдоти про В. Януковича з натяками на його біографію, неграмотність або ситуацію з «яйцем» в Івано-Франківську.

Утім, наявність іміджевих анекдотів, не зважаючи на те, що в деяких з них висміюються певні риси політиків, свідчить про високий рейтинг останніх: про непопулярних політиків анекдоти не розповідають. Отже, анекдоти насамперед є показником високої політичної популярності.

В основі іміджевих анекдотів – акцентування певної риси політика, яка може стати визначальною для його іміджу, як позитивного, так і негативного. Комічний ефект досягається завдяки підкресленню невідповідності цієї риси реальному образу політика або вимогам до образу справжнього політика. У будь-якому разі

в підсумку отримуємо порівняння реальної політичної ситуації, реального політика з уявленням народу про ідеального політика. Ця невідповідність реальності та ідеалізованого образу і стає предметом сміху.

Наприклад:

– Чому багато колишніх чиновників заарештували, Тимошенко і Турчинов у Генпрокуратуру як на роботу ходять, а экс-президента Ющенка ніхто не чіпає?!

– Так мудрий Віктор Андрійович за час свого президентства взагалі нічого не робив – до нього тепер не чіплятимешся...

Анекдот висміює бездіяльність В. Юценка на посту глави держави, водночас як Президент в уявленні громадян має демонструвати активність, рішучість і результативність у вирішенні суспільно-політичних завдань.

Інформативні анекдоти за своєю функцією подібні до ЗМІ – вони містять оперативну та актуальну інформацію про політичні події в країні. Інколи інформативні анекдоти навіть використовують стилістику ЗМІ, надаючи повідомленню «новинного» характеру. Але на відміну від ЗМІ інформація в цих анекдотах висвітлює не стільки саму подію, скільки її коментар або оцінки, прихований підтекст. Основою інформативних анекдотів часто стають абсурдні ситуації, що суперечать здоровому глузду.

Наприклад, чергова пенсійна реформа не дала очікуваних результатів – кількість пенсіонерів у країні все ще залишається дуже високою. Абсурдність створеної ситуації полягає в тому, що, замість опікування покращанням життя пенсіонерів, реформа спрямована на зменшення їх кількості.

Або, наприклад, в Україні побувала місія МВФ і висунула умову – наступний транш нададуть лише в тому випадку, якщо з нього вкрадуть не більше половини. Абсурдність ситуації полягає в тому, що гроші МВФ, замість того щоб спрямовуватись на подолання наслідків економічної кризи, ідуть до кишень українських олігархів.

Інформативні анекдоти обов'язково мають бути актуальними. Як і в повідомленнях ЗМІ, зміст таких анекдотів затребуваний суспільством лише короткий термін, одразу після події, з часом же комічний ефект втрачається, а популярність знижується через

незрозумілість. Водночас на піку своєї популярності такі анекдоти дають можливість визначити масштабність та резонансність події для суспільства.

Політичні анекдоти, які можна віднести до групи казуальних, висвітлюють причинно-наслідкові зв'язки політичних подій та явищ і спрямовані на їх інтерпретацію. Вони не переказують факти, на відміну від інформативних анекдотів, не дають оцінки та не коментують – вони насамперед орієнтовані на пошуки причин, аналогій, наслідків, результатів наявної ситуації. Здебільшого в анекдоті в гумористичній формі зображено наслідки політичних подій, які перебувають у центрі суспільної уваги.

Наприклад, за аналогією з «газовим» конфліктом між Україною та Росією і будівництвом останньою обхідних газопроводів, анекдот: у відповідь на заборону Україною транзиту верблюдів з Калмикії через свою територію уряд РФ запропонував прокласти верблюдопровід по дну Балтійського моря, в обхід України...

Специфікою казуальних анекдотів є те, що вони описують реальну політичну ситуацію й моделюють подібні до неї ситуації або її наслідки, доводячи це до абсурду. Комічний ефект створює максимальна абсурдність, яка простежується і в реальній ситуації. Створення умовної ситуації, схожої на реальну, але принципово абсурдної, нереальної, підштовхує реципієнта до пошуків виникнення цього ефекту в реальності: описані факти і дії політиків сприймаються як абсурдні завдяки здійсненим аналогіям і визначеним наслідкам.

На суперечливій ситуації об'єктивної політичної дійсності ґрунтуються ситуативні політичні анекдоти: анекдот лише відтворює абсурдність існуючої реальності, фокусує на ній суспільну увагу.

Наприклад:

Син питає в батька:

– Тату, а це правда, що всі казки починаються словами «Жили собі дід та баба?...»

– Ні, синку. Справжні казки починаються словами: «Якщо ви проголосуєте за мене на виборах...».

У таких анекдотах підкреслюється неправомірність, абсурдність ситуації, яка в реальному житті багатьма вже сприймається як норма.

До ситуативних можна віднести й такі анекдоти, що містять неочікувану алогічну кінцівку, не зумовлену структурою і змістом як анекдоту, так і описаної в ньому комунікативної ситуації.

Триває засідання Верховної Ради. Один з депутатів підходить до мікрофона:

– Я хочу вийти з пропозицією про підвищення пенсій і зарплат...

– Вийдіть! У кого ще є пропозиції?

Реальність, змальована в ситуативних анекдотах, потребує вправлення. Її висміювання, власне, й покликане привернути увагу громадськості до вад існуючої системи, продемонструвати ненормальність існуючого порядку речей і необхідність його зміни. Класичним прикладом такого анекдоту є: нарешті скасовано указ, який заборонив відміну постанови, що відміняє заборону іншого указу, який денонсує Декрет про незаконність розпорядження, що визнає поза законом Акт про неконституційність першого указу.

Як вид неформальної комунікації політичні анекдоти характеризуються значною мірою суб'єктивності. При цьому передача змісту анекдотів відбувається в неформальній обстановці, та їх індивідуалізований характер створює ризики їх використання з метою маніпуляції і закладає підґрунтя для охоплення під час такої маніпуляції широкого кола реципієнтів. У тому числі й тих, які не сприймають інформації, що поширюється за допомогою формальних засобів комунікації.

Якщо до інформації, що транслюється засобами масової комунікації, людина ставиться з позицій «раціо» (довіряю – не довіряю), то у випадку з політичними анекдотами таке питання в принципі не стоїть. Ми даємо оцінку анекдоту, виходячи не з його правдивості, а з того, наскільки він розважає. І в результаті можемо безліч разів повторювати смішний анекдот, навіть не поділяючи приводів для кепкування. Прикладами в цьому контексті можуть слугувати анекдоти про Штірліца або Чапаєва. При цьому складова поваги до об'єктів уваги анекдотів (а в даному випадку і Чапаєв, і Штірліц сприймаються не просто як історичні постаті, а як політичні символи країни) істотно зменшується. Таким чином, за допомогою поширення політичних анекдотів стає можливим здійснювати вплив на політичну свідомість людей, коригувати їх ставлення до певних подій.

Отже, такі неформальні види політичної комунікації, як чутки, плітки і політичні анекдоти відіграють значну роль у взаємовідносинах між державою та громадянським суспільством. Ступінь їх поширення, зацікавленості в інформації, яка передається за їх допомогою, з боку мас, свідчить про наявний збій у функціонуванні системи політичної комунікації, про те, що державна інформаційна політика не задовольняє інформаційні запити громадськості, а політична система стає вразливою до можливих викликів та ворожих впливів. Тому держава, її управлінський апарат у своїй діяльності має дбати про вдосконалення системи політичної комунікації, максимально сприяючи насиченню інформаційного простору актуальною, правдивою, об'єктивною, соціально важливою інформацією та забезпеченню найширшого доступу до неї мас.

РОЗДІЛ 4

ДОСВІД ФУНКЦІОНУВАННЯ БІБЛІОТЕК ЯК СУБ'ЄКТІВ ПОЛІТИЧНОЇ КОМУНІКАЦІЇ НА РІВНІ ДЕРЖАВИ І СУСПІЛЬСТВА

4.1. Взаємодія бібліотек із владними структурами у сфері політичної комунікації

Бібліотеки мають тривалий і багатоманітний досвід функціонування в системі політичної комунікації. Утім, на підставі аналізу цього досвіду можна виокремити два загальні напрями комунікативної активності бібліотечних установ як суб'єктів цієї системи: **комунікативна взаємодія з владними структурами та комунікативна взаємодія з елементами громадянського суспільства.**

Принципові особливості комунікативної взаємодії бібліотек з владними структурами визначаються, з одного боку, типом політичного режиму, ступенем зацікавленості влади в активному «підключенні» бібліотечних структур до процесу прийняття політичних рішень, з іншого – статусом бібліотеки, її місією.

Залучення повною мірою тих широких можливостей, якими володіють бібліотеки, у справі політико-правового інформування та забезпечення інформаційного супроводу процесів політичної комунікації відбулося, в першу чергу, у країнах західної демократії. По-перше, як зазначалося, демократичні політичні системи більш гнучко реагують на зміни, що відбуваються у світі, у зв'язку з чим тут швидко формується нове коло потреб, необхідною умовою вирішення яких стає залучення до процесу прийняття рішень додаткових соціальних інститутів – бібліотек, налагодження ними ефективного інформаційного супроводу суспільно-політичних процесів, що відбуваються у державі. По-друге, високий економічний рівень розвитку цих країн дав змогу забезпечити новим напрямом

бібліотечної діяльності адекватну вимогам до неї матеріально-технічну базу.

Разом з тим, перебільшенням було б стверджувати, що в країнах з недемократичними режимами потенціал бібліотек у політичній комунікації владою не використовувався. Особливо, враховуючи ту обставину, що Інтернет з його широкими можливостями надання доступу до інформації з'явився порівняно недавно. У пошуках потрібної інформації користувач, тоді ще читач, був приречений прийти до бібліотеки. Розуміючи це, влада ставила перед бібліотеками додаткове завдання сприяти вихованню громадськості в дусі відданості пануючому режиму. Суттєве ідеологічне навантаження, безумовно, впливало на функціонування бібліотек, починаючи з процесу комплектування фондів і закінчуючи бібліотечними культурно-просвітними заходами. Намагаючись за таких умов виконати покладені на неї функції, бібліотека, по суті, сприяла збереженню владного статусу пануючих політичних сил, а не гармонійному розвитку суспільства і політичної системи, в силу чого можливості бібліотек використовувались не повною мірою. Можна стверджувати, що умови недемократичних режимів стримували розкриття і реалізацію бібліотечного потенціалу, визначали однобічність розвитку бібліотечних функцій.

Масштаби і напрями співпраці бібліотек з владними структурами у сфері політичної комунікації значною мірою залежать також від статусу бібліотеки. За цим критерієм можна виокремити три групи бібліотек:

– Бібліотеки урядових департаментів, для яких забезпечення інформаційного супроводу політичного процесу є місією. За визначенням Міжнародної федерації бібліотечних асоціацій ІФЛА (IFLA), до таких бібліотек належать будь-які бібліотеки, що створені і повністю підтримуються урядовими структурами для їх першочергового обслуговування, хоча решта аудиторії може бути і ширше [262];

– національні бібліотеки, для яких універсальний характер та широкі можливості дають змогу здійснювати додатковий напрям діяльності – інформаційний супровід політичних процесів, та авторитет яких стимулює владу до співпраці. За класифікацією ІФЛА, національні бібліотеки треба відносити до бібліотек урядо-

вих департаментів, оскільки вони засновуються державою. Водночас, усе ж таки, їх місія дещо ширша, ніж обслуговування владних структур, тому пропонується вивести їх в окрему групу;

– публічні та регіональні бібліотеки, які виконують допоміжну роль, взаємодіючи з владою на місцевому рівні.

За класифікацією ІФЛА, бібліотеки урядових департаментів, у свою чергу, поділяються на три види:

I. Бібліотеки законодавчої влади:

1. Парламентські бібліотеки – для підтримки законодавчої влади/парламенту та їх персоналу на національному рівні і, як правило, виключно для їх користування. У парламентських бібліотек свій власний набір стандартів, створених ІФЛА.

2. Бібліотеки державної законодавчої влади/асамблей – у деяких країнах існує державна або регіональна законодавча влада, і в кожній є бібліотеки для обслуговування їх штату.

II. Бібліотеки виконавчої влади: виконавча частина уряду складається з міністерства інших органів, які відповідають за керівництво урядовою політикою. Якщо політика вимагає децентралізації, то може бути створений ряд інших, підзвітних головному органу, підрозділів.

1. Бібліотеки міністерств/департаментів. Вони обслуговують, головним чином, тих, хто приймає рішення, адміністраторів та інших службовців відповідних міністерств і управлінь. Вони збирають інформацію, що стосується саме цих організацій. У рамках своєї компетенції вони можуть також надати інформацію і тим, хто займається дослідницькою роботою.

2. Бібліотеки урядових агентств/організацій/проектів. Ці бібліотеки, в основному, обслуговують згадані організації відповідно. Агентства фінансуються державою і, як правило, автономні, проте потрапляють під контроль уряду, або конкретного управління чи міністерства.

3. Бібліотеки державних, регіональних і місцевих урядів. Вони служать урядам на всіх згаданих рівнях, підтримуючи обраних представників адміністрації та їх службовців. Вони можуть також діяти як публічна бібліотека для місцевого населення.

4. Бібліотеки дипмісій/посольств. Ці бібліотеки створюються, насамперед, для допомоги дипломатам та іншим службовцям

посольств. Вони також можуть виконувати роль у просуванні торговельних, культурних та інших інтересів країни і бути джерелом інформації про країну для місцевого населення.

5. Національні бібліотеки. Сектор національних бібліотек можна розділити на два типи. Перший, коли Національна бібліотека є депозитарієм для друкованої культурної спадщини країни. Другий складається із спеціалізованих бібліотек, таких, як Національна сільськогосподарська бібліотека, Національна медична бібліотека тощо.

III. Бібліотеки судової влади:

1. Бібліотеки Верховного Суду. Верховний Суд – це вища судова влада у країні. Його бібліотека обслуговує судову владу, персонал судів і дуже часто використовується для отримання довідок, а також як сховище юридичної інформації.

2. Інші судові бібліотеки. Верховні суди і суди нижчого рівня повинні мати свої власні бібліотеки з метою допомоги суддям і персоналу судів. Ці бібліотеки значно відрізнятимуться за розміром [25].

Виходячи з вищевикладеного, вивчення позитивного досвіду взаємодії бібліотек з владними структурами в системі політичної комунікації варто розпочати з виявлення закономірностей та специфіки функціонування парламентських бібліотек країн західної демократії та президентських бібліотек.

У «Рекомендаціях для бібліотек урядових департаментів» секції урядових бібліотек ІФЛА (<http://www.ifla.org/en/government-libraries>) визначається основне завдання таких бібліотек: «Бібліотеки урядових департаментів надають інформацію політичним діячам, урядовим службовцям і, іноді, широкій громадськості. Важливо, що бібліотеки урядових департаментів організуються й управляються таким чином, щоб збирати і надавати інформацію, найбільш необхідну тим, хто приймає урядові рішення, державним службовцям і широкій громадськості» [262].

За досвідом та масштабами діяльності першість серед таких бібліотек посідає **Бібліотека Конгресу США** (Library of Congress) (<http://www.loc.gov>), заснована **Конгресом Сполучених Штатів Америки ще в 1800 р.** з метою більш повного виконання ним обов'язків, встановлених Конституцією. Одночасно у складі конгресу був сформований Об'єднаний комітет з Бібліотеки з

представників обох палатин. Очолує бібліотеку бібліотекар конгресу, кандидатура якого висувається президентом і затверджується сенатом.

Поступово діяльність бібліотеки розширилася від виконання обмежених реферативних функцій до підтримки складної універсальної інформаційно-аналітичної системи, змінилась і роль її підрозділів, що відобразило шлях бібліотеки від реакції на законодавчий процес до її підключення до нього.

У стратегічному плані бібліотеки на 2011–2016 рр. місія її визначається як підтримка конгресу в частині виконання покладених на нього Конституцією обов'язків та у сприянні подальшому прогресу знань і творчості для процвітання американського народу.

Головний принцип комплектування бібліотеки – універсальність – був сформульований президентом США Т. Джефферсоном: передаючи у 1814 р. бібліотеці свою особисту колекцію книг, він відзначив, що «немає такого предмета, до якого членам конгресу не довелося б звернутися».

Як підкреслив директор бібліотеки Дж. Біллінгтон (James Hadley Billington), значення збору, зберігання і використання універсальної колекції людських знань сьогодні ще більше зростає, оскільки розширюється масив публікацій у різних формах, ускладнюються інформаційні потреби конгресу і уряду, які потребують інформаційної підтримки за умов конкурентного міжнародного середовища. За цих умов органи державної влади й американський народ не можуть залежати від політики комплектування та пріоритетів інших інститутів, які не несуть національної відповідальності за збереження і надання доступу до своїх фондів.

Утім, дотримуючись принципу універсальності, бібліотека по-різному вирішує питання комплектування американськими та зарубіжними матеріалами: стосовно американських публікацій вона прагне якомога більшої повноти (хоча й тут існує певний відбір), у комплектуванні зарубіжними матеріалами – до поповнення найважливішими публікаціями з метою створення «всесвітньої універсальної колекції людських знань».

Принципи відбору сформульовані в спеціальному документі – «Критеріях відбору» (Canons of selection), прийнятому в 1940 р.

и надалі регулярно оновлюваному. У ньому передбачено, що Бібліотека Конгресу має володіти такими матеріалами (у будь-якій формі):

- пріоритет 1 – «усі бібліотечні матеріали необхідні Конгресу і посадовим особам уряду США для виконання їхніх обов'язків»;
- пріоритет 2 – «усі книги та інші матеріали, що відображують життя і досягнення народу Сполучених Штатів»;
- пріоритет 3 – «документи, що стосуються минулого і сьогодення інших суспільств, і представницькі колекції матеріалів тих держав і народів, досвід яких має безпосереднє значення для народу США».

У сфері інформаційно-аналітичного обслуговування, як і в реалізації інших функцій бібліотеки, головним пріоритетом є обслуговування конгресу, на другому місці – органів виконавчої влади, на третьому – публіки. Стосовно «публіки» Бібліотека Конгресу – остання інстанція, якщо необхідні матеріали відсутні в місцевих бібліотеках.

Оскільки з огляду на сам статус головним пріоритетом бібліотеки є науково-інформаційний супровід діяльності Конгресу США Бібліотека має відповідну структуру. Зокрема, серед її основних підрозділів – **Дослідницька служба Конгресу та Бібліотека права Конгресу.**

Початок Дослідницької служби Конгресу (Congressional Research Service – CRS) поклало заснування в 1914 р. Конгресом США Довідкової служби із законодавства як самостійної організації для обслуговування комітетів Конгресу та його членів, проте з 1946 р. ця служба була введена в склад бібліотеки, а в 1970 р. перейменована в Дослідницьку службу Конгресу, що підкреслило новий для того часу аналітичний напрям її діяльності. Цей крок ознаменував включення експертизи до складу процесу розробки й прийняття політичних рішень Конгресом США.

Як підкреслює О. В. Сафронова, посилення інформаційно-аналітичної складової процесу прийняття рішень у Конгресі розглядається як необхідна умова підтримання балансу сил у системі поділу влади й підтримки незалежності Конгресу в контексті реалізації принципу стримувань і противаг. Зокрема, прагнення Конгресу створити власну, незалежну від виконавчої гілки

влади інформаційну базу стало одним з важливих аргументів законодавчого закріплення статусу Довідкової служби Конгресу в Законі про реорганізацію легіслатури 1946 р. [272].

З метою інформаційного забезпечення діяльності законодавчого органу Дослідницька служба Конгресу покликана сьогодні здійснювати всебічні й надійні законодавчі дослідження та аналіз, які мають бути своєчасними, об'єктивними, авторитетними та конфіденційними.

CRS – один з найбільших підрозділів Бібліотеки Конгресу. На сьогодні в її складі нараховується 350 політичних аналітиків, юристів та інформаційних співробітників (за загального штату Служби 675 і бібліотеки 3597 співробітників). У свою чергу Служба поділяється на міждисциплінарні дослідницькі підрозділи, кожен з яких поділяється на галузеві секції: відділи американського права (American Law) і політики (Domestic Social Policy), закордонних справ, оборони й торгівлі (Foreign Affairs, Defense and Trade), уряду й фінансів (Government and Finance) та ресурсів, науки й промисловості (Resources, Science and Industry). Група знанневого обслуговування (The Knowledge Services Group) надає допомогу в дослідженнях політичним експертам у кожному з п'яти підрозділів.

Служба забезпечує інформаційний супровід всіх етапів законодавчої діяльності Конгресу.

На попередньому етапі конгресмени запитують у CRS ввідну інформацію і аналіз проблем та подій з метою кращого розуміння ситуації та визначення, чи є проблема такою, що потребує застосування законодавчого механізму. Відповідь Служби може бути надано у вигляді звіту й наукового пояснення технічно складних речей, або, наприклад, дайджесту газетних і журнальних публікацій, в яких обговорюється питання, або порівняльного аналізу існуючих позицій, який може стати корисним для кращого розуміння проблеми. CRS також надає інформацію стосовно американських та міжнародних експертів, з якими члени Конгресу та їхні співробітники можуть проконсультуватися з питань, що їх цікавлять, а також – стосовно програм, під час яких конгресмени можуть зустрітися з експертами для обговорення проблемних питань.

Якщо конгресмен вирішує подати законопроект, аналітики CRS можуть надати йому допомогу в роз'ясненні цілей законопроекту,

виокремлюючи проблеми, які можуть виникнути, визначаючи альтернативні шляхи для їх вирішення, оцінюючи можливі переваги й недоліки кожної альтернативи, розвиваючи інформацію та аргументи для підтримки законопроекту, і передбачаючи можливу критику законопроекту й відповіді на неї.

Хоча співробітники CRS не пишуть законопроекти, резолюції та поправки особисто, їх, тим не менше, залучають до участі в законотворчому процесі, оскільки вони фактично перекладають політичні рішення конгресменів формальною законодавчою мовою.

Допомога з боку CRS може бути затребувана й у випадку необхідності проведення оцінювання й порівняння різних законодавчих ініціатив, у тому числі конкуруючих законопроектів, поданих конгресменами, посадовими особами виконавчої гілки влади, приватними громадянами та організаціями.

Надалі CRS забезпечує інформаційний супровід роботи комітетів над законопроектом, надаючи додаткову інформацію для забезпечення кращого розуміння можливих наслідків його реалізації. Аналітики CRS можуть співпрацювати з конгресменами щодо питань внесення поправок до вже ухвалених законів.

Експерти Служби також задіяні під час проведення в Конгресі слухань щодо законопроекту. Вони надають додаткову інформацію з розглянутого питання, узагальнюють критичні зауваження, звертають увагу на проблемні аспекти, які члени Конгресу можуть обговорити під час слухань.

На етапі ухвалення рішень підкомітетами або комітетами Конгресу співробітники CRS готують звіт, що аргументовано пояснює позицію конгресменів, окреслює можливі наслідки впровадження законопроекту, зокрема його вартість, що дає змогу визначитись стосовно законопроекту іншим членам Конгресу. CRS також може роз'яснювати законодавчі процедури, допомагаючи конгресменам та їх співробітникам у розумінні їхніх дій з метою просування власних законодавчих цілей. Насамкінець, аналітики Служби надають допомогу в усуненні розбіжностей, що виникли під час проходження законопроекту в різних палатах.

Експерти CRS працюють виключно і безпосередньо на Конгрес, забезпечуючи інформаційний супровід діяльності комітетів та членів обох палат сенату, незалежно від їх партійної приналеж-

ності. Суттєва частка в обслуговуванні – є надання бібліографічних довідок і документів, доступу до різних масивів інформації. На веб-сторінці Служби (<http://www.loc.gov/crsinfo>) з гордістю повідомляється про здатність забезпечувати доступ конгресменів до найкращих «думок нації» (the nation's best thinking) протягом 24 годин сім днів на тиждень.

Найбільш затребуваним на сьогодні напрямом діяльності CRS є інформаційна підтримка законодавчого процесу, яка здійснюється у формі підготовки аналітичних матеріалів (звітів з досліджень, довідок), рефератів, перекладів, брифінгів, відеопрезентацій, індивідуальних консультацій конгресменів та їх співробітників.

Інформаційно-аналітичні звіти CRS містять визначення проблеми, її фон та стратегічні дослідження, огляд минулого й очікуваного законодавства, бібліографію слухань, звіти Конгресу, хронологію подій та довідкові джерела. Це можуть бути стислі огляди близько семи сторінок або ґрунтовні дослідження. Звіти можуть подаватись у вигляді політичного аналізу, економічних або юридичних досліджень, статистичних оглядів. Метою підготовки таких матеріалів є чітке визначення місця проблеми у законодавчому контексті. Щорічно готується понад 700 таких звітів, причому кожен з них містить точну, об'єктивну та оперативну інформацію з проблеми. Показово, що в переліку «10 найбільш затребуваних урядових документів», складених Центром розвитку демократії та технологій (Center for Democracy and Technology), звіти CRS посіли перше місце.

Широта й глибина експертизи, що проводиться експертами CRS, – від законів, економіки й закордонних справ до оборони та національної безпеки, громадського врядування, освіти, охорони здоров'я, імміграції, енергії, захисту навколишнього середовища, науки і техніки – дають змогу Службі, швидко мобілізуючи в гнучких групах співробітників, забезпечувати комплексні дослідження складних питань, що постають перед Конгресом.

CRS надає законодавчому органу США компетентну допомогу не лише в дослідженні природи й характеру проблем, що постають перед Конгресом, а й в оцінці та визначенні стратегічних варіантів та пропозицій.

Відповідно до звіту CRS за 2009 р. [348], за умов світової фінансової кризи Служба здійснювала аналіз ефективності методів

економічного стимулювання й надавала допомогу конгресменам та їх співробітникам у процесі формулювання, обговорення та виконання Акта американського Відновлення та реінвестування 2009 р. (American Recovery and Reinvestment Act of 2009). Оскільки Конгрес обговорював заходи щодо зміцнення фінансової системи, CRS у допомогу реформуванню фінансового сектору проводила аналіз основних елементів споживчого кредитування та пов'язаних з цим юридичних питань.

У сфері зовнішньої політики аналітики Служби здійснювали аналіз американських військових операцій в Афганістані, ситуації в Іраку, забезпечували інформаційний супровід дебатів стосовно виборчої динаміки Ірану, ядерних амбіцій цієї держави та санкцій щодо неї. Серед проблем, що перебували у фокусі уваги дослідників CRS протягом 2011 р. – знищення Усами Бін Ладена (Osama bin Laden's Death: Implications and Considerations), піратство (Piracy off the Horn of Africa), допомога Пакистану (Direct Overt U. S. Aid and Military Reimbursements to Pakistan), внутрішня ситуація в Конго (The Democratic Republic of Congo: Background and Current Developments) та Уганді (Uganda: Current Conditions and the Crisis in North Uganda), питання розвитку Кувейту (Kuwait: Security, Reform, and U. S. Policy), Федеральний бюджет (The Federal Budget: Issues for FY2011, FY2012, and Beyond), питання співробітництва з іншими країнами у сфері ядерної енергетики (Nuclear Cooperation with Other Countries: A Primer) та багато інших (див. додаток 1).

Визнанням ефективності діяльності Служби стало нагородження 264 її співробітників 363 спеціальними преміями.

Звіти Служби формально не засекречені, однак вони не підлягають вільному поширенню. Вони призначені лише для конгресменів та зацікавлених державних структур, тобто для службового користування. Крім того, на ці матеріали не поширюється дія закону про свободу доступу до інформації, який дозволяє громадянам дізнаватися в держструктур інформацію з питань, що цікавлять. Лише незначна частина звітів стає доступною громадськості через спеціалізоване видання за відповідної позиції замовників.

Крім інформаційної підтримки законодавчого процесу Служба

проводить програми й семінари для членів Конгресу та їх співробітників. Найуспішнішим з них у 2009 р. став семінар «Законодавчі проблеми й процедури: CRS-семінар для нових учасників (Legislative Issues and Procedures: The CRS Seminar for New Members) (січень 2009 р.).

Члени Конгресу та їх співробітники мають можливість звертатися до веб-сторінок CRS (www.crs.gov) і Законодавчої інформаційної служби CRS (Legislative Information Service – LIS) (www.congress.gov). Зазначені сайти є найбільш універсальними та інтегрованими джерелами інформації стосовно законодавчого процесу США. Вони надають всю необхідну інформацію стосовно різних аспектів урядування, інформацію законодавчого характеру, включно з поточним законодавством, попередніми законами, біографічними даними конгресменів тощо.

Веб-вузол CRS забезпечує 24-годинний доступ до матеріалів CRS із поточних законодавчих проблем, електронних збірок звітів Служби, інформації відносно законодавчого й бюджетного процесів, довідника процедур та діяльності Конгресу, аудіо- і відеозаписів та DVD програм, створює можливість онлайн реєстрації на семінари CRS та надає інформацію про інші послуги. Веб-сайт також містить посилання на корисні для діячів Конгресу інформаційні ресурси.

Веб-сайт LIS дає змогу відстежувати законодавчий процес і зміни законодавства. Він містить стислий звіт стосовно законопроекту, повний текст законодавства й публічних прав, повний текст повідомлень комітету, слухань тощо.

Жоден із цих веб-вузлів не доступний для громадськості. Для запобігання громадському доступу до сайтів, CRS було створено детально розроблений мережевий пристрій захисту. Платники податків мають відкритий доступ лише до ТОМАСА (на честь Томаса Джефферсона) (THOMAS) (thomas.loc.gov) – веб-вузла Бібліотеки Конгресу, який містить інформацію законодавчого характеру (тексти законів, резолюцій, інформацію стосовно діяльності Конгресу, записи слухань тощо). Фактично, коли пересічні користувачі намагаються потрапити на веб-сторінку LIS, вони автоматично пересилаються до ТОМАСА без жодного попередження.

Для забезпечення необхідного інформаційного супроводу діяльності Конгресу Служба використовує також і продукцію мультимедіа – відеозаписи на DVD-дисках та аудіозаписи на CD-дисках. Семінари, що проводяться CRS, конгресмени можуть переглянути у запису також з веб-сторінки служби. Крім того, CRS забезпечує кожного дня, крім вихідних, дві години телепередач закритої системи Конгресу.

Аналіз напрямів діяльності CRS дає підстави для висновку про її універсальний характер. Це стосується збалансованого суміщення здійснення реферативної та аналітичної функцій, широкого тематичного кола проблем, до яких готуються інформаційно-аналітичні матеріали, різноманітних форм інформаційно-аналітичних послуг (стислі огляди, розгорнуті звіти, консультування, проведення семінарів тощо).

Значення Служби в процесі інформаційного супроводу діяльності Конгресу складно переоцінити. Адже члени Конгресу та їх співробітники потребують перевіреної та поданої в зручній для опрацювання формі різноманітної інформації з різних джерел. За таких умов CRS відіграє роль інформаційного навігатора і диспетчера та дослідницького брокера. Перебуваючи на перехресті різних інформаційних потоків, Служба оперує величезними масивами даних, обробляючи їх та надаючи конгресменам у вигляді порівняно невеликих інформаційно-аналітичних матеріалів, у яких окреслюються суть проблеми, її фон, шляхи й перспективи вирішення, що забезпечує необхідне інформаційне підґрунтя для прийняття рішень.

При цьому CRS не претендує на монополію на експертному ринку Вашингтону, але мобілізуючи науковий та інтелектуальний потенціал своїх співробітників, забезпечує собі провідну роль в інформаційному супроводі діяльності Конгресу. Опрацьовуючи матеріали інших аналітичних центрів, надаючи інформації, що міститься в цих матеріалах, законодавчого сенсу, Служба наближує її до законодавчого процесу, займаючи, таким чином, власну унікальну нішу в інформаційно-комунікативній взаємодії.

Така функція CRS відповідає природі самого Конгресу, законодавча діяльність якого покликана гнучко реагувати на тенденції суспільного розвитку.

Інші підрозділи Бібліотеки, незважаючи на пріоритетність обслуговування Конгресу, надають інформаційно-аналітичні послуги й громадськості.

Що стосується **Бібліотеки права Конгресу** (Law Library of Congress) (<http://www.loc.gov/law>), її заснування відбулося в 1832 р. з метою забезпечення доступу до перевірених юридичних матеріалів. З часом Бібліотека права розвинулась у найбільшу у світі структуру такого спрямування. Зібрання бібліотеки та широкі й всебічні експертні висновки її співробітників використовуються для забезпечення щоденного інформаційного супроводу процесу американської демократії.

Бібліотека права забезпечує Конгрес всебічними дослідженнями зарубіжного, порівняльного, міжнародного та американського права, а також надає інші юридичні довідкові послуги. На сьогодні можна виокремити три головні напрями діяльності бібліотеки:

- обслуговування колекції;
- дослідження зарубіжного права;
- суспільні послуги.

Дослідження зарубіжного права в рамках бібліотеки здійснюються юристами – експертами зарубіжного права (Foreign Law Specialists), компетентними, зокрема, у питаннях права Аргентини, Австралії, Бразилії, Канади, Китаю, Європейського Союзу, Франції, Німеччини, Греції, Індії, Ірану, Ізраїлю, Японії, Лівану, Мексики, Нікарагуа, Росії та Великобританії. Дослідження інших питань потребує додаткового залучення фахівців за спеціальними контрактами. Дослідження проводяться з використанням ресурсів колекцій Бібліотеки з зарубіжного, порівняльного та міжнародного права, а кінцеві продукти в електронній формі розміщуються на веб-сайті Бібліотеки права. На сьогодні на сайті представлені: Поточні юридичні теми (Current Legal Topics), Зарубіжний юридичний монітор (Global Legal Monitor), Зарубіжне та міжнародне право (Foreign and International Law).

Між Бібліотекою Конгресу та Конгресом США існують тісні зв'язки: директор та інше керівництво бібліотеки регулярно виступають у палатах Конгресу та в Об'єднаному комітеті з Бібліотеки, обговорюючи бюджет і додаткові асигнування, окремі проекти й програми. Конгресмени – часті гості в бібліотеці; вони

беруть участь у різноманітних бібліотечних заходах, брифінгах, які проводяться в бібліотеці з метою навчання новообраних членів Конгресу методиці пошуку інформації та інформування їх щодо бібліотечних послуг.

Ефективність діяльності Бібліотеки Конгресу США у сфері політичної комунікації опосередковано демонструє той факт, що саме її досвід функціонування був врахований під час заснування в 1948 р. на базі Імперської бібліотеки Японії в Уено **Національної парламентської бібліотеки Японії (National Diet Library – NDL)** (<http://www.ndl.go.jp>). Після поразки в Другій світовій війні до окупованої Японії прибула комісія від Бібліотеки Конгресу США та Асоціації бібліотек США, які зайнялися створенням парламентської бібліотеки за американським зразком. Передбачалося, що нова Національна парламентська бібліотека Японії стане бібліотекою не лише для японських депутатів, а й для пересічних громадян. Вона повинна була збирати, опрацьовувати й зберігати всі наявні в Японії книги й періодичні видання, а її директор прирівнювався за статусом до державного міністра.

На базі положень, напрацьованих американською комісією, 9 лютого 1948 р. був прийнятий закон про Національну парламентську бібліотеку Японії. Вона відкрилася 5 червня того ж року. Першим директором бібліотеки став юрист Канаморі Токудзіро, а віце-директором – філософ Накаї Масакадзу. У 1961 р., після смерті Канаморі, на посаду директора почали призначатися генеральні секретарі палат представників і радників парламенту Японії [195].

Наслідуючи приклад Бібліотеки Конгресу, Національна парламентська бібліотека Японії від початку свого заснування розпочала довідкову та інформаційну діяльність, дотримуючись принципу пріоритетності: члени парламенту, урядові установи й організації, інші організації, бібліотеки, наукові співробітники. З 1948 р. бібліотека – центр національної бібліографії. У 1950 р. виходить нове видання японської десяткової класифікації, починається підготовка карткової бази для національного зведеного каталогу.

Основні функції NDL:

1. Розвиток інформаційних ресурсів.

2. Надання допомоги парламенту в здійсненні законодавчої діяльності.

3. Забезпечення повного доступу до власних інформаційних ресурсів.

Функції бібліотеки визначаються її завданнями, серед яких одним з основних є збирання книг та інших бібліотечних матеріалів для надання допомоги членам парламенту у виконанні їх обов'язків. З цією метою в структурі бібліотеки було створено **Бюро дослідницької та правової інформації (Research and Legislative Reference Bureau – RLRB)**, у якому працюють спеціалісти в галузях юриспруденції, політики й економіки.

Послуги, які надаються NDL для Національного парламенту, складаються із законодавчих досліджень та інформаційних послуг (дослідження та надання інформації стосовно національних політичних проблем) та бібліотечного обслуговування (надання доступу до бібліотечних матеріалів та послуги з їх копіювання). RLRB в основному відповідає за перші, останні здійснюються бібліотекою в цілому, враховуючи Кансай-кан і Міжнародну бібліотеку дитячої літератури.

Бюро виконує широкий спектр функцій, у тому числі аналіз та оцінку законопроектів та пропозицій; збирання, аналіз й огляди інформації законодавчого характеру та надання до неї доступу; послуги з оформлення текстів законів, що допомагає парламентарям у підготовці законодавства; забезпечення інформаційними матеріалами органів виконавчої та судової гілок влади й широкої громадськості [376].

RLRB відповідальна за допомогу парламенту й підтримується рештою відділів бібліотеки. Цей підрозділ здійснює дослідження й опрацьовує близько 30 тис. запитів членів парламенту. Відділ також займається прогнозуванням питань і проблем, які можуть стати предметом обговорення парламентарів у майбутньому. Звіти з актуальних питань публікуються у вигляді різноманітних брошур.

RLRB реагує на запити членів парламенту та їх співробітників, використовуючи величезну кількість матеріалів та інформації як внутрішнього походження, так і зарубіжних, в основному через систему юридичного депозиту й міжнародного обміну виданнями.

В останні роки кількість дослідницьких запитів має чітку тенденцію до збільшення, що пов'язано з активізацією парламентських дебатів та розширенням сфери інтересів парламентарів. Кількість відповідей на запити членів парламенту, яка наближалася до 20 тис. у 1995 р., досягла близько 45 тис. за 2006 фінансовий рік. Це означає, що ефективність діяльності Бюро підвищилася більше ніж удвічі за останні 10 років (рис. 4.1).



Рис. 4.1. Динаміка зміни кількості досліджень на запити

Такий результат став можливим внаслідок прискорення підготовки матеріалів. Утім, у цьому випадку постає питання їх якості. Співробітники Бюро мають постійно працювати над зміцненням і розширенням своїх знань для забезпечення відповідного наукового рівня матеріалів, які вони готують.

RLRB також здійснює прогностичні дослідження національних політичних питань у короткостроковій або середньо- та довгостроковій перспективі. Результати дослідження подаються парламенту, головним чином, через публікації та на веб-сайті бібліотеки.

Співробітники Бюро систематично вивчають проблемні питання, за якими в майбутньому можливі запити користувачів. Згідно з останніми статистичними даними, у виданнях, що випускаються RLRB, публікується в середньому 332 статті на рік загальною кількістю 3331 сторінка (рис. 4.2).

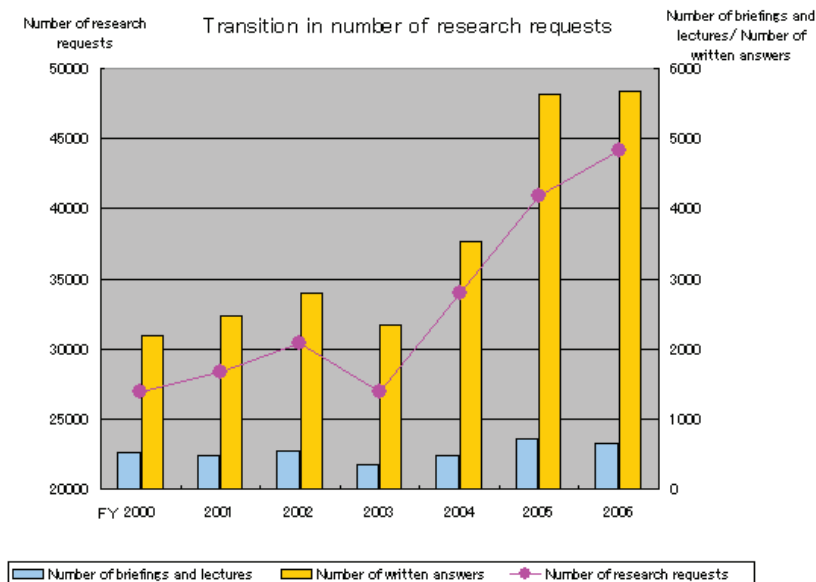

Рис. 4.2. Схема діяльності Бюро дослідницької та правової інформації Національної парламентської бібліотеки Японії

У тому, що стосується законодавчих досліджень та надання інформаційних послуг, у діяльності RLRB можна виокремити кілька основних тенденцій.

Перше – це інтенсифікація міждисциплінарних досліджень.

Міждисциплінарні дослідження, розпочаті у 2001 р., є дослідженнями з основних національних політичних проблем, які потребують тривалого міжпредметного вивчення. Проектна група складається зі співробітників різних наукових підрозділів, пов'язаних конкретною темою. Міждисциплінарні дослідження містять обмін думками з експертами й польові дослідження як усередині, так і за межами Японії, а також аналіз інформації з друкованих джерел й електронних ресурсів, зокрема інтернет-інформації.

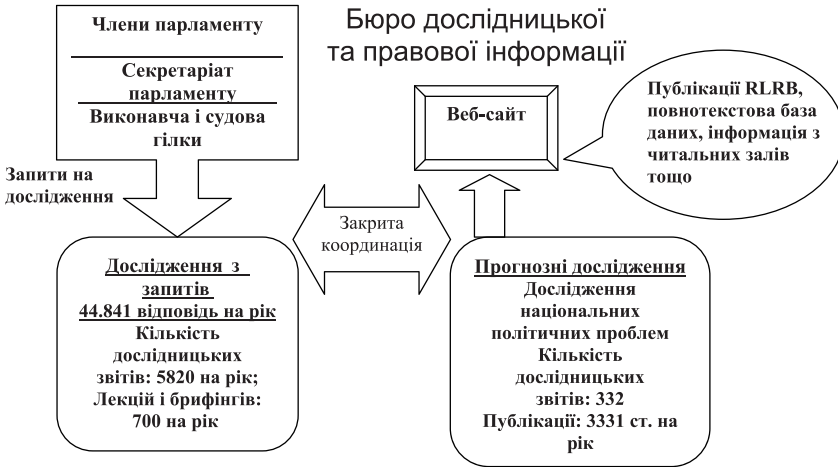
Протягом останніх років практикується також проведення «Міжнародного політичного семінару», для участі в якому

запрошуються іноземні фахівці для обміну думками та обговорення питань. Крім того, деякі дослідження також проводяться за участі зовнішніх експертів, яких запрошуюють до співпраці в проектних командах.

Результати таких міждисциплінарних досліджень публікуються у вигляді «Міждисциплінарного дослідницького звіту» (Interdisciplinary Research Report). Починаючи з 2001 р., кожного року обирається певна тема, за якою й проводяться міждисциплінарні дослідження (табл. 4.1).

Таблиця 4.1

Теми міждисциплінарних досліджень

Роки	Назва теми
ФР 2001	Управління ризиками у сфері стихійних лих
ФР 2002	Управління у надзвичайних ситуаціях у більшості країн
ФР 2002–2003	Реформи в США з 80-х років ХХ ст.
ФР 2003–2004	Старіння суспільства з малою кількістю дітей
ФР 2004–2005	Регіональне пожвавлення
ФР 2005–2006	Сучасний стан і майбутні виклики, пов'язані з розширенням ЄС
2006	Зміцнення миру
2006–2007	Проблеми імміграційної політики та зарубіжних працівників у суспільствах з тенденцією депопуляції
2007–2008	Проблеми неповнолітніх
2007	Роль парламенту в забезпеченні громадянського контролю
2008–2009	Політичні проблеми Японії в міжнародному контексті
2008	Політика нової адміністрації Австралії Вплив послаблення регуляційної політики в економічній сфері. Розгляд тенденцій розвитку Японії в парламентах зарубіжних країн

Друге – початок систематичного проведення «Семінару з питань політики» (Policy Seminar).

Результати міждисциплінарних і прогнозних досліджень Бюро передаються в друкованому вигляді в офіси кожного депутата, а також розміщуються на «Чоса-но-Мадо» (Chosa-no-Mado – вікно для дослідницьких послуг), ексклюзивному веб-сайті членів парламенту. Утім, така форма презентації результатів досліджень не дає змоги їх безпосереднього пояснення. Окремі парламентарі заявляли, що вони не знають, які результати досліджень доступні. Враховуючи це, було прийнято рішення розпочати проведення «Семінару з питань політики», під час якого відбувається пояснення національних політичних проблем депутатам та їх секретарям. Семінари передбачають розгляд запитів користувачів, пов'язаних з темою семінару, та презентацію результатів досліджень за темою.

Третє – підготовка й розповсюдження матеріалів в електронній формі.

Суттєві зрушення в роботі RLRB протягом останніх десятиліть пов'язані з опрацюванням матеріалів і презентацією досліджень за допомогою комп'ютерів. У жовтні 1998 р. був заснований ексклюзивний веб-сайт парламенту – «Чоса-но-Мадо», триває робота зі створення повнотекстової бази даних записів протоколів засідань парламентів, які раніше публікувалися виключно в паперовому варіанті, складається база даних «Індексована база даних японського права, постанов та законів» (у тому числі ранні видання епохи Мейдзі) (Index Database to Japanese Laws, Regulations and Bills). Ці бази даних відкриті для громадськості на веб-сайті NDL.

Веб-сайт надає також широкі можливості для ознайомлення з матеріалами досліджень. Користувачі, перебуваючи будь-де в межах Японії, за допомогою ПК мають змогу прочитати та роздрукувати (японською мовою) такі інформаційно-аналітичні продукти RLRB, як «Довідник» (Reference), «Короткий огляд» (Issue Brief), «Зарубіжне законодавство» (Foreign Legislation) та ін.

На додаток до цих послуг, досліджень та юридичних довідок Бюро проводить ряд інших заходів. Наприклад, із 2005 фінансового року з метою підвищення якості обслуговування було розпочато

безпосереднє вивчення потреб членів парламенту у сфері інформаційно-аналітичного забезпечення.

Визначаючи стратегію подальшого розвитку, NDL виходить з головного пріоритету – «розширення функції юридичної підтримки з метою покращання обслуговування Національного парламенту».

У планах RLRB – посилення прогностичної складової в дослідженнях, підвищення якості обслуговування запитів користувачів, функціонування як «інформаційного центру для членів парламенту» у співробітництві з іншими підрозділами Бібліотеки.

Загалом функціонування Бібліотеки Конгресу та Національної парламентської бібліотеки Японії відображає основні прогресивні сучасні тенденції у розвитку комунікативної взаємодії бібліотечних установ з урядовими структурами – розширення спектра послуг, інформаційний супровід усіх етапів діяльності законодавчого органу країни, виробництво власної вторинної інформаційно-аналітичної продукції політико-правової тематики, здійснення міждисциплінарних та прогностичних досліджень, розширення можливостей доступу користувачів до потрібної їм інформації за допомогою використання нових електронних технологій, посилення інтерактивної складової в процесі обслуговування користувачів шляхом проведення консультацій, лекцій та семінарів. Окреслені напрями діяльності в різних масштабах та з різним ступенем якості здійснюються також Бібліотекою палати лордів (The House of Lords Library) (<http://www.parliament.uk/visiting/online-tours/virtualtours/lords-library-tour/>) та Бібліотекою палати общин Великобританії (The House of Commons Library) (<http://www.parliament.uk/mps-lords-and-offices/offices/commons/commonslibrary>), Парламентською бібліотекою Канади (The Library of Parliament of Canada) (<http://www.parl.gc.ca/About/Library/VirtualLibrary/index-e.asp>), Парламентською бібліотекою Австралії (The Parliamentary Library of Australia) (<http://www.aph.gov.au/library>), Парламентською бібліотекою Російської Федерації (<http://duma2.garant.ru/apparat/biblio.htm>) та ін.

З іншого боку, поряд з парламентськими бібліотеками в ряді країн допомогу в ефективному здійсненні владою управлінських функцій надають **президентські бібліотеки та інші бібліотеки структур виконавчої гілки влади.**

Типовий приклад – функціонування **Президентської бібліотеки Республіки Білорусь** (<http://www.preslib.org.by>).

Привертає позитивну увагу розміщення на головній сторінці веб-сайту бібліотеки оголошення про проведення бібліотекою дослідження потреб користувачів у відкритих джерелах інформації в Інтернеті, результати якого мають сприяти оптимізації як фондів бібліотеки, так і її послуг.

Серед пріоритетів бібліотеки – бібліотечно-бібліографічне та інформаційне забезпечення діяльності президента Республіки Білорусь, його Адміністрації, Національних зборів, Ради міністрів, Конституційного та Верховного Судів республіки та інших республіканських органів державного урядування, місцевих виконавчих та розпорядчих органів.

Основними завданнями бібліотеки визначено:

- створення сучасної інформаційної інфраструктури, що забезпечує максимально швидкий та ефективний доступ до вітчизняних і світових інформаційних ресурсів;
- розуміння і передбачення інформаційних потреб користувачів;
- надання послуг й продуктів на максимально можливному високому рівні;
- інтеграція у світовий інформаційний простір.

Створений у складі бібліотеки інформаційно-аналітичний відділ здійснює інформаційне обслуговування Адміністрації президента Республіки Білорусь, Національних зборів, Ради міністрів і органів місцевого врядування і самоврядування; збирає архів виступів і публікацій Президента Республіки Білорусь, а також матеріалів про його діяльність; складає бібліографічні покажчики: «Держава і право» («Дзяржава і права»), «Література з питань місцевого управління і самоврядування» («Літаратура па пытаннях мясцовага кіравання і самакіравання»), «Парламентська діяльність: теорія і практика» («Парламенцкая дзейнасць: тэорыя і практыка»).

З огляду на посилення в контексті глобалізації інтеграційних процесів і оформлення інтегрованих міжнародних політичних утворень, зокрема ЄС, виникла потреба в забезпеченні їхніх управлінських структур належним інформаційно-аналітичним супроводом. Показово, що для виконання цієї функції було залучено бібліотечний досвід, результатом чого стало заснування

Бібліотеки Європейського парламенту (European Parliament Library – EUROLIB) (<http://www.eurolibnet.eu/3/72/&for=show&tid=7917>).

Місією бібліотеки, задекларованою на її офіційному сайті, визначено підтримку законодавчої, контрольної та репрезентативної функцій Європейського парламенту шляхом забезпечення високоякісного інформаційного обслуговування, яке має бути оперативним, об'єктивним і неупередженим. З метою задоволення інформаційних потреб Європарламенту бібліотека функціонує в тісному партнерстві з департаментами політики та проектними командами, з іншими відповідними внутрішніми та зовнішніми службами, що займаються інформаційною діяльністю. Бібліотека прагне до надання послуг за принципом трьох «е» – ефективних, кваліфікованих та економних (effectively, efficiently and economically).

Співробітники EUROLIB надають інформаційні послуги, які допомагають членам Європарламенту виконувати їх індивідуальні парламентські функції, надають інформаційну допомогу комітетам, доповідачам, проектним командам і політичним відділам у виконанні їхніх парламентських функцій. Фактично бібліотека здійснює керування знаннями, організовуючи повторне використання інформації, яка продукується проектними командами, шляхом надання доступу до неї іншим структурам ЄП з метою підвищення ефективності їх функціонування.

Форми надання інформаційних послуг бібліотекою можуть бути різні, починаючи зі зручної для самостійного користування веб-сторінки, до надання структурованої інформації стосовно потрібної літератури і проведення інформаційно-консультативної роботи. Користувачам подобається практика отримання послуг шляхом використання медіа та можливостей читальних залів, Інтранету, роздруку та онлайн-сервісів.

З метою надання користувачам усієї можливої потрібної їм інформації бібліотека не лише кооперує свою діяльність з іншими структурами Європарламенту та європейськими інститутами, але також тісно співпрацює з інформаційними структурами національних парламентів. Вона функціонує як координатор тих інформаційних потоків, які виходять з національних інформаційних відділів, і забезпечує до них доступ іншим уповноваженим особам настільки,

наскільки це узгоджується з головною метою створення цієї інформації, і за умови користі Європарламенту й помірних витрат.

Серед основних напрямів діяльності бібліотеки – надання довідкових послуг з основних європейських проблем усіма мовами ЄС, доступу до документів Європейського парламенту та тих, що стосуються його діяльності, до документів, що відображають і стосуються діяльності та політики інститутів Європейського Союзу, права ЄС, міжнародного права, діяльності міжнародних організацій, а також національних інститутів, національного права, загальних статистичних даних тощо.

Ще одна мета EUROLIB – формування нового іміджу бібліотек та популяризація діяльності міжбібліотечної асоціації серед інститутів, що ними обслуговуються. Бібліотека сприяє розвитку специфічного бібліотечного інструментарію, шляхом посилення міжбібліотечної кооперації. Бібліотека забезпечує високий рівень надання послуг, досягає високої якості інформаційно-аналітичних матеріалів, що готуються її співробітниками. Це дає підстави говорити про внесок бібліотечних установ у загальноєвропейський розвиток економіки та технологій, продуктів та послуг.

В Україні забезпечення інформаційного супроводу процесів політичної комунікації бібліотечними установами на рівні вищих владних структур є пріоритетним напрямом діяльності **Національної парламентської бібліотеки України (nplu.org)**, яка здійснює бібліотечно-інформаційне обслуговування депутатів Верховної Ради України та рад нижчого рівня.

До послуг користувачів бібліотеки – бази даних (БД) «Ліга. Закон», «Законодавство України» (тексти законодавчих, нормативних документів); власні БД, які представлені на веб-сайті бібліотеки, серед яких – «Політика і політики в дзеркалі періодичних видань України (з 2000 р.)».

У результаті успішного здійснення Канадсько-українського проекту спільно з Канадським товариством приятелів України протягом 1999–2001 рр. на базі відділу був створений Українсько-канадський парламентський інформаційний центр. Урочисте відкриття центру відбулося 16 листопада 2000 р. за участі першого Президента України Л. Кравчука, Надзвичайного та Повноважного Посла Канади в Україні й багатьох народних депутатів України.

Співробітництво між Національною парламентською бібліотекою України та Канадським товариством приятелів України триває і сьогодні.

З травня 1999 р. у структурі бібліотеки функціонує відділ інформаційного забезпечення Верховної Ради України, створений з метою сприяння законотворчій діяльності Верховної Ради України шляхом надання інформаційних послуг народним депутатам, їх помічникам та працівникам апарату ВРУ.

Серед інформаційних послуг, які пропонуються відділом користувачам бібліотеки, – підготовка інформаційних матеріалів на запити народних депутатів, їх помічників та службовців апарату Верховної Ради України; підбір і обробка інформаційних матеріалів до законопроектів, що розглядаються на сесіях українського парламенту; створення гіпертекстової бази даних «Політика і політики у дзеркалі періодичних видань України», що постійно поповнюється і розміщується на інтернет-сторінці бібліотеки за адресою: <http://cuprc.nplu.org/>; надання інформаційних послуг користувачам бібліотеки з використанням бази даних «Ліга. Закон»; надання доступу до підсобного фонду відділу, який складається з англійської канадської літератури з питань законодавства та довідкових видань українською мовою.

Спеціальною бібліотекою, яка забезпечує формування, зберігання та ефективне використання бібліотечного фонду як упорядкованого зібрання документів з питань права та парламентаризму, політики та економіки, науки, освіти, культури та інших питань функціонування та розвитку українського суспільства та інших країн світу є **Бібліотека Верховної Ради України (<http://lib.rada.gov.ua/static/about/wellcome.html>)**.

Народним депутатам України, їх помічникам-консультантам, які кадрово-фінансово обслуговуються в апараті Верховної Ради України, та працівникам апарату надаються документи на різних носіях – паперових, електронних, мікрофішах.

Паперовий фонд БВРУ складається з двох типів бібліотечних документів: офіційних видань – документів про результати діяльності парламенту та інших інститутів влади та інших видань, необхідних для здійснення конституційних повноважень парламенту, книжкових, газетних і журнальних, що складають профіль комп-

лектування документного фонду БВРУ. Електронний ресурс БВРУ становлять документи на CD-ROM і близько 1200 документів, які мають електронну копію (див. додаток 2).

Щорічно бібліотеку відвідують близько 6 тис. осіб, бібліотечну веб-сторінку – близько 84 тис.; надається близько 20 тис. документів, з них 73 % – періодичні видання, 27 % – книги, 3 % – документи з фондів інших бібліотек (МБА); складається понад 400 добірок документів; надається понад 1200 бібліотечних довідок.

Крім надання документів на паперових та інших носіях інформації з фондів БВРУ та з фондів бібліотек інших систем і відомств України здійснення інформаційно-бібліографічного пошуку з використанням паперових та електронних (у тому числі Інтернет) вітчизняних та зарубіжних бібліотечних ресурсів, інформування про нові надходження документів до фондів бібліотеки та допомоги користувачам у виборі відповідних інформаційно-пошукових засобів бібліотека також пропонує складання тематичних добірок документів; виконання бібліотечних довідок з питань порядку дня засідань сесії, комітетів і фракцій та з інших питань, що безпосередньо належать до діяльності Верховної Ради України; підготовку бібліографічних покажчиків до законопроектів та з проблем парламентської діяльності. Співробітниками бібліотеки також здійснюється підготовка щотижневих оглядів публікацій у центральній пресі, пов'язаних з діяльністю Голови Верховної Ради України; підготовка щоденних анованих оглядів центральної преси та регулярних повнотекстових «Оглядів регіональної преси».

Читачам також пропонуються проведення екскурсій для відвідувачів Верховної Ради України з історії й сьогодення українського парламентаризму, архітектури сесійного будинку Верховної Ради України та віртуальні виставки нових надходжень до бібліотеки Верховної Ради України та ті, які присвячено знаменним датам, ювілеям, окремим темам, визначним подіям вітчизняної та світової історії, науки й культури.

Як бачимо, вітчизняні бібліотеки, які беруть участь у забезпеченні інформаційного супроводу законодавчого процесу, на сьогодні лише частково реалізують ті напрями роботи, які здійснюються бібліотеками аналогічного спрямування країн Заходу. Безумовно, істотним зрушенням стало впровадження в

щоденну бібліотечну практику використання ПК і електронних технологій. Разом з тим аналіз послуг, що надаються Національною парламентською бібліотекою України та Бібліотекою Верховної Ради України, не дає підстав говорити про пріоритетність в їх діяльності дослідницького напрямку, не кажучи про здійснення міждисциплінарних досліджень, як це практикується, наприклад, у Національній парламентській бібліотеці Японії. Поки що в перспективі залишається й така форма комунікативної взаємодії між бібліотекою та представниками законодавчої гілки влади, як проведення семінарів та брифінгів, безпосередніх консультацій, вивчення запитів користувачів. Вітчизняні бібліотеки не пропонують, а парламентські структури не замовляють послуги стосовно безпосереднього інформаційного супроводу в законодавчому процесі різних етапів діяльності Верховної Ради України. Так, до компетенції відповідних бібліотечних відділів БВРУ та НПБУ не входить надання допомоги в роз'ясненні цілей певного законопроекту, визначенні його місця в попередньому законодавстві та наслідків після його ухвалення, обрахування вартості реалізації, аналіз проблем, які можуть виникнути у зв'язку з реалізацією законопроекту, та визначення альтернативних шляхів для їх вирішення, формалізування законодавчих рішень та ініціатив.

Найбільш наукоємними, такими, що потребують аналітико-синтетичного опрацювання широкого кола різноманітних за своїм характером джерел та високої компетентності виконавців, є послуги з підготовки інформаційних матеріалів на запити народних депутатів, їх помічників та службовців апарату Верховної Ради України та підбору й обробки інформаційних матеріалів до законопроектів, що розглядаються на сесіях українського парламенту, які пропонуються НПБУ.

На сьогодні можна стверджувати, що серед послуг, що надаються співробітниками БВРУ та НПБУ, переважають послуги пошукового, довідкового та реферативного характеру. Прогнозний, експертний або оціночний та дослідницький напрями відсутні або офіційно не представлені.

Основними причинами такої ситуації є недостатнє усвідомлення потенціалу бібліотек як інформаційних центрів у політичній комунікації з боку як самих бібліотечних співробітників,

так і влади, та, як наслідок, – недостатній рівень фінансування вітчизняних бібліотечних установ. Для довідки – в Обґрунтуванні бюджету Бібліотеки Конгресу США на 2012 р. (Library of Congress Fiscal 2012 Budget Justification <http://www.loc.gov/about/reports/budget/fy2012.pdf>) ідеться про необхідність виділити їй у 2012 фінансовому році загальний бюджет у розмірі 707,8 млн дол., що на 23,5 млн, або на 3,4 %, перевищує бюджет 2011 р. Потреба в збільшенні фінансування пояснюється двома причинами: по-перше, необхідністю посилення рівня захисту інформації й систем у межах бібліотеки, по-друге, необхідністю розширення сфери дослідницької експертизи, що здійснюється Дослідницькою службою Конгресу з метою продовження надання належної інформаційної підтримки діяльності Конгресу. Загалом з метою здійснення якісної експертизи й посилення аналітичної місткості матеріалів Служби, що стосуються сфери науки й технологій, охорони здоров'я, фінансової економіки й бухгалтерського обліку, соціального розвитку, зокрема проблеми зайнятості, імміграції та робочої сили, на фінансування CRS у 2012 р. передбачено виділення 2,723 млн дол.

Водночас проектом закону про Державний бюджет України на 2012 р., що розміщений на офіційному веб-сайті Верховної Ради України, фінансування діяльності Національної бібліотеки України імені В. І. Вернадського передбачено в розмірі 63 152,3 тис. грн, з яких 44 412,1 тис. грн мають бути спрямовані на оплату праці й комунальних послуг та енергоносіїв, фінансування ж усього комплексу бібліотечної та музейної справ, виставкової діяльності, здійснення культурно-інформаційної та культурно-просвітницької діяльності передбачено в межах 288 655,2 тис. грн, з яких видатки розвитку загального фонду становлять 5 191,1 тис. грн, а видатки розвитку спеціального фонду – 2 588,9 тис. грн. Такі обсяги фінансування практично унеможливають розвиток вітчизняних бібліотек, не дають їм змоги залучати за контрактом до виконання складних запитів вузьких спеціалістів з потрібного питання, створювати у своїй структурі необхідні дослідницькі відділи, які склалися б з висококласних фахівців, та розвивати прогностичний, експертний та дослідницький напрями у своїй роботі.

Водночас, за визначенням ІФЛА, посилення ролі парламентських бібліотек та дослідницьких служб парламентів є

перспективним напрямом сучасної політики бібліотек як основних помічників парламентарів у виконанні їх законодавчих функцій, в їх контролі над діями виконавчої влади і в загальному обговоренні політичних питань; сприянні процесу демократизації та законодавчому процесу; просуванні знання стосовно законодавства й законодавчого процесу з метою забезпечення прозорості й посилення демократичної участі; обміні досвідом, знаннями, способами вирішення проблем і роботи в мережі; розробці стандартів і кращих методик забезпечення парламентів інформацією й знаннями і сприянні їх просуванню; забезпеченні дискусії з питань, пов'язаних із законодавчим процесом [365].

Отже, усвідомлення ролі й місця бібліотек у системі політичної комунікації як самими бібліотечними співробітниками, так і владними структурами, підвищення рівня фінансування бібліотек, вивчення і впровадження передового досвіду функціонування бібліотек урядових департаментів зарубіжних країн дасть змогу більш ефективно реалізувати свої можливості як вітчизняним бібліотекам, так і українській владі, яка в підсумку отримує адекватний вимогам сучасності інформаційно-аналітичний супровід своєї діяльності.

Інший рівень взаємодії з владними структурами демонструють національні бібліотеки, для яких інформаційно-аналітичний супровід політичних процесів у державі є лише одним з багатьох напрямів їх діяльності. Так, наприклад, для **Національної бібліотеки Китаю (The National Library of China – NLC)** (<http://www.nlc.gov.cn>) «надання інформаційно-довідкових послуг центральному уряду, іншим державним організаціям, громадським організаціям та широкій громадськості» є лише одним з завдань, поряд зі збиранням та збереженням вітчизняних і зарубіжних публікацій, національною координацією збереження документів та консерваційних робіт, дослідженнями в бібліотеці розвитку бібліотечних послуг і програм, а також керівництвом іншими бібліотеками Китаю, враховуючи досвід NLC у міжнародних культурних обмінах через участь у діяльності Міжнародної федерації бібліотечних асоціацій і установ (ІФЛА) та інших відповідних організаціях у всьому світі, а також заохочення обмінів і співпраці з іншими бібліотеками в Китаї та за кордоном.

Разом з тим Національна бібліотека Китаю активно вивчає ресурсний масив та специфіку діяльності законодавчих довідкових служб для центрального уряду з метою розробки, удосконалення й надання таких послуг безпосередньо вищому законодавчому органу нації. Бібліотека також надає інформаційні послуги для Всекитайських зборів народних представників (National People's Congress), Китайської народної політичної консультативної конференції (Chinese People's Political Consultative Conference), Ради голів Постійного комітету Всекитайських зборів народних представників (Council of Chairs of the Standing Committee of the National People's Congress), Постійного комітету Всекитайських зборів народних представників (Standing Committee of the National People's Congress) і спеціальних комітетів Національного народного конгресу (Special Committees of the National People's Congress). NLC створено систему інформаційно-аналітичної кооперації з багатьма міністерствами й комісіями, зокрема, через заснування при міністерствах власних філіалів.

Необхідність модернізації економіки Китаю, прискорення в країні соціально-економічного розвитку в другій половині минулого століття вимагали від NLC підвищення ефективності інформаційного супроводу реформ. Реакцією бібліотеки на нові вимоги стало посилення інтелектуальної складової в бібліотечних процесах, орієнтація не лише на надання послуг, а й на проведення досліджень. Досить промовистою в цьому контексті стала реорганізація в 1975 р. Довідкового відділу (Reference Department) у Довідково-дослідницький відділ (Reference Research Department), одним з завдань якого стало інформаційне обслуговування центральних державних органів влади. У 1988 р. серед 100 співробітників відділу працювало близько 20 експертів з філософії, історії, літератури, права, фізики, хімії, математики, географії, які були запрошені або з інших відділів бібліотеки, або взагалі з інших інститутів.

Відділ проводив важливі наукові дослідження для уряду та неурядових організацій, зокрема, «дослідження нафтових матеріалів у розвинутих країнах» (investigation on petroleum materials in developed countries) для Комісії з науки і технологій (Scientific & Technological Commission), вивчення «тенденцій розвитку науки й технологій у розвинутих країнах» для Комітету науки і технологій Пекіну (Science and Technology Committee of Beijing). Для того,

щоб допомогти деяким урядовим організаціям у визначенні стратегії аграрної політики, експерти NLC знайшли й опрацювали велику кількість матеріалів стосовно вирішення аграрної проблеми в США, рівня механізації сільського господарства інших країн, вирішення проблеми прибутку з одиниці площі в агросекторі Японії, а також стосовно питань електрифікації, механізації, перевезень і добрив провідних країн з ринковою економікою з наступною адаптацією результатів досліджень до особливих умов Китаю.

Протягом 14-ти років відділом було надано понад 30 тис. висновків з різних питань і отримано подяки уряду, академічних установ та окремих користувачів.

Наприклад, з метою надання потрібної інформації Бюро з торгівлі та промисловості (Commerce and Industry Bureau) у його роботі з удосконалення закону про недобросовісну конкуренцію (Law of Unfair Competition Act) відділом було проаналізовано 11 законів і регулятивних актів інших країн. Експерти відділу копіїлювали зарубіжну парламентську систему контролю (Foreign Parliamentary Supervising System), яка покликана здійснювати конституційний, судовий, фінансовий бюджетний та інші види контролю для Загального офісу Всекитайських зборів народних представників (General Offices of the National People's Congress).

Для Міністерства авіаційної та аерокосмічної промисловості Китаю (Ministry of Aviation and Aerospace of China) експертами бібліотеки було проведено аналіз літератури з питань дослідницької політики США та її ефекту на американську економіку впродовж наступних 30-ти років.

У 1998 р., відповідно до рішень XV Всекитайських зборів щодо вдосконалення якості законодавства в складі NLC, було створено **Довідковий відділ з права й ухвалення рішень** (Law and Decision Making Reference Department – LDMRD). Спочатку новостворений відділ був тісно пов'язаний з Довідково-дослідницьким, остаточно відокремившись у самостійну структуру у 2007 р. Його місією стало забезпечення інформаційного обслуговування законодавчого процесу й процесу ухвалення рішень органами державної влади. Заснування відділу такої спеціалізації започаткувало новий період в історії Національної бібліотеки Китаю в її обслуговуванні центральних державних органів [381].

З початком функціонування LDMRD відбулося розширення як кола користувачів бібліотеки, так і спектра, кількості та якості послуг, які надавались її співробітниками.

Новим етапом стало використання в діяльності NLC електронних технологій, що дало змогу впровадити нові специфічні консультативні послуги, проектні огляди й рекомендації для різноманітних урядових агенцій у процесі ухвалення ними рішень.

Інформаційно-аналітичне обслуговування владних структур є складовою діяльності **Національної бібліотеки Республіки Казахстан** (<http://www.nlrk.kz/page.php?lang=1>), хоча про це не йдеться в стратегічних пріоритетах бібліотеки, загальновизначених як:

- комплектування фондів і забезпечення їх збереження;
- якість бібліотечно-інформаційного обслуговування;
- розвиток і впровадження нових інформаційних технологій;
- ініціювання республіканських і міжнародних інформаційно-бібліотечних проектів.

Тим не менше, у структурі бібліотеки створена **Система інформаційного забезпечення держслужбовців Республіки Казахстан**.

Система призначена для оперативного інформування держслужбовців про нові надходження літератури із широкого спектра питань і тем. Для надання потрібної інформації використовується база даних казахських видань «Казахстан: минуле і сьогодення» Національної бібліотеки, яка на сьогодні налічує понад 600 тис. бібліографічних описів. База щоденно поповнюється матеріалами з 945-ти газет та 303-х журналів республіканського, обласного, міського та районного значення. Утім, доступ до бази обмежений, передбачена реєстрація користувачів і доступ до матеріалів з використанням паролю й логіна.

Інформаційний супровід процесу прийняття урядових рішень, забезпечення доступу до інформації, що продукується органами державної влади, допомога в керуванні такою інформацією здійснюється **Бібліотекою і Архівами Канади (Library and Archives Canada – LAC)** (<http://www.collectionscanada.gc.ca/index-e.html>). LAC – федеральний державний департамент Канади, що відповідає за збирання й збереження документальної спадщини країни, текстів, зображень та інших документів, які стосуються її історії, культури та політики. Департамент був створений

парламентом Канади у 2004 р. і об'єднав Національний архів Канади (створений у 1872 р. як Державний архів Канади, перейменований у 1987 р. у національний) і Національну бібліотеку Канади (створена у 1953 р.). Після об'єднання в ньому працює понад 1100 співробітників. На сьогодні діяльність департаменту регулюється Актом про бібліотеку й архіви Канади. Бібліотека має повноваження на надання допомоги в управлінні урядовою інформацією (включно з виданими інформаційними матеріалами) і здійснює це в різних формах. Пріоритетом при цьому є управління повним циклом інформації, включно з відкритою базою урядових записів.

Здійснюючи інформаційний менеджмент, працюючи спільно з центральними агентствами, урядовими департаментами тощо для розвитку стандартів, інструментів і методів управління інформацією, бібліотека сприяє збереженню урядом лідируючих позицій у цій сфері.

Інформаційно-аналітичні послуги надаються співробітниками бібліотеки як безпосередньо в самій бібліотеці, так і з використанням call-центру та веб-сторінки.

Серед проектів бібліотеки, що впроваджені на підтримку інформаційного менеджменту для уряду Канади та канадських установ, – «Керівництво з системи класифікації структури ділової активності» (Business Activity Structure Classification System Guidance – BASCS), «Пакет прийнятих ділових записів» (Legacy Business Records Toolkit), «Інструментарій перевірки можливостей інформаційного управління і методологія» (Information Management Capacity Check Tool and Methodology), «Управління життєвим циклом інформації та звітів» (Information and Records Management Life Cycle), «Мультиінституційні владні розпорядження. Питання, що ставляться найчастіше» (Multi-Institutional Disposition Authorities (MIDA) Frequently Asked Questions), «Мультиінституційні владні розпорядження й супроводжувальна документація» (Multi-Institutional Disposition Authorities and Supporting Documentation), «Контрольна система розміщення владних записів» (The Records Disposition Authorities Control System – RDACS) (див. додаток 3).

Бібліотека та Архіви Канади на підтримку інформаційного управління уряду та канадських установ надають доступ до переліку різноманітних керівництв з інформаційного управління. Серед

таких керівництв, наприклад, Керівництво для федеральних установ з підготовки записів для передавання в розпорядження бібліотеки і Архівів Канади, Керівництво для передання записів до Регіонального центру обслуговування (Regional Service Centres), Керівництво з типів комп'ютерних файлів, зміни форматів, інформаційних стандартів тощо.

Бібліотекою також анонсовано публікацію керівництва з Управління електронною поштою в уряді Канади (E-mail Management in the Government of Canada) (<http://www.collectionscanada.gc.ca/government/news-events/007001-6305-e.html>). У керівництві обговорюються ключові питання управління життєвим циклом e-mail-записів, включно з доречними визначеннями, процедурами і ролями відносно управління і захисту електронної пошти. При цьому одразу наголошується на постійному розвитку посібника відповідно до нових умов і вимог, для вивчення яких бібліотекою ініційоване спеціальне обговорення.

В Україні на рівні національних бібліотек приклад ефективного функціонування бібліотеки як центру інформаційно-аналітичного супроводу діяльності органів державної влади дає **Національна бібліотека України імені В. І. Вернадського (НБУВ) НАН України (www.nbuv.gov.ua)**. Місією бібліотеки є науково-інформаційне забезпечення розвитку суспільства та збереження документальної спадщини України. У рамках цієї широкої місії для НБУВ є логічним виокремлення спеціальним напрямом діяльності забезпечення інформаційного супроводу суспільно-політичних процесів у державі, надання науково-інформаційної підтримки діяльності владних структур, у першу чергу Верховної Ради України, Адміністрації Президента України та Кабінету Міністрів України.

Основою для якісного виконання цього завдання і лідерства НБУВ у сфері інформаційно-аналітичного обслуговування органів державної влади стало поєднання таких складових, як унікальні фонди, розроблена відповідно до вимог сучасності методика опрацювання інформаційних масивів, кваліфікований персонал, 20 % якого – наукові співробітники. Заснована відносно недавно, у 1918 р., на сьогодні НБУВ є головним науково-інформаційним центром України.

Наслідуючи бібліотечні традиції, НБУВ є сховищем офіційних урядових документів, поточних офіційно-документальних видань: у фондах бібліотеки зберігаються Конституція України, Кодекси України, Хронологічне зібрання законів, указів Президії Верховної Ради, постанов і розпоряджень уряду України, «Відомості Верховної Ради України», «Офіційний вісник України», Укази Президента України, конституції зарубіжних країн.

Довідково-бібліографічний фонд НБУВ – найзначніше в Україні за обсягом і унікальне за змістом та науково-інформаційним значенням зібрання документів нормативного характеру – є спеціалізованою складовою частиною фондів бібліотеки, до якої з метою оперативного задоволення інформаційних запитів користувачів входять найважливіші довідково-бібліографічні документи.

У структурі бібліотеки також сформовані відділи, що безпосередньо займаються пошуком, збиранням, організацією, зберіганням, виробництвом та поширенням інформації, що стосується політичної сфери суспільства, та до компетенції яких належить підтримка систематичної комунікативної взаємодії з владними структурами. Таким підрозділом бібліотеки є, зокрема, **Фонд Президентів України** (далі – Фонд), заснований Указом Президента України від 5 квітня 1996 р. № 244 (244/96) «Про надання Центральній науковій бібліотеці імені В. І. Вернадського статусу національної». Важливо підкреслити, що з моменту заснування Фонд діє на правах науково-дослідного інституту, що визначає дослідницький напрям у його діяльності як пріоритетний.

Фонд як спеціальна бібліотечно-архівна колекція є основним центром, що забезпечує збирання, збереження та впровадження в науковий і культурний обіг документальних матеріалів, які відображають державну, суспільно-політичну діяльність, творчість та життя президентів України. В основному це матеріали, що містять інформацію політико-правового характеру.

До Фонду належать документи з особистих архівів президентів України, що перебувають у їхній приватній власності (і не входять до номенклатури справ державного архіву президентів України) та інших осіб, до повноважень яких належить допомога президентам України у виконанні їх державних обов'язків, а також особисті біб-

ліотеки президентів України та інші друковані видання, що відображають державну, суспільно-політичну діяльність, творчість та життя президентів України.

Крім того, у Фонді зберігаються копії архівних документів офіційної діяльності президентів України, їхніх органів та служб, матеріалів про життя й творчість, що містяться в інших бібліотеках, архівних установах України та поза її межами, а також службові видання адміністрацій президентів України, інших органів та служб при президентах України.

Частина Фонду складається з документальних матеріалів приватних осіб, які причетні до державної, політичної, громадської, творчої діяльності президентів України та всього періоду їх життя, у тому числі особисті матеріали родин президентів України та документальні матеріали громадських організацій і осіб, діяльність яких може бути так чи інакше пов'язана з реалізацією ідеї президентської влади в Україні, у тому числі президентів України, обраних політичними об'єднаннями діаспори, президентів Західноукраїнської Народної Республіки і Карпато-Української республіки, кандидатів у Президенти України, а також видання про історичні форми організації державної влади на території України.

У Фонді збираються зарубіжні публікації та бази даних, що містять матеріали про життя і діяльність президентів України й президентів іноземних держав та аналіз функціонування інституту президентства в Україні та за кордоном, документальні матеріали та твори мистецтва, що містять будь-яку інформацію про президентів України та створені будь-коли і з будь-якого приводу у всіх можливих формах закріплення інформації.

Частину Фонду становить науково-довідковий фонд, який містить бібліографічну та іншу науково-довідкову інформацію про наявність документів президентів України й документів про їх діяльність, що зберігаються в бібліотеці, інших бібліотеках, архівних установах України та поза її межами.

Співробітники Фонду здійснюють також формування баз даних про виступи президентів України, відгуків про них і наукову експертизу точності цитування актів президентів України та їхніх офіційних виступів у вітчизняній і зарубіжній пресі, займаються інформуванням широкої громадськості про діяльність президентів України. Їх

зусилля також спрямовані на розробку й координацію під егідою президентів України програми видання серії «Бібліотека Президентів України», яка містить найважливіші пам'ятки національної культури.

Серед основних завдань та функцій Фонду – інформаційно-аналітичне та бібліотечно-бібліографічне обслуговування президентів України та їхніх служб, наукове опрацювання документів та створення науково-довідкового і довідково-пошукового апарату, вивчення досвіду функціонування інституту президентства інших держав, а також діяльності президентських бібліотек, фондів, архівів й аналогічних їм установ іноземних держав.

Основною формою науково-дослідної роботи Фонду стала підготовка інформаційно-аналітичних матеріалів з актуальних проблем президентського управління. Зокрема, протягом 2007–2009 рр. здійснювалася підготовка електронних інформаційно-аналітичних бюлетенів «Президентська влада в особливих ситуаціях: зарубіжний досвід» за темами: «Внесення змін до Конституції», «Створення двопалатного парламенту», «Депутатська недоторканність», «Актуальні питання президентського управління: зарубіжний досвід».

З урахуванням специфіки суспільно-політичної ситуації в Україні матеріали останнього структурувалися за актуальними темами: «Пільги державних службовців та депутатів парламентів», «Заробітна плата, привілеї та пільги Президентів країн світу», «Законодавче регулювання встановлення пам'ятників», «Політика вирівнювання регіонального розвитку», «Механізми реалізації конституційної реформи: європейський та світовий досвід», «Основні принципи та механізми створення парламентсько-урядових коаліцій у європейських країнах», «Щорічні й позачергові послання Президента до народу і парламенту: зміст, періодичність, наслідки виголошення», «Президентські ініціативи: політика, економіка, культура, соціальна сфера».

У процесі підготовки цих випусків співробітниками Фонду було здійснено пошук, аналіз та обробку науково-інформаційних ресурсів з проблематики діяльності президентів і функціонування інституту президентства в друкованих та електронних джерелах, що містяться в НБУВ та світовій мережі Інтернет, зокрема, проведено пошук та аналіз наявної інформації на офіційних інтернет-порталах вищих органів влади країн світу, інформаційних сайтів президентських бібліотек тощо. З метою пошуку наукових статей

та монографій, у яких досліджено питання, пов'язані з функціонуванням інституту президентства в Україні та світі, переглянуто друковані періодичні видання та новітню літературу, що міститься в основних фондах НБУВ, та здійснено пошук відповідних статей в електронних наукових базах даних, які розміщено на платформах ScienceDirect та EBSCOhost.

У контексті бібліотечно-бібліографічної роботи інформаційно-аналітичним відділом Фонду Президентів України було започатковано випуск серії «Науково-інформаційні ресурси про Президентів та інститут президентства», матеріали якої висвітлюють наявність науково-інформаційних ресурсів з питань функціонування інституту президентства та діяльності самих президентів, переважно в інших країнах світу, що дає можливість для дослідження й ефективної адаптації зарубіжного досвіду до українських умов.

Науково-інформаційні ресурси поділені на групи, за якими, відповідно, і формуються напрями досліджень.

До першої групи належать інформаційно-аналітичні матеріали, підготовані структурами НБУВ (Фондом Президентів України, Службою інформаційно-аналітичного забезпечення органів державної влади тощо), інститутами НАН України, іншими науково-дослідними інститутами й агенціями, президентськими службами. Це електронні ресурси, що виставляються на офіційних веб-сайтах цих установ, і матеріали періодичних видань.

Друга група – електронні інформаційні ресурси про президентів та інститут президентства у світі:

- офіційні інтернет-портали президентів країн світу та їхніх служб, що надають новітню інформацію про діяльність президентів і функціонування інституту президентства та його історію в зарубіжних країнах;

- офіційні веб-сайти президентських фондів: бібліотек, архівів, музеїв тощо, що надають інформацію про їх організацію та функціонування, а також про можливості доступу до їхніх ресурсів.

Третя – реферативно-бібліографічна. У цій групі подається інформація про наукові праці з питань діяльності президентів та їхніх служб у країнах світу, що містяться в міжнародних та українських періодичних виданнях. Насамперед, це ресурси електронної бази даних наукових журналів, до яких забезпечено реферативний чи

повнотекстовий доступ у Національній бібліотеці України імені В. І. Вернадського, висвітлюються можливості цих ресурсів для дослідження інституту президентства як за кордоном, так і в Україні.

Матеріали серії спрямовано на задоволення інформаційно-аналітичних потреб дослідників вітчизняного й зарубіжного досвіду функціонування інституту президентства, верховної виконавчої влади та діяльності президентських служб, а також співробітників цих служб під час вирішення ними актуальних проблем функціонування інституту Президента України [194].

Для належного виконання своєї роботи Фонд одержує від Секретаріату Президента України, Верховної Ради України, Кабінету Міністрів України, центральних та місцевих органів виконавчої влади, державних органів, органів місцевого самоврядування, підприємств, установ і організацій, громадян відомості про наявність документів та інших матеріалів, пов'язаних з життям і діяльністю президентів України; розробляє, за погодженням з Головархівом України та бібліотекою, нормативно-методичні документи, що стосуються роботи Фонду; скликає конференції, наради, семінари з питань роботи з документальними матеріалами Фонду; визначає, відповідно до законодавства, порядок користування документами та іншими матеріалами, що перебувають на зберіганні. Помітну роль у забезпеченні можливості влади спиратись у своїй діяльності на політичні норми, цінності, ідеї, вироблені світовою спільнотою, відіграє відкритий у НБУВ читальний зал **публікацій Організації Об'єднаних Націй** – спеціалізований зал, що забезпечує оперативне інформаційне обслуговування читачів фондом документів ООН та її спеціалізованих установ.

Національна бібліотека України імені В. І. Вернадського є єдиним в Україні депозитарієм ООН. Цей статус вона одержала в травні 1960 р. Крім того, НБУВ є депозитарієм таких установ, як ЮНЕСКО, Міжнародна організація праці, МАГАТЕ, Всесвітня організація торгівлі, Всесвітня організація охорони здоров'я, Міжнародна організація цивільної авіації, що дає змогу отримувати їх видання безкоштовно.

Статус депозитарію надав можливість сформувати значний бібліотечно-інформаційний ресурс, що охоплює видання ООН та її спеціалізованих установ, починаючи з 1945 р. Його загальний

обсяг на початок 2003 р. становив понад 750 тис. одиниць зберігання. Щорічно фонд поповнюється приблизно на 12 тис. одиниць. Останнім часом значна кількість публікацій надходить від Представництв ООН, Управління Верховного комісара з прав біженців, Світового банку, Міжнародного валютного фонду та Міжнародної організації праці. Частина з них видана українською мовою. Це дає змогу поповнити фонд видань, що висвітлюють процеси розбудови Української держави, створення в ній демократичного суспільства та ринкової економіки.

Універсальний за змістом фонд надає користувачам можливість отримати унікальну інформацію з усіх напрямів діяльності Організації Об'єднаних Націй, забезпечує доступ, зокрема, до офіційних публікацій головних органів ООН (Генеральної Асамблеї, Ради Безпеки, Економічної і Соціальної Ради, Міжнародного Суду, Секретаріату), офіційних документів з історії створення ООН та загальних матеріалів про її діяльність, міжнародних договорів, угод та законодавчих актів, укладених під егідою ООН, публікацій з різних питань соціально-економічного розвитку, прав людини, запобігання злочинності, розвитку освіти, науки та культури тощо.

Частина фонду розміщена у відкритому доступі. Це періодичні видання ООН, ЮНЕСКО, ВООЗ, МАГАТЕ, ФАО, МОП, Світового банку, Міжнародного валютного фонду, ІКАО. Всі матеріали можна одержати в спеціалізованому читальному залі, де до послуг користувачів створено систему каталогів та картотек, у т. ч. електронний каталог публікацій ООН, що наповнюється з початку 1999 р. і містить близько 12 тис. записів. Він дає можливість швидкого й оперативного пошуку інформації. Висококваліфіковані фахівці допомагають читачам у пошуку необхідної літератури, надають довідки про наявність видань з конкретної тематики.

У залі публікацій ООН регулярно експонуються виставки нових надходжень та тематичні. Постійно експонується виставка, присвячена Україні, її участі в роботі в Організації Об'єднаних Націй. Створена картотека видань про Україну, що постійно поповнюється.

У структурі НБУВ сформована й успішно функціонує **Служба інформаційно-аналітичного забезпечення органів державної влади (далі – Служба, СІАЗ)**, яка займається підготовкою матеріалів, орієнтованих безпосередньо на задоволення інформаційно-

аналітичних запитів органів державної влади всіх рівнів, громадських організацій, економічних структур, наукових працівників, які цікавляться суспільствознавчою тематикою.

Діяльність СІАЗ спрямовується на забезпечення оперативної та якісної обробки масивів нової інформації, сприяння веденню в обіг наявних суспільно значущих інформаційних фондів, творення вторинної синтезованої інформації, а також аналіз зарубіжного досвіду суспільних перетворень і його адаптацію до вітчизняних реалій.

Політологічний аспект діяльності Служби полягає в аналізі політичних процесів в українському суспільстві, дослідженні й сприянні наступності традицій розвитку українського суспільства й держави, концентрації та узагальненні прогнозно-аналітичної продукції з політичної проблематики.

Орієнтована на задоволення інформаційних запитів владних структур, політикума, економічних структур, громадських організацій, діяльність СІАЗ покликана сприяти вдосконаленню процесу управління, підвищенню ефективності рішень органів державної влади, розвитку ефективних громадських інститутів, гармонізації відносин численних державних і недержавних структур та демократизації суспільства, розв'язанню актуальних питань розвитку гуманітарної сфери, становленню громадянського суспільства, прискоренню наукового розвитку, а також – запобіганню політичним, соціальним, національним, релігійним та іншим конфліктам.

Аналітична інформація Служби є основою, виходячи з якої виконуються цільові замовлення, складаються прогнози. Серед пріоритетних напрямів здійснюваного СІАЗ моніторингу можна виокремити такі:

- державотворчі процеси в Україні;
- вироблення зовнішньополітичної стратегії України, специфіка відносин «Україна – ЄС», «Україна – СНД», «Україна – ЄП» тощо, двосторонні відносини України;
- розвиток політичної структури держави, питання реалізації політичної реформи, діяльність окремих політичних сил та їх відносини з владними структурами, громадськими організаціями, суспільно-політичними, національними, релігійними рухами;
- економічні процеси в Україні, серед яких найактуальнішими

на сьогодні є ситуація в АПК та ПЕК, приватизаційні процеси, проблема поліпшення інвестиційного клімату, впровадження інноваційних технологій, розвиток ринкових відносин, удосконалення податкового законодавства, а також участь України в міжнародних економічних проєктах;

- актуальні проблеми становлення громадянського суспільства, розвитку гуманітарної сфери, серед яких посилена увага приділяється ситуації навколо пенсійної реформи, проблемам зайнятості, соціального страхування, підвищення рівня життя тощо;

- здійснення органами державної влади регіональної політики, соціально-економічна ситуація в регіонах;

- аналіз резонансних подій суспільно-політичного, економічного, культурного життя в Україні та за кордоном.

- розвиток культурно-гуманітарної сфери.

Окремо необхідно зазначити, що аналіз матеріалів за названими напрямками передбачає як висвітлення в цілому ситуації, прогнозування її перспективного розвитку й наукові рекомендації щодо розв'язання проблем, так і розгляд зустрічних процесів прийняття рішень відповідними структурами (зокрема, органами державної влади), реалізації цих рішень та ефективності їх дії.

Зокрема, успішним є досвід забезпечення Службою інформаційного супроводу процесу виконання урядової програми у 2002–2003 рр. З метою виконання запиту Кабінету Міністрів України Служба протягом зазначеного часу здійснювала моніторинг матеріалів центральних та регіональних ЗМІ стосовно виконання урядової програми на місцях. Матеріали оброблялись, систематизувались, проводився їх аналіз, після чого розроблялись спеціальні рекомендації щодо вдосконалення урядової інформаційної політики.

Також протягом 2007–2009 рр. особливу увагу приділено аналізу громадської думки стосовно реалізації на практиці задекларованих владними структурами заходів щодо демократизації суспільного життя. Вивчався внесок у цей процес усіх гілок влади та органів державної влади й місцевого самоврядування в регіонах.

Серед пріоритетних тем, які розглядалися в журналі «Україна: події, факти, коментарі», що видається Службою двічі на місяць, та

бюлетені інформаційно-аналітичних матеріалів «Резонанс» (виходить двічі на тиждень) можна назвати такі:

– діяльність різних гілок влади та суспільна реакція на неї (приклади: «Работа Конституционного Суда: отзывы и прогнозы», «Прийняття Закону «Про Кабінет Міністрів України» в оцінках, прогнозах, коментарях»);

– парламентські вибори в Україні 2007 р. (приклади: «Ідея конституційного референдуму: наміри законодавчого вдосконалення чи передвиборні маніпуляції?», «Західні експерти про вибори в Україні»);

– діяльність політичних партій та громадських організацій у контексті перебігу основних подій суспільно-політичного життя (приклади: «Политическая реклама как фактор влияния на имидж политических партий и лидеров», «Вандализм членів Євразійського союзу молоді: громадська реакція»);

– ситуація в регіонах України (приклади: «Общественно-политическая ситуация в Крыму накануне досрочных парламентских выборов в оценках СМИ», «Суспільно-політична ситуація в Закарпатській області»);

– питання розвитку соціально-економічної сфери (приклади: «Приватизація-2007: проблеми та перспективи», «Соціальний аспект проблеми інформатизації»);

– взаємовідносини з ЄС, Росією, СНД та інші актуальні події політичного життя України (приклади: «Бонусы энергетической стратегии на территории евразийского пространства», «Етноглобалізаційний аспект нелегальної міграції: загрози і ризики для України») тощо.

Відповідні інформаційно-аналітичні матеріали, наведені в журналі, в електронному вигляді доводилися до відома понад 400 адресатів в обласних центрах, містах та районах України. На сьогодні постійними багаторічними абонентами Служби є обласні, міські, районні держадміністрації, ради, а також громадські організації, інформаційні центри в усіх регіонах України загальною кількістю понад 600 колективних абонентів. Послугами Служби користується ряд українських і зарубіжних посольств, ефективний взаємообмін матеріалами здійснюється з Центром політичної кон'юнктури Росії.

У свою чергу замовники інформаційних послуг СІАЗ у центральних органах державної влади за допомогою матеріалів, що готувалися Службою, мали можливість оперативно одержати систематично оновлювану інформацію про перебіг суспільних перетворень на місцях, про оцінку громадською думкою діяльності органів державної влади.

Для більш повного відображення перебігу демократичних перетворень на всій території України працівники Служби продовжили вивчення різноманітних джерел електронної інформації в кожному з регіонів (сайтів обласних організацій провідних партій, місцевих періодичних видань та ін.), що дало змогу забезпечувати випуск бюлетеня «Регіони сьогодні» (117 випусків протягом вказаного періоду) з відображенням найважливіших подій суспільного життя з точки зору регіональних ЗМІ.

Аналіз найважливіших проблем суспільного життя столиці України у відображенні ЗМІ, з урахуванням важливості регіону, надавався в щоденних електронних бюлетенях «Київська влада сьогодні» (у 2009 р. видано 232 випуски).

Внеском Служби у вдосконалення зв'язків органів державної влади з громадськістю у сфері вдосконалення правових відносин у різних сферах суспільного життя стало видання спільно із Секретаріатом Кабінету Міністрів інформаційно-довідкового бюлетеня «Влада для громадян». Матеріали різних тематичних випусків даного бюлетеня для широкого розповсюдження розміщуються на сайтах органів державної влади всіх рівнів.

Зарубіжні впливи на перебіг демократичних перетворень в Україні, аналіз механізмів реалізації цих впливів відображено в інформаційно-аналітичному бюлетені «Національна безпека: геополітичні, соціально-економічні та інші фактори» (32 випуски протягом року). Бюлетень видається за сприяння Інституту оперативної діяльності й державної безпеки.

На замовлення владних структур Службою здійснено також підготовку інформаційно-оглядового видання «Інформаційна безпека: зарубіжний досвід».

Одним із пріоритетних і перспективних напрямів роботи СІАЗ є підготовка прогнозних інформаційно-аналітичних продуктів. Ідеться про підготовку експертних оцінок, аналітичних довідок чи

прогнозів з тих проблем, які вже найближчим часом можуть стати ключовими. Для цього готуються матеріали, які надсилаються потенційним замовникам і насамперед владним структурам з метою вивчення їхніх запитів та забезпечення оперативного реагування на важливі події суспільного життя. Результатом цієї роботи стало видання прогнозно-аналітичного бюлетеня «Прогнози» (49 випусків), у якому висвітлюються як певні проблеми в цілому (тобто прогноз стосовно перспектив їх розвитку, наукові рекомендації щодо розв'язання), так і надається аналіз прийнятих відповідними структурами рішень та ефективності їх реалізації.

Структурування опрацьованої інформації відбувалося за рубриками:

– «Події наступного тижня». Добірка матеріалів мала на меті привернути увагу до важливих подій найближчої перспективи;

– «Прогноз на перспективу». Матеріали розділу мали зорієнтувати замовника в основних тенденціях розвитку ситуації, ознайомити його з імовірними сценаріями;

– «Події: експертні оцінки розвитку». Рубрика містила інформацію стосовно аналізу будь-якої ситуації експертним середовищем, що передбачало сприяння формуванню уявлення про можливі варіанти її зміни, наявні фактори впливу, імовірні наслідки у випадку реалізації різних сценаріїв. Опрацьовуючи матеріали інших аналітичних центрів, інтегруючи вироблену ними інформацію в процес політичної комунікації з владними структурами, Служба наближувала її до користувача – представника органів державної влади, займаючи, таким чином, власну унікальну нішу в інформаційно-комунікативній взаємодії;

– «Чутки як політтехнологічний прийом». Враховуючи ефективність політичної комунікації за допомогою неформальних видів, рубрика наводила добірку чуток, що стосувалися політичної сфери суспільства й набули найбільшого поширення в ЗМІ протягом оглядового періоду. У результаті користувач отримував можливість визначити ті сфери суспільно-політичного життя, що викликали найбільше зацікавлення з боку громадськості, проте не отримали належного інформаційного супроводу з боку влади, що й спричинило появу певних чуток. Отже, добірка матеріалів мала сприяти коригуванню процесу політичної комунікації влади.

Відповідно до актуальних запитів замовників Службою також готуються електронні додатки до основного видання СІАЗ «Конфліктні ситуації в суспільстві у відображенні ЗМІ», «Хід підготовки до Євро-2012 у відображенні ЗМІ», «Київ сьогодні» тощо.

Висока оцінка інформаційно-аналітичної діяльності СІАЗ з боку представників органів державної влади, їх зацікавленість у продовженні співпраці зі Службою показують, що матеріали, які готуються співробітниками СІАЗ, стали вагомим інструментом у підвищенні ефективності діяльності управлінських структур.

У своїй діяльності Служба керується принципами оперативності, науковості, ефективності та конфіденційності. З огляду на останнє, лише до частини інформаційно-аналітичних оглядів Служби відкритий широкий доступ через веб-сторінку бібліотеки в електронних версіях проектів СІАЗ.

Аналіз функціонування СІАЗ дає змогу стверджувати, що, незважаючи на короткий час існування, лише в 1995 р. на базі Інформаційно-аналітичного центру бібліотеки було створено Службу інформаційно-аналітичного забезпечення органів державної влади, розвиток її діяльності відбувається відповідно до передового досвіду інформаційно-аналітичного обслуговування аналогічних структур кращих бібліотек світу й відзначається універсальним характером. Прискорений розвиток функцій Служби, широкий спектр суспільно-політичних проблем, що перебувають у центрі уваги її співробітників, досвід опрацювання інформаційних матеріалів різних форм і жанрів (включно з електронною інформацією), різноманітність інформаційно-аналітичних послуг, що надаються користувачам, науково-методичні дослідження, спрямовані на підвищення ефективності інформаційно-аналітичного обслуговування, проведення роботи з вивчення запитів на інформаційно-аналітичні послуги й гнучке реагування на ці запити дають змогу визначати СІАЗ як ефективного навігатора політико-інформаційних потоків загальнодержавного рівня. Разом з тим, враховуючи світовий досвід, перспективним є впровадження в практику СІАЗ проведення міждисциплінарних досліджень, посилення індивідуальної спрямованості в діяльності Служби за принципом «кожному користувачу – персональний продукт» та інтерактивної складової шляхом проведення семінарів, брифінгів, круглих столів, консультацій за участі представників органів державної влади.

Що стосується регіональної влади, то на цьому рівні інформаційно-аналітичний супровід процесів політичної комунікації в Україні здійснюється обласними універсальними науковими бібліотеками.

Отже, у процесі забезпечення інформаційно-аналітичного супроводу процесів політичної комунікації діяльність бібліотек спрямовується на збереження, вивчення та популяризацію політико-правової спадщини та традицій суспільства; вивчення, систематизацію, адаптацію до вітчизняних реалій та впровадження у вітчизняний інформаційний простір інформації стосовно суспільно-політичних здобутків зарубіжних країн; забезпечення інформаційного супроводу процесу прийняття управлінських рішень, спрямованих на вдосконалення політичної системи, проведення суспільно необхідних реформ; підвищення загальної політико-правової культури (у тому числі й управлінської еліти); забезпечення інформаційного суверенітету.

Функціонування бібліотек у системі політичної комунікації на рівні влади забезпечує інформаційну підтримку процесу розроблення, прийняття й реалізації політичних рішень, представлення політичних інтересів груп і громадян інститутам, які приймають ці рішення. Бібліотеки надають підтримку владним структурам у виконанні їх основних функцій, таких як: формулювання програм і визначення політики, адміністративна діяльність, консультативні функції й дослідницькі програми.

Основною функцією бібліотек у процесі комунікативної взаємодії з владними структурами є обслуговування вищих органів державної влади на різних рівнях шляхом надання доступу до усіх видів інформації, що продукується урядовими й неурядовими органами.

Незалежно від того, функціонування якого саме державного інституту бібліотека забезпечує інформаційно-аналітичний супроводом, послуги, що надаються нею, дуже важливі для ефективного виконання завдань даного державного інституту.

Для створення такого союзу з максимально якісним обслуговуванням, бібліотеки повинні розуміти й вивчати потреби своїх користувачів. Без оцінки потреб замовників бібліотека просто виявиться не в змозі зібрати необхідні інформаційні ресурси для користувачів і, відповідно, не задовольнить їхні запити. Це, у свою чергу, може позначитись на обсягах фінансової та інших форм державної підтримки бібліотек.

Для бібліотеки дуже важливо визначити всі групи користувачів і пріоритети для цих груп. Ця інформація може бути використана не лише для розвитку колекції та обслуговування, а й також і для підтримки бібліотеки та її популяризації серед користувачів.

Послуги бібліотеки, безумовно, не стануть єдиним джерелом інформації для користувача, але вона має всі підстави для позиціонування себе як найбільш авторитетного й надійного джерела. Великого значення в цьому контексті набуває підготовка й залучення до роботи компетентних високопрофесійних співробітників, які повинні не лише розуміти, чи є надана інформація точною й сучасною, але також зуміти пояснити, якщо знадобиться, чи надійшла ця інформація з джерела певної політичної спрямованості, чи має неупереджений характер. Наприклад, користувач має знати, надійшла певна інформація від групи, що здійснює тиск на політику, від політичних аналітиків, урядової організації чи академічного інституту. Оптимальним варіантом є надання й порівняння інформації з різних джерел з одночасною розробкою альтернативних поглядів стосовно питання, яке цікавить.

Сьогодні, за умов прискорення суспільно-політичних процесів усіх рівнів, перед владою та політиками гостро постають вимоги стосовно оперативності прийняття необхідних для вирішення нагальних проблем рішень. Реакція на події має бути миттєва, але водночас зважена й обміркована, що висуває додаткові вимоги для політичних консультантів та аналітиків. Це, у свою чергу, актуалізує питання розвитку комунікативної взаємодії між владою та бібліотечними установами, потенціал яких у забезпеченні інформаційно-аналітичного супроводу політичних процесів далеко не вичерпаний. У нових умовах поглиблення інформатизації та поширення електронних технологій бібліотечні інформаційні співробітники мають підстави позиціонувати себе як експертів, які усвідомлюють і розуміють потенціал нового інформаційного середовища, володіють досвідом і науково-методичним інструментарієм для того, щоб зробити висновки з інформації, що надходить, і готувати своїх замовників до змін політико-інформаційного контексту.

4.2. Особливості функціонування бібліотек у системі політичної комунікації на рівні громадянського суспільства

Політико-комунікативна активність бібліотек спостерігається не лише в їх взаємодії з владними структурами, але й із громадськістю.

Пріоритетними в цьому контексті є:

- інформування громадськості стосовно політики влади;
- поширення інформації юридичного характеру;
- участь у процесі політичної соціалізації особистості, виховання національної самосвідомості та почуття патріотизму.

Причому зазначені напрями діяльності успішно реалізуються навіть бібліотеками урядових департаментів, для яких першочерговим завданням є задоволення інформаційно-аналітичних потреб органів державної влади.

Так, наприклад, **Бібліотека Конгресу США**, крім обслуговування Конгресу, надає інформаційно-аналітичні послуги також і громадськості.

По-перше, частина звітів Дослідницької служби Конгресу Бібліотеки Конгресу (CRS) оприлюднюється через урядові сайти й громадськість має змогу ознайомитися з ними та сформулювати зауваження щодо стратегічних напрямів політики влади.

По-друге, більш орієнтованою на громадськість, ніж CRS, є діяльність **Бібліотеки права Конгресу**, яка крім забезпечення Конгресу всебічними дослідженнями в галузі права і надання його членам юридичних довідкових послуг, також надає допомогу в дослідженнях та послуги реферування з юридичних проблем федерального та місцевого рівнів американським та іноземним користувачам.

Зокрема, на сайті бібліотеки у вільному доступі наведено підготовлені її співробітниками матеріали за темами: Поточні юридичні теми (Current Legal Topics), Зарубіжний юридичний монітор (Global Legal Monitor), Зарубіжне та міжнародне право (Foreign and International Law).

Рубрика «Поточні юридичні теми» (Current Legal Topics) надає доступ до ряду юридичних коментарів і рекомендованих ресурсів з проблем і подій юридичного характеру. «Зарубіжний юридичний монітор» (Global Legal Monitor) представляє онлайн публікації спів-

робітників Бібліотеки Права Конгресу, що стосуються юридичних новин і подій у всьому світі. Рубрика постійно оновлюється й поповнюється інформацією із Всесвітньої юридичної інформаційної мережі (Global Legal Information Network), офіційних вітчизняних юридичних публікацій і достовірних джерел преси. У рубриці «Зарубіжне та міжнародне право» (Foreign and International Law) розміщуються результати досліджень зарубіжного, міжнародного та порівняльного права. Також, для того щоб допомогти користувачам зорієнтуватись у постійно зростаючій кількості матеріалів, бібліотека пропонує різноманітні керівництва з реферативних джерел, компіляцій, цитат, періодики (індекси й бази даних), словники, перелік доступних безкоштовних мережевих ресурсів, підписних послуг, предметно-тематичних веб-сайтів.

З метою надання допомоги в дослідженнях специфіки права окремих країн бібліотекою надається доступ до спеціально підготовлених путівників за кожною окремою країною. Такий путівник містить введення в систему права країни, стислу характеристику офіційних джерел права, перелік друкованих та веб-ресурсів.

Співробітники бібліотеки для задоволення потреб громадськості в інформаційно-аналітичних матеріалах юридичного характеру надають онлайн доступ до історичних юридичних документів у рубриці «Століття законотворення для нової нації» (Century of Lawmaking for a New Nation), до переліку авторитетних сайтів та порталів, що містять юридичну та законодавчу інформацію в рубриці «Онлайн путівник з права» (Guide to Law Online), до інформації стосовно колекції бібліотеки, методів юридичних досліджень, подій та проблем у рубриці «Юридичні дослідження та Путівник по колекції» (Legal Research and Collection Guides), до інформації навігаційного характеру, що має полегшувати користувачам пошук потрібних історико-юридичних документів у рубриці «ТОМАС» (THOMAS).

Остання рубрика варта спеціальної уваги. У ній наведено інформацію законодавчого характеру (тексти законів, резолюцій, інформацію стосовно діяльності Конгресу, записи слухань тощо). Заснування «ТОМАСу» відбулося порівняно недавно, у 1995 р., коли керівництво 104-го Конгресу США виступило з ініціативою забезпечення Бібліотекою Конгресу вільного доступу

громадськості до федеральної інформації законодавчого характеру. Бібліотека розширила цю ініціативу й сьогодні надає доступ до текстів законів і резолюцій та їх описів (Bills, Resolutions), інформації стосовно діяльності Конгресу (Activity in Congress), звітів Конгресу (Congressional Record), інформації стосовно діяльності комітетів Конгресу (Committee Information), договорів (Treaties), президентських номінацій (Presidential Nominations), урядових ресурсів (Government Resources).

Таким чином, функціонування в межах діяльності Бібліотеки Конгресу Бібліотеки права Конгресу та «ТОМАСу» сприяє підвищенню політико-правової культури американської громадськості, її компетентності в питаннях політичного й правового розвитку держави, загальних світових тенденціях розвитку права. Крім того, надання широкій громадськості доступу до інформації стосовно діяльності Конгресу та уряду США сприяє забезпеченню відкритості влади для громадян, зміцнює, таким чином, її легітимність і стабільність політичної системи в цілому.

Суттєвим є також внесок Бібліотеки Конгресу в процес політичної соціалізації, виховання патріотичних почуттів і зміцнення національної самосвідомості американських громадян. На сайті бібліотеки широко рекламуються колекції документів, що стосуються героїчних сторінок американської історії, державних символів США. Рубрика «Пам'ять Америки» (American Memory) представляє проект «Цей день в історії» (Today in History), що дає змогу на підставі матеріалів колекції дізнатись про події, що відбувались цього дня в американській історії.

Бібліотекою також організуються й проводяться тематичні екскурсійні тури та спеціальні виставки з забезпеченням онлайн доступу до інформації про них (наприклад, добірка матеріалів «Створення Сполучених Штатів» (Creating the United States) – виставка, яка надає можливість у новий спосіб дослідити процес розроблення й ухвалення основоположних документів США, – Декларації незалежності, Конституції, Білля про права, – які ознаменували оформлення нової унікальної держави – республіки, що охоплює значний географічний простір та об'єднує представників різних культур. Виставка демонструє, що Декларація, Конституція та Білля про права стали ефектив-

ними інструментами розвитку США в процесі еволюції держави. Бібліотекою також організовано проведення екскурсії за цією ж темою.

Бібліотекою також запроваджено функціонування бібліотечної крамниці, в якій можна придбати листівки, календарі, журнали, одяг, пазли з фотографічними принтами зображень з колекції бібліотеки. У переліку тем – зображення Авраама Лінкольна, продукція й зображення, що мають відношення до американської історії та культури (Американа), зокрема такі, що стосуються громадянських прав, прапору, статуї Свободи тощо, зображення малюнків, картин та фотографій президентів США й перших леді.

Розширенню можливостей бібліотеки у сфері політико-правового інформування сприяє її представлення в соціальних мережах (Facebook, Twitter) блогах (In Custodia Legis Blog) та використання сучасних комп'ютерних програм (Scipe). Отже, використання в роботі бібліотеки сучасних електронних технологій створює умови для набуття політико-комунікативною діяльністю Бібліотеки Конгресу міжнародного характеру й сприяє популяризації політико-правових цінностей США в інших соціумах.

Більш відкритою для громадськості у порівнянні з Бібліотекою Конгресу є інформаційно-аналітична діяльність **Національної парламентської бібліотеки Японії**.

Веб-сайт Бібліотеки надає широкі можливості для ознайомлення з матеріалами досліджень, які здійснюються Бюро дослідницької та правової інформації бібліотеки (RLRB). Користувачі, перебуваючи будь-де в межах Японії, за допомогою персонального комп'ютера мають змогу прочитати та роздрукувати (японською мовою) такі інформаційно-аналітичні продукти RLRB, як «Довідник» (Reference), «Короткий огляд» (Issue Brief), «Зарубіжне законодавство» (Foreign Legislation) та ін.

Впровадження в діяльність бібліотеки практики підготовки й поширення матеріалів в електронній формі дали змогу також відкрити для громадськості на веб-сайті бібліотеки бази даних записів протоколів засідань парламентів, які раніше публікувались виключно в паперовому варіанті, бази даних «Індексована база даних японського права, постанов та законів» (у тому числі ранні видання епохи Мейдзі) (Index Database to Japanese Laws, Regulations and Bills).

Відкритою для громадськості є також колекція **Залу парламентських документів та офіційних публікацій (The Parliamentary Documents and Official Publications Room – PDOP)**, яка містить широкий перелік матеріалів законодавчої, виконавчої та судової гілок влади Японії, зарубіжних урядових документів та документів міжнародних організацій. Причому близько 60 тис. книжок взагалі перебувають у відкритому доступі.

Колекція японських матеріалів містить парламентські документи, закони, юридичні доповіді, колекції договорів та коментарів епохи Мейдзі та ін. Колекція зарубіжних матеріалів містить парламентські матеріали близько 70-ти юрисдикцій і юридичні матеріали близько 150 юрисдикцій, зокрема всебічно надано матеріали такого характеру, що були видані після XVIII–XIX ст. у Великобританії, США, Німеччині та Франції.

Маючи статус депозитарію провідних міжнародних організацій (ООН та її підрозділів, Європейського Союзу та ін.), Національна парламентська бібліотека Японії зберігає значну кількість їх публікацій і документів і надає до них доступ.

Матеріали PDOP класифіковано за категоріями: юридичні, парламентські, адміністративні та міжнародних організацій. Доповненням до цих чотирьох категорій є довідкова й реферативна література, яка пропонується користувачам у відкритому доступі – каталоги публікацій з питань права й політики, довідники і путівники, що стосуються діяльності національних зборів та урядів, довідники з проблем дипломатії, оборони, війни, виборів тощо.

Таким чином, на відміну від Бібліотеки Конгресу США, політико-комунікаційна взаємодія Національної парламентської бібліотеки Японії з громадськістю більш раціоналізована й має менш виражений популярний характер. Політика бібліотеки у сфері кумуляції, вироблення й поширення інформації політико-правового характеру полягає в інформуванні громадськості стосовно діяльності владних структур Японії та зарубіжних країн і забезпеченні доступу користувачів до інформаційної продукції юридичного характеру. Водночас цей доступ не передбачає організацію лекцій, проведення виставок, екскурсій (як, наприклад, практикує Бібліотека Конгресу) або участь громадськості в семінарах та круглих столах, які проводяться бібліотекою з метою роз'яснення членам

парламенту результатів досліджень, проведених співробітниками RLRB. Отже, у процесі поширення правових знань та підвищення правової компетенції громадськості в контексті політичної комунікації, бібліотека виступає, переважно, як посередник, центр доступу до затребуваної користувачем інформації.

З іншого боку, на сьогодні провідні бібліотеки світу вже мають досвід надання користувачам послуг консультативного характеру в процесі інформаційно-аналітичного обслуговування стосовно питань політико-правового характеру.

Це стосується, у першу чергу, російських бібліотек, в яких відповідно до міжвідомчої програми «Створення загальноросійської мережі публічних центрів правової інформації на базі загальнодоступних бібліотек» [251] організуються центри правової інформації (ЦПІ). Приклад ефективного функціонування такого центру, що розкриває його специфіку і призначення, дає **Російська національна бібліотека (РНБ)** (<http://www.nlr.ru/>).

Центр правової інформації на базі РНБ був створений у 1999 р. Його призначення – **організація вільного доступу громадян до правової інформації на основі використання сучасних інформаційних технологій**. На сьогодні центр забезпечує доступ до правових баз даних «КонсультантПлюс», «Гарант», «Кодекс», «ФСО Росії» (Служба спеціального зв'язку та інформації Федеральної служби охорони Росії), які періодично оновлюються. З 2001 р. через веб-сторінку бібліотеки до цих баз даних налагоджений електронний доступ.

У контексті діяльності центру для допомоги користувачам у пошуку необхідної їм інформації політико-правового характеру його співробітниками було розроблено ряд спеціальних путівників, до яких забезпечується онлайн доступ: «Правові ресурси в мережі Інтернет», «Офіційні періодичні видання», «Економічні ресурси в мережі Інтернет», проект «Періодичні видання з економіки й права».

Особливість путівників – інтеграція ресурсів РНБ, Інтернету та електронних баз даних із законодавства Росії, досвіду бібліографів та сучасних технологій. Періодичні видання, інформація про які розміщена в путівниках, є в РНБ. Описи видань забезпечені посиланнями на електронні версії. Особливо серед юридичної періодики виділені газети й журнали – джерела офіційної публікації

законодавства, перелік яких структурований залежно від гілок влади, суб'єктів федерації. Використання путівників «Правові ресурси в мережі Інтернет» та «Економічні ресурси в мережі Інтернет» надає доступ до безлічі корисних посилань на електронні ресурси.

Відвідувачам сайту доступні посилання на сторінки інформаційних центрів і агентств, компаній, що надають правові послуги, навчальних закладів, в яких можна здобути юридичну освіту, центрів правової інформації, що надають інформацію політико-правового характеру для громадян.

На порталі міститься детальний перелік посилань на електронні представництва органів державної влади різних рівнів – як федеральних, так і суб'єктів Російської Федерації, а також портали міжнародних фінансових інститутів, російських і міжнародних бізнес-асоціацій, сайти з законодавства країн світу й систем державної влади, правових бібліотек тощо.

У зв'язку зі зростанням популярності сервісу мікроблогів Твіттер, на сайті розміщений розділ «Твіттер-аккаунти органів державної влади РФ». Розвиток надання державних послуг через Інтернет та інформатизацію органів державної влади відображено в розділі «Державні послуги в РФ». На сторінці «Інновації» розміщено посилання на портали технопарків, бізнес-інкубаторів та інноваційно-технологічних центрів. Представлений широкий спектр спеціалізованих порталів, електронних періодичних видань для юристів, економістів, сайтів для працівників бібліотек, науковців, інженерів, для співробітників державних і суспільних організацій, покликаних захищати права й інтереси громадян та юридичних осіб.

Слід зазначити, що з розвитком і набуттям досвіду ПЦП, їх роль і функції змінюються, не обмежуючись лише наданням доступу до достовірної правової інформації, а дедалі більше зосереджуючись на наданні консультативних послуг, часто з залученням професійних юристів. Так, з 2010 р. перелік послуг ЦП РНБ поповнився наданням юридичної допомоги, яка передбачає проведення безкоштовних юридичних консультацій для окремих категорій громадян (інвалідів, ветеранів Великої Вітчизняної війни, малозабезпечених громадян та ін.).

Центром надаються такі види юридичної допомоги, як юридична консультація з правового питання; юридичний висновок у письмовій формі в конкретній справі (питанні); складання довідок, запитів; складання скарг, клопотань (окрім судових); представлення інтересів громадян з цивільно-правових питань у цивільному, адміністративному й кримінальному судочинстві; представлення інтересів громадян в органах державної влади, місцевого самоврядування; надання юридичної допомоги з виїздом до громадянина за місцем проживання тощо.

Крім того, співробітниками центру забезпечується довідково-бібліографічне та інформаційне обслуговування. Центр також здійснює обслуговування повнотекстовими документами правового характеру на CD; ознайомлення з правовими ресурсами в мережі Інтернет; організацію роботи зі своєчасного оновлення баз даних; співробітництво з представниками правових компаній для виконання запитів користувачів за «гарячою лінією» і забезпечення користувачів оперативною інформацією про останні розробки правових компаній; організацію участі співробітників центру в семінарах, тренінгах, практичних показах, круглих столах конференціях тощо.

Слід зазначити інформаційну затребуваність електронного ресурсу ЦПІ з боку громадськості, яка обумовлюється безпрецедентним попитом громадян та юридичних осіб на інформацію правового характеру у зв'язку з безперервним законотворчим процесом у державі і яку красномовно демонструють дані статистики (додатки 2–4).

В аналітичній доповіді «Доступ до правової та іншої соціально значущої інформації в бібліотеках Росії. Розвиток правової культури громадян», що виконана Міжрегіональним центром бібліотечного співробітництва (МЦБС) і Російським комітетом Програми ЮНЕСКО «Інформація для всіх» за підтримки Міністерства культури РФ, наведено результати проекту «Проведення комплексу заходів з розвитку й вдосконалення діяльності центрів доступу до правової та іншої соціально значущої інформації, створених на базі регіональних та муніципальних бібліотек», реалізованого на замовлення Міністерства культури РФ у 2010 р. МЦБС, Російським комітетом Програми ЮНЕСКО «Інформація для всіх» за підтримки

територіальних органів ФСО Росії та за участі Секції публічних бібліотек Російської бібліотечної асоціації [151, с. 11].

За даними Спецзв'язку ФСО Росії, усього в державі було створено більше 15 тис. ЦПП – у вищих навчальних закладах, коледжах, поштових відділеннях та інших загальнодоступних місцях, з них у бібліотеках створено понад 7 тис. таких центрів. Причому, за результатами дослідження, найбільшою ефективністю позначилась діяльність центрів доступу до правової та іншої соціально затребуваної інформації, створених у великих бібліотеках.

Загалом доступ до правової інформації надається в усіх центральних регіональних універсальних наукових бібліотеках РФ. Діяльність центрів доступу має **комплексний** характер і реалізується за **науково-дослідним** (науково-дослідна робота, участь у проєктах бібліотеки та партнерських організацій, організація конференцій, круглих столів та ін.), **науково-інформаційним** (надання вільного доступу до правової інформації, створення власних баз даних та інформаційних ресурсів з правових питань, ведення власного сайту або розділу центру на сайті бібліотеки, видавнича діяльність, інформаційно-правова підтримка незахищених та мало-забезпечених верств населення), **науково-методичним** (навчання загальним навичкам інформаційної грамотності та інформаційної безпеки, навичкам самостійного пошуку правової інформації в інформаційних правових системах та мережі Інтернет, методична допомога центрам правової інформації в муніципальних бібліотеках), **науково-практичним** (організація й підтримка співробітництва з державними, громадськими, правозахисними організаціями, інформаційними компаніями, юридичне консультування, у тому числі виїзне, підвищення правової культури й правова просвіта населення та інших співробітників бібліотеки, які не працюють у ЦПП, викладацька робота), **довідково-бібліографічним** (довідкове обслуговування, бібліографічна робота) напрямками.

Послуги, що пропонуються ЦПП, затребувані різними категоріями громадян – від представників бізнесу до соціально незахищених верств, від керівників органів влади до правозахисників, від професійних юристів до студентів юридичних інститутів.

Таким чином, з 1998 р. – часу створення перших ЦПП – у країні в цілому склалася нова унікальна інфраструктура вільного

доступу населення до інформації політико-правового характеру. Довкола діяльності центрів доступу зароджуються принципово нові для суспільно-державного розвитку форми взаємодії різних органів влади, бібліотек, освітніх і наукових установ, приватного сектору, інститутів громадянського суспільства, на перехресті яких – бібліотека.

Великі бібліотеки вже надають доступ не лише до правової, а й до іншої соціально затребуваної інформації: екологічної, ділової, муніципальної, споживчої, до інформації про права людини тощо.

Зустрічі, дискусії, міні-референдуми, виставки, лекції й інші заходи, що організуються ЦПП, спрямовані на сприяння вирішенню таких завдань, як розвиток малого бізнесу, захист прав споживачів, пенсійне забезпечення, соціальний захист і отримання пільг, захист прав у суді, захист довкілля, організація виборів, військова служба, освіта та ін.

У бібліотеках створюються громадські приймальні, де здійснюється не лише приймання громадян з різних питань, а й збір та первинна обробка пропозицій стосовно змін і доповнень до нормативних документів з подальшою передачею до органів влади. Фактично, реалізується участь бібліотечних центрів у забезпеченні ефективного комунікативного каналу зворотного зв'язку. Здійснюється інформаційна підтримка діяльності органів місцевого самоврядування. На базі бібліотек розгортається діяльність із надання доступу до послуг електронного уряду й консультування громадян з питань, пов'язаних з цією сферою.

Таким чином, бібліотеки здійснюють відчутний вплив на підвищення правосвідомості населення, його залучення в активне суспільне життя, у законотворчий процес, сприяючи підвищенню ефективності законодавства й функціонування політичної системи.

Свою нішу в політико-комунікативній взаємодії з громадськістю займає **Російська державна бібліотека (РДБ) (<http://www.rsl.ru>)**. Бібліотека має статус національної бібліотеки РФ і особливо цінного об'єкта культурної спадщини народів РФ. Сьогодні вона – одна з найбільших бібліотек світу за обсягами своїх фондів та масштабами діяльності.

У Комплексній програмі розвитку РДБ на 2008–2013 рр. місія бібліотеки визначена як збір, збереження й надання в

користування суспільству універсального фонду документів, що відображає знання людства і має передусім відношення до Росії та її національних інтересів.

У 1918 р. і до сьогодні бібліотека здійснює універсальне за тематикою пріоритетне обслуговування органів вищої державної влади, успішно співробітничает з іншими інформаційними установами. РДБ як національна бібліотека є також гарантом інформаційної безпеки країни в частині збирання й надання за запитами користувачів лише достовірної інформації.

Учені РДБ здійснюють широкомасштабні проекти, такі як: «Пам'ять Росії», «Виявлення, облік і охорона книжкових пам'яток Російської Федерації», «Координоване комплектування фондів російських бібліотек документами «Россики», «Національний фонд офіційних документів».

Політико-правовий аспект простежується в бібліографічній діяльності бібліотеки. Зокрема, її співробітниками підготовлено такі електронні бібліографічні покажчики й огляди, як «У світі юридичних знань», «Друга світова війна. Велика Вітчизняна війна», «Огляд інтернет-ресурсів стосовно місцевого самоврядування», матеріали якого містять перелік сайтів державних організацій, громадських організацій, довідкових ресурсів, інтернет-видань і журналів, перелік сайтів, які згадуються в огляді, «Політологічна наука. Політологія» та ін.

Видавництвом РДБ «Пашков дом» підготовлено до друку й видано збірники «Державна Дума Російської імперії: портрети політичних лідерів (1906–1917). Науково-популярні біобібліографічні нариси: до сторіччя парламентаризму в Росії» (2006 р.), «Микола II. Останній імператор Росії. Збірник біографічних і бібліографічних матеріалів» (2008 р), бібліографічні путівники і покажчики, такі як «Ваше право: бібліогр. путівник по юридичним знанням» (2009 р.), «Місьцеве самоврядування і культура: проблеми, пошуки, рішення: бібліогр. покажчик» (2009 р.) та ін.

У структурі РДБ функціонують відділ офіційних і нормативних видань та відділ громадських зв'язків, серед напрямів діяльності якого – встановлення зв'язків із громадськістю, державними, комерційними організаціями, благодійними фондами; посилення й розширення впливу РДБ на суспільні процеси шляхом поширення культури і знань.

Що стосується відділу офіційних і нормативних видань, його утворення відбулось у 1998 р. з метою сприяння поширенню правових знань і правової культури у державі, здійснення спеціалізованого бібліотечного, довідково-бібліографічного та інформаційного обслуговування офіційними нормативно-правовими й інформаційно-виробничими виданнями. Відділ складається з декількох підрозділів, найважливішими з яких є Центр правової інформації, Центр ділової інформації, Група збереження й обробки документів ООН і Ради Європи.

Серед напрямів діяльності відділу – формування фондів нормативно-правових і нормативно-виробничих документів; довідково-бібліографічне та інформаційне обслуговування користувачів РДБ за профілем відділу; забезпечення системи взаємодії в державі з метою формування єдиного інформаційно-правового простору Росії через некомерційне партнерство «Міжрегіональне об'єднання публічних центрів правової інформації» (фактично відділ відіграє роль координаційного центру діяльності ЦПП бібліотек Росії), депозитарне зберігання документів ООН та Ради Європи; наукові дослідження складу фондів, їх використання й збереження.

Співробітники відділу надають послуги всім громадянам і організаціям з пошуку й надання офіційних нормативно-правових і нормативно-виробничих документів, використовуючи всі ресурси відділу й інтернет-ресурси, безкоштовно консультують з питань роботи з правовими базами даних, допомагають у пошуку необхідних документів, виконують всі види довідок з довідково-бібліографічного апарату і фондів відділу. Крім того, у ЦПП можна отримати безкоштовні консультації студентів-юристів.

Значна увага співробітників РДБ у сфері політико-комунікативної взаємодії з громадськістю приділяється просвітницькій діяльності.

Так, до 60-річчя перемоги у Великій Вітчизняній війні бібліотекою було підготовлено інтернет-проект «60 років Перемоги! 1945–2005», в якому зібрані фотографії з архівів РДБ, спогади ветеранів, матеріали стосовно діяльності РДБ у роки війни, інформація про співробітників бібліотеки, що загинули на фронті.

Серед проектів РДБ – створення відкритої цифрової колекції «Державні символи Росії: історія і реальність» (2006–2009),

в якій зібрано й наведено матеріали з історії та сучасних державних символів Росії: зображення прапорів і гербів, історичних діячів, дореволюційні книги та інші унікальні матеріали в електронному вигляді з фондів РДБ, державна й патріотична музика. Колекція надає можливість ознайомитися з зображеннями державних символів Росії, які супроводжуються стислими описами. Подано також закони й нормативні документи, що законодавчо закріплюють опис і порядок використання державних символів (наприклад, Федеральний конституційний закон «Про державний герб»). Розділи колекції супроводжуються рубрикою «Рекомендуємо прочитати», в якій наведено стислу бібліографію за темою. Колекція перебуває у відкритому доступі. На сайті РДБ проект представлений рубриками «Державний герб РФ», «Державний прапор РФ», «Державний гімн РФ», «Конституція – символ державності», а також підрубриками «Державні символи», «Символи суб'єктів РФ», «Історія російських символів», «Правитель – символ державної влади», «Патріотичні мелодії – символи часу».

Бібліотекою регулярно проводяться просвітні й освітні акції за участі вчених, письменників, художників і артистів: виставки, презентації нових книг, читацькі конференції, диспути, концерти й інші заходи (наприклад, лише в червні 2011 р. у РДБ проходив фестиваль військової пісні «День пам'яті і скорботи – день початку Великої Вітчизняної війни», було організовано виставку з фондів відділу офіційних і нормативних видань «Соціальне забезпечення в Російському законодавстві»).

Концептуальний підхід, що демонструє усвідомлення владою унікальних можливостей бібліотеки як посередника в процесі політичної комунікації між владою та громадськістю, ролі бібліотеки як ефективного комунікатора, що сприяє стабілізації політичної системи, застосовано під час заснування та визначення основних завдань та напрямів діяльності у сфері політико-комунікативної взаємодії **«Президентської бібліотеки імені Б. Н. Єльцина»** (<http://www.prlib.ru/Pages/Default.aspx>).

Бібліотека розпочала свою роботу недавно – у 2009 р. Сьогодні вона – одна з трьох національних бібліотек Російської Федерації.

«Ця бібліотека стане унікальним інтелектуальним ресурсом,

що якомога повніше представлятиме історію російської держави різних епох, враховуючи сучасний період, – цитує звернення президента Росії Д. Медведєва до читачів сайт бібліотеки. – Президентська бібліотека відкриє нашим громадянам широкі можливості вільно користуватися колосальним обсягом інформації, служитиме зміцненню шанобливого ставлення до своєї держави та її історії, до цінностей громадянськості й патріотизму».

Як зазначається на сайті бібліотеки, актуальність її створення була обумовлена необхідністю зміцнення в суспільній свідомості, перш за все серед молоді, ідей державності, громадянськості й патріотизму як основи національної самоідентифікації росіян.

Діяльність Президентської бібліотеки спрямована на формування єдиного інформаційного простору й має сприяти:

- повазі до вітчизняної історії та російської державності, популяризації діяльності інститутів державної влади й зміцненню їх зв'язку із суспільством;

- тісній взаємодії й співпраці державних органів, наукових колективів, ЗМІ, суспільних об'єднань, що займаються проблемами історії, теорії й практики російської державності;

- консолідації науково-дослідної й культурно-просвітницької діяльності в питаннях російської державності на основі громадянськості і патріотизму.

Фонд Президентської бібліотеки імені Б. Н. Єльцина складається з електронних копій рідкісних історичних документів і книг, а також маловідомих архівних матеріалів, раніше закритих для широкого кола читачів. Завдяки розгортанню мережі філіалів (відповідно до розпорядження президента РФ від 18 червня 2007 р. № 326-рп, філіали Президентської бібліотеки імені Б. Н. Єльцина мають бути створені в усіх суб'єктах Російської Федерації), передбачається перетворення порталу бібліотеки на сполучну ланку в бібліотечній системі країни. Планується, що електронні фонди бібліотеки будуть доступні всім бажаючим, і завдяки мережі Інтернет доступ до них забезпечуватиметься в кожному місті й селищі, у кожній школі й оселі. Філії бібліотеки, що створюються в регіонах Росії, також забезпечуватимуть доступ до наукової інформації, об'єднуюватимуть дослідників, що вивчають російську історію й культуру.

У 2011 р. на порталі Президентської бібліотеки було виставлено 56 колекцій електронних документів. Серед найбільш значущих колекцій можна назвати такі:

– «Правова держава в Росії. Історія і сучасність». До пропонованої добірки увійшли вибрані матеріали, присвячені формуванню в Росії державного права, державному устрою, розвитку ідей правової держави, правосуддю.

– «Росія – Китай: дорога назустріч». Пропонована добірка видань, документів та ілюстративних матеріалів присвячена різним аспектам взаємин між двома країнами у сфері дипломатичних відносин, економічного, наукового й культурного співробітництва впродовж декількох століть.

– «Зародження і діяльність державних установ у Росії». Колекція містить книги, що ілюструють зародження, формування, розвиток і діяльність державних установ у Росії. У колекції повною мірою відбито внесок російських імператорів у формування принципу державності, вплив історичних подій на діяльність установ.

– «Політика і влада». У колекцію увійшли роботи з розвитку політології в Росії й зарубіжних країнах. Однією з найважливіших частин колекції є книги, що описують найважливіші елементи влади Російської імперії, а також її політичний устрій.

Усі електронні документи було супроводжено бібліографічними записами, які є стислим бібліографічним описом документів. Частина документів мала детальні анотації.

Рубрика «Актуальна колекція» у 2011 р. презентувала добірку матеріалів «Конституція – Основний закон Російської Федерації». У колекції було наведено тексти конституцій російської держави різних історичних епох – першої конституції РСФРР 1918 р., трьох конституцій СРСР (1924, 1936 та 1977 рр.), конституцій РСФРР 1925, 1937 та 1978 рр., чинної Конституції Російської Федерації 1993 р., а також оригінальні тексти і видання діючих конституцій окремих суб'єктів Російської Федерації.

У бібліотеці забезпечено доступ до віртуальних виставок, екскурсій, відеоматеріалів. Наприклад, віртуальна виставка «Листи з фронту» представляє мультимедійні сторінки з сімейними історіями, фотографіями, листами учасників Великої Вітчизняної війни, озвучені дітьми, що займаються в дитячій студії при Санкт-

Петербурзькому палаці творчості юних. Подано відеоролики «150 років скасування кріпосного права», присвячені виставці «Влада і суспільство на шляху до селянської реформи» і круглому столу «150-річчя скасування кріпосного права в Росії», які проходили в президентській бібліотеці у 2011 р. та були приурочені до 150-річного ювілею селянської реформи 1861 р.

Бібліотекою здійснюється ряд проектів історико-патріотичної спрямованості. Зокрема, із 2010 р. Президентська бібліотека формує електронну колекцію, присвячену Великій Вітчизняній війні «Пам'ять про Велику Перемогу». Колекція містить книги, збірники, фрагменти документальної хроніки, регіональні, фронтові, партизанські газети й рукописні книги, пропагандистські листівки й брошури. На 2011 р. у колекції було представлено 5,5 тис. документів. Доступ до всього масиву матеріалів здійснюється в локальному режимі.

Колекція складається з розділів «Влада і суспільство в роки Великої Вітчизняної війни» [наведено результати наукових досліджень, офіційні документи, агітаційно-пропагандистські матеріали, що відображають різні аспекти діяльності владних структур за умов війни (зокрема, ідеологічну роботу з мобілізації всіх сил країни на боротьбу з ворогом), а також життя населення в тилу], «Антигітлерівська коаліція» (матеріали розкривають основні етапи становлення й розвитку співпраці СРСР, США й Великобританії в Другій світовій війні як на дипломатичному фронті, так і на полях битв. Особливу увагу приділено Міжнародним конференціям (Тегеран, 1943; Ялта, 1944; Потсдам, 1945) і взаєминам СРСР і США в контексті економічного співробітництва, зокрема, діяльності північних конвоїв, повітряному сполученню між Аляскою й Сибіром, постачанням по ленд-лізу територією Ірану. Окрасою колекції стали фотографії, надані Президентській бібліотеці Бібліотекою Конгресу США, – «Потужність російської зброї: бойові операції в період Великої Вітчизняної війни 1941–1945 рр.» [зібрані матеріали, присвячені ходу війни на різних ділянках фронту, діям окремих родів військ і окремим битвам Великої Вітчизняної війни. Особливо виділено такі великі операції, як оборона Ленінграда (1942–1944 рр.), битва під Москвою (вересень 1941 – січень 1942 рр.), оборона і звільнення Севастополя, Сталінградська й Курська битви, звільнення

західних територій СРСР, Вісло-Одерська операція й битва за Берлін], «Народне ополчення у Великій Вітчизняній війні 1941–1945 рр.» (розділ присвячений особливостям формування й функціонування підрозділів народного ополчення, винищувальних батальйонів і партизанських загонів. Подано документи Російського державного історичного архіву, пов'язані з війною 1812 р., які демонструють традиції участі народу в захисті вітчизни. Також окремим блоком виділено розділ, що містить підпільний і партизанський друк і рукописні журнали, що виходили в роки війни на території Білорусії), «Захисники Вітчизни: ті, що живі, і ті, що загинули» (подано тексти законодавчих актів, що стосуються соціальної підтримки ветеранів Великої Вітчизняної війни, матеріали про людські втрати СРСР на фронті й на окупованих територіях, а також про героїв війни й військовополонених), «Війна на сторінках регіональної і фронтової преси» (розділ містить тексти регіональних і фронтових газет воєнного часу, що дасть змогу простежити хід війни й життя тилу на окремих територіях), «Інтернет-ресурси з історії Другої світової і Великої Вітчизняної війни».

За цього зареєстровані користувачі мають змогу встановлювати закладки на книги й керувати ними зі свого особистого кабінету.

Президентська бібліотека ім. Б. М. Єльцина – унікальний інтелектуальний електронний ресурс, що найповніше подає документи з історії російської державності, теорії та історії права й з питань російської мови як державної мови Російської Федерації.

Водночас Президентська бібліотека є науковою установою, науково-організаційна і науково-просвітницька діяльність якої пов'язана з проведенням міжнародних і всеросійських наукових конгресів, симпозіумів, конференцій, семінарів, громадських акцій та інших заходів щодо проблем становлення й розвитку російської державності, права, взаємин держави й громадянського суспільства, російської мови, проблем розкриття історичної спадщини в електронному середовищі та інших актуальних питань.

9 червня 2011 р. у Президентській бібліотеці імені Б. М. Єльцина відбулося урочисте відкриття Інституту Петра Великого, головним призначенням якого має стати вивчення й популяризація спадщини Петра I. Окрім наукової та видавничої діяльності, перед керівництвом інституту поставлене завдання відродити

традицію святкування дня народження Петра I, як помітної загальноміської урочистості. Відповідно до висловлювань губернатора Петербурга В. Матвієнко з приводу відкриття інституту, його колективу належить вивчати й систематизувати всю спадщину Петра Великого, усю сукупність ідей і традицій, що затверджують прихильність Росії європейській освіті й культурній спільності Росії та Європи.

Бібліотека співпрацює й надає науково-інформаційну підтримку науковим, освітнім і культурним установам, громадським організаціям, ініціативним групам та окремим особам, що здійснюють науково-дослідну й просвітницьку діяльність, спрямовану на реалізацію її цілей.

Просвітницька діяльність бібліотеки (організація виставок, екскурсій, лекцій, проєктів в електронному середовищі) спрямована на формування громадянської суспільної свідомості, підвищення в суспільстві інтересу до вітчизняної історії, на популяризацію діяльності інститутів державної влади, зміцнення їхніх зв'язків із громадськістю. По суті, Президентська бібліотека ім. Б. М. Єльцина покликана стати ефективною політико-комунікативною ланкою в процесі політичної комунікації між державою та громадянським суспільством у здійсненні державою інформаційної політики.

В Україні на рівні національних бібліотек напрям політико-комунікативної взаємодії з громадськістю є одним із пріоритетних. Зокрема, **Національною парламентською бібліотекою України – НПБУ (nplu.org)**, до послуг користувачів пропонуються бази даних «Ліга. Закон», «Законодавство України», що містять тексти законодавчих та нормативних документів; власні бази даних, серед яких «Політика і політики в дзеркалі періодичних видань України (з 2000 р.)».

Здійсненню політико-комунікативної взаємодії НПБУ з громадськістю сприяє функціонування бібліотечного сайту. На сайті бібліотеки в рубриці «Україна правова» надається доступ до тексту Конституції України, розміщені дані про Президента України (з посиланням на офіційний сайт Президента), адреси, телефони, веб-адреси Кабінету Міністрів України, Верховної Ради України, центральних органів виконавчої влади, обласних та міських

держадміністрацій, органів судової влади, Ради національної безпеки і оборони України, Генеральної прокуратури України, Центральної виборчої комісії, Національного банку України.

Крім того, надано посилання на правові ресурси в мережі Інтернет, серед яких – конституції зарубіжних країн, юридичні інтернет-портали України, онлайн консультації, правові портали СНД, юридичні фірми, бюро, компанії, веб-адреси адвокатів, юристів тощо. У розділі «Офіційні періодичні видання» надаються посилання на відповідні періодичні видання України та Росії.

У рубриці «Дебати» організовано обговорення актуальних подій суспільно-політичного життя (зокрема – реформа житлово-комунального господарства, пенсійна реформа, стратегія розвитку Києва до 2025 р.).

Серед постійно діючих виставок бібліотеки – добірки матеріалів «Громадянське суспільство України: свобода у новому тисячолітті», «Україна – Європейський Союз: стратегії інтеграції», «Українська мова в контексті державного відродження», «Болонський процес та вища освіта в Україні».

У 2009 р. у структурі НПБУ створено Центр правової інформації (ЦПІ), основне завдання якого – розширення можливостей вільного доступу громадян до інформації правового характеру та вдосконалення процесів обслуговування користувачів правовими ресурсами на базі використання як традиційних, так і нових бібліотечно-інформаційних технологій.

Центр правової інформації є структурним підрозділом відділу обслуговування користувачів і здійснює комплекс послуг з надання кваліфікованої допомоги користувачам бібліотеки й населенню міста у використанні правових інформаційних ресурсів. Центр правової інформації Національної парламентської бібліотеки України здійснює свою діяльність спільно із Всеукраїнською спеціальною колегією з питань боротьби з корупцією та організованою злочинністю.

Центр надає користувачам доступ до свого книжкового фонду та фонду періодичних видань. Книжковий фонд центру складається з близько 5 тис. примірників друкованих документів. У відкритому доступі користувачі центру мають можливість скористатися такими друкованими документами правового змісту, як нормативно-правові акти (кодекси, закони, постанови тощо), наукові коментарі

та наукові монографії з правової тематики, довідкова та науково-популярна література політико-правового характеру. Фонд періодичних видань ЦПП за 2010–2011 р. налічує 2 тис. примірників газет та журналів. До уваги користувачів 40 назв журналів, які видаються в Україні та Росії.

Загалом станом на 2011 р. ЦПП НПБУ здійснювалося надання послуг інформаційного, пошукового та консультаційного характеру, таких як:

- забезпечення доступу до правових баз даних;
- надання допомоги у пошуку інформації;
- запис на електронні носії;
- юридична допомога, яка надається кваліфікованими юристами в рамках функціонування «Громадської приймальні».

Зважаючи на перелік послуг, що надаються ЦПП НПБУ, доводиться визнати нерозвинутість науково-дослідного, науково-методичного, науково-інформаційного та інформаційно-видавничого напрямів у його діяльності, що зумовлює функціонування бібліотечного ЦПП не як наукового центру, а як громадської приймальні.

Унікальним у плані політико-комунікативної взаємодії з громадськістю є досвід Національної бібліотеки України імені В. І. Вернадського – НБУВ (www.nbuv.gov.ua). Вибудовуючи взаємовідносини з громадським користувачем, бібліотека органічно поєднала всі можливі напрями діяльності у сфері політичної комунікації й функціонує як науково-інформаційний центр. За цього в процесі комунікації «бібліотека – громадськість» НБУВ сформовано умови для здійснення як прямого, так і зворотного зв'язку. У своїй діяльності, спрямованій на задоволення громадських інформаційних потреб політико-правового характеру, НБУВ спирається на нові електронні технології, використовує мультимедійні засоби. Бібліотекою підтримується тенденція до посилення інтелектуальної складової в наданні інформаційно-комунікативних послуг і переходу від надання доступу до інформації до надання допомоги в компетентному розумінні інформації, тобто фактично йдеться про надання допомоги в доступі до знань.

Електронний фонд бібліотеки надає доступ до тематичних та видових зібрань публікацій «Президент України: повнотекстова

база даних» (2,3 тис. текстів з 1991 р.), «Пам'ять України в об'єктах національного надбання» (оцифровані документальні пам'ятки з історико-культурних фондів), «Україніка політична» (містить матеріали про Україну загального характеру, інформацію стосовно парламентських виборів, Конституції України, починаючи з Конституції гетьмана Пилипа Орлика (1710 р.), резонансні публікації).

НБУВ підтримується практика організації віртуальних тематичних книжкових виставок. Зокрема, лише у 2010 р. було організовано такі виставки, як «Конституція Пилипа Орлика: до 300-річчя від часу прийняття», що вмістила бібліографічні описи 95-ти книг, підготовані до Дня Конституції України; «Права людини» з анотованими бібліографічними описами 58-ми книг з проблематики прав людини в сучасному світі, підготованими до Дня Конституції України; «Сучасні виклики правам і свободам», в якій було наведено бібліографічні описи 74-х книг; «Виборча система», у рамках якої було презентовано анотовані бібліографічні описи 47-ми книг із проблематики законодавства та теорії виборчих систем і виборчих технологій.

Бібліотека діє як науково-дослідний інформаційний центр, одним з напрямів наукової діяльності якого є дослідження питань, пов'язаних із суспільно-політичними трансформаціями, спричиненими стрімким розвитком інформаційних технологій. Зокрема, 25 листопада 2010 р. у НБУВ було проведено науково-практичну конференцію, присвячену 19-й річниці Всеукраїнського референдуму 1991 р. та запровадженню інституту президентства в Україні: «Інститут президентства в Україні й зарубіжних країнах: становлення, розвиток та сучасні тенденції». Протягом 2010 р. у межах наукової діяльності бібліотеки співробітниками Служби інформаційно-аналітичного забезпечення органів державної влади (СІАЗ) здійснювалось дослідження питань інформаційного суверенітету держави. Результати дослідження відкрито для громадськості через бібліотечний сайт. Більше того, бібліотека не просто надає доступ до цієї інформації, а закликає відвідувачів сайту до обговорення результатів дослідження, створюючи можливість онлайн-обговорення у вигляді чату на платформі <http://infsuverenitet.livejournal.com/668.html>. Відгуки користувачів показали перспективність такого виду комунікації (див. додаток 5).

Такий підхід, з одного боку, дає змогу вивчати громадську думку стосовно питань, що розглядаються в дослідженні, а з іншого – сприяє підвищенню політико-правової компетенції громадян. Крім того, залучення громадськості до обговорення суспільно важливих питань сприяє процесу їх політичної соціалізації, активній громадянській позиції.

Бібліотека також займає активну позицію стосовно політико-правового інформування громадян, підвищення їх правової культури, надання допомоги в питаннях юридичного характеру. Зокрема, Фонд Президентів України НБУВ є учасником мережі «Пунктів доступу громадян до офіційної інформації», створеної в рамках Програми сприяння парламенту II у співпраці з Українською бібліотечною асоціацією.

Мережа Пунктів доступу громадян (ПДГ) започаткована Українською бібліотечною асоціацією (УБА) у червні 2009 р. у рамках гранту Програми сприяння парламенту України II (ПСП II) за підтримки Агентства США з міжнародного розвитку (USAID). Діяльність мережі ПДГ координується УБА в партнерстві з ПСП II.

Пункти доступу громадян – це інформаційні центри, відкриті в бібліотеках України, де громадяни мають можливість отримати інформацію органів державної влади та дізнатись, яким чином можна долучитись та впливати на законодавчий процес.

На сьогодні ПДГ успішно діють у 238-ми бібліотеках, створюючи мережу ПДГ, яка охоплює всі регіони України [252].

ПДГ гарантують користувачам право на отримання урядової інформації, залучають громадян до нових форм урядування, формують у користувачів навик роботи з мережевими ресурсами державних органів влади та управління, забезпечують доступ до місцевої офіційної інформації, планів та програм місцевої влади, допомагають органам місцевого самоврядування встановити зв'язки з громадою, створюють доступне, зручне та дружнє середовище.

Як центр, що забезпечує збирання, збереження та впровадження в науковий і культурний обіг документальних матеріалів, які відображають державну, суспільно-політичну діяльність, творчість та життя президентів України, Фонд Президентів України також здійснює інформування широкої громадськості про діяльність президентів України, сприяє формуванню в суспільній думці поваги до інституту

президентства, особи Президента України як глави держави та символів державної та президентської влади.

У читальному залі Фонду Президентів України забезпечується доступ до повнотекстових баз даних: «Інститут президентства» та «Імідж президентів України в пресі», інформування користувачів відбувається також шляхом організації виставок (таких як: «Інститут президентства в Україні», «Стратегії та технології виборчих кампаній» та ін.), фотогалерей (зокрема «Державні символи Президента України», «Президент України Віктор Ющенко в бібліотеці»), відеолекцій (наприклад, «Перші леді держав та національні цінності», «Жінки та влада. Розвиток лідерства жінок у ХХІ ст.», Лекція президента Російської Федерації Д. А. Медведєва в Пекінському університеті 24 травня 2008 р. Частина I, II, III, IV).

Підвищенню політико-правової культури громадськості, процесу політичної соціалізації громадян покликана сприяти діяльність Національної юридичної бібліотеки НБУВ.

Відповідно до Постанови Кабінету Міністрів України від 31 січня 2000 р. № 173 «Про затвердження Положення про Національну юридичну бібліотеку», Національна юридична бібліотека є структурним підрозділом Національної бібліотеки імені В. І. Вернадського, що забезпечує акумуляцію документально-інформаційних ресурсів (книжок, документів та інших носіїв інформації), які містять правову інформацію (сукупність документованих або публічно оголошених відомостей про право, його систему, джерела, реалізацію, юридичні факти, правовідносини, правопорядок, правопорушення, їх профілактику й боротьбу з ними тощо).

Основними завданнями Національної юридичної бібліотеки є:

- забезпечення правовою інформацією працівників органів державної влади, спеціалістів-правників, науковців, студентів, представників дипломатичного корпусу й міжнародних неурядових організацій та поширення правових знань серед населення;
- надання довідково-консультаційної допомоги;
- систематизація та аналіз матеріалів, які містять правову інформацію.

Для виконання основних завдань Національна юридична бібліотека здійснює комплектування, обробку, централізовану каталогізацію та облік спеціалізованих бібліотечних фондів; формує

довідково-інформаційні фонди та банки даних документально-інформаційних ресурсів, які містять правову інформацію; бере участь у внутрішньодержавному та міжнародному обміні інформацією з правових питань; здійснює культурно-просвітницьку діяльність, організовує лекторії, читацькі, наукові конференції, круглі столи тощо; надає в установленому порядку організаційні, методичні, консультаційні й інші послуги (у тому числі платні); співпрацює з іншими бібліотеками України незалежно від їх підпорядкування, а також навчальними закладами, науково-дослідними (науково-технічними) установами України та інших держав; здійснює іншу діяльність, що впливає з її основних завдань.

Національна юридична бібліотека виконує свої функції з використанням фондів Національної бібліотеки імені В. І. Вернадського, а також обов'язкових безплатних та платних примірників документів, документально-інформаційних ресурсів обмінних фондів бібліотек України (внутрішньодержавний обмін) і бібліотек інших держав (міжнародний обмін) на взаємовигідних умовах, придбаням в установленому законодавством порядку книжок, друкованих видань засобів масової інформації, кіно-, фото- і відеоматеріалів, інших документів, які містять правову інформацію.

Електронні інформаційні ресурси, представлені Національною юридичною бібліотекою, забезпечують доступ користувачів до політико-правової інформації офіційного, консультативного та наукового характеру й відображають її участь як суб'єкта в процесах комунікації від влади до громадян та від громадськості до влади. Матеріали електронного фонду Національної юридичної бібліотеки НБУВ згруповані за розділами:

– «Юридичні інформаційні ресурси». Розділ містить електронний каталог, повнотекстові ресурси, ресурси бібліографічно-довідкового характеру;

– «Конституційне правосуддя в країнах СНД і Балтії». У рубриці зібрано понад 70 дайджестів офіційних матеріалів і публікацій у періодичних виданнях (2009–2011 рр.);

– «Наукова юридична періодика України», де представлено журнали та збірники наукових праць – загалом надається доступ до 85-ти журналів і збірників наукових праць з проблем держави й права та юридичних наук;

– «Автореферати дисертацій». У розділі зібрано 4,5 тис. текстів авторефератів дисертацій з правової проблематики, захищених в Україні;

– «Влада для громадян: юридичні консультації». Рубрика вміщує матеріали консультативного характеру, підготовлені Департаментом комунікацій влади та громадськості Секретаріату Кабінету Міністрів України та Службою інформаційно-аналітичного забезпечення органів державної влади Національної бібліотеки України імені В. І. Вернадського (2006–2011 рр.);

– «Громадська думка про правотворення». Наведено архів випусків бюлетеня оперативних інформаційно-аналітичних матеріалів на базі аналізу правової електронної інформації, який складається з рубрик «Актуальна подія», «Аналітичний ракурс», «Резонансна прес-конференція», «Новини законотворчого процесу», «Відгуки» на актуальні події у сфері законодавства, «Коментарі зарубіжних експертів», «Діалоги», «Щоденник блогера»;

– «Безпека підприємництва». У розділі вміщено архів випусків інформаційно-аналітичний бюлетеня «Безпека підприємництва»;

– «Реферативна інформація». Розділ надає доступ до 25 тис. реферативних записів про публікації вітчизняних фахівців з юридичної тематики;

– «Видання благодійної організації «Центр комерційного права»;

– «Система електронних видань з правової проблематики». Представлена серія видань, що надаватимуться користувачам на комп'ютерних носіях;

– «Інтернет-путівник юридичними ресурсами України». У розділі містяться бази даних нормативних актів, посилання на сайти юридичних академічних установ і вищих навчальних закладів тощо.

Крім забезпечення громадського доступу до інформаційно-аналітичних матеріалів політико-правового характеру, що збираються, систематизуються, зберігаються в НБУВ, та інших інформаційних ресурсів, забезпечення доступу до яких стало можливим завдяки налагодженню міжбібліотечної кооперації та використанню електронних технологій, у першу чергу мережі Інтернет, співробітниками бібліотеки здійснюється робота з вироблення власної інформаційно-

аналітичної продукції політико-правового спрямування, яка представлена в рубриці «Аналітичний ракурс» та «Резонансна прес-конференція» бюлетеня «Громадська думка про правотворення».

Загалом протягом 2007–2009 рр. поряд з управлінськими структурами всіх рівнів співробітниками Національної юридичної бібліотеки НБУВ разом із СІАЗ НБУВ надавались інформаційно-аналітичні послуги науковим установам та громадським організаціям, корпоративним замовникам серед промислових та підприємницьких структур (у 2011 р. загальна кількість таких замовників в усіх регіонах України становила **958**, у тому числі економічних структур – **423**).

Удосконалення якості співробітництва з корпоративними замовниками стимулюється відповідними договірними відносинами з УСПП, Державним центром зайнятості Міністерства праці та соціальної політики України, установами посольств, науковими закладами та іншими організаціями. Підвищенню ефективності співробітництва сприяє налагодження творчої співпраці зі значною кількістю замовників, встановлення стійкого зворотного зв'язку в процесі виконання замовлень, спільна корекція етапів інформаційної діяльності, удосконалення необхідних технологій.

Інформаційні запити регіональних користувачів задовольняються також **Службою інформаційно-аналітичного забезпечення органів державної влади НБУВ**, насамперед, матеріалами журналу «Україна: події, факти, коментарі», що спрямовані на вдосконалення правового інформування громадян, у рубриці «Коментарі спеціалістів на звернення громадян», а також інформуванням читачів журналу про найважливіші суспільно-політичні події, процеси та тенденції України й світу.

Загалом основний орієнтир удосконалення організації співробітництва з різними категоріями замовників пов'язаний з вивченням запитів користувачів, необхідних для забезпечення й подальшого розвитку їх діяльності за умов нестабільних економічних процесів, політичних трансформацій, наявних правових проблем у різних сферах діяльності тощо.

Вивчення тих проблем, що пов'язані з реальною практичною діяльністю замовників, налагодження ефективного зворотного зв'язку з якомога більшою кількістю постійних користувачів дає

змогу своєчасно забезпечувати їх ефективною інформацією й покликане сприяти їх успішній діяльності.

Здійснюючи науковий аналіз і висвітлення актуальних питань суспільного розвитку, спеціалісти Служби сприяють впровадженню в суспільний обіг пов'язаної з цими питаннями наукової, об'єктивної, достовірної, актуальної інформації, що в підсумку дає змогу користувачам зорієнтуватись у тих процесах, що відбуваються, визначити своє ставлення до них з подальшим коригуванням власної діяльності й адаптацією до нових умов.

Такий підхід обумовлює, зокрема, відбір монографічних та інших друкованих видань, що стосуються актуальних проблем суспільства, та інформування про ці видання в реферативних матеріалах, тематичних бібліографічних списках тощо. Зокрема, у контексті налагодження внутрішньобібліотечної корпоративної взаємодії СІАЗ із відділом ДБО НБУВ протягом 2007–2009 рр. було підготовлено 78 тематичних списків загальним обсягом 8255 записів. Серед підготовлених списків – «Національна безпека України», «Українська національна ідея», «Національні інтереси», «Патріотизм. Патріотичне виховання», «Захист конституційних прав та свобод громадянина в Україні», «Конституційно-правовий статус коаліції депутатських фракцій Верховної Ради України та парламентів зарубіжних країн», «Імідж політичного та державного діяча», «Імідж органів державної влади» та ін.

Протягом останніх років спостерігається тенденція розвитку аналітичних форм даного виду діяльності, що проявилось, зокрема, у підготовці тематичних оглядів з актуальних проблем на базі фондів НБУВ, у тому числі й зростаючого фонду електронної інформації. Аналітичні матеріали працівників СІАЗ дають уявлення про змістовне наповнення фондів, його проблемне різноманіття, містять прогнозно-рекомендаційний аспект.

Характерною особливістю інформаційної продукції Служби є широкий перелік посилань, що орієнтує користувача в масивах наявної інформації.

У цілому ж за умов підвищення соціальної ролі інформаційно-аналітичного обслуговування, необхідності забезпечення відповідного сучасним умовам інформаційного супроводу діяльності різних суб'єктів суспільних відносин, дефіциту часу в користувачів на пошук

і обробку потрібної їм інформації, дедалі більш затребуваними стають такі форми бібліотечної інформаційної діяльності, за допомогою яких актуальна інформація пропонується, тією чи іншою мірою коментується, пояснюється, що сприяє швидкому формуванню уявлення про інформаційну основу проблеми, вирішення якої потребує користувач.

Таким чином, за сучасних умов інформаційно-аналітична робота в бібліотеці в поєднанні з розвитком дистантних форм обслуговування користувачів та пошуком ефективних форм позиціювання бібліотечних структур як універсальних суб'єктів політичної комунікації створює перспективи утвердження бібліотечної діяльності в суспільній практиці як важливої ланки політико-комунікативних процесів у державі.

Утім, позитивні результати й потенційні можливості діяльності бібліотек у налагодженні ефективної різнорівневої політико-комунікативної взаємодії, яка сприяла б побудові правової держави й громадянського суспільства, встановленню конструктивного діалогу між ним та владою, стабільному функціонуванню політичної системи, на сьогодні недооцінені владою та неповною мірою усвідомлені самими бібліотечними працівниками. Симптоматичним у цьому контексті є те, що з 60-ти національних бібліотек світу, сайти яких було досліджено, окремі напрями діяльності, пов'язані з процесами політичної комунікації, реалізуються лише в 17-ти.

Така ситуація породжує низку проблем у розкритті політико-комунікативного потенціалу бібліотечних установ.

Зокрема, як демонструють результати аналізу досвіду функціонування бібліотек у сфері інформаційних обмінів політико-правового характеру на рівні громадськості, поки що не можна говорити про наявність єдиних вимог та стандартів діяльності бібліотек у цій сфері, система існуючих на сьогодні професійних комунікацій не забезпечує належним чином вивчення й трансляцію передового досвіду, у більшості випадків відсутня система організаційної та методичної підтримки бібліотек та їх окремих підрозділів, що беруть участь у процесах політико-комунікативної взаємодії з громадськістю, з боку владних структур, не визначено єдиний державний центр координації такої діяльності бібліотек. Здійснюючи функції суб'єктів політичної комунікації, бібліотеки загалом змушені керуватись власними уявленнями про види, методи, інструменти,

принципи надання доступу до інформації політико-правового характеру і пов'язаних з ним послуг.

Не розроблено інструменти аналізу діяльності бібліотек у сфері політико-правового інформування, критерії оцінки цієї діяльності, її типові моделі; відсутні розроблені навчальні програми для співробітників бібліотек, задіяних у наданні інформаційно-аналітичних послуг у сфері політичної комунікації, не визначено джерела й механізми поповнення бібліотек новою суспільно затребуваною інформацією (винятком є права інформація).

Отже, наявна бібліотечна мережа, даючи приклади ефективного функціонування бібліотек як суб'єктів політичної комунікації, поки що, в основному, залишається резервом, використання якого в процесах політико-комунікативної взаємодії може не лише розширити соціальну роль бібліотек, вивести їх на рівень ефективних інформаційних менеджерів політико-комунікативних процесів, але й сприяти стабільному розвитку політичної системи та суспільства в цілому.

Аналіз результатів дослідження показав, що на сьогодні в процесі взаємодії з громадськістю у сфері політико-правових інформаційних обмінів пріоритетним для бібліотек є:

- інформування громадськості стосовно політики влади;
- поширення інформації юридичного характеру;
- участь у процесі політичної соціалізації особистості, виховання національної самосвідомості та почуття патріотизму.

Реалізація цих напрямів досягається шляхом науково-дослідної та інформаційно-аналітичної діяльності бібліотек з питань політико-правової проблематики; надання доступу до наукових інформаційно-аналітичних матеріалів стосовно діяльності та політики влади, що готуються співробітниками бібліотек; сформованих у бібліотеці баз даних та інших інформаційних ресурсів політико-правового характеру; надання юридичної консультативної допомоги; просвітницької діяльності – організації віртуальних виставок, екскурсій, лекцій тощо, реалізації проєктів історико-патріотичної спрямованості.

За ступенем розуміння й реалізованості бібліотеками своїх цілей і завдань у цьому контексті можна виокремити три типи бібліотек:

- такі, що формулюють і здійснюють свою місію лише як центри доступу до інформації політико-правового характеру;

– такі, що розуміють і намагаються виконувати роль консультативного центру з питань, пов'язаних з політико-правовою проблематикою;

– такі, що розвиваються в напрямі трансформації в центри компетенції у сфері політико-правової інформації та координаційного центру, що налагоджує й підтримує взаємодію державної влади, громадянського суспільства й населення у сфері політичної комунікації.

Унікальним щодо політико-комунікативної взаємодії з громадськістю є досвід Національної бібліотеки України імені В. І. Вернадського – НБУВ (www.nbuv.gov.ua), який демонструє органічне поєднання бібліотекою різних напрямів діяльності у сфері політичної комунікації. У комунікативному процесі «бібліотека – громадськість» НБУВ підтримує як прямий, так і зворотний зв'язок, спирається на нові електронні технології, використовує мультимедійні засоби.

Функціонуючи як науково-дослідний інформаційний центр, одним з напрямів наукової діяльності якого є дослідження питань, пов'язаних із суспільно-політичними трансформаціями, спричиненими стрімким розвитком інформаційних технологій, НБУВ дотримується тенденції до посилення інтелектуальної складової в наданні інформаційно-комунікативних послуг і переходу від надання доступу до інформації до надання допомоги в компетентному розумінні інформації, тобто фактично йдеться про надання допомоги в доступі до знань.

Досліджений позитивний досвід функціонування зарубіжних та вітчизняних бібліотек у сфері політичної комунікації на рівні громадськості дає підстави стверджувати, що розкриття їх політико-комунікативного потенціалу в підсумку, з одного боку, сприятиме підвищенню політико-правової культури громадськості, її компетентності в питаннях політичного й правового розвитку держави, загальних світових тенденціях розвитку права, обранню активної життєвої позиції особистістю, а з іншого – надасть додаткові інструменти в забезпеченні відкритості влади для громадян, зміцнюючи таким чином її легітимність і стабільність політичної системи в цілому, що є необхідною умовою гармонійного розвитку суспільства.

РОЗДІЛ 5

ПРІОРИТЕТНІ НАПРЯМИ РОЗВИТКУ ДІЯЛЬНОСТІ БІБЛІОТЕЧНИХ СТРУКТУР У СИСТЕМІ ПОЛІТИЧНОЇ КОМУНІКАЦІЇ

5.1. Інформаційно-комунікативний потенціал бібліотек у процесі демократизації

У наш час одним з найбільш помітних проявів глобалізації став процес демократизації. Взаємопов'язаність глобалізації та демократизації визначається спільними передумовами та чинниками інтенсифікації цих процесів. Важливими серед них став розвиток капіталістичного виробництва, поширення ринкової економіки та міжнародної системи торгівлі, капіталістичної конкуренції, а також теоретичне обґрунтування їх переваг у лібералізмі. Ліберальні ідеї та цінності, що стали основою сучасної західної моделі демократії, привели до кардинального переосмислення сутності людини, її місця у світі, сформували антропоцентричне, персоналістське світобачення та світосприйняття, у межах якого людина та її свобода розглядались як абсолютна цінність, мета суспільного розвитку.

Історично процеси глобалізації розвивались як поширення та відтворення спочатку в регіональних, а пізніше в планетарних масштабах відносин і принципів регулювання, характерних для національних капіталістичних економік, що у ХХ ст. сприяло формуванню та функціонуванню єдиного економічного простору та світового ринку. Ці процеси стали базовими для поширення глобалізації на інші сфери: політичну, соціальну, сферу послуг і споживання, культури та інші, зумовили потребу в розробленні

спільних норм поведінки економічних і політичних суб'єктів, використання спільних «правил гри» на світовому ринку, а пізніше – і в соціальній, гуманітарній та інших сферах.

Важливо також зазначити про ще один чинник, що одночасно прискорював процеси глобалізації та демократизації – розвиток технологій, найбільшою мірою інформаційних і комунікаційних.

Інформація, її постійно оновлювані ресурси стають інструментом взаємопроникнення як знань і технологій, так і капіталу, боротьби за ринок, інструментом розвитку соціальної сфери, розв'язання геополітичних завдань. Після конференції ООН з навколишнього середовища й перспектив суспільного розвитку (Ріо-де-Жанейро, 1992 р.) світова спільнота взяла курс на побудову моделі сталого розвитку й створення нової моделі інформаційного суспільства.

Для України сталий розвиток розглядається як загальнонаціональна ідея, здатна згуртувати всі прошарки суспільства. Одним із ключових моментів переходу України до сталого розвитку є широкомасштабна інформатизація й становлення постіндустріального інформаційного суспільства. Сталий розвиток країни вимагає не тільки модернізації промисловості, переходу на нові високоефективні технології, але й істотного підвищення інтелектуального потенціалу нації – здатності людей виробляти й засвоювати нові знання, створювати й підтримувати високу технічну культуру складного наукомісткого виробництва, підвищувати свою кваліфікацію і набувати нову спеціальність, нові можливості для розвитку й суспільно корисної діяльності.

Водночас інформатизація є невід'ємним супутником сучасної демократії, вона неможлива без подальшої демократизації. За метафоричним визначенням Дж. Розенау, саме високі технології «спустили з повідка» процеси глобалізації в другій половині ХХ ст. [302]. Інформатизація суспільства, що розуміється як розвиток за допомогою інформаційних засобів пізнавальних можливостей соціальних структур, повинна бути в органічній єдності з процесами соціальної інтелектуалізації, істотним підвищенням творчого потенціалу особи.

Як наслідок – дедалі більше членів суспільства усвідомлюють та засвоюють такі цінності демократії, як індивідуальні свободи,

право на інакомислення. Разом з іншими чинниками – це розширює соціальну базу опозиції авторитарним і тоталітарним режимам.

В Україні, починаючи з моменту здобуття незалежності, спостерігається прискорення процесу її інтеграції до загальноглобалізаційного процесу. З огляду на це актуалізується питання дослідження перспектив розвитку української демократії та її окремих складових, зокрема, забезпечення інформаційного плюралізму й доступу населення до різноманітної інформації.

Більшість дослідників погоджується з тим, що впливовим фактором у вирішенні цього завдання є засоби мас-медіа. Серед функцій, що виконуються вільними ЗМІ, – забезпечення підзвітності державних керівників народу, привернення уваги до важливих питань, громадянська просвіта, з метою забезпечення умов для прийняття громадянами обґрунтованих рішень, встановлення зв'язків між людьми в громадянському суспільстві. При цьому варто наголосити на двох важливих аспектах: на незалежності та об'єктивності, на збалансованості медіа. Журналістика має відрізнятись від пропаганди, адже показ правдивого факту – це лише інформація, а пропаганда – це модифікація правди.

У цьому контексті необхідно звернути увагу на таку загрозу демократичним ідеалам як вияв неоднозначного впливу технологій, насамперед комунікативних систем і мереж, на свідомість людей. Розширюючи доступ до інформації та знань, і, відповідно, межі свободи особи, вони водночас можуть стати ефективним знаряддям маніпулювання її свідомістю в інтересах або авторитарних національних еліт, або транснаціональних фінансових груп. Разом з біотехнологіями вони можуть використовуватися для контролю за поведінкою людей та її моделювання в інтересах неототалітарних держав чи злочинних груп. Як зазначають Л. Угрин та Х. Поліщук, маніпулятивний вплив технологій на свідомість людей посилюється впливом масової культури, що формує уніфіковані стандарти споживання та стилю життя й, відповідно, нівелює об'єктивне розмаїття світу та важливий принцип демократії – плюралізм, формуючи основу для неототалітарного одноманіття [302].

З іншого боку, тенденція до зростання кількості інформації, навіть за умови її об'єктивності та незаангажованості, знижує здатність громадян розібратися в ній. Як зазначає Бодріяр у своїй книзі

«інший я сам», сьогодні суспільство існує у світі гіперкомунікацій, які затягують громадян у всеохопний вир кодованих послань. Будь-яка сфера життя стає полем застосування мас-медіа. Всесвіт перетворюється на гігантський екран монітора. Будь-яка публічність служить лише приводом для публікацій. Інформація вже не стосується якоїсь події, а сама стає подією. Люди опиняються в полоні образів, які вирвалися на волю. Світ настільки насичується гіперреальністю, що громадяни вже не здатні усвідомлювати, чого ж вони хочуть. Всупереч власній волі вони стають шизофренічними, тобто відкритими до всього й постійно збудженими. Їх зведено до стану «маси», здатної в кращому разі, як діти, пробурмотіти «так» або «ні» [133, с. 124].

При цьому виникає небезпека втрати справді значущої інформації, оскільки для осмислення одержаних повідомлень потрібен певний мінімальний час. Фактично, дедалі більша частка інформації ніким не отримується, залишаючись поза свідомістю людей.

Водночас без наявності потрібної інформації неможливо забезпечити політичну стабільність, економічне зростання й демократію. Для того, щоб країна могла скористатися політичними й економічними перевагами, що забезпечуються владою закону, владні структури мають бути відкритими для контролю з боку народу. Для здійснення науково-технічного прогресу необхідний відкритий обмін ідеями.

Таким чином, у сучасних умовах актуалізується проблема ефективного інформаційного супроводу й забезпечення процесів, що відбуваються в суспільстві, з метою сприяння формуванню належної політичної культури як політичних еліт, так і громадян, створенню ними економічного і культурно-освітнього підґрунтя для самовираження в різних сферах суспільного буття.

Підвищення ефективності управління інформацією значною мірою залежить від прискорення, удосконалення механізмів пошуку, відбору й первинної обробки потрібної інформації, підвищення рівня оперативності та якості підготовки синтезованого інформаційного продукту і створення, таким чином, умов для прийняття оптимальних рішень з досягненням у подальшому необхідних практичних результатів.

В Україні необхідним потенціалом для реалізації цього

завдання володіють бібліотеки та їх інформаційно-аналітичні підрозділи.

Різні аспекти дослідження питання ролі бібліотек як провідних суспільних інформаційно-наукових центрів у процесах інформатизації та демократизації висвітлено в працях багатьох вітчизняних та зарубіжних дослідників, зокрема О. Онищенко [208, 210], В. Горового [57–60], Ю. Крешер [145], К. Лаврової [162], Дж. Патрика [220] та ін. Водночас важливість питання зумовлює необхідність його системного висвітлення.

По-перше, бібліотеки мають доступ до найновішої генерованої суспільством інформації (як у друкованому, так і в електронному вигляді). При цьому підключеність вітчизняних бібліотек до все-світньої мережі Інтернет дає змогу отримувати нову інформацію фактично в режимі онлайн.

Водночас у розпорядженні бібліотечних інформаційно-аналітичних підрозділів перебувають також зібрані й систематизовані фонди бібліотеки, що спрощує й прискорює аналіз отримуваної інформації, а у випадку необхідності – її наукову оцінку. Використання фондів бібліотек дає змогу визначити місце нової інформації в загальному інформаційному полі, класифікувати її та ефективно використати для створення синтезованого науково обґрунтованого інформаційного продукту, який би максимально задовольняв інформаційні потреби користувачів. Тобто, іншими словами, бібліотеки мають змогу забезпечити своїм користувачам доступ до різноманітної й нової інформації (насамперед, наукового характеру) в умовах для її оптимального пошуку. Швидко отримуючи потрібну інформацію, користувачі отримують змогу оперативно реагувати на зміни, приймати відповідні новим умовам рішення й залишатись активними свідомими суб'єктами демократичного процесу.

По-друге, використання в сучасних умовах бібліотеками Інтернету та налагодження міжбібліотечної кооперації дає змогу шляхом аналізу й відбору нової інформації та через організацію доступу до інформаційних баз інших бібліотек заповнювати «прогалини» вітчизняної інформаційної бази, у тому числі й наукової, тими зарубіжними інформаційними продуктами, в яких відчувається потреба і на які в суспільстві є попит.

При цьому розширюються не лише можливості бібліотек для задоволення пізнавальних запитів користувачів. Розширення міжнародних інформаційних контактів сприяє розвитку обмінів у сфері наукової думки, технічних зв'язків, що, у свою чергу, стимулює прискорення процесів творення нової наукової інформації. Можна цілком прийняти висновок Н. Вітушко про те, що бібліотечні заклади стають активними складовими процесу інформаційного виробництва, яке працює на потреби таких явищ, як «наука без кордонів» та «освіта без кордонів», що забезпечують прискорення суспільного прогресу [46]. У підсумку розвиток вітчизняної науки має отримати такий інформаційний супровід, щоб мати змогу забезпечити сталий суспільно-економічний поступ і закласти підвалини для підвищення економічного рівня держави та її громадян та, як наслідок, рівня їх політичної свободи.

При цьому, однак, не можна не враховувати зауваження, висловлені В. Горовим, стосовно того, що активізація глобального фактора в комплектуванні фондів бібліотек впливатиме на важливі елементи національної культури, оскільки зарубіжний інформаційний продукт створювався в інших умовах, людьми з іншим світобаченням, іншою культурною традицією. Отже, його використання має бути виправданим і тривати доти, поки сприятиме творенню нової інформації в українських національних традиціях, інформації, що відображає навколишню дійсність стосовно інтересів України й сприяє її освоєнню в інтересах українців [59].

По-третє, поєднання наукової та прикладної складових у діяльності бібліотек сприяє оперативному впровадженню в практичну діяльність результатів останніх наукових досліджень, що в підсумку підвищує ефективність створюваного інформаційного продукту. Зокрема, дослідження тих можливостей, які надає електронна інформація, більш інтенсивне задіяння її потенціалу сприяло визначенню й успішному використанню інформаційно-аналітичними підрозділами бібліотек оптимальних форм подачі інформації та її структури, орієнтованих на якомога більш швидке сприйняття й осмислення змісту читачем-користувачем.

Слід наголосити на тому, що інформаційний глобалізм, стрімке збільшення кількості інформації й розширення її тематики актуалізувало питання її структуризації та систематизації, тобто

організації її в зручному для роботи та збереження вигляді. Адже процес інформаційного виробництва триває й масиви інформації постійно зростають, отже організація наявних інформаційних фондів має здійснюватись таким чином, щоб забезпечити подальшу циркуляцію інформації, що міститься в них, та її подальше використання в пізнавальному процесі. Структуризація й систематизація кумульованої в бібліотеках інформації має сприяти вирішенню проблеми пошуку в загальному інформаційному потоці саме тієї інформації, якої потребує користувач. Структуризація інформації – складний та неоднозначний процес, який відбувається на більш високому системному рівні, ніж робота зі структурами даних. Як наголошує О. Порхун, це комплексне завдання, яке потребує відповідних рішень на різних етапах, пов'язаних з розробленням технологій збору, збереження та представлення інформації, зі створенням та роботою баз даних [231]. Отже, структуризація інформації відбувається на стику багатьох галузей знань і технологій.

У цьому контексті необхідно зазначити, що специфіка діяльності бібліотек як комплексних бібліотечно-інформаційних центрів та в багатьох випадках науково-дослідних інститутів зумовлює залучення до цих структур фахівців з різних галузей знань. Відповідно до даних, наведених Л. Романчою, історики, філософи, філологи, соціологи, економісти, представники фізико-математичних і біологічних наук, фахівці з інформатики та обчислювальної техніки, адміністратори комп'ютерних мереж і систем реально становлять «лівову частку» (до 50%) штату працівників з вищою освітою великих наукових бібліотек [265]. Таким чином, в умовах бібліотек стає можливим ефективне вирішення проблеми структуризації інформації з метою забезпечення дії принципу «кожному користувачу – потрібну йому інформацію».

По-четверте. На сучасному етапі в діяльності бібліотек дедалі більшого значення набуває розвиток їх інформаційної функції, яка полягає не лише в інформуванні користувача, але й у виробленні нової синтезованої інформації. Синтезована інформація дає змогу охопити суть проблеми, виявити причини її виникнення, визначити її вплив на суспільно-державне життя, спрогнозувати її можливий розвиток і сприяти розробленню механізмів управління нею. На підставі такої інформації стає можливим свідоме прийняття рішень,

а отже, забезпечення свободи волі й вибору, що є невід'ємним принципом демократії. Саме цей аспект діяльності бібліотек набуває дедалі більшої значущості в контексті глобалізації, коли швидка зміна умов потребує адекватної реакції як з боку влади, так і з боку громадськості.

До ще однієї переваги бібліотек у сприянні процесам демократизації слід віднести те, що, маючи доступ до широких масивів інформації, вони здатні надавати довідково-консультативні послуги і сприяти, таким чином, підвищенню інформаційної та політико-правової культури з одного боку – громадян, а з іншого – представників органів державної влади.

Крім того, залишаючись затребуваними суспільними центрами, бібліотеки мають можливість забезпечувати опосередкований зв'язок між громадськістю й органами державного управління, що є необхідною умовою функціонування демократії. У сучасний період розвитку інформаційного суспільства, процесів глобалізації успішне розв'язання політичних, економічних, соціальних завдань дедалі більше залежить від оперативності, наукової обґрунтованості, зваженості рішень, які приймаються управлінськими структурами. Як вже зазначалось, основою для прийняття таких рішень є інформаційно-аналітичне та прогнозне забезпечення. Але динаміка суспільно-політичних та економічних процесів у державі залежить не лише від того, як і які рішення приймаються владою, а й від того, як рішення влади сприймаються суспільством (підтримуються, гальмуються тощо). У цьому контексті важливо, що інформаційно-аналітичними структурами бібліотек здійснюється не лише моніторинг економічних, політичних і соціальних процесів у державі, а й моніторинг особливостей висвітлення цих процесів у засобах масової інформації (ЗМІ), через які, фактично висловлюють своє ставлення до політики влади різні суспільні групи, політичні партії, громадські організації тощо. Дослідження громадської думки стосовно різних напрямів діяльності влади можливе й через використання інтерактивного зв'язку бібліотечними веб-сайтами.

У підсумку, створений у межах бібліотеки інформаційно-аналітичний продукт сприяє проведенню певної корекції заходів, здійснюваних органами державної влади, з метою запобігання соціальним і

політичним конфліктам та збереження стабільності в суспільстві, а також забезпеченню зв'язку «громадськість – влада».

Останнє сьогодні особливо важливе, адже сприяє підвищенню ефективності управління. Як зазначає Д. Кін, свого часу М. Вебер визначив демократію, як систему, в якій «люди обирають лідера, який потім їм каже: «А тепер заткніться і слухайте мене». Така нетерпимість до незгоди та конфлікту поглядів не дає виявитись головній перевазі демократії. Демократичні процедури підвищують рівень гнучкості та зворотності прийняття рішень. Вони заохочують дискусію, невдоволення існуючим станом, навіть провокують гнів громадян, а також визначають неunikну потребу соціально-політичного життя в так званих «соломонових рішеннях». Перед непевністю, породженою власним незнанням, демократичні процедури заохочують поетапне вдосконалення, метод проб і помилок. Рішення народжуються внаслідок надання переваги якомусь з варіантів, які, у свою чергу, є результатом конфронтації конкуруючих точок зору [133, с. 120].

Необхідно звернути увагу на ще один важливий аспект діяльності бібліотек як структур, які мають потенційну можливість інтегрувати на основі єдиних стандартів різномірні джерела інформації за тематичною ознакою. Мова йде про всебічну популяризацію українського в інформаційному полі мережі Інтернет з використанням останніх досягнень сучасних інформаційних технологій, введення української інформаційної продукції в міжнародний інформаційний обіг за допомогою веб-сайтів.

Сьогодні інтернетизація охоплює дедалі більше бібліотек, і саме бібліотечний сегмент Інтернету стає одним з найбільш інформаційно насичених у мережі, а бібліотеки формують її змістовну основу. Вони представлені електронними каталогами, бібліографічними та повнотекстовими базами даних, розташованими на веб-серверах бібліотечних закладів, бібліографічною та повнотекстовою інформацією веб-сайтів наукових, освітніх, видавничих закладів тощо. Отже, зусиллями бібліотек може бути здійснене впорядкування значних масивів інформації, які б належним чином представляли Україну в мережі. Таким чином, забезпечуватиметься відкритість українського суспільства, що також відповідає принципам і вимогам демократії.

Важливими умовами для українських бібліотек у цьому контексті є укріплення їх матеріально-технічної бази, активне вивчення передового світового досвіду забезпечення потреб суспільства в інформаційно-аналітичній продукції, адаптації новітніх напрацювань в інформаційній галузі до національних традицій та національних потреб та впровадження новітніх технологій, які б відповідали сучасному рівню суспільства.

З огляду на подальше поширення електронних технологій та пов'язане з цим розширення можливостей бібліотечних структур актуальним виглядає аналіз та висвітлення перспектив використання новітніх засобів забезпечення зв'язку між інформацією та користувачем, зокрема дистантних форм доступу до інформації та її використання.

Відомо, що освоєння нової технології й техніки взагалі перебуває в діалектичному взаємозв'язку з соціально-політичними умовами, які мають створити сприятливі умови для творчості й прояву ініціативи людей.

При цьому прогрес у сфері інформатизації призводить до кардинального перевлаштування всього соціально-політичного життя сучасного суспільства, його демократизації, структурних професійних змін, удосконалення управління з боку держави ринковими відносинами, а гарантована законом і забезпечена соціальними умовами доступність інформації для всіх членів суспільства створює умови для реалізації демократичних прав і свобод та подальшої творчої праці людей. Багато цілей інформатизації не можуть бути досягнуті без глибоких перетворень усіх сфер суспільного життя й діяльності, методів і засобів керування цими процесами, у тому числі й керування економічним життям.

Велике значення мають децентралізація поширення й використання інформації та дотримання демократичних свобод, оскільки, як слушно зазначає І. Негодаєв, існує пряма залежність між ступенем свободи громадян і організацій, з одного боку, і ефективністю використання великої кількості інформації – з іншого. Найголовнішою якістю демократії є гласність, яка немислима без доступу до інформації широких кіл населення [196].

Вільний, необмежений доступ до відкритої інформації означає децентралізацію, яка сприяє свободі індивіда, забезпечує

можливості людині самій думати, оцінювати інформацію та ухвалювати рішення. Цілком природно, що реалізувати свою новаторську роль у політичній сфері інформація може лише в тому випадку, якщо вона відкрита для користування нею широким соціальним прошарком. Це можливо тільки в умовах демократії.

Вільне виробництво й забезпечення доступу до інформації – важлива соціальна проблема, яка з подальшою інформатизацією суспільства стає дедалі більш значущою. Зміст цієї проблеми зводиться до того, що в суспільстві повинні бути створені можливості як для пошуку інформації, яка оприлюднюється, піддається гласності, так і для публічного й вільного доступу до неї в певний час і за доступну членам суспільства вартість. При цьому мається на увазі інформація, різноманітна за своїм характером, враховуючи як інформацію за результатом події (стенограми, протоколи, підрахунок голосів та інше), так і після закінчення розробки якогось питання (різні рішення, акти, проекти тощо).

Таким чином, сьогодні, в умовах посилення суспільної ролі інформації та зростання її обсягів, актуалізується питання пошуку потрібної інформації та забезпечення оперативного доступу до неї. При цьому дистантні методи доступу до інформації, що ґрунтуються на сучасних технологічних досягненнях, маючи високу ступінь охоплення й далекодії, відіграватимуть провідну роль.

Вирішення цього завдання значною мірою залежить від ефективності діяльності бібліотек, зокрема – від удосконалення дистантних форм використання їх інформаційних ресурсів. Саме ці форми найбільше відповідають таким вимогам діяльності бібліотечних структур, як широта охоплення, відкритість, гнучкість та індивідуалізація, які характеризують інформаційні потреби людей.

Упровадження й розвиток дистантних форм доступу до інформації сприятимуть трансформації бібліотек в інформаційному суспільстві у:

- центри акумуляції суспільно значущих ресурсів глобального інформаційного простору;
- центри управління інформаційними потоками, ефективних навігаторів у процесі пошуку потрібної замовникам інформації;
- інструмент активної участі громадян у суспільному житті й керуванні державою;

- інформаційну опору розвитку економіки й бізнесу;
- інструмент презентації соціуму в глобальному інформаційному просторі.

Серед найбільш затребуваних сучасних дистантних форм доступу до бібліотечного інформаційного ресурсу – електронні бібліотеки, міжбібліотечний абонемент, електронні каталоги, електронні повнотекстові копії документів, електронні версії аналітичних матеріалів, орієнтованих на задоволення інформаційно-аналітичних запитів органів державної влади всіх рівнів, громадських організацій, економічних структур, наукових працівників, електронні версії тематичних та видових зібрань публікацій тощо.

Електронні технології, які використовують бібліотеки під час створення своїх веб-сайтів, істотно розширюють бібліотечний сервіс, поєднуючи пошук внутрішніми ресурсами бібліотек з відсилкою користувача до інформації, яка знаходиться безпосередньо в Інтернеті на сайтах інших бібліотек, громадських організацій, урядових структур, науково-дослідних інститутів тощо. Таким чином, відбувається трансформація традиційних форм обслуговування користувачів бібліотек. Наприклад, така форма обслуговування бібліотечних користувачів як МБА набуває вигляду електронної доставки документів.

Разом із трансформацією під впливом електронних технологій основних бібліотечних функцій спостерігаються відповідні зміни і в розвитку бібліотечних ресурсів, серед яких поряд з традиційними ресурсами бібліотек на паперових носіях (книжкові видання, газетна періодика, журнали тощо) пріоритетним стає розвиток електронних інформаційних ресурсів (електронні каталоги, електронні повнотекстові документи, компакт-диски, електронна аналітика тощо), що дає змогу забезпечити цілодобовий доступ до відомостей про бібліотечний фонд та самого фонду.

Перенесена на електронні носії інформація стає більш доступною за допомогою комп'ютерних засобів і систем, мереж зв'язку загального користування, у першу чергу, дистанційних. Доступна для оперативного відтворення засобами комп'ютерного опрацювання інформація перетворюється на важливий чинник соціально-політичного розвитку суспільства.

Як синтез трансформованих послуг та ресурсів бібліотеки, підвищення ефективності її комунікативної функції можна

розглядати створення протягом останніх років у багатьох країнах Європи й України, у тому числі такого якісно нового інформаційного ресурсу як електронні бібліотеки.

У цьому контексті надзвичайно актуальним є розробка технології формування та використання електронних інформаційних ресурсів Наукової електронної бібліотеки України, у якій бере участь Національна бібліотека України імені В. І. Вернадського. Як зазначається на сайті НБУВ, мета створення Наукової електронної бібліотеки України – сприяння сталому розвитку суспільства шляхом досягнення якісно нового рівня повноти та оперативності задоволення інформаційних потреб його членів у документованих знаннях, які кумульовані в бібліотеках.

Стабільний суспільно-політичний розвиток держави потребує здійснення низки інноваційних проєктів для трансформації бібліотеки в головний науково-інформаційний комплекс держави (зокрема, створення веб-порталу для каталогізації й архівування значущих для України ресурсів глобальних інформаційних мереж, розробка методів і засобів інтелектуальної обробки інформації та творення нових знань тощо).

Як показує практика останнього часу, активне використання в бібліотечній діяльності електронних технологій створює нові можливості для реалізації бібліотеками своїх функцій, розширює спектр пропонованих ними послуг і ресурсів та, як наслідок, трансформує саму бібліотеку в сучасний інформаційно-комунікаційний комплекс.

Можна констатувати неухильне посилення суспільної ролі бібліотек як центрів зберігання, виробництва й поширення інформації за допомогою дистантних форм обслуговування користувачів у сучасних умовах, актуалізації питання ефективного використання бібліотечного інформаційного ресурсу як засобу сприяння інтеграції українського суспільства до світової спільноти з одного боку, та як чинника зміцнення національної самоідентифікації суспільства в контексті взаємодії національного й світового інформаційних просторів – з іншого.

Використання дистантних форм доступу до інформаційних ресурсів, і в першу чергу, мережі Інтернет, дає змогу, крім іншого, забезпечити доступ користувачів до світового інформаційного простору. Останнє важливо як для окремої людини, так і для суспільства

в цілому як з огляду на можливість використання зарубіжного досвіду у вирішенні різноманітних питань, поповнення власної інформаційної бази, так і з огляду на можливість і корисність презентації себе світовій спільноті з перспективою самореалізації в глобальному інформаційному просторі.

При цьому варто підкреслити такі переваги бібліотек як універсальних інформаційних центрів у порівнянні з іншими подібними структурами, як традиція виробництва, збереження, поширення й забезпечення доступу саме до суспільно значущої інформації, наукова якість і достовірність тих інформаційних послуг і матеріалів, що надаються, відносна незалежність та авторитет.

Що стосується функціонування дистантних форм доступу до інформації, то в їх основі – активне використання інформаційних і комунікаційних технологій, що забезпечує комунікацію в найрізноманітніших формах (текст, графіка, звук, анімація) переважно з використанням електронної пошти та Інтернету. Вони дають змогу максимально оперативно забезпечити зв'язок між користувачем та потрібною йому інформацією, зробити доступ до інформаційного ресурсу максимально зручним, що в підсумку сприяє підвищенню творчого й інтелектуального потенціалу людини, безперервній соціалізації особистості. Працювати з матеріалами за допомогою дистантних форм можна в зручний час, у зручних умовах, не витрачаючи кошти й час на переїзди, і в зручному темпі. При цьому використання дистантних форм не повинно усувати можливості отримання в разі потреби консультації бібліотечного співробітника.

Дистантний доступ до інформації стає незамінним для зміцнення, розвитку кожної з соціальних груп (мешканці віддалених і малоосвоєних регіонів країни; люди, наприклад, вахтовики, специфіка роботи яких не дає змоги здобувати знання в ритмі діючих освітніх технологій; особи з обмеженою свободою пересування тощо). Особливої ваги ці аспекти набувають у випадку забезпечення доступу до інформації людей з обмеженими фізичними можливостями. Таким чином, створюються додаткові умови для інтеграції таких людей у суспільство, їх суспільної активізації й реалізації себе як рівноправних громадян держави.

Як зазначає Фей Чанг (Fay Chung), певною мірою розвиток дистантних форм доступу до якісної інформації сприятиме більш

активному самовираженню жінок, які поки що досить часто не мають належних умов для гармонійного поєднання освіти, кар'єри, з одного боку, і родини й виховання дітей – з іншого [347]. Жінки матимуть змогу підвищувати свій освітній та кваліфікаційний рівень без відриву від основної роботи, навіть у домашніх умовах, займаючись веденням домашнього господарства або виховуючи дітей.

На сьогодні однією з найперспективніших дистантних форм інформаційного забезпечення економіки, політичного життя, освіти, науки, культури є електронні бібліотеки (ЕБ) – розподілені інформаційні системи, що дають змогу надійно накопичувати, зберігати й ефективно використовувати різноманітні колекції електронних документів, доступні в зручному для користувачів вигляді через глобальні мережі передачі даних [28]. Сфера використання електронних бібліотек сьогодні надзвичайно широка й містить як традиційні цілі науки і освіти, економічні питання, так і політичні проекти, питання державотворення.

Можна назвати цілий ряд проектів, спрямованих на реалізацію концепції «електронного уряду» – тут теж доводиться працювати з достатньо складноструктурованими колекціями електронних документів: вони містять текст, графіку, відеоматеріали й багато іншого. Прикладом може бути один з масштабних проектів, який нещодавно був реалізований у Росії: створення електронного архіву президента Російської Федерації. Цей проект обслуговує потреби держави, громадянського суспільства й населення в найширшому сенсі.

Таким чином, електронні бібліотеки служать багатьом цілям; цей додаток ІКТ може бути використаний, причому досить ефективно, у найрізноманітніших сферах діяльності, тому пов'язування поняття цих бібліотек виключно з науковою сферою видається неправомірним й обмеженим.

На жаль, з погляду надання послуг кінцевому користувачу сьогодні немає повноцінної реалізації можливостей електронних бібліотек, які давали б змогу надати складну композитну послугу, скажімо на основі технологій веб-сервісів або інших технологій, що дають змогу творцям нової електронної бібліотеки звернутися до окремих сервісів уже існуючих фондів електронної інформації й запропонувати своєму користувачу саме ту складну послугу, яка йому

потрібна. Отже, можна погодитися з висновком Ю. Хохлова про те, що ще одним завданням, яке стоїть перед співтовариством «електронних бібліотекарів», є «модуляризація» електронної бібліотеки з тим, щоб мати нагоду керувати різномірним цифровим контентом шляхом звернення до будь-яких сервісів окремих модулів усередині певної електронної бібліотеки, а також між нею та іншими інформаційними системами, які з нею пов'язані [313].

Говорячи про ефективне використання дистантних форм забезпечення доступу до інформації, слід звернути увагу на потенціал, яким володіють інформаційно-аналітичні структури бібліотек. Активне задіявання таких служб дає змогу не просто надати доступ до інформації, а що набагато важливіше, надати доступ одразу до потрібної замовнику, оптимально структурованої й навіть узагальненої інформації. Мова йде про тематичні запити, які передбачають виконання аналітичних оглядів, створених на підставі аналітико-синтетичної обробки первинної інформації. Серед безумовних плюсів такої форми ресурсу – оптимальний для кожного індивідуального замовника вид інформації, що спрямований на забезпечення максимально ефективного її використання. Підсумковий матеріал має певного адресата, на якого він персонально орієнтований. При цьому під час виконання замовлення враховується не лише тема, а й індивідуальні побажання замовника (обсяг матеріалу, стиль, форма надання – друк або електронний вигляд тощо).

Усе це особливо важливо під час створення синтезованого науково обґрунтованого інформаційного продукту.

Наявність кваліфікованих наукових співробітників помножена на ресурсний потенціал бібліотеки дає змогу досить оперативно готувати інформаційний продукт високої якості, чого, власне, і потребує замовник. У підсумку забезпечуються умови для здійснення наукового аналізу кожної конкретної ситуації або проблеми з визначенням шляхів її вирішення. В економічному аспекті це сприяє зміцненню економіки й матеріальної бази суспільства, у політичному – стабільному функціонуванню політичної системи, у соціально-гуманітарному – подальшій структуризації суспільства й розвитку його інформаційно-культурного простору.

Слід зазначити, що інформаційно-аналітичні підрозділи бібліотек можуть працювати не лише на виконання конкретних вузьких

запитів дистантних замовників, а й здатні забезпечувати в електронній формі доступ до важливої інформації з актуальної тематики для широкого кола користувачів.

Зокрема, бібліотечний сайт НБУВ містить матеріали, продукovanі Службою інформаційно-аналітичного забезпечення органів державної влади (СІАЗ), серед яких:

- бюлетень оперативної інформації електронних видань для керівників та їх референтів «Резонанс». Інформаційні матеріали видання спрямовані на компетентне оперативне (бюлетень виходить двічі на тиждень) висвітлення діяльності органів виконавчої, законодавчої та судової влади, місцевого самоврядування. У стислій формі аналізуються актуальні питання міжнародного співробітництва та суспільно-політичного життя, економічний стан та правові відносини в Україні;

- реферативний бюлетень матеріалів ЗМІ «Шляхи реформування української науки», видання якого спрямоване на висвітлення проблем підвищення ефективності наукової діяльності, реформування української науки. Метою видання є організація систематичного інформування громадськості й влади стосовно здобутків вітчизняної науки та висвітлення досвіду розвитку наукових закордонних досліджень;

- експертно-аналітичний висновок за результатами моніторингу преси «Проблеми зайнятості населення», в якому висвітлюються питання працевлаштування населення, ринку праці та діяльності Державної служби зайнятості. Метою його підготовки є сприяння вирішенню питання працевлаштування та кадрового забезпечення процесу виробництва, систематичне інформування громадськості стосовно кроків держави в покращанні ситуації на ринку праці;

- у контексті підготовки країни до проведення футбольного чемпіонату Євро-2012 на сайті наведено випуски бюлетеня матеріалів «Євро-2012 у відгуках ЗМІ». У бюлетені подано тижневий огляд матеріалів ЗМІ стосовно підготовки та організації проведення Євро-2012 в Україні;

- інформаційно-аналітичний журнал «Україна: події, факти, коментарі», спрямований на висвітлення та аналіз найактуальніших подій суспільного життя в економічній, політичній та соціальній

сферах, розвитку національних відносин, проблемам ефективності державотворчого процесу в Україні. Значна його частина базується на матеріалах з регіональної проблематики.

Зважаючи на суттєве оновлення законодавчої бази України, перманентне внесення змін до чинних законів, продовження процесу реформування українського суспільства, який передбачає подальше вдосконалення вітчизняного законодавства в напрямі його відповідності європейським стандартам, новацією журналу стало виокремлення рубрики «Коментарі спеціалістів на звернення громадян», яка готується в тісній співпраці з управлінням інформаційної політики та зв'язків з громадськістю Кабінету Міністрів України. Мета рубрики – надання компетентної консультативної юридичної допомоги в роз'ясненні законодавчих норм та різноманітних питаннях, що постають перед громадянами в процесі життєдіяльності. У результаті підготовка матеріалів рубрики має сприяти підвищенню правової компетентності громадян, що є важливим для демократизації суспільства.

Як показує практика, за відсутності належної правової культури найкращі демократичні інститути виявляються неефективними й виникає загроза демократії (узурпації влади або з боку Президента, або парламенту).

З іншого боку, велике значення для збереження демократії має не лише правова культура представників влади, але й правова культура громадськості. Адже технологізація суспільно-політичних рішень, тенденція до якої проглядається дедалі чіткіше, поступово призводить до певного дистанціювання громадян від реального процесу прийняття політичних та інших рішень у сфері суспільного управління. Однак демократія – це публічне правління, за якого рішення опрацьовуються публічно. Поступова професіоналізація політичної та загалом публічної сфери загострює приховані протягом ХХ ст. суперечності між демократичним та елітарним принципами політики в демократичних суспільствах, посилюючи елітарний.

Підвищення рівня політичної культури населення сприятиме формуванню в державі громадянського суспільства, яке запобігало б елітарним тенденціям у політиці. Отже, забезпечення населення інформацією нормативно-правового характеру, що сприяє підвищенню правової культури суспільства від державних і

комерційних структур до окремої особистості, сьогодні надзвичайно актуальне.

Вирішення громадянами різноманітних питань, що стосуються гарантії та реалізації їхніх прав, потребує детальної й конкретної відповіді юристів-консультантів. Бібліотеки володіють достатнім інформаційним ресурсом і кадровим потенціалом для надання допомоги користувачам в отриманні доступу до цієї інформації. Вони можуть брати активну участь у створенні нових форм взаємодії державних органів влади з населенням і, у свою чергу, стають своєрідним посередником між державою й громадянами. Зокрема, через відкриті в бібліотеках центри правової інформації громадяни мають змогу ознайомлюватися з розпорядженнями облдержадміністрацій і рішеннями народних депутатів.

Прикладом ефективного функціонування як структури, що сприяє налагодженню комунікації в системі «влада – громадськість», є досвід СІАЗ НБУВ. Служба в тісній взаємодії з управлінням інформаційної політики та зв'язків з громадськістю Кабінету Міністрів України сприяє ознайомленню громадян з нормативно-правовими документами Української держави, розумінню ними специфіки дії чинного законодавства.

Матеріали, що надаються управлінням Кабміну, обробляються спеціалістами СІАЗ. З усього масиву документів відбирається тільки та інформація, яка має суспільно вагоме значення на загальнодержавному рівні й стосується законодавчого та нормативного врегулювання в таких сферах життєдіяльності громадян, як права людини та її соціальний захист, правове врегулювання власності, зокрема на землю, забезпечення житлово-комунальними послугами, оплата праці, охорона здоров'я тощо. Відібрана та опрацьована інформація структурується за рубриками. Підготовлений матеріал, крім журналу «Україна: події, факти, коментарі», розміщується також на урядовому порталі в запровадженій управлінням рубриці «Уряд і громадськість».

Узагальнюючи сказане, можна констатувати, що впровадження й розвиток дистантних форм використання інформаційних ресурсів бібліотек сприяє забезпеченню широкого доступу до суспільно корисних, затребуваних знань, що створює необхідні умови як для розвитку суспільства в цілому, так і окремої особистості.

Без знань, які народжують свободу, суспільству буде складніше адаптуватись під загальні, складно прогнозовані тенденції світового порядку. Доступ до інформації, зокрема шляхом розвитку дистантних форм, відкриває перспективи зміцнення економіки шляхом переведення її на інноваційні технології, забезпечення соціальної захищеності шляхом підвищення політичної та правової культури, поглиблення демократичних перетворень через створення умов для реалізації прав людини, побудову громадянського суспільства й встановлення його контролю над державою.

5.2. Бібліотеки як центри знань у забезпеченні впровадження моделі сталого розвитку

Сучасне українське суспільство досить часто визначають як таке, що перебуває у стані переходу до інформаційного етапу свого розвитку. Період становлення інформаційного суспільства збігся з процесом глобалізації, який відобразив основні тенденції світового розвитку: прискорений розвиток електронної комерції, скоординованість фінансових ринків, розвиток наднаціональних організацій, трансфер смаків. Радикальний характер згаданих процесів, що зачіпають першооснови соціальної організації життя людей, не викликає сумнівів. Ще в грудні 1993 р. на Міжнародній нараді в Ганновері, присвяченій 25-річчю створення Римського клубу¹, у прийнятому програмному документі «Римський клуб. Місія» було сформульовано заяву про те, що людство перебуває на ранньому етапі формування нового світового співтовариства в результаті глобальної революції, що відбувається в масштабах планети. Ця революція розуміється як результат безпрецедентного збігу соціальних, економічних, технічних, культурних, етичних факторів, а також геостратегічних потреб.

Визначальною рисою цього етапу є стрімке збільшення обсягів продукуючої інформації, її урізноманітнення, використання нових інформаційно-комунікаційних технологій, посилення впливу інформації на процеси, що відбуваються в усіх сферах суспільного

¹ Римський клуб – неурядова організація, створена в 1968 р. рядом відомих учених на чолі з А. Печчеї, покликана привернути увагу світової громадськості до довготривалих і таких, що загострюються, проблем людства.

життя – починаючи від економіки і закінчуючи особистим життям індивіда, іншими словами – на суспільну модернізацію.

Збільшення кількості інформації, швидка поява нової інформації висуває нові вимоги перед суспільством у цілому і кожним його членом зокрема. Необхідність орієнтуватись у плинному інформаційному потоці, відшукувати потрібну інформацію, усвідомлювати її, визначати ступінь її значущості, обробляти тощо і при цьому оперативно реагувати на нові й нові зміни в підсумку створює загрозу прийняттю поспішних, не виважених рішень, які не відповідають потребам сталого розвитку й здатні призвести до суспільного дисбалансу, соціально-економічних зсувів і конфліктів.

Сьогодні, на жаль, при зростаючих обсягах інформації відсутнє знання її оптимального, ефективного використання. Таке знання, яке давало б змогу не лише оперативно й відповідно реагувати на факти, події або явища, що вже відбулися чи відбуваються, але й прогнозувати, створювати умови, готувати підґрунтя для наступних фактів, подій і явищ. У такому випадку часовий проміжок між фактом і підготовкою реакції на цей факт значно збільшується, адже прогноз і розробка ймовірних сценаріїв розвитку ситуації дає змогу визначитись із варіантом оптимальної поведінки заздалегідь. До того ж стає можливою парадоксальна ситуація, коли рішення буде прийматися ще до появи самого факту й інформації про нього. Такий підхід забезпечуватиме певну стабілізацію суспільного розвитку, дасть змогу уникнути ряду кризових ситуацій як соціально-економічного, так і політичного характеру, відновлюватиме баланс між ресурсами й потребами.

Фактично йдеться про потребу в знаннях, які забезпечили б формування й функціонування ноосфери, концепція якої була свого часу запропонована В. І. Вернадським.

М. М. Моїсєєв визначає ноосферу як «такий стан біосфери, коли її розвиток відбувається цілеспрямовано, коли Розум має можливість спрямовувати розвиток біосфери на користь Людини, її майбутнього» [188, с. 24]. Отже, ноосфера – така стадія цивілізації, на якій розумна діяльність людини набуває планетарного значення, той етап антропогенезу, коли людство виявиться здатним реалізувати режим коеволюції людини й біосфери. Ноосфера – закономірний результат розвитку біосфери як області Землі, охопленої життям. Людина та

її розум шляхом технічно оснащеної діяльності на певному етапі еволюції починає здійснювати зростаючий вплив на природні процеси, стаючи важливим чинником їх нової організації. Але цей новий етап не може наступити автоматично, для цього потрібне нове інтелектуальне і етичне освоєння світу. «В епоху ноосфери зможе вступити лише по-справжньому високоосвічене суспільство, – пише М. М. Моїсєєв, – яке розуміє свої цілі, усвідомлює труднощі, що стоять на шляху його розвитку, здатне співставляти свої потреби з тими можливостями, які дає йому Природа» [188, с. 24].

Враховуючи це, просте «завантаження» суспільства інформацією, навіть якісною, сьогодні вже вичерпує себе і відчувається потреба в переорієнтації суспільства з інформації на знання. У цьому контексті доречно згадати М. Кастельса, який у рамках інформаційно-технологічної парадигми уточнює, що інформація – це сировина, а під технологією в рамках цієї парадигми розуміється насамперед «технологія впливу на інформацію, а не просто інформація, призначена для впливу на технологію, як це було у випадку попередніх технологічних революцій» [128, с. 77]. Принциповою є також пропозиція М. Кастельса щодо проведення аналітичного розподілу між поняттями «інформаційне суспільство» й «інформаціональне суспільство». Необхідність такого поділу він пояснює тим, що поняття «інформаційне суспільство» підкреслює роль інформації в суспільстві, але, власне, інформація (у цьому контексті як передавання даних) відіграла важливу роль у всіх суспільствах, включаючи середньовічну Європу. Термін же «інформаціональне суспільство» «вказує на атрибут специфічної форми соціальної організації, у якій, завдячуючи новим технологічним умовам, що виникають у певний історичний період, генерування, обробка й передача інформації стали фундаментальними джерелами продуктивності й влади» [128, с. 42–43]. Іншими словами, джерелами «продуктивності й влади» стає не сама інформація, а її ефективне використання, тобто знання.

Отже, можна вважати закономірною поступову заміну в науковій літературі терміна «інформаційне суспільство» терміном «суспільство знань».

Показовим є декларування ЮНЕСКО документа «Від інформаційного суспільства – до суспільства знань», в основу якого

покладено принцип важливості ефективного використання інформаційних ресурсів з метою отримання знань та зміцнення фундаменту суспільства. Зокрема, у документі підкреслюється: «Позиція ЮНЕСКО передбачає концепцію розвитку суспільства знань, а не світового інформаційного суспільства, адже просте збільшення інформаційних потоків не завжди приводить до появи нових можливостей для розвитку прогнозованих знань» [308]. Передумовами розвитку суспільства знань визначені: культурне різноманіття, рівний доступ до освіти та інформації, свобода самовираження.

У контексті розмежування понять «інформаційне суспільство» і «суспільство знань» варто нагадати, що термін «інформаційне суспільство» був введений у науковий обіг на початку 60-х років фактично одночасно в США і Японії Ф. Махлупом і Т. Умесая, авторами, що здобули широку відомість своїми дослідженнями динаміки розвитку наукоємких виробництв. У 70-ті й 80-ті роки найбільший внесок у розвиток цієї концепції внесли М. Порат, І. Масуда, Т. Стоуньєр, Р. Катц і ряд інших. Розглядаючи виникнення й розвиток теорії інформаційного суспільства, не можна не відзначити двох обставин. З одного боку, ця концепція одержала найбільше визнання в 70-ті й 80-ті роки, у період, що характеризувався швидким поширенням технологічних досягнень і значними успіхами країн, які не тільки виробляли, а й засвоювали нову інформацію й знання. З іншого боку, більшість американських і європейських дослідників, починаючи з другої половини 80-х років, стала акцентувати увагу на ролі й значенні не так інформації, як знань, що спричинило появу цілого спектра нових визначень сучасного суспільства, серед яких такі як *knowledge society*, *knowledgeable society* тощо.

Отже, актуалізується питання розділення понять «інформація» і «знання». Інформація може існувати сама по собі, незалежно від того, чи знає хтось про неї. Наприклад, інформація, закладена в ДНК. Незалежно від того, знаємо ми про неї чи ні, вона спрацьовує і формує організм відповідним чином. Знання ж обов'язково передбачає співпричетність людини/суспільства – це та інформація, яка нам уже відома. Тобто знання – це затребувана інформація.

Можна прогнозувати, що знаннями не можна буде керувати так само, як інформацією, вони по-іншому застосовуються і чинити-

муть опір будь-яким методологічним трансформаціям спрощення або раціоналізації інформаційних систем у «системи знань». Володіння інформацією нерівнозначне володінню знанням: далеко не кожний колекціонер кулінарних рецептів є добрим кухарем.

«Знання» інформації можна продемонструвати висловом, згадуванням або показом. Власне, знання можна продемонструвати тільки дією.

Коли ми говоримо про суспільство знань, то в першу чергу маємо на увазі економіку, орієнтовану на використання нанотехнологій, на, скажімо так, «знання по суті». Разом з тим саме поняття «знання» можна і слід розглядати більш широко. Це і знання, розуміння того, як ефективно використовувати «знання по суті». Узагалі, треба зазначити, що філософи, когнітивісти, психологи виділяють різні типи знання. Наприклад, емпіричне й теоретичне знання, знання гуманітарне і природничо-наукове, знання процедурне й декларативне, «знання-що» і «знання-як» (Р. Райл). Наразі йдеться про останнє.

Знання проявляється в цілеспрямованому координуванні дій. Єдиним доказом його наявності або способом демонстрації може бути досягнення мети. Якість знання може бути оцінена за якістю досягнення (його продукту) або якістю координування (його процесу), особливо у випадку втручання неконтрольованих чинників [114].

Про що йдеться, коли говорять, що людина знає або володіє знаннями? Мова йде про те, що вона здатна до координованих дій з метою досягнення певної мети або вирішення завдань. Координовані дії – це перевірка володіння знаннями. Знання без дії стають просто інформацією або відомостями.

У «Програмних засадах розбудови суспільства знань: світовий досвід для України» наголошується, що розбудова суспільства знань є найважливішим викликом для України ХХІ ст. та має стати національною метою її подальшого розвитку [254].

У цьому контексті особливо пильної уваги заслуговує потенціал бібліотек. Міжнародна бібліотечна організація ІФЛА розглядає сучасну бібліотеку як «серце інформаційного суспільства». К. Дешан, экс-президент ІФЛА, висловлюючи думку щодо позиції організації, вважає, що основу інформаційного суспільства становить існуюча бібліотечна мережа, яка потребує першочергового

розвитку, і «... відносно скромні інвестиції в техніку, навчання та зміст створюють дива в наданні інформації та знань» [308]. Бібліотеки, по-перше є сховищами універсальної інформації і «знання по суті». Адже бібліотечні фонди – це не просто структурована й систематизована інформація, а, що має набагато більше значення, інформація творчо переосмислена й соціально значуща, а отже, затребувана.

По-друге, це центри з переробки й обробки інформації (у тому числі й електронної), переведення її на рівень синтезованого знання – аналітики. Як зазначає Л. Й. Костенко, уже в створенні бібліографічної інформації простежується спрямованість на використання наукоємних технологій. Це процес наукової обробки документів, що полягає в аналітико-синтетичній переробці первинної документної інформації в бібліографічну, і тому його, безперечно, потрібно вважати першим етапом наукоємних технологій, спрямованих на інформаційне забезпечення сталого розвитку суспільства [142].

Крім того, одним з напрямів діяльності бібліотек є створення реферативної інформації. Проведення реферування в рамках інтегрованого з процесом каталогізації технологічного циклу може розглядатись у цілому як поглиблена аналітико-синтетична обробка документної інформації. Головними концептуальними засадами побудови системи реферування української наукової літератури визначено поєднання принципів розподіленого аналітико-синтетичного опрацювання публікацій кооперативними зусиллями суб'єктів системи документальних комунікацій і централізованої кумуляції кооперативно створених масивів реферативної інформації з формуванням загальнодержавної реферативної бази даних «Україніка наукова» та виданням Українського реферативного журналу «Джерело».

Аналіз, систематизація, узагальнення інформації, що міститься в різноманітних джерелах, здійснюється інформаційно-аналітичними структурами бібліотек. Причому діяльність таких підрозділів має чітке проблемно-тематичне спрямування і відповідає певним суспільним запитам.

Показово, що існує досить багато служб в Інтернеті, які продають структуровані дані – аналітичні огляди, зібрану й структуровану пресу тощо. Ці ж дані в розрізненому вигляді, окремими сегментами, практично на 100 % доступні в Інтернеті кому завгодно –

безкоштовно. Тобто послуги цих служб оплачуються саме завдяки роботі з перетворення цих даних у знання.

А по-третє, бібліотеки – це універсальні центри з виробництва технологій і методик використання наявних знань. За словами Л. Й. Костенка, ідеться, зокрема, про проведення взаємодоповнюючих бібліо-, інформо- та наукометричних досліджень у сховищах даних для встановлення кількісних закономірностей у бібліотечно-бібліографічній діяльності та процесах наукової комунікації з метою оптимізації науково-інформаційної сфери суспільства в цілому [142].

Таким чином, ми можемо говорити про бібліотеки не тільки як про універсальні інформаційні центри, але і значною мірою як про центри знань, потенціал яких може і повинен бути ефективно задіяний у процесі пошуку шляхів вирішення складних суспільно-політичних, соціально-економічних та культурно-гуманітарних проблем, що постають перед державою і суспільством у сучасних глобалізаційних умовах.

5.3. Інформаційно-аналітичний супровід управлінських рішень з реалізації державної етнополітики

Важливою характеристикою сучасної ситуації у світі та Європі стала зростаюча увага до «національного питання», прав національних меншин, трансформація уявлень про культурне й мовне різноманіття як основоположну цінність, що має компенсувати виклики процесу глобалізації. Такі тенденції відбиваються на виробленні певних критеріїв, яким мають відповідати країни, що прагнуть приєднатися до Європейського Союзу.

Для України, яка дотримується стратегічного курсу на інтеграцію з ЄС, важливою і вагомим умовою підтримання політичної стабільності та міцного державного устрою, функціонування соціальної правової держави, становлення консолідованого українського суспільства на засадах гуманізму, демократії і забезпечення всебічного розвитку кожної окремої особи та етнічних спільнот, є вдосконалення етнополітики держави.

Ідеться про здатність політики, здійснюваної державою у сфері етнонаціональних відносин, забезпечити умови для культурно-

національного розвитку національних меншин і реалізації їх прав з одночасним спрямуванням їх розвитку в напрямі консолідації в межах цілісної України, творення української політичної нації.

Умови для здійснення такої політики в Україні досить специфічні. За даними I Всеукраїнського перепису населення 2001 р., у нашій державі разом з українцями (80 % населення) проживають представники понад 135 етносів [322]. Склад населення за національною ознакою ілюструє табл. 5.1.

Таблиця 5.1

**Склад населення України за національною ознакою
(за матеріалами газети «Урядовий кур'єр», 2002 р. № 244)**

Національність	1989 р.	2001 р.	2001 у порівнянні з 1989 (%)
Українці	37 429,4	37 541,7	100,3
Росіяни	11 354,7	8 334,1	73,4
Білоруси	439,9	275,8	62,7
Молдавани	324,5	258,8	79,7
Кримські татари	46,8	248,2	у 5,3 раза більше
Болгари	233,8	204,6	87,5
Угорці	183,1	156,8	98
Румуни	134,8	151	112
Поляки	219	144,1	65,8
Євреї	488,4	103,6	21,3
Вірмени	55,5	99,9	в 1, 8 раза більше
Греки	98,4	91,5	96,9
Татари	88,8	73,3	84,4
Цигани	47,9	47,8	99
Азербайжанці	36,9	45,2	122,2
Грузини	23,5	34,2	145,3
Німці	37,8	33,3	88
Гагаузи	31,9	31,9	99,9
Інші	211,1	177,1	83,9

За даними досліджень д-ра філос. наук Ю. Саєнка, значущість етнічного самоусвідомлення восьми найбільших етносів України стоїть на першому місці, залишаючи позаду значущість побудови

державності України та значущість побудови в Україні громадянського суспільства [269, с. 125].

При цьому строкатий етнічний склад населення України супроводжується мовною неоднорідністю. Причому мовні вподобання громадян України не збігаються з їхньою етнічною самоідентифікацією. Згідно з даними Всеукраїнського перепису населення 2001 р., українська мова є рідною для 67,5% жителів країни, у т. ч. для 85 % етнічних українців, 4 % росіян і 11% представників інших національних меншин. Для 29,6 % жителів, у т. ч. 15 % українців, 96 % росіян і 31 % представників інших національних меншин рідною є російська мова. Серед етнічних неукраїнців (крім росіян) лише 57 % вважають рідною мову свого народу. Причому майже всі громадяни України вільно володіють російською і розуміють українську мову [136].

Етнічне й мовне розмаїття доповнюється культурним та релігійно-конфесійним, явищами білінгвізму, елементами взаємного переплетення культур, міжнаціональними шлюбами й поліетнічним складом великих міст.

Історично обумовлена поліетнічність України визначає складність її етнонаціональних процесів, яка посилюється іншими суспільно-політичними та соціально-економічними проблемами держави.

З моменту створення суверенної України питання специфіки етнонаціонального розвитку перебували під пильною увагою вітчизняних науковців. Загальнотеоретичні питання розвитку етносів, ареали розселення, поселенська структура, соціальні відмінності етнічних груп, масштаби етнічного ренесансу населення України, її етноконфесійний розвиток, фактори, що потребують врахування у вітчизняній етнополітиці, залежність міжетнічного миру від врахування державою відмінностей, що існують між різними етнічними групами, розглянуто в працях В. Наулка, В. Євтуха, С. Степіко, Б. Попова, А. Пономарьова, О. Нельгі, В. Лісного, Т. Рудницької, М. Шульги, Е. Ісипа, С. Суглобіна, Л. Тупчієнко, С. Здіорук, О. Шуби та ін. Водночас поза увагою науковців залишається питання дослідження забезпечення належного інформаційно-аналітичного супроводу управлінських рішень з реалізації основних напрямів державної етнополітики.

Поки що невирішеність проблем етнонаціональної сфери, що спостерігається в Україні, дає підстави для висновку щодо недостатньої ефективності етнополітики держави.

На сьогодні в Україні серед найсерйозніших проблем – демографічна криза, яка загрожує нації як кількісними, так і якісними змінами, регіоналізм, спалахи сепаратизму як на Заході, так і на Сході, а особливо – у Криму та Закарпатті. Важливою залишається міграційна проблема, яка внаслідок відсутності зваженої політики державних органів призводить до змін етнонаціонального складу, може бути чинником міжетнічного напруження та нестабільності.

Таким чином, процеси, що відбуваються сьогодні в державі, актуалізують питання необхідності коригування її етнополітики з урахуванням як локальних зовнішніх впливів (ситуація навколо Косова, Південної Осетії), так і загальносвітової тенденції щодо активізації процесів етнічного відродження й самовизначення, що поглиблюють нестабільність.

По-перше, етнонаціональна політика потребує розумної регіональної диференціації. Одні підходи, рішення й кошти необхідні для Криму, інші – для Закарпаття та Буковини, треті – для російськомовних регіонів, четверті – для західних і центральних областей України. Особливий підхід необхідний для забезпечення інтересів національних меншин, що характеризуються дисперсністю розселення їхніх представників, але зосереджених в основному в містах [102].

По-друге, ідеться про вирішення завдання з оптимізації механізму прийняття рішень у питаннях етнополітики.

По-третє, удосконалення потребує і механізм впровадження управлінських рішень щодо етнонаціонального розвитку.

Фактично на порядку денному постало завдання з організації і забезпечення ефективного функціонування системи державного управління етнонаціональною сферою, суть якого полягає в цілеспрямованому впливі держави із застосуванням управлінських важелів на міжнаціональні відносини з метою гармонізації етнічного й етнонаціонального розвитку в процесі державотворення. Це вплив владних структур на всю сукупність соціальних умов життєдіяльності етнонаціональних спільнот, представників різних національностей країни, спрямований на вирішення етнополітичних

завдань з метою зміцнення міжнаціональної злагоди, стабільності й прогресу поліетнічного суспільства.

Цей вплив може здійснюватися двома шляхами. Перший передбачає відособленість, нерівність, співпорядкованість соціальних суб'єктів, тобто жорстке державне регулювання. Його використання пов'язано із зовнішнім управлінням і по суті виражається в примушенні до виконання обов'язків. Засобами здійснення цього методу соціального регулювання міжетнічних відносин можна вважати закон, концепцію, директиву, рішення суду, тобто владний наказ. Його можна назвати авторитарним, імперативним, адміністративним, централістським.

Інший шлях – ліберальний, диспозитивний, цивільно-правовий, автономний – повинен базуватися на рівності, самостійності, природній взаємозалежності людей і пов'язаний з використанням різних форм координації і саморегулювання, автономії та кооперації, базисом яких є добровільна угода. Принципова особливість цього підходу полягає в тому, що обов'язки не покладаються на індивіда ззовні, а приймаються на себе його власним волевиявленням. Інакше кажучи, тут має місце не зовнішнє управління, а саморегулювання. Значну роль у цьому відіграє саме суспільство і громадянські інститути. І насамперед – засоби масової комунікації, які в умовах інформаційного суспільства в поліетнічних державах стають ефективним і дієвим інструментом соціалізації особи і керування суспільною свідомістю, а в умовах української політичної дійсності багато в чому й інструментом впливу на індивідуальну й групову поведінку.

На жаль, в Україні сьогодні, відповідно до висновків науковців, перевага надається першому шляху, переважають недостатнє знання управліннями теорії і практики розвитку націй і національних відносин, плинність і навіть випадковість кадрів у цій сфері, невисока компетентність багатьох керівників, недооцінка владними структурами національного фактора [158].

В умовах же трансформації суспільства, що наявні в Україні, ігнорування в управлінні проблем етнопонаціональної сфери, або неефективне керування нею, призводить до деформацій, які можуть спричинити відчутні негативні наслідки. Сьогодні етнопонаціональні процеси не можуть залишатися некерованими. У випадку

відсутності керівництва ними з боку держави, його місце займе контроль з боку інших держав або інших міжнародних суб'єктів.

Отже, завдання щодо створення механізму ефективного державного управління етнонаціональними процесами набуває державної ваги. Одним з перших кроків у його вирішенні має стати забезпечення їх належного інформаційно-аналітичного супроводу. У першу чергу постає необхідність постійного системного моніторингу політичного, соціально-економічного й культурного стану, у якому перебувають етнічні спільноти, що сприятиме виявленню реального рівня задоволення їхніх інтересів і потреб та налагодженню між ними діалогу для обговорення суперечностей, що виникають на ґрунті розбіжностей інтересів. Необхідно прагнути того, щоб соціальна стратифікація етнічних груп – за доходами, престижем, владою, доступом до тих або інших соціальних благ і цінностей – була близькою до соціальної стратифікації сусідніх етнічних груп, а в ідеалі збігалася із загальнонаціональною соціальною структурою. Важливим є також налагодження ефективної координації реалізації державної етнополітики в системі органів виконавчої влади та органів місцевого самоврядування, насамперед через інформаційний взаємообмін.

Великим потенціалом у реалізації цих завдань володіють інформаційно-аналітичні структури, служби, підрозділи, створені як при органах виконавчої та місцевої влади, так і в системі відповідних незалежних державних або приватних інституцій, у діяльності яких доцільно виокремити напрям етнополітичних досліджень.

До питань, що потребують системного моніторингу й аналітичного осмислення інформаційно-аналітичними підрозділами у сфері етнонаціональних відносин, можна віднести:

- висвітлення й аналіз демографічної ситуації в країні;
- дослідження міграційних процесів;
- дослідження та висвітлення соціальної ситуації по регіонах, зокрема в тому, що стосується її впливу на рівень конфліктності в регіоні (безробіття, заборгованість із заробітної плати тощо);
- дослідження та аналіз реакції етноменшин та регіонів на події загальнодержавного масштабу з метою прогнозування й вироблення рекомендацій щодо запобігання конфліктам (наприклад, реакції російського населення Криму на проведення спільних з НАТО військових навчань у Криму);

– дослідження діяльності політичних партій, політичних та громадських організацій, як вітчизняних, так і зарубіжних, щодо етноменшин (наприклад, таких, як Тахрир, Євразес тощо);

– дослідження й висвітлення загальних тенденцій етнополітичного розвитку регіонів (приміром висвітлення, аналіз і прогнозування розвитку етнополітичної ситуації в Закарпатті, складовою якої є русинське питання, або ситуації в Криму тощо);

– вироблення рекомендацій щодо припинення та запобігання етносоціальним конфліктам;

– моніторинг реалізації управлінських рішень у сфері етнополітики.

У розробці цих проблем оптимальним може бути поєднання двох форм роботи. З одного боку – оперативне інформування щодо подій кожного дня по регіонах. Це важливо тому, що етнічні суперечності й етнічні конфлікти найчастіше виростають з місцевих проблем, а їх ескалація походить з нездатності низових владних структур вирішувати ці проблеми, головним чином унаслідок обмеженості прав і незначності ресурсів.

У цьому контексті високу оцінку представників владних структур отримали щоденні огляди оперативної інформації українських ЗМІ, що готуються СІАЗ протягом останніх років, «Регіони сьогодні», де за відповідними рубриками (область – політика, економіка, соціальна сфера, культурне життя, місцева влада) розміщуються інформаційні матеріали щодо політичної, економічної, соціальної ситуації в регіоні, а також інформація про найбільш помітні події культурно-національного та релігійного життя. Щоденний режим випуску цього продукту дає змогу відстежити тенденції розвитку ситуації, визначити ступінь ефективності дій місцевої влади тощо. Безумовною перевагою огляду також є його оперативність (режим «сьогодні – на сьогодні»), що дає змогу владі своєчасно відреагувати на зміни ситуації в регіонах.

Враховуючи зручний формат і затребуваність випусків «Регіони сьогодні», актуальним є впровадження такого продукту періодичністю раз на місяць стосовно подій з життя етнічних груп та національних меншин, який би містив інформацію стосовно зміни їх соціального складу, зайнятості, культурного розвитку, процесів міграції, демографічної ситуації, міжетнічних зв'язків, відносин з діаспорами тощо.

З іншого боку, особливої ваги набувають спеціальні тематичні аналітичні матеріали, у яких аналізується, узагальнюється ситуація в кожному конкретному випадку й пропонуються рекомендації щодо вирішення проблемних питань, які виникли в певній ситуації.

Досвід СІАЗ демонструє затребуваність такої форми інформаційно-аналітичної продукції. Аналітичні матеріали, що готуються Службою, розміщуються в інформаційно-аналітичному журналі «Україна: події, факти, коментарі» і бюлетені матеріалів, підготовлених на базі аналізу оперативної інформації електронних видань «Резонанс», а також – на сайті НБУВ. Серед проблем, аналіз яких систематично здійснюється співробітниками СІАЗ, – проблема кримськотатарського народу і російського та російськомовного населення Криму. Підготовка матеріалів з цієї проблематики потребує врахування трьох основних аспектів: власне становища і тенденцій розвитку нацменшин, наявності впливу зовнішніх факторів, та рішень і дій у цій сфері центральної та місцевої влади.

Важливою серед інших тем, що перебувають під постійною увагою співробітників Служби, – специфіка Закарпатського регіону. Специфічні особливості Закарпаття показують, що політико-етнічні процеси, які там відбуваються, обумовлені цілим комплексом різних факторів, історично детерміновані, і вироблення механізму державного впливу на них має ґрунтуватися не на міркуваннях політичної доцільності, а на науковому зваженому підході.

Дослідження названих та інших тем у сфері етнополітичних відносин дало змогу зробити висновок, що природний процес творення української політичної нації має здійснюватися шляхом поступових і послідовних перетворень. Мова йде про поступову розробку відповідного законодавства, реальне втілення в життя місцевого самоврядування, забезпечення прав усіх національних меншин, тобто про демократичний, цивілізований підхід. Крім того, варто активізувати залучення представників різних етнічних груп до обговорення й вирішення питань загальнодержавного рівня, формувати в них усвідомлення причетності до загальнодержавних справ. У поліетнічних суспільствах, в умовах залучення до соціального суперництва культурних, релігійних та інших відмінностей, стратегія управління повинна будуватися на взаємовигідних формулах співпраці, справедливому розподілі влади і ресурсів, культурної

терпимості до іншого, а не на придушенні відмінностей. Тактика ж ігнорування або штучного стримування етнополітичних проявів у регіонах, найімовірніше, призведе до зворотного ефекту.

Важливе місце у вивченні названих проблем посідає дослідження їх конфліктного потенціалу, впливу зовнішніх факторів на загострення або пом'якшення конфлікту, внутрішньої соціально-економічної ситуації, державної політики тощо. Ідеться про дослідження розвитку міжетнічних суперечностей, прогнозування ймовірності їхнього переростання в міжетнічні конфлікти та розробку рекомендацій щодо запобігання останнім.

Відомо, що переходи конфлікту від декларативної стадії до демонстративної, а далі до активної, під час якої трапляються спроби досягти своїх цілей силовим методом, як правило, є малопомітними, швидкоплинними. Тому, як слушно наголошує О. Майборода, особливого значення набуває розробка методик критеріального визначення кожної зі стадій, щоб органи державного урядування мали чітке уявлення, коли виникає імовірність силового протистояння сторін конфлікту [173].

Важливим напрямом діяльності інформаційно-аналітичних структур у сфері етнонаціональних відносин має стати моніторинг відповідних матеріалів ЗМІ (як друкованих, так і електронних) як інструменту суттєвого впливу на формування національного світогляду. Про його актуальність свідчать дані дослідження становища й тенденцій розвитку міжнаціональних відносин у Харкові, проведеного лабораторією соціологічних досліджень Харківського національного університету на замовлення Асоціації національно-культурних об'єднань України у квітні – травні 2000 р. [102]. Відповідно до даних дослідження, разом із загальною тенденцією підвищення ступеня етнічної толерантності з підвищенням освітнього рівня людей дещо збільшується частка осіб, які виявляють антипатію (негативні стереотипи) щодо певних етнічних груп. При цьому, як з'ясувалося, основним джерелом формування негативного образу окремих етнічних груп у цьому випадку є засоби масової інформації. Негативне ставлення до окремих національних груп склалося переважно на основі повідомлень ЗМІ в 14 % респондентів (усього було опитано 800 жителів міста, що представляли основні етнічні, вікові та освітні групи), але з цієї частки респондентів 56 % мали

вищу освіту. Цей факт зайвий раз демонструє те, що висвітлення проблеми міжнаціональних відносин у засобах масової інформації потребує особливо делікатного й відповідального підходу.

За результатами моніторингу відповідних матеріалів ЗМІ можна виявити публікації та програми, що пропагують расову, етнічну, релігійну й іншу нетерпимість і закликають до етнокс-термізму й насильства; зробити висновок щодо необхідності збільшення кількості новинних і тематичних сюжетів для більш адекватного й повного відображення поліетнічної та полікультурної специфіки регіонів країни, проблем міжетнічної і міжконфесійної взаємодії і діалогу і, нарешті, стосовно підготовки й перепідготовки фахівців у сфері масових комунікацій з питань культури, традицій і способу життя різних етнічних груп, з визначенням правил освітлення етнічних і релігійних тем і принципів формування етнотолерантної масової свідомості й поведінки.

У цьому контексті варто звернути увагу на те, що інформаційно-аналітичні відділи бібліотек здатні не лише виконувати функцію спостереження за інформаційним середовищем, але й поширення (через електронну розсилку або власний сайт) затребуваної суспільством науково обґрунтованої, незаангажованої, якісної інформації, що має на меті об'єктивне висвітлення ситуації, популяризацію політики, що проводиться владою, і сприяння, таким чином, створенню позитивного іміджу влади, підтримці населенням її ініціатив. Зокрема, СІАЗ не лише розміщує матеріали, що готуються Службою, на сайті НБУВ, але й здійснює їх електронну розсилку більш ніж 530 адресами обласних, міських та районних управлінських структур, а також ряду наукових установ, громадських організацій та ін.

Забезпечення широкого доступу громадськості до суспільно значущої інформації з етнополітичної проблематики перешкоджатиме формуванню атмосфери фобій, несприйняття або дискримінації на національному ґрунті, сприятиме підвищенню рівня толерантності в суспільстві, інтеграції української етносистеми. Адже високий рівень етнічної толерантності й міжетнічної згоди можливий за умови не лише збігу базових економічних, політичних, соціальних, але й культурних та інших цінностей, узгодженні основних кодів громадянської ідентичності. За великим рахунком ідеться про

кроки з формування національної ідеї, пов'язаної з поліетнічним характером українського суспільства.

Можливості інформаційно-аналітичних структур бібліотек з цього погляду розширюються з розвитком і впровадженням у діяльність дистантних форм доступу до інформаційних ресурсів бібліотеки.

Насамкінець треба наголосити на тому, що грамотна інформаційна політика стосовно етнічних груп сприятиме їх інтеграції в український політичний і соціокультурний контекст, що у підсумку сприятиме зміцненню цілісності й гармонійному розвитку держави.

5.4. Оптимізація діяльності інформаційно-аналітичних структур бібліотек у забезпеченні їх ефективного функціонування в системі політичної комунікації

У сучасний період розвитку інформаційного суспільства, прискорення всіх його процесів, успішне вирішення політичних, економічних, соціальних завдань дедалі більше залежить від оперативності, наукової обґрунтованості, зваженості рішень, які приймаються управлінськими структурами. Основою для прийняття таких рішень є інформаційно-аналітичне та прогнозне забезпечення, від рівня та якості якого значною мірою залежить і ефективність державного урядування в цілому та окремих його сферах зокрема. Таким чином, пошук шляхів підвищення ефективності продукту інформаційно-аналітичних структур стає одним із пріоритетних напрямів їх діяльності.

У пошуках шляхів оптимізації своєї роботи інформаційно-аналітичні структури мають орієнтуватися на трансформацію запитів сучасних користувачів бібліотеки. Як показує досвід СІАЗ, постійним попитом користуються матеріали, пов'язані з проблемами оцінки в суспільстві діяльності владних структур щодо вдосконалення управлінської діяльності; актуальних напрямів економічних перетворень, приватизації; міжнародної економічної та політичної діяльності, ряду інших актуальних проблем. Ці самі питання цікавлять також політичні партії та інші громадські організації.

Протягом останніх років і для владних структур, і для політичних партій та громадських організацій характерне зростання уваги до політичного, економічного, соціального життя регіонів.

У контексті реформи місцевого самоврядування, коли ситуація в регіонах дедалі більше визначатиме соціально-економічне й політичне обличчя держави, своєчасний інформаційний аналіз особливостей регіонального розвитку сприятиме оперативному реагуванню на виклики сьогодення, забезпечуватиме встановлення ефективного зв'язку між центром і регіонами. Отже, система інформаційно-аналітичного забезпечення діяльності органів державної влади та місцевого самоврядування має сприяти виконанню цього завдання.

При цьому сучасні користувачі у сфері управлінської діяльності і представники інших суспільних інститутів дедалі більшою мірою потребують інформаційні продукти, які базуються на наукових матеріалах, аналітичному узагальненні, розробці кваліфікованих висновків та прогнозів, що мають допомогти в прийнятті вірних рішень.

Отже, у діяльності ІАС бібліотек пріоритет має надаватися підготовці науково обґрунтованого синтезованого інформаційного продукту як важливого чинника підвищення ефективності використання інформації. Вторинні (синтезовані) інформаційні продукти сприяють подоланню суперечностей у документальній комунікації між збільшенням масивів і потоків друкованих матеріалів, документів в електронному вигляді і можливістю їх освоєння суспільством. За характером відображеної у виданнях інформації їх можна розподілити на кілька підвидів: інформаційні, реферативні, оглядові, прогнозно-аналітичні та ін. Спільне між ними те, що всі вони створюються на основі обробки первинних інформаційних джерел, але якщо бібліографічні та реферативні видання слугують, насамперед, бібліографічному пошуку й загальній орієнтації в проблемі, то оглядові інформаційні джерела інформують про зміст висвітлення конкретних проблем, а аналітичні узагальнюють, синтезують тематично відібраний матеріал.

Синтезовані інформаційні продукти полегшують процес отримання потрібної інформації замовником, заощаджують його сили і час для виконання посадових обов'язків. Відбувається, таким чином, певний перерозподіл функцій, за якого інформаційні працівники

активно інтегруються в практику суспільних перетворень, забезпечують її інформаційний супровід. Для цього, скажімо, працівники СІАЗ переглядають щодня інформацію понад 400 сайтів, центральну та регіональну пресу, нові надходження монографічної літератури. Систематично самостійно виконувати роботу такого обсягу замовники не мають можливості, і це, власне, не входить до їхніх обов'язків [78].

Підготовка інформаційних продуктів ІАС бібліотек у режимі «інформації на базі інформації» сприяє підвищенню ефективності використання наукових фондів і є важливою складовою інформаційної функції сучасної бібліотеки.

Значною мірою ефективність реалізації інформаційної функції бібліотек залежить від орієнтації в потоці первинної інформації. Отже, важливою складовою інформаційно-аналітичної діяльності має стати дослідження специфіки інформаційних джерел, зокрема, здійснення аналізу особливостей розвитку інтернет-ресурсів, їх специфіки як засобу формування інформаційного простору та ефективного використання інформації, особливостей преси як джерела підготовки інформаційно-аналітичного продукту.

У цьому контексті актуальним є не лише здійснюваний інформаційно-аналітичними підрозділами моніторинг економічних, політичних і соціальних процесів у державі, а й моніторинг інформаційного супроводу цих процесів засобами масової інформації (ЗМІ). Адже динаміка суспільно-політичних та економічних процесів у державі залежить не лише від того, як і які рішення приймаються владою, а й від того, як рішення влади сприймаються суспільством (підтримуються, гальмуються тощо). Загальновизнано, що провідна роль у формуванні громадської думки належить саме ЗМІ, одними з найвпливовішими з яких на сьогодні є електронні, зокрема інтернет-видання. Отже, дослідження впливу електронних ЗМІ на перебіг суспільно-політичних процесів стає одним із засобів підвищення ефективності інформаційно-аналітичних продуктів, оптимізації діяльності ІАС бібліотек.

На сьогодні електронні ЗМІ – найбільш ефективна форма передавання інформації. Сайти новин забезпечують унікальну можливість інформувати про події в режимі реального часу. Електронний комунікативний простір, на відміну від друкованого або ефірного, практично не обмежений. Тут може бути розміщено безліч

різноманітної за своїм характером інформації, обсяг якої не буде обмежений рамками ефірного часу передачі або кількістю друкованих знаків.

Як слушно зауважує М. Раскладіна, стрімкий розвиток мережевої преси (мережеві ЗМІ, інтернет-ЗМІ, онлайніві ЗМІ – загальна назва ресурсів, що поширюють інформацію каналами глобальної мережі) обумовлюється двоїстою природою Інтернету – як джерела одержання інформації і як інструменту поширення інформації [259, с. 128–133].

Говорячи про мережеві ЗМІ, варто дати їх коротку класифікацію та характеристику. ЗМІ в Інтернеті містять у собі, по-перше, видання, що існують виключно в електронній мережевій версії (наприклад, Mignews.com.ua (www.mignews.com.ua), Proua.com (www.proua.com), ЛІГАБізнесІнфор (www.liga.net), по-друге, сайти, цілком дублюючі друковані видання (www.day.kiev.ua, www.telegrafua.com, trud.ru), і, по-третє, спеціальні інтернет-версії друкованих видань («Голос України» (uamedia.visti.net/golos), «Урядовий кур'єр» (www.ukcc.com.ua), «Робітнича газета» (uamedia.visti.net/rg)). Якщо ще зовсім недавно існувала прірва між друкованими й мережевими ЗМІ, то сьогодні спостерігається їх інтеграція. До того ж великі щоденні друковані видання (наприклад, газета «Коммерсант» commerzant.ru) виставляють на своїх веб-сайтах свіжі випуски, що з'являються майже одночасно з виходом газети з друкарні; навіть при оформленні підписки на періодичні видання в передплатника тепер є вибір, підписатися на електронний або друкований варіант. Особливістю інтернет-ЗМІ є те, що інформація в такому виданні може з'явитися дуже швидко (опублікування новини або статті займає всього кілька хвилин і можливе в будь-який час доби), а потім стрімко бути розтиражованою іншими ЗМІ, у тому числі традиційними.

Крім того, змінюється саме видання: веб-сторінка – форма представлення інформації на екрані монітора, відповідає особливим стандартам, прийнятим у співтоваристві користувачів мережі Інтернет, відмінним від традиційних вимог до друкованих сторінок видань. З огляду на те, що сучасні бібліотеки для презентації своїх фондів, діяльності та ознайомлення користувачів з бібліотечними інформаційно-аналітичними продуктами використовують власні веб-сайти, дослідження специфіки функціонування інтернет-ЗМІ,

особливостей подачі ними інформації сприятиме підвищенню ефективності функціонування сайтів бібліотек.

Порівняно з друкованими, способи подавання інформації в мережних ЗМІ змінюються – вона стає більш структурованою, дає змогу використовувати гіпертекстові посилання (слова, виділення яких на екрані монітора користувачем дають йому змогу «потрапити» в інші розділи сайту, що аналогічно відкриттю іншої глави об'ємної книги). При цьому важливу роль відіграє підбір посилань на інші веб-сторінки. Електронні ЗМІ читаються з набагато меншою систематичністю, ніж друковані видання, і у зв'язку з цим важливим стає створення відповідного змісту заголовка, гнучкої системи посилань, зручності користування. Зростає значення конкурентних видань, а отже, підвищуються вимоги до змісту. Навіть розміщення реклами відповідає іншим вимогам. Специфіка інтернет-ЗМІ диктує необхідність постійного поновлення сайту, причому швидше у вигляді додавання коментарів і посилань по тексту, ніж нових статей. Інтернет-видання можуть зберігати періодичність, що відповідає друкованому виданню, або оновлюватися залежно від часу надходження нової інформації. Електронні видання досить дешеві й доступні для творців, розширюють обсяги віщання, роблять інформацію доступною великій кількості людей, однак, при цьому мають відповідати стандартам і запитам аудиторії. Вузька спеціалізованість видань зазвичай не виправдує себе, відбувається їх переорієнтація на масову аудиторію. Аудиторія електронних видань специфічна: це виключно користувачі Інтернету (досить забезпечені люди, яким доступ до мережі необхідний у роботі, насамперед для пошуку нової інформації за запитом, або випадкові відвідувачі, абоненти електронної пошти, студенти, що мають вільний доступ до інформаційних ресурсів і тощо).

Як середовище і як засіб комунікації Всесвітня мережа має величезний потенціал для впливу на широкі маси населення. Характеризуючи Інтернет з погляду впливу на широкі маси населення, слід зазначити відсутність у ньому централізованої організаційної структури, що обумовлює відсутність цензури й поширення інформації в мережі «випадковим» чином (як, наприклад, поширення анекдотів і чуток), подібним до механізму дії натовпу: і в тому, і в іншому випадках маємо феномен некерованої ніким структури і «випадкового середовища» з різницею лише в технічній реалізації.

Відсутність централізованої організаційної структури й цензури у Всесвітній мережі впливає на специфіку мережевих ЗМІ і поширюваних ними матеріалів. У зв'язку з цим привертає увагу висновок Г. Почепцова стосовно того, що саме інтернет-ЗМІ виявляються найбільш затребуваними в процесі створення й поширення політичних та інших міфів і стереотипів. Водночас варто враховувати, що приєднання до міфів і використання стереотипів дає змогу різко підсилити ефективність повідомлень [235].

З огляду на швидкість поширення інформації цим каналом, повідомлення, що з'явилося на інформаційному сайті, може бути миттєво розтиражовано мережевими виданнями, а потім навіть друкованими. Таким чином, ця особливість Інтернету створює сприятливе середовище для того, щоб грамотно створене й розміщене повідомлення поширювалося самостійно й не потребувало значних матеріальних витрат на його підтримку.

Під впливом тиражованих через інтернет-ЗМІ стереотипів значною мірою відбувається формування загального інформаційного поля, причому практично поза зв'язком з офіційним ньюсмейкінгом.

Наприклад, протягом 2004 р. інформаційне поле в Україні структурувалося навколо реальних тем у трактуванні, виробленому безвідносно до змістовної сторони діяльності влади, або навколо тем, інспірованих окремими політичними силами, зацікавленими в їх обговоренні в ЗМІ.

Так, центральною темою періоду з 18 вересня до 1 жовтня 2004 р. була підготовка до виборів Президента України. Загальна кількість згадувань в інтернет-виданнях щодо ситуації, що склалася навколо виборчого процесу в Україні, протягом оглядового періоду становила 2902.

Ця тема розвивалася під впливом стереотипів про «використання під час виборів “брудних” технологій», про «підготовку силового варіанта виборів», «імовірності продовження повноважень Президента Л. Кучми», «можливості “усунення” головного опозиційного кандидата В. Ющенка», «висування в ході виборів “третьої сили”».

З нею тісно була пов'язана тема кадрових змін у Міноборони, яка мала фактографічну основу. Протягом оглядового періоду в інтернет-виданнях щодо цієї теми містилося 742 згадування. Однак ЗМІ практично цілком зневажили офіційним трактуванням нових кадрових перестановок (незадовільне вирішення питання утилізації боєприпа-

сів) й інтенсивно обговорювали тему у звичному для них стереотипному контексті «співвідношення сил» між різними угрупованнями, посилення або ослаблення тих чи інших фігур у владі.

Так, відставка Є. Марчука з посади міністра оборони розглядалася під впливом стереотипу про зміну вектора зовнішньої політики України в напрямі «русифікації» (Є. Марчук – прихильник вступу України до НАТО), яка, у свою чергу, пов’язувалася зі стереотипом про прагнення кандидата на посаду Президента Прем’єр-міністра В. Януковича підсилити свої позиції, заручившись підтримкою російського президента В. Путіна. Іншим стереотипом, використовуваним ЗМІ в коментарях цієї теми, стала ідея підготовки влади до «силового» проведення виборів з метою не допустити перемоги опозиції (Є. Марчук заявляв про те, що не допустить використання армії в політичних цілях). Крім того, досить загребуваним виявився стереотип про прагнення голови Адміністрації Президента В. Медведчука підсилити свої позиції шляхом «нейтралізації» невідконтрольних йому політиків і висування відданих йому людей на ключові силові посади (рис. 5.1).



Рис. 5.1. Домінуючі в ЗМІ стереотипи

Обговорення змістовних аспектів діяльності влади поза темами, визнаними ЗМІ пріоритетними й цікавими, виявилось витісненим на другорядні позиції. Зокрема, це стосується теми прийняття Бюджету-2005, якій в інтернет-ЗМІ оглядового періоду було присвячено всього 173 матеріали. До того ж, незважаючи на значущість розгляду питання прийняття Бюджету-2005 як інформаційного приводу, у розвитку бюджетної теми превалювали зневажливі інтерпретації, сформовані під впливом поширюваного опозицією стереотипу про його нереальність, про процес його прийняття як про беззмістовний торг.

Варто підкреслити ще одну тенденцію: протягом оглядового періоду продовжувалося посилене впровадження в інформаційне поле за різними тематичними напрямками системи стійких й ефективних стереотипів «командно-адміністративної системи», які з будь-якого приводу порівнювали діяльність Президента й уряду та стилістику здійснюваних ними заходів з негативними зразками партійно-державної діяльності радянських часів.

У контексті вищевикладеного актуальність вивчення впливу інтернет-ЗМІ на суспільно-політичні процеси обумовлюється необхідністю підготовки такого інформаційно-аналітичного продукту, який сприятиме своєчасній нейтралізації поширюваних через електронні ЗМІ міфів і стереотипів. Здійснення бібліотечними структурами як універсальними інформаційно-комунікаційними комплексами досліджень у цьому напрямі й упровадження їх результатів у практичну площину посилить конкурентоспроможність бібліотечного інформаційно-аналітичного продукту, сприятиме підвищенню його затребуваності на інформаційному ринку.

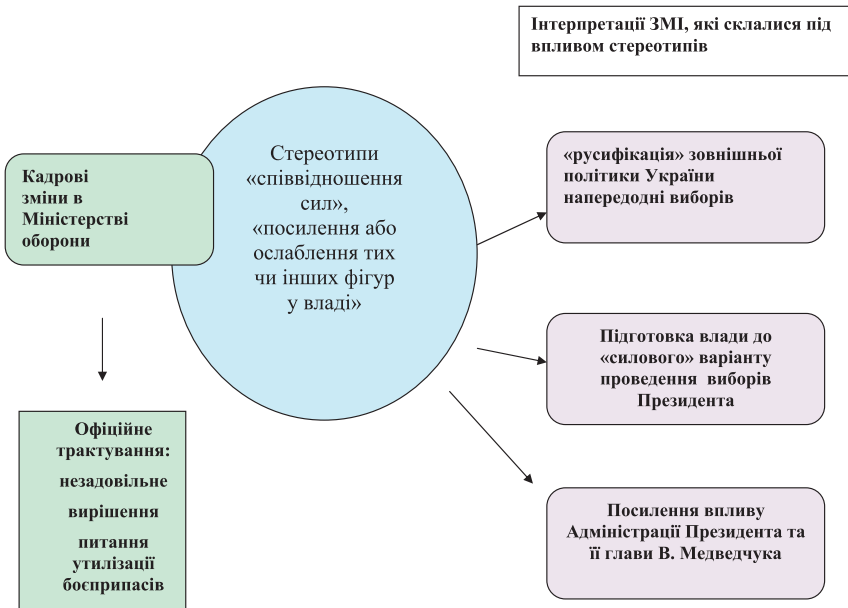
Характерною властивістю комунікації в Інтернеті є її інтерактивність, тобто можливість вступати в прямий діалог з аудиторією, а також те, що представники цієї аудиторії також можуть спілкуватися між собою. Наприклад, на сайті новин rbc.ru з'являється повідомлення (вектор комунікації «ініціатор повідомлення, адресант» – «адресат»), яке читачі потім можуть обговорити на форумі (адресати самі починають виступати як адресанти, вступати в діалог).

Крім іншого, інтерактивність дає змогу одержувати зворотний зв'язок, адекватно аналізувати ситуацію, яка склалася,

вчасно реагувати на неї, а також здійснювати вивчення аудиторії користувачів. Останнє актуально з огляду на можливість забезпечення диференційованого підходу до користувачів, налагодження відповідного способу комунікації й подачі інформації. Інтернет забезпечує сприятливі умови для можливості фокусувати вплив ЗМІ на конкретній цільовій аудиторії; виділяти підгрупи в цій аудиторії для складання більш персоналізованих звернень. Виділення цільової аудиторії важливо, тому що дає можливість побудувати комунікацію максимально ефективно, швидше досягти її мети. Якщо розглядати комунікативний аспект, то комунікація завжди вдається краще, якщо є чітке уявлення про реципієнта, у тому числі його переконання, знання, цінності, можливу реакцію на надіслане йому повідомлення. Щоб переконати реципієнта й уникнути комунікаційних бар'єрів, треба уявляти, кому повідомлення адресоване: це допоможе побудові успішного ключового повідомлення й вибору каналу комунікації. Саме інтернет-ЗМІ мають у своєму розпорядженні можливість використання механізму впливу на цільову аудиторію шляхом виділення з усієї наявної тільки тієї її частини, що задовольняє заданим критеріям.

З іншого боку, інтерактивність комунікації в Інтернеті відіграє величезну роль у зміні моделі участі громадян у суспільно-політичних процесах, у поступовому залученні їх до ідеалів відкритого суспільства й загальної безпосередньої демократії. Перетворюючий вплив інформації, за прогнозами, може докорінно змінити модель політичної участі громадян, зробивши його, насамперед, безпосереднім, а через це вільним і загальним. Сьогодні в демократичних країнах зростає усвідомлення тих переваг, що несуть із собою розвиток і поширення інформаційно-комунікаційних технологій (ІКТ). За висновком Ю. М. Баскакової, їхній революційний вплив стосується державних структур і інститутів громадянського суспільства, економічної і соціальної сфер, науки й освіти, культури і способу життя людей [16].

Всеохоплення Інтернету і його планетарний масштаб підштовхують до пристосовування і дії в нових умовах різні політичні сили й структури. Створюються як персональні сайти окремих політичних діячів, партій, так і цілі інформаційні портали,

розробляються електронні версії партійних ЗМІ. Фактично Інтернет розглядається як один з інструментів, за допомогою якого політичні структури здійснюють вплив на процеси, що відбуваються як у середині України, так і за її межами.

При цьому варто враховувати, що впливу інформації, що міститься в матеріалах інтернет-видань, піддається насамперед молоде покоління, яке повною мірою освоїло новий засіб комунікації. Ті політичні сили, що першими освоюють інтернет-простір і навчаються повною мірою використовувати його потенціал, у перспективі можуть розраховувати на підтримку найбільш інтелектуальних і динамічних представників молодого покоління. Таким чином, вивчення впливу інформаційно-аналітичної діяльності інтернет-ЗМІ певною мірою уможливує прогнозування перспектив розвитку суспільства, його готовності до сприйняття тих чи інших політичних ідей та цінностей.

Водночас треба зазначити, що, на думку ряду експертів, вплив мережевих ЗМІ на демократичні інститути й процедури, що існують у суспільстві, сьогодні переоцінюється. Важливо також підкреслити, що «демократія в кіберпросторі» (наприклад, обговорення політичних проблем в Інтернеті) не означає демократії в реальному світі. Активність у кіберпросторі часто «відгороджена від іншого життя». Обговорення політичних питань в Інтернеті сьогодні все ще нечасто призводить до політичної активності в реальному житті [186]. Крім того, окремо варто звернути увагу на те, що найчастіше замість процесу інтеграції в політику мережевих ЗМІ спостерігається інтеграція політики в інтернет-простір. Тобто потенціал інтернет-ЗМІ використовується не лише і не стільки для підвищення рівня інформованості аудиторії, скільки для формування в аудиторії певних поглядів і позицій. Так, наприклад, одне з найбільш впливових українських інтернет-видань «Кореспондент.net» протягом оглядового періоду в рубриці «Vox Populi» («Суспільна думка») пропонувало відповісти на запитання: «Чи вважаєте ви правомірними дії військової прокуратури Росії відносно Юлії Тимошенко?» При цьому одне з віконць можливих відповідей було вже заповненим: серед варіантів відповіді «Так, вона це заслужила», «Це “передвиборне замовлення”», «Ні, це незаконно» і «Мені все рівно» був відзначений перший.

Важливим напрямом наукових досліджень є також вивчення ролі мережевих ЗМІ у висвітленні етнічних, релігійних проблем, у маніпуляції суспільною свідомістю, у сфері вирішення проблеми міжнародного тероризму. На думку окремих експертів, сучасна модель оперативних ЗМІ орієнтована на подачу факту. Як основна перевага цієї моделі розглядається її ідеологічна нейтральність. Найбільш поширеним уявленням про нейтральність є відсутність аналітичного супроводу факту. Як зазначає О. М. Курбацький, така модель цілком узгоджується з ринковим механізмом функціонування ЗМІ і базується на ряді прийомів, які мають і побічний психологічний вплив на споживача новин [157].

Так, надання мозаїчності ряду новин з упровадженням блоків реклами, створення відчуття спонтанності добору новин, ілюзії природного потоку подій, констатація факту поза контекстом, без формування цілісної композиції, стимуляція помилкової пізнавальної активності користувача повідомленнями з вилученням логіки аналізу й орієнтацією на емоційне сприйняття новин, передавання подробиць, створення ефекту «занурення» в ситуацію можуть створити враження нейтральності, переорієнтовуючи споживача на переважно емоційне сприйняття повідомлень. Водночас потенціал емоційно насиченої інформації зручний для використання в маніпулятивних технологіях, що можуть застосовуватись різноманітними екстремістськими елементами суспільства.

Дослідження цього аспекту діяльності інтернет-ЗМІ, їхнього впливу на користувача інформації дає змогу розробити ряд заходів, покликаних мінімізувати можливість використання ЗМІ в деструктивних цілях і сприяти збереженню стабільності соціально-політичної ситуації.

З іншого боку, вивчення впливу мережевих ЗМІ дає можливість зробити висновок стосовно ефективності нинішньої інформаційної політики окремих соціально-політичних структур і накреслити, у разі потреби, шляхи її підвищення. У першу чергу це стосується інформаційної політики владних структур, зокрема – інформаційного супроводу процесу трансформації політичної системи, виконання програми уряду, питань міжнародної політики (відносини Україна – ЄС, ЄЄП, СНД тощо), стратегічних економічних рішень.

Для визначення ступеня й спрямованості впливу ЗМІ на аудиторію важливо визначити ступінь висвітлення в пропонованих аудиторії матеріалах тих чи інших подій економічного або політичного життя. У зв'язку з цим виправданим є складання рейтингів подій визначеного періоду. Так, зокрема, у серпні 2004 р. було підбито підсумки експертного опитування «Рейтингу резонансних подій липня 2004 року». Відповідно до інформації київської Комунікаційної групи «PRT», беззастережним лідером рейтингу став старт виборчої кампанії і висування кандидатів у Президенти України. Також ця подія була поставлена на перше місце за оцінкою важливості експертами рейтингу (454 бали за оцінкою важливості і 4234 виходів у ЗМІ).

В економічному житті країни лідером стало рішення щодо запуску нафтопроводу Одеса – Броди (416 і 414 відповідно). Далі місця в рейтингу економічних подій розділилися в такий спосіб: друге місце – питання щодо приватизації ВАТ «Укртелеком» (383/370); на третьому місці – продаж об'єктів ДАК «Укррудпром» (322/117). Також у десятку ввійшли: прийняття закону про обов'язкове страхування наземних транспортних засобів (314/59), підвищення довгострокового кредитного рейтингу України до В+ (302/102), рішення щодо запуску другого блоку Хмельницької АЕС (287/112), розміщення Україною номінованих у доларах п'ятирічних облігацій з купонною ставкою, що плаває, на 500 млн дол. (251/162), збільшення на 12 % пенсії чорнобильцям (241/40), питання про будівництво каналу «Дунай – Чорне море» (228/174), створення компанії «Росукрэнерго» (215/33).

У політичному житті України на друге місце експерти поставили перегляд Військової доктрини про вступ України до НАТО і ЄС (400/117), неформальній зустрічі лідерів СНД у Москві було віддано третю позицію (363/76). Далі події розташувалися в такій послідовності: зустріч президентів В. Путіна і Л. Кучми в Ялті (337/73), Саміт «Україна – ЄС» (335/398), візит до Києва адміністративної ради конкурсу «Євробачення-2005» на чолі з директором конкурсу С. Стокселіусом (308/45), звільнення губернаторів Тернопільської і Хмельницької областей (286/86), призначення радником Прем'єр-міністра України М. Рябця (229/30), уведення візового

режиму між Україною та Румунією (216/30), візит в Україну міністра закордонних справ Перу (172/72).

Складання рейтингів найбільш висвітлюваних ЗМІ подій економічної, політичної, соціальної сфери України було опробовано в діяльності Служби інформаційно-аналітичного забезпечення (СІАЗ) НБУВ. Практика демонструє ефективність складання щотижневих рейтингів на підставі аналізу матеріалів центральної і регіональної преси, а також інтернет-видань.

Треба зазначити, що для одержання більш повної і чіткої картини впливу ЗМІ на аудиторію, а також з метою підвищення ефективності цього методу, складання рейтингів доцільно здійснювати таким чином, щоб, крім позначення найбільш висвітлюваних тем, відображати зміни тематики й змісту порівняно з попереднім періодом, фіксувати основні ідеї періоду, зміни обсягу й характеру інформації порівняно з попереднім періодом. Крім того, Г. Г. Почепцов рекомендує включати в рейтинг характерні цитати про основні події: позитивні, нейтральні, негативні, рекомендації і доповнення [235].

Таким чином, моніторинг електронних ЗМІ з наступним складанням рейтингів дає можливість створити картину діяльності політичних структур і організацій, оцінити її ефективність, зафіксувати та проаналізувати відгуки ЗМІ стосовно найбільш значущих подій соціально-економічного і політичного характеру, а також тенденції, що стосуються ділової, культурної і політичної сфери країни.

Ще одним фактором, що дає змогу робити висновки стосовно рівня впливу інтернет-ЗМІ на суспільні процеси, є відвідуваність сайтів. Але не тільки. З метою вивчення впливу мережевих ЗМІ розробляються спеціальні проекти. Так, інтернет-видання СМІ.гу-Україна відкрило у 2002 р. безпрецедентний для українського сегмента мережі рейтинговий проект «Згадуваність українських мережевих ЗМІ в українських джерелах», розроблений разом з Міжнародним інститутом досліджень масової комунікації (МІДМК) і Фондом ефективної політики (ФЕП). Дотепер основним критерієм оцінки ефективності інтернет-проектів була їх відвідуваність користувачами Інтернету. Критерій важливий, але стосовно мережевих ЗМІ – не визначальний. Показник відвідуваності може демонструвати одне – успішно проведеному

банерну рекламну кампанію, яка дала змогу набрати значну кількість випадкових відвідувачів. Реальний статус інтернет-ЗМІ традиційно визначається категорією «впливовості». При цьому як обґрунтування «впливовості» використовуються винятково кількісні показники. Новий рейтинг СМІ.ru перевіряє істинність твердження про впливовість того чи іншого мережевого ЗМІ за допомогою особливої статистичної методики. Відповідно до ідеології проекту, чим більша кількість згадувань/цитувань даного ЗМІ, тим серйозніше привід для тверджень про його впливовість [261, 81].

З погляду вироблення оптимальної методології вивчення впливу мережевих ЗМІ на суспільно-політичні процеси інтерес становить російське міждисциплінарне дослідження «Політика й Інтернет», що було спрямоване на вивчення проблеми впливу інтернет-технологій на політичне життя в російських регіонах. Цей проект став частиною дослідницької програми «Соціально-економічні проблеми впровадження технологій інформаційного суспільства в Росії», реалізованої Міждисциплінарним центром Санкт-Петербурга в співробітництві з партнерами з академічних інститутів, університетів, установ культури й органів муніципальної, регіональної та федеральної влади.

У межах проекту відбувалося накопичення інформації про механізми й канали впливу Інтернету на політичне життя регіонів, для чого було проведено дослідження: соціальних характеристик регіональної аудиторії російського політичного Інтернету; ступеня активності використання інтернет-технологій владними суб'єктами в регіонах; тематичних переваг російської інтернет-аудиторії з акцентом на політичну інформацію; каналів використання політичних ресурсів російського Інтернету [337].

Разом з тим діяльність інтернет-ЗМІ сполучена з певними об'єктивними складнощами, що обмежує їх прямий (не опосередкований) вплив. Якщо говорити про розвиток Інтернету як каналу й середовища комунікації на Заході й в Україні, то порівняння виявиться явно не на користь останньої. Насамперед це пов'язано з тим, що в цілому в Україні відсоток тих, хто має вихід у мережу, поки невеликий. До факторів, що стримують розвиток Інтернету й обмежують прямий вплив інтернет-

ЗМІ в Україні, можна віднести недостатній розвиток мережевої та інформаційної інфраструктур; слабку поінформованість про можливості сучасних інтернет-технологій; високу вартість персональних комп'ютерів, а також слабку розвинутість індустрії надання доступу в Інтернет з використанням інших, більш дешевих пристроїв (наприклад, приставок set-top box); низький рівень платоспроможності населення; недостатню інформаційну підготовку й інформаційну культуру населення в цілому. Крім того, комунікативні технології, використовувані інтернет-ЗМІ в Україні, перебувають на початковій стадії розвитку, їх можливості відомі обмеженому колу споживачів, унаслідок чого вони не використовуються повною мірою.

Таким чином, прагнучи досягти максимальної ефективності інформаційно-аналітичного продукту, під час його підготовки в цілому і прогнозної складової зокрема варто враховувати ступінь впливу мережевих ЗМІ на різні цільові аудиторії, оскільки від цього залежить необхідність і масштаб використання їхнього потенціалу, а також визначення оптимальних форм і механізмів інформаційної політики, яка проводиться управлінськими структурами.

Разом з тим залишається актуальним і вивчення специфіки функціонування й використання матеріалів такого інформаційного ресурсу, як друковані ЗМІ, зокрема ті, що спеціально висвітлюють діяльність органів влади. Дослідження інформації, яку вміщують ці видання, дає можливість, по-перше, визначати основні напрями, на яких зосереджуватимуться зусилля суспільства в процесі його розвитку; по-друге, відображати реалізацію планів, основних напрямів розвитку різних сфер життя (бюджетний процес, реформування політичної системи тощо); по-третє, визначати ступінь ефективності й оперативності реагування органів державної влади на зміни сучасного життя; по-четверте, на базі матеріалів ЗМІ аналізувати ефективність управлінської діяльності. Усе це сприятиме в підсумку оптимізації інформаційно-аналітичної діяльності бібліотечних структур у політико-комунікаційних процесах, підвищенню ефективності їх функціонування як універсальних суб'єктів політичної комунікації.

ПІСЛЯМОВА

Сьогодні під впливом стрімко зростаючих обсягів інформації виникає ефект певного «звуження» глобалізованого простору, що, водночас, створює умови для «розширення» меж свободи окремої особистості. Кардинальні зміни, що з кінця минулого сторіччя відбулися в практиці міжнародного інформаційного обміну, у тому числі обміну політичними ідеями й цінностями, відкрили для людини доступ до найширших масивів раніше недосяжних інформації та знань. Унаслідок розвитку мобільного й супутникового зв'язку та Інтернету ми маємо змогу слідкувати за подіями в режимі реального часу, переживаючи «ефект присутності». Причому як новини з Криму і Закарпаття, так і з Лівії або Японії, зважаючи на їх нинішню «наближеність» до адресата, у певному сенсі набувають однопорядкового значення, «стираючи» кордони між державами. Інформаційний простір стрімко глобалізується, що супроводжується як рядом переваг, так і появою нових ризиків для розвитку держав і спільнот. Здійснений ретроспективний аналіз специфіки функціонування системи політичної комунікації, визначення її актуальних проблем на сучасному етапі, дослідження потенціалу, ролі та напрямів діяльності в політико-комунікативних процесах бібліотеки дали змогу окреслити основні тенденції розвитку політичної комунікації в процесі глобалізації та можливості й перспективні напрями розвитку бібліотек у контексті необхідності підвищення ефективності політико-комунікативної взаємодії.

У першу чергу можна відзначити посилення інтенсивності й впливу на комунікативні процеси, що відбуваються всередині держави, міжнародної політичної комунікації. Світовий політичний процес набуває дедалі більшої багатоплановості, формується глобальна політична система з власними загальносвітовими інститутами та рухами, міжурядовими і неурядовими організаціями. Зростає роль організацій-посередників, трансформується роль і призначення ООН. Кроки, спрямовані на виконання міжнародних

резольцій, адаптація чинного законодавства до міжнародних норм тощо стають звичним явищем. У перспективі, з посиленням взаємозалежності країн та розвитком їх взаємовідносин, вплив міжнародної політичної комунікації на комунікативні системи окремих країн лише зростатиме.

Одним з його проявів стала тенденція до циркуляції в політичній комунікації демократичних ідей і цінностей. Лідируючі позиції у світі країн західної демократії, їх прагнення до забезпечення свого економічного впливу в різних регіонах планети зумовили потребу у встановленні єдиних «правил гри», а саме – демократичних правил, які найбільше відповідають суті західної цивілізації і є для неї органічними. Отже, як на рівні урядів, так і на рівні різноманітних громадських організацій, благодійних фондів, інститутів тощо розвинуті країни Заходу «просувають» в інформаційний простір інших держав ідеї демократії західного зразка.

Не останню роль у поширенні демократичних ідеалів і цінностей відіграє й висока якість життя, якої вдалося досягти розвинутим демократичним країнам. Логічний ланцюжок «встановлення демократії – ефективний розвиток – добробут держави і кожного громадянина» виглядає досить привабливо. Це яскраво проявляється у випадку, наприклад, з Україною, яка своєю стратегічною метою обрала євроінтеграцію. Для багатьох наших співвітчизників реалізація цієї мети автоматично означає досягнення нової якості життя. Отже, позитивний приклад розвитку демократії також сприяє поширенню демократичних цінностей та ідей.

Не можна залишати поза увагою і той факт, що умови демократичного розвитку сприяють розкриттю потенціалу окремої особистості, реалізацію нею своїх прав і свобод. Можна стверджувати, що людина не завжди чітко усвідомлює свої права й можливості і через це може жити, не користуючись ними, проте усвідомивши їх одного разу, вона навряд чи легко від них відмовиться. Інформатизація, якою супроводжується процес глобалізації, інтенсифікація економічних відносин, світові міграційні процеси створюють підґрунтя для того, щоб інформація про права й свободи, якими користуються громадяни країн західної демократії, стала відомою мешканцям різних куточків світу, які в себе вдома намагатимуться забезпечити для себе такі саме права і свободи.

Водночас, на жаль, поширення разом з демократичними цінностями шаблонів західної масової культури, стереотипів західного способу життя спричиняють в окремих спільнот у ряді випадків ставлення до демократизації, як до «вестернізації» – намагання західних країн нав'язати світові власні цінності й уявлення, їх прагнення до культурної та економічної експансії, що логічно викликає спротив.

У зв'язку з цим у змістовному наповненні політичної комунікації в умовах глобалізації можна відзначити тенденцію до поширення ідеї зміцнення національної ідентичності та націоналістичних, радикальних і відверто терористичних ідей.

У цьому контексті достатньо красномовними стали заяви, зроблені європейськими лідерами наприкінці 2010 – на початку 2011 рр. стосовно краху політики мультикультуралізму й необхідності зміцнення національної ідентичності.

Так, у промові канцлера ФРН А. Меркель (18 листопада 2010 р.) містилося одночасно як визнання мультикультуралізму як загальновизнаного факту співіснування в Німеччині різних культур (наприклад, за словами А. Меркель, «іслам уже став невід'ємною частиною Німеччини»), так і критика вульгарного мультикультуралізму, тобто такої політичної практики, яка призвела до роздільного й замкнутого існування общин у складі однієї держави. Саме цю замкнутість («живуть пліч-о-пліч, але не взаємодіють») канцлер визначила як «абсолютний крах» політики мультикультуралізму.

Цю саму думку повторив і прем'єр-міністр Великобританії Д. Кемерон і вніс до неї важливе уточнення. Виступаючи в Мюнхені на міжнародній конференції з безпеки (5 лютого 2011 р.), він підкреслив, що проблему мультикультуралізму становить не стільки специфічність різних релігійних культур, представлених у сучасній Великобританії, скільки відсутність у нових британців єдиної громадянської, загальної британської ідентичності. У 2007 р. в Англії було проведено соціологічне дослідження, яке виявило, що третина британських мусульман вважає, що для них ближче мусульмани з інших країн, ніж їхні співгромадяни-англійці.

Ці та інші факти дали підстави Д. Кемерону для висновку про те, що «відсутність у молодих людей, вихідців з мусульманських країн, інших ідентичностей, окрім співвідношення себе з

общиною, змушує їх дотримуватися збочених інтерпретацій ісламу й співчувати терористам». З метою подолання культурного розколу суспільства та встановлення позитивного плюралізму британський прем'єр запропонував особливу ліберально-громадянську концепцію, названу ним «енергійний лібералізм».

Відповідно до цієї концепції, громадянська культура розвивається не замість національних культур, а разом з ними. На переконання англійського прем'єра, інтеграція відбудеться, якщо люди, які належать до різних культурних спільнот, матимуть спільну мету, наприклад, у вигляді спільної громадянської турботи про свою країну як єдиний дім.

У лютому 2011 р. останнім з лідерів країн ЄС теми мультикультуралізму торкнувся президент Франції Н. Саркозі. Провал цієї стратегії він, так само як і його колеги по ЄС, пов'язує з порушенням принципів громадянської інтеграції. «Суспільство, в якому общини просто існують поруч одна з одною, нам не потрібно, – відзначив Н. Саркозі 12 лютого 2011 р. – Якщо хтось приїжджає до Франції, то він повинен влитися в єдине співтовариство, що є національним» [215].

До цього слід додати тенденцію до суспільної фрагментації внаслідок активного формування інтернет-співтовариств. Розгалужені віртуальні соціальні мережі створюють сприятливі умови для появи нових ніш політичної, релігійної, соціальної та особистісної ідентичностей з неминучими наслідками в реальному світі.

Отже, для європейських країн набуває актуальності вирішення завдання з інтенсифікації комунікативних процесів усередині держави, в основі яких має бути покладений політичний принцип «громадянськості».

Це завдання актуальне й для України, з її достатньо гострою міграційною проблемою і строкатим етнічним складом. У цьому контексті доречно згадати підхід К. Дойча («Націоналізм і соціальна комунікація», 1966) до визначення нації як групи, у межах якої рівень комунікативної активності значно вищий, ніж за її межами: «Нація – це спільнота з підвищеним рівнем інтенсивності комунікації». Вирішення цієї проблеми дасть змогу запобігти соціально-політичним та етноконфліктам усередині держави,

сприятиме зміцненню її суверенітету та позицій у світовому співтоваристві.

До того ж можна стверджувати, що провідна роль у вдосконаленні системи політичної комунікації всередині держави, досягненні нею стану, що відповідає сучасним умовам, належить політичній і, насамперед, державній владі, дії якої мають спрямовуватись на:

- удосконалення системи політичної комунікації в напрямі її оптимізації всередині влади;
- підвищення ефективності політичної комунікації між державою та громадянським суспільством;
- інтенсифікацію політичної комунікації всередині громадянського суспільства.

У перспективі, з урахуванням тенденцій розвитку світового інформаційного простору й засобів зв'язку, функціонування системи політичної комунікації забезпечуватиме стабільність політичної системи у разі її відповідності певним вимогам.

Зокрема, система має забезпечувати умови для «зворотного зв'язку» – вивчення владою і врахування під час прийняття відповідних рішень громадської думки щодо питань державно-суспільного розвитку. Ефективними в цьому контексті є проведення за державним замовленням різноманітних соціологічних опитувань, організація широкого громадського обговорення державних реформ, залучення представників громадянського суспільства до розробки державних законопроектів тощо. Фактично йдеться про забезпечення відкритості й прозорості дій і рішень влади, необхідність посилення громадської участі в державній політиці, активного впровадження елементів «прямої демократії». За слушним зауваженням І. Мальковської, формується потреба в нових моделях, принципах управління: децентралізованих, поліцентричних, мобільних, інноваційних, які поєднували б принципи державного й ринкового регулювання, індивідуальної свободи й нових форм колективної та особистої відповідальності [176].

З одного боку, це певним чином відкоригує державну політику відповідно до вимог і очікувань мас, з іншого – надасть владі додаткової легітимності, що впливатиме стабілізуючим чином і на політичну систему в цілому.

Мають бути створені умови для чіткої й оперативної комунікативної взаємодії всередині владних структур. Надмірна бюрократизація з огляду на стрімке прискорення інформаційної дії та взаємодії виглядає неприпустимою розкішшю. Те саме стосується проблеми дублювання окремих функцій різними державними інститутами й установами. Крім того, мають бути розроблені механізми для оперативного ухвалення легальних рішень у надзвичайних умовах. На сьогодні щодо всіх параметрів соціально-політичного життя підвищується ступінь непередбачуваності й ризику, яка потребує оптимальних заходів контролю й реагування з боку влади. Питання керування ризиками належать до найбільш злободенних. Загрози в цьому контексті виходять не лише з боку світового тероризму, а й провокуються економічними та екологічними кризами, раніше невідомими епідеміями тощо.

В умовах глобалізації з додатковими загрозами для національних суверенітетів система має сприяти зміцненню авторитету влади. У цьому контексті додаткові вимоги висуваються до політичної еліти та ЗМІ. Регулярні тиражовані ЗМІ публічні звинувачення з боку політиків першого ешелону вищих посадових осіб держави в «державній зраді», «шахрайстві» тощо демонструють не відкритість та демократичність системи, а відсутність відповідальності еліти перед суспільством. У випадку, якщо звинувачення правдиві – еліта «прогнила» й не здатна виконувати покладені на неї суспільством функції. У випадку, якщо звинувачення фальшиві – навмисне завдання шкоди іміджу державної влади також демонструє нерозуміння й небажання еліти виконувати свої функції перед суспільством. І в першому, і в другому випадках створюються ризики для заміни (у м'якому варіанті – оновлення) політичної еліти, яка може відбутись або внаслідок експансії сусідньої держави, або внаслідок революційних подій.

Система політичної комунікації має забезпечувати наступність у передачі вироблених суспільством у процесі його розвитку політичних ідей та цінностей, сприяти поширенню властивих певному соціуму традицій та норм, що в результаті сприятиме збереженню унікальності його соціального «обличчя» й підвищуватиме його життєздатність в умовах глобалізації. Сучасна система політичної комунікації має функціонувати в напрямі поширення політико-

правових знань, підвищення рівня політичної і правової культури як громадськості, так і влади. Зростаюча роль інформаційної сфери, як невід'ємного параметра глобалізації, посилює попит на нові знання, освіту, інтелектуальний капітал. Не викликає сумнівів, що розуміння політичною елітою загальних тенденцій та закономірностей суспільно-політичного розвитку, усвідомлення існуючих та можливих причинно-наслідкових зв'язків у цій сфері, системне бачення існуючих проблем та шляхів їх вирішення сприятиме оптимізації державної політики, розробці відповідної стратегії державного розвитку. Що стосується політико-правової культури широкого загалу, то в умовах «надлишку інформації» її підвищення дасть змогу мінімізувати ризики маніпулювання суспільною свідомістю, сприятиме зміцненню її стійкості до шкідливих ворожих впливів. Крім того, високий рівень політико-правової культури суспільства є запорукою розуміння ним владних ініціатив і зніматиме наявні комунікативні бар'єри, запобігатиме виникненню інформаційно-комунікативних шумів, і в підсумку прискорюватиме й полегшуватиме реалізацію державної політики.

Система має працювати відповідно до науково обгрунтованої чіткої стратегії. За тієї величезної кількості контактів, можливість яких забезпечується нинішніми засобами зв'язку, виникає потреба в підвищенні КПД саме потрібних суспільству смислів-месиджів. Таким чином, можна прогнозувати супроводження розвитку системи політичної комунікації розробкою методик підвищення її ефективності.

У зв'язку з цим в умовах глобалізації з надлишком виробництва інформації в процесі політичної комунікації **посилиться роль бібліотеки та її інформаційно-аналітичних структур як універсальних науково-інформаційних центрів та суб'єктів політичної комунікації.**

Традиційно виступаючи центрами зі збереження вироблених у процесі розвитку певного соціуму необхідних йому для цього розвитку знань, надаючи до них доступ та створюючи на їх основі і впроваджуючи в суспільний обіг новий синтезований інформаційно-аналітичний продукт, бібліотеки здатні додати змістовній складовій політичної комунікації необхідного «національно-культурного» наповнення. З іншого боку, продовжуючи діяльність

із відбору нової інформації політико-правового характеру, бібліотека намагається враховувати потреби й запити певної спільноти, які диктуються специфікою та умовами її розвитку, проводячи роботу з поповнення соціальної інформаційної бази як інформацією, виробленою самою спільнотою, так і тією, що була створена поза її середовищем, але має для неї цінність, оскільки відображає загально-освітні тенденції та досягнення. В адаптованому для даного суспільства вигляді така інформація становитиме частину суверенного інформаційного ресурсу, його політико-правовий сегмент і сприятиме успішному розвитку даної суспільно-політичної системи та її взаємодії з оточуючим середовищем. Отже, фонди бібліотек, таким чином, стають живильним інформаційним джерелом суспільного розвитку та можуть розглядатись як інформаційна база для політичної комунікації як усередині даного соціуму, так і між окремими соціумами.

Бібліотеки, з їхнім досвідом зберігання й систематизації суспільно значущої інформації, здатні взяти на себе функцію навігаторів у стрімко зростаючих інформаційних потоках, значно скоротити шлях користувача до потрібного йому документа. При цьому трансформація в сучасних умовах їх інформаційної функції в напрямі виробництва аналітичної продукції, що передбачає синтетичну переробку первинної інформації до рівня її зручного та швидкого освоєння користувачем, підвищує ефективність інформаційної дії.

Здійснюючи пошук, наукову оцінку, відбір потрібної суспільству інформації, зберігаючи й надаючи доступ до неї, бібліотека виступає як посередник у процесах політичної комунікації. Водночас налагодження сучасними бібліотеками власного інформаційного виробництва, їх науково-дослідна діяльність та участь у процесі прийняття рішень створює умови для розширення меж функціонування бібліотек у системі політичної комунікації до рівня суб'єкта політико-комунікативної взаємодії.

Функціонування бібліотек одночасно як співкомунікаторів (причому співкомунікаторами для бібліотеки можуть бути і держава, і політичні партії, організації і громадськість), інформаційної бази політичної комунікації та каналів передавання інформації, їх інтегрованість у різні рівні вертикальних та горизонтальних інформаційних потоків, використання ними в процесі політичної

комунікації візуальних, вербальних та звукових видів комунікації дає підстави для визначення універсального характеру функціонування бібліотек як суб'єктів політичної комунікації.

Роль бібліотеки як суб'єкта політичної комунікації полягає в підвищенні ефективності політико-комунікативних процесів, сприянні виконанню політичною комунікацією свого головного призначення – забезпечення стабільного функціонування політичної системи й розвитку суспільства.

Серед стратегічних напрямів функціонування бібліотеки в політичній комунікації можна виокремити два основні: взаємодія з владою та взаємодія з громадянським суспільством. Уже сьогодні, беручи участь у процесах політичної комунікації між її основними суб'єктами – державою та громадянським суспільством – бібліотека сприяє забезпеченню владних структур об'єктивною перевіреною інформацією щодо громадських настроїв, особливостей регіонального розвитку, ефективності реалізації урядових рішень у різних сферах суспільного життя, задоволенню потреб громадськості в адекватному компетентному роз'ясненні урядової політики, рішень, що приймаються владою, та здійснюваних нею дій.

Розвиток інформаційно-аналітичної діяльності бібліотек у горизонтальному вимірі політичної комунікації – на рівні громадської взаємодії політичних партій, суспільних рухів, громадських організацій, окремих громадян – покликаний сприяти формуванню політичного світогляду індивідів, їх соціалізації, визначенню політичних позицій, підвищенню рівня загальної політико-правової культури населення.

Взаємодіючи в процесі політичної комунікації як із владними структурами, так і з інститутами громадянського суспільства, окремими громадянами, бібліотека в системі політичної комунікації стає центром перетину основних політико-комунікативних потоків. При цьому, реалізуючи в сучасних умовах прискореної інформатизації свою суть як соціального інституту та орієнтуючись на інформаційні потреби користувачів, бібліотека виступає не лише посередником, а й комунікатором, що організовує і здійснює передачу в процесі політико-комунікативної взаємодії актуальних для певного соціуму політичних ідей, цінностей, норм тощо.

Беручи до уваги місце бібліотеки в системі політичної комунікації, перед ними постає ряд вимог. Так, **участь бібліотеки в процесах політико-комунікативної взаємодії має відбуватися не епізодично, а мати системний характер і відповідати спеціальній стратегії**, яка має бути розроблена. Така організація роботи, що передбачає усвідомлення бібліотечними працівниками кінцевої мети й тактичних завдань діяльності бібліотеки у сфері політичної комунікації, дасть змогу оптимізувати її з тим, щоб досягти максимального ефекту. Застосування стратегічного підходу до діяльності бібліотек у системі політичної комунікації створюватиме підґрунтя для визначення першочергових суспільно-політичних проблем, які обумовлюватимуть тематику інформаційного наповнення політичної комунікації бібліотеки. Зокрема, враховуючи світові тенденції та реалії України, для вітчизняних бібліотек на сьогодні актуальною і перспективною є їх участь у забезпеченні інформаційно-аналітичного супроводу управлінських рішень з реалізації державної етнополітики, реалізація свого інформаційно-комунікативного потенціалу в процесі демократизації та забезпеченні впровадження моделі сталого розвитку. Крім того, розробка єдиної стратегії дасть змогу визначити різним видам бібліотек свої специфічні завдання й форми участі в політичній комунікації та накреслити перспективні напрями міжбібліотечної кооперації в цій сфері, що запобігатиме дублюванню роботи й сприятиме оптимізації використання ресурсів та заощадженню часу.

Беручи участь у процесах політичної комунікації, бібліотека, відповідно до її суті, має прагнути забезпечити наповнення політичної комунікації максимально об'єктивною, достовірною, актуальною, науковою інформацією, яка була б здатною долати інформаційно-комунікативні шуми та бар'єри. Цьому має сприяти впровадження в бібліотечну діяльність диференційованого, індивідуального підходу до задоволення інформаційних потреб користувачів, використання різних жанрів у підготовці власної інформаційно-аналітичної продукції, а також організовані бібліотекою наукові дослідження проблеми політичної комунікації та інформатизації, які дали б змогу визначити перспективні механізми, методи та технології підвищення ефективності політико-комунікативної взаємодії.

Для якомога повнішої реалізації і використання своїх потенційних можливостей у політичній комунікації та виконання свого призначення як соціального інституту бібліотека має налагоджувати систематичну співпрацю з органами державного урядування та інститутами громадянського суспільства. З цією метою – активно впроваджувати у свою діяльність нові форми інтерактивної взаємодії з користувачами, що виникли під впливом сучасних електронних технологій, вивчати й упроваджувати ефективні технології та форми комунікативної діяльності. У цьому контексті для бібліотек з метою оптимізації їх діяльності одним із пріоритетних напрямів є дослідження специфіки діяльності електронних ЗМІ, і в першу чергу інтернет-ЗМІ, як одних з найбільш впливових суб'єктів політичної комунікації.

За умов стрімкого зростання обсягів інформаційних потоків бібліотеки також мають взяти на себе роль наукових центрів з аналізу тенденцій розвитку інформаційної сфери суспільства, розробки й впровадження ефективних методик користування та керування інформацією в системі політичної комунікації. Адже саме бібліотеки мають необхідну науково-методологічну базу й досвід.

Утім, виконання бібліотеками своєї місії в системі політичної комунікації значною мірою залежить не лише від самих бібліотек, а й від держави, зокрема – від усвідомлення владою їх можливостей і ролі в політико-комунікативних процесах, ступеня фінансування бібліотек, а також – розробки і дії загальнодержавної інформаційно-інноваційної стратегії, яка дасть змогу бібліотеці чітко визначити власні завдання, відповідні напрями й принципи діяльності, власне місце в загальній системі політичної комунікації.

Отже, використання наявного потенціалу бібліотек, державна політика сприяння розвитку та впровадження їх наукових здобутків у суспільну практику сприятиме підвищенню ефективності політико-комунікаційної системи й стабільному розвитку політичної системи в умовах глобалізованого світу.

ПЕРЕЛІК УМОВНИХ ПОЗНАЧЕНЬ

- БВРУ** – Бібліотека Верховної Ради України
- БД** – бази даних
- ДІР** – державні інформаційні ресурси
- ЄНСІ** – Єдина національна система інформатизації
- ЗАІС** – Загальнодержавна автоматизована інформаційна система
- ЗМІ** – засоби масової інформації
- ЗМК** – засоби масової комунікації
- ІАС** – інформаційно-аналітичні структури
- ІКТ** – інформаційно-комунікаційні технології
- ІР** – інформаційні ресурси
- ІФЛА (IFLA)** – Міжнародна федерація бібліотечних асоціацій
- МБА** – міжбібліотечний абонемент
- НБУВ** – Національна бібліотека України імені В. І. Вернадського НАН України
- НПБУ** – Національна парламентська бібліотека України
- ПСП ІІ** – Програма сприяння Парламенту України ІІ
- ПЦПІ** – публічні центри правової інформації
- РГБ** – Российская государственная библиотека (Російська державна бібліотека)
- РНБ** – Российская национальная библиотека (Російська національна бібліотека)
- СІАЗ** – Служба інформаційно-аналітичного забезпечення органів державної влади
- CRS** – Congressional Research Service (Дослідницька служба Конгресу Бібліотеки Конгресу США)
- EUROLIB** – European Parliament Library (Бібліотека Європейського парламенту)

ECDL – European computer driving licence (Європейські комп'ютерні права)

LAC – Library and Archives Canada (бібліотека і архіви Канади)

LDMRD – Law and Decision Making Reference Department (Довідковий відділ з права й ухвалення рішень Національної бібліотеки Китаю)

NDL – National Diet Library (Національна парламентська бібліотека Японії)

NLC – The National Library of China (Національна бібліотека Китаю)

PR – Public relations (зв'язки з громадськістю)

RLRB – Research and Legislative Reference Bureau (Бюро дослідницької та правової інформації Національної парламентської бібліотеки Японії)

СПИСОК ВИКОРИСТАНИХ ДЖЕРЕЛ

1. *Авдиев В. И.* Военная история древнего Египта [Текст]. Т. 2. Период крупных войн в Передней Азии и Нубии в XVI–XV вв. до н. э. [Электронный ресурс] / В. И. Авдиев. – М. : Изд-во Акад. наук СССР, 1959. – 274 с. – Режим доступа: http://annals.xlegio.ru/egipet/avdiev/ vide2_3.htm. – Загл. с экрана.
2. *Алексеев П. В.* Социальная философия ценности – мораль – идеология [Текст] : учеб. пособие для студентов, обучающихся по специальности «Философия» / П. В. Алексеев ; Моск. гос. ун-т им. М. В. Ломоносова, Филос. фак. – М. : Проспект, 2005. – 253 с.
3. *Алехин Э. В.* Управление общественными отношениями: метод. пособие [Электронный ресурс] / Э. В. Алехин. – Пенза, 2007. – 172 с. – Режим доступа: <http://www.twirpx.com/file/26944/>. – Загл. с экрана.
4. *Анашина М.* Китайский император и дракон [Электронный ресурс] / М. Анашина // Серединный путь. – Режим доступа: <http://www.marianshi.com/2010/04/emperor-and-dragon.html>. – Загл. с экрана.
5. *Андреева Г. М.* Социальная психология [Текст] / Г. М. Андреева. – М. : Изд-во Моск. ун-та, 1980. – 416 с.
6. *Апель К. -О.* Трансформация философии [Текст] : пер. с нем. / К. -О. Апель. – М. : Логос, 1991. – 399 с.
7. *Арендт Х.* Vita activa, или О деятельной жизни [Текст] / Х. Арендт ; пер. с нем. и англ. В. Библихина ; под ред. Д. М. Носова. – СПб. : Алетейя, 2000. – 437 с.
8. *Аристотель.* Политика [Электронный ресурс] Кн. 1 (А) / Аристотель ; пер. С. А. Жебелева // Сочинения : в 4-х т. – М. : Мысль, 1983. – Т. 4. – Режим доступа: http://www.gumer.info/bibliotek_Buks/Polit/aristot/index.php. – Загл. с экрана.
9. *Арістова І. В.* Державна інформаційна політика: організаційно-правові аспекти [Електронний ресурс] : монографія / І. В. Арістова ; за заг. ред. О. М. Бандурки. – Х. : Вид-во Ун-ту внутр. справ, 2000. – 368 с. – Режим доступа: http://www.pravo.vuzlib.net/book_z1189.html. – Назва з екрана.
10. *Ахиезер Л. С.* Россия: критика исторического опыта [Текст] / Л. С. Ахиезер. – М., 1991. – Т. 3. – 471 с.
11. *Бабич В.* Бібліографічно-інформаційні ресурси України

з питань держави і права [Електронний ресурс] / В. Бабич // Бібл. планета. – 2000. – № 3. – С. 14–16. – Режим доступу: <http://www.libr.dp.ua/projects/Libr.htm>. – Назва з екрана.

12. *Байтин М. И.* Государство и политическая власть [Текст] / М. И. Байтин. – Саратов : СГУ, 1972. – 239 с.

13. *Бакулов В. Д.* Социокультурные метаморфозы утопизма [Текст] / В. Д. Бакулов. – Ростов-на-Дону : Изд-во Ростов. ун-та, 2003. – 352 с.

14. *Барматова С.* Місце і роль політичної комунікації у трансформації українського суспільства [Текст] / С. Барматова // Соціологія: теорія, методи, маркетинг. – 2004. – № 2. – С. 107–119.

15. *Барматова С.* «Останній соціалізатор» українського суспільства та його роль у виборах [Текст] / С. Барматова // Політ. менеджмент. – 2004. – № 2 (5). – С. 130–136.

16. *Баскакова Ю. М.* Влияние доступа к информации на преобладающие модели политического участия в регионах России [Электронный ресурс] / Ю. М. Баскакова // Демократия в информационном обществе: перспектива для России в свете международного опыта : докл. на конф. Фонда им. К. Аденауера, июнь 2004. – Режим доступа: <http://rrpolit.narod.ru/pubs/inform1.htm>. – Загл. с экрана.

17. *Басов С.* Библиотека и демократия: первое вступление в проблему [Текст] / С. Басов. – М., 2006. – 144 с.

18. *Бахтин М. М.* Творчество Франсуа Рабле и народная культура Средневековья и Ренессанса [Электронный ресурс] / М. М. Бахтин. – 2-е изд. – М. : Худож. лит., 1990. – 543 с. – Режим доступа: http://www.infoliolib.info/philol/bahtin/rubler2_3.html. – Загл. с экрана.

19. *Бебик В.* Інформаційно-комунікаційний менеджмент у глобальному суспільстві: психологія, технології, техніка паблік рилейшнз [Текст] / В. Бебик. – К. : МАУП, 2005. – 438 с.

20. *Бездрабко В. В.* Документознавство в Україні: інституціоналізація та сучасний розвиток [Текст] : [монографія] / Валентина Бездрабко ; Київ. нац. ун-т ім. Т. Шевченка. – К. : [Четверта хвиля], 2009. – 720 с.

21. *Бездрабко В. В.* Управлінське документознавство [Текст] : навч. посіб. / В. В. Бездрабко. – К., 2006. – 208 с.

22. Бердников И. П. PR-коммуникации [Электронный ресурс] : практ. пособие / И. П. Бердников. – 2010. – 31 авг. – Режим доступа: http://fictionbook.ru/author/igor_petrovich_berdnikov/pr_kommunikacii_prakticheskoe_posobie. – Загл. с экрана.

23. Бернадская Ю. С. Основы рекламы [Электронный ресурс] : учебник / Ю. С. Бернадская, С. С. Марочкина, Л. Ф. Смотров; под ред. Л. М. Дмитриевой. – М. : Наука, 2005. – 281 с. – Режим доступа: http://www.uamconsult.com/book_508.html. – Загл. с экрана.

24. Библиотеки в XV–XVII веках [Электронный ресурс] // Library.ru. – Режим доступа: <http://www.library.ru/3/event/history/XV.php>. – Загл. с экрана.

25. Бихани С. К. Виды правительственных библиотек [Электронный ресурс] / С. К. Бихани // Рекомендации для библиотек правительственных департаментов / [под ред. Нэнси Болт и Сюзанн Бёрдж]. – Гаага: Штаб-квартира ИФЛА, 2008. – 65 с. – Режим доступа: <http://archive.ifla.org/VII/s4/pubs/Profrep114.pdf>. – Загл. с экрана.

26. Библиотекознавство. Теорія, історія, організація діяльності бібліотек [Текст] : підручник для бібл. ф-тів ін-тів культури та училищ культури по спец. 05. 25. 03 / В. О. Ільганаєва [та ін.]. – Х. : Основа, 1993. – 194 с.

27. Блюм А. В. Советская цензура в эпоху тотального террора. 1929–1953 [Электронный ресурс] : монографія / А. В. Блюм. – СПб. : Академический проект, 2000. – 283 с. – Режим доступа: <http://opentextnn.ru/censorship/russia/sov/libraries/books/blium/total>. – Загл. с экрана.

28. Богданов А. В. Программа «Российские электронные библиотеки» [Электронный ресурс] // Электронные библиотеки : науч. электрон. журн. / А. В. Богданов, О. В. Сюттюренко, Ю. Е. Хохлов. – 1998. – Т. 1, вып. 1. – Режим доступа: <http://www.elbib.ru/content/journal/1998/199801/BHS/bhs.ru.html>. – Загл. с экрана.

29. Богданова И. Ф. Библиотеки: от античных до электронных [Электронный ресурс] / И. Ф. Богданова // Культура народов Причерноморья. – № 77. – С. 32–45. – Режим доступа: http://www.nbu.gov.ua/Articles/KultNar/77/pdf/knp77_32-45.pdf. – Загл. с экрана.

30. *Богданов Н. А.* Компьютерная грамотность населения – основа доступности государственной информации [Электронный ресурс] / Н. А. Богданов // Международная конференция «Доступ к государственной информации, являющейся общественным достоянием», Россия, Смоленск, 20–22 июня 2005 г. – Режим доступа: http://admin.smolensk.ru/konf/s3_d1.htm. – Загл. с экрана.

31. Борцям за волю України [Текст] : бібліогр. покажч. / Держ. ун-т «Львів. політехніка», Наук.-техн. б-ка ; уклад.: О. Шишка, І. Смогоржевська. – Л., 1997. – 35 с.

32. *Бочаров М. П.* История паблик рилейшнз: нравы, бизнес, наука [Текст] / М. П. Бочаров. – М. : Известия, 2000. – 176 с.

33. *Брежнева В. В.* Информационное обслуживание: продукты и услуги библиотек и информационных центров [Текст] / В. В. Брежнева, В. А. Минкина ; СПбГУКИ. – СПб. : Профессия. 2006. – 303 с.

34. *Бритков В.* Информационные технологии в национальном мировом развитии [Электронный ресурс] / В. Бритков, С. Дубовский // Общественные науки и современность. – 2000. – № 1. – Режим доступа: <http://psyfactor.org/infmanipulat.htm>. – Загл. с экрана.

35. *Буйчик А.* История социума и демократии. Давний мир, Средневековье и эпоха Возрождения [Электронный ресурс] / А. Буйчик, Э. Зайнагабдинова, Е. Сорокина. – Режим доступа: http://www.gumer.info/bibliotek_Buks/Polit/buych/02.php. – Загл. с экрана.

36. *Булгаков М.* Мастер и Маргарита [Текст] / М. Булгаков. – К. : Молодь, 1988. – 352 с.

37. *Быков И. А.* Политические партии и движения [Электронный ресурс] / И. А. Быков. – Режим доступа: http://bykov.socionet.ru/public/Bykov_Polit Part.html. – Загл. с экрана.

38. В Российской Федерации начинает действовать единый портал государственных услуг [Электронный ресурс] // Vsesmi.ru. – 2009. – 15 дек. – Режим доступа: <http://www.vsesmi.ru/news/3597840>. – Загл. с экрана.

39. В Україні кількість абонентів мобільного зв'язку досягла 56,6 мільйона [Електронний ресурс] // Корреспондент.net. – 2010. – 29 жовт. – Режим доступа: <http://ua.korrespondent.net/>

business/1132076-v-ukrayini-kilkist-abonentiv-mobilnogo-zvyazku-dosyagla-566-miljona 29. 10. – Назва з екрана.

40. *Вершинин М. С.* Политическая коммуникация в информационном обществе [Текст] / М. С. Вершинин. – СПб. : Изд-во Михайлова В. А., 2001. – 252 с.

41. *Вершинин М. С.* Политическая коммуникация в информационном обществе: перспективные направления исследований [Электронный ресурс] / М. С. Вершинин // Актуальные проблемы теории коммуникации : сб. науч. тр. – СПб. : Изд-во СПбГПУ, 2004. – С. 98–107. – Режим доступа: http://www.russcomm.ru/rca_biblio/v/vershinin02.shtml. – Загл. с экрана.

42. *Виноградова Е. Б.* Мемориальные библиотеки: классификационный и типологический анализ [Текст] : дис. ... канд. пед. наук : спец. 05.25.03 / Виноградова Елена Борисовна ; Рос. гос. б-ка. – М., 2008. – 269 с.

43. *Виноградова Е. Б.* Мемориальные функции библиотек [Текст] : науч. -метод. пособие / Е. Б. Виноградова. – М. : Либеря–Бибинформ, 2009. – 128 с.

44. *Виппер Р. Ю.* История древнего мира [Электронный ресурс] / Р. Ю. Виппер. – М. : Республика, 1993. – Режим доступа: <http://bibliotekar.ru/istoria-drevnego-mira/index.htm>. – Загл. с экрана.

45. *Вишневська І.* Електронні інформаційно-аналітичні продукти бібліотек як засіб удосконалення обслуговування користувачів [Текст] / І. Вишневська // Україна: події, факти, коментарі. – 2006. – № 10. – С. 69–82.

46. *Вітушко Н.* Електронні інформаційні ресурси в сучасній бібліотеці [Текст] / Н. Вітушко // Україна: події, факти, коментарі. – 2007. – № 4. – С. 65–79.

47. *Володин Б. Ф.* Всемирная история библиотек [Текст] / Б. Ф. Володин. – СПб. : Профессия, 2002. – 351 с.

48. *Володин Б. Ф.* Научная библиотека в контексте научной, образовательной и культурной политики [Текст] : (исторический опыт Германии) / Б. Ф. Володин ; ред. С. А. Давидова. – СПб. : Изд-во РНБ, 2002. – 200 с.

49. *Воронов И. А.* Защита чести, достоинства и деловой репутации от посягательств при помощи сети Интернет [Электронный

ресурс] / И. А. Воронов. – Режим доступа: <http://www.crime-research.ru/library/Voronov2.htm>. – Загл. с экрана.

50. *Гаджиев К. С.* Политическая философия [Текст] / К. С. Гаджиев ; Отд-ние экономики РАН. – М. : Экономика, 1999. – 606 с.

51. *Глазков М. Н.* О революционной деятельности библиотек для народа в 1905–1907 гг. [Электронный ресурс] / М. Н. Глазков. – Режим доступа: rumchten.rsl.ru/assets/files/2005/doc/1106125691.doc. – Загл. с экрана.

52. *Глухов А. Г.* Русь книжная [Электронный ресурс] / А. Г. Глухов. – Москва : Радянська Росія, 1979. – Режим доступа: <http://historic.ru/books/item/f00/s00/z0000057/st009.shtml>. – Загл. с экрана.

53. Гомер. Іліада [Електронний ресурс] / Гомер. – Х. : Фоліо, 2006. – 416 с. – Режим доступа: http://ae-lib.org.ua/texts/homer_iliad__ua.htm. – Назва з екрана.

54. *Гордон С.* Забытые письма: открытие и дешифровка [Электронный ресурс] / С. Гордон. – СПб. : Евразия, 2002. – Режим доступа: http://www.goodlibnet/book_45.html. – Загл. с экрана.

55. *Горовий В.* Еволюція інформаційних запитів суспільства як фактор бібліотечної трансформації [Текст] / В. Горовий // Наук. пр. Нац. б-ки України ім. В. І. Вернадського. – 2007. – Вип. 18. – С. 36–49.

56. *Горовий В.* Імідж бібліотечного працівника в сучасній науці [Текст] / В. Горовий // Бібл. вісн. – 2002. – № 5. – С. 3–7.

57. *Горовий В.* Наукова бібліотечна діяльність у контексті забезпечення інформаційного суверенітету [Текст] / В. Горовий // Бібл. вісн. – 2011. – № 1. – С. 3–7.

58. *Горовий В. М.* Особливості розвитку соціальних інформаційних баз сучасного українського суспільства [Текст] / В. М. Горовий. – К. : НБУВ, 2005. – 300 с.

59. *Горовий В.* Особливості тенденцій впливу на комплектування фондів бібліотек у контексті розвитку глобальних інформаційних процесів [Текст] / В. Горовий // Україна: події, факти, коментарі. – 2004. – № 3. – С. 68–81.

60. *Горовий В.* Соціальні інформаційні комунікації, їх наповнення і ресурс [Текст] / В. Горовий // НАН України, Нац. б-ка ім. В. І. Вернадського ; наук. ред. Л. А. Дубровіна. – К., 2010. – 360 с.

61. *Городенко Л.* Правові взаємини електронних видань та держави [Електронний ресурс] / Л. Городенко // Медіа критика. – 2009. – № 16. – Режим доступу: <http://www.mediakrytyka.info/drukovani/pravovi-vzayemnyu-elektronnykh-vydan-ta-derzhavy.html>. – Назва з екрана.

62. ГОСТ 7. 83–2001. Электронные издания. Основные виды и выходные сведения [Электронный ресурс]. – Введ. 2002.07.01. – Минск : Изд-во стандартов, 2002. – 13 с. – (Межгосударственный стандарт) (СИБИД). – Режим доступа: http://gsnti-norms.ru/norms/common/doc.asp?0&/norms/stands/7_83.htm. – Загл. с екрана.

63. *Грабар Н. Г.* Бібліотека технічного аграрного університету – осередок національно-громадського виховання студентської молоді [Текст] / Н. Г. Грабар // Аграрні реформи в Україні: теорія, історія, політика, інформація : матеріали міжнар. наук.-практ. конф., 19–20 квіт. – Х., 2001. – С. 206–209.

64. *Грабар Н. Г.* Виховна діяльність бібліотек вищих навчальних закладів у сучасних соціально-комунікаційних умовах [Текст] : дис. ... канд. наук із соц. комунікацій : спец. 27.00.03 / Грабар Наталя Григорівна ; Харк. держ. акад. культури. – Х., 2008. – 196 с.

65. *Грабар Н. Г.* Документально-комунікаційні форми роботи бібліотеки ВНЗ [Текст] : практикум / Н. Г. Грабар, Л. І. Бездольна ; Харк. нац. техн. ун-т сільського гос-ва ім. Петра Василенка. – Х. : [б. в.], 2006. – 110 с.

66. *Грабар Н. Г.* Комунікаційні аспекти виховної діяльності бібліотеки вищого навчального закладу [Текст] / Н. Г. Грабар // Вісн. Харк. держ. акад. культури : зб. наук. пр. – Х., 2007. – Вип. 20. – С. 99–108.

67. *Грабар Н. Г.* Національне виховання в контексті бібліотеки вищого навчального закладу [Текст] / Н. Г. Грабар // Укр. культура: пробл. і перспективи : матеріали наук.-практ. конф., 28 жовт. 2003 р. / Харк. держ. б-ка В. Г. Короленка. – Х., 2004. – С. 20–29.

68. *Гранчак Т.* Бібліотеки в системі політичної комунікації: тенденції розвитку та завдання [Текст] / Т. Гранчак // Наук. пр. Нац. б-ки України ім. В. І. Вернадського. – К., 2011. – Вип. 30. – С. 7–24.

69. *Гранчак Т.* Використання інформації інтернет-видань як засіб підвищення ефективності інформаційно-аналітичної та

управлінської діяльності [Текст] / Т. Гранчак // Бібл. вісн. – 2006. – № 3. – С. 7–10.

70. *Гранчак Т.* Дистантні форми використання інформаційних ресурсів бібліотеки як фактор демократизації [Текст] / Т. Гранчак // Наук. пр. Нац. б-ки України ім. В. І. Вернадського. – К., 2009. – Вип. 23. – С. 233–245.

71. *Гранчак Т.* Дослідження впливу електронних ЗМІ на перебіг суспільно-політичних процесів як один з напрямів підвищення ефективності інформаційно-аналітичного продукту [Текст] / Т. Гранчак // Наук. пр. Нац. б-ки України ім. В. І. Вернадського. – 2005. – Вип. 14. – С. 35–50.

72. *Гранчак Т.* Електронна інформація: вдосконалення організації та використання [Текст] / Т. Гранчак // Бібл. вісн. – 2005. – № 6. – С. 22–25.

73. *Гранчак Т.* Ефективність використання інформації у забезпеченні впровадження моделі сталого розвитку [Текст] / Т. Гранчак // Наук. пр. Нац. б-ки України ім. В. І. Вернадського. – К., 2010. – Вип. 25. – С. 87–93.

74. *Гранчак Т.* Информационно-аналитические структуры библиотек как элемент системы политической коммуникации: роль, задачи, продукты [Текст] / Т. Гранчак // Библиотеки национальных академий наук: проблемы функционирования, тенденции развития: науч.-практ. и теорет. сб. – К., 2010. – Вип. 8. – С. 177–190.

75. *Гранчак Т.* Інформаційно-аналітична діяльність бібліотек: напрями, структури, продукти [Текст] / Т. Гранчак // Бібл. вісн. – К., 2004. – № 6. – С. 13–17.

76. *Гранчак Т.* Інформаційно-аналітичний супровід управлінських рішень з реалізації державної етнополітики [Текст] / Т. Гранчак // Укр.-македон. зб. – К., 2009. – Вип. 4. – С. 70–83.

77. *Гранчак Т.* Роль інформаційно-аналітичних структур наукових бібліотек України в сучасному демократичному процесі [Текст] / Т. Гранчак // Україна в глобалізованому світі : зб. наук. пр. – К., 2007. – С. 143–150.

78. *Гранчак Т.* Інформаційно-аналітичні структури бібліотек в умовах демократичних перетворень [Електронний ресурс] / Т. Гранчак, В. Горювий // Бібл. вісн. – 2006. – № 6. – С. 14–

17. – Режим доступу: http://www.nbu.gov.ua/portal/soc_gum/bib_visnyk/2006-06.html. – Назва з екрана.

79. *Грачев М. Н.* Политическая коммуникация [Электронный ресурс] / М. Н. Грачев // Вестн. Рос. ун-та дружбы народов. – (Серия «Политология»). – 1999. – № 1. – С. 24–39. – Режим доступа: <http://www.humanities.edu.ru/db/msg/50972#sn10>. – Загл. с экрана.

80. *Грачев М. Н.* Политическая коммуникация: теоретико-методологический анализ [рукопись] : дис. ... д-ра полит. наук : спец. 23.00.01 / Грачев Михаил Николаевич ; Моск. гос. пед. ун-т. – М., 2005. – 428 с.

81. *Грачев М. Н.* Политическая коммуникация: теоретические концепции, модели, векторы развития [Электронный ресурс] / М. Н. Грачев. – М. : Прометей, 2004. – 328 с. – Режим доступа: http://grachev62.narod.ru/Grachev/n56_04_08.htm. – Загл. с экрана.

82. *Громова Т. Н.* Государственная коммуникация: теоретическая модель и региональная практика [Электронный ресурс] / Т. Н. Громова // Теория коммуникации & прикладная коммуникация : сб. науч. тр. : Вестн. Рос. коммуникат. ассоц. ; под общ. ред. И. Н. Розиной. – Ростов-на-Дону : ИУБиП, 2002. – Вып. 1. – 200 с. – С. 43–52. – Режим доступа: http://www.russcomm.ru/rca_biblio/g/gromova01.shtml. – Загл. с экрана.

83. *Грубич В.* Онтологічний аспект політичної комунікації: час і простір [Електронний ресурс] / В. Грубич // Всеукраїнська експертна мережа. – Режим доступу: http://www.experts.in.ua/ua/baza/analitic/index.php?ELEMENT_ID=27476. – Назва з екрана.

84. *Грушевський М.* Листи Михайла Грушевського до Михайла Мочульського (1901–1933) [Текст] / М. Грушевський ; упоряд. Р. Дзюбан ; наук. ред. Г. Сварник ; НАН України, Львів. наук. б-ка ім. В. Стефаника, Центр. держ. іст. архів України. – Л. : [б. в.], 2004. – 158 с. – (Серія «Епістолярій»).

85. *Гьосле В.* Практична філософія в сучасному світі [Текст] / В. Гьосле ; пер. з нім. А. Єрмоленка. – К. : Лібра, 2003. – 248 с.

86. *Давыдов И.* Рейтинг влияния СМИ Рунета – обоснование нового проекта [Электронный ресурс] / И. Давыдов. – Режим доступа: <http://rating.smi.ru/info/2.html>. – Загл. с экрана.

87. *Дворкина М. Я.* Библиотечное обслуживание: новая

реальность [Текст] : лекции / М. Я. Дворкина. – М. : Изд-во Моск. гос. ун-та культуры и искусств, 2003. – 48 с.

88. *Дворкина М. Я.* Информационное обслуживание: социокультурный подход [Электронный ресурс] / М. Я. Дворкина // МГУКИ. – М. : Профиздат, 2001. – 111 с. – Режим доступа: http://www.library.ru/1/kb/books/dvorkina/chapter_5.php. – Загл. с экрана.

89. Демагогия [Электронный ресурс] // Википедия. – Режим доступа: <http://ru.wikipedia.org/wiki/Демагогия>. – Загл. с экрана.

90. *Денисюк С. Г.* Технологічні виміри політичної комунікації [Текст] : монографія / С. Г. Денисюк. – Вінниця: ВНТУ, 2010. – 276 с.

91. Держава і громадянське суспільство: партнерські комунікації у глобальному світі [Текст] : навч.-метод. посіб. / В. Бебик, В. Бортніков, Л. Дегтерьова, А. Кудряченко ; за заг. ред. В. Бебика. – К. : Леста, 2006. – 248 с.

92. Держава і право. Бібліографічні посібники [Текст] : анот. каталог / НАН України, Нац. б-ка України ім. В. І. Вернадського ; уклад.: В. Ю. Радченко, В. А. Шкаріна ; наук. ред. Т. В. Добко. – К. : НБУВ, 2010. – 292 с.

93. *Джудех Р.* Роль социальных сетей в египетских беспорядках [Электронный ресурс] / Р. Джудех // РИА Новости. – 2011. – 1 февр. – Режим доступа: <http://www.rian.ru/analytics/20110201/329144526.html>. – Загл. с экрана.

94. *Дмитриев А. В.* Неформальная политическая коммуникация [Текст] / А. В. Дмитриев, В. В. Латынов, А. Т. Хлопьев. – М. : РОССПЭН, 1996. – 197 с.

95. *Дмитриев А. В.* Социология политического моря [Текст] : очерки / А. В. Дмитриев. – М. : РОССПЭН, 1998. – 334 с.

96. *Дмитриев Л. И.* Слухи как объект социологического исследования [Электронный ресурс] / Л. И. Дмитриев // Социолог. исследования. – 1995. – № 1. – Режим доступа: <http://psyfactor.org/lib/rumours1.htm>. – Загл. с экрана.

97. *Доценко Е. Л.* Психология манипуляции [Текст] / Е. Л. Доценко. – М. : Черо, Издательство МГУ, 1997. – 344 с.

98. *Дубин К. П.* Слухи как социально-психологический феномен [Электронный ресурс] / К. П. Дубин, А. В. Толстых // Вопр.

психології. – 1993. – № 3. – С. 77–81. – Режим доступу: <http://psyfactor.org/lib/rumours2.htm>. – Загл. с екрана.

99. *Дубов Д. В.* Безпека політичних комунікацій: сутність і зв'язок із загальною системою національної безпеки України [Електронний ресурс] / Д. В. Дубов ; Нац. ін-т проблем міжнар. безпеки. – 2007. – Режим доступу: http://www.niisp.org.ua/content/articles/files/Dubov_PolitComm InGlobSystSecur -1 eac2. pdf. – Назва з екрана.

100. *Дьякова Е. Г.* Власть и массовая коммуникация (опыт теоретического моделирования) [Текст] ; автореф. дис. ... д-ра полит. наук : спец. 23.00.01 / Дьякова Елена Григорьевна ; Рос. акад. наук, Урал. отд-ние, Ин-т философии и права. – Екатеринбург, 2003. – 46 с.

101. Єдиний портал державних електронних послуг в Білорусі планується запустити к декабрю, 11.11.2010 [Електронний ресурс] // Національний правовий інтернет-портал Республіки Білорусь. – Режим доступу: <http://www.pravo.by/showtext.asp?1289462842612>. – Загл. с екрана.

102. Етнонаціональна політика: нові рубежі і нові завдання // День. – 2000. – 21 верес. – № 170.

103. *Єрмоленко А. М.* Комунікативна практична філософія [Текст]: підручник / А. М. Єрмоленко. – К. : Лібра, 1999. – 488 с.

104. За вуличні оголошення – штраф! (22 листоп. 2010 р.) [Електронний ресурс] // УРА-Інформ. – Режим доступу: <http://ura-inform.com/uk/society/2010/11/22/shtraf>. – Назва з екрана.

105. Загальнонаціональний визвольний рух українського народу за відновлення своєї державності (лютий 1917 – березень 1921 рр.) [Текст] : бібліогр. покажч. – Л. : ДУЛП, 1992. – 25 с.

106. *Зайцев В. Н.* Информация как инструмент формирования гражданского общества [Текст] / В. Н. Зайцев // Библиотекосведение. – 2005. – № 1. – С. 27–28.

107. *Зайченко Н. Я.* Реферативні ресурси – інформаційний продукт сучасної наукової бібліотеки [Електронний ресурс] / Н. Я. Зайченко // Бібл. вісн. – 2005. – № 1. – С. 28–35. – Режим доступу: http://www.nbuv.gov.ua/articles/2005/05_znjsnb.html. – Назва з екрана.

108. Затвердження завдань Національної програми інформатизації на 2010–2012 роки, 29. 07. 2010 р. [Електронний ресурс] // Українська асоціація фахівців інформаційних технологій. – Режим доступу: <http://uaitp.org.ua/?q=node/211>. – Назва з екрана.

109. Земсков А. И. Электронная информация и электронные ресурсы: публикации и документы, фонды и библиотеки [Текст] / А. И. Земсков, Я. Л. Шрайберг ; под ред. Л. А. Казаченковой. – М. : ФАИР, 2007. – 528 с.

110. *Зернецька О. В.* Глобальний розвиток систем масової комунікації і міжнародні віносини [Текст] / О. В. Зернецька. – К. : Освіта, 1999. – С. 196–237.

111. *Зернецька О. В.* Трансформація типів нових передач в політичній комунікації [Текст] // О. В. Зернецька // *Нова політика*. – 2000. – № 1. – С. 194–198.

112. *Зернецька О. В.* PR-маніпуляційний вплив: Комунікативна теорія і практика [Електронний ресурс] / О. В. Зернецька, П. В. Зернецький // *Політичний менеджмент*. – 2003. – № 3. – С. 101–113. – Режим доступу: http://www.nbu.gov.ua/portal/Soc_Gum/PoMe/2003_3.pdf. – Назва з екрана.

113. *Зимичев А. М.* Психология политической борьбы [Текст] / А. М. Зимичев. – СПб. : Санта, 1993. – 155 с.

114. Знание против информации [Электронный ресурс] // *Устойчивое развитие*. – Режим доступа: <http://zhalevich.com/content/view/80/59/>. – Загл. с экрана.

115. Из «Поучений Ахтоя» [Текст] / пер. М. Э. Матъе // *Хрестоматия по истории Давнего Мира*. – М., 1950. – Т. 1. – С. 51–53.

116. Интернет-ресурсы и услуги для библиотек [Текст] : учеб. пособие для студентов вузов культуры и искусств / Шрайберг Я. Л., Гончаров М. В., Шлыкова О. В. ; М-во культуры Рос. Федерации, ГПНТБ России, Моск. гос. ун-т культуры и искусств. – М. : [б. и.], 2000. – 139 с.

117. *Ионина Н. А.* 100 великих сокровищ [Электронный ресурс] / Н. А. Ионина. – М. : Вече 2000, 2005. – Режим доступа: http://bibliotekar.ru/100_sokr/18.htm. – Загл. с экрана.

118. *Ирхин Ю. В.* Политология [Электронный ресурс] : учебник / Ю. В. Ирхин, В. Д. Зотов, Л. В. Зотова. – М. : Юристъ, 2002. – 511 с. – Режим доступа: <http://politics.ellib.org.ua/pages-826.html>. – Загл. с экрана.

119. История политических и правовых учений [Электронный ресурс] : электронная хрестоматия / сост. М. Н. Грачев. – Режим доступа: <http://grachev62.narod.ru/hrest/chapt04.htm>. – Загл. с экрана.

120. История средних веков [Текст] : хрестоматия : в 2-х ч. Ч. 1 (V–XV века) / сост. В. Е. Степанова, А. Я. Шевеленко. – 3-е изд., дораб. – М. : Просвещение, 1988. – 287 с.

121. *Иванов В. Ф.* Масова комунікація [Текст] / В. Ф. Иванов. – К. : Віпол, 1998. – 334 с.

122. *Иванова Н.* Сучасні бібліотечні установи в процесі поширення правових знань [Електронний ресурс] / Н. Иванова // Наук. пр. Нац. б-ки України імені В. І. Вернадського. – 2010. – Вип. 26. – С. 81–87. – Режим доступа: http://www.nbuv.gov.ua/Siaz/Nauk_works/26.pdf. – Назва з екрана.

123. *Ільганаєва В. О.* Бібліотечна освіта в контексті еволюції системи соціальних комунікацій [Текст] : дис. ... д-ра іст. наук : спец. 07.00.08 / Ільганаєва Валентина Олександрівна; НАН України, Нац. б-ка України ім. В. І. Вернадського. – К., 1996. – 409 с.

124. *Ільганаєва В. О.* Організація діяльності бібліотек [Текст] : навч. посіб. для студ. ф-ту «Бібліотекознавство та інформатика» / В. О. Ільганаєва, М. С. Слободяник ; Харк. держ. акад. культури. – Х. : Діскус, 1998. – 84 с.

125. *Кадлубович Т. І.* Політична комунікація в демократизації владних відносин України [Електронний ресурс] : дис. ... канд. політ. наук : спец. 23.00.02 / Кадлубович Тетяна Іванівна ; Київ. нац. ун-т ім. Т. Шевченка. – К., 2008. – 191 арк. + дод. – Режим доступа: http://www.librar.org.ua/sections_load.php?s=policy&id=380&start=1. – Назва з екрана.

126. *Караяни А. Г.* Слухи как средство информационно-психологического противодействия [Электронный ресурс] / А. Г. Караяни // Психол. журн. – 2003. – Т. 24, № 6. – Режим доступа: <http://psyfactor.org/lib/tumours4.htm>. – Загл. с экрана.

127. *Карпчук Н. П.* Політичний анекдот як інструмент PR [Електронний ресурс] / Н. П. Карпчук // Наук. вісн. Волин. держ. ун-ту ім. Лесі Українки. – 2007. – № 7. – С. 20–23. – Режим доступа: http://www.nbuv.gov.ua/portal/natural/Nvvnvnu/misnarod_vidnos/2007_7/1/4.pdf. – Назва з екрана.

128. *Кастельс М.* Информационная эпоха: экономика, общество и культура [Текст] / М. Кастельс ; пер. с англ. под науч. ред. О. И. Шкаратана. – М. : ГУ ВШЭ, 2000. – 608 с.

129. *Катлин С. М.* Паблик рилейшенз: теория и практика

[Текст] : учеб. пособие : пер. с англ. / С. М. Катлип, А. Х. Сентер, Г. М. Брум. – 8-е изд. – М. : Вильямс, 2003. – 624 с. : ил.

130. Китай заблокировал поиск по слову «Египет» в микроблогах [Электронный ресурс] // Газета. ru. – 2011. – 30 янв. – Режим доступа: http://www.gazeta.ru/news/blogs/2011/01/31/n_1681914.shtml. – Загл. с экрана.

131. Китайский Twitter ввел запрет на «Египет» [Электронный ресурс] // Zn. ua. – 2011. – 30 янв. – Режим доступа: <http://www.zn.ua/online/articles/74320#article>. – Загл. с экрана.

132. *Китов А. И.* Личность и перестройка. Заметки психолога [Текст] / А. И. Китов. – М. : Профиздат, 1990. – 179 с.

133. *Кін Д.* Мас-медіа і демократія [Текст] / Д. Кін. – К., 1999. – 134 с.

134. *Ковлер А. И.* Избирательные технологии: российский и зарубежный опыт [Текст] / А. И. Ковлер ; Рос. акад. наук, Ин-т государства и права. – М., 1995. – 115 с.

135. Конгрес Українських Націоналістів 1929 р. [Текст] : документи і матеріали / упоряд. В. Муравський ; наук. ред. О. Луцький ; НАН України, ЛНБ ім. В. Стефаника. – Л., 2006. – 418 с.

136. Концепція державної етнополітики України (проект) [Електронний ресурс] // Український незалежний центр політичних досліджень. – Режим доступу: <http://www.ucipr.kiev.ua/modules.php?op=modload&name=News&file=article&sid=4488>. – Назва з екрана.

137. Концепція формування системи національних інформаційних ресурсів [Електронний ресурс] : (проект) // Урядовий портал. – Режим доступу: http://www.kmu.gov.ua/control/publish/article?art_id=34775. – Назва з екрана.

138. *Копанєва В.* Бібліотека в системі наукової електронної комунікації [Текст] / В. Копанєва // Бібл. вісн. – 2007. – № 5. – С. 3–9.

139. *Копанєва В. О.* Бібліотека як центр збереження інформаційних ресурсів Інтернету [Текст] : [монографія] / В. О. Копанєва ; НАН України, Нац. б-ка України ім. В. І. Вернадського. – К., 2009. – 198 с.

140. *Копанєва В. О.* Формування фонду мережевих ресурсів у науковій бібліотеці (90-ті роки ХХ ст. – поч. ХХІ ст.) [рукопис] : дис. ... канд. іст. наук: спец. 27.00.03 / Копанєва Вікторія

Олександрівна ; НАН України, Нац. б-ка України ім. В. І. Вернадського. – К., 2008. – 228 с.

141. Короткий звіт Національної бібліотеки України імені В. І. Вернадського про наукову та науково-організаційну діяльність у 2010 році [Електронний ресурс] // Національна бібліотека України імені В. І. Вернадського : веб-сайт. – Режим доступу: http://www.nbuv.gov.ua/library/zv_2010.html. – Назва з екрана.

142. *Костенко Л. Й.* Бібліотека суспільства знань: концептуальна модель [Електронний ресурс] / Л. Й. Костенко // Бібліотекознавство. Документознавство. Інформологія. – 2006. – № 1. – С. 23–28. – Режим доступу: http://www.nbuv.gov.ua/libdoc/06_klibsz.html. – Назва з екрана.

143. *Костенко Л. И.* Функции и статус библиотеки информационного общества [Электронный ресурс] / Л. И. Костенко, М. Б. Сорока // Библиотеки и ассоциации в меняющемся мире: новые технологии и новые формы сотрудничества : тр. конф. / 9-я междунар. конф. «Крым 2002». – М. : ГПНТБ России, 2002. – С. 743–746. – Режим доступа: http://www.nbuv.gov.ua/libdoc/02_ksbio.htm. – Загл. с экрана.

144. *Кравченко В. И.* Власть и коммуникация: проблемы взаимодействия в информационном обществе [Текст] / В. И. Кравченко. – СПб. : Изд-во Санкт-Петербург. гос. ун-та экономики и финансов, 2003. – 272 с.

145. *Крешер Ю.* Информационное обеспечение ученых и специалистов [Текст] : учеб.-метод. пособие / Ю. Крешер. – М., 2008. – 463 с.

146. *Крижанівський О. П.* Історія Стародавнього Сходу [Електронний ресурс] : навч. посіб. / О. П. Крижанівський. – К. : Либідь, 2002. – 590 с. – Режим доступу: <http://www.info-library.com.ua/books-book-133.html>. – Назва з екрана.

147. *Крижанская Ю. С.* Грамматика общения [Текст] / Ю. С. Крижанская, В. П. Третьяков. – М. : Смысл: Академический проект, 1999. – 279 с.

148. Круглий стіл «Інформаційний суверенітет та відкритість державної влади в Україні» [Електронний ресурс] // Національний інститут проблем міжнародної безпеки : веб-сайт. – 2008. – Режим доступу: <http://www.niisp.org.ua/articles/113/>. – Назва з екрана.

149. *Ксенофонт*. Киропедия [Текст] / Ксенофонт. – М. : Наука, 1976. – 350 с.

150. *Кудрявченко Н. А.* Политическая коммуникация и власть [Текст] / Н. А. Кудрявченко // Актуальные проблемы политологии: сб. науч. работ студентов и аспирантов Рос. ун-та дружбы народов / отв. ред.: В. Д. Зотов. – М. : МАКС Пресс, 2001. – С. 65–68.

151. *Кузьмин Е. И.* Доступ к правовой и иной социально значимой информации в библиотеках России. Развитие правовой культуры граждан [Текст] : аналит. докл. / Е. И. Кузьмин, Т. А. Мурована. – М. : МЦБС, 2011. – 288 с.

152. *Кулешов С. Г.* Документознавство: історія [Текст] : теорет. основи / С. Г. Кулешов // УДНДІАСД, ДАКККіМ. – К., 2000. – 160 с.

153. *Кулешов С. Г.* Новый взгляд на структуру документознавства [Текст] / С. Г. Кулешов // Вісн. Кн. палати. – 2003. – № 10. – С. 24–27.

154. *Кулешов С. Г.* Проект концепції розвитку документознавства в Україні [Текст] / С. Г. Кулешов // Архівознавство. Археологія. Джерелознавство : міжвід. зб. наук. пр. / Укр. наук.-дослід. ін-т архів. справи та документознавства [та ін.]. – К., 2007. – Вип. 9. – С. 80–100.

155. *Кулешов С. Г.* Управлінське документознавство [Текст] : навч. посіб. / С. Г. Кулешов ; Держ. акад. керівних кадрів культури і мистецтв. – К. : ДАКККіМ, 2003. – 57 с.

156. *Курпянова Т. Г.* Бібліотека – центр книжкового підприємства в стародавньому світі [Електронний ресурс] / Т. Г. Курпянова // Новости полиграфии. – 2005. – № 11. – Режим доступу: <http://www.newsprint.ru>. – Назва з екрана.

157. *Курбацкий А. Н.* Роль СМИ в борьбе с международным терроризмом [Электронный ресурс] / А. Н. Курбацкий. – Режим доступа: <http://www.cryptography.ru/db/msg.html?mid=1169670>. – Загл. с экрана.

158. *Куц Ю. О.* Етнонаціональні державотворчі процеси в Україні (управлінський аспект) 2005 року [Електронний ресурс] : автореф. дис. ... д-ра наук з держ. упр. : спец. 25.00.01 / Куц Юрій Олексійович ; Нац. акад. держ. упр. при Президентові України. – К.,

2005. – 32 с. – Режим доступа: <http://disser.com.ua/contents/17424.html>. – Назва з екрана.

159. *Кушнарєнко Н. М.* Внутріпредметна і міжпредметна інтеграція дисциплін документознавчого циклу [Текст] / Н. М. Кушнарєнко // Вісн. Харк. держ. акад. культури. – 2003. – Вип. 11. – С. 106–114.

160. *Кушнарєнко Н. Н.* Документоведение [Текст] : учебник / Н. М. Кушнарєнко. – 2-е изд., перераб. и доп. – К. : Знання, 2000. – 459 с.

161. *Кушнарєнко Н. Н.* Новый этап институализации науки о документе [Текст] / Н. Н. Кушнарєнко // Науч. и техн. б-ки. – 2005. – № 11. – С. 35–42.

162. *Лаврова К.* Базовый элемент демократии «Кабинет для джентльмена» или «общественный рай»? [Электронный ресурс] / К. Лаврова // Библиограф. дело. – 2007. – № 3 (51). – Режим доступа: <http://www.bibliograf.ru/issues/2007/3/67/0/663>. – Загл. с экрана.

163. *Лайнбарджер П.* Психологическая война [Текст] / П. Лайнбарджер. – М. : Воениздат, 1962. – 350 с.

164. *Латынов В. В.* Слухи: социальные функции и условия появления [Электронный ресурс] / В. В. Латынов // Социол. исследования. – 1995. – № 1. – Режим доступа: <http://psyfactor.org/lib/rumours3.htm>. – Загл. с экрана.

165. *Левитин Е. С.* Несколько тезисов к истории гравюры [Электронный ресурс] / Е. С. Левитин. – М. : Советский художник, 1984. – Режим доступа: http://trinitymodel.narod.ru/g/1_3.htm. – Загл. с экрана.

166. *Левченко В. И.* Ли Айви. Помощник американского миллиардера Дж. Рокфеллера [Электронный ресурс] / В. И. Левченко // Секретарское дело. – 2008. – № 4. – С. 48–51. – Режим доступа: http://www.e-reading.org.ua/bookreader.php/89891/Levchenko_-_Li_Aiivi._Pomoshchnik_Dzh._Rokfeller.html. – Загл. с экрана.

167. *Липинський В.* Листи Вячеслава Липинського до Осипа Назарука (1921–1930) [Текст] / В. Липинський ; упоряд. М. Дядюк ; наук. ред. Я. Федорук ; НАН України, Львів. наук. б-ка ім. В. Стефаника. – Л. : [б. в.], 2004. – 156 с. – (Серія «Епістолярій»).

168. *Липпман У.* Общественное мнение [Текст] / У. Липпман ; пер. с англ. Т. В. Барчунова, под ред. К. А. Левинсон, К. В. Петренко. – М. : Ин-т Фонда «Общественное мнение», 2004. – 384 с.

169. *Лисенко В.* Чутки – активний засіб модифікації суспільної свідомості [Електронний ресурс] / В. Лисенко // Політ. менеджмент. – 2004. – № 6 (9). – С. 96–102. – Режим доступу: <http://www.politik.org.ua/vid/magcontent.php3?m=1&n=34&c=604>. – Назва з екрана.

170. *Литвиненко О. В.* Спеціальні інформаційні операції [Електронний ресурс] / О. В. Литвиненко. – К. : НІСД, 1999. – 148 с. – Режим доступу: http://www.niss.gov.ua/book/Litv/007_2.htm. – Назва з екрана.

171. *Лук'янович Д. Я.* Маківка – гора невмирущої стрілецької слави [Текст] / Д. Я. Лук'янович ; упоряд. Р. Дзюбан ; наук. ред. Г. Сварник ; НАН України, Львів. наук. б-ка ім. В. Стефаника. – Л. : [б. в.], 2005. – 150 с.

172. *Лютер М.* О еврейх и их лжи [Электронный ресурс] : прил. к статье: Даниэль Грубер. Теолог холокоста / М. Лютер. – Режим доступа: <http://www.vehi.net/asion/martin2.html>. – Загл. с экрана.

173. *Майборода О.* Суспільна функція етнополітології [Електронний ресурс] / О. Майборода // Форум націй: газета Конгресу національних громад України. – 2006. – № 9/49. – Режим доступу: <http://forumn.kiev.ua/49-06-06/49-09-etnop.html>. – Назва з екрана.

174. *Макарова И. В.* Неформальная коммуникация: социально-философский анализ [рукопись] : дис. ... канд. филос. наук : спец. 09.00.11 / Макарова Инна Викторовна ; Ростов. гос. ун-т. – Ростов-на-Дону, 2003. – 146 с.

175. *Макиавелли Н.* Государь [Текст] / Н. Макиавелли. – Москва : Эксмо, Х. : Фолио, 2004. – 672 с.

176. *Мальковская И. А.* Трансформация государства и эволюция публичного администрирования в условиях глобализации (актуализация европейского опыта для России) [Электронный ресурс] / И. А. Мальковская // Вестн. Рос. ун-та дружбы народов. – 2006. – № 8. – С. 27–43. – (Серия «Политология»). – Режим доступа: <http://www.humanities.edu.ru/db/msg/81505>. – Загл. с экрана.

177. *Марцеллин А.* Римская история [Электронный ресурс] /

Аммиан Марцеллин. – Режим доступа: http://www.gumer.info/bibliotek_Buks/History/Marcell/index.php. – Загл. с экрана.

178. Мемуары декабристов [Текст]. – М. : Правда, 1988. – 576 с.

179. *Миклашук І.* Політичне маніпулювання як чинник української політики [Електронний ресурс] / І. Миклашук // Український центр політичного менеджменту. – Режим доступу: <http://www.politik.org.ua/vid/bookscontent.php3?b=25&c=670>. – Назва з екрана.

180. *Миллс Ч. Р.* Властвующая элита [Текст] : пер. с англ. / Ч. Р. Миллс. – М. : Иностранная литература, 1959. – 544 с.

181. Министр финансов Швейцарии оконфузился с докладом о мясе [Электронный ресурс] // Фокус. – 2010. – 25.09. – Режим доступа: <http://focus.ua/foreign/145553>. – Загл. с экрана.

182. *Минкина В. А.* Информационная культура и способность к рефлексии [Текст] / В. А. Минкина // Высшее образование в России. – 1995. – № 4. – С. 27–36.

183. *Минкина В. А.* Коммуникационная политика библиотеки: содержание и особенности формирования [Электронный ресурс] / В. А. Минкина. – Режим доступа: <http://ellib.gpntb.ru/subscribe/index.php?journal=ntb&year=2003&num=6&art=2>. – Загл. с экрана.

184. *Минкина В. А.* Формирование информационной культуры личности: роль библиографа [Текст] / В. А. Минкина, В. В. Брежнева // Мир библиографии. – 1998. – № 4. – С. 21–23.

185. *Мирошниченко А. А.* Public relations в общественно-политической сфере. Провинциальная практика [Текст] / А. А. Мирошниченко. – М. : Экспертное бюро, 1998. – 144 с.

186. *Михеев А.* Интернет и демократия: как новые информационные технологии влияют на политический процесс [Электронный ресурс] / А. Михеев // Русский гуманитарный интернет-университет. – 2002. – Режим доступа: http://www.i-u.ru/biblio/archive/miheev_internidemokr. – Загл. с экрана.

187. Міжнародні відносини в період раннього середньовіччя [Електронний ресурс]. – Режим доступу: <http://idetperformance.com/narisi-stor-mzhnarodnix-vdnosin/20-mzhnarodn-vdnosini-v-perod-rannogo-serednovch chya.html>. – Назва з екрана.

188. *Моисеев Н. Н.* Человек и ноосфера [Текст] / Н. Н. Моисеев. – М., 1990. – 352 с.

189. *Моїсеєва Н.* «Електронне урядування» в системі інформаційних ресурсів Миколаївської ОУНБ ім. О. Гмирьова [Текст] / Н. Моїсеєва // Бібл. планета. – 2001. – № 4. – С. 10.

190. *Морозова Е. Г.* Политический рынок и политический маркетинг: концепции, модели, технологии [Электронный ресурс] / Е. Г. Морозова. – М. : РОССПЭН, 1998. – 247 с. : ил. – Режим доступа: <http://www.humanities.edu.ru/db/msg/62522>. – Загл. с экрана.

191. *Мотульский Р. С.* Библиотека в социуме: предназначение и функции [Электронный ресурс] / Р. С. Мотульский. – Режим доступа: http://old.nlb.by/director/index.php?option=com_content&view=article&id=85&Itemid=152. – Загл. с экрана.

192. *Мухаев Р. Т.* Політологія [Текст] : учебник для вузов / Р. Т. Мухаев. – М. : Приориздат, 2005. – 432 с.

193. Наказ Державного комітету зв'язку та інформатизації України «Порядок надання інформаційних та інших послуг з використанням електронної інформаційної системи «Електронний Уряд» [Електронний ресурс] // Верховна Рада України : офіц. веб-сайт. – Режим доступу: <http://zakon.rada.gov.ua/cgi-bin/laws/main.cgi?nreg=z1066-03>. – Назва з екрана.

194. Науково-інформаційні ресурси про президентів та інститут президентства [Електронний ресурс]. – К., 2006. – Вип. 1. – Режим доступу: http://www.nbuv.gov.ua/fpu/pub/06_nir1.pdf. – Назва з екрана.

195. Національна парламентська бібліотека Японії [Електронний ресурс] // Вікіпедія. – Режим доступу: http://uk.wikipedia.org/wiki/Національна_парламентська_бібліотека_Японії. – Назва з екрана.

196. *Негодаев И. А.* На путях к информационному обществу [Электронный ресурс] / И. А. Негодаев. – Режим доступа: <http://lib.socio.msu.ru/l/library?e=d-000-00-001 ucheb-00-0-0-0 prompt-10-4-0-0 1-1-ru-50-20-help-00031-001-1-0 windows Zz-1251-10&a=d&c=01 ucheb&cl=CL1&d=HASH833 c885 b705 b34082 e7944>. – Загл. с экрана.

197. *Недбай В. В.* Сучасні політичні комунікації: медійно-технологічний аспект [Текст] : монографія / В. В. Недбай ; Одес. нац. юрид. акад. – Одеса : Фенікс, 2009. – 328 с.

198. *Ненашев Д. А.* Лоббирование посредством компьютерных сетей: новый инструмент политического влияния [Текст] /

Д. А. Ненашев // Политическая наука : сб. науч. тр. / РАН, ИНИОН, Ин-т сравнит. политологии, Рос. ассоц. полит. науки. – М., 2002. – № 1 : Современное состояние. Тенденции и перспективы / отв. ред. и сост. Л. Н. Верченков. – С. 126–136.

199. *Ненов І. Г.* Засоби масової інформації України в умовах політичного інформування суспільства [Текст] : автореф. дис. ... канд. політ. наук / Ненов Іван Георгійович ; Одес. держ. ун-т ім. І. І. Мечникова – О., 1976. – 25 с.

200. Неформальні засоби політичної комунікації: дискурс політичного анекдоту [Електронний ресурс] // Українці, єднаймося! – Режим доступу: http://ukrainiansunite.at.ua/index/politichni_anekdoti/0–30. – Назва з екрана.

201. Новейший философский словарь [Электронный ресурс]. – 3-е изд., исправл. – Мн. : Книжный Дом, 2003. – 1280 с. – Режим доступа: http://www.gumer.info/bogoslov_Buks/Philos/fil_dict/277.php. – Загл. с экрана.

202. *Овчинский В.* Сетевой революционер Обама [Электронный ресурс] / В. Овчинский // Росбалт. – 2011. – 9 февр. – Режим доступа: <http://www.rosbalt.ru/2011/02/09/817780.html>. – Загл. с экрана.

203. *Олещук П. М.* Технологія використання Інтернет-форумів у політичній комунікації [Електронний ресурс] / П. М. Олещук. – Режим доступа: <http://vuzlib.com/content/view/1155/89>. – Назва з екрана.

204. *Ольшанский Д. В.* Политический PR [Текст] / Д. В. Ольшанский. – СПб. : Питер, 2003. – 544 с.

205. *Ольшанский Д. В.* Распространение слухов [Электронный ресурс] / Д. В. Ольшанский // Полит. психология. – М., 2002. – Режим доступа: <http://psyfactor.org/lib/rumours7.htm>. – Загл. с экрана.

206. *Ольшанский Д. В.* Сплетни и слухи [Электронный ресурс] / Д. В. Ольшанский // Полит. психология. – М., 2002. – Режим доступа: <http://psyfactor.org/lib/rumours8.htm>. – Загл. с экрана.

207. *Омельчук В. Е.* Национальная библиография Украины [Текст] / В. Е. Омельчук // Библиотеки национальных академий наук: проблемы функционирования, тенденции развития : науч.-практ. и теорет. сб. / редкол.: А. С. Онищенко (пред.) [и др.]. – К., 2000. – Вып. 1. – С. 186–195.

208. *Онищенко А. С.* Национальная библиотека Украины имени В. И. Вернадського как многопрофильный научно-исследовательский центр [Текст] / А. С. Онищенко, В. Г. Попроцкая // Библиотеки национальных академий наук: проблемы функционирования, тенденции развития : науч.-практ. и теорет. сб. / редкол.: А. С. Онищенко (пред.) [и др.]. – К. : НБУВ, 2003. – Вып. 2. – С. 15–39.

209. *Онищенко О. С.* Вернадський та його внесок у заснування та розвиток Національної бібліотеки Української держави [Текст] / О. С. Онищенко // Бібл. вісн. – 2003. – № 2. – С. 2–9.

210. *Онищенко О. С.* Національні бібліотечно-інформаційні ресурси: базові проблеми формування [Текст] : матеріали Міжнар. наук. конф. «Бібліотечно-інформаційні ресурси: формування і розвиток» / О. С. Онищенко // Бібл. вісн. – 1999. – № 6. – С. 14–30.

211. *Орбан-Лембрик Л. Е.* Соціальна психологія [Текст] : посібник / Л. Е. Орбан-Лембрик. – К. : Академвидав, 2003. – 448 с.

212. *Орбан-Лембрик Л. Е.* Чутки як соціально-психологічне явище [Текст] / Л. Орбан-Лембрик // Соціальна психологія. – 2004. – № 3 (5). – С. 47–62.

213. *Ортега-и-Гассет Х.* Восстание масс [Текст] / Х. Ортега-и-Гассет. – М. : АСТ, 2003. – 512 с.

214. *Павленко І. А.* Інститут внутрішньопартійної демократії як чинник формування ефективної моделі державної влади [Електронний ресурс] / І. А. Павленко // Стратегічні пріоритети. – 2008. – №4 (9). – С. 16–23. – Режим доступу: http://www.nbuv.gov.ua/portal/soc_gum/sp/2008_4/3.pdf. – Назва з екрана.

215. *Паин Э.* О «крахе политики мультикультурализма» в Европе [Электронный ресурс] / Э. Паин // MADAN.org.il. – 2011. – 10 берез. – Режим доступу: <http://madan.org.il/node/1547>. – Загл. с экрана.

216. *Палагін О. В.* Єдина національна система інформатизації України [Електронний ресурс] / О. В. Палагін, В. П. Соловійов, В. В. Сенченко // Матеріали чотирнадцятої міжнародної науково-практичної конференції по інноваційній діяльності «Проблеми и перспективы инновационного развития экономики в контексте преодоления мирового финансового кризиса», Алушта, 14–19 сент. 2009 г. – [Алушта], 2009. – С. 196–201. – Режим

доступу: <http://lg.tcvin.snu.edu.ua/uk/statti/111-edina-nacionalna-sistema-informatizacii-ukraini>. – Назва з екрана.

217. *Панарин А.* Философия политики [Текст] / А. Панарин. – М. : Новая школа, 1996. – 424 с.

218. *Панасюк Л. В.* Етнонаціональні процеси в Україні в 90-х рр. ХХ ст. [Електронний ресурс] : автореф. дис. ... канд. іст. наук : спец. 07.00.01 / Панасюк Леонід Валерійович ; Київ. нац. ун-т ім. Т. Шевченка. – К., 2001. – 19 с. – Режим доступу: <http://disser.com.ua/contents/28110.html>. – Назва з екрана.

219. *Патнам Р. Д.* Творення демократії: Традиції громадської активності в сучасній Італії [Текст] / Р. Д. Патнам. – К. : Вид-во Соломії Павличко «Основи», 2001. – 302 с.

220. *Патрик Дж.* Рождение публичных библиотек: политика либерального актива [Электронный ресурс] / Дж. Патрик // Новое литературное обозрение: НЛО. – 2005. – № 74. – Режим доступа: <http://www.magazines.russ.ru/nlo/2005/74/dz8.html>. – Загл. с екрана.

221. *Пацынко С. В.* Влияние слухов на электоральное поведение избирателей [рукопись] : дис. ... канд. психол. наук : спец. 19.00.05 / Пацынко Светлана Владимировна ; Гос. ун-т управления. – М., 2007. – 219 с.

222. *Петрункевич А.* Кола ди Риенцо. Эпизод из истории Рима XIV в. [Текст] / А. Петрункевич. – СПб. : Тип. М. И. Акинфиева, 1909. – 208 с.

223. *Підлуцька І.* Політична комунікація: український досвід [Текст] / І. Підлуцька // Медіа-навігатор. – 2001. – № 2. – С. 7–13.

224. *Піча В. М.* Політологія [Текст] : конспект лекцій / В. М. Піча, Н. М. Хома. – Л. : Магнолія 2006, 2007. – 188 с.

225. План заходів щодо безпечного користування інтернетом Комісії Європейського Парламенту та Ради Європи [Електронний ресурс]. – Режим доступу: <http://internetrights.org.ua/index.php?page=edrigram&n=2.7>. – Назва з екрана.

226. Политическая коммуникация [Электронный ресурс] // Мир словарей. – Режим доступа: http://mirсловarei.com/content_pol/politicheskaia-kommunikacija-8.html. – Загл. с екрана.

227. Политические коммуникации [Текст] / [под ред. А. И. Соловьёва]. – М. : Аспект Пресс, 2004. – 332 с.

228. Політологічний енциклопедичний словник [Текст] : посіб.

для студентів вищ. навч. закладів / відп. ред. В. Д. Бабкін. – К. : Генеза, 1997. – 400 с.

229. Політологічний енциклопедичний словник [Текст] / упоряд. В. П. Горбатенко ; за ред. Ю. С. Шемчушенка, В. Д. Бабкіна, В. П. Горбатенка. – 2-е вид., доп. і перероб. – К. : Генеза, 2004. – 736 с.

230. Положение о единой системе межведомственного электронного взаимодействия [Электронный ресурс] // Slideshare. – Режим доступа: <http://www.slideshare.net/gridnev/8-2010-697-5208587>. – Загл. с экрана.

231. *Порхун О.* Систематизація і структуризація первинної інформації як засіб забезпечення ефективного управління інформаційними потоками [Текст] / О. Порхун // Україна: події, факти, коментарі. – 2006. – № 11. – С. 62–70.

232. *Потеряхин А. Л.* Психология слухов [Текст] : науч.-практ. пособие / А. Л. Потеряхин. – Черновцы, 2000. – 68 с.

233. *Почекаев Р. Ю.* История связей с общественностью [Электронный ресурс] : учеб. пособие / Р. Ю. Почекаев. – СПб. : Питер, 2007. – 288 с. – Режим доступа: <http://pr-page.narod.ru/10.mht>. – Загл. с экрана.

234. *Почепцов Г. Г.* Информация и дезинформация [Текст] / Г. Г. Почепцов. – К. : Ника-Центр, Эльга, 2001. – 256 с.

235. *Почепцов Г. Г.* Теория и практика коммуникации [Электронный ресурс] / Г. Г. Почепцов. – М., 1998. – Режим доступа: http://safety.spbstu.ru/el-book/books/pocheptsov/pocheptsov_kom.htm. – Загл. с экрана.

236. *Почепцов Г. Г.* Теория коммуникации [Электронный ресурс] / Г. Г. Почепцов. – М. : Рефл-бук; К. : Ваклер, 2001. – 656 с. – Режим доступа: http://lib.socio.msu.ru/l/library?e=d-000-00--001_ucheb-00-0-0-0_prompt-10--4---0-11-1-ru-50-20-help--00031-001-1-0_windowsZz-1251-10&a=d&c=01uche b&cl=CL1&d=HASH985_d0_f32510_fa760864349.4. – Загл. с экрана.

237. Права людини: ідеї, норми, реальність [Текст] : бібліогр. покажч. / Упр. культури і туризму Одес. облдержадміністрації, Одес. обл. унів. наук. б-ка ім. М. Грушевського, Від. юрид. л-ри; підгот.: З. П. Бондаровська, С. П. Тимошук ; ред. О. А. Таубеншлак. – О., 2008. – 60 с.

238. Правове регулювання інтернет-ЗМІ в контексті інформаційної безпеки: міжнародний досвід та українські перспективи [Електронний ресурс] : аналіт. доп. // Режим доступу: <http://foreignpolicy.org.ua/ua/papers/index.shtml?id=5>. – Назва з екрана.

239. Президентские библиотеки США [Электронный ресурс] // Википедия. – Режим доступа: http://ru.wikipedia.org/wiki/Президентские_библиотеки_США. – Загл. с экрана.

240. Про бібліотеки і бібліотечну справу [Електронний ресурс] : закон України // Відом. Верховної Ради України. – 1995. – № 7. – С. 45. – Режим доступу: <http://zakon2.rada.gov.ua/laws/show/32/95-%D0%B2%D1%80>. – Назва з екрана.

241. Про Єдиний державний реєстр нормативних актів [Електронний ресурс] : указ Президента України від 27 черв. 1996 р. / М-во юстиції України. – Режим доступу: <http://www.minjust.gov.ua/0/1509>. – Назва з екрана.

242. Про затвердження Завдань Національної програми інформатизації на 1999–2001 рр. [Електронний ресурс] : Постанова Верховної Ради України від 13 лип. 1999 р. № 914–XIV // Відом. Верховної Ради. – 1999. – № 37. – С. 335 – Режим доступу: http://www.nbuv.gov.ua/law/99_zznpi.html. – Назва з екрана.

243. Про затвердження Концепції формування системи національних електронних інформаційних ресурсів [Електронний ресурс] : розпорядження, концепція від 05.05.2003 р. № 259-р / Кабінет Міністрів України // Верховна Рада України : офіц. веб-сайт. – Режим доступу: <http://zakon.rada.gov.ua/cgi-bin/laws/main.cgi>. – Назва з екрана.

244. Про затвердження переліку завдань (проектів) Національної програми інформатизації на 2009 рік, їх державних замовників та обсягів фінансування [Електронний ресурс] : розпорядження від 10.06.2009 № 636-р / Кабінет Міністрів України // Офіц. вісн. України. – Режим доступу: <http://ovu.com.ua/articles/1557-prozatverdzhennya-pereliku-zavdan-proektiv-natsio>. – Назва з екрана.

245. Про затвердження переліку завдань (проектів) Національної програми інформатизації на 2010 рік, їх державних замовників та обсягів фінансування [Електронний ресурс] : розпорядження від 15.11.2010 р. № 2119-р / Кабінет Міністрів України // Офіц. веб-сайт

Верховної Ради України. – Режим доступу: <http://zakon1.rada.gov.ua/cgi-bin/laws/main.cgi?nreg=2119-2010-%F0>. – Назва з екрана.

246. Про заходи щодо розвитку національної складової глобальної інформаційної мережі Інтернет та забезпечення широкого доступу до цієї мережі в Україні [Електронний ресурс] : указ Президента 928/2000 // Верховна Рада України : офіц. веб-сайт. – Режим доступу: <http://www.rada.gov.ua>. – Назва з екрана.

247. Про інформацію [Електронний ресурс] : закон України // Відом. Верховної Ради України. – 1992. – № 48. – С. 650. – Режим доступу: <http://zakon.rada.gov.ua/cgi-bin/laws/main.cgi?nreg=2657-12>. – Назва з екрана.

248. Про концепцію ідеології державотворення в Україні [Електронний ресурс] : постанова президії Нац. акад. наук України № 227 від 10 лип. 1996 р. – Режим доступу: <http://zakon.nau.ua/doc/?uid=1041.2932.0>. – Назва з екрана.

249. Про Національну програму інформатизації [Електронний ресурс] : закон України // Відом. Верховної Ради України. – 1998. – № 27–28. – С. 181. – Режим доступу: <http://zakon1.rada.gov.ua/cgi-bin/laws/main.cgi?nreg=74%2F98%2D%E2%F0&p=1181903521686018>. – Назва з екрана.

250. Про Основні засади розвитку інформаційного суспільства в Україні на 2007–2015 роки [Електронний ресурс] : закон України // Відом. Верховної Ради України. – 2007. – № 12. – С. 10. – Режим доступу: <http://zakon1.rada.gov.ua/cgi-bin/laws/main.cgi?nreg=537%2D16&p=1181903521686018>. – Назва з екрана.

251. Програма ПЦПІ [Электронный ресурс] // Информация для всех. – Режим доступа: www.ifar.ru/pcpi. – Загл. с экрана.

252. Програма сприяння парламенту П [Електронний ресурс]. – Режим доступу: http://pdp.org.ua/index.php?option=com_content&view=article&id=1784&Itemid=148. – Назва з екрана.

253. Програма ЮНЕСКО «Інформація для всіх» [Электронный ресурс]. – Режим доступа: http://www.nbu.gov.ua/law/00_uiv.html. – Загл. с экрана.

254. Програмні засади розбудови суспільства знань: світовий досвід для України [Електронний ресурс] // Офіційний веб-сайт

Нац. ін-ту стратег. дослідж. – Режим доступу: <http://www.niss.gov.ua/Monitor/may/9.htm>. – Назва з екрана.

255. Про затвердження завдань Національної програми інформатизації на 2010–2012 роки : проект Постанови Верховної Ради України [Електронний ресурс] // Ліга: Закон.ua. – Режим доступу: http://search.ligazakon.ua/l_doc2.nsf/link1/DF2 JA00 B.html. – Назва з екрана.

256. *Пролєєв С. В.* Метафізика влади [Текст] / С. В. Пролєєв ; НАН України, Ін-т філософії ім. Г. С. Сковороди. – К. : Наук. думка, 2005. – 324 с.

257. *Радугин А. А.* Социальная психология [Текст] : учеб. пособие для высш. учеб. заведений / А. А. Радугин, О. А. Радугина. – М. : Библионика, 2006. – 496 с.

258. Разведка и шпионаж в Давней Персии [Электронный ресурс]. – Режим доступа: <http://history.rin.ru/text/tree/71.html>. – Загл. с экрана.

259. *Раскладина М. К.* Сетевая пресса как объект коммуникативных исследований [Текст] / М. К. Раскладина // Теория коммуникации & прикладная коммуникация : сб. науч. тр. : вестн. Рос. коммуникат. ассоц. / под общ. ред. И. Н. Розиной. – Ростов-на-Дону : ИУБиП, 2002. – Вып. 1. – 200 с.

260. *Ревак Н. Г.* Латинська мова [Електронний ресурс] : (для не спец. ф-тів) / Н. Г. Ревак, В. Т. Сулим. – 2-ге вид., випр. і допов. – Л. : ЛНУ ім. І. Франка, 2006. – 415 с. – Режим доступу: <http://ukrkniga.org.ua/ukrkniga-text/84/3>. – Назва з екрана.

261. Рейтинг влиятельности сетевых СМИ Украины [Электронный ресурс] // СМИ. ru/Рейтинг. – Режим доступа: <http://rating.smi.ru/media/32.html>. – Загл. с экрана.

262. Рекомендации для библиотек правительственных департаментов [Электронный ресурс] / под ред. Н. Болт и С. Бёрдж. – Гаага: штаб-квартира ИФЛА, 2008. – 65 с. – Режим доступа: <http://archive.ifla.org/VII/s4/pubs/Profrep114.pdf>. – Загл. с экрана.

263. *Риб'янцева І.* Стратегія розвитку Луганської обласної універсальної наукової бібліотеки ім. М. Горького [Текст] / І. Риб'янцева // Бібл. планета. – 2004. – № 3. – С. 6–7.

264. *Рикер П.* Конфликт интерпретаций [Текст] : очерки о герменевтике / пер. с фр., вступ. ст. И. С. Вдовиной / П. Ри-

кер. – М. : Канон-Пресс-Ц : Кучково поле, 1995. – 624 с. – (Перезид. в 2002).

265. *Романча Л.* Роль бібліотечних закладів у підвищенні ефективності наукових досліджень [Текст] / Л. Романча // Україна: події, факти, коментарі. – 2004. – № 15. – С. 71–76.

266. *Ронин Р.* Своя разведка: способы вербовки агентуры, методы проникновения в психику, форсированное воздействие на личность, технические средства скрытого наблюдения и съёма информации [Текст] : практ. пособие / Р. Ронин. – Мн. : Харвест; М. : АСТ, 2000. – 368 с.

267. *Рошин С. К.* Психология толпы: анализ прошлых исследований и проблемы сегодняшнего дня [Текст] / С. К. Рошин // Психол. журн. – 1990. – № 5. – С. 3–16.

268. *Рубанова Т. Д.* История библиотечного дела: Давний мир – Средние века – Эпоха Просвещения [Текст] : учеб. пособие / Т. Д. Рубанова; ЧГАКИ. – Челябинск : [ЧГАКИ], 2003. – 112 с.

269. *Сасенко Ю. І.* Міжнародна толерантність етносів України. За міжнародну злагоду проти шовінізму та екстремізму [Текст] / Ю. І. Сасенко // Матеріали науково-практичної конференції «Подолання шовінізму та екстремізму – найважливіша передумова міжнародної злагоди і громадянського миру в Україні», 8–9 жовт. 1993 р., Київ, 1995 р. – С. 102–130.

270. Салічна правда / Історія держави і права зарубіжних країн [Електронний ресурс] : хрестоматія // Електронна бібліотека юридичної літератури. – Режим доступу: <http://pravoznavec.com.ua/books/8/500/22/>. – Назва з екрана.

271. *Саркісянц М.* Английские корни немецкого фашизма: от Брит. к Австро-Баварской «расе господ» [Электронный ресурс] : курс лекций, прочит. в Гейдельберг. ун-те / М. Саркісянц ; [пер. с нем. М. Ю. Некрасова]. – СПб. : Академический проект, 2003. – 398 с. – Режим доступа: www.gumer.info/bibliotek./index.php. – Загл. с экрана.

272. *Сафронова О. В.* Опыт информационно-аналитической работы Исследовательской службы конгресса США: пределы и возможности адаптации [Электронный ресурс] / О. В. Сафронова // Аналит. вестн. – М., 2005. – Вып. 3 : Проблемы совершенствования аналитического обеспечения законодательного процесса. –

Режим доступа: <http://iam.duma.gov.ru/node/2/4625/16345>. – Загл. с экрана.

273. *Седых О. И.* Особенности развития политической рекламы в западноевропейской средневековой культуре и в эпоху Нового времени [Электронный ресурс] / О. И. Седых. – Режим доступа: http://www.rusnauka.com/8._NPE_2007/Philosophia/20602.doc.htm. – Загл. с экрана.

274. *Ситниченко Л. А.* Першоджерела комунікативної філософії [Текст] : навч. посіб. / Л. А. Ситниченко. – М. : Либідь, 1996. – 176 с.

275. Сколько в мире библиотек? [Электронный ресурс] // Международная федерация русскоязычных писателей. – Режим доступа: <http://rulit.org/read/7>. – Загл. с экрана.

276. *Слободяник М. С.* Базова модель бібліотеки як соціально-комунікаційної інституції [Електронний ресурс] / М. С. Слободяник. – Режим доступа: http://www.nbu.gov.ua/portal/Soc_Gum/Bdil/2009_4/2.pdf. – Назва з екрана.

277. *Слободяник М. С.* Наукова бібліотека: еволюція структури і функцій [Текст] / М. С. Слободяник ; відп. ред. О. С. Онищенко. – К., 1995. – 268 с.

278. *Слободяник М. С.* Наукова бібліотека: еволюція структури і функцій в період освоєння інформаційних технологій [рукопис] : дис. ... д-ра іст. наук : спец. 05.25.03 Слободяник Михайло Семенович ; НАН України, Центр. наук. б-ка ім. В. І. Вернадського. – К., 1995. – 410 с.

279. *Слободяник М. С.* Перспективная модель научной библиотеки [Текст] / М. С. Слободяник // Інформаційна та культурологічна освіта на зламі тисячоліть. – Х., 1999. – Ч. 2. – С. 99–105.

280. *Слободяник М. С.* Системно-функціональна модель бібліотеки [Текст] / М. С. Слободяник // Библиотеки и ассоциации в меняющемся мире: новые технологии и новые формы сотрудничества: 10-я юбил. междунар. конф. «Крым 2003» : тр. конф. – М., 2003. – Т. 2 – С. 759–760.

281. *Слободяник М. С.* Трансформація змісту діяльності національної бібліотеки в період формування інформаційного суспільства [Текст] / М. С. Слободяник // Вісн. Харк. держ. акад. культури

/ Бібліотекознавство. Документознавство. Інформатика : зб. наук. пр. – Х. : ХДАК, 1999. – Вип. 1. – С. 30–38.

282. Смертна кара [Електронний ресурс] // Вікіпедія. – Режим доступу: <http://uk.wikipedia.org/wiki/>. – Назва з екрана.

283. *Соколов А. В.* Информационный подход к документной коммуникации [Текст] : пособие для вузов / А. В. Соколов. – Ленинград, 1988. – 85 с.

284. *Соколов А. В.* Общая теория социальной коммуникации [Электронный ресурс] : учеб. пособие / А. В. Соколов. – СПб. : Изд-во Михайлова В. А., 2002. – 461 с. – Режим доступа: <http://www.vuzlib.net/beta3/html/1/23490>. – Загл. с экрана.

285. *Соловьев А. И.* Политическая коммуникация: к проблеме теоретической идентификации [Текст] / А. И. Соловьев // Полис. – 2002. – № 3. – С. 5–18.

286. *Сорока Ю.* Правові засади реформування архівної справи в Україні [Електронний ресурс] / Ю. Сорока ; М-во юстиції України. – Режим доступу: <http://www.minjust.gov.ua/0/7745>. – Назва з екрана.

287. *Соснін О. В.* Державна політика в галузі управління інформаційним ресурсом України 2005 року [Електронний ресурс] : дис. ... д-ра політ. наук : спец. 23.00.02 / Соснін Олександр Васильович ; Одес. нац. юрид. акад. – О., 2005. – 36 с. – Режим доступу: <http://disser.com.ua/contents/17370.html>. – Назва з екрана.

288. *Спешилова А. Ю.* Плакат времен мировой войны: жанровые разновидности, композиция, язык [Электронный ресурс] : дис. ... канд. филолог. наук : 10.01.10 / Спешилова Анастасия Юрьевна ; Моск. гос. пед. ун-т. – Тверь, 2008. – 22 с. – Режим доступа: <http://www.dissercat.com/content/plakat-vremen-mirovoi-voiny-zhanrovye-raznovidnosti-kompozitsiya-yazyk>. – Загл. с экрана.

289. *Столяров Ю. Н.* Библиотека: структурно-функциональный поход [Текст] : [монография] / Ю. Н. Столяров. – М. : Книга, 1981. – 255 с.

290. *Столяров Ю. Н.* Библиотекведение [Текст] : избранное, 1960–2000 годы / Ю. Н. Столяров. – М. : Пашков дом, 2001. – 555 с.

291. *Столяров Ю. Н.* Документ: инвариантная и вариативная компоненты дефиниции [Текст] / Ю. Н. Столяров // Науч. и техн. б-ки. – 2010. – № 11. – С. 25–33.

292. *Столяров Ю. Н.* Документный ресурс [Текст] : учеб. пособие для студентов высш. учеб. заведений / Ю. Н. Столяров. – М. : Либерейя-Бибинформ, 2009. – 224 с.

293. *Столяров Ю. Н.* Материально-техническая база библиотеки как предмет изучения / Ю. Н. Столяров // Российское библиотековедение: XX век. Направления развития, проблемы и итоги [Текст] : опыт монографического исследования / сост. Ю. П. Мелентьева. – М. : ФАИР-ПРЕСС : Пашков дом, 2003. – Ч. 2, гл. 14. – С. 377–388. – (Спец. изд. проект для б-к).

294. *Столяров Ю. Н.* Сущность информации [Текст] : [монография] / Ю. Н. Столяров // Междунар. акад. информатизации, Отдние библиотековедения. – М., 2000. – 107 с.

295. *Суліма Є. М.* Глобальний соціальний порядок постіндустріалізму [Текст] : монографія. – 2-ге вид., допов. / Є. М. Суліма. – К. : Генеза, 2004. – 334 с.

296. Суть и причины проведения праймериз [Электронный ресурс] // История США в документах. – Режим доступа: <http://istoria-usa.at.ua/publ/5-1-0-11>. – Загл. с экрана.

297. *Танатар Н.* Українські бібліотеки у дзеркалі газетних публікацій 2003 року – року культури в Україні [Текст] / Н. Танатар // Бібл. планета. – 2005. – № 1. – С. 8–9.

298. Теория и практика связей с общественностью [Текст] / А. В. Кочеткова, В. Н. Филиппов, Я. Л. Скворцов, А. С. Тарасов. – СПб. : Питер, 2009. – 240 с.

299. *Тикунова И. П.* Концептуальная модель современной библиотеки: социально-философский анализ [Электронный ресурс] : дис. ... канд. филос. наук : 09. 00. 11 : защищена 13. 03. 2007 / Тикунова Ирина Петровна ; Гос. образоват. учреждение высш. проф. образования «Помор. гос. ун-т им. М. В. Ломоносова». – Архангельск : [б. и.], 2007. – 129 с. – Режим доступа: http://tikunova-i.narod.ru/ni/koncept_dis.htm#p1. – Загл. с экрана.

300. *Тищенко В. А.* Барьеры общения в электронной коммуникации [Текст] / В. А. Тищенко // Educational Technology & Society. – 2008. – 11 (2). – Р. 366–377.

301. *Турунок С. Г.* Интернет и политический процесс [Электронный ресурс] / С. Г. Турунок // Общественные науки и современ-

ность. – 2001. – № 2. – С. 51–63. – Режим доступа: [http://www.ict.edu.ru/ft/003982/006 t URONOK.pdf](http://www.ict.edu.ru/ft/003982/006%20URONOK.pdf). – Загл. с екрана.

302. *Угрин Л.* Проблеми нівелювання демократичного ідеалу у процесі глобалізації [Електронний ресурс] / Л. Угрин, Х. Поліщук // Вісн. Львів. ун-ту. – 2004. – Вип. 12. – С. 130–139. – (Серія «Міжнародні відносини»). – Режим доступу: <http://www.instevo.org.ua/publications.files/problemy.doc>. – Назва з екрана.

303. Україна. Любость и ястребы [Электронный ресурс] // *Vlasti.net*. – 2010. – 30 верес. – Режим доступа: <http://vlasti.net/news/104681>. – Загл. с екрана.

304. Україна в глобалізованому світі [Текст] : зб. наук. пр. / НАН України, Ін-т світової економіки і міжнар. відносин, Нац. б-ка України ім. В. І. Вернадського ; редкол.: О. Г. Білорус (голова) [та ін.]. – К., 2007–176 с.

305. Українська революція і державність (1917–1920 рр.) [Текст] : наук.-бібліогр. вид. / НАН України, Нац. б-ка України ім. В. І. Вернадського ; редкол.: О. С. Онищенко (голова) [та ін.] ; уклад.: А. Л. Панова, В. Ф. Солдатенко, Л. В. Беляєва [та ін.] ; наук. ред. В. Ю. Омельчук. – К., 2001. – 816 с.

306. *Феен Г.-Й.* Розвиток партійних систем у посткомуністичних країнах [Електронний ресурс] / Г.-Й. Феен. – К. : Konrad-Adenauer-Stiftung. V, 2007. – Режим доступу: http://www.kas.de/wf/doc/kas_10201-1522-13-30.pdf?070907153823. – Назва з екрана.

307. *Фейхтвангер Л.* Мудрость чудака, или Смерть и преобразование Жан-Жака Руссо [Электронный ресурс] / Л. Фейхтвангер ; пер. с нем. И. Горкина, И. Горкин. – Кишинев : Литература артистикэ, 1982. – Режим доступа: <http://www.lib.ru/INPROZ/FEJHTWANGER/russo.txt>. – Загл. с екрана.

308. *Фирсов В. Р.* Библиотека – сердце информационного общества [Электронный ресурс] / В. Р. Фирсов // Библ. дело. – 2003. – № 12 (12). – Режим доступа: <http://bibliograf.ru/issues/2003/11/24/26/160>. – Загл. с екрана.

309. *Фирсов В. Р.* Сущностные функции библиотечной деятельности: культуроведческий поход [Текст] / В. Р. Фирсов // Науч. и техн. б-ки. – 1985. – № 5. – С. 15–20.

310. *Фінклер Ю. Е.* Мас-медіа та влада: технологія взаємин

[Текст] / Ю. Е. Фінклер. – Л. : Аз-Арт, 2003. – 212 с. – Бібліогр. : С. 198–211.

311. *Фукидид*. Из речи Перикла над могилами воинов [Электронный ресурс] / пер. Ф. Г. Мищенко и С. А. Жебелева // Хрестоматия по античной литературе : в 2 т. : для высш. учеб. заведений / Н. Ф. Дератани, Н. А. Тимофеева. – М. : Просвещение, 1965. – Т. 1 : Греческая литература. – 648 с. – Режим доступа: http://www.lib.ru/POEEAST/FUKIDID/fukidid1_1.txt. – Загл. с экрана.

312. *Хабермас Ю.* Моральное сознание и коммуникативное действие [Текст] : пер. с нем. / Ю. Хабермас. – СПб. : Алетей, 2000. – 379 с.

313. *Хохлов Ю. Е.* О месте электронных библиотек в информационном обществе [Электронный ресурс] / Ю. Е. Хохлов // Электронные библиотеки. – 2005. – Т. 8, вып. 2. – Режим доступа: <http://www.elbib.ru/index.phtml?page=elbib/rus/journal/2005/part2/Hohlov>. – Загл. с экрана.

314. *Хренов Н. А.* Публика в фокусе истории и теории коммуникации [Электронный ресурс] / Н. А. Хренов // Историческая психология и социология истории. – 2010. – Т. 3. – № 1. – Режим доступа: <http://www.socionauki.ru/journal/articles/126876/>. – Загл. с экрана.

315. *Царев В.* Электронная коммерция [Текст] / В. Царев, А. Кантарович. – СПб. : Питер, 2002. – 272 с.

316. *Чачко А. С.* Базовые ценности и трансформация современной библиотеки [Текст] / А. С. Чачко // Библиотекосведение. – 2000. – № 4. – С. 26–30.

317. *Чачко А. С.* Развивающаяся библиотека в информационном обществе [Текст] : науч.-метод. пособие / А. С. Чачко. – М. : Либерия, 2004. – 88 с.

318. *Чачко А. С.* Современная библиотека в процессе трансформаций [Текст] / А. С. Чачко. – К. : [б. и.], 2003. – 138 с.

319. *Чичановский А. А.* Пореформенные средства массовой информации: фактор демократизации общества или показатель его духовной интерации? [Текст] / А. А. Чичановский // Власть и нравственность. – М. : Славянский мир, 1997. – С. 136–159.

320. *Чичановський А.* Функціонування ЗМК як політичний процес [Текст] // Публіцистика і політика : зб. наук. пр. політол.

спрямованості / А. Чічановський, В. Шкляр, О. Стариш ; за заг. ред. А. А. Чічановського. – К. : Грамота, 2007. – Вип. 1 (4). – С. 7–29.

321. *Чумиков А. Н.* Связи с общественностью: теория и практика [Текст] / А. Н. Чумиков, М. П. Бочаров. – М. : Дело, 2003. – 496 с.

322. *Шабашова Л. Ю.* Суспільно-географічні аспекти трансформації етнічної структури населення (на прикладі Закарпатської області) 2005 року [Електронний ресурс] : автореф. дис. ... канд. геогр. наук : спец. 11.00.02 / Шабашова Людмила Юріївна ; НАН України, Ін-т географії. – К., 2005. – 18 с. – Режим доступу: <http://www.lib.ua-ru.net/inode/38248.html>. – Назва. з екрана.

323. *Шварценберг Р.-Ж.* Политическая социология [Текст] : в 3 ч. / Р.-Ж. Шварценберг. – М. : Рос. акад. управления, 1992. – Ч. 1. – 180 с.

324. *Швецова-Водка Г. Н.* Документознавство [Текст] : навч. посіб. / Г. Швецова-Водка. – К. : Знання, 2007. – 398 с.

325. *Швецова-Водка Г. Н.* Документ в свете ноокоммунологии [Текст] : науч.-практ. пособие / Г. Н. Швецова-Водка. – М. : Литера, 2010. – 384 с. – (Серия «Современная библиотека»; вып. 65).

326. *Шевандрин Н. И.* Общая теория документа и книги [Текст] : учеб. пособие / Г. Н. Швецова-Водка. – М. : Рыбари ; К. : Знання, 2009. – 487 с.

327. *Шевандрин Н. И.* Социальная психология в образовании [Текст] / Н. И. Шевандрин. – М. : ВЛАДОС, 1995. – 544 с.

328. *Шемаєва Г. В.* Бібліотека в системі наукової комунікації: коеволюційні процеси розвитку [рукопис] : дис. ... д-ра наук із соц. комунікацій : спец. 27.00.03 / Шемаєва Ганна Василівна ; Харк. держ. акад. культури. – Х., 2009. – 446 с.

329. *Шемаєва Г. В.* Комунікаційні навігатори наукових електронних ресурсів: створення та використання [Текст] / Г. В. Шемаєва // Вісн. Кн. палати : наук.-практ. журн. – К., 2007. – № 5. – С. 32–36.

330. *Шемаєва Г. В.* Система науково-галузевих комунікацій: теоретико-методологічне обґрунтування [Текст] / Г. В. Шемаєва

// Бібліотекознавство. Документознавство. Інформологія : наук. журн. – 2009. – № 1. – С. 72–77.

331. *Шляхтун П. П.* Політологія (теорія та історія політичної науки) [Електронний ресурс] / П. П. Шляхтун. – К. : Либідь, 2002. – 576 с. – Режим доступу: <http://politics.ellib.org.ua/index.php?name=Pages&op=page&pid=1864>. – Назва з екрана.

332. *Шпаковский В. О.* История связей с общественностью [Электронный ресурс] : электрон. учебник для дистанц. формы обучения СО / В. О. Шпаковский, С. В. Шпаковская – Режим доступа: http://window.edu.ru/window_catalog/files/r24481/pr.pdf. – Загл. с экрана.

333. *Шрайберг Я. Л.* Избранные труды [Текст] / Я. Л. Шрайберг. – М. : ГПНТБ России, 2002. – 623 с.

334. *Шрайберг Я. Л.* Первое десятилетие информационного века: влияние информационно-электронной среды на роль и позицию библиотек в развивающемся обществе [Текст] : ежегод. докл. конф. «Крым», год 2010 / Я. Л. Шрайберг. – Судак ; Москва : Изд.-препрогр. центр ГПНТБ России, 2010. – 77 с.

335. *Щегольков Ю.* Революция через Twitter [Электронный ресурс] : репортаж с каирского майдана / Ю. Щегольков // РИА Новости. – 2011. – 8.02. – Режим доступа: <http://www.rian.ru/ocherki/20110208/331836567.html>. – Загл. с экрана.

336. *Щенникова О. Н.* Неформальная коммуникация в политике [Электронный ресурс] / О. Н. Щенникова. – Режим доступа: www.asu.ru/files/documents/00000653.doc. – Загл. с экрана.

337. Эффективность средств массовой информации и аудитория [Электронный ресурс]. – Режим доступа: <http://www.socreferat.poral.ru/article171.html>. – Загл. с экрана.

338. Ющенко й Тимошенко розкошегарили інтернет. «ОБОЗ» іде ще швидше. Приєднуйся [Електронний ресурс] // Режим доступу: <http://www.obozrevatel.com.ua/news/2005/9/12/42372.htm>. – Назва з екрана.

339. Ющенко намалював Тимошенко лисичкою з «хитреничкими оченятами і зубками» [Електронний ресурс] // Українська правда. – 2010. – 23 верес. – Режим доступу: <http://www.pravda.com.ua/news/2010/09/23/5406926>. – Назва з екрана.

340. About PRSA [Electronic resource] / Public Relations Society

of America. – Mode of access: http://www.prsa.org/AboutPRSA/?utm_source=prsa_website&utm_medium=masthead&utm_campaign=about_prsa_nav. – Title from the screen.

341. *Allport G. W.* An analysis of rumor [Text] / G. W. Allport, L. Postmann // *Public Opinion Quart.* – 1947. – № 10. – P. 501–517.

342. *Bales S.* Aristotle's contribution to scholarly communication [Electronic resource] : PhD diss / Stephen Bales. – [Knoxville] : University of Tennessee, 2008. – 283 p. – Mode of access: http://af.attachmail.ru/cgi-bin/readmsg/Balesdissertation2008_corrected.pdf?rid=2374349827385957646311047126641875739769&file=Balesdissertation2008_corrected.pdf&id=1330010052000000499;0;1&mode=attachment&channel=. – Title from the screen.

343. *Barber B.* Three scenarios for the future of technology and strong democracy [Text] / B. Barber // *Political Science Quart.* – 1998–1999. – Vol. 113, № 4 (Winter). – P. 573–589.

344. *Bellerby R.* Communication in medieval times: how messages were sent [Electronic resource] / R. Bellerby. – 2010. – Dec. 23. – Mode of access: <http://www.suite101.com/content/communication-in-medieval-times-how-messages-were-sent-a324209>. – Title from the screen.

345. *Berti M.* The ancient library at Alexandria [Electronic resource] : a model for classical scholarship in the age of million book libraries / M. Berti, V. Costa // *Orbis terrarum: essays in scholarship and technology: proceedings of the International Symposium on the Scaife Digital Library.* – Lexington, Kentucky, 2009. – Mode of access: http://www.perseus.tufts.edu/publications/Berti-Costa_Alexandria_Kentucky.pdf. – Title from the screen.

346. *Casson L.* Libraries in the Ancient World [Electronic resource] / Lionel Casson. – [New Haven, CT] : Yale University Press, 2001. – 177 p. – Mode of access: http://www.awphoto.biz/ancient_world_paper.pdf. – Title from the screen.

347. *Chung F.* Strategies for developing distance education [Electronic resource] / *Fay Chung* // *Distance education: development and access: papers in English prepared for the Fifteenth World Conference of the International Council for distance education, Caracas, Venezuela, 1990, November 4–10.* – P. 61–66. – Mode of access: <http://www.gdenet.ru/policy/national/strategic/2>. – Title from the screen.

348. Congressional Research Service fiscal year 2009 Annual Report [Electronic resource]. – Mode of access: http://www.loc.gov/crsinfo/about/crs09_annrpt.pdf. – Title from the screen.

349. *Dahl R. A.* Democracy and its critics [Text] / R. A. Dahl. – New Haven : Yale univ. press, 1989. – 397 p.

350. *Dix T. K.* «Public Libraries» in Ancient Rome: ideology and reality [Text] / T. Keith Dix // Libraries & Culture. – Summer, 1994. – Vol. 29, № 3. – P. 282–296.

351. *Drezner D. W.* Introduction: blogs, politics and power [Electronic resource] : a special issue of Public Choice / D. W. Drezner, H. Farrell // Springer Science+Business Media. – 2007. – Sept. 27. – Mode of access: <http://www.henryfarrell.net/publicchoice.pdf>. – Title from the screen.

352. *Etzioni A.* The spirit of community: rights, responsibilities, and the communitarian agenda [Text] / A. Etzioni. – New York, 1993. – 323 p.

353. Exempla [Electronic resource] // Вікіпедія. – Mode of access: <http://ru.wikipedia.org/wiki/Exempla>. – Title from the screen.

354. *Farrell H.* The power and politics of blogs [Electronic resource] / H. Farrell, D. W. Drezner // Springer Science+Business Media. – 2007. – Sept. 12. – Mode of access: <http://www.danieldrezner.com/research/blogpaperfinal.pdf>. – Title from the screen.

355. *Fielden J.* Private libraries in Ancient Rome [Electronic resource] / Jerry Fielden. – Mode of access: <http://www.jerryfielden.net/essays/privatelibs.htm>. – Title from the screen.

356. *Fincke J.* The Babylonian texts of Nineveh [Electronic resource] : report on the British Museum's Ashurbanipal Library Project, AfO 50 (2003/2004) / J. Fincke. – P. 123. – Mode of access: http://knp.prs.heacademy.ac.uk/downloads/fincke_af50.pdf. – Title from the screen.

357. *Foster B. R.* Before the muses: an anthology of Akkadian literature [Text] / B. R. Foster. – 3 rd ed. – Bethesda, MD : CDL Press, 2005. – 1044 p.

358. *Grossman L. K.* The electronic republic: reshaping democracy in America [Text] / L. K. Grossman. – New York, 1995. – 304 p.

359. *Harris M. H.* History of libraries in the Western world [Text] / Michael H. Harris. – 4 th ed. – Metuchen, N. J. : Scarecrow Press, Inc., 1995. – 306 p.

360. IFLA Strategic Plan 2010–2015 [Electronic resource]. – Mode of access: <http://www.ifla.org/files/hq/gb/strategic-plan/2010–2015.pdf>. – Title from the screen.
361. *Jefferson Th.* Quotations [Electronic resource] / Th. Jefferson. – Mode of access: <http://www.memorablequotations.com/jefferson.htm>. – Title from the screen.
362. *Jendrzejewski C.* Spoleczne funkcje plotki [Electronic resource] / C. Jendrzejewski // *Czlowek i swiatopoglad.* – 1975. – № 3. – P. 70–72.
363. *Katz W. A.* Rothstein on reference – with some help from friends [Text] / W. A. Katz, C. A. Bunge. – New York : Haworth Press, 1989. – 646 p.
364. *Kramer S. N.* The Sumerians: their history, culture and character [Text] / Samuel Noah Kramer. – Chicago, IL : University of Chicago Press, 1963. – 355 p.
365. Library and research services for parliaments section [Electronic resource] : strategic plan 2008–2009 // IFLA. – Mode of access: <http://archive.ifla.org/VII/s3/annual/sp03–2009.htm>. – Title from the screen.
366. *McNamara R.* The Invention of the telegraph changed communication forever: a communication revolution wired the world in the 19 th century [Electronic resource] / R. McNamara. – Mode of access: <http://history1800.s.about.com/od/inventioninnovation/a/telegraph01.htm>. – Title from the screen.
367. *Negroponete N.* Being Digital [Text] / N. Negroponete. – New York, 1995. – 255 p.
368. Our history [Electronic resource] / International public relation association. – Mode of access: <http://www.ipra.org/aboutipra.asp>. – Title from the screen.
369. *Phillips H. A.* The Great Library of Alexandria? [Electronic resource] / Heather A. Phillips // *Library Philosophy and Practice.* – August 2010. – Mode of access: <http://unllib.unl.edu/LPP/phillips.htm>. – Title from the screen.
370. Political communication [Electronic resource] // *Címszó az international encyclopedia of communications* / szerk. E. Barnouw. – 3. kötetéből. – New York : Oxford Univ. Press, 1989. – Mode of access:

<http://www.fil.hu/uniworld/egyetem/restricted/polfiz/cikk19.htm>. – Title from the screen.

371. *Pye L.* Political communication [Text] / *L. Pye* // The Blackwell encyclopedia of political institutions. – Oxford – New York, 1987.

372. *Raney R.* Former Wrestler's campaign got a boost from the internet [Electronic resource] / *R. Raney* // New York Times. – 1998. – Novem. 6. – Mode of access: http://www.nytimes.com/library/tech/98/11/cyber/articles/06_cam_paign.html. – Title from the screen.

373. *Ratzel F.* Politische Geographic [Text] / *F. Ratzel*. – Oldenburg, 1903. – P. 47.

374. *Rosnow R. L.* Rumor and Gossip Research [Electronic resource] / *R. L. Rosnow, E. K. Foster* // Psychological Science Agenda. – 2005. – Vol. 19, № 4. – Mode of access: <http://pascalfroissart.online.fr/3-cache/2005-rosnow-foster.pdf>. – Title from the screen.

375. Sacred congregation of propaganda [Electronic resource] // Catholic Encyclopedia. – Mode of access: <http://www.newadvent.org/cathen/12456a.htm>. – Title from the screen.

376. Services for the National Diet – providing legislative support [Electronic resource] / Research Planning Division, Research and Legislative Reference Bureau // National Diet Library Newsletter. – 2008, June – № 161. – Mode of access: http://www.ndl.go.jp/en/publication/ndl_newsletter/161/611.html. – Title from the screen.

377. *Spoon J. C.* Ancient libraries of Greece and Rome [Electronic resource] : a summary of research findings 1999 / *Jacalyn C. Spoon*. – Mode of access: <http://www.ithaca.edu/history/journal/papers/sp02ancientlibraries.html>. – Title from the screen.

378. The dictionary of political analysis [Electronic resource] / ed. : *J. C. Plano, R. E. Riggs H. S. Robin*. ABC–Clio. – Santa Barbara (USA–Great Britain), 1982. – P. 112 // Мир словарей. – Mode of access: http://mirslovari.com/content_pol/POLITICHESKAJA-KOMMUNIKACIJA-8.html. – Title from the screen.

379. *Vleeschauwer H. J. De.* Library history in library science [Text] / *Herman Jean De Vleeschauwer*. – Pretoria, 1959. – T. 2. – 132 c.

380. *Wellisch H. H.* Ebla: The world's oldest library [Text] / *Hans H. Wellisch* // The journal of library history. – Summer 1981. – Vol. 16, № 3. – P. 488–500.

381. Wu Chun Li. A History of reference services in the National library of China, 1928–2008 [Electronic resource] // World library and information congress : 75 th ifla general conference and council 23–27 August 2009, Milan, Italy. – Mode of access: <http://www.ifla.org/files/hq/papers/ifla75/90-chun-en.pdf>. – Title from the screen.

ДОДАТКИ

Додаток 1

Newest CRS Reports and Issue Briefs: Updated May 9, 2011

- 05/06/11 Direct Overt U. S. Aid and Military Reimbursements to Pakistan, FY2001–FY2012
- 05/05/11 Osama bin Laden’s Death: Implications and Considerations
- 04/29/11 Reducing the Budget Deficit: The President’s Fiscal Commission and Other Initiatives
- 04/29/11 The Democratic Republic of Congo: Background and Current Developments
- 04/29/11 The Federal Budget: Issues for FY2011, FY2012, and Beyond
- 04/29/11 The State of Campaign Finance Policy: Recent Developments and Issues for Congress
- 04/29/11 Uganda: Current Conditions and the Crisis in North Uganda
- 04/28/11 Intelligence Issues for Congress
- 04/28/11 Syria: Issues for the 112 th Congress and Background on U. S. Sanctions
- 04/27/11 Piracy off the Horn of Africa
- 04/27/11 Reaching the Debt Limit: Background and Potential Effects on Government Operations
- 04/27/11 Securing Nuclear Materials: The 2010 Summit and Issues for Congress
- 04/26/11 Kuwait: Security, Reform, and U. S. Policy
- 04/22/11 Lobbying Registration and Disclosures: Before and After the Enactment of the Honest Leadership and Open Government Act of 2007
- 04/22/11 Nuclear Cooperation with Other Countries: A Primer
- 04/22/11 Panama: Political and Economic Conditions and U. S. Relations

- 04/21/11 Jordan: Background and U. S. Relations
- 04/21/11 The New START Treaty: Central Limits and Key Provisions
- 04/21/11 The Proposed U. S. -Panama Free Trade Agreement

Додаток 2

Склад паперового та електронного фондів БВРУ

Серед офіційних видань паперового фонду БВРУ зібрані Стенографічні звіти сесій Верховної Ради УРСР. – К., 1939–1990; Бюлетені сесій Верховної Ради України. – К., 1996; Відомості Верховної Ради України. – К., 1990 – ; Голос України: газета Верховної Ради України. – К, 1991 – ; Віче: Теоретичний і громадсько-політичний журнал / Верховна Рада України. – К., 1996; звіти про роботу парламентських комітетів; матеріали парламентських слухань (з 1995 р.); систематичне зібрання актів чинного законодавства України, Росії, Білорусі та інших країн СНД; колекція текстів конституцій країн світу; переклади нормативно-правових актів та аналітико-правові документи країн світу.

Інші книжкові, газетні і журнальні видання, необхідні для здійснення конституційних повноважень парламенту, що становлять профіль комплектування документного фонду БВРУ, для зручності користування об'єднані в спеціальні бібліотечні колекції:

- авторські праці народних депутатів України, політиків та державних діячів – дарунки бібліотеці від їх авторів;
- видання Інституту законодавства, Парламентського видавництва, Рахункової палати та уповноваженого Верховної Ради України з прав людини;
- видання парламентів країн світу;
- видання Державного комітету статистики України, індекси моніторингу соціологічних опитувань, вітчизняні й зарубіжні універсальні та галузеві енциклопедії, енциклопедичні словники тощо;
- видання Національної української академії державного управління при Президенті України, Національного інституту стратегічних досліджень при Адміністрації Президента України, Національного інституту проблем міжнародної безпеки при Раді національної безпеки та оборони України;
- монографічні видання інститутів Національної академії наук

України (держави і права ім. В. Корецького, соціології, філософії, економіки, економічного прогнозування, економіки промисловості, світової економіки і міжнародних відносин, національних відносин і політології, регіональних досліджень, історії України, українознавства ім. І. Крип'якевича, народознавства і української мови);

– видання зарубіжних інформаційних центрів і програм в Україні (Програми сприяння парламентам України, Бюро інформації Ради Європи, Ресурсно-інформаційного центру Британської ради, Центру інформаційних ресурсів Посольства США, Центру інформації та документації НАТО та ін.).

Е-ресурс становлять:

– тексти виступів Голови Верховної Ради України, першого заступника Голови Верховної Ради України, заступника Голови Верховної Ради України;

– тексти законів Європейського Союзу, США та Росії (на CD-ROM); переклади нормативно-правових актів та аналітико-правові документи країн світу;

– публікації парламентів Болгарії, Великої Британії, Греції, Німеччини, Польщі, Росії, США, України, Швейцарії та ін. (на CD-ROM);

– універсальні видання – енциклопедії, словники та довідники; бібліографічні покажчики «Виступи Президента України, Голови Верховної Ради України, Прем'єр-міністра України», «Актуальні проблеми законотворення», «Політика і політики України в дзеркалі періодичних видань», «Бібліотечні колекції»; каталоги Бібліотеки Конгресу, Національної бібліотеки Нідерландів, офіційних публікацій Великої Британії та ін. (на CD-ROM);

– публікації популярних періодичних видань світу з питань права, політики, економіки, науки (на CD-ROM).

Додаток 3

Проекти бібліотеки й архівів Канади, що впроваджені на підтримку інформаційного менеджменту для уряду Канади та канадських установ

– Керівництво із системи класифікації структури ділової

активності (Business Activity Structure Classification System Guidance – BASCS). Заснована на функціональному принципі класифікація записів (Function Based Records Classification) являє собою логічне розташування всіх документальних записів або підтверджень діяльності установи на основі аналізу компетенції установи, її дорядних функцій та діяльності. Така система була розроблена ЛАС на підтримку пропозиції канадських федеральних державних установ ранжувати записи за функціональним принципом. Проект передбачає забезпечення супроводу впровадження й застосування функціонально розробленої системи класифікації окремими департаментами. Ключові поняття й принципи чітко сформульовані, що дає можливість практикуючим фахівцям ІМ застосувати ці поняття й принципи відповідно до їх власних унікальних оперативних вимог;

– Пакет прийнятих ділових записів (Legacy Business Records Toolkit). Проект складається з путівника і навчальних посібників, які були розроблені для надання допомоги урядовим структурам у плануванні й розрахуванні вартості впровадження Пакета у функціонування відповідних установ;

– Інструментарій перевірки можливостей інформаційного управління і методологія (Information Management Capacity Check Tool and Methodology). Проект забезпечує можливість самоперевірки федеральними відділами та агентствами Канади відповідності поточних можливостей ІМ стратегічним планам розвитку інформаційного управління;

– Управління життєвим циклом інформації та звітів (Information and Records Management Life Cycle). У рамках поточної урядової ініціативи Бібліотека зібрала велику кількість ресурсів для забезпечення основи для створення ІМ ресурсів і компетенцій;

– Мультиінституційні владні розпорядження. Питання, що ставляться найчастіше (Multi-Institutional Disposition Authorities (MIDA) Frequently Asked Questions). MIDA надає допомогу в розумінні різноманітних владних розпоряджень і роботі з ними;

– Мультиінституційні владні розпорядження й супроводжувальна документація (Multi-Institutional Disposition Authorities and Supporting Documentation). Мультиінституційні владні розпорядження (MIDA) видаються бібліотекою і архівами Канади з метою

забезпечення керівництва державними установами в питанні розміщення записів, що стосуються всіх, або певних урядових установ;

– Контрольна система розміщення владних записів (The Records Disposition Authorities Control System – RDACS). RDACS являє собою інформаційну систему, яка містить короткі описи розміщених владних записів, що надаються бібліотекою федеральним установам, так само, як і онлайніві копії відповідних документів. Система доступна для федеральних установ через безпечний канал, який надає мережеві послуги для всіх федеральних відомств [http://rdacs-syscad.lac-bac.gc.ca/index_en.html].

Додаток 4

Статистика ЦПІ РНБ Звернення до путівників

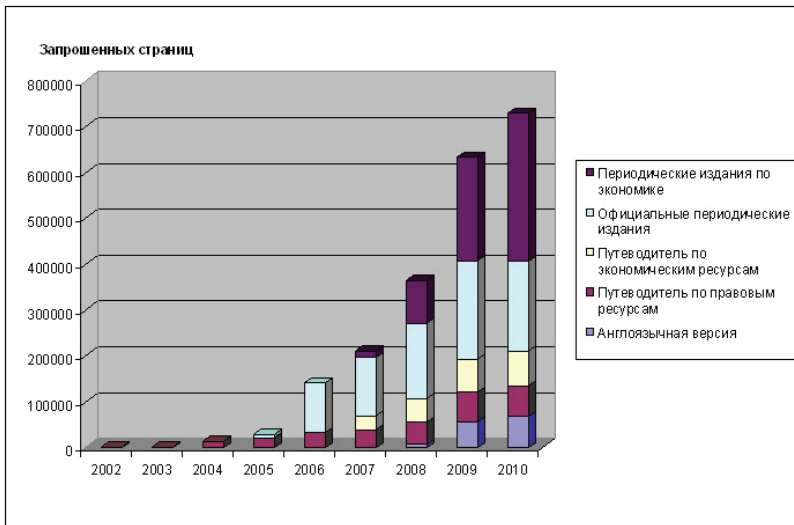

Статистика за даними Google Analytics

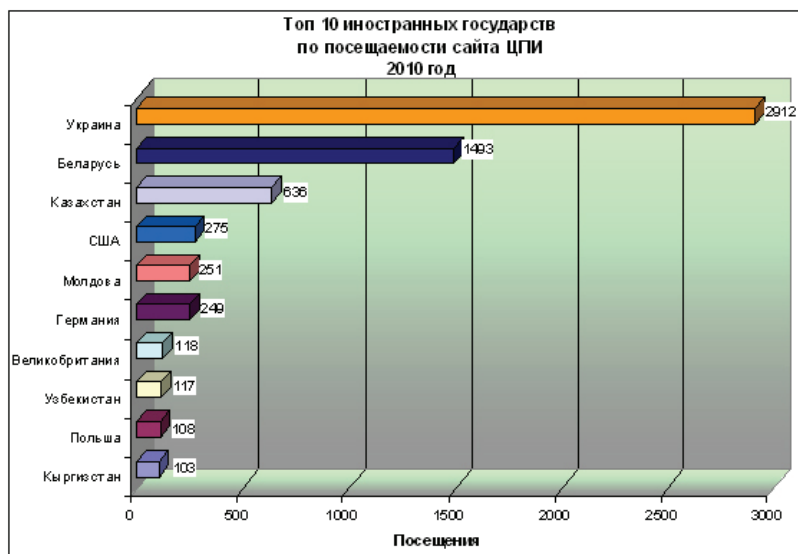

Статистика ЦПИ РНБ

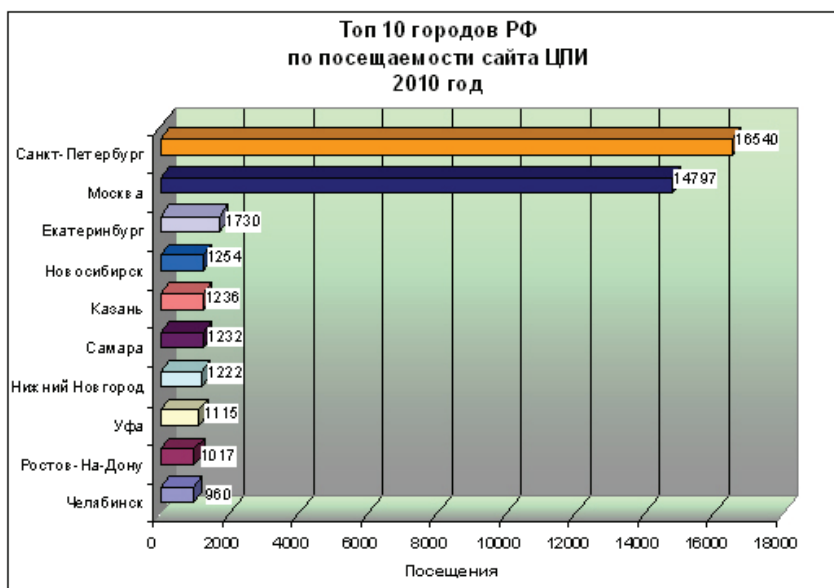

Статистика за даними Google Analytics

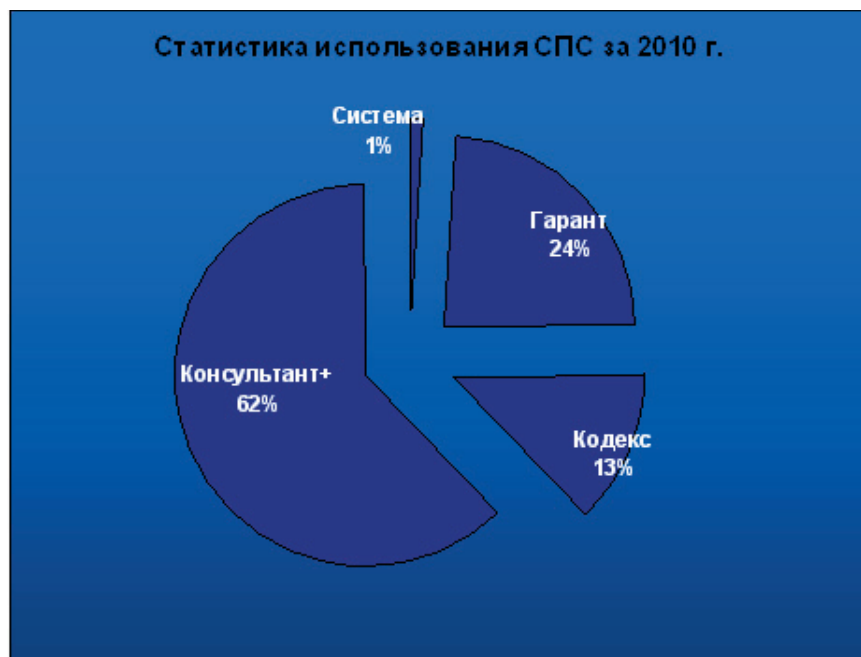
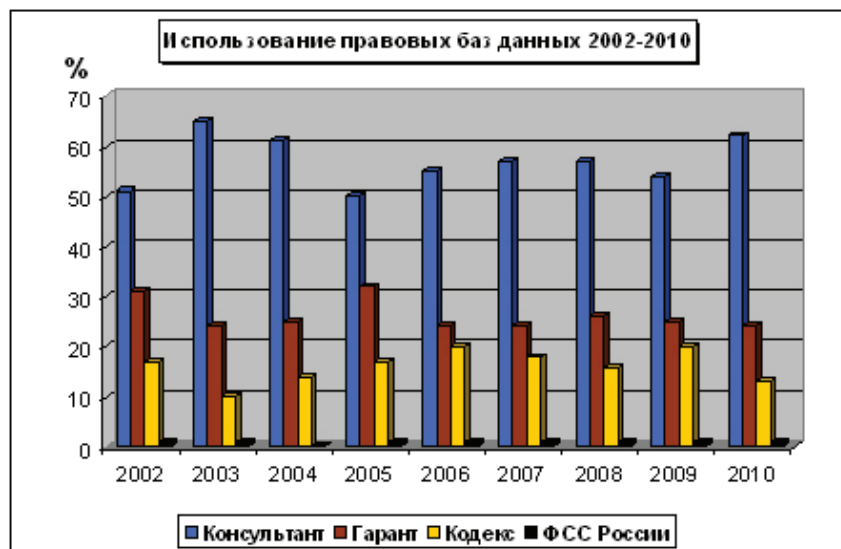

Статистика ЦПІ РНБ
Звернення до веб-ресурсів

Ресурс	2002 р.	2003 р.	2004 р.	2005 р.	2006 р.	2007 р.	2008 р.	2009 р.	2010 р.	2011 р., I кв.
Сторінка ЦПІ	4801	5521	9213	17 784	38 802	52 843	90 207	49 306	45 471	12 823
Путівник правовими ресурсами	1489	1405	13 795	20 686	32 828	38 596	48 167	65 389	67 529	17 623
Офіційні періодичні видання				7662	108 142	127 062	163 627	21 4286	19 699	42 634
Путівник економічними ресурсами						30 853	52 036	72 112	75 148	18 914
Періодичні видання з економіки						13 215	93 076	225 401	322 048	96 967
У тому числі англomовна версія							7258	55 820	67 297	13 627
Усього	6290	6 926	23 008	46 132	179 772	262,569	447 113	682 314	774 483	202 588

Кількість відвідувань веб-ресурсів віддаленими користувачами на день

Ресурс	2002 р.	2003 р.	2004 р.	2005 р.	2006 р.	2007 р.	2008 р.	2009 р.	2010 р.	2011 р., I кв.
Сторінка ЦПІ	17	19	63	126	492	719	1224	1870	2150	2250

**Відгуки користувачів на результати дослідження СІАЗ НБУВ
«Інформаційний суверенітет в умовах глобалізації»**

29 грудня 2010 13:40 (UTC)

Інформаційний суверенітет в умовах глобалізації
Актуальна тема.

30 грудня 2010 08:02 (UTC)

Інформаційний суверенітет в умовах глобалізації

Доволі цікавий матеріал. Дуже актуальне питання (інформаційного суверенітету). Свіжі факти. Мене зацікавили перспективи розвитку електронних книжок. Запитання до авторів: чи готові до цього бібліотеки, на ваш погляд? У яких сферах можливий прорив на базі цієї технології? cleo154.

30 грудня 2010 08:23 (UTC)

cleo154–Sasha

Ну, судя с материала с. 62–67, у библиотек с этим особых проблем не ожидается (кроме, может, интел. права на цифровой текст книг), а вот в сфере СМИ электронная бумага – это интересно. Представляеш, через Wi-Fi тебе ежедневно скидывают «Сегодня», «Блик» и т. д. Хотя время отклика матрицы пока многовато.

30 грудня 2010 08:38 (UTC)

Інформаційний суверенітет в умовах глобалізації

Sasha, згоден. Але думаю iPad у цьому плані не менш перспективний. І тут бібліотекам треба врахувати можливість «багатоплатформенності» і забезпечити всі необхідні формати.

6 грудня 2011 10:01 (UTC)

Цікавий підхід до стратегії формування інформаційного суверенітету, але є й деякі чудернацькі речі. Наприклад, вважається, що Україна має сконцентруватися на обороні від жажливих інформаційних атак. По-перше, це пасивна поведінка, поведінка очікування загрози, невдачі, втрати суверенітету. І все це через невпевненість у майбутньому. Україна має себе поводити зовсім іншим чином,

треба займати активні позиції, розробляти нове своє програмне забезпечення, власні комп'ютери, власні сайти, мережі, електронні бібліотеки тощо. Це і є шлях до інформаційного суверенітету. А якщо орієнтуватися на загрози, тоді треба одразу відрізати всі дроти, тоді безпека точно буде і суверенітету нічного загрожувати не буде. Власне, Інтернет із самого свого початку був створений для інтеграції, а не для відсторонення.

11 березня 2011 13:39 (UTC) Коваль М. БІЕУ ВНЗ ВМУРоЛ «Україна» V курс

Цікавий матеріал, викладений доволі доступною для читачів, незалежно від рівня освіти й сфери діяльності мовою. До того ж тема дійсно є актуальною на сучасному етапі розвитку нашої держави. Позитивним є те, що викладені думки декількох авторів та наведені шляхи розв'язання порушеної проблеми. Доволі цікавою є позиція В. М. Горового (с. 197–214). Валерій Микитович пов'язує ефективність інформаційного суверенітету з механізмами оновлення інформації різноманітних баз. Досить важливим є порушене питання неефективного використання інформаційних надбань минулого, що аргументується незатребуваністю даних матеріалів сьогодні, та це не означає, що завтра не з'явиться потреба саме в цій інформації, але віднайти її вже буде неможливо. Шкода, що наша теперішня влада так і не знаходить часу для вирішення саме таких важливих питань сьогодні.

11 березня 2011 13:40 (UTC) Жук Марина БІЕУ ВНЗ ВМУРоЛ «Україна» V курс

Дуже цікавий матеріал. Спостерігається, що автори плідно працювали при розкритті теми «Інформаційний суверенітет в умовах глобалізації» з різних теоретичних підходів. Прикро, що українське суспільство ще не зовсім готове до такого використання інформації. Це стосується не тільки бібліотек, але і самих користувачів, через те що не всі працюють із сучасною технікою на «ти», а тому потрібно надати більшої актуальності введенню людей у сучасну інформаційну технологію. Ще одним елементом, який

можна визначити – автори наголошують на тому, що формуванню інформаційного простору в Україні мають сприяти кілька аспектів, а саме – держава повинна брати участь у забезпеченні стійкого розвитку суспільства рівня інформаційного потенціалу, у підвищенні узгодженості рішень, які прийняті центральними органами державної влади, обласними державними адміністраціями та органами місцевого самоврядування, а також підвищення рівня правосвідомості громадян шляхом надання їм вільного доступу до правових і нормативних документів, що визначають їхні права, обов’язки й можливості, підвищення ділової і суспільної активності громадян шляхом надання рівної з державними структурами можливості користуватися відкритою науково-технічною, соціально-економічною, суспільно-політичною інформацією, а також інформаційними фондами сфер освіти, культури тощо. Також сподобалось, що розкрита тема «інформаційно-комунікативних шумів та бар’єрів у процесі політичної комунікації в контексті забезпечення інформаційного суверенітету», адже, дійсно, з усього обсягу інформації, що циркулює в межах наших політичних кордонів, громадяни повинні отримувати, сприймати та засвоювати насамперед ту, якої потребує суспільний поступ, що, у свою чергу, позначатиметься на їхньому ставленні до влади і до держави, на їхній підтримці владних ініціатив, і, у підсумку, сприятиме стабільному функціонуванню політичної системи в цілому.

11 березня 2011 13:46 (UTC) Бровченко Я. Білоцерківський інститут економіки та управління ВНЗ ВМУРoЛ «Україна» V курс

Багато людей не розуміють зміст поняття «інформаційний суверенітет» через те, що вважають його похідним від державного, але не знають про їх нерівнозначність. Прочитавши матеріал «Інформаційного суверенітету в контексті сучасної інформатизації» Горового В. М. читач, нарешті, легко зможе дізнатися, що ж то за суверенітет, про який так часто говорять. Погоджуюсь із думкою дослідників, що з розвитком глобального інформаційного простору, процесів інформатизації в усьому світі ставатимуть дедалі вразливішими до зовнішніх впливів, а традиційні уявлення про забезпечення інформаційного суверенітету ставатимуть менш

ефективними в практичній реалізації. Тому вважаю, що необхідно, аби технічні та програмні ресурси розвивалися комплексно й своєчасно.

14 березня 2011 10:16 (UTC) Фадєєва Н. Студентка V курсу Білоцерківського інституту економіки та управління ВНЗ «ВМУРоЛ «Україна»

Сьогодні проблема становлення інформаційного суверенітету України є досить актуальною, що й підтверджується даною статтею. Пересічні громадяни і навіть владні структури не віддають належної уваги питанню інформаційної безпеки нашої країни, а саме інформаційний суверенітет формує здатність держави контролювати та регулювати потоки інформації з-поза меж держави з метою додержання законів України, прав і свобод громадян, гарантування національної безпеки держави.

Стаття підкреслює, що саме в умовах глобалізації питання забезпечення інформаційного суверенітету стає для нашої держави першою необхідністю. Входження України в глобальний інформаційний простір, як наслідок, має не тільки виникнення інформаційних шумів та бар'єрів, які перешкоджають отриманню інформації споживачем. Інформаційні бази, що формуються або вже сформовані, які можуть містити як інформацію звичайного користувача персональним комп'ютером, так і накопичену конфіденційну інформацію, можуть опинитися під загрозою знищення або вилучення, спотворення (залежно від мети, яку переслідують так звані «інформаційні злочинці»). Причиною цього є недостатній захист інформації, який має місце в нашій країні. Стаття наводить чітке висвітлення перспектив розвитку інформаційного суверенітету на сучасному етапі.

Одним із таких шляхів удосконалення інформаційної безпеки України, на думку авторів, є створення багаторівневої системи інформаційних ресурсів держави, які матимуть достатній рівень захисту. Врахування вказаної у статті інформації, статистичних даних, графічних матеріалів, а також запропонованих заходів з підвищення рівня інформаційного захисту України допоможе уникнути інформаційних атак, що активно ведуться проти нашої держави в сучасних умовах.

14 березня 2011 13:22 (UTC) Романенко Н. Білоцерківський інститут економіки та управління ВНЗ ВМУРоЛ «Україна» V курс

Тема «Інформаційний суверенітет в умовах глобалізації» є досить актуальною на сьогодні. Інформація цікава і корисна, написана зрозумілою для читача мовою. Ознайомившись із матеріалом Л. Чуприни «Сучасні тенденції у формуванні інформаційного простору України», стає відомо, що поняття інформаційного простору держави невід’ємно пов’язано з поняттям інформаційного суверенітету. Автор виділяє засоби масової комунікації, що функціонують в інформаційному просторі держави, а саме: Інтернет, мобільний інтернет, електронна пошта та ін. І наголошує, що у світі спостерігається відмова від друкованої версії видання і перехід в Інтернет, розширення присутності в соціальних мережах, зростання відвідин видань онлайн. Л. Чуприна звертає увагу на вид носія інформації, який через кілька років може внести відчутні корективи в ситуацію на ринку друкованих ЗМІ – ідеться про газети на електронному папері. На мою думку, це цікаво.

Наукове видання

ГРАНЧАК Тетяна

**БІБЛІОТЕКА
І ПОЛІТИЧНА КОМУНІКАЦІЯ**

Монографія

Редактори *Н. Автономова, Т. Дубас, Л. Степченко, Ю. Шлапак*
Технічні редактори *Н. Автономова, Т. Дубас*
Комп'ютерна верстка *Г. Булахова*

Підп. до друку 13.03.2012. Формат 60x84/16.
Папір офс. Друк офс. Ум. друк. арк. 28,13.
Наклад 300 пр. Зам. № 5.

Видавець і виготовлювач
Національна бібліотека України
імені В. І. Вернадського
03039, Київ, просп. 40-річчя Жовтня, 3

Свідоцтво про внесення суб'єкта видавничої справи
до Державного реєстру видавців, виготівників
і розповсюджувачів видавничої продукції
ДК № 1390 від 11.06.2003 р.