

Герб Косівського району



Прапор Косівського району



Микола Гушул

Микола Ґушул

РОЖНІВ І ПОКУПЛЯ

МИНУЛЕ Й СУЧАСНЕ,
ДУХОВНЕ Й МАТЕРІАЛЬНЕ

Київ
«Світ Успіху»
2013

УДК 908(477-15)
ББК 26.89(4Укр3)
Г98

Гушул М. В.

Г98 Рожнів і Покуття. Минуле й сучасне, духовне й матеріальне. — К.: Світ Успіху, 2013. — 392 с.

ISBN 978-966-8352-72-0

На базі архівних матеріалів, опублікованих і неопублікованих рукописів, спогадів людей різного віку і власних спогадів, через долю однієї родини простежується доля села, Покуття і України.

Автор описує різні сторони життя села і Покуття, приділяє увагу звичаям і обрядам (зокрема і весільному), особливостям покутських будівель і одягу, засобам господарювання.

Книжка є спробою показати всі сторони життя покутського села, в тому числі минулі й сучасні, духовні й матеріальні здобутки покутян.

УДК 908(477-15)
ББК 26.89(4Укр3)

ISBN 978-966-8352-72-0

© Гушул М. В., 2013
© Світ Успіху, 2013

*Любов до Батьківщини починається
з любові до рідного порога.*

Народна мудрість

ВСТУПНЕ СЛОВО

Шановний читачу!

«Час рікою пливе...» І невпинно. Багато з того, що ще вчора ми знали і пам'ятали — сьогодні вже забулося, або забувається. Забуваються події, звичаї, обряди, забуваються слова пісень, забуваються іноді й мелодії.

Мої друзі, побувавши у Рожнові на весіллі у своєї родини, з сумом розповідають, що весільний обряд втрачає ту неповторність, яка була раніше. Навіть старші жінки і чоловіки вже позабували слова багатьох обрядових пісень, і тому їх співають мало. А молодь, як правило, їх взагалі не знає. Весільний обряд спрощується. Особливо, коли весілля відбувається у кафе чи ресторані. Тоді весілля майже не відрізняється від святкування дня народження або іншого торжества. Замість традиційних народних оркестрів, на основі троїстих музик — скрипка, цимбал (цимбали) бубон — звучить електронна музика. Такі музиканти нерідко грають не кращі зразки російської «попси» типу:

Уводи от фонарей —
Поцелуй меня скорей.
Поцелуй меня везде —
Восемнадцать мне уже.

Ще паскудніші «шедеври» Верки Сердючки. В них вона показує наших дівчат дебілками, які «підуть у садочок і наїдяться черв'яків». І наші, найкращі у світі дівчата, завзято «гоцають» під це паскудство, вважаючи, що це не про них, що це про інших...

У 1968 році я здійснив документальний опис весільного обряду, якого на той час дотримувалися у Рожнові. Ця робота ввійшла у двотомник «Весілля», який підготував Інститут мистецтвознавства фольклору та етнографії Академії Наук України («Наукова Думка», Київ, 1970 р.) Переважна більшість пісень і мелодій, наведених у цій книжці, записана з уст моєї мами — Гушул (Сав'як) Катерини Михайлівни, 1907 року народження.

Відтоді минуло 43 роки. Двотомник давно вже став бібліографічною рідкістю. У Рожнові є тільки один примірник «Весілля» у мого

брата Володимира. Думаю, що небагато їх знайдеться і на всьому Покутті. Тому друге видання опису «Покутське весілля» вважаю не тільки доцільним, але й дещо запізнілим.

Багатьох читачів може зацікавити минуле Покутського краю, зокрема господарювання, духовність, шкільництво, просвітянський рух, хорове і акторське мистецтво, політичні змагання, звичаї, святкування Різдва, Великодня, храмових свят, проведення толоки та інші грані життя сіл Покуття. Цікавими можуть бути матеріали про традиційний в минулому одяг покутян, його характерні особливості та способи виготовлення. Частково ці матеріали викладені у моїй книжці «Рожнів і рожнівчани» («Світ Успіху», Київ, 2010 р.), які вважаю за доцільне розширити і доповнити.

Відходять у минуле традиційні методи і засоби обробітку землі, давно вже немає водяних млинів, олійниць, столярних майстерень. Давно вже немає кушнірів, шевців, чинбарів; не сіють у приватних господарствах конопель і льону і не роблять з них полотно. Вироби всіх цих промислів витіснили дешевші і привабливіші товари промислового виробництва. На щастя, вони не змогли витіснити декоративне художнє ткацтво, вишивання, різьбярство, писанкарство та інші народні промисли.

Відбулись великі зміни і в будівництві приватних житлових і нежитлових приміщень, появились нові конструктивні і оздоблювальні матеріали, нові технологічні засоби і методи будівництва. Порівнюючи будівлі Східної України з будівлями Західної України, можна помітити що останні є естетичнішими, різноманітнішими і зручнішими. Щоб поділитись з широким колом читачів і фахівців кращими, гідними подиву, здобутками покутських майстрів у сфері будівництва і проведенні оздоблювальних робіт, у 2002 році я написав і видав книжку «Будівлі Покуття» (Писаний Камінь, Косів, 2002 р.) Книжка була випущена тиражем 800 примірників і на сьогоднішній день їх залишилось менше двох десятків. Разом з тим схвальні відгуки про неї і отримані подяки від забудовників і будівельників також свідчать про доцільність її перевидання.

Кілька слів про Рожнів. Рожнів — це типове покутське село, розташоване на рівнині між річкою Черемош та відрогами Карпатських гір. З етнографічної точки зору Рожнів знаходиться в перехідній зоні між Гуцульщиною та Бойківщиною, що виразно проявляється у мові, піснях, звичаях і обрядах, одязі, народному мистецтві і певною мірою — у характерах людей. Недарма справжні бойки називають рожнівчан гуцулами, а справжні гуцули — бойками.

Із паспорта села Рожнова на 2010 рік: площа — 3922 га, кількість дворів — 1918, кількість населення — 5535 осіб, електрифіковано

у 1965 році, газифіковано у 1977 році — 1760 дворів, середня школа: учнів — 718, вчителів — 82, два будинки культури, чотири церкви: дві греко-католицькі та дві православні, два священики.

Більшість будинків у Рожнові тепер будуються з вишуканими архітектурними формами і оздобленням, з усіма вигодами, з викладеними тротуарною плиткою подвір'ями, з високоестетичними «прозорими» огорожами (на відміну від підкиївських глухих, 3-х метрової висоти), з витриманими у тому ж стилі господарськими будівлями, з квітниками і басейнами, з використанням архітектури малих форм та інше. Однакових будинків майже немає. Селом ідеш, як музеєм під відкритим небом. Мабуть, тому жителі сусідських сіл іноді називають Рожнів «Малою Канадою».

Це — сучасний Рожнів. А яким він був у минулому? В яких будинках жили люди, як одягалися, які були звичаї і обряди, як боролися за виживання в часи лихоліть? Мені дуже не хотілося б відповідати на ці питання загальними фразами. Це було б нудно і нецікаво. Набагато цікавішим, на мій погляд, буде сприйматися висвітлення цих питань через розповідь про життя однієї родини, доля якої майже нічим не відрізняється від долі переважної більшості рожнівчан, та й переважної більшості покутян також. Тоді «з журбою радість обнімалась» у всіх майже однаково. Тож почну з опису родинного гнізда моїх батьків і їхньої долі.

Але з самого початку хочу звернути увагу на те, що у тексті будуть зустрічатися діалектизми, які я свідомо вживаю. На захист такого рішення процитую з цього приводу думку відомого публіциста й науковця Івана Дзюби: «Таке враження, що українці всю свою історію воюють із власною мовою — той з діалектизмами, той з архаїзмами, той з неологізмами, той з русицизмами, той з полонізмами, той з германізмами, той зі старослов'янізмами — тобто, в результаті, з повносущністю української мови, з її здатністю все засвоїти, все переварити і зробити власним багатством, як це зробила російська мова, а ще більше — англійська, в якій чого тільки не намішано, а стала найпотужнішою в світі, з найбагатшим словником... А в нас... навіть великому письменникові не вільно поводитися згідно з власним мовним і естетичним чуттям.

... Обскубуємо і обрубуюємо національну мову до “правильного літературного стовбура!”» (Іван Дзюба. Спогади і роздуми на фінішній прямій. — Київ: Криниця, 2008, с. 269).

І ще про прізвище Гушул. За радянських часів букву «г» ліквідували і замінили її буквою «ґ». Усіх записали Гушулами. А тепер, коли буква «г» в українському правописі відновлена, будемо нею користуватися, і прізвища будемо вказувати так, як вони звучали і писалися до того — Гушул, з наголосом на першому складі.

Частина перша

РОЖНІВ І РОЖНІВЧАНИ

РОДИННЕ ГНІЗДО

До батьків ми зверталися «татусю», «мамусю» і, як всі у нас, — на «ви». Як співається у відомій, з глибоким змістом, пісні «Землякам» (муз. М. Свидюка, слова Г. Даниленка):

«Ми з тих добрих країв,
Де батьків називають на «ви»,
А своїх матерів
У поклони цілують у руку».

Звертання «татусю», «мамусю» збереглося аж до старших класів школи. Пам'ятаю, як одного разу, коли я вже заглядав на дівчат, у присутності однієї із них я звернувся до тата «татусю». Вона так здивовано на мене подивилася, що я надалі в присутності чужих людей почав звертатися «тату», «мамо». Але на «ви» ми зверталися завжди. І думаю, що в цьому є великий сенс. Наведу такий приклад.

Моя дружина Ліда з Черкащини, і в них було прийнято до батьків звертатися на «ти». Це я зауважив для себе з перших годин знайомства з батьками дружини. Це мені не сподобалося. Я висловив свою думку дружині — і вона почала звертатися до своїх батьків на «ви». Через якийсь час сталася суперечка між Лідиними батьком і бабусею. Ліда прийняла сторону бабусі, але сперечатися з батьком на «ви» ніяк не могла. Ліда потім розказувала, що тільки тоді, коли вона через якийсь час не витримала і перейшла на «ти», батько від несподіванки зразу ж замовк. Єдине, на що він спромігся — сказав: «О! Так ти вже і на «ти» перейшла?», — розвернувся і пішов. Очевидно, що цей випадок промовисто говорить про перевагу шанобливого звертання на «ви» у порівнянні з панібратським звертанням на «ти». Наші діти, незважаючи на те, що виростили і виховались у Києві, також до нас звертаються на «ви»...

Тато народився у багатодітній сім'ї Микити Гушула і був сьомою дитиною (всіх дітей було десятиро). Дід Микита був добрий господар (як у нас кажуть — поредний газда), мав ґрунт (землю) не тільки



Мої батьки Катерина і Василь Гушули

в Рожнові, а й у Рожполі (Рожнівські поля, за 30 км від Рожнова), тому було що дати дочкам і синам на віно (придане). Обійстя (подвір'я) було розміром приблизно 150 x 80 метрів. Від дороги і з північного боку воно було обсажене столітніми смереками і знаходилося за 80–100 метрів від річки Рибниці. При в'їзді ліворуч стояла стайня на два відділення: одне — для корів і телят, друге — для коней і лоша́т. Недалеко від стайні — комора, куча для свиней, курник для птиці і криниця (щоб близько було носити воду худобі). Праворуч, знову ж таки недалеко від стайні з тої ж причини, стояла стодола.

Стодола в нас була дуже велика. Будував її ще дід Микита. Він був не бідним селянином і повинен був мати приміщення для зберігання урожаю. Це була споруда з чотирисхильним дахом без перекриття з розмірами десь 12 x 10 метрів, з високою і широкою брамою, в яку, в разі негоди, могли в'їхати коні з возом, навантаженим снопами пшениці чи сіна. Дах стодоли був покритий соломою. Для покриття даху завчасно виготовляли плескачки. Для цього брали обмолочені житні снопи і видергували на спеціальних дергівках (вичісували поламани і заплутані стебла). Житні снопи використовували тому, що сухі стебла жита твердіші й довші за пшеничні та довговічніші.

Дергівка являла собою товсту дошку, в яку набивали два пучки заго-стрених доверху штирів. Один пучок штирів набивали рідше високими



«Проїшло дитинство все моє ось тут...»

штирями, а другий — густіше меншими штирями. Сніп видергували спочатку на рідких штирях, а потім на густіших. З видерганих снопів в'язали маленькі снопики, ділили їх наполовину і перекручували на перевеслі на 360 градусів, — виходило два маленькі снопики, зв'язані пе-

ревеслом. Кінці перевесла заправляли між снопики і — плескачка готова.

До лат даху плескачки прив'язували солом'яними перевеслами шар за шаром, починаючи знизу. Кожний наступний шар плескачок зміщували на половину плескачки для кращого перекриття. Одна плескачка з довгої житньої соломи перекривала своєю довжиною не менше трьох лат (з таким розрахунком їх набивали). Потім стріху під шнурок підстригали — і виходила надійна, по суті тришарова солом'яна покрівля.

Дахи будівель робили гостроверхими, чотирисхильними. На такому даху не затримувався сніг, з нього швидко стікала дощова вода, він не глибоко промокав, швидко висихав і був довговічним. На «коньку» даху робили солом'яну шапку і закріплювали її за допомогою хрестовини з вербових кілків, збитих зі зміщеним до верху центром. Такі дахи служили 50 і більше років. Для збільшення довговічності даху з печі часто випускали дим під дах хати, і він виходив не через димар, а через со-

лом'яну покрівлю даху (так звані курні хати). При цьому дах швидко висихав, не пошкоджувався мишами і всякими хробаками і значно подовжувалася його довговічність. Крім того, на задимлене горище ніколи не залітали комарі і різні



Курна гуцульська хата, вкрита дралицями

мухи, тому на ньому можна було будити (коптити) сало, м'ясо, яблука, сливи, груші (сушениці). І в них ніколи не заводилися черв'ячки, міль і всяка інша погань. Все це було дуже важливим в ті часи, коли консервування ще не було поширеним і таким способом можна було запастися продуктами на цілий рік.

Посередині стодоли навпроти брами був тік, на якому молотили снопи. Тік покривали розмоклою і перемішаною в'язкою глиною, і коли вона засихала, він ставав рівним і гладеньким. На нього наклали назустріч один одному дві сторонці снопів (ряд називався — сторонка), колоссям до середини, і молотили вручну ціпами. Молотили спочатку одну сторонку, потім другу, потім перевертали обидві сторонки — і все повторювалося. Насамкінець перевіряли кожний сніп і, при потребі, домолочували кожний окремо.

Справа і зліва від току зберігалися складені необмолочені і обмолочені снопи, сіно, полова. Ми дуже любили стодолу. Там, на високих сволоках, у нас була гойдалка, там можна було гратися в негоду, ховатися і «борюшкатися» в соломі та в сіні. А влітку, коли на дворі тепліло, ми просилися спати в стодолу на сіно, особливо коли стали старшими, бо звідти легше було піти погуляти і повернутися в будь-який час. Правда, мама ранком не могла нас добудитися. Але фраза: «Ну, почекайте! Будете ви в мене спати у хаті!» — змігала нас з постелі.

Батькам важливо було, щоб ми добре виспалися, бо треба було вставати разом зі сходом сонця й допомагати їм виконувати безкінечні роботи. І коли тато побачив, що ми часто ходимо сонні і кволі, сказав, що буде нас у стодолі на ніч замикати. Так і робив, але і це не допомагало. Старший брат Михайло в кутку стодоли акуратно підірвав кілька нижніх плескачок даху — і вже зовні по «вуглу» стодоли (вона була дерев'яна, складена «у вугли») ми спокійно злазили «на волю».



Стара хата в Рожнові (Заріка), вкрита солом'ю

Одного разу вранці до тата прийшов сусід, і ми прокинулися від їхньої розмови. Сусід скаржився, що цієї ночі біля черешні маївки (ранній сорт черешні, яка дозріває наприкінці травня) йому витоптали город. І він впевнений, що то були ми. Ми

завмерли... Бо «знає кіт, чиє сало з'їв». Тато каже: «Цього не може бути, але ходімо подивимось». Ми зразу ж заплющили очі і вдавали, ніби спимо «мертвим сном». Підводить тато сусіда до стодоли, знімає замок, відкриває браму і каже: «Бачите, сусіде, мої хлопці сплять під замком, і цього зробити не могли». Сусід розвів руками, вибачився і пішов. Тато почав нас будити. Ми «з трудом» розплющували очі, солодко потягувались, позіхали — одним словом, як у нас кажуть, «грали вар'ята» до кінця. Але по черешні більше не ходили.

Подвір'я було обгороджене плотом (тином). Плоти плели зі спеціально вирощеної для цих цілей вербової лози, так званої «червоної» верби, яка є гнучкою і з довгою лозою. Вирощували її таким методом: з вибраної верби весною зрізали лози товщиною 40–70 мм і довжиною 2–2,5 м і висаджували у вологий ґрунт. Протягом року саджанець дає багато молодих пагонів. Найбільше їх у верхній частині біля зрізу, які й залишали як ростові, а всі інші, що виростали на стовбурі верби, знищували (обламували або обрізали ще молодими). Через кожних 2–3 роки, коли лоза досягала в діаметрі 3–6 см, її повністю обрізали. Товстіші лозини йшли на кілки, а тонші — на плетіння плоту. Перед використанням кілки просушували або звільняли від кори. Цей захід був обов'язковим, якщо пліт городили весною, бо кілки могли пустити коріння і замість плоту виростав ряд верб.

Навпроти стодоли стояла кошниця (у нас це слово вимовляють з наголосом на першому складі). В кошницях зберігали кукурудзу в шульках (качанах). Кошницю теж плели з вербової лози. Вона мала розміри в плані 1 x 3–3,5 м, і в висоту 2,5–3 м. Підвалини кошниці клали на закопані дубові стовпчики на висоті близько 50 см.

Кукурудзу в качанах засипали зверху кошниці під самий верх, а виймали знизу через віконце. При цьому кукурудза сама осипалася вниз, доки її не вибирали повністю. У таких кошницях кукурудза була захищена від вологи і ефективно вентилувалась та просушувалась через отвори стінок, плетених лозою. Не важко помітити, що кошниця — це домашній елеватор для зберігання кукурудзи в качанах.

Кукурудза у харчуванні покутян займала (займає і до цього часу) вагому частку. Найбільше кукурудзу споживали у вигляді «сипкої» (як манка) кукурудзяної муки, з якої варять кулешу. Кулеша — це густа кукурудзяна каша, яку під час приготування весь час помішують кулеші рем (невелика кругла обстругана дерев'яна паличка діаметром 2–2,5 см). Кулешу варять на малому вогні, весь час помішуючи, щоб не пригоріло і рівномірно проварилось. Готову кулешу із каструлі вивертають на дерев'яний кружок і вона приймає форму круглого торта. Коли кулеша трохи охолоне — її ріжуть тонкою ниткою на скибки і вживають замість хліба з борщами і супами, з молоком кислим і солодким пряженим, з

м'ясом, бринзою, зі смаженим салом (шкварками). Кулеша — щоденна їжа покутян, особливо старшого віку, які мають проблеми з зубами. З кукурудзяної муки варять також бануш, начинку, а з крупи — голубці.

Зважаючи на широке використання вербової лози в господарській діяльності в Рожнові та інших селах Покуття, верби цінилися часом більше, ніж фруктові дерева. Їх кількість поряд з іншими матеріальними цінностями, іноді вписували до заповітів та шлюбних контрактів.

Усі вищезгадані будівлі складали господарський комплекс. Далі йшов сад, в якому стояла хата. Від господарських приміщень хата була на віддалі 60–70 метрів, подалі від неприємних запахів і набридливих мух. До сорокових років з того саду дожили тільки дві груші — одна щепана з ранніми жовто-червоними солодкими грушами і одна дичка з невеликими жовто-зеленими плодами. Дички (груші, черешні) садили тому, що вони не боялися морозів і спеки, росли висотою 20–30 метрів і жили більше 100 років. Їх вибирали з кращих клонів дикої груші чи черешні. Для цього йшли в ліс у час плодоношення, і коли знаходили грушу чи черешню з добрими, смачними і досить великими плодами — шукали їй поросль, викопували і садили у саду.

Особливістю нашої груші було ще й те, що плоди на ній достигали поступово. Кожний день протягом місяця вранці можна було під нею назбирати пару відер спілих груш, які падали на траву і не розбивалися. Мама сушила їх у печі, досушувала на сонці і запасала на зиму мішками. Ці сушені груші разом із сушеними сливами нам допомогли пережити голод 1947–1948 років та й інші наступні роки після того, як все, а найголовніше — землю, забрали в колгосп, і «біда була крайня», як у нас кажуть.

ТАТО

Тато був сьомою дитиною в сім'ї (12.02.1903–15.12.1980). Назвали його Василем. Коли він народився, його старша сестра Марія була вже одружена. Про тата спогади будуть викладені в наступних розділах, а в цьому я хотів би згадати тільки таке.

Тато довго не одружувався, парубкував до 31 року. Дід Микита неодноразово хотів його одружити з дочками заможних господарів, але він кожного разу категорично відмовлявся. Суперечки з цього приводу дійшли до того, що дід Микита відділив тата від сім'ї. Виділив йому ґрунт (землю), дав пару коней і сказав: «Газдуй сам. Може, це тебе змусить нарешті женитися». Тут треба сказати, що дід Микита був дуже крутої вдачі. Перечити йому ніхто не наслідовався.

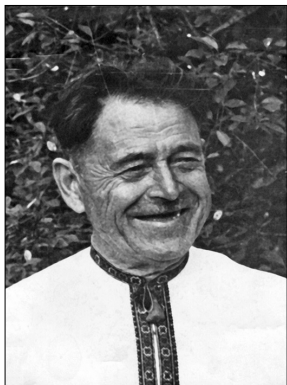

Тато

Через деякий час тато сказав дідові, що хоче женитися. «Нарешті!» — сказав дід. Але коли дізнався, що тато вибрав собі дівчину з не дуже заможної, також багатодітної сім'ї Михайла Сав'яка (у них було семеро дітей і сім моргів ґрунту), й що вона куховарила в косівського священика (декана), то заявив татові, що він категорично проти. Аргументи тата про те, що вона там добре заробляє і що в неї є гроші, не допомогли. Дід сказав, що служницю своєю невісткою бачити не хоче й що весілля робити не буде.

Тато розповів про це своїй молодшій сестрі Василині, яка вже давно вийшла заміж за заможного сусіда Пантелу Стеф'юка. Василина порадилася з чоловіком і сказала, що вони зроблять татові весілля (незрозумілих мені, навіть тепер, цивільних шлюбів на той час, слава Богу, ще не було). Так і сталося. Бо дід від свого слова не відступив. Василина з Пантелом зарізали свиню, найняли музикантів і відгуляли гарне, хоч не дуже велике весілля. Це був, може, чи не єдиний випадок, коли весілля синові робив не тато, а сестра.

Але треба було десь жити. Тато, напевне, мислив так, як співаєтьс-я у відомій пісні: «Постав хату з лободи, а в чужую не веди». Тому ще до весілля південну частину стайні (конюшню) переробив на хату. Відгородив хороми (сіни) і комору, в якій зберігалась мука та несезонні речі і вимурував піч з грубкою (кухонною плитою). У піч вмуровував котел для підігріву води й братруру (духовку), в якій їжа, зварена вранці, зберігалась теплою до обіду й розігрівати її не було потреби. Це дозволяло значно економити час, якого в селі завжди не вистачає.

Над припічком до стелі була прикріплена на чотирьох ланцюжках коліска. Припічок і ліжка були з дощок, які застеляли веренею, зшитою з трьох домотканих грубих верет, клали на неї чотири великі подушки, по дві для кожного — одну під бік, другу — під плечі й голову. Вкривалися веренею, а зимою ліжником або периною.



Тато зі Стеф'юком Пантелю біля своєї хати

Над ліжком одним кінцем до стелі, а другим — до стіни була закріплена жердка, на яку вішали щоденну одягу. Несезонна одягу зберігалася в коморі, а святкова — в коморі у скрині. Жердку кріпили нижче від стелі приблизно на півметра. За столом під стіною знаходилася шорока, з дуже товстої дошки, лавиця. На ній, при потребі, можна було й переночувати. Вона мала кілька отворів для того, щоб вставляти в них кужівки з прядивом під час прядіння. Залізне старовинне ліжко, ще польське, мало на боковинах гарні картини. У кутку знаходилася шафа для посуду і один стілець. Вони були різьблені й покриті темно-вишневим лаком. Ці різьблені деталі я з великим задоволенням витирав вологою ганчіркою і милувався звільненими від пилу блискучими лакованими елементами.

Запам'яталися також дуже гарні, на підборах, мамині шлюбні туфлі. Це все, що залишилося зі старих добрих часів. Решта все було простим, непоказним, буденним. Вирізнялися хіба що вишиті сорочки, ткани рушники й скатертини.

Хата була покрита, як і стодола, соломною, долівка глиняна. У цій хаті народилися ми всі. Тато три рази за своє життя збирав дерево на хату, але в часи воєнних лихоліть його забирали військові на свої потреби. Нову хату зміг побудувати тільки в кінці п'ятдесятих років. Ми вже повиростали і чим могли, — допомагали.

Жили тато з мамою дуже дружно, тато піклувався про маму. Наведу кілька прикладів. Дід, який давно вже був одружений вдруге і жив по сусідству в другій жінки, іноді чіплявся до мами (вважав її нерівнею синові). Але тато «твердо» поговорив з дідом — і той «зм'як».

Одного разу тато проснувся вночі від маминого схлипування. На татове запитання, що сталося, мама відповіла, що щось приснилося. Та такі випадки повторювалися, і тато умовив маму розповісти в чому справа. З'ясувалося, що після того, як тато якось поскаржився мамі, що щось поболіє серце, мама пішла до ворожки поворожити про його здоров'я. А та, побачивши молоду жінку, по своєму розцінила це і каже: «Твій чоловік довго не проживе, рік-два найбільше, а твоя доля — білявий чоловік».



Родина Стеф'юків — Пантели і Василюки

Було це ввечері. Тато тут же зібрався і пішов до ворожки (жила вона в сусідньому селі Новоселиці).

Ворожка вже спала. Від страшного татового гуркоту в вікно вона вискочила з хати в одній сорочці. Тато сказав їй все, що про неї думає й попередив, що як буде ворожити так й надалі, то спалить їй хату.

На другий день з самого ранку ворожка прийшла перепросити тата з мамою й пообіцяла, що нікому більше «на зле» ворожити не буде. А маму тато запитав: «Скажи мені! Якби людина знала сьогодні, що вона через тиждень, чи місяць, чи рік загине, то від цього легше їй було б? Звичайно, ні. Треба надіятись на краще, а що Бог дасть, то й буде». Відтоді мама ніколи, навіть у роки війни, коли тато був на фронті й довго від нього не було листів, до ворожок не ходила. А їх тоді по селах розвелось дуже багато.

Або ще таке. Одного разу пізньої осені вночі мама прокинулася від лютого гавкання й гарчання нашого Бровчика (тато був на роботі). Мама зрозуміла, що хтось хотів украсти швари тютюну, які досушувались попід усіма стріхами. Мама вискочила боса в самій сорочці і почала згарячу обходити все господарство та дивитися, що пропало. Була місячна морозна ніч. Мама тоді спам'яталася, коли відчула, що страшенно змерзла. Побігла до хати, але було пізно. Ліва нога в коліні почала пухнути, потім відкрилися рани. Поїхали у Косів. Суглоби почистили, рани загоювалися, але нога в коліні не згиналася. Лікарі сказали, що треба робити операцію — ламати коліно. Мама погоджувалася, а тато був категорично проти. Мама казала татові — «нащо тобі каліка», але тато наполягав на своєму й згоди на операцію не дав. Операцію відмінили, але мама змушена була ще на деякий час залишитися в лікарні.

Настала весна. Треба було орати, сіяти. На той час Михайлові, моему старшому братові, було 3,5 роки. Тато його залишав у сусідки вуйни Аниці, але довго Михайло у неї бути не хотів і тікав до тата, що в нього перед очима орав на городі. Тут треба сказати, що в тата був плуг із колісницею, в якій праве колесо, яке їде по борозні, — більше, а ліве, яке котиться по ораному, — менше на глибину борозни. Висота зачеплення плуга до колісниці регулювалася по висоті. Плуг був відрегульований так, що коли він був у борозні, його можна було і не тримати за ручки: на боки він не падав. Тож на цьому плузі тато прикріпив для Міся (Михайла) сидіння, прив'язав його «пасками безпеки» і орав з дитиною, яка сиділа на плузі. В кінці борозни, що була довжиною 500–600 метрів, Міся знімав, розвертав коней і плуга, садив його на своє місце та продовжував орати.

А коли темніло, сідлав коня і галопом скакав 14 км до Косова, щоб провідати маму в лікарні.

Все вищевикладене я згадую з розповіді батьків і на цьому спинося, бо в подальших розділах буду писати про тата, спираючись уже на власні спогади.

МАМИНА РОДИНА

Тепер кілька слів про мамину родину. Мама (7.12.1907–6.03.1988) народилася також у багатодітній сім'ї Сав'яків – Михайла Микитовича і Ганни Петрівни. От що згадує мамина сестра Доця (Євдокія):

«Після одруження наші батьки жили в маминих батьків. Жили дружно, багатими не були, але й не були бідними. Мали сім моргів ґрунту – 4 татових і 3 маминих. У 1905 році народилася сестра Марія, у 1907 – Катерина, у 1909 – Ірина, у 1911 – Олена.

У той час багато людей почали виїжджати на заробітки до Канади. Заробляли непогано, і тато вирішив поїхати також туди. Добре, що для виїзду до Канади треба було мати тільки довідку від сільської управи про те, що ти не злодій, і метрику від священника. З такими документами людина могла їхати хоч на край світу. Поїхав тато до Канади ще до Першої світової війни. А далі – війна, потім друга війна з поляками.

А тим часом діти підростали. Мамі було важко з чотирма дітьми, тому вона написала татові, щоб повертався додому. Повернувся тато



*Дід Михайло,
батько моєї мами*



*Рідні сестри (справа наліво): Євдокія, Марія, Катерина (мама автора),
Ірина і Олена*



Тітка Євдокія з Лідією і невісткою Марією

після закінчення війни з поляками в 1920 році, бо в 1921 році народилася я. У 1928 році народився син Тома, якого тато назвав на честь свого найкращого товариша в Канаді. У 1930 році народився син Андрій. Старші дочки повиходили заміж. Незабаром після важкої хвороби на 58-му році життя помирає мама. Залишилося ще троє неодружених дітей. Тато віддає нас до школи. Я закінчила тільки початкову школу (4 класи), бо треба було допомагати татові. У віці 12–13-ти років я пішла жити до сестри Катерини, яка на той час була уже заміжня. Допомогала їй по господарству, пасла худобу. У сестри я прожила 3 роки.

У цей час тато починає робити килими й забирає мене додому. Та через кілька років він помер. Троє дітей залишилися повними сиротами. Нами опікувалася й допомагала рідна сестра покійної мами — Василина, яка й до цього жила увесь час з нами (не виходила заміж). У вісімнадцятирічному віці на запалення легень важко захворів брат Тома і незабаром помер. Для нас це було великою трагедією, особливо для молодшого на два роки брата Андрія. Він казав, що останню сорочку зняв би і віддав би за те, щоб Тома одужав.

Через деякий час я, а потім і Андрій одружилися. У мене один син Володимир, у Андрія два — Михайло і Володимир. Із рідних ми з Андрієм залишилися самі. Старші сестри помирали в похилому віці в різний час».

Свої ж спогади про маму я викладу у наступних розділах.



Вуйко Андрій з дружиною Ганнусею, Лідією і братом Володимиром

МИНУЛЕ РОЖНОВА

ПОХОДЖЕННЯ НАЗВИ СЕЛА

Про походження назви села Рожнова є різні думки. Ось що пишуть з цього приводу історик Петро Сіреджук і публіцист Олег Семенишин:

«Особливістю Рожнова є те, що село розташоване на пограниччі трьох субетнографічних земель: Гуцульщини, Покуття та Буковини. З одного боку — гуцульські міста Косів, Кути, а, з іншого, — покутські Заболотів і Коломия, дещо далі — буковинські Вижиця і Чернівці.

За переказами, давні рожнівчани на Рожнів казали ще й Рознів. Вочевидь, назва Рожнів (Рознів) походить саме з мотиву його географічного розташування, бо, власне, міститься Рожнів у так званих «рожнах», тобто у місці, де зливаються притоки Хімчинець і Тарновець з річкою Рибниця. У подібних назвах Прикарпаття, як ось: Рожнятів, Рожин, Рожниця, Рошнів, закладено цей самий зміст, себто впадання менших потоків, річок до якоїсь більшої річки (за Р. Процаком). Річки ж нерідко слугували межами. Через це гуцульський Рожнів й опинився на перетині згаданих субетнографічних зон України. Неподалік села були й адміністративні межі.

Схожа етимологічна версія Рожнів (Рознів) — той, що «рознимає» території не лише річками, а й дорогами. Бо, власне, тут у Рожнові, вузловому великому селі Гуцульщини, схрещені шляхи, які розходяться у різні боки. Допускаємо, що назву села могла покласти і словосполучка «рожні люди», тобто різні за походженням, з сусідніх, субетнографічних українських територій, котрі певний час могли зберігати діалектні відмінності у своїй вимові. Малоімовірно походження топоніму Рожнів й від слова «розни», що означало збиті дерев'яні підставки під снопи збіжжя. До роздумів спонукає фразеологія «йти на рожен», тобто — на герць, або наражатися на смертельну небезпеку. Ймовірно, що у сиву давнину тут могла відбуватися якась битва, чи навіть не одна.

Схожу версію пропонує Василь Кобилюх. Рожнів (Рознів) зі санскриту (найстарішої мови світу) дослівно означає посадження, зміцнення, тобто укріплення. Ймовірно, тут височіла десь у першому півтисячолітті нашої ери фортеця, добре помітна на чималу відстань (гуц. — розстань)» [2, с. 34].

Ще одну версію походження назви села Рожнова пропонує Федір Мацко. Він пише, що в сиву давнину в одного селянина появилось жито, яке тоді називали «рож». Тому того чоловіка люди називали Рожко (трохи змінене прізвище — Рижко існує і тепер). Люди приходили до нього і просили насіння рожу, а він казав, що у нього його мало і щоб приходили восени по рож нову. Восени люди казали, що йдуть по рож нову, — звідси і назва Рожнова.

ПРО ЩО ГОВОРЯТЬ АРХІВИ

Для висвітлення цієї теми звернімося знову до уже згаданої публікації Петра Сіреджука і Олега Семенишина:

«Рожнів уперше згадано у літописах ще у 1408 році. В 1562 році Рожнів потрапляє до рук одного власника. Тоді польський король Сигізмунд II Август (1548–1572) надав «вельможному воєводі земель Руських і коронному гетьману Миколі Сенявському маєтки королівського домену: містечко Нове село (Бурштин), луки, сіножаті, нежитки сіл Насташин і Уїзд, пусте поле Ігнасків у Галицькому повіті, Рожнів..., що на Покутті поблизу волоської границі в Коломийськiм повіті..., а також с. Копистин і новозасноване на землях цього села містечко Іллятка Подільського воєводства». У травні 1569 року надання було підтверджено спеціальною ухвалою на Люблінському коронному Сеймі. Того ж місяця король на Варшавському коронному Сеймі спеціальною грамотою затвердив її, і коронний гетьман, воєвода земель Руських, ще раз отримує цей маєток у посесію на



Рожнів, пам'ятний знак

10 років. У 1579 році селами Рожновом, Новоселицею, Старим Косовом заволодів магнат Геронім Язловецький. Цей магнат був власником тут аж доти, доки 10 червня 1625 року не продав села Рожнів та Новоселицю знову попередньому власникові.

Перший задокументований напад

Печатка Рожнівської домнії
1 січня 1805 р.

Печатка села 1866 р.

Печатка громади
с. Новоселиця
14 липня 1895 р.

Печатка с. Новоселиця
за тимчасової російської
військової адміністрації
10 лютого 1917 р.



Печатки Рожнова і Новоселиці тих часів (фото з [7])



Фрагмент карти Покуття (1650 р.)
Г. Боплана (фото з [7])

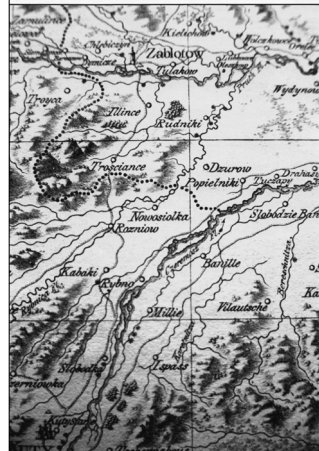

Фрагменти карти,
де позначений Рожнів
(фото з [7])

татарської орди на Рожнів відбувся 1618 року. Тоді багато люду забрано в ясир. Зі скарги сільського отамана дізнаємося, що села Рожнів і Новоселиця розорені і зруйновані, а тому з цих сіл отамани Іван та Остап не можуть зібрати податків.

Напади татар на Гуцульщину і Покуття повторювалися раз по раз. Так, з 1605 до 1633 рр. їх було 20. Тому легше порахувати роки, коли люди жили спокійно, аніж ті, коли татари знищували наші села і містечка. Отож, «спокійними» літами польський історик М. Горн називає 1606, 1608–1611, 1614, 1619, 1625, 1627, 1630, 1631 роки» [2, с. 34–37].

Коли спустошливі татарські набіги припинилися, село відродилося і стало значним на Покутті. У нім перед початком Хмельниччини

побував відомий картограф Гійом-Левасар де Боплан (1600–1673), який, найнявшись на службу до польського уряду, в 1630–1648 роках багато подорожував Україною, зокрема і Покуттям. Г. Боплан написав доброзичливий до українців твір «Опис України» і уклав до нього детальну мапу сіл і міст України 40-х років XVII ст., де позначив і Рожнів на Покутті. Достовірність свого перебування в тих поселеннях, які нанесені на мапу, картограф гарантує словами: «Я не пропоную вам мапи, складеної за донесеннями або з чужих уст. Її я уклав на підставі точних вимірів, що їх виконав особисто у всіх місцевостях того краю, який вона змальовує. Це править вам за гарантію, що вона точна, а книга моя правда» [3, с. 117, 199].

Рожнівчани брали участь у знаменитих для всіх українців подіях часів Хмельниччини. Так, магнат Іван Яблоновський 27 серпня 1649 року вніс до галицького громадського суду протест проти Ілька Велейки та інших з Покуття, де вказувалося, що вони брали участь у нападі на його замки в Лючі (Косівщина) і Дебиславцях (поблизу Коломиї) і разом з іншими повсталими Гуцульщини і Покуття зруйнували їх дотла. Крім рожнівчан, ці замки штурмували повстанці трьох міст (Косова, Заболотова, Кулачківців) і 16 сіл: Іспаса, Перерива, Підгайців і Семаківців на Коломийщині; Космача, Лючі, Соколівки, Хімчина на Косівщині; Демидча, Задубрівців, Залуччя, Любківців, Олешкова, Трійці, Тулукова, Новоселиці на Снятинщині. До того ж з окремих поселень краю в повстанні брало участь по двоє і більше осіб з родини.

За даними подимного реєстру Коломийського повіту від 17 травня 1670 року, у Рожнові жило 60 сімей. Перепис населення 31 грудня 1900 року засвідчує, що в Рожнові проживало 6736 осіб. А за переписом населення 1921 року тут налічувалося 6426 осіб. З усією Галицькою землею Рожнів пережив страшний голод у 1738, 1744 і 1746 роках [4, с. 55].

Перед поділом Польщі Рожнівським ключем, до якого входили Рожнів, Новоселиця, Джурів, володів власник, ротмістр коронних військ Станіслав Коссаковський. Він 5 серпня 1758 року зі свого земельного фонду надлив місцевих священиків землею, щоб ті могли господарювати. «Скарг з боку селян на нього ми не виявили» [5, с. 5–7].

Після першого поділу Речі Посполитої у 1772 році Рожнів разом з іншими поселеннями як Покуття, так і Гуцульщини, Буковини, Закарпаття, Галичини... відійшов до складу Австро-Угорської монархії. В історії Рожнова почала свій відлік Австро-Угорська доба.

У Рожнівській домінії, як і по інших галицьких панських маєтках, влада власника-пана була всесильною. Польський дослідник Б. Ула-

новський у своїй статті «Польське село під правовим оглядом від XVI до XVIII ст.» писав: «На чолі сільської організації стоїть пан, дідич, влада якого стосовно місцевого населення аналогічна королівській. Садиба пана називається двором. Службовою мовою «пан» і «двір» ідентичні, через це кажуть: суд панський чи двірський, влада панська чи двірська, слухняність пану і двору і т. ін. Село також називається домінією. Звідси зрада домінії означала те ж, що і втрата громадянства. Пан є законодавець і суддя, опікун підданих і носій адміністративної, поліцейської і виконавчої влади».

Вся земля Рожнова, як і інших довколишніх сіл, поділялася на домініальну, якою володіли власники, рустикальну, що перебувала в користуванні селян, і церковну, яка належала пароху. За даними Йосифінської метрики від 15 листопада 1787 року, домінії належало 6 моргів і 1427 сажнів орного поля, 16 моргів лук, 284,1 морга лісу, а селянам — 253 морги орного поля, лук — 697 моргів і 1097 сажнів. Священик мав 6 моргів і 1417 сажнів орного поля, лук — 9,5 морга і городів — 5 моргів. У 1880 році площа земель двору становила 119 моргів орної землі, 204 морги пасовиськ і 51 морг лісу (1 морг — 0,56 га).

Наявність панського двору в Рожнові зобов'язувала жителів відробляти панщину. Тяглий селянин відробляв 6, піший — 7, а халупник — 12 днів панщини на рік. Невеликий розмір відробіткової ренти пояснюється тим, що в рожнівській домінії не було великого фільваркового господарства» [6, с. 73–77].

Скасування панщини перетворилося на всенародне свято (16 травня 1848 року). На честь цієї події у селах поставили «панщинні» хрести. «Такі хрести, — як пише В. Грабовецький, — були встановлені майже у всіх селах Галичини у другій половині XIX ст. — переважно на честь 10-, 20-, 25-, 30-річчя цісарського циркуляра про скасування панщини» [4, с. 135].

«З кінця XIX ст. у Новоселиці, Рожнові, Джурові розпочинається вуглевидобуток. На гірничих розробках запаси родовища становили 11 317 ц вугілля вартістю 6700 золотих ринських, або 13 580 австрійських корон. Шахтою опікувалося акційне товариство Тлумацької цукроварні. Від 25 червня 1895 року розпочалася експлуатація з'єданого гірничого поля «Сідоня», яке територіально охоплювало не лише Новоселицю, але й Рожнів. У Рожнові тоді ввели нову шахту. Для неї 25 вересня 1895 року складено геологічну мапу залягання бурого вугілля на території села. Тут запаси вугілля були значними, адже у 1908 році ця шахта ще функціонувала. Власником гірничого поля був Леон Теодорович, а співвласником — коломийський купець Самуель Крісс.

У 1894 році на шахті Новоселиця-Джурів видобуто 71 824 ц бурого вугілля вартістю 53 185 золотих ринських і 60 крейцарів. З цієї продукції 27 983 ц пішло на опалення казанів шахти і на заробітну плату робітникам, а решта — чистий зиск власника. Наприкінці XIX ст. на шахтах Новоселиці, Джурова, Рожнова працювало 450 гірників. Однак з різних причин на початку XX ст. вуглевидобуток на гірничих теренах «Сідоня», «Вільгельміна» і рожнівському «Густаві» занепадає (почалась Перша світова війна). Власники шахт не дбали про модернізацію гірничих підприємств, вдаючись до екстенсивного розроблення. Крім цього, в шурфи проникала вода і не давала змоги здійснювати видобуток вугілля.

До появи залізниці на Покутті (1868) видобуте у селі вугілля збували на місцевих ринках, зокрема в Коломиї. Пізніше, коли до ладу стала залізнична колія Львів — Чернівці, його ще продавали у Снятині, Станіславі і Чернівцях для потреб підприємств, а також для опалення великих будинків» [7, с. 23].

Після Першої світової війни видобуток вугілля відновлено у 1925 році. Друга світова війна знову перервала вуглевидобуток. За радянської доби вуглевидобуток був відновлений наприкінці 1946 — на початку 1947 року. У 1962 році шахти закрили як нерентабельні.

РОЖНІВ У НЕДАЛЕКОМУ МИНУЛОМУ

Докладне висвітлення минулого Рожнова може й повинно бути здійснене при написанні історії Рожнова. Тому доцільно нагадати тільки таке.

Війна Польщі з Росією, Хмельницьким і Османською імперією призвела до її ослаблення, що дало можливість сусіднім монархічним державам втрутитись у внутрішні справи Польщі. Пруссія, Австрія і Росія здійснили поділи території Польщі (1772, 1793, 1795). Польща на 120 років втратила незалежність. У 1807 році Наполеон I, розгромивши Пруссію, із частин польських земель, що належали їй, створив васальне Варшавське герцогство. Після розгрому армії Наполеона Перший Віденський конгрес 1814–1815 роках здійснив новий переділ території Польщі. Більшу частину Варшавського герцогства було перетворено на Королівство Польське і передано Росії. Пруссія здобула частину Варшавського герцогства, зберегла Сілезію, Помор'я та інші землі. Австрії (з 1867 року — Австро-Угорщина) залишилася Галичина.

Та повернімося до Рожнова. Відомості про Рожнів того часу маємо з рукописів, на яких, на жаль, не вказані автори. Один із них, за

свідченням Мирослава Прокоповича Ропара, є Микола Іванович Бідолах. Микола Бідолах разом з Андрієм Бідолахом були засновниками першої громадської хати-читальні (див. розділ «Діяльність «Просвіти» у Рожнові»). М. Бідолах був свідомим, начитаним громадянином, всесторонньо обізнаним з минулим Рожнова у всіх сферах життя — освіті, релігії, історії, торгівлі, господарській діяльності, шкільництві і ін. У 1905 році здійснив паломництво в Почаївську і Києво-Печерську лаври. У 1914 році, на початку війни, австрійська війська влада М. Бідолаха заарештувала, інкримінувавши йому русофільство, відправила в табір попереднього утримання при в'язниці Талергоф. Через деякий час відбувся суд. Миколу Бідолаха визнали невинним і відправили на фронт.



Федір Мацко

На щастя, автор іншої історії села Рожнова — Федір Мацко — відомий. Років із десять тому я довідався, що хтось із моїх односельчан написав історію села Рожнова. Мої спроби відшукати її були марними, бо тих, що її читали, просили нікому не розказувати, в кого вона знаходиться. Це мені видалося дивним тому, що кожен автор прагне, аби його творіння прочитало якнайбільше людей. Розв'язка була неочікуваною. Одного разу, коли я гостював у Рожнові, мій рідний брат Володимир сказав мені, що у Василя Мацка є рукопис історії Рожнова, який він узяв у когось почитати. Тут же сідаємо в машину і їдемо до нього. Вітаємось, кажемо, чого прийшли. Показує. Читаю і очам своїм не вірю: «Автор цього опису є Мацко Федір Онуфрійович, житель села Рожнова. Родився 17.05.1907 р. Описую історію свого рідного села, в якому вже живу 83 роки». Прошу дати прочитати — відповідь негативна. Власниця рукопису, дочка Федора Мацка Оріся, просила нікому не давати рукопис, бо може загубитися. Погоджуюсь з цим аргументом і пропоную своїми силами зробити електронну версію рукопису. А коли рукопис буде в комп'ютері і на дисках, то навіть якщо з рукописом щось станеться, можна буде в будь-який час його відновити. З цими аргументами пан Василь погодився, і я забрав рукопис.

І тільки, коли я прочитав його, зрозумів, чому рукопис стільки років переховували. Там, серед інших, описується такий факт. На трудовдень, який можна було заробити за два робочих дні, в колгоспі давали 200 гр. відсіву пшениці. Автор, будучи головою колгоспу і маючи найбільшу кількість трудовнів, заробив за рік 60 кг відсіву

пшениці. Скажіть мені, чи треба кращої агітації проти радянської влади? Тому Ф. Мацко не оприлюднював свою роботу, бо боявся, мабуть, не так за себе, як за своїх рідних і близьких, що могли мати через це прикрощі.

Історія виявилася дуже цікавою. А коли я прочитав дві останні сторінки, які Федір Онуфрійович написав, будучи зовсім сліпим, коли йому було майже 90 років, мені сльози навернулися на очі, і я вирішив, що цю роботу Великого Подвижника я опублікую, навіть якщо доведеться це зробити своїм коштом. Такий привід з'явився. 5 жовтня 2008 р. Рожнів святкував своє 600-річчя. А 4 жовтня побачила світ «Історія села Рожнова» Федора Мацка [1].

Ось що пише Федір Мацко у своїх спогадах про себе і про походження роду Мацків:

«У сиву давнину до Рожнова зайшов чех, який у пана — поміщика Задуровича служив економом. Цей чех називався Томаш Мачько, але пан називав його Мацком. Цей чех був парубком. Томаш Мацко оженився із дівчиною україною і збудував хату, яка була під номером 26. Хата була з дерева, крита соломомою. Томаш Мацко мав сина Дмитра, Дмитро — Михайла, а Михайло мав синів Івана, Грицька, Онуфрія і дочок Матрону і Палагну».

Пропустимо ту частину спогадів, де йдеться про долю братів і сестер Онуфрія, батька Федора Мацка. Відзначимо тільки, що сім'ї тоді були багатодітними. Наприклад, у Грицька Мацка тільки від першої дружини було 20 дітей.

«Тепер опишу Вам про могого тата Мацка Онуфрія Михайловича. Мій дедя (тато) Онуфрій народився 1870 року. Онуфрій мав двох жінок, бо повдовів був. Мав 12 дітей від обох жінок. Це були мої брати і сестри. Перша його жінка Параска, дочка Юраха Федора і Анни, мали дітей: Николая, Павла, Дмитра, Василя, Михайла, Федора і Марію.

Друга жінка Марія, дочка Семена і Калини, мали дітей: Анничку, Їленку, Івана, Грицька і Катерину. Така була наша рідня.

Онуфрієву жінку Параску, мою рідну маму, я не пам'ятаю, бо коли вона померла, я мав всього 2 роки і 9 місяців. Померла мама у березні 1910 року. Найстарший її син, а мій брат Дмитро, мав 15 років, а наймолодша дочка Марія мала 3 місяці.

Тато Онуфрій був змушений женитися вдруге, бо були малі діти, треба варити їсти, прати, і господарство без жінки нічого не вартує. Крім того, вдівець у 40 років ще і потребує жінки. Та біда була в тому, що за 40-річного вдівця, та ще з купою малих дітей, ніхто не «розбігається» віддати дочку замж. Онуфрій не був багатим, але не був і бідним. Мав 5 моргів поля (1 морг — 0,56 га), худобу, коні, сам був дуже

завзятим до роботи, горілку не пив, був здоровим, високого росту, фізично сильним, дуже нервовим, але розумним.

На Чаплинцях коло Філітів жив Радий Максим. Це був небагатий чоловік, мав коня і воза, постійно возив з Коломиї до Рожнова жидам до їх склепів різні товари — і це був його заробіток.

У Радийа Максима був син Семен. Він одружився з дівчиною Калиною (у нас кажуть Калина, а не Килина. — Авт.), і у них були діти: Марія, Ірина, Михайло, Катерина, Їленка і Василь. Семен жив дуже бідно, любив витити. У Семена і Калини були всі дівчата файними (гарними), та, на жаль, бідними. Мало мали поля у віно, а хто був бідним, то хоч і «потрібний» (працьовитий), але оженитися чи вийти заміж — справа була нелегкою. Ніхто не брав бідних. Багацька дівка, хоч була як макогін, але за неї хлопці билися, бо вона мала поле-землю.

Крім того, молодята бідні чи багаті у ті часи не одружувалися по своїй волі чи любові. Дітей своїх одружували батьки. Деякі молодята зроду не бачилися, або, хоч і бачилися, але одне одному не сподобалися — це не мало значення. Якщо батьки сказали синові чи дочці, що вони повинні одружитися з дочкою чи сином такого-то газди, то іншої ради не було. Це був святий закон. Уже по їхньому весіллю, якщо їм пощастило і одне одному сподобалися — то добре. Але як не сподобалися — то до їхньої смерті сварка, бійка, плачі, нарікання і горе.

Семен Радий примусив свою чотирнадцятилітню дочку Марію віддатися за багатого вдівця Онуфрія, і так восени 1910 року Марія нам стала другою мамою. Коли мій дедя оженився вдруге, я пам'ятаю, бо коли її вночі привезли до нас, вона дала нам по жмені цукерок. А цукерки тоді для нас була велика розкіш.

Рано тато нам сказав: «Оце, діти, є ваша неня. Маєте називати її ненею. Хто скаже інакше — того буду бити нещадно. Так ми усі і називали її. Лише брат Дмитро називав її Марусею. За це тато бив його, але він категорично заявив, що він ніколи не скаже їй нене, бо він є старшим від неї на один рік».

Знову опустимо спогади Федора Мацка про його рідних сестер і братів. Наведемо тільки спогади про уже згаданого брата Дмитра:

«Дмитро мав до науки великий природний дар. У Рожнові закінчив 7 класів і дуже хотів піти до гімназії, але тато не міг утримувати сина в науці, бо це дорого коштувало.

У 1912 році він їде у Канаду. Вчиться ще 8 років. Знав 18 мов світу (володів мовою і письмом), був великим математиком, працював головним бухгалтером Державного Банку. Мав дві жінки. Перша була лікаркою. Розбилася «на тріски» у їхній автомашині (їхала одна). Друга жінка була медичною сестрою. Дітей не мав із жодною. Міг мати дітей, але не хотів їх мати. Казав, що на світ родити мучеників, які

вічно повинні боротися за існування на землі, не треба. Жив 44 роки. Помер у Канаді.

У мене також був дар до науки, але життя все продиктувало по-своєму».

Народився Федір Мацко 17 травня 1907 року. У школу пішов у 1913 році й закінчив тільки перший клас. Влітку вибухнула Перша світова війна. Після війни батьки в школу не пустили, бо треба було допомагати в господарстві. Всього іншого він досяг самотужки. Як автор пише сам про себе, що, по суті, він є самоук. Багато читає, стає членом товариства «Просвіта», а згодом його вибирають головою читальні «Просвіта» у парафії Стеблицька, де він головував аж до закриття її радянською владою у 1939 році.

З війни повернувся інвалідом, працював головою колгоспу, бригадиром. Все своє свідоме життя збирав матеріали з історії Рожнова, а завершив рукопис 2 серпня 1992 року, коли йому було 85 років.

Тепер повернемося до теми.

«Рожнівським маєтком-домінією послідовно володіли: шляхтичі Коссаковські — (1786–1819); Катерина, Станіслав, Йозеф Козловецькі — (1819–1849); Каєтан Задурович — (1850–1890); Леон Теодорович — (1890–1918)» [7, с. 28].

Панський двір був розташований з правого боку від дороги, що веде до Заболотова. До двору вела широка, обсажена тополями вулиця, яка називалася Двірською. З правого боку були розміщені панські господарські приміщення, а з лівого — будинки для двірських урядовців і ремісників, двірських майстерень. Дорога вела до залізної брами, а потім до великої клумби з різноманітними квітами. За клумбою знаходилися старий і новий двір (будинок), парк і фруктовий сад, ще далше — млин і гуральня. Клумба називалася Дідинець. Кожен гість повинен був тричі об'їхати Дідинець, і тільки після того під'їжджати до двору. До 1848 року влада панів була необмеженою. Навіть одруження молодих пар могло бути тільки за згодою пана. Суперечки між селянами і суд над ними звершував від імені пана мандатор, який постійно перебував у дворі. Пан давав дерево на будівництво хат, дрова на опалення, зерно із своїх зерносховищ на харчування і посів у неврожайні роки. У дворі на визначеному місці відбувалися також і тілесні покарання винних — биття буками (екзекуція). Суд звершував мандатор, тому й суд називався мандаторським.

16 травня 1848 року в Австро-Угорщині було скасовано кріпосне право. До обіду рожнівчани ще працювали на панському полі, а перед обідом вістовий з бубном ходив по Рожнову і всім сповіщав, що панщина скасована. Дали знати про цю новину і на поле. Радості не було

меж. Люди залишили роботу на панському полі і пішли в село. Село вирувало. Люди вітали одне одного, обнімалися, цілувалися, плакали з радості, пригощали одне одного, чим могли, співали й танцювали.

Через деякий час на згадку про цей день рожнівчани поставили два кам'яні хрести: один на роздоріжжі доріг Заболотів — Хімчин, а другий — на роздоріжжі Новоселиця — ріка Рибниця. В Новоселиці поставили хрест на найвищій горі на Дубниках — і його видно було з усіх кутків Новоселиці й Рожнова. З того часу кожного року 16 травня святкувалося як велике свято. Після Служби Божої люди сходились біля хреста, розстеляли скатерті на траві, розставляли на них напитки й найдки, принесені на складчину, і веселилися до пізньої ночі. Приходили й музиканти, які грали в цей день безплатно. Святкуючі переймали випадкових перехожих і не відпускали їх до того часу, доки добре не пригостяться.

Така традиція існувала аж до Першої світової війни. А в радянські часи однієї ночі всі хрести зникли. Хто це зробив — невідомо. Відомо тільки, хто тоді займав керівні посади у владних і партійних органах села й району, але і їхні прізвища називати не варто і не доцільно. Бо люди кажуть, що не з власної ініціативи вони це зробили, а на вимогу вищих партійних і радянських органів. І якби вони цього не вчинили, то зробили б це інші, яких би поставили на їхнє місце. Чи мають рацію такі судження, залишимо на розсуд читача, а від себе скажемо, що у людини завжди є вибір. І оцінюють її не за словами, а за діями, по тому, який людина робить вибір у складні, часом загрозливі хвилини свого життя...

Після відміни панщини в 1848 році маєтки Задуровичів починають занепадати, частину земель, переважно лісистих, купують євреї Єгермани з Косова, які потім їх частинами розпродують рожнівським селянам. Трохи згодом за несплату банкам кредитів маєток Рожнова був виставлений на аукціон, і його купив львівський адвокат Ямінський. Не маючи досвіду, Ямінський господарювати довго не зміг і продав маєток енергійному панові Коморовському. Пан Коморовський в Новоселиці на ланах побудував новий фільварок, посадив сад, великий парк, зробив меліорацію й відвів зайву воду в річку Рибницю. Жив у новому дворі в Рожнові, а пан Задурович з сім'єю — у старому. Пан Задурович продовжував розпродувати свої маєтки і так збіднів, що ним опікувався якийсь старий єврей аж до його смерті (за М. Бідолахом).

За Ф. Мацком, пан Задурович таємно налагодив виробництво зброї, тому австрійська влада заарештувала його. На адвокатів потрібні були гроші, тому дружина пана Задуровича почала розпродувати землі й маєтки.

Від себе додамо, що вище описане могло мати місце, зважаючи на те, що у 1863–1864 роках у Польщі вибухнуло повстання. Десь же повинна була виготовлятися зброя для повстанців. Але ці відомості базуються на переказах і потребують підтвердження або спростування на підставі архівних матеріалів.

Пан Коморовський жив на «широку ногу», також заліз у борги і змушений був продати маєтки в Рожнові й Новоселиці. Фільварок у Новоселиці і орні поля в Новоселиці й Рожнові він продав полякові Леону Теодоровичу, а рожнівський двір з невеликою площею орного поля, яка знаходилася в основному на горбах, — німцеві Чікке, який незабаром все перепродав євреям Єгерманам з Косова.

Пан Теодорович на фільварку в Новоселиці довгий час господарював взірцево, але з часом також заліз у борги і, починаючи з 1900-го року, більшу частину своїх земель розпродав селянам Новоселиці і Рожнова по 500–800 корон за морг, залишивши собі тільки фільварок і 60 моргів землі біля нього.

Трохи пізніше фільварок купив селянин із Соколівки, будівничий церков, Андрій Стефуранчин у спілці зі своїми свояками і євреєм зі Снятина Розенбергом.

На той час, у 1890 році, в Рожнові було 1500 дворів і 10000 населення. В тому числі було 52 сім'ї єврейські та 22 польські. Дорослої великої рогатої худоби було понад 2000, а коней — ще більше.

Ще до Першої світової війни, можливо, в 1908 році, той же Андрій Стефуранчин купив у Рожнові двір з садом і невеликою площею землі біля двору за 20000 корон. Дата купівлі підтверджується

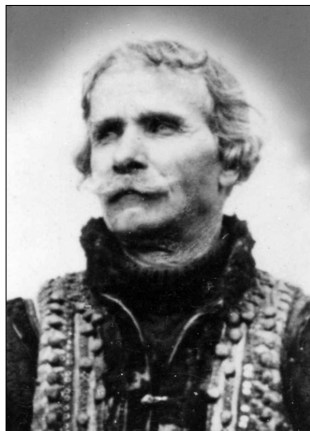

Андрій Стефуранчин —
будівничий церков

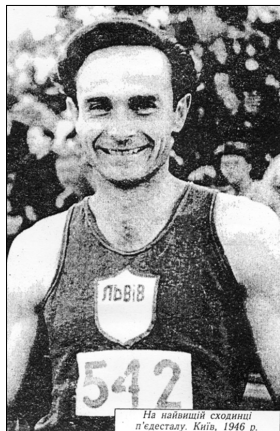

Андрій Стефуранчин —
син

тим, що його син Андрій народився в 1916 році в Рожнові, в парафії Підгора, був чемпіоном України зі спортивної ходьби у 1946 і 1947 роках і на змаганнях іноді брав собі псевдонім «Гуцул» або «Підгірський».

Андрій Стефуранчин став членом ОУН 1932 року, коли вчився

у Коломийській гімназії. Вів активну громадсько-політичну діяльність, в тому числі в Косові і на Покутті під час німецької окупації. Напередодні Стрітіння комендант косівської поліції Держицький попередив Андрія про те, що гестапівці його, як члена ОУН, збираються заарештувати, але Стефуранчин не пішов у підпілля, остерігаючись того, що коли буде переховуватись, то можуть розстріляти його батьків.

Якраз на Стрітіння його заарештували та відвезли в гестапівську в'язницю в Коломию. Тортури тривали півроку й могли б закінчитися трагічно, але допомогла Міля, дружина косівського лікаря Василя Стефурака, австрійка за походженням (одружився під час навчання у Відні). Вона працювала перекладачем в офіцера, який заарештував Стефуранчина, і зуміла викупити його та врятувати від загибелі (рятувала вона й інших).

У цьому ж, 1942 році, Андрій стає студентом Львівського політехнічного інституту, вступає в Український студентський спортивний клуб (УССК), стає капітаном команди з легкої атлетики Львівської аграрної академії, завойовує звання чемпіона Галичини з десятизмагу (десятиборства). Як уже було сказано, у 1946 і 1947 роках Андрій Стефуранчин стає чемпіоном України зі спортивної ходьби, а 26 жовтня 1948 року його, як члена ОУН, заарештовують у Львові й відправляють у Станіслав, де допитували й катували 11 місяців. Вирок був жорстокий — довічне ув'язнення у спецтаборі Карагандинської області. Там, у шахті з видобутку мідної руди, на каменерізці, на цегельному заводі, на будівництві витрачав здоров'я видатний спортсмен, який міг би прославити Україну на весь світ. На Косівщину Андрій Стефуранчин повернувся, коли йому було майже 60 років, а 6 квітня 1997 року відійшов у вічність [26].

ПЕРША СВІТОВА ВІЙНА

Приводом початку Першої світової війни вважають вбивство 28 червня 1914 року в Сараєві екс-герцога Франції Фердинанда, наслідника цесаря Франца-Йосифа (причини значно вагоміші). Австро-Угорщина звинувачує в цьому Сербію. Сербія просить підтримки в Росії. Німеччина, союзниця Австро-Угорщини, оголошує 1 серпня війну Росії, а 3 серпня — Франції. Німецькі війська рушили на Францію, Європа поділилася на два фронти: з одного боку Австро-Угорщина, Німеччина та Італія (пізніше приєднається до них Туреччина та Болгарія), а з другого — Франція, Росія і Англія. Так почалася Перша світова війна [8].

1 серпня 1914 року у Львові засновано Головну Українську Раду з представників трьох партій: Національно-Демократичної, Радикальної та Соціал-Демократичної. Головою її обрано д-ра Костя Левицького, секретарем — д-ра С. Барана. Завданням Ради було охороняти інтереси українського народу в Австрії та репрезентувати його під час війни. Рада створила військову організацію — Легіон Українських Січових Стрільців для боротьби з російським військом. До цього Легіону вступали тисячі юнаків [8].

А щоб уявити собі, які події відбувалися в Рожнові, звернімося до спогадів про цю подію очевидців, уже нам відомих Федора Мацка й Миколи Бідолаха.

З перших днів війни було оголошено, що всі чоловіки віком від 21 до 40 років мобілізуються й повинні з'явитися на мобілізаційний пункт у Коломиї 14 серпня. Була неділя. Влада закрила корчми й заборонила продавати горілку. Але рокуючи (рекрути) все одно її десь знаходили. Прощання, сльози й туга...

Влада оголосила, що всі, хто не підлягає мобілізації і має коней та робочих волів з добрими возами й фірманам (їздовими), віком від 15 до 51 року, повинні з'явитися коло гміни (сільської управи) в певний день і час. Хто з'явиться коло гміни з поганим возом, колесами, упряжжю, той на місці буде розстріляний. Жінкам, дівчатам бути їздовими заборонено. Ті, хто залишиться вдома й не вийде до назначеного часу, також будуть розстріляні. Кожен їздовий на возі повинен мати сіна для коней (волів) на 5 днів і харчів для себе на 7 днів. Автомобілів і тракторів тоді ще не було. Різноманітні вантажі, артилерію, боєприпаси, продовольство — все перевозили кіньми або волами. Улани, драгуни, гусари — також на конях.

З самого початку війни військова влада заарештувала у Рожнові Антонія Гушула, Бідолаха Миколу Дмитровича і Бідолаха Миколу Івановича, інкримінували їм русофільство і ув'язнили у тюрмі Талергоф у провінції Стирії. Відбувся суд, їх визнали невинними і відправили на фронт. А Борук Юрій, який був заарештований пізніше, помер у Чехії.

Війна почалася на межі Галичини та Буковини. Тяжкі бої були в Боянах. Через Рожнів переходили тисячі піхотинців і кінноти, великий обоз. З початком війни австрійська влада не брала ніяких податків. Жінкам, чоловіки яких були в армії і Канаді, щомісячно видавалася грошова допомога і час від часу — хліб та цукор. За це жінки повинні були поправляти дороги. Жилося їм непогано, навіть співали тоді таку коломийку:

Наїламся, напиламся
На всі штири боки, —
Дай же, Боже, цеї війни
Ще з чотири роки.

Жандарм почув цю пісню і вдарив жінку по обличчю.

Через півтора місяця від початку війни 15 вересня 1914 року Рожнів зайняли російські війська й пробули тут до 1 березня 1915 року. На початку березня 1915 року у Рожнів знову повернулася австрійська армія й австрійська влада. Незабаром оголошено, що всі чоловіки від 18 до 50 років мобілізуються (мобілізувати у 1914 році всіх не змогли чи не встигли). У селі залишилися старі чоловіки та каліки, жінки і діти. Школи закриті. Магазини закриті. Одягу, взуття, солі, цукру, мила, сірників — нічого нема. Дров теж нема, бо немає чим привезти з лісу.

Весною 1916 року в Рожнові почалися запеклі бої. Бої відбувалися на берегах річки Рибниці, на Царині та на горбах Попівни, Корчівки, Дубників, Лазів. Одного дня було три штурми. На полях Царини та на горбах Попівни, Корчівки, Дубників, Лазів було дуже багато трупів як австрійців, так і росіян.



Наслідник престолу Карл Габсбург (з 21.11 1916 – імператор Австро-Угорщини) оглядає Косівську сотню Романа Дудинського. Село Гнильче, нині Бережанського району Тернопільської обл., 26 липня 1916 року (фото з [25])

В часи мого дитинства ми часто знаходили зброю часів Першої світової війни: російські штики, австрійські багнети у вигляді довгого ножа, каски, пістолети. Був і у мене пістолет з барабаном, цілком заржавілий, барабан не крутився — але справжній пістолет! А в лузі Василя Стеф'юка, в куті між берегом і переводом, була могила з дивним товстим циліндричним предметом на її вершині. Я думаю, що це було дуло гармати, закопане отвором вниз. Пізніше той знак хтось викопав. Можливо, школярі, яких постійно зобов'язували здавати металобрухт.

Багато хат у селі згоріло, багато селян загинуло від куль та осколків, траплялися спалені дерева, огорожі, господарські будівлі. Австрійські війська відступили — і з 15 червня 1916 по 13 липня 1917 року Рожнів знову зайняли російські війська. Цікавою, на мій погляд, є пісня про ті події, в якій з гумором говориться про причини поразки австрійців:

Наш татічко Франца-Йосиф,
Як йшли воювати,
Взели собі штири доньці,
Як штири гармати.

Виявилося, що дехто з російських солдат говорить чистою українською мовою. Росіяни дають або продають за низькою ціною хліб,



Відзнака Гуцульського (Буковинського) легіону, що 1 травня 1915 р. був приділений до складу піхотної бригади полку. Фон Паппа (фото з [25])



Пропам'ятна відзнака учасника боїв за Кирлібабу. Нею нагороджували стрільців Гуцульської сотні УСС (фото з [25])



Пропам'ятна відзнака учасника боїв за гору Дорна-Ватра. Нею нагороджували стрільців Гуцульської сотні УСС (фото з [25])

м'ясні продукти, цукор. Хліба білого багато. Бідним дають безплатно. Ворожого ставлення до населення не було, але пристойної поведінки також. Були випадки, коли гвалтували жінок і дівчат. Правда, деякі дівчата поїхали з росіянами з доброї волі.

Однак поводитись вони як окупанти. «Росіяни відбирали у людей худобу, сіно, соломку, продукти, тяглову силу (коней). Так, у селян сусіднього села Джурів тиловики відібрали 100 пудів картоплі, 185 возів сіна і 160 возів соломи. У с. Рудники реквізували 34 пуди квасолі, 180 пудів картоплі і 200 пудів ячменю. Загалом у січні 1917 року росіяни відібрали від селян Снятинщини 31 вівцю, 328 свиней, 1514 голів великої рогатої худоби. Знищили і пам'ятник Т. Шевченку в Косові...» [2, с. 36].

З самого початку окупації Галичини почалися арешти. Тільки через київські тюрми перевезено в Сибір 12 000 осіб, серед них багато греко-католицьких священників. 19 вересня 1914 року зарештовано митрополита Андрея Шептицького й вивезено до монастирської тюрми в Суздалі, де він пробув до революції 1917 року. Вивезено ректора Львівської семінарії О. Й. Боцяна та ряд інших видатних осіб греко-католицького духовенства. Почалося переслідування греко-католиків, навертання їх на православ'я, заміна греко-католицьких священників православними. Заарештували також і професора Михайла Грушевського й заслали спочатку до Симбірська, потім до Казані й нарешті до Москви, де він теж пробув до революції 1917 року. Закрито «Просвіту», українські видавництва, заборонено друкувати будь-що українською мовою [8]. Та повернімося до подій у Рожнові.

21 листопада 1916 року помер цісар Франц-Йосиф. В Росії сталася революція. Фронти розпалися. Настало беззладдя. В Рожнові, як і в інших селах, поширився тиф та інші хвороби. Не вистачало лікарів, не було аптек і ліків — все забрано на фронт. З голоду й нужди народ масово гинув. Похорони відбувалися без усіляких церемоній.



*Четар УСС Петро Франко,
син Івана Франка (фото з [25])*

ЗАХІДНО-УКРАЇНЬСКА НАРОДНА РЕСПУБЛІКА

Багатонаціональна Австро-Угорська держава розвалилася. Офіцери і солдати всіх націй повертаються на батьківщину і стараються створити свою армію, свою владу, свою державу. Офіцери Галичини також стягують українських вояків і хочуть створити свою українську владу.

18 жовтня 1918 року у Львові відбулися загальні збори політичних і громадських діячів Галичини й Буковини. На зборах було обрано Українську Національну Раду (УНР), яка проголосила, що Галичина, Лемківщина, північно-західна Буковина та українські землі північно-східної Угорщини мають стати Українською Державою. Вирішено укласти Конституцію на демократичних засадах.

Українська Національна Рада домоглася від австрійського уряду згоди на передачу влади українцям, і вночі проти 1 листопада Військовий комітет, під пізнішим проводом полковника Дмитра Вітовського, зайняв усі урядові будинки та стратегічні пункти Львова і зарештував намісника генерала Гуйна. Вранці 1 листопада Львів був в українських руках.

9 листопада 1918 року Українська Національна Рада вирішила, що Західна Україна має бути окремою Західно-Українською Народною Республікою (ЗУНР) на чолі з головою Державного Секретаряту К. Левицьким [8].

По всій Західній Україні панувало піднесення. Обирається українська адміністрація, запрацювали українські школи. У людей з'явилась надія на те, що буде свобода і воля, що буде краще жит-



Дмитро Вітовський, Микола Саєвич і Михайло Гаврилко. Волинь, 1916–1917 роки (фото з [25])

тя. Оголошується мобілізація в Українську Галицьку Армію (УГА). По селах і містах проводиться збір коштів на підтримку УГА. «Незважаючи на великі матеріальні нестатки, у бойовий фонд УГА провели збір коштів селяни Рожнова — 9435 грн,

Снятина — 10 144, Залуччя — 5986, Стецевої — 5120, Заболотова — 4869, Джурова — 4348, Трійці — 3500, Завалля — 3000, Красноставців — 2730, Підвиської — 2587, Вовчківців — 2582, Новоселиці — 2580 гривень» [2, с. 37]. В лави УГА мобілізовано було 100 000 вояків. Але бракувало зброї, а головне — старшин.

Відразу ж почалася збройна боротьба з поляками. Бої за Львів тривали до 28 листопада. Уряд ЗУНР переїхав до Тернополя. Війна з поляками продовжувалася з перемінним успіхом, але Львів уже був у польських руках. Сили Галичини і Польщі були нерівні. Населення Польщі було в п'ять разів більше, вона була краще забезпечена зброєю, її підтримували західні держави. До того ж 100 000 галичан знаходилося у полоні в Італії.

В кінці грудня 1918 року Державний Секретаріат ЗУНР переїхав з Тернополя до Станіслава, і Українська Національна Рада створила новий Секретаріат на чолі з С. Голубовичем. 4 січня 1919 року УНР ухвалила проект договору про злуку Західно-Української Республіки (ЗУНР) з Українською Народною Республікою в єдину суверенну Українську Народну Республіку. 22 січня 1919 року в Києві урочисто проголошено злуку Галичини, Буковини, Угорської Русі і Наддніпрянської України.

Війна з поляками і надалі велася з перемінним успіхом. 7 червня 1919 року УГА перейшла в наступ. Чисельно невелика армія (25 000 вояків) примусила польські війська відступити по всьому фронту до лінії Дністер — Гнила Липа — Перемишляни — Підкамінь. Цей успіх викликав ентузіазм населення і близько 90 000 добровольців з'явилося до армії, але через брак зброї прийнято ледве 15 000.

Успіхи УГА були нетривкі. Польська армія поновила наступ. Повний брак набоїв не дав можливості УГА продовжувати боротьбу з більш ніж



Старшини УСС. Зліва направо: Тадей Ковалик, Роман Дудинський, Іван Цятка, Степан Глушко. 1916–1917 роки (фото з [25])



стотисячною польською армією, яку Франція забезпечувала всім необхідним. У середині липня (16–18) 1919 року УГА з урядом ЗУНР перейшли Збруч, щоб об'єднатися з військами Української Народної Республіки для боротьби з більшовіками. Загальна кількість вояків об'єднаних сил досягла 80 000, з них УГА мала 45 000. 31 серпня 1919 року об'єднані армії УНР і УГА вступили до Києва [8].

Мабуть, тоді й народилася жартівлива стрілецька пісня «Бо війна війною»¹. Вважаю за доцільне навести текст і мелодію цього самобутнього витвору вояків УГА, які навіть у найважчі часи не втрачали гумору.

У темпі маршу

А вій - на вій - но - ю, гать - та б'їо! вішь - та б'їо!
втім є Бо - жа си - ла, гать - та б'їо! вішь - та б'їо!

Як не за - б'є те - бе вра - жа ку - - - ля,

за - мість ку - лі ко - пи - та - ми вб'є ко - би - ла ла.

А війна-війною, гатьта б'їо, вішьта б'їо.
В тім є Божа сила, гатьта б'їо, вішьта б'їо.
Як не заб'є тебе вража куля,
Замість кулі копитами вб'є кобила.
А ще не дай, Боже, гатьта б'їо, вішьта б'їо.
Як із воза впадеш, гатьта б'їо, вішьта б'їо.
Впадеш з воза, впадеш аж на землю,
Впадеш з воза аж на землю тай заб'єшся.
А ще не дай, Боже, гатьта б'їо, вішьта б'їо.
Прийдеться помирати, гатьта б'їо, вішьта б'їо.
Бо не зможеш собі із жінками,

¹ На полі титульної сторінки нот (дивись малюнок) ручкою підписано: Пісочна, 25.VIII.1917, О. Курилас, Л. Лепкий.

Із жінками, із дівками раду дати.
Ой Ви пане, Цяпка¹, гатьга б'йо, вішьта б'йо.
Скажіть же нам правду, гатьга б'йо, вішьта б'йо.
Чи далеко славний город Київ,
Чи далеко город Київ, всі питали.

Та незабаром в об'єднаних армії і урядів виникли незгоди. Після перемоги військ Пілсудського над червоноармійцями Тухачевського протиріччя між урядами УНР і ЗУНР переросли в розкол. Для порятунку ЗУНР Є. Петрушевич вважав за потрібне боротися проти Польщі і Радянської Росії за допомогою Антанти разом з А. Денікіним, а С. Петлюра погоджувався на союз з Польщею, визнаючи протекторат Польщі над Галичиною.

24 квітня 1920 року з поляками був підписаний мирний договір, згідно з яким формальний контроль над Галичиною до 1923 року належав державам Антанти. Але поляки проігнорували міжнародні домовленості про українську культурну автономію і запровадили військово-поліцейський терор — закривали українські школи і видавництва, забороняли користуватися українською мовою і навіть називати себе українцями. Чинився і економічний тиск — близько 800 тисяч гектарів землі було роздано полякам.

РОЖНІВСЬКІ СІЧОВІ СТІЛЬЦІ

Якось я приїхав на літні канікули додому. Зустрів мене брат Володимир і каже: «Маю для тебе одну цікаву річ». Показує. Цікавою річчю виявився Український календар на 1924 рік. Така література в радянські часи зустрічалася рідко, тому я жадібно накинувся на календар. У ньому прочитав цікавий нарис Мар'яна Карпенюка «Великдень під Львовом. 1919 рік».

Поділився враженнями з татом, а він каже: «Піди до Микити Бойка, він якраз там воював і розкаже тобі про все докладніше».

Микита Бойко, наш близький сусід, був самотнім, і до нього часто приходили сусіди, щоб підстригтися й поговорити. А ми з братом Володимиром кожного Святого вечора носили йому Святу вечерю, яку готувала мама.

¹ Цяпка Іван (1884–1920), сотник УГА, мав веселу вдачу, загальний улюбленець Українських січових стрільців (УСС), герой стрілецьких пісень, довгий час стояв на чолі Ордену лицарів залізної остроги.

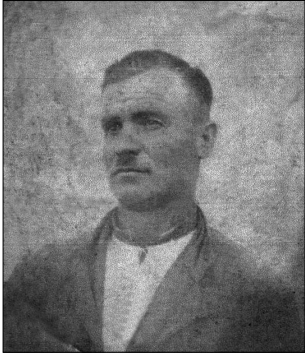

Микита Бойко

Микита Семенович Бойко народився 6 червня 1898 року. Мав семикласну освіту, служив у австрійському війську у м. Фендишталь. Ось що він розповів:

«Восени 1919 року прийшло мені повідомлення з'явитися у повітову військову комендатуру в м. Снятин. Моя мама й каже: «Мики! Візьми серп і щось поїсти і заодно вижнемо кукурудзу в Зібранівці» (село, яке знаходиться по дорозі до Снятина). Але не судилося. Повернувся я додому аж весною 1920 року.

У Снятині взяли мене до вишколу Січового Стрільцтва, де я в скорому часі сам проводив вишкіл стрільців, бо знав військову справу й пройшов добрий вишкіл у Австрійській армії. Після закінчення короткого вишколу в Снятині нас направляють під Львів воювати проти поляків. Зі мною з Рожнова були Мацко Тимофій, Мартинюк Петро, Струць Василь, Сахро Петро, Семотюк Микола й мій брат Ілля. Привезли нас у Старе Село Львівської області. Нашою сотнею командував син ксьондза з Ясенова (прізвище забув). Ми вигнали поляків із сіл Козільники, Лісничівка, Бондарів і Підгородок. Нас була одна лінія, а поляків — чотири. За хоробрий бій нам дали два дні відпочинку й оголосили, що наша сотня перекидається на більшовицький фронт і буде воювати проти більшовиків.

У Великодній четвер 1919 року ми прибули в Підволочиськ. У суботу о першій годині ночі наше командування пішло на переговори з більшовиками й запропонувало в свята не воювати. Більшовики дали згоду. Але після Паски наш командир, чех за походженням, почав агітувати не вступати в бій з більшовиками, мотивуючи це тим, що сили нерівні, що немає достатньої кількості набоїв, погане постачання, що треба зберегти вояків і шкода, аби ми тут задарма загинули. Думки розділилися, однастайності серед стрільців не було. Ми, рожнівчани, не здалися. Зі зброєю в руках відступили від Підволочиська й так зі зброєю в руках добралися додому».

В часи владарювання Польщі Микита Бойко був членом читальні, вів активне громадське життя. У 1944–1946 роках служив в Радянській Армії.

Прожив Микита Бойко 98 років. Восени 1996 р. ще копав картоплю, а 16 листопада помер. Все життя вірив, що доживе до того часу, коли Україна воскресне, і вірив, що це буде ще за його життя. І він до-

жив до того світлого дня, про який мріяв і за який боровся. «Не дайте надіти на себе вороже ярмо, бо його легше не дати надіти, чим потім зняти», — так говорив Микита Бойко. Світла йому пам'ять!

Згадаймо поіменно січових стрільців із Рожнова, які боролись в рядах Української Галицької Армії за створення Незалежної Української Держави:

Антоневич;	Бойко Ілля Семенович, 1900 р. н.;
Бойко Степан;	Бойко Микита Семенович, 1898 р. н.;
Борук Петро;	Боцвінчук Гаврило;
Галичук Михайло;	Гарасим'юк Олекса;
Кричук Степан;	Гембей Петро Григорович, 1899 р. н.;
Лучук Василь;	Лучук Микола;
Мацко Тимофій;	Мартинюк Петро Кирилович, 1900 р. н.;
Никифоряк Сава;	Никифоряк Микола;
Пилип'юк Василь;	Радиш Федір.

Ілля Бойко залишився на Східній Україні, одружився там, жив і помер у Миколаївській області.

Сава Никифоряк народився 21 грудня 1886 року. У 1913 році закінчив філософський факультет Львівського університету, працював в Українській гімназії Львова, а з початком війни служив у чині хорунжого 36-го Коломийського полку Українських Січових Стрільців (УСС). З 1921 по 1944 рік працював в Українській гімназії м. Станіслава (теперішній Івано-Франківськ), захищав докторську дисертацію, став директором гімназії. Добре пам'ятаючи репресії радянської влади в 1939–1941 роках, не ризикує залишитися в Україні, тому в березні 1944 року разом із сім'єю виїжджає до Відня, а потім до Мюнхена (Західна Німеччина). В 1949 році разом з родиною переїжджає до США і оселяється в Нью-Йорку. Плідно там працює, продовжує активну громадську діяльність, зокрема пластову. Помер Сава Никифоряк 25 лютого 1973 року.

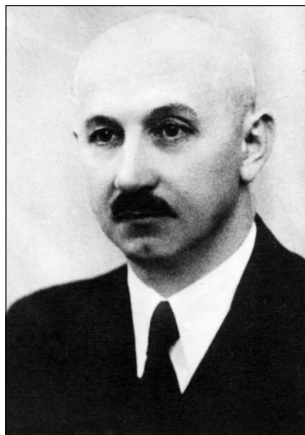

Сава Никифоряк

Василь Пилип'юк народився у 1884 році в сім'ї незаможних селян. Був здібним хлопцем, добре вчився, закінчив Коломийську гімназію, а потім юридичний факультет Львівського університету.

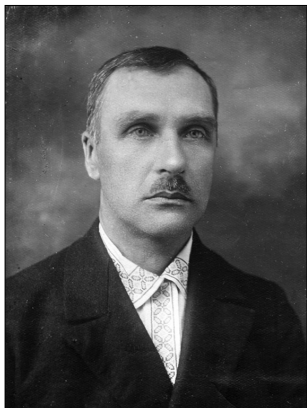

Василь Пилип'юк

Працював адвокатом. Воював на фронтах Першої світової війни в лавах Січових Стрільців, воював і в УГА. Десь у 1920 або у 1921 році перейшов до Радянського Союзу. Одружився в Переяслав-Хмельницькому, працював там учителем, потім переїхав до Києва.

У серпні 1937 року його заарештували, звинуватили в шпигунстві і розстріляли. Де похований, невідомо. Реабілітований посмертно.

Доля інших січових стрільців склалася по-різному, але це тема іншого дослідження.

РОЖНІВ У ЧАСИ ПАНУВАННЯ ПОЛЬЩІ

Літом 1919 року Рожнів і все Покуття до Коломиї і Дністра зайняли румунські війська, але ненадовго. Протрималися близько одного місяця і відступили. Та Буковина залишалась у складі Румунії аж до червня 1940 року.

До Рожнова польська армія прийшла в кінці 1919 року. Була бідна, обдerta, голодна. Солдати, як у когось бачили добре взуття чи одяг, забирали й міняли на своє дрантя. З'явилися польські марки, але за них нічого не можна було купити. Пачка сірників — 50 тисяч, літр горілки — 7 мільйонів, курка — 10 мільйонів марок. Худобу, одержу міняли на зерно. Так було до введення у 1925 році нових грошей — злотих. У магазинах з'явилося більше товарів, з часом їх стало багато. Трохи пізніше в магазинах можна було купити все, що хочеш. Пачка сірників коштувала 5 грош (копійок), літра горілки — 4 злоті, курка — 5, центнер пшениці — 20. Людей обклали різними податками: ґрунтовий, доходовий, додатковий, вирівнюючий, дороговий, комінний, страховий, воєнна такса та інші.

Вся торгівля була в євреїв. Деякі з них стали багатими. У містах вони скуповують кам'яні (цегляні) будинки (кам'яниці). Поляки переіменують вулиці в містах іменами своїх патріотів. Дотепники констатують: «Поляки майоу уліци, а жидзі — каменіци».

Влада завела суворі порядки, а за порушення — штрафи: немає позадку воза таблички з ім'ям і прізвищем господаря — три злотих штрафу, погана упряж на конях — три злотих штрафу, на батозі є нав'язані

гудзи — три злотих штрафу, їдеш лівою стороною — 5 злотих штрафу, несеш курку на ярмарок із зв'язаними мотузком ногами — 1 злотий штрафу, коло хати немає бочки з водою, ящика з піском і гака на держаку — 5 злотих штрафу, не маєш з собою паспорта і знаходишся більш ніж за 10 км від хати — 5 злотих штрафу.

Люди зазнають утиску не тільки економічного (податки, штрафи, монополія на торгівлю), а й політичного. Українців обмежують у правах, не допускають до урядових посад, до вищої школи, проводять ополячування. В школах ведуть навчання польською мовою, по всякому підштовхують до зміни національності. Для того, щоб тебе вважали поляком достатньо було забрати метрику (свідоцтво про народження) у священника в церкві і віднести його в костел до ксьондза. І ти вже поляк, і маєш доступ до всього нарівні з «уродзоними» поляками. Тому, мабуть, і появилось поняття «уродзоний» на відміну від поляка, який народився українцем.

У 1920 році влада проводить численні арешти патріотично налаштованих громадян і колишніх вояків УГА. В грудні 1922 року оголосила призов до польської армії. Жителі сіл Новоселиця, Джурова, Рожнова й інших відмовились віддавати своїх синів у польську окупаційну армію. В Новоселицю на придушення повстання влада кинула близько 120 вояків регулярної армії. Внаслідок каральної операції військові залишили по собі кілька трупів, багато побитих людей і розорених господарств. Каральні операції проведені також у Рожнові і багатьох інших навколишніх селах. Таким чином одних призовників забрали силою, а інших змусили самих з'явитись на сентерунок (призовний пункт), але всіх призвати не вдалося.

Польські порядки людям не подобаються, тому вони чинять опір — явний і скритий. Кожне село намагалося побудувати читальню, Народний дім, бібліотеку, ощадні каси (на протывагу банкам), кооперативні магазини, де товари для членів кооперативу були дешевшими. Розгортає свою діяльність «Просвіта».

«Просвіта» як культурно-освітня громадська організація була заснована ще у грудні 1868 р. у Львові А. Вахнянином і О. Патрицьким з метою поширення освіти серед народу. У містах мала свої філії, а в селах — читальні й бібліотеки. Видавала твори українських письменників, брошури, підручники, газети, журнали, пропагувала ідею споживчої кооперації, організувала рільничі та садівничі курси, торгівельно-кооперативні школи» [9, с. 144].

Діяльність «Просвіти» поширювалась і на Наддніпрянську Україну. У філіях «Просвіти» працювали Борис Грінченко, Микола Лисенко, Леся Українка, Михайло Коцюбинський, Панас Мирний та інші.

ГРАНІ ЖИТТЯ РОЖНОВА І РОЖНІВЧАН

ДІЯЛЬНІСТЬ «ПРОСВІТИ» В РОЖНОВІ

Організація і підготовка до заснування читальні у Рожнові розпочалася з 1880 року. Насамперед почався збір пожертв на будівництво читальні. Для цієї мети громада виділила землю на розі між дорогою на Заболотів і Хімчин, а також щороку виділяла зі свого фонду певну кількість грошей. Отець Михайло Заревич подарував зі свого лісу необхідну кількість дубів. У 1883 році почалося будівництво читальні, яке тривало 7 років.

У 1897 році заклали крамницю на уділах (кожен уділ п'ять 5 крон). Трохи пізніше при читальні стараннями Антонія Гушула і Петра Радиша (Вінярського) створили ощадну касу під назвою «Раффайзен». Читальня мала велику бібліотеку, в якій було багато цінних книжок.

Доки йшло будівництво будинку читальні, у 1887 році Зарікою була заснована перша громадська читальня. Засновниками були: Антоній Гушул, Бідолах Андрій, Гаврилюк Танасій, Радиш Петро (Вінярський), Борук Микола, Будзул Петро і його брат Будзул Григорій. Спочатку читальня була в хаті Семена Борука, потім в інших господарів, а в 1890 році перебралася на Чаплинці. Тим часом було добудовано приміщення читальні, і все громадське й просвітницьке життя перемістилося туди. Після переміщення читальні із Заріки на Чаплинці громадяни Заріки спромоглися у 1908 році побудувати невеликий дім і відкрити нову читальню за статутом «Просвіти». Незабаром з'явилися хати-читальні на парафіях Підгора й Стеблицька. Отже, до Першої світової війни в Рожнові було чотири читальні.

Життя в читальнях було приємним і веселим. Не тільки у свята, а й в будні вечорами люди збиралися після роботи й охоче обговорювали прочитане, спілкувалися, співали. Неписьменні й малописьменні самотужки або за допомогою товаришів вчилися читати й писати, бо вважали за великий сором не вміти читати і користуватися з «добродійств читальних». При поверненні книги позичальника розпитували про враження від прочитаного, пропонували висловити своє судження з приводу прочитаного, пояснювали незрозуміле, радили, що треба читати далі.

Виконати прохання керівництва читальні вважалося за честь. Будь-що виконувалося до строку і якнайкраще. І про це повідомля-

лося всій громаді читальні. Багато робилося з ініціативи самих читальників.

У читальнях дбали про високу моральність своїх членів. Коли хтось із молодих хлопців напивався, побився чи когось образив, або зробив шкоду, його викликали в читальню на суд. Винуватця позбавляли на певний час права брати участь у заходах читальні, забавах (танцях) і навіть підходити в цей час до читальні. Він також повинен був перепросити скривдженого й відшкодувати матеріальні збитки, якщо такі мали місце, і це мав підтвердити скривджений. По закінченню строку винуватець приходив знову на суд, визнавав себе винним, перепрошував усіх і просив прийняти його назад у читальне товариство. Того суду дуже боялися, бо вважалося за великий сором бути відлученим хоч на малий термін від читального товариства. До того суду викликали й старших громадян. Суд розбирав усі справи з погляду моральності, любові, щирості й добрих благородних людських вчинків. І жодна справа з цих судів не пішла в суди державні. Суд читальний з молодих людей, які гідно себе поводити й були справедливими, мав великий авторитет.

Про роботу рожнівської просвіти маємо такі відомості: «22 лютого 1903 року засновано заболотівську філію «Просвіти». Зі звітів філії «Просвіти» у Заболотіві — у Рожнові налічували тоді 85 просвітян. Бібліотечний фонд просвітянської бібліотеки у Рожнові сягав до 200 примірників. Найефективнішими заходами «Просвіти» були вечори вшанування Тараса Шевченка та Івана Франка» [2, с. 36].

В часи Першої світової війни читальні припинили свою діяльність і відновили її тільки після закінчення воєнних дій.

На той час у Канаді на заробітках було багато рожнівчан, які туди виїхали ще до Першої світової війни. Був між ними й Процьо (Прокопій) Ропар, який виїхав до Канади ще в 1911 році. Маючи природні здібності, він швидко опанував англійську мову, створив драматичний гурток, в якому грав головні ролі й виконував функції режисера. Через якийсь час Ропар пропонує рожнівчанам зібрати кошти на будівництво Народного дому в Рожнові. Був створений Допомоговий комітет, зібрано кошти, і в 1921 році Прокопій Ропар разом зі своїми товаришами привозять до Рожнова гроші й бібліотеку із 500 українських книжок, виданих у Канаді й Америці.

Будівництво велося з 1921 по 1926 рік. Коли Народний дім був побудований, усе культурно-просвітницьке, громадське й політичне життя сконцентрувалося там. Працювали гуртки: драматичний, співочий, фізичних вправ. Навіть у буденні дні ввечері в Народному домі було багато не лише молоді, а й старших людей. А в неділю



Народний дім, побудований за кошти рожнівчан-емігрантів



Заріцький Народний дім

відбувалися збори, де вирішувалися загальні справи села. Успішно працювала кооперація, довкола якої гуртувалися старші жителі села.

Душею всього того життя був розумний і авторитетний Прокопій Ропар. Його шанували не тільки українці, але й поляки і євреї. Влада повітова поважала і навіть боялася його, а через нього — і громадян Рожнова. Бо він так вишколив односельців, що вони вміли себе гідно поводити в будь-якій ситуації.

Поляки також почали підтримувати заходи Народного дому, брати в них участь. Часто випрошували Народний дім для проведення своїх заходів.

У 1927 році і громада Заріки вирішила побудувати нову читальню, але з великою залогою для глядачів, приміщенням для бібліотеки і крамниці. Завчасу зібрали пожертви громадян. Знаючи, що польська влада буде чинити спротив, будівельні матеріали (ліс) привозили з гір до господарів, що жили по сусідству. Там його обробляли, тесали, робили заготовки. Оцинкована бляха для покриття даху також була підготовлена. У призначений час все звели й склали. Тут спохватилося повітове косівське староство й видало розпорядження припинити будівництво. Але доки жандарм привіз письмовий наказ, за ніч дах читальні вкрили. Розбирати закінчену будову за тодішніми законами ніхто не мав права. З того часу й до сьогоднішнього дня в Рожнові є два Народні дома.

Читальні «Просвіти» проіснували до приходу у вересні 1939 року радянських військ. Тоді читальні закрили, майно конфіскували, книжки спалили. Самі приміщення читальні стояли пустою. Уже після війни приміщення Стеблицької читальні ще частково використовували. Наше дитинство було щільно пов'язано з читальнею (за звичкою всі називали її читальнею, хоч книжок там вже давно не було). Щонеділі молодь робила забави (танці), інколи привозили кінопересувку. Тоді я і вся наша сім'я вперше побачили трофейні філь-

ми, серед них і чотири серії фільму «Тарзан». Цей фільм особливо вразив усіх своєю екзотикою, небаченими ніколи звірами: слонами, мавпами, левами, крокодилами, а також тубільцями і неграми. Люди таке бачили вперше. Враженням і здивуванню не було меж. Трохи згодом і цю останню читальню в Рожнові розібрали.

Те саме творилося по всій Західній Україні. Ось що згадує Юрій Винничук, голова читальні «Просвіта» у селі Княже Снятинського району: «Після приходу радянських військ у вересні 1939 року молодь принесла звістку, що бібліотека «Просвіта» з національною літературою є (вважається) небезпечною для народу і що її наказали спалити. Однієї ночі вся наша бібліотека таки згоріла. Життя читальні завмерло, а її члени розбрелися. «Просвіту» заборонили, замість неї став пустий (порожній) клуб. Розпався хор і аматорський (драматичний) гурток» [23, с. 21].

ШКОЛА

В часи Австро-Угорщини школа була двокласовою. До одного класу діти ходили по два роки. Таким чином початкова освіта здобувалася за чотири роки. Після закінчення двокласової школи бажаючі могли вчитися 3 роки у доповнюючій школі. Заняття в ній проводилося три рази на тиждень. Вивченню української, польської і німецької мов приділялася однакова увага. Викладання географії, фізики, історії інших народів, природи, геометрії, історії України і навіть історії Польщі велося українською мовою.

Випускники школи були добре підготовленими, здібними до математики й геометрії. Велика частина їх ставала землемірами. Були добре ознайомлені з судочинством, знали державний устрій, розумілись в канцелярських тонкощах. Були виховані на принципах релігійної моралі, добрих звичаїв і поведінки. Випускник школи Бідолах Гаврило в 1887 році постригся в монахи, пішов у монастир Отців Василіян і управляв типографією. Два рази у справах їздив з митрополитом А. Шептицьким до Риму. У 1898 році у справах місійних поїхав із єпископом Ортинським до Америки в м. Філадельфію, де пробув два роки. Випускники школи Василь Пилип'юк і Сава Никифоряк закінчили Львівський Університет: Пилип'юк — правничий, а Никифоряк — філософський факультети.

У час війни школа не працювала. Після війни в часи Польщі викладання велося польською мовою. І нічого в цьому доброго не було, тому що привело до спротиву, ворожнечі й ненависті до поляків і

польської держави, чого не спостерігалось за часів Австрії, національна політика якої була толерантною.

У 1928 році відкривається початкова школа на парафії Заріка. З цього часу в Рожнові діє дві школи. У 1932–1935 роках громадським коштом побудовано велику двоповерхову цегляну школу, яка не мала собі рівних в окрузі (ширше про це в розділі «Господарювання в Рожнові»). З того часу в Рожнові діяла неповна середня семирічна школа. Директором школи в останні роки владарювання Польщі був поляк Едвард Осух, який залишив про себе, як згадує Федір Погребенник, добру пам'ять.

Під час війни директором школи був Мацюк Василь Миколайович. В школі відновилося національно-патріотичне виховання, задунали патріотичні пісні, широко й урочисто відзначались роковини Т. Шевченка та І. Франка. Шкільна молодь виступала не тільки в Рожнові, а й у сусідніх селах. Як згадує Федір Погребенник, навіть коли німці відступали в березні 1944 року, шкільна молодь в Народному домі відзначала шевченківські дні. А 7 грудня 1944 року радянські репресивні органи заарештували Василя Мацюка, звинуватили в антирадянській агітації і ув'язнили на 10 років (народився В. М. Мацюк 6 січня 1893 року в с. Олешків Снятинського повіту, вчився у Відні, закінчив навчання в 1915 році, вчителював у Рожнові разом з дружиною Софією з 1 вересня 1923 року). Кажуть, що до наших днів дійшла «Хроніка» Василя Мацюка, в якій зафіксовані події в Рожнові тих часів, але відшукати мені її поки що не вдалося.



Рожнівська школа



Сьомий випуск РСШ



Зустріч однокласників через 40 років

З 1950 року школа в Рожнові стає середньою. У 1957 році, коли я закінчив 10-й клас, був сьомий випуск Рожнівської середньої школи, а через 40 років ми зустрілися знову. Спогадам не було кінця...

З січня 1989 року школа, на відзначення 40-річчя з дня загибелі майора Івана Сибірцева, керівника Кутського районного КДБ з 1946

по січень 1949 року, носить його ім'я (докладніше про нього — у розділі «Останній рожнівський повстанець»). На фасаді школи Івану Сибірцеву був установлений барельєф.

У 1989 році закінчено будівництво нових корпусів школи, в яке вклав багато праці Ярослав Галичук, тодішній голова колгоспу.

У 1997 році відкрито перший в Україні сільський Колегіум під патронатом Києво-Могилянської академії. Близько 900 учнів у школі виховує 90 педагогів, які, крім загальноосвітніх предметів, викладають предмети естетичного циклу й прикладного мистецтва: кераміку, різьбу по дереву, ткацтво, писанкарство, малюнок, кольорознавство, музику, хореографію. Роботи учнів відзначені дипломами міжнародних та всеукраїнських виставок і конкурсів, вони учасники багатьох обласних і районних виставок робіт прикладного мистецтва. Такі вагомі результати досягнуті завдяки плідній роботі Малої академії мистецтв (МAM) «Тайстра», яка діє при школі. З роботою МAM ознайомилося близько 60 делегацій, половина з яких зарубіжні (США, Канада, Австралія, Франція, Румунія, Чехія, Словаччина, Польща, Молдова та інші).

Відома в усьому світі поетеса з Бразилії Віра Вовк (Селянська), батько якої отець Григорій Селянський був засновником і головою читальні «Просвіта» в парафії Заріка, подарувала школі свої твори.

Щорічно троє найкращих випускників школи отримують премії розміром 150 американських доларів, які фінансує старший бібліограф Оттавського університету п. Оксана Пясецька, виконуючи волю своєї матері п. Ольги Кокорудз (після заміжжя — Пясецької), батьки якої учителювали, а вона вчилася в Рожнівській школі. Родина Кокорудзів у пам'яті людей і в історії освіти Покуття залишила помітний слід.

«Антін Кокорудз народився 1885 року в Городенці. По закінченні реальної школи вступив до учительської семінарії в Станіславі, яку закінчив у 1908 році. Педагогічну працю того року розпочав з учителювання в селі Вовчківці на Снятинщині. Наступного року його переводять у село Рожнів на Косівщині. Відразу поринає у вир громадської діяльності. Стає одним із найактивніших членів «Просвіти». Вчителював у Рожнові, поки не отримав призначення до Новоселиці. Тут, на новому місці, також поринув у просвітню роботу. Відомо, що у 1913 році він брав активну участь в акції «Дар «Просвіти» й серед новосельчан зібрав 10,5 корони.

У 1910 році одружується з учителькою Севериною Бачинською, сестрою Лева Бачинського. У роки Першої світової війни перебував у австрійській діючій армії. Після розпаду Австро-Угорщини Антін вступив до Української Галицької Армії. У ранзі четаря потрапив до

польського полону, перебував у таборі українських військовополонених в Тухолі. У січні 1921 року повертається до Рожнова, де буквально через кілька тижнів помирає його дружина. 21 квітня 1923 року Антін Кокорудз також помер — від раку горла. Похований у Рожнові перед головним входом до Чаплинецької церкви» [7, с. 82].

Перед приходом радянських військ у 1944 році О. Пясецька з родиною виїжджає спочатку до Польщі (Криниця), потім — до Німеччини, а пізніше — до Канади. Оселилася в Оттаві, де й закінчила свій життєвий шлях, згадавши перед цим востаннє й про Рожнів — колиску свого дитинства.

У 2002 році директором школи призначено Радиш Ольгу Юліанівну, внучка відомого нам уже Антонія Гушула, одного із засновників «Просвіти» в Рожнові, — династія просвітництва триває.

З 2003 року школа-колегіум носить ім'я вихованця школи, доктора філологічних наук, професора, лауреата Національної премії України ім. Т. Г. Шевченка Федора Погребенника, у 2006 році стала переможцем конкурсу «Сто кращих шкіл України».

21 вересня 2009 року в школі відкрито кімнату-музей Федора Погребенника.

ГОСПОДАРЮВАННЯ У РОЖНОВІ

Після припинення воєнних дій з Канади повертаються заробітчани. Купують землю, будують нові, криті оцинкованим залізом хати. Їх називають «канадниками». Багато чоловіків під час війни були в інших країнах, чимало бачили, дечому навчилися і дивляться на світ трохи інакше, ніж раніше. Дбають про навчання дітей. Більшість господарює на власній землі.

Бідні беруть землю у багатших на спілку: власник землі оре своє поле власними кіньми, дає своє насіння (наприклад, кукурудзу), а той, хто бере землю на спілку, повинен посадити, виростити й зібрати урожай. За це він бере собі третину урожаю й лабудз (стебла кукурудзи на корм худобі). Ті, хто мав своїх коней, брав землю на спілку в євреїв. Він повинен був виорати, посіяти, виростити й зібрати урожай і за це отримував половину врожаю. Якщо це були зернові, то кожен обмолочував свою половину власними силами. Євреї наймали молотити за 9–10 міру.

Порівняймо наведені заробітки із платнею, яка була за радянської влади в колгоспі, коли голова колгоспу заробив за цілий рік 60 кг навіть не пшениці, а її відсіву.

Польська влада дуже дбала про розвиток сільського господарства шляхом розвитку індивідуального господарства кожного селянина, справедливо вважаючи, що багаті господарства — багата країна. Для цього при старостві були агрономи, садівники, зоотехніки, які час від часу ходили по селах з оглядами. Під час таких оглядин вони безплатно надавали консультації, на місці проводили коротенькі курси, відповідали на запитання. Щомісяця ходили по господарствах, вимірювали жирність молока і записували в книжку господаря, яку він обов'язково повинен був мати. Стежили за тим, щоб худоба була добре годована, доглянута й трималася в чистоті. Біля кожної корови на стіні чи на слупі мала бути прибита табличка з кличкою корови.

Коли контролер вважав, що все в порядку, він записував господаря на премію — грошову, або на безплатне одержання макухи чи висівок з державних млинів. За взірцево побудовану стайню, конюшню, гноївню, за доброго коня, корову, вола давали премію 50 золотих (два з половиною центнери пшениці). Влада давала також насіння на посів. Щоб люди не мерзли взимку, тим, хто мав потребу й не було чим платити, видавали в кредит на один рік сухі дрова з державного лісництва.

Дехто з селян брав кредити під заставу свого господарства чи землі, але не міг виплатити і йому загрожувало розорення. Тоді сейм (парламент) прийняв закон, яким строк виплати кредитів переніс на 12–24 роки зі щомісячною виплатою місячної долі кредиту. Цим заходом було врятовано багато господарств від розорення, й держава від того також виграла.

Розвивається торгівля, різноманітні промисли. Головний промисел за Австрії був горілчаний. За Корчменним млином був будинок, в якому виготовлялась горілка. Той будинок називався мотрівня. Щодня із цукрових заводів сусіднього села Джурова і Карапчева з Буковини до мотрівні привозили на переробку куфи сирцю. Об'єм сирцю оцінювався десятками гектолітрів. Рожнів був найбільшим постачальником горілки не тільки в рожнівські корчми (в тому числі і в пропінацію — головну рожнівську корчму, яка стояла навпроти мотрівні), а і в корчми багатьох інших сіл і містечок в окрузі.

Головний промисел у Рожнові за Польщі був млинарський. Млинів було шість — три великих і три малих. Перший називався Корчменний, бо знаходився в центрі села навпроти корчми. Другий — Печеніцький (був власністю Печеніцького). Третій — Двірський, бо знаходився на території панського двору. Цей млин мав чотири каміні й вальці для муки петльованої (вищого сорту). Були ще два млини на один камінь на потоці Тарновець (на Чаплинцях) і один, також на один камінь, на потоці Хімчинець (Підгорою).

Млини обслуговували Рожнів, Хімчин, Тростянець, частину Кобак і Новоселиці. В усіх млинах мололи і вдень, і вночі безперестанку. І часом було так, що треба було чекати своєї черги кілька днів. Розвивався також і пекарський промисел.

Головним ремеслом було ковальство. Ковалів було близько десяти. Трохи менше було шевців, кушнірів, ткачів, столярів. З'явилися заводи з випалювання цегли, виготовлення цементних кілець для колодязів, значно розростається торгівля зерном і худобою.

Впорядковується село, впорядковуються господарства. Особливо багато змінилося в селі, коли війтом був призначений польський інженер пан Крупа. До присілка Чорнятин зробили тверду дорогу (висипали шутром), покопали придорожні канали. Робота робилася шарварками (щорічний безоплатний обов'язковий відробіток на шляхових роботах). Шарварками також побудували бетонний міст через Тарнавку по дорозі на Чорнятин, який функціонує досі.

За рікою була велика громадська толока. Поле рівне, земля добра, але багниста (болотиста). Пан Крупа сам розміряв, вказував, де робити дорогу, де копати канали й куди спускати воду. Поле осушилося, і з неродючої земля стала родючою, і її по 0,14–0,28 га віддавали за низькою ціною бідним селянам на політок. За землю, взяту на політок, платили щорічно (землю не купували, а брали на літо — звідси й назва).

У селі було багато клаптиків громадської землі. Пан Крупа продав ці клаптики землі людям, кому то було до межі чи подвір'я. Ще з давніх часів мала громада Рожнова для випасу худоби й полонину Кострич, яку використовувала частково, бо було достатньо пасовищ



Корчменний млин взимку

у селі. А сусіднє село Хімчин мало за Прутом біля села Ганьківці поле. Жителі Хімчина займалися в основному тваринництвом, і поле також майже не використовувалося. Влада обидвох сіл домовилась про взаємний обмін. Але й у власності рожнівської громади поле використовувалося також тільки частково, бо знаходилося за Прутом на відстані 30 кілометрів від Рожнова. Жителі села Ганьківці й інших сіл використовували рожнівські поля як пасовище, і за це рожнівській громаді не платили. Тому громада оголосила продаж землі по низькій ціні.

Землю купили переважно жителі Рожнова, а також інших навколишніх сіл. Але складність полягала в тому, що через Прут не було мосту, тож мусили переходити річку вбхід. А коли випадали дощі, Прут розливався, і люди на полях виявлялися відрізними від домівок часом на кілька днів, а то й тижнів. Тому кожен господар на своїй землі будував «шалаш» (тимчасову будівлю для себе й худоби). З часом дехто залишився жити там постійно — і так виникло нове село Рожполе.

За гроші, виручені з продажу землі й політку, була побудована у 1932–1935 роках велика цегляна школа, яка не мала собі рівних поміж сільських шкіл в окрузі.

Шарварками щорічно поправлялися дороги. Вони повинні були мати опукле шляхове полотно (для стоку води), з обох сторін — стічні канави. Канави повинні бути рівними, почищеними від трави, мати нахил для стоку води. Заїзди до господарств — через містки чи великого діаметру труби. Вода перед містком не повинна була затримуватися. Дорогу напроти свого господарства господар мав тримати в чистоті, огорожі господарств — не пошкодженими. Муст (рідина) з гною не повинна витікати в канаву чи на дорогу. Стрих (горище) повинен бути чистим (протипожежна безпека), заїзд до двору — вільний, до входу на горище мала бути приставлена драбина і т. д. За невиконання будь-чого — штраф. І попри незадоволення людей це приносило свої позитивні наслідки.

У крамницях побільшало різноманітних товарів. З часом у них можна було купити все, що хочеш. Чого немає — можна замовити у власника крамниці або через пошту. Згадаймо випадок, описаний у трилогії Петра Козланюка «Юрко Крук». Юрко хотів через пошту замовити кольоровий проспект на молотарку, а з поспішності та недогляду замовив саму молотарку, чим приніс багато клопоту батькам, бо молотарка прибула на залізничну станцію, і батько, хоч і відмовився від неї, але транспортні витрати йому довелося відшкодувати.

ГРОМАДСЬКО-ПОЛІТИЧНЕ ЖИТТЯ РОЖНОВА І ГАЛИЧИНИ

А тепер кілька слів про громадсько-політичне життя Рожнова. Рожнів, як і всі інші села, управлявся Громадською радою на чолі з головою ради — війтом. Рада складалася з 30 радців (радних), яких вибирала громада. Це були найповажніші й найавторитетніші члени громади. Уряд складався з війта, писаря й чотирьох поліцаїв. В якості оплати війтові громада виділяла в обробіток чотири морги толоки. Поліцаям також виділяли певну площу толоки. Один тільки писар був платним. На адміністрацію люди додатково платили по 30–40% до податку, який вони платили за ґрунт (землю). Державні податки на землю були досить невисокі.

Громада мала великі площі землі й довго використовувала її як безплатне громадське пасовище. Тільки після 1883 року, коли громада програла процес із паном і змушена була покривати судові витрати, частину земель громада віддала в оренду своїм громадянам. Прибутки громади були з ярмарків і мита, й були вагомими. За урядування війта Крутофоста Миколи, який був неграмотний, громада мала в повітовій касі ощадності в Снятині 7000 доларів.

У 1920 році рожнівчани вибрали війтом Антонія Гушула. Як уже було сказано, Антоній Гушул був одним із засновників у 1887 році громадської читальні, бібліотеки, каси ощадності «Раффайзен» та кооперативної крамниці. Крім того, Антоній Гушул мав прекрасний голос і був у церкві дяком. У 1894 році створив церковний змішаний хор, який проіснував 10 років. У 1896 році в Галичині були маневри австрійської армії. В день іменин цісаря Франца-Йосифа хор дуже гарно відспівав Службу Божу, за що отримав похвалу від командування й офіцерського складу, що квартирував тоді в Рожнові. У 1905 році Антоній Гушул разом з рожнівчанами Радишем Петром (Вінярським), Миколою Бідолахом і жителем села Кобаки Марфеєм Онуфрієм здійснили паломництво до Почаєва й Києва.



*Кирило Трільовський,
засновник січового руху в Галичині,
Покутті та Гуцульщині,
з сином. 1900 рік (фото з [25])*

У цей час у Рожнові, на Косівщині, Снятинщині й Коломийщині та інших підгірських повітах велику популярність і підтримку мала Радикальна партія. Провідником і душею партії був Кирило Трильовський, син священника з села Будилова (біля Снятина). Провідниками і «стовпами» партії в Рожнові були Микола Загриновський, засновник Гімнастично-пожежного товариства «Січ», Іван Ватаманюк та Йосип Тарабаса. Меншу популярність мала Поміркована партія, якій радикали закидали москвофільство, оскільки вони тяжіли до православ'я і Москви.

У 1907 році відбулися вибори до Галицького сейму. Радикальна партія виставила кандидатом на посла до сейму адвоката Кирила Трильовського, а від Снятинського повіту — Антонія Гушула (називали послом тому, що громада посилала свого кандидата до сейму відстоювати свої інтереси). А повітова влада й поляки виставили свого кандидата — пана Стефана Мойсу з села Рудники. У призначений час Антоній Гушул у товаристві Миколи Дмитровича Бідолаха та Йосипа Тарабаси поїхав у Коломию на окружні виборчі збори. Коли вони пізно вночі поверталися додому, в Заболотів коло мосту на них напала засідка прихильників Мойси з намірами вбити Антонія Гушула. Всіх дуже побили, Антонію Гушулу побили голову, але всім вдалося вирватися із засідки й зникнути в лугах. На другий день Йосип Тарабаса, надіючись на своїх заболотівських однопартійців і товаришів, повернувся в Заболотів, сподіваючись домогтися справедливості. Та помилився, бо його ж товариші, яких він добре знав, побоявшись того, що він зможе про їх злочин заявити органам влади, вбили його у Заболотіві на ринку.

Чому польська влада не хотіла, щоби послами були вибрані кандидати від громади? А тому, що вони твердо відстоювали інтереси громади. Показовим є такий випадок у сеймі, який приписують різним нашим послам. На першому засіданні сейму його голова усіх привітав, і зробив комплімент, сказавши, що всі присутні — як квіточки, тільки один — як будяк, натякаючи на національний одяг нашого посла. У слові-відповіді наш посол сказав: «Панове! Будь-якою квіточкою можна витерти одне місце, а будяком — ні».

На початку Першої світової війни військова влада заарештувала Антонія Гушула і ще двох односельців — Бідолаха Миколу Дмитровича і Бідолаха Миколу Івановича, інкримінувавши їм русофільство, відправила в табір попереднього утримання при тюрмі Талергоф. Через деякий час відбувся суд. Їх визнали невинними і відправили на фронт.

По закінченню війни, як уже було сказано, громада Рожнова вибирає Антонія Гушула війтом. На той час Рожнів адміністративно на-

лежав до Снятинського повіту, а судовий округ був Заболотівський. Громадянам Рожнова було складно добиратися за 32 км до Снятина, тому Антоній Гушул разом з громадою здійснили цілу низку заходів, направлених на відокремлення Рожнова від Снятинського повіту і приєднання до Косівського, оскільки до Косова було всього 12 км. Мали місце незгоди і перешкоди, але у 1924 році Рожнів таки приєднали до Косівського повіту.

Громада купила будинок і зробила з нього громадський дім (до цього орендували приміщення в когось із господарів). За згодою Заболотівської окружної судової влади в Рожнові створили під головуванням Антонія Гушула місцевий громадський суд. Суд засідав щочетверга в громадському домі й вирішував безліч справ і суперечок. І жодна справа не пішла до окружного державного суду в Заболотів чи апеляційного — в Коломию. Громадяни були задоволені, що не витрачали час і гроші на судові видатки державних судів. Окружна судова влада також була задоволена місцевим громадським судом і з повагою ставилася до членів того суду. Однак суд проіснував тільки два роки (1920–1921).

Вагому допомогу Антоній Гушул і громада надали при будівництві Народного дому, подарувавши землю під будівництво й час від часу ухвалюючи передачу певних сум громадських грошей на його спорудження. Продовжувалося будівництво костела, що було перерване війною.

Прожив Антоній Гушул 80 років (1867–1947), мав двох дочок і п'ятеро синів.

Тим часом боротьба з польською владою не припинялася. У 1920 році Євген Коновалець і Андрій Мельник з колишніх вояків УГА у Чехословаччині (перша хвиля політичної і військової еміграції) створюють Українську Військову Організацію (УВО), метою якої є продовження боротьби за створення Української держави. Восени 1921 року у Львові УВО вчинила замах на Юзефа Пілсудського, здійснила низку диверсійно-терористичних акцій і нападів на військові й поліцейські казарми, невдалий замах на президента Польщі С. Войцехівського. Посилюється рух опору й протесту, з'являються різні організації національно свідомої молоді, в тому числі й ЗУНРО, за активну діяльність в якій рожнівчанина Петра Стефуранчина, старшого сина згадуваного вже Андрія Стефуранчина, польський уряд заочно засудив на смерть через повішення.

На початку 1923 року спроби українського уряду й митрополита Андрея Шептицького врятувати ЗУНР не мали успіху. Відмовляє в підтримці Папа Пій XI. До Парижа з'їжджаються послы Франції,

Англії, Італії й визнають протекторат Польщі над Галичиною на двадцять п'ять років.

Розростання націоналістичного руху спонукало до об'єднання сил, що виникали. 2 лютого 1929 року у Відні УВО разом з іншими молодіжними націоналістичними організаціями створили Організацію Українських Націоналістів (ОУН) на чолі з Євгеном Коновальцем. Організація відкинула легальні й еволюційні методи боротьби, за допомогою яких не вдалося домогтися навіть автономії, та запропонувала досягти незалежності України шляхом збройного повстання проти польських (на Заході) й радянських (на Сході) окупантів. Були запропоновані радикальніші методи боротьби й запровадження конспірації.

У 1932 році членом ОУН стає рожнівчанин, студент Коломийської гімназії Андрій Стефуранчин, а його рідний старший брат Петро став її членом, мабуть, ще з дня заснування. Вступають в ОУН й інші рожнівчани.

ОУН значно розширює пропагандистську й агітаційну роботу. З часом Крайовим Провідником ОУН став Степан Бандера. З його наказу на знак протесту проти штучного голодомору 1932–1933 років 22 жовтня 1933 року Микола Лемик у приміщенні радянського консульства у Львові застрелив дипломатичного працівника НКВС Олексія Михайлова. 18-річний Микола принципово не покидав посольство до приходу поліції. Відкритий затяжний процес над Лемиком перетворився на гучну антирадянську акцію. Його засудили до страти, але з огляду на юний вік замінили довічним ув'язненням [10].

15 червня 1934 року в Варшаві бойовик ОУН Григорій Мацейко вбив міністра внутрішніх справ Броніслава Перацького. У зв'язку з цим поліція заарештувала понад 800 осіб. У цей же час створюється концтабір у Березі Каргузькій, в якому було ув'язнено понад 120 оунівців. 18 листопада у Варшаві розпочався суд над 12 членами ОУН. Підсудні, особливо Степан Бандера, доклали всіх зусиль для того, щоб поінформувати світову громадськість про знущання польської влади над українським народом, для пропаганди національно-визвольної боротьби, яку веде ОУН. Процес, який мав стати останньою крапкою в історії ОУН, відіграв зовсім іншу роль. Підсудні зуміли схилити більшість громадян на свою сторону й таким чином свою нібито поразку перетворили на перемогу. Вирок суду був суворий — Степанові Бандері, Миколі Лебедю і Ярославу Карпинцю — смертна кара, двом — довічне ув'язнення, іншим — багаторічне ув'язнення (пізніше згідно з урядовою амністією смертна кара була замінена довічним ув'язненням).

В кінці травня 1936 року почався Львівський процес, на якому було 23 підсудних. На ньому, як і на Варшавському, Степан Бандера й інші підсудні продовжували викривати злочини польської влади щодо України й українців, називали себе громадянами України і вважали себе невідповідними за законами Польщі, відмовлялися говорити польською мовою. Вирок суду був такий: Степанові Бандері і Роману Мигалю — довічне ув'язнення, іншим — різні строки ув'язнення.

Авторитет і популярність ОУН і Степана Бандери значно зросли. Степан Бандера показав себе справжнім героєм, незламним борцем за права і честь нації. Помітно збільшилась після цього кількість прихильників і членів ОУН, і на початок сорокових років членів ОУН налічувалося близько 20 тисяч.

«У травні 1938 року агент радянської розвідувальної служби П. Сухоплатов у Роттердамі знищив Є. Коновальця... Другий великий збір ОУН, що відбувся у Римі, обрав її головою відставного полковника Андрія Мельника, який проживав в еміграції. Але більшість крайовиків не визнала його лідерства. Коли Німеччина напала на Польщу — охорона тюрми розбіглася, Степан Бандера звільнився, і його крайовики обирають своїм лідером. Відтоді монолітна структура розкололася на дві самостійні і навіть часом ворогуючі — ОУН (Б) і ОУН (М), хоч вони ставили перед собою однакову мету: домогтися Української державності» [11, с. 42].

ПЕРШІ РОЖНІВСЬКІ КОМУНІСТИ

На ґрунті незадоволення польською владою підживлюються москвофільські настрої, проростають комуністичні ідеї. Як згадує Федір Мацко, з російського полону в сусіднє село Кобаки повернувся колишній студент гімназії Созонт Букатчук. Букатчук брав участь у революції в Росії й звідти повернувся переконаним комуністом. Мав завдання організувати осередок підпільної Комуністичної партії Західної України (КПЗУ). Букатчук мав у Рожнові друга Сорохана Миколу Ілляча. За його згодою в нього й відбулися перші організаційні збори. Організаторами й першими членами стали: Созонт Букатчук, Микола Сорохан, Микола Радиш (Мельників), Антоній Ватаманюк, Василь Ватаманюк (Заріцький). Був з ними і Прокіп Ропар, але незабаром від них відійшов.

«Одурманені пропагандою повітового комітету КПЗУ група жителів села Новоселиці разом із мешканцями Джурова, Рожнова і Тростянця колоною понад 200 чоловік на чолі з Василем Ватаманюком та

Андрієм Івасюком під червоними прапорами вирушили до Заболотова на першотравневу демонстрацію. До них біля міста долучилися колони людей з Коломийського й Снятинського напрямків. На міському майдані зібралося 5 тисяч осіб. Поліція спробувала розігнати демонстрантів, але з того нічого не вийшло. Тоді в хід пішла зброя. Від поліцейських куль троє загинуло, п'ятдесятьох поранено, а сто тридцятьох заарештовано. Ось таким вийшов сумний результат заболотівського Першотравня 1924 року» [7, с. 38].

Перші партійці були переконаними комуністами, але коли прийшла радянська влада, вони побачили, що вона не була такою, як говорив Ленін. Землю в селян забрали в колгосп, найкращих господарів назвали куркулями й кулаками та виселили їх до Сибіру, а до влади прийшли нероби, марнотратці й п'яниці. А те, що вони були активістами й першими комуністами, не було оцінене.

По-різному склалися їхні долі. У Миколи Радиша до згаданого розчарування додалось ще й те, що його сина, який служив у Радянській Армії, засудили за щось на 10 років (за сталінських часів це було просто). Після цього Микола Радиш з туги й безнадії повісився.

Микола Сорхан також помер з туги за сином-одинаком, якого збили бандерівці.

Антоній Ватаманюк не мав ні жінки, ні дітей. Землю його забрали до колгоспу, робити не зміг, жив у нестатках і помер у нужді. Ніхто йому не допоміг.

Василь Ватаманюк також повісився ще до першого приходу радянської влади. Кажуть, що йому «допомогла» рідня.

ЦЕРКВИ В МИНУЛОМУ

Найдавніші відомості про церкви в Рожнові сягають середини 16 сторіччя. Збудовані з дерева, з часом вони ставали непридатними, і замість них будувалися нові. Найдавніша церква, про яку ще люди пам'ятають, — церква Богородиці Діви Марії. Церкву збудували під горою Солотвина, тому і парафію назвали Підгірською, або Підгора. Крім того, там росло багато садів, і тому, часом, казали, що церква під садами або в Підсаддю. Така назва тої місцевості збереглася й до сьогоднішнього дня.

Церкву збудували, напевне, у не зовсім вдалому місці, над потоком, і, за переказами, вона запалася під землю. Через деякий час, у 1868 році, коштом панства Задуровичів поблизу їхніх маєтків побудували нову церкву Богородиці Діви Марії. Почав її споруджувати отець Ан-

тоневич, а закінчив отець Михайло Заревич. Вона збереглася й донині.

Ще раніше за Підгірську, в 1834 році, за пароха отця Стеблицького була побудована нова церква Св. Василя Великого, й парафію назвали Стеблицькою. Біля неї він і похований, а на могилі встановлений пам'ятний хрест.

Ще одну нову церкву Архистратига Михаїла збудували за пароха о. Антоневича в 1852 році за рікою. Інакше цю церкву й парафію називали Заріцькою, а цю частину села — Заріка.

В цей же час, у 1851 році за пароха отця Чаплинецького, було збудовано церкву Преображення Господнього. Люди називали церкву й парафію Чаплинецькою (з часом Чаплинською або Чіплинською, а цю частину села — Чіплинці).

Відомо також, що в Рожнові був чоловічий монастир зі своєю церквою, але коли він припинив своє існування, нам не відомо.

Відомо також, що в 1898 році стараннями пароха о. Заревича в Рожнові відбулася велика свята релігійно-духовна місія під проводом отця Андрея Шептицького, який пізніше став митрополитом Галицьким. Місія мала великий успіх. Багато людей присягнули не пити горілки — й наслідки були добрі: життя багатьох родин покращилося, й жили вони в тверезості, любові й злагоді.



Підгірська церква Пресвятої Богородиці

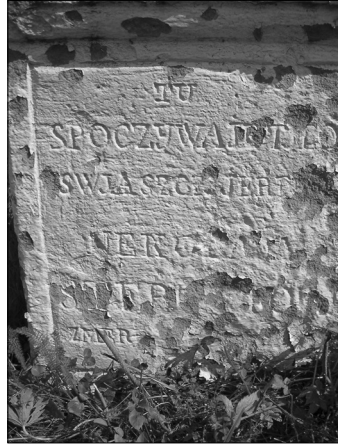

Напис на могилі Стеблицького

У 1893 році три поважні господарі — Семен Рижко, Іван Мицкан і Михайло Томей, старші церковні браття, разом з отцем Заревичем їздили до Риму як паломники.

У 1905 році інші троє жителів Рожнова — Антоній Гушуд, Петро Радиш (Вінярський), Микола Іванович Бідолах і

житель села Кобаки Марфей Онуфрій побували як паломники в Почаєві та в Києві.

У 1921 році помер отець Михайло Заревич. Кілька років парохом був отець Григорців, а з 1925 року — отець Аполон Сімович (звали бородатим, бо носив бороду). Отець Сімович був високоосвіченим і діяльним парохом, але непривітним, зарозумілим і з парафіянами — грубим і недобррозичливим. За це його й не любили.

Одного разу на Великдень люди зібралися, як завжди, біля Чиплинської церкви, щоб класти городки з писанок і галунів, розважати-ся і набуватися. Отець Сімович покликав поліцейя й сказав йому, щоб він вигнав людей із подвір'я церкви, бо вони витопчуть йому траву, яку він збирався пізніше косити на сіно. Коли люди це почули, їхньому обуренню не було меж. Маса людей з шумом і криками посунула до резиденції отця Сімовича, яка була поряд з церквою, й за короткий час камінням розбила всі вікна, розламала огорожу, розбила двері і, якби були знайшли отця Сімовича, то живим його, мабуть, не випустили б. Але отець Сімович замкнувся в підвалі, а дружина сказала, що його немає вдома й упросила всіх заспокоїтись.

На другий день отець Сімович поїхав зі скаргою до повітового старости в Косів і з проською, щоби громадяни Рожнова відшкодували йому збитки й відремонтували все поламане. І яке ж було його здивування, коли повітовий староста зобов'язав його все відремонтувати за свій кошт, та ще й за дуже короткий строк...

Та за іншими свідченнями, троє найактивніших рожнівчан за участь у цих подіях таки були покарані.

Через деякий час о. Сімович виїхав до Львова, а його місце зайняв отець Галькевич, котрий своєю щирістю й лагідністю привернув до себе всю парафію від малих дітей до людей похилого віку.



Стара школа і костел зі знятими хрестами

Ще одною культовою спорудою був костел. Будівництво його почалося ще до Першої світової війни, в 1908 році, але йшло дуже повільно: не вистачало коштів (католицька громада була нечисленною й входила до Косівської). У часи Першої світової вій-

ни будівництво припинилося повністю. На цей час стіни костела були вимурувані до половини. Після війни, десь у 1920–1921 роках, під час вийтівства Антонія Гушула будівництво костелу відновили, але з тієї ж причини йшло воно повільно. Тільки у 1934 році за вийтівства пана Крупи разом з будівництвом школи було закінчено й будівництво костела. Освятили його 5 листопада 1934 року.

Незабаром з'ясувалося, що пан Крупа використав на будівництво костелу частину громадських грошей, які були призначені для будівництва школи. Це стало відомо громаді й викликало в неї велике обурення. Багато людей поїхало в Косів до повітового старости. Люди вимагали відставки пана Крупи. Повітовий староста, мабуть, побоявся вийти до них і сказав, що він згідний прийняти 5–6 довірених представників громади. Після викладу суті справи староста погодився з відставкою пана Крупи й запропонував громаді назвати свого кандидата на вїта. У протестуючих думки розділилися — й повітовий староста сказав, що в такому разі до того часу, поки громада не дійде узгодженого рішення, вїтом залишиться пан Крупа. Але пан Крупа, не чекаючи рішення громади, виїхав з Рожнова назавжди.

Крім чотирьох церков і костела, була в Рожнові і синагога, яка знаходилася в центрі села біля перевода, але під час війни німці її знищили. У всіх чотирьох церквах, костелі й синагозі відбувалися богослужіння аж до приходу радянської влади.

Цікавою, як на мій погляд, є довідка Державного архіву Івано-Франківської області, яка наведена нижче. Як видно з довідки, в шематизмі (інформація про парафії і священників) Станіславської греко-католицької єпархії на 1935 рік в с. Рожнів Снятинського деканату значиться: греко-католиків — 7300, латинян — 124, євреїв — 419.

Підстава: «Шематизм всего клира греко-католицької єпархії Станіславської» на 1935 рік, с. 135–136.

Тут я хочу зупинити свою розповідь по темі та згадати, що творилося в цей час на Східній, або Великій Україні. У 1932–1933 роках там виморено штучним голодом за різними оцінками від 4 до 8 мільйонів людей. Продзаготівельники «...безжално конфіскували

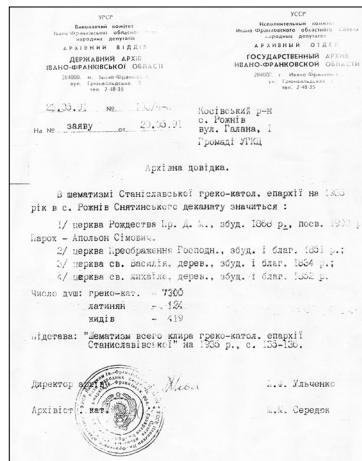

Довідка Державного архіву Івано-Франківської області

у селян практично всі запаси продовольства, включаючи і насіння. Та ще влада силами внутрішніх військ і міліції ввела продовольчу блокаду України, заборонивши навіть приватним особам ввозити сюди харчі, бодай для порятунку рідних. В січні 1933 року Сталін і Молотов видали директиву про заборону виїзду з України голодуючих селян, які могли в «північних районах СРСР агітувати проти колгоспів і взагалі проти радянської влади» [11, с. 41].

Внаслідок такого «керівництва» вимирали цілі сім'ї, села, райони, мало місце людоїдство. А багатьох із тих, які чудом залишилися живими, розстріляли без суду й слідства в 1937 році або засудили на довгі роки ув'язнення. І залишились жити тільки ті, хто забирав до крихти все продовольство, розстрілював, і ті, які їм прислужували, допомагали й писали криваві доноси.

І коли говорять про деякі відмінності «західняків» і «східняків» у поглядах і переконаннях, що ілюструють будь-які вибори, то чи не в наведених вище фактах криється багато відповідей на ще більшу кількість питань.

15 червня 1945 року Указом уповноваженого Ради у справах Російської православної церкви в Україні П. Ходченка юрисдикція над Українською греко-католицькою церквою (УГКЦ) була передана зовсім незаконній «Ініціативній групі» із трьох священників, завданням якої було підготувати перехід УГКЦ у лоно Російської православної церкви. На 10 березня 1946 року була призначена дата проведення Собору мирян і священників УГКЦ для вирішення цього питання. Делегатів вибирали за згодою НКВС. І тому зовсім не дивно, що делегати віддали більшість голосів за перехід УГКЦ у Російську православну церкву.

Незгідних священників вищої ієрархії знищили або вислали в сибірські табори. З цього часу офіційно УГКЦ перестала існувати і діяла тільки в підпіллі. Як і в інших містах і селах, у Рожнові Службу Божу відправляли у стодолах і великих хатах, але з посиленням репресій у 1946–1952 роках підпільні церкви майже повсюдно були знищені. На місце греко-католицьких священників ставлять православних, яких змушують співпрацювати з партійними органами та НКВС. Тайна сповіді перестає бути тайною. Тайна хрещення й подружжя теж. Про тих, хто ризикнув узяти шлюб у церкві чи охрестити дитину, стає відомо керівництву установи чи підприємства, де вони працюють. Їх звільняють, не приймають на роботу за спеціальністю в інших місцях (зараховують тільки на робітничі посади) або понижують у посаді. Комуністи й ті, хто має більш-менш пристойну роботу, до церкви не ходять. Партійне керівництво критикує комуністів на партійних зборах навіть за пасивну участь у святкуванні релігійних свят,

та за те, що їхні дружини печуть паски, хоч самі їх поїдають з великим апетитом, але тільки в своєму, партійному колі.

Наша знайома з Дубно Поліна Боднар, дружина секретаря райкому партії, жалілася нам, що її чоловік відмовляється йти з нею на весілля, хрестини, дні народження, навіть до рідні тому, що він не може сидіти за столом з якимось трактористом чи конюхом, разом з ним їсти й пити, й бути за панібрата. Поліна могла ходити з чоловіком тільки на гулянки партійних керівників свого рівня, де вони «розслаблялися до краю». Це Поліні не подобалося, й вона від цього дуже страждала.

Моєї дружини Ліди дядько, другий секретар райкому партії, ніколи не приходив на її день народження у той день, коли ми його святкували, а тільки на другий день, хоч у нашій компанії трактористів і конюхів не було. Знаючи все це, я з Лідією не міг свого часу взяти шлюб у церкві, а повінчалися тільки в 2000 році, коли святкували моє шістдесятиріччя.

На щастя, в Рожнові Іван Миронович Мартинюк, який у той час працював секретарем сільради, розробив обряд урочистої реєстрації шлюбу на основі церковного й проводив урочисту реєстрацію в присутності гостей і всіх бажаючих на сцені Народного дому. Це було великою й доброю справою. Весілля перестали бути тільки гулянкою. Пройшов і я з Лідією цю урочисту реєстрацію.

А своїх синів, Василя й Богдана, ми таки ризикнули охрестити. Хрестили в с. Мошни Черкаського району, біля Лідиного с. Березняки (у Березняках церкви немає). В церкві попросили у нас паспорти, записали всі паспортні дані — і ми чекали неприємностей на роботі. Наперед придумали собі алібі, ніби це зробила Лідина бабуся без нашого відома, взявши без дозволу наші паспорти. Але все обійшлося. Чи то хтось полінувався, чи то хтось «забув» про це сповістити у відповідні органи, нам не відомо.

Іван Миронович розробив також і обряд громадського похорону. При цьому «Вічну пам'ять» співав чоловічий хор «Діброва» — й це було вражаюче. Одного року в нас у Рожнові гостювала з дітьми латишка, випускниця Рижської художньої академії Мірдза Ландратова. Коли померла мама Погребенників, я запропонував Мірдзі піти з нами на похорон. Вона відмовлялася, казала, що погано переносить похорон, але я її умовив. Після похорону я спитав Мірдзу про її враження. Мірдза сказала, що приємно вражена похороном, що на душі залишилось щось світле й чисте, а також почуття вдячності людям за те, що покійницю поховали не тільки зі сльозами й зітханнями, а й відспівали і віддали їй належну шану. На мій погляд, це достойна й об'єктивна оцінка праці, яку взяв на себе і виконав І. М. Мартинюк.

ЗНИЩЕННЯ ЦЕРКОВ

У 1936 році у Рожнові нараховувалося п'ять придорожних каплиць. Того ж року на присілку Чорнятин була побудована дерев'яна церква, яку відвідували мешканці присілків Чорнятин і Юрахівщина. У 1950 році влада церкву розвалила. З дерева цієї церкви активіст Павлюк Петро Матійович побудував стайню для своєї худоби. Першого ж року в тій стайні в нього загинула корова.

Радянські «визволителі» костел, Стеблицьку, Чіплинську й Заріцьку церкви закрили. Залишилася діючою тільки Підгірська церква Пресвятої Богородиці. Закриті церкви стояли пустою, з костела зняли хрести, а приміщення віддали школі під спортивний зал. Ходив і я на ті уроки фізкультури в костел і не раз бачив, як хлопці в алтарній частині гепали футбольним м'ячем по стінах, і тоді в мене затерпала душа. Я відчував, що цього робити не можна, але мовчав як риба. Хто не мовчав тоді, той платив за це дуже дорого — виселенням до Сибіру, ув'язненням і навіть смертю. Це ми, малі діти, знали від своїх батьків і твердо пам'ятали, що за будь-яких обставин треба мовчати. Нічого не розповідати навіть друзям. Усі всіх боялися. Навіть батьки при нас не обговорювали сільські новини й події. І коли я іноді неждано заходив у хату під час такої розмови, мама казала: «Василю! Хата вуха має», — і тато замовкав. Через деякий час костел став шкільним



Стара Стеблицька церква Св. Василя Дзвіниця старої Стеблицької церкви

складом, а 1975 року його розібрали. Аргументація така: зі сторони заболотівської дороги псує вид на добудовану школу.

Незавидна доля випала й Стеблицькій церкві. Вона була крита гонтою. Гонта з часом прогнила — й дах почав протікати. З часом прогнили й конструкції купола церкви — й він провалився вниз. Тоді під приводом того, що будівля церкви є небезпечною, що може розвалитися, у 1983 році влада вирішила її розібрати.

Хрести — пам'ятні знаки про відміну панщини, придорожні каплички влада зняла таємно за одну ніч. А розібрати церкву так швидко не можна. Тому влада залучила на цю акцію сторонніх, нікому не відомих, людей. Як розповідає очевидець, житель села Рожнова Ярослав Мацко, чотири із них приїхали машиною «Москвич», а два — мотоциклом «Ява». Приїхала також голова сільської ради Крутофіст Марія Василівна. Привезли важкий трактор С-100. Але він не зміг завестися, не зміг з'їхати з платформи, тому його відвезли назад. Привезли другий трактор. Почали з дзвіниці. Трактор ставав дибки, рвалися троси, а дзвіниця не піддавалася. Нарешті, пошкодивши зі східної сторони стінку дзвіниці, вдалося її повалити. Тим часом з церкви виносили ікони й скидали на купу біля дороги. Двом випадковим перехожим (один з Рожнова, а другий з Новоселиці) вдалося взяти по іконі, — й це все, що залишилося від старої церкви. Обидві ікони Матері Божої й Василя Великого нині знаходяться в новій церкві, про яку ще буде йти мова. Коли розтягли церкву, трактор виїхав на купол церкви, який колись упав і був посередині церкви — і... загорівся. Ярослав Мацко розказує, що всі почали носити воду, щоб погасити трактор, а він сказав: «Нехай горить! Це Кара Божа!»

Дерево з церкви відвезли одинокій жінці, в якій була стара хата, й запропонували

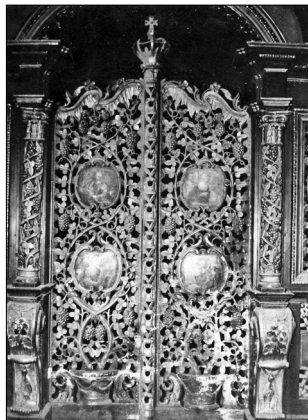

Царські ворота старої Заріцької церкви, яка згоріла



Пам'ятний напис про завершення «прикрашання» старої Заріцької церкви

взяти це дерево на будівництво нової хати. Але вона категорично відмовилася й вигнала їх зі свого подвір'я разом з деревом. Тоді дерево кудись повезли. Одні кажуть, що на пилораму й попиляли на дошки. Інші кажуть, що з нього побудували побутовий комбінат. Але правду знають тільки ті, хто це зробив. А вони мовчать. І будуть мовчати.

А про людей, які розбивали церкву, кажуть, що вони всі потрапили в автомобільну катастрофу і загинули. Чи правда це? Хто його знає. Може, люди видають бажане за дійсність? А може, так і сталося... А М. В. Крутофіст партійне керівництво району призначило секретарем райкому партії з ідеологічних питань.

Якось я приїхав з Києва додому й від брата Володимира довідався, що Заріцьку церкву віддали школі під склад. Я в цьому відчув щось недобре й вирішив піти сфотографувати іконостас, царські ворота, ікони й саму церкву. Від людей я знав, що іконостас і царські ворота дуже витонченої роботи і є чи не найкращими в усій окрузі. У цій церкві я ніколи не був, бо за радянської влади вона була весь час закрита. Я сказав про свої наміри братові, а він відповів, що тепер це дуже просто, бо завгоспом працює Василь Дибель, наш родич.

Василь на моє прохання відгукнувся радо. Погодився, що треба хоч би сфотографувати, бо скоро все може піти прахом. Розказував, що недавно кіностудія ім. Довженка у церкві знімала фільм. А після закінчення зйомок декілька ікон зникло. Хіба можна було навіть подумати про те, що великі й освічені люди можуть таке зробити?

Як з'ясувалося через якийсь час, мої побоювання не були марними: 6 липня 1978 року вночі, напередодні Різдва Івана Хрестителя (на Івана Купала) церква згоріла як свічка (була дерев'яною). По селі



Нова Заріцька церква Архистратига Михаїла

пустили чутки, що діти гралися з вогнем — і церква згоріла випадково. Але рожнівчани знають, що це було не так. Знають чоловіків, яким влада пропонувала по два мішки кукурудзяної муки (у продажі її не було) за те, що вони спалять церкву. Знають, що інших два

погодились на це, і їх обох Господь упродовж року забрав до себе на свій Страшний Суд...

У 1990 році на тому ж самому місці побудували нову гарну, також дерев'яну церкву, але іконостасу, ікон і царських воріт роботи майстрів позаминулого століття ви не побачите. Вони були неповторні. На щастя, в мене збереглися фотоплівки й світлини ікон та інтер'єру церкви, в тому числі й напис, який свідчить про час «прикрашення» (мабуть, виготовлення іконостасу й розпису) церкви: «Цей храм Святого Архангела Михаїла прикрашений старанням братства церковного: Павло Никифоряк, Никифор Грицюк, Василь Юрах. Року Божого 1870. Не нам, а імені Твоєму нехай буде честь і хвала».

Чіплинській церкві пощастило. Якась світла голова запропонувала зробити з церкви атеїстичний музей. Церкву вже як атеїстичний музей перекрили (була також крита гонтою), іконостас, притвори й ікони закрили білими полотнищами. Але купол і стеля були відкриті. Мій брат Володимир власноручно зробив дві великі металеві шафи із заскленими дверцятами під замком, і там розмістили богослужбні книги, церковні речі, хрести, кадило, ризи й показували їх відвідувачам музею (в основному школярам) як засоби, якими священики поширювали «опіум для народу».

Таким чином було збережено і церкву й багато цінностей церковних до сьогодні. Був і я в тому музеї. Дивними були мої враження й почуття. Прикрість за наругу над святинею й задоволення від того, що за допомогою мудрих людей цю церкву оминула доля двох інших — Стеблицької й Заріцької.



Чіплинська церква Преображення Господнього

ПАТРІАРХ ВОЛОДИМИР (РОМАНЮК)

З післявоєнних священиків Рожнова найвизначнішою особистістю був Василь Романюк, в майбутньому Патріарх Володимир, який служив у Рожнові в 1986–1987 роках. Народився Василь Романюк 9 грудня 1925 року в сім'ї селянина в селі Хімчин Косівського району Івано-Франківської області. В 1944 році його звинуватили у зв'язках з ОУН-УПА й 26 вересня того ж року вищим трибуналом НКВС Станіславської області ув'язнили на 10 років, а всю родину Романюків вивезли до Сибіру. Перебуваючи в магаданському таборі, він прийняв одне з найважливіших для себе рішень: «Якщо вдасться вийти живим з цього пекла, то служитиму Богу і Церкві» [22].

Після звільнення наступні п'ять років жив у Магадані, де працював кіномеханіком. До Косова дозволили повернутися тільки в 1958 році, а 1959 року Василь Романюк став слухачем Вищих Богословських курсів і був висвячений в сан диякона. В 1961 році після закінчення Вищих Богословських курсів В. Романюк («націоналіст і бандерівець») не отримав права висвяту в сан священика. Його не прописують — і В. Романюк змушений виїхати з Косова. На перших порах поселився і працював на півдні України, зокрема 1961–1963 роки був кіномеханіком у селищі Курган Балаклійського району Харківської області.

Тільки у 1964 році в Івано-Франківському кафедральному соборі відбулося його висвячення. Першою парафією, куди направили отця Василя Романюка, була Новоселиця. Крім Новоселиці, обслуговував сусідні села Джурів і Попельники. «Тоді ж він вступив на заочне відділення Московської духовної семінарії, а по її закінченні — до Московської духовної академії. Однак у 1970 році, коли почалися нові переслідування отця Василя, його під надуманим приводом з академії було виключено» [22].

У 1968 році о. Романюк отримав призначення в село Космач, де познайомився з багатьма громадськими діячами й правозахисниками-дисидентами, які сюди часто приїжджали. Отець Романюк включається в правозахисну діяльність, тому його в 1971 році перевели в «тиху» Прутівку, а 20 січня 1972 року заарештували і засудили на 7 років позбавлення волі та 3 роки заслання. Відбував покарання у мурдовських політичних таборах разом з Василем Стусом, Олексієм Тихим, Миколою Руденком, Левком Лук'яненком і Юрієм Шухевичем. У 1976 році отець Романюк відмовляється від радянського громадянства, оголошує себе членом УАПЦ і пориває з Російською ПЦ. Незважаючи на захист в'язня совісті предстоятелями православних церков

в діаспорі й відомими правозахисниками, отцю Романюку довелося відмучитися всі сім років у таборах і три роки на засланні в Якутії.

Повернувся отець Романюк до Косова тільки у вересні 1981 року, але служити йому не дозволили і попередили, щоб влаштуватися на роботу, бо інакше — стаття за дармоїдство. Отець Романюк змушений був влаштуватися сторожем в центральній районній лікарні та одночасно виконувати функції двірника. Тільки весною 1983 року дозволили служити в церкві села Бабин Косівського району (1983–1986 роки), потім Рожнів і Рибне (1986–1987 роки), згодом Пістинь — 1987 рік.

Завдяки підтримці міжнародної громадськості 28 липня 1988 року разом з сином Тарасом виїхав до Канади. За океаном отець В. Романюк продовжує пасторське служіння в українських громадах: Торонто, Монреалю, Нью-Йорку, Ватерлоо, Чикаго, Вашингтона. Там він виступає з лекціями про стан справ із правами віруючих в СРСР перед християнськими спільнотами США, Великобританії та інших країн. Першим з українських священників перейшов під юрисдикцію УАПЦ в діаспорі.

Бурхливі політичні події в Україні кличуть отця Василя додому. Наприкінці грудня 1989 року він повертається в Україну. В сані пресвітера В. Романюк почав агітацію за вихід Івано-Франківської єпархії зі складу Російської православної церкви. Відроджувана УАПЦ потребує його мудрості й досвіду, а тому 29 квітня 1990 року отця В. Романюка висвячують в сан єпископа Ужгородського і Хустського, емісійного вікарія для східних областей України. Він приймає чернечий постриг з іменем Володимира в селі Космач на Косівщині, де відбулася його хіротонія на єпископа. У вересні того ж року він призначений єпископом Білоцерківським, вікарієм Київської єпархії

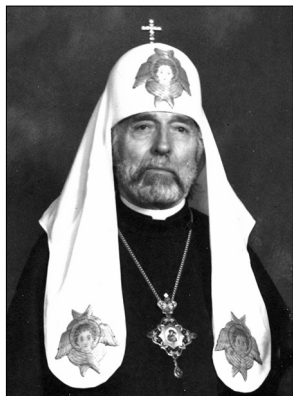

Патріарх Володимир



Пам'ятна дошка на церкві в селі Рожнів

УАПЦ. У 1991 році став архієпископом Вишгородським, а в червні 1993 року — митрополитом Чернігівським і Сумським та місцеблюстителем Київського патріаршого престолу. 21 жовтня 1993 року на засіданні Всеукраїнського Православного Собору Української православної церкви Київського патріархату абсолютною більшістю голосів митрополита Володимира обрано на Патріарший Престол. Його інтронізація відбулася в соборі Святої Софії в Києві.

«Новообраний Патріарх не сидів на місці, а постійно здійснював поїздки по містах і селах України. Щодня зустрічався з десятками людей, ... брав активну участь у громадському і культурному житті: за два дні до смерті освячував знамена козацтва, а в день смерті відкрив четверту мистецьку виставку» [7, с. 76].

Тюрми безслідно не минулися. У травні 1994 року Патріарх УПЦ КП переніс третій обширний інфаркт міокарда. А 14 липня 1995 року під час вечірньої прогулянки Університетським ботанічним садом раптово зупинилося серце Патріарха Володимира [22].

Навіть похорон Патріарха не обійшовся без зіткнення політичних пристрастей. Прихильники Російської православної церкви, яких немало було і є у владних структурах, були проти поховання Патріарха на території Софії Київської. Дійшло до сутичок і бійок та до участі підрозділів внутрішніх справ. Поховали Патріарха поблизу Великої дзвіниці собору Святої Софії.

У селах Рожнів, Новоселиця, Бабин, Космач, Криворівня та інших на церквах прикріплені пам'ятні дошки, які нагадують про служіння Патріарха Володимира у цих церквах. У Рожнові вулиця Хімчинська перейменована на честь Патріарха Володимира, а на церкві Богородиці Діви Марії за ініціативою Ярослава Радиша, автора життєпису про Патріарха [22] і стараннями рожнівчан Сергія Дрожака і Василя Михнюка установлена пам'ятна дошка, яку освятили 14 січня 2010 року. Може, варто було б прикріпити таку ж дошку у косівській лікарні, де Патріарх працював сторожем і двірником, щоб люди не забували про «гримаси» радянської системи, за якою дехто «плаче» і сьогодні.

ПОЖВАВЛЕННЯ ДУХОВНОГО ЖИТТЯ

З набуттям Україною незалежності пожвавлюється й духовне життя в Україні. Відновлюється Українська автокефальна православна церква (УАПЦ), утворюється Українська православна церква Київського патріархату (УПЦ КП), відновлюється Українська греко-католицька церква (УГКЦ).

Ідуть війни за церкви. Не минула ця війна, на сором рожнівчан, і Рожнова. У селі, як уже було сказано, на той час була одна діюча православна церква Російського патріархату. І зрозумілим було бажання частини жителів Рожнова відновити в другій церкві, яка була атеїстичним музеєм, греко-католицьку церкву. Була зареєстрована церковна двадцятка, але паралельно й православні зареєстрували при цій церкві свою двадцятку. І почалася війна. Сварки, бійки, неприязнь і навіть ворожнеча. Село розділилося на дві частини. Почалися суди. Дійшли до Верховного суду України, який підтвердив рішення нижчих судових інстанцій – віддати церкву греко-католикам, оскільки православна церква у селі була діючою. Рішення обґрунтоване, але й воно ще довго не виконувалось. Виконавча судова влада й влада в селі та районі ніяк «не могли» забрати ключі від церкви в православних.

Війни вщухли, але засіяні зерна неприязні, на жаль, час від часу проростають і тепер. І треба б ці паростки виполовати. Але де ті полільники, коли навіть у найвищих органах влади більшість таких, які «розділяють, щоб владарювати». Розділяють людей навіть священники.

27.04.2006 року помер рожнівчанин, ветеран війни Гавука Тома, 1924 року народження. Покійник належав до греко-католицької громади, але жив на території Підгірської парафії, тому могилу йому викопали на Підгірському цвинтарі. Але коли син Томи Петро попросив дозволу в православного священника Підгірської церкви Михайла Слободяна занести тіло до церкви, щоб відспівати покійного, священник йому відмовив, аргументуючи тим, що покійник не православний, і церкву не відкрив. Ніякі аргументи й неодноразові вмовляння не допомогли. Не допоміг навіть той аргумент, що церква від дня свого існування півтора століття була греко-католицькою й православною зробила її радянська влада тільки в 1946 році. Похоронна процесія змушена була йти до греко-католицької церкви аж у парафію Стеблицька й після відспівування повертатися назад до Підгірського цвинтаря, де й похоронили покійника аж 30 квітня. То чи по Божому Закону вчинив священник? Адже знаємо, що в західних країнах у деяких церквах зранку відправляється Служба Божа однієї конфесії, а ввечері іншої або через день. При цьому й парафіяни, й священники цих конфесій не ворогують між собою.

Через рік, 11 грудня 2007 року у віці 62 років Михайло Слободян помер, і священником у цій церкві служить його син Павло, але ситуація в цьому відношенні в селі, на жаль, не змінилася. То чи не пора нам подумати про єдину Помісну церкву, яка є у всіх цивілізованих країнах?

Як уже було сказано, заріцька громада на місці спаленої церкви у 1990 році побудувала нову гарну церкву. Зареєстрували її як православну. Допомогали їм усі парафії.

Парафіяни Стеблицької також висловили бажання відбудувати свою церкву Св. Василя. У 1992 році вони зібралися на збори з цього приводу. Йшлося про те, якою буде церква — православною чи греко-католицькою. Прихильники були і однієї, і другої церков. Але коли говорив прихильник греко-католицької церкви, то прихильники православної церкви шуміли, тупотіли ногами й заважали говорити. Коли ж говорив прихильник православної церкви — аплодували. Голосування показало, що перемогли православні. Була створена церковна двадцятка. Але двадцятка спромоглася тільки на будівництво підсобки для зберігання матеріалів. Далі все затихло. Не було грошей. Православні не хотіли здавати гроші, бо мали під боком давно діючу православну церкву й потреби в ще одній не відчували. А греко-католики не хотіли здавати гроші, бо хотіли будувати греко-католицьку церкву.

Минуло цілих дев'ять років. Думка й бажання побудувати греко-католицьку церкву не залишала багатьох. Ініціативу виявив молодий і енергійний підприємець Василь Магдич, він поділився думками з моїм братом Володимиром, депутатом сільської ради. На 12 липня 2001 року, на свято Петра й Павла, були призначені збори парафіян. На зборах вирішили будувати греко-католицьку церкву. Обрали Церковний комітет у такому складі:

Магдич Василь Степанович — голова,
Гушул Володимир Васильович — заступник,
Чурко Дмитро Васильович — скарбник,
Мацко Іван Іванович — голова ревізійної комісії
та вісім членів братства.

Уже 14 липня було розчищено територію для будівництва, а на 22 липня було призначено освячення місця під будівництво церкви.

І тут спохопилася сільська влада. Як розкаже мій брат Володимир, його викликали як депутата ніби на сесію сільської ради, але чомусь з'явилися тільки депутати (і не депутати), які були проти будівництва греко-католицької церкви. Інших не було. Голова сільської ради сказав, що сесії не буде, а ми зібралися для того, щоб обговорити питання будівництва церкви в Стеблицькій парафії. Сказав, що будівництво незаконне, що церкву повинні будувати православні й що освячення місця під будівництво треба відмінити. При цьому висловив крайнє незадоволення діями Володимира як депутата, який увійшов у «незаконний» Комітет. На це Володимир відповів, що православні нічого не будують уже дев'ять років і будувати не будуть, бо

церква поруч у них є. А про будівництво греко-католицької церкви знають навіть в області — голова обласної адміністрації п. Михайло Вишиванюк виділив для будівництва церкви 10 кубічних метрів дубового лісу, на освячення запрошене керівництво району й області, радіо і телебачення і що відмінати освячення місця під будівництво церкви ніхто не буде. А хто хоче це вчинити, хай приходить 22 липня й зробить це сам. Після чого повернувся й вийшов.

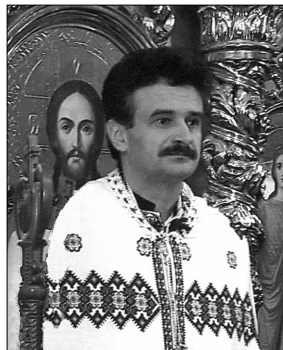

*Отець Василь Сумарук
у Стеблицькій церкві*

Освячення місця під будівництво пройшло урочисто й без жодних ускладнень. А тим часом продовжували надходити пожертви від парафіян, від вихідців із Рожнова, які проживають за межами села. Зробило посильний внесок і Земляцтво іванофранківців у місті Києві. У січні 2002 року на Різдвяні свята церковне братство наколядувало 15 тисяч гривень (на той час 3000 американських доларів). Завдяки старанням отця Василя Сумарука «Церква в Потребі» міста Мюнхена (Німеччина) пожертвувала на будівництво 5 тисяч доларів.

Отець Василь Сумарук народився 24.05.1965 року в селі Соколівка Косівського району. У 1989 році закінчив Львівський національний університет ім. І. Франка, географічний факультет. У 1992 році закінчив Івано-Франківський теологічно-катехитичний інститут і 20 січня отримав ієрейські свячення. У 1995 році закінчив Івано-Франківський університет, юридичний факультет. Із лютого 1992 року до 1998 р. був парохом у селах Іванівка Богородчанського району, Люча й Стівчатів Косівського району, з 1998 року — парох церкви Преображення Господнього в Рожнові, а з 2004 року — й церкви Св. Василя в Стеблицькій парафії.

На зібрані гроші оперативно закупили дерево на будівництво церкви й запросили відомих будівничих церков із села Голови Верховинського району. 18 лютого будівництво церкви розпочалось. Жили майстри в Мирослава Мацка. Годували майстрів парафіяни по черзі. Будівництво йшло без затримок.

Продовжували надходити пожертви від парафіян, прикладом для яких була сім'я Василя Магдича, що пожертвувала на будівництво 71 427 гривень. Тішуся з того, що і я зробив посильний внесок у будівництво — допоміг придбати в Києві на заводі без посередників доброякісну «позолочену» нержавіючу бляху для покриття церкви, яку вдалося придбати дешевше на півтори тисячі доларів.

24 червня 2004 року було закінчено будівництво, й парафіяни організували святкування закінчення будівництва й прощальний вечір з будівельниками. За роботу їм було заплачено 11,5 тисяч доларів. Затрати на матеріали можна було би підрахувати, бо скарбник Дмитро Чурко ретельно записував всі пожертви й витрати в книзі, яка знаходиться в церкві й зберігатиметься вічно, але чи це потрібно?

Немало зусиль і коштів витрачено було на виготовлення іконостасу, на писання ікон, на впорядкування церкви й подвір'я. На написання ікон першого ярусу по 400 американських доларів пожертвувала родина Гушулів: Микола — на написання ікони Св. Миколи Чудотворця, Оля — ікони Матері Божої, Володя — ікони Василя Великого, а його дочка Слава Прокопів (Гушул) — ікони Ісуса Христа.

При будівництві куполу церкви за зразок було взято купол собору Зарваницької Божої Матері, який розчленований по вертикалі сегментами в різних площинах. Це, мабуть, єдина в Україні сільська церква з позолоченим куполом такої конструкції.

Щороку 200–300 парафіян греко-католицьких церков Рожнова на День Незалежності здійснюють паломництво до Зарваниці, щоб вклонитися чудотворній Зарваницькій Божій Матері й пройти Хресну Дорогу. При цьому відстань 125 км долають пішки за 3,5 дні. Приблизно 90% паломників, які йдуть пішки, — молодь і діти. Крім того,

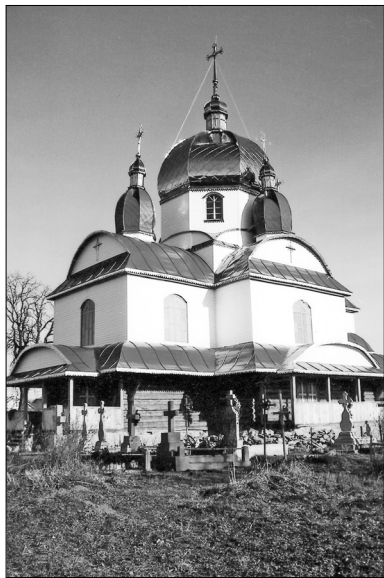

Нова Стеблицька церква Св. Василя



Іконостас Стеблицької церкви

приблизно така ж кількість людей старшого віку щороку їде транспортом. Здійснив і я з дружиною Лідою у 2003 році паломництво до Зарваниці, пішки пройшли всю Хресну Дорогу.

А в 2006 році парафіяни греко-католицьких церков і в Рожнові побудували 14 станцій Хресної Дороги при дорозі від церкви Преображення Господнього до церкви св. Василя.

Тепер у Рожнові є дві церкви православні та дві греко-католицькі. Яблуко розбрату зникло. І будемо надіятись на те, що рожнівчани надалі будуть мудрішими за тих, хто кинув між них колись це гниле і з неприємним запахом яблуко розбрату.

ОКУПАЦІЯ ПОЛЬЩІ І АНЕКСІЯ ГАЛИЧИНИ

Як ми тепер знаємо, відповідно до таємного пакту Молотова–Рібентропа Німеччина й Радянський Союз домовились про окупацію і поділ Польщі: Польща мала належати Німеччині, а Західна Україна – Радянському Союзові.

Окупація почалася 1 вересня 1939 року. Польща всі сили кинула проти німців. Але сили були нерівними, і через 14 днів Польща капітулювала. Залишки польської армії тікали через Рожнів на Буковину, яку ще в 1919 році зайняли румуни. З рожнівчан, яких поляки встигли призвати в армію, не повернувся жоден.

У Рожнів радянські війська прийшли 22 вересня 1939 року. На найближчу неділю на 12 годину дня оголосили мітинг. День був погожим, і на мітинг зібралася багато народу різного віку. Всі хотіли почути, що принесла нова влада.

Приїхали старші офіцери – й почався мітинг. Старший офіцер привітав усіх із визволенням від польського гніту, говорив про майнову й національну нерівність, про перешкоди при вступі до вищої школи, про визиск людей банківськими установами (кредити давали під 3%, але й вони людям здавалися високими), про високі податки.

Далі казав, що відтепер трудящому народу буде воля й свобода. Панів і лихварів більше не буде, тепер трудящі будуть господарями на своїй землі. Землі панів-багатіїв передаються селянам, які її обробляють. Землі в кожного буде стільки, скільки зможе зі своєю сім'єю обробити. Наймана праця заборонена. Наймитів і слуг не буде. Освіта безплатна. Усі мають право на навчання від початкової до вищої школи за рахунок держави. Усяка лікарська допомога й лікування у лікарнях безплатні. Лікарям платить держава. Податок на землю й страхування будуть, але невеликі. У магазинах усі товари будуть по одній,

державній ціні, й спекуляції не буде. Кожне господарство щороку буде мати від одного до трьох центнерів м'яса. Бідніші трохи менше, але не менше 30 кг. Коли промовець закінчив, взяв слово бідняк із Заріки Дмитро Данилюк. Він сказав, що багаті й до цього їли м'яса, скільки хотіли, а він їв тільки на Різдво та на Великдень. То чому їм по 1–3 центнери, а бідним тільки 30 кг? То де ж справедливість? На це офіцер відповів: «Я запевняю вас, дядьку, що цього м'яса вам вистачить».

Таким новинам люди раділи. Нарешті настала довгождана воля.

Ось що пише про події тих часів очевидець Ігор Пилипейко: «Розпочалась підготовка до виборів кандидатів до Народних Зборів, які нібито мали вирішити долю Західної України. Для місцевого населення ці вибори виглядали дуже дивними. Кандидатами до Народних Зборів висували, за шпаргалками, Сталіна, Молотова, Хрущова, Тимошенка та інших, які не належали до народу Західної України. Правда, в кінці довгого переліку «вождів» і «полководців» називали когось із місцевих...

А Созонта Букатчука таким самим способом, тобто, як тепер кажуть, безальтернативно, обрали депутатом до Верховної Ради УРСР. Созонт Букатчук бував у СРСР, знав тамтешнє життя, був розумною людиною, але на мітингах розводився про нечуваний добробут робітників і колгоспників у країні соціалізму. На одному з мітингів він розповідав, як відвідав десь ковбасну фабрику. За його словами, там в одні ворота заганяють стадо свиней, а з других виходять готові ковбаси, і їх там стільки, що він і його супутники заплуталися в них. Ще довго після того, коли хтось говорив якісь несусвітні речі чи просто заріхувався, в Косові казали: «Заплутався, як Букатчук у ковбасах» ...

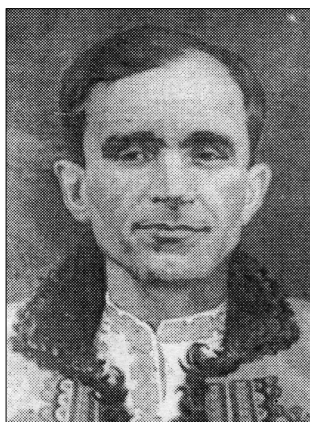

Созонт Бокатчук

Після «золотого вересня» Букатчук не став членом Комуністичної партії [13, с. 132].

Букатчук Созонт Васильович народився 02.05.1896 року в селі Кобаки Косівського повіту. Військовий і громадсько-політичний діяч. Навчався у Вижницькій гімназії. У Першу світову війну влився до УСС. Потрапив до російського полону. В Росії захопився комуністичними ідеями. Воював на боці більшовиків, потрапив до німецького полону (1918). Звільнившись, повернувся в Галичину. Член КПЗУ. Боровся проти польських окупантів. Двічі засуджений поляками. Відбував покарання в політичній в'язниці Бригідки. Делегат

III з'їзду КПЗУ (1928) та Європейського конгресу трудового селянства (м. Берлін, 1930). Відбув однорічні «Ленінські курси» в Москві, звідки знову повернувся до Галичини. Інструктор ЦК КПЗУ на Львівщині і Волині. У 1934 році поляки позбавили його волі на 15 років. Звільнений з неволі з приходом Червоної армії (1939). Делегат Народних Зборів у Львові (1939), учасник 5-ї позачергової сесії Верховної Ради СРСР (Москва, 1939). Депутат Верховної Ради УРСР (з 1940). Загинув 13.03.1948 року» [13, с. 328].

Та незабаром від солдатів і деяких офіцерів люди почули щось зовсім протилежне тому, що казали промовці на мітингу. Почули, що в Україні організовані колгоспи, що землю, худобу, коней, вози й знаряддя для обробітку землі забрано до колгоспу, що за найменший спротив кидають до в'язниці або висилають до Сибіру, що у 1932–1933 роках виморено голодом мільйони людей, що у 1937 році проведені масові розстріли людей без суду і слідства.

Радість і надія пропали. Тим більше, що було тому підтвердження. 29 листопада 1939 року заарештували рожнівського письменника Андрія Красовського — Андрія Грома, 1904 року народження. 24 лютого 1940 року його засудили до розстрілу, а 24 квітня того ж року вирок замінено на 10 років позбавлення волі (загинув 22 серпня 1942 р. у каральному таборі, або розстріляний).

27 листопада 1940 року заарештували Рижка Василя Івановича, 1921 року народження, засудили до розстрілу, потім замінили на 10 років позбавлення волі і 5 років позбавлення громадянських прав (10+5).

19 грудня 1940 року заарештували Гушула Володимира Антоновича, 1918 р.н., і Матейчука Романа Івановича, 1911 року народження, обох розстріляли у Львівській тюрмі.

Тепер поставимо собі запитання: що такого поганого могли зробити «визволителям» за два-три місяці ці двадцятирічні юнаки, що «заслужили» розстріл або довгі роки ув'язнення?

15 січня 1941 року були заарештовані: Порчук Михайло Петрович, 1920 року народження, засуджений до розстрілу, замінено на 10+5 років; Томей Степан Гнатович, 1920 року народження, засуджений на 10+5 років; Юрах Василь Михайлович, 1922 року народження, засуджений на 10+5 років.

І справді, на Західній Україні творилось щось неймовірно, жахливе, про що свідчать факти: «...у 1939 році тут квітами і хлібом-сіллям вітали червоноармійців, бо сподівалися, що настало довгоочікуване єднання одноплемінників, та ще й у сильну державу. Але за ними котилася сталінсько-беріївська машина терору, яка стала нищити всіх, кого якийсь зомбований зверхник вважав ворогом пролетарів.

Багатьох представників інтелігенції зарахували до ненависного класу буржуїв, поспіхом націоналізували власність у містах і колективізували село. Здібних підприємців і заможних селян кидали до в'язниць, конфіскували майно, вивозили на довічне поселення в Сибір, у райони вічної мерзлоти. Існуючі громадські організації були ліквідовані, а лідери — арештовані і знищені. Страх став основним засобом переконання тутешнього люду в перевагах соціалізму і перевиховання в комуністичному дусі.

Розсекречені документи свідчать про те, що із західних областей депортовано 1 080 000 осіб, або майже кожного десятого жителя. А хто дійшов до поселення і там вижив? Не знають навіть рідні, бо листування піддавалось суворій цензурі, а то і заборонялося. Потім воєнне лихоліття замело всі сліди.

Хіба після такого погрому можна розраховувати на щось інше, ніж на ненависть і лють? Безславне повернення Червоної Армії з походу на Фінляндію, що тривав з листопада 1939 року по березень 1940 року, дало провідникам ОУН підстави сподіватися на перемогу гітлерівців над більшовиками у війні, наближення якої ставало явним. Бандера і Мельник, як і вся еміграція, вбачали новий історичний шанс для становлення Української держави. Тому, як і більшість урядів Європи, включаючи і СРСР, оунівці шукали співробітництва з Німеччиною» [11, с. 43].

Разюче змінилося життя людей у Рожнові. Крамниці, в яких недавно було все, що хочеш, конфісковані. Куди поділись товари — невідомо. В організованих кооперативних магазинах, крім одеколону, голок, мила, солі й сірників, нічого немає. Горілки також немає. Люди не можуть надивуватися з того, що радянські офіцери п'ють одеколону, з'являються в ресторанах зі своїми дружинами, одягнутими в нічні сорочки (звідки тим бідним жінкам було знати, що то не плаття, а нічні сорочки, коли вони ніколи в житті не бачили такої краси).

Як розповідав тато, він зрозумів, які господарники з «визволителів» з такого випадку: щоб поїсти черешень, нові «господарі» спилялі дерево, поїли черешень і пішли...

Пригадую, з якою гордістю нам, студентам Політехніки, розповідав викладач політекономії, відставний офіцер, як він зі своїм товаришем у вересні 1939 року здивував «аборигенів».

«Зайшов я у ресторан, — розповідає він, — і замовив два фужери рому, два пива й велику кількість закусок. Принесли мені дві маленькі чарки рому, пиво й закуски, розцінивши, що я замовив закуски на цілу компанію. Я показав на пивний бокал і сказав, що таких два фужери. Господар ресторану офіціантові не повірив і прийшов сам. Я підтвердив замовлення. Але з'ясувалося, що в ресторані немає такої

кількості рому. Господар послав хлопчика до сусіднього ресторану, але й там такої кількості рому не знайшлося. Через деякий час замовлення було виконано.

Тим часом прийшов мій товариш — і ми з ним усе, що замовили, випили й з'їли. Ввесь ресторан за нами спостерігав. Коли ми вийшли з ресторану, вони нас проводжали, чекаючи, коли ми впадемо. Але ми, хоч і хитаючись, до своєї частини таки дійшли»...

Чесно скажу, що мені за того викладача було соромно...

У червні 1940 року в Рожнові було сконцентровано багато військових частин — СРСР готувався до війни з Румунією за Буковину. Але 28 червня Румунія віддала Буковину без війни.

Людей обклали податками, вимагали підписатися на позику. У червні всіх учителів зобов'язали підписатися на позику в розмірі місячної зарплати. На початку 1941 року в Рожнові заснували колгосп. До нього записалося близько трьох десятків сімей, а всім, хто не записався, збільшили податки й позику. Незабаром було оголошено, що кожне господарство повинно «продати» державі (платили копійки) від одного до трьох центнерів м'яса живої ваги. Біднішим менше, але як мінімум 30 кг. Відповідна кількість людей складалася, купувала худобину, і ця жива худобина здавалася на заготівельний пункт. Тоді люди питалися у Дмитра Данилюка, чи вистачає йому 30 кг м'яса? А Дмитро відповідав, що йому цього м'яса ще й забагато...

В кінці осені 1940 року сільська рада письмово повідомила всіх чоловіків молодого й середнього віку про те, що кожен з них за зиму повинен у горах Верховинського району заготувати 200 кубічних метрів деревини: вирубати, очистити від гілля, кори, розпилити довжиною 8–10 метрів і здати майстрові лісопункту, який має це підтвердити відповідною довідкою. Ті, хто мав коней, зобов'язаний був вивезти з лісу 400 кубічних метрів деревини. Ця повинність називалася «государственный труд» або «гоструд», а в Рожнові казали «гуштруд». Усіх попередили, що при невиконанні «гоструда» судитимуть. Того року взимку було багато снігу і люті морози. Люди не мали ні доброго взуття, ні доброї одежі. І купити не було де: крамниці порожні. Багато простудилося, деякі померли, декого убило у лісі дерево.

У березні люди повертаються додому й збираються веснувати. Та марно. Всіх, хто мав коней, зобов'язали возити шутер (галька з піском) з річки Прут на спорудження воєнного аеродрому, який будувався на полях села Борщева за Заболотовом. На будівництві працювало тисячі людей з усієї області. В кого не було коней, працювали на базі. Всі дороги в окрузі були перекриті військовими заставами, й вирватися додому було неможливо. А в кожного удома поле неоране, незасіяне, незасаджене...

ВІЙНА

ОКУПАЦІЯ

Настала неділя 22 червня 1941 року. На будівництві аеродрому вихідних не було. Тисячі возів із їздовими возять шутер. Тисячі людей працюють на базі. І раптом прилетіли німецькі бомбардувальники й почали бомбити аеродром. Що тут почалось!.. Коні зі страху кинулися в різні боки, побиті, поранені, тіснота, каліцтво, крик, плач, стогін... Усі, хто вцілів, розїхались по своїх селах. Застав ніяких уже не було.

Багатьох рожнівчан мобілізували і повели на захист кордону (без будь-якого навчання і підготовки). Рожнівчан зобов'язали дати коней і підводи для евакуації районного начальства, яке було, в основному, російське. Але до призначеного пункту вони не доїхали. Частини Радянської Армії в Галичині були оточені. Одні пробивалися на схід, інші — хто куди. Повернувся і дехто із рожнівчан.

У Рожнові настало безладдя. Радянська влада втекла, а німецька ще не прийшла. З'явилися крадіжки, розбій, злочинність. Тоді директор школи Василь Мацюк зібрав збори села і сказав, що отримав із Коломиї від німецького крауцгаупмана розпорядження про те, що в Рожнові повинен бути порядок. Хто порушить його і завдасть комусь шкоди, буде розстріляний. І це все, що просили мене вам сказати. Розходиться по домах. А довіреним особам він сказав, що ніякого розпорядження не одержував, а все це сам придумав, аби припинити свавілля.

Про події тих часів хочу навести спогади Миколи Божака, жителя сусіднього села Новоселиці, 1930 року народження:

«Коли прийшли німці, то зразу ж українці проголосили про відновлення Української Держави».

Наведемо текст цього документа:

Акт проголошення відновлення Української Держави

1. Волею українського народу, Організація Українських Націоналістів під проводом Степана Бандери проголошує відновлення Української Держави, за яку поклали свої голови цілі покоління найкращих синів України.

Організація Українських Націоналістів, яка під проводом її творця і вождя Євгена Коновальця вела в останніх десятиліттях крива-

вого московсько-більшовицького поневолення завзяту боротьбу за свободу, взиває увесь український народ не скласти зброї так довго, доки на всіх українських землях не буде створена Суверенна Українська Влада.

Суверенна Українська Влада запевнить українському народові лад і порядок, всесторонній розвиток усіх його сил та заспокоєння його потреб.

2. На західних землях України твориться Українська Влада, яка підпорядковується українському національному урядові, що створиться у столиці України — Києві.

Українська національно-революційна Армія, що твориться на українській землі, боротиметься далі проти московської окупації за Суверенну Соборну Державу і новий, справедливий лад у цілому світі.

Хай живе Суверенна Соборна Українська Держава!

Хай живе Організація Українських Націоналістів!

Хай живе Провідник Організації Українських Націоналістів Степан Бандера!

Льва-Город, 30 червня 1941 р. година 20.

Ярослав Стецько,

Голова Національних Зборів [12, с. 166].

«...На честь цієї події було запропоновано в селах висипати пам'ятні могили. В Новоселиці була могила на зарінку. Люди фірами (підводами) звозили глину і висипали могилу, поставили хрест і обгородили штахетником. На найближчу неділю було призначено освячення могили. Зійшлося багато людей, прийшов священик, приїхав з Рожнова Андрій Стефуранчин (молодший, син уже згаданого Андрія Стефуранчина — Авт.). Він говорив, що нарешті маємо Вільну Україну і що будемо самі господарювати. На могилі установили синьо-жовтий прапор і її освятили. Була прийнята пропозиція організувати з сільських хлопців Січ.

У нашому селі жив Максим'юк Танасій, що ще за Австрії був у Січі, і йому доручили вчити цих хлопців. Хлопців було близько 20 чоловік. Почалися навчання. Всі хлопці мали на одязі тризуб і синьо-жовті китиці на сорочках. Коли марширували селом, то співали «Ой у лузі червона калина».

Але це тривало недовго, бо німці хитрі. Це було як мишоловка. Вони хотіли знати, хто є організаторами руху за Вільну Україну. І тоді Стефуранчина і провідників цього руху забрали в концтабори, а рядових січовиків відпустили, і вони пішли працювати в шахти, які були в горбах за 50 метрів від села. Деяких забрали на роботу в Німеччину».

«З оголошенням війни бойовики ОУН (Б) без узгодження з німецькими властями встановили свою владу в 187 з 200 районів західних областей і в 26 районах Правобережної України. Створили обласні управління в Тернополі, Львові, Рівному, Дрогобичі, Станіславі й Луцьку. Роззброїли оточені невеликі червоноармійські підрозділи і накопичили багато зброї, боєприпасів, спорядження» [11, с. 44].

«Через кілька днів після проголошення Акта відновлення державності німецьке керівництво поставило вимогу перед С. Бандерою публічно відкликати його, а після відмови — його, Я. Стецька і ще 1500 активістів ОУН (Б) заарештували й відправили в концтабір Закценхаузен, де вони пробули до осені 1944 року. 25 листопада німецькі спецслужби видали таку інструкцію: «Незаперечно встановлено, що рух Бандери готує повстання в рейхскомісаріаті «Україна», мета якого — створення незалежної України. Всі активісти руху Бандери повинні бути негайно арештовані й після ґрунтовного допиту — таємно знищені, як грабіжники» [11, с. 45].

На початку липня 1941 року Рожнів, все Покуття і Галичину зайняли союзники Німеччини — угорці, а через місяць чи два з'явилися німці. Федір Погребенник пише: «Спочатку була надія, що настануть кращі часи, що проголошена у Львові Україна, яка жила в серці людей, воскресне. Пам'ятаю ті дні, коли односельці, до яких приєдналася шкільна молодь, висипали символічну високу могилу в пам'ять борців за волю України, коли в селі залунали національно-патріотичні пісні, коли шкільний хор під керівництвом вчительки Марії Мицкан давав концерти не лише в Рожнові, а й сусідній Новоселиці. У селі... майорів синьо-жовтий прапор... Із своїми ровесниками я ходив на маніфестації, співав у шкільному хорі:

Хочемо волі, хочемо долі,
Хочемо Вкраїни самостійної,
Хочемо просвіти, хочемо летіти,
Як птах, як птах, в широкий світ...» [27, с. 12, 13]

У Рожнові відновилися просвітянські товариства, хори і драматичні гуртки і в школі, і в Народному домі.

1 липня у Рожнові було створено відділ Добровольців Української Армії. Голова — Федір Радиш — вояк Української Галицької Армії, учасник боротьби за волю України у 1918–1921 роках. 5 липня рожнівчани сформували управу села в складі:

Голова управи — Мацюк Василь Миколайович, директор школи;
Заступник — Ропар Прокіп Петрович, голова громадського суду;
Комендант поліції — Погребенник Дмитро, коваль;
Секретар — Радиш Федір Юрійович;

Касир — Радиш Олекса;
Референт освіти — Стеф'юк Михайло Іванович;
Санітарний референт — Кифорук Михайло;
Господарник — Ватаманюк Остафій;
Нагляд за млинами — Гушул Омелян Антонович;
Голова кооперативу «Єдність» — Радиш Микола Михайлович;
Заступник — Щербань Танасій;
Секретар сільськогосподарської комісії — Матейчук Михайло;
Голова жіночої служби — Стефуранчин Марія (дружина Андрія Стефуранчина, батька);
Заступник — Мацюк Софія (вчителька, дружина директора школи В. М. Мацюка);

Секретар — Дольницька Володимира (дружина лікаря Богдана Дольницького, племінниця генерала Романа Шухевича — Чупринки).

9 вересня німці ввели ненадовго нову валюту — польський злотий (до цього часу були ще в обігу радянські гроші). Ні угорці, ні німці в справи села не втручалися, селом фактично управляла українська управа.

До кожного господарства управа довела величину контингенту (податку), проведено реєстрацію худоби й птиці. Кожна худобина мала на вусі прикріплену бляшку з номером. Всіх попереджено, що забій худоби ведеться з дозволу адміністрації. При цьому одну тварину живою здаєш, а другу можеш забивати собі.

Контингентова комісія старанно працює, перевіряє стан жнив, наглядає за польовими роботами, щоб справедливо розділити накладений на село контингент.

Змолоти зерно на муку в млині можна також тільки з дозволу влади. Молоти дозволяють з половини. Один мішок здаєш — другий мелеш собі. Люди заводять жорна й мелють ними зерно. Тоді, мабуть, і з'явилися ці коломийки:



Родина Дольницьких. Сидять: Юстина Шухевич (тітка Володимири Дольницької, сестра генерала УПА Романа Шухевича), Володимира Дольницька, Андрій Бабій. Стоять: Любомира Бабій, Богдан Дольницький (лікар, чоловік Володимири), Степан Бабій, Олександра Саєвич (дочка Дольницьких), Ярема Дольницький. Коломия, 1955 рік

Пише Сталін до Гітлера:
«Мелють жорна, як холера».
Гітлер йому відписує,
Що вже й жорна конфіскує.

Ой дівчино, дівчинонько,
Яка ти гонорна:
Я купив тобі фортеп'ян,
А ти просиш жорна.

Люди, звичайно, незадоволені, але розуміють, що йде війна і що роблять це окупанти.

А тепер порівняймо дії окупантів-німців із діями нашої радянської влади у 1932–1933 роках на Східній Україні. Забирали у людей хліб не з половини, як окупанти-німці, а все до зернинки і прирікали мільйони людей на голодну смерть. І в той час не було ніякої війни, не було нагальної потреби так чинити. То який окупант гірший?

Німці заводять суворі порядки. Злодіїв розстрілюють на місці, прошаків також, вважають їх дармоїдами. А злодіїв не тільки дармоїдами, а й шкідниками.

Молодь забирають до Німеччини. Якщо людина йде по своїх справах, поспішаючи — її не чіпають. Як тільки двоє або троє стануть на розмову — всіх забирають до Німеччини. Кажуть, що у них, мабуть, немає роботи, коли мають час на теревені. Тому, мовляв, хай їдуть до Німеччини, там роботи багато.

Під головуванням Прокопія Ропара в селі створено громадський суд, який розглядає різні суперечки. Таким чином частково захищають людей від вивезення до Німеччини, бо коли справа доходить до німців, винного або й обох сперечальників забирають до Німеччини. З Рожнова до Німеччини забрали 153 особи, в тому числі чоловіків — 104 й жінок (в основному дівчат) — 49.

Весною 1941 року поля залишились незасіяними (будували аеродром), урожай малий, а податок зерном німцям треба здати. Навесні і влітку деякі сім'ї голодували. Сільська управа створила в селі народну кухню, в якій безплатно раз на день видавали найбільш бідним людям і дітям сніданок.

16 жовтня 1941 року на Косівській горі в Косові німці розстріляли євреїв зі всього району. Було розстріляно 2088 осіб, з них 600 дітей до 15 років [13, с. 156]. Федір Мацко пише: «Дивним є те, що ніхто з жидів не бунтував, не робив спроби бодай якогось фашиста вбити, а гинули смиренно, як вівці» [1, с. 90].

У кінці 1942 року гестапо заарештувало вчителя, члена ОУН Строїча Івана Михайловича і його товариша Юраха Василя Михайловича. 27 листопада 1942 року німці розстріляли їх у Старій Ягольниці під Чортковом.

«28 квітня 1943 р. проголошено прокламацію про створення Української Стрілецької Дивізії «Галичина». Оформилась Військова Управа з полковником А. Бізанцом у проводі (старшина Української Галицької Армії) та з уповноваженими по окружних і повітових містах Галичини. Почався набір добровольців, який у травні — червні дав понад 80 тисяч чоловік. Однак у Дивізію взяли тільки 13 тисяч» [14, с. 14–21].

Ініціатори створення дивізії розцінювали проходження служби в ній з точки зору можливостей навчання й вишколу наших вояків і мали надію, що після закінчення війни ці вояки повинні стати кістяком при створенні армії майбутньої Української Держави.

«17–21 липня 1944 року, після коротких навчань, Дивізію направили на фронт під Броди, де Дивізія втратила 70 % свого складу, але з оточення вийшла» [15, с. 53].

У той же час, за даними радянських істориків, там німців загинуло близько 30 тисяч і взято в полон близько 15 тисяч. Залишки Дивізії відправили у Чехословаччину на переформування. Після переформування Дивізію відправили в південну Австрію на протидію югославським партизанам Тіто. А в час закінчення війни дивізійники здалися союзним військам.

«Зради справедливості слід відзначити, що галичани нічим не нагадували елітні есесівські частини, які склалися з фанатичних фашистів, і не відрізнялися від інших дивізій СС, які комплектувалися жителями окупованих країн. Після капітуляції Німеччини західні союзники не видали радянським каральним органам військовиків дивізії «Галичина», посилаючись на те, що вони громадяни Речі Посполитої, а непричетним до військових злочинів дозволили проживати у Великобританії і США» [11, с. 48].

Про Дивізію «Галичина» та її діяльність радянські історики писали чимало, і тільки негативно, і багато з нас до цього звикли. Натомість діяльність генерала Власова зовсім не висвітлювали і обмежувалися тільки повідомленням про те, що він був зрадником. Навіть у дванадцятитомній Українській Радянській Енциклопедії 1985 року про генерала Власова не сказано взагалі нічого. Сказано тільки кілька слів про власовців: «Власовці — зрадники Радянської Батьківщини, учасники антирадянських військових формувань, які діяли на боці фашистської Німеччини під час Великої Вітчизняної війни 1941–1945 рр. Названі за ім'ям генерал-лейтенанта А. А. Власова, який, командуючи

2-ю Ударною армією Волховського фронту, в липні 1942 р. здався в полон і перейшов на службу до гітлерівців. У травні 1945 р. рештки частин Власова було ліквідовано радянськими військами на території Чехословаччини. Власова та його близьких спільників за вироком Військової колегії Верховного суду СРСР страчено» [9, т. 2, с. 336].

А 10 вересня 2009 року засоби масової інформації повідомили, що Російська православна церква вважає генерала Власова не зрадником, а борцем з більшовизмом. За різними даними, в Російській Визвольній Армії, яку сформував генерал Власов, воювало проти Радянської Армії близько 800 тисяч солдат.

Порівняймо тепер з Дивізією «Галичина», яка мала всього 13 тисяч стрільців.

З іншого боку, Дивізія «Галичина» формувалась в Галичині, яка була окупована радянськими військами. Вона вела війну проти окупантів і мала на це моральне право. Дивізіяники нікого не зраджували, не були агресорами. Інша справа, що вони воювали спільно з німцями, але це їхній вибір і їхнє право, зважаючи на обставини, які тоді були.

Наведемо список рожнівчан (неповний), які були призвані в дивізію «Галичина»:

Андрійчук Василь Михайлович, 1922 р. н.,
Андрійчук Дмитро Іванович, 1923 р. н.,
Гушул Василь Петрович, 1911 р. н.,
Гушул Юліан Антонович, 1924 р. н.,
Кифорук Василь Федорович, 1925 р. н.,
Мицкан Степан Дмитрович,
Пінка Дмитро Іванович, 1921 р. н.,
Пророчук Дмитро Григорович, 1923 р. н.,
Стрільчук Степан Миколайович, 1925 р. н.,
Фенко Петро Миколайович, 1923 р. н.,
Щербань Микола.

У 1943 році німці стали смирнішими. Всім заборонили співати й танцювати, спішили забрати в селян податки й худобу. Через деякий час німці з села зникли.

Кілька днів у селі стояли партизани-ковпаківці. Також, як і німці, забирали в людей продовольство і коней. Потім — знову затишшя. На сході вночі видно червоні заграви. У селі організувалися загони самооборони, які чергували вночі. Так минула зима 1943 року.

Навесні 1944 року, 30 березня, в Рожнові з'явилися радянські війська. Німці відступили в гори. Косів і Кути зайняли радянські війська, а Тюдів, Город і Соколівка були ще під німцями.

ЕВАКУАЦІЯ

Перше, що я запам'ятав у своєму житті, це — евакуація. Пам'ятаю, як я з мамою йшов додому від сусідів і в небі появилася літак. Мама сказала, що нам треба тікати, бо він може скинути бомбу і нас убити. Не знаю, чий він був, але знаю, що я налякався, і, може, тому й запам'ятав цей випадок. Ми прибігли додому й заховалися в землянку, яку тато зробив для такого випадку. Але літак бомб не скидав — і все обійшлося.

У квітні всіх селян Рожнова повідомили про те, що вони повинні евакуюватися до села Веренчани Кіцманського району Чернівецької області. Та люди не поспішали покидати свої господарства. Тоді по хатах пішли військові й суворо зобов'язали всіх жителів покинути село до 15 квітня.

Пам'ятаю, як ми готувалися і як були евакуйовані (це не наше слово люди вимовляли просто — «ваковані», так само як на аероплан наші люди говорили — «вуруплян»). Все майно, яке залишалося, батьки вирішили заховати в stodolі. Тато там викопав величєньку яму, куди склали посуд, одяг, зерно та інші речі, які не могли взяти з собою, накрив дошками, соломою й землею. Все заховали в stodolі, щоб не замочило, і накрили землею, щоб не згоріло, навіть якщо stodola загориться.

Завантажили на воза найнеобхіднішу одєжу, посуд, саж з курми, посадили на воза й нас із молодшим братом і мамою (я мав чотири роки, а братові не було ще й трьох). Щастя, що у нас тоді були коні й віз, бо евакуація державними органами не проводилася. По суті справа це була не евакуація, а вигнання людей із села.

Гусей і качок залишили напризволяще. Наша хата була метрів за 80 від річки — й мама надіялася, що качки й гуси якось прогедуються на річці рибою та всякою зелениною, а також сказала циганам, які залишалися, щоб їли їх, якщо буде потреба. Свиню також не могли взяти. На спині їй зробили фарбою мітку — ініціали власника. Для неї тато на подвір'ї зробив дуже довге корито, мама наготувала повне корито їди — і то було все, що вони могли для неї зробити. Оголену хату підмели й поскладали все, що залишалося. Хатні двері зачинили, але не замкнули. Замків тоді ще не клали. Ніхто нічого не крав, то й замків не клали. Двері закривалися від вітру на засув або заціпку. Коли хтось приходив і бачив, що заціпка зацеплена зовні, — це означало, що господарів немає вдома. Стайню, кучу, курник, ворота, браму — все повідкривали навстіж і поїхали...

Попереду тато зі старшим братом Михайлом (йому тоді було сім років) вели корову. Ми з мамою й меншим братом сиділи на возі,

а позаду ступав прив'язаний до воза сумний-пресумний наш розумний пес Бровчик. Це був великий гладкошерстий клаповухий пес, білої з коричневими плямами масті. Голос він мав такий гучний, що чути його було за кілометр. Він мав свою будку біля входу до стайні і був прив'язаний на ланці так, що перекривав вхід до стайні. Коли приходив хтось чужий, він так гавкав і виривався, що ланцюжка ставало на півтора-два роки. Ланки ланцюжка так стиралися, що його доводилося міняти. Водночас, коли Бровчика у великі морози тато спускав із прив'язі, щоб погрівся, він за двором нікого з чужих не чіпав і навіть не гавкав.

Коли ми трохи підросли й почали бавитися в усякі ігри з киданням палиць і камінців, тато нам забороняв це робити біля Бровчикової будки. Він пояснив нам, що грудка чи палиця може попасти в будку, а Бровчик цього дуже не любить і може вас за це покусати. Не навмисне, але часом так було, що хтось таки попадав чимось у будку. Тоді винний три дні не міг зайти до стайні й просив вигнати корову чи вівці когось іншого. Але одного разу брат Володимир забув, що провинився, й пішов у стайню раніше триденного строку. Бровчик кинувся на нього, збив його з ніг і, оскаливши зуби, страшенно загарчав над його обличчям. На крик вискочив тато й відігнав Бровчика. Та, на моє здивування, не насварив на Бровчика, а насварив брата.

Кажуть, що собаки відчувають настрої господарів, їхні переживання, тривоги, тому Бровчик ні на кого не гавкав і йшов ніби на страту. А турбуватися й хвилюватися було чого. Не тільки з приводу евакуації як такої, а з приводу того, що починалася весна. Треба було орати, сіяти, садити. Якщо цього не зробити весною, то не буде чого збирати восени. А як обробити свою землю, коли ти від неї далеко? Тому, мабуть, рожнівчани й не поїхали у Веричани, як наказували, а розїхались по ближчих сусідніх селах, які не підлягали евакуації.

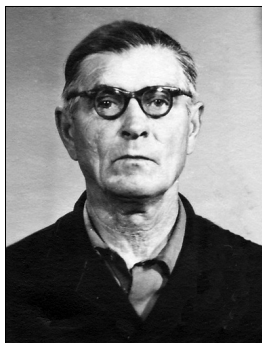

Семотюк Дмитро Ілліч — господар, в якого ми жили під час евакуації

До Веричан не доїхали й ми. Зупинилися в Іллінцях (у нас кажуть у Лінцях) Заболотівського (тепер Снятинського) району. Нас прийняла родина Семотюка Дмитра Ілліча (1910–1982) і Марії Онуфрїївни (1919–2004), хата яких була в долині біля самої дороги.

Тут треба сказати кілька добрих слів про цю сердечну родину. Старої хати вже немає. У новій хаті мене привітно зустріла їхня невістка Марія Василівна, дружина сина Василя,

які побудували собі хату на батьківському місці. А дві дочки Одарка й Ганнуся живуть у Чернівцях. З війни Дмитро Ілліч повернувся інвалідом, мав нагороди.

Та повернемося до нашої розповіді. Далі дорога йшла вгору. По дорозі часто їхали військові машини, танки, гармати та інша техніка, на яку ми бігали дивитися. І не тільки дивитися. Оскільки під гору машини рухались повільно і дуже диміли випускними газами, ми бігли до дороги, щоб не тільки їх роздивитися, а й на повні груди вдихнути їхні випускні гази, яких ми ніколи раніше не нюхали. Мені це тепер виглядає дивним і незрозумілим. Тепер дедалі частіше доводиться задумуватися над тим, де можна вдихнути на повні груди чистого повітря...

Час від часу батьки і наші сусіди, які також були евакуйовані в Іллінцях, навідувалися до своїх господарств. Пробиралися лісовими й польовими стежками дуже рано, а поверталися ввечері. Була встановлена певна черговість. Усіх хвилювало, чи збережеться господарство, майно й живність, яку довелося залишити. Як розповідала пізніше моя мама, її днем була середа. Щосереди вона готувала свині й качкам їсти, робила те, що було найнагальніше на городі й увечері поверталася в Іллінці.

Одного разу сусідка з другого кутка, що жила над потоком Хімчинець, після відвідин Рожнова сказала мамі, що біля свого господарства бачила нашу свиню (нагадую, що свиня була помічена ініціалами власника). Потім ще хтось бачив її на другому кутку. І мама боялася, що свиня загубиться і вона її вже не знайде. І як же вона здивувалася, коли в чергову середу побачила свою свиню вдома. Потім нашу свиню бачили в інших місцях, але щосереди вона була вдома. Моя дружина Ліда кепкувала: «Якщо вірити тобі, то у вас всі були розумні — і коні, і собаки, і навіть свиня». Я ж на це можу сказати, що переповідаю тільки те, що мені розповідала мама.

З території можливих воєнних дій евакуювали в цей час наших людей і німці. Ось що згадує про це Ігор Пилипейко: «Попри весь негатив, сказаний про німців, варто відзначити їх дивну турботу про людей в окремих випадках. Навесні 1944 року внаслідок фронтових подій чимало людей опинилося в горах, зокрема в Жаб'ї, Ворохті. Одні самі тікали від радянських визволителів, інших зігнали з рідних місць бойові дії. Нашій родині — матері з чотирма дітьми (батька ще раніше схопили) мадярські солдати дали 15 хвилин на те, щоб вибралась із дому, після чого підпалили його. Ми опинились в горах без будь-яких засобів для життя. Перебивалися завдяки допомозі горян, які жертвували хто пару жмень «буришки», хто бринзи чи гуслянки.

І тут німці оголошують, що можна виїхати з Ворохти у Словаччину для допомоги в збиранні врожаю. До Ворохти ми доїхали з угорськими вояками, які взяли нас у свій «трен» (кінний обоз). А у Ворохті нас заладували (запакували) в ешелони з товарних вагонів — без комфорту, але як на воєнний час — цілком пристойно. Німецький Червоний хрест видав продуктовий пайок на кожну особу (а в ешелоні були люди від похилого віку до немовлят). Потім у дорозі, яка тяглася два тижні через Угорщину, регулярно забезпечували всіх продуктами. Варили їжу в казанках під час зупинок, які тривали часом цілий день.

Дотепер не можу зрозуміти, чому це німці виявили справжній гуманізм щодо тисяч українців, більшість із яких навіть не належала до співпрацівників окупаційної влади. І це в умовах їх тотального відступу, коли залізниці були забиті військовими ешелонами» [13, с. 144–145].

Війна. Рожнів вона обійшла стороною. Ніяких воєнних дій на території Рожнова не було. Трагедій також. Усвідомлення того, що йде війна, прийшло лише після того, як тата забрали на війну. От тоді то й ми відчули трагізм війни на емоційному й психологічному рівнях. До того війна сприймалася, я б сказав, тільки на інформаційному рівні...

ТАТУСЬ НА ВІЙНІ

У червні 1944 року по всіх селах, куди були евакуйовані рожнівчани, розіслали повістки, якими повідомлялося, що всі чоловіки віком від 18 до 50 років повинні о 9 годині 11 червня з'явитися в Рожнівську сільську раду на військову комісію. За кілька днів перед тим ми подякували гостинним Семотюкам за те, що вони нас прийняли, й поїхали додому. Пам'ятаю, як ми проїжджали дорогою попід черешні й на ходу рвали їх. В одному місці тато зупинив коні, щоб ми наїлися вволю.

Наше подвір'я й господарство не можна було впізнати. Все заросло бур'янами, лопухами, кропивою, віниччям, лободою у зріст людини. Луги над річкою взагалі мені здавалися темним лісом.

Як тато пішов на ту комісію, не пам'ятаю. Мабуть, це було вранці — й ми ще спали. Як згадує Федір Мацко, 11 червня була неділя. До обіду біля сільради зібралося 906 чоловік. Ніякої комісії не було. Вишикували всіх у колону по чотири в ряд — і «шагом марш!» Тільки тоді всі зрозуміли, що це мобілізація... Жінки заголосили, на ходу прощаються, діти ридують, батьки цілують їх і теж плачуть. Розлука й розпука...

Пішки дійшли до Снятина (32 км), потім буковинською стороною й через Дністер на Заліщики Тернопільської області. Коли

проходили через село Дзвиняче, по обох боках колони стояли офіцери і коли когось помітили, що налягав на ногу або були червоні очі, на ходу витягали їх із колони — й то була вся комісія.

Ось що згадує про це Мирослав Прокопович Ропар, учасник тих подій:

«На станції Дзвиняче, — згадує він, — нас посадили в товарні вагони, і поїзд, яким нас везли, проїхав повз Київ і зробив першу зупинку на кілька хвилин на одній із станцій аж за Києвом. Поїзд зразу ж обступило багато людей різного віку, між якими було багато маленьких дітей, що могли вже ходити й говорити. Вони простягали маленькі рученята й просили: «Дядьку! Дайте хліба! Ми хочемо їсти, а їсти у нас немає чого». Давали їм, хто що міг. Підійшов також старенький, білий як молоко, дідусь. Він скинув свого капелюха й мовчки стояв. Хтось кинув йому в капелюха скелет оселедця. Він тут же поклав його до свого беззубого рота й почав жувати. По щоках його котилися сльози. Дідусь беззвучно плакав. Плакали-ридали діти, плакали й ми...

Поїзд рушив. У який обіцяний нам радянський «рай» ми їхали, всі зрозуміли. Далі такі зустрічі повторювались на кожній станції, де ми зупинялись. 7 липня ми прибули в Татищево Саратовської області. Там нас зустріли наші попередники, що були раніше призвані з наших теренів і з Молдавії. На наше здивування, вони в нас просили милостиню, щоб щось поїсти. Спухлі від голоду, вони ходили по смітниках і збирали все те, що ми викидали зі своїх домашніх мішків. Ділилися з ними, чим могли, а через місяць і ми ходили по смітниках та шукали хоч би якоїсь поживи.

Через два місяці навчання, 19 вересня, нас відправили на Прибалтійський фронт. Всі полегшено зітхнули — на фронті годували краще. Кожен подумав, що краще вже смерть, ніж нестерпні муки голоду».

Тата, як і всіх інших, відправили в навчальну частину в м. Татищів Саратовської області. Там було зібрано 75 тисяч галичан і волинян. Як тато розказував, було важко, але можна було терпіти. Дошкуляло те, що погано годували. Дивувало те, що на базарі продавали молоко, в якому плавала жаба, і продавці закликали покупців словами: «Молочко, холодненькое, с лягушечкой!» Та найбільше гнітило, що не було листів. Казав, що відносились до них з пересторогою, з недовірою. Суворо заборонялось говорити один з одним. Відчувалось, що офіцери від нас щось приховують.

Федір Мацко згадує, що тільки через 9 місяців, аж у Латвії, коли він лежав у військовому шпиталі після поранення, йому принесли 28 листів разом. Чи могло бути це випадковістю? Звичайно — ні.

Випадковість могла статися з одним чи двома солдатами. Тут же була система.

Мама залишилася сама з трьома малими дітьми. Поле, господарство, діти — все на одні руки. Та найважчим було те, що не було листів. Що можна думати, коли немає листів? Тільки найгірше. І мама плакала... А мій брат Володя, якому тоді не було ще і трьох років, казав: «Не плачте, мамусю! Я зараз покличу татка». І біг через все подвір'я, вилазив на ворота й шосили кричав: «Татусю! Ідіть додому, бо мама плаче!» Мама ще більше заходилась плачем, знімала його з воріт, обнімала, цілувала й нарешті заспокоювалась. Брала нас за руки й казала: «Підемо помолимося за те, щоб наш татко повернувся додому». Ми йшли в хату, ставали перед образами (іконами) на коліна й за мамою повторювали: «Отче наш! Ти, що є на небесах, нехай святиться ім'я Твоє, нехай прийде царство Твоє, нехай буде воля Твоя як на небі, так і на землі»...

І навіть до цього часу, коли я згадую або комусь розповідаю про цей випадок, навертаються на очі сльози.

Нарешті почали надходити листи. Якщо комусь приходив лист, зразу ж сходились сусіди. Надіялись, що й про своїх рідних щось почують. Через деякий час прийшов лист, в якому тато писав, що він у воєнному шпиталі, але нічого страшного немає. Ще через якийсь час тато пише, що вже в Коломиї і називає адресу, де розташований шпиталь. Мама збирає «нехитрі» гостинці і їде в Коломию, але тата там уже не було. Сказали адресу, де він може бути, але й там його не виявилося. Так ні з чим мама й повернулася додому, та вже спокійніша, знаючи, що тата відправили в тил.

Уже коли я став дорослішим, не раз просив тата, щоб розказав, як воював. Він відповідав, що війна — це велике горе, біда, й немає чого про неї розповідати. Казав, що війна — це дуже великий труд, холод, голод і недосипання. Стомлені були настільки, що спали на ходу. Тільки передній ішов з відкритими очима, а всі інші один за одним, тримаючись за полу шинелі попереднього, йшли із закритими очима і спали. Розповідав, що не раз мріяв про те, аби повернутися додому, добре наїстися, виспатися, а тоді вже згідний був би й померти. В такі хвилини думав про себе, що коли повернеться додому, то хвору здичаючу курку не буде закопувати, а буде її їсти.

Обурювався тим, що коли випадала часом година-дві вільного часу, зразу ж гнали на стройову підготовку і без потреби ходили вперед-назад. При цьому не було часу відпочити або написати додому листа. Розповідав про деяких недалекоглядних командирів, які перед атакою давали солдатам по 100 грамів спирту чи горілки й говорили,

що закуска в німецьких окопах. Казав, що вмовляв солдат не пити спиртного, але то було марним — випивали навіть і його порцію.

Розказував також, як у Східній Пруссії зайняли підземний кінний завод і його призначили старшим конюхом. Коні були як вогонь, з прекрасною, кованою латунню шкіряною зброєю. Але зброю офіцери почали знімати й міняти їх у місцевих людей на горілку. Взамін давали наші радянські ганчір'яні уздечки. Достатньо було коневі один раз енергійно мотнути головою, як уздечка тріскала по всіх швах. Тато доповів ситуацію командирові. І краще був би цього не робив, бо командир прийняв «Соломонове» рішення — наказав коням три дні не давати ні їсти, ні пити. Перше тато виконав, а пити на свій страх і ризик давав. Через три дні всі коні стали «радянськими».

Розказував, як старшина перекручував його прізвище й називав його жидом. Завжди ставив у найгірші наряди й часто — в наряди поза чергою. Цим дуже вимотував тата фізично. Одного разу тато стояв у наряді охорони пасовища з кіньми. Вартові стояли через кожні 40 метрів і повинні були весь час ходити по периметру та голосом перевіряти сусіда — то одного, то другого. Яюсь розв'язався в тата шнурок на черевіку і він присів, аби його зав'язати. І хоч знав, що не можна сідати, але подумав, що тільки зав'яже шнурок і піде далі. Та як тільки сів, відразу ж заснув. На щастя, на сусідньому відтинку стояв у наряді його найкращий товариш молдованин Іонеску. Коли тато перестав відкликатися до нього, він вирішив перевірити, що сталося, і побачив, що тато солодко спить, обійнявши карабіна. Пробудження було сумним: в карабіні не було затвора. А це розцінювалося, як втрата особистої зброї, тим більше на посту. За це могли розстріляти або дати багато років тюрми. Тато у відчай. А Іонеску говорить: «Це зробив старшина. Я знаю, де він спить. Він спить на сіні. Бери мого карабіна й ходи по наших двох ділянках, а я затвор зараз принесу. Тільки дай слово, що коли старшина, знаючи, що в тебе немає чим стріляти, буде «нахрапом» іти на тебе, ти його застрелиш. Даєш слово?» Тато відповів: «Даю».

Через деякий час затвор був уже в карабіні, а ще через якусь годину старшина йшов перевіряти пости. Ішов прямо на тата. Тато окликнув: «Стій! Хто йде?» — Старшина мовчки йде далі. «Стій! Стріляти буду!» — Мовчання. Тоді тато «смальнув». Але не по ньому, а над головою. Старшина впав у болото й почав кричати: «Це я! Старшина... (називає своє прізвище)». Тато ще раз «смальнув» поверх нього і змусив його «врости» в болото.

Стрільба підняла всіх по тривозі. Старшину витягли з болота. Був розбір ситуації. Старшина не міг пояснити своїх дій, не міг розказати про все, як було, бо затвор був у тата в карабіні. А тато не хотів

розповіді. З того дня старшину ніхто не бачив. Татові винесли подяку за службу, а Іонеску до кінця служби тато називав не інакше, як братом.

З великим захопленням тато описував німецькі склади консервованих продуктів. Чого там тільки не було: м'ясо, ковбаси, різноманітні овочі, фрукти, спеції (Рожнів тоді ще технології консервації не знав). Найбільше його здивувало те, що він знайшов консервовану подрібнену смажену цибулю і гарбуз, — гарбуз, який у нас часом і свині не їдять, у них консервований!

Захоплювався німецькими порядками. Міста переважно були зруйновані, але невеличкі містечка, особняки, родові «гнізда» в горах і лісах війна не зачепила. Дивувався з того, що при тротуарі фруктові дерева вгинаються від плодів і ніхто з перехожих їх не зриває. Ще більше дивувало те, що для худоби приміщення були майже такими чистими й охайними, як помешкання людей. Світлі великі вікна, дерев'яні підлоги, бетонні стоки для рідких нечистот, електричне освітлення, вода — це все було вражаючим. І завжди, коли я просив тата ще щось розповісти про війну, він розповідав про господарство і порядки в Німеччині.

Мабуть, побачила в татові доброго господаря одна багата полька, яка мала велике господарство й втратила чоловіка на війні. Вона пропонувала татові після демобілізації залишитися в неї за господаря або управляючого — на вибір. Та, видно, тато почув голос свого найменшого синопка, який кричав: «Татусю! Ідіть додому, бо мама плаче!»...

ТАТУСЬ ПОВЕРНУВСЯ

Була осінь 1946 року. Тривожна, неспокійна. Майже щодня пожежі, стрілянина. Мама стелить нам спати на землі, бо боїться, що випадкова куля може когось вбити на постелі. Вдень влада радянська. А під вечір «совіти» сідають на машини і їдуть до Косова або Кутів і влада настає українська. Прості люди не розрізняли родів військ. Знали, що це «Советская Армия» або «советы». А рожнівчани називали їх, незалежно від родів військ, «совітами» З місцевих жителів влада сформувала «истребительные батальйоны», скорочено «истребки», а рожнівчани називали їх по своєму — «стрибки». Отже, «совіти» під вечір їдуть у районні центри, а «стрибки» і представники сільської влади ховаються на ніч у своїх схованках. Дома ніколи не ночують. Місце ночівлі часто міняють. З сутінками настає влада українська.

Може, тому в Рожнові вояків Української Повстанської Армії (УПА) називали «нічними». Вночі нічні виконують свої завдання: поповнюють запаси продовольства, боєприпасів, шукають тих, яким Служба Безпеки (СБ) УПА винесла смертний вирок. Особливу увагу з одного й іншого боку приділяють виявленню інформаторів. Ніхто нікому не довіряє, бо не знає, хто кому служить, хто є чий інформатор. Тому люди мовчать. Не кажуть нічого навіть родичам. Наймудрішою відповіддю на будь-які запитання з будь-якого боку було: «Не бачив, не знаю». Але це не завжди допомагало. Зізнання вибивали катуваннями, які не всі витримували. Багатьох забивали до смерті, багатьох ув'язнювали або висилали в Сибір.

Розказують, що був у нас тільки один мудрий чоловік у Ку-тах. До нього вночі прийшли «нічні» за продуктами. Інформатори спрацювали — і на ранок біля його будинку зупинилась машина з енкавєєсцями. Оточили будинок, все обшукали й тільки тоді старший офіцер зайшов до будинку, де відбувся приблизно такий діалог:

- Були?
- Були.
- Чого приходили?
- За продуктами.
- Давав?
- Давав.
- Чому давав?

— Тому, що вони озброєні, з автоматами, як і ви. А ти чому вчора зі своїми солдатами на ніч поїхав у Косів? Чому не захистив мене? У мене зброї немає. З віником проти автоматів я не вистою. Давав і буду давати! І тобі дам! Забирай все, що залишилося, а діти хай помирають з голоду. Сил у мене немає з вами всіма воювати.

Кажуть, що цього вуйка навіть не забрали на допит і залишили в спокої. Чи правда це? Чи, може, люди видавали бажане за дійсність? Чи, може, багато з них хотіли би так вчинити, але не посміли? Хто його знає. Але описане, на мій погляд, вдало змальовує і відтворює ті обставини, в яких тоді жили люди. Та повернімось до теми.

Був теплий осінній вечір. Кукурудза вже вижата, зв'язана в обемки й поскладана в купки, які, як вартові, стояли біля воріт подвір'я. Мама доїла корову, а я присвічував гасовою лампою, бо було вже темно. Мама завжди доїла корову пізно, бо до ночі трудилась на городі. Старший брат Михайло чистив картоплю на вечерю. Наш улюбленець пес Бровчик поскиглював і радісно махав хвостом — чекав своєї порції молока з якоюсь кашею.



Тато – солдат-фронтовик

Раптом Бровчик насторожився й загавкав. Це означало, що хтось іде, і я про це сказав мамі. А в ті часи так просто вечорами ніхто не ходив. Біля нас між городами була стежка, якою з Новоселиці ходили в Рожнів. У певному місці від неї відгалужувалась менша стежка, що вела до нашої хати. Коли хтось ішов основною стежкою, Бровчик гавкав рідко — давав знати, що хтось іде. Коли ж хтось звертав на нашу стежку, Бровчик гавкав без упину. А коли хтось підходив до хати, він шаленів.

Бровчик замовк, але чомусь підскиглював і виривався з прив'язі. Раптом із за купки кукурудзи вийшов військовий. Я тільки встиг сказати: «Мамо, совіти!», як він уже був на порозі стайні. Мама повернулася, зойкнула й почала опускатися додолу. «Совіт» підхопив її у свої обійми. Вони мовчки плакали, зрідка схлипаючи.

Я остовпів і не знав що робити. Через якийсь час мама промовила: — це наш татусь. Він узяв мене на руки, обнімав, цілував, а я був надутий як сич, і ніяк не міг зрозуміти, як цей вусатий «совіт» може бути моїм татусем.

Зайшли до хати. Тато відкрив свій речовий мішок і почав викладати подарунки. Мамі подарував дуже гарну тонку хустку, як у нас казали, — «шилінову». Мені з Володею дісталися солдатські онучі. Одна пара зимових, байкових, а друга — літніх, полотняних. З них пізніше нам пошили перші коротенькі штанці, схожі на теперішні шорти (до того ходили в сорочках з домотканого полотна, підперезаних очкурами). Тато приніс також американську м'ясну консерву нечуваної смакоти і кілька грудок білого, як сніг, цукру. Ми не знали, що це таке, і не знали, що з ним робити. Тато взяв ножа, відділив маленькі кусочки цукру, дав нам по шматочку і запропонував покласти їх на язик. З обережністю ми це зробили і — о радість! Він же солодкий, як мед!

Татовим розповідям того вечора не було кінця. Розповідав, що їхню частину з Німеччини відкликали в Союз для переобмундування і демобілізації. Наказ уже був. За щасливою випадковістю, зупинились у Заболотіві. А це за 15 кілометрів від Рожнова. Тато звернувся до командира з рапортом-проханням демобілізувати його, оскільки він майже вдома. Командир відмовив, посилаючись на те, що відповідно до наказу він повинен усіх, які звільняються, одягти

в усе нове, щоб старою, зношеною формою не ганьбити Радянську Армію. Через деякий час тато спробу повторив, але знову отримав відмову. Тоді він підійшов до політрука, виклав суть справи і вкінці сказав: «Ви, напевне, знаєте, яка обстановка в наших краях. Наступного ж вечора в мене цю нову форму заберуть, а в старій я ще деякий час походжу. Та й ви, напевне, не хочете одягати своїх противників». Ці аргументи були переконливими. Політрук переговорив з командиром — і той підписав документи на звільнення тата в запас.

На цьому свято скінчилось. На другий день до нас зішлись су-сіди, родичі. Віталися, цілувалися, плакали й раділи, а вдови — ридали-голосили. Тато пізніше мені казав, що часом почував себе винним перед цими жінками. Так виходило, що ніби і він винен у тому, що їхні чоловіки не повернулися з війни. Розповідали й говорили про все. Про тих, хто загинув на фронті, хто пропав безвісти, хто повернувся калікою, хто раптом зник із села, кого заарештували, кого вивезли до Сибіру, кого застрелили, кого спалили.

У 1945 році нічні спалили сільраду. На тому місці побудовано пам'ятник всім рожнівчанам, які загинули на війні і після війни у 1939–1950 роках. Тому, за задумом авторів, пам'ятник являв собою композицію із озброєних гуцула і радянського солдата, який був композиційно розташований за гуцулом. Коли пам'ятник був уже майже готовий, хтось із дотепників сказав: «Усе правильно. Попереду бандерівець, а вже потім совіт».

Сільське й районне начальство сполошилося. Будівництво пам'ятника припинили, й поставало питання про його демонтаж і виготовлення іншого. Тільки обласне чи, може, республіканське партійне керівництво вирішило, що пам'ятник переробляти не потрібно, і незабаром його завершили й відкрили. Та повернімось у післявоєнні часи.

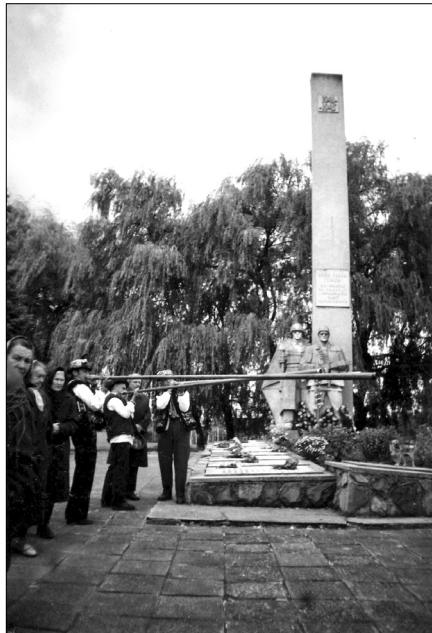

Пам'ятник рожнівчанам, що загинули в 1939–1950 роках

ВІЙНА ЗА ПРАВО ЖИТИ

КОЛГОСП

Влада твердо почала вимагати від людей записуватися в колгосп. У січні 1947 року колгосп в селі таки створили, але членів колгоспу на той час там було ще мало. Сколективізованих корів і коней годувати не мали чим. Голодні корови ревли так, що їх було чути на всю околицю. Господині не витримують цього й під пахвою несуть у колгосп оберемок сіна, щоб погодувати свою «Зірку» чи «Лиску». Весною натиск влади на людей збільшується. Агітатори, які пропонують «добровільно» записатися в колгосп, заходять у кожну хату разом із озброєними стрибками. Люди, знаючи це, тікають з дому. Дома залишаються одні діти, які «не знають», куди пішли тато і мама.

Останній візит цієї компанії запам'ятався мені на все життя. Тато пішов у Новоселицю. Мама також кудись поділася. Михайло пас корови, а я з Володею залишилися одні. На подвір'я зайшло 7 чи 8 озброєних чоловіків. Наш Бровчик скаженів, але коли один із «гостей» направив на нього гвинтівку, він замовк, заховався в будку і тихенько «плакав» (мене до цього часу дивує це: звідки він міг знати, що то була зброя). Спитали мене, як старшого, де тато й мама. Кажу: не знаю. Тоді один із них приклав багнет Володі до грудей (йому не було ще й п'яти років) і промовив: «Кажі, де тато?» Володя страшенно злякався, дуже плакав і після того почав заїкатись. Примовляннями у бабок мама заледве вилікувала його від цього переляку й страшенно кляла того стрибка, який, до речі, був нашим далеким родичем. А через деякий час в Лазах його вбили нічні.

Я свідомо не називаю прізвищ тому, що у всіх є діти, внуки, близька родина. І я не хотів би, щоб ця книжка стала приводом для всіяких закидів і з'ясувань стосунків. Діти не можуть відповідати за вчинки своїх батьків. Треба все робити для того, щоб раз і назавжди настало примирення колись ворогуючих сторін. І дуже добре було б, якби це сталося і на державному рівні. Тому не будемо розповідати про діяння кожного, а обмежимося загальним переліком тих, хто був при владі та в стрибках, хто допомагав створювати колгоспи (їх у Рожнові було три), вивозити до Сибіру, саджати до в'язниць, забирати в людей до колгоспу майно й худобу. Назвемо їх поіменно: Данилюк Микола Федорович, Павлюк Петро Матвійович, Будз Михайло, Погребенник Микола, Вінтоняк Юрій Михайлович, Мокан Юрій, Мокан Михайло, Вінтоняк Василь Михайлович, Стеф'юк Дмитро

Григорович, Соломійчук Катерина Григорівна, Левко Дмитро Юрійович, Левко Григорій Юрійович, Левко Михайло Юрійович, Левко Петро Юрійович, Кобильчук Юрій, Сенчук Ярослав, Бойко, Радиш Дмитро Григорович, Сенчук (Халампій), Покутурка, Щербань Микола (Городник), Вінтоняк Іван Андрійович, Гавука Василь Михайлович, Гавука Степан Михайлович, Сахро, Сав'як Василь Миколайович, Павлюк Василь Петрович, Мокан Танасій, Глітняк Григорій Михайлович, Павлюк Михайло Остафійович, Демко, Стеф'юк Григорій Гнатович, Савин Василь Матвійович.

Після того випадку з Володею мама сказала татові: «Василію! Мені дорожче здоров'я дітей за все інше. Давай заяву в колгосп. Як люди будуть жити, так і ми проживемо». Тато погодився. Казав, що ще під час війни з розповідей східняків зрозумів, що колгосп — це неминуче, але ще трохи надіявся на таке: Жуков обіцяв солдатам, що після війни колгоспів не буде. Та й не хотілося туди поспішати.

До прийняття такого рішення підштовхнув ще й такий випадок. Якоїсь ночі мама проснулася від того, що «зарипіла» віконна шибка. Це був умовний знак нічних. Вони не стукали у двері чи вікна, як совіти, а змочували кінець пальця слиною і, притискаючи до шибки, водили ним по склі. Скло рипіло. На вулиці звуку майже ніякого, а в хаті чути досить гучно. Сказали відчиняти, кілька зайшло в хату. На шапках тризуби, озброєні. Привітались «Слава Україні!» Мама відповіла — «Героям слава!» Спитали: «Де чоловік?» На щастя, тата справді не було дома, і мама так і відповіла. На це вони сказали, що прийдуть завтра і щоб тато приготував для них воєнну форму.

Коли мама про все це розповіла татові, його взяли сумніви: форма була нікудишня, і якщо би вона була потрібна нічним, то вони забрали б її давно. Тато приготував форму, а сам ввечері постелив собі десь під плотом у кропиві і ліг спати. Серед ночі Бровчик оскаженів, але карабін загнав його в будку. Кілька чоловік зайшло в хату, а інші стояли біля криниці й тихо між собою розмовляли. Вже по голосу тато впізнав, що це були рожнівські стрибки, бо знав їх усіх дуже добре: були його ровесниками. Та й при місячному світлі побачив на шапках червоні стрічки. Тут треба сказати, що на такі акції стрибки об'єднувалися зі стрибками сусідніх сіл і в хати заходили стрибки сусідніх сіл, яких у цьому селі не знають. Малими силами ходити вночі вони не ризикували.

Другого дня вранці, о 9 годині, тато вже був біля сільради. Стрибків ще не було. Видно, ще спали після нічних «трудів праведних». Через деякий час прийшов їхній командир, якого тато дуже добре знав ще з парубоцьких часів. Пам'ятав добре й він тата, бо була колись між

ними парубоцька суперечка, повів він себе негарно, й тато добре його «потримав» у своїх руках. Тато зразу ж у присутності людей, що в різних справах прийшли до сільради, почав казати: «Вчора вночі твої підлеглі під виглядом нічних забрали мою військову форму. Це були (перелічив усіх, кого впізнав). А сьогодні ти прийдеш провіряти, де моя військова форма. Її не виявиться, й це буде доказом того, що я допомагаю нічним. І будуть всі підстави виселити мене до Сибіру. А цього я вам уже не подарую, ти мене знаєш...»

Тут треба сказати, що й стрибки, і всі радянські урядовці все робили так, щоб персональної відповідальності не було видно, а тут, при людях, було перелічено багатьох учасників провокації. Командир стрибків знав, що ще до вечора про це можуть розповісти нічним, тому відкрив двері кабінету й сказав: «Забирай своє барахло». На цей раз від висилки до Сибіру ми врятувалися.

Тато подав заяву до колгоспу. Але ще до подачі заяви відвіз плуг і нову передню тічку воза до Тарабасів у Новоселицю (там колгоспу не було до 1950 року), задню — ще кудись. Дзвінки й дорогу святкову кінську збрую, з якою колись возив нартачів (лижників) у Ворохті — надійно заховав. Надіявся, що ще колись пригодиться. Все інше — пару коней, воза, упряж, сільськогосподарський реманент, телицю віддав до колгоспу. Приховавав також і молодого лошака. Але, на жаль, ненадовго... Восени мама з 11-річним Михайлом везла цим лошаком картоплю з поля. На дорозі її зустріли стрибки, перевернули картоплю в канаву, а лошака і воза забрали в колгосп. Із усього залишився тільки плуг, який є ще і до цього часу, і дзвінки. Їх вже не ховали. Почепити не було на кого, тому вони висіли в stodолі на відкритому місці на гвіздочку. Ми часом з братом брали їх і дзвонили ними, ніби поминаючи старі добрі часи...

Колгоспник повинен був мати тільки дві будівлі — хату і стайню. Якщо була stodола й інші будівлі — все забирали до колгоспу. В нас хата зі стайнею була під одним дахом, тому stodолу в нас не забрали — вона була другою будівлею. Наміряли нам присадибну ділянку площею 45 сотих. Сюди входили: хата, stodола, подвір'я і сад. Городу була жменька. Тато змушений був корчувати сад, розорювати подвір'я. Робив це зі сльозами на очах, бо колись ці щепи яблуньок спроваджував здалека, ростив їх, а тепер мусив корчувати. Мусив, бо за кожне плодове деревце — родить чи не родить — треба платити податок. Та й город потрібен більше, чим сад. До stodоли залишилася тільки стежечка. Кошницю забрали в колгосп. Подвір'я стало маленьким — 10–15 квадратних метрів. Із худоби залишилась тільки корова, порося і Бровчик. Це була катастрофа...

Тато пішов працювати на свиноферму. Там треба було працювати цілий рік без вихідних і свят, зимою й літом. Це була справжня каторга, зате там заробляли удвічі–втричі більше трудоднів, ніж на польових, сезонних роботах. Треба було якось виживати, тому тато зробив якраз такий вибір.

Мама взяла норму тютюну. Спочатку норма визначалась — 1000 стебел, а пізніше — 0,75 га. Це означало, що треба було зробити теплицю, посіяти й виростити розсаду, виростити тютюн, періодично підживлювати його, періодично обламувати нижні спілі (жовті або жовто-зелені) листки, нанизувати за допомогою глиці (плоскої, довжиною 50 см голки) на шпагат, розсунути на шпагаті листки так, щоб між ними був проміжок приблизно 1 см (для кращої вентиляції і просушування), висушити ці швари тютюну під стріхою або під накриттям від дощу, зняти зі шпагату висушені листки, розсортувати й поскладати їх за сортами у папуші (стопка тютюну висотою близько 10 см), обв'язати їх шпагатом і здати на склад у колгосп. І тоді тільки, залежно від кількості зданого тютюну, нараховували трудодні. Цілий рік нікому не платили ні копійки й всі надіялися на розрахунок восени за підсумками року. Цю роботу допомагали мамі виконувати старший брат Михайло, а потім і я з братом Володимиром. І це також була каторга.

Прийшла осінь 1948 року. Колгосп нарешті розрахувався з державними закупками і призначив день розрахунку з людьми за трудодні. Дома святкове пожвавлення. Трудоднів зароблено багато — повинен бути гарний заробіток. Мама готує мішки на пшеницю, перевіряє, чи немає дірок, прогризенних мишами, готує зав'язки. Ми, діти, уже уявляємо собі свіжий, смачний домашній хліб на столі, пухкі пироги (вареники) з сиром чи картоплею. Мама турбується, чим тато приведе пшеницю, бо ж коней своїх уже немає...

З самого ранку тато пішов на розрахунок. Чекали ми довго. Тато прийшов аж перед вечором. Зняв з плеча мішок, вагою десь 30–35 кг, кинув його на землю і сказав: «На, жінко! Це весь наш з тобою заробіток за цілий рік»... У хаті всі остовпіли і оніміли. Була німа сцена. Першого прорвало тата. Він кляв радянську владу, кляв державу, кляв Сталіна, згадував про марні воєнні жертви й казав: «Най шлях трафить таку державу, в якій не можна заробити хоча би на їду». Мама заспокоювала тата, але все було марним. Тато казав, що треба йти в ліс і повибивати всіх їх до «лаби». Насамкінець, трохи заспокоївшись, сказав: «Я буду красти. Я не дам дітям вмерти з голоду».

І тут заголосила мама. Казала: «Тебе засудять, можуть і розстріляти. А що я тоді буду робити з маленькими дітьми?» Тато заспокоював

її, казав, що красти не буде і в ліс не піде. Таке у нашій сім'ї було перше «колгоспне свято», а в нас, дітей, один із дуже багатьох днів «щасливого дитинства».

Якщо хтось подумає, що я тоді був дитиною і всьому цьому не можна вірити, то я відсилаю його до свідчень Федора Мацка, котрий працював у той час головою колгоспу, мав найбільше трудоднів і за рік заробив 60 кг відсіву пшениці. На трудодень, який можна було заробити за два робочих дні, давали в колгоспі ім. Сталіна — 300 г, у колгоспі ім. Франка — 300 г, а в колгоспі 30-річчя Жовтня — 200 г пшениці або її відсіву. Не більші були заробітки і в колгоспах інших навколишніх сіл [1, с. 117].

Наступного року навесні в нас не залишилося їстівної картоплі, чого не було навіть за німців (весною 1944 року, коли нас заставили евакуюватись, тато у stodолі закопував пшеницю й кукурудзу — це вже я пам'ятаю). Мама відрізала верхки з посадкової прозелениної картоплі й залишала їх для посадки, а з других половинок зварила нам борщ. Картоплю не лупили (не чистили), а обшкрябували, щоб нічого не пішло у відходи. Від того борщу в нас дуже боліла голова. Корову також годувати було нічим, і вона під весну настільки втрачала сили, що сама підвестися не могла і їй допомагали двоє-троє чоловіків. А в декого часом підняти її на ноги так і не вдавалось. Весною нічого не їли без лободи, але у нас було ще трохи кукурудзяної муки, було молоко, й з голоду, як інші, ми ще не пухли.

Ранньою весною мама посадила клаптик ранньої картоплі Американки. І вона нас врятувала. І не тільки нас. Одного разу, коли мама підкопувала цю картоплю, дорогою ішов сусід Петро Левко. Привітався, сказав: «Боже помагай!» і зупинився. Став і дивиться на картоплю очима дуже голодної людини. Мама підійшла до нього і висипала прямо в поділ сорочки мисочку картоплі. Пройшли роки, але щоразу, коли на весіллях чи інших набутках він зустрічався з мамою, мовив: «Вуйно Василю! Дай вам Боже здоров'я! Якби не ви, то у голодний рік померли би з голоду і я, і мої діти». Він пив за мамине здоров'я чарку, а я думав про себе: «Дорогоцінною може виявитися навіть незначна допомога людині, якщо вона у скруті».

Пригадалася мені розповідь бабусі дружини Ліди Охтанаски (Афанасії) про те, як вони зі своїм зятем Василем у 1947 році їздили на Західну Україну міняти речі на хліб (на Східній Україні в цьому році голод був незрівнянно більшим, ніж на Західній Україні, в якій колгоспи тільки почали організовувати і було ще багато приватних господарств):

«Зайшли ми на подвір'я до одного багатого господаря, — згадує вона, — сказали, хто ми і чого прийшли. Жінка попросила сісти й за-

чекати, а сама пішла в стодолу покликати чоловіка. Зі стодоли доносилося пружне гупання ціпів: молотили пшеницю і її запах дражнив ніздрі. Голодна людина особливо гостро відчуває запах всього, що можна з'їсти. Запах квіток і парфумів її не хвилює, на них вона не реагує. Наймилішим для неї є запах їжі...

Прийшов господар. Розпитав, хто ми й чого прийшли. Розказуємо. Він запросив нас до хати й сказав жінці дати пообідати. Просить розповісти, як ми живемо на Східній Україні. Розказуємо, що у нас скрізь колгоспи, що приватної власності вже немає, що тяжко працюємо і мало заробляємо, що люди пухнуть і помирають з голоду. Господар слухав уважно, дещо перепитував, а вкінці спитав: «То чого ж ваш Сталін не нагодує вас?» Я на це відповіла, що тепер Сталін уже й ваш і що скоро він і вас нагодує. Василь мене смикнув за рукав, вважаючи сказане зайвим.

Господар тяжко задумався, вкінці сказав: «Мабуть, ти, жінко, права. Скоро він і нас нагодує». Він щедро нас обдарував, але що з того. По дорозі назад нас пограбували. На квитки у нас грошей не було, тому ми старалися крадькома забратися на вагони, завантажені дерев'яними колодами. Ми знали що ліс з Карпат везуть тільки на схід, тому мали надію доїхати кудись поближче до дому. А щоб нас не помітили, лягали по центру вагона між колодами і так їхали весь час, не піднімаючись. Але про це знали і грабіжники. На станціях вони закидали наверх трійчасті гаки на міцних мотузках і стягували вниз все, що зачіпалося: сумки, мішки, торбинки, а часто і людей із їхніми пожитками. Дуже швидко все стягнуте забирали і зникали. Просити допомоги не було коли, та й не було в кого»...

ВИЖИВАЄМО

Отже, надії на заробітки в колгоспі були марними. Залишилися тільки одна надія — на присадибну ділянку, або простіше — на присадибу, яка мала годувати нас, свиню й корову, а корова — годувати нас, свиню й нашого Бровчика. З цього часу в нас корова стала священною. Ми дбали про неї більше, ніж самі про себе.

Тато пішов у гори й купив нам корову, як він казав, Гуцулку (стару здали в заготконтору). Це була струнка, червоно-білої масті корова з гострими, на кінцях чорними, піднятими вгору рогами. Вона йшла завжди з високо піднятою головою, як королева. Пасли ми її на зарінках і в лугах біля Рибниці, а коли паші не вистачало — на горах, на Дубниках, до яких десь кілометра півтора. Нас піднімали разом з

сонцем, давали поїсти молока з кулешею (густо зварена каша з кукурудзяної муки) — і на пасовище. Корова повинна була напастися до настання спеки. Коли сонце добре припікало, її кусали гедзі й вона тікала додому.

Гнали ми корову, а пізніше й півторарічну телицю та кількामीсяч-не теля повз хату жінки, в якій була дочка Доміна. Коли ми проходили повз хату, то чули, як мама її будила: «Домі! Вставай! Гушулові хлопці вже погнали корови пастися, сонце вполудне, а ти спиш до цього часу?» А коли вона пригонила свою корову, ми її дражнили: «Домі! Вставай! Сонце — в стайні, корова — вполудне, а ти спиш недоєна?»

На горах було добре. Велика площа, відсутність городів, яких треба стерегти від худоби, краєвиди села й околиць, гір від Буковини до Чорногори, сади, в яких у всякий час знайдеш щось погризти, високі трави й польові квіти — все це приваблювало й заворожувало. Там хотілося грати на телинці або соплці, там хотілося співати. Там з'явилися перші мої ліричні поетичні спроби під впливом мого старшого товариша Івана Чурка. Та повернімось до прози життя.

Після того, як корова втікала додому, ми снідали (як правило і картопляний борщ із кулешею й кип'ячене молоко з кулешею) і з тачкою та великим мішком ішли на колгоспне поле нажати (не наполоти, бо наша Гуцулка бур'ян з піском не їла) тачку й мішок бур'яну. Потім на півгодини купатися, обідати й знову по бур'ян (через це колгоспні поля були чистими, і бур'яну треба було ще й пошукати). Ще раз півгодини купатися — і пасти корову. Так було щоденно, крім неділі. Але на неділю треба було нажати бур'яну завчасу в суботу. Нам катастрофічно не вистачало купання. Я часто тішив себе думкою, що, коли виросту, буду купатися, скільки захочу. Не раз із плачем я говорив татові, що сусідські хлопці, в яких не було корови, купалися, скільки їм захочеться. Тоді тато казав мені: «А ти, синку, подивися, що вони їдять?»

І справді, м'яса й жирів не було. А сметаною можна було забілити борщ, заправити салат, збити масло, додати до яєчні й часом з хлібом лизнути ложечку-дві. У кого не було корови, не було сметани й молока, і не було що їсти.

Ще одним засобом для виживання була дрібна худоба. Ми держали свиноматку й продавали маленькі рожеві поросятка, з якими мені шкода було розлучатися. Тримали також табунець овець і барана, тому пасли худобу вдвох: я з Володею. Один пас корову й телят, інший — вівці. Кожної ранньої весни овечки нам приводили ягнят. Було ще холодно, й тато заносив їх на кілька днів до хати. В кутку, під припічком, стелив їм солому — й вони там жили. Це була велика втіха

для нас, особливо коли вони починали бігати по хаті та мекати. Пасти вівці було легко. Паслися вони завжди отарою. Була проблема тільки зі старим, великим, круторогим бараном. Він бився. Коли хтось із нас стояв близько отари, він розганявся й кулею летів на нас зі своїми страшними крутими рогами. Треба було швидко лягти на землю. Тоді він зупинявся, повертався до своїх овець і мирно продовжував пастися. Але якщо хтось із нас «ловив гав» і не бачив його, він усією масою бив рогами так, що ми падали, як підкошені. Ми скаржилися татові, але він захищав барана. Казав, що баран захищає своїх овець і б'є вас за те, що ви не пасете овець, а ловите гав. А дружина Ліда, слухаючи мої розповіді, кепкувала й казала: «У вас і баран був розумний». Та поза всім ми його любили. Баран був настільки потужним, що ми їхали на ньому, як на конику.

Великою радістю для нас було й народження теляти. Тато його також на декілька днів заносив до хати, щоб не замерзло. Воно було таке миле й кумедне, що ми весь вільний час сиділи біля нього. Добре було, коли це була теличка. Її залишали на виріст — і згодом вона ставала молодою коровою. А доля бичків закінчувалася сумно: їх продавали на м'ясо — і нам було дуже їх шкода. Ми плакали. Щоб краще зрозуміти почуття, які нас охоплювали тоді, звернемося до збірки «Дитинство» відомого поета Дмитра Павличка, нашого земляка зі Стопчатова Косівського району:

Прийшов купець з червоними очима,
Щось на подвір'ї з батьком говорив,
А потім витягнув капшук з грошима
І за моє дитинство заплатив.
Я одягнув нову сорочку
І, сльози витираючи тихцем,
Потяг сумне теля на мотузочку
У чорну ятку за старим купцем.
Я бачив сонце, ніби ніж у крові,
Там, де в лісах кінчається земля,
І думав, що, ну що скажу корові,
Коли вона спитає, де теля.
Приніс я кволий мотузок з теляти,
До хати увійшов, немов німий,
І спати ліг, і чув у сні, як мати
Ділила на податки золотий.
І пошепки, як вітер на підсінні,
Молилася за душі всіх створінь.

І прокидався я, неначе в сніні,
У сивім шелесті її молінь.
І досі — тільки сном візьмуться очі —
Я чую журні мамині слова,
Лечу стежками поміж ниви отчі,
Де кров'ю сонця збризкана трава [16, с. 74].

Одне літо разом з вівцями ми пасли козу. Це була «кара Божа». Вона ніколи не паслася разом з вівцями, а весь час десь лізла на верби, забивалася в луги, забігала в городи. З нею було набагато більше клопоту, ніж з усією отарою овець разом з проблемним бараном. Коза була не наша, а матки Олени, якій тато не міг відмовити взяти її на випас. Якось на Петра ми пригнали отару трохи раніше, бо свято: будуть пироги (вареники) з сиром. Вівці загнали в кошару, а козу — цього чорта, прив'язали до плоту. Маючи гарний настрій, Володя хотів обняти козу й попестити її (а відомо, що кози цього не люблять). Коза мотнула головою й своїм рогом вибила йому зуб. Кров, крик, плач, зіпсоване свято. Тато тут же взяв козу за мотузок і відвів господині. «Кара Божа» для нас скінчилась.

Допомагав виживати й город. Ранньої картоплі на наступний рік посадили ще більше. Вже частину можемо продати, особливо першої, коли ціна ще висока. Мама носила продавати її аж до Косова, бо рожнівським хоч і треба було тої картоплі, але вони не мали за що купити. Вона не раз розказувала мені про Косів, про те, що це гарне місто, розташоване над нашою річкою Рибницею під живописною Косівською горою, що там є водоспад, який називається Гук, і я не раз просив маму, щоб вона взяла мене з собою до Косова. Вона не погоджувалася. Казала, що їхати немає чим, що йти треба 14 кілометрів пішки, до того ж необхідно вийти ще з-за ночі, аби бути на базарі раннім ранком, що мені буде важко й що треба, аби я ще трохи підріс.

Та одного разу я таки маму вмовив. Розбудила мене вона з солодкого сну десь серед ночі. Було темно. Спросоння я не міг зрозуміти, чого так рано мене мама розбудила, але коли сказала: «То, може, не підеш?» — сон як рукою зняло. Наспів випив чашечку молока — і ми пішли. Мама несла картоплю в бесагах (дві великі торби, з'єднані полотнищем на певній віддалі з одного боку. В обидві торби накладали все необхідне, перекручували на середній частині одну із них і клали на плечі так, щоб одна була позаду, а друга спереду. Коли клали на коня, то торби звисали з обох боків коня). Приготувала мама й мені маленькі бесаги з якихось торбинок. Було ще темно, і йти було важко. Часто зупинялися перепочити. Тільки тепер я зрозумів, як мамі було

важко ходити. Ліва нога в коліні не згиналася. Наступаючи на праву, мама перехилилася вправо, і в цей час заносила вперед ліву ногу. І робити це з бесагами, повними картоплі, було дуже важко. Я просив перекласти хоч трохи картоплі у мої бесаги, але вона не погоджувалася. Розказувала, що поки не було колгоспів, пішки у Косів ніхто не ходив — їздили кіньми, а тепер коней нема... І багато чого нема...

До сходу сонця ми дійшли до Косова. Захопленими очима я дивився на місто, яке бачив уперше. Час від часу мама нагадувала мені, що треба дивитися під ноги, але то мало допомагало. Дійшли до базару, виклали свій товар — дві мірочки картоплі: одна більша, друга — менша. Прийшли перші покупці. Торгуються. Мама каже: «На початок — най буде і так». Покупців мало, торгівля іде мляво. Через якийсь час мама каже: «Я підкуплю тобі булочку, а ти постій біля картоплі. Оця мірочка — стільки-то, а ця — стільки-то. Я швиденько». Тільки мама відійшла, підійшли дві огрядні жінки з яскраво намальованими червоною помадою губами й великими сумками. Спитали: «Скільки стоить?» Я відповів. «А по стільки-то будет?» — спитала одна й, не дочекавшись відповіді, сказала: «Ну давай!», відкрила свою сумку й обидві мірочки — у сумку, сама набрала з бесаг ще одну велику мірочку — у сумку, ще одну — у сумку, й дала мені якісь гроші. Поки перша давала мені гроші, друга зробила те ж саме, й швиденько пішли собі.

Через хвилину прийшла мама. Спитала: «А де картопля?» Кажу: «Продав». «А де гроші?» Я відкрив жменьку і показую купку копійчок. Мама заридала: «Та що ж це за люди такі безсовісні, що не бояться гріха й обдурюють таку маленьку дитину!» Я теж гірко заплакав. Казав: «Мамусю! Я не хотів. Вони самі набирали картоплю, самі мені давали гроші». Я так гірко плакав, що мама мене ніяк не могла заспокоїти. Пропонувала мені булочку, казала, що не звинувачує мене, обнімала, цілувала, але все було марним. Нарешті сказала суворо: «Не плач! Сльозами тут не допоможеш. Господь їх покарає за це. Пішли додому».

Я поплентався за мамою, сьорбаючи носом і не піднімаючи очей. Косів мені здавався гидким і непривітним. Від булочки я відмовився. Боліла душа. Цей біль перетворив образу на злість. Я подумав, що якби був дорослим, пішов би в нічні і обов'язково знайшов би їх... О-о-о! Вони тоді заплатили б високу ціну... Тепер я так думаю, що мої гіркі гарячі дитячі сльози повинні були би обпекти їхню «товсту шкіру», і вони повинні би від цього перекинутися в домовині. Кожен раз, коли я розказував комусь про цей випадок, у мене на очі наверталися сльози. От і зараз, коли мені вже за сімдесят, пишу ці рядки зі сльозами на очах.

З того часу в мене поселилася відразу до жінок з намальованими губами. І коли одного разу Ліда, не знати чому, прийшла на побачення «вся намальована», я скривився як «середина на п'ятницю». Вона це помітила. Напевне, це було нетактовно, але я сказав: «Навіщо такі гарні, рожеві губки «мастити» всякими помадами й робити себе подібною до дівчини легкої поведінки?» З того часу вона не малювалася і, вважаю, багато від цього виграла. Та повернемося до нашої розповіді.

Ми дійшли до роздоріжжя на Рожнів. Мама сказала, що будемо чекати машини. День — не ніч, і вони хоч зрідка, але появлялися. Був базарний день, людей — багато. Як тільки зупинялася машина, спритніші вискакували на неї і місця нам не залишалося. Та ось зупинився черговий лісовоз. Всі кинулися до нього. З кабіни вийшов шофер, обвів усіх поглядом і сказав: «Візьму цю жінку з дитиною».

Хто бачив лісовоза, той знає, що кузова в нього немає зовсім. За кабіною на шасі є невеличка площа з опорами для колод, а позаду — двоколісний причіп з такими ж опорами для колод. Водій допоміг мамі вилізти на машину, вибачився за те, що не може посадити в кабіну — там сидить його начальник. Потім підсадив мене й сказав міцно триматися за решітку, якою було захищено заднє віконце кабіни — і ми вирушили. Хто лісовозами не їхав по наших післявоєнних ґрунтових вкрай розбитих дорогах, той не знає, що це таке. Машину кидає з боку на бік, опори й незавантажений причіп на ямах підскакує й страшенно загрозливо гримить, повно пилюки. Справжнє пекло на колесах. Але до Рожнова ми доїхали й щиро подякували водієві. Я радів тому, що хоч назад мамі не довелося повертатися пішки. Може через це, відколи у мене з'явилася машина, я завжди підвожу жінок з дітьми, віддаючи борг тому водієві, що підвіз нас і не взяв за це ні копійчки.

Допомагала вижити нам також і річка Рибниця. За час війни розвелось в ній багато риби: клені, марени, в'юни, кублі, швиї (верховодки), слижі, нарасниці. В часи повені запливали до нас навіть щуки. Ловили рибу лакатками й сачками. Лакатка являла собою сітку, розміром 1,5 x 2 метри, розтягнуту двома навхрест зігнутими дугою лозинами, до яких прив'язувався довгий дрючок. Лакатку закладали на дно річки й з двох боків одночасно заходили та заганяли в лакатку рибу. Коли бачили, що риба зайшла (а це було добре видно через чисту й прозору воду), лакатку витягали й забирали рибу в бідончик з водою. Сачком ловили в основному в печерах, які в берегах вимивала вода і в яких полюбляла ховатися велика риба. Сачок приставляли боком під печеру і бовтом (довга палиця, на торці якої з одного боку прибитий каблук черевика) виганяли рибу з печери.

В печерах ловили рибу також руками навпомацки, ниряючи під воду. Часом декому щастило за одне ниряння витягнути дві риби — одна в руках, а друга в зубах. Про такого щасливця очевидці розказували із захопленням кілька тижнів. Ловили рибу також екі-



Така принадна Рибниця, коли в горах пройшов дощик

рами (ятерями), які плели з гнучкої лугової лози. У нього закладали приманку (макуху, кулешу), прив'язували грузило й опускали на дно тихого плеса, де було найбільше риби. Зранку перевіряли, витрушували рибу й знову закладали на те або інше місце. Ловити вудочками вважалося марною тратою часу.

Зразу ж після вилову рибу очищали від нутрощів, навіть найменшу (у нас сміються з тих, які їдять тюльку з кишками). Почищену рибу трохи солять, розстеляють на листах паперу в один шар і печуть її на чавунній плиті з одного й другого боку. Така печена засушена риба, підсолена й зі слабим запахом диму, може зберігатися дуже довго. Коли треба, варять на воді, додають молока, засмажують салом або олією з цибулею, і їдять з кулешею, як суп. Виходить дуже смачно.

Допомагав вижити також і ліс. Збирали гриби, ягоди, лісові горіхи. Гриби варили свіжими або сушеними, знову ж таки, як суп. Заправляли смаженою цибулею, сметаною з часником і їли з кулешею.

З мого опису все виглядає симпатично, навіть романтично. І так воно, мабуть, і було б, якби це було розвагою. На жаль, це було не розвагою, а засобом виживання. Не спіймав рибку — сидиш голодний, не знайшов грибочків — знову сидиш голодний. Романтика завжди була на другому плані, якщо й була.

Важливе значення в тодішньому житті мали різноманітні промисли. У магазинах нічого не було, а пізніше хоч і було, то не мали за що купити, тому шевці, кравці, ковалі, теслярі, столярі, гончарі, кушнірі, різьбярі, ткачі, вишивальниці своїми виробами хоч якоюсь мірою зменшували брак цих товарів. Особливо важливе місце займало виробництво домотканого полотна. Воно потрібне було для пошиття сорочок і білизни дітям і дорослим у всі пори року. Тому кожна сім'я сіяла коноплі

та льон. Коноплі сіяли дуже густо. Тоді вони виростали тоненькими і високими. А для насіння — навпаки, дуже рідко, залишали їх по одній, і вони виростали, як смереки. Називали їх коловатницями. З їхнього лика робили курмеї і вужища (довгі курмеї) для прив'язування худоби.

Якщо їсти й одягти ще можна було щось знайти, то з грішми було гірше. Гроші потрібні були не тільки на найнеобхідніші речі, а й на податки, страховку, а головне — позику. Позика вважалася добровільною. Але щоб зрозуміти, наскільки вона була добровільною, звернімося до свідчення Федора Мацка. Він згадує, що найменша позика становила 10 карбованців, найбільша — 1000 карбованців. Рожнів повинен був здати 100 тисяч карбованців позики. Сільська влада робила відповідну рознарядку, й доводила до відома кожного господаря суму, яку він повинен був заплатити. Тих, хто не платив, викликали в сільську раду й разом з представником району «вмовляли» заплатити позику, наприклад 300 карбованців. Якщо він не погоджувався, заарештовували його й казали, що не вийде звідси, доки не заплатить 500 карбованців. Через певний час арештований просив його випустити й обіцяв заплатити позику 300 карбованців. На це йому відповідали, що 300 карбованців треба було платити зразу, а тепер необхідно дати вже 500 карбованців. Він просився, що стільки не зможе, що й 300 карбованців йому багато. На це йому відповідали, що багато говорить і тепер заплатить 600 карбованців. І якщо не буде позики, то й не буде його в селі: піде «пасти білі ведмеді». І господар змушений був платити, і платив. І таких випадків було не десятки, а сотні. Тому протестувати ніхто не наважувався. Тільки просилися. Будь-яка критика (навіть не протест) розцінювалася як агітація проти радянської влади, а це вже був кримінальний злочин, і людину ув'язнювали або вивозили «пасти білі ведмеді», чи верблюдів у Казахстанських степах.

Ми дорослішали, збільшувалося коло наших обов'язків і робіт, які мали виконувати. Тато часто мусив десь їхати в справах. Треба було будувати нову хату. Ми підросли й «на печі вже не вмещалися». А купити будівельні матеріали було дуже важко. Все треба не купити, а «дістати», тобто, знайти того, хто може «дістати» те, що тобі необхідно «дістати», і при цьому йому і всім іншим треба було добре переплатити. Спочатку Михайло, а потім я і Володя в таких випадках підміняли тата. Була це дуже важка робота. Тато годував відгодівельну групу свиней кількістю 100 голів. Щоб уявити трудомісткість одного годування, наведу перелік складових цього процесу:

Кожній свині треба одне відро пійла. Для приготування його на 100 голів необхідно було принести з потоку 70 відер води (водокачки тоді ще не було), вручну на січкарні нарізати 20 відер зеленої

люцерни, вручну макогоном потовкати 8 відер вареної картоплі, додати 2 відра висівок. Тоді треба було все це перемішати до однорідної маси в великому цебрі (шаплиці) й рознести пійло по 25–30 клітках. При цьому відро з пійлом необхідно було підняти над кліткою й вилити в корито, яке знаходилося в клітці. Відкрити клітку, щоб вилити пійло в корито, було неможливо, бо голодні свині можуть «з'їсти тебе разом з відрами». Після цього необхідно було прибрати нечистоти, вивезти їх тачкою зі свинарника та підмести коридор.

Таким чином, за одне годування треба було перенести 2000 кг рідини. А таких годувань — три на добу. До того ж воду доводилося носити із глибокого потоку по крутому земляному схилу. При цьому розхлюпана з відер вода робила стежку слизькою, що теж помітно ускладнювало носіння води. І все це повинен був виконати підліток, насправді ще дитина.

Крім того, тато виконував обов'язки фуражира — перед кожним годуванням видавав свинарям висівки на всю ферму (за це нараховували додаткові трудодні). Пам'ятаю, як одного разу в неділю після обіду в нас було змагання з футболу із заріцькими. В запалі гри я не помітив, що мені давно вже треба було йти на ферму. Коли ж нарешті прибіг туди, біля комори стояла черга насуплених свинарів, чекаючи висівок. А свині кричали так, що їх, мабуть, було чути аж у косівському райкомі партії. Через цей випадок тато, очевидно, мав неприємності. Але коли прийшов додому, не сварив мене, а тільки сказав: «Я тобі нічого казати не буду. Тобі все сказали свині».

Згадався ще один випадок. Одного разу, коли Володя носив воду з потоку, на горбку стояв у своєму галіфе завідуючий фермою Семенюк і довгенько спостерігав за ним. Володя старався, але все одно таки послизнувся на підйомі і впав. Вода розлилася, відра покотилися вниз. Семенюк сказав: «То треба, хлопче, дивитися під ноги, коли йдеш», і пішов собі. Я й Володя його не любили. Але незабаром на місце Семенюка поставили Петра Гушула. Це був високий вродливий чоловік, з правильними рисами обличчя, з гарним, з маленькою горбинкою носом. Раніше працював у заготконторі заготівельником худоби і був відомим спеціалістом своєї справи. Тато мені казав, що він «на око» може визначити вагу корови з похибкою до п'яти кілограмів, та й то, якщо він не знає, коли вона випорожнилася. Крім того, Петро Гушул був розумною та розважливою людиною. Часто мене розпитував про школу, які предмети мені подобаються й чому, чи подобаються мені шкільні порядки.

Працювала якийсь час на фермі й його дружина. Але яка вона була вродлива! Крапці від неї, на моє переконання, в Рожнові не було.

От з кого писати б портрети! Часом у снах я бачив, як легко вона перекидає через клітки відра, як пружно вигинається її гарне тіло, і як при цьому трохи оголюються її стрункі ноги. І вже значно пізніше про зачарованість жіночою красою я прочитав у Дмитра Павличка:

Впали на мене чари
Хмари далекої.
Біг я через мочари
І став лелекою.
Понад широким полем
Зашумів крилами.
Ніби черкнув я полами
Об небосхили.
Сів на зеленім обніжку
Аж перед вечором,
І на одненьку ніжку
Став по-лелечому.
З лелечатами по зарінку
Бігав навзаводи.
Раптом побачив жінку
У темній заводі.
На хвилях вона ходила,
Гралася зорями.
Швидко сховав я крила
Під осоками.
Сам за прозору галузь
Приліг на купині.
Бачив, як одягалась
Жінка по купелі.
Як у волосся сине
Вплітала маєво.
Як вона в тихій лозині
Зникла, мов марево.
Мене осліпили похилі
Золоті плечі.
Не міг я знайти в бадиллі
Крила лелечі.
Там десь вони пропали
Під осоками.
Пішов я в світі, пропалений
Жіночими зорями [16, с. 80].

Не раз ці колгоспні свині ставали мені «впоперек горла», особливо тоді, коли я був уже в 9–10 класі і мене цікавили вечори танців, які проводилися в школі. Танці закінчувалися рівно о двадцять третій годині, і я встигав побувати на них тільки



Нова батьківська хата

15–20 хвилин. Я встигав тільки роздивитися й запросити на танець одну-дві дівчини — і танці закінчувалися. Якби ви знали, як мені катастрофічно не вистачало тих танців!..

Ця каторга на фермі закінчилась для мене тільки із закінченням школи й виїздом з Рожнова, але про це іншим разом.

Тим часом ми почали будувати хату. Працювали всі, але найбільше Михайло з Володимиром. Мене старалися не відволікати від навчання. Будівельного матеріалу не вистачало, тому довелося розібрати колиску нашого дитинства — стодолу. Старим, романтичним часам дитинства було сказане останнє прощальне слово...

Я ШКОЛЯР

1 вересня 1947 року я пішов до школи. До неї було 2 кілометри. Восени й весною з цим не було проблем. Але зимою, коли все замітало й навалювало багато снігу, виникали значні труднощі. До школи я ішов зі старшим братом Михайлом, а зі школи сам, бо в нього уроки кінчалися пізніше. Дітей у школу тоді не водив ніхто (а не возив — тим більше): не було часу, всі працювали. Найгірше мені було перейти наші городи. Те, що стежки замітало снігом і я часом провалювався по шию в сніг повз стежки, ще не було бідою. Біда була в тому, що городами завжди гуляла велика тічка псів. Водила ту тічку велика сіра сука. Коли вони наближалися до мене, я пірнав у сніг, притискав руки до рамен, щоб, не дай Боже, не махнути рукою, непорушно стояв і дивився псам в очі (так мене навчив тато). Першою прибігала сука. Поки вона обнюхувала мене, навколо казилися пси. Але я дивився тільки на неї, на вожака. Після обнюхування мене вона зневажливо

чмихала, що, мабуть, означало — неїстівний, і бігла собі далі. З часом я навіть подружився з ними. Та скоро для нас відкрили 1 клас у хаті батька Пантели й матки Васюти. Тут було ближче, й можна було йти дорогою.

Великою проблемою зимою були одяг і взуття. З одягом ще сяк-так. Шили його з домотканого полотна, з саморобного сукна, а зі взуттям було гірше. Шкіру купити було ніде, тому тато робив нам постולי зі старого ската вантажної машини. З нього він обрізав гуму й залишав тільки корд. З корду вирізав заготовки, скріплював відповідні частини скобками з дроту, пробивав з боків дірочки, в які засилювалися волокни (мотузки) — і радянські постולי зразка 1947 року були готові. Це був вихід, бо інші школярі не мали що взути й сиділи цілу зиму вдома.

З одягом було простіше. Восени й весною, коли дні прохолодні, я одягав курушину, інакше — кептар — цю універсальну дуже зручну одяжину, в якій не перегрієшся, але й не замерзнеш, а зимою — байбарак — короткий, подібний до куртки кожушок і смушеву шапку. З часом овець не стало. Тоді смушеву шапку замінили на вушанку, а байбарак — на куфайку. Мабуть, у ті часи дотепники і склали коломийку:

Нема в мене кожушини —
Та й то мені байка.
Тепер добре мене гріє
Совітська куфайка.

До повернення тата з армії ми також зимою сиділи вдома. Пам'ятаю, як з кукурудзяного бадилля робили для нашого kota Мурчика сани, шили упряж. Працювали тижнями, а коли все було готово, запрягали Мурчика в сани. Він відчайдушно протестував, гарчав на нас, — але нас було двоє. Та коли ми вже його запрягли і відпустили, Мурчик прожогом зіскочив з печі на землю і за одну мить наші творіння пішли «коту під хвіст». Нам же не залишалось нічого іншого, як «залізувати» рани, нанесені Мурчиковим протестом.

Вчився я добре, був відмінником. На батьківських зборах мене хвалили. Особливо було приємно батькам, коли мене разом з іншими відмінниками хвалив директор на загальних батьківських зборах школи (тоді такі практикувалися). Їм віддавалася честь перед цілим селом — і це для них важило багато. Класний керівник сказала батькам, що мені треба більше давати цукру, бо при розумовій праці організм цього вимагає. Батьки журилися цим, бо де ж було взяти тих грошей на той цукор, коли не ставало їх на податки, обов'язкове стра-

хування і «добровільну» позику. Мама давала на цукерки нам з Володею 5 копійок, на які ми купували одну карамельку «подушечку» й ділили її на двох. Тоді я мріяв про той час, коли зможу з'їсти сам один цілу «подушечку». А сьогодні, коли бачу, як діти шоколадними цукерками «грають у футбол», моя душа протестує...

Нас прийняли в піонери, й це теж стало проблемою. Треба було носити червоний галстук, а ніхто цього робити не хотів. Про те, що когось побачили без галстука, об'являли на загальних батьківських зборах і звинувачували в цьому батьків, закидаючи їм спротив радянській владі. А цього закиду в часи, коли велику кількість людей без будь-якого звинувачення вивозили в Сибір, люди боялися найбільше. Тому ми пов'язували галстук, але тільки перед самою школою, а як уже виходили зі школи, знімали його й ховали в торбу.

Я не помилюся. Портфелів тоді не було, й книжки ми носили в торбі, зшитій із ряднини. До боків торби пришивали «ремін» зі старої маминої чи бабиної окривки (крайки), якою вони колись оперізували опинку (гуцулки носили запаски, а наші — опинки). Торбу носили на плечі або через плече. Але в ній носити не було чого. Книжок не було. Великою рідкістю був зошит. Писали на старих газетах, журналах. Чорнило робили з ягід бузини або з плодів вільхи. Підручників мало — два-три на клас. Необхідно було йти часом за 1–2 км до того, хто мав підручник, щоб списати умову задачі з математики. Це робилося тільки ввечері, бо після школи треба було пасти корову. Усні предмети готувалися переважно на пасовищі, але й то тоді, коли був підручник.

Ще одне роздвоєння особистості мало місце при вітаннях із зустрічними людьми. До того часу, поки я не пішов до школи, знав, що вітатися треба «Слава Ісусу Христу» або скорочено «Слава Йсу», знявши перед тим шапку (в будь-яку погоду). А в школі вимагали, щоб ми віталися «Добрий день». Поза школою в нас не було проблем — ми віталися «Слава Ісусу Христу». У школі вчителям «добриденькали» — і також без проблем. А що було робити нам, коли ми, вийшовши зі школи, на очах у вчителів зустрічалися з багатьма людьми, які поверталися в четвер з базару, в тому числі і з хресними батьками й матками? З цього приводу багато дітей мали неприємності, коли віталися «Слава Йсу!»

За подвійними стандартами жили й дорослі. Дедалі більше людей змушували різними способами записуватись у партію, інакше не призначать на керівну посаду, не підвищать ставку, не дадуть зростання по службі. Вітатися «Слава Йсу» комуністи не могли. Казати «Добрий день» не хотіли. А вітатися якось треба було. Тоді і з'явилося

нове вітання: «Чи ви дужі-здорові?», або просто — «Дужі?» Їм відповідали: «Чи ви дужі?». Крім того, пізніше пішла мода ходити без шапок, а коли вона пройшла і знову почали носити шапки, то при вітаннях їх уже не знімали. Дотримувались і дотримуються нині цього тільки люди старшого віку. А жаль.

Це роздвоєння особистості тривало увесь радянський період. Ми думали одне, а говорили інше, голосували одногосно, а в душі часто були проти того, за що голосували. Тих же, хто насмілювався говорити те, що думає — оголошували ворогами радянської влади й ув'язнювали. А коли нарешті більшість людей почала говорити те, що думає, фальшива радянська система розвалилась дуже швидко...

Колись, як я був уже старшокласником, про це говорив мені тато. Він казав, що ця фальшива держава побудована на брехні, тому довго жити не буде й швидко розвалиться. Я з ним не погоджувався, казав, що така потужна держава з найбільшою в світі армією, з найчисельнішими репресивними органами — КДБ, міліцією, прокуратурою, судами, — з монолітною однопартійною системою не може так просто розвалитися. А він наполягав на своєму і казав, що, може, до того часу і не доживе, але я доживу й побачу. Йі досі дивуюся, звідки тато, простий селянин, ще у п'ятдесятих роках, коли держава щойно почала нарощувати силу, міг знати про її неминучий крах?! Та повернімося до шкільних справ.

Мене вибирають старостою класу, редактором стінгазети, я танцюю в хореографічному (тоді називали — танцювальний) гуртку, беру участь у драматичному гуртку, співаю в хорі. Одного разу я прийшов додому і співаю собі під ніс, як заведений, пісню, мелодія якої припала мені до душі:

Із — за гір, та з-за високих
Сизокрил орел летить,
Не зламати крил широких —
Того лету не спинить.

Тато мене спитав, що то за пісня. Я відповів, що то «Пісня про Сталіна». А він мені на те: «Я тебе навчу кращої пісні про Сталіна»:

Мала баба одну козу —
Йі ту віддала до «колхозу»
Поза гори, поза ліс,
Сталін й цапа вже поніс.
Баба цапа виглядає —

Сталін цапа доїдає.
Подивися, Молотов,
Як я штани залатав.
Подивись товариш Сталін
І там, і там, і там далі.

При цьому він показав рукою те місце, куди обов'язково повинен був подивитися товариш Сталін. Нічого більше не сказавши, тато повернувся і вийшов. Що хотів сказати тато, я зрозумів і зі сорому почервонів. З того часу я прислухався не тільки до мелодії пісні, а й до слів, до того, про що в ній співається. Трохи пізніше я почув і таку пісеньку:

Сіла баба на граблі
Та й рахує трудодні.
Ні корови, ні свині,
Тільки Сталін на стіні.
Сталін, Сталін, дай нам мила,
Бо вже воші мають крила.
Як мене вони з'їдять,
То й до тебе прилетять.

На цей час припадає моє захоплення музикою. Старший брат Михайло купив «гармошку», в нас з'явилась гітара й мандоліна. Всі на всьому вчилися грати. Музичної школи в Рожнові тоді ще не було, і музику в школі не викладали, тому доводилося опановувати все самотужки.

Натхненником і вчителем для нас був наш ровесник Гриць Пилип'юк. Він грав на саксофоні, дуже рідкісному інструменті як на ті часи в сільській місцевості, на гітарі, на цимбалах, на сопілці й на інших інструментах. Самотужки вивчив нотну грамоту й «заразив» цим мене. У сьомому класі я вже міг грати й співати по нотах, грати на гітарі, «гармошці» та сопілці. Нині Григорій Пилип'юк — людина-оркестр, грає на багатьох інструментах, навіть на пилі й гумовому шлангу, виступав у Києві в Палаці мистецтв «Україна», керує дитячим духовим оркестром школи, ансамблем сопілкарів і дрімбарів, пише пісні й музику на свої слова та слова пісень відомих авторів. Видав збірку власних пісень «Пісенне джерельце» (Косів: Писаний Камінь, 2001), а в цьому, 2009 році, у тому ж видавництві вийшла друга його збірка пісень під назвою «Букет пісень». Та повернемося до нашої теми.

Моєю вчителькою була Василевська Валентина Гаврилівна. В неї був син, старший від мене на один чи два роки. Яюсь вона попросила мене затриматися після уроків. Коли ми залишилися одні, Валентина Гаврилівна вийняла з сумки пакунок і подала його мені. Коли я розгорнув його, там виявився гарний, цілком ще новий піджак. Вчителька запропонувала приміряти його. Піджак був якраз на мене. Валентина Гаврилівна сказала, що це мені від неї подарунок за гарне навчання й зразкову поведінку. Цим вона мене зворушила. До того часу на моїх плечах піджаків ще не було. Я прийшов додому й показав подарунок. Мама зразу ж запротестувала. Казала, що є діти, які взагалі не мають чого одягнути, що хай би вчителька їм і подарувала. Я чекав, що скаже тато. Тато, помовчавши, сказав: «Послухай, жінко! Ти думаєш, що його вчителька не знає, що є учні бідніші від нього? Звичайно, знає, але, видно, чимось заслужив він таку її прихильність!»

Мені полегшало на душі, бо навіть не уявляв собі, як би мав віддати той піджак і що я мав би при цьому говорити. А про те, що він був ношений її сином, навіть не спадала нікому на думку: на нове завжди бракувало грошей і нам купували (якщо і купували) тільки ношені речі, з яких повиростали інші діти. І це робилося один раз на рік, перед Великоднем. Тоді тато ніс до «свого» кравця в Новоселицю щось нам перешивати, а до шевця — щось полатати, і цієї одежини і взуття мало вистачити на цілий рік. Аж у восьмому класі мені купили нові кирзові чоботи, які я носив у всі пори року. А перший бавовняний (на вовняний не було грошей) костюм мені купили за 11 карбованців аж на випускний вечір у 10 класі, і то, напевне, тому, що я збирався поступати до інституту і треба було мене пускати в світ хоч яюсь одягненим. І тепер, коли я бачу, як марнотратно викидаються цілком нові дитячі речі, мені болить душа...

Ще один добродчинний вчинок мені запам'ятався на все життя.

Я час від часу простуджувався, і в моїх грудях «гнали скрипки». Тоді мама прикладала мені до грудей і спини нарізану тоненькими пластинками солонину (свиняче сало), обкутувала мене бавовняною й шерстяною хустками — і так я спав до ранку. Через три ночі «скрипки» замовкали. Але перевірити мої легені таки вирішили рентгеном. У селі лютував туберкульоз. Рентгєнівський апарат був тільки в районній лікарні в Кутах. Поки подолали 15 км до райцентру, сонце вже було височенько. Черга була безмежною. Ми з татом стояли до вечора й пройшли рентген тільки із заходом сонця. Додому було йти пізно і не мали вже сил. Ми пішли проситися на нічліг до рожнівчан Максимівських, які жили в Кутах. Квартира в них була маленька, і нам з татом постелили на підлозі. Але з яким задоволенням я простягнувся

на цій постелі! М'якшої постелі й солодшого сну в своєму житті я не пам'ятаю. Пам'ять про цих добрих людей зобов'язує й нас чинити так само.

За гарне навчання після закінчення четвертого класу мене нагородили путівкою на екскурсію до Києва. Путівка в піонерський табір на три тижні! Мама була категорично проти. Казала, що можуть не віддати мене, бо я добре вчуся й таких дітей їм треба. Тато маминих думок не поділяв і сказав: «Нехай їде — побачить світ. А ти, жінко, готуйся до того, що він від нас все одно поїде. Жити в селі він не буде».

У призначений час я прийшов до школи. Мені запропонували почекати. Я ліг на траву й тяжко задумався. Хотілося побачити Київ, але вдома якраз починали достигати черешні. А я так їх люблю! Та й мами мені було шкода: вона час від часу дивилася на мене і сльози крутилися в її очах. Я вирішив піти додому: подумав, що Київ у своєму житті я, напевне, ще побачу. Та було пізно. Назустріч йшла моя вчителька і сказала: «Пішли».

Вона посадила мене в автобус, щось переговорила з водієм, сказала, що мене в Коломиї зустрінуть, попрощалася й пішла. Двері автоматично зачинилися. Таке, що двері зачинаються самі, я бачив уперше. В автобусі чомусь не було нікого. І чомусь, не зупиняючись, він доїхав до Коломиї, а там — на залізничний вокзал. У Коломиї мене передали старшому групи. Він підвів мене до дівчинки, яка, мабуть, закінчила 6-й чи 7-й клас, і сказав: «Марічко! Ти будеш відповідати за нього. Візьми його за руку і ніколи й ніде самого не відпускай». Виявилось, що в групі я був найменшим. Нас повели до вагона, посадили в поїзд, локомотив важко зітхнув клубами пари, сердито «рявкнув» — і ми поїхали. Все це я бачив уперше й

Оцінки успішності, поведінки та облік пропусків уроків

ПРЕДМЕТИ	ЧЕТВЕРТІ				Річна оцінка	Оцінка за ісп. вказ. і поре.
	I	II	III	IV		
Російська мова	усна	4	5	5	5	5
	письмова	4	4	4	5	5
	загальна оцінка	4	4	4	5	5
Російська література	усна	5	5	5	5	5
	письмова	4	4	5	5	5
	загальна оцінка	4	4	5	5	5
Українська мова	усна	5	5	5	5	5
	письмова	4	4	5	5	5
	загальна оцінка	4	4	5	5	5
Українська література						
Говори (власні)	4	5	5	5	5	5
Арифметика	5	5	5	5	5	5
Алгебра						
Геометрія						
Тригонометрія						
Природознавство	5	5	5	5	5	5
Історія	5	5	5	5	5	5
Конституція СРСР і УРСР						
Географія	5	5	5	5	5	5
Фізика						
Астрономія						
Хімія						
Військ.-фізична підготовка	5	5	5	5	5	5
Малювання	5	5	5	5	5	5
Креслення						
Музика і спів	4	4	5	5	5	5
Поведінка	5	5	5	5	5	5
Пропущено уроків						
Записань						
Піліс, кавси, керівники						
Відвідування						
Увага педагогічної комісії						
Висновки						
Відомості про учня						
Переведено до наступного класу; випущено із школи; нагороджено золотою, срібною медаллю; залишено на повторний курс; дано повторні іспити з	<p>Переведено до наступного класу; випущено із школи; нагороджено золотою, срібною медаллю; залишено на повторний курс; дано повторні іспити з</p> <p>(назва предмету)</p>					

Директор школи
Завідуча

Мій табель успішності за четвертий клас

дивився на все широко відкритими очима. Марічка не залишала мене ні на хвилину та все мені розказувала, все показувала, стелила постіль, годувала, водила в туалет, пояснювала, як там себе поводити. Через день я «розморозився», сам «прилип» до Марічки і від неї не відходив. Почуття самотності зникло — і я почував себе щасливим.

Що я запам'ятав з тої поїздки? Піонерський парк, в якому були на якихось концертах, їдальню чи ресторан напроти нього на першому поверсі, де тепер готель і ресторан «Дніпро», в якому ми часом снідали, пам'ятник Леніну на бульварі Шевченка, біля якого ми чекали своєї черги в їдальню, що була на розі біля Бессарабського ринку, школу на Саксаганського, де ми ночували, і цирк, у який нас ввели не на виставу, а на зустріч із Сидором Ковпаком. Лавру, Софіївський собор, Андріївську церкву та всі інші місця поширення «опіуму для народу» нам не показували. Навіть звичайної екскурсії по Києву не було. Видно, шкода було грошей на автобус. Єдине, що ми бачили, — це Хрещатик, яким пішки ходили групою від вулиці Саксаганського до Піонерського парку й назад.

У великому захваті я був від харчування. Щоранку нам давали дрібненьку білу кашу, схожу на рідку кулешу, политу розтопленим маслом і цукром або трохи густішу кашу, схожу на варену пшеницю, і теж білу-білу, і теж политу розтопленим маслом та цукром. Таких делікатесів до того часу я ще не їв. Звичайна манна каша і рис видалися мені «манною небесною».

На прощання нам подарували повість І. Франка «Борислав сміється» і томик праць Й. Сталіна. Томик Франка у мене зберігається



Сьомий клас. У верхньому ряду, праворуч, М. Гушун

і дотепер, а писання Й. Сталіна викинув. Та шкода. Я сьогодні дорого заплатив би, щоб його мати. Тоді я зміг би хоч дещо прочитати теперішнім його захисникам і проілюструвати убогість думки їхнього «великого» вождя.

З Марічкою ми обмінялись

адресами. Вона, не дочекавшись від мене листа, написала першою. Я відповів, але в наступному листі я не зміг скомпонувати відповідь. Її листи були листами розумної, дорослої дівчини, а мої, які я пробував писати, хлопчачими. Листування між нами обірвалось.

У 1959 році, коли вже працював у Грамїтнянській школі Верхівинського району, я поїхав на першість області з лижного спорту. Коли пробіг дистанцію 10 чи 15 кілометрів і «відхекався», до мене підійшла симпатична дівчина в лижному костюмі й спитала, чи я її впізнаю. Я відповів, що обличчя знайоме, але не можу згадати, на яких змаганнях ми зустрічалися. А вона тоді: «Ах так! Краще би ти був загубився в Києві ще маленьким, як мав вирости таким невдячним! Не відповідав на мої листи, а тепер не впізнаєш!»

«Марічка!» — вигукнув я, і ми обнялися. Виявилося, що вона працює вчителькою молодших класів, заміжня, збирається вступати до педінституту. Я розказав про себе. Ми довго говорили, згадуючи дитинство. Обоє вирішили, що листуватись недоцільно: можуть бути складності в стосунках з чоловіком. Ми попрощалися. Чомусь вона сказала: «Не забувай!» Різко повернулася і пішла...

Коли я навчався в шостому класі, помер Сталін. Вчителі «пускали сльозу», не думаю, що всі щиро. Учні ходили похмурі. Тоді бігати, гратися, сміятися в школі було заборонено. Але поза школою все йшло своєю дорогою. Жалю з приводу смерті Сталіна я не почув ні від кого. Дорослі зітхнули з полегшенням: надіялися на краще.

Сьомий клас, як і всі попередні, я закінчив з відмінними оцінками з усіх предметів. З багатьма однокласниками ми розпрощалися. У восьмий клас вони йти не збиралися. Із двох класів залишився один. Ми пішли на канікули.

Перша зустріч після канікул мене дуже здивувала. Наші дівчатка за канікули

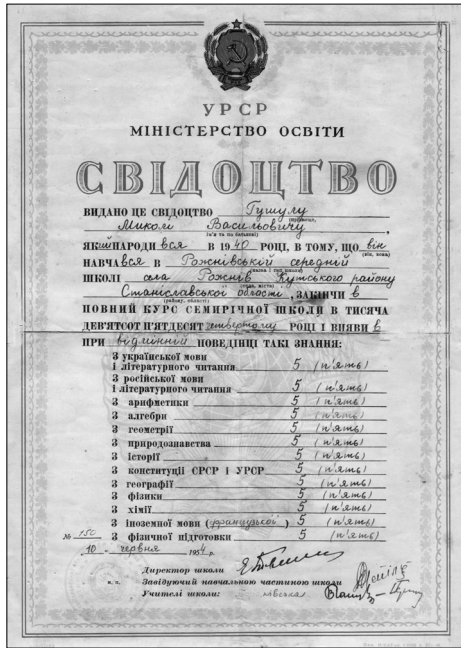

Свідоцтво про закінчення
семирічної школи

стали дівчатами, з дуже принагідними формами тіла, з гарними силуетами, а ми залишилися такими хлопчиками, як і до канікул. Ця обставина спонукала мене поводитись серйозніше, щоб хоч трохи виглядати дорослішим. На кінець восьмого класу припадає моє перше захоплення. Кращої дівчини за Лесю не було в цілому світі — це я знав твердо...

Подією, яка запам'яталася на все життя, став туристичний похід (під час літніх канікул після восьмого класу) на Говерлу. Організувала цей похід школа. З нами йшли учитель фізкультури й дві вчительки — одна викладала географію, а друга — біологію. Ночували ми в школах тих сіл, через які проходили, а харчувалися домашніми запасами.

Враження були надзвичайні. До того ми бачили Чорногору тільки здалека, знали про неї багато легенд, багато читали про її красу, але мої враження перевершили всі очікування. Скільки сягає око, застигле море гір, які губляться вдалині, в синьому прозорому тумані, сніги в долинах і яскраво-зелені полонини на схилах, кам'яні вершини і темно-зелені смерекові ліси, а навколо квіти, квіти, квіти. Цю красу кожній людині треба побачити хоч раз у житті. Передати словами це неможливо.

Йти було важко, особливо нашим учителькам, які мали взуття хоч і не на високих, але все ж таки на підборах. Ми розібрали між собою все, що вони несли, але це мало допомагало. Ще на Говерлу вчительки якось, з нашою допомогою, потихеньку піднялись, але вниз на підборах спускатися було просто неможливо: ступня виверталася

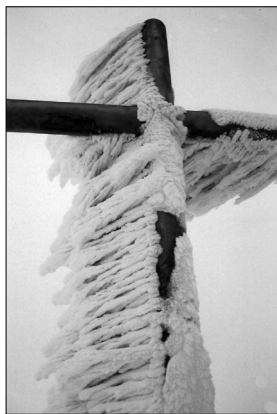

*Хрест на горі Говерла
взимку (фото В. Кричуна)*



*Василь Кричун біля
хреста влітку*



*Така товщина снігу буває
взимку*

і ноги підкошувалися. От коли я зрозумів, що постолы для гір — найвдаліше взуття. Зняти взуття також було неможливо: гостре каміння і щербинь різали ноги. Вчительки плакали — і нам було їх дуже шкода. Я тоді думав: «Ну чого вони не взяли собі, як і ми, черевики?» І тільки вдома тато мені пояснив: «А звідки у них можуть бути черевики? На роботу в них вони ходити не будуть. А купити спеціально для походу — дорого. Та й де ти їх купиш? Їх треба шукати часом і півроку».

Зійшли ми з Говерли аж під вечір. На щастя, була гарна погода. Якби линула злива з градом чи зі снігом і вітром, як це часто буває навіть серед літа, без жертв не обійшлося б. Чорногора сувора і слабких не любить. Вона іноді мстить за зневагу до неї.

Дев'ятий клас для мене, окриленого почуттями, промайнув блискавично. В десятому класі я готувався в медалісти. Медалістів приймали у вищі навчальні заклади без іспитів, і це був неабиякий стимул (конкурси були вражаючими, інколи понад десять осіб на одне місце). Та медаль мені не дали. Після письмового іспиту з української мови й літератури наступного дня мені сказали, що твір я написав на відмінно, але є кілька невдалих зворотів і його треба переписати. Мене закрили одного в класі — і я старанно переписав твір, врахувавши правки, які там хтось зробив. У мене твір забрали й сказали прийти завтра. На другий день все повторилось, але правки були вже іншими.

А коли мені вручили атестат, то з української мови й літератури та чомусь і з російської мови й літератури (мабуть, щоб не давати срібну медаль) стояли четвірки. Мені сказали, що комісія утрималась від рішення про присвоєння мені золотої медалі. А я собі подумав, що твір мій, двічі переписаний, ніхто нікуди не посилав: боялися «вдарити лицем в грязь».

УРСР
МІНІСТЕРСТВО ОСВІТИ

АТЕСТАТ ЗРІЛОСТІ

Видано цей атестат *Бушузу Миколі Васильовичу* що народився у с. *Велик. Київського р-ну, Станіславської* 1946 року, в тому, що *він*, вступивши в 1966 році в *Великвулу* середню школу № *...* с. *Велик. Київського р-ну, Станіславської області*, закінчив повний курс цієї школи й *знає* при відмінній посадці токі звання з предмети:

Українська мова	4 (чотири)	Загальна історія	5 (п'ять)
Українська література	4 (чотири)	Конституція СРСР	5 (п'ять)
Російська мова	4 (чотири)	Географія	5 (п'ять)
Російська література	4 (чотири)	Фізика	5 (п'ять)
Алгебра	5 (п'ять)	Астрономія	5 (п'ять)
Розв'язки	5 (п'ять)	Матем.	5 (п'ять)
Тригонометрія	5 (п'ять)	Креслення	5 (п'ять)
Природознавство	5 (п'ять)	Іноземна мова	5 (п'ять)
Історія СРСР	5 (п'ять)		

Особа, що одержала цей атестат, має право вступу до вищих учбових закладів Союзу РСР.

Взято: *27 - сервія* 1987р.
с. *Велик. Київського р-ну, Станіславської обл.*

Директор школи *...*
Заступник директора по внутрішній справі *В. М. ...*
Учитель: *Вопанько С., Шалух В. Володимирівна, ...*

А № 440605

Атестат про закінчення
середньої школи

РЕПРЕСІЇ

ВИСЕЛЕННЯ ДО СИБІРУ

Восени 1950 року я навчався вже в четвертому класі. Осінь — пора весіль. Якоїсь суботи було весілля в наших крайніх (найближчих) сусідів Стеф'юків — віддавали заміж дочку. Був уже пізній вечір. Гості, перекусивши й трохи випивши, танцювали в більшій кімнаті, а ми, хлопчаки, дивилися, як веселяться старші, бігали по подвір'ю й гралися. Час від часу хтось із жінок виносив нам по скибочці білого смачного весільного калача, який ми швиденько, прицмокуючи, з'їдали й продовжували гратися.

Раптом я побачив, як з усіх боків подвір'я в сторону хати йшли солдати. Я вбіг до хати й закричав: «Совіти!» Всі мовчки повернули голови до вхідних дверей. На дверях появилася офіцер у супроводі двох солдат з автоматами наперевіс. Танцювали якраз гуцулку. Весільні крутилися в шаленому танці. Совіти почали пробиратися до музикантів, які сиділи й грали в протилежному кутку кімнати. Музиканти не зупинялися. Коло гуцулки ніби ненароком штовхало офіцера і солдат. Нарешті офіцер дійшов до музикантів, але вони не зупинялися. Тоді він підняв автомат і з силою вдарив прикладом по цимбалах. «Дзень-нь-нь!» — і все затихло. Гуцулка зупинилася. Офіцер вийшов на середину кімнати, вийняв папірець і почав читати прізвища: «Такий-то — є, такий-то — є, такий-то — нема». Коли закінчив читати, оголосив, що всі, кого він зачитав, завтра, о дев'ятій годині ранку, повинні бути з сім'ями біля Народного дому. Відповідно до наказу такого-то вони підлягають виселенню до Сибіру...

Ох, як ревнуло весілля... Плачами-риданнями, до Господа воланнями, рук заламуваннями, прощаннями-обніманнями, цілуваннями і сльозами вмиваннями... Нарешті хтось із чоловіків голосно сказав: «Тихо!» Всі замовкли. Він продовжував: «Люди! Плачем тут не можеш. Ідімо додому, — треба збиратися. Ріжте свиней, беріть теплі речі, постіль... Може, в останній раз, але йдімо додому!..»

Було по весіллю... Господиня весілля сказала, щоб всі наїдки, разом з посудом, віддали виселенцям. Ще кілька хвилин на збирання — і виселенці, в супроводі солдат, пішли. З ними пішли й сусіди, щоб допомагати їм збиратися. Запанувала тиша, як після похорону...

Про те, що було далі, звернімося до спогадів жительки села Рожнова Ірини Кушнір, 1946 року народження, вчительки, яка разом зі

своїми батьками й братом, а також разом із іншими рожнівчанами, була того дня виселена до Сибіру.

«До цього часу болить душа, — пише вона, — коли згадую про ту чорну сторінку в історії нашого села і нашої родини. До сходу сонця до 42-х родин завітали кадебісти, які принесли дуже сумну звістку — про примусове виселення в Сибір на «білі ведмеді» (так тоді говорили).

Мої батьки і брат тієї ночі були на весіллі у Стеф'юка Петра, веселились і не відали про страшну біду, яка чекала на них. Повернувшись з весілля додому, вони застали непроханих гостей, які прочитали наказ про виселення нашої родини у Сибір. Він звучав так: «Виселити на спецпоселення з конфіскацією майна з с. Рожнів Кутського району Станіславської області в Іркутську область гр. Кушніра Івана Микитовича, Кушнір Тетяну Андріївну, Кушніра Петра Івановича та Кушнір Ірину Іванівну — неповнолітню дочку». При цьому повідомили, що через дві години наша сім'я повинна бути біля Народного дому. Причину висилки не повідомили.

Часу для роздумів не було — треба було діяти. Батько сказав мамі, щоб для всіх збирала теплий одяг, взуття, постільну принадлежність, а сам з братом зарізали порося. М'ясо і сало посолили і склали у бочечку. Все це робилось під пильним оком працівників КДБ. Не було часу повідомити навіть сестру, яка жила за 300 метрів від нас (до речі, вона в той час допомагала збиратися сусідові Гушулу Василю Прокоповичу, не відаючи навіть про біду, яка насунулась на нашу сім'ю). Коли все збрали, кадебісти почали допитуватись, де я. Тієї ночі я ночувала в сестри. Батьки умовляли, просили, щоб хоч мене залишили, що мені всього чотири роки, але умовляння були даремними. Я була в списку сім'ї, і висилка для мене була обов'язкова. Добре пам'ятаю, як два незнайомці прийшли з братом за мною. Ранком у хаті я чула розмову про те, що виселяють у Сибір. Я вилізла на піч, заховалась за комин, плакала і казала, що я нікуди не піду. Згодилась піти за другим разом, коли брат прийшов сам.

Біля Народного дому стояла колона вантажних машин. Підводами підвозили сім'ї з їхніми речами і харчами. Народу було дуже багато, проводжали виселенців рідні, сусіди. Плач, ридання, стогін... Влада зробила збори. Народний дім був переповнений. На зборах виступив голова сільради Данилюк Микола Федорович. У своїй промові він і словом не обмовився про причини висилки, зате ствердно сказав, що ці люди ніколи не вернуться на рідну землю, що вернуться хіба тоді, коли в нього виросте волосся на долоні. В залі — шум, розпач, плач. Виступив і мій батько. Він дав критичну оцінку тодішній владі, зокрема сільському голові, його вірному заступнику Соломійчук Катерині Григорівні та посіпакам-стрибкам, які шукали бандерівців у газдівських бочках з салом і грабували людей. Закінчив свій виступ оптимістично: «Якщо

Господь допоможе вижити, ми обов'язково повернемося додому». Після зборів усіх завантажили на машини і настав час прощання. Неможливо передати того душевного болю і страждань, які пережили всі в хвилини прощання. Ридання, голосіння, обнімання, цілування і величезний розпач від безпорадності і розбитих родин...

Привезли нас у Коломийську тюрму. Тримали нас там більше місяця. Тут почалися наші муки. Умови проживання були жахливі й нестерпні. Родичі приїжджали до нас з передачами, але побачень не давали. Можна було по декілька раз приїжджати, але побачитись не вдавалось. Моя сестра приїжджала дуже часто. Мама кликала її: «Марічко!..» Один з наглядачів одного разу сказав: «Хто з вас Марічка? Ідіть за мною!» І вона пішла, не знаючи, що її чекає. Він виявився доброю і чуйною людиною, ознайомив її зі своїм графіком чергування на вишці і сказав, що вона може в день його чергування говорити з моїми батьками скільки захоче, але якщо він стукне по вишці, вони повинні розійтись і не оглядатися. Пізніше він порадив Марічці, що вона може мене вкрасти в день, коли всіх будуть вантажити на машини, щоб везти до вагонів.

Я дуже добре пам'ятаю, як мене мама готувала, щоб я не боялась, ні в якому разі не кричала, не плакала, і що мене Марічка вкраде. І ось настав цей день. Вечоріло. Ліпила сніжениця. Було дуже багато народу — рідня приїхала нас проводити. Мене загорнули в товсту велику шерстяну хустку, і сестра зняла мене з машини. І тут якась жінка закричала: «Дитина впала з машини!» Сестра, побачивши, що біжать міліціонери, поклала мене під машину і зникла у натовпі. Лежу я під машиною у холодній калюжі, але не плачу, не стогну, бо знаю наказ мами, що я маю мовчати. Але мене знайшли. «Ворога народу» витягли з під машини і закинули назад у кузов. Одночасно з цим кілька міліціонерів кинулись за Марічкою, довго в натовпі шукали її, але не знайшли. Їй вдалося втекти.

Завантажили нас у товарні вагони і везли, як тварин. Ввесь час ми були під охороною. Так почалася холодна й голодна «довга дорога в дюнах». Це була дуже тяжка й виснажлива дорога, яка тривала більше місяця. Серед переселенців були діти від одного року і було багато людей, яким було понад 60 років. Морози стояли біля 40–50 градусів. Люди почали хворіти, вмирати. Захворів і мій старший брат Петро, дуже кашляв, була висока температура. Ліків ніяких не було. Ввечері брат затих, але ще був живий. Старший вагону хотів його включити до списку мертвих, але мама упросила його цього не робити. А на ранок йому стало легше. Вижити допомогли батьківські молитви. Господь Бог врятував його. Ця тяжка дорога забрала життя багатьох людей. Померлих ніхто не ховав. Їх просто викидали з вагонів на ходу на полях, у лісах. Ця довга дорога вкрита кістками українського народу.

Плач, стогін, невимовне горе, туга за рідним краєм, за своєю домівкою — ось що залишилось в моїй пам'яті з тієї дороги.

Коли ж ми приїхали в Іркутськ, нас пересадили в інший поїзд і повезли у Тайшет — районний центр, а звідти у мороз 58 градусів на відкритих машинах — в Баєндаєвський ліспромгосп Чунського району. Привезли в тайгу, де був один барак. Поблизу було селище, в якому жили татари, буряти, молдовани, латиші, литовці та жителі інших національностей. Помістили нас в один барак, який був недобудований. На ньому не було даху, стеля була вкрита товстим шаром траку. Топили і варили на металевих «буржуйках». Коли топили, то смола зі стелі капала, як дощ.

Жили всі разом до весни. Навесні зробили перегородки і групувалися по три-чотири родини. А через рік почали будувати свої будиночки. Господарства обгороджували штахетником. З часом у тайзі появилось маленьке українське село. На зрубках корчували пні, орали і садили все необхідне. Ця вистояна земля добре родила. Майже всі працювали на лісорозробках. Матеріально стали жити добре. Одержували заробітну плату, за яку могли вдягнутися і купити все необхідне. М'ясо, молоко, овочі мали свої. Спочатку чекали посилок від родичів з України, а потім ми там жили матеріально значно краще від них, і ми вже висилали посилки їм в Україну. Адаптуватися до кліматичних умов було важко. Зима була довга, холодна, майже 9 місяців, а весна, літо, осінь — короткі й спекотні. В цей період мошка виїдала очі. На обличчя одягали сітки з кінської шерсті. Багато людей не змогли витримати всього, що випало на їх долю, і померли на чужині.

Спочатку, як нас привезли, нам була дана така характеристика: приїхали бандерівці, націоналісти, бандити — тому й ставились до нас упереджено. Та зовсім скоро ми подружились з людьми усіх національностей, і вони дивувалися, як таких добрих, мудрих, працюючих людей можна так називати. Дуже швидко наші люди здобули повагу до себе. Хоч були ми далеко від рідної домівки, однак зберігали у своїх душах все українське.



Сім'я Кушнірів перед виселенням

Довгими вечорами збиралися разом і вишивали, в'язали, співали українські народні й патріотичні пісні, відзначали релігійні свята, колядували, святили паску. Всі любили слухати наші пісні і говорили, що там живе веселий народ, тому і поселення наше назвали «посёлок Весёлий».

Мали ми свого священика, який щонеділі відправляв Службу Божу. Це був дяк Семен Павлюк. Життя йшло своєю чергою — гуляли весілля, народжувалися діти, хоронили померлих, але ні на хвилину не забували про Україну. У своїх щоденних молитвах просили Господа, щоб допоміг повернутись на рідну землю, яку любили понад усе. А як раділи кожній вісточці з України! Всі разом читали їх, обговорювали, тішились добрим новинам і плакали з радості. Але втішних новин було дуже мало. Сестра писала, що наше господарство знищено вщент, біля хати виставили вартових, і поки все майно не повивозили, вони туди нікого не допускали. Потім нову хату, в якій ми ще не жили, віддали на премію бригадиру колгоспу, стодолу, худобу, коня, упряж, віз і ввесь сільськогосподарський реманент — все забрали у колгосп. Залишили лише стайню і літню кухню, в яку поселили бідняка-сусіда Михайла Гушула, в якого була стара нікудишня хата. Мама читала листа і гірко плакала, бо все нажите пішло за вітром. Батько заспокоював, підбадьорював її і казав: «Все набути можна. Головне — щоб повернутися на рідну землю. Згідний тільки хліб їсти і водою запивати, тільки щоб на рідній землі померти».

Добре пам'ятаю, як помер Сталін. Ми з мамою пішли у сусідній «посёлок», щоб купити продукти, а там повний магазин росіян, і всі плачуть — помер «батько» Сталін. Я нічого не розуміла, а мама мені сказала, що по дорозі все розкаже. Вона втішала мене й казала, що, можливо, тепер нам дозволять повернутися в Україну. Після смерті цього тирана обстановка трохи потеплішала. Був прийнятий закон про звільнення неповнолітніх. У грудні 1954 року до своєї дочки прийшла Гураль Параска зі Старого Косова. Ця відчайдушна жінка погодилась і взяла на себе відповідальність привезти в Україну шестеро дітей віком від 8 до 13 років, а саме: двох своїх онучок Гураль Марійку і Ганнюсю, Ватаманюк Марію, Сергійчука Петра, Сорохана Ярослава і мене.

З усієї дороги мені найбільше запам'яталася пересадка в м. Києві. Була шоста година ранку. Прозвучав гімн, а потім диктор сказав «Добрый день» і продовжував говорити моєю рідною, українською мовою. Це мене так зворушило, що сльози покотилися з очей. Тут я вперше відчула, що я справді на Україні, де скрізь звучить моя рідна, українська мова.

Три роки я жила в сім'ї сестри, яка складалася із 6 чоловік. Я схиляю голову перед прахом цих, майже чужих мені людей, які до мене відносились, як до своїх рідних онуків. Однак ці три роки для мене були важкими. Не вистачало батьківської ласки, та і матеріальне стано-

вище тут було значно гірше. Дуже мучила мене розлука з батьками, з братом. Я часто усамітнювалась і гірко плакала. За сім років наші українці обжились в Сибіру, але думка повернутись в Україну не покидала їх і моїх батьків ні на хвилину.

Загинув ще один кат радянської імперії — Берія. Обстановка в державі трохи потеплішала. Мій батько був добрим, далекоглядним політиком і приймає остаточне рішення — тікати в Україну. В березні 1957 року виробляє паспорти, а тоді йде до начальника спецкомендатури Кузнецова, з яким був у дуже гарних стосунках, і ніби радиться з ним з приводу того, що хоче переїхати жити до брата в Нижньо-Уденський район Іркутської області (в Іркутську всіх спецпоселенців колись поділили — одних повезли в Чунський район, інших — в Нижньо-Уденський). Хоч у паспорті є відмітка про пропуску «Дозволено проживати в межах Чунського району», Кузнецов дає згоду на переїзд. А тато з мамою скористалися цим дозволом на виїзд, і їдуть в Україну. Брата Петра залишили: на той час він навчався у Тайшетському технічному технікумі. Приїхавши додому, поселились у сестри, але в прописці в нашому селі їм було відмовлено.

Тоді ми їдемо в село Попельники Заболотівського району і поселяємось у маминої сестри. На той час мамині племінники Петро Дарійчук і Яків Николак були у районній владі, й моїх батьків приписали. Не минуло і півроку, як моїх батьків викликають у КДБ (пізніше дізналися, що один із рожнівських стукачів, який в той час працював у заболотівській міліції, написав листа в Сибір і повідомив, що батьки приїхали в Україну). В той день я пішла до школи, але ні дітей, ні вчителів я не бачила і заледве дочекалась кінця уроків. Новини були невтішними. Прописка в паспортах батьків була перекреслена навхрест і написано «анульовано». Батькам сказали повертатись назад. Тоді батько остаточно заявив, що він ніколи не поїде в Сибір, що його зможуть повернути туди тільки при одній умові — якщо його тіло пошматують, складуть у ящик і повезуть. Але так Господь дав, що цього не сталося, 30 травня 1958 року був прийнятий закон, згідно з яким спецпоселенці звільнялися з дозволом повернення на Батьківщину. Тоді нас приписали в Рожнові. Ще півтора року ми поневірялись по чужих домівках. А тоді дізналися, що Михайло Гушул, якому колись віддали остатки нашого господарства, продає його. І батько купив його. Свое, яке колись сам будував своїми руками і своїм коштом, змушений був тепер купувати... І купив.

І все почали спочатку. Завирувало життя. Знову батько посадив сад, відновлював господарство, почав будувати нову хату, яку закінчив у 1963 році. Все життя моєму батькові не давало спокою питання, за що ми терпіли таке тяжке поневіряння. Він завжди казав, що не

боїться дивитись своїм односельцям в очі, що в своєму житті нікому ніколи не зробив зло. Нами було написано до Верховної Ради десятки скарг про невинність і просьб про реабілітацію, але завжди приходила відмова. У 70-х роках була написана остання скарга. З відповіддю прийшов працівник КДБ і сказав, що вивчив детально карну справу і що серйозних причин для висилки нас не було, і наші прохання були б задоволені, але в задоволенні їх відмовляє рожнівська сільська влада.

В час незалежності, коли було винесено рішення про реабілітацію жертв сталінських репресій, я сама їздила в Івано-Франківськ, щоб ознайомитись із обвинуваченням. Причина висилки сформульована одним словом — «бандпособники». Головну причину, як мені здається, я знайшла у Рожнівській сільській раді. Переглядаючи книги за 1950 рік, я вияснила, що дані про майно є повністю сфальсифіковані. В книгах було показано, що будівлі були побудовані в 1800 році, тобто, старші на століття за моїх батьків. Насправді, батьки купили стару господарку і землю біля неї у М. Паранчича у 1931 році. А в 1950 році в нашому господарстві були побудовані стайня з кухнею, стодола, нова хата, в якій ми ще не жили, був кінь, дві корови, плуг, віз та інші господарські принадлежности.

Допомогла я взяти опис майна Ю. Юрійчуку, який був виселений разом з нами. Записи в господарській книзі про їхнє майно були ще «цікавіші». Тут були вказані прізвища господарів та їхньої доньки, 1950 року народження, і що в господарстві була корова. Будівель ніяких не числилось. Виходить, що ця сім'я жила під відкритим небом. Насправді хати Ю. Юрійчука, В. Сергійчука, Гушула, наша та інших переселенців і сьогодні красуються у Рожнові. Влада того часу розбазарила наші господарства — одне ділили між собою, даючи один одному на премії, інше — забрали на побудову колгоспу. Тому сільська рада і зацікавлена була у відмові про реабілітацію незаконно вивезених односельців, бо при реабілітації необхідно було б повернути конфісковане майно.

Вкінці мені хочеться сказати про ярлик, який був прикріплений всім спецпереселенцям — «бандпособники» і «націоналісти». Так, мої батьки були націоналістами, бо любили свою Батьківщину більше свого життя. А як мріяли про незалежну Україну!.. Батько цікавився політикою, добре знав історію України. Він мені багато розповідав, і я на історичні події дивилася іншими очима. Він казав, що зла радянська імперія, побудована на брехні, і так задовго проіснувала, і прогнозував її швидкий розвал і крах. Передбачав, що тоді Україна стане самостійною, вільною. На той час буде мати добрий науковий і технічний потенціал, мати багато освічених людей (на відміну від 1918 р.), які зможуть керувати державою. Тут він помилився, бо керівникові треба

бути не тільки освіченою людиною, але й справжнім патріотом, який бдав би про свою державу, про добробут свого народу.

Були мої батьки і справжніми інтернаціоналістами. Вони жили з людьми різних національностей у мирі і злагоді, поважали їхні звичаї й обряди, вважали, що серед людей різних національностей є люди добрі й погані. Допомагали мої батьки всім, хто потребував їхньої допомоги. У воєнні роки, коли німці знищували євреїв, у нас переховувалась єврейська сім'я. У Сибіру Нарушак Дмитро Іванович, батьки якого померли, коли йому було 5 років, називав моїх батьків «батья» і «мама» та вважав себе їхнім сином. Допомагали батьки йому, чим могли. І хоч ми розїхались — ми на Україну, а він — у Барнаул, зв'язки між ними не розривалися. А в 1969 році сім'я Нарушаків приїжджала до нас в гості.

А тепер залишається проаналізувати ярлик «бандпособники». За все своє життя я не пам'ятаю жодного випадку, щоб мої батьки виводили з хати людину, яка потребувала поїсти. У 1946 році поблизу нас стояла землянка, в якій жили російські дівчата. Вони до нас ходили за молоком та іншими продуктами, «як діти до школи» (з розповідей). Мої батьки не були в УПА, але їхню боротьбу за вільну Україну підтримували. Можливо, і допомагали їм харчами. Вони вважали гріхом залишити людину без допомоги, яка потребує її, але разом з тим не любили тих, які хотіли жити за рахунок чужої праці. Всі переселенці були справжніми патріотами, добрими газдами, мудрими людьми, майже всі їхні діти мають вищу освіту.

Кушнір Ірина Іванівна»

А тепер наведемо біографічні відомості про автора цих спогадів.

Ірина Іванівна Кушнір народилася 10 липня 1946 року. В 1950 році разом із сім'єю була виселена до Сибіру. У 1953 році на виселенні пішла до першого класу. 1954 року повернулася в Україну. В 1964 році закінчила 11-й клас Рожнівської середньої школи. 1965 року вступила до Івано-Франківського педагогічного інституту на фізико-математичний факультет, який закінчила в 1971 році. 45 років вчителювала в школі, де викладала математику. Тепер працює вихователем Рожнівського навчально-виховного комплексу «Гуцульщина» ім. Ф. Погребенника.

Хочу звернути увагу ще й на те, що тільки за один раз вивезли до Сибіру 42 сім'ї, а в кожній сім'ї було по 4–5 або й більше осіб. І щоб не було сумнівів у достовірності спогадів людини, якій тоді було 4 роки, наведемо ще один спогад про виселення до Сибіру 56-річного Юрія Винничука з села Княже Снятинського району, який був одружений з рожнівчанкою, старшою дочкою згаданого вже Андрія Стефуранчина — Катериною. Стисло про нього.



Ірина Кушнір

Юрій Винничук народився 22 лютого 1895 року. Незважаючи на те, що в австрійську армію брали після 20 років, він пішов добровольцем в 17 років (добровольці мали право вибору роду військ, а він хотів служити уланом). З 1914 по 1918 рік воював на фронтах Першої світової війни. В 1918–1919 роках у чині булавного Української Галицької Армії воював з поляками, а пізніше — з більшовиками. Був інтернований поляками, але через кілька місяців його відпустили під нагляд поліції. Однак через деякий час був заарештований і засуджений на два роки ув'язнення. Після звільнення працював головою читальні «Просвіта» й секретарем сільського кооперативу аж до приходу радянських «визволителів», які у 1939 році «Просвіту» закрили, а читальню й бібліотеку спалили. Тепер наведемо уривок із його спогадів під заголовком «Репортаж з Українського гетто. Коломийський концтабір».

«2 січня 1951 року вночі прийшли забирати мою родину. Посеред ночі нас розбудили і, не беручи до уваги крик жінки й дитини, закинули у криту машини. На збір дали дві години. Хата навколо була оточена конвоем. Закритими машинами спершу завезли нас до Снятина. Як виявилось, бранцями були ми не одні. В ту ніч привезли чотири родини з Княжого та вісім родин з Драгасимова, і всіх заштовхали в одну тісну тюремну камеру, замкнули й виставили коло нас пости, як біля тяжких злочинців. У Снятині нас протримали три доби й 5-го січня, теж вночі, перевезли в коломийську тюрму.

Тюрма та містилася в колишній німецькій школі на Марінгільф. Видно було, що совіти готувалися проводити арешти зарання, бо школа була підготовлена, як справжня тюрма, подібна на німецький концтабір. Навколо були установлені високі паркани, метрів на три, над ними був натягнутий ще й колючий дріт, на кутках стояли високі вежі з караульними постами на них, всі вікна колишньої школи були добре заґратовані. В цій тюрмі ми вже застали двадцять родин з села Джурова, родини селян з Рожнева, Солотвина та з Коломиї. Так що там нас набралось душ триста п'ятдесят.

Цей концлагер був гірший за тюрму. В однім одноповерховім будинку містилася така кількість людей без розбору їх статі! На прічах (нарах — упор.), верхніх і нижніх, люди тиснулися як оселедці. Вікна були грубо заґратовані, стіни мокрі і спліснявілі, замість туалету в коридорі знахо-

дився один цебер, звали його «параша», для користування дітям, жінкам і чоловікам разом. Комендантом цього пекла був офіцер КДБ Рухман.

Наступав Святий вечір... Ми готували святку вечерю, хто як міг. Мали на всіх один оселедець, до нього, що мали, склалися разом. ... Повечерявши, пішов я між джурівські газди побалакати. В камері, де мешкали наші сусіди по нещастю, широко отворилися двері і зайшла велика група людей — чоловіків і жінок. Всі вони були одиті в святковий одяг із запаленими свічками в руках. Це Рожнів прийшов з колядою до Джуро-ва, і люди колядували з такою щирістю та енергією, як в рідному селі! Всі джурівські родини встали, приймали вінчування, після коляди в камері всі взаємно дякували одні одним.

Я лише вдивлявся в людей, які старалися, та не могли вміститися в наше тюремне приміщення. У кожного з них був святковий настрій, кожний одівся святково, в кожного в руках була велика біла свічка, і від її світла відбивалися сльози в кожного на очах. Здавалося, немов замість очей їх горіли дорогі жемчуги. І в очах кожного сіяла завзятість, і неначе іскри сипалися в кожного з очей. Вони своїми колядами посилали скаргу до Бога. Я довго стояв як заляклий, не знаю, чому не зміг поступитися ні назад, ні наперед, ані не міг колядувати разом з ними.

Була пізня година, минула ніч. Я не міг заснути, лежав горілиць і поринав глибоко в думках з дитячих літ аж до сьогодні. Я довго перебирав у пам'яті, скільки-то таких Свят-вечорів пережив і у війську, і на фронті, і у польській тюрмі, однак жоден з них не був такий фатальний і зворушливий, як цей» [23, с. 23–24].



Весілля дочки Ю. Винничука Люби в Іркутській області

ПЕРЕСЕЛЕННЯ ХУТОРІВ

Ще однією, вражаючою за масштабами, репресивною акцією було переселення хуторів. Репресії радянської влади продовжувалися з новою силою і розмахом. Уже через півтора року в квітні 1952 року радянська влада приймає рішення знищити хутори шляхом переселення їх у східні й південні області України. Ось що згадує житель Рожнова Тарабаса Василь Маркович, використовуючи спогади свого рідного брата Тарабаса Федора Марковича та сусідів:

«Якось прийшов до нас далекий родич Василь, який працював у сільраді фінансистом, і приніс дуже тривожну новину, в яку не хотілося вірити. Він, по великому секрету, сказав татові: «Марку! Вали хату і перевези її в будь-яке місце села, бо є наказ про те, що хутір Забрід підлягає переселенню в східні області України. Новина була жахливою, ми не хотіли вірити, сумнівалися, не могли зрозуміти, чому нас треба переселяти, і кому це потрібно, але Василь настоював на своєму, казав, що читав наказ, а такі накази завжди виконуються.»

Після довгих вагань, порадившись із моїм братом Федором (я тоді служив в армії), вирішили переселятися. Розваляли хату, господарські приміщення і перевезли на центральну вулицю Підгори. Побудували шалаши, щоб було де переночувати перші дні, точніше — тижні й місяці. В цьому шалаші й святкували Великдень 1952 року, який припав на 19 квітня. Жителі Заброду йшли до церкви, бачили шалаши і дивувалися з того. Казали, що дурний Марко сам собі завалив хату й тепер живе в шалаші. Та не знали вони, нещасні, що їх чекає.

Через два дні, на третій день Великодніх свят, о четвертій годині ранку, до кожного із 96 господарств хутора Забрід підїхало по 4–5 підводи і в супроводі озброєних солдат — бригади робітників, чисельністю по 7–8 чоловік. Їх, виявляється, збирали з усіх сусідніх районів — Кутського, Косівського, Верховинського, Вишницького, Заболотівського і Коломийського. Бригади були укомплектовані сокирами, пилами, ломами та іншим інструментом.

Господарям оголосили, що всі вони, згідно з наказом, повинні бути переселені в східні області України, а тому бригади мають розібрати хату, всі господарські будівлі, завантажити на підводи разом з господарями, відвезти на залізничну станцію Заболотів, завантажити у вантажні вагони і посадити сім'ю на поїзд для відправки до місця призначення.

Ох, як ревнув хутір жіночими голосіннями, дитячим плачем, гавканням собак, ревінням худоби. Такого Великодня Рожнів ще не бачив і не чув. Хати валили, не зважаючи на маленьких діточок, на старих або хворих людей, які не могли навіть вийти з хати, — їх виносили і хату валили.

З собою дозволяли взяти тільки найнеобхідніше — одяг, постільні принадлежности та щось поїсти. Худобу, свині, птицю виганяли просто

на городи. Люди з села, які не підлягали переселенню, забирали потім її собі задарма або забирав все колгосп чи сільські начальники. Один, уже в літах чоловік, Михайло Прокоп'юк, не захотів поневіряти по світу, кинувся в криницю і покінчив життя самогубством. Те саме зробили Радий Олена і Сенчук Марія.

Таке пекло тривало два дні. За два дні 96 господарств, які століттями створювалися господарями і їхніми предками, були знищені до щенту в ім'я побудови нового комуністичного раю.

Людей загнали в товарні вагони. Подорож тривала три тижні. У вагонах — холодно: була ще середина квітня, їсти не було чого, завелися воші, багато хворих не доїхало до місця призначення: вмирали — їх викидали з вагонів.

Новим місцем проживання був визначений колгосп «Червоний» Ворошиловградської (тепер Луганської) області. Всіх викинули в степу і сказали, що відтепер будете жити тут. Виявилося, що по воду треба йти 3 км. Це була катастрофа.

Вагонів із хатами ще не було. Вони по декілька днів простоювали в тупиках, їх там розкрадали, і власникам прийшла одна непотріб. Гуртувалися по 2–3 сім'ї і робили шалаші, щоб було де хоч переночувати. Потім робили саман, сушили його й старались побудувати до зими хоч би одну-дві хатини, щоб можна було якось перезимувати. На другий рік — ще 2–3, і так далі. За три-чотири роки побудувалися всі.

Перші два роки, на щастя, дозволили не ходити на роботу в колгосп, а після двох років — заставляли і мусили робити за копійки. Жити було важко. Відсутність води, спека, посуха, неврожай. А головне — не росли сади. І люди ніяк не могли там прижитися, пристосуватися. Так промучились 6 років. У 1958 році спецпоселенцям дозволили повертатися додому. Все, що придбали і побудували люди за ці роки, покинули напризволяще й поїхали додому. Продавати не було кому.

У Рожнові спочатку жили в родичів, у знайомих, і знову, вже у третій раз, змушені були будувати хати, заводитись господарством, все знову починати спочатку».

До 1954 року були переселені і знищені всі хутори: Забрід-Сирилівка — 77 родин, Чорнятин і Юрахівщина — 191 особа, Італія-Зарва-ниця — 21 особа, Лучки, Клітище і Чурси — 48 родин. А кожна родина складалася з 3–5 і більше осіб. Одних вивезли, другі переселилися самостійно, але примусово, на територію села. Це було великою проблемою, бо хати, які на місці могли стояти ще десятиріччями, при розбиранні перетворювалися в непотріб, який можна було використати хіба що на дрова. Особлива проблема була з покриттям. Старі солом'яні стріхи після розбирання ставали непридатними. А щоб збудувати нову хату, треба було мати гроші, яких не вистачало навіть на хліб.

РОЖНІВ БОРЕТЬСЯ

КІЛЬКА СЛІВ ВІД СЕБЕ

З самого початку хочу сказати, що цю тему вважаю делікатною і вразливою. Дуже важко бути об'єктивним, коли ти симпатизуєш одній із сторін. Навіть з приводу незначної події думки двох різних людей будуть різними або ж протилежними. Та бути об'єктивним треба старатись.

Боротьба жителів Рожнова проти сталінського режиму зовсім не висвітлена або висвітлена дуже слабо і фрагментарно. Ця тема ще чекає на своїх дослідників, які спроможуться опрацювати архіви Комітету Державної Безпеки (КДБ) колишнього Радянського Союзу. Про це будуть писати в майбутньому ще чимало авторів.

У ті часи я був ще дитиною, а тому буду посилатися не так на свої спогади, як на спогади людей старшого віку, які ті часи пам'ятають дуже добре. І тут теж не без проблем. Люди нерado йдуть на контакти, дуже скупі відповідають на запитання, не хочуть показувати фотографії, кажуть, що не хочуть ворухити минуле.

І в цьому немає нічого дивного. До цього часу діє інерція страху, яка тягнеться ще з радянських часів, і, вважаю, не безпідставно. Ще недавно ми голосували за обрання президентом комуніста Петра Симоненка; до цього часу на державному рівні не визнано Українську Повстанську Армію воюючою стороною; до цього часу не відбулося примирення ветеранів минулої війни; до цього часу слово *бандерівець* для багатьох громадян України асоціюється не з борцем за побудову незалежної Української держави, а з образом німецького співника, який укоренила у свідомість цих громадян радянська пропаганда; до цього часу ми чуємо ці й інші нісенітниці навіть з уст високих державних достойників по телебаченню, від депутатів у стінах Верховної Ради на початку третього десятиріччя існування нашої держави.

То що ж ми хочемо від простих людей, які завжди при різних державних устроях були крайніми? Вони повинні були бути обережними, щоб вижити, обережні вони й зараз.

Думаю, що ці нижче наведені матеріали не могли б пов'язатися, якби не багаторічна і невтомна праця Великого Подвижника і збирача документів про рожнівських повстанців, жителя Рожнова Мартинюка Івана Мироновича. З матеріалів, які він зібрав, видно, що протести й боротьба рожнівчан проти сталінського режиму не були поодинокими. А щоб оминувати можливість суб'єктивізму, виклад і цього розділу я побудую на спогадах, листах і свідченнях учасників тих буремних подій.

ПІДПІЛЬНИКИ І ПОВСТАНЦІ

Почну з листа-відповіді Федора Дмитровича Тарабаса, учасника тих подій, на лист Федора Погребенника.

«28 лютого 1998 р., с. Леніно, Крим.

Добрий день, друже!

Листа твого отримав, разом — і книжечку, а також список рожнівчан, котрі боролися, як могли, з лютим ненависним ворогом. Ти проши, щоб я дещо написав про мою підпільну роботу в русі.

Ця справа була дуже відповідальна, ризикована, не кожний міг би зважитися віддати своє життя, свою молодість, а також знаючи, що може чекати родичів в разі розкриття зв'язку з повстанцями. Але то були молоді літа, було вороже ставлення до московських окупантів, що стало причиною моєї підпільної роботи. Якщо розказати про мої обов'язки і роботу, яку я виконував, і ким я був — трудно все описати, тому що позабував, а, по-друге, моя участь була непланова, вона залежала від обставин і потреби того часу. В основному я був зв'язківцем під псевдонімом «Довгий». Стежив і сповіщав бойовикам письмово, а також усно про пересування, тобто перехід внутрішніх військ НКВД, яких звали в народі «Червона мітла». Розповсюджував літературу, розклеював листівки, продавав серед населення бони, себто облигації, а на виручені кошти купував папір для друкування та інші прилади. Одним словом, що вимагали обставини підпільної роботи, я старався виконувати.

Після війни більшовики кинули основні сили НКВД для придушення УПА, тому довелося деяким великим загонам розформуватись на невеликі боївки, щоб можна з меншими втратами виходити зі скрутної обстановки. В Рожнові був командиром боївки Андрійчук Василь — «Сагайдачний». Це була людина відважна, чесна, це був борець і герой нашого народу, котрий любив свою Україну-неньку. Пригадую один епізод боротьби з активістами комуністичного кодла, де боївка потрапила в засаду, і їм вдалося в нерівному бою перемогти, вийти живими. Це відбувалося в селі Кобаки. На жаль, «Сагайдачний» був поранений. Вижити від ран допоміг Погребенник Омелян Юрійович, а також доктор Дольницький (забув ім'я).

Не знаю, чи буде тобі цікаво читати, що відбувалося зі мною, коли була розкрита моя підпільна робота. В 1948 році, увечері перед жовтневими святами, зайшов до мене Радиш Григорій. Він ходив до школи у м. Косові у 9 клас, ми з ним трохи поговорили, а так, як він був



Богдан Дольницький з дружиною Володимирою і дітьми

товаришем у нашій справі, я доручив йому, щоб розклеїв листівки в центрі села. Але він замість того, щоби виконати роботу особисто, зайшов до молодого Бажанського, по дорозі залучили ще одного хлопця (забув його прізвище) — і пішли по дорозі розкидати листівки. В той час

рожнівські стрибки йшли за ними слідом і спіймали їх. Під час варварського допиту Радиш Григорій сказав, хто йому дав листівки, і вони, себто стрибки і воєнні, правда із запізненням, оточили нашу хату. В той вечір після Григорія заходили до нашої хати бойовики. За короткий час чуємо — пес гавкає, вийшов на подвір'я — стоїть сусідка Ірина, дружина Григорія Ясінського (обоє покійники) і говорить, що муж бачив, як зловили хлопців. Без всяких вагань вийшли з хати, разом і я з ними. Нам тут здорово пощастило: якби не сусідка Ірина (царство їй небесне), ми всі згоріли би в хаті. Вони би нас живими не випустили. Через пару днів прийшли з КДБ за мною до школи в Косів, але я був вже в другому місці. Після всього, що сталося, в мене були дві дороги: одна — це брати в руки зброю і боротися до кінця, а друга — жити під іншим прізвищем.

Мені друзі порадили, що є така можливість. За допомогою Дмитра Симовона з Новоселиці я оформив паспорт на Гуцула Петра Наумовича. Через знайомих я вступив учитися до 10 класу Снятинської вечірньої школи. Однак закінчити не вдалося, тому що перед останнім екзаменом прийшли за мною працівники



Будинок і приватна лікарня Дольницьких

НКВС. Привів їх рожнівський кадебіст Гушул. І на цей раз мені вдалося unikнути арешту, і знову довелося шукати якийсь вихід.

Був у мене знайомий хлопець із села Русова Снятинського району на прізвище Аксенюк, який, як він говорив, мав добрих знайомих в Коломиї, і за 500 карбованців обіцяв оформити паспорт, на що я погодився. у призначений час і день, дуже раненько я приїхав до нього, де він проживав на квартирі, потім пішли до товариша, котрий, за його словами, все приготував. Узяв у мене гроші — і ми зайшли на подвір'я двоповерхового будинку. Я залишився на місці, а він зайшов до помешкання і через пару хвилин запросив мене в будинок, щоб отримати паспорт. Я зайшов і в коридорі потрапив в руки НКВС, а його відразу відпустили.

Бачиш, як чітко працювала сітка розвідки КДБ у двох випадках. На місці арештували і відправили в міліцію, а під вечір того ж дня приїхала вантажівка з Кутів з офіцером і трьома солдатами, закутали мене в палатку і повезли в Кути до будинку КДБ. Це не була тюрма, а просто маленька кімната, одні тільки стіни, де вели допит. Держали в душогубці з тиждень, а коли переконалися, що з мене нічого не виб'ють, перевели в тюрму для кримінальників. А так, як я паспорт оформляв у Заболотіві, то відвезли мене до заболотівської тюрми, де провели слідство і засудили за підробку документів на 5 років позбавлення волі. На суді ніхто, крім мене, не постраждав.

Відпустили на волю по амністії, після смерті кривавого ката, написали вовчий паспорт і відправили на проживання до родичів на Сибір. Отак, друже, коротко описав я свою біографію, про свою молодість, мої переживання, тортури, які довелося пережити. Таких, як я, було сотні тисяч, навіть мільйони. Вони боролися, умирали, не жаліли свого життя, щоб Україна була незалежною. Але, на превеликий жаль, теперішні державники недооцінюють ту боротьбу, котру пройшов наш народ, а декотрі ще й засуджують. Але нехай це буде на їхній совісті. Видно, моя така доля, бо навіть якби не сталося і цих випадків, що я описав, то мене все одно арештували б після того, як через рік зловили рожнівські стрибки Рижка Петра (псевдонім «Крутий»), який переховувався в близькій родині, і на допиті розказав про мене все, що знав. Цей протокол знаходиться у Івано-Франківську, в архівах КДБ. Та я особисто не жалкують про те, що сталося на пройденому шляху мого життя, але в мене залишилась туга за моїми, ні в чому не винними батьками і сестрами, які померли в розквіті свого молодого життя (на висилці — авт.).

Прочитавши списки громадян Рожнова, хочу сказати, що я багато позабував, але разом з тим я просто не розумію слово «посібники ОУН». Що це за люди і яку роль виконували? Наприклад, Тарабас Ірина Петрівна, 1925 року народження, в списках — спецпереселенка,

а насправді вона працювала в підпіллі, була станичною, потім її засу-дили на 10 років. Погребенник Омелян Юрійович, 1925 року народжен-ня, числиться як посібник ОУН. Він був засуджений на 25 років. Немає у списках Бажанського (не пам'ятаю ім'я), а також третього хлоп-ця, якого стіймали разом з Радишем. Цей хлопець жив поруч з хатою Мицкана Івана. Чомусь немає в списках Мицкана Івана. Немає в спис-ках Кифорука Василя, який був в УПА. Якщо пам'ятаєш, — це товариш твого вуйка Івана Стройча, вони разом училися в гімназії. Обидва були моїми вчителями за німецької окупації. Немає в списках мого вуйка, старшого брата мого батька, Тарабаса Пилипа Федоровича, а також немає сім'ї Бажанських, які були вислані на Сибір. І на решті стоїть моє прізвище і через тире — помер. Не знаю, може це однофамілець з Рожнова?

Хотів би сказати, що добре знаю Кондрука Петра Федоровича — «Чуприну». Це була людина дуже здібна, та нерви не витримали — зрадив свою справу і вищий суд проводу ОУН його розстріляв, хоч він і признався у злих вчинках. Добре знав Радиша Степана, «Сизий». Це був хороший стрілець, художник, загинув внаслідок зради. Знав я ряд інших, прізвищ яких не пам'ятаю, а декотрих забув взагалі.

Думаю, що тобі набридло читати цього листа, та вибач — кому я все розкажу, як не Тобі. В другому листі вишлю фотографії поодинокі на кожного.

Бувай здоровий! Поздоровляй дружину!

Тарабас Ф.Д.»

Вражаючий лист, чи не так? Хочу звернути увагу на дві речі.

По-перше, на те, що Ф. Тарабас не згідний з визначенням «по-сібник ОУН». Я з цим визначенням також незгідний. Воно переко-чувало з документів радянських каральних органів, де всі, які були виселені до Сибіру, чи бездоказово засуджені, чи навіть переселені в східні області України, без всяких доказів називалися «пособника-ми ОУН» або бандерівців. І цих слів для радянської неправової ре-пресивної системи було достатньо і для звинувачення, і для «доказів» вини підсудних чи репресованих.

А тепер подумаймо, як назвати ту чисельну армію патріотів, які допомагали УПА:

- зв'язківців, які долали десятки, а часом і сотні кілометрів, вико-нуючи свої завдання;
- інформаторів, які збирали інформацію про переміщення, кіль-кість і дії військ НКВС, дії представників радянської влади і стрибків;

- розповсюджувачів інформації про УПА, розклеювачів прокламацій і розповсюджувачів листівок;
- медиків, які лікували повстанців;
- постачальників ліків і медичних препаратів;
- станичних і постачальників продуктів харчування;
- виконавців спеціальних завдань — вивішування синьо-жовтих прапорів, розповсюдження символіки УПА;
- збирачів і постачальників боєприпасів, а часом і зброї;
- переховувачів повстанців у криївках і бункерах.

Всі вони виконували дуже ризиковану й потрібну роботу, ризикували своїм майбутнім і життям, ризикували благополуччям своїх рідних і близьких. Насправді вони були справжніми вояками УПА, тільки до певного часу — тилowymi. Я би їх назвав тилowymi бійцями УПА (ТБ УПА) і пропоную ввести це визначення в українську історіографію.

Підтвердженням вище викладеного є те, що коли каральні органи їх викривали і мали докази, то судили їх так само суворо, як і вояків УПА, котрі воювали зі зброєю в руках. Якщо доказів бракувало, судили і давали років п'ять за щось інше, наприклад, за підробку паспорта або ще за щось інше.

А ті, яких органам КДБ не вдалося викрити — жили й працювали разом з усіма, займали різні посади, працювали в різних установах, якщо КДБ з часом не «розкопувало» минуле таких людей і не зміщувало їх з посад або не ув'язнювало.

Прикладом такої людини можна вважати Мартинюка Івана Мироновича. Ось що він пише у своїй стислій біографії:

«Народився 01.07.1930 року в селі Рожнові. В 1937 році пішов у 1-й клас. В 10 років залишився без батька. На формування мого світогляду великий вплив мала вчителька української літератури та історії України пані Хортик, дружина священика Хортика, яка виховала в учнів почуття патріотизму й любові до України та українського народу.



Іван Мартинюк в ролі «Газди»

В 1947 році, в 17 років, мене призначили ланковим рілльничої бригади. Весною 1948 року рожнівська станиця УПА прийняла нас в «юнаки» УПА і присвоїла псевдо: Радишу Г. М. — Тиміш, Стеф'юку В. М. — Лис, Мицкану П. Д. — Перевід, Гуцулу Г. Ф. — Дубок, мені — Орлик, а Бажанському Й. А. та Фенко М. Г. — не можу задати.

Незабаром командир боївки Соломон і референт пропаганди Чуприна доручили нам із Савином Миколою Васильовичем вивісити в Рожнові жовто-блакитні прапори. Нам сказали, що їх залишать в умовлений час в умовленому місці. Нам треба буде їх звідти забрати і вивісити. Один прапор ми вивісили на тополі в царині, а другий — на березі в Лазах. Кадебісти думали, що вони заміновані, і не ризикнули їх зняти своїми силами, тому змушені були чекати, поки не приїхали сапери з Коломиї чи Івано-Франківська.

6 листопада 1948 року, перед жовтневими святами, у Народному домі мій ровесник Бажанський вручив мені листівки для розповсюдження у Стеблицькій, що я і виконав. На другий день Радиша, Мицкана і Бажанського за розповсюдження листівок заарештували. Мене Господь милував.

У 1949–1950 роках вчився у Львівській школі кіномеханіків.

У 1950–1952 роках служив в армії.

У 1952–1957 роках працював кіномеханіком в Рожнові, інструктором райкому комсомолу.

У 1955–1956 роках вчився у Ровенській партшколі.

У 1956–1957 роках працював інструктором райкому партії.

З 03.1957 по 03.1958 року — голова сільської Ради с. Рожнова.

З 03.1958 по 12.1963 року — звільнений секретар парткому колгоспу «Зоря комунізму».

З 03.1964 по 09.1972 року — секретар виконкому сільської Ради.

З 10.1972 по 09.1978 року — майстер сувенірного цеху.

З 12.1978 по 12.1979 року — завгосп дитячого садочку.

З 12.1979 по 12.2000 року — завідуючий комунгоспу колгоспу.

З 1947 року — учасник художньої самодіяльності (і до сьогоднішніх днів).

З 1975 року — голова Ради Народного Дому.

З 1994 року — голова Ради Старійшин при сільській Раді».

Передбачаю, що багато рожнівчан будуть здивовані тим, що посаду секретаря парткому займав колишній підпільник. Та це факт не поодинокий. Однак не всі підпільники про своє минуле погоджують-ся розказати.

А тепер звернемо увагу ще на одне місце в листі Ф. Тарабаса: «Хотів би сказати, що я добре знаю Кондрука Петра Федоровича —

Чуприну. Це була людина дуже здібна, та нерви не витримали — зрадив свою справу і вищий суд проводу ОУН його розстріляв...».

Ця історія неждано і випадково мала своє продовження. Як розповідає Іван Миронович, одного разу він захворів і лежав у лікарні в Коломиї. Лежав в одній палаті із чоловіком старшого віку. Познайомилися, розговорилися. Звали його Дмитром. Коли він довідався, що Іван Миронович з Рожнова, сказав, що знає багатьох вояків УПА з тих місць, з якими разом воював. Тоді Іван Миронович спитав, чи знає він щось про Кондрука. Дмитро відповів, що знає дуже добре, навіть знає, як він загинув і де похований.

ПЕТРО КОНДРУК І НАМІСНИК МАРІЯ

Кондрук Петро Федорович, псевдо Чуприна, Дзвін, пропагандист референтури окружного проводу ОУН, народився в 1926 році. Після закінчення 7 класів вступив до коломийського профтехучилища на спеціальність «електрик» і закінчив його. Там познайомився з національно-свідомою патріотичною молоддю, ознайомився з історією України і вступив в ОУН.

7 червня 1944 року 18-річного юнака радянські каральні органи заарештували і звинуватили в членстві ОУН. 8 серпня 1944 року військовий трибунал Чернівецької області засудив його на 10 років позбавлення волі і 5 років позбавлення громадянських прав з конфіскацією майна.

Строк відбував у тюрмі в Коломиї. Через деякий час тюремне начальство доручило йому провести електроосвітлення на стриху (горищі) другого поверху тюрми. Виконуючи цю роботу, він зміг розвідати і підготувати варіант можливої втечі. Коли настала ніч з великим дощем і буревієм, Кондрук вимикає у тюрмі світло і вдало тікає з тюрми. Потім переходить вбід і перепливає ріку Прут, перодягається в одного із господарів села Кропивище у сільський одяг, щасливо добирається до Рожнова і вступає у боївку Сагайдачного — Андрійчука Василя Михайловича.

У липні 1948 року рожнівські стрибки Вінтоняк Ю.М., Левко Д.Ю., Будз М. та інші взяли його живим у Рожнові (очевидно, за доносом і сплячим, бо повстанці живими не здавалися), прив'язали ланцюгами до підводи, привели його в сільраду і зразу ж почали



*Петро Кондрук —
Чуприна, Дзвін*



*Приміщення банку молодшого сина корчмаря
Гаврила, в радянські часи — сільради,
з якої втік П. Кондрук*

допит. Після цієї коротенької довідки про Петра Кондрука повернемося до розповіді п. Дмитра.

«На допиті Кондрука питали, де знаходиться бункер, скільки є там повстанців. Кондрук сказав, що бункер знаходиться на Кобацьких горбах, де була колись цегельня, детально описав міс-

це, де є вхід у бункер (знав добре ту місцевість) і що там може бути 5–10 повстанців, радіостанція і бібліотека. Всі енкавеєєвці сіли на машину і негайно поїхали шукати бункер. А Кондрука закрили в кімнаті з решітками на вікнах на другому поверсі сільради. Для охорони залишили двох стрибків.

Через якийсь час Кондрук почув, як вони домовлялись піти вниз покурити. Коли вони відійшли, Кондрук вагою всього свого тіла вибив віконну решітку, яка, мабуть, була не дуже міцно закріплена, перескочив паркан і зник у кукурудзі. Стрибки стріляли за ним, але він встиг уже на певну віддадь відбігти, весь час петляв, як заєць, і йому вдалося втекти».

Коли ж прийшов до своїх, ним зайнялася Служба Безпеки (СБ) ОУН. Було це звичайним явищем і обов'язковою процедурою для тих, хто якимось чином виривався з рук НКВС чи КДБ, бо були випадки, що ці служби тими чи іншими методами схилили вояків УПА на співробітництво з ними.

Референтом СБ по Кутському району був у той час Кордуб. Ніхто ще не знав тоді, що він був агентом КДБ. Тут перервемо розповідь п. Петра, і скажемо кілька слів про Кордуба:

«Пост референта Служби Безпеки Кутського району займав Кордуб... Його всі вважали героєм і мали для того вагомий аргумент. Районний есбіст заквартирував якимось у хаті голови Вербівської сільради, що під Косовом. До сільського керівника завітали в гості начальник районного НКДБ, військовий комісар і районний прокурор. Коли господар щедро напоїв ласих на дармівщину гостей, Кордуб власноручно продрірявив із пістолета голови п'яним, як ніч, радянським функціоне-

рам. Його помічники забрали в убитих документи і зброю. Не дивно, що після такої зухвало-бездушної операції, яку ретельно спланувало вище керівництво радянських спецслужб, їхній давній агент Кордуб, що так бездоганно провів цю операцію, користувався неабияким довір'ям повстанців» [17, с. 2, 6–7].

Для скептиків, які не вірять у те, що ця операція могла бути спланована радянськими спецслужбами, скажемо, що, як говорять люди, голову сільради після цього не судили, не вивозили в Сибір, — що говорить само за себе.

Ось що згадує «Христя» — Дарія Кошак, вояк УПА, яка за багато років сходила наші гори, як кажуть, вздовж і впоперек.

«У Космачі застала незвичну подію — суд над зрадником. Судили Чорного, що приходився братом районному провідникові СБ Кордубові. Суд скрупульозно вивчив усі факти і виніс вирок — смерть. Чорний лежав тимчасом зв'язаний під смерекою з вибалушеними від страху очима, ще надіявся, вочевидь, на поміч рідного брата — провідника. Але Кордуб власноручно розстріляв молодшого брата. Через три роки виявилось, що агентом НКВС був самий Кордуб, а Чорний — його зв'язковим. Багато невинної крові було на руках обох запродавців» [18, с. 221].

Для довідки додамо, що справжнє прізвище Кордуба — Петро Козменюк. Народився він у селі Старі Кути, колись Кутського, а тепер Косівського району. Завербований був ще в 1939 році. Дотепники-односельці називали його Петром Покладком [18].

Тепер повернемося до розповіді п. Дмитра. Суд і Кордуб не повірили Кондрукові, що він говорить правду. Питалися, чому він себе не підірвав чи не застрелив, не вірили, що міг так легко і так швидко втекти. Кордуб сказав, що це свідчить тільки про те, що він дав згоду на співпрацю з КДБ. Суд виніс вирок — смерть. Вирок виконав Кордуб у Рожнові у заріцьких лугах. Там і поховали. А через деякий час Кордуб десь безслідно зник.

Проїшли довгі роки. Повернулись вояки УПА з тюрем і заслань. Знайшовся і Кордуб. Бачили його швейцаром у одному із ресторанів обласного центру, бачили за випивкою в компанії кадебістів — значить, продовжував свою чорну справу. Потім переїхав у курортне селище Черче Івано-Франківської області. Розказували мені, що знайшлися «зацікавлені», які вирішили провідати Кордуба. Кордуб був дома один, голився. Сказали: «Привіт, Кордуб!» Кордуб зблід, тіло його зм'якло, і він, як мішок, рухнув на підлогу. Помер зі страхом в очах, з яким і жив все своє життя. А інші кажуть, що це не є правдою. Кажуть, що Кордуб сам розпустив таку брехню, щоб його більше не розшукували.

У рожнівських заріцьких лугах побратими довго шукали захоплення Петра Кондрука, та пошуки були марними. Але якщо хтось колись знайде у тому лузі чийсь останки, то нехай знає, що це можуть бути останки безстрашного воїна УПА Петра Кондрука і перепоховає його з належними йому почеснями.

Того ж року при загадкових обставинах зникла зв'язкова П. Кондрука Намісник Марія Дмитрівна, 1925 року народження. Марія була вдовою, мала дворічну донечку Наталку. Її чоловік Ангеленюк Іван Григорович загинув на фронті, коли Наталя ще не народилася (похоронка прийшла в середині лютого). Марія збирала для повстанців продукти, медикаменти, мала дружні теплі стосунки з П. Кондруком, доглядала його, коли був поранений. Хтось доніс в КДБ на Марію про те, що вона вишила на прапорі тризуб — і її заарештували, але незабаром випустили. Після цього до неї почав навідуватись начальник КДБ Кутського району Сибірцев (про нього — далі), який, як свідчить на три роки молодша сестра Катерина, домагався прихильності Марії (була вродливою жінкою). Одного разу Сибірцев приніс Марії листа, якого вона повинна була передати повстанцям, але як тільки він вийшов, вона зім'яла його і кинула у вогонь.

22 вересня ввечері хтось постукав у вікно, і Марія вийшла. Через хвилину повернулася, накинула хустку на плечі, сказала, що ненадовго і знову вийшла. З того часу її ніхто ніколи й ніде не бачив. Того вечора Маріїна мама Теодозія задрімала сидячи і проснулася від жахливого видіння: вона побачила Марію з петлею на шиї... Марію довго чекали, мама не спала цілу ніч. Потім довго шукали, всіх розпитували, ходили дивитися між загиблими, але ніде нічого не дізналися. Дочка Наталка до цих пір розшукує відомості про свою маму. Вдало-



*Намісник Марія з дочкою Наталею,
матір'ю Теодозією і сестрою Лесею*

ся дізнатися тільки те, що того дня сусідка бачила двох невідомих, що ховалися в кукурудзі. Потім ходили чутки, що Петра Кондрука вбили і поховали разом з якоюсь жінкою.

Аналізуючи вище викладене, можна висловити припущення, що за

Марією приходили підлеглі Кордуба, бо якби захотіли заарештувати її кадебісти, то вони зробили б це вдень. Але це здогади, які можуть бути підтвержені чи спростовані тільки матеріалами архівів КДБ.

А скільки їх, безіменних, лежить у нікому не відомих місцях, не похованих, а купою звалених кадебістами в якусь яму чи яругу і загорнутих бульдозером або просто закинутих у криниці, де і загортати не треба було. Відомо, що УПА — армія безіменних, кожен від найстаршого командира до простого стрільця були закриті псевдонімом, придбаним іменем. «Розкриття псевдо зволене тільки після смерті даного революціонера, і то лише тоді, коли це не може стягнути репресій на його рідню, ні пошкодити справі» [19, с. 10].

Енкавесівці десятками виставляли на впізнання вбитих вояків УПА, складаючи їх в Косові біля суду. Люди приходили і «не впізнавали» своїх рідних, бо якби впізнали — зразу ж поїхали б пасти «білих ведмедів», а вдома були маленькі діти, старі батьки. Були і в нас, у Рожнові, виставлені біля сільради три бійці УПА з ножами в серцях. А в Новоселиці — виставили одного біля церкви і заборонили його ховати. Труп розкладався і неприємний запах поширювався на всю округу, його розгрібали кури. Тоді один чоловік граблями згріб останки у ряднину, поклав на драбину і на ній затагнув у яму. Кажуть, що на тому місці, де він лежав біля церкви, і досі не росте трава, а тільки мох.

Тепер уявіть собі маму, яка «не впізнає» свого синочка і не бирає його, знаючи, що його загребуть невідомо де... Чи можна після цього їй докоряти за те, що «она не любить русских». З іншого боку, чи зможе зрозуміти мати з Підмосков'я, син якої загинув уже в мирний час на Західній Україні ті аргументи, що бандерівець не прийшов у Підмосков'я убити її сина, що він захищав свою землю, свій народ, свою Державу. То хто ж винен?

Очевидно, що винні ідеологи і провідники імперських амбіцій російського народу, які не перевелися, на жаль, і досьогодні. Їм потрібна Абхазія, Осетія, Грузія, вони топлять у крові Чечню, вони «защищают русские рубежи» у молдавському Придністров'ї, їм потрібна Тузла, їм потрібний Севастополь, їм потрібний Крим. І хто б там що не говорив, але політика Росії таки залежить від російського народу, бо вони вибирають собі таких керівників, вони віддали на виборах своєму одіозному політикові аж 22 % голосів, вони дають свою мовчазну згоду на загибель своїх синів у «гарячих точках», які породжують їхні ж керівники. Та будемо надіятись на краще.

СИНОЧОК

Ще одна історія, яку розказала мені жителька села Новоселиця Снятинського району Тарабас Марія Миколаївна, 1932 року народження, вчителька, дівоче прізвище — Жмендак.

«Вчилася я з моїм рідним братом Степаном, — згадує М. Жмендак, — у 10 класі (були близнятами) в с. Іспас Вижиницького району, бо середньої школи в нас тоді ще не було. Жили на квартирі. Восени прийшла Степанові повістка іти в армію. Він пішов у воєнкомат, але чомусь повернувся і сказав мені, що його не взяли, і що візьмуть пізніше. Я запропонувала йому піти додому перевдягнутися, бо в армію ішов у якомусь лахмітті, і повернутися для продовження навчання. Він погодився і пішов, але наступного дня не появився. Не появився і на другий день, не прийшов і на третій. А зв'язку — ніякого. П'ятниці я заледве дочекалась. Не чекала закінчення всіх уроків, а полетіла додому.

Ще на краю села наша сусідка Данилюк Ганна, побачивши мене, спитала: «Тобі передали чи ти ще нічого не знаєш?.. Хата згоріла і...» Даліше я її не слухала. Додому вже бігла. Прибігла — і завмерла. Побачила тільки піч і купу попелу. Мама крізь сльози сказала: «Степана вбили», і ми заплакали-заголосили...

Довго мама не могла говорити. Нарешті заспокоїлась і розказала, що послала Степана по корову на пасовище, а сама пішла додому, щоб тачкою відвезти сусідці поросся, яке вона в мами купила напередодні. Коли зайшла в стайню за пороссям, зі стриху (горища), де було сіно, почула тихе: «Мамо! Не бійтеся нас. Ми дово не будемо. Як тільки стемніє — ми підемо. Дайте нам води». Мама дала їм води, взяла поросся і пішла. Коли повернулася — двір був оточений енкавеесівцями. Старший спитав: «Хто є з посторонніх?» Я відповіла, що в хаті немає нікого, а за все інше я відповісти не можу. Почався обшук. Довгими піками шукали криївку. Зі стайні вигнали корову, зірвали підлогу, — і там також шукали, але нічого не знаходили. І коли один із них по драбині поліз на стрих і ткнув у сіно пікою — загриміли постріли. Енкавеесівці, матюкаючись, вискочили зі стайні і залетіли в хату. Почалась жорстока перестрілка. Ніхто не хотів залишати своє укриття.

Раптом спалахнув дах стайні. Одночасно загорівся й дах хати. Ми з Ганнусею (сестра, молодша на 3 роки) почали виносити з хати подушки, перину і скидати прямо на город. Вивели тата (він був сліпим і хворим) і посадовили на подушки, винесли полібічок (бочку) з пшеницею.

Вечоріло. Густий дим низько стелився над городами. Раптом — гучний вибух. Через двері стайні було видно, як яскраво-червоне полум'я

вибуху підняло біле тіло — хтось підірвався на гранаті. Перестрілка затихла. За димом нічого не було видно. Раптом чуємо: «Убегают!» — і добірний мат. Зчинилася страшна стрілянина.

Двоє впали серед городу. Двох інших кулі настигли в кінці городу, коли до спасіння було кілька кроків. Все затихло. Хижо реготав тільки вогонь, який пожирав хату, стайню зі свинею, поросятами та іншою живністю і всі інші будівлі. Ніхто нічого не гасив: було пізно.

Маму взяли для впізнання трупів. І... Господи ж ти мій милий! Лежить її Степан, її дорогий синочок лицем до неба, ніби живий. Тільки на чолі маленька чорна дірочка, а під головою — червона «подушка».

Не будемо ятрити душу тим, що було далі. Скажемо тільки те, що скільки не просила вона залишити їй її любого синочка, не допомогло. Всіх, як дрова, закинули у вантажівку і повезли до Заболотова. Скільки загинуло енкавееєсців, невідомо.

Не зрозуміла була логіка радянських «визволителів». Ні одна армія світу не колекціонувала трупів. Аборигени Америки колекціонували скальпи, але не трупи. А радянські «визволителі» виставляли їх напоказ, глумилися над покійниками і пишалися трупами як найдорожчими воєнними трофеями.

«На другий же день, — продовжує Марія Миколаївна, — я поїхала в Заболотів шукати тіло брата, але мені сказали, що його відправили в Коломию. Хотіла їхати в Коломию, але випадково зустріла свого двоюрідного брата Дмитра Гуцуляка, який працював у Рожнолі завідуючим клубом і приїхав до Заболотова у якихось справах. Розказала про свої наміри, а він сказав на то: «Дитино! Не їдь нікуди! Ніде ти його не знайдеш. Нікуди вони їх не відправляють, а викидають у яму під мостом і загортають бульдозером.

Від цих слів я наче прозріла. А й справді! Кому це і для якої потреби треба було би возити трупи аж в Коломию? Та це ж брехня! Відлуння тих днів мене супроводжувало все моє життя. Я змушена була покинути стаціонар Чернівецького університету, дивом вдалося закінчити заочно, мене не раз без всяких пояснень звільняли з роботи, переводили на роботу в глухі села і на нижчі посади. В таких випадках я, усміхаючись, говорила: «Дякую вам, що не даєте мені забути мого рідного, любого братика Степана». І мені на душі ставало легше. Вічна й світла йому пам'ять!»

БУНКЕР

Переховувались нічні, як правило, у схронах, криївках, бункерах. Ось що розповів мені про це вже відомий нам Микола Божак з Новоселиці.

«Бункерів у нашому селі було декілька. Один із них був викопаний у горі за 30 метрів від нашої хати. Це був великий бункер. До нього нічні йшли зі сторони лісу через сад і через наше подвір'я. Йшли один за одним на певній відстані. Ніколи не йшли групою. Одного разу я нарахував їх 31 особу. Вхід був із городу, з кукурудзи, замаскований дерев'яною коробкою зі скошеними бортами, в яку посадили чотири стебла кукурудзи. Я щодня поливав кукурудзу, щоб не засохла і не відрізнялася від іншої кукурудзи. Гірше було зимою. З віддушини (вентиляційний отвір) часом можна було помітити димок. Коли проводились облави, я закидав віддушину снігом, а коли вони вже не мали чим дихати, пробивали отвір знизу довгою палицею.

Коли проводились облави, ми дрижали, як листки трепети (осики), але бункер, на щастя, не знаходили. Аж через кілька років один із нічних, який потрапив до рук кадебістів і не витримав знущань чи, може, був засланим КДБ агентом, водив їх по всіх бункерах. Неждано прийшли і до нас. У віддушину кинули гранату і заставили мого дядю (тата) зайти в бункер першим. Він зайшов і сказав, що там нікого немає. Пізніше виявилось, що у кутку бункера був замаскований невисокий тунель, по якому можна було пересуватися повзком, і по ньому вони перейшли в інший бункер.

Кадебісти зайшли в бункер, впевнилися, що нікого немає, і вже хотіли йти, як раптом

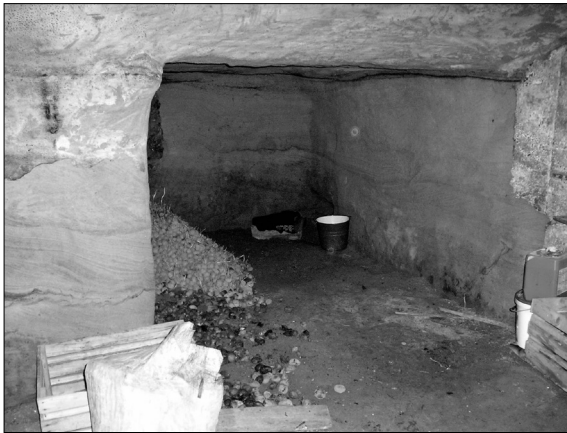

почули кашель людини, яка задихалася від диму гранати. Прогримів постріл і він звалився вниз: застрелився. Виявилося, що під верхом була ще одна невелика ніша на одну людину. Чому він там залишився, ніхто не знає. Може, залишився, щоб замаскувати тунель, по

Бункер в Новоселиці (тепер погріб)

якому врятувалися інші, може, вирішив, що переховається у тій ніші, ніхто цього не знає. Тоді в Новоселиці заарештували багатьох. Усіх судили і відправили в Копевинський район Комі АРСР. Відсиділи там по 10–15–25 років. Дехто повернувся живим».

Тепер бункер господарі переробили на пивницю (погріб). Для цього зробили сходи, поставили двері. Був і я в тому бункері, коли в 2009 році приїхав до Рожнова святкувати Великдень і гостював у Тарабасів та Божаків. Там, де раніше зберігалася зброя, тепер зберігається картопелька.

Досить велике приміщення з куполоподібною стелею викопано в пісковикі. Пісковик не щільний, луночку я зробив навіть пальцем. Таку породу я бачив вперше. Робити в такій породі бункери й тунелі було неважко. Але скільки тої породи треба було непомітно винести і занести її десь далеко і заховати її так, щоб не видно було, що десь копався бункер, і коли це робилося, що люди не бачили, відомо одному Всевишньому і тим, хто це робив. Це вражає і дивує. Приміщення сухе, навіть найменших ознак сирості немає. Я подумав, що з цієї криївки можна було би зробити прекрасний музей УПА, водити туди екскурсії і не дати забути нащадкам про тих безіменних героїв, кістками яких так ясно засіяна наша земля.

Тож, може, колись так і станеться?...

ОСТАННІЙ РОЖНІВСЬКИЙ ПОВСТАНЕЦЬ

У 1964 році Рожнів потрясла сенсація: легалізувався останній рожнівський вояк УПА Атаманюк Василь Юрійович, який перебував у підпіллі 14 років.

Атаманюк Василь Юрійович народився 1 жовтня 1925 року в селі Кобаки Косівського району. В 15 років залишився сиротою, рідних братів і сестер не мав. Обробляв землю, утримував пару коней, якими заробляв на прожиття. У 18 років забрали в Радянську армію, служив на Уралі. У 1949 році одружився з жителькою села Рожнів Юрах Оленою Омелянівною і перейшов жити в Рожнів, оскільки в Кобаках з організацією колгоспу все майно і коней забрали в колгосп. Налагодив контакти з боївкою Сагайдачного, допомагав їм грошми, купив на 300 карбованців бєфонів (бєфони — облігації УПА). Сагайдачний і Соломон доручають йому розповсюджувати листівки.

Одного разу Атаманюк з дружиною пішли на весілля до двоюрідного брата Церковнюка. Коли вони повернулися додому, побачили виламані двері. Перша думка була — заявити в сільську раду. Але



Василь Атаманюк

коли вийшов з хати, неподалік побачив машину з війсьними і зрозумів, що вони приходили по нього. В хату не повернувся. Поїхав у Заболотів, а потім — у Джурів. Третього дня вночі повернувся додому. Дружина сказала, що багатьох заарештували, що облави й арешти продовжуються. З того часу Атаманюк переховувався в родичів і знайомих, спочатку в сусідніх селах, а пізніше, коли облави закінчилися, вдома, в Рожнові. Незабаром командир кущової боївки Соломон викликав Атаманюка в с. Смодне і дав йому гвинтівку й набої.

У 1947 році, якраз на Різдво, 9 січня, Сагайдачний зі своїми бойовиками знищив начальника КДБ Кутського району Сибірцева І. А. (і сержанта Бормотова), на руках якого було багато безвинної крові рожнівчан і жителів інших сіл Кутського і Косівського районів. Щоб люди знали, що кат районного масштабу не виїхав кудись, а що його знищено, голову відділили від тіла і повісили на мосту біля присілку Чорнятин.

1 вересня 1950 року на горбах між Рожновом і Тростянцем відбувся великий бій повстанців з кадебістами, з якими був керівник обласного КДБ. Тоді було знищено 6 кадебістів. У тому ж, 1950 році, 4 вересня, в бою з військами НКВС загинув у Рожнові керівник кущового проводу «Сагайдачний» — Андрійчук Василь Михайлович.

Сили були нерівні. Щоб зберегти людей, провід ОУН-УПА дав дозвіл на легалізацію і роботу вояків УПА в будь-яких радянських органах, навіть службу в стрибках, і діяти надалі так, як їм велить їхня совість. Частина легалізованих не поривала зв'язків з УПА і по-всякому допомагала їй. Про таких через Кордуба часом ставало відомо КДБ з від-



Бефони — облигації УПА

повідними наслідками. Інша частина не давала приводу для претензій, і за ними тільки стежили.

Велика частина підрозділів УПА прорвалася через Чехословаччину в Західну Німеччину. Інші розділилися на малі групи і залишились у підпіллі. Василь Юрійович залишився в підпіллі. Треба було заробляти хоча б на харчування, тому обладнав собі у шопі криївку, заніс туди ткацький верстат, ткав полотно, плів светри, дружина продавала це все — і з того жили. Але життя диктувало свої умови. Завагітніла дружина. Виходило так, що вона в майже сорокарічному віці, не маючи чоловіка, нагуляла дитину. Очевидно, що Василь Юрійович не міг залишити ґрунт для всяких пліток та принижень і вирішив легалізуватись.

Після відповідних «розмов» в органах, влада вирішила влаштувати в Народному домі громадський суд над Атаманюком. На суд були покликані і жителі Рожнова, які допомагали переховуватись Атаманюку. Спочатку дали слово підсудному. Він розповів про 14 років життя в підпіллі і вкінці сказав, що нікого не вбивав, нікого не пограбував, а гвинтівку закопав на городі, і її, мабуть, хтось виорав, бо тепер її там немає. Казав, що раніше не легалізувався тому, що боявся каральних органів. Тепер просив громадян села взяти його на поруки.

Після цього бажуючі задавали питання, на які Атаманюк терпеливо відповідав. Потім дали слово громадянам, які переховували Атаманюка, в тому числі і його дружині Олені. Всі говорили, що каються (що іншого вони могли сказати?), і що не заявляли про Атаманюка тому, що боялися каральних органів.

Рішення було таким:

«Взявши до уваги пропозиції виступаючих, які засуджують поступок Атаманюка В. Ю., а також його покаяння перед громадянами села, загальні збори села постановляють:

1. Надати Атаманюку В. Ю. можливість чесною працею оправдати довір'я громадян села і просити органи Державної Безпеки не притягати В. Ю. Атаманюка до кримінальної відповідальності та передати його на перевиховання громадськості.

2. Суворо попередити В. Ю. Атаманюка про те, що у випадку, коли він не виправдає довір'я громадян, проти нього може бути порушена кримінальна справа.

3. Запропонувати сільській раді й правлінню колгоспу надати йому можливість працювати на фізичній роботі за місцем проживання і взяти його трудову діяльність під постійний нагляд.

4. Суворо попередити громадян села Рожнова Атаманюк О. О., Юраха Василя О., Григораш Олену В., Борука Григорія В., Крутофоста Миколу Г., Юраха Петра Ю., Юраха Михайла В., Самань

Марію Іванівну, Юрах Параску Іванівну, Данилюка Василя Петровича, які скривали Атаманюка В. Ю., і попередити, що при повторенні чогось подібного вони будуть виселені з села.

5. Довести до відома сільських виконкомів с. Джурів, с. Кобаки про мешканців їх сіл Тарабаса Степана М., Чепигу Миколу Танасійовича, Дуленчука Івана М. про те, що вони скривали В. Ю. Атаманюка, і запропонувати обговорити це на зборах громадськості села та прийняти відповідні рішення.

6. Зобов'язати В. Ю. Атаманюка якнайскоріше знайти зброю».

Василь Юрійович відпрацював у колгоспі без оплати один рік — і на тому все закінчилось. У 1964 році народилася дочка Оріся. У 1968 році народився син Василь. Василь Васильович працює спеціалістом Рожнівської сільської ради, і якраз він, разом зі своєю мамою, надали мені цей дорогоцінний матеріал.

А Незалежну Україну Василь Юрійович таки побачив. Помер 27 травня 1993 року. Вічна і світла йому пам'ять! А в кінці 1991 року засоби масової інформації оприлюднили ще одну сенсацію — вийшов із підпілля останній вояк УПА, легалізувався тільки після того, як Україна стала незалежною. А тепер мені скажіть, яка нація може похвалитися такою стійкістю своїх захисників?

І ще одне. Переховувало Атаманюка, судячи з протоколу, щонайменше 13 сімей. Очевидно, що про це не могли не знати всі члени кожної сім'ї, бо не один-два дні переховували його. Напевне знали про нього й діти цих сімей, але ніхто не доніс владі на нього. Ніхто навіть не проговорився, бо якби це сталося, зразу ж було би все відомо правоохоронним органам: сексотів у радянські часи вистачало. І це все тягнулося не рік, не два, не три, а цілих 14 років! Люди ризикували майбутнім своїм і своїх сімей, своїх дітей, бо могли бути за це ув'язненими або висланими до Сибіру. Ці люди також здійснили подвиг, справжній подвиг — і я схиляю перед ними голову.

СПОГАДИ ЗАСУДЖЕНОЇ

Тепер наведемо спогади Стефуранчин Ірини Андріївни, дочки уже згаданого Андрія Стефуранчина, на долю якої випало самій пережити ув'язнення і не раз бути на межі життя і смерті.

«Я, Стефуранчин Ірина Андріївна, народилася 5 серпня 1921 року в селі Рожнові Косівського району Станіславської області (тепер Івано-Франківська). Мої батьки селяни, українці. Я була наймолодшою восьмою дитиною у моїх багатодітних батьків.

Після сільської семирічки батьки віддали мене до Коломийської української жіночої гімназії УПТ, де я вчилася 4 роки. Одночасно вчораму вчилася на десятимісячних курсах медичних сестер, які закінчила у 1939 році. У вересні того ж року я поступила в Учительський інститут на філологічний факультет. Але з 1 жовтня 1940 року нас перевели на заочну форму навчання і направили на роботу в різні школи області. Мене направили у школу села Креховичі Долинського району, де я учила 5-й клас до початку Другої світової війни. Під час німецької окупації я весь час учителювала в нашій рідній школі в Рожнові і жила з батьками (серед інших вчила Федора Погребенника — авт.).

У 1943 році я захворіла на запалення легень, потім на тиф, пізніше на менінгіт, але місцеві лікарі врятували мене від тих хвороб. Коли здоров'я трохи поправилось, один рік працювала в коломийській поліклініці медсестрою і хотіла вчитися у медінституті, але моїм мріям здійснитися не судилося. Заарештували батьків, господарство і будинок конфіскували, а їх вирішили виселити до Сибіру. При пересилці у вагоні батьки захворіли на тиф. За допомогою депутата Верховної Ради Гаврищука хворих батьків вдалося зняти з поїзда. Маму вдалося врятувати, а тато через п'ять днів помер. Ми з мамою переїхали до Чернівців. Я влаштувалася на роботу в педінститут, працювала друкаркою і заочно продовжувала вчитися. Але закінчити навчання мені не судилося, гірка доля розпорядилася моїм життям інакше... 24 липня 1944 року мене заарештували, звинуватили у членстві в ОУН і в зв'язках з УПА. Перед тим ми з мамою були в санаторії, і в цей час, коли нас не було дома, в нашій квартирі був обшук. Забрали тільки листи, бо ніякої іншої літератури у нас не було. В Чернівецькій тюрмі посадили в шосту камеру, в якій не було нар, і ми, шість жінок, спали на цементній підлозі. Крім суконки, я мала тільки літній плащик. Передачу мамочка носила, але мені не дозволяли її отримати. Аж у листопаді я отримала від мамочки передачу з осінньою одежою. А в грудні мені зачитали вирок. Мене було засуджено заочно Московською трійкою МГБ СРСР на 5 років політичних таборів без права переписки з рідними. Аж тепер мені дозволили побачення з мамочкою.

Наше побачення було в сльозах і в присутності начальника тюрми. Він відвернувся до вікна і сказав: «Мамаша! Не плачте! Ваша дочка молоденька, розумна і скоро повернеться до вас. Через три-чотири дні буде етап на пересилку до Львова, тому зберіть їй теплі речі». Через тиждень я вже була у Львові.

В той час мій рідний брат Андрій вчився у Львівській політехніці. Одного разу мене визвали до окремої кімнати, де з начальником сидів ще якийсь чоловік, котрий сказав, що він від мого брата, і що Андрій

просив передати, що мама вже в нього і що вони готують зимову одяжку і перед Різдвам придуть на побачення. Я дуже зраділа і дякувала їм і Господу Богу за те, що зможу побачити мамочку і Андрійка. Але мої сподівання не здійснилися, бо наступного дня ввечері нас посадили в поїзд із загратованими вікнами по 15 осіб у кожне купе (не було де навіть сісти всім, не то що лягти — авт.). А по коридору ходили озброєні вартові.

Якраз був Святвечір і тих, хто нічого не мав, волинянки пригощали кусочком цукру і кількома сухариками. От така у нас була Свята вечеря. На другий день нам дали кільку і хліб та по чашці теплої води. За загратованим вікном було сіро і падав дощик. Ми плакали і молилися за здоров'я наших рідних, бо знали, що нас чекає сумна доля...

Поїзд проїхав майже без зупинок аж до Москви (мабуть, щоб менше людей бачило масштаби репресій — авт.). У Москві нас пересадили в інший загратований поїзд, але вже по 8 осіб у купе. В нашому купе їхало дві росіянки, які їхали у Володимирську тюрму після повторного слідства. Одна з них розказала, що працювала в Москві в англійському посольстві і закохалася в замісника англійського посла. Дипломата з СРСР видворили, а її засудили на 10 років ув'язнення.

12–13 січня ми приїхали в Ухту Комі АРСР, де був великий пересильний пункт з 12 бараками, який називався ОЛП-1. Була сніжна й морозна зима. Я не мала теплого одягу і захворіла на запалення легень, на нирки і радикуліт. Мала високу температуру, і мене на носилках віднесли в шосту палату ОЛП-1. До мене зразу ж підійшла медсестра і спитала, чи я не є сестрою студента Львівської політехніки спортсмена Андрія «Гуцула» — Стефуранчина (був двократним чемпіоном України). Так я познайомилася з Мартою зі Станіслава, яка також вчилася у Львові і була заарештована ще в 1944 році. Цьому знайомству я дуже зраділа. Може, завдяки Марті мене лікували добре, навіть призначали пеніцилін, але лежати довелося більше місяця. Після одужання медична комісія признала мене інвалідом 3 групи. Мене призначили медсестрою в 10 корпус, де лежали важкохворі на туберкульоз чоловіки. Лікарем у тому корпусі працював лікар-грузин, колишній в'язень, якому присудили жити на спецпоселенні до кінця життя, один лікар з Литви, дві вільні медсестри, а санітарами були два полонені німці. Щотижня нам видавали по пачці махорки і білий папір і заставляли нас протягом місяця три рази на день курити, бо лікарі казали, що нікотин вбиває паличку Коха, і ми повинні були це виконувати. Працювала по 12 годин на добу.

Медсестри з усього ОЛП жили в п'ятому бараці. Він був поділений на кімнати, в яких на тапчанах спало по шість осіб. Щомісяця

у нас проводили обшук, шукали листів, але нічого не знаходили. Однак наші вільні медсестри самі нам запропонували передавати через них листи, а вони через своїх знайомих залізничників переправляли наші листи додому. Нам видали табірну форму: валянки, штани, куфайку, бушлат і шапку, а в лікарні ми одягали білий халат і тапочки. Я робила внутрішньовенні та підшкірні уколи і роздавала таблетки, виконувала інші обов'язки медсестри і працювала там три з половиною роки, поки не відправили мене з великим етапом у Воркуту в ОЛП-7, який звався Ветласяєн. Там я працювала медсестрою до весни, а весною перевели у Воркуту. Там зробили обшук, заставили роздягнутися і одягнути іншу одягу, зробили обшук у бараці і змусили пришити на шапці, на правому рукаві і на плечах куфайки і бушлата шматок білої тканини з номером ПН-4, який заміняв прізвище. На ранковій і вечірній перевірці ми повинні були називати свій номер, як у концтаборі. Жили в великому бараці на 120 осіб, спали на двоповерхових нарах по чотири особи. Кожен мав коц (тонка ковдра) і подушку — і то було все. Працювали на цегельному заводі, відкидали сніг, виконували інші роботи. Інколи вночі заставляли розвантажувати вагони із замерзлими овочами. А коли ми поверталися, нас обшукував конвой із псами та відбирали мерзлу картоплину чи ще щось — і жорстоко карали.

Коли прийшов мій строк звільнення, мене не звільнили, а етапом відправили у Сиктивкар (Комі АРСР), де через два дні мені сказали, що я повинна ще рік відпрацювати на лісоповалі, аж потім мене звільнять повністю. Я про все телеграмою повідомила мамочці, сповістила свою нову адресу, подякувала Богові за те, що я тепер хоча б можу вільно переписуватись і нетерпляче чекала відповіді. По обіді мене відвезли за 40 км у Сившар. Це невеличке село, де була лазня, магазин, медпункт і 25 маленьких хатинок, в яких жили переселенці та колишні політв'язні. Мене поселили у кімнату, де жили дві росіянки, і записали в бригаду. Бригадиром була литовка, яка там працювала вже чотири роки. Годували нас у їдальні, хто мав або міг купити продукти, у вихідний щось собі варив. Влітку нас пішки посилали на лісоповал за 5–6 км, і на обід давали з собою 300 г чорного хліба, два кусочки цукру і бляшанку, щоб ми мали чим пити воду.

Від мамочки я отримала посилку, в якій вона мені вислала одягу, щоб я хоч у неділю могла переодягнутися у своє. Часто отримувала листи. Аж тепер з них я дізналася, що в тому самому 1947 році вивезли в Казахстан моїх старших сестричок: Радиш Василю (10.10.1909–23.02.2001) з дочкою Наталею і Борук Парасю (26.06.1911–18.12.2002) з сином Юрком. А сестричку Євдокію 28.06.1915 р. н. з дітьми і її чоловіка Петра Жмендака після довгих страждань і поневірянь від вивезення

звільнили, бо Петро Жмендак мав канадський паспорт. Також мені тільки тоді написали, що мого брата Андрійка заарештували у Львові ще у 1948 році – і він відбував ув'язнення у Джезказгані на мідному руднику.

Зі Сившора я писала в Москву до різних владних інстанцій з проською дати мені можливість зустрітися з рідними або вернути мене назад у табір. І тільки десь у серпні-вересні 1953 року після смерті Сталіна прийшов наказ відправити мене на спецпоселення в Караганду, куди були вивезені мої сестри. Везли нас пасажирським поїздом (я була не одна), але з охороною, яка була переодягнена в цивільний одяг. На вокзалі в Караганді мене зустріла Наталочка, дочка сестри Василини, але зразу ж поїхати додому ми не змогли. Мене чекало два працівники НКВС – і ми змушені були з ними піти у відділення і зареєструватись. Мені призначили два дні в місяці, в які я повинна була відмітитись у них особисто.

Радість і враження від зустрічі описати не зможу. Тоді «радість з журбою обнялися», і сльози текли рікою. А брата Андрія звільнили з табору тільки у 1955 році – і він приїхав на спецпоселення до нас з мамою в Караганду.

СССР
МИНИСТЕРСТВО
ВНУТРЕННИХ ДЕЛ

Форма № 15
ВИДОМ НА ЖИТЕЛЬСТВО НЕ СЛУЖИТ.
ПРИ УТЕРЕ НЕ ВОЗОБНОВЛЯЕТСЯ.

6-АХ

Имя, фам.
29 июля 1952 г.

СПРАВКА № 3013787

Выдана гражданину (ке) Стефуранчине
Ирине Андреевне
1921 года рождения, уроженцу (ке) Смешкаловскому
гражданство (подданство) СССР национальность Украинка
осужденному (ой) по делу МГБ СССР

29 октября 1947 г. по ст.ст. 18-58-1 а, 58-11 УК реабилитирован
к лишению свободы на лишь лет, с поражением в правах на лишь года, в противном (ей) в прошлом судимости ее слов не судимости

том, что (она) отбывала (на) наказание в местах заключения
ВД по ст. 58-11 УК 1947 г. и по отбыла
слова майора Заваль

С приложением двух рабочих дней
Особожден (на) 21 июля 1952 г. и следует к избранному
месту жительства в рожднівський вийсхідний пункт
МГБ Сели Ас-В, Смешкалов
до ст. желез. дороги

Зам. Начальник лагеря (ИИЛ) Овчин
Помощник Гордеев
Нач. Отдела (ИИЛ) Майор
Печать Майор

Справка: Рожнів
1928 г. Метрикальний витяг

1. Андрій Стефанурачнин, син Євана
& Євстії
уродився дня 15.ІІІ. 1882 р. -
2. Андрія Стефанурачнин з р. Кутинськ
і його дружина Галина І. Катеринич з р.
Кутинськ уродилися дня 14.ІІІ. 1886 р. -
3. Анна Костеліничівна з р. Стефанурачнин,
дочка Іларія і Марії з р. Кутинськ,
уродилася з 3.ІІ. 1899 р.
4. Фронт Стефанурачнин, дочка Андрія
& Марії з р. Кутинськ, уродилася
си дня 5.ІІІ. 1921 р. -

Рожнів, дня 13.ІІ. 1942 р.
Метрикальний витяг

ПЕЧАТ КАРТ. ПАРХОУЛЬСЬКОГО РАЙОНУ
РОЖНІВ

Довідка про «звільнення»
Ірини Стефуранчин

Метрикальний витяг
від 13.11.1942 року

Та на цьому наші біди не закінчилися: сестру Параску з сином Юрком з Караганди вислали в Якутію, а мою найстаршу сестру Катерину (07.03.1906–07.03.1994) в 1951 році виселили в Сибір (в Іркутську область). Повернулись додому тільки тоді, коли була «відлига», і всі змогли через 12 років, в 1959 році, повернутися на рідну Україну. А брат Андрій живе у Караганді аж до пенсії. Моя сестра Анна-Марія (03.06.1919–1990) в заміжжі — Котельницька, у 1944 році з сином Орестом виїхала на Захід, а потім — у США, жила у Філадельфії, другий раз вийшла заміж за Володимира Мелька. Щоб бути похованою в Рідному краї, повернулася на Україну і ще півтора року прожила в мене, в Коломиї. Померла в 1990 році, похована в селі Княже біля батьків. Брат Петро змушений був виїхати з України ще у 1928 році (був членом підпільної організації ЗУНРО, заочно засуджений польською владою до смертної кари — Авт.).

Мені стає дуже сумно, коли я згадую ті минулі роки страждань, сліз, повір'янь і молитов. Серце і душа болить від того, що теперішнє суспільство до цього часу належно не оцінило ту героїчну боротьбу ОУН і УПА і подвиги мільйонів кращих своїх синів і дочок, які боролися за незалежність рідної землі».

Я зустрівся з дочкою Петра і Євдокії Жмендак (Стефуранчин) Любою, 1939 року народження, вчителькою, і от що вона мені розповіла про свою родину:

Петро Жмендак (1902–1992) народився у бідній багатодітній сім'ї і в 10 років залишився круглим сиротою. У дванадцять років пішов у найми, возив кіньми товари з Коломиї та інших міст у єврейські крамниці, їздив навіть у Золотий Потік Тернопільської області. Щоб поїхати до Канади, продав морг ґрунту, який йому заповів батько. Довгий час був у Канаді, вивчив англійську мову, мав канадське громадянство, добре там заробляв, вислав гроші братові Михайлу, і той купував для нього землю. Через якийсь час Петро Жмендак повернувся до Рожнова, побудував хату, одружився з дочкою Андрія Стефуранчина Євдокією і в Канаду вирішив не повертатися.



Марія Стефуранчин з дочками Параскою, Василиною, Євдокією, Гриною і сином Андрієм на спецпоселенні в Караганді

З приходом Радянської влади від нього наполегливо й неодноразово вимагали відмовитися від канадського громадянства і здати канадський паспорт, але Жмендак не погоджується. Його агітують вступити до колгоспу, але він відмовляється, аргументуючи тим, що він не є громадянином УРСР. Його обкладають великими податками, але і їх він здає вчасно. До Прокопія Ропара приходять начальник КДБ Кутського району Сибірцев і вимагає, щоб він умовив Петра Жмендака зректися канадського громадянства, але «канадник» непохитний. Тоді його заарештовують, звинувачуючи в шпигунстві, дружину виселяють у Сибір, а на базі їхнього господарства організують колгосп, головою якого стає відомий нам Федір Мацко. Кілька тижнів Жмендаків тримають у Коломиї в «українському гетто» в різних камерах і так, що вони нічого не знають одне про одного. Перед тим, передбачаючи можливе виселення, Жмендаки завчасу відвезли своїх дітей Любу, 1939 року народження, і Марію, 1944 року народження, в село Княже до Катерини, рідної сестри Євдокії. І хоч на допитах батьки не призналися, де їхні діти, рожнівські стрибки Вінтоняк Юрій, Левко Дмитро і Мокан Юрій якось дізналися про те, де вони переховувалися, поїхали в Княже, заарештували дітей і повезли в концтабір у Коломию. Була зима. По дорозі, щоб обігрітись, вони з дітьми зайшли в селі Джурів у школу. Там одна бездітна вчителька просила їх віддати дворічну Марічку їй і пропонувала їм за це 2000 карбованців, але вони не погодилися — «ворогів народу» було доставлено до Коломиї (через багато років Петро Жмендак розговорився в автобусі з попутницею з Джурова. Вона, дізнавшись що він з Рожнова, розповіла йому про той випадок і спиталася, чи він часом не знає про долю тих дівчаток. І як же вона була здивована, коли дізналася, що вона говорить з їхнім батьком).

Тим часом Петра Жмендака відвезли в Станіслав, а після допиту — в Москву. Там допит вів генерал КДБ англійською мовою, яку Петро знав досконало. Після цього його звільняють і кажуть, що поки він доїде додому, сім'я його буде вже вдома. Але так не сталося. Перед самою відправкою до Сибіру дружину Євдокію з дітьми знімають з вагона (дворічну Марічку кладуть босою на сніг: не було часу її взути) і відвозять у Кутську тюрму. Зусилля Петра Жмендака звільнити дружину й дітей виявляються марними, і він знову їде в Москву, де його знову запевняють, що поки він доїде додому — дружина і діти вже будуть удома. На цей раз так і сталося. З Кутської тюрми додому службовою машиною їх чомусь привіз Григорій Ропар, рідний брат Прокопія Ропара, голова райвиконкому Верховинського району.

Усвідомлюючи те, що спокою йому не дадуть і виїхати в Канаду також, Петро Жмендак відмовляється від канадського громадянства, здає канадський паспорт і вступає до колгоспу. Однак господарство і хату йому не віддають (з хати зробили контору колгоспу) і Жмендаки змушені жити в чужих хатах. З часом дружина Євдокія кілька разів відвідувала сестер, маму і брата Андрія на спецпоселенні у Караганді. У 1956 році Петро Жмендак знову їде до Москви — і тільки після цього їм повертають їхню хату.

Пройшли роки. Старша дочка Люба закінчила фізико-математичний факультет Івано-Франківського пединституту і 36 років вчителювала у Верховині. Молодша Марія закінчила медінститут і згодом стала кандидатом медичних наук. Нині вони на пенсії і живуть разом у батьківській хаті. У 2010 році на Різдво ми колядували у Жмендаків, провідали їхню 95-річну маму. На той час вона вже сім років була лежачою хворою, але розум і пам'ять часом не були знищені. Долю родини Стефуранчиних найкраще пам'ятала вона і переказувала дочці Любі. Читала без окулярів і просила Бога дожити до того часу, коли вийде у світ книжка, в якій будуть описані мученицькі страждання родини Стефуранчиних та інших односельчан. І вона дочекалась. Книжка «Рожнів і рожнівчани» вийшла у березні 2010 року, а у травні того ж року Евдокії Жмендак (Стефуранчин) не стало.

ВОНИ БОРОЛИСЯ ЗА ВОЛЮ УКРАЇНИ

Тепер настав час згадати поіменно всіх тих рожнівчан, які боролися за волю України і загинули або ж були репресовані.

Згадаємо поіменно рожнівчан — бійців Української Повстанської Армії, але спочатку наведемо текст присяги, яку приймали всі, хто вступав у їхні лави:

П Р И С Я Г А
ВОЯКА УКРАЇНСЬКОЇ ПОВСТАНСЬКОЇ АРМІЇ
Затверджена УГВР і введена наказом ГВШ, ч. 7,
з 19.07.1944.

«Я, воїн Української Повстанської Армії, взявши в руки зброю, урочисто клянусь своєю честю і совістю перед Великим Народом Українським, перед Святою Землею Українською, перед пролитою кров'ю усіх Найкращих Синів України та перед Найвищим Проводом Народу Українського:

Боротись за повне визволення усіх українських земель і українського народу від загарбників та здобути Українську Самостійну Соборну Державу. В цій боротьбі не пожалю ні крові, ні життя і буду битись до останнього віддиху і остаточної перемоги над усіма ворогами України.

Буду мужнім, відважним і хоробрим у бою та нещадним до ворогів землі української.

Буду чесним, дисциплінованим і революційно-пильним воїном.

Буду виконувати всі накази зверхників.

Суворо зберігатиму військову і державну таємницю.

Буду гідним побратимом у бою та в бойовому життю всім своїм товаришам по зброї.

Коли я порушу або відступлю від цієї присяги, то хай мене покарає суворий закон Української Національної революції і спадє на мене зневага Українського народу» [20, с. 21].

Нижченаведений перелік вояків УПА може виявитися неповним і згодом може бути доповнений.

Андрійчук Василь Михайлович — Сагайдачний, 1923 р.н., кущовий провідник, загинув у с. Рожнові 4 вересня 1950 року в бою з військами НКВС, на місці загибелі 16.05.2000 року побудована і осв'ячена каплиця.

Андрійчук Дмитро Іванович — Чорнота, 1923 р.н., кущовий інформатор, загинув у с.Рожнові у 1947 році.



Василь Андрійчук — Сагайдачний

Андрійчук Василь Петрович — Дунай, 1926 р.н., стрілець кущової боївки.

Атаманюк Василь Юрійович, 1925 р.н., стрілець кущової боївки, легалізувався останнім із рожнівських повстанців у 1964 році, був у підпіллі 14 років, помер у Рожнові 27 травня 1993 року.

Ватаманюк Григорій Танасійович — Хміль, легалізувався у 1947 році, був засуджений на 10 років ув'язнення, помер у Рожнові в 1969 році.

Данилюк Василь Федорович — Водопад, 1926 р.н., стрілець кущової боївки, загинув у селі Джурів Снятинського району.

Жмендак Григорій Васильович – Смілий, 1914 р.н., стрілець служби безпеки, засуджений на 25 років, помер у 1977 році в с. Рожполе Снятинського району.

Захарук Омелян Тимофійович – відомостей про нього не маємо.

Зізік Марко Іванович – Чоботар, 1923 р.н., стрілець кущової боївки, родом з Буковини, був одружений у Рожнові, швець, помер у Рожнові.

Кифорук Василь Данилович – Читар, 1921 р.н., учитель, референт окружного проводу, засуджений на 25 років, помер у м. Косові в 1999 році.



Василь Кифорук – Читар

Кондрук Петро Федорович – Чуприна, Дзвін, 1926 р.н., стрілець кущової боївки, референт пропаганди, загинув у Рожнові в 1948 році.

Лукинчук Василь Васильович – Срібний, 1924 р.н., стрілець кущової боївки, народився в с. Барвінків Верховинського району, легалізувався в 1945 році.

Мацко Григорій Захарійович – Добрий, 1922 р.н., стрілець кущової боївки, помер у Рожнові від тифу в 1947 році.

Мицкан Петро Михайлович – Стукач, Садич, 1922 р.н., керівник кущової боївки с. Новоселиці, загинув 1947 року в с. Вікна на Городенківщині.

Михнюк Олена Тимофіївна – Зена, Вишня, 1926 р.н., друкарка Коломийського окружного проводу ОУН-УПА, провідниця Українського Червоного Хреста (УЧХ) Печенізького району, дружина окружного провідника Бориса, потрапила в засідку військ НКВС у с. Вербовець Косівського району і застрелилась 11 липня 1950 року [28].

Михнюк Юрій Миколайович – Дойна, 1927 р.н., після повернення з Німеччини пішов в УПА, засуджений на 25 років.

Пасічняк Микола Михайлович – Арсен, референт Коломийського районного проводу пропаганди ОУН, уродженець с. Смодне, загинув у Рожнові 18.01.1950 року Зарікою. На місці загибелі установлений пам'ятний хрест.

Пилип'юк Наталія Василівна – Подолянка, Марина, 1923 р.н., дочка Василя Пилип'юка. Прибула в 1943 році зі Східної України в Рожнів до родини, звідси пішла в Жаб'є, вступила в лави УПА,

працювала друкаркою Косівсько-Жаб'ївського проводу, загинула на Буковині весною 1947 року при виконанні доручення проводу.

Пінко Дмитро Іванович — Лемик, 1921 р.н., член референтури СБ Коломийського округу-проводу, у 1943 р. був призваний у дивізію СС «Галичина», пізніше пішов в УПА. Загинув у бою з військами МВС 27 жовтня 1950 року в с. Спас Коломийського району і тут же й похований в урочищі Городище.

Порчук Микола Юрійович — Діброва, 1900 р.н., стрілець кушової боївки.

Порчук Дмитро Григорович — Малий, 1924 р.н., стрілець кушової боївки «Відважного», загинув 20 квітня 1947 року у с. Вербівці Городенківського району.

Равлюк Віктор Миколайович, 1923 р.н., стрілець кушової боївки СБ, засуджений на 10 років, помер у Рожнові. Родом з Городенківщини, був одружений з Кричун Катериною, яка за зв'язки з УПА також була засуджена на 10 років.

Радиш Іван Григорович — Хома, 1927 р.н., стрілець кушової боївки, легалізувався, був засуджений за пограбування, яке нібито вчинив, ідучи в шахту на роботу.

Радиш Степан Данилович — Сизий, 1924 р.н. (28 червня), заступник референта пропаганди Коломийського окружного проводу ОУН, здійснював художнє оформлення повстанської газети «За волю», загинув у бою з військами МВС у с. Спас Коломийського району 27 жовтня 1946 року в дворі Юрія Сорича.

Рижко Петро Іванович — Крутий, 1928 р.н., стрілець кушової боївки, засуджений на 10 років ув'язнення. Після повернення в Рожнів захворів на туберкульоз і помер.

Сахро Василь Прокопович — Трипета, 1926 р.н., стрілець кушової боївки, легалізувався у 1948 році, живе в Рожнові.

Строїч Іван Михайлович, 1920 р.н., (28.06), учитель, член ОУН, розстріляний німцями у Старій Ягольниці біля Чорткова Тернопільської області

Тарабаса Пилип Федорович — відомостей про нього не маємо.

Томей Петро Васильович — Римар, Соломон, 1922 р.н., командир кушової боївки, загинув у бою з військами НКВС у с. Хімчин Косівського району, там же й похований.

Томей Григорій Дмитрович, 1925 р.н., вояк боївки «Відважного», заарештований 30.05.1947 року, засуджений військовим трибуналом області 20.06.1947 року на 10 років позбавлення волі та 5 років позбавлення громадянських прав (10+5) з конфіскацією майна. Загинув у тюрмі 22.12.1947 року, реабілітований 23.09.1993 року.

Томей Дмитро Васильович — Ярема, 1909 р.н., охоронець кущової боївки ОУН, загинув у квітні 1949 року в Рожнові.

Фенко Петро Миколайович — Наливайко, 1923 р.н., стрілець кущової боївки, схоплений у Рожнові в хаті Гавуки, засуджений на 25 років, після ув'язнення жив у Дніпропетровську, помер у 2001 році.

Цицак Петро Васильович — Рубан, 1925 р.н., пропагандист окружної референтури, консультант УПА, схоплений на Святвечір, 6 січня 1945 року після поранення, засуджений на 25 років, після ув'язнення жив у Косові, там і помер.

Щербань Василь Павлович — Горобець, 1913 р.н., стрілець кущової боївки СБ, засуджений на 10 років, помер у Рожнові 1999 року.

Щербань Марія Петрівна — Квітка, 1925 р.н., воячка УПА — санітарка, засуджена військовим трибуналом Станіславської області на 10 років з конфіскацією майна, загинула в тюрмі 20.05.1952 року, реабілітована 23.09.1993 року.

Щербань Федір Максимович — Лозовий, 1920 р.н., стрілець кущової боївки, легалізувався у 1946 року, помер у Рожнові (Стеблицька).

Юрах Анна Юріївна — Сміла, 1925 р.н., друкарка кущового проводу УПА на Коломийщині.

Юрах Василь Михайлович — Чорний, 1921 р.н., член ОУН, розстріляний німцями в Старій Ягольниці.

Звернемо увагу на те, що майже всі вони були молоді. Коли ставали вояками УПА, їм не було ще й 20 років від народження. Нарівні з хлопцями воювали й дівчата. Ще більша кількість дівчат була зв'язковими, станичними, членами Українського Червоного Хреста (УЧХ), провідницями.

Рожнівчани, що були засуджені за приналежність або сприяння у боротьбі ОУН-УПА з поневолювачами

№	Прізвище, ім'я та по батькові, псевдонім	Рік народження	Рік арешту	Термін ув'язнення	Примітки
1.	Андрійчук Василь Петрович	1926	1949	5	
2.	Андрійчук Ганна Петрівна	1926	1949	10+5	
3.	Андрійчук Григорій Петрович	1918	1950	25+5	
4.	Андрійчук Марія Степанівна	1922	1947	7	
5.	Андрійчук Петро Пилипович	1891	1949	10+3	
6.	Андрусяк Юрій Петрович	1927	1949	10+5	
7.	Бажанський Йосип Антонович	1931	1947	10	
8.	Бідолах Василь Миколайович	1900	1950	25+5	

№	Прізвище, ім'я та по батькові, псевдонім	Рік народження	Рік арешту	Термін ув'язнення	Примітки
9.	Бідолах Марія Юріївна	1902	1950	10	
10.	Бойко Дмитро Павлович	1902	1950	10	помер у 1952 р. у Тайшеті
11.	Борук Іван Іванович	1914	1950	10	
12.	Борук Микола Дмитрович	1893	1950	10	
13.	Борук Петро Олексійович	1915	1950	10	
14.	Борук Юрій Миколайович	1927	1949	10+3	
15.	Будз Федір Іванович	1900	1950	25+5	помер у неволі
16.	Будзул Федір Іванович	1903	1947	25	помер у 1949 р. у Карабаху
17.	Ватаманюк Василь Миколайович	1907	1950	10	
18.	Ватаманюк Василь Танасійович	1908	1948	10	
19.	Ватаманюк Григорій Танасійович	1911	1947	10	
20.	Ватаманюк Марія Миколаївна	1928	1950	10	
21.	Ватаманюк Параска Гаврилівна	1905	1950	10	померла у 1953 р. у Тайшеті
22.	Ватаманюк Степан Михайлович	1923	1950	10	
23.	Глітняк Андрій Андрійович – Січ	1920	1947	10+5	
24.	Гуцуляк Микола Юрійович	1923	1950	10	
25.	Гушул Василь Маркович	1906	1950	10	
26.	Гушул Володимир Антонович – Сизий	1918	1940	–	розстріляний у тюрмі
27.	Гушул Ірина Григорівна	1910	1950	10	
28.	Гушул Федір Миколайович	1901	1950	25+5	
29.	Данилюк Василь Дмитрович	1922	1949	25+5	
30.	Дутчак Іван Прокопович	1908	1949	10+5	помер у 1950 р. у тюрмі
31.	Жмендак Григорій Васильович – Чайка	1913	1945	10+5	
32.	Захарук Омелян Тимофійович	1927	1947	10	
33.	Зізік Марко Іванович	1923	1950	25	
34.	Кифорук Василь Данилович	1921	1950	25	
35.	Кифорук Ганна Онуфріївна	1905	1950	10	померла в 1950 р.
36.	Кифорук Михайло Андрійович	1901	1948	10	

№	Прізвище, ім'я та по батькові, псевдонім	Рік народження	Рік арешту	Термін ув'язнення	Примітки
37.	Козак Петро Іванович	1915	1948	10	
38.	Козак Юрій Юрійович	1923	1950	10	
39.	Кондрук Петро Федорович	1926	1944	10	
40.	Красовський Андрій Ілліч	1904	1939	—	розстріляний у 1942 р.
41.	Кричун Анна Василівна	1925	1948	10	
42.	Кричун Данило Дмитрович	1898	1950	10	
43.	Кричун Марія Дмитрівна	1925	1948	10	
44.	Кричун Олена Дмитрівна	1927	1948	10	
45.	Крутоголов Петро Іванович	1907	1948	8	
46.	Крутофіст Василь Гнатович	1922	1950	10	
47.	Кушнір Микола Микитович	1915	1948	10	
48.	Маковська Олена Миколаївна	1895	1950	10	померла у 1950 р.
49.	Матейчук Роман Іванович	1919	1940	—	розстріляний у 1940 р.
50.	Мацко Захарій Григорович	1891	1945	10	
51.	Мацко Олена Дмитрівна	1926	1948	25+5	
52.	Мацюк Василь Миколайович	1898	1946	10	
53.	Мельник Микола Михайлович	1924	1949	10	
54.	Михнюк Юрій Миколайович	1927	1950	25	
55.	Мицкан Григорій Петрович	1900	1945	10	
56.	Мицкан Дмитро Дмитрович	1930	1948	10	
57.	Мицкан Петро Дмитрович	1930	1948	10	
58.	Никифоряк Василь Дмитрович	1926	1950	10	
59.	Никифоряк Ганна Дмитрівна	1914	1950	10	
60.	Никифоряк Дмитро	1888	1950	10	
61.	Никифоряк Іван Маркович	1916	1947	10+5	
62.	Онуфрійчук Дмитро Данилович	1930	1948	10	
63.	Онуфрійчук Микола Данилович	1921	1950	10	
64.	Палійчук Василина Дмитрівна	1902	1950	10	
65.	Паранчич Василь Андрійович	1931	1949	7	
66.	Пилип'юк Василь	1884	1937	—	Розстр. НКВС у Києві в 1937 р.

№	Прізвище, ім'я та по батькові, псевдонім	Рік народження	Рік арешту	Термін ув'язнення	Примітки
67.	Повшук Василь Миколайович	1919	1950	25+5	
68.	Погребенник Григорій Прокопович	1900	1950	—	помер під час слідства
69.	Погребенник Дмитро Мартинович	1910	1945	—	розстріляний у 1945р.
70.	Погребенник Ірина Григорівна	1910	1950	25+10	
71.	Погребенник Омелян Юрійович	1925	1950	25	
72.	Погребенник Параска Тихонівна	1896	1950	10+5	
73.	Погребенник Петро Васильович	1928	1948	10	
74.	Порчук Марія Онуфріївна — Ксеня	1924	1947	10+5	
75.	Порчук Михайло Петрович	1920	1941	10+5	розстріл замінений на ув'язн.
76.	Порчук Петро Константинович	1907	1946	10	
77.	Проданюк Микола Іванович	1910	1947	10+5	
78.	Равлюк Віктор Миколайович	1923	1946	10	
79.	Равлюк Катерина Михайлівна	1925	1946	10	
80.	Радиш Анна Степанівна	1925	1949	—	
81.	Радиш Василь Петрович	1927	1946	25	
82.	Радиш Григорій Миколайович — Тиміш	1931	1948	10	
83.	Радиш Катерина Дмитрівна	1926	1946	10+5	
84.	Радиш Марія Миколаївна	1930	1950	10	
85.	Радиш Михайло Миколайович	1927	1944	10	
86.	Радиш Михайло	—	—	—	
87.	Радиш Олекса Петрович	1902	1945	10	
88.	Радиш Олена Степанівна	1923	1949	25+5	
89.	Радиш Семен Федорович	1882	1946	—	помер під час слідства
90.	Рижко Василь Іванович	1921	1940	10+5	розстріл замінений на ув'язн.
91.	Рижко Марія Василівна	1900	1949	25+5	померла в Тайшеті
92.	Рижко Петро Дмитрович	1903	1949	25+5	помер у неволі
93.	Рижко Петро Іванович	1928	1950	25	

№	Прізвище, ім'я та по батькові, псевдонім	Рік народження	Рік арешту	Термін ув'язнення	Примітки
94.	Рижко Семен Васильович	1907	1946	10	
95.	Рижко Степан Дмитрович	1903	1949	25+5	
96.	Сахро Григорій Миколайович	1891	1949	—	помер у неволі
97.	Сорохан Іван Васильович	1902	1950	25+5	
98.	Сорохан Іван Дмитрович	1913	1950	10	
99.	Сорохан Ірина Танасіївна	1913	1950	25+5	
100.	Сорохан Марія Іванівна	1910	1947	10	
101.	Сорохан Оксана Іванівна	1910	1950	10	
102.	Ставанський Євстафій Йосипович	1905	1947	10+5	помер у неволі
103.	Старух Іван Петрович	1932	1949	10+5	
104.	Старух Петро Йосипович	1889	1949	10+3	помер у неволі
105.	Стеф'юк Василь Миколайович – Лис	1931	1950	25+5	
106.	Стеф'юк Марія Онуфріївна	1928	1950	25+5	
107.	Стеф'юк Наталія Олексіївна	1925	1947	10	
108.	Стефуранчин Андрій Андрійович	1916	1948	10	
109.	Стефуранчин Ірина Андріївна	1921	1947	5	
110.	Строїч Ганна Григорівна	1927	1950	10	
111.	Строїч Ганна Олексіївна – Одарка	1927	1948	10	
112.	Строїч Іван Михайлович	1924	1942	—	розстріляний німцями у Ст. Ягольниці
113.	Строїч Остафій Миколайович	1885	1947	10	
114.	Струць Василь Остапович	1932	1950	25+5	помер у неволі
115.	Тарабас Ірина Петрівна	1925	1946	10+5	
116.	Тарабаса Григорій Пилипович	1930	1948	10	
117.	Тарабаса Федір Дмитрович	1928	1948	10	
118.	Томей Василь Гнатович	1898	1949	10	помер у Хабаровську
119.	Томей Григорій Дмитрович, вояк УПА	1925	1947	10+5	помер у неволі
120.	Томей Марія Федорівна	1902	1954	10	
121.	Томей Петро Дмитрович	1927	1948	25+5	
122.	Томей Степан Гнатович	1920	1942	—	розстріляний нацистами у Ст. Ягольниці

№	Прізвище, ім'я та по батькові, псевдонім	Рік народження	Рік арешту	Термін ув'язнення	Примітки
123.	Фенко Дмитро Миколайович	1893	1950	25+5	
124.	Фенко Микола Іванович	1911	1947	—	
125.	Фенко Михайло Гнатович	1931	1950	25+5	
126.	Фенко Петро Іванович	1922	1947	25	
127.	Хань Андрій Петрович	невідомий	1937	—	Розстріляний НКВС у Києві в 1937 р.
128.	Цицак Петро Васильович	1925	1945	20+5	
129.	Черчук Ганна Хомівна	1900	1950	10	
130.	Черчук Леонід Олексійович	1932	1950	10+5	
131.	Чурко Анна Федорівна	1896	1950	—	померла в неволі
132.	Чурко Олена Федорівна	1928	1950	—	померла в неволі
133.	Щербань Василь Григорович	1924	1944	10	
134.	Щербань Василь Павлович	1913	1950	25	
135.	Щербань Василь	—	—	10	рік народження невідомий
136.	Щербань Танасій	1896	—	10	
137.	Щербань Федір Максимович	1908	1947	10	
138.	Юрах Василь Михайлович	1922	1941	10+5	розстріляний нацистами у ст. Ягольниці
139.	Юрах Катерина Іллівна	1930	1949	10	
140.	Ясінська Наталія Олексіївна — Стріла	1928	1948	10	

Вражаючий список, чи не так? Із нього видно, що часом ув'язнювали цілими сім'ями. Звернімо увагу ще й на те, що четверта частина засуджених — жінки. Цей факт, на мій погляд, не робить честі ні радянським воякам, ні радянським правоохоронним органам. Може виявитися, що ці списки не є остаточними і в майбутньому можуть бути доповнені.

До списку репресованих, мабуть, треба віднести і ту вражаючу кількість людей, яких виселили у Сибір, Казахстан та інші місця на спецпоселення, оскільки як причину висилки завжди вказували тільки одне — сприяння бандерівцям. Як уже сказано, з Рожнова було виселено у Сибір понад 130 родин. Не менше було виселено людей

у східні області України при переселенні хуторів. До них, мабуть, варто долучити і тих, яких насильно німці забрали на примусові роботи до Німеччини, хоч політичного підтексту тут не було. За свідченнями старожилів, таких у Рожнові було більше 300. Установлено прізвища 144 осіб, в тому числі чоловіків — 101, а жінок (в основному дівчат) — 43. І взагалі невідомо, до якої категорії відносити людей, яких знаходили застреленими з невідомих причин або тих, які раптом пропадали безвісти.

Тепер наведемо дані, які опублікував Кириченко Борис Йосипович, кандидат економічних наук, доктор філософії, професор, член Спілки журналістів України у своїй книзі «Неспішні роздуми».

«Найбільшу кількість бойовиків (40 тисяч) мали (ОУН і УПА — авт.) у 1944 році... В ході звільнення західних областей від окупантів засобом боротьби з національно-визвольним рухом став призов місцевого населення у Червону Армію. Секретар Рівненського обкому КП(б)У В. Бегма запропонував М. Хрущову «здійснити поголовну мобілізацію чоловіків від 17 до 50 років життя в області й відправити подалі в тил східних областей, де їх розсортувати: частину до армії, а частину — в робочі батальйони». Ідея була прийнята Хрущовим і Сталіним.

На початку 1945 року НКВС провів у сільській місцевості західних областей облік населення віком від 15 років. Родичів осіб, точне місце знаходження яких не встановлено, попередили під розписку: якщо ці особи не з'являться до органів радянської влади, вони вважатимуться учасниками банд і до їхніх родичів будуть застосовані репресії, аж до арешту й виселення.

Ця акція виявилася ефективною. В Тернопільській області, наприклад, зареєстрували 486 тисяч родин. Виявилось, що 1267 громадян перебувають на нелегальному становищі. 872 родини виселили у віддалені райони СРСР...

У другій половині 1945 року спільними зусиллями внутрішніх військ, органів НКВС, НКДБ, армійських з'єднань і контррозвідки, винищувальних батальйонів було встановлено тотальний контроль над кожним районом...

Силі радянські органи стали проникати в підпільні організації для розшифровки зв'язків, компрометації командного складу. Ця тактика особливо поширилась після призначення у 1949 році міністром державної безпеки України М. Ковальчука, який працював на високих посадах у військовій контррозвідці СМЕРШ. Крім того, створювалися спеціальні або агентурно-бойові групи, які під виглядом повстанців і підпільників грабували і розстрілювали людей, палили садиби, знищували худобу, гвалтували жінок... (маємо підтвердження таких дій і

в Рожнові. Однієї ночі у селі згоріло 10 хат і загинуло більше 10 жителів села. Хати горіли почергово з проміжком у часі починаючи з одного кінця села, пересуваючись до другого. При цьому у селі було дві землянки з військовими, військовий гарнізон на території школи, близько 30 стрибків і протидії цій акції з їхньої сторони ніхто не зробив. Дивним було ще й те, що хати палили не стрибків і урядовців, які допомагали радянській владі, а далеких їх родичів. У нас по сусідству у хаті заживо спалили одну жінку похилого віку Калину Бойко, яка була дуже далека від політики. Пізніше стало відомо, що такі акції проводила створена КДБ і переодягнена в однострої повстанців група майора Захарова з тою метою, щоби викликати спротив жителів повстанцям УПА [17, с. 393]).

Наприкінці 1949 року у тривале відрядження до Львова на чолі бригади з майже семи сотень відбірних оперативників прибув досвідчений агент радянської таємної розвідки Судоплатов для пошуку і нейтралізації оунівської верхівки. Шухевича вистежили і знищили 5 березня 1950 року біля села Білогорща неподалік Львова. Незабаром подібна доля спіткала Кравчука, Литвинчука і Федуна. А 23 травня 1954 року полонили тяжко пораненого останнього голову генерального секретаріату Української Головної Визвольної Ради (УГВР), голову проводу ОУН в Україні і головнокомандуючого УПА Василя Кука. Обезголовлена ОУН припинила існування на території України. Але, побоюючись жорстокої розправи, сотні втягнутих у боротьбу людей ще довго переховувалися у лісових схронах, таємно навідуючись до рідних домівок темними ночами...

Розгалужена радянська таємна розвідка невпинно встановлювала місце перебування оунівської еміграції і організовувала її ліквідацію.



Василь Кук і Віктор Ющенко, 2002 рік

Агент КДБ Сташинський 15 жовтня 1959 року у Мюнхені бризнув із спеціального пістолета в обличчя Степана Бандери зарядом синильної кислоти, яка викликає миттєвий серцевий напад. Його причини не можуть встановити навіть висококласні фахівці. Про останню мить

життя головного провідника ОУН розповів сам убивця, кавалер орденів Леніна і Бойового Червоного Прапора, який, остерігаючись розправи енкавееців, не повернувся в СРСР і отримав політичний притулок на Заході. Він пам'ятав про завершення кар'єри свого шефа, начальника служби диверсій і терору Міністерства державної безпеки Павла Судоплатова, якого після смертельного вироку Берії засудили за злочинні дослідження, які проводилися із людьми при виготовленні спеціальної зброї для терористів.

Трагічна доля не оминула всю велику родину Бандер. У травні 1941 року енкаведисти розстріляли сестер Марту і Оксану, в липні — батька Андрія Михайловича. Братів Олександра і Василя закатували фашисти в концтаборі Аушвіц-Освенцім. Богдан пропав безвісти 1943 року. У 1942 році гестапівці розстріляли брата дружини Левка Опарівського, а в 1944 році боївка Армії Людової вбила його тещу Юлію Опарівську.

Із західних областей людські втрати такі. ...Радянською владою за підозрою в націоналізмі до Сибіру депортовано 1080000 осіб, або майже кожного десятого жителя. Облік страчених згорів у полум'ї війни.

На самісінькому її початку гітлерівські окупанти видали циркуляр, за яким «всі активісти руху Бандери повинні бути негайно арештовані і після ґрунтового допиту таємно знищені, як грабіжники». Тільки в першу облаву потрапило 1500 чоловік. Наступні жертви не рахувались.

Після визволення Червоною Армією у 1944 році західних земель мобілізували всіх чоловіків віком від 17 до 50 років і відправили на схід, де розсортували: частину — в діючу армію, решту — в робочі батальйони. До закінчення війни у 1945 році у віддалені регіони СРСР було вислано 31817 осіб, пов'язаних із підпіллям. А за 1945–1947 роки — ще понад 100 тисяч людей.

Всього за 1944–1956 роки знищено 155108 та заарештовано 103866 підпільників, 87756 з яких засуджені.

З радянського боку в ході боротьби з націоналістами за 1944–1953 роки загинуло 30676 осіб. В тому числі: співробітників МДБ — 687, МВС — 1864, військовослужбовців — 3199, бійців винищувальних батальйонів — 2590, депутатів ВР УРСР — 2, голів облвиконкомів — 1, міськвиконкомів — 8, райвиконкомів — 32, селищних рад — 1454, інших радянських працівників — 1235, секретарів обкомів — 1, міськкомів — 2, райкомів — 44, інших партійних функціонерів — 160, голів колгоспів — 314, колгоспників і селян — 15355, робітників — 676, представників інтелігенції — 1931, дітей, старих, домогосподарок — 860.

Це холодна правда. Але правдою є і те, що за кожну жертву бандерівці заплатилися життям п'ятьох бойовиків, і ще трьох влада запроторила у в'язниці.

Коли на початку весни 1943 року німці дізналися, що українська допоміжна поліція є законспірованою структурою опору і стали її роззброювати, провід ОУН (Б) видав наказ, щоб поліціяї перебралися з казарм на заздалегідь підготовлені лісові бази і склали ядро Української Повстанської Армії (за хронікою Василя Мацюка рожнівська українська поліція пішла в УПА 23 березня 1943 року — авт.). Звільнені місця окупаційна адміністрація укомплектувала поляками, зіштовхнувши українців і поляків для пом'якшення опору на національному підґрунті. Та ще у партизанські загони Ковпака, Сабурова, Федорова, Медведева було мобілізовано не менше 5 тисяч місцевих поляків, в яких стосунки з оунівцями склалися, м'яко кажучи, не найкращі. Детонатор спрацював... Українськими бойовиками було спалено понад 170 польських сіл, а польськими — понад 150 українських з незліченними жертвами мирних селян з обох сторін.

Вірогідно, труднощі у становленні України починаються з того, що унітарну державу доводиться кроїти з кількох мозаїчних клаптиків: ополяченого заходу, обрусілого сходу, інтернаціонального півдня, православного, католицького, іудейського і мусульманського віросповідання, соціалістичної і капіталістичної доктрин, які в усі часи більше конфліктували, ніж ладнали. Недавня офіційна політика залишила багато кривд, які повільно забуваються нині суцими і спалахують провами докорів, зверхності чи зневаги.

Ймовірно, така напруга триватиме, допоки не оголеться і не всохне коріння, що її живить. У глибинах непорозумін між громадянами сходу і заходу України тліють головешки ідеології комунізму і наці-



Рожнівські ветерани біля могили борцям за волю України

оналізму. Нещадна боротьба між ними палала у 1939–1954 роках, коли переконливим аргументом вважався влучний постріл у опонента. Могильні гроби, ниючі рани, відгомін жаків братовбивства і тюремних поневірянь тримаються у людській пам'яті. Тримаються аж

надто міцно. Бо давно замирились євреї і німці, які у ті буремні роки ліквідовували євреїв як націю. Діловими партнерами і союзниками стали японці й американці, незважаючи на те, що ті у роки війни скидали на голови японців атомні бомби. А українські онуки силкуються продовжувати затіяну дідами-прадідами бійку, невизвано усвідомлюючи, з чого вона почалася» [11, с. 31–32].



Пам'ятник воякам УПА у м. Куту

У 1991 році в Рожнові споруджено й освячено могилу рожнівчанам, які боролися і загинули за волю України. Вічна і світла їм пам'ять! Споруджували могилу під керівництвом Строїча Василя Федоровича і Кричуна Василя Дмитровича.

Тепер згадаймо поіменно тих рожнівчан, які були призвані в Радянську Армію і загинули на фронтах війни [21, с. 80–93].

Андрейчук Василь Павлович, 1911 р., с. Рожнів, українець. Мобілізований Косівським РВК. Рядовий. Загинув у бою 16.10.1944 р. Похований: м. Акмяне, Литва.

Андрейчук Василь Панасович, 1910 р., с. Рожнів, українець. Мобілізований Косівським РВК. Рядовий. Загинув у бою 17.04.1945 р. Похований: с. Фельверта, поблизу м. Глуши, Чехословаччина.

Андрейчук Григорій Миколайович, 1914 р., с. Рожнів, українець. Мобілізований Косівським РВК. Рядовий. Загинув у бою 10.03.1945 р. Похований: с. Шейнау, Опольське в-во, Польща.

Андрейчук Іван Петрович, 1900 р., с. Рожнів, українець. Мобілізований Косівським РВК. Рядовий. Помер від ран 16.11.1944 р. Похований: с. Гіги, Вілкавишкський р-н, Литва.

Андрейчук Михайло Гаврилович, 1911 р., с. Рожнів, українець. Мобілізований Косівським РВК. Рядовий. Загинув у бою 07.10.1944 р. Похований: с. Дубляни, поблизу м. Тельшяй, Литва.

Андрейчук Юрій Миколайович, 1906 р., с. Рожнів, українець. Мобілізований Косівським РВК. Рядовий. Пропав безвісти 10.10.1944 р.

Андрич Василь Михайлович, 1917 р., с. Рожнів, українець. Мобілізований Кутським РВК. Рядовий. Пропав безвісти у січні 1945 р.

Андрич Петро Іванович, 1907 р., с. Рожнів, українець. Мобілізований Кутським РВК. Сержант. Пропав безвісти у травні 1945 р.

Баранчук Юрій Васильович, 1909 р., с. Рожнів, українець. Мобілізований Кутським РВК. Рядовий. Помер від ран 16.01.1945 р. Похований: с. Точнабель, Варшавське в-во, Польща.

Белінський Михайло Йосипович, 1904 р., с. Рожнів, українець. Мобілізований Кутським РВК. Рядовий. Пропав безвісти у квітні 1945 р.

Боднар Василь Танасійович, 1925 р., с. Рожнів, українець. Мобілізований Заболотівським РВК. Рядовий. Помер від ран 10.02.1945 р. Похований: м. Калінінград, Росія.

Божанський Петро Порфирівич, 1903 р., с. Рожнів, українець. Мобілізований Косівським РВК. Рядовий. Загинув у бою 07.10.1944 р. Похований: с. Укри, Латвія.

Бойко Андрій Олексійович, 1925 р., с. Рожнів, українець. Мобілізований Косівським РВК. Рядовий. Помер від ран 28.01.1945 р. Похований: с. Довіляй, Литва.

Бойко Василь Дмитрович, 1925 р., с. Рожнів, українець. Мобілізований Косівським РВК. Рядовий. Пропав безвісти 26.09.1944 р.

Бойко Василь Павлович, с. Рожнів, українець. Мобілізований Косівським РВК. Рядовий. Загинув у бою 18.03.1945 р. Похований: с. Еспенкруг, Гданське в-во, Польща.

Бондар Василь Павлович, 1925 р., с. Рожнів, українець. Мобілізований Кутським РВК. Рядовий. Загинув у бою 08.03.1945 р. в Польщі.

Борук Петро Федорович, с. Рожнів, українець. Мобілізований Косівським РВК. Рядовий. Помер від ран 01.02.1945 р. Похований: м. Алуксне, Латвія.

Борук Юрій Олексійович, 1902 р., с. Рожнів, українець. Мобілізований Кутським РВК. Рядовий. Пропав безвісти у грудні 1944 р.

Борщевський Гнат Ілліч, 1922 р., с. Рожнів, українець. Мобілізований Заболотівським РВК. Рядовий. Помер від ран 25.12.1944 р. Похований: с. Карепі, Озерський р-н, Латвія.

Ватаманюк Василь Іванович, 1900 р., с. Рожнів, українець. Мобілізований Косівським РВК. Рядовий. Загинув у бою 10.10.1944 р. Похований: с. Довіляй, Литва.

Ватаманюк Василь Миколайович, 1907 р., с. Рожнів, українець. Мобілізований Косівським РВК. Рядовий. Загинув у бою 10.10.1944 р. Похований: с. Довіляй, Литва.

Ватаманюк Григорій Васильович, 1907 р., с. Рожнів, українець. Мобілізований у червні 1941 р. Рядовий. Помер у німецькому полоні у жовтні 1941 р. Похований: с. Лаврів, Львівська обл., Україна.

Ватаманюк Михайло Танасійович, 1909 р., с. Рожнів, українець. Мобілізований Кутським РВК. Рядовий. Пропав безвісти у вересні 1944 р.

Ватаманюк Олексій Васильович, 1899 р., с. Рожнів, українець. Мобілізований Кутським РВК. Рядовий. Загинув у бою в липні 1944 р. Похований: м. Чортків, Тернопільська обл., Україна.

Ватаманюк Степан Федорович, 1905 р., с. Рожнів, українець. Мобілізований Заболотівським РВК. Рядовий. Помер від ран 02.02.1945 р. Похований: с. Плонен, Цеханувське в-во, Польща.

Ватаманюк Юрій Васильович, 1921 р., с. Рожнів, українець. Мобілізований Кутським РВК. Рядовий. Помер від ран 13.03.1945 р. Похований: с. Турзе, Гданське в-во, Польща.

Ватаманюк Юрій Федорович, 1909 р., с. Рожнів, українець. Мобілізований Кутським РВК. Рядовий. Помер від ран 05.02.1945 р. Похований: смт Чехово, Багратионовський р-н, Калінінградська обл., Росія.

Гавука Петро Семенович, 1919 р., с. Рожнів, українець. Мобілізований Кутським РВК. Рядовий. Пропав безвісти у серпні 1944 р.

Гавука Степан, с. Рожнів, українець. Мобілізований Кутським РВК. Рядовий. Пропав безвісти у квітні 1945 р.

Галичук Іван Олексійович, 1907 р., с. Рожнів, українець. Мобілізований Косівським РВК. Рядовий. Загинув у бою 06.04.1945 р. Похований: м. Багратионовськ, Калінінградська обл., Росія.

Галичук Ілля Семенович, 1902 р., с. Рожнів, українець. Мобілізований Косівським РВК. Рядовий. Пропав безвісти у грудні 1944 р.

Гафтон Михайло Михайлович, 1924 р., с. Рожнів, українець. Мобілізований Кутським РВК. Рядовий. Пропав безвісти у січні 1945 р.

Гафтон Федір Іванович, 1915 р., с. Рожнів, українець. Мобілізований Косівським РВК. Рядовий. Помер від ран 24.11.1944 р. Похований: с. Пампалі, Салдуський р-н, Латвія.

Гафтон Юрій Ісакович, 1908 р., с. Рожнів, українець. Мобілізований Кутським РВК. Рядовий. Пропав безвісти у серпні 1944 р.

Глітняк Василь Григорович, 1903 р., с. Рожнів, українець. Мобілізований Кутським РВК. Рядовий. Пропав безвісти у травні 1945 р.

Глушко Василь Миколайович, 1922 р., с. Рожнів, українець. Мобілізований Кутським РВК. Рядовий. Помер від ран 24.03.1945 р. Похований: м. Даугавпілс, Латвія.

Глушко Федір Маркович, 1899 р., с. Рожнів, українець. Мобілізований Кутським РВК. Рядовий. Загинув у бою 25.03.1945 р. Похований: с. Борґфельде, поблизу м. Гданськ, Польща.

Голок Микола Іванович, 1922 р., с. Рожнів, українець. Мобілізований Косівським РВК. Рядовий. Загинув у бою 02.02.1945 р. Похований: с. Дамбітцен, поблизу м. Ельблонг, Польща.

Гречук Василь Іванович, 1914 р., с. Рожнів, українець. Мобілізований Кутським РВК. Рядовий. Загинув у бою 19.01.1945 р. Похований: с. Клевки, Варшавське в-во, Польща.

Гречук Василь Леонтійович, 1909 р., с. Рожнів, українець. Мобілізований Кутським РВК. Рядовий. Загинув у бою 25.02.1945 р. Похований: с. Реки, Ліепайський р-н, Латвія.

Грималюк Іван Панасович, 1912 р., с. Рожнів, українець. Мобілізований Кутським РВК. Рядовий. Загинув у бою 03.02.1945 р. Похований: с. Дамбітцен, поблизу м. Ельблонг, Польща.

Гринчук Микола Костянтинівич, 1910 р., с. Рожнів, українець. Мобілізований Кутським РВК. Рядовий. Загинув у бою 11.03.1945 р. Похований: с. Павловіце, Польща.

Грицюк Микола Ілліч, 1911 р., с. Рожнів, українець. Мобілізований Кутським РВК. Рядовий. Загинув у бою 05.10.1944 р. Похований: с. Рингово, поблизу м. Куршенай, Шяуляйський р-н, Литва.

Гуляк Михайло Дмитрович, 1919 р., с. Рожнів, українець. Мобілізований Косівським РВК. Рядовий. Помер у німецькому полоні 18.02.1942 р.

Гуцуляк Олексій Леонтійович, 1913 р., с. Рожнів, українець. Мобілізований Кутським РВК. Рядовий. Помер від ран 25.02.1945 р. Похований: с. Реки, Ліепайський р-н, Латвія.

Гушман Василь Семенович, с. Рожнів, українець. Мобілізований Кутським РВК. Рядовий. Загинув у бою 05.10.1944 р. Похований: х. Дарінчувіс, Литва.

Гушул Василь Григорович, 1919 р., с. Рожнів, українець. Мобілізований Кутським РВК. Рядовий. Пропавав безвісти у жовтні 1944 р.

Гушул Василь Йосипович, 1910 р., с. Рожнів, українець. Мобілізований Кутським РВК. Рядовий. Помер від ран 06.10.1944 р. Похований: с. Мутеняй, Литва.

Гушул Григорій Дмитрович, 1912 р., с. Рожнів, українець. Мобілізований Кутським РВК. Рядовий. Загинув у бою 03.02.1945 р. Похований: с. Дамбітцен, поблизу м. Ельблонг, Польща.

Гушул Дмитро Гаврилович, 1916 р., с. Рожнів, українець. Мобілізований Кутським РВК. Рядовий. Загинув у бою 31.03.1945 р. Похований: х. Вастяс, Тукумський р-н, Латвія.

Гушул Іван Васильович, 1924 р., с. Рожнів, українець. Мобілізований Кутським РВК. Рядовий. Загинув у бою 10.10.1944 р. Похований: м. Акмяне, Литва.

Гушуд Іван Максимович, 1918 р., с. Рожнів, українець. Мобілізований у 1941 р. Рядовий. Пропав безвісти у листопаді 1942 р.

Гушуд Михайло Юрійович, 1901 р., с. Рожнів, українець. Мобілізований Кутським РВК. Рядовий. Пропав безвісти у лютому 1945 р.

Данилюк Василь Танасійович, 1923 р., с. Рожнів, українець. Мобілізований Кутським РВК, Рядовий. Загинув у бою 04.11.1944 р. Похований: с. Серви, Естонія.

Данилюк Дмитро Васильович, 1901 р., с. Рожнів, українець. Мобілізований Кутським РВК. Рядовий. Загинув у бою 16.10.1944 р. Похований: м. Акмяне, Литва.

Данилюк Михайло Іванович, 1921 р., с. Рожнів, українець. Мобілізований у 1944 р. Рядовий. Згинув у бою 07.10.1944 р. Похований: с. Дубяни, Тельшайський р-н, Литва.

Данилюк Михайло Юрійович, 1922 р., с. Рожнів, українець. Мобілізований Косівським РВК. Рядовий. Пропав безвісти у серпні 1944 р.

Данилюк Юрій Васильович, 1923 р., с. Рожнів, українець. Мобілізований Кутським РВК. Рядовий. Загинув у бою 04.02.1945 р. Похований: с. Зернін, Німеччина.

Денстюк Михайло Федорович, 1903 р., с. Рожнів, українець. Мобілізований Кутським РВК. Рядовий. Пропав безвісти у лютому 1945 р.

Дибель Василь Петрович, 1913 р., с. Рожнів, українець. Мобілізований Кутським РВК. Рядовий. Пропав безвісти у березні 1945 р.

Дибель Олексій Андрійович, 1911 р., с. Рожнів, українець. Мобілізований Косівським РВК. Рядовий. Загинув у бою 03.02.1945 р. Похований: с. Шпітгельхоф, поблизу м. Ельблонг, Польща.

Дійчук Іван Юрійович, с. Рожнів, українець. Мобілізований Косівським РВК. Рядовий. Загинув у бою 16.10.1944 р. Похований: с. Кретінгале, Литва.

Дійчук Петро Юрійович, 1901 р., с. Рожнів, українець. Мобілізований Кутським РВК. Рядовий. Загинув у бою 16.10.1944 р. Похований: х. Штанден, Клайпедський р-н, Литва.

Добросельський Олексій Онуфрійович, 1906 р., с. Рожнів, українець. Мобілізований Кутським РВК. Рядовий. Помер від ран 29.10.1944 р. Похований: х. Аклента, Ліепайський р-н, Латвія.

Думстрой Юрій Федорович, 1920 р., с. Рожнів, українець. Мобілізований Кутським РВК. Рядовий. Помер від ран 08.10.1944 р. Похований: х. Кляйн-Куршен, Клайпедський р-н, Литва.

Дутчак Василь Прокопович, 1917 р., с. Рожнів, українець. Мобілізований Кутським РВК. Рядовий. Помер від ран 15.10.1944 р. Похований: маєток Катанген, Клайпедський р-н, Литва.

Дутчак Гнат Прокопович, 1902 р., с. Рожнів, українець. Мобілізований Кутським РВК. Рядовий. Загинув у бою 14.10.1944 р. Похований: с. Пеллайкен-Клаус, Клайпедський р-н, Литва.

Дутчак Дмитро Прокопович, 1914 р., с. Рожнів, українець. Мобілізований Кутським РВК. Рядовий. Загинув у бою 14.10.1944 р. Похований: с. Пеллайкен-Клаус, Клайпедський р-н, Литва.

Еленюк Василь Костянтинівич, 1905 р., с. Рожнів, українець. Мобілізований Кутським РВК. Рядовий. Загинув у бою 06.03.1945 р. Похований: с. Приєднієки, Латвія.

Еленюк Григорій Федорович, 1902 р., с. Рожнів, українець. Мобілізований Кутським РВК. Рядовий, Загинув у бою 23.11.1944 р. Похований: с. Тегеня, Чехословаччина.

Еленюк Яків Васильович, 1904 р., с. Рожнів, українець. Мобілізований Кутським РВК. Рядовий. Загинув у бою 07.10.1944 р. Похований: с. Дубяни, Тельшайський р-н, Литва.

Закровецький Михайло, 1922 р., с. Рожнів, українець. Мобілізований Кутським РВК. Рядовий. Загинув у бою 11.10.1944 р. Похований: с. Липки, Мажейкяйський р-н, Литва.

Захарук Микола Гаврилович, 1905 р., с. Рожнів, українець. Мобілізований Кутським РВК. Рядовий. Загинув у бою 05.11.1944 р. Похований: м. Мажейкяй, Литва.

Захарук Микола Дмитрович, 1921 р., с. Рожнів, українець. Мобілізований Кутським РВК. Рядовий. Загинув у бою 13.10.1944 р. Похований: м. Клайпеда, Литва.

Захарук Федір Якович, 1903 р., с. Рожнів, українець. Мобілізований Кутським РВК. Рядовий. Пропав безвісти у вересні 1944 р.

Зенько Петро Петрович, 1920 р., с. Рожнів, українець. Мобілізований Кутським РВК. Рядовий. Загинув у бою 26.09.1944 р. Похований: с. Селіні, Ризький р-н, Латвія.

Іваненко Василь Михайлович, 1901 р., с. Рожнів, українець. Мобілізований Кутським РВК. Рядовий. Пропав безвісти у грудні 1944 р.

Іваненко Михайло Васильович, 1926 р., с. Рожнів, українець. Мобілізований Кутським РВК. Рядовий. Пропав безвісти у квітні 1945 р.

Кіфорук Василь Ілліч, 1914 р., с. Рожнів, українець. Мобілізований у 1941 р. Рядовий. Пропав безвісти у грудні 1941 р.

Кіфорук Микола Танасійович, 1907 р., с. Рожнів, українець. Мобілізований у 1944 р. Рядовий. Пропав безвісти у 1945 р.

Книш Михайло Лук'янович, 1916 р., с. Рожнів, українець. Мобілізований Кутським РВК. Рядовий. Загинув у бою 15.01.1945 р. Похований: с. Бочари, Чехословаччина.

Козак Василь Іванович, 1921 р., с. Рожнів, українець. Мобілізований Кутським РВК. Рядовий. Помер від ран 07.02.1945 р. Похований: м. Калінінград, Росія.

Козловський Василь Онуфрійович, 1915 р., с. Рожнів, українець. Мобілізований Кутським РВК. Рядовий. Пропав безвісти 22.10.1944 р.

Козмей Іван Максимович, 1902 р., с. Рожнів, українець. Мобілізований Кутським РВК. Рядовий. Загинув у бою 10.10.1944 р. Похований: с. Матцвеллен, Клайпедський р-н, Литва.

Красовський Василь Миколайович, 1924 р., с. Рожнів, українець. Мобілізований Кутським РВК. Рядовий. Загинув у бою 16.10.1944 р. Похований: х. Штанден, Клайпедський р-н, Литва.

Красовський Іван Іванович, 1913 р., с. Рожнів, українець. Мобілізований Кутським РВК. Рядовий. Помер від ран 05.10.1944 р. Похований: с. Мужеляй, Шяуляйський р-н, Литва.

Кричун Василь Іванович, 1921 р., с. Рожнів, українець. Мобілізований Кутським РВК. Рядовий. Загинув у бою 07.02.1945 р. Похований: м. Калінінград, Росія.

Кричун Іван Якович, 1904 р., с. Рожнів, українець. Мобілізований Кутським РВК. Рядовий. Загинув у бою 06.04.1945 р. Похований: с. Готтевальде, поблизу м. Гданськ, Польща.

Кричун Микола Дмитрович, 1904 р., с. Рожнів, українець. Мобілізований Кутським РВК. Рядовий. Загинув у бою 18.04.1945 р. Похований: с. Шпреталь, Німеччина.

Кричун Михайло Дмитрович, 1906 р., с. Рожнів, українець. Мобілізований Кутським РВК. Рядовий. Загинув у бою 27.01.1945 р. Похований: с. Пфарр-Гуффен, поблизу м. Алуксне, Латвія.

Крутоголов Михайло Михайлович (Панасович), 1906 р., с. Рожнів, українець. Мобілізований Кутським РВК. Рядовий. Пропав безвісти у березні 1945 р.

Крутоголов Юрій Панасович, 1908 р., с. Рожнів, українець. Мобілізований Кутським РВК. Рядовий. Загинув у бою 03.11.1944 р. Похований: с. Дуніна, Ліспайський р-н, Латвія.

Крутофіст Василь Тимофійович, 1911 р., с. Рожнів, українець. Мобілізований Кутським РВК. Рядовий. Загинув у бою 26.02.1945 р. Похований: с. Стутенаєки, Ліспайський р-н, Латвія.

Крутофіст Дмитро Васильович, 1922 р., с. Рожнів, українець. Мобілізований Кутським РВК. Рядовий. Помер від ран 16.11.1944 р. Похований: х. Гайлиште, Ліспайський р-н, Латвія.

Крутофіст Іван Андрійович, 1915 р., с. Рожнів, українець. Мобілізований Кутським РВК. Рядовий. Пропав безвісти 15.02.1945 р.

Крутофіст Іван Михайлович, 1913 р., с. Рожнів, українець. Мобілізований Кутським РВК. Рядовий. Пропав безвісти у лютому 1945 р.

Крутофіст Іван Михайлович, 1914 р., с. Рожнів, українець. Мобілізований Кутським РВК. Рядовий. Пропав безвісти у грудні 1944 р.

Крутофіст Іван Петрович, 1918 р., с. Рожнів, українець. Мобілізований Кутським РВК. Рядовий. Загинув у бою 03.02.1945 р. Похований: с. Майслитайн, Цеханувське в-во, Польща.

Крутофіст Микола Ілліч, 1905 р., с. Рожнів, українець. Мобілізований Кутським РВК. Єфрейтор. Загинув у бою 31.01.1945 р. Похований: м. Поліськ, Калінінградська обл., Росія.

Крутофіст Микола Петрович, 1914 р., с. Рожнів, українець. Мобілізований Кутським РВК. Рядовий. Загинув у бою 19.10.1944 р. Похований: х. Міллер, Латвія.

Крутофіст Петро Тимофійович, 1924 р., с. Рожнів, українець. Мобілізований Кутським РВК. Рядовий. Загинув у бою 16.10.1944 р. Похований: с. Муценієки, Лієпайський р-н, Латвія.

Крутофіст Яків Ілліч, 1910 р., с. Рожнів, українець. Мобілізований Кутським РВК. Рядовий. Пропав безвісти у листопаді 1944 р.

Кузейко Петро Олексійович, 1902 р., с. Рожнів, українець. Мобілізований Кутським РВК. Рядовий. Пропав безвісти у листопаді 1944 р.

Кушнір Василь Іванович, 1915 р., с. Рожнів, українець. Мобілізований Кутським РВК. Рядовий. Помер від ран 01.10.1944 р. Похований: м. Даугавпілс, Латвія.

Лапко Василь Петрович, 1925 р., с. Рожнів, українець. Мобілізований Кутським РВК. Рядовий. Пропав безвісти 24.10.1944 р.

Левко Захар Васильович, 1926 р., с. Рожнів, українець. Мобілізований Косівським РВК. Рядовий. Пропав безвісти у квітні 1945 р.

Левко Микола Миколайович, 1925 р., с. Рожнів, українець. Мобілізований Кутським РВК. Рядовий. Загинув у бою 11.04.1945 р. Похований: смт. Переславське, Зеленоградський р-н, Калінінградська обл., Росія.

Лосюк Юрій Іванович, 1911 р., с. Рожнів, українець. Мобілізований Кутським РВК. Рядовий. Загинув у бою 25.04.1945 р. Похований: с. Яктар, поблизу м. Оппельн, Німеччина.

Магдич Михайло Іванович, 1908 р., с. Рожнів, українець. Мобілізований Кутським РВК. Рядовий. Помер від ран 24.03.1945 р. Похований: м. Калінінград, Росія.

Максим'юк Михайло Дмитрович, 1920 р., с. Рожнів, українець. Мобілізований Кутським РВК. Рядовий. Загинув у бою 13.01.1945 р. Похований: с. Переч, Варшавське в-во, Польща.

Мартинюк Микола, 1908 р., с. Рожнів, українець. Мобілізований у 1944 р. Рядовий. Пропав безвісти у грудні 1944 р.

Марчук Іван Максимович, 1919 р., с. Рожнів, українець. Мобілізований Кутським РВК. Рядовий. Пропав безвісти 05.10.1944 р.

Мацевич Ян Станіславович, 1905 р., с. Рожнів, поляк. Мобілізований у 1944 р. Рядовий. Загинув у бою 13.03.1945 р. Похований: м. Колобжег, Польща.

Михнюк Данило Семенович, 1905 р., с. Рожнів, українець. Мобілізований Кутським РВК. Рядовий. Помер від ран 28.01.1945 р. Похований: м. Гроссвайсензен, Німеччина.

Мицкан Андрій Васильович, 1903 р., с. Рожнів, українець. Мобілізований Кутським РВК. Рядовий. Помер від ран 25.10.1944 р. Похований: м. Радвилішкіс, Литва.

Мицкан Андрій Васильович, 1902 р., с. Рожнів, українець. Мобілізований Кутським РВК. Рядовий. Загинув у бою 14.11.1944 р. Похований: м. Клайпеда, Литва.

Мицкан Пантелій Миколайович, 1902 р., с. Рожнів, українець. Мобілізований Кутським РВК. Рядовий. Загинув у бою 14.10.1944 р. Похований: м. Клайпеда, Литва.

Нагвебедюк Григорій Михайлович, 1902 р., с. Рожнів, українець. Мобілізований Кутським РВК. Рядовий. Помер від ран 01.05.1945 р. Похований: м. Будапешт, Угорщина.

Никифорак Юрій Васильович, 1918 р., с. Рожнів, українець. Мобілізований Кутським РВК. Рядовий. Помер від ран 28.04.1945 р. Похований: м. Цибінген, Німеччина.

Нумайко Дмитро Михайлович, 1915 р., с. Рожнів, українець. Мобілізований Кутським РВК. Рядовий. Пропав безвісти у жовтні 1944 р.

Нумайко Іван Петрович, 1897 р., с. Рожнів, українець. Мобілізований Кутським РВК. Рядовий. Пропав безвісти у травні 1945 р.

Одотюк Микола Данилович, 1926 р., с. Рожнів, українець. Мобілізований Кутським РВК. Рядовий. Загинув у бою 26.03.1945 р. Похований: с. Броштау, Німеччина.

Одотюк Микола Іллч, 1901 р., с. Рожнів, українець. Мобілізований Кутським РВК. Рядовий. Пропав безвісти у березні 1945 р.

Олексюк Тимофій Васильович, 1920 р., с. Рожнів, українець. Мобілізований Кутським РВК. Рядовий. Помер від ран 10.03.1945 р. Похований: с. Ротубе, Гданське в-во, Польща.

Онуфрійчук Михайло Дмитрович, 1921 р., с. Рожнів, українець. Мобілізований Кутським РВК. Рядовий. Загинув у бою 23.01.1945 р. Похований: с. Мознизики, Ліспайський р-н, Латвія.

Павлюк Микола Васильович, 1924 р., с. Рожнів, українець. Мобілізований Кутським РВК. Рядовий. Помер від ран 09.03.1945 р. Похований: м. Мінт-Градок, Чехословаччина.

Пилип'юк Василь Юрійович, 1914 р., с. Рожнів, українець. Мобілізований Кутським РВК. Рядовий. Загинув у бою 02.02.1945 р. Похований: с. Шпіттельхоф, Ельблонзьке в-во, Польща.

Пилип'юк Микола Юрійович, 1923 р., с. Рожнів, українець. Мобілізований Кутським РВК. Рядовий. Помер від ран 02.03.1945 р. Похований: х. Рудзіши, Латвія.

Пинко Дмитро Михайлович, 1907 р., с. Рожнів, українець. Мобілізований Кутським РВК. Рядовий. Загинув у бою 14.10.1944 р. Похований: м. Гаргждай, Литва.

Пінчук Михайло Юрійович, 1901 р., с. Рожнів, українець. Мобілізований Кутським РВК. Рядовий. Пропав безвісти у жовтні 1944 р.

Погребенник Василь Захарович, 1912 р., с. Рожнів, українець. Мобілізований Кутським РВК. Рядовий. Загинув у бою 17.01.1945 р. Похований: ст. Гонсцін, Польща.

Погребенник Василь Маркович, 1906 р., с. Рожнів, українець. Мобілізований Кутським РВК. Рядовий. Помер від ран 17.04.1945 р. Похований: смт. Совхозний, Ладушкінський р-н, Калінінградська обл., Росія.

Погребенник Василь Федорович, 1910 р., с. Рожнів, українець. Мобілізований Кутським РВК. Рядовий. Пропав безвісти у грудні 1944 р.

Погребенник Дмитро Іванович, 1906 р., с. Рожнів, українець. Мобілізований Косівським РВК. Рядовий. Загинув у бою 21.12.1944 р. Похований: с. Пусари, Салдуський р-н, Латвія.

Погребенник Дмитро Мокійович, 1906 р., с. Рожнів, українець. Мобілізований Кутським РВК. Рядовий. Загинув у бою 14.10.1944 р. Похований: м. Клайпеда, Литва.

Погребенник Михайло Юрійович, 1902 р., с. Рожнів, українець. Мобілізований Кутським РВК. Рядовий. Загинув у бою 05.10.1944 р. Похований: х. Парангувіс, Куршинайський р-н, Литва.

Погребенник Павло Онуфрійович, 1919 р., с. Рожнів, українець. Мобілізований Кутським РВК. Рядовий. Помер від ран 28.01.1945 р. Похований: м. Гроссвайсензен, Німеччина.

Погребенник Петро Федорович, 1900 р., с. Рожнів, українець. Мобілізований Кутським РВК. Рядовий. Загинув у бою 24.03.1945 р. Похований: с. Боргфельд, поблизу м. Гданськ, Польща.

Погребняк Захар Дмитрович, 1914 р., с. Рожнів, українець. Мобілізований Кутським РВК. Рядовий. Загинув у бою 28.01.1945 р. Похований: с. Довіляй, Литва.

Поліщук Іван Юрійович, 1912 р., с. Рожнів, українець. Мобілізований Кутським РВК. Рядовий. Помер від ран 24. 2.1944 р. Похований: маєток Гарози, Ліепайський р-н, Латвія.

Порчук Федір Юрійович, 1918 р., с. Рожнів, українець. Мобілізований Кутським РВК. Рядовий. Загинув у бою 28.01.1945 р. Похований: с. Довіляй, Литва.

Поушук Григорій Миколайович, 1915 р., с. Рожнів, українець. Мобілізований Косівським РВК. Рядовий. Загинув у німецькому полоні в липні 1941 р.

Пучко Петро, 1918 р., с. Рожнів, українець. Мобілізований Кутським РВК. Рядовий. Пропав безвісти у 1945 р. в Німеччині.

Радиш Василь Лук'янович, 1905 р., с. Рожнів, українець. Мобілізований Кутським РВК. Рядовий. Пропав безвісти у лютому 1945 р.

Радиш Дмитро Андрійович, 1921 р., с. Рожнів, українець. Мобілізований Кутським РВК. Рядовий. Загинув у бою 09.02.1945 р. Похований: м. Ельблонг, Польща.

Радиш Дмитро Никифорович (Миколайович), 1902 р., с. Рожнів, українець. Мобілізований Кутським РВК. Рядовий. Пропав безвісти у січні 1945 р.

Радиш Дмитро Пилипович, 1919 р., с. Рожнів, українець. Мобілізований Заболотівським РВК. Рядовий. Пропав безвісти у квітні 1945 р.

Радиш Іван Васильович, 1925 р., с. Рожнів, українець. Мобілізований Кутським РВК. Рядовий. Помер від ран 15.10.1944 р. Похований: с. Катанген, Клайпедський р-н, Литва.

Радиш Іван Васильович, с. Рожнів, українець. Мобілізований Кутським РВК. Рядовий. Загинув у бою 06.10.1944 р. Похований: м. Мутеляй, Литва.

Радиш Микола Григорович, 1921 р., с. Рожнів, українець. Мобілізований Кутським РВК. Рядовий. Пропав безвісти у грудні 1944 р.

Радиш Микола Дмитрович, 1924 р., с. Рожнів, українець. Мобілізований Кутським РВК. Рядовий. Помер від ран 27.12.1944 р. Похований: с. Перконі, Ліепайський р-н, Латвія.

Радиш Микола Іванович, 1902 р., с. Рожнів, українець. Мобілізований Кутським РВК. Рядовий. Загинув у бою 01.11.1944 р. Похований: с. Кнауши, Ліепайський р-н, Латвія.

Радиш Микола Танасійович, 1923 р., с. Рожнів, українець. Мобілізований Кутським РВК. Рядовий. Загинув у бою 08.02.1945 р. Похований: м. Ельблонг, Польща.

Радиш Микола Федорович, 1924 р., с. Рожнів, українець. Мобілізований Кутським РВК. Рядовий. Загинув у бою 27.11.1944 р. Похований: с. Перконі, Ліепайський р-н, Латвія.

Радиш Михайло Дмитрович, 1924 р., с. Рожнів, українець. Мобілізований Кутським РВК. Рядовий. Загинув у бою 20.01.1945 р. Похований: с. Дюнфарке, Люблінське в-во, Польща.

Радиш Петро Прокопович, 1918 р., с. Рожнів, українець. Мобілізований Кутським РВК. Рядовий. Пропав безвісти у січні 1945 р.

Радиш Степан Михайлович, 1913 р., с. Рожнів, українець. Мобілізований Кутським РВК. Рядовий. Пропав безвісти у квітні 1945 р.

Радиш Федір Григорович, 1908 р., с. Рожнів, українець. Мобілізований Кутським РВК. Рядовий. Помер від ран 02.03.1945 р. Похований: м. Ностінбург, Польща.

Радишанко Григорій Мартинович, 1911 р., с. Рожнів, українець. Мобілізований Кутським РВК. Рядовий. Загинув у бою 23.02.1945 р. Похований: х. Нагта, Тукумський р-н, Латвія.

Ропар Василь Гнатович, с. Рожнів, українець. Мобілізований Кутським РВК. Рядовий. Пропав безвісти у грудні 1944 р.

Ропар Федір Ілліч, 1905 р., с. Рожнів, українець. Мобілізований Кутським РВК. Рядовий. Загинув у бою 20.03.1945 р. Похований: с. Клодау, Гданське в-во, Польща.

Савин Юрій Гнатович, 1905 р., с. Рожнів, українець. Мобілізований Кутським РВК. Рядовий. Загинув у бою 05.10.1944 р. Похований: х. Парангувіс, Куршинайський р-н, Литва.

Савчук Микола Пантелійович, с. Рожнів, українець. Мобілізований Кутським РВК. Рядовий. Загинув у бою 19.04.1945 р. Похований: м. Вроцлав, Польща.

Сав'як Григорій Васильович, 1923 р., с. Рожнів, українець. Мобілізований Кутським РВК. Рядовий. Загинув у бою 25.10.1945 р. Похований: с. Довіляй, Литва.

Сав'як Григорій Дмитрович, 1916 р., с. Рожнів, українець. Мобілізований Кутським РВК. Рядовий. Загинув у бою 25.04.1945 р. Похований: с. Міттельвальде, Бранденбурзька провін., Німеччина.

Сав'як Григорій Олексійович, 1920 р., с. Рожнів, українець. Мобілізований Кутським РВК. Рядовий. Загинув у бою 07.10.1944 р. Похований: х. Станішки, Адуксенський р-н, Латвія.

Сахро Дмитро Танасійович, 1920 р., с. Рожнів, українець. Мобілізований Кутським РВК. Рядовий. Пропав безвісти у 1945 р.

Сахро Михайло Васильович, 1905 р., с. Рожнів, українець. Мобілізований у 1941 р. Рядовий. Пропав безвісти у липні 1944 р.

Сахро Михайло Миколайович, 1908 р., с. Рожнів, українець. Мобілізований Кутським РВК. Рядовий. Загинув у бою 28.01.1945 р. Похований: с. Довіляй, Литва.

Сахро Пантелій Андрійович, 1921 р., с. Рожнів, українець. Мобілізований Кутським РВК. Рядовий. Помер від ран 28.04.1945 р. Похований: с. Хермансдорф, Вроцлавське в-во, Польща.

Семенюк Дмитро Костянтинович, 1920 р., с. Рожнів, українець. Мобілізований Кутським РВК. Рядовий. Загинув у бою 22.12.1944 р. Похований: х. Стразді, Ліепайський р-н, Латвія.

Семенюк Тихон, син Анни, 1910 р., с. Рожнів, українець. Мобілізований Косівським РВК. Рядовий. Загинув у бою 25.12.1944 р. в Польщі.

Сенчук Дмитро Степанович, 1919 р., с. Рожнів, українець. Мобілізований Кутським РВК. Рядовий. Помер від ран 22.02.1942 р. Похований: смт. Парголово, Выборзький р-н, Ленінградська обл., Росія.

Сенчук Іван Степанович, 1912 р., с. Рожнів, українець. Мобілізований Кутським РВК. Рядовий. Загинув у бою 02.02.1945 р. Похований: с. Дамбітцен, поблизу м. Ельблонг, Польща.

Сенчук Ілля Тихонович, 1901 р., с. Рожнів, українець. Мобілізований Кутським РВК. Рядовий. Пропає безвісти 20.04.1945 р.

Симовін Василь Петрович, 1919 р., с. Рожнів, українець. Мобілізований Кутським РВК. Рядовий. Загинув у бою 09.10.1944 р. Похований: м. Круоляй, Мажейкайський р-н, Литва.

Симотюк Василь Павлович, 1910 р., с. Рожнів, українець. Мобілізований Кутським РВК. Рядовий. Загинув у бою 05.04.1945 р. Похований: смт Константиновка, Гусевський р-н, Калінінградська обл., Росія.

Соловей Андрій Іванович, 1910 р., с. Рожнів, українець. Мобілізований Кутським РВК. Рядовий. Загинув у бою 07.02.1945 р. Похований: м. Ельблонг, Польща.

Соломійчук Іван Петрович, 1908 р., с. Рожнів, українець. Мобілізований Кутським РВК. Рядовий. Загинув у бою 29.01.1945 р. Похований: с. Довіляй, Литва.

Соломійчук Михайло Остапович, 1925 р., с. Рожнів, українець. Мобілізований Заболотівським РВК. Рядовий. Загинув у бою 11.10.1944 р. Похований: м. Клайпеда, Литва.

Соломійчук Григорій Кирилович, с. Рожнів, українець. Мобілізований Заболотівським РВК. Молодший сержант. Загинув у бою 28.10.1944 р. Похований: с. Можайкі, Ліепайський р-н, Латвія.

Сорохан Василь Миколайович, 1919 р., с. Рожнів, українець. Мобілізований Кутським РВК. Рядовий. Пропає безвісти у вересні 1944 р.

Сорохан Іван Григорович, 1900 р., с. Рожнів, українець. Мобілізований у 1944 р. Рядовий. Пропає безвісти у квітні 1945 р.

Сорохан Іван Дмитрович, 1913 р., с. Рожнів, українець. Мобілізований Кутським РВК. Рядовий. Загинув у бою 14.10.1944 р. Похований: с. Рингово, Шяуляйський р-н, Литва.

Сорохан Ілля Григорович, 1915 р., с. Рожнів, українець. Мобілізований у 1944 р. Рядовий. Пропав безвісти у липні 1944 р.

Стефурак Петро Васильович, 1926 р., с. Рожнів, українець. Мобілізований Кутським РВК. Сержант. Загинув у бою 03.02.1945 р. Похований: с. Шліттельхоф, поблизу м. Ельблонг, Польща.

Стефурак Семен Юрійович, 1905 р., с. Рожнів, українець. Мобілізований у 1944 р. Рядовий. Загинув у бою 28.03.1945 р. Похований: с. Ниалка, Угорщина.

Стеф'юк Микола Іванович, 1908 р., с. Рожнів, українець. Мобілізований Кутським РВК. Рядовий. Загинув у бою 06.10.1944 р. Похований: х. Желювяни, Литва.

Стеф'юк Михайло Іванович, 1902 р., с. Рожнів, українець. Мобілізований Кутським РВК. Рядовий. Загинув у бою 06.10.1944 р. Похований: м. Тельшяй, Литва.

Стеф'юк Петро Федорович, 1904 р., с. Рожнів, українець. Мобілізований Кутським РВК. Рядовий. Пропав безвісти у грудні 1944 р.

Строїч Василь Павлович, 1913 р., с. Рожнів, українець. Мобілізований Косівським РВК. Рядовий. Помер у німецькому полоні 27.11.1941 р.

Строїч Василь Пилипович, 1924 р., с. Рожнів, українець. Мобілізований Кутським РВК. Рядовий. Пропав безвісти у 1944 р.

Строїч Григорій Петрович, 1922 р., с. Рожнів, українець. Мобілізований Кутським РВК. Рядовий. Загинув у бою 20.11.1944 р. Похований: с. Редине, Ліепайський р-н, Латвія.

Строїч Микола Григорович, 1918 р., с. Рожнів, українець. Мобілізований Кутським РВК. Рядовий. Загинув у бою 08.10.1944 р. Похований: м. Акмяне, Литва.

Строїч Петро Михайлович, 1905 р., с. Рожнів, українець. Мобілізований у 1944 р. Рядовий. Пропав безвісти у грудні 1944 р.

Строїч Петро Юрійович, 1909 р., с. Рожнів, українець. Мобілізований Кутським РВК. Рядовий. Пропав безвісти у січні 1945 р.

Струць Григорій Онуфрійович, 1900 р., с. Рожнів, українець. Мобілізований Кутським РВК. Рядовий. Загинув у бою 29.01.1945 р. Похований: х. Івані, Ліепайський р-н, Латвія.

Струць Іван Тарасович, 1905 р., с. Рожнів, українець. Мобілізований Кутським РВК. Рядовий. Помер від ран 02.02.1945 р. Похований: м. Мамоново, Багратіоновський р-н, Калінінградська обл., Росія.

Струць Михайло Миколайович, 1904 р., с. Рожнів, українець. Мобілізований Кутським РВК. Рядовий. Загинув у бою 05.02.1945 р. Похований: с. Шпіттельхоф, поблизу м. Ельблонг, Польща.

Струць Михайло Остапович, 1913 р., с. Рожнів, українець. Мобілізований Кутським РВК. Рядовий. Загинув у бою 25.09.1944 р. Похований: с. Селіні, Ризький р-н, Латвія.

Струць Павло Федорович, 1920 р., с. Рожнів, українець. Мобілізований Кутським РВК. Рядовий. Загинув у бою 09.10.1944 р. Похований: с. Кібиши, Ліепайський р-н, Латвія.

Струць Юрій Григорович, 1919 р., с. Рожнів, українець. Мобілізований Кутським РВК. Рядовий. Помер від ран 30.03.1945 р. Похований: х. Вотде, Тукумський р-н, Латвія.

Супрон Болеслав Адамович, 1907 р., с. Рожнів, єврей. Мобілізований у 1944 р. Рядовий. Загинув у бою 19.04.1945 р. у Німеччині.

Тарабас Василь Миколайович, 1912 р., с. Рожнів, українець. Мобілізований у 1944 р. Рядовий. Пропає безвісти 24.10.1944 р.

Тарабас Василь Панасович, 1923 р., с. Рожнів, українець. Мобілізований Кутським РВК. Рядовий. Пропає безвісти 24.10.1944 р.

Тарабас Петро Андрійович, 1920 р., с. Рожнів, українець. Мобілізований Кутським РВК. Рядовий. Пропає безвісти у грудні 1944 р.

Таран Юрій Васильович, 1898 р., с. Рожнів, українець. Мобілізований Кутським РВК. Рядовий. Пропає безвісти у липні 1944 р.

Терен Юрій Васильович, 1901 р., с. Рожнів, українець. Мобілізований Кутським РВК. Рядовий. Пропає безвісти у серпні 1944 р.

Тимошук Михайло Дмитрович, 1919 р., с. Рожнів, українець. Мобілізований Кутським РВК. Рядовий. Загинув у бою 02.02.1945 р. Похований: с. Дамбітцен, поблизу м. Ельблонг, Польща.

Тифрук Дмитро Андрійович, 1923 р., с. Рожнів, українець. Мобілізований Кутським РВК. Рядовий. Помер від ран 29.02.1945 р. Похований: с. Силенієки, Ліепайський р-н, Латвія.

Томей Василь Михайлович, 1923 р., с. Рожнів, українець. Мобілізований Кутським РВК. Рядовий. Пропає безвісти у квітні 1945 р.

Томей Василь Юрійович, 1922 р., с. Рожнів, українець. Мобілізований Кутським РВК. Рядовий. Пропає безвісти у жовтні 1944 р.

Томей Микола Андрійович, 1906 р., с. Рожнів, українець. Мобілізований Кутським РВК. Рядовий. Помер від ран 26.01.1945 р. Похований: м. Паневежис, Литва.

Томей Федір Васильович, 1907 р., с. Рожнів, українець. Мобілізований Кутським РВК. Рядовий. Пропає безвісти 03.04.1945 р.

Томей Федір Миколайович, 1917 р., с. Рожнів, українець. Мобілізований Кутським РВК. Рядовий. Пропає безвісти у червні 1941 р.

Філіпчук Василь Омелянович, 1919 р., с. Рожнів, українець. Мобілізований Кутським РВК. Рядовий. Загинув у бою 01.11.1944 р. Похований: смт. Вайньоде, Лієспайський р-н, Латвія.

Хань Василь Федорович, 1919 р., с. Рожнів, українець. Мобілізований у 1940 р. Рядовий. Пропав безвісти у жовтні 1944 р.

Хань Іван Васильович, 1910 р., с. Рожнів, українець. Мобілізований у 1944 р. Рядовий. Пропав безвісти у квітні 1945 р.

Чепига Іван Миколайович, 1910 р., с. Рожнів, українець. Мобілізований Кутським РВК. Рядовий. Пропав безвісти у 1945 р.

Чернокниш Григорій Васильович, 1908 р., с. Рожнів, українець. Мобілізований Кутським РВК. Рядовий. Пропав безвісти у жовтні 1944 р.

Чернокниш Григорій Лук'янович, 1906 р., с. Рожнів, українець. Мобілізований Кутським РВК. Рядовий. Загинув у бою 02.02.1945 р. Похований: с. Дамбітцен, поблизу м. Ельблонг, Польща.

Чернокниш Петро Іванович, 1904 р., с. Рожнів, українець. Мобілізований Кутським РВК. Рядовий. Пропав безвісти у 1945 р.

Чокінюк Андрій Дмитрович, 1908 р., с. Рожнів, українець. Мобілізований Кутським РВК. Рядовий. Пропав безвісти 23.04.1945 р.

Чорнокниш Василь Григорович, 1908 р., с. Рожнів, українець. Мобілізований Кутським РВК. Рядовий. Пропав безвісти у вересні 1944 р.

Чурко Григорій Костянтинівич, 1914 р., с. Рожнів, українець. Мобілізований Кутським РВК. Рядовий. Пропав безвісти у грудні 1944 р.

Швалюк Михайло Прокопович, 1908 р., с. Рожнів, українець. Мобілізований Кутським РВК. Сержант. Пропав безвісти у квітні 1945 р.

Швалюк Юрій Миколайович, 1910 р., с. Рожнів, українець. Мобілізований Кутським РВК. Рядовий. Помер від ран у березні 1945 р.

Щербань Михайло Васильович, 1922 р., с. Рожнів, українець. Мобілізований Кутським РВК. Рядовий. Загинув у бою 17.02.1945 р. Похований: с. Нойдорф, Вроцлавське в-во, Польща.

Щербань Остафій Ісакович, 1900 р., с. Рожнів, єврей. Мобілізований Заболотівським РВК. Рядовий. Помер від ран 30.12.1944 р. Похований: с. Матцвеллен, Клайпедський р-н, Литва.

Юрах Василь Омелянович, 1924 р., с. Рожнів, українець. Мобілізований Кутським РВК. Рядовий. Загинув у бою 25.04.1945 р. Похований: м. Приморськ, Калінінградська обл., Росія.

Юрах Дмитро Михайлович, 1905 р., с. Рожнів, українець. Мобілізований Кутським РВК. Рядовий. Пропав безвісти у грудні 1944 р.

Юрах Іван Михайлович, 1910 р., с. Рожнів, українець. Мобілізований Кутським РВК. Рядовий. Загинув у бою 26.09.1944 р. Похований: с. Селіні, Ризький р-н, Латвія.

Юрах Микола Станіславович, 1910 р., с. Рожнів, українець. Мобілізований Кутським РВК. Рядовий. Пропав безвісти 05.10.1944 р.

Юрах Олексій Миколайович, 1908 р., с. Рожнів, українець. Мобілізований Кутським РВК. Рядовий. Помер від ран 28.03.1945 р. Похований: х. Берзінш, Алуксненський р-н, Латвія.

Юрах Олексій Михайлович, 1921 р., с. Рожнів, українець. Мобілізований Кутським РВК. Рядовий. Загинув у бою 14.10.1944 р. Похований: с. Пеллайкен-Клаус, Клайпедський р-н, Литва.

Юрах Степан Миколайович, 1906 р., с. Рожнів, українець. Мобілізований Кутським РВК. Рядовий. Пропав безвісти у травні 1945 р.

Юрах Юрій Федорович, 1911 р., с. Рожнів, українець. Мобілізований Кутським РВК. Рядовий. Помер від ран 05.02.1945 р. Похований: м. Калінінград, Росія.

Юрійчук Дмитро Якович, 1919 р., с. Рожнів, українець. Мобілізований Кутським РВК. Рядовий. Загинув у бою 14.03.1945 р. Похований: с. Кеніглін, поблизу м. Бранево, Польща.

Юрійчук Іван Васильович, 1922 р., с. Рожнів, українець. Мобілізований Кутським РВК. Рядовий. Загинув у бою 11.10.1944 р. Похований: м. Гаргждай, Литва.

Ясінський Микола Прокопович, 1919 р., с. Рожнів, українець. Мобілізований Кутським РВК. Рядовий. Помер від ран 02.02.1945 р. Похований: м. Діжграмзде, Ліепайський р-н, Латвія.

Ясінський Михайло Григорович, 1912 р., с. Рожнів, українець. Мобілізований Кутським РВК. Рядовий. Загинув у бою 21.10.1944 р. Похований: смт. Вайньоде, Ліепайський р-н, Латвія.

У СВІТ ШИРОКИЙ

ПЕРШІ КРОКИ

За бажанням батьків, після закінчення 10-го класу, я вступав до Івано-Франківського медичного інституту. З чотирьох іспитів набрав 18 балів — дві п'ятірки й дві четвірки, але за конкурсом не пройшов. Мені до нового року не вислали документів, бо, як виявилось пізніше, велика частина вступників із 18 балами пройшла. Видно, мене тримали в резерві, але цього я не знав, і постало питання, що робити далі? Свині годувати я не хотів...

Незабаром хтось мені сказав, що в гірських районах не вистачає вчителів і що райком комсомолу Верховинського району направляє в школи району десятикласників піонервожатими. Роздумувати не було часу. Мені треба було влаштуватися на роботу до 1-го вересня тому, що був введений новий порядок вступу до вищих навчальних закладів: без трудового дворічного стажу приймали тільки 25% вступників, а 75% — «стажників». Було два конкурси, й виходило так, що вступник зі стажем набрав набагато менше балів від вступника без стажу, але брали вступника зі стажем. Нікому це не подобалось, найбільше викладачам, бо у вищі навчальні заклади прийшли тупаки, які с'як-так позакінчували вечірню школу або відслужили 3–5 років у армії й усе позабували. Та «політична доцільність» була понад усе. Не дивно, що в ці 25% у медінституті я не «проліз».

Оскільки стаж при вступі відраховували з 1 вересня, то влаштуватися мені треба було до цієї дати. Запізнення на кілька днів викреслювало цілий рік стажу, а це мені загрожувало тим, що не потрапляю в стажники, а там — армія, а далі — ніхто не знає, як може статися. Та й шкода мені було витратити три роки на армію.

Я тут же поїхав у Верховинський райком комсомолу, але біда була в тому, що я не мав атестату зрілості — він був ще в інституті. Правда, була розписка приймальної комісії. З нею я й пішов до другого секретаря райкому комсомолу.

Секретарем виявилася світловолоса симпатична дівчина, звали її Ніна. Вона мене вислухала й спитала тільки прізвище. Вона щось написала, підписала, подала мені той папірець і сказала: «Це путівка на посаду старшого піонервожатого в семирічній школі села Кривополе. Туди 18 км, можете доїхати ще й сьогодні». Я «вилетів» окрилений. Спитав людей, як доїхати до Кривополя. Сказали — тільки попутками. Чекав майже до вечора — нічого. Нарешті, коли стемніло, поя-

вився лісовоз. Вискакую на платформу. Дорога — суцільні ями. Коли доїхали до Кривої (різкий поворот дороги під скелею над потоком), я завмер. Подумав, що мене відправили в найглухіший куточок району. Але незабаром ми виїхали на простору галявину. Дорога петляла вправо і вліво, і я подумав про себе, що Поле таки Криве. Доїхали до сільради, і я зіскочив з машини.

КРИВОПОЛЕ

Була пізня година й сільрада була закрита. Я постукав у вікно. На запитання відповів, хто я й чого мені треба. Двері відчинив сторож і запропонував якось перебути до ранку, бо всі вже сплять. На другий день мене відвели до школи й познайомили з директором Минаєм Михайлом Никифоровичем, а він — з учителями. Прийняли мене тепло, привітно. Моє входження в колектив полегшило ще й те, що діловодом у школі працював Іван Стефурак, хлопець мого віку. Та й дехто із учителів після педучилища були не набагато старші від мене.

Мене відвели на квартиру до Шітруків, гостинна хата яких стала мені рідним домом на цілий рік. У Шітруків було троє дітей. Найстарша — семикласниця Марічка, і ще двоє молодших — Ганнуся й Процьо (Прокіп). Мені віддали кімнату в другій половині хати, де була плита, пічка, ліжко, стіл і лавки. Щоби я щось їм платив — не пам'ятаю. Думаю, що ні. Почалося моє самостійне життя.

Я з головою поринув у роботу (все мені було знайоме, бо з 8 по 10 класи я працював піонервожатим у молодших класах нашої школи в Рожнові). Я розучував із дітьми різноманітні ігри, вчив співати, організував хор, який виступав на святах у сільському клубі. Приїжджали з райкому комсомолу перевірки, і мене хвалили. Хвалили навіть на районних семінарах піонервожатих. Ми зайняли призове місце на районному огляді піонерської пісні. Я ріс навіть у власних очах. Незабаром Ніна, секретар райкому комсомолу, сказала, що



Родина Шітруків

райком партії поставив у свій план мій звіт за свою роботу. Я старанно готувався, обдумав, що і в якій послідовності буду говорити.

Представила мене Ніна. Мені дали слово. Я лаконічно розказав про свої успіхи і чекав похвали. І яке ж було моє здивування, коли бажаних виступити не виявилось і надійшла пропозиція — заслухати проект постанови.

У постанові скромно констатувались мої успіхи, широко вказувалось на недоліки, ще більше вказувалось на те, що іще треба зробити. Постанову прийняли одноголосно. Мене так ця необ'єктивність образила, що в мене очі стали вологими. Ніна тихенько сказала: «Все нормально, не переживай». А я собі подумав: правильно говорять про серп і молот, що це наш радянський герб — хочеш жни, а хочеш куй — все одно одержиш...

Моя образа переросла в злість. Я сказав Ніні: «Я старався, я робив все, що міг. За це мені платять всього 40 карбованців — а тут мене ще й топчуть ногами». Ніна мене заспокоювала. І дивна річ — замість того, щоб постанова мене мобілізувала на «подвиги», я для себе вирішив, що більше я «гребти копитом землю під собою» не буду. Відбувся зворотний ефект, і я заспокоївся.

У школі час від часу не було когось із учителів і мене, як спеціаліста, який однаково добре не знав усі предмети, посилали на заміну. Заміняв я різні предмети, але це було не найскладнішим. Найскладнішим було те, що дівчатка в сьомому класі були переростки, на рік-два молодші від мене, і мені з ними було «важко». Ой як часом мені з ними було «важко». У сьомому класі вчилася й Марічка Шітрук, мила доня господині, яка була від мене молодша всього на два роки і з якою мені було «найважче».



Мій перший хор – співають кривопільські діти

З часом мене почали запрошувати в комісію для перевірки крамниць, торгових точок. Очоловав її завжди бухгалтер ССТ (Сільське споживче товариство). Відповідальності в члена, як я думав, ніякої, і я погоджувався, тим більше, що за це платили і це був до-

датковий заробіток. Одного разу мене ввели в комісію для перевірки крамниці в селі Зелене. Перевірка пройшла нормально, залишилися тільки зробити попередні підсумки й записати останню позицію — горілку, якою завжди можна було підправити результати. І тут я випадково підняв на столі картонку й побачив під нею листи пайових марок. Нічого поганого не підозрюючи, я сказав про це бухгалтеру. Вона жажнулася. Виявляється, марки — матеріальні цінності, і вони повинні входити в баланс. Коли порахували їх — ще більше жажнулися. Їх туди скидали, мабуть, з самого початку радянської влади. Бо коли гуцул платив пайовий внесок, він марку брати не хотів: вона йому була непотрібна.

Виходило так, що в акті треба було показати багато залишків. А за це судили. Завідуюча — у плач. Викинути марки бухгалтер не погоджувалася: кримінальний злочин. Тоді завідуюча пропонує поділити залишки між собою. Всі погоджуються, а я ні. Мені треба поступати, мені ці гроші не потрібні і т. д. А без мене ніхто також не погоджується: бояться, що заявлю. Завідуюча знову в плач. Каже, що чоловік не вернувся з війни, що має п'ятеро дітей, а коли її засудять, то вони загинуть. Що було робити? Я погодився. Потім, уже навчаючись в інституті, я ще рік при зустрічі з міліціонером затерпав і дивився, чи не йде він до мене, щоб заарештувати (строк збереження актів — три роки). Тоді я зрозумів, що протиправні дії не для мене: дуже я вразливий.

У Кривополі пропрацював я всього рік. На другий рік мене перевели в село Грамітне, де, крім ставки піонервожатого, була ще й половина ставки вихователя інтернату. Я не заперечував. Працювати на півтори ставки, мабуть, буде важко, думав я, але й ставка у півтора раза більша — аж цілих 60 карбованців!

У Кривополе до милих Шітруків я навідувався ще не раз. І неодруженим, і пізніше з дружиною Лідою. Там вона вперше з'їла метр гуслінки (кисле молоко особливого приготування, яке зберігається в кімнатних умовах місяцями). Перед тим я їй розказував, що гуслінка тягнеться за ложкою, як мед. І коли гуцулка бере ложку гуслінки — вона оббігає навколо хати, і тоді



Перша кривопільська школа

тільки вона відривається від бочівочки. Тому гуслінка вимірюється не на літри, а на метри. Після літньої спеки із задоволенням пили ми і кисленький розвід з гуслінки, яким нас пригощали Шітруки.

А через п'ятдесят років у нас в Києві задзвонив телефон. Телефонував Василь Форділь, випускник сьомого класу Кривопільської семирічної школи 1958 року і запросив мене на зустріч випускників у Кривополі. Я з радістю погодився. Василь зустрів мене напередодні у Верховині, запросив мене до своєї господи (давно живе у Верховині, приймає туристів і відпочиваючих), щедро пригостив і розказав мені про долю однокласників і вчителів.

На другий день ми поїхали в Кривополі. Виявляється, тепер воно називається Кривопілля (кому це було потрібно — невідомо). А там — зустрічі, обійми і спогади, спогади, спогади... В літніх жінках уже важко впізнати тих симпатюльок-дівчат, з якими колись було так «важко»...

Побудована нова школа. Якраз до цього дня приурочили відкриття пам'ятної дошки Богдану Романовичу Заклинському, який започаткував освіту в Кривополі. Палкі промови, спогади, побажання. Випускники подарували нам на згадку картини з карпатськими краєвидами й щирі слова подяки. А я подарував школі книжки — свою —



Кривополі. Зустріч однокласників через 50 років.

Перший ряд — вчителі. Другий ряд — учні: друга зліва — Марічка Шітрук, другий справа — Василь Форділь

«Будівлі Покуття», й Федора Мацка — «Історія села Рожнова», яку я видав.

Останній дзвінок, фотографія напам'ять учнів і вчителів, які зустрілися через 50 років, і ми йдемо на гостину до Марічки Шітрук, дочки господині, в якій я жив колись, і також випускниці сьомого класу того року, з якою в нас до цього часу залишились щирі й дружні стосунки. Мене й нас усіх вразило в домі багатство різноманітних вишивок. З'ясувалося, що Марічка — знана майстриня, вишивки якої ще в шкільні роки потрапили в Коломийський краєзнавчий музей.

А нині вона — лауреат Гуцульського фестивалю, нагороджена багатьма грамотами. Її вишивки радують око в Ільцівській церкві Святої Трійці, Кривопільській греко-католицькій церкві та в Кривопільській православної церкві св. Іллі. Для церков вона вишила рушники, скатерті, дві пари коругвів, серветки, чотири фелони для священика. У 2004 році, на свято св. Іллі, Марічку було нагороджено грамотою єпископа Коломийського і Косівського Іоана.

Вишила й подарувала помаранчеву сорочку Президенту України Вікторові Ющенку, його дружині Катерині — рушник, їхньому синочкові Тарасику — сорочечку. Подарувала також сорочку Президенту Грузії М. Саакашвілі, П. Порошенкові, В. Зінченку і рушник — Ю. Тимошенку.

У Києві ми ще довго ласували маслом, будзом і сушеними грибами, якими щедро обдарували мене Марічка і Василь Форділь.

ГРАМІТНЕ

Спочатку згадаю про другу спробу вступити до вищого навчального закладу. На цей раз я обрав Львівський політехнічний інститут. У Кривополі я майже не готувався. Час від часу брав у руки підручники, але мені здавалося, що я ще все пам'ятаю. Вирішив, що після навчального року піду у відпустку, сяду за книжки — і все в пам'яті відновлю. Коли я сів за них, то виявилось, що все добряче забув, але на іспити таки поїхав.

Уже на першому письмовому іспиті з математики я побачив, що я його не складу, тому зразу ж піднявся і здав іспитовий листок чистим. Викладач мене вмовляв ще подумати, але я йому відповів, що нема чим думати. Пішов у гуртожиток і за допомогою книжок розв'язав задачу, що була на іспиті, але це за допомогою книжок! Я забрав документи, поїхав додому і дав собі слово, що кожен день після роботи, перед обідом, я повинен розв'язати одну задачу з математики.

Поки не зроблю — не обідаю. Відступати далі нема куди: через рік армія.

У Грамітне перейти загітував мене директор школи Михайло Юрійович Слободян. Спочатку ми з ним навіть жили разом на квартирі. Викладав він німецьку мову. Любив із друзями випити чарку. Одного разу це відбувалося у Яблуніці, в операторній місцевій радіотрансляційній станції. Звучала музика, а друзі забавлялися. Раптом Слободян взяв мікрофон і сказав: «Ахтунг! Ахтунг! — і кілька фраз німецькою мовою». Уявляєте, як сполошилося село... Звичайно, ця витівка Михайла Юрійовича не пройшла повз увагу КДБ. Працівників радіостанції звільнили, а Михайло Слободян мав великі неприємності.

У Грамітнім життя було трохи жвавіше. Тут знаходився лісопункт, який побудував клуб, їдальню й магазин, в якому хоч час від часу з'являлись якісь товари. Школа мала свій будинок для проживання вчителів, в одній із кімнат якого жили й ми вдвох з Олексою Курилівим, що теж працював у школі після 10 класу. Через стінку жила сім'я Богачуків, а у суміжній з нами кімнаті — дуже мила дівчина Іванка, яка викладала математику. Тут жити було веселіше.

Як і в Кривополі, мені доводилося заміняти вчителів, які з певної причини були відсутні. А коли вчителька молодших класів пішла в декретну відпустку, крім мене передати її класи було нікому. Чому я кажу класи? Тому, що вона вела комплект 1–3 класів: один ряд парт — перший клас, другий ряд парт — третій клас. Десять хвилин займаєшся з першим класом, даєш їм завдання щось писати й переходиш на 10 хвилин працювати з третім класом. Ще один такий цикл, де даєш уже й домашнє завдання — і урок закінчується.

Найбільше мені подобалося працювати з першокласниками, з цими чистими душами, з яких можна було зробити все, що захочеш. Я впевнений, що вчителем молодших класів повинна бути людина з кришталєво чистою душею, і була б моя воля, я би увів першим іспитом тест на психологічну здатність вчитися на вчителя початкової освіти. Може, тоді було би менше черствих і бездушних учителів, які травмують і нівечать ці маленькі чисті ангельські душі.

Те, що я вів молодші класи, не звільняло мене від обов'язків піонервожатаго. Весною ми поїхали у Верховину на районний огляд піонерської пісні. Поки там співали, сталася повінь на Білому Черемоші, яка порвала всі мости. Ми протрималися ще одну добу, і хоч вода уже помітно спала, але мости ще залишалися пошкодженими. І надій — жодних. А в нас і в дітей закінчувалися гроші, не було що їсти. Діти хотіли додому, дуже хотіли, і ми вирішили йти додому верхами

пішки. Тепер я так думаю, що на це могла зважитись тільки відчайдушна молодість. Тепер я би побоявся зробити такий вчинок. Побоявся би не за себе, а за дітей, за те, що з ними під час переходу може щось статися.

Ми вийшли раненько. Погода нам усміхалася. По всій дорозі нас годували люди, показували дорогу, проводили по складніших місцях, щоб не заблукати. Сумніви і тривога покинули нас остаточно, і ми навіть співали.

Тільки під вечір дійшли додому. Я почув щиру подяку від батьків, і тільки тоді відчув велику втому. Ми пройшли верхами близько 40 км (за дорогою — більше). Це був наш своєрідний «перехід Суворова через Альпи».

Того року весною за моєю ініціативою перед школою ми з дітьми посадили сад. Щеп у нас не було, грошей на них також не було. Копали дички в лісі й садили. Я знав, що у Грамітнім мене вже не буде, але надіявся, що може хтось їх колись нащепить. Цікаво, чи живий той сад тепер? Ще восени 2008 року я написав на ім'я дирекції Грамітнянської семирічної школи листа, в якому сповіщав, що пишу спогади й хотів би там вмістити й матеріал про їхню школу, хоча б її фотографію, якої в мене не виявилось. Пропонував також організувати весною 2009 року зустріч випускників сьомого класу 1959 року, але відповіді не було. А жаль...

Тепер повернімось до проблеми вступу до інституту. Від свого слова я не відступав. Часом обідав о 6 годині вечора, але не відступав. І це дало свої результати. На вступному іспиті, поки викладач писав на дошці умову задачі другого варіанту, я рішення першого варіанту передав своїй симпатії, яка сиділа поруч. Потім спокійно виконав свою іспитову роботу й десь у першій десятці здав її. Цього разу в мене було ще й стажу 2 роки, тому про себе подумав, що я вже в інституті. Так воно й сталося.

Я поїхав у Грамітне попрощатися. Наше товариство розпалося. Ми з Олексою вступили до інституту, Іванка поїхала до батьків у Яргорів Тернопільської області. А баян, який вона подарувала мені на прощання, грає ще й досі.

На 1 вересня я поїхав до Львова. Починалась нова сторінка в моєму житті.



Іванка

У ПОЛІТЕХНІЧНОМУ

ПЕРШІ РОКИ

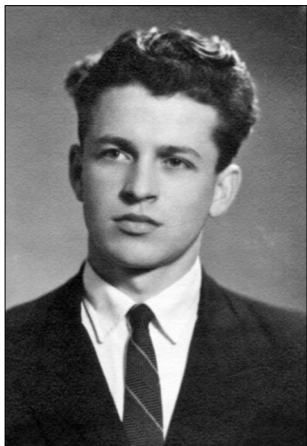

Студент політехніки

У 1959 році Львівський політехнічний інститут (ЛПІ) оголосив набір на нову спеціальність — інженер-педагог. На цю спеціальність я вирішив вступати, маючи педагогічний стаж. Оскільки педагогічні дисципліни в ЛПІ читати було нікому, вище керівництво (так я думаю) вирішило начитати ці курси в педінституті. Нашу групу переводять у Львівський педінститут, потім — у Дрогобицький педінститут, а на третій курс — в політехнічний інститут для вивчення інженерних дисциплін.

Через кілька місяців я перевівся на спеціальність «електрифікація промислових підприємств» (ЕПП), яку кількісно чомусь вирішили розширити й оголосили додатковий, конкурсний, за оцінками, набір, у межах нашого енергетичного факультету. Наприкінці навчального року радіотехнічний факультет оголосив конкурсний набір на нову спеціальність «електронні прилади». Поява такої спеціальності продиктована була вимогами часу — в електроніці ми (маю на увазі державу) суттєво відставали. Для проходження конкурсу треба було заповнити анкету в «секретному» (так ми його називали) відділі. Всі знали, що на цю спеціальність можна пройти не тільки тоді, коли ти пройдеш по конкурсу за оцінками, а лише тоді, коли анкета в тебе буде бездоганною.

У моїй анкеті могло бути два мінуси — жив на окупованій території і родичі за кордоном (тітка в Канаді, куди виїхала ще до Першої світової війни). З першим мінусом я зробити нічого не міг, але таких, як я, у нас було багато, і я мав надію. А з другим мінусом було складніше, і я для себе вирішив, що про тітку нічого не знаю й згадувати в анкеті про неї не буду. Надіявся на те, що події до Першої світової війни органи цікавити не будуть і до моєї тітки не дістануться.

Так я й зробив. Через місяць оголосили результати конкурсу — я був у списках. Та радів завчасно. Через 3 чи 4 місяці мене викликали до «секретки» й звинуватили мене в тому, що я приховав наявність родичів за кордоном. Я прикинувся здивованим. Тоді вони мені

сказали, що установили й твердо знають, що у мене в Канаді є тітка і що вона виїхала туди ще до Першої світової війни. Далі відбувся приблизно такий діалог.

— Ще до Першої світової війни? То звідки про це я міг знати і як це стосується мене?

— Ви ж розумієте, що анкета повинна бути в порядку й треба це дописати.

— Не маю нічого проти — дописуйте.

— Ні! Це повинні зробити Ви, своєю рукою. Ви ж знаєте, що анкета заповнюється власноручно — й підсунули до мене мою анкету.

— Мені дописувати? Але ж я цього не знаю!

— Зате ми знаємо, знаємо достовірно. Ви що, нам не довіряєте?

— Чому ж, довіряю. Але я цього не знаю й дописувати не буду.

Якщо Ви знаєте, то Ви й дописуйте.

Я повернувся й вийшов. Спеціальності «електронні прилади» мені не бачити — подумав я. То хоча б утриматись в інституті. Бо ще відрахують мене, як Стасика...

Було це ще на першому курсі. Наша група «західняків» знала, що Стасик — син греко-католицького священика, який був засуджений й засланий у сибірські концтабори, що він там і загинув, і ми дивувались, як це його прийняли в інститут. Що це був недогляд — не вірили. Стасик був замкнутим, часто ходив зажуреним, часом зникав на день-два з лекцій, і після цього ставав ще більш зажуреним. Ми розцінили це так, що з ним «працюють» і в душу йому не лізли.

А через деякий час ми прочитали оголошення, що у нашій групі відбудуться відкриті комсомольські збори з порядком денним, останнім питанням якого була персональна справа комсомольця Станіслава...

На зборах був присутній представник парткому, чого до цього ніколи не було. Доповідачем з цього питання був секретар комсомольської організації групи, колишній моряк, член партії, Дмитро Максимчук. Він сказав, що Стасик замкнутий, ні з ким із комсомольців у групі не спілкується, не товариський, скритий, нічого про себе нікому не розкаже, що його батько — священик, що він проводив антирадянську агітацію, й за це був засуджений на 15 років ув'язнення, що веде себе недостойно — не раз бачили, як він облизував руки якійсь бабі, і що така поведінка недостойна звання комсомольця й студента нашого навчального закладу.

Стасик у своєму слові-відповіді сказав, що батько не проводив ніякої антирадянської агітації, що його засудили тільки за те, що був греко-католицьким священиком і не погодився перехреститися

в православного священика, що він не винен, що син священика, бо батьків не вибирають, що жінка, якій він цілував руку, його тітка, рідна мамина сестра, що коли батька засудили, — мама з горя померла, що тоді забрала його до себе тітка й врятувала від голодної смерті, виросила й вивчила його, що у нас обнімають і цілують в лице дівчат, а старших жінок цілують у руку, що він цілуватиме руки їй доти, поки вона жити буде.

Почались дебати. Спочатку дали слово двом «підготовленим». Один з них — Микола Омелянів з Маньківського району Черкаської області (був у нього вдома), який весь час у відомості на одержання стипендії виправляв своє прізвище на Ємельянов, хоч прізвище у відомості було вказано правильно. Натомість прізвище Шевціва друкувалось з помилкою — Шевцов, і Михайло завжди виправляв його на Шевців. Ну як тут про Миколу не скажеш: «Файний хлопець, але — східняк». Після незаперечної аргументації Стасика, заготовки «підготовлених» втратили сенс, і вони мимрили щось про високе звання студента нашого вищого навчального закладу та комсомольця. Взяли слово й двоє наших. Підтримували й захищали Стасика.

Тоді виступив представник парткому. Він дуже довго й нудно говорив про завдання інституту, про завдання студентів, про те, якими ми повинні бути й чого досягати, і що ми маємо бути непримиренними до недоліків і до всього, що заважає нам досягнути мети. Говорив про незаперечні, всім відомі істини і, не сказавши нічого конкретного, замовк.

Оголосили проект постанови. Пропонувалося виключити Стасика з комсомолу. Ми голосували проти, але нас було менше. Стасика виключили. А через кілька днів ми побачили наказ про відрахування його з інституту...

Після візиту в «секретку» я чекав подій. Їх не було. Чекав тиждень, два, місяць — нічого не відбувалося. Тоді я заспокоївся. І не даремно, бо, як виявилось значно пізніше, коли я уже працював на оборонному заводі, даних про мою тітку ніде не було.

Вже після першої зимової сесії пройшла в нашій групі зміна лідерів. Староста групи, колишній армійський старшина Сергій Столярів, а також комсорг групи й ще кілька студентів сесію завалили. Декого відчислили, а комсорга й старосту, членів партії — ні. Вони довго ліквідовували «хвости», відставали від засвоєння нового матеріалу й заводили нові. Часто просили допомоги, особливо з вищої математики. Тільки на їхньому прикладі я зрозумів, як важливо мати міцний фундамент — добрі знання за середню школу. Без цього фундаменту неможливо побудувати «будівлю майбутніх знань». Вони просто не були спроможні зрозуміти те, що їм пояснювали. І якщо спочатку навчання

вони дивилися на нас зверхньо, як на «салаг», то тепер носи попускали зовсім. Вже на початку другого курсу старостою групи ми вибрали нашого Остапа Заверуху (помер, світла йому пам'ять), а Д. Максимчука залишили комсоргом «пожиттєво»: ніхто ним не хотів бути.

Після першої сесії додому я приїхав окрилений, у доброму гуморі. Коли батьки мене спитали, які мої успіхи, я віджартувався: «Та, є кілька двійок, але студент без двійки — як солдат без гвинтівки», й продовжував розповідати про інститут, про величний Львів, про оперний театр, про гарні парки. Добре пообідавши, я приліг з дороги відпочити. Проснувся від важкого маминого зітхання. Мама з татом журилися, як будуть мене утримувати в інституті без стипендії. Мама пропонувала продати телицю. Тато відповів, що цього вистачить десь на півроку, а що далі? Та й на добудову хати треба ще гроші...

Я піднявся, взяв залікову книжку й показав її батькам: там були тільки четвірки й п'ятірки. Я вибачився за невдалий жарт і за те, що, заговорившись за щось інше, забув сказати правду й додав, що, крім деяких продуктів, з дому нічого брати не буду, бо маю ще деякі заощадження, і що буду у Львові підробляти, як це роблять інші студенти.

Цих слів я дотримувався всі роки навчання в інституті. Я спеціалізувався на заочниках. Робив їм контрольні з математики й електротехніки, писав реферати з історії партії, виконував курсові проекти з теорії машин і механізмів (ТММ), а пізніше — деталей машин. Розрахунок курсового проекту з деталей машин я робив за одну ніч, коефіцієнти знав майже всі напам'ять, і тільки деколи заглядав у довідники. На другий день я пропускав заняття й робив креслення, на третій — пояснювальну записку — і проект готовий. На ці гроші я зміг купити собі пристойний костюм, який ще довгий час не мав чим замінити, працюючи вже дипломованим інженером зі ставкою 90 карбованців на місяць.

Значно пізніше, коли я працював



*Під час роботи в колгоспі також треба стригтися!
Зліва направо: Женя Орлов, Сергій Столяров,
Микола Омелянів, Микола Гушул (з ножицями)
і Дмитро Максимчук*

уже в Києві, пішов на виставку американських телевізорів із плоским екраном та кутом відхилення 110 градусів. Це була новинка. Такі телевізори нам ще і не снилися. Там розговорився з їхнім менеджером. Розмова зайшла про навчання. Він ніяк не міг зрозуміти можливість вечірньої й заочної форм навчання. Казав, що це не навчання, бо не може в працюючої людини вистачати часу на повноцінне засвоєння курсу вищої школи.

Зі свого досвіду знаю, що заочники, яким я виконував курсові й контрольні роботи, заледве знаходили час, щоб хоч прочитати пояснювальну записку чи курсову. А нині за платною формою навчання ситуація виглядає ще гірше. Наша знайома, викладач вищої школи, кандидат економічних наук розказувала, що її о 7 годині вечора викликав декан і сказав, що до 9 години вечора вона повинна прийняти іспит у трьох групах заочників. Коли викладач сказала, що це неможливо, він задав їй тільки одне запитання: «Ви зарплату в цьому місяці хочете отримати?» І вона прийняла іспит у трьох групах, ще й вільного часу залишилося.

Не кращі справи і в деяких вищих навчальних закладах зі стаціонарною платною формою навчання. Курсові, і навіть дипломні, скачуються з інтернету або купуються в переходах метро, іспити приймаються за гроші. Студенти відучуються працювати самостійно. То про які знання може йти мова? Залишається надія тільки на кращі вищі школи, які справді відповідають званню вищого навчального закладу...

Перший курс для всіх був дуже важким. Ні на що не вистачало часу. Особливо багато часу займало вивчення першоджерел з історії партії. Якби треба було їх тільки опрацювати! Проблема полягала в тому, що треба було представити конспект першоджерел, а це займало багато часу. Від цього страждали точні науки, на які залишалось тільки 60% часу навчального процесу.

З самого початку навчання багато викладачів цікавилися тим, що ми у Львові уже встигли побачити, в яких театрах побували, що слухали? Наші аргументи про те, що не вистачає часу, вони відкидали рішуче. Казали, що людина з вищою освітою повинна бути не тільки хорошим фахівцем, а й бути освіченою, культурною людиною, і що треба знаходити час й на знайомство з культурою.

Мені тоді згадалося моє дитинство і той випадок, коли на концерті з нагоди якогось свята я вперше почув дует Карася і Одарки з опери Гулака-Артемовського «Запорожець за Дунаєм». Партію Карася виконував наш довголітній завідуючий Народним домом — людина, яка зробила неоціненний вклад у розвиток культури села, прекрасний

виконавець басових і баритонових партій Григорій Дмитрович Ропар. Партію Одарки виконувала Марія Стеф'юк, мати тепер відомої всьому світові співачки Марії Стеф'юк. Я був здивований. Я вперше чув, як «сварилися» співаючи. Та ще й як гарно «сварилися!» Ще тоді я дав собі слово, що при першій нагоді послухаю цю оперу.

І от я в оперному. З самого початку хочу сказати, що я був вражений багатством і естетичною витонченістю оздоблення театру, довершеністю архітектурних форм. Славу одного із кращих театрів світу він має не даремно. Оперою «Запорожець за Дунаєм я був також вражений. На мою думку, всіх, хто йде в оперний театр вперше, треба вести на оперу «Запорожець за Дунаєм»: їм легше буде адаптуватися до оперного жанру.

Про багатьох викладачів хотілося б сказати чимало гарних слів, але тут «і не час, і не місце». Хочу розповісти тільки про Олександра Абрамовича Бойма, доцента, кандидата технічних наук. Це був представник старшого покоління викладачів із поведінкою рафінованого інтелігента, з глибокою повагою до студентів, із повною відсутністю елементів зверхності, які дуже часто проявляються у викладачів радянської школи. Коли вітався, завжди знімав або піднімав свого широкополого капелюха. Викладав опір матеріалів. Позаочі ми називали його «професор Бойм». Мав славу викладача, який ніколи не ставив двійок. Розказували, що одного разу він таки поставив одному студентові двійку і, прийшовши додому, сказав про це своїй молодій дружині. Дружина почала докоряти йому за це. Казала, що із-за цього студент не отримає стипендію, і якщо він без стипендії не зможе вчитися й покине інститут, то вина буде на його совісті і т. д.

Тоді вони удвох прийшли до гуртожитку, знайшли того студента, влаштували прямо в кімнаті перескладання іспиту, і Олександр Абрамович поставив йому трійку. І в нашій групі нікому він не поставив двійки. Думаю, не тому, що Олександр Абрамович не ставив двійки з принципу, а тому, що з поваги й симпатії до нього всі намагалися освоїти матеріал. Було дуже прикро на душі, коли професор Бойм червонів від того, що ти нічого не знаєш і що тебе навіть він не може нічого навчити.

Тому всі вчили. А наш відмінник Андрій Мотика читав матеріал наперед і час від часу намагався поставити якесь каверзне запитання. Тоді професор добродушно усміхався, терпляче відповідав на питання, а вкінці казав: «Але це тема наступної лекції». Коли вони випадково десь зустрічалися на вулиці, професор Бойм знімав свого крислатого капелюха й підкреслено ввічливо, з поклоном, вітався: «Добрий день, пане Мотико!» Андрій ніяковів, відповідав на привітання й

старався якнайшвидше від нього втекти. Пізніше, коли Андрій помічав професора завчасу, він переходив вулицю на другий бік, щоб пройти непоміченим. І треба було бачити ту картину, як професор Бойм знімав капелюха й через усю вулицю з поклоном вітався з Мотикою.

Описом цієї історії я хотів би підтвердити те, що неприязні в студентів до викладачів інших національностей не було. Цього справжнього інтелігента єврея-гуманіста любили всі без винятку.

СИМФОНІЧНИЙ ОРКЕСТР

Одного разу ввечері я проходив повз актову залу інституту й почув звідти звуки чарівної музики. Я відчинив двері й побачив на сцені симфонічний оркестр, а в залі — кілька десятків слухачів. Присів і я скраєчку. Йшла репетиція. Звуки оркестру мене зачарували. Таке я чув уперше. В ошатному залі з картинами геніального польського художника Яна Матейка, з порцеляною стелею зали музика сприймалася по-особливому.

Вони грали так гарно, що я не міг ніяк зрозуміти, чого диригент так часто їх зупиняє, щось пояснює й знову просить заграти одну і ту ж музичну фразу. Досидівся до перерви. На перерві, на моє здивування, мені сказали, що це самодіяльний симфонічний оркестр, що в ньому грають не тільки студенти, а й викладачі та службовці інституту, сказали також, що в оркестрі немає другого гобоїста й спитали, чи я, часом, не граю на якомусь інструменті. Коли ж я сказав, що читаю



*Виступ симфонічного оркестру і хору.
За солістом — Микола Гушул з гобоєм*

ноти і трохи граю на баяні, сопілці й гітарі, мене тут же підвели до диригента з пропозицією спробувати навчити мене грати на гобої. Диригент не заперечував і призначив мені вчителем першого гобоїста оркестру.

Партію першого гобоя в оркестрі виконував кваліфікований музикант, колишній викладач

класу гобою у Львівській консерваторії, колишній перший гобоїст Львівського оперного театру, а на той час пенсіонер і діловод кафедри електротехніки. Мені видали гобой — і почалися заняття. Не буду хвалитися, що я був здібним учнем, але через півроку диригент сказав, щоб я сів у оркестр. Я відпрошувався, казав, що гобой ще не освоїв, але він наполягав і говорив, що треба, щоб я звикав до оркестру, вчився слухати, розуміти жести диригента й грати, що зможу. Головне, сказав, не заважати, ніде не вискочити у непотрібному місці.

З такою умовою я сів у оркестр. Через півроку я вже щось грав, а через рік навіть поїхав з оркестром у гастрольну поїздку до Ленінграда і Риги. Виступали в політехнічних інститутах, на заводі ВЕФ і на інших підприємствах. Зазвичай у першому відділенні симфонічний оркестр виконував класичні твори, в тому числі й вокальні разом з нашими солістами, а в другому відділенні виступав наш танцювальний ансамбль, виконавці народних пісень і читці-гумористи.

Як учасники звіту творчих колективів Львівщини, виступали ми і в Києві. Всі були неприємно вражені тим, що на Хрещатику зовсім не було чути української мови. Здавалося, ніби ми приїхали у столицю Росії. Всі цим були шоковані і тільки про це й говорили.

Виступали ми на різних майданчиках, в тому числі й на відкритому майданчику Піонерського парку. І коли виконували останній номер нашого концерту — увертюру М. Лисенка до опери «Тарас Бульба», сильним поривом вітру знесло з попітрів усі ноти. Глядачі ахнули, але ми продовжували грати і закінчили увертюру з пам'яті. Слухачі аплодували стоячи.

Брали ми участь і в підсумковому звітному урядовому концерті в Жовтневому палаці (палацу «Україна» тоді ще не було). Коли закінчився концерт,

львівські колективи вітали представники міста й уряду. І, звичайно, російською мовою. І яке було велике наше здивування, коли в цей час з балкону хтось крикнув на всю залу: «Українською мовою!». Оратор замовк, але після невеликої паузи

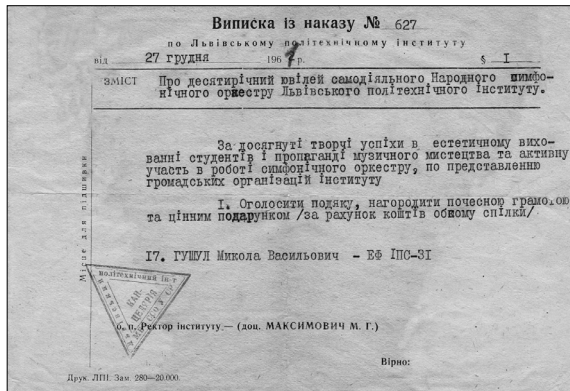

Виписка з наказу про нагородження

продовжував вітати нас тією ж російською мовою. Тоді з балкону пролунало вже кілька голосів: «Українською мовою!» На балконі почувся шумок. «Хуліганів» вивели. Після концерту нас дочекалась на чорному ході київська молодь і запропонувала нам прогулятися Хрещатиком і Піонерським парком. Казали нам про те, що не всі в Києві говорять російською мовою, що творча молодь і дехто із представників інтелігенції принципово говорять тільки українською мовою, що є у цьому питанні багато труднощів, є відкрите вороже ставлення до української мови навіть наших «незрячих братів гречкосіїв». Але запевняли, що ситуація не така вже й безнадійна. Після таких слів Київ нам видався трохи привітнішим.

Наші поїздки відбувалися, як правило, в час зимової сесії, тому від навчального процесу ми не відставали, а сесію або частину її здавали достроково.

Для нашого оркестру й солістів писали твори Анатолій Кос-Анатольський, Микола Колесса, Станіслав Людкевич, які часом на концертах диригували виконанням своїх творів, та й не тільки своїх. Грали ми і на ювілеї талановитого композитора, незабутнього Станіслава Людкевича, який ще в ті, дуже ще непевні часи, на своєму ювілеї сказав: «Нас у 1939 році звільнили — і нема на то ради...» Враження від цих зустрічей і участі в роботі оркестру незабутні.

АРАБСЬКА ЗАЛА

На цей час припадає прийом на навчання до наших вищих навчальних закладів іноземних студентів. У Москві для них відкривається навіть університет ім. Патріса Лумумби. У нас вчать в основному араби. На цей же час припадають реформи Хрущова в сільському господарстві. Хрущов змушує всіх сіяти кукурудзу. Посіви пшениці різко зменшуються, не вистачає не тільки м'ясо-молочних продуктів, а й хліба. Якщо раніше хліб у студентських їдальнях був безкоштовним і без обмежень, то тепер став платним і недоброякісним, з додаванням до нього кукурудзи і гороху. Раніше, в крайньому разі, ми брали в їдальні чай, і при цьому наїдалися досхочу хліба з гірчицею (також була безплатна). А тепер за все треба було платити.

Для арабів у студентській їдальні відкрили окрему арабську залу, де був справжній білий хліб і страви із доброякісних м'ясо-молочних продуктів, але наших туди не пускали. Від неякісної їжі студенти почали хворіти, в основному гастритом. Захворів і я. Від тих студентських наїдків у мене була неймовірна печія. І тільки дякуючи Данусі

(слухали лекції на одному потоці), яка відвела мене до своєї мами — терапевта нашої студентської поліклініки, я був урятований. Вона дала путівку на місяць у вечірній студентський санаторій, а потім путівку на дієтичне харчування до арабської зали. Тепер я харчувався «як чорні люди». Крім того, мені, зважаючи на стан мого здоров'я, дали на літні канікули путівку в наш інститутський спортивно-оздоровчий табір, що знаходився в Алушці.

РОЗЧАРУВАННЯ

Спочатку я поїхав на тиждень чи два додому. В Алупку вирішив їхати через Одесу. Там я вперше в житті мав побачити море. Я до цього готувався. Ішов до Приморського бульвару пішки, і за кожним поворотом чи будинком чекав побачити море. Чекав урочисто, як першого причастя. І нарешті — безмежна синь моря! Мені перехопило подих, я зупинився.

Зверху, від пам'ятника Дюку, море й морвокзал здаються поруч — рукою подати. Тільки пізніше я довідався, що таке враження створюється через ілюзію, завдяки тому, що Потьомкінські сходи розширюються донизу. Тому й виникає ілюзія того, що морвокзал і море поряд. Зате, коли піднімаєшся по сходах від морвокзалу вгору, завдяки тому, що сходи звужуються, створюється ілюзія, що місто і пам'ятник Дюку знаходяться на вражаючій висоті і віддалі.

З Одеси до Ялти я взяв квиток на дизель-електрохід «Пётр Великий». Ішли (моряки не плавають, а ходять) дві доби. Я в повній мірі відчув велич і неосяжність морських просторів, чарівність морських ночей і неповторність морських світанків. Першого ж дня пішов у буфет, який знаходився на палубі, й очам своїм не повірив — за столом, у компанії двох хлопців, сиділа мрія багатьох хлопців нашого потоку (і моя теж) наша красуня Ляля. Довге, світле волосся, дуже миле дитяче личко, великі голубі очі, дитячі, ніби трошки ображені рожеві губки, струнка, правильної форми фігура робила її справді схожою на ляльку. І з хлопцями, і з нею знайомий я не був. Бачив її на відстані, завжди в оточенні хлопців, на лекціях, які читали потоку.

Коли вони мене помітили, запросили до свого столика: одне місце було вільне. Познайомилися. Говорили про все і ні про що. Через якийсь час в обох її супутників виникла потреба кудись відійти. Вони вибачились і залишили нас удвох. Я не знав, куди подітися від щастя й намагався догодити їй усім, чим міг. І хоч це було нелегко, по виразу її очей бачив, що вона задоволена. Домовились після обіднього

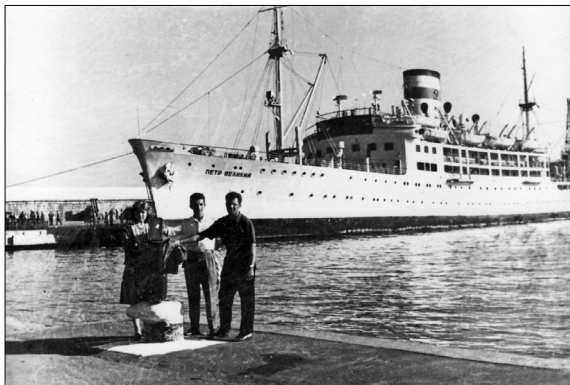

Ляля з її чемоданами

відпочинку, перед вечором, зустрітися знову. В свою каюту я летів на крилах. Заснути не міг. Обдумував, як маю себе поводити, що буду їй розповідати і про що будемо говорити.

Нарешті прийшла домовлена година. Я метнувся в буфет, щоб виконати

Лялине побажання. Хлопців чомусь не було, і я це сприйняв як добрий знак. Зав'язалась розмова, але моїм планам не судилось здійснитися. Говорила переважно тільки вона. Ляля розказувала про свої звички, про смаки, що шкідливо їсти на ніч, що можна пити й що не варто, які в неї є халатики, і як вона перед сном, читаючи художню книжку, елегантно кладе її на тумбочку, розгорнутими сторінками вниз. На кінець другого дня я вже знав про неї все. Я озирався довкола з надією побачити когось із хлопців, щоб мене підмінили, але даремно: навіть на «горизонті» їх видно не було.

На ранок, закинувши свою «худеньку» сумочку на плече, пер її дві важезні валізи, як на Голгофу. А ще треба було доїхати з морвокзалу до автобусної, потім — в Алупку, а згодом дійти пішки до табору...

Допер я ті валізи аж до її намету на «Алеї любові» і як чкурнув на свою «Алею сліз», то «тільки мене й бачили».

Ще одне розчарування. Після другого курсу на канікулах я вирішив трохи підробити вихователем у літньому піонерському таборі й пішов у районний відділ народної освіти Верховинського району, де мене добре знали. Мене направили в Криворівню. А там у той час була на фольклористичній практиці група дівчат-філологів Львівського університету. З однією із них у мене зав'язались теплі стосунки.

Був тоді в Криворівні і Дмитро Павличко, на той час уже відомий поет. Одного разу приходжу провідати свою симпатію, а мені дівчата кажуть, що вона поїхала з Дмитром Павличком до Косова на святкування свята Івана Купала. Якщо правду сказати, то на її місці і я би з ним поїхав, але пробачити їй я цього не зміг.

МІЙ ДРУГ АТА

У тому році в нашому інститутському таборі була виділена половина місць для студентів Московського університету ім. Патріса Лумумби. Нас попросили зустріти їхній автобус. Я вперше побачив негрів. Коли один із них подав мені руку, я побачив, що чорна рука мала рожеву долоню. На хвилинку мені здалося, що з долоні здерта чорна шкіра і долоня — суцільна рана. Я зробив зусилля, щоб подати йому руку.

Виявилось, що він з Гани, син директора Національного банку, досконало знає французьку мову (чому я дуже зрадив), і звуть його Ата. Ми стали приятелями. Йому треба було вчити російську, а мені — французьку. Наші інтереси збігалися.

Збігалися вони і в іншому. Ним цікавилися москвички: відкривалась перспектива після його повернення в Москву. А зі мною йому було легше: я, що міг, перекладав йому. Не програвав у таких випадках і я: москвичок було багато.

Ата жив на березі океану і добре плавав. Казав, що може плисти стільки, скільки я можу йти пішки. Я йому заперечував, кажучи, що можу сісти й відпочити, а він на те — що також може відпочити, лежачи на воді. Ата навчив мене правильно плисти на далекі дистанції. Казав, що треба не панікувати, плисти не поспішаючи, ніби лінуєшся, ніколи при цьому не прикладати зусилля, бо після цього наступає слабкість і як наслідок — паніка. Потім ще більша трата сил — і трагічний кінець. Навчив мене відпочивати на спині, закинувши руки за голову. При цьому треба різко вдихати повітря на повні груди й затримувати його: тоді легені, наповнені повітрям, тримають людину, як поплавок. Відкинуті руки при цьому виконують роль противаги ногам. Вдихати й видихати треба швидко, щоб «поплавок» не залишався без повітря.

Після проходження курсів одного разу ми з ним на човні відплили так далеко, що берег витягнувся у тоненьку смужку, і я — шубовсь у воду: вирішив перевірити свої сили. Ата плів човном, а я — вплав. Скоро йому це набридло, і він не раз просив мене, щоб повертався в човен, але я не реагував. Він лякав мене, відпливав від мене на велику відстань, але я все одно не здавався. Я собі думав: коли зможу себе перевірити, як не зараз. І я таки доплив до берега. Наука мого друга Ати потім щонайменше тричі врятувала мені життя — у Витачеві на Дніпрі, в Одесі на морі й у Забайкаллі на озері, але згадувати про це не будемо...

СТУДЕНТСЬКІ БУДНІ



Гуртожиток, хвилини лірики

Жили ми в гуртожитку на вулиці Видова. Гуртожитки у нас були нові, великі та світлі. В кімнаті нас було четверо: Володимир Ожоган, Остап Заверуха, Михайло Балко і я. Жили дружно, називали один одного братами. Було у нас навіть заведено так, що коли ми йшли в студентську їдальню разом, то платив за всіх останній. Тому кожному з нас треба було вміти рахувати хоча би до чотирьох, щоб не помилитись, коли треба стати в черзі останнім.

Про студентські роки, про захоплення, розчарування можна говорити багато. Обмежуся тільки тим, що з третього по п'ятий курс у мене були серйозні стосунки з однією студенткою з нашого інституту, подумував навіть одружитися з нею. Приїхала вона із Запоріжжя, звали її Алла. Була дуже ревнивою, але навіть не це стало причиною нашого розриву. Одного разу ми роздягалися в гардеробі читальної зали і працівниця гардеробу звернула увагу на те, що в її пальті відірвана петелька, за яку його вішають. Через кілька днів розмова повторилась. І коли на третій раз Алла почула те саме зауваження, то дуже розсердилась і сказала, що то не її, працівниці гардеробу, справа, бо, мовляв, вона повинна виконувати свою роботу і не робити зауваження відвідувачам,



*Військова кафедра інституту.
Літні табори. Мої краці друзі:
Остап Заверуха і Борис Бугера*

тим більше в присутності сторонніх. А відійшовши, про себе сказала: «Бандерівка противна».

Запала мовчанка. Я подумав, що дуже скоро і я зможу почути від неї такі слова на свою адресу. Трохи помовчавши, я сказав: «Але ж я також бандерівець...» Алла зрозуміла, що обмовилась, почала переді мною вибачатись, але тріщина в наших стосунках з'явилася глибока. Виникли сумніви, щирості в стосунках поменшало, потім вони зіпсувалися остаточно.

Незабаром я поїхав на переддипломну практику до Києва. Через кілька місяців сталося так, що саме перед днем народження Алли до Львова у відрядження їхав мій знайомий киянин. Я попросив його купити букет квітів і привітати Аллу від мене з цієї нагоди, що він і зробив. Потім розказував, що Алла була зворушена до сліз, але швидко себе опанувала, бо поруч неї «хтось» сидів і поглядом задавав їй мовчазні запитання. А коли я в грудні приїхав до Львова захищати дипломну роботу, Алла вже була заміжня. Ми випадково зустрілися з нею на новорічній студентській вечірці. То була наша остання зустріч...

ПРИЗНАЧЕННЯ

Роки навчання проходили непомітно. Як кажуть, не встигли й озирнутись, як прийшов останній курс, переддипломна практика, дипломний проект і захист. У 1964 році вперше розподіл призначень на роботу здійснювався не після закінчення навчання, а перед переддипломною практикою. Розрахунок був такий, що студент повинен іти на переддипломну практику на те підприємство, на якому буде потім працювати. Дипломну роботу має писати на тему, яка є корисною для підприємства. З другого боку, ця обставина заставляла кожного дипломника зарекомендувати себе на підприємстві, на якому буде потім працювати, якнайкраще. І, на мій погляд, розрахунок був правильним.

Новинкою в нашому інституті було ще й те, що проводився попередній розподіл місць роботи в групі між самими студентами, з урахуванням побажань кожного. Звичайно, були незгоди, але більша частина місць була узгоджена. На комісію виносились тільки місця роботи, за які сперечалися, і вони так чи інакше вирішувались. При цьому проглядалась тенденція: «західняків» — на схід, «східняків» — на захід.

У Києві було одне місце, і його, на моє прохання ще в групі віддали мені. В комісії заперечень не було — «західняк» їхав на схід. Моє

місце майбутньої роботи був п/я-34. Але, дивна річ, коли я попросив назвати мені адресу, за якою я зможу знайти цей п/я-34, мені відповіли, що цього ніхто не знає і що, приїхавши до Києва, маю звернутися до КДБ, і там мені дадуть адресу. Так і було. Коли я зателефонував у КДБ, мене спитали прізвище, ім'я й по батькові. Я відповів їм, і мені дали адресу, порадивши не записувати її, а запам'ятати й нікому не розголошувати. Тоді я подумав: «Великий» я чоловік, якщо про мій приїзд до Києва знає КДБ».

Завод виявився «молодим», при ньому кілька місяців тому створили Спеціальне Конструкторське Бюро (СКБ), куди мене й направили на переддипломну практику. СКБ створили для розробки нових електронних приладів спеціального призначення і для технічного супроводу їх виробництва. Але цю інформацію розголошувати категорично заборонялося, і з цього приводу з нас взяли розписки. Не дозволялось навіть розголошувати місце знаходження підприємства. І коли хтось запитував, де працюю, доводилось відповідати, що я не маю права на такі запитання відповідати, і всі розуміли, що це підприємство оборонного комплексу.

Мене зачислили техніком з місячною ставкою 70 карбованців. В обов'язки мої входило збирати в цеху статистику за видами браку приладів, систематизація, узагальнення й видача рекомендацій щодо оптимізації конструкції приладів. Зі самого початку мене приємно вразили заходи вакуумної гігієни. Перед входом до цеху всі повинні залишати в спеціальних персональних шафах, які замикаються, свій одяг і взуття, взувати спеціальні «тапочки», одягти білий халат, шапочку та білі рукавички. Дівчатам і жінкам заборонялося малювати губи і вії.

Робота виявилася об'ємною, але цікавою й корисною. Аналіз статистичних даних давав мені знання. Тема моєї дипломної роботи звучала так: «Вплив неточностей виготовлення лампи оберненої хвилі (ЛОХ) типу «М» на вихідні параметри», яку я і захистив з оцінкою «відмінно». Тема секретна. Захист був у Львові, в секретному відділі, в присутності моїх давніх знайомих, які, як мені здалося, таємниче посміхалися.

На роботу я повернувся як співробітник СКБ, якого знали вже за 9-місячним терміном роботи, і в цьому була очевидна доцільність цього нововведення — розподілу на роботу перед переддипломною практикою.

БРАТИ І СЕСТРА

МИХАЙЛО

По собі знаю, що дуже добре мати старшого брата. В нього можна багато чого навчитися, завжди він при потребі допоможе, завжди захистить від напасників — і ти почуваш себе під його захистом у безпеці. До того ж часто спілкуєшся зі старшими, дорослішими хлопцями, його друзями — і сам швидше дорослішаєш.

Михайло народився 15 листопада 1937 року. В перший клас пішов за німців. Перший урок був «Закон Божий». Вів його священник, який колись хрестив Михайла. Наші батьки розказували, що вони хотіли назвати свого першого сина Михайлом, бо народився він восени, перед святом Михайла. Але священник сказав, що перший син має носити ім'я діда по батькові і повинен називатися Микитою. Той аргумент, що дід по матері — Михайло, також не подівав, — і священник нарік його Микитою. Незважаючи на це, батьки називали його Михайлом, Миськом, Місянем. Ніхто з друзів, і навіть з родини, не знали його як Микиту. Не знав про це й він сам. Отже, на першому уроці священник зачитував прізвища учнів, і кожен з них повинен був при цьому підняти два пальці вгору. Закінчивши читати список, він спитав: «Кого я не зачитав?» Михайло підняв вгору два пальці. Священник спитав, як його звати. Коли Михайло відповів, що він Михайло Гушул, сказав йому йти до дошки. Михайло підійшов до священника, той сказав дати руку й по долоні лінійкою — «трись, трись». Михайло розплакався, а священник сказав: «Я тебе хрестив Микитою — Микитою і помреш».

З того часу Михайло не злюбив священників, не злюбив і школу. Ходив з примусу і вчився «так собі». Зате мав великий потяг до техніки, до велосипедів. Ще ні в кого не було велосипеда, а він із старих польських, німецьких та інших склав щось подібне на велосипед, постійно ремонтував його, але іздив. Не раз і ми з Володею просили в нього велосипеда проїхатись хоч би до читальні й назад. І не раз було так, що десь на повороті ми падали, й передне колесо ставало «вісімкою». Мисьо тоді знімав колесо, вирівнював його, натягував спиці, ставив на велосипед й казав винуватцю: «На, поїдь ще раз». Але ми на якийсь час відмовлялися, а потім все повторювалось спочатку. Нелегко було йому мати молодших братів, а в той час — особливо. З усіма питаннями ми, і не тільки ми, а і його ровесники, зверталися до нього за допомогою, особливо з приводу ремонту велосипедів — цього найдорожчого скарбу хлопчаків того часу.

Пригадався один випадок. У нас було храмове свято. Про це знала влада й могла прийти з перевіркою, чи немає самогонки. Тому тато тримав горілку десь у рідні в другій парафії, в якій храм був у інший час, й обшуки там були малоймовірні. А перед тим, як мали вже появиться гості, послав Михайла з бідончиком для молока, щоб під виглядом молока він приніс горілку. Наказав, щоб не барився, щоб нікуди не заходив, щоб ні з ким не ставав на розмови, а швидко повертався додому. Але в призначений час його не було. Проїшов ще якийсь немалий час, а його все ще не було. Батькам думалось найгірше — піймали, допитують і незабаром будуть тут з обшуком. Почали панічно ховати все, до чого могли би бути претензії.

І тут відкривається хвіртка, заходить Михайло з бідончиком і його товариш з велосипедом, який тягне його на одному задньому колесі. Тата прорвало. Він ніколи нас не бив, але тут схопив сухе било кукурудзи (що було під рукою) й кинувся до Михайла. Мама — йому навперейми. Казала: «Не бий сухим билем, бо дитина всохне» (можна бити тільки сирим прутом, лозиною). Мама раптово стала між татом і Михайлом — і попало билем і їй. Мама розплакалася — Михайло втік, і все через якийсь час заспокоїлось.

Почали сходитись гості. Тато з мамою розказували про пригоду. Мама казала, що вперше в житті була бита, а тато пояснював, що це сталося випадково й що вона сама винна. Зла між ними не було — і всі гості з цього приводу жартували, робили компліменти мамі за наїдки, за те, що вона всім догоджає, й казали, що «таки бита жінка краща небитою», бо «небита жінка — як коса неклепана».

А Михайло втік у луги й додому не потикався. Мама наготовила мисочку всяких наїдків і віддала нам, щоб ми віднесли в луги Михай-



Брат Михайло з дружиною Марією

лові. Сказала також, щоб увечері він прийшов додому. Так воно й сталося.

У Михайла завжди все було перше. Перший велосипед, перша гітара, перша «гармошка», перший баян, перший мотоцикл, перший важкий мотоцикл К-750, а потім і машина. І завжди він

страждав від того, що все, що було в нього, потрібне було й нам. І це продовжувалось навіть тоді, коли ми стали дорослими.

Як я був уже студентом, одного року жовтень мені пощастило провести вдома: інститут виїхав на роботу в колгосп, а нашу групу колгосп чомусь не захотів прийняти, й нас відпустили додому. Чогось мені треба було поїхати до Заболотова, і я попросив у Михайла мотоцикл (права на керування я вже мав). Та коли, повертаючись звідти додому, я виїхав на Рожнівський перевал, то завмер...

Був погожий осінній день. Ліс переливався усіма кольорами райдуги, виднілася безкрайня далечінь, на горах паслися корови й хтось грав на сопілці... І тут мене підкинуло: я виїхав на купу придорожнього гравію. Швидкість була мінімальна, але мотоцикл зсунувся з гравію в глибоку придорожню канаву: втримати його я не зміг. Зі мною нічого, але мотоцикл, зробивши півтора оберти, побився. І хоч додому я дійшов своїм ходом, перед Михайлом мені було дуже незручно: мотоцикл був новий. І як же мені полегшало на душі, коли Михайло сказав, що залізачка вирівняється або й заміниться, а головне те, що я цілий і неушкоджений. Ми тут же почали розбирати його й приводити до належного вигляду.

Брат був великим добряком. Якщо хтось чогось не міг «дістати», то йшов до Місяня, і він, якщо сам не мав, то знав, де можна знайти необхідне, знаходив і допомагав.

Після сьомого класу ходити до школи не захотів. Пішов учитися на столяра. В ті часи меблів у магазинах не було ніяких. Шафи, серванти, столи, стільці, канапи, ліжка, вікна, двері, підлоги — все робилося сільськими столярами вручну, без станків. Був у селі навіть столярний цех, в якому вчився, а потім і працював, Михайло. Після армії працював самостійно, закінчив і вечірню десятирічку, одружився, побудував велику гарну хату, виростив двох синів, допоміг і їм побудувати хати та зробити до них всю «столярку»: вікна, двері, підлоги. Порадували його і внуки.



Василь, син Михайла, з дружиною Світлою і дітьми

Був великим жартівником. Найчастіші взаємні жарти у нього відбувалися з Василем Чорнокнишем, нашим першим (двоюрідним) братом. Ось один із них. Одного разу на якісь вибори Михайло приїхав новенькими червоними «Жигулями». Був там і Василь. Коли Михайло вже збирався їхати додому, Василь сказав: «Давай, давай! Ми за тобою ще й заметемо». Михайло не надав цьому ніякого значення, сів у машину й поїхав, а всі реготали з того, що за ним замітав дорогу віник, прив'язаний до бампера машини.

Цього Михайло йому не забув. Коли Василь якось був у центрі села з велосипедом і десь відійшов у справах, Михайло засунув під шкіру велосипедного сидла оселедець. Якийсь час Василь їздив і нічого не чув. Був серпень, спека. Велосипед вночі стояв у stodолі. Коли ранком він прийшов його брати, в stodолі був неприємний запах. Василь подумав, що хтось труїв щурів, щур приліз до stodолі і там здох. У неділю виніс усе зі stodолі, перебрав усе, що там було, перевірів усі закапелки, навіть на стриху (горищі) — ніде нічого. Але й у stodолі неприємний запах зник. Заніс все назад до stodолі, завів велосипед. І яке ж було його здивування, коли ранком у понеділок сморід у stodолі стояв ще більший. Аж тоді він «винюхав» той оселедець і, звичайно, здогадався, хто це зробив.

Через деякий час на весіллі, у присутності Михайла, він з май-



*Володимир, син Михайла,
з дружиною Гриною*

стерністю справжнього гумориста розповідав цю історію, а вкінці сказав: «Та я пішов би в церковцю, та я пішов би на річку, та я відпочив би трошки, а так змушений був цілий день твою вонючку шукати». На цьому їхні витівки, звичайно, не закінчилися, але не будемо ними втомлювати читачів.

Маючи близько 40 років, Михайло захворів: боліло серце. Хвороба прогресувала. Спочатку лікувався в місцевих лікарів, потім поїхав на консультацію до Тернополя. Професор сказав, що необхідно робити операцію на серці, бо якщо не погодиться, треба «брати простирадло і йти на кладовище». Через нашого односельця Миколу Фенка ми дізналися номер телефону його родича, доктора медичних наук, хірурга клініки Амосова, який стажувався в Англії,

Атаманюка Михайла Юрійовича. Без великої надії телефоную йому, розкажую, в чому справа — і надзвичайно вражений: без зайвих «але» Михайло Юрійович призначає день і час зустрічі з хворим.

З Михайлом ми приїхали всі. Через кілька хвилин підійшов невисокого росту молодий симпатичний чоловік, привітався, спитав «хто Михайло Гушудл» і сказав іти за ним. Михайло довго не повертався. Нарешті прийшов, не прийшов — прилетів. Піднесений і радісний повідомив, що операцію робити не треба. Тут же підійшов і його супроводжуючий. Він підтвердив, що у клініці Амосова

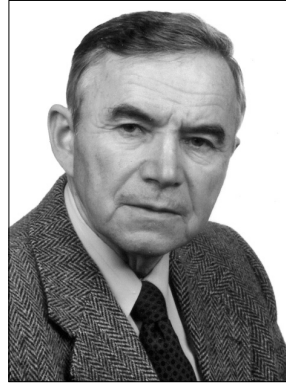

Михайло Атаманюк

в таких випадках операцію вважають завчасною, що треба дотримуватись їхніх приписів і лікування, й тоді все повинно бути добре. Сказав також, коли треба прийти на перевірку, попрощався й пішов.

На запитання, хто це був, Михайло відповів, що це і є Михайло Юрійович і що він ходив з ним до профільних спеціалістів, знайомився з їх висновками й обговорював з ними діагноз. Всі від здивування замовкли. Тишу порушила моя дружина. Вона сказала: «Я не розумію, як така велич може вживатися в цій людині з такою скромністю».

З часом ми з Атаманюками стали великими друзями, тим більше, що в Михайла Юрійовича дружина Наталя — черкащанка, як і моя дружина. Дружимо ми й до цього часу. Через деякий час Михайло про серце забув, але біди його полишили не назавжди. У нього діагностували рак легень. Знову ж таки, не без допомоги Михайла Юрійовича, нам вдалося звернутися до кращого хірурга інституту онкології. Операція пройшла вдало і виявилася вчасною. Михайло прожив після цього ще 14 років. Більше виснажений організм не витримав. Помер Михайло 1 жовтня 1998 року. Царство йому небесне й світла пам'ять!..

ВОЛОДИМИР

Почну з того, що я Володю виколисав. Коли він народився (1 серпня 1941 року), тато зробив широку колиску на нас двох. Колиска була підвішена до стелі, й коли Володя вночі прокидався і плакав, я піднімався і, сидючи, розгойдував колиску. Мама просила, щоб я лягав спати, і що вона сама поколише колиску, але поки Володя не



*Ярослава, дочка
брата Володимира*

замовкав, я не лягав. До якого віку ми спали в колисці, я не пам'ятаю, але гаки, на яких висіла колиска, не знімали ще довго. Через сім років у тій колисці викалисали ще й Олю.

Все, що я писав про себе, це я писав і про Володю, мого молодшого на півтора року брата. Ми були однакового зросту, подібні зовнішньо, й нас часто плутали. Після сьомого класу Володя також не пішов до школи (пізніше закінчив вечірню десятирічку). Влаштувався на роботу в лісопункт «Перкалаба» на Буковині (тоді й таких дітей брали на лісопосадку та будівництво мостів). Пропрацював без зарплати до кінця року й вирішив поїхати додому. Йому сказали, що грошей ще немає, а коли будуть, то привезуть у Рожнів. Мало не замерз на смерть, коли їхав додому на лісовозі, грошей не одержав і в гори на заробітки більше не поїхав.

Пішов працювати у будівельну бригаду, будував хати. Коли я закінчував десятий клас, він був уже майстром, з яким рахувалися навіть дорослі. Десь я йому навіть по-доброму трохи заздрив. Після армії Володимир працював на різних роботах — страховим агентом, начальником військово-облікового столу, секретарем комсомольської організації колгоспу (платна посада), головою профспілки колгоспу, інструктором парткому. В той час йому присвоїли звання старшого лейтенанта в запасі.



*Брат Володимир з дружиною Марією,
дочкою, зятем і внуками*

З початком сувенірного промислу став майстром сувенірного цеху. В обов'язки майстра входило: укладати договори від імені колгоспу з торговими організаціями Союзу на поставку сувенірної продукції, роздавати наряди людям на виготовлення тої продукції, приймати

виготовлену продукцію й відправляти її в торгуючі організації відповідно до договорів. Ми тепер сказали б, що він був менеджером колгоспу, а не майстром цеху. Багатьом людям села, й не тільки нашого, Володимир допоміг тоді «стати на ноги».

Всі виконавці виготовляли продукцію зі своїх матеріалів, на своєму обладнанні, своїми приспособами й інструментом, своєю електроенергією і у своїх виробничих приміщеннях. І за те тільки, що колгосп відправляв продукцію в торгіві точки, він брав собі 50% з продажу. Тобто виробник отримував тільки половину вартості виробу, несучи всі матеріальні й трудові витрати. Такої форми господарювання світ не знав і, надіємось, знати не буде, бо, знову будемо надіялись: колгоспів більше не буде.

Колгосп у нас у Рожнові раптом став тричі мільйонером. Поля всі оброблені, бо продукцію не приймають, поки не висапаєш норму. Люди виконують усе, що скажуть, навіть більше. Вони терплять часом навіть приниження й образи, аби тільки здати продукцію, адже це єдина можливість щось заробити, причому гроші можна одержати зразу ж після реалізації. На сувенірний промисел працює більше половини села, нескладні операції виконують діти, дідусі й бабусі, навіть інваліди. Сувеніри починають робити вчителі, лікарі, службовці й посадовці різних рівнів, навіть районного, оформляючи продукцію на підставних осіб, які за домовленістю повинні зробити продукцію за себе й «за того парня». Дедалі більше «сувенірників» купують машини.

Закрутило в сувенірній круговерті й рожнівських киян, викладачів вищих навчальних закладів, науковців, інженерно-технічних працівників, службовців. Не оминула ця круговерть і нашу сім'ю. Ми робили папусів, намиста, ремінці до наручних годинників, косинки, дружина в'язала жіночі шапки. Ми дуже хотіли назбирати нарешті грошей на «беушні»



Василь, син Володимира з дружиною Оленою і дочкою Яною

«Жигулі». І назбирали. На сувенірах ми часом заробляли більше, ніж на роботі. Продукцію відправляли Володимирові, а він після реалізації висилав нам гроші. Мав він з нами мороки багато.

З часом обставини помінялися. Дедалі більше людей почало працювати на себе, а не на колгосп. Їдуть по всьому Союзу й реалізують свою продукцію самі. Приїжджають багато і в Київ. Продають свої вироби на базарах, у переходах, на станціях метро. Рожнівчани жартують, кажучи, що можна вийти на будь-якій станції метро й сказати: «Дужі?» — і половина людей на станції відповість: «Чи ви дужі?». З часом рожнівчани відкривають у Києві свої торгові точки.

Перейшов «на свій хліб» і Володимир. Разом з дружиною Марією виростили дітей Василя і Ярославу (обоє мають вищу освіту, займаються бізнесом), одружив їх, дочекався онуків, побудував великий гарний будинок, має машину і до цього часу тримає руку на пульсі бізнесу, навіть у Києві.

ОЛЬГА



Сестра Ольга

Оля була пізньою дитиною. Мамі був 41 рік, коли Оля з'явилася на світ (24 жовтня 1948 року). Росла вона в оточенні хлопців, тому говорила «я ходив», «я робив», «я чув». Гралася з нами в хлопчачі ігри, брала участь у хлопчачих розвагах. Коли ми з Володею грали в футбол, Оля стояла на воротах і не раз летіла клубочком разом із м'ячем. Вона плакала, а мама нас вкотре за це сварила. Але минали не години, а навіть хвилини — і Оля знову хвостиком ходила за нами.

Те саме було й зимою. На гори спускатися на лижах вона з нами не наважувалась, але ковзатися на річку на лизвах ходила (а що було їй робити самій дома, коли всі троє братів ішли ковзатися на лизвах?)

Одного разу, коли ми ковзалися й були зайняті собою, Оля пішла до нори (джерела), яка не замерзала, і впала у воду. Було неглибоко, але одежа намокла. На щастя, це побачила сусідка й сказала, щоб ми вели її до неї. Сусідка роздягла Олю, розтерла її спиртом, посадила на піч і повісила сушити одежу. Перед вечором одяг був сухий, і ми щасливо повернулися додому.

Вчилася Оля добре. Грала у волейбол, брала участь у багатьох гуртках художньої самодіяльності, в яких тільки було можна. Вчилася разом із всевітньо відомою співачкою, лауреатом Національної премії України ім. Тараса Шевченка, народною артисткою Марією Стеф'юк (вони ровесниці). Після 11-го класу я забрав Олю до Києва (я вже мав «гостинку»), щоб вона змогла краще підготуватися до вступу у вищий навчальний заклад. У Києві жила активним громадським життям, співала у хорі «Жайворонок».

Вступила до Івано-Франківського педагогічного інституту й закінчила його за спеціальністю «Педагогіка й методика початкової освіти». Одержала направлення в школу дуже мальовничого підкарпатського села Тюдова Косівського району, де й працювала аж до пенсії. За свою сорокарічну педагогічну діяльність заслужила звання «Вчитель-методист» і відзнаку «Відмінник народної освіти». 40 років співає в Тюдівському народному хорі «Сокільський передзвін».

Тепер із чоловіком Левком продовжують збирати цінні книжки, дивують усіх квітами, екзотичними рослинами, грушами, персиками, виноградом і домашніми винами. Щонайменше три рази на рік — на Різдво, Великдень і на день народження ми приїжджаємо до них, у їхній двоповерховий просторий будинок, і я тоді перед застіллям встаю, хрещуся й кажу: «Господи! Допоможи не переїсти!» І це допомагає лише зрідка, бо в Олі й Левка є завжди багато смачненького. А потім Оля бере баян, і над Черемошем лунають колядки й пісні — одна краща другої: співає рід Гушулів...



Сестра Ольга з чоловіком Левком і їхні квіти

ДІТИ ТА ВНУКИ

ВАСИЛЬ

Василько, наш перший синочок, народився 30 квітня 1970 року у Забайкаллі (ст. Шерлова Борзенського району Читинської області). До кінця моєї служби залишалось півроку, і ми вирішили там його не реєструвати. Зареєстрували його в Києві, правда, не без ускладнень. Лікарі дивувалися, що дитина у 7 місяців не зареєстрована, не має жодного щеплення і підозрювали, що вона може бути краденою. Довелося дружині в кабінеті завідуючого годувати його грудьми, щоб доказати, що вона є його мамою.

Батьки жили далеко, допомоги по догляду ніякої, тому нам доводилось зі всіма клопотами справлятися самим. Ліди було вигідно, коли дитина вдень довго спала, бо могла більше встигнути щось зробити. З часом Василько переплутав день і ніч і ввечері не хотів засинати, а якщо засинав, то вночі просипався й вередував, якщо коло нього нікого не було. Ліда спить, «хоч коти гармати», а мені доводилось заколисувати його, часом навіть по кілька годин. Наступного дня я йшов на роботу «варений». І коли проводив дослідження приладів на висковольтних установках, боявся заснути і працював стоячи.

Просив Ліду, щоб вона не давала Василькові вдень стільки спати, але вона відмовлялась і казала, щоб я сам сказав восьмимісячній дитині, аби вона вдень менше спала. Тоді я запропонував їй вдень спати разом з Васильком, а вночі його забавляти, скільки треба. Ліди вистачило на дві чи три ночі, і тоді вона все зрозуміла. Далі вона все робила, щоб він не спав надміру — будила його, носила на руках, вмивала холодною водою — нічого не помагало. Він прокидався, а через хвилину знову засинав у будь-якій позі. Так Ліда промучилась з ним три чи чотири дні. Четвертого дня ввечері Василько як заснув о 9-ій годині вечора, то проснувся о 9-ій годині ранку. Проблема була вирішена. Виявляється, що людину не завжди можна переконати словами. Часто вона до кінця розуміє суть справи тільки тоді, коли це відчує «на власній шкурі».

Ріс Василько розумним, кмітливим хлопчиком. Навколо нього завжди групувалися хлопчачки, він був «маленьким старичком», і ми думали, що в школі він буде «хапати зорі з неба». Але цього не сталося. Вчився він добре, але відмінником не був. З першого класу вони з Богданчиком мали ключі від квартири і в школу та зі школи ходили самі, хоч треба було переходити дорогу. Ліда, проводжаючи їх до

школи, завжди казала: «Обережно переходьте дорогу!». З часом вони не давали їй сказати ці слова і самі говорили: «Знаємо! Обережно переходьте дорогу!» Розігрівали обід собі самі. Василько любив млинці і часом сам собі їх пік із тіста, зарання приготовленого Лідою.

Одного разу ми з Лідою прийшли додому й побачили на сушці для рушників дівчачу рожеву кофточку. На наше запитання Василько відповів, що вони пустували з Наталею Абдишевою і він, нехотячи, замазав їй кофточку кульковою ручкою. Наступного дня її мама принесла до школи кофточку і віддала йому, щоб виправ її, що Василько й зробив. Нас це здивувало, але ні Василькові, ні мамі Наталі ми не сказали нічого. А прати він умів. З п'яти років наші діти прали собі свої шкарпетки самі.

З першого класу ми старались привчити хлопців до самостійності, до вміння розпоряджатись своїми грошми, тому видавали їх не щоденно, а у неділю, раз на тиждень. У Богдана у вівторок або найдалше в середу грошей вже не було, а у Василя завжди ще й залишалися. Коли нам грошей не вистачало до зарплати, ми просили у Василя позичити. Він питався, скільки, і, десь покопавшись, вносив гроші.

Після закінчення десятого класу Василь на свій день народження запросив своїх шкільних друзів. По розмові й звертаннях до нього я зрозумів, що стосунки в них були дуже теплі. Свої спостереження я висловив вголос, сказавши, що не розумію, чому така дружна компанія у нас вперше. Всі промовчали, а Ірина Радченко, відмінниця, і, як мені здалося, Василькова симпатія, тихенько мені сказала: «Він нас ніколи не запрошував».

В армію, як і всі батьки, ми з Лідою і Богданом проводили Василя аж у Дарницю на збірний пункт. Там батьки ще довго не розходились, товпились біля вхідних воріт, щоб ще раз хоч красочком ока побачити своє «чадо». Раптом виходить з воріт Василько і каже, що його відпустили на



Василько і Богданчик, 1976 рік

три години. Нашому здивуванню не було меж. Виявляється, що їх вишикували в шеренгу й сказали, що треба прибрати подвір'я від недопалків. Добровольців не виявилося, крім Василя. І за це йому була винагорода — тригодинна відпустка.

Направили його в навчальну частину до Харкова. Найбільше ми боялися «дідівщини», боялися можливих знущань, які тоді процвітали в армії. Та скоро наші побоювання розвіялись. Василько написав нам, що сам попросився в старшини в наряд на кухню, чим здивував не тільки своїх товаришів, а й старшину. Василько писав, що йому зовсім не важко робити роботу на кухні, що йому на кухні працювати навіть подобається, та й голодним на кухні ніколи не будеш. А дві пачки сигарет, подаровані старшині, завершили встановлення з ним дружніх стосунків і забезпечили йому певний захист від можливих кривдників. От коли я відчув користь від того, що з дитинства привчали хлопців до роботи, до всякої роботи. А коли людина привчена до неї, то навіть найважча робота їй не здаватиметься такою важкою. На жаль, радянська дійсність, особливо в армії, створила негативне ставлення до праці. Ідеалізується неробство, наряд на кухню — це найбільше покарання. За два роки служби в армії я в цьому переконався остаточно.

В той час наших хлопців забирали в Афганістан. Ми з Лідою і Богданом приїхали в Харків на присягу. Я агітував Василя категорично відмовлятися від служби в Афганістані, аж до судового розгляду. Я казав, що краще відслужити два роки у штрафбаті або відсидіти два роки в тюрмі, ніж іти вбивати ні в чому не винних афганців і ризикувати своїм життям. Але Василь сказав, що відмовлятися не буде,



Василь з дружиною Світланою



Сестрички Поліна і Оля

чим мене дуже засмутив. На щастя, після навчальної частини його направили в Забайкальський воєнний округ у місто Райчихінськ. Таким чином він побачив і відчув той край, в якому народився.

Після армії влаштувався до нас на роботу в СКБ, у конструкторське бюро, потім працював на верстатах з числовим програмним управлінням, вступив до інституту, був заводським стипендіатом, але після 1-го курсу інститут покинув. Вирішив, що треба спочатку стати твердо на ноги матеріально, а потім продовжити навчання.

Пробував різну торгівельну діяльність, працював у кооперативах, але успіхи були посередніми. Зупинився на будівельній справі, вступив на вечірнє відділення Київського будівельного інституту на спеціальність «цивільне будівництво», який закінчив у 2004 році.

Перший шлюб у Василя був невдалий. Вдруге він одружився 15 жовтня 1998 року. Дружина Світлана (18.09.1979 р.н.), дівоче прізвище — Угнівенко, закінчила Київський державний університет ім. Т. Шевченка за спеціальністю «міжнародний туризм», працює менеджером в одному із туристичних агентств Києва. Мають дві донечки — Олечку (18.09.2003 р.н.) і Поліночку (05.03.2005 р.н.). Мають гарну квартиру, машину, гараж. Коли Поліночці було 9 місяців, Світлана пішла на роботу, і Поліночку доглядали ми з Лідою, тому часом називали її своєю донечкою.

Олечка з 2,5-річного віку знає алфавіт, рано навчилася читати, з п'ятирічного віку вчить англійську мову, а заодно з нею вчиться і Поліночка. Ростуть дружніми, прив'язаними одна до одної нерозлучними сестричками. Дуже щирі стосунки у них з Богданою Марічкою.

Плани у Василя й Світлани різноманітні й амбітні, і допоможи їм, Боже, їх здійснити.

БОГДАН

Коли Ліда завагітніла вдруге, ми спочатку сподівалися, що буде дівчинка, але Бог дав Богданчика (9 грудня 1971 року). Так ми його і назвали. Богданчик був молодшим від Василя на півтора року, але дуже скоро він зростом догнав Василька, а пізніше і перегнав. Часто його приймали (та і тепер приймають) старшим за Василька. Все дитинство, як і ми з Володею, вони провели разом. Скрізь ходили разом, навіть одягали ми їх майже однаково, бо були вони одного зросту, і якщо десь вдавалося щось купити, то купували обом однаково, щоб не було торгів, кому що носити. Але іграшки, за незначними винятками, ми купували в одному «екземплярі». Ми старалися привчити

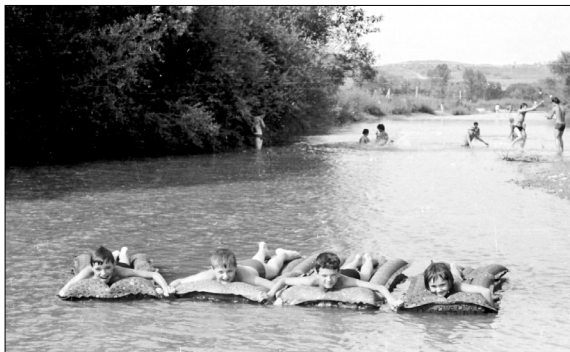

«Жабенята» на Рибниці

їх не конфліктувати між собою і все вирішувати мирно. Коли вони часом з якоїсь причини «заводились» між собою, ми ніколи не виясняли, хто почав, хто винен, бо знайти крайнього було годі. Ми заставляли кожного попросити один у одного пробачення

і поцілуватись. Такий метод виховання я запозичив у свого тата. На собі я не раз відчув, як тяжко попросити пробачення у свого «ворога», та ще й поцілувати його. Але це завжди заставляло нас думати над своїми вчинками, щоб не доводити суперечку до конфлікту.

Друзів, і хлопців, і дівчат у Богдана було багато. До свята 8-го березня у нас часто пекли пиріг. У нас тоді була собачка Ласка. Діти час від часу гладили її і тут же продовжували місити тісто, ліпити прикраси. Ліда робила їм зауваження, але то допомагало не завжди і пам'яталося ними недовго. Та пиріг все одно був дуже смачним.

У школі Богданчик також не «хапав зірок з неба». Після 8-го класу вступив у технічне училище і отримав спеціальність токаря. Працював у нас на заводі на верстатах з ЧПУ, Закінчив при военкоматі курси професійних водіїв і перейшов працювати в «Київенерго». Заробляв там майже удвічі більше від мене, начальника відділу зі штатом 44-х інженерно-технічних працівників і службовців (яка профанація вищої освіти!). Мені тоді було «за державу обидно», як казав Верещагін, герой відомого фільму.

Ще до армії, незважаючи на нашу



Богдан з дружиною Людмилою

незгоду й умовляння, одружився, але також, як і у Василя, шлюб був невдалим. У тому ж 1998 році, як і Василь, одружився вдруге. Донечка Марічка народилася 01.12.1998 року, мають гарну квартиру і машину. Після армії теж пробував різне підприємство, але зупинився також на будівельному. Давно працює самостійно й успішно. Дуже любить мандрівки, гірсько-лижний спорт і гори Карпати. Дружина Людмила закінчила київський Національний транспортний університет, успішний менеджер.

А Марічка у нас — маленька артистка. Коли їй виповнилося 4 роки, на день народження ми з Лідією подарували їй вишиту сорочечку, запуску, крайку й віночок. У цьому наряді вона від Земляцтва Івано-Франківців у м. Києві, в Будинку вчителя, вітала поета Петра Осадчука з його 60-річним ювілеєм і співала пісеньку «Вийди, вийди, сонечко». Іншим разом вона відкривала святкування п'ятирічного ювілею Земляцтва молитвою «Отче наш». При цьому всі встали й побожно слухали, як мале, чотирирічне дитя, молиться. Хвилини ці були неповторними. Знятий відеофільм і фотографії зберегли нам ці неповторні хвилини Марічиного дитинства.

Добре вчиться, вивчає англійську й французьку мови, була місяць у Франції, співає в хорі, займається у вокальній студії, танцює. От така у нас Марічка!



Богдан з Олюнькою і хрещеницею Поліночкою



Марічка

Частина друга

ЗВИЧАЇ ТА ОБРЯДИ

СВЯТА ТА БУДНІ

РІЗДВО

Найбільшими і найвеселішими святами для нас були Різдвяні свята. До Різдва ми готувалися завчасно, точніше — до колядування. Колядували і колядують у нас на Святий вечір (6 січня). Першими колядували найменшенькі. Вони починали колядувати з-за дня перед вечором, щоб до темноти бути вже вдома.

Старші починали колядувати, коли сутеніло, коли було видно полярну зірку. Ходили колядувати зі «звіздами» (зірками) або вертепами. Зірку робили шестикутною, об'ємною, з дерев'яних тонких планочок, установлювали її на горизонтальну вісь, обклеювали різнокольоровим папером, місяцем і зірочками, змащували папір олією, закріплювали до осі свічку — і можна було йти колядувати. Якщо ввечері запалити в середині зірки свічку і покрутити зірку навколо осі, то очей відірвати від неї не можна.

Вертеп робили із квадратних у перерізі планок у вигляді невеликої, хрестоподібної у плані, церковці. Так само установлювали його на вісь, але вертикальну, і так само обклеювали його різнокольоровим папером і змащували олією. Вертеп теж освітлювали зсередини свічкою, але крутили його навколо вертикальної осі. Колядникам із зіркою виносили більшу коляду, з вертепом — ще більшу. Тому ми старалися. А якщо врахувати, що тоді нічого ніде не можна було купити, то підготовку до колядування ми починали ще з осені. Колядували ми з братом Володимиром на два голоси. Задовго перед Різдвом робили проби, бо тато казав: «Якщо будете бляяти, як цапи на морозі, колядувати не пушу». Тато також вимагав, щоб ми «не жєбрали по одному», а гарно колядували вдвох і приносили людям радість. Тому мушили перед Різдвом складати татові іспит. І справді, ми колядували гарно, може, навіть краще за інших.

Ще трохи пізніше починала колядувати коляга (без букви «Г» у цьому слові зміст його для рожнівчан став би незрозумілим). У колягу йшли тільки парубки. Наймали музикантів і ходили колядувати тільки до дорослих дівчат. Десь через три-чотири хати, де була більша кімната, їх запрошували до хати. Туди ж приходили сусідські дівчата, в яких уже колядували, і влаштовувались танці із двох-трьох турів. Після цього хлопці дякували і йшли далі. І так до ранку. Обов'язково повинні були поколядувати у всіх дівчат. Якщо не встигали — колядували ранком. Якби когось обминули — це була б велика образа. І дівчата вдягненими чекали колягу часом до самого ранку. Третього дня Різдва хлопці робили «вечірок» (вечір танців). На нього приходили всі дівчата, в яких колядували, і хлопці, які були в колязі. В кожній парафії була своя коляга, часом навіть дві, і тоді домовлялися між собою, в якому кутку яка коляга буде колядувати, щоб не пропустити когось із дівчат. Вся організаційна і моральна відповідальність лежала на старшому парубкові, який організував колягу. В колязі не мало бути п'яних, сварок і бійок. Якщо такі появлялися, їх виганяли з коляги.

Багато інших груп колядників утворювали жонаті чоловіки й заміжні жінки. Сусіди колядували в одних, забирали їх з собою та йшли колядувати до других, до третіх і т. д. Кожен господар запрошував до хати, частував, часом навіть стоячи — бо треба було і в інших заколядувати, і так веселилися, часом, аж до ранку. Цілий вечір село дзвеніло від колядок, віншувань і музики. Тепер, на жаль, колядників стало менше. Люди стали лінивими, після Святої вечері втупляться в телевизор, цей «ящик для ідіотів», як казав Висоцький, і лягають спати. А жаль...

Всі три дні Різдва (7–9 січня) колядує й церковне братство, а тепер — церковний хор. Традиційно коляга братства складалася тільки з чоловіків старшого і середнього віку. Колядували вони, як правило, колядку «Новая радость світу ся з'явила».

Новая радость



Но - ва - я — ра - дость, но - ва - я — ра - дость сви - ту ся з'я - ви - ла:

Пре - чис - та — Ді - ва, Пре - чис - та — Ді - ва Си - на по - ро - ди - ла.

У післявоєнні роки людям жилося дуже важко, грошей не було, і братству виносили мірочку пшениці, жита, кукурудзи, квасолі, або хто що мав і хто що міг. Гроші виносили дуже рідко. Коляду господарі виносили на колачі. Старший брат брав коляду й казав: «Газда вінчує нас міркою пшениці, а ми його — щастям-здоров'ям! А вся коляга відповідала:

- Дай Боже!
- Політком добрим!
- Дай Боже!
- Приплодом файним!
- Дай Боже!
- Коней!
- Дай Боже!
- Волів!
- Дай Боже!
- Коров!
- Дай Боже!
- Аби газда з газдинев і дітьми був здоров!
- Дай Боже! Дай Боже! Дай Боже!»



*Молитва перед
Святою Вечерею*

Господарі дякували, й коляга йшла далі. Ні одної хати не пропускали. Таким чином, хоч у бідності, але село єдналося.

У теперішні часи ходить колядувати церковний хор. Віншують так само. Не раз ходив колядувати і я з ними. Зустрічають колядників дуже щиро. Часто виносять на двір столик з напоями й наїдками, щоб колядники не тратили час на заходини в хату. Така гостинність і щирість вражає. Та й коляда тепер не та. Виносять тільки гроші. Коли будували церкву, за одне Різдво церковний хор Стеблицької церкви заколядував 3000 американських доларів. Вся коляда іде на потреби церкви.



Різдво. Тоді ще ходили в кожухах

Усі три дні Різдва в нас ходять пастирі. Учасники — тільки діти. Персонажі такі: Три царі, Ангел, Ірод, Козак, Циган, Жид, Чорт і два Пастушки. Завчасу збиралася компанія і розподілялися ролі. Тоді кожен готував собі

реквізит. Починали це робити за місяців два-три, бо матеріалів не було і треба було мати час їх знайти і щось зробити. Корони царям робили з картону, з дугоподібними, навхрест зробленими перемичками, з хрестиком наверху. Обклеювали їх кольоровою «позліткою» — тонкою кольоровою алюмінієвою фольгою або від безвиході — кольоровим папером. Бороду, вуса і довге волосся робили з лляного повісама (довге вичесане прядиво). На плечі одягали старі, але ще гарні фелони священика, про позичення яких з дяком домовлялися завчасу, бо на всі групи не вистачало. Посох робили з рівної струганої палиці з кулькою і хрестиком наверху, що також обгорталосся позліткою.

Корону для Ангела робили відкриту зверху і з більшим, ніж у царів, хрестом спереду корони. Корону обклеювали тільки білою позліткою. Крила Ангелові робили з картону і обклеювали їх різними смужками тонкого цигаркового паперу (імітація пір'я). Крила з'єднувалися між собою і закріплювалися на плечах за допомогою окривки, пов'язаної навхрест і на місці пояса. В руках Ангел мав меч, обклеєний теж білою позліткою. Ірод мав шолом, подібний до шолома римського легіонера, темний довгий плащ, пояс з великою пряжкою і меч. Циган був одягнутий, як циган. Жид обов'язково мав маску, часто зі шкіри старого стриженого кожуха, капелюх з великими крисами, чорний лахман, горб на спині і торбу чи якийсь ящик з крамом, яким він буде торгувати. Чорт мав бути схожим на чорта — чорний, з рогами, з довгим хвостом. Пастушки одягалися у білі сорочки навипуск, сірі смушеві шапки, мали дзвіночки і шопку, в якій розміщувались персонажі Різдвяного дійства. Таким чином, залежно від сценарію, пастирі складалися з п'яти — десяти персонажів. Усі мали свої ролі й ретельно їх виконували.

Перші в хату заходили Пастушки, дзвонили в дзвіночки й питали господарів, чи пускають пастирів до хати. Коли господарі погоджувалися, входили по черзі інші персонажі та розігрувалася певна різдвяна інтермедія (їх декілька). Підкінець заходив Циган, потім Жид і



Пастирі. Другий у першому ряду М. Гушур

у самому кінці — Чорт. Кожен мав свою гумористичну роль. Строгих текстів для них не писалося. Ці персонажі імпровізували, а тому успіх залежав від того, з яким хистом вони їх виконували, наскільки вдало могли показати суть і характер тих персонажів, яких вони грали: Циган старався щось вициганити; Жид — щось непотрібне продати; Чорт — натворити якихось пакостей, зробити якусь шкоду. За цією компанією господарям треба було дуже пильно стежити.

Приведемо один із сценаріїв рожнівських пастирів:

1-й Пастушок: Була ніч, ми твердо спали,
Як ягнята спочивали,
А як північ надходила,
Дивна пісня нас збудила.

2-й Пастушок: Ми збудились опівночі, —
Чудо вздріли наші очі:
Ясна зірка в небі сяла,
Ген — на Схід дорогу слала.

1-й Пастушок: А до нас, до пастушків,
Божий ангел так повів:
«Йдіть на Схід до Вифлеєму,
В ту місцину незнаєму,
Там Син Божий народився —
Із Марії воплотився.

Входить Цар: Ми всі разом поспішили
Бігли всі, що сили мали,
І даруночки узяли,
Все, що із собою мали.

1-й Пастушок: Я взяв дві ягнички
І дві палянички.

2-й Пастушок: А я нічого не мав —
Тож пісеньку заспівав.

Всі колядують колядку «Ой у полі, в полі»:

Ой у полі, в полі маленька хатинка,
Там Ісусик народився — маленька дитинка.

Пастушки у полі овечки стерегли,
Як почули про Ісуса — скоренько прибігли.
Прибігли, прибігли, стали ся питати,
Чи дозволить Божа Мати з Ісусиком грати.
Ісусик маленький межи пастушками,
Даруй волю, щастя й долю цьому господарю.
Цьому господарю і цій господині,
Щоби вони дочекали за рік цієї днини.

Входить Ангел: Мир і щастя, українські діти!
Ви справді гожі, як ті квіти.
Новину добру вам хочу сказати:
Ісус вас любить і любить вас Мати.
Милі їм і діти, і князі Восточні,
А ще їм миліші діти непорочні.
Тішить Ісуса ваше серце вбоге,
Тіштеся діти, майте віру в Бога —
Мине вас лихо, мине вас тривога,
І піде слава по цілому світі,
Що Бог підносить українські діти.

Входить Козак: Я козак є запорізький великого роду —
Щастя й радості бажаю усьому народову.

Входить Жид: Ой роки, роки! Які у Вас, газдине,
Пороги високі.
А я йшов і впав, дивіться,
Якого горба дістав.
Гимбель, гимбель, чуєш, чуєш,
Хто що має продавати,
Хто що має поміняти
За старі пряжки, онучі,
Дам коралики блискучі,
Штрукси, чоботи хороші,
Мешти, блузки і холоші, —
Лиш би гроші, лиш би гроші.

Вкінці всі персонажі колядували «Возвеселімся всі разом нині» і
віншували господарів:

Ісусик маленький не спить, не дрімає,
Своїми руками весь світ обіймає
І Вашу хатину, і вашу родину —
Христос ся Рождає!

Господарі дякували й давали Пастушкам коляду. Коляду виносили більшу, якщо гарно колядували, гарно грали ролі, були гарні костюми (реквізити). Було певне змагання між Пастирями, а оцінку давали люди. Вони ще довго говорили про те, хто був кращим, смішнішим і хто краще колядував.

Другий раз колядували «на Чинчики» — ввечері перед старим Новим роком, перед святом Василя Великого, яке святкується 14 січня. Чинчиками назвали цей вечір, мабуть, тому, що раніше маленькі дітки найчастіше колядували таку колядку:

Ой чинчику-Васильчику

Con moto



Ой чин - чи - ку - Ва-силь - чи - ку, по - сі - ю те - бе в го - род - чи - ку.

Ой Чинчику-Васильчику,
Посію тебе в городчику.
Буду тебе поливати,
З росов, з косов підтинати.

Тому й маленьких дітей часом любовно називали маленькими «чинчиками».

Старші і жонаті «ходили в Маланки» або «водили Козу». Головними персонажами були Маланка і Коза. На Маланку перевдягався чоловік і в жартівливій формі «господарював» у домі господині, в якій колядували. При цьому дотепно копіював звички, рухи і слова господині — і всім від цього було дуже смішно. Коза танцювала, скакала, лізла, куди не треба, і виправданням було їй те, про що співається у колядці (на ту ж мелодію):

Ой скачи, скачи, козо-небого,
Вискачеш собі пів золотого.
Ой цупа-цупа — тут грошей купа,
Казала мама — тут грошей яма.
Ой на клиночку — гроші в дзбаночку,

Нікому встати — грошиків дати.
Де коза рогом — пшениця стогом,
Де коза ногою — там жито копою.
Вінчуєм же Вас — щастям-здоров'ям,
Щастям-здоров'ям — прибутком добрим,
Прибутком добрим — приплодом файним,
За цю коледку — ковбасу, ек гредку.

А коли у домі була дівчина на виданні, то колядка закінчувалася так:

Вінчуєм же Вас — щастям-здоров'ям,
Щастям-здоров'ям — зеленим вінцем,
Зеленим вінцем — хлопцем-молодцем.
За цю коледку — ковбасу, ек гредку.

Були також такі персонажі: Козак, Шандар (австрійський жандарм), Циган, Смерть, Дід, Гуцул, Лікар, Ведмідь та інші маски чистих і нечистих персонажів народних вірувань. Кожен грав свою роль, а вкінці — колядували. Було дуже весело.

Перед Водохрестям на річці робили з льоду хрест. Останніми роками з льоду роблять цілі комплекси: церкву, капличку, хрести та інше, а після Служби Божої і освячення води купаються в річці. Вночі все це підсвічується, і ці льодяні витвори ще багато днів дивують жителів і подорожніх.

Як я вже згадував, колядували ми з Володею не по одному, а тільки вдвох, на два голоси. Перед тим, як ми мали йти колядувати, тато нас прослуховував, як на іспиті. Казав, щоб ми не починали колядку задиханими, щоб, колядуючи, не спішили, бо люди будуть говорити, що ви хочете виколядувати в селі всі гроші. Казав, щоб ми приносили людям радість і колядували гарно. І ми старались.

Колядували ми, в основному, колядку «Витай, Ісусе». Її рідко колядували інші хлопці — і це був наш «коронний номер». Колядували ми й актуальні на той час колядки. Наведу одну з них, яка колядувалася на мелодію «Нова радість стала»:

Христос ся рождає з Пречистої Диви,
Глянь же, Христе, щирим оком, що ся в світі діє.
Діти колядують, а жінки думають,
Що їх люди у дикунках про свята не знають.
Ой на небі зірки так ясно сяють,

А на землі від гармати гори ся здригають.
Ой на небі місяць так ясно палає,
А на землі з наших братів кров ся проливає.
Тому рік дев'ятий на Різдвяні свята,
Як вся наша рідна земля могилами вкрита.
Ой на небі зірка так ясно сіяє,
Та не одна дитиночка про батька не знає.
Та не один батько, та не одна мати,
Визирають сина з війни — сина не видати.
Та не одна сестра на брата чекає,
Та не одна дівчинонька про хлопця питає.
Ой ти, Йсусе-Христе, і ти, Божа Мати,
Ой змилуйся ти над нами — врятуй наших братів!
Не плач, стара мати, не плач, не журися,
Твій син з війни повернется — лиш Богу молися.

Ми знали, в кого треба колядувати цю колядку. Коли ми її колядували, жінки припиняли свою роботу, ставали перед вікном і плакали. Часом і ми плакали, навіть не могли, як слід, закінчити колядувати.

Навчив нас тато і ще одну колядку, яка, мабуть, появилася в часи Західно-української Народної Республіки:

Уставай же, брате

Moderato

У - ста-вай же, бра - те, бо вже бі - ла — дни - на.

Бо вже нам ся об' - я - ви - ла див-на - я но - ви - на.

Уставай же, брате, бо вже біла днина,
Бо вже нам ся об'явила дивная новина.
Уставай же, брате, та й пускай до хати,
Будем тобі українську колядку співати.
Бо ми, українці, йдемо хата від хати,
Нашим браттям-українцям заколядувати.
А ми цей ночі не спали й на волос,
Ой чи знаєш ти, наш брате, український голос?
Український голос — то наша органа,
Кожух, сардак, сива шапка, жовто-синя фана.

Жовто-синя фана — тризуб золотіє —
Ой ще нам на Україні сонечко загіріє.

Звичайно, ці колядки ми колядували тільки вдома або в дуже вузькому колі родичів. А колядку «Небо і земля» ми колядували і з такими словами:

Ми нині веселі, ми нині веселі,
Та й ся забавляєм,
А з наших братів, а з наших братів
Кров ся проливає.

Приспів:

Гримлять гармати,
Рвуться гранати,
Кулемет стрекоче,
Автомат туркоче,
Прут шумить в долині —
Враг тікає нині —
Слава, слава Україні!

Цікавою, на мій погляд, є колядка-сатира теперішніх часів, яка виконується на мелодію колядки «Ірод-цар за Христом ганявся» (записала моя сестра Ольга Гурей):

Більшовик за Христом ганявся,
Знищити його намагався,
З сатаною поріднився,
В Карли-Марли люті вчився,
Аж оскаженів.

Нікого слухати не хоче,
Верещить, зубами скрегоче,
Люд хрещений скрізь мордує,
І святині всі руйнує,
Творить царство зла.

Та народ витерпів всі муки,
Не пропав з горя і розпуки,
Аж терпець йому урвався,
За більшовика узявся,
До пекла післав.

У сльозах всі більшовинята,
Просять їм повернути тата:
«Змилуйтеся, добрі люди,
Він тепер ласкавим буде,
Збудує вам рай».

Того раю люди вже зазнали,
Більшовизм вже давно прокляли,
Із Христом тепер з'єднались,
Коло нього згуртувались
Без більшовика.

Цікавою і живописною є колядка, яка виконується на мелодію відомої колядки «Бог народився»:

Нині Рождество Божого дитяти:
Браття-українці йдуть його вітати.

Приспів 1:

Тутки лемки співають,
Подоляки іграють,
Волиняк щось міркує,
Бойко легко танцює,
Полтавець плясає,
Гуцул трембітає
Тра-ра-ра-ра, тра-ра-ра-ра-ра.

Грають-співають українські села,
Щоб та дитина була все весела.

Приспів 2:

Щоб весело було всім –
По своєму говорім,
По українськи молись,
І співати так навчись.
Ісусе на сіні,
Дай волю Україні,
Боже, Боже, Боже, Боже, дай!

Ісусе милий, йди співати з нами,
Із Івасями, із Михасями.

Приспів 2.

І Ти, Божа Мати, йди співати з нами,
Ми будемо тобі вірними синами.

Приспів 2.

Ще двох старовинних колядок навчив нас тато, які навіть у ті часи були вже майже забуті.

Чесна газдиня

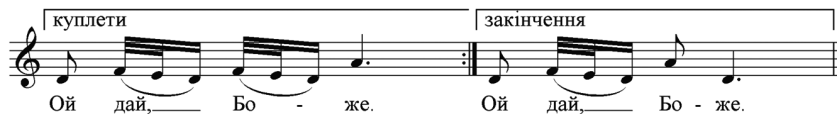

Чесна газдине, замітай двори,
Ой дай, Боже! *(повт. після кожного рядка)*
Замітай двори — застеляй столи,
Бо будеш мати троякі гості,
Перший гостонько — ясне сонечко,
Другий гостонько — ясен місячко,
Третій гостонько — дрібен дощичок,
А сонце каже — нема над мене,
Ой як я зійду в неділю рано,
Урадуються люди старії,
Люди старії, діти малії,
А місяць каже — нема над мене,
Ой як я зійду ввечері спізна,
Урадуються люди в дорозі,
Люди в дорозі — волики в возі,
Волики в возі — всі звірі в полі,
Всі звірі в полі, і рибка в морі,
А дощик каже — нема над мене,
Ой як я спаду три рази в маю,
Урадується жито-пшениця,
Жито-пшениця, листок-травиця,
Листок-травиця — всяка пашниця,

Вінчуєм же вас щастям-здоров'ям,
Щастям-здоров'ям, прибутком добрим,
Прибутком добрим — приплодом файним,
За цев колєдков будь, газда, здоров,
Та не сам-собов — з усев родинов,
Ой дай, Боже!

Коли у господарів була дівчина на виданні, то колядували на цю ж мелодію інші слова:

Ой рано-рано кури запіли, ой дай, Боже,
А ще раніше Марічка встала,
Ой встала-встала — старостів мала,
Перші старости та й за ворітьми,
Другі старости та й за садами,
Треті старости та й за столами,
Тим за ворота — перстенець з злота,
Тим за садами — хустка з квітами,
Тим за столами — сама молода,
Сама молода, як та ягода,
Вінчуєм же вас щастям-здоров'ям,
Щастям-здоров'ям, зеленим вінцем,
Зеленим вінцем — хлопцем-молодцем, ой дай, Боже!

Думаю, що ці колядки до нас дійшли ще з дохристиянської доби, бо в колядках християнських часів завжди згадується про Різдво Христове або щось із цим пов'язане.

Мабуть, колядка створена в Карпатському регіоні, бо в мелодиці колядки прослуховується карпатська сопілка, і хто на такій сопілці грає, той зможе це підтвердити.

Та, на жаль, не були безхмарними наші колядування. У школі нам категорично забороняли ходити колядувати, казали, що поставлять двійку з поведінки не тільки за чверть, а й річну і не переведуть у наступний клас. Організовували групи комсомольців, які повинні були патрулювати на своїх дільницях, розганяти школярів-колядників і сповіщати директору школи їхні прізвища. А головне — вони повинні були розбивати звізди й вертепи.

Одного разу ми з вертепом переходили від однієї хати до другої і свічку у вертепі не загасили. Було це біля Підгірської церкви і нам треба було перейти мостиком через перевід. Раптом з-під мосту вискочили два здоровані, за одну секунду палицями побили наш вер-

теп і зникли. Побачити в темноті й впізнати їх ми не змогли. Вони старалися, щоб їх не побачили й не впізнали, бо якби ми їх впізнали, то сказали б старшому братові, і вони своє одержали б по заслугі.

Ходили ми кожного Різдва і в пастирі. Я був Пастушком. Одного разу ми зайшли ближче до центра села і школи, куди боялися заходити інші пастирі. Там виносили більшу коляду і ми, хата за хатою, дійшли до тієї, де квартирувала вчителька старших класів. Ми нізачо туди не пішли б, але напроти нас вийшов господар, сказав, що вчительки немає дома, запросив до хати, і ми відмовити йому не змогли. Коли ми вже віншували, я помітив, що фіранка на дверях у другу кімнату колихнулася. Я зрозумів, що вчителька нас усіх бачила й чекав неприємностей. Та неприємностей не було. Помітив я тільки те, що вона чомусь до мене мило посміхалася, часом про щось питала й гладила по голові. Тоді я зрозумів, що вчителі також бувають різними.

Коли я став комсомольцем, зобов'язували й мене розганяти колядників. Нас збирали в школі, давали завдання, ми йшли на свою дільницю, і я казав: «Ділимо дільницю на трое (нас було трое) і кожен контролює свою частину». На цьому моє чергування закінчувалося.

Ходив один раз я і в колягу. Було це, коли я вже відпрацював півроку в Кривопільській школі. Якраз на Свят-вечір керівництво районного відділу освіти організувало семінар. Тримали до 6 чи 7 години вечора. До Кривополя — 18 км, додому — 60. Чекаю на попутні машини, щоб дістатися додому. Годинами нічого немає.

Нарешті надїхала вантажівка. В кабіні сидить жінка, тому місце для мене тільки наверху. Кузов відкритий, холодно, та дуже хочеться додому. Доїхали до Буківця (мосту ще не було), а тут крутий підйом, слизько, й машина виїхати не може. Розбиваємо по черзі купу замерзлого піску (лопата тільки одна), носимо лопатою й підкидаємо по всьому схилу. Мокрі, але підйом здолали. Знову лізу в кузов, але тепер уже мокрий. Доки доїхали до Косова, задубів на кочережку. Далі машина їде в Кути, а мені до Рожнова ще 12 км. Чую, як колядують, а я стою в безнадії й сльози самі котяться по щоках.

Нарешті довгождана машина — і через годину я дома. Тато і мама вже не



*Рідні брати Гушчули:
Володимир, Михайло і Микола
(Різдво, 1958 р.)*

надіялися цього вечора на мене й задрімали. Майже нічого не поївши, я переодягнувся, взяв півлітри горілки й пішов шукати колягу. Знайшов у Василя Ханя, якраз вечеряли. Старшим був Місьо Тарабаса. Він посадив мене за стіл, напився до мене горілки. Я вийняв свою горілку, поставив на стіл, налив своєї й напився до когось із хлопців — такий був ритуал прийняття в парубоцьке товариство. І тільки тоді я похвалив себе за те, що, не маючи абсолютно ніякої надії дістатися додому, я таки дістався. Висновок — треба діяти, незважаючи ні на що, треба діяти!

Тепло Різдвяних свят зігрівало мене все життя. Воно підтримувало мене на чужині, далеко за межами України, воно весь час кликало мене додому. Одного разу, коли працював уже в Києві, я не зміг на Різдвяні свята поїхати додому: здавали Державній комісії перший наш магнітофон. Їхав з роботи, коли темніло. Наступав Святий вечір. Автобуса довго не було, і я ходив туди-сюди по зупинці. І раптом ніби поруч почув маленьких колядників, потім більших, потім інших; потім я побачив зірки, вертепи; почув гавкання собак, віншування, дякування, скрип хвіртки, рипіння снігу під ногами — Святий вечір у Рожнові... Коли відкрив очі, спочатку не міг зрозуміти, де я є. Якись великі будинки, незнайомі люди...

Як отямився, сказав собі: «Треба їхати додому. За будь-яких умов треба їхати додому, до Рожнова».

З того часу кожного Різдва ми їдемо до Рожнова. З дітьми, з родичами, зі знайомими або вдвох — але їдемо. А після Святої вечері разом з дітьми йдемо колядувати. До родичів, до друзів, до знайомих, часом заходимо аж за 2–3 км. Повертаємося додому перед ранком стомлені, але щасливі, та просимо Бога, щоб допоміг нам наступного Різдва дочекатися.

І на закінчення. Багато колядок, які ми колядували в дитинстві, забуваються, але більшість із них надруковані в численних збірках. Тому в цьому розділі ми помістили тільки ті колядки, які невідомі або маловідомі. З тієї ж причини вони друкуються з нотами.

ВЕЛИКДЕНЬ

Великдень — свято Воскресіння Ісуса Христа, а водночас це й свято весни. Радянські ідеологи взяли другу частину назви цього свята й приліпили її до Першого травня. А в моїх дитячих спогадах весна асоціюється тільки з Великоднем.

До Великодня мама білила заново всі кімнати, потім білила хату зовні, підводила призьби кольоровою глиною, все мила й вичищала,

виносила в комору зимовий одяг, вшала на образи святкові рушники, стелила на стіл святкову скатерть. Тато підправляв, що треба, по господарству, лагодив знаряддя для веснування, чистив корови й коні, приводив все до порядку біля худоби. Всім купувався новий або ремонтувалися уже ношені одяг, взуття, і ми не раз завчасу питали тата: «А в чому я буду на Великдень?» Ми робили дерев'яні клевці (молотки), щоб було чим клепати у страсну п'ятницю біля церкви. Вечорами мама писала писанки, і ми вчилися писати їх, і писали. В суботу прибирали двір і подвір'я, складали сміття на купу, а з настанням сутінок «палили діда» — палили сміття. Після зими сміття було сирим. А коли його палили, то було багато білого диму, який нагадував білу дідову бороду. Звідси й згадана назва. Перед Великоднем у суботу ми приміряли обнови і робили останні корективи. Крутилися в мамі під ногами, коли мама пекла паски й перепічки (маленькі пасочки), хоч нам нічого й не перепало, бо ми твердо знали, що їсти неосвячену паску — гріх. Копали молодий часник і хрін, щоб покласти в кошик і освятити в церкві. Чистили й терли хрін на терці, від чого й плакали, але це були сльози передсвяткової радості. Допомагали татові складати в кошик все, що завтра повинно було посвятитися в церкві. Вся ця підготовка створювала неповторну атмосферу очікування свята.

І от нарешті воно наступало. Як ніколи, ми старанно милися й одягалися та йшли до церкви. Крім кошика, несли ще й бесаги з перепічками, які мама після освячення роздавала бідним, калікам і родичам за померлі душі.

Ось як змальовує цей день Дмитро Павличко:

Навколо церкви на мураві
Сіяють в кошиках паски.
Сліпі, безногі і гугняві
Співають псалми жебраки.
Наш парох в золотім фелоні
Посвячує хлібин ряди.
Обрубки рук і ніг червоні
Блищать у капельках води.
Страшні, дрантиві і нужденні,
Благають милостинь вони.
— Звідкіль прийшли? — питаю нені.
— З війни, мій хлопчику, з війни.
— Христос воскрес — і господині
Розносять кошики домів.
І раді вбогій жебранині,

Каліки припиняють спів.
Сідають їсти на могилах
Свої перепічки й хліби,
А потім із хрестів підгнилих
Знімають милиці й торби.
Кульгають сірими шляхами,
Лишаючи криві сліди.
— Куди вони? — питаю мами.
— Не знаю, хлопче мій, куди... [16, с. 84]

Коло церкви кожна родина мала своє місце, на якому святили паску діди і прадіди. Ніхто інший його не займав. Освячення паски в нас дійство не тільки урочисте, а й дуже мальовниче. Кошики, один від одного краший, складаються в рівні ряди, а із засвіченими свічками виглядають поетично-фантастичними (*див. кольорові світлини*).

Коли приходили додому, тато клав кошик на стіл і починав розбирати його. На початку ми повинні були з'їсти по шматочку священних яйця і паски, а потім — на вибір і смак, хто що хотів. Паска і всякі інші наїдки нам здавалися дуже смачними. Чому я пишу здавалися? А тому, що я порівнюю з теперішніми відчуттями. Беззаперечно, і тепер є смачна паска й смачні наїдки, але здаються вони не такими смачними тому, що тепер у нас кожен день — паска. А в ті часи, коли постили не тільки тому, що був Великий піст, але постили й без посту, бо не було що їсти. Тоді паска нам здавалася «манною небесною».

Досхочу наївшись, ми набирали в кишені писанок і галунів (фарбовані варені яйця) і йшли до Чіплинської церкви чокатися й класти городки. Перший день чокалися тільки однією, гострішою стороною яйця — чолом. Другий і третій — обома сторонами — і чолом, і тупішою стороною — гускою. Чокалися попарно, причому перед чоканням суперники мали право попробувати яйця на міцність, легенько стукаючи ним по своїх стиснутих зубах. Знавці таким чином могли безпомилково визначити, яке яйце міцніше. А ми тільки вчилися. Коли згода була досягнута, чокалися, хтось вигравав і забирав вигране яйце. Другого й третього дня чокалися обома боками яйця, і можливий був розхід, коли у одного «падало» чоло, а в другого — гуска.

Набагато цікавіше було «класти городок». Бажаючі класти городок збиралися в коло і здавали по писанці чи галуну. Кожне яйце старший випробовував на цілість, складав у капелюх, який знаходився в центрі кола, і накривав їх другим капелюхом, щоб не було видно, чиє яйце де лежить. Після цього повертав капелюх до себе другим боком і роздавав яйця усім городошникам, але уже чужі. Тоді визначав

пари, які будуть чокатися. Після першого туру залишається в колі половина городошників. Биті писанки і галуни здаються у центр кола а їх власники вибувають із городка. Після наступних турів залишається все менше й менше городошників, і нарешті залишаються двоє. При загальній увазі вони чокаються — і переможець «бере городок», тобто забирає всі писанки й галуни.

Другого дня можливі два, а часом і три переможці, оскільки яйця б'ють на обидва боки. Після першого туру залишається три види яєць: цілі, чола і гуски. Старший зводить городошників з цілими, з чолами і з гусками окремо в кожній групі. В кінці залишаються троє: з цілим, з чолом і з гускою, які ділять городок між собою. Можливий і інший варіант, коли зводяться пари чоло — чоло цілого яйця, і гуска — гуска цілого яйця. Тоді залишається двоє переможців: один — з чолом, а другий — з гускою, або один переможець з цілим яйцем. Було предметом великої гордості, коли переможці з цілою хусткою яєць поверталися додому, і люди ще довго говорили про тих, які взяли найбільше городків. Часом кількість яєць була далеко більша за сотню.

У нас Великдень кінчався третього дня ввечері ячмінною кавою з молоком, цукром і паскою з маслом. Після споживання м'ясної їжі протягом трьох днів кава нам дуже смакувала.

ХРАМ

Одними із найтепліших і найщиріших свят були храмові свята. На другу Богородицю (21 вересня) — Підгорою, на Преображення (19 серпня) — на Чіплинцях, на Михайла (21 листопада) — Зарікою, на Василя (14 січня) — у Стеблицькій і на зимового Миколая (19 грудня) — у Новоселиці (сусіднє село, перша хата якого знаходиться за 50 м від останньої хати Рожнова).

На храм кликали родину, друзів, знайомих, часто навіть із сусідніх сіл. Як на храм не кликали, то це означало, що храм не робили із-за нестатків або хвороби когось із рідних. На храмове свято у церкву приходили люди інших парафій, а також і з інших сіл. На Івана (7 липня), наприклад, на храм у Косів сходилися люди навколишніх сіл навіть з дітьми на два-три дні, поєднуючи елементи паломництва з розвагою та відпочинком. Там можна було купити черешні, афини (чорниці), коників із гуцульського сиру, всякі інші найдки й напитки, сувеніри і всяку всячину. Це було свято всієї околиці.

Був звичай, що господар міг «взяти з церкви» (запросити) когось із тих, кого він не кликав на храм, наприклад, людей з другого кінця

села або й з іншого села. Після Служби Божої в обід приходили гості. Хрещені матки дивувалися з того, що ми такі великі вирости, розгортали свої хустинки й давали нам гостинці, а ми цілували їх в руку (де тепер те мудре виховання?).

Мама накривала стіл домотканою, з гарним геометричним орнаментом, скатертиною й накладала наїдки й напої. Тато хрестив ножем хліб, різав товсті великі скиби свіжого пшеничного домашнього хліба, розкладав їх по краю столу, запрошував гостей до столу — і починалася річна гостина. Пили мало, говорили багато, ще більше співали, з сопількою чи без — не мало значення. Є цілий жанр храмових пісень. Вони розлогі, спокійні, часто оповідної форми, часом жартівливі, а в кінці — подячні. Мабуть, про осінній храм на Богородицю народ склав цю храмову пісню:

Мелодія а)

Повільно

Ой пі - ду я на храм, на храм до то - і ро -

- ди - ни, то там. гру - шок, то там сли - вок,

то там са - до - ви - ни. // ви - (ни).

Мелодія б)

Повільно

Ой пі - ду я на храм, на храм до то - і ро -

- ди - ни, то там. гру - шок, то там сли - вок,

то там са - до - ви - ни. // ви - (ни).

Ой піду я на храм, на храм до тої родини —
То там грушок, то там сливок, то там садовини.

А коли вже були «розохочені», то могли й таку заспівати:

Чи я собі не газдиня у своїм домочку,
Що випрала до порога кулаком сорочку.
Чи я собі не газдиня, та й чи не газдюю —
Виріс будяк серед хати — я ним не требую.
Виріс будяк серед хати, в запічку — кропива,
Ой Господи милосердний, як се наробила.
Прийшли жиди з Коломиї сміття купувати,
Дають мені штири злоті — я не хочу брати.
Дають мені штири злоті, дають мені п'єтку,
Я ще тиждень не замету — та й возьму десетку.

А через деякий час можна було й таку почути:

А в нашого господаря стоять вуса д'горі,
Та не вся тут горілочка — є ще й у коморі.
Ой напився кум до куми, кума — до Макія,
Напилася горілочки уся компанія.
Напилимся, наїлимся — ходім ми додому,
Ручка ручку потискає — підемо потому.

А наприкінці подяка і приємні слова господарям:

Посівав пан середній лан, посівав пан крайній,
Ой, Господи милосердний, йкий наш газда файний.
Газда файний, газда файний, газдиня ще краща —
Ходить собі коло гостей, як та зоря ясна.
Ходить собі коло гостей та й думку думає,
Єк вна цих всіх милих гостей виряджати має.
Та буде вна виряджати темненької нічки,
Та з скрипками, з сопілками, аж попід смерічки.

І вже в самому кінці:

Стелиться спориш

Повільно, з сумом

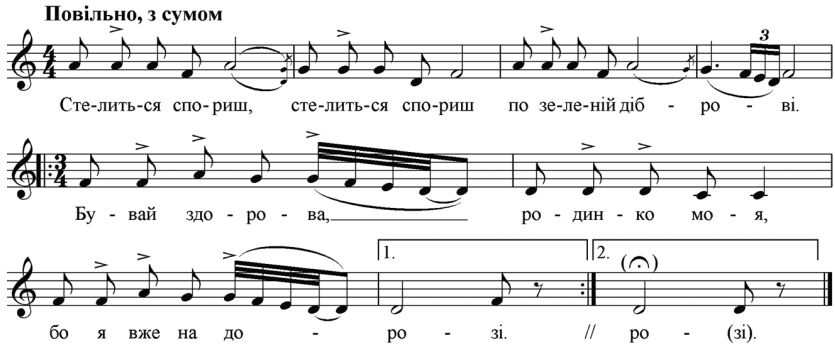

Сте-лить-ся спо-риш, сте-лить-ся спо-риш по зе-ле-ній діб - ро - ві.
Бу - вай здо - ро - ва, ро - дин - ко мо - я,
бо я вже на до - ро - зі. // ро - (зі).

Стелиться спориш, стелиться спориш по зеленій діброві,
Бувай здорова, родинко моя, бо я вже на дорозі.
Бувай здорова, родинко моя, ой бувай та й бувай!
Лиш прошу тебе, родинко моя, про мене не забувай.
Бо як будеш ти, родинко моя, про мене забувати,
То будуть мене, то будуть тебе слізоньки обливати.
Та будуть мене, та будуть тебе слізоньки обливати,
Будуть до тебе, будуть до мене стежечки заростати.

Коли розходились гості додому, кожній сім'ї господарі давали зав'язану в хустині мисочку з усякими наїдками для дітей, які не були на храму. У нас з цього приводу дотепники жартують, кажучи: «Найбільше з усіх свят я люблю храм — нічого не приносиш, нічого не даруєш, нагодують, напоють, ще й додому мисочку дадуть». Крім відпочинку й розваги, храмові свята створювали унікальну можливість побачитись і поспілкуватись (телефонів же не було) родичам, друзям, жителям сусідніх сіл, які не бачились цілий рік і більше, бо у загальні свята (Різдво, Великдень) кожна родина святкувала у сімейному колі і часто не могла дозволити собі піти в гості так, як на храм.

На жаль, тепер храми — рідкість. Скептики говорять: «У мене тепер храм щодень». А жаль...

ТОЛОКА

На самому початку хочу сказати, що наголос у слові толока у нас ставлять на останньому складі. Тоді воно у нас означає спільне виконання якоїсь великої, трудомісткої роботи. А якщо наголошувати на

другому складі, то воно означає громадське пасовище, необроблена площа землі, що використовується для різних потреб громади. Колись у нас на толоці завжди ставили свої шатра мандруючі цигани (в селі були і є ще й тепер осілі цигани).

Раніше у нас толоки робили дуже часто. Робили їх для виконання таких робіт, як копання й виготовлення фундаментів під будівлі, обмащування хати, копання картоплі, луплення (очищення качанів) кукурудзи, на жнива і виконання інших трудомістких робіт.

Найчастіше толоки робили на обмащування хат. Завчасу дерев'яну хату «ліскували», тобто оббивали її лісками — тонкими планками, за які заходить глина і добре на стіні держиться. На толоку кликали залежно від об'єму роботи від 50 до 70 осіб. Приходили на толоку, в основному, чоловіки, але коли з якоїсь сім'ї не міг прийти чоловік, то приходила жінка. Була там робота і чоловікам, і жінкам. Завчасу господар розчищав і вирівнював досить великий майданчик, покривав його соломною, на неї навозив нетовстим шаром гірську, в'язку жовту глину і виливав на неї багато води. Це робилося за день до толоки, щоб глина добре розмокла. На другий день одні рубають сокирою солому (довжиною десь 15–20 см), інші розносять цю солому і розкидають її по розмоклій глині, поливають водою, а решта босими ногами, взявшись за плечі, як у гуцулці, втоптують ту соломку в розмоклу глину. Часом для цієї роботи використовували коней. Глину місили до того часу, поки вона не ставала рівномірно перемішаною з соломною. Солома в глині виконувала роль не тільки арматури, а й теплоізоляційні функції.

Коли глина була готова, починали обмащувати хату. Одні накидали глину на носилки, інші носили до будівлі, решта обмащували хату — брали великий шматок глини і з силою кидали її між ліски на стіну. При цьому вона заходила між ліски й заповнювала найменші щілини між дерев'яними елементами будівлі. А потім зверху загладжували, щоб поверхня була рівна і, коли висохне, була готова



Толока. Місять глину

до обштукатурювання. Жінки, як правило, обмащували стрихи (горища), інші — допомагали господарині готувати вечерю. Коли закінчували роботу, всі милися й сідали вечеряти. Згодом втома проходила й починалися пісні, які часом лунали аж до півночі. А як господарі наймали музикантів, то й ще довше. І такі були толоки...

Але найтепліші згадки в мене про толоку, яку робили наші батьки на луплення кукурудзи (у нас процес очищення і відділення шупка (качана) кукурудзи від стебла називається «лупити кукурудзу»). Толока була менша, десь 25–35 осіб, але роботи також вистачало всім. Основна маса людей сідала великим півколом, перед ними помічники клали снопи кукурудзи, і вони її лупили, складаючи обчищені стебла позад себе. Цю роботу виконували, в основному, жінки, а чоловіки підносили снопи кукурудзи, розв'язували їх і клали перед жінками, забирали і зв'язували в снопи обчищене бадилля, складали снопи у купки.

Найкращі качани кукурудзи відбирали на насіння. Біля цих качанів залишали 3–4 листки капушини (листіків, якими обгорнутий качан), за допомогою яких ці качани сплітали у вінки довжиною близько 2-х метрів. Потім ці вінки виносили на горище, вішали на бантини — і так вона зберігалася до весняного висіву чи посадки кукурудзи.

Роботи вистачало всім. Толоку робили в теплу погоду днину, під час роботи завжди хтось щось цікаве розповідав, жартували або співали. А нам, хлопчикам, було роздолля. Нас тоді збиралося багато, бо дехто не мав з ким залишити своїх дітей і приходив з ними. Ми бігали між купками кукурудзи, як миші, ховалися один від одного й «борюшкалися». За половину дня толока облуплювала всю кукурудзу, і її засипали у кошниці. Там вона зберігалася аж до весни або й до нового урожаю, звідки її поступово використовували.

А на другий день робив толоку хтось інший. Тоді всі йшли до нього. Відробити толоку сусідам вважалося обов'язковим, бо в іншому випадку наступного разу сусід на толоку не прийде. Здавалося б, яка вигода? За той час, поки відробиш усі толоки, і сам свою кукурудзу міг би облупити. Може, це й так, а може, й ні. Бо вдома часто щось відволікало від основної роботи. А з другого боку — на толоці люди спілкувалися, жартували, співали, гарно вечеряли і знову співали. Таким чином і відпочивали, і розважалися. Та й робота в такий спосіб виконувалася швидше. А такі роботи, як обмащування хати, виконати самому взагалі неможливо. Як у нас кажуть: «Толока — то «великий чоловік».

На жаль, тепер толоки стали рідкістю. Більше практикується наймана праця. І люди менше спілкуються, стали більш замкнутими. Цивілізація бере своє...

ІГРИ ТА РОЗВАГИ

ВІЙНА

Більшість розваг післявоєнного часу була пов'язана зі зброєю. По неоднозначних натяках ми знали, що дехто із старших хлопців мали пістолети. Воно й треба було б мовчати, але якщо не похвалитися пістолетом своїм найкращим друзям, то нащо тоді його й мати? Між моїми ровесниками ходили легенди про те, як старші хлопці підірвали гранатою нору лиса, як вони звідти тікали та як те місце було оточене військовими, які прочісували той перелісок. Розказували, як військові декого зловили з патронами, як їх били і допитували, де взяли, куди й кому несли. Потім викликали батьків — і їх також били, а батьки, прийшовши додому, ще раз хлопців били. І це мало допомагало. Неможливо було втриматися від спокуси, коли ти знайшов нові, блискучі патрони, щоб їх не взяти. По собі знаю.

Найпоширенішою грою у післявоєнний час була, мабуть, гра у війну. Учасники гри ділилися на дві команди. При цьому гравці могли мати саморобну зброю або й нічого не мати. Тоді зброєю слугував вказівний палець, яким показували на того, в кого стріляли. Ніколи ми не ділилися на наших і німців, а просто — на дві команди. Команди розходилися в різні боки й ховалися. З цього часу починалося вистежування бійців противника. Як тільки хтось когось побачив, голосно кричав зі своєї схованки: «Павх, Василько!», наприклад. І Василько вибував із гри.

Перемагала та команда, яка вистежила всіх бійців противника. Очки нараховувалися по кількості бійців, які залишилися у команді переможців (бо і в них були втрати).

На мій погляд, у цій грі проглядаються методи боротьби, яку вела тоді у наших краях УПА. У цю гру могла гратися необмежена кількість гравців, в будь-якому місці, в будь-яку погоду й пору року — воювати можна було всюди й завжди. Всі інші ігри були сезонними, в які ми гралися на зарінках, коли пасли худобу. Ось деякі з них.

КАМПА

Гратися «Кампи» можна було навіть вдвох. Для цього вирізалася палиця, довжиною 60–70 см, і «кампа» — паличка, довжиною близько 20 см, і в діаметрі — 2 см. Вибиваючий, стоячи на місці, робив

палицею на землі навколо себе коло і чекав, поки його суперник не відійде на певну відстань і не скаже, що можна бити. Вибиваючий, стоячи в колі, лівою рукою підкидає справа від себе кампу і палицею вибиває її вбік суперника. Коли кампа впала, суперник піднімає кампу й кидає її, стараючись потрапити нею в коло. Вибиваючий при цьому намагається на лету відбити її палицею і не дати їй можливості потрапити в коло. Якщо кампа не долетіла до кола, або вдалось відбити її, тоді вибиваючий вимірює кількість палок до кампи — і це його очки. Якщо кампа потрапила в коло, гравці міняються місцями.

Кампу стараються вибити якнайдалше, щоб суперник не міг докинути її в коло. При цьому заробити очок можна було більше. Але попасти палицею в середину кампи, щоб вона летіла далеко, не просто. Буває, що палиця попадає на край кампи, і кампа відлітає зазедве на кілька метрів. Тоді в суперника є всі шанси закинути її в коло. Супернику також часом вдається підбігти на місце приземлення кампи, і в повітрі зловити її — тоді він також займає місце у колі.

Гравців може бути більше двох. Тоді кампу закидає той, який швидше її підняв. У підсумку виграє той, у кого найбільше очок.

ДВА ВОГНІ

Ще одна гра, в якій кількість гравців не обмежувалась, — гра «Два вогні». Грالی в неї за допомогою пивки. Пивка — це ганчір'яний м'яч, туго напханий невеликими шматками ганчірок, величиною близько 10 см у діаметрі. Пивка повинна була бути такою, щоб її можна було тримати в одній руці, а при киданні вона мала мати певну вагу, щоб при киданні могла далеко летіти (м'ячі нам тоді ще і не снились).

Бажаючі брати участь у грі вибирали двох старших, які по черзі вибирали собі по одному гравцеві. Таким чином гравці ділилися на дві групи, в кожній із яких був старший. На полі, на відстані 15–20 м одна від одної, проводилися три лінії-границі. Старші команд ставали біля крайніх ліній, а гравці ставали «на чужому полі», якщо висловлюватись футбольною термінологією. Гра полягала в тому, що команди старалися вибити пивкою своїх суперників з поля. Починав один із старших після жеребкування. Він старався пивкою потрапити в когось із команди суперників. Якщо це йому вдавалось, гравець покидав поле. Якщо гравці встигали відбігти від нього і він бачив, що не вдасться когось вибити, верхом перекидав пивку комусь із своєї команди, а той уже з ближчої віддалі старався когось вибити. Виходило так, що суперники опинялися між двох вогнів. Їм усім треба було три-

матися десь ближче до середини й енергійно відбігати від того, у кого була пивка. Але при цьому в них завжди залишався шанс зловити пивку. Якщо таке ставалося, то ситуація моментально мінялася. Той, хто зловив пивку, міг тут же, або трохи підбігти, вибити когось із своїх суперників. Тепер команда суперників опинялася між двох вогнів.

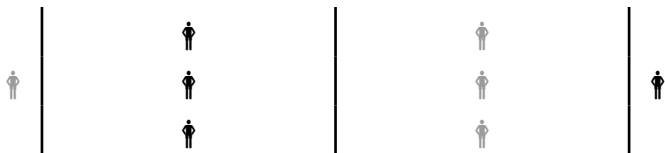

Перемагала та команда, яка вибивала з поля своїх суперників. Очки нараховувалися по кількості гравців, які залишилися не вибитими. Кількість учасників гри також не обмежувалася, але якщо кількість гравців була менша шести, гра ставала не цікавою.

СВИНКА

Ця гра виникла тоді, коли появились перші маленькі гумові м'ячки, величиною з тенісний. М'ячик був свинкою, яку пас пастух з палицею. Другим гравцем був свинар, який стеріг кучу. Куча для свинки являла собою коло з ямкою у його центрі. Свинар стояв у кучі і тримав палицю, встромленою одним кінцем у ямку. Тим часом пастух палицею гнав свинку в кучу — котив палицею м'ячик. Мета — загнати свинку до кучі (закотити м'ячик за лінію кола). Свинар хоче, щоб свинка ще паслася й старається вигнати її (намагається вибити м'ячик). При цьому, як тільки свинар забере свою палицю з ямки (щоб прогнати свинку), пастух миттєво встромляє свою палицю в ямку (якщо встигне), — і тепер він свинар, а його суперник стає пастухом. Якщо ж свинар вибив м'ячик і встиг поставити свою палицю в ямку раніше пастуха, то він далі залишається свинарем. Виграє той, хто більшу кількість разів вижене свинку пастися.

БАЛЬОНТА

Гратися «Бальонта» — це те саме, що й гратися «Кампи», тільки замість кампи був маленький, схожий на тенісний, м'ячик. Гратися стало набагато приємніше. Бо коли на льоту ловили кампу, вона боляче біла по пальцях, а м'ячик таких неприємностей не створював.

ЗИМОВІ РОЗВАГИ

Найголовнішою розвагою взимку було катання на «нартах» (на лижах), точніше — на гірських лижах. Звичайне ходіння по рівній лижні ніхто не вважав за катання на лижах. Кататися на лижах — це означало з'їжджати на лижах з гір. Коли ми йшли на гори кататися, то не на лижах, а несли їх у руках. Лижі цінувалися тільки гнучкі, еластичні, які могли витримати наші гори. На бігові жорсткі лижі ми дивилися, як на дрова.

Каталися, або, як ми казали, спускалися з гір ми тільки в неділю. В будні була школа й робота. По дорозі заходили до наших друзів Чурків — Івана і Дмитра, до нас приєднувався ще хтось, і ми цілою ватагою йшли на Дубники. Там починалося змагання — хто з якої гори з'їде, хто даліше скочить з трамплінчика. Тут треба сказати, що підйомників чи бугелів там не було, нам доводилось кожен раз видряпуватись на гору за допомогою своїх рук і ніг. Дуже швидко ми від цього ставали мокрими. Про те, щоб хтось з нас міг замерзнути, не могло бути й мови. І тільки під вечір, коли вже поверталися додому, штани на нас замерзали так, що якби їх поставити в куток, — вони могли б стояти.

Другою розвагою було ковзання на льоду Рибниці. Ковзанів у нас не було, і ми каталися на саморобній лизві. Для виготовлення лизви робили дерев'яний брусок, з перерізом у вигляді трикутника, і на довжину ступні. На одну вершину трикутного бруска прикріплювали товсту проволочку, наприклад, з дужки старого оцинкованого відра. До верхньої частини прикріплювали з кожного боку обома кінцями по мотузці — і лизва готова. Права нога ставилась на лизву, і мотузки скручувалися зверху ступні за допомогою невеликої палки, кінець якої, щоб мотузки не розкручувалися, заводили справа за ногу. Тоді праву ногу з лизвою ставили на лід і, підпираючись лівою, розганялись, ставали на праву ногу і деякий час по інерції ковзали по льоду. Коли з часом у продажі появились ковзани, то катання на двох ковзанах нам здавалося дивним, незрозумілим і марнотратним: можна ж було двом кататися замість одного. Та це тривало недовго. Ми дуже швидко освоїли «нову техніку».

Ще одним видом розваг було з'їжджання з невеликих гірок на grindжолах. Санок майже ні в кого не було, тому робили grindжоли. Grindжоли являли собою дві широкі дошки, закруглені спереду по дузі, як санки, і скріплені зверху третьою, яка слугувала сидінням. Знизу для міцності ставили поперечні дощечки, до яких прибивалися бокові і верхня дошки. Виходили такі собі санки, які в нас називали grindжолами. Ними користувалися не тільки ми, а й дорослі, особливо старші люди. Як тільки стежки були утоптані, старші люди нічого не несли в руках, а клали на grindжоли, прив'язували й везли: так було легше.

ПОКУТСЬКЕ ВЕСІЛЛЯ

*Документальний опис весілля, тексти пісень і мелодії
записав автор у селі Рожнів, Косівського району,
Івано-Франківської області в 1968 році.
Музикальна редакція З. І. Василенко*

Коли парубок одержав згоду дівчини на одруження, то домовляється з нею про день, в який буде посилати старостів.

Старостами обирають двох чоловіків старшого або середнього віку з найближчої рідні. Коли стемніє, парубок разом з ними, батьком та ще двома-трьома чоловіками старшого віку (родичами) ідуть до дому дівчини.

Просячись до хати, старости говорять батькові дівчини, що вони ловили куницю в лісі і що слід їх привів до цієї хати. Батько відповідає, що куниця в його домі немає, але шукати її не заперечує і просить всіх до хати. В хаті старости «пізнають» куницю — красну дівицю, яку вони ловили, і заявляють про це господареві дому. «Здивований» батько дівчини просить гостей до столу з тим, щоб в усьому розібратись та дати відпочити гостям з дороги. Гостей частують. На знак згоди вийти заміж за цього хлопця дівчина дарує старостам по рушникові. Батьки домовляються про день весілля та про те, де будуть жити молоді після одруження: в домі батьків парубка чи дівчини (в переважній більшості молоді після одруження живуть у домі батьків парубка). Десь аж під ранок старости з парубком та його батьком повертаються додому.

Весілля призначають через 1–2 місяці після приходу старостів. Весь цей час іде на підготовку до весілля. Молоді подають заяву до загсу. В домі парубка і дівчини білять, фарбують, поправляють старі або роблять нові огорожі, роблять необхідні меблі, купують свиню й



Так прикрашають подвір'я молодого і молодої

теля на холодці, якщо нема своїх, і ін. Парубок купує собі й нареченій золоті обручки. Дівчина з матір'ю готують посаг: шість великих подушок з вишитими або витканими напірниками (розміром приблизно 1 м²), перину, ліжник, килими, ковдри, покривала, рядна (верені), скатертини, кілька десятків вишитих або тканих рушників та інше, а також дари — подарунки рідним та родичам нареченого (про них буде далі).

Дівчина власноручно вишиває нареченому сорочку, в якій він піде до шлюбу, та дві невеличкі хустинки, які молодий триматиме в руках, коли, взявшись за них, світилки поведуть його до шлюбу.

Десь за тиждень до весілля молодий просить когось із двоюрідних дорослих братів на старшого дружбу, 10–15 дружбів (інших двоюрідних братів та товаришів), двох світилок (рідних або двоюрідних сестричок віком 5–10 років) та весільну матку (хресну, або жінку середнього віку з найближчої рідні). Молода запрошує старшу дружку, таку ж кількість дружок, як у молодого дружбів, двох братиків того ж віку, що і світилки, та весільного батька¹ (хресного, або когось із найближчої рідні).

У переддень весілля для танців у молодого і в молодій на подвір'ї роблять настил з дощок (приблизно розміром 70–80 м²). Над ним роблять тимчасове легке брезентове переkritтя (на випадок негоди), з трьох боків обвішують килимами, ліжниками (з четвертої сторони — вхід), під ними ставлять лави, проводять освітлення, прикрашають смерековими гілочками та паперовими квітами.

Приготуванням наїдків разом з матір'ю молодого (молодої) займається кухарка, якій за це дають відповідну винагороду. Крім куплених напоїв та наїдків на весілля печуть колачі (калачі)², готують студенець (холодець), домашні ковбаси, буженицю (копчене сало і м'ясо), різні салати, борщ, компоти та солодке печиво. Роблять оригінальну гостру закуску з квашених білих (кормових) буряків з грибами, приправлених часником, олією і спеціями, голубці з кукурудзяної крупи, начинку з кукурудзяної муки з сиром, бринзою або м'ясом та ін.

Весілля триває 4–5 днів. До нього готуються також і гості, які наперед знають, що будуть запрошені, бо звичай велить обов'язково

¹ Називають їх просто «батько», «матка»; на відміну від них рідних батька та матір звать «дедя» та «нєня» або «тато», «мама».

² Це велика кругла біла хлібина домашньої випічки з плетеного тіста. Приблизні розміри: діаметр 300 мм., висота 200 мм. Печуться в печі в круглих бляшаних формах (тацах). Перед тим, як посадити в піч, колачі мажуть білком з курячих яєць, від чого вони після випікання мають гладеньку, золотисто-жовту скоринку. Колачі на Покутті печуться тільки на весілля.

скликати усіх, навіть далеких родичів, сусідів, друзів, колег по роботі. Тому на весіллі буває в середньому 200–250 осіб, або й більше. Гості готують калачі або вінки добірних качанів кукурудзи, з якими прийдуть на весілля. Дружки вишивають по дві хустинки, які вони в час весілля повинні подарувати друзям.

ДЕНЬ ПЕРШИЙ (ЗАЧЕНАНІ)

Весілля починається в четвер ввечері і носить назву «заченані». На заченані запрошують сусідок — дівчат та молодих молодичь — в четвер після обіду: до молодої запрошує її мати або сама молода у звичайному одязі, до молодого — його рідна сестра (доросла) або мати (дружби і дружки уже запрошені і також приходять на заченані і до молодого, і до молодої відповідно).

Підійшовши до воріт, запрошені співають яку-небудь пісню, не обов'язково весільну. На пісню виходить молодий (молода), часом всі його (її) рідні і запрошують до хати. Хата святково прибрана, на столі лежить тонкий кольоровий папір, ножиці. Запрошені сідають за стіл і з піснями, жартами, дотепами роблять квіти для весільного деревця (гільця) — невеличкої, заввишки 1–1,5 м смерічки, рідше — ялинки. До паперових квітів будь-якої форми чіпляють трясунки, тобто пучки зигзагоподібно нарізаних з цигаркового паперу стрічок розмірами 5–7 x 150–200 мм, зв'язаних в пучечки.

Молодий завчасно посилає в ліс свого старшого дружбу з одним із дружбів, які повинні принести чотири деревця — по два для молодого і молодої. Деревця везуть спочатку до молодого, а потім до молодої. До неї вони повинні встигнути раніше, ніж будуть зроблені квітки-трясунки. Як правило, приходять із заходом сонця, чемно вітаються, їх запрошують сісти. Дотепні молодички і дівчата жартома питаються, звідки вони та чого це за собою ліс носять, чи не збираються, бува, в господаря на печі ліс завести і т. ін. Дружби теж відбуваються жартами: кажуть, що чули, нібито одна дівчина на цьому кутку хати не має та не знає, де їй цього року зимувати, то вони принесли їй смерічки, щоб вона перезимувала під ними, як заєць, — все ж тепліше. Може, вона їх купить або й так віддадуть, коли дуже бідна. Так за дотинками, дотепами й сміхом кінчається приготування квіток з трясунками. Дружби встають, урочисто оголошують, що ці принесені смерічки — весільні деревця від молодого, кланяються і просять прийняти їх. Молода просить дружбів передати подяку молодому, дякує друзям, даруючи їм за послугу по два калачі. Батько

(або мати) виносить ще два складених один поверх другого великих калачі на яскравому домотканому рушникові і кладе посеред столу. В калачі встромляють принесене дружбами (заточене ними ще в домі молодого) деревце. В домі молодого деревце до хати заносить його батько. Всі співають:

1.

Помірно (temp.)

На ка-ли-ноньці дві я-го-доньці... Ой єк це се та й сти-хень-ка
за-че-ло, так би це се ше й ти-хі-ше скін-че-ло.

Мел. 1. На калиноньці дві ягодицьці...

О єк це се та й стихенька зачело,
Так би це се ше й тихіше скінчело.

Все крутоє та витоє деревце,
Все крутоє та витоє деревце.

Ой у крутім бай лужечку рубано,
Долів, долів Дунаєчком спускано.

А на жовтім бай пісочку тесано,
А на білім бай столечку вбирано.

Від вершечка до сподечка яличка,
А на самім бай вершечку китичка.

А на самім бай вершечку китичка,
А хто її та й зав'їзав? — ненечка.

1.

а Рухливо

Всі-ма п'ять-ма паль-чи- ка-ми, а ше-сто-ю до-ло-не-ю
та й з де-ди-ком та й з не- не-ю.

Мел. 2. Всіма п'ятьма пальчиками,
А шостою долонею,
Та й дедиком та й з ненею (2)

Прикрашати весільне деревце починають батько з матір'ю. Співують:

2.

Помірно

Про_ ше, та_ точ_ ку, про_ ше! Про_ ше, та_ точ_ ку,
про_ ше кві_ точ_ ку за_ в'ї_ за_ ти, фай_ нень_ ко за_ спі_
ва_ ти, же_ ліс_ но за_ пла_ ка_ ти, же_ ліс_ но за_ пла_ ка_ ти.
1) Вар* ете_ лит_ се зять

Мел. 3. Проше, таточку, проше! (2)
Квіточку зав'язати,
Файненько заспівати,
Желісно заплакати. (2)

Батько прикріплює до вершка деревця весільну китицю. Вона робиться з калини, житніх або пшеничних колосків, барвінку, півнячого пір'я, чорнобривців (зимою та весною – засушених) і кількох квіток з довгими стрічками з кольорового паперу. Туди зав'язують і гроші – на щастя і достаток в подружньому житті. Цю ж пісню співають матері та іншим членам сім'ї – рідним, потім родичам (персонально кожному, міняючи відповідно слова). Далі приспівують друзкам (у молодого – дружбам) і сусідкам (всім разом), які зав'язують по квітці гуртом. Молодий чи молода в цей час стоїть поблизу деревця і дякує кожному, хто зав'язав квітку, обнімаючи і цілує при цьому чи потискуючи руку.

Такими ж квітами, але трохи скромніше і без описаного вище церемоніалу в молодого і молоді прикрашають і друге деревце, яке прикріплюють на воротах.

Як тільки прикрашання деревець закінчено, з столів забирають все, крім деревця з калачами; швиденько накривають столи, а тим часом приходять родичі та сусіди. Всіх, а в першу чергу дружбів, запрошують до столу. Чакування починає господар дому (батько). Він наливає собі повну чарку і, побажавши здоров'я старшому дружбі — найповажнішому гостеві сьогоднішнього вечора, п'є до дна, потім наповнює цю ж чарку і передає дружбі. Дружба звертається з побажанням здоров'я та з подякою за виховану дочку до матері молодої і, випивши, передає їй знову наповнену чарку. Мати звертається з чаркою до другого дружби і т. д. Таким же чином за столом ходить ще кілька чарок впродовж цілого вечора. Прийнявши чарку, гість може відлити горілки (якщо він не має бажання випити повну), а решту допити до дна, щоб знову її наповнити для іншого.

В молодого в цей час відбувається те ж саме; чакування, пісні, жарти, сміх тривають аж за північ.

ДЕНЬ ДРУГИЙ. ЗАПРОШЕННЯ НА ВЕСІЛЛЯ

Наступного дня, у п'ятницю перед обідом, у молодого й молодої збираються дружби і дружки (дружби — в молодого, дружки — в молодої). Вони святково одягнені, у вишитих сорочках, з весільними квітками-трясунками на грудях (з лівого боку). У дружок на головах віночки з різноколірними блиндами (стрічками). Голову не покривають хустиною навіть у найлютіші морози.

Кожен дружба і дружка приходять з двома калачами¹, зав'язаними у білу хустку один на одному. При вході в хату їх зустрічає молодий (молода). Дружба (дружка) розв'язує хустину, відкриває калачі і, тримуючи їх знизу двома руками і шанобливо вклонившись, просить молодого (молоду) прийняти їх. Молодий (молода) дякує, приймає калачі, цілується з гостем (гостею) і запрошує до хати².

З приходом останньої дружки всіх запрошують за стіл, щедро частують, пригощають. За якусь годину, подякувавши за чакування, дружки з молодою вирушають просити на весілля. Мати молодої дає їм по спеціально спеченому (з отвором у центрі) калачеві. Кожна дружка

¹ Два колачі — це *честь*, звідси *чекування* — обдарування на відміну від *чакування* — пригощання.

² Оскільки в молодого і молодої відбуваються одночасно однакові події, будемо слідкувати тільки за домом молодої. Про дім молодого згадуватиметься тоді, коли там буде щось відмінне від подій в домі молодої.

просиліє кризь отвір у калачі білу хустину, зв'язує її кінці і бере калач у праву руку, тримаючи його за зв'язану хустину. У молодій та старшої дружки — по два калачі. Виходять з хати на подвір'я з піснею:

3.

Не поспішаючи

На ка-ли-нонь-ці дві я-го-донь-ці... Бри-стра-я річ-ка,
бри-стра-я річ-ка з но-ви-ми кла-доч-ка-ми,
там йшла мо-ло-да там йшла мо-ло-да з сво-ї-ми дру-жеч-ка-ми.

Мел. 4. На калиноньці дві ягодоньці...
Бристрая річка, бристрая річка
З новими кладочками,
Там йшла молода, там йшла молода
З своїми дружечками.
Лете павочки у три рідочки,
Зазулька попереду.
Павочки собі защебетали,
Зазулька закувала.
Павочки собі защебетали,
Зазулька закувала.
Дружечки собі та й заспівали,
Молода заплакала.
Дружечки собі та й заспівали,
Бо тепер їм до того,
Молода собі та й заплакала,
Бо вона має чого.

Мел. 1. Иди, іди, моя доню, не барися,
Та й додому ще з-за сонця повернися.

Кликати (запрошувати) починають з найближчого сусіда (сусідки). Тут молода, запросивши на весілля, розламає свій калач і роздає всім присутнім. Потім дружки розділюються на три-чотири групи. З одною групою дружок сама молода запрошує найближчих сусідів і родичів.

Дружки заходять до кімнати (спочатку старша дружка, а потім і всі інші), на запрошення господарів сідають і зразу ж піднімаються. Старша дружка говорить: «Просили дядя і неня, панна молода і ми просимо, абисте були такі ласкаві прийти завтра на вісіле, а сьогодні на гуски»¹. Господарі дякують, дружки прощаються і виходять.

Запросивши всіх, кого було намічено, дружки збираються перед заходом сонця у задалегідь умовленому місці: біля криниці, на роздоріжжі, тобто у найбільш людних місцях. Сюди, якщо не дуже далеко, приходять дружби молодого. Із заходом сонця над криницею, з жартами і сміхом, вони розривають свої калачі і частують ними всіх знайомих і незнайомих від найменших до найстарших, яких зустрічають, та повертаються до дому молодой (дружки — до дому молодого). Їх зустрічають, запрошують за стіл, частують. В цей час лине музика — починаються гуски. Дружки виходять з-за столу і йдуть танцювати.

Гуски відбуваються у молодого і молодой окремо. На цей вечір приходять тільки молодь — запрошена і незапрошена, хлопці приходять навіть з інших сіл. Танцюють, співають пісень. Дружки тут у найбільшій пошані.

Основним складом є трієста музика: скрипка, цимбали і бубон. До них часто приєднується тромбон, корнет, сопілка, акордеон чи баян, кларнет, саксофон та інші музичні інструменти у найрізноманітніших комбінаціях.

Танцюють коломийку, вальс, польку, краков'як, танго, фокстрот, «Сиротину», «Старого гуцула» та інші танці. Та особливо любляють гуцулку. В цьому колективному, темпераментному танці покутяни найкраще проявляють свою буйну енергію, веселу вдачу і життєрадісність. Танцюють її з танцювальними приспівками — коломийками. Співають у танці тільки чоловіки. Для прикладу приведемо кілька з них:

4.

Швидко

Га ой два нас, то- ва- ри- шу та й два нас та й два нас
та не хо- дим по ву- ли- цях та не ро- бим га- нас

¹ Гусками зветься вечір молоді у переддень реєстрації шлюбу.

Мел. 5. Та ой два нас, товаришу, та й два нас, та й два нас,
Та не ходім по вулицях, та не робім галас.
Та не ходім по вулицях, та не галасуймо,
Берім собі по дівчені та й господарюймо.
Берім собі по дівчені, та й по Катерині:
Одна сидит при горбочку, друга при долині.
Та, що сидит при горбочку, шиє ми сорочку.
Та, що сидит при долині, — прибігає д' мині.
Та ой дуна, дуна, дуна рибка-солодуна,
Чого це ти, солодуна, на мене надута?
Ой не дуйсе, дівчинонько, не дуйсе, не дуйсе,
Син богацький ті не возьме, ти не гоноруйсе.
Син богацький ті не возьме, за него не підеш,
Кобис того не втратила, шьо на свини їде.

Ой скорє я волоцюга, ой скорє я лайдак,
То я ввечір бук на плечі — до дівчені гайда.
А я ввечір бук на плечі, та й помашірую,
Котра файна дівченонька — я в неї ночью.
Котра файна дівченонька — най їде за мене:
Буде шити, запрідати — годувати мене.
Хіба би я, ледінику, розуму не мала,
Шьоб я шила, запрідала, тебе годувала.
Попід чужі перелази, попід чужі кучі
Погубив я постолета, ше й погуб'ю внучі.
Погубив я постолета ше й погуб'ю капці,
Куди піду, відки прийду — все любка на гадці.

Ой женила мене мати, женила, женила,
Та на мені поломила березові вила.
Та казала мені брати тоту рознооку —
Одним оком до болота, другим до потоку.
Ой вийду я на царинку, на царинці вівкнү:
Може богач одуріє — даст за мене дівку.

Сіда-ріта, сіда-ріта, сіда-ріта й ниці,
Не бий, татку, за дівчета, бий за молодиці.
Молодиці дают бринзи, шьоби приходити,
А дівчета колочета, шьоби їх любити.
Молодиці, молодиці, не дайте ми вмерти,
То буду вам за любаса до самої смерти.

Ой на горі дзвони дзвонют, на долину чути.
Таку маю файну любку — лишень би з нев бути.
А я з гори на долину поволеньки зийду:
Звари, любко, пироженьків — ввечір до тя прийду.
Зварила би-м пироженьків, коби сир та масло.
Корито би-м роздобула, коби мука була.

Та ой дана, товаришко, та й дана, та й дана,
Ікас біда набрехала, шьо я люблю Йвана.
Ікас біда набрехала та й нашепотіла,
А я Йвана не любила, лишень шьо хотіла.

Ой Василю-Василечку, Василю, Василю,
Купи мені коралики на біленьку шию.
Купи мені коралики з олева, з олева,
Аби люди пізнавали, що я Василева.

Десь посередині вечора (гусок) до молодої приходять молодий з друзьбами. Підійти вони повинні з гарною піснею. Музиканти, зачувши їх, затихають. Молодий з друзьбами заходять, вітаються. Музиканти грають гуцулку. Ідуть танцювати молодий з молодою і друзьби з друзьками. Друзьби знайомляться з друзьками; танці, співи, жарти тривають до півночі.

ДЕНЬ ТРЕТІЙ. УРОЧИСТА РЕЄСТРАЦІЯ ШЛЮБУ

В суботу з самого ранку на подвір'ях молодої і молодого лине музика. Не поспішаючи, повагом і з честю в руках ідуть гості: господар несе два калачі або вінок відбірних качанів кукурудзи, господиня — якусь домашню птицю¹. Кожну пару музиканти зустрічають маршем. За це їм господар (газда), якому грають, дає сабаш — кілька монет або дрібну куп'юру, які кидає в голосникову щілину скрипки.

Молоду починають готувати до вінця. Весільний батько вмиває її: вмокнувши в склянку з водою гілочку мірти, струшує її на обличчя молодої (у домі молодого в цей час теж збираються гості і відбувають-

¹ Кури, гуси і качки, принесені гостями як честь, зачинаються окремо в три спеціально зроблені для цього клітки (сажі). Виготовляються вони у вигляді прямокутної призми з тонких дерев'яних брусків. У таких сажах покутяни возять на базар птицю, поросят, ягнят.

ся обряд умивання. Молодого умиває весільна мати).

Після цього молодода посилає свого рідного брата, обов'язково нежонатого і молодшого за себе (якщо немає рідного, тоді двоюрідного або названого), до молодого з подарунком — власноручно вишитою шлюбною сорочкою



Наші музиканти

і двома невеличкими вишитими хустинками ручної роботи. Молодий приймає подарунки, дякує, а братові за послугу дає два калачі.

Тим часом молододу вбирають до шлюбу. Це робить разом з друзками жінка, яка вважається в селі знавцем цієї справи. Молода сидить посеред кімнати на стільці на невеличкій подушечці, що зветься ясином. Співають:

Мел. 1. На калиноньці дві ягодоньці...

Ой казав же ти кленовий листку,
Шьо не меш відпадати,
Ой казав же ти, рідний дєдику,
Шьо не меш віддавати.

Ой казав же ти, рідний дєдику,
Шьо не меш віддавати,
Тепер віддаєш і сам не знаєш,
Чи долю ми вгадаєш.

— Я, синку¹, не Бог, я, синку, не Бог
Та й не Божая мати,
Аби-х міг тобі, аби-х міг тобі
Долечку відгадати.

Мел. 2. Проси синку, щиро Бога,
Шьоби тобі доля добра. (2)

¹ Синком на Покутті часом називають і дочок, голублячи їх.



Гості вручають «честь» господарям

Вінок молодої зроблений з білих паперових квіток, прикрашених стани-оллю. Від вінка звисають білі стрічки з прикріпленими до них гілочками мирти. Голову її завітчують аспарагусом, миртою чи барвінком. Одягнена вона у вишиту сорочку, киптарик, темну гофровану або плюшеву спідничку, спереду — дорогий домотканий весільний фартух з тороками, з характерним для Покуття яскравим малюнком. Молодий одягнутий у вишиту сорочку, подаровану молодою, і киптарик. На грудях з правого боку прикріплена хустка, якою пізніше він пов'яже молоду. Нерідко замість описаного вище весільного одягу молода справляє собі білу сукню, а молодий — чорний костюм.

Коли нарядження молодої закінчено, вона піднімається з стільця, бере подушечку, на якій сиділа, і кидає через ліве плече позад себе. З кімнати, де її вбирають, на подвір'я мати простеляє біле домоткане полотно. До молодої з обох боків підходять два братики (віком 10–12 років). У кожного по вишитій хустинці ручної роботи. Взявшись за ці хустки, вона по простеленому полотні виходить з хати; коли молода переступає хатній поріг, мати посипає її та вслід їй пшеницею. Тримаючись за хустинки, братики ведуть молоду до шлюбу. За ними йдуть дружки, потім музиканти, а далі всі гості. У дружок замість квіток-трясунок, які були в день запросин на весілля, з лівого боку на грудях прикріплені кольорові букетики з двома кольоровими стрічками.

Молодий виходить з хати таким же чином. До шлюбу ведуть його світилки. Одягнені вони так само, як і дружки. Дружби сьогодні теж вже без квіток-трясунок. Попереду всіх за 100–150 м (і в молодого і в молодої) ідуть два чоловіки старшого віку (близькі родичі) з двома калачами, зав'язаними



Гість дає «сабаш» музикантам

в білу хустину, — «показують дорогу до шлюбу». Ці калачі будуть подаровані виконуючому обряд реєстрації шлюбу.

Ідуть повільно, як кажуть, «нога за ногою»¹, під звуки сповільненої маршової пісні, яку грають музиканти і співають всі весільні. При зустрічі з людьми (на весільну процесію завжди охоче ідуть дивитись) молоді віддають поклін, не зупиняючись. Зустрічні, відкланяючись, кажуть: «Щасливо!». Впродовж всієї дороги молодий і молода не повинні повертати голови в сторону чи назад — повинні йти назустріч своєму щастю без оглядок. Дорогу вибирають так, щоб прийти до клубу «за сонцем», тобто зі сходу на захід. Зустрічаються молодий і молода в заздалегідь умовленому місці. При цьому вклоняються одне одному, вітаються за руки. Молода приколє молодому букетик білих квіток із двома білими стрічками, довжиною 40 см, з правого боку грудей. Дружки знімають свої букетики і чіпляють їх дружбам з лівого боку грудей. Кількість дружбів і дружок повинна бути однаковою. Дружба, якому дружка причепила букетик, вважається її друбою (з цим пов'язані даліші весільні події).

Весільний похід перебудовується: попереду йде молода з братами, потім молодий з світилками, далі, взявшись під руки, дружби з своїми дружками, а після них музиканти молодого і молодої та гості. Знову ж таки, далеко попереду йдуть вже згадані вище чоловіки з калачами, показуючи дорогу до шлюбу, їх тепер четверо.

На подвір'ї клубу, в якому будуть реєструвати шлюб молоді, вже повно людей. Молодих зустрічає депутат сільради з червоним полотнищем через плече, на якому зображено герб УРСР (опис обряду здійснений станом на 1968 рік). В руках у нього на невеличкому підносі, покритому рушником, калач з дрібком солі. Депутат вітає молодих, запрошує їх до глядацької зали, де на сцені має відбуватися реєстрація шлюбу. Перед веде депутат сільради, за ним іде молода з братиками, потім — молодий з світилками. Зал заповнюють родичі та гості молодих. Сцена прикрашена великим білим транспарантом, на якому сяють слова: «Молоде подружжя! Боріться за радянський побут у сім'ї, працюйте на благо Батьківщини!» Літери гасла зроблені з різноколірних битих ялинкових іграшок, які горять у промінні прожекторів. В глибині сцени — великий портрет Леніна, прикрашений квітами, на тлі червоних прапорів. Куліси — білі, стилізовані під вишивані рушники. На авансцені — довгий стіл, покритий до підлоги червоним сукном, а зверху — вишитими рушниками. На столі — калачі, букети квітів, пляшки з шампанським і кілька келихів.

¹ Звідси й приказка: «Ідеш, як до шлюбу».



Вінчання в наші часи

Під звуки маршу молоді займають місце посередині столу, з обох боків – старші дружка і дружка (свідки), весільні батько й мати, далі – інші дружки та дружки (всі стоять, стільців немає). Той, хто реєструє шлюб (звичайно це голова або секретар сільради), проголошує: «Товариші! До виконкому сільської Ради депутатів трудящих надійшла заява від (прізвище, ім'я та по батькові, рік та місяць народження молодих) з проханням зареєструвати їхній шлюб. Товариші гості, родина і всі присутні! Всі ви добре знаєте (ім'я і прізвище молодого й молодої); це чесні, роботящі молоді люди, комсомольці, працюють (місце роботи). Вони кохають одне одного і хочуть далі йти в життя спільним шляхом. Чи ні в кого нема ніяких заперечень проти їхнього шлюбу?» Звертаючись до кожного з молодих, він запитує, чи не змінили ті своєї думки з часу подання заяви, чи добровільно беруть шлюб. Одержавши позитивну відповідь, говорить: «Дозвольте приступити до урочистої реєстрації шлюбу!»

Оскільки документи готуються заздалегідь, то секретар вписує лише прізвища й дату і звертається до молодих: «Прошу вас, шановні друзі, власноручно ствердити підписами вашу спільну згоду на шлюб». Після молодят ставлять свої підписи свідки. Доки молоді і свідки



Білі голуби – символ кохання

ставлять свої підписи, грає музика.

Далі говорять: «Прошу почесних батька та матір вручити молодим обручки». Весільний батько — молодій, а весільна мати — молодому підносять на двох калачах обручки, і молоді обмінюються ними. Весільна мати накидає на молоду рантух.



Йдемо зі шлюбу

Рантух — це плісирована впоперек стрічка тонкого білого полотна, шириною 13–15 см і довжиною в плісированому вигляді 1,8–2 м, зрідка завітчана миртою. На кінцях рантуха зроблені невеличкі червоні китички. Молоду покривають ним так, щоб середина була на грудях, а два кінці, перекинуті через плечі, вільно спадали нижче талії.

Той, хто реєструє шлюб, проголошує: «Іменем закону Української Радянської Соціалістичної Республіки про шлюб (прізвища, імена та по батькові молодих) з цього часу вважаються подружжям». (Музика грає туш). Слово для привітання молодого подружжя надається депутатові сільської Ради. Депутат тепло, по-батьківськи говорить кілька напутніх слів про взаємну любов, повагу, підтримку на спільному трудовому шляху молодих, нагадує, щоб шанували батьків, які їх виростили, щоб сім'я у них була міцна, щоб спільно, чесно трудилися на благо нашої Радянської Батьківщини. Закінчує свій виступ здравицею «Многая літа». В цей час в залі вмикають усе світло (настінні світильники та прожектори наводять на молодих). Сцену і зал заливає море світла (досі на сцені освітлення було звичайним). Стоячи, всі присутні в супроводі оркестру співають «Многая літа».

Той, хто реєструє шлюб, надає слово для привітання представникам громадськості — колгоспному комсоргу, вчителям, які колись навчали молодих, а потім поздоровляє їх від свого імені. Часто це привітання у віршах складене спеціально для даного випадку. Далі слово надається весільному батькові. Вітаючи молодих, він пропонує випити за їх здоров'я по келиху шампанського. Примовляючи: «На щастя! На здоров'я!», п'ють, а рештки вихлюпують догори. Весільний

батько дарує тому, хто реєструє шлюб, два калачі. Молодий і молода під звуки весільного маршу йдуть в приміщення для танців. Весільна мати посипає за ними дрібними цукерками — щоб солодке було їхнє подружнє життя.

Після вальсу, який танцюють молоді, і будь-якого іншого танцю, який танцюють молоді та дружки з дружками, під звуки весільного маршу молоді йдуть на подвір'я клубу, де фотографуються напам'ять: удвох, з друзями, дружками, світилками і братиками та з усіма гостями.

Додому повертаються в такому порядку: попереду, вже разом, молодий і молода з братиками та світилками (братики — справа від молодої, а світилки — зліва від молодого). Всі інші йдуть у тій же послідовності, що й до шлюбу. На тому ж місці, де перед шлюбом зустрілися, молодий і молода прощаються і кожен зі своїми гостями йдуть додому, де вже накриті столи і все приготовлено до весільного обіду. Як і до шлюбу, молодого ведуть світилки, а молоду — братики.

ВЕСІЛЬНИЙ ОБІД

Вхід молодого і молодої в хату після шлюбу відбувається так само, як вихід до шлюбу, — по доріжці з білого домотканого полотна. Перед порогом гості співають:

Мел. 3. На калиноньці дві ягодоньці...

Вийди, ненечко, вийди (2)
З крутими колачами,
З повними повницями,
З добрими гадочками. (2)

Виходить мати з двома калачами на рушнику. Далі співають:

Вийшла ненечка, вийшла (2)
З крутими колачами,
З повними повницями,
З добрими гадочками. (2)

Молода стає на коліна, і мати, доторкнувшись зверху калачами до її схиленої голови, благословляє її на щасливе подружнє життя словами: «Будь чесна і справедлива, як дар божий!» Після цього мати

вручає молодій ці калачі, і вона з братиками «за сонцем» заходить за стіл, кладе калачі перед собою і сідає. По обидва боки від них сідають дружки, а всі інші місця займають гості.

Хата святково прибрана. Посеред столу стоїть деревце. На ліжку посаг молодії. Поруч з ліжком шафа для одягу. Це теж посаг. Шафу дають замість скрині (куфра). Частивання гостей, як завжди, починає батько — господар дому. Перший келих він, а потім і мати п'ють до молодії. Після цього п'ють до інших гостей. Характерною особливістю покутського весілля є те, що ні батько, ні мати молодії не сидять за столом. Вони «догоджають гостям». Для них зараз найважливіше, щоб всі гості були задоволені. Гості, добре пригостившись, співають пісні різних жанрів, з весільних таку:

Мел. 1. На калиноньці дві ягодоньці...
Ой у саду єблуночка кривая,
На ній сидит зазулечка сивая.
Ой чого ж ти, зазулечко, не куєш,
Ой чого ж ти, молоденька, не тужиш?
Вже ти більше дівченою не будеш,
Неділішне гуляннячко забудеш.
Та на славних вечорницях не будеш,
Жартування з парубками забудеш.
А як підеш до роботи ланами,
Вже не вбереш головочку блиндами.
Вже не сядеш припочети в запічку,
Вже не вбереш головочку в волічку.
Лиш як прийдеш, то в куточку се стулиш,
І усим се господарством зажуриш:

Мел. 2. Єк лижкою, так мискою,
Ще й третьою колискою,
Ще й третьою колискою.

ПОВНИЦЯ

Обід триває 2–2,5 години. Після цього всі гості честуються з молодією. На калачі, з якими молода заходила за стіл, ставлять тарілку з окрайцем калача. Це — повниця, яку будуть наповняти грішми. Під сопілку чи скрипку гості та дружки співають:

15.

Помірно

На ка-ли-нонь-ці дві я-го-донь-ці... У-стань, мо-ло-да, на
 ніж-ки, візь-ми пов-ни-цю йа в руч-ки.
 Візь-ми пов-ни-чку йа в руч-ки, по-че-стуй сво-го дє-
 ди-ка. Ме-ні, дє-ди-ку, не мно-го,
 лиш чер-во-но-го од-но-го. Гей мід-ви-но
 се про-ли-ва-но, дє-ди-ка чес-то-ва-но, дє-ди-ка чес-то-
 ва-но. Бі-ла-я бі-ла ри-боч-ка гра-ла,
 ше й зо-ло-ті-ї пе-рич-ка, ма-ла, пов-ни-ці на-пов-
 ня-ла, пов-ни-ці на-пов-ня-ла.
 У-стань, мо-ло-да, на

Мел. 6. На калиноньці дві ягодоньці...

Устань, молода, на ніжки,
 Візьми повницю йа в ручки.
 Візьми повничьку йа в ручки,
 Почестуй свого дедика.
 Мені, дедику, не много,
 Лиш червоного одного.
 Гей мід-вино, се проливано,

Дедика честовано. (2)
 Білая-біла рибочка грала,
 Ше й золотії перичка мала,
 Повниці наповняла. (2)

Під час цієї пісні молода підіймається, береться однією рукою за край рушника, на якому стоїть повниця. Підходить батько, кладе гроші в тарілку і через стіл цілується з молодою. Цією ж піснею приспівують матері та іншим членам сім'ї, потім двоюрідним, родичам та сусідам, відповідно міняючи слова пісні. Батько і мати, як правило, обдаровують грішми. Всі інші — найрізноманітнішими подарунками — індивідуальними чи колективними, або також грішми. Характерною особливістю є те, що подарунки і гроші підносяться обов'язково у відкритому вигляді. Під час честування, крім пісні № 15, час від часу співають і таку:

16.

Помірно

Ой чиє то-то ста-деч-ко за мо-їм сто-лом сто-
 я-ло, за мо-їм сто-лом з чер-во-ним ви-ном?
 Ви-но ж моє бай чер-во-неє, ма-ю я ті з ким
 пи-ти, ма-ю я ті з ким пи-ти.

Мел. 6. Ой чие тото стадечко
 За моїм столом стояло,
 За моїм столом, з червоним вином?
 Вино ж моє бай червонеє,
 Маю я ті з ким пити,
 Маю я ті з ким пити.

А тим часом гості танцюють, переважно гуцулку. Всі веселяться, а молода повинна сидіти за столом і чекати молодого (певний символ відданості і вірності судженому). Та звичайно вона виходить з-за

столу, веселиться разом з усіма. Саме цього моменту чекають парубки молодого. Вони намагаються підійти до дому молодої непоміченими, і два з них, влучивши відповідну хвилину, вскакують до кімнати, хоч би навіть через вікно й стіл, і займають місце молодої. Не біда, якщо при цьому вони розіб'ють кілька тарілок чи пляшок — цю «неетичність» їм пробачать. Тепер своє місце молода повинна у них викупити калачами. Дійшовши згоди, вони пригощаються, веселяться, танцюють разом з гостями молодої і врешті залишаються тут до приходу молодого з боярами, або ж повертаються до нього.

Так само все відбувається і в молодого, з тою лише різницею, що йому не обов'язково після закінчення честування сидіти за столом.

БОЯРИ

Із заходом сонця молодий з друзями готуються їхати замолодою. Гості співають:

Мел. 1. На калиноньці дві ягодоньці...
Ой з-за хати чорна хмара настала,
— Неня сина за невістков послала.
Дала йому штири коні, п'ятий віз,
А шестого фірманчика, би привіз.

Дружби запрягають коней у вози (зимою — в сани), прикрашають квітками-трясунками. На вози сідають музиканти, бояри (гості молодого чоловічої і жіночої статі будь-якого віку, що ідуть замолодою, звуться боярами). На передньому — старший боярин з деревцем в руках. З своєрідними для Покуття вигуками та піснями рушають. За боярином іде (або їде) молодий з друзями (раніше їхали верхи на конях). Якщо молода живе далеко, то за нею ідуть машинами: легковими і вантажними.

А тим часом парубки, сусіди молодої, на шляху молодого стараються зробити різні перешкоди: загородити чим-небудь дорогу, розпалити впоперек всієї дороги велике вогнище, зняти кладку чи невеличкий місток через річку і т. п. Чим більше завад — тим більше честі для молодої, а разом з тим і для молодого. Якщо молодий з боярами замолодою іде машинами, то, не доїжджаючи 100–150 м до дому молодої, всі виходять з машин і до воріт молодої ідуть пішки. Попереду — старший боярин з деревцем, за ним — молодий з друзями та боярами.

В'їзд на подвір'я молодой перегороджений столом. На столі пляшка горілки, закуска. Старший парубок з гостей молодой вітає молодого, п'є до нього горілку і вимагає від молодого могорича за молоду, в протилежному випадку вони не дозволяють забрати йому молоду — дівчину з їхнього кутка. Молодий ставить на стіл кілька пляшок горілки, два калачі. Хлопці говорять, що мало. Для годиться іде невеличкий торг, жартують, сміються.

Такий же торг іде в хаті молодой між дружками і друзьбами, котрих на воротах пропустили без перешкод. Коли дружби заходять в хату, свати (сватами називають в день весілля всіх гостей молодой) співають:

18.

Помірно

Про- да- ли друж-би ко- ні, про- да- ли друж-би
ко- ні за се- мі- і чір- во- ні,
а що з ни- ми тут ро- би- ти— йдуть до нас дру-
жок ку- пи- ти. йдуть до нас дру- жок ку- пи- ти.
Не стра- хай- се біль- ше би ся

Мел. 7. Продали дружби коні (2)
За самії чіроні,
А що з ними тут робити —
Йдуть до нас дружок купити. (2)

Дружки сидять за столом. Перед кожною з них стоїть порожня тарілка. Кожен дружеба підходить до своєї дружки (до тієї, яка йому почепила букетик) і запитує, чим вона може похвалитися. Дружка каже: «Власноручно вишитою хустинкою». Дружба просить показати,

а потім каже, що вона йому подобається і хоче купити. З цього і починається торг. Викуп дається грішми. Свати співають:

Мало, дружбочки, мало, (2)
 Більше би се здало,
 Посігніт ше у кішеню
 — Тігніт грошей цілу жменю. (2)
 На горі овес рясний, (2)
 Наші дружбочки красні.
 Ой там овес зеленавий,
 Дружба файний, кучерявий. (2)

Коли досягнуто згоди, дружка дарує дружбі дві невеличкі вишиті хустинки. Одну з них прикріплює йому на грудях з правого боку і йде з ним танцювати.

Нарешті доходять згоди і парубки з молодим. Бояри демонстративно, з вигуками, відкидають стіл кудись вбік, стріляють у повітря з ракетниць та рушниць. Все село чує, що бояри вже на подвір'ї молодої. Бояри співають (на подвір'ї):

21.

Помірно (ten)

На ка-ли-нонь-ці дві я-го-донь-ці... Роз-ті-гай, сва-ту,
 ха-ту. роз-ті-гай, сва-ту, ха-ту ше й те-со-ві-ї
 сі-ни, ше й те-со-ві-ї сі-ни,
 шьо-би бо-я-ри сі-ли, шьо-би бо-я-ри сі-ли.

Мел. 8. На калиноньці дві ягодоньці...

Не страхайсе, свату, (2)
 Нас тут не багато.
 Нас тут є лиш двісті двоє
 На подвір'ї молодої. (2)
 Не страхайсе, свату, (2)
 Нас тут не багато.

Ми не прийшли їсти-пити,
Лиш молоду з собов взєти. (2)
Не страхайсе, свату, (2)
Нас тут не багато.
Та ми прийшли у громаді,
Та чи всі свати нам раді? (2)
Чи свати нами раді, (2)
Чи може і не раді,
Просимо нам це сказати,
То ми будемо вертати. (2)

На запрошення батьків молодої бояри з молодим заходять до хати (дружби з друзками уже пішли танцювати) і співають:

Мел. 8. На калиноньці дві ягодоньці...
Розтігай, свату, хату (2)
Шє й тесовії сїни, (2)
Шьоби бояри сїли. (2)

В хаті свати і бояри співають:

Стелитсе зять, стеле (2)
А на подвор'ї хмелем,
А у хаті васильком,
А за столом соколом. (2)

Попереду старший боярин з деревцем у руках. За столом стоїть молода, схиливши голову на калачі. Обличчя в неї покриті хусткою, два кінці якої за головою підтримує один братик. Перед ним стоїть порожня тарілка. Другий братик молодої сидить на ліжку на посазі.

Бояри беруться за руки і обходять стіл «за сонцем», співаючи пісню:

Мел. 1. Ой з-за гірря, місяченьку, з-за гірря,
Заводимо молодого за стїлля.

Перед веде старший боярин з деревцем, за ним молодий і всі інші бояри. Обійшовши стіл, старший боярин з молодим зупиняються зліва від молодої, боярин ставить деревце молодого поруч з деревцем молодої на стіл; всі, крім молодого, сідають і співають:

Мел. 8. Сіли бояри, сіли, (2)
Аж се здригнули стіни,
Ше не так вони здригнутсе,
Їк горівки вни нап'ютьсе. (2)

Після цього молодий питається в братика, що за «пташку» він тримає, зав'язану хусткою. Братик говорить, що це його сестричка, дуже гарна, роботяща, чемна і що міг би її продати, якби хто добре заплатив. Молодий цікавиться, чи добра вона до їди та що їсть, чи добрий має язик. Братик відповідає, що їсть солому, запиває водою, а замість цукерок вживає річкове каміннячко, натякаючи на те, що проговорити їй буде не складно. Торг ведеться в жартівливій формі і кожен видумує, що може.

Молодий повинен викупити молоду і її посаг — пізніше у другого братика, який сидить на подушках (на посазі). Викуп дається тільки грішми. Йому приспівують тими ж піснями, що і дружбам, міняючи відповідно слова.

Як досягнуто згоди, старший братик забирає з тарілки гроші, передає молодому кінці хустки, якою покриті обличчя молодої. Молодий знімає ту хустку, після чого лунають розчаровані вигуки бояр: їх обдурено, купили kota в мішку. Але друга частина бояр протилежної думки — кращої дівчини в цілому світі знайти годі. На цьому і сходяться. Бояри співають:

Мел. 8. Черемош — бистра вода, (2)
Любая наша згода,
Вже ми се погодили,
Молодую вже купили. (2)
З нами, молода, з нами (2)
На калинові сани.
Просили дедя й ненька
На медок солоденький. (2)

У відповідь свати співають:

26.

Помірно *temp.*
 На ка-ли-нонь-ці дві я-го-донь-ці...
 Не швидко *temp.*
 Ой пив де-дя, пи-ла й нень-ка на ме-ду
 та й про-пи-ли (Ма-ру-си-ну) мо-ло-ду.

Мел. 9. На калиноньці дві ягодоньці...

Ой пив дедя, пила й ненька на меду
 Та й пропили (Марусину) молоду.
 Ой хто вип'є бочку меду та вина,
 Того буде (Марусина) молода.

(Василь) випив бочку меду та й вина,
 — Його буде (Марусина) молода.

За цей час накривають столи. Чакування починає батько молоді. Перший келишок він п'є до молодого. Бояр старанно припрошують їсти та пити, всіляко догоджають. Бояри співають:

Ой кувала зазулиця на пеньку,
 Декуємо вам, сватове, за доньку.
 Шьо ви її та й до цих пір годували,
 Та шьо ви її за невістку до нас дали.
 Ой кувала зазулиця та й сива,
 Подекуйте нам, сватове, за сина,
 Та шьо ми його до цих пір годували,
 Та шьо ми його за зятя до вас дали.

Відповідно змінивши в пісні «нам» на «вам» і «зятя» на «невістку», цю ж пісню можуть співати і свати. Всі пригощаються. Вловивши відповідний момент, щоб це було доречно, бояри співають:

28.

Пожавлено

Ой шьо се ді-є в на-шо-го сва-та за сто-

лом? Си-дит Ма-ру-ся ко-ло Ва-си-ля — су-му-є.

Мел. 10. Ой шьо се діє в нашого свата за столом?
 Сидит (Маруся) коло (Василя) — сумує.
 Сидит (Маруся) коло (Василя) — сумує,
 Він її держит за білу ручку — цілує.
 Марусю моя, не бійся мене, я добрий:
 Не п'яниченька, не вбиваченька, не злосний.

Співаються й інші пісні, не обов'язково весільні. Потім усі піднімаються і з келихами в руках співають «Многая літа»:

29.

Не швидко

Зі-бра-ні-ї у той час, ве-се-лий цей день для нас.

Всі стань мо-ї у ко-ло, в тім ко-лі ве-се-ло, за-спі-вай-мо враз:

Урочисто

мно-га-я лі-та, мно-га-я лі-та! Во здра-ві-є,

во спа-се-ні-є. мно-га-я лі-та!

Мо-ло-дя-та най жи-вуть, мно-га лі-та най ма-ють.

Мно-га-я лі-та, мно-га-я лі-та! Во здра-ві-є,

во спа-се-ні-є, мно-га-я лі-та!

Лі - та, лі - та, лі - та, най про - жи - ют це - го сві - та.
Мно - га - я лі - та, мно - га - я лі - та! Во - здра - ві - є,
во - спа - се - ні - є, мно - га - я лі - та!

Мел. 11. Зібрані у цей час,
Веселий цей день для нас,
Всі станьмо й у коло,
В тім колі весело,
Заспіваймо враз:

Приспів:

Многая літа, многая літа!
Во здоров'є, во спасенніє,
Многая літа!

Молодята най живут,
Многа літа най мают.

Приспів.

І їх батьки най живут,
Многа літа най мают.

Приспів.

І всі гості най живут¹,
Многа літа най мают.

Приспів.

Літа, літа, літа,
Най проживіють цього світа
Многая літа, многая літа!

¹ Цей куплет заспівують молоді і господарі дому — їхні батьки.

Випивши свої келішки після цього до дна, бояри беруться за руки, обходять «за сонцем» три рази кругом столу і виводять молодих з-за столу, співаючи:

Мел. 1. Ой з-за гірря, місяченьку, з-за гірря,
Виводимо молоденьких з-за стілля.
На батькове подвір'їчко із чиста,
Може би їх там зустріла Пречиста.

Перед веде старший боярин (вже без дерева), за ним ідуть молодий з молодою та бояри. Всі тримаються за руки, виходять в приміщення для танців, де до цього часу розважались гості молодої, які не були цікавими до подій в хаті та за столом. Музиканти, побачивши що бояри вивели з-за столу молодих, замовкають, і зразу ж для них грають гуцулку, яку танцюють молодий з молодою, бояри та дружки з дружками. Потім танцюють всі, хто хоче.

Десь через півгодини-годину молодий знову заходить до хати, щоб викупити в молодшого братика посаг молодої. Свати співають:

31.



Мел. 12. Ой на горі трава рясна,
Там ненечка гуси пасла.
Пасла, пасла, випасала,
Та й пір'їчко ізбирала.
Та й пір'їчко ізбирала,
Подушечки насипала.
Подушечки насипала
Та й донечці в посаг дала.

Як досягнуто згоди, молодий з боярами збирається їхати додому. Бояри співають:

32.

Пожвавлено

Ой сві-ти, сві-ти, я-сен мі-ся-цю, над на-ми,
ой вже зби-рай-ся, греч-на-я пан-но, із на-ми.

Мел. 13. На калиноньці дві ягодоньці...

Ой світи, світи, ясен місяцю, над нами,
Ой вже збирайся, гречная панно, із нами.
— Не можу я се, чесні бояри, збирати,
Бо я ще маю з своєв ненечков вправдати.
Вна має мені дві периночці ще дати,
Подушок стіжок та ще й ясичок додати.
З нами, молода, з нами (2)
На калинові сани.
Просили дедя й ненька
На медок солоденький. (2)

Мел. 1. Ой добраніч, моя ненько, добраніч,
Бо я вже йду до свекрухи та й наніч.
Ой де тоті бай сватове з друзбами,
Най заберут білу постіль з подушками.
Най заберут подушечки та й постіль,
Бо вже сюди я не прийду, хіба в гості.

Дружби навантажують посаг молодої на підводи або машини. Молода прощається з рідними та родичами, цілючись. Нерідко плаче. Свати і бояри співають «Ой казав же ти, кленовий листку», а також наступну:

Мел. 1. На калиноньці дві ягодоньці...
Чи я в тебе, рідна ненько, не дитина,
Шьо ти мене проти ночі виріжіла?
Ой ступила молоденька на поріг:
Ой декую вам, дедіку, за ваш хліб.
Ой ступила молоденька з порога:
Бувай, бувай, рідна ненько, здорова.

Не плач, рідна ньенько, за мною,
Та не все я забираю з собою.
Лишаю ті дрібні сліди по двору
Ще й дрібніші бай сльозечки по столу.

З цією піснею виходять з подвір'я. Попереду молодий з молодою, за ними дружби, потім музиканти і бояри з деревцем (дружки залишаються в домі молодої). До дому молодого ідуть (їдуть) також «за сонцем».

ДАРИ МОЛОДОЇ

А в цей час в домі молодого рідні та частина гостей, що не пішла в бояри, чекають повернення бояр з молодими. Перед ворітьми молодого бояри співають:

Мел. 1. Ой ходила рідна ньенька по ганку,
Визирала невісточку від ранку.
Втвори, втвори, рідна ньенько, та й ліску:
Веземо ті, рідна ньенько, невістку.
Втвори, втвори, рідна ньенько, віконце,
Веземо ті невісточку, їк сонце.
А їк прийшла невісточка надвечір,
Та й сказала своїй ньеньці: «Добрий вечір».
Добрий вечір, рідна ньенько, до хати,
Де я маю цеї ночі ночувати?»
Прошу, прошу, невісточко, до хати,
Будеш з нами цеї ночі ночувати.

З цією ж піснею ідуть до хати. На порозі їх з двома калачами зустрічає мати молодого. Зустріч і благословення відбувається так само, як після шлюбу. Калачі мати вручає молодій. Та з матір'ю цілується і з калачами «за сонцем» заходить за стіл. Дружби заносять до хати посаг і складають його на звільнене перед тим ліжко. На цьому їхня місія закінчена. Мати дякує за те, що привезли невістку, запрошує до столу. Молодий з молодою сідають посередині столу, по обох боках від них — світилки, а решту місць займають бояри та гості. Всі, крім молодих та світилок, співають:

Мел. 4. Прийшла молода у нові двори —
Плеснула у долоні:

— Шьос ньєнка гнівна, шьос ньєнка гнівна —
То з чужої намови.
Я за нев хожу, фусточку ношу,
Може, ї перепрошу.
Фусточку бере, мене в світ жєне
— Бідна моя головочко.

Мел. 1. Відведи ми, мій миленький, відки взєв,
Та доки мій бай віночок не зів'єв.
А їк же мій бай віночок зів'єне,
Тогди мене рідний дєдик не прийме.

Після цієї пісні молода викладає дари (подарунки) на стіл (їй, звичайно, допомагають).

Потім гості співають:

Мел. 2. Віє вітер, повіває,
Шьос се ньєнка сподіває:
Та й фусточки шовкової
Від невістки молодої,
Та й рушничка біленького
За синочка молодого.

Мел. 3. Бігом, Бігом, ненєчо, бігом, (2)
Прийшла невістка з даром:
Дасть рушничка біленького —
За синочка молодого.

Під час цієї пісні молода кладе на колачі подарунок і зі словами: «Просили тато і мама, і я прошу прийняти цей дар», — дає матері молодого подарунок, цілується з нею. Потім так же приспівують батькові та іншим членам сім'ї молодого, далі — рідним братам та сестрам батька і матері молодого (рідним вуйкам і тіткам) та їхнім дружинам (вуйнам) чи чоловікам (вуйкам), світилкам та кухарці, міняючи відповідно слова пісні. Молодий при цьому стоїть поруч з молодою.

Молода дарує: матері — кілька хусток, килим або ліжник, два рушники; батькові — костюм, годинник або якусь іншу досить дорогу річ. Та найбільш популярним і поширеним подарунком є домотканний з яскравими покутськими узорами рушник. Рушників молода повинна мати кілька десятків. Коли обдарування закінчено, молодий з молодою сідають і схиляють голови. Дві світилки, що сиділи поруч

з молодими, стають на лавку позад них і запалюють свічки, які дає їм весільна мати. Коли яскраво горять свічки, кажуть, що буде хороше життя молодих. Через хвилину свічки одночасно гасять, і світилки сідають на свої місця.

Після цього піднімається молодий і власноручно знімає з молодої рантух та шлюбний вінець. Далі відколює у себе від грудей хустку, з якою ішов до шлюбу, пов'язує її по-молодицьки¹ на голову молодої і вперше за все весілля цілує її. Всі, крім молодих, співають:

41.



Мел. 14. Летів ворон через хату, та й загубив кістку,
 Слава Богу світенькому — маємо невістку.
 Ой червона бурачена, а зелена гичка,
 Вчора була дівчинонька — тепер молодичка.

Коли молодій покрили хустиною голову, всі встають і співають «Многая літа». Далі беруться за руки і з пісню «Ой з-за гірря, місяченьку» виводять молодих до танцю так само, як це було зроблено в домі молодої. Поки вони танцюють, накривають столи. Гостей запрошують до столу. Чакування, як завжди, починає батько молодого. Першу чарку він п'є до невістки. Все інше відбувається так, як це було описано вище. Співають пісні ліричні, жартівливі, весільні («Ой що се діє в нашого свата», «Ой у саду еблуночка» та інші).

Якщо хтось із молодих попросить води, то їм подадуть не звичайним способом, а в «решеті». Роблять це так: наповнену водою по вінця склянку накривають тонким папером, потім — решетом. Разом з решетом перекидають її і в решеті, як на підносі, подають молодим. Завдяки тому, що склянка повна, не видно, що в ній є вода. До молодих звертаються: «Живіть в злагоді та любові, будьте багаті, як земля, здорові, як вода! Пийте на здоров'я!» Молоді, прийнявши склянку за порожню, піднімають її, і вода виливається крізь решето. Навіть і ті,

¹ «По-молодицьки» зав'язують хустину ззаду голови, прив'язуючи третій її кінець так, що він опиняється під вузликом. Після одруження молодіці тільки в дуже рідких випадках зав'язуються під шию, як дівчата.

хто цей «секрет» знає, вдвох перекидаючи решето, в більшості випадків воду розливають¹.

Через певний час молода виходить з-за столу і допомагає матері молодого догоджати гостям. Вона вже в цій хаті повноцінна господиня. Повечерявши, гості ідуть танцювати, або знаходять собі інші розваги.

В домі молодої після від'їзду бояр також накривають другий стіл. Всіх запрошують до столу, частують, пригощають. Потім ідуть танцювати. Музика гримить до світанку. Після другого столу дружки знімають свої віночки і веселяться разом з усіма.

Перед відходом додому всі гості обов'язково прощаються з господарями. Дружкам, весільному батькові, дівчині, що одягала до шлюбу молоду, братикам (якщо не рідні) за послуги господарі дають по два калачі, родичам та приїжджим гостям — по калачеві. Прощаючись з кожною парою (особою), господарі запрошують на другий день весілля. Як і в домі молодої, у молодого музика грає до тих пір, поки всі гості не розійдуться. Прощання і запрошення на другий день весілля відбувається так само, як і в молодій.

До всього цього треба додати, що на весіллі не кричать «гірко», вимагаючи прилюдних поцілунків молодого і молодої. І ще одне: перед кожним початком співу весільних пісень (практично перед кожною піснею) співають «На калиноньці дві ягодоньці...».

ДЕНЬ ЧЕТВЕРТИЙ. СВАШКИ

На подвір'ях молодого і молодої знову гримить музика. Перед обідом збираються гості. «Честь» несуть таку: господар — вінок, сплечений з кукурудзяних качанів, а господиня — два калачі або домашню птицю. Часом обоє несуть по два калачі. Гостей запрошують до столу. Молодий і молода сьогодні виконують функції молодих господарів: частують гостей.

Після обіду частина гостей іде танцювати, а охочі до жартів та сміху розважаються в інший спосіб: розігрують деякі моменти вчорашнього весілля. На «молоду» в якесь лахміття² переодягають одного з чоловіків. Віночок роблять з будяків та різних колючок. Дру-

¹ На Покутті часто можна почути, як хтось із старших за якусь послугу в жарт обіцяє неодруженому «дати води в решеті», коли він буде женитися. На запитання, як можна в решеті принести воду, відповідають: «Будеш одружуватись — побачиш».

² Переважно це лахміття, а також інші речі вжитку «молодої» бояри «крадуть» напередодні в домі молодої. Це найбільше вражає і смішить молоду та гостей.

гого переодягають на «молодого». На голові в нього старий дірявий солом'яний бриль. В такому ж стилі прикрашають деревце з вербової або вільхової гілки. Розігруються окремі уривки весілля, в яких молодий чи молода повелися невдало, недоречно. Тут дається воля гумору, жартам та дотепам. З найбільшим задоволенням і смаком «копюють» ту частину весілля, де молода обдаровує родину молодого. Дарами тут служать всякі ганчірки та інший мотлох. Знаходяться і «батько» та «мати» молодого та інша його «родина». «Молодий» при цьому то надувається як сич, то гордовито підстрибує навколо «молодої», як півень. Горе тій невістці, що невдало повела себе напередодні: її так передражнять, що про це буде довго пам'ятати все село. Цим і пояснюється те, що молодий і молода в день шлюбу старанно стежать за собою і своєю поведінкою. Поки гості веселяться, молоде подружжя іде до дому молодої і запрошує всіх гостей до себе в гості.

А в домі молодої в цей час із весільного батька гості вимагають горілки¹. Батько питається, за що це він повинен давати горілку «всіляким п'яничкам». «Ображені» гості садять його в тачку або в невеликий візок і везуть топити в річці. По дорозі співають:

Мел. 8. Летом до батька, летом, (2)
В батька горівки з медом,
Та з перцями, з шафранцями,
З усякими приправцями. (2)
Летом до батька, летом, (2)
В батька горівки з медом.
Ой чи з медом, чи із перцем,
Коби були з щирим серцем. (2)

Вибирають найглибше місце, ще раз перепитують, чи дасть горілки, і, одержавши відмову, кидають його одягнутого у воду. Батько вилазить на берег, його ловлять і знову питають, чи дасть горілки. При відмові знову кидають у воду. Нарешті батько «здається» (пізньої осені чи взимку батько «здається», звичайно, ще на березі). З піснею «Многая літа» батька везуть до його дому. Там він переодягається, дає горілку або 1–2 бочки пива, і всі повертаються до дому молодої. Горілку чи пиво розставляють на столи. Батькові сипляться похвали: мовляв, він і красивішим і молодшим став після того, як його покупали.

Після цього, пам'ятаючи про запрошення молодих господарів, збираються до них в гості (ідуть у свашки). На груди з лівого боку кожен прикріплює собі по квітці-трясунці. Як правило, у свашки іде

¹ В домі молодого таким же чином вимагають горілки від весільної матері.

40–50 осіб, в основному, жіночої статі (тому — «свашки») з найближчої родини молодої. По дорозі співають:

Мел. 8. Ми до свата йдемо, (2)
Та й колачі несемо.
Колачі усі пшенишні —
Які наші свати пишні. (2)
Ішли свашечки ледом, (2)
Найшли бочечку з медом,
Та ще й літерку горівки
Із-за хорошої дівки. (2)
Летом, свашечки, летом, (2)
В свата горівка з медом,
Та з перцями, з шафранцями,
З усякими приправцями. (2)

Підійшовши до воріт свата (батька молодого), співають:

У нашого свата (2)
Черчикова хата,
Черчиками обсипана,
Васильками обтикана. (2)
У нашого свата (2)
Черчикова хата,
А за хатов є калина —
Тут-то є наша родина. (2)
Розтворіт, свате, хвіртку (2)
Та й зробіт нам доріжку,
Бо прийшли до вас свашечки
Поспівати вам трошечки.

В цей час музиканти грають марш. Гості молодого разом з так званими «молодим» і «молодою» зустрічають свашок. Знову дається воля жартам та різноманітним вигадкам. Для прикладу наведемо таке: «молодій» раптом стає погано. Появляється «лікар», слухає хвору і заявляє, що зарадити можна тільки хірургічним втручанням. «Молода» протестує. Розчарований «молодий» каже, що така жінка йому не потрібна. Сватам говорять, що «невістка» лінива, багато їсть, мало робить, до того ж не дуже красива — вчора ввечері в сутінках не додивились, тому вони її віддають назад. Свати протестують, що це не їхня дочка, та «дочка» кидається до них в обійми, просить не

цуратися. Ще трохи пожартувавши, свашок впускають на подвір'я. Перед порогом свашки співають:

Мел. 8. На калиноньці дві ягодоньці...
Пустіт, свате, в хату, (2)
Нас тут не багато,
Нас лиш двісті, ще й до того
Ми — родина молодого. (2)
Пустіт, свате, в хату, (2)
Нас тут не багато,
Ми не прийшли їсти-пити —
Вашу хату веселити. (2)
Не стріляй, свату, з троші (2)
Та не розгоніт гості.
Їкби ви нас не просили,
Ми би сюди не ходили. (2)

З хати з калачами виходить молоде подружжя і запрошує до хати. Входячи, свашки співають:

Мел. 8. Розтігай, свату, хату, (2)
Ше й тесовії сіни, (2)
Шьоб всі свашечки сіли. (2)

Ввійшовши до хати, співають:

Мел. 9. Добрий вечір вам, сватове, ми до вас,
Залетіло наше гусі та й до вас.
А то було біле гусі із значком,
Залетіло вчора ввечір з гусачком.
А то було наше гусі гривеньке,
Воно було всій родині миленьке.
А хоть же нам тото гусі вертайте,
А хоть же нас бай за гостей приймайте.

Їм відповідають:

Ми вам, свашки, тото гусі не вернем,
А вас усіх та й за гостей ми приймем.

Всіх запрошують до столу. Свашки співають:

Мел. 8. Сіли свашечки, сіли, (2)
Аж се здригнули стіни,
Ше не так вони здригнутсе,
їк горівки вни нап'ютьсе. (2)

Частування починає молодий господар. Свашки набуваються, співають, жартують, веселяться. Перед відходом додому співають:

Ішли свашечки ледом, (2)
Знайшли бочечку з медом,
Й кілька літерок горівки
Із-за хорошої дівки. (2)
Ми любимо свата (2)
Та й сватовії діти,
Ми любимо в цього свата
Бай за столом сидіти. (2)
Сваточку-голубочку, (2)
Пусти нас додомочку,
Темна нічка, невидненька
Ще й доріжечка слизенька. (2)

Ще трохи погостювавши, свашки співають «Многая літа» і з піснями повертаються до дому молодої. Там, як і в домі молодого, гості веселяться до пізньої ночі. Потім всі встають і стоячи співають «Многая літа», бажаючи господарям та їхнім дітям довгих і щасливих років життя. Співають кожному зокрема, підкидаючи його на руках до стелі.

ДЕНЬ П'ЯТИЙ. СНІДАНОК

Наступного дня, в понеділок, весільне деревце виносять з хати і прикріплюють у саду на найвищу грушу чи яблуню. Там воно залишається до тих пір, доки з часом з смерекових гілочок не обсіплюються голки і не порвуться квіти. Гості, що заночували, снідають. На сніданок запрошують також найближчих сусідів та родичів. Це запрошення не носить офіційного характеру. Просить на сніданок будь-хто з сім'ї молодих, мовляв, що разом буде веселіше снідати. На відміну від попередніх днів, сніданок проходить тихо. Музики в цей день вже немає. За сніданком точаться спокійні розмови, старші люди розказують, «як колись було». Співають різних пісень (здебільшого ліричних, жартівливих та побутових, які тут звуться «набутними»). Ось їхні зразки:

51.

Повільно

Ка- жут лю- ди, шьо я ста- ра
а я ше не ста- ра. Я ше си- на
не же- ни- ла, донь- ку не від- да- ла. || да- ла.

Повільно

Ка- жут лю- ди, шьо я ста- ра,
а я ше не ста- ра. Я ше си- на
не же- ни- ла, донь- ку не від- да- ла. || да- ла.

Мел. 15 а, рідше «б». Кажут люди, шьо я стара,
а я ше не стара.
Я ше сина не женила,
Доньку не віддала.

Коби доньку та й віддала,
А сина в женила,
Тоді би я білі ручки
В кишнях носила.

А їк доньку тай віддала,
А сина в женила,
Узеласе до роботи,
Їк сива кобила.

«Ой піду я до синочка
На широкі лави —

А невістка позирає:
Не треба нам мами.

Та іди ти, дурна жінко,
Здала би се мама;
Корівки би подоїла,
Діти колисала.

А невістка рано встала,
Корівки здоїла.
Бійсе бога, чоловіче,
Мама хліб поїла.

Ой піду я до донечки —
Донечка ми мила.
Сидит зетик кінець стола
Та й дивитсе скрива.

Не дивисе, мій зетику,
Та й на мене скрива.
Мені донька та й казала,
Шьоб я приходила.

Сидит зетик кінець стола
Та й дивитсе з фуком¹.
Донька каже: «Тікай, ненько,
Поки не врвав буком».

Ой кувала зазуличка
Раненько в неділю.
Бідна моя головочко,
Де тебе подію?

Викутала сина й доньку,
Викутала діти;
Бідна моя головочко,
Де се маю діти?

Мел. 15 а, рідше «б». А я була в свої неньки
Одна одиничка.

¹ «З фуком» дивиться знервована людина, якій от-от увірветься терпець.

Я по воду не ходила,
Бо в саду кирничка.

Я по воду не ходила,
Дровец не рубала,
Ой тільки я в свої неньки
Гаразду зазнала.

Їк була я в свої неньки,
Несла води лижку,
Ненька моя вибігає:
Шьо так несеш тежко?

А їк пішла до свекрухи,
Несла коновками,
А свекруха вибігає:
Ківай-ко ногами!

А їк прийшла та й до хати,
Не вспіла ше й сісти,
А свекруха мені каже:
Неси в поле їсти!

А я в неї запитала:
Чи далеко поле?
А вона мені відповіла:
Най ті колька вколе!

А я була розумненька,
Вміла відповісти:
Та най того колька вколе,
Шьо несу йому їсти.

Та не того молодого,
Шьо волики гонит,
Але того старенького,
Шьо за плугом ходит.

Мел. 15 б, рідше «а». Чи я собі не газдиня
У своїм домочку,
Шьо випрала до порога

Кулаком сорочку.

Чи я собі не газдиня,
Та чи не газдюю, —
Виріс будек серед хати,
Я ним не трабую.

Виріс будек серед хати,
В запічку кропива.
Ой господи милосердний,
Єк се наробила.

Прийшли жиди з Коломиї
Смітте купувати.
Дають мені штири злоті
— Я не хочу брати.

Дають мені штири злоті,
Дають мені п'єтку.
Я ще тиждень не замету
Та й возьму десетку.

Мел. 15 б, рідше «а». Ой піду я до братіка —
Шьо мій братік діє?
А мій братік на воротях
Пшениченьку віє.

Та ой віє, та ой віє,
Та вже довіває,
А невістка мене вздріла —
Двері запирає.

Ой невістко-невістице,
Невістко небого,
Не запирай цісі двері,
Бо то деді мого.

Ой невістко-невістице,
Шьо ти наробила?
Не запирай цісі двері
— Я тут се родила.

На закінчення гості співають «Многая літа», а також прощальні пісні:

55.

Повільно з сумом

Сте-лит-се спо-риш, сте-лит-се спо-риш по зе-ле-ній ді-
бро-ві, Бу-вай здо-ро-ва, ро-дин-ко мо-я
бо я вже на до-ро-зі. || ро-зі.

Мел. 16. Стелитсе спориш, стелитсе спориш

По зеленій діброві,
Бувай здорова, родинко моя,
Бо я вже на дорозі.
Бувай здорова, родинко моя,
Ой бувай та й бувай,
Лиш прошу тебе, родинко моя,
Про мене не забувай.
А їк будеш ти, родинко моя,
Про мене забувати,
То будут тебе, то будут мене
Слізоньки обливати.
Та будут тебе, та будут мене
Слізоньки обливати,
Будут до тебе, будут до мене
Стежечки заростати.

На цьому весіллі закінчується. Гості прощаються, бажають молодим щасливого подружнього життя, а батькам — ще й онуків одружити. Господарі дякують і просять навідуватись, щоб бачили, як «молодята газдують».

Частина третя

МАТЕРІАЛЬНА КУЛЬТУРА

БУДІВЛІ ПОКУТТЯ

ВСТУПНЕ СЛОВО

Про приватне цивільне будівництво маємо чимало спеціальної літератури, в якій викладені окремі сторони цієї великої проблеми. Спеціалістам і науковцям, які мають таку літературу або можуть скористатися бібліотеками, не важко знайти відповіді чи рекомендації з усіх питань, що їх цікавлять. Але це зовсім не просто зробити жителям сіл і невеликих містечок, які ведуть таке будівництво своїми силами. Починаючи з планування розташування будинку і допоміжних будівель, під'їзної дороги і огорожі, планування розміщення кімнат в будинку, і закінчуючи оздоблювальними роботами, у забудовників виникає безліч питань, вирішення яких здійснюється іноді не найкращим чином. Помилки або невдалі вирішення цих питань призводять до незручностей, втрати належного естетичного вигляду будинку, допоміжних приміщень і подвір'я в цілому, спричиняють одноманітність сільських дворів і будинків.

Набагато вдалішим вирішенням викладених проблем вирізняються західні регіони нашої країни. Прикладом може бути покутське село Рожнів, Косівського району, Івано-Франківської області, де можна знайти багато вдалих рішень. Для зручності виклад будемо вести в хронологічному порядку, починаючи з планування ділянки під забудову і кінчаючи оздоблювальними роботами. Але перед тим зробимо екскурс в часи недавно минулі.

ТРАДИЦІЙНЕ ПОКУТСЬКЕ ЖИТЛО

Традиційна покутська хата кінця XIX — початку XX сторіччя — це хата на дві половини, розділена хоромами (сіньми), де на одній половині була велика і мала кімнати, а на другій половині — дві майже



Рис. 1. План хати на дві половини:
1 — велика кімната; 2 — мала кімната або комора (кладовка); 3 — хорони (сіни); 4 — житлова кімната; 5 — спальня



Рис. 2. План розміщення господарських приміщень на подвір'ї:
1 — хата; 2 — криниця; 3 — стодола; 4 — стайня; 5 — комора; 6 — пивниця; 7 — кошиця; 8 — сушарка

однакові кімнати. Це були житлові кімнати (див. рис. 1). У більшій, південній, були розташовані піч, плита для приготування їжі, спальні місця (постіль, ліжка), стіл, лави (попід стінами) і мисник для кухонного посуду. Менша була спальнею для дітей чи молодого подружжя.

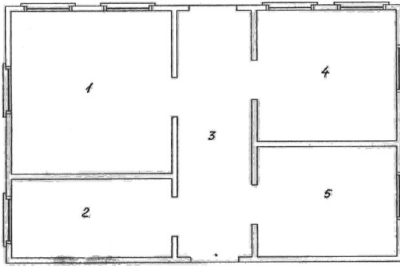
На другій половині велика кімната, як правило, не опалювалась, була завжди святково прибрана і використовувалася у святкові дні для прийняття гостей і всяких урочистих подій. Мала кімната використовувалася для зберігання одяжі та для інших потреб.

Переважно хата була дерев'яною, завжди будувалася фасадом на південь (незалежно від розташування дороги), була обмашена із внутрішньої і зовнішньої сторін глиною з соломною, побілена вапном і покрита гонтою, драницями¹ або соломною. Дахи були чотирискатними гостроверхими. З них швидше стікала вода, вони швидше висихали і були довговічнішими і надійнішими в захисті від опадів.

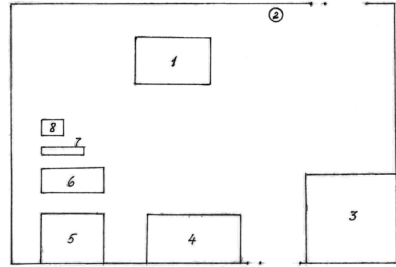

Рис. 3. План хати на дві кімнати:
1 — велика кімната; 2 — хорони (сіни); 3 — мала кімната; 4 — комора

Позаду будинку були розташовані господарські будівлі — стайня (хлів) для худоби, пивниця (погріб), комора, сушарка-бужарка, стодола та інші споруди (див. рис. 2). Все подвір'я було обгороджене, мало браму і хвіртку для в'їзду і входу на подвір'я, а також ворота і хвіртку для виїзду і виходу на город.

Позаду будинку були розташовані господарські будівлі — стайня (хлів) для худоби, пивниця (погріб), комора, сушарка-бужарка, стодола та інші споруди (див. рис. 2). Все подвір'я було обгороджене, мало браму і хвіртку для в'їзду і входу на подвір'я, а також ворота і хвіртку для виїзду і виходу на город.

¹ Драниці — це тонкі довгі (1–1.5 м) дощечки, наколені (дерті спеціальним дворучним ножем) з товстої колоди ялини або смереки, яка не має сучків і має щільну деревину (густі літа).

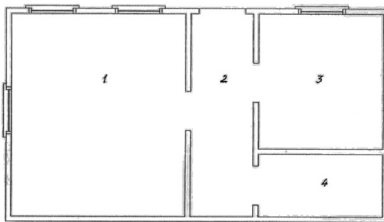

Хата з піддашсям крита соломомо



Рис. 4. План хати з піддашсям:
1 – піддашся; 2 – житлова кімната;
3 – сіни

Бідніші господарі будували хату на дві кімнати, розділені сіньми (рис. 3), а найбідніші будували хату на одну кімнату з сіньми. Відповідно і кількість господарських приміщень зменшувалась. У найбідніших господарствах їх могло не бути взагалі, і роль господарських приміщень виконували піддашся, які прибудовувались збоку хати, або збоку і ззаді хати, (див. рис. 4 і фото), в яких зберігався господарський реманент і утримувалася дрібна живність.

Як ми побачимо далі, традиційне покутське житло зробило певний вплив на сучасне покутське житло.

ПЛАНУВАННЯ БУДІВНИЦТВА І БУДІВНИЦТВО ФУНДАМЕНТУ

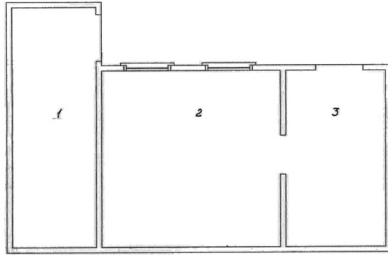
Всяке будівництво починається з планування розміщення будівель на відведеній ділянці. Цьому треба приділити достатньо уваги тому, що помилки чи непродумані рішення на цьому етапі можуть призвести до великих незручностей у майбутньому. Хату, як правило, розміщують на південній частині ділянки фасадом на південь. Збоку чи ззаду будинку планують господарські будівлі, які в більшості випадків об'єднують у комплекс. Господарський комплекс може включати в себе різноманітні господарські споруди, які є традиційними для Покуття. Крім того, в комплекс включають гараж, котельню, ванну кімнату, кухню і кімнату, в якій живуть доки не завершать будови. Тому в більшості випадків господарський комплекс будують у першу чергу. Виняток становить той випадок, коли забудівники живуть у старій хаті або у батьків.

Будівництво починається з виготовлення фундаменту. Вибір типу і потужності фундаменту здійснюють у залежності від того,

який будинок планують збудувати. Якщо під будинком не планують будувати підвальні приміщення, то для фундаменту по периметру і під усі перегородки копають шанці. Глибина шанців повинна бути не менша 70–80 сантиметрів, тобто більша за глибину можливого промерзання ґрунту. Ширина фундаментів залежить від висоти будинку і товщини стін, які в майбутньому зводитимуться на них, і повинна бути не менша 40–50 см під стінами по периметру будинку і не менша 30–40 см під внутрішніми перегородками. При цьому ґрунт із шанців викидають насередину майбутніх приміщень будинку.

Дуже важливим на цьому етапі будівництва є здійснення правильної розмітки під фундамент. Особливо важливим є дотримання взаємної перпендикулярності і довжини стін основної коробки. Недотримання цих вимог при будівництві фундаменту і стін призводить до великих проблем при будівництві даху будинку. Тому перед копанням шанців під фундамент остаточно перевіряють правильність розмітки вимірюванням діагоналей основної коробки будинку, які повинні бути рівні між собою. Це свідчить, що взаємну перпендикулярність і довжин стін дотримано в межах норми.

Традиційним матеріалом для будівництва фундаментів на Покутті є використання річкового каміння, піску і шутру (дрібних річкових камінців з піском). У давніші часи фундаментні шанці закидали камінням, заповнюючи порожнини між ними піском або дрібним шутром. Наземну частину фундаментів підмуровували плоским камінням. З появою дешевого цементу фундаменти почали робити бетонними або залізобетонними. При цьому для заливки наземної частини фундаментів роблять опалубку.

Заливку фундаменту роблять, як правило, толокою. Господар просить на толоку таку кількість сусідів, родичів і знайомих, яка зможе виконати заливку фундаменту протягом одного робочого дня. У цьому випадку більше надій на хорошу монолітність і міцність.



Рис. 5. Розріз фундаменту: 1 — рівень ґрунту будівельного майданчика; 2 — фундамент; 3 — рівень насипного ґрунту

Оскільки в сільських умовах вібраторів для ущільнення бетону немає, то бетонний розчин готують достатньо рідким. Тоді він легко ущільнюється, добре заливає форми опалубки, і не залишається раковин. Всі ці заходи є зовсім не зайвими і значно збільшують міцність фундаменту.

Через 3–5 днів опалубку знімають. Якщо опалубку залишити на більший термін — дошки опалубки можуть прицементуватись до фундаменту, і знімати їх буде набагато важче.

Через тиждень-два ґрунт, викинутий із шанців на середину приміщень будинку, розрівнюють і досипають ґрунтом, піском або шутром до самого верху фундаменту. Таким чином засипаний фундамент полегшує будівництво стін будинку і кладку підлоги, покращує збереження тепла в будинку. На цьому нульовий цикл будівництва вважається закінченим (див. рис. 5).

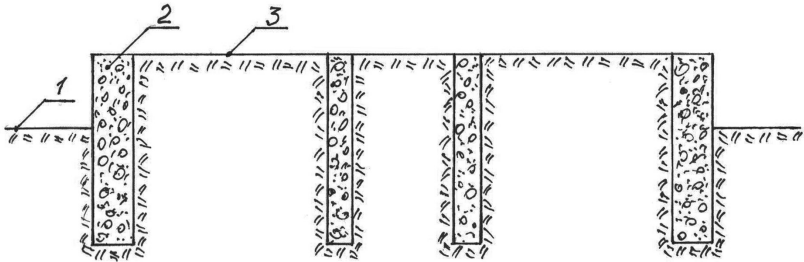
ПІДВАЛЬНІ ПРИМІЩЕННЯ

Набагато складнішим є будівництво нульового циклу, коли планується будинок з підвальними приміщеннями. Тоді викопують необхідних розмірів котлован. Після того будують опалубку на стіни всіх підвальних приміщень. Це велика і дуже кропітка робота, оскільки опалубка повинна бути двостороння і висока (не менше двох метрів). Опалубку треба надійно закріпити з обидвох сторін і забезпечити неможливість прогинання дощок опалубки, особливо з внутрішніх сторін фундаментних стін, які в майбутньому будуть облицьовуватись як стіни підвальних приміщень.

Важливо не забути зробити в опалубці всі дверні і віконні пройоми, зливні, витяжні і комунікаційні труби і пройоми (для води, газу, електроенергії, димоходів, тощо).

Опалубку треба зробити на всі підвальні приміщення, щоб залити їх бетоном в одному циклі за один день. Для цього потрібно велику кількість опалубних дощок і великі трудозатрати на будівництво опалубки. Для цього, переважно, наймають бригаду спеціалістів. Самостійно зробити таку роботу дуже важко.

Будівництво підвальних приміщень за допомогою фундаментних блоків на Покутті не практикують, оскільки поблизу немає заводів, що випускають залізобетонні вироби.

Коли опалубка повністю готова, за допомогою водяного будівельного рівня на всіх стінах опалубки щонайменше в двох місцях роблять нульові відмітки, тобто відмітки, до яких будуть заливати стінки бетоном.

Будівельний рівень являє собою поліетиленову трубку, або гумовий шланг, діаметром біля одного сантиметра і довжиною 10–15 метрів зі скляними трубочками на кінцях. Рівень заповнюється водою і працює за принципом сполучених посудин. Коли одну трубочку з рівнем води в ній прикласти до нульової відмітки, то рівень води в трубочці на другому кінці будівельного рівня покаже, де треба ставити нульову відмітку. Зробивши таким чином нульові відмітки на всіх стінках в одному приміщенні, нульову відмітку переносять в інше приміщення, і все повторюють.

Опалубка на всіх стінах повинна бути на рівні нульових відміток або вища на 5–10 см. В місцях, де вона виявляється нижчою, добивають необхідну кількість дощок. Всі вище викладені операції є обов'язковими для досягнення горизонтальності майбутнього нульового перекриття, і тільки після їх виконання приступають до заливки опалубки бетоном. Це, як і в попередньому випадку, роблять толокою. Але в цьому випадку використовують автомобільний бетоновоз з готовим бетоном, автомобільний кран, яким подають бетон на місце заливки, насоси для подачі води й іншу техніку. Заливку проводять рівномірно по всьому периметру фундаменту і всіх внутрішніх перегородках з метою досягнення кращої монолітності.

Ручними чи електричними бетономішалками таку кількість бетону виготовити і залити в опалубку в один день неможливо. Нагадаємо, що заливка протягом одного дня збільшує монолітність і міцність підвальних приміщень, які в даному випадку є фундаментом майбутнього будинку. З цією ж метою на кутах будинку, над дверними і віконними пройомами та в інших слабких місцях кладуть арматуру. При будівництві великих будинків арматуру кладуть по всьому периметру.

Через тиждень опалубку знімають і приступають до підготовки підлоги підвальних приміщень для її заливки бетоном. Для цього вичищають приміщення від сміття, випадково розлитого бетону і вирівнюють ґрунт по водяному рівню. Заливають підлогу в підвальних приміщеннях товщиною 7–10 см рідким бетоном дрібної фракції, розрівнюючи і утрамбовуючи його так, щоб на поверхні виступило так зване «бетонне молочко» (пісок, цемент, вода). Таким методом досягається гладенька поверхня підлоги і відпадає необхідність у майбутньому робити стяжку, що значно економить матеріальні і трудові затрати.

Заливку підлоги в підвальних приміщеннях можна робити не поспішаючи, почергово, починаючи з найдалих від виходу кімнат і закінчуючи вхідними тамбурами і сходами у підвальні приміщення.

Через два-три тижні після заливки підлоги в підвальних приміщеннях готують опалубку для заливки перекриття підвальних приміщень. Залізобетонними панелями їх не перекривають тому, що панелі поблизу не виготовляють.

Опалубку для перекриття готують таким способом. Між перегородками під-

вальних приміщень на тимчасових опорах установлюють на відстані 70 см одна від одної поперечні балки з зазором у торцях 1–2 см. Ці зазори вибирають дерев'яними клинками, жорстко фіксуючи балки між стінками. Тимчасові опори під балками установлюють під невеликим кутом нахилу. Ці заходи здійснюють з метою полегшення в майбутньому зняття балок і опалубки в цілому (див. рис. 6). Для цього достатньо буде вибити клини, що фіксують поперечні балки, і зняти тимчасові опори важелем, упираючи його в стінку. Ці заходи до певної міри гарантують безпеку працюючим при знятті опалубки.

Поперечні балки повинні бути обрізані або обтесані хоча б з однієї сторони. Цією рівною стороною повертають балку догори. Спочатку по рівню і на необхідну висоту виставляють дві крайні балки, а потім по шнурку всі інші. На установлені таким чином балки щільно настиляють обрізні дошки товщиною 30–50 мм, не прибиваючи їх до балок так, щоби вони на 2–3 см були нижче від стінок перегородок. Звідси видно, що, знаючи товщину дошок, які будуть використані при будівництві опалубки, можна визначити, на скільки сантиметрів нижче від стінок перегородок повинні бути виставлені поперечні балки. Після цього виставляють арматуру. Спочатку впоперек на стінки перегородок кладуть несучу арматуру. В залежності від довжини прольоту в якості несучої арматури використовують двотаврові балки, швелери, складені і зварені задніми стінками один до одного, старі рейки вузькоколіюк, два вуголки, складені полочками один до одного і зварені між собою, та інший металопрфіль. На полочки несучої арматури накладають арматуру меншої товщини. Для збільшення міцності арматуру зварюють між собою електрозваркою. Оскільки



Рис. 6. Опалубка для заливки перекриття:

- 1 – перегородка підвального приміщення;
- 2 – тимчасова опора; 3 – поперечна балка;
- 4 – дерев'яний клин; 5 – арматура; 6 – бетонне перекриття; 7 – дошка опалубки

це призводить до великих трудозатрат, згадану операцію часом замінюють скручуванням арматури дротом, або не роблять її взагалі, якщо прольоти перекриття невеликі. В будь-якому випадку завдяки тому, що опалубка виставлена нижче від бокових стінок на 2–3 см, вся арматура опирається на стінки і не дотикається до опалубки. Ця обставина дозволяє і полегшує заливку арматури бетоном з нижньої сторони. Заливку бетоном перекриття можна здійснювати як за один раз, так і кожне приміщення окремо. В першому випадку необхідна велика кількість будівельного матеріалу на спорудження опалубки, але одержуємо монолітне перекриття. В іншому випадку для заливки чергового приміщення можна використати матеріал опалубки, знятий з попереднього приміщення, але при цьому процес розтягується в часі і до певної міри втрачається монолітність перекриття. Тоді стики перекриття сусідніх приміщень здійснюють посередині опорних стінок, а зв'язку між собою роблять арматурою, випущеною в перекриття сусіднього приміщення. Цього заходу цілком достатньо, і підтвердженням цьому може служити той факт, що при перекритті підвальних приміщень панелями зв'язку між ними не здійснюють взагалі. Товщина перекриття вибирається залежно від площі приміщення, яке перекривається. Чим більша площа, тим міцніша повинна бути несуча арматура і товщина перекриття, яка може бути від 6 до 20 см.

Після заливки перекриття і зняття через тиждень опалубки нульовий цикл вважають закінченим. Грунт, який виїняли з котловану, розрівнюють навколо будинку так, щоб від нього в усі сторони був нахил. Зайвий ґрунт вивозять або використовують для інших цілей. У підвальному цокольному поверсі розміщують найрізноманітніші приміщення. Це, як правило, дві пивниці (погреби) для зберігання окремо овочів і фруктів (з метою запобігання взаємного проникнення запахів овочів і фруктів), господарський блок для приготування кормів худобі, гараж, майстерню, котельню, сауну, душову, басейн та інші приміщення по потребі. Часто в одному із підвальних приміщень копають криницю, що усуває необхідність носити або закачувати воду знадвору і робити теплову ізоляцію водопроводу для захисту від зимових морозів. Зрозуміло, що криницю копають зразу ж після того, як викопали котлован, тобто — до початку будівництва підвальних приміщень. У цьому випадку відпадає необхідність доставки води на будівництво зі сторони, що також приводить до певної економії трудових затрат. Один із зразків планування цокольного поверху показано на рис. 22.

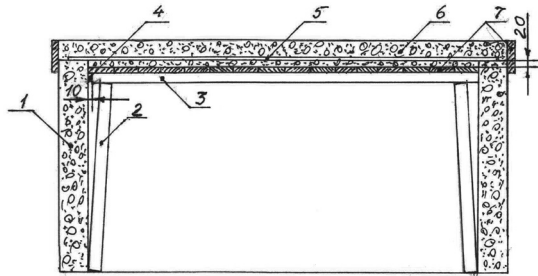
Звернемо увагу на те, що вище описані два крайні випадки: коли під будинком не планують будувати підвальні приміщення, і коли будують під усією площею будинку приміщення найрізноманітнішого призна-

чення. Зрозуміло, що між наведеними прикладами можуть мати і мають місце найрізноманітніші варіанти використання площі під будинком залежно від потреб, уподобань, традицій, звичок, фінансових можливостей, наявності матеріалів, близькості ґрунтових вод, ландшафту і багатьох інших чинників. Аналіз останніх приводить до прийняття того чи іншого рішення. Зрозуміло також, що будь-який варіант буде мати свої переваги і недоліки, ретельно проаналізувавши які, забудівник повинен прийняти найоптимальніше рішення. Непродуманість прийнятих рішень на цьому етапі може призвести до певних незручностей в майбутньому, до збільшення матеріальних і трудових затрат, втрати естетичної привабливості будинку та інших небажаних наслідків.

БУДІВНИЦТВО КОРПУСУ БУДИНКУ, БУДІВНИЦТВО КАРКАСУ

Традиційним матеріалом для будівництва будівель на Покутті до недавнього часу було дерево. У давніші часи будували взруб. Це простий і швидкий метод будівництва, але він потребує наявності довгомірної ділової деревини. Тому із збільшенням вирубок лісу в Карпатах і зменшення кількості ділової деревини в теперішній час будинки взруб будують переважно в гірських районах. Це доцільно, з одного боку, тому, що в гірських районах більше деревини, а з іншого — тому, що доставка цегли й інших будівельних матеріалів в гірських умовах створює вагомі труднощі.

У рівнинних районах тепер будують будинки цегляні або дерев'яні каркасні. Розглянемо методи будівництва дерев'яного каркасного будинку.

Для будь-якого будівництва використовують суху або підсушену деревину, яка в обкорованому вигляді простояла не менше одного літа. Кору знімають з усього будівельного матеріалу не тільки для прискорення сушки, а й для виключення розведення короїдів, що можуть суттєво пошкодити ділову деревину. Будівництво каркасу будинку починається з підвалин. На підвалини вибирають довгі рівні і достатньо товсті кругляки. Їх обпилюють або обтесують з усіх чотирьох боків, роблячи їх переріз квадратним з шириною сторони 22–24 см. Довжину підвалин вибирають рівною довжині і ширині майбутнього будинку. При цьому на протилежних стінах підвалини повинні бути однакові за довжиною. Сточують підвалини з двох коротших кусків рідко, тому що це призводить до зменшення міцності будинку (способи сточування і зв'язування підвалин див. на рис. 7).



Рис. 7. Види з'єднань підвалин і платів: 1 — повздовжнє; 2 — кутове; 3 — поперечне

Товщину підвалин вибирають такою, щоб після обрізки в тоншому кінці вони мали не менше двадцяти сантиметрів. Підвалини повинні бути під усіма стінами й перегородками і повинні бути обов'язково зв'язані між собою. Місця зв'язок повинні бути скріплені між собою цвяхами і скобами, а на зовнішніх кутах — кутниками з металевої полоси з довжиною сторони не менше 50 см. Після цього в підвалинах роблять гнізда під майбутні ступи (стовпи), і на цьому підготовка підвалин закінчується.

Дуже важливою на цьому етапі є перевірка на взаємну перпендикулярність підвалин між собою, особливо підвалин основної коробки будівлі. Тому, як і перед закладкою фундаменту, уважно перевіряють правильність установки підвалин вимірюванням розмірів діагоналей основної коробки, які повинні бути рівні між собою. Це означає, що взаємна перпендикулярність підвалин витримана (за умови дотримання рівності довжин протилежних підвалин). Невиконання цих вимог, як уже відмічалось, може призвести до великих проблем при спорудженні даху будинку.

Важливою також є перевірка горизонтальності виставлення верхніх площин підвалин за допомогою водяного будівельного рівня, оскільки горизонтальність фундаментів може бути не завжди витриманою. Після виставлення підвалин, якщо необхідно, в потрібних місцях фундамент підливають бетоном.

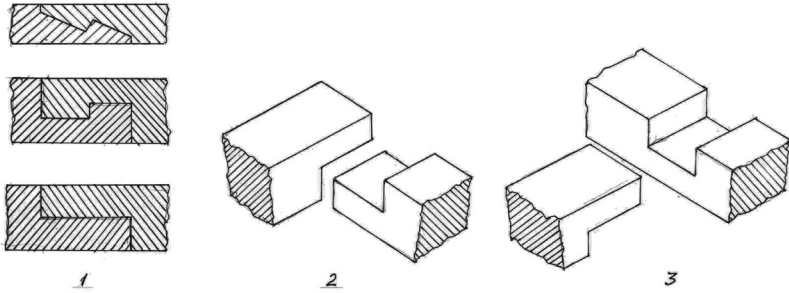
Цей етап є початком будівництва і має назву «заснування». Господар запрошує майстрів і найближчих сусідів і ставить могорич. Зважаючи на те, що підвалини є основою будівлі і найбільш незахищені від вологи, їх варто робити дубовими. Можливе виготовлення підвалин з комбінації двох порід дерева, коли підвалини під основною коробкою дубові, а під перегородками — із хвойних порід. При

відсутності дубових підвалин їх виготовляють і установлюють із хвойних порід деревини.

В усіх випадках для захисту підвалин від вологи їх відокремлюють від фундаменту двома шарами руберойду (гідроізоляція).

Подібним чином готують слупи і платви — елементи верхньої обв'язки каркасу будівлі. Платву кладуть на відповідну підвалину і розмічають її довжину і пази під слупи і зв'язки в суворій відповідності до пазів у підваulinі. Товщина платвів і слупів повинна бути не менша 18 см. Платви роблять із хвойних порід деревини, а слупи, при можливості, дубові. З обох кінців слупа роблять чопа, якими фіксуються слупи у підваulinах і платвах. З двох відповідних сторін слупа по всій його довжині роблять пази для закріплення в них у майбутньому закидки стін будівлі.

Чопа роблять на всю ширину слупа товщиною 5 см з мінусовим допуском і висотою не менше 7 см (див. рис. 8). Пази в підваulinах і платвах роблять шириною 5 см з плюсовим допуском і глибиною на 1 см більшою за висоту чопа. Пази в слупах роблять шириною 3 см і глибиною 3–4 см. Важливо прослідкувати, щоб слупи були однакової висоти і щоб нижній і верхній чопа були розташовані в одній площині. Крім цього, обидва чопа слупа і відповідні гнізда в підваulinі і платві перевіряють на складуваність, тобто, проводять перевірку, чи задовільно чопа слупів входять у відповідні пази підваulin і платвів. При необхідності їх підстругують, проводять взаємну підгонку.



Рис. 8. Види слупів: 1 — стіновий слуп; 2 — кутовий; 3 — з'єднувальний слуп

Кількість вертикальних слупів визначають, виходячи із таких міркувань. Крім кутових, вертикальні слупи ставлять обов'язково з обох боків вікон і дверей, в місцях з'єднання стін і перегородок, а також через 1,5–2 метри в глухих стінках і перегородках.

Після підгонки всіх слупів приступають до зведення стін. Починають з однієї із довших стін будівлі. На зв'язані раніше підвалини паралельно довшій підвалині кладуть платву довшої стінки, повернуту гніздами в бік довшої підвалини (віддаль від підвалини — довжина слупа). Потім у гнізда платви забивають всі вертикальні слупи, закріплюють їх там, направляють чопи слупів у гнізда підвалин і піднімають (зводять) платву зі слупами у вертикальне положення, забиваючи при цьому чопи слупів у гнізда підвалин. Для цього кличуть найближчих сусідів на толоку. Кількість людей залежить від довжини стіни будинку і вибирається такою, щоб змогли вручну підняти платву довшої стіни разом із забитими в неї слупами. При цьому після підняття платви на певну висоту користуються спеціальними вилами, а для утримання платви — спеціальними «багогами» (жердинами із закріпленими на їх кінцях канатами або міцними мотузками).

Наступною операцією є укріплення зведеного каркасу стінки за допомогою косяків — косих слупів. Косяки ставляться під кутом близько 30 градусів. Кількість косяків на кожній стінці чи перегородці не обмежується, але не повинна бути меншою двох. Чим більше косяків, тим більша міцність і жорсткість каркасу і будівлі в цілому. Обов'язково косяки ставлять з обидвох боків вуглових слупів. Одне гніздо видовбують у платві безпосередньо біля вуглового слупа, а друге — в підвалині на віддалі від слупа, рівній половині його довжини. Таким способом без вимірювань забезпечують кут нахилу косяка в 30 градусів (див. рис. 9).

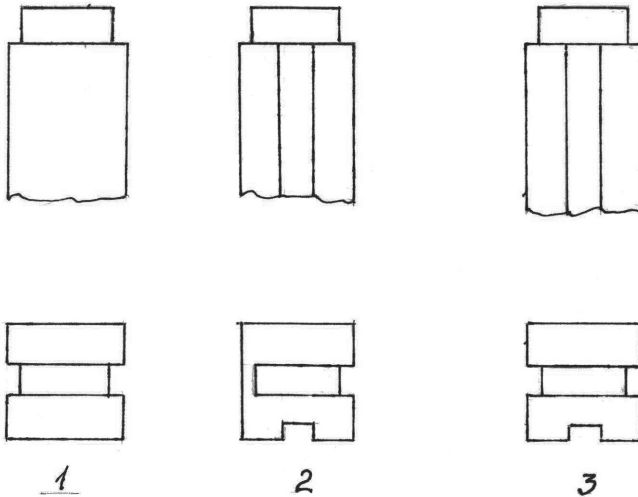

Рис. 9. Монтаж косяка і закидка (закладка) стіни сім'ями

Косяки роблять з пазами під закидку і чопами під 30 градусів. Косяк вставляють чопом в гніздо підвалини, а другим чопом — в гніздо платви, трохи піднімаючи при цьому платву. З рисунка видно, що при такій конструкції забезпечується достатня її жорсткість, зручність монтажу і можливість підгонки розмірів косяка при незначних відхиленнях від потрібних розмірів. Важливо прослідкувати при монтажі кося-

ка за тим, щоб косяк гарантовано впирався своїми плечиками в підвалину і платву. Якщо виявиться, що між плечиками косяка і платвою появиться щілина, то її ліквідують за допомогою клинців.

Зрозуміло, що гнізда в підвалинах і платвах під косяки видовбувають разом з усіма іншими до їх монтажу в каркасі будівлі.

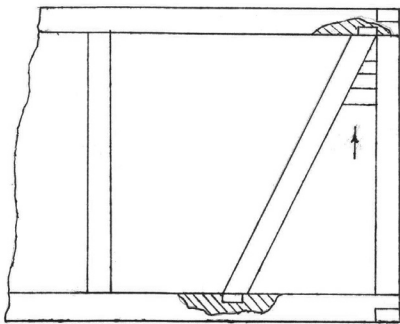
Аналогічно зводять каркас другої довшої стінки будівлі і зв'язують їх поперечними платвами стін і перегородок. Під поперечні платви «підсилюють» ступи і косяки, тимчасово піднімаючи поперечні платви, ще раз перевіряють вертикальність і взаємну перпендикулярність каркасу будівлі з усіх чотирьох сторін і закріплюють для надійності усі зв'язки платвів і ступів гвіздками і скобами.

Після закінчення зведення каркасу будинку святкують «зводни» — господар пригощає майстрів і всіх, хто їм допомагав. Наступний етап — закидка стін будівлі. Закидку стін здійснюють кругляком діаметром не менше 10 см. Закидку починають з коротшої сторони прольоту між вертикальним ступом і косяком. Для цього почергово готують сімця — елементи закидки. Це відповідної довжини кругляк з відповідними шипами на його кінцях (з боку вертикального ступа шип роблять прямий, а з боку косяка — під кутом). Підготовлені сімця почергово заганяють в пази ступів з ширшого боку в напрямку звуження ширини прольоту між вертикальним ступом і косяком і заклинюють їх (див. рис. 9).

Матеріалом для закидки може бути будь-який сухий кругляк, в т.ч. зі старих розібраних будівель, якщо деревина здорова. Якщо кругляк достатньо великого діаметру, його розколюють або розпилюють по довжині, і для закидки стін використовують отримані половинки кругляка. Зовнішній вигляд стіни при цьому не має абсолютно ніякого значення, стіни підлягають обмащуванню глиною і обштукатурюванню з обох боків (див. фото).

Як ми бачимо з попередньо викладеного, при каркасному методі будівництва будівель спостерігаємо певне



Приклад закидки стін кругляком

збільшення трудомісткості будівництва, але маємо значний вигравш в економії матеріальних затрат для придбання довгомірної ділової деревини. При каркасному методі будівництва може бути використана найкоротших розмірів і будь-якої форми деревина, яка в інших випадках годиться тільки на дрова. Ця обставина досягається в першу чергу завдяки наявності косяків, які не тільки збільшують жорсткість і міцність каркасу і будівлі в цілому, а й дозволяють у вузьких місцях використати найкоротші куски деревини. Тому закидку проводять не зразу, а після зведення другого поверху (якщо він планується) і даху, коли появиться багато відходів, які можна буде використати для цього.

З іншого боку, виконувати, таку трудомістку роботу приємніше під дахом, який захищає від опадів не тільки майстрів (так називають на Покутті будівельників), а й будівельний матеріал, верстати та інструменти, якими користуються під час будівництва. Тому наступним етапом будівництва є будівництво другого поверху (якщо такий планується) або даху будівлі.

Необхідно зазначити, що у зв'язку з тим, що останнім часом значно зріс дефіцит на будівельні лісоматеріали, стіни будинків в більшості випадків будують з цегли. Методи будівництва будинків з цегли всім відомі, тому відзначимо тільки деякі особливості.

По-перше, будівництво ведуть глиняно-піщаним, а не піщано-вапняним розчином через дефіцит дрібнозернистого піску та вапна.

Другою відмінністю можна вважати те, що віконні і дверні пройоми роблять, виходячи з естетичних міркувань і розмірів будинку. На стандартні вікна і двері не орієнтуються і роблять їх за індивідуальним замовленням.

Завершують будівництво першого поверху перекриттям. Перекриття роблять переважно дерев'яним. Для цього використовують протеси. Протеси — це кругляки, розпилені на товщину не менше 7 см і обтесані під шнурок з обох бокових сторін. Вони щільно вкладаються на стінки і перегородки впоперек приміщення рівною пиленою стороною вниз. При великому прольоті між стінками чи перегородками, щоб уникнути прогинання протесів, їх прибивають до міцної балки чи двох балок, які розміщують зверху протесів. Балки опираються на стінки і в майбутньому накрийються підлогою приміщень другого поверху.

БУДІВНИЦТВО ДРУГОГО ПОВЕРХУ

Як уже відзначалось, традиційними для Покуття були чотирискатні дахи, покриті гонтою, драницями або соломою. Їх робили го-



Рис. 10. Схематичне зображення типів дахів: 1 – чотирискатний;
2 – трискатний; 3 – двоскатний

стрроверхими, щоб з них швидше стікала дощова вода, вони швидше сохли і були довговічнішими і надійнішими в захисті від опадів (див. рис. 10). Однак з появою нових покрівельних матеріалів (бляха, шифер, черепиця) необхідність у будівництві гостроверхих дахів відпала.

З іншого боку з'явилась необхідність будівництва на другому поверсі додаткових кімнат. Тому в теперішній час для Покуття є характерним будівництво другого поверху в комбінації з чотирискатним дахом з трьома зломами площини даху. На другому поверсі, залежно від величини будинку, розміщують одну або 2–3 кімнати. Якщо будують одну кімнату, то розміщують її по центру будинку і орієнтують вікнами в напрямку фасаду будинку. Якщо будують ще й балкон, то між вікнами розміщують засклені двері для виходу на балкон. Якщо будують дві кімнати, то розміщують їх у бік бокових стінок будинку. В такому випадку між кімнатами залишають прохід для виходу на балкон, який розміщують завжди на фасаді будинку.

Коли будують на другому поверсі три кімнати, то одну кімнату розташовують вікнами і виходом на балкон у бік фасаду будинку, а дві інші – на бокові стінки будинку.

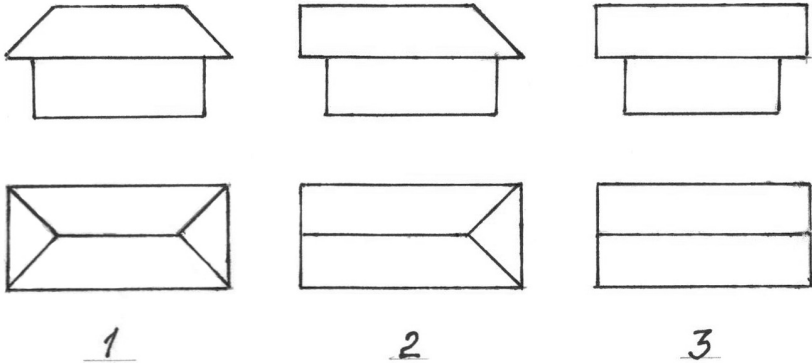
Чотири кімнати на другому поверсі в дерев'яних каркасних будинках будують рідко. Зрозуміло, що в цьому випадку четверту кімнату розміщують вікном у бік задньої стінки (див. рис. 11 і фото).

Дуже поширеними і вдалим на Покутті є також будинки з «Г»-подібною в плані конструкцією (див фото). Особливої уваги заслуговує розміщення веранди, яка є не тільки окрасою будинку, але і створює затишок і допомагає краще зберегти тепло в будинку, захищаючи від холоду його вхідні двері.



Будинок з чотирма кімнатами на другому поверсі

Звернемо увагу на те, що вищевикладене не стосується будинків з повноцінним другим поверхом, про що мова піде далі. Ми розглядаємо будівництво другого поверху будинку, який будується в комбінації з дахом. Зрозуміло, що варіантів конструктивного вирішення другого поверху може бути безліч, що ми і бачимо на Покутті (два однакові будинки знайти неможливо, і типовими проектами забудівники не користуються взагалі). Але певні закономірності і методи виділити можна. Для прикладу, спочатку розглянемо один із найпростіших варіантів вирішення другого поверху невеликого будинку, в якому на другому поверсі передбачаються дві кімнати, лоджія і балкон. Такий варіант з успіхом можна було б використати при будівництві дачних і невеликих приміських будинків (див. фото).

Будівництво другого поверху починають з того, що по периметру основної коробки виводять стіни висотою близько одного метра, і обв'язують платвами (див. рис. 12). Якщо будинок будується з цегли, то стіни другого поверху будують товщиною в цеглу (або в півцегли з підсилюючими стовпчиками), які також завершують обв'язкою платвами. Потім роблять так званий «стілець». Це П-подібна конструкція,



Рис. 11. Схематичне зображення даху зі зламами у трьох площинах і чотирма кімнатами на другому поверсі



Будинок Г-подібної в плані конструкції

яка разом з платвами обв'язки буде нести основне навантаження даху. Роблять стілець у такій послідовності. На перекриття через увесь будинок паралельно довшим стінкам на віддалі 1,2–1,5 метра від них кладуть дві балки, що будуть виконувати роль підвалин при будівництві стільця і кімнат другого поверху. Паралельно до коротших стінок на місцях розміщення майбутніх стінок кімнат другого поверху ставлять поперечні підвалини і зв'язують їх з повздовжніми.

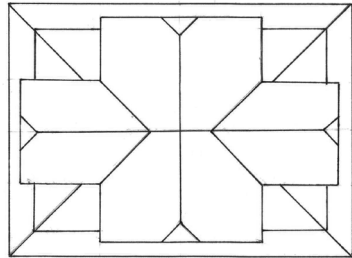
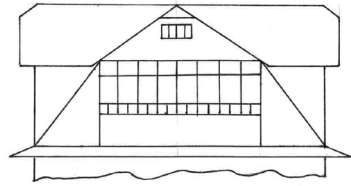
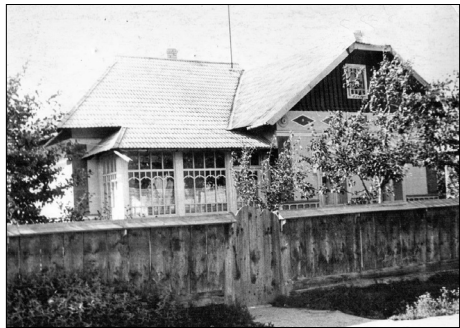

Будинок з двома кімнатами на другому поверсі, закритою лоджією і балконом

Подальше будівництво стільця нічим не відрізняється від уже описаного будівництва каркасу будинку — ставлять слупи, повздовжні і поперечні платви і зв'язують їх між собою. Після цього приступають до будівництва даху. Ще раз звернемо увагу на те, що на Покутті традиційним є простий чотирискатний дах. Трискатні і двоскатні дахи зустрічалися дуже рідко. Ця традиція збереглася й до наших днів. Будинки, що будуються без другого поверху, покриваються простим чотирискатним дахом. У будинках, в яких передбачається будівництво кімнат на другому поверсі, в залежності від кількості кімнат,



Рис. 12. П-подібний «стілець»: 1 — платва обв'язки; 2 — повздовжня підвалина; 3 — поперечна підвалина; 4 — слупи; 5 — повздовжня платва стільця; 6 — поперечна платва стільця; 7 — стінка; 8 — перекриття з випуском під балкон

їх розміщення і величини дахи набувають найрізноманітніших форм з переважаючими рисами того чи іншого типу даху і їх сполучень. Найчастіше будують складний, ламаний у трьох площинах дах з різноманітними виходами з даху кімнат другого поверху, лоджій і балконів. Покрити дах такої складної конструкції і конфігурації шифером майже неможливо, тому для покриття таких дахів використовують тільки оцинковану або алюмінієву бляху. Покриття бляхою дуже складний і трудомісткий процес,

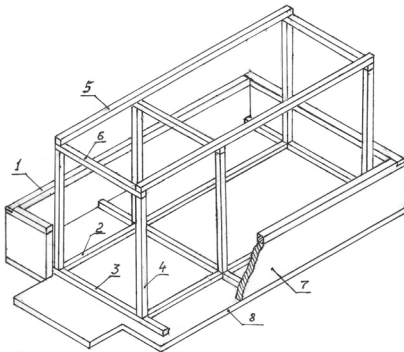

Рис. 13. Схематичне зображення даху зі зломами у трьох площинах і використання площі під таким дахом: 1 — коридор; 2 — місце розміщення спальних меблів

але привабливість і естетичний вигляд даху і будинку в цілому виправдовують витрачені зусилля і затрати.

Для початку розглянемо конструкцію найпростішого двоскатного даху із зломами в трьох площинах (див. рис. 13). Починають будівництво даху з того, що спочатку вибирають форму даху. Для цього на платві стільця і обв'язки стін замість крокв прибивають легкі планки, відходять від будинку на певну віддаль і оцінюють

форму і пропорції складових частин майбутнього даху. Змінюючи довжину і положення планок, вибирають найоптимальніший варіант.

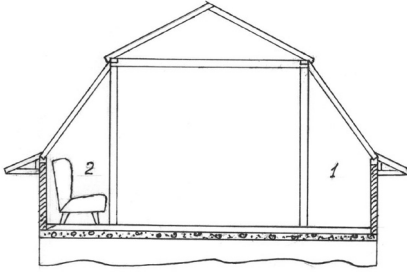
Після цього у платвах стільця і обв'язки стінок другого поверху під шнур видовбують гнізда для закріплення крокв (на Покутті крокви називають кізлами). З рис. 14 видно, що крокви входять у гніздо платви стільця спеціально зробленим у крокві зубом, а в гніздо платви обв'язки стінки — своїм торцем. Тому для надійності опорна стінка гнізда повинна бути перпендикулярною до осі крокви. Глибина гнізда — 3–5 см, ширина — по товщині крокви.

Одночасно підготовляють необхідну кількість крокв. На наступному етапі по виску виставляють одну пару крокв на одному кінці стільця, а другу — на другому і надійно цвяхами прикріплюють їх до стільця. Після цього між їхніми вершинами і кінцями натягують три шнури і, орієнтуючись на них, виставляють і закріплюють всі інші крокви з відстанню між ними 65–75 см. При цьому, якщо відомо місце розташування майбутнього димоходу, крокви розміщують так, щоби димохід пройшов на однаковій віддалі між ними.

На наступному етапі аналогічно виставляють і закріплюють бокові крокви. Низ крокви закріплюють на платві обв'язки в гнізді, а верх прикріплюють до платви стільця поруч з верхньою кроквою так, щоб її верхній кінець не виступав за площину даху.

Після цього прибивають до платви обв'язки крокви стріхи, зробивши в платві під них пази, і укріплюють їх кутниками, зробленими з дерев'яних брусків (див. рис. 14). Кутники прибиваються внакладку одним кінцем кутника до крокви стріхи, а другим — до платви,

в результаті чого крокви стріхи закріплюються достатньо жорстко.

Крім того, в майбутньому горизонтальні сторони кутників будуть використані для підшивки стріхи, тому вони повинні бути прибиті по шнурку по всій довжині стріхи. Стріху на Покутті завжди підшивають, тому естетичний вигляд крокв і кутників, якими вони закріплюються, не має значення. Вони можуть бути виготовлені з дешевого короткомірного різнопрофільного матеріалу.

Матеріалом для виготовлення крокв може бути кругляк, обпилений або обтесаний під шнурок з чотирьох боків. Задовільним вважається також використання кругляка, обтесаного з одного лицевого боку, але в цьому випадку збільшується трудомісткість будівництва даху в зв'язку з великою кількістю підгонок при закріпленні їх на платвах. Допустимим вважається також використання раніше уживаних матеріалів.

Звернемо увагу на деякі переваги конструкції описаного даху.

По-перше, відзначимо велику надійність і міцність такої конструкції, оскільки вона будується на міцному стільці, який виключає можливість провисання крокв, що спостерігається з часом на дахах з довгомірними кроквами навіть в тому випадку, коли вони мають достатню товщину і мають розпірки.

По-друге, звернемо увагу на те, що для будівництва такої конструкції даху використовується короткомірна дешева деревина, довжиною навіть 50–60 см (вуголки для підтримки крокв стріхи і самі крокви стріхи).

По-третє, велике значення має зручність виконання монтажних робіт по установленню крокв і їх підгонки в потрібні розміри, можливість проведення цих робіт навіть одною людиною, оскільки розміри і вага крокв невеликі.

Необхідно також звернути увагу на те, що така конструкція дозволяє продовжити платви стільця в будь-якому напрямку і побудувати дах над балконом, якщо це потрібно.



Рис. 14. Закріплення крокв: 1 — на платвах стільця; 2 — на платвах обв'язки; 3 — закріплення крокв стріхи

Але найважливішою перевагою конструкції такого даху є те, що вона дозволяє всю площу другого поверху використовувати як житлову за рахунок того, що одна піддахова сторона використовується для сходиноквого проїому і входу на другий поверх, а також як коридор, який забезпечує вхід у кімнати (див. рис. 13). Друга піддахова сторона також ефективно використовується за рахунок того, що в кімнатах у цьому місці ставлять спальні меблі, і піддахова стінка, нахил якої починається тільки на висоті одного метра від підлоги, зовсім не заважає.

Таким чином, при мінімальних затратах (виведення стін будинку по периметру висотою близько одного метра), ми одержуємо практично повноцінний другий поверх.

Звернемо увагу ще й на те, що ззовні будинок виглядає як одноповерховий. Це важливо при будівництві будинку на невеликій ділянці землі, тому що звичайний двоповерховий будинок на ділянці 5–6 соток виглядає важким, неврівноваженим площею землі і давить на психіку людини.

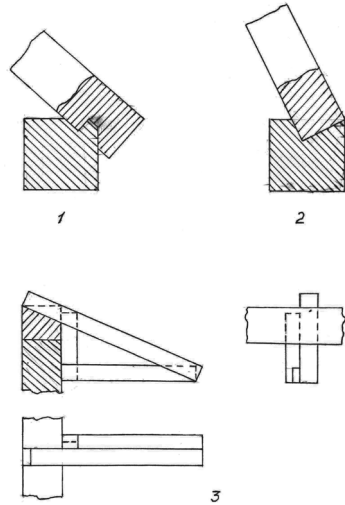
Одною із багатьох переваг такої конструкції даху є ще й те, що вона дозволяє випуск по всьому периметру стін будинку широкої стріхи,



Рис. 15. Порівняння можливостей випуску стріхи в будинку з ломаним дахом і будинку зі звичайним двоскатним дахом

яка ефективно захищає стіни будинку від намокання і пошкодження їх і штукатурки на них внаслідок промерзання. Як видно з рис. 15, коли б ми захотіли випустити на таку ж ширину стріху звичайного двоскатного даху, то вона закрила б добру частину вікна. В нашому випадку, завдяки тому, що дах піднятий на один метр вище перекриття будинку, стріху будинку можна зробити бажаної ширини.

Але чи не найважливішою перевагою такого даху є його безумовна привабливість, що звичайно ж переноситься на будинок в цілому. Дах — це окраса будинку, його обличчя. Тому при вдало витриманих формах і пропорціях даху, зі смаком і творчим підходом виконаних робіт дах перетворюється на витвір мистецтва.

Будівництво другого поверху великих будинків ведеться за тими ж правилами, які викладені вище. Коли планують будувати на другому поверсі три кімнати з виходом по центру будинку на балкон, то стілець будують Т-подібний. Коли ж планують будувати чотири кімнати — стілець будують хрестоподібний. Це загальні принципи, але на практиці зустрічаються найрізноманітніші варіації і відхилення від цих правил.

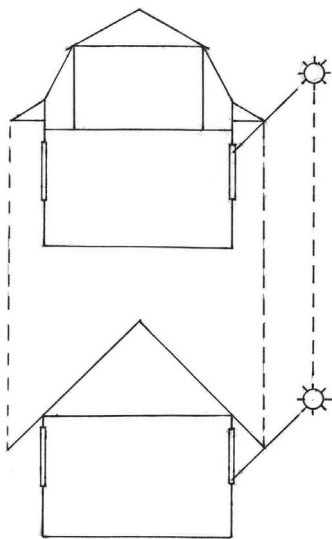

Будинок з дахом, покритим гонтою

Наступним етапом будівництва даху є оббивання крокв латами або дошками, товщиною 25 мм. Дошки використовують необрізні, і набивають їх з проміжком 10–15 см. На цьому будівництво даху вважається закінченим.

На найвищому гребені даху майстри вішають «квітку» (невеличку ялинку чи смерічку, завітчану паперовими квітами) і рушник. Старший майстер знімає рушник — це йому подарунок від господині, а господар ставить могорич.

ПОКРИТТЯ ДАХУ ШИФЕРОМ

Черговим етапом будівництва є покриття даху. Як уже говорилося, в давніші часи дахи були гостроверхими і їх покривали гонтою (див. фото), драницями або соломою. Багатші господарі покривали дах черепицею, і тільки найзаможніші покривали дах оцинкованою бляхою (як правило, «канадники», повернулися із заробітків у Канаді). З часом мінялися смаки і уподобання, а також потреба у розширенні житлової площі. З'являються кімнати на другому поверсі, що призвело до зменшення кута нахилу даху. І тут виявилось, що традиційні покрівельні матеріали уже недостатньо надійно захищали будинки від опадів і завіювання під дах снігу.

Сказане стосується і черепиці, яка, крім вказаних вище недоліків, має ще один — вона важка. Тому, для виключення прогинання,

під черепицю доводилось ставити крокви і лати набагато товстіші і міцніші, що призводило до збільшення затрат й інших незручностей. Зважаючи на викладене, нескладної конструкції дахи зараз покривають шифером, а дахи комбіновані, з багатьма зломами і переходами покривають тільки оцинкованою або алюмінієвою бляхою.

Покриття даху шифером не викликає особливих труднощів. Лати під шифер б'ють з таким розрахунком, щоб стик листів шиферу був обов'язково на латі. Проміжок між латами — 40–50 см. Допустимою вважається оббивка даху під шифер необрізними дошками товщиною 25 мм з проміжком 20–25 см. Особливістю для Покуття є те, що дах перед покриттям шифером не покривають руберойдом. А для того, щоб у щілини не задувалися вітром сніг і вода, здійснюють спеціальні заходи.

По-перше, відрізають під кутом 45 градусів правий верхній кут другого і всіх наступних листів шиферу, починаючи з верхньої точки перетину горизонтальної смуги перекриття листів і лівого краю попереднього листа (див. рис. 16). Перекриття роблять на одну хвилю шиферу. Тому ширина вертикальної смуги перекриття визначається профілем шиферу. Ширину горизонтальної смуги перекриття роблять рівною ширині вертикальної. Якщо її зробити більшою або меншою від ширини вертикальної смуги перекриття, то прийдеться тоді міняти кут обрізання листів шиферу. По-друге, під другий і всі наступні листи по всій його довжині прокладають по гребеню попереднього



Рис. 16. Схема укладки шиферу: 1 — полоса перекриття горизонтальна; 2 — полоса перекриття вертикальна; 3 — ліній прокладки смужок поролону

листа смужку поролону, товщиною близько одного сантиметра, а починаючи з другого ряду — і під низ листа по смугі перекриття.

Необхідно також звернути увагу на те, що у зв'язку з переважаючими північно-західними вітрами, крити дах починають з південно-західної сторони. В цьому випадку всі стики будуть «за вітром», а не «проти вітру», і ймовірність задування опадів зменшується.

Крім того, важливо зауважити, що на початку перекриття установлюють усі листи правого вертикального ряду і перевіряють за допомогою вимірювань діагоналей перпендикулярність рядів (діагоналі повинні бути рівні). Перед установкою вертикального ряду у всіх листах шиферу відрізають під 45 градусів нижній лівий кут, починаючи з верхньої точки перетину горизонтальної смуги перекриття і лівого краю листа, і підкладають під нього по смугі перекриття смужку поролону.

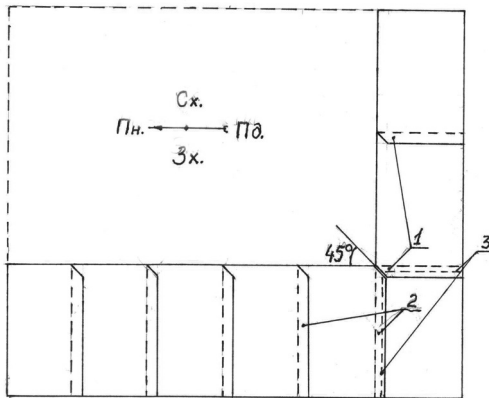
Обрізання кутів шиферних листів дозволяє кожний наступний ряд укладати без щілин, які неодмінно появляються, якщо кути не обрізати (накладаються у кутах чотири шиферини). Крім того, збільшується надійність даху тому, що виключається можливість облямування кутів шиферних листів під вагою людини. Покритий таким методом дах не протікає, не продувається і цілком виправдовує незначне збільшення трудомісткості за рахунок відрізання кутів.

Кути шиферних листів відрізають відрізними кругами, пилкою або невеликими кусками виламують чи викушують кліщами. Стики шиферних листів на гребені даху покривають смужкою оцинкованої або алюмінієвої бляхи.

Подальшим етапом є підбивання стріхи. На горизонтальні планки кутників, які підтримують крокви стріхи, набивають рівні стругані дошки товщиною 20–25 мм або листи оцинкованої чи алюмінієвої бляхи. Торці крокв також закривають дошками з вирізаними на верхній стороні хвилями під шифер або куском бляхи, верхня частина якої також вирізана хвилями під шифер, а нижня — прикрашена найвигадливішими вирізаними в ній візерунками і карбуванням (на Покутті його називають «корункою»). Корунками закривають також торці лат і боки крокв на фронтонах будівлі. Отже, вони установлюються по всьому периметру стріхи будівлі.

Звернемо увагу на те, що вирізають хвилі під шифер не тільки для підвищення привабливості даху, а й для запобігання проникнення під дах дрібних птахів. Варто також відмітити, що установлення корунок хоч і приводить до певних матеріальних і трудових затрат, але значно підвищує привабливість будівлі і надійно, на десятиріччя, захищає крокви від вологи і псування.

ПОКРИТТЯ ДАХУ БЛЯХОЮ

Покриття даху бляхою — дуже складний і трудомісткий процес, тому в більшості випадків здійснюють його майстри-бляхарі, і тільки нескладні дахи можна покрити своїми силами. Проведення

бляхарських робіт вимагає наявності певних пристосувань і інструменту. Треба мати великий стіл, краї якого закінчуються міцними стальними кутниками, пристосування для згинання бляхи, ковадла, ножниці, кліщі, плоскогубці, пробійники, дерев'яні киянки, молотки та інші спеціальні інструменти.

Розглянемо основні методи виконання покрівельних робіт — з'єднання листів бляхи між собою і кріплення їх до лат даху будинку.

Листи бляхи з'єднують між собою за допомогою рубців. Рубці бувають одинарні і подвійні, а також лежачі і стоячі. Розглянемо по чергово кожен із них.

Найпростішим є одинарний стоячий рубець, який виконується в такій послідовності. Край одного листа згинається під прямим кутом з шириною полицки 4 см. Край другого листа, з яким треба з'єднати попередній, також згинається під кутом 90 градусів, але на висоті 2 см. Потім лист з полицкою 2 см щільно притискають до полицки попереднього листа, підставляють ковадло зі сторони листа з низькою полицкою, і за кілька проходів по всьому шву з кінця в кінець загинають під кутом 90 градусів полицку попереднього листа убік полицки подальшого листа на висоті 2 см (цей розмір забезпечує товщина робочої частини ковадла). Після цього киянкою догинають її донизу, підставляють ковадло з другого боку і за кілька проходів киянкою старанно добивають рубець, затискаючи низьку полицку у зігнутій високій полицці. Таким чином ми одержуємо одинарний стоячий рубець, послідовність виконання якого схематично зображена на рис. 17.

Якщо ми тепер киянкою зігнемо стоячий рубець убік листа з нижчою полицкою, то одержимо лежачий одинарний рубець, який може бути використаний для з'єднання листів по горизонталі.

Для одержання подвійного стоячого рубця полицку попереднього листа згинають на висоті 6 см, а наступного на висоті 4 см. Як і в по-



Рис. 17. Одинарний рубець: 1 — згинання листів; 2 — згинання ширшої полицки; 3 — стоячий одинарний рубець; 4 — лежачий одинарний рубець



Рис. 18. Подвійний рубець: 1 — згинання листів; 2 — згинання широкої полицьки; 3 — стоячий рубець; 4 — згинання рубця; 5 — подвійний стоячий рубець; 6 — лежачий подвійний рубець

передньому випадку, спочатку роблять одинарний стоячий рубець на висоті 4 см, а потім згинають його ще раз на висоті 2 см (див. рис. 18). Таким чином ми одержуємо подвійний стоячий рубець. Якщо його киянкою зігнути у напрямку нижчої полицьки, то ми одержимо подвійний лежачий рубець.

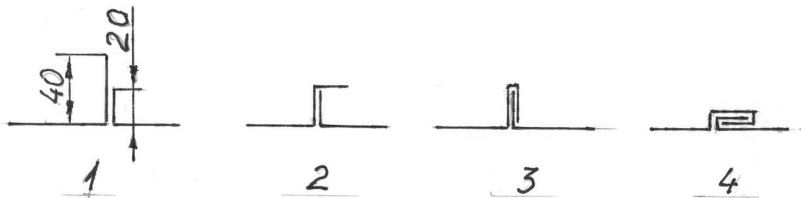
З вищевикладеного можна зрозуміти, що різниця між одинарними і подвійними рубцями полягає в трудомісткості і надійності з'єднань. Зрозуміло, що надійність подвійного рубця набагато більша. Тому при товщинах покрівельної бляхи до 1,2 мм користуються тільки подвійними рубцями. Подвійними рубцями не користуються тільки в тому випадку, коли товщина бляхи і її жорсткість не дозволяють зробити подвійний рубець або його виготовлення призводить до значних труднощів чи появи тріщин металу в рубцях.

Звернемо увагу ще й на те, що рубці не тільки з'єднують листи бляхи між собою, але й виконують роль ребер жорсткості покрівлі даху і зменшують чи зводять до нуля шумність даху під дією вітру.

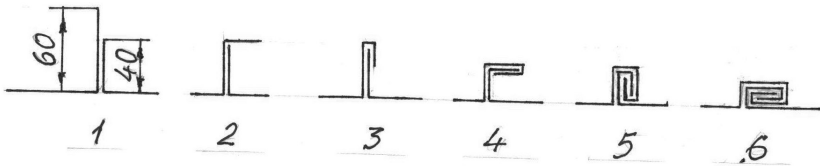
Тепер розглянемо послідовність кріплення листів бляхи до лат даху будинку, яке здійснюється за допомогою клямерів. Клямер — це смужка бляхи шириною 3–4 см і довжиною 8–10 см, яка зігнута під прямим кутом на віддалі 3–4 см від краю. Цю коротку частину клямера прибивають гвіздком до лати даху впритул до широкої полицьки попереднього листа. Потім кладуть зверху прибитої частини клямера наступний лист з вузькою полицькою і роблять рубець, загинаючи полицьки разом з клямером. Таким чином рубець виявляється міцно прибитим до лати даху. Клямери ставлять через одну лату в шаховому порядку.

Розглянемо послідовність виконання робіт під час покриття даху бляхою. Спочатку звернемо увагу на те, що покриття бляхою здійснюють вертикальними смугами. В цьому випадку рубці не заважають стіканню дощової води і зсуву снігу. Тому наявні листи бляхи

з'єднують одинарним або подвійним лежачим рубцем в смугу необхідної довжини і загинають з обидвох сторін низьку і високу полицки.

Подальшим етапом є закріплення смуг на даху за допомогою кляммерів і з'єднання їх між собою за допомогою подвійних стоячих рубців. Важливо тут підкреслити, що при цьому слідкують, щоб поперечні лежачі рубці сусідніх смуг були рознесені приблизно в шаховому порядку або, принаймні, не збігалися. Коли ж співпадають два поперечні рубці сусідніх смуг, зробити стоячий подвійний рубець не вдасться.

Наступним етапом є з'єднання смуг на гребені даху, на вуглових гребенях і на гребенях для зливу води. Потім установлюють по всьому периметру даху корунки, монтують на вуглах водоприймачі і ринви для стоку води, підбивають бляхою стріху, використовуючи горизонтальні планки кутників, які підтримують крокви стріхи.

Насамкінець оббивають фронтони і стінки кімнат, які виходять з даху будинку. Оббивку здійснюють спеціально підготовленими листами покрівельної бляхи з елементами чеканки і іншими прикрасами. Найпростішим методом оббивки можна вважати оббивку у вигляді риб'ячої луски. Для цього готують елементи оббивки у такій послідовності. Спочатку вирізають смуги бляхи шириною 15–20 см. Потім за допомогою циркуля з одного боку розмічають півкола, розташовані одне біля одного (без проміжків між півколами) і вирізають їх ножицями для металу (див. рис. 19). Довжина смуг може бути довільною. Коли відповідна кількість смуг виготовлена, починають оббивку фронтонів. Оббивку починають знизу, орієнтуючи смужки півколами вниз. Прибивають їх гвіздками, які розміщують над стиками півкіл. Черговий ряд смужок зміщують у будь-який бік на поло-



Рис. 19. Послідовність зашивки фронту: 1, 2, 3, 4 – послідовність монтажу смужок; 5 – місця кріплення смужок гвіздками; 6 – дах будівлі; 7 – відкос дверей чи вікна

вину півкола і прибивають гвіздками так само, як і перший. При цьому гвіздки першого ряду виявляються захованими під півколами другого ряду, а на фронтоні вимальовується рисунок риб'ячої луски. Далі все повторюється.

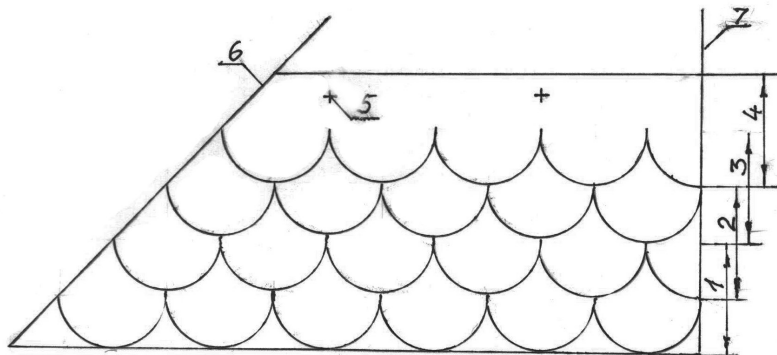

Фронтон будинку з рисунком риб'ячої луски

Як нам здається, про вказаний метод оббивки фронтонів можна сказати, що «геніальність — у простоті». Адже для виготовлення заготовок можуть бути використані навіть невеликі шматочки бляхи, з яких можна виготовити заготовку з одним—двома півколами, і які в інших випадках могли б піти у відходи. З іншого боку, виготовлення заготовок і їх закріплення на фронтонах надзвичайно прості і не трудомісткі. Разом з тим вигляд фронтону стає не тільки привабливий, а навіть вишуканий (див. фото). Крім сказаного, звернемо увагу на те, що фронтон можна забити дошками будь-якої кондиції і зовнішнього вигляду (оскільки вони закриваються, як описано вище), що теж здешевлює будівництво.

Наступним етапом будівництва є закидка всіх стін (якщо будинок будується з дерева), і підготовка його до обмащування і обштукатурювання. Для цього будинок з внутрішньої і зовнішньої сторони ліскують — оббивають колотими або пиляними, товщиною 18–20 мм лісками (планками). Ліски на стінах прибивають навкоси з проміжком 10–12 см, а на стелі — навхрест чи в клітинку з розміром 10x10 см. При цьому ліски на стелю заготовляються спеціальні, набагато менші по товщині (4–5 мм) і рівні. При цьому зводиться до мінімуму товщина шару штукатурки і її вага, зменшується ймовірність прогинання стелі.

ОБМАЩУВАННЯ БУДИНКУ

На Покутті перед обштукатурюванням хату обмащують глиною з соломною. При цьому в певній мірі вирівнюються стіни і значно покращуються теплоізоляційні властивості стін. Обмащування стін, як правило, роблять у два етапи. Спочатку обмащують будинок з одного боку

(в тому числі і перекриття), а після того, як глина висохне, — з іншого. Якщо будинок будувався з сухого дерева і є можливість обмастити його на початку або серед літа, то можна обмастити будинок з обидвох боків з певною надією, що до морозів стіни встигнуть висохнути.

Перед обмащуванням вставляють всі коробки вікон і дверей для того, щоб мати орієнтир для визначення товщини шару глини, якою обмащують стіни. Зауважимо, що на Покутті коробки вікон і дверей роблять на всю товщину стін (див. фото).

Обмащування будинку — дуже важка і трудомістка робота. Тому її, як і заливку фундаменту, роблять толокою за один день.

Для підготовки глиняно-солом'яного розчину вибирають рівний і твердий майданчик з невисокою м'якою травою або без неї, устеляють різаною солом'яною і насилають на нього нетовстим шаром глину (20–30 см), поливають її водою і дають їй розмокнути 10–15 годин. Розмочену глину накривають дрібно посіченою солом'яною і, ходячи по колу, перемішують все це босими ногами. Солому січуть сокирою довжиною 10–20 см і, постійно додаючи її і поливаючи водою, перемішують до тих пір, поки глиняно-солом'яний розчин (на Покутті називають просто «глиною») не стане однорідною еластичною в'язкою масою. Останнім часом для перемішування глини з солом'яною використовують коней.

Випробовують готовність глини перевіркою на стінці. Беруть у руку великий шмат глини і з розмаху кидають її на стінку. Якщо вона достатньо щільно заповнює всі нерівності стінки і задовільно заходить за ліски на стінці, то глина вважається готовою. Густою глиною важче працювати. Рідкою глиною працювати легше, але вона довго сохне і після висихання з'являються великі тріщини.



Будинок, обмащений глиною

У зв'язку з тим, що для закидки стін глиною потрібна невелика фізична сила, обмащуванням стін займаються тільки чоловіки. Жінки обмащують з верхнього боку перекриття і виконують інші допоміжні роботи.

Після повного висихання стінок з обидвох боків бу-

динок можна штукатурити. Як правило, це роблять не раніше наступної весни чи літа, коли вже немає сумнівів у тому, що стінки повністю висохли.

Перед оштукатурюванням навішують всі вікна і двері, ґрунтують їх (покривають першим шаром фарби). Перед оштукатурюванням часом також монтують водяне опалення, водопровідну і водогрійну системи, сантехнічні прилади і каналізацію. Як видно, перелічені роботи є спеціальними, вимагають спеціального обладнання і виконані своїми силами бути не можуть. Тому методи і послідовність виконання цих робіт описувати не будемо.

ОБШТУКАТУРЮВАННЯ БУДИНКУ

Обштукатурювання будинку починають частіше із зовнішнього боку (внутрішню сторону можна штукатурити і в негоду). Дерев'яні будинки обштукатурюють глиняно-піщаним (рідше — вапняно-піщаним) розчином з додаванням як армуючих матеріалів тирси або трав'яної муки (у давніші часи додавали конячий послід). В більшості випадків зовнішні стіни цегляних будинків штукатурять цементним розчином з подальшим оздобленням найрізноманітнішими методами. Досить часто роблять теразитну штукатурку, штукатурку з мармуровими крихтами, слюдою, битим склом, битими ялинковими іграшками та іншими наповнювачами. Найпростішим і найдешевшим методом є обштукатурювання вапняним або цементним розчином з наступною побілкою вапном з синькою, охрою та іншими барвниками, або фарбування різноманітними водорозчинними фарбами для зовнішніх робіт. При цьому низ будинку обшальовують на третину висоти дошками і фарбують їх у колір, що перекликається з кольором декору на стінках (див. фото). Задню північну стінку зашальовують на дві третини її висоти або повністю.

Але найчастіше зустрічається обштукатурювання набризком з оздобленням геометричним чи рослинним орнаментом та їх комбінаціями. Виконують таку штукатурку у два прийоми. Спочатку обштукатурюють будинок цементним або цементно-вапняним розчином. Обштукатурювання здійснюється всім відомими методами, тому на них зупинятися не будемо. Після затвердіння штукатурки наносять на неї набризк.

Розчин для набризку роблять з білого піску і білого цементу марки 400–500. Пісок повинен бути дрібнозернистий і білий. Місцевий пісок не годиться, тому його привозять з Тернопільської області.



Будинок зі стінам, обшальованими дошками

Використання не зовсім білого піску приводить до того, що колір стін буде жовтішим або сірішим, інакше кажучи — нечистим. Тому на весь набризок повинен використовуватися однаковий пісок, однієї марки цемент і однакової пропорції розчин.

Розчин роблять у пропорції 2:1 (дві частини піску і одна частина цементу). Перемішавши пісок з цементом, додають воду. Кількість води залежить від вологості піску і додається невеликими порціями до одержання розчину консистенції густої сметани. Розчин роблять у невеликій кількості і перед самим нанесенням набризку. Набризок здійснюють за допомогою невеликої мітелки з тонких березових прутиків

довжиною 50–60 см. Товщина мітелки повинна бути такою, щоб зручно було її тримати в одній руці.

Набризок здійснюють таким способом. У праву руку беруть мітелку, а у ліву — палку діаметром 4–5 см і довжиною 50–60 см. Мітелку вмокають в розчин і струшують його на потрібне місце на стінці, різко вдаряючи мітелкою з розчином впоперек палки два рази. При цьому треба дивитися тільки на те місце стінки, куди треба струсити розчин. Тазик з розчином треба поставити внизу в зручному місці так, щоб можна було попадати в нього мітелкою, не дивлячись.

З самого початку треба оцінити придатність густини розчину. Якщо розчин рідкий — бризки на стінці будуть плоскими, можуть сповзати. Коли розчин густий — зчеплення зі стінкою може бути недостатнім, розчин може осипатися зі стінки. Отже, треба весь час підтримувати оптимальну густоту розчину, час від часу додавати води і перемішувати його, коли він «підсяде».

Обштукатурювання набризком роблять у кілька прийомів. На вибрану стінку чи частину стіни рівномірно і не густо набризкують розчин, поступово проходячи з одного кінця до другого. За час проходження до кінця стінки на початку стінки набризок встигає частково підсохнути (затвердіти). Тому можна без перерви робити другий захід набризкування. Набризок роблять за 3–5 заходів, домагаючись не тільки повного покриття стінки, а й абсолютної рівномірності і однорідності набриз-

ку. Стінка з набризком повинна мати вигляд каракулю. Тому набризк у східних регіонах називають шубою (зробити стінку під шубу).

Необхідно зауважити, що стіни, поштукатурені з набризком, завжди доповнюються найрізноманітнішим декором, геометричним і рослинним орнаментом з застосуванням певної форми шматків дзеркал, битих ялинкових іграшок, кольорового скла і керамічної плитки (див. фото). Декор розміщують під дахом по периметру будинку, по вуглах, виділяють ним вікна і двері, підкреслюють знизу лінію вікон, оживлюють декоративними вставками і членують на частини глухі стінки, завдяки чому вони виглядають легшими і привабливішими.

Декор виконують методом накладання, вирізання, інкрустації та комбінації перелічених й інших методів. Методом накладання декоративні елементи виготовляють на стадії обштукатурювання будинку за допомогою спеціальних форм. Форми на відповідні елементи декору виготовляють з металу або фанери з невеликою конусністю стінок контурів декоративних елементів. Форму прикладають ширшою основою до стінки, забивають її густим розчином і обережно форму знімають. Для того, щоб розчин не приставав до форми, її змащують відпрацьованим машинним мастилом або іншим жиром. Після зняття форм фігури очищають і, якщо необхідно, підправляють. Ще раз нагадаємо, що всі накладні декоративні елементи виконуються під час обштукатурювання, і на час нанесення набризку вони, як і штукатурка, є вже затверділими.

Після того, як нанесли набризк, декоративні елементи зразу ж, поки набризк не затвердів, очищають. Через кілька днів після того, як набризк затвердів, можна приступати до фарбування декоративних елементів. Фарбують їх пензлями вручну, використовуючи фарби для зовнішніх робіт. Як чорну фарбу використовують натуральну сажу, змішану на натуральній оліфі. Спеціалісти запевняють, що сажа з оліфою є стійкішою за всі інші фарби.

З а у в а ж и м о , що набризк і декор наносять на стіни першого і другого поверхів, і ніколи



Декоративне оздоблення будинку

не наносять на фундамент чи цокольний поверх. Цокольний поверх обштукатурюють «під камінь», «під мармур», «рустами» та іншими видами штукатурки, які виглядають набагато монументальнішими за набризк. Як правило, декоративні елементи на вуглах будинку і над вікнами вирішуються в одній кольоровій гамі з фундаментом, що робить будинок цілісним і привабливим.

Розглянемо тепер інший метод виконання декору — метод вирізання. Як і в попередньому випадку, будинок штукатурять цементним розчином, з тією лише різницею, що ніяких декоративних елементів не виготовляють — ведуть звичайне «гладке» обштукатурювання стін. Після затвердіння штукатурки на частину стіни чи невелику цілу стіну роблять викладеним вище способом набризк, потім беруть трафарет вибраного рисунку декору, прикладають його в потрібному місці стінки і гострим вузьким кінцем ножа прорізають у шарі набризку контури рисунку. Ніж при цьому тримають трохи під кутом і притискають до кромки трафарету. Такий прийом захищає кромку набризку, яка залишається під трафаретом, від пошкодження. Коли контури рисунку нанесені — трафарет знімають і відповідної ширини шпателем чи стамескою по нанесеному рисунку знімають набризк. Набризк легше зняти, поки він ще не затвердів. Звідси висновок, що набризом треба покривати таку частину стіни, на якій можна буде встигнути нанести рисунок і зняти по рисунку набризк до його затвердіння.

Через кілька днів після затвердіння набризку елементи рисунку фарбують відповідними фарбами. Фарбують, як і вище описаним методом, пензлями вручну. Цю роботу треба виконувати дуже уважно і акуратно тому, що фарбу, випадково розлиту на набризк, видалити з нього без його пошкодження майже неможливо.

Звернемо увагу на те, що застосування трафаретів для фарбування рисунку є неможливим, бо трафарет через набризк щільно прикласти до стінки неможливо, внаслідок чого виходять рвані краї рисунку, стікання фарби за межі рисунку та інший клопіт. Той факт, що в декорі будинків елементи геометричного орнаменту зустрічаються рідше за елементи рослинного орнаменту якраз і пояснюється значно більшою трудомісткістю виготовлення елементів геометричного орнаменту в порівнянні з рослинним. При виготовленні елементів геометричного орнаменту допущені найменші неточності стають помітними, елементи зміщуються з осі рисунку і рисунок не «читається».

З рослинним орнаментом набагато простіше. Значно важче помітити неідентичність між собою двох гілочок чи листочків, чого не можна сказати про квадрати чи трикутники в геометричному орнаменті.

Звідси висновок — при виборі варіанту декоративного оздоблення будинку потрібно зважити на всі за і проти, враховуючи у тому числі і трудоемність його виконання.

Розглянемо ще один метод виконання декору — метод інкрустації. Виконується інкрустація врізанням декоративних елементів (дзеркало, кольорове скло, керамічна плитка) в штукатурку і закріплення їх за допомогою цементного розчину у відповідних місцях рисунку. При цьому декоративні елементи не повинні виступати за площину штукатурки. Тому під декоративні елементи в стінці роблять гнізда такої глибини, якої вистачить для деталі і розчину, яким її закріплюють на стінці.

Інкрустація в більшості випадків використовується в поєднанні з іншими методами виконання декоративних робіт. При виконанні декору методом накладання інкрустацію доцільно зробити зразу ж після обштукатурювання стін, коли цементний розчин штукатурки ще не затвердів і легко робити гнізда під елементи декору. В іншому випадку, коли декор виконується методом вирізання, гнізда доводиться вирізати у затверділій штукатурці. Як бачимо, інкрустація хоч і помітно збільшує трудомісткість виконання декоративних робіт, але зате значно оживлює декор, робить його виразнішим і привабливішим.

На завершення звернемо увагу на те, що після виконання будь-яких штукатурних робіт у той же день потрібно почистити і витерти вологою ганчіркою вікна, двері й інші елементи будинку, які під час обштукатурювання забруднилися. Виконання цих робіт після затвердіння розчину спричиняє додаткові затрати зусиль і часу, а також може призвести до пошкодження очищеної поверхні.

Після закінчення всіх робіт з обштукатурювання зовнішньої сторони будинку приступають до обштукатурювання будинку з внутрішньої сторони. Внутрішні стіни обштукатурюють глиняно-піщаним або вапняно-піщаним розчином всім відомими методами, тому зупинятися на них не будемо. Обштукатурені стіни і стелю білять вапном, уклавши перед тим у всіх приміщеннях підлоги.

Підлоги на Покутті роблять з дощок хвойних порід деревини товщиною 40–50 мм. Як особливість при укладанні підлоги варто зауважити те, що у кожному куті приміщення роблять вентиляційні отвори розміром 10x10 см, і закривають їх решітками. Решітки роблять з міліметрової бляхи, насвердлюючи в ній отвори. Наявність решіток запобігає утворенню під підлогою конденсату і псуванню підлоги.

ФАРБУВАННЯ СТІН

Найпоширенішим видом оздоблювальних робіт на Покутті є фарбування стін і нанесення на них малюнку різнокольоровими водорозчинними фарбами за допомогою трафаретів, валиків, пульверизаторів і пензлів. Спочатку стелю і стіни ґрунтують фарбою відповідного кольору. Після висихання ґрунтівки роблять розмітку для нанесення рисунку і почергово за допомогою пульверизатора і трафаретів наносять відповідні елементи. Простий однотонний рисунок можна наносити за допомогою рельєфного валика, робоча поверхня якого забезпечує нанесення відповідного рисунку. При нанесенні складних багатокольорних рисунків для кожного кольору використовується свій трафарет. Для прикладу розглянемо послідовність виготовлення квіткового орнаменту. Спочатку за допомогою одного трафарету наносять гілочки і листочки зеленим кольором. Коли фарба висохне, за допомогою другого трафарету наносять пелюстки квіточок червоним чи рожевим кольором. За допомогою третього і четвертого трафаретів наносять маточки і тичинки квіточок і тіні, створювані квіточкою. Фарби через трафарет наносять за допомогою щіток чи спеціальних тампонів. При цьому на них треба набирати мінімальну кількість фарби для виключення можливого стікання зайвої фарби.

Важливо звернути увагу на те, що під час нанесення рисунку за допомогою трафаретів необхідно слідкувати за точністю суміщення трафаретів при нанесенні кожного кольору. Невиконання цієї вимоги призводить до накладання кольорів, появи невинуватих проміжків між елементами рисунку і до втрати чіткості рисунку в цілому.

Важливим також являється дотримання точності виготовлення трафаретів для кожного кольору, що найсуттєвішим чином впливає на чіткість рисунку.

Виготовляють трафарети з міцного тонкого картону. Для того, щоби трафарет не пошкоджувався вологою і водорозчинними фарбами, його покривають натуральною оліфою.

За допомогою пульверизаторів створюють імітацію колон, розділювальних смуг, ореолів, тіней і т. п.

Дуже часто інтер'єр будинку доповнюється панелями, які найчастіше встановлюють у передпокоях і верандах. Панелі роблять із застосуванням ламінованих меблевих дерев'яно-стружкових плит розчленованих і обрамлених дерев'яними лакованими планочками різного профілю і конфігурації. Середину кожного елемента панелі прикрашають різьбленими із дерева розетками та іншими декоративними елементами (див. фото).



Інтер'єр передпокою



Інтер'єр кімнати



Інтер'єр відкритої веранди

Важливим доповненням інтер'єру будинку є оформлення у відповідному стилі і стелі передпокою чи веранди. Так само, як і панелі, стелю по периметру облямовують смужками ламінованих меблевих дерев'яно-стружкових плит, обрамлюють і членують дерев'яними планочками і карнизами. У середній частині стелі на спеціальному каркасі закріплюють квадрати художньо розмальованого скла, дзеркал, рельєфних пластикових панелей і розчленовують їх за допомогою відповідного профілю різьбленими планочками. Таким чином оформлена стеля у поєднанні з панелями створює відчуття цілісності і закінченості інтер'єру приміщення, підкреслює неповторний колорит покутських осель (див фото).

ОБКЛЕЮВАННЯ ШПАЛЕРАМИ

Оздоблення стін і стелі за допомогою шпалер для Покуття не є характерним, але останнім часом починає набувати поширення. Тому вважаємо доцільним описати етапи виконання цих робіт і їх послідовність.

Перший етап — підготовка поверхні, на яку планують наклеювати шпалери. Спочатку стіни і стелю очищають шпателлями від залишків штукатурки, піску, частково зрізують верхи виступаючих за площину штукатурки нерівностей, змивають пил і залишки штукатурки водою, ґрунтують спеціальною глибокопроникаючою ґрунтовкою (після висихання вологи).

Другий етап — дворазове обштукатурювання стартовим безпіщаним розчином. Виконують це сухими стартовими сумішами типу «Ізогіпс», «Ротбант» та їм подібними в залежності від величини нерівностей на поверхні, яку оштукатурюють.

Третій етап — дворазове обштукатурювання фінішним безпіщаним розчином типу «Сатенгіпс», «Стабіль» та іншими.

Четвертий етап — очистка шпателем від напливів і шліфування нерівностей безпіщаної штукатурки за допомогою спеціальних шліфувальних сіточок або шліфувального паперу.

П'ятий етап — ґрунтування глибокопроникаючою ґрунтовкою (після висихання штукатурки).

Наголошую, що обштукатурювання стін безпіщаною штукатуркою перед поклейкою шпалер є обов'язковим. Шпалери, поклеєні безпосередньо на штукатурку, повторюють всі дефекти стіни і дуже швидко відклеюються. Необхідно також зауважити, що останнім часом для виготовлення безпіщаної штукатурки використовують найрізноманітніші спеціальні сухі суміші. Їх засипають у відро з певною кількістю води, старанно перемішують будівельним міксером і розчин готовий. «Живучість» розчину, як правило, менша однієї години, тому замішувати його треба невеликими порціями (половину відра), а після використання його — старанно вичищати і мити відро від залишків розчину. Якщо цього не робити, то затверділі залишки попереднього розчину, що потраплять до свіжого розчину, заважатимуть зробити якісну штукатурку.

Наклеювання шпалер починають, як правило, від вікна. При цьому, якщо шпалери клеяться внакладку (старі вітчизняні шпалери), менше видно стикувальні шви. Сучасні шпалери випускаються для наклеювання встик, тому не має значення з якого місця починають наклеювання.

Перед наклеюванням першого листа з боку наклеювання наступних листів по виску або за допомогою рівня на стінці проводять вертикальну лінію. Відрізаний відповідної довжини лист шпалер щіткою-макловицею старанно намазують клеєм, особливо слідкуючи за тим, щоби були добре промазані краї і кінці листа. Роблять це на спеціальному довгому рівному столі, покритому поліетиленовою плівкою (для зручності витирання залишків клею). Намазавши половину листа, його складають і склеюють між собою, розгладжуючи і не допускаючи наявності складок і повітря між склеюваними частинами листа. Аналогічно намазують і складають другу половину листа, потім складають кілька разів весь лист і дають йому просякнутися клеєм протягом 10–15 хвилин. Час витримки легких (тонких) паперових шпалер вітчизняного виробництва треба зменшувати тому, що вони можуть розмокнути, суттєво втратити свою міцність і порватися під час наклеювання. Такі шпалери не складають і дають їм можливість просякнутися клеєм у розгорнутому вигляді.

Поки шпалери розмокають, валиком або щіткою намазують стінку. Після цього розкладають і відклеюють верхню сторону намазаного листа, і, починаючи зверху, приклеюють по проведеній раніше вертикальній лінії боковий край верху листа. Потім відклеюють другу половину листа і приклеюють його нижній боковий край донизу. Далі, розгладжуючи щіткою лист по його довжині, поступово приклеюють його повністю, витісняючи повітря в напрямку від приклеєного бокового краю до неприклеєного. Аналогічно приклеюють інші листи до кута кімнати. Оскільки перший лист приклеюється по вертикалі, то і інші листи на стінці будуть приклеєні вертикально.

Тепер розглянемо один із методів проклеювання кутів кімнати.

Останній лист, який заходить за кут, обрізають вздовж на ширину, яка забезпечує захід обрізаного листа за кут на 5–6 см, намазують клеєм і приклеюють його, старанно продавлюючи шпалеру в кут. Другу половину відрізаного листа наклеюють по вертикалі на другій стінці так, щоби боковий обрізаний край находив внакладку на приклеєний раніше лист на 2–3 см. Стик двох листів притискають широким металевим шпателем і гострим спеціальним ножом для шпалер прорізають по довжині обидва листи. Після цього відклеюють обидві відрізані смужки, викидають їх, а краї обрізаних листів приклеюють встик. Аналогічно обклеюють всі стіни, кути і відкоси дверей (при необхідності).

Відомо, що вибір типів і видів шпалер дуже великий. Тому звернемо увагу тільки на те, що останнім часом часто стелю обклеюють недорогими паперовими шпалерами з фактурною поверхнею, які призначені для подальшого фарбування водоемульсійними фарбами. У цьому випадку такі шпалери клеють на спеціальний клей, який витримує повторне пофарбування при наступних ремонтах не менше п'яти разів. Такими шпалерами часом обклеюють і стіни, фарбуючи їх, як і стелю, в білий або інші кольори.

Фарбують стелю і стіни довговолокнистими широкими валиками не менше двох разів фарбою, старанно розганяючи її по стелі чи стінці. При виборі фарби і фарбуванні потрібно орієнтуватися на інструкцію заводу-виробника. Певним орієнтиром може бути і ціна — якісні фарби завжди дорожчі.

ПІЧНЕ ОПАЛЕННЯ

Традиційним для Покуття є будівництво пічного комплексу, який включає в себе піч для випікання хліба, плиту для приготування їжі, яку називають «трубкою», котел для підігрівання води і духовку, яку



Рис. 20. Традиційна для Покуття конструкція опалювального комплексу:
1 – плита; 2 – піч; 3 – комин;
4 – шибер; 5 – духовка; 6 – котел
для підігріву води; 7 – ніша для дров

називають «братурою» (див. рис. 20). Розміщують комплекс у кутку, утвореному внутрішніми стінками будинку в центрі будинку, що полегшує виведення димоходу на гребінь даху будинку.

Звернемо увагу на те, що піч використовується не тільки для випікання хліба, а й для сушки фруктів і приготування великої кількості їжі перед великими торжествами і святами (весілля, Різдво). Для цього напалюють піч протягом 2–3 годин, вигрібають рештки жару і всовують у піч горщики і каструлі з приготовленими сирими стравами, які герметично накривають тістом. Піч зі стравами також закривають герметично дерев'яною за-

тулою, обмашеною сметаноподібною глиною. При цьому в каструлях і в печі збільшується тиск і за рахунок цього страви, як у скороварці, швидше і краще варяться, «не збігаючи». Крім того, смакові якості страв значно підвищуються внаслідок того, що запахи продуктів і приправ не випаровуються. Страви добувають з печі через 12–18 годин.

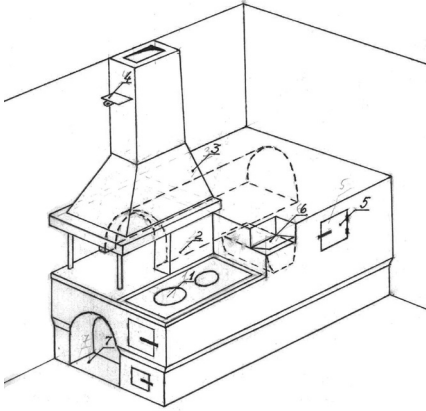
Функції плити також не обмежуються приготуванням їжі. За час приготування їжі нагрівається котел з водою, духовка і піч, в якій проходить димокід плити.

Котел являє собою невелику чавунну або алюмінієву ємність прямокутної форми з невеликою з однієї сторони кришкою, яка вмурована в кладку над виходом диму з плити. За час приготування їжі рано і ввечері вода встигає нагрітися і зберігає тепло протягом 10–12 годин. Вода використовується для миття посуду та інших цілей.



Опалювальний комплекс, обштукатурений і пофарбований

Духовка використовується для зберігання гарячої чи теплої їжі протягом дня (до обіду), оскільки перед обідом плиту не топлять (за винятком випадків, коли є газ і газова плита).

Разом з виконанням усіх перелічених функцій комплекс ще й отоплює приміщення і, завдяки великій масі і теплоємності, зберігає тепло протягом дня.

Тепер, після газифікації сіл Покуття, в нових будинках застосовують водяне опалення, газові плитки і водогрійні котли. Тому комплекси продовжують виконувати свою роль тільки в раніше побудованих будинках з тією тільки різницею, що в топку плити вмонтовують газовий паливник. Але піч, при потребі, все одно топлять дровами (див. фото).



*Опалювальний комплекс,
оздоблений кахлями*

Зауважимо в підсумку, що сучасні комплекси відрізняються від традиційних меншими розмірами і тим, що вони облицьовані кахлями, які раніше зустрічалося тільки у багатших господарів (див. фото).

Будівництво «стоячих» печей чи опалювальних щитків, що призначені тільки для обігріву приміщень, зустрічається рідко. Будують їх тільки у великих святкових кімнатах і опалюють тільки при потребі.

БУДІВНИЦТВО КАМІНІВ

Останнім часом у великих будинках на Покутті почали будувати каміни. Практикують два варіанти вирішення цього питання. У першому варіанті використовують для будівництва камінів різноманітні заводські комплекти і будують їх у відповідності з інструкціями, які до них додаються. Цей варіант зручний, але у зв'язку з високою вартістю комплектів він не для всіх прийнятний.

Другий варіант — будівництво каміна з цегли з подальшим його оздобленням. Цей варіант набагато дешевший. Він має ще й ту перевагу, що при будівництві каміна з цегли можна за бажанням змінювати розміри, зовнішній вигляд, місце розташування і його з'єднання з іншими елементами опалення.

Розглянемо деякі вимоги, які треба знати при будівництві каміна. Одна з основних вимог стосується димохода. Димохід каміна



Рис. 21. Камін в розрізі; 1 — фундамент (залізобетонне перекриття); 2 — підлога; 3 — лист заліза; 4 — піддувало; 5 — колосникова решітка; 6 — Вікно каміну; 7 — топка; 8 — димоприймальна камера; 9 — полицка; 10 — димохід; 11 — шибер поворотний; 12 — зуб каміну

бути більшою за його ширину.

Топку каміна розміщують на висоті 250–300 мм від підлоги. Наявність порогу топки не є обов'язковою. Коли поріг не ставлять — роблять невеликий нахил основи топки вбік задньої стінки. Установлення піддувала також не є обов'язковим. Тяга достатньо забезпечується за рахунок повітря, яке надходить через вікно каміна. Тому піддувало тут може виконувати роль тільки попільниці. Стіни каміна повинні бути не тонші за 125 мм (впіщегли).

Фундамент під каміном повинен бути бетонним або залізобетонним, оскільки на малу площу буде тиснути не тільки камін, а й димохід, який будують над ним.

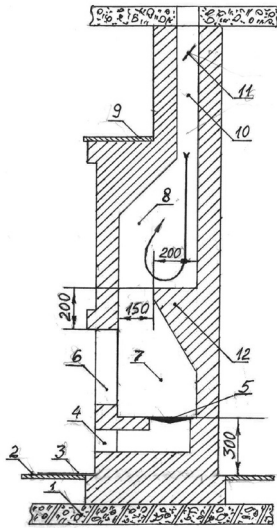
Використання металічних полос і кутників при будівництві каміну треба звести до мінімуму, використовуючи аркоподібні констук-

повинен бути прямокутним і не мати горизонтальних лежаків чи переходів. У крайньому випадку можна допустити перехід під кутом не більше 30 градусів до вертикалі. У димохідній частині каміна обов'язково мурують зуб, який запобігає задуванню диму у приміщення випадковими поривами вітру через димохід (див. рис. 21).

Переріз димоходу повинен бути достатнім для вільного проходження диму і не може бути навіть у камінів з найменшими розмірами меншим, ніж на одну цеглину (125 x 250 мм).

Об'єм димоприймальної камери повинен бути більшим за об'єм топочної частини не менше, ніж у півтора-два рази. Відстань від кінця зуба до стінки повинна бути не менша 150 мм, а площа проходу в цьому місці повинна бути не менша площі перерізу димоходу. При цьому виступ зуба повинен бути не меншим ширини димоходу, тобто навіть у камінах з найменшими розмірами виступ зуба не повинен бути меншим 125 мм.

Висота полицки зуба повинна бути вища за висоту вікна каміна на 150–200 мм. Висота вікна каміна не повинна

ції з цегли. Наявність металу і цегли в конструкції каміна, які мають різні коефіцієнти розширення, може призвести до появи тріщин у стінках каміна.

Площа шиберу каміна повинна бути рівною площі перерізу димоходу. Шибер часто роблять нестандартним, поворотним. Установлюють шибер під стелею або в іншому зручному місці.

Для будівництва каміна беруть цілу (без порожнин, тріщин і отворів), міцну, правильної форми цеглу і кладуть на звичайний глиняно-піщаний розчин з мінімальною товщиною швів. Топку, при можливості, викладають вогнетривкою цеглою на вогнетривковому розчині.

Враховуючи вищевикладені вигоди, вибирають розмір вікна і об'єм топки, визначають розміри інших елементів каміна і його розмірів в цілому. Розмір каміна вибирають, зважаючи на розміри приміщення, в якому він буде стояти. Він повинен органічно вписуватись в інтер'єр кімнати і не тиснути своєю масою на присутніх.

Оздоблення каміна здійснюють найрізноманітнішими методами. Це може бути обштукатурювання і фарбування каміна водоемульсійною фарбою, обкладка керамічною плиткою, кахлями, плиткою із ракушняку, мармуру, граніту та іншими оздоблювальними матеріалами. Вікно каміну обрамлюють декоративною рамкою і решіткою, яка закріплена внизу на шарнірах і яку можна відкривати при потребі. На задній стінці топки каміна закріплюють опору для шампурів. Роль передньої опори для шампурів при смаженні шашликів може виконувати решітка вікна каміна. В топку часом вставляють зварену з металічних прутків підставку для сковорідки чи каструлі.

Перед каміном прибивають лист металу для виключення загоряння підлоги від жаринок, що випадково випали, а також установлюють полицку каміна з мармуру, граніту чи з ламінованою (покритою з обох сторін пластиком) дерев'яно-стружковою плитою (див. фото).

На завершення скажемо, що експлуатація каміна цілком виправдовує витрати на його будівництво. У Франції, Бельгії, Голландії та інших країнах Західної Європи каміни не тільки опалюють приміщення, а й використовуються для приготування їжі.



Цегляний камінь, поштукатурений і пофарбований акриловою фарбою

ПЛИТА І ЛЕЖАНКА

Хоч лежанка і не є характерною для Покуття, але вона може бути дуже корисною господарям дачних садових і замських будиночків, і тому коротко зупинимось на її конструкції.

Лежанка являє собою лежачу піч, яка може не тільки опалювати приміщення, а й служити теплим спальним місцем у холодну пору року. Лежанки можуть бути з двооборотними, триоборотними і чотириоборотними димоходами. За видом опалення розрізняють лежанки з безпосереднім активним опаленням і з пасивним попутним опаленням.

При безпосередньому активному опаленні топку розміщують безпосередньо в лежанці. В цьому випадку лежанка швидше нагрівається, але може перегріватись, і це створює певні незручності при бажанні поспати на ній у холодну пору року.

На рис. 22 приведена конструкція триоборотної лежанки, яка з'єднана з плитою для приготування їжі. Плита знаходиться в кухні-їдальні, а лежанка — у спальні. За час приготування їжі лежанка

пасивно, м'яко і рівномірно нагрівається гарячим димом і газами, які проходять через її димоходи.

Будівництво такої лежанки виявляється особливо доцільним у дачних, садових і замських будинках, у яких постійно не живуть і приїжджають у п'ятницю чи суботу тільки на вихідні дні. Зрозуміло, що в холодну пору року за тиждень будинок вихолоджується, і нагріти його до нормальної кімнатної температури за кілька годин не вдається. Але лежанка і постіль на ній прогрівається достатньо добре і зберігаються теплими всі вихідні. Звичайно ж, для зручності на лежанку кладуть ватний або пружинний матрац. Як спальне місце лежанку можна використати і в теплу пору року, якщо її не топити. Отже, і літом лежанка може використовуватися і не даремно займати місце (див. фото). Пере-



Рис. 22. Плита і триоборотна лежанка: 1 — фундамент (перекриття); 2 — підлога; 3 — наповнювач (пісок, бита цегла); 4 — колосникова решітка; 5 — духовка; 6 — димохід; 7 — димохід лежанки; 8 — шибер поворотний; 9 — камін



Плита, обкладена керамічною плиткою

різ димоходів лежанки повинен бути не менше 125 x 250 мм. Навпроти кожного димообороту треба зробити віконця для чистки каналів (на рисунку показано стрілочками). Крім того, зважаючи на наявність у лежанці довгих горизонтальних димоходів, перед виходом диму в димохід доцільно зробити поворотний шибер для переключення диму на пряму у димохід. При цьому збільшується тяга під час розпалювання вогню в топці, і плита не курить. Як тільки дрова в плиті розгоряться і появиться добра тяга, шибером перекривають прямий прохід, і дим змушений йти довгим каналом і обігрівати всю лежанку.

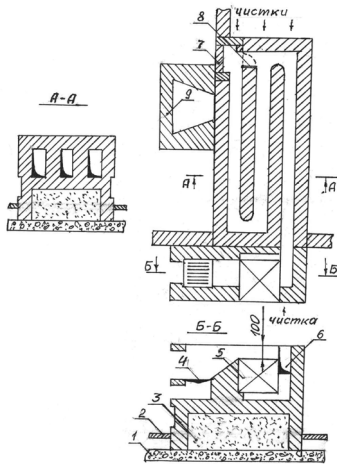
Плита для приготування їжі має розмір 50 x 150 см (на одну чавунну плиту велику і одну маленьку). Довжину плити зменшувати недоцільно з двох основних причин.

По-перше, простора плита створює додаткові зручності господині при приготуванні їжі (одночасно може підігріватись вода, сушитись насіння і т. п.).

По-друге, зменшення довжини плити призведе до перегріву лежанки язиками полум'я, які будуть заходити в її димохід.

Крім цього, з'являється можливість вмурувати в плиту невелику духовку. Як видно з рис. 22, духовку ставлять на цеглини так, щоби задня і три її бокові стінки перебували в гарячому повітрі і нагрівалися ним. Бокова стінка духовки зі сторони топки захищається від перегріву цегляною стінкою, а верхня — листом азбесту, змоченого в глині. Плиту і лежанку штукатурять і

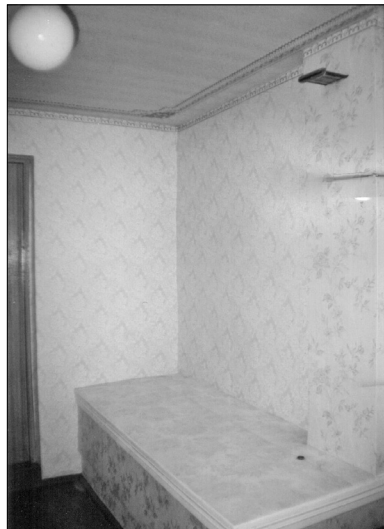

Лежанка з переключенням диму, поштукатурена і обклеєна шпалерами

фарбують водоемульсійною фарбою. Оскільки лежанка з пасивним опаленням не нагрівається до високої температури, то її стінки можна обклеювати шпалерами.

Другий варіант оздоблення — обкладання керамічною плиткою. У зв'язку з тим, що стінки плити можуть нагріватися до значних температур, з'являється загроза відпадання плитки разом з розчином. Для запобігання цього доцільно в стінки плити набити невеликі гвіздки і заплести їх дротом (див. фото). Лежанку можна обкладати плиткою звичайним способом, оскільки лежанка піддається меншим температурним коливанням і плитка утримується на стінках лежанки задовільно.

ОБЛИЦЮВАННЯ ПЛИТКОЮ

Найбільш поширеним методом кладки плитки є кладка на клеєву суміш або на цементний розчин. Суміш продається в готовому вигляді і виготовляється на основі цементу з добавками клею. Розглянемо послідовність обкладання плиткою стін ванної кімнати.

Перед початком кладки плитки оцінюють якість стін, які будуть обкладати плиткою. Стіни повинні бути взаємно-перпендикулярними (в іншому випадку між стінами і ванною появляться косі зазори), чистими, рівними і строго вертикальними (перевіряють рівнем). Відхилення стінки від вертикалі вважається допустимим, якщо воно не перевищує одного сантиметра. У цьому випадку плитку кладуть на цементний розчин, за допомогою якого стінку вирівнюють. При цьому трудомісткість кладки плитки значно збільшується. Якщо відхилення більше 1 см. — стінку підштукатурюють у потрібних місцях міцним (одна частина цементу — дві частини піску) цементним розчином, або здійснюють маячну штукатурку всього приміщення. Тоді плитку кладуть на клеючу суміш. При цьому трудомісткість менша, а якість кладки плитки, порівняно з кладкою плитки на цементний розчин, вища. Тому цим методом користуються майже всі спеціалісти-плиточники. Перед оштукатурюванням і перед кладкою плитки стіни обов'язково ґрунтують глибокопроникаючою ґрунтовкою.

Стіни, оштукатурені вапняним розчином, оббивають до цегли і ґрунтують, або оштукатурюють міцним цементним розчином з додаванням клею ПВА (100 г на відро). До кладки плитки можна буде приступити після затвердіння розчину, але не раніше 24 годин після його нанесення.

Фарбовані бетонні стіни треба очистити від фарби і зробити сокирою або перфоратором на них насічку. Гіпсові стіни також насікають

невеликою сокиркою і, як і стіни з вапняною штукатуркою, покривають міцним цементним розчином, або кладуть плитку на клеючу суміш.

На гіпсокартонні і бетонні стінки плитку кладуть на клеючу суміш, але тільки в тих випадках, коли стінки рівні. У всіх інших випадках стіни вирівнюють, штукатурять, ґрунтують, і тільки після цього обкладають плиткою. Стінки дерев'яні і із ДСП обкладати плиткою не доцільно. Ці матеріали, при наявності вологи або при підвищеній вологості повітря розбухають, деформуються і плитка може відпасти.

Опишемо послідовність виконання робіт при обкладці плиткою стін ванної кімнати. Перед кладкою плитки необхідно впевнитись у наявності монтажу труб водопостачання і каналізації до всіх сантехнічних приладів, а також у тому, що всі електромонтажні роботи виконані і функціонування електричної схеми перевірено. Інакше може виникнути необхідність демонтажу частини плитки для виправлення помилок.

Класти плитку починають із стіни, розташованої біля довшої сторони ванни. В залежності від розміру плитки роблять розрахунок кількості рядів плитки, враховуючи ряди бордюрів (при наявності), вдале стикування плитки з ванною, умивальником і іншими сантехнічними приладами і визначають розташування другого над ванною ряду плитки. Знизу цього майбутнього другого ряду по рівню прибивають опорний профіль чи рівну планку, знаходять середину стіни і починають в обидві сторони класти плитку другого ряду. Так роблять для того, щоб у кутках вийшли однакові врізки. Аналогічно кладуть плитку третього і послідуєчих рядів до самого верху. Таким же чином закладають і три інших стіни. Після цього установлюють ванну і кладуть перший над ванною ряд, підрізаючи плитку в потрібний розмір. Таким чином досягають мінімального зазору між плиткою і ванною, що полегшує її герметизацію. Після цього кладуть плитку на підлогу, закладають низи стінок і боковину ванни. Зазори між плитками на стінах роблять 1,5–2 міліметри, а на підлозі — 3–4 міліметри.

Необхідно звернути увагу на те, що по закінченню кладки плитки на черговій стінці або в кінці кожного робочого дня необхідно очистити від розчину на глибину 2–3-мм всі шви (звільнити шви для затирки) і начисто витерти плитку мочалкою або ганчіркою.

Остання операція — затирка швів між плиткою спеціальною затиркою. Затирку вибирають білу або кольору плитки, додають води і одержаним розчином гумовим шпателем заповнюють всі шви між плитками. Через годину чистою мочалкою знімають зайву затирку з площини плитки, вирівнюють і підправляють шви пластмасовою

розшивкою і остаточно сухою ганчіркою витирають плитку. Після затвердіння і висихання затирки (24 години) ванною можна користуватися.

На завершення звернемо увагу на те, що якщо доцільність обкладання плиткою ванни є очевидною (гаряча вода, підвищена вологість і т. п.), то доцільність обкладання плиткою туалету і кухні є спірною. Тому останнім часом на кухні обкладають плиткою тільки смугу робочої стінки, яку буде видно між меблями, що значно економить кошти. В цьому випадку плитку кладуть на клеючу суміш з мінімальним шаром розчину суміші. При цьому плитка буде виступати за площину стінки всього на 7–8 мм.

БУДІВНИЦТВО ЦЕГЛЯНИХ ДВОПОВЕРХОВИХ БУДИНКІВ

Будівництво цегляних двоповерхових будинків на Покутті мало чим відрізняється від будівництва подібних будинків у інших регіонах України. Такі будинки мають велику масу, і вимагають дуже міцних і глибоких фундаментів. Звідси видно доцільність використання фундаментів як стін підвальних приміщень (див. фото). Додаткові затрати на будівництво підвальних приміщень цілком компенсуються тим, що забудівник одержує цокольний поверх будинку з приміщеннями найрізноманітнішого призначення (гараж, майстерня, пивниця, котельня, сауна, душ, басейн, господарський блок для приготування їжі худобі та інші приміщення при потребі).



Двоповерховий будинок з цокольним поверхом

тва підвальних приміщень викладено в розділі «Будівництво фундаментів».

Один із прикладів планування будівництва підвальних приміщень наведено на рис. 23. В залежності від ландшафту, розташування доріг, потреб і уподобань забудівника планування підвальних

приміщень може бути найрізноманітнішим, але завжди слід враховувати план першого поверху і взаємно ув'язувати розташування несучих стін і перегородок підвального і першого поверхів для уникнення прогинання перекриття підвальних приміщень. Важливо також не помилитися при плануванні і будівництві проїомів для сходиноквих маршів між підвальними приміщеннями і першим поверхом та проїому для виходу на подвір'я.

Подібні зауваження стосуються і взаємного планування приміщень першого і другого поверхів (див. рис. 24, 25).

На першому поверсі розміщують загальну велику кімнату для проведення святкувань і прийняття гостей, вітальню з каміном, передпокій, кухню з приміщенням для зберігання продуктів, ванну і туалетну кімнату.

На другому поверсі розміщують дитячу кімнату, спальні, лоджії, тераси, балкони і т.п. Перекриття першого і другого поверхів роблять дерев'яним. Вартість залізобетонного перекриття значно вища дерев'яного. Крім того, дерев'яне перекриття не зв'яже забудівника певною довжиною панелей перекриття, дає більшу свободу при проектуванні приміщень і будинку в цілому.

Необхідно звернути увагу на те, що цегляні стіни кладуть з нависанням цегли за край нульового перекриття на 2–4 см. Цей захід



Рис. 23. План підвального поверху



Рис. 24. План першого поверху

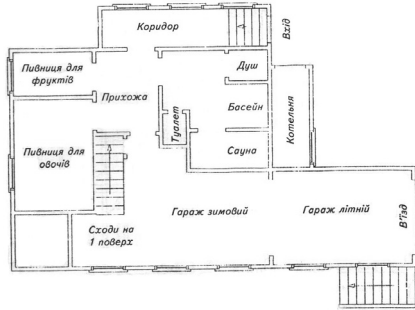

Рис. 25. План другого поверху

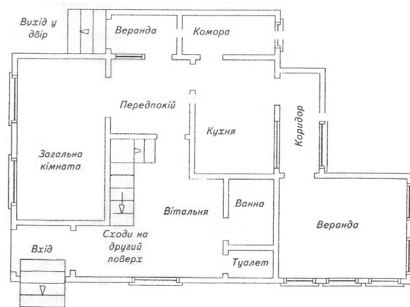

Рис. 26. Кладка стін будинку зі сльозниками: 1 – стіна; 2 – штукатурка; 3 – сльозник; 4 – залізобетонне перекриття; 5 – фундамент; 6 – доріжка

дозволяє при оштукатурюванні стін зробити по периметру будинку спеціальні сльозники для стікання води (див. рис. 26). При цьому волога стікає на забетоновані під нахилом до будинку доріжки і відводиться від фундаментів чи стін підвальних приміщень у бік подвір'я. Разом з цим захищаються і фундаменти й стіни підвальних приміщень від зайвого зволоження, промерзання і відлущування від них штукатурки.

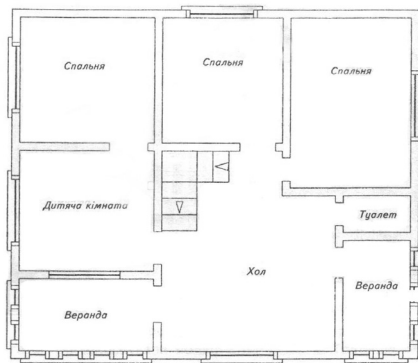
Опоряджувальні і оздоблювальні роботи в таких будинках нічим не відрізняються від описаних у попередніх розділах.

ОЧИСНІ СПОРУДИ

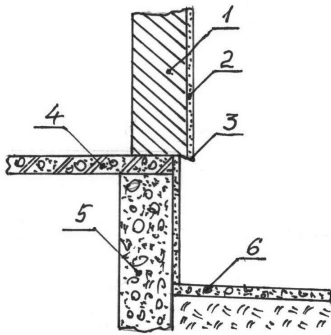
В сучасних покутських будинках передбачають не тільки систему постачання теплом, гарячою і холодною водою, а й наявність ефективних очисних споруд. Конструкція й потужність очисних споруд визначаються в залежності від ґрунтів, від їхньої здатності фільтрувати (всмоктувати) воду, а також від кількості осіб, які проживають у будинку. У багатьох випадках на Покутті на невеликій глибині залягають потужні шари купнозернистого піску і шутру. Тому тут очисні споруди роблять невеликими і чистити їх треба набагато рідше (раз у кілька років). При супіщаних ґрунтах очисні споруди роблять більшими і чистять їх частіше. На глиняних і суглинкових ґрунтах очисні споруди будують значно потужнішими і чистити і викачувати воду доводиться значно частіше.

Очисні споруди роблять однокамерними, двокамерними і трикамерними, доповнюючи їх при потребі фільтруючим колодезем (див. рис. 27). Камери будують прямокутної форми зі стінками із каменю, цегли-залізняка або бетону. Якщо у ґрунті переважає пісок або пісок з шутром — можна робити очисну споруду найпростішою. Найпростіша очисна споруда являє собою камеру шириною близько 1 м і довжиною 1,5–3 м. Глибина — 1,5–3 м. Стінки камери мурують з отворами по всій висоті, розсовуючи цеглину і роблячи між ними отвори для проходу води. При муруванні стінок з каменю або заливці бето-



Рис. 27. Обладнання суміщеної каналізації і очистки: 1 — очисна камера; 2 — глиняний замок; 3 — кришка верхня і нижня; 4 — утеплювач (Мінеральна вата, пінопласт, солома); 5 — шутер (щебінь)

ном у стінки часом закладають куски асбесто-цементних труб. Дно і зовнішній периметр камери з усіх сторін засипають до рівня вхідної каналізаційної труби шутром (щебенем) для покращення фільтрації води. Вище вхідної труби камеру засипають глиною (роблять глиняний замок) для виключення заливання камери дощовою водою. Люк камери закривають кришкою або двома кришками з утеплювачем між ними для виключення замерзання стічних вод у камері.

У тих випадках, коли однокамерна очистка не справляється з фільтрацією необхідної кількості стічних вод (вода піднімається вище вхідної каналізаційної труби) будують ще одну або дві аналогічні очисні камери, з'єднуючи їх між собою трубами з внутрішнім діаметром не менше 100 мм. Кожну вихідну трубу із попередньої камери розміщують на 100–200 мм нижче від вхідної труби з нахилом до наступної камери не менше 3°. Тоді, коли рівень стічних вод у попередній камері підніметься до рівня вхідної труби наступної камери, то вода переллється у наступну камеру, і вона включиться в роботу. При цьому важчі за воду рештки осідають на дно першої камери, тому її роблять завжди глибшою.

Для захисту вихідної труби від засмічування, її закривають трійником. При цьому плаваючі рештки не можуть потрапити у трубу і в наступну камеру, а вода поступає з певної глибини, на якій плаваючих

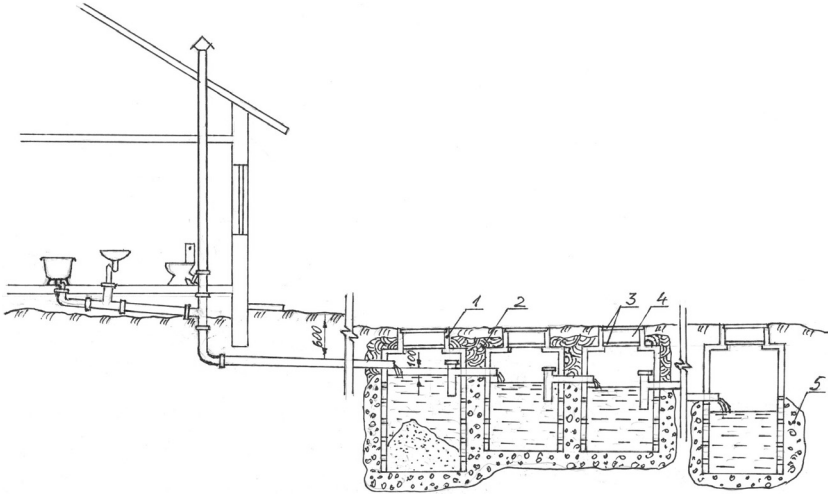
решток немає. Разом з тим через верхній отвір трійника є можливість перевірити наявність засмічення труби і при необхідності — можливість її очистки.

На суглинкових ґрунтах часом приходиться додатково будувати водозбірний колодязь більшого об'єму, воду з якого при необхідності можна використовувати для поливу.

На розміщення очисних споруд суттєво впливає рельєф подвір'я. По можливості їх розміщують в сторону зниження подвір'я, а також в сторону саду чи городу. Разом з тим треба передбачити можливість підходу (під'їзду) до очисних споруд для їх викачування, очистки і ремонту. У випадку, коли планується викачування очисних споруд асенізаційними машинами, треба передбачити можливість під'їзду відповідної техніки (автомобіля).

При роздільній каналізації, коли туалет з'єднаний з вигрібною ямою, треба передбачити наявність компостної ями для утилізації вмісту вигрібної ями. Компост, закладений з вмістом вигрібної ями, можна використовувати для удобрення не раніше, ніж через рік. Тому компостна яма повинна мати два відділення, в яких по чергово через рік закладають у компост вміст вигрібної ями. В цьому випадку значно полегшується фільтрація побутових стічних вод і набагато рідше треба чистити очисні споруди і викачувати воду.

Очисні споруди і каналізаційні труби закладають на глибину не менше глибини можливого промерзання ґрунту (60–70 см). Якщо необхідно прокладати труби і очисні камери на меншій глибині (при високих рівнях ґрунтових вод), необхідно труби і верхню частину очисних споруд захищати теплоізолюючими матеріалами (мінеральна вата, пінопласт), що призводить до збільшення трудомісткості виконання робіт і збільшення матеріальних затрат.

БУДІВНИЦТВО ГОСПОДАРСЬКОГО КОМПЛЕКСУ

Як уже говорилось раніше, в залежності від потреб, господарські комплекси можуть включати в себе всі або частину приміщень, необхідних для ведення господарства. Кількість і господарське призначення приміщень залежить від виду господарської діяльності господаря, наявності і кількості господарських приміщень у цокольному (підвальному) поверсі будинку, наявності необхідної площі під забудову та інших факторів.

Якщо будівництво ведуть на новій ділянці, то його починають, як правило, з будівництва господарського комплексу, в який вклю-

чають всі необхідні для проживання приміщення, а саме: кімнату (яка пізніше буде літньою кухнею), невеликий передпокій і кухню, ванну, бойлерну, стодолу для зберігання сіна і іншого корму для худоби), стайню, пивницю, гараж, майстерню та інші необхідні приміщення (див. рис. 28).



Рис. 28. План господарського комплексу

До будівництва будинку приступають тільки після завершення будівництва комплексу і введення його в експлуатацію, оскільки будівництво будинку затягується надовго.

Якщо деякі господарські приміщення планують будувати у підвальному поверсі будинку, то вони можуть не включатися в господарський комплекс. Тому комплекс може бути найрізноманітнішої величини і функціонального призначення.

Розміщують комплекс з тильної сторони будинку, подальше від дороги, в одному із кутків подвір'я.

Разом з тим потрібно зауважити на те, що пивниці під будинком часом бувають теплими і непридатними для якісного зберігання овочів і фруктів. Вони хоч і не псуються, але можуть в'янути внаслідок нестачі вологи. Це явище зустрічається найчастіше в будинках з водяним опалюванням, котли яких опалюються магістральним природним газом. Тому в таких випадках пивницю для овочів і фруктів дублюють у господарському комплексі, а пивницю під будинком використовують для зберігання консервацій та інших цілей.

Аналогічні застереження можна зробити і стосовно майстерні чи гаража, якщо в них будуть виконуватися роботи з високим рівнем шуму чи неприємними запахами.

СТОДОЛА І СТАЙНЯ

Стодола в сучасному варіанті господарського комплексу являє собою простору каркасну споруду без перекриття, накриту дахом і оббиту струганими дошками товщиною 20 мм. В'їзд у стодолу

закривається широкою двійчатою брамою і хвірткою для входу при щоденному користуванні. Ширина брами близько чотирьох метрів. Висота — на всю висоту стодоли. Брамю і хвіртку стодоли, як і її оббивку, роблять із струганих дощок товщиною 20 мм.

Стодолу розміщують поруч зі стайнею. Оскільки стодола не має перекриття, то стрих (горище) над стайнею виходить приєднаним до стодоли і на ньому, як і в стодолі, зберігають сіно, солому та інший корм для худоби.

У стодолі також іноді розміщують пивницю, якщо іншого місця для неї на подвір'ї немає.

Якщо стайню будують з цегли, то стінки її часто мурують з повітряним проміжком в середині стіни, розміром не менше 4 см. Через кожних 3–4 ряди роблять зв'язку внутрішньої і зовнішньої стінок за допомогою впоперек вмурованої цегли, дроту, товщиною 4–5 мм, чи спеціальної сітки. Поперечні цеглини вмуровують через 1,5–2 метри. Верхні три ряди кладуть без повітряного проміжку з хорошою перев'язкою між цеглинами.

Оскільки стайня не опалюється, то подвійні стінки значно покращують збереження в ній тепла. З цієї ж причини перекриття (стелю) в стайні також роблять низьким — не вище 2 метрів. Зверху стелю стайні надійно утеплюють сіном чи соломою, які там зберігають до потепління.

Підлогу стайні бетонують з невеликим нахилом до середини приміщення. При цьому врівень з бетоном забетонують дубові чи вільхові бруси, до яких прибивають підлогу з вільхових (довговічніші) чи ялинових дощок. Очевидно, що дошки лежать не тільки на брусах, а й на бетонній підлозі. Тому, коли прогниває і проломлюється під ногою худобини дошка, нога її не провалюється — вона надійно опирається на бетонну підлогу. Така конструкція підлоги надійно захищає худобу від травмування.

Посередині приміщення стайні бетонують неглибокий, прямокутної форми жолобок, шириною трохи більшою за ширину шуфлі (совкової лопати). Нахил жолобка роблять до стіни, яка межує з городом. У стіні роблять отвір для стікання рідких нечистот, а над ним роблять квадратне віконце, розміром 50 x 50 см для викидання гною, решток годівлі й підстилки. Віконце закривають із зовнішньої і внутрішньої сторони глухими дверцятами.

Місце для рідких нечистот і гною обгороджують бетонними стінками. Гній час від часу розкладають рівномірно по всій площі для того, щоб він не висихав, не вивітрювався і перетворювався на перегній, який є набагато ціннішим за свіжий гній.

Стайню, як правило, ділять жолобком на дві половини. На одній роблять жолоб, ясла і годівниці для корів і телят (часом коней), а на другій — клітки для свиней і поросят. Клітки зварюють з міцної арматури, забетоновуючи перед тим її опори в бетонну підлогу. Корито для годівлі також часто зварюють з листового металу і розміщують його так, що частина корита виступає за клітку. Це дозволяє почистити його і дати свіжу годівлю, не заходячи до клітки.

Як і для корів, свиням у клітках кладуть дерев'яну підлогу з нахилом до жолобка. Для кращого стікання рідких нечистот дошки кладуть також в сторону жолобка. Звідси є очевидним, що бруси під підлогу треба забетонувати паралельно до жолобка.

Як уже було сказано, перекриття стайні роблять на висоті не вище 2 метрів. Вище перекриття і до обв'язки спільного даху стіни стайні часто мурують у півцегли з контрфорсними стовпчиками в цеглу через кожні 1,5–2 метри. Оскільки стайня межує з стодолюю, то одержане приміщення між перекриттям стайні і дахом виявляється вдалим доповненням стодоли і використовується для зберігання годівлі на зиму.

Для кращого збереження тепла стайню обов'язково штукатурять з обох боків, іноді ставлять подвійні вікна й двері.

БУДІВНИЦТВО ПИВНИЦІ

У більшості випадків пивницю будують у складі господарського комплексу. Але нерідко з тих чи інших міркувань пивницю будують і в окремому місці. Як правило, пивниці будують на два відділення (див. рис. 29). В одному відділенні зберігають овочі, а в другому — фрукти (з метою виключення впливу запахів овочів на запах фруктів). В обох випадках пивниця ефективно виконує свої функції, якщо вона надійно теплоізольована від навколишнього середовища. Тоді вона зимою не промерзає, а літом не прогрівається. З цією метою бетонні стіни пивниці роблять подвійними і проміжок між ними засипають ґрунтом. Виконують це у такій послідовності.

Спочатку викопують необхідної величини котлован, роблять опалубку і заливають бетоном товщиною 10–15 см внутрішні стінки, перегородки, а через кілька днів і перекриття пивниці. При цьому треба не забути про пройоми для входних дверей, сходи в пивницю і вентиляційні отвори. Потім на відстані не менше 70 см від внутрішньої стінки роблять опалубку і заливають зовнішні стінки пивниці, піднімаючи їх на 70 см вище за перекриття пивниці, і підлогу у пивниці.



Рис. 29. Пивниця на два відділення з дахом

Через 5–7 днів знімають опалубку і ґрунт, вийнятий перед тим з котловану, закидають у проміжок між стінками і на перекриття пивниці товщиною не менше 70 см. Перед закиданням ґрунту треба не забути змонтувати систему вентиляції.

Природна вентиляція працює ефективно, якщо отвір для забору повітря зроблений у найнижчому до підлоги місці, а отвір для виходу повітря зроблений у протилежному кінці пивниці у найвищому місці стелі.

В такому випадку притік повітря здійснюється через нижній отвір, а витяжка повітря здійснюється через отвір у стелі. Ефективність притічно-витяжної вентиляції перебуває в прямій залежності від різниці висот розташування притічного і витяжного отворів. Крім того, отвори притічної частини вентиляції розташовують, якщо це можливо, з боку переважаючих вітрів.

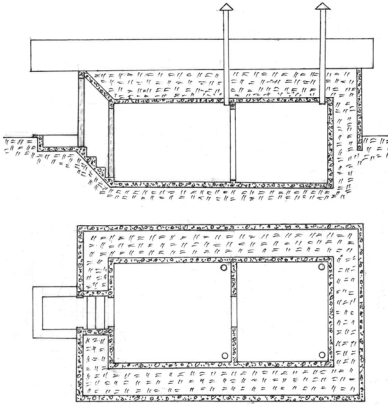
Монтаж вентиляції здійснюють, як правило, за допомогою азбесто-цементних труб. Для приміщення площею до 5 м² достатньо однієї притічної і однієї витяжної труби з внутрішнім діаметром 100 мм. Кожне приміщення повинно мати свою систему притічно-витяжної вентиляції.

Після заповнення ґрунтом проміжку між стінками пивниці і над її перекриттям, по периметру пивниці роблять обв'язку і роблять двоскатний дах, який захищає пивницю від надмірної вологи. Необхідність будівництва даху відпадає, якщо пивниця розташована в складі господарського комплексу під спільним дахом.

Інкони пивницю будують не тільки без даху, а й без зовнішніх бетонних стінок. У цьому випадку бетонують тільки внутрішні стінки і перекриття пивниці, сходи і вхід у пивницю, установлюють притічно-витяжну вентиляцію і закидають її ґрунтом у вигляді гірки. Товщина ґрунту над пивницею повинна бути не менша 1 метра. Схили гірки повинні бути крутими. Завдяки цьому полегшується стікання води і пивниця захищається від надмірної вологи. А щоб схили не розмивалися дощами, їх засівають і укріплюють газонною травою.

Доцільною є також теплоізоляція пивниці за допомогою пінопласту. При цьому заливають тільки внутрішні стінки пивниці. Після знят-

тя опалубки стіни і перекриття пивниці з зовнішньої сторони обклеюють листовим пінопластом товщиною не менше 5 см, використовуючи для цього будь-яку клейову суміш для приклеювання керамічної плитки. Потім на пінопласт наклеюють за допомогою тієї ж клеєвої суміші полімерну арматурну сітку і обштукатурюють пивницю звичайним цементним розчином. Очевидно, що зовнішні розміри пивниці (довжина і ширина) при цьому зменшуються на 1,5 метра (на товщину засипки ґрунтом з обох сторін пивниці). Останнє може бути суттєвою компенсацією за певне збільшення вартості будівництва пивниці, особливо коли з площею під будівництво пивниці сутужно.

Глибину котловану під пивницю копають з таким розрахунком, щоб не менше половини висоти пивниці було в землі. Виняток складає випадок, коли має місце високий рівень ґрунтових вод, що не дозволяє опустити пивницю на потрібну глибину через можливе підтоплення.

Пивниці будують висотою, як правило, не більше 2 метрів. Вхід у пивницю закривають двома дверима, встановленими на внутрішній і зовнішній стінках пивниці, які повинні надійно теплоізолювати пивницю від навколишнього середовища. У нижній частині дверей часто роблять по два закриті жалюзями отвори, що виконують роль отворів притічної частини вентиляції. У цьому випадку азбесто-цементними трубами виконують тільки витяжну частину системи вентиляції, що дешевше і простіше.

ІНШІ ПРИМІЩЕННЯ ГОСПОДАРЬСЬКОГО КОМПЛЕКСУ. СУШАРКА-БУЖАРКА

В залежності від потреб господаря в господарський комплекс можуть включатися гараж, майстерня, комора та інші необхідні приміщення. В коморі зберігають муку, фураж, комбікорм, сушені фрукти, цукор, зерно, насіння та інше. Комора повинна бути сухою і холодною (без опалення). Підлогу роблять бетонною для запобігання проникнення в комору гризунів. Коли всі приміщення побудовані, їх об'єднують спільним дахом і обштукатурюють у тому ж стилі, як і весь будинок. Тоді будинок разом з комплексом виглядає як одне ціле і створює приємне враження своєю оригінальністю і неповторністю (див. фото). Винятком є сушарка-бужарка, яку у зв'язку зі специфікою її експлуатації будують окремо.

Сушарка, або бужарка, є традиційною для Покуття. Тут сушили сливи, груші, яблука, гриби і ягоди, будили сало, м'ясо і ковбаси.



Господарський комплекс. Зліва планується будівництво житлового будинку

У давніші часи це були основні методи заготовок продуктів на запас. Досить часто використовують сушарки і в наш час.

Конструкція найпростішої сушарки приведена на рис. 30. З рисунка видно, що сушарка являє собою нескладну будівлю, що складається з топки, над якою з цегли викладена ка-

мера. На стінках камери закріплені металеві кутники, на які ставлять ліски з нарізаними фруктами або кладуть дерев'яні міцні палиці з навішаними на них м'ясними виробами для бужіння.

Камера на всю висоту закривається двійчатими дверцятами. Угорі задньої стінки камери робиться отвір, який з'єднує камеру з димоходом. Сушать фрукти на «малому вогні», час від часу переставляючи місцями ліски (для рівномірного висушування). При цьому дим виходить через димохід, а волога з фруктів — через отвір у задній стінці камери. Щоб одержати сушені фрукти з запахом диму, на деякий час відкривають отвори у чавунній плиті топки (знімають кільця). Тоді частина диму проходить через фрукти і виходить разом з вологою через отвір у задній стінці камери сушарки.

Будять м'ясні вироби також на «малому вогні». Підвищення температури в камері може привести до того, що м'ясні вироби починають топитися. При цьому жир капає на плити і горить. При значному підвищенні температури у камері можливе загорання і м'ясних виробів. Тому м'ясні вироби вішають під самий



Рис. 30. Сушарка-бужарка

верх бужарки і дуже ретельно слідкують за вогнем. Тоді одержують м'ясні вироби з незначним запахом диму. Збільшення запаху диму досягається тим же способом — зняттям кілець з плити топки.

Готовність виробів визначають пробами. Виріб розрізають впоперек і звертають увагу на те, чи пробудився виріб до середини, що видно по зміні кольору виробу від країв до середини. Ну і звичайно ж, — на смак.

На закінчення звернемо увагу на те, що дверцята сушарки роблять зашкеленими на всю висоту. Це полегшує контроль за станом продуктів у камері. Сушарку розміщують у зручному затишному місці і накривають дахом. Дров у топку підкидають мало, уникаючи значного підвищення температури в камері.

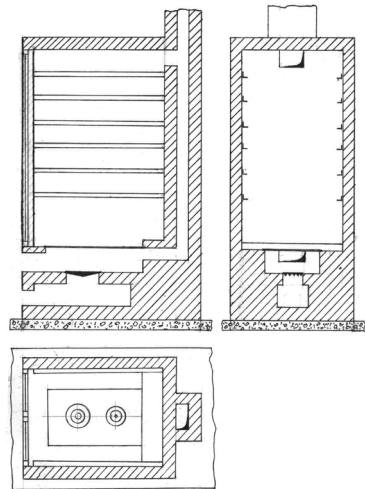
КОПАННЯ КРИНИЦІ

Для криниці в першу чергу вибирають місце. Це повинно бути затишне місце в чистішій частині подвір'я, віддалене від господарських будівель і каналізаційних споруд не менше ніж на 7 метрів і зручне в користуванні. Стінки криниці в давніші часи укріплювали від осипання деревом або річковим камінням. Тепер стінки криниць роблять бетонними.

Копанню криниці передують виготовлення залізобетонних кілець, які під час копання стають стінками криниці. Виготовляють кільця за допомогою спеціальної форми — розбірної опалубки, зробленої з листового металу. Опалубка — це два циліндри різного діаметру вставлені один в один. Внутрішній циліндр складається з двох півциліндрів, скріплених між собою болтами з внутрішньої сторони циліндра. Зовнішній циліндр також складається з двох півциліндрів, але скріплені вони з зовнішньої сторони. Таким чином, внутрішня і зовнішня поверхні кільця криниці будуть гладкими. Товщина стінки кільця визначається різницею діаметрів зовнішнього і внутрішнього циліндрів опалубки. Як правило, стінки роблять товщиною 10 см.

Для виготовлення кільця опалубку ставлять на тверду рівну горизонтальну поверхню (горизонтальність перевіряють), накриту листом тонкої бляхи. Для збільшення міцності майбутнього кільця закладають вертикально як арматуру 6–8 сталевих прутків діаметром 8 мм і заливають опалубку пластичним сметаноподібним бетоном марки 300–400. Заливши приблизно 1/5 висоти, вкладають кільце сталюого дроту діаметром 6–8 мм і заливають бетоном до половини висоти опалубки. Вставивши друге кільце, заливають опалубку

майже доверху, а вклавши третє кільце — доливають її до самого верху. Через 1–2 доби опалубку знімають, чистять від залишків бетону, змащують форму машинним маслом або солідолом (щоб менше прицементовувалась опалубка до кільця), і збирають опалубку для заливки наступного кільця.

Кільця роблять висотою 80 см. Більшої висоти робити кільця не варто, бо тоді вони мають більшу вагу і з ними важко працювати.

Копання криниці не проста, важка і дуже відповідальна справа. Не в кожному селі є хороші копачі криниць, тому їх поважають і шанують, навіть оспівують у піснях:

Копав, копав криниченьку
У вишневому саду...

Вибравши місце під криницю, викопують яму на висоту одного кільця, установлюють перше кільце і дуже старанно визначають за допомогою виска вертикальність положення його стінок. Якщо кільце виявляється нахиленим в один бік, то, перебуваючи всередині кільця, викопують ґрунт під основою кільця з протилежного боку доти, доки кільце під своєю вагою не випрямиться. Далі продовжують підкопувати кільце рівномірно з усіх сторін, постійно перевіряючи абсолютну вертикальність осідання кільця. На першому етапі це дуже важливо, оскільки вертикальність перших двох кілець визначає вертикальність всієї криниці. Коли верх першого кільця зрівняється з верхнім шаром ґрунту, на нього встановлюють друге кільце і продовжують викопувати ґрунт під першим кільцем, постійно перевіряючи вертикальність осадження обох кілець.



Криниця, покрита дашком

Для підняття ґрунту з криниці установлюють тимчасовий коловорот з великим 15-літровим відром на міцному тросі чи ланцюгу. Вушка відра підсилюють додатковими вушками, оскільки вага мокроґрунту може бути значною.

Ґрунт звалюють на певній віддалі від криниці (щоб не заважав працюючим). Для води, яка на заключному етапі з'являється у криниці, варто зробити з дощок жолоб, яким вона буде стікати подалі від крини-

ці. Інакше вода буде стікати назад у криницю і створить болото під ногами працюючих.

Копають криницю один або два (почергово) копачі і 2–4 помічники, які корбою витягують ґрунт і воду і відносять чи відвозять тачкою все це подалі від криниці. Копач повинен мати високі до пахв гумові чоботи, водонепроникний з каптуром плащ, будівельну каску і лопату з коротким держаком. На заключному етапі в криницю опускають міцну довгу драбину і прив'язують її до стійки коловороту. В цьому випадку при раптовому збільшенні рівня води у криниці копач зможе нею скористатися.

Коли в криниці достатня кількість води (її не можна вичерпати) і передостаннє кільце зрівнялося з верхнім шаром ґрунту — ставлять останнє кільце, і на цьому копання криниці вважається закінченим. Далі йдуть опоряджувальні роботи. Навколо криниці роблять глиняний замок — насипають шар глини під нахилом до криниці, заливають з таким же нахилом бетонні плити. В цьому випадку ймовірність попадання стічних вод у криницю мізерна.

Над криницею ставлять коловорот з дашком, різними засобами захищають криницю з боків від завіювання вітром листя і сміття, роблять дверцята, і всю конструкцію фарбують вологостійкою фарбою. Вал коловороту роблять точать з дубової колоди і закріплюють його на підшипниках. При цьому не повинно бути великого биття поверхні вала і порожнє відро своєю вагою повинно розкручувати його і опускатися в криницю без допомоги людини. Для зручності на внутрішній стінці верхнього кільця закріплюють плаский бачок, об'ємом на одне відро води, з трубою, проведеною через стінку кільця. На трубі є гачок для підвішування відра. В цьому випадку відро з водою, яке підняли з криниці, не пересаджують через верхнє кільце, а перевертають у бачок, з якого вода по трубі виливається у підвішене відро, що може легко зробити підліток або навіть дитина. Це зручно ще й тому, що чисте хатнє відро не ставиться на не завжди чисті плити біля криниці.



Остання криниця з журавлем у Рожнівi

При необхідності у криницю опускають електричну помпу, монтують труби подачі води, підводять електричну напругу.

Останнім часом почали копати криниці з монолітним стволом. Процес копання криниці з монолітним стволом нічим не відрізняється від описаного вище, але кільця заздалегідь не заливають. Замість кілець заливають монолітний залізобетонний ствол. Роблять це за допомогою спеціальної оснастки. Спочатку на місці, де планується копати криницю, заливають першу частину ствола. Коли бетон затвердів, знімають опалубку і починають копати криницю. Коли виготовлена частина ствола посаджена на рівень ґрунту — ставлять опалубку і заливають продовження ствола, зв'язуючи їх між собою за допомогою арматури, випущеної з першої частини ствола. Після того, як чергова частина ствола затвердіє, — знімають опалубку і продовжують копати криницю. Потім усе послідовно повторюють доти, доки не буде досягнута потрібна глибина криниці. При цьому ствол криниці виходить монолітним, міцним і надійним.

Іноді при виготовлення ствола у його стінку заливають з міцної сталі (краще з нержавіючої) скоби, які будуть виконувати функцію шаблів драбини, що в майбутньому полегшуватиме чистку криниці.

Викопана у вдалому місці подвір'я криниця, покрита майстерно виконаним дашком з багатьма зломами і прикрасами стає подібна до маленької каплички, є окрасою двору і гордістю господарів (див. фото).

ПОДВІР'Я І ОГОРОЖА

У більшості випадків комплекс будують «Г» або «П» подібним і розміщують його з тильної сторони будинку, подалі від дороги, в одному із кутків подвір'я, у чому прослідковується традиційна гуцульська «гражда»(закрите з усіх сторін подвір'я).

Подвір'я обов'язково обгороджують. Перед будинком розміщують квітник, у зручному місці копають криницю.

Над в'їздом до подвір'я з металевих прутів або труб зварюють спеціальний каркас для винограду, який висаджують з обох боків. Для цього спочатку зварюють відповідної висоти і ширини арки. Для збільшення жорсткості і виключення можливості прогинання арок під вагою винограду, їх верхню частину зварюють подвійною (див. фото). Під аркою бетонують або покривають асфальтом проїжджу частину, забетонують у потрібних місцях куски труб або арматури, до яких приварюють арки. Після цього арки через 50–70 см зварюють між собою поздовжніми трубами чи арматурою. Для підвищення жо-

рсткості конструкції — її підсилюють косяками або, по можливості, прикріплюють до найближче розташованої будівлі.

Виноградні кущі висаджують з обох боків і стрілки плодоношення направляють і прив'язують до кожної із горизонтально приварених труб чи прутів арматури. Таким чином одержують 4–5 рівнів плодоношення. Плодові лози при цьому ростуть вертикально, створюючи суцільну зелену стінку. Такий зелений намет не тільки прикрашує подвір'я, але має і практичне застосування. В літню спеку це може бути прихистком для тимчасової стоянки автомобіля, для відпочинку і т. п. (див. фото).

На Покутті всі двори обов'язково обгороджують. У давніші часи найпоширенішим видом огорожі були плоти і паркани. Плотами обгороджували бідніші господарства. Для цього використовували спеціально вирощену вербову лозу так званої «червоної» верби, яка є гнучкою і довголозою. Вирощували її таким методом. З вибраної верби весною зрізали лози товщиною 40–70 мм, довжиною 2–2,5 метра і висаджували у вологий ґрунт. Протягом року саджанець дає багато молодих пагонів. Найбільше їх у верхній частині біля зрізу, які і залишали як ростові, а всі інші, які виростали на стовбурі верби, знищували (обламували або обрізали ще молодими). Через кожних 2–3 роки, коли лоза досягала в діаметрі 3–6 см, повністю її обрізали. Товстіші лозини ішли на кілки плоту, а тонші — на плетіння плоту. Перед використанням кілки просушували або обкорювали. Цей захід був обов'язковим, якщо пліт городили весною. В іншому випадку кілки могли пустити коріння, і замість плоту можна було одержати ряд верб.



В'їзд і вхід на подвір'я та каркас для винограду

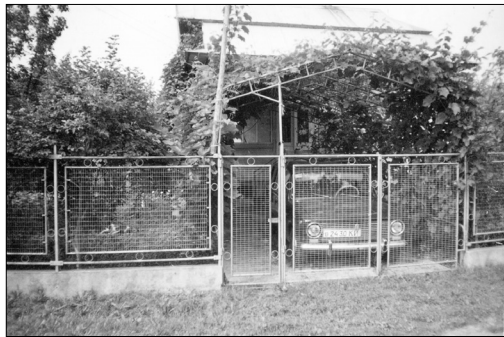

Той же в'їзд влітку



Рис. 31. Конструкція кошниці: 1 – стовпчики; 2 – кілки; 3 – підлога; 4 – бантини; 5 – вікно для виймання кукурудзи; 6 – дверцята для засипання кукурудзи; 7 – підвалини

Таку конструкцію заплітали вербовою лозою, залишивши внизу віконце для виймання кукурудзи, робили двоскатний дашок над кошницею, в даху кошниці — дверцята для засипки качанів кукурудзи.

Кукурудзу в качанах засипали зверху кошниці і засипали під самий верх, а виймали внизу через віконце. При цьому кукурудза осипалася вниз доти, поки її не вибирали повністю. У таких кошницях кукурудза була захищена від вологи і ефективно вентильовалась і просушувалась через отвори стінок, заплетених лозою. Не важко помітити, що кошниця — це домашній мініелеватор для зберігання кукурудзи в качанах.

Зважаючи на широке використання вербової лози у господарській діяльності, на Покутті верби цінилися часом більше, ніж фруктові дерева. Кількість їх, поряд з іншими матеріальними цінностями, часом включали до заповітів та шлюбних договорів.

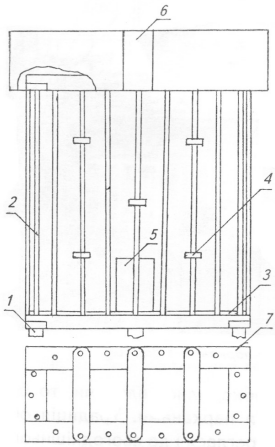
Якщо бідніші господарі обходилися плотами, то багатші обгороджували подвір'я парканами. Традиція обгороджуватися парканами збереглася і до сьогоднішнього дня. Стовпчики паркана роблять дубовими, металічними або залізобетонними. До них кріплять лати,

Вербова лоза використовувалася не тільки для плетіння плотів, але і для виготовлення кошниць (у нас в цьому слові наголос ставлять на першому складі), в яких зберігали кукурудзу в качанах. Конструкція кошниці наведена на рис. 31. Кошниця мала розміри в плані 1 x 3–3,5 метра і була висотою 2,5–3 метри. Підвалини кошниці клали на закопані дубові стовпчики на висоті близько 50 см. У підвалинах свердлили або видовбували отвори, в які забивали прямі рівні обстругані ялинові кілки і прибивали до підвалин дошки — робили підлогу кошниці.

Аналогічно свердлили отвори і у платвах, зв'язаних між собою. Для збільшення жорсткості конструкції на 2–3 пари кілків на висоті одного метра надівали бантини — дошки з отворами на обох кінцях і заплітали лозою. Це саме повторювали на висоті двох метрів і заплітали їх до самого верху. Після цього на кілки насаджували

які повинні бути в одній площині зі стовпчиками із зовнішньої сторони подвір'я. На лати із зовнішньої сторони набивають стругані дошки товщиною 20 мм. Дошки набивають встик одна до одної без проміжків між ними, закриваючи при цьому і стовпчики. Над парканом роблять двоскатний дашок з оцинкованої бляхи для захисту його від опадів і псування.



Подвір'я, огорожене парканом з дашком

В'їзд на подвір'я закривається високою і широкою брамою з хвірткою, які також покривають двоскатним або чотирискатним дашком. Для збільшення довговічності паркан і браму покривають фарбою для зовнішніх робіт.

Поряд з традиційними парканами на Покутті все частіше зустрічаються найрізноманітніші огорожі із застосування стовпчиків з металу, бетону, бутового та річкового каменю та декоративної цегли.

Прольоти огорожі зварюють з труб чи прутків у комбінації з різного виду сітками, листами металу (алюміній, нержавіюча сталь) та кованих, литих, точених чи штампованих прикрас з металу. Часто високохудожньо виконані огорожі стають прикрасою не тільки двору, а й вулиці в цілому (див. фото).

Вишукана огорожа, красивий квітник, зі смаком побудовані і оздоблені будинок і господарський комплекс створюють незабутнє приємне враження, яке повністю компенсує зусилля, затрачені на їх будівництво.



Огорожа з використанням річкового камення



Огорожа з використанням сітки і зварних конструкцій із труб

ПРОМИСЛИ ТА ЗНАРЯДДЯ ПРАЦІ

Відходять у минуле традиційні методи і засоби обробітку землі, все менше стає водяних млинів, олійниць, столярних майстерень. Давно вже немає кушнірів, шевців, чинбарів, не сіють у приватних господарствах конопель і льону і не роблять з них полотно. Вироби всіх цих промислів витіснили дешевші, якісніші і привабливіші товари промислового виробництва. На щастя, вони не змогли витіснити декоративне художнє ткацтво, вишивання, різьбярство, писанкарство та інші народні промисли.

ПЛУГ

Чи не найголовнішим знаряддям праці покутян був плуг. Добре виорана земля полегшувала проростання рослин, обробіток і догляд за посіяними чи посадженими рослинами, і таким чином підвищувалась урожайність.

Плуг, яким орав тато, і, напевне, орав ще й мій дід, мав прикріплений до корпусу плуга за допомогою хомута з гайками ніж, який відрізав скибу землі у вертикальній площині. Ніж мав можливість регулювання по висоті і нахилу до поверхні землі. За ним — відвальна частина плуга. Вона мала бути такої конструкції, яка могла б забезпечити відрізання скиби у горизонтальній площині внизу і відвалювати її вправо на 180 градусів. Відвальна частина мала внизу лижу, яка ковзала по борозні і не давала плугу заглибитися у землю більше потрібної глибини.

Плуг чіплявся до колісничі. Колісничя мала розташованих на осі



Плуг, яким орали дід і батько

два колеса різного діаметра і вертикально прикріплену рамку. Колесо, яке котилося по незораному, було меншого діаметру, а колесо, яке котилося по борозні — більшого діаметру. Різниця у діаметрах була на дві товщини скиби (по радіусу колеса — на товщину скиби). Таким чином вісь колісничі знаходилась у горизонтальному

положенні. Плуг до колісниць чіплявся за допомогою трьох коротких ланцюгів. Рамка колісниць мала планку, в яку входив носик корпусу плуга. Вона регулювалася по висоті рамки — чим забезпечувалася глибина оранки, і по горизонталі — чим забезпечувалася ширина скиби. Тобто колісниця забезпечувала можливість регулювання параметрів



Тепер орють міні-тракторами

оранки. Добре відрегульований плуг стояв у борозні сам, і орач міг навіть не тримати його за ручки. Колісницю з плугом тягла пара коней. До колісниць чіплявся орчик, а до нього — ще два орчики — по одному на кожного коня. Таким чином вирівнювалося зусилля на коней і забезпечувався плавний хід плуга. Коней також підбирали більш-менш однаковими по силі, характеру і темпераменту. Тобто коней парували. В іншому випадку один кінь перетягував орчик на себе, і навантаження на другого коня збільшувалося. Одним конем орали тільки бідні, а також після організації колгоспів, коли коней було дуже мало і орали інколи навіть коровами. Але орання людьми, яке після війни мало місце на інших теренах України, Рожнів і Покуття не знали.

Вид оранки міняли щороку. Якщо в цьому році орали «всклад», то наступного року орали «врозгін». Врозгін починали орати від правої і лівої меж, і коли доходили до середини — утворювалася розплуга у зв'язку з тим, що відвал землі відбувався у протилежні сторони. Наступного року орати починали із розплуги, вона закидалася відваленою плугом землею, і поле вирівнювалося. Невеликі розплуги у цьому випадку утворювалися біля обох меж. В теперішній час орють тракторами або міні-тракторами, хоча й оранка кіньми також має місце.

БОРОНА

Борони служили для розпушування і вирівнювання оранки. Борони були дерев'яні із залізними зубами і залізні. На дерев'яні легкі борони інколи приходилося ставити грузило. Частота зубів у борони



Борони

також могла бути різною. Для якісного боронування спочатку ставили дві борони з рідкими зубами, а до них позаду чіпляли дві-три менші борони з густішими зубами. Якість боронування при цьому збільшувалася, але збільшувалася і трудомісткість, бо час від часу треба було підняти борони, щоб звільнити їх від трави чи рештків минулорічних рослин.

ЗНАРЯДДЯ ДЛЯ ЗБИРАННЯ ВРОЖАЮ

Для збирання пшениці, жита та інших культур використовували коси і серпи (у заможніших були косарки на кінній тязі). Коси для цього були оснащені спеціальними каблучками, які не давали скоше-ним стеблам падати вправо, і рівно вкладали їх у валок. За косарем ішли жінки і дівчата і із валків перевеслами, зробленими зі скоше-них стебел, в'язали снопи. Снопи хрестоподібно, колоссям до центру хреста, складали у кланьки (по 15 снопів). У кланьках вони досу-шувалися, після чого їх завозили у стодолу, або під якесь накриття. У стодолі, коли з'являвся на те час, їх складали на тік у дві сторони (два ряди) колоссям досередини і молотили ціпами. Потім перевертали снопи і молотили їх з другої сторони. Після цього перевіряли кожен сніп і, при потребі, домолочували його окремо. Солому і ко-лосся згрібали граблями, а зерно збира-ли і провіювали від полови вручну, або на віялці.

Для провіювання зерна вручну че-кали появи невеличкого вітру, вибира-ли на подвір'ї місце, де був найбільший протяг (як правило, це робилося перед відчиненою брамою), стелили верені (рядна), набирали зерно у решето і, піднімаючи його над головою, повільно висипали зерно на вереню. При цьому

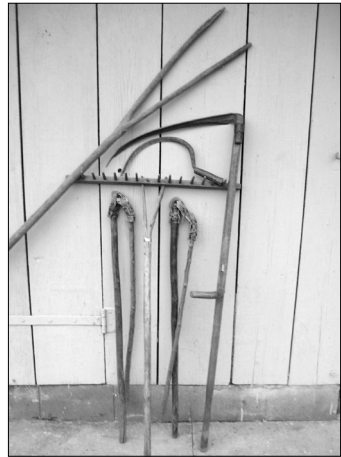

Коса, серп, вила, граблі і ціпи

зерно падало вниз, а полова вітром відносилася в сторону.

У заможніших людей були віялки. У віялок потік повітря створювався віялом з чотирма лопатками, що оберталося в барабані і приводилося в рух корбою зі системою зубчатих передач. Зверху у бункер засипалося зерно, що висипалося вниз. Швидкість висипання регулювалась заслінкою. Потік повітря, створений віялом, видував полови, а зерно по жолобку висипалося в ємність, підставлену під нього. Переваги віялок були в тому, що вони зменшували трудомісткість, дозволяли провіювати зерно у закритих приміщеннях у будь-який час, навіть у дощову погоду і зимою. Віялки часто позичали (орендували) у власників, перевозили їх до себе, або привозили зерно до власника віялки, якщо його було небагато.



Віялка

Кукурудзу жали серпами і складали у купки по 5–7 снопів, і там вони досушувалися до пізньої осені, до закінчення інших польових робіт. Коли появлявся час кукурудзу лупили — звільняли качани від капушини, виламували їх і засипали у кошниці, де зерно в качанах досушувалося. Лупили кукурудзу частіше всього толокою. При потребі, качани досушували в печі, лушили їх, зерно провіювали від полови і мололи на «сипку» (як манна крупа) муку. З муки щодень варили кулешу — густу (круту) кашу, вивертали її з каструлі на дерев'яний кружок і різали на грінки ниткою. Кулешу їли з м'ясними і молочними стравами, з борщами і супами, і вона часто заміняла хліб. Старші люди до цього часу не уявляють собі сніданку без кулеші.

Курузині — кукурудзиння (бадилля кукурудзи) складали у снопи і ним годували худобу. Товсте бадилля спалювалося у грубці (так на Покутті називають плиту для приготування їжі). Тобто нічого не пропадало.

МЛИНИ І ЖОРНА

Млинів у Рожнові було шість — три великих і три малих. Перший називався Корчменний, бо знаходився в центрі села проти корчми. Другий — Печеніцький (був власністю Печеніцького).



*Нижній камінь старого водяного млина
(Двірського)*

Третій — Двірський, бо був побудований на території панського двору. Цей млин мав чотири камені і вальці, на яких мололи муку питльовану (вищого сорту). Були ще два млини на один камінь: один — на потоці Тарновець (на Чаплинцях) і другий — на потоці Хімчинець (Підгорою). Млини обслуговували села Рожнів, Хімчин, Тростянець, частину Кобак і Новоселиці.

В усіх млинах мололи і вдень і вночі безперестанку. І часом було так, що треба було чекати свою чергу кілька днів.

Камені у рух приводилися за допомогою води і водяного колеса через вали з трибами (дерев'яними, спеціальної конструкції шестернями). Кожне колесо крутило свій камінь. Нижній камінь був нерухомим і мав у центрі отвір. Через цей отвір проходив вал, який крутив верхній рухомий камінь. Щілина між рухомим і нерухомим каменями регулювалася, і цим регулювалася крупність муки, яку хотіли змолоти. Верхній камінь мав у центрі отвір, через який з бункера, розташованого над ним, сипалося зерно. Для забезпечення рівномірної подачі зерна бункер мав спеціальну конструкцію. Знизу бункера було прикріплене під певним нахилом до отвору у верхньому камені сито. Бункер із ситом були закріплені на консолях і за допомогою спеціальної передачі при кожному обороті каменя — струшувалися. Зерно при цьому з бункера висипалося на сито, а з нього — рівномірно висипалося в отвір верхнього каменя, потрапляло між камені і молосося. Кількість зерна, яка висипалася між камені, легко регулювалася.

Із усіх млинів у Рожнові залишився тільки один — Двірський, але і він переведений на електричну тягу і оснащений уже новими млинами заводського виготовлення.

Жорна — це малий ручний млин. Нижній камінь



Верхній камінь з бункером для зерна



Жорна



Залишки Двірського водяного млина

у них нерухомий, а верхній з отвором в центрі — рухомий, який приводиться у рух за допомогою руки людини. Для цього у верхньому камені робили ямку для палиці, якою крутили верхній камінь, або на камені закріплювали ручку. Зерно засипали через отвір у верхньому камені. На нижньому камені закріплювався кожух, який утримував верхній камінь під час роботи від сповзання вбік. У певному місці у кожусі робили отвір, через який висипалася мука. Особливо широкого розповсюдження набули жорна під час війни. Як уже було сказано, німці дозволяли молоти у млинах з половини. Тобто, один мішок треба було здати німцям, а другий — змолоти собі. Щоб зекономити, люди заводили жорна і для худоби мололи зерно на жорнах. Важливість наявності жорен у господарстві підтверджують коломийки, які появились у ті часи:

Пише Сталін до Гітлера:
Мелють жорна, як холера.
Гітлер йому відписує,
Що вже й жорна конфіскує.
Дівчинонько, дівчинонько,
Яка ти гонорна,
Я купив тобі фортеп'ян,
А ти просиш жорна.

А після війни, як організували колгоспи, не було тої кількості зерна, щоб вести його до млина — тоді жорна знову запрацювали, «як холера»...

ОЛІЙНИЦІ І СТУПИ



Бербениця і мірка для зерна

кількість насіння соняшника, конопель, льону та гарбузового насіння. З ним треба було щось робити. І його переробляли на олію. Тому у кожному селі було по кілька олійниць, які з осені до весни працювали безупинно.

Олійниця являла собою невелике приміщення, в якому були розташовані прес для витискання олії, велика плита з лотком на всю площу плити для підсушування і підсмажування насіння і ступа для лущення і подрібнення насіння. Основою преса була масивна колода, в якій видовбувалася певної глибини циліндрична камера, внизу якої збоку просвердлювали отвір для виходу олії. З обох торцевих сторін розташовували дві потужні дерев'яні стійки, в яких по довжині видовбували наскрізні пази. В позях вниз-вверх ходила верхня частина преса. Перед видавлюванням олії насіння підсушували і підсмажували на плиті, лушили і товкли у ступі. Частину подрібненої маси загортали у мішковину, клали у камеру, накривали необхідною кількістю дерев'яних кружків, опускали верхню частину преса і за допомогою клинів, які забивали рівномірно з обох боків верхньої частини преса, гнали її вниз і витискали олію. Для полегшення забивання клинів добні, якими забивали клини, робили поворотними і прикріплювали їх до стінок олійниці так, що вони могли повертатися у горизонтальній



Залишки старої олійниці



Камера і кружки, якими користувалися при витисканні олії



Нова олійниця

площині. Таким чином, важку довбню не треба було тримати у руках, а достатньо було різко потягнути її в сторону клина і вдарити нею по клину.

У пізніші часи, у новіших олійницях, замість клинів використовували домкрати.

Ступи були двох видів: горизонтальні і вертикальні. Горизонтальна ступа приводилася в дію перенесенням ваги тіла людини в один або другий бік. Конструктивно вона була простіша і легша у виготовленні, але товкти насіння в ній було важко — швидко стомлювалися ноги. Вдалішою була конструкція вертикальної ступи. Вона приводилася у дію натисканням ногою на важіль, який через коліщатко міцною мотузкою був зв'язаний з бойком ступи, і бойок при цьому піднімався. Коли важіль відпускали — бойок ступи під своєю вагою падав вниз і виконував потрібну роботу — луцив і товк насіння. Відходами виробництва олії був макух (макуха), який згодовували худобі.

ТКАЦТВО І ВИШИВАННЯ

Важливе значення в тодішньому житті мали різноманітні промисли. У крамницях нічого не було, або не було за що купити, тому шевці, кравці, ковалі, теслярі, столярі, гончарі, кушнірі, різьбарі, ткачі, вишивальниці своїми виробами хоч частково зменшували брак цих товарів. Особливо важливе місце займало виробництво на ткацьких верстатах домотканого полотна. Воно потрібне було і дітям і дорослим, і жінкам і чоловікам, і влітку і взимку, і днем і вночі. Тому

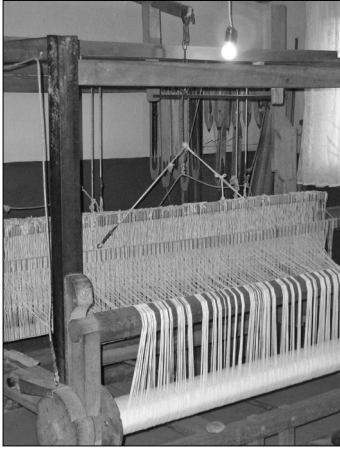

Великий ткацький верстат

кожна сім'я сіяла коноплі та льон. Коноплі сіяли дуже густо. Тоді вони виростали тоненькими і високими. А для насіння — навпаки, дуже рідко, залишали їх по одній, і вони виростали, як смереки. Називали їх коловатницями. З їхнього лика за допомогою вертлюга крутили курмеї і вужища (довгі курмеї) для прив'язування худоби.

Коли коноплі жовтіли, їх «брали» — висмикували із землі разом із корінцями, зв'язували перевеслом у маленькі снопики діаметром близько 10 см і клали в мочуло вимочувати, пригнітивши камінням. Мочуло являло собою яму прямокутної форми, з розмірами приблизно 4 x 6 м, що її викопували біля річки на таку глибину, яка б дозволяла заповнити його водою з річки по прокопаному рівчаку на висоту 30–40 см. У такому мочулі коноплі були 3–4 тижні, або до того часу, поки не починалось відділятися лико від стебла. Ті, хто не мав викопаного мочула, вимочував у річці, але при цьому був ризик, що при піднятті рівня води в річці (що з карпатськими річками часто буває), коноплі могли поплисти за водою. Треба було тоді витягати коноплі на берег, а коли вода спаде — знову мочити.

Вимочені коноплі сушили на сонці. Кожен снопик ставили вертикально, розширивши по кругу нижню частину. Коли коноплі добре висихали, їх тіпали на терлицях. При цьому дрібно ламали стебла й вибивали їх із жмута прядива, яке потім видергували на дергівці. Внаслідок видергування отримували повісмо й клоччя. Повісмо навивали на кужівку й вручну пряли з нього нитки на полотно. У багатьох були механічні прядки, які у нас називали «німецькою кужівкою». Клоччя також пряли грубою ниткою на верети або верітки. Нитки з веретена намотували «вісімкою» на мотовило. З мотовила пряжа знімалася й накладалася



Вертлюг



Дергівка

на кросна, з яких вона змотувалася в клубки. З клубків на ткацькому верстаті нитки намотувалися на основу полотна, а також на шпульки човника ткацького верстата. На верені основа закладалася також із ниток, а «забивали» її грубими нитками із клоччя.

Полотно ціле літо вибілювали на сонці. Для цього розстеляли його на чистій траві, поливали з лійки водою й давали висохнути. Після цього процес повторювався безліч разів. При цьому треба було стерегти, аби капосні качки й гуси не пройшлися по полотну своїми брудними лапками, або не зробили ще щось, коли йшли на річку чи поверталися з неї. Полотно також треба було стерегти від дощу, бо невідомо було скільки він може йти, а сушити вдома полотно було ніде, і воно, мокре, могло запліснявіти. А плісняву відіпрати неможливо. Морока з полотном була велика, але потім можна було хизуватися сорочками такими білими, які не кожен мав.

Верети, як уже сказано, ткали грубими нитками. Часто частину ниток фарбували у чорний колір і ними ткали різноманітні узорі. Ширина верет була 70 сантиметрів. Ними застеляли лавки і лавиці, оббивали стіни над лавицями для захисту білих, побілених вапном стін від забруднення, стелили



Механічна прялка



Спавка, дергівка і кужіль з веретеном



Кросна, з яких пряжу змотували в клубки

на підлогу як хідники, шили з них міхи на зерно, муку, овочі і фрукти. Крім того, з них шили верені. Для цього їх різали на полотнища довжиною 2–2,2 метра, зшивали по довжині — і виходила вереня. Веренею застеляли ліжка, вкривалися нею, коли лягали спати (зимою — ліжниками і перинами), вкривали сіно на санях чи возах, коли їхали

в далеку дорогу і треба було лежати чи сидіти на ньому. Старі верені використовували у господарстві як підстилки для зерна, фруктів, січки та інших цілей.

Крім верет, тканих конопляними чи лляними нитками, багато ткачів ткали декоративні верети із вовняних та інших кольорових ниток з додаванням люрексу й інших декоративних матеріалів. Їх ткали як порт'єри, доріжки на підлогу у святковій кімнати, декоративні доріжки на столи і журнальні столики, жіночі фартушки, як декоративні серветки і т. п.

Ткацькі верстати були різними за конструкцією, розміром і призначенням. Найбільшими були верстати для виготовлення килимів. Найменші — для ткання серветок і рушників, що є найпоширенішими і найулюбленішими виробами покутських майстрів ткацтва. З давніх часів рушники берегли як дорогоцінний скарб. Мамині рушники і скатертина 100-річної давності збереглися до цього часу і у нас.

Що стосується вишитих рушників, то на Покутті вони зустрічаються рідше. Натомість сорочки у більшості випадків прикрашали вишивкою. Сорочки з тканими узорами зустрічаються рідко. Вишивали і вишивають сорочки на Покутті переважно хрестиком. Рідше вишивають гладдю, низинкою та іншими видами вишивки. Раніше кожна етнографічна зона мала свою переважачу техніку вишивки, а головне — кольорову гаму вишивки. Збереглися ці

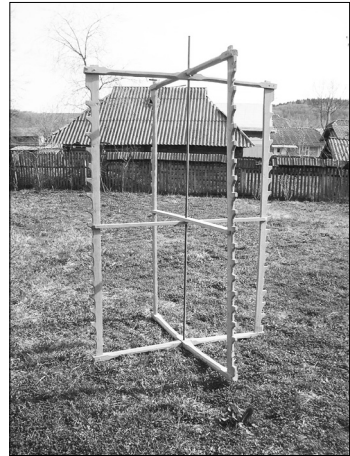

Сноавка

особливості і до цього часу. Хоча значне посилення комунікативності між людьми сприяє запозиченню техніки і зразків вишивки одні в одних і призводить до певної втрати етнографічних відмінностей і самобутності. А зразків і орнаментів вишивок така велика кількість, що заслуговує на окреме дослідження.

На жаль, кількість вишитих сорочок у вжитку останнім часом зменшується. З фотографії нашого випуску 10-го класу у 1957 році видно, що всі 24 випускники були у вишитих сорочках. А на сучасних фотографіях не знайдеш й жодної. Навіть на свята і урочистості не тільки молодь, а й чоловіки і жінки старшого віку вишиванки одягають рідко.

Згадується випадок, коли на урочистостях з відзначення заснування Галича свій виступ перед багатотисячними гостями свята Федір Погребенник, наш визначний рожнівчанин, лауреат Національної премії ім. Т. Шевченка, почав так: «Панове українці! Де ви? Де ваші вишиті сорочки?» Той крик душі нашого визначного земляка мали би ми почути. Бо вишиванка і рушник були і залишаються символами України. А не поважати свої символи негоже.

Високо цінується українська вишивка у багатьох європейських, заморських і заокеанських державах, особливо в Канаді, Аргентині, Сполучених Штатах, де проживає численна українська діаспора. Заслуговує на увагу також тенденція до виготовлення різноманітного



*Малий ткацький верстат
(для рушників і серветок)*



Хлопці зі Стеблицької (50-ті роки)

стилізованого модного сучасного жіночого і чоловічого одягу з елементами української вишивки із використанням білого і кольорового бісеру, люрексу, мережива, машинної вишивки тощо. І щоб це все побачити, треба побувати на базарі у Косові або Коломиї (див. кольорові світлини).

ОДЯГ



*Весільний одяг рожнівчан
(20-ті роки минулого століття)*

Нижню білизну і чоловікам і жінкам шили з полотна. Поверх довгої сорочки дівчата одягали спідниці, а старші жінки — опинки. Опинки ткали із кольорових вовняних ниток. В ширину ткали такою, щоби її вистачило обгорнути (обіпнути) жіночий стан із запасом, який накладався на початок опинки. Після цього жінки підперезувались довгою окривкою (крайкою), яку кілька разів обводили навколо талії і її кінець затикали за намотану на талії окривку. Довжину опинки робили

по зросту і вона не повинна діставати до землі на 15–20 сантиметрів. Окривку ткали також із кольорових тонких шерстяних ниток. Ширина окривки була від 7 до 10 сантиметрів. На кінцях окривка мала декоративні червоні китиці. Зверху одягали крушину (кептар), короткий кожушок рудого кольору або кожух. На голові носили хустки. Дівчата зав'язували хустки під підборіддям, а заміжні жінки — по-молодицьки — позаду голови. Зимою і дівчата і жінки носили товсті «бити» хустки, заправлені під кожух. На ноги взували постולי або чоботи. Пізніше — туфлі, черевики і чоботи (див. кольорові світлини).

Чоловіки поверх білизни одягали штани, кептар, а в холодніші часи — байбарак (короткий, схожий на сучасний бушлат кожушок),

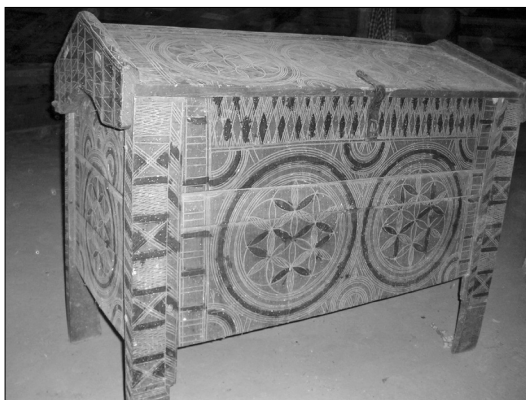

Скриня для зберігання святкової одежі



Дерев'яний замок

або кожух. Кожухи і кептарі шили з вичиненої овечої шкіри. І жінки і чоловіки кожухи шили білі, буденні і «писані» — вишиті, святкові. Кожухи облямовували чорним або сивим каракулевим смушком. У дешевому варіанті смушки часом плели із шерстяних ниток. Святкові кожухи і святковий одяг зберігали в скринях, одягали тільки у святкові дні, і їх вистачало майже на все життя. Низ кожуха був розширений (розкльошений), що не сковувало рухів при виконанні будь-якої роботи, при сиданні на коня, на віз і т.п. Зимою до шлюбу молодята часом шили собі нові білі кожухи, і тоді їх називали шлюбними. В інших випадках до шлюбу йшли у святкових писаних кожухах чи кептарях, якщо було ще тепло. На головах чоловіки носили капелюхи, а зимою — чорні або сиві каракулеві шапки. Взувалися так само, як і жінки.



Білий кожух спереду



Білий кожух ззаду

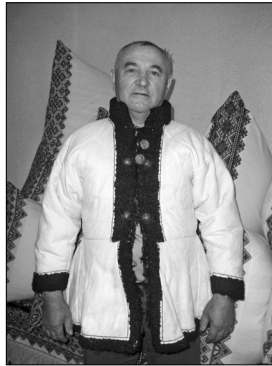

*Білий весільний кожух
спереду*



*Білий весільний кожух
ззаду*



*Одяг рожнівських хористів, 1943 рік
(керівник – отець Хортник)*

Під кінець звернемо увагу на те, що площа, зайнята вишивкою на покутських кептарях і кожухах, порівняно з гуцульськими, помітно менша. Кольорова гама вишивок також не криклива, врівноважена, хоч і різнобарвна. І по вишивці, і по гамі кольорів неважко помітити, що Покуття є самотньою перехідною зоною між Гуцульщиною і Бойківщиною, де вишивки і гама кольорів ще стриманіші. Такі ж висновки можна зробити аналізуючи мову, пісні, звичаї, обряди, будівлі та інші матеріальні і духовні надбання покутян.

ЗОЛЬНИЦЯ

В часи, коли з миючими засобами було суцужно, або їх взагалі не було, зільниці або зольниці у житті людей відігравали важливу роль. За допомогою зольниць люди могли прати брудну білизну без мила і миючих засобів. Зольницю виготовляли з товстого стовбура старої верби, серцевина якої добряче підгнила. З такої верби вирізали рівну частину стовбура довжиною 1–1,2 метра, видовбували підгнилу серцевину і знизу прибивали дерев'яну решітку. Таку зольницю ставили на цебер (шаплик), підставивши під неї два бруски. У зольницю майже до верху накладали брудну білизну, наверх неї стелили шматок тканини, в який насипали попіл (золу — звідси і зольниця). Потім кип'ятили воду і повільно виливали її на попіл. Вода, проходячи через попіл, ставала лужною, проходила через усю білизну і витікала у цебер. Цю операцію повторювали кілька разів, поки з попелу не вимивалися всі лужні елементи. Після цього білизну вивозили на річку і прали.



Зольниця

Прання виконувалося пранником на стільці для прання. Білизну полоскали у річці, викручували і знову прали пранником, що повторювалося кілька разів. Вкінці білизну викручували і розвішували для висушування. Висохлу білизну намотували на тачівку (качалку) і «тачели» маглівкою (рублем). При цьому розбивалися рубці білизни, і вони, і сама білизна ставали м'якшими, приємнішими на дотик. Дехто користувався прасками, які нагрівалися розжаренням вугіллям, або прасками, які нагрівалися на гарячій плиті.

СІЧКАРНЯ



Січкарня

Призначення січкарні — сікти сіно, соломю, стебла кукурудзи, траву, конюшину, люцерну та інші стебла рослин на січку. Основний елемент січкарні — барабан із ріжучими двома, або чотирма ножами спеціальної форми. Чотири ножі ставили тоді, коли треба було отримати дрібну січку (наприклад, коли треба було посікти люцерну на добавку у корм свиням).

Два ножі ставили для різання січки з кукурудзи, соломи і сіна на корм худобі. Барабан з ножами у січкарні закріплений на валу, і приводиться у рух корбами з двох сторін. Від основного вала через зубчасті шестерні приводяться у рух зубчаті вали, що подають стебла під ножі січкарні. Таким чином стебла по лотку подаються під ножі, які ріжуть їх на січку.

Вигідність годівлі худоба січкою полягає в тому, що січку можна запарити гарячою водою, приправити висівками, тертими овочами, сіллю і т. п. Тоді худоба краще поїдає корм, не викидає його під ноги і результати такого годування кращі й економічніші. У пізніші часи до січкарні почали прилаштовувати електричний привід, що значно полегшило різання січки.

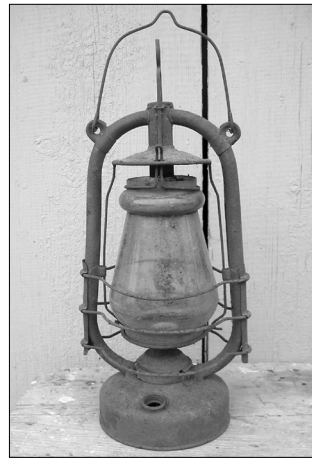

Ліхтарня

КОВАЛЬСТВО

Ковальство у давніші часи мало переважно прикладний характер. Коли не було ще зварювання металу, всі роботи з цим матеріалом виконували ковалі. Вони ж виробляли найрізноманітніші вироби з металу. Потреба в них була така велика, що в селі ковалів було по декілька. По сусідству з нами жив циган Коцьо, тож моє дитинство



Ковальське горно

пройшло під передзвін ковадла. Залізо ковалі розігрівали у горні за допомогою згораючого вугілля. Інтенсивність і температура горіння збільшувалася за допомогою піддування повітря, яке подавалося у горно за допомогою спеціального ковальського міха. Міх у рух приводився вручну, тому ми не раз чули, як Коцьо кричав своєму синові Михайлові: «Димай, Міську, димай!»

Сьогодні ковальство втратило свій прикладний характер і стало, в основному, декоративним. Ковалі виготовляють в'їзні брами, огорожі, парапети балконів і лоджій, перила сходових маршів та інше. Піддув горна повітрям відбувається вентилятором. Але метод виготовлення не змінився — розігрітий метал, ковадло і молот. Незважаючи на це, естетична довершеність виробів покутських майстрів вражає. Проходячи селом і розглядаючи будинки, брами і огорожі, відчуваєш себе у музеї під відкритим небом. І що важливо — покутські майстри ніколи не повторюються. Кожен наступний витвір у кожного коваля чимось відрізняється від попереднього. З іншого боку — конкуренція. І одне й друге, на мій погляд, є рушійною силою вдосконалення форми, естетики і якості виробів покутських ковалів (див. кольорові світлини).



Ковадло і молот — головні інструменти коваля

СТОЛЯРНІ ВИРОБИ

Ще кілька десятиліть тому потреба у столярних виробках була дуже великою. Всі вікна і двері, шафи, кухонні шафи і буфети, ліжка, столи, канапи, лавки, стільці й інші вироби виготовляли столярі. Був час, коли існували цілі артілі столярів. Майстри столярної справи



*Дерев'яний велосипед
і його власник*



Столярний верстат і столярні інструменти завжди мали учнів, яких навчали цього ремесла, і які з часом заміняли їх. Всі, або майже всі операції по виготовленню столярної продукції виконували вручну, що сприяло появі дуже великої

кількості ручних інструментів і приладдя для її виготовлення. З появою електричних приводів столярна справа механізується, трудомісткість виготовлення зменшується, але з появою меблевих фабрик, деревообробних комбінатів і підприємств по виробництву метало-пластмасової продукції потреба у столярних виробах індивідуального виробництва стрімко зменшується. Сферою діяльності столярів залишилося виконання індивідуальних дизайнерських проектів сходових маршів, елементів інтер'єру, альтанок, саун, виготовлення рідкісних виробів, навіть дерев'яних велосипедів. Багато столярів перекваліфікувались на виробництво сувенірної і вжиткової продукції за допомогою токарних станків для обробки деревини, виготовлення продукції із застосуванням різьби по дереву, інкрустації, аплікації і т.п. Різьба по дереву і інкрустація в останні роки набули широкого зростання. У рожнівській середній школі викладається цей предмет. Школа пишається своїми учнями — лауреатами республіканських і міжнародних виставок, але ця тема заслуговує на окреме дослідження і висвітлення.



*Спіральні дубові сходи — чудо-витвір
покутських майстрів*

ПИСАНКАРСТВО

Чи не найшановнішим атрибутом Великодніх свят є писанка. Писання писанок було відоме ще у дохристиянські часи. Язичники розписували писанки певними символами, котили їх по траві, і по символу, на якому зупинялася писанка, старалися передбачити майбутній урожай, плодovitість худоби, благополучність власної долі та інше. Згодом символи перейшли в орнамент. Християнство увібрало в себе багато місцевих звичаїв і народних традицій, в тому числі і розписування писанок.

За технікою виконання писанки діляться на три види: «мальованки» — що їх розмальовують фарбою за допомогою пензля, «скобанки» або «дряпанки», орнамент яких видряпується на пофарбованому яйці (або на яйці з коричневою шкаралупкою), і писанки, які розписуються за допомогою розплавленого воску спеціальними писачками. Розписується така писанка у кілька прийомів. Спочатку писачком наносять віск на ті місця, які на писанці повинні залишитися білими. Коли віск захолов, писанку фарбують фарбою найменшої інтенсивності, наприклад жовтою. На помальоване яйце жовтою фарбою знову писачком наносять віск на ті місця, які на писанці повинні залишитися жовтими. Коли віск захолов, писанку знову занурюють у фарбу більшої інтенсивності, ніж жовта, наприклад, у зелену.

Вище описаний процес треба повторити стільки разів, скільки хочеться мати кольорів на писанці. Остання операція — фарбування тла писанки. Для цього писанку занурюють у фарбу найбільшої інтенсивності — темно-вишневу, коричневу, темно-синю або чорну. Після висушування писанку підігрівають, знімають віск, витирають залишки воску і — писанка готова.

Кожен регіон України має свій характерний орнамент писанки і кольорову гаму. Знавці легко розрізнять космацьку писанку, в якій дуже дрібний геометричний орнамент і переважає жовта кольорова гама, від покутської писанки, в якій орнамент крупніший і переважаюча кольорова гама — темно-вишнева чи темно-коричнева. Звичайно, мають місце і перехресні впливи між регіонами, але вони незначні (див. кольорові світлини).

Українське писанкарство, цей самобутній вид мистецтва, відоме далеко за межами України, є її гордістю, і своєю мистецькою довершеною дивує весь світ.

ПІСЛЯМОВА

Шановний читачу!

У запропонованій книжці я старався коротко викласти різні сторони життя одного села і його жителів, в тому числі історичні і політичні події, долі простих і визначних людей, особливості покутських будівель, одягу, знарядь праці, звичаїв і обрядів. При цьому в першій частині книжки згадано численну кількість подій і фактів, свідчень і навіть переказів.

Я далекий від думки, що запропонована книжка дає повну інформацію про минулі політичні й історичні події, про долі людей і їхні старання й жертвовність в ім'я кращого майбутнього. Це, скоріше, світлини з минулого й сучасного, часом зворушливі й хвилюючі, як на мене, за якими можна простежити долю Рожнова, рідного Покуття й України. Незаперечним є те, що в усіх напрямках пізнання і вивчення минулого ще дуже багато білих плям. У книжці багато свідчень людей старшого віку, які викладали свої спогади по пам'яті. Усвідомлюю, що можуть мати місце певні неточності і навіть помилки, тому наперед у всіх прошу вибачення. Дуже багато треба було би перевірити й уточнити, а може, і переоцінити, звернувшись до державних архівів і архівів КДБ, які, Слава Богу, вже частково відкриті.

В інших розділах я старався доповнити першу частину книжки побутово-звичаєвими сторонами життя покутського села. Як це мені вдалося — судити вам. Усвідомлюю, що далеко неповним є виклад особливостей покутських будівель, одягу, звичаїв і обрядів, але сподіваюся, що і в такому обсязі він буде цікавим і корисним. А на закінчення, з надією на вашу усмішку, — гумореска:

Про Грапину і Юстину

Колись була у Рожнові
Маленька хатина,
Жила у ній молодичка,
А звали — Грапина.

Файна була господиня,
Файно газдувала,
Худобини не тримала —
Лишень кури мала.

А через пліт з перелазом
Ще одна хатина —
Жила у ній проворненька
Сусідка Юстина.

Та й казала та Грапина
Сусідці Юстині,
Що кури би не міняла
Навіть і за свині:

«В мене кури такі файні —
Не то, що ті твої,
Щодень несуть по яйцеві,
А часом і двоє».

Щодень яйця рахувала.
Раз дійшло до неї,
Що із гнізда пропадає
Щодень по яйцеві.

Хто би тото міг робити? —
Думала Грапина,
Не інакше як та відьма —
Сусідка Юстина.

А все винен той перелаз,
Що є в нас у плоті,
Певно краде вона тоді,
Як я на роботі.

Але ж хитра та Юстина!
Аби не попалась,
Краде яйця по одному —
Би'м не здогадалась.

Як напала на Юстину
Одненької днини,
То все село співчувало
Бідній тій Юстині.

Казала їй: «Ти злодійка!
Злодійське насіння,

Твоя мама така була,
Й усе покоління!»

Та чи не гріх Вам, Грапино,
Казати такої,
Та кури я маю також,
Й маю яйця свої.

Посварились дві сусідки,
Стали ворогами,
Одна одну посилали
До дідьчої мами.

На другий день чутка швидко
Дійшла до Юстини,
Що ще вчора до обіду
Сталося в Грапини.

Тої днини десь чоловік
Грапинин в stodолі
Знайшов курку, що сиділа
На яйцях в соломі...

Давно нема вже Грапини,
Нема і Юстини.
Вже їх хати розвалили
Одненької днини.

Діти, внуки вже вирости
Покінчали школи,
Але приятні між ними
Не було ніколи.

Хати нові збудували,
Нічим не требують,
Пройшли роки, а сусіди
Й досі ворогують.

На це кажуть старші газди,
Що були в бувальцях:
«Люди добрі! Не сваріться
За якісь там... яйця».

З надією, що праця над запропонованою книжкою не була марною —

Микола Гушул
20 травня 2013 року, м. Київ

Тел.: 430–68–31
067–443–34–52
063–180–98–05
095–150–74–55
e-mail: mvgushul@ukr.net

Подяка

Висловлюю щиру подяку синам, родичам і друзям, які зробили посильні пожертви на видання цієї книжки:

Гушул Богдан Миколайович	2000 грн;
Гушул Василь Миколайович	1000 грн;
Гушул Володимир Васильович	1000 грн;
Гурей Ольга Василівна	1000 грн;
Прокопів Василь і Ярослав	1000 грн;
Tino Zschauer, Leipzig	1500 грн;

ПРИМІТКИ І ЛІТЕРАТУРА

1. *Мацко Ф.* Історія села Рожнова. — Косів: Писаний Камінь, 2008.
2. *Сіреджук П., Семеншин О.* 600-річний Рожнів (Рознів). — Львів: Грегит, 2009, Ч. 5.
3. *Вавричин М.* Маловідомі карти України Г. Боплана. Боплан: Україна. Збірник наукових праць. — Львів, 1988.
4. *Грабовецький В.* Уторопи. Сторінки історії. — Івано-Франківськ: Нова Зоря, 1997.
5. *ЦДАЛ.* — Ф.159. — Оп. 9. — Спр. 2308.
6. *ЦДАЛ.* — Ф.146. — Оп. 19. — Спр. 7020.
7. *Пилип'юк В., Сіреджук П.* Новоселиця над Рибницею. — Львів: Світло і тінь, 2006.
8. *Полонська-Василенко Н.* Історія України. — Мюнхен: Українське видавництво, 1976.
9. *Українська Радянська Енциклопедія.* — Київ: Головна редакція УРЕ, 1983.
10. *Посівнич М.* Молодість Степана Бандери. — Львів: Грегит, 2009, Ч. 5.
11. *Кириченко Б.* Неспішні роздуми. — Київ: Вид-во Європ. ун-ту, 2007.
12. *Іванцюра І.* Доброгостів. Історико-географічний мемуарний нарис. — Україна, 2001.
13. *Пилипейко Б.* Містечко над Рибницею. — Косів: Писаний Камінь, 2004.
14. *Кубійович В.* Початки Української дивізії «Галичина». Історико-публіцистичний збірник «Українська дивізія «Галичина». — Київ–Торонто: ТОВ «Негоціант — Плюс», 1994.
15. *Паньківський К.* Військові справи. Дивізія «Галичина». Історико-публіцистичний збірник «Українська дивізія «Галичина». — Київ–Торонто: ТОВ «Негоціант — Плюс», 1994.
16. *Павличко Д.* Гранослов. — Київ: Радянський письменник, 1968.
17. *Андрусяк М.* Брати вогню. — Коломия: Вік, 2005.
18. *Андрусяк М.* Брати грому. — Коломия: Вік, 2001.
19. *Мірчук П.* Українська Повстанська Армія, 1942–1952. — Львів: Провіта, 1991.
20. *Українська Повстанська Армія.* Збірка документів за 1942–1950 рр. — Видавництво закордонних частин ОУН, 1957*.
21. *Книга пам'яті України.* Івано-Франківська область. — Львів: Камінь, 1998, Т. 2.
22. *Радий Я.* Патріарх Володимир (Романюк): Мученик за життя, великомученик по смерті. — Донецьк, Б. в.
23. *Винничук Ю.* Скалічене життя. — Снятин: Прут Принт, 2007.

* Місце видання не вказано.

24. *Гуцул М.* Будівлі Покуття. — Косів: Писаний Камінь, 2002.
25. *Гуцули* у визвольній боротьбі. Спогади січового стрільця Михайла Горбового. Ред. Р. Коваля. — Київ — Вінниця: ДП Державна картографічна фабрика, 2009.
26. *Глібчук В.* Чотири птахи і доля чемпіона. — Косів: «Гуцульський Край», Ч. 27, 24.06.2000.
27. *Погребенник Ф.* Штрихи до автобіографії. Щасливий у праці. Збірник праць. — Київ: Криниця, 2000.
28. *Підлетьйчук П.* «За спалену хату, за зрубаний сад...». — Косів: Писаний Камінь, 2009.

ЗМІСТ

Вступне слово	5
ЧАСТИНА ПЕРША. РОЖНІВ І РОЖНІВЧАНИ	8
Родинне гніздо	8
Тато	13
Мамина родина	17
Минуле Рожнова	19
Походження назви села	19
Про що говорять архіви	20
Рожнів у недалекому минулому	24
Перша світова війна	31
Західно-українська Народна Республіка	36
Рожнівські Січові Стрільці	39
Рожнів у часи панування Польщі	42
Грані життя Рожнова і рожнівчан	44
Діяльність «Просвіти» в Рожнові	44
Школа	47
Господарювання у Рожнові	51
Громадсько-політичне життя Рожнова і Галичини	55
Перші рожнівські комуністи	59
Церкви в минулому	60
Знищення церков	66
Патріарх Володимир (Романюк)	70
Пожвавлення духовного життя	72
Окупація Польщі і анексія Галичини	77
Війна	82
Окупація	82
Евакуація	89
Татусь на війні	92
Татусь повернувся	96
Війна за право жити	100
Колгосп	100
Виживаємо	105
Я школяр	115
Репресії	126
Виселення до Сибіру	126
Переселення хуторів	136
Рожнів бореться	138
Кілька слів від себе	138
Підпільники і повстанці	139
Петро Кондрук і намісник Марія	145

Синочок	150
Бункер	152
Останній рожнівський повстанець	153
Спогади засудженої	156
Вони боролися за волю України	163
У світ широкий	194
Перші кроки	194
Кривополе	195
Грамітне	199
У політехнічному	202
Перші роки	202
Симфонічний оркестр	208
Арабська зала	210
Розчарування	211
Мій друг Ата	213
Студентські будні	214
Призначення	215
Брати і сестра	217
Михайло	217
Володимир	221
Ольга	224
Діти та внуки	226
Василь	226
Богдан	229
ЧАСТИНА ДРУГА. ЗВИЧАЇ ТА ОБРЯДИ	232
Свята та будні	232
Різдво	232
Великдень	246
Храм	249
Толока	252
Ігри та розваги	255
Війна	255
Кампа	255
Два вогні	256
Свинка	257
Бальонта	257
Зимові розваги	258
Покутське весілля	259
День перший (заченані)	261
День другий. Запрошення на весілля	264
День третій. Урочиста реєстрація шлюбу	268
Весільний обід	274
Повниця	275
Бояри	278

Дари молоді.....	288
День четвертий. Свашки.....	291
День п'ятий. Сніданок	295
ЧАСТИНА ТРЕТЯ. МАТЕРІАЛЬНА КУЛЬТУРА	301
Будівлі Покуття.....	301
Вступне слово	301
Традиційне покутське житло	301
Планування будівництва і будівництво фундаменту	303
Підвальні приміщення	305
Будівництво корпусу будинку, будівництво каркасу.....	309
Будівництво другого поверху	314
Покриття даху шифером	321
Покриття даху бляхою	323
Обмащування будинку.....	327
Обштукатурювання будинку	329
Фарбування стін.....	334
Обклеювання шпалерами.....	335
Пічне опалення	337
Будівництво камінів.....	339
Плита і лежанка	342
Облицювання плиткою	344
Будівництво цегляних двоповерхових будинків	346
Очисні споруди	348
Будівництво господарського комплексу.....	350
Стодола і стайня	351
Будівництво пивниці	353
Інші приміщення господарського комплексу. Сушарка-бужарка	355
Копання криниці	357
Подвір'я і огорожа.....	360
Промисли та знаряддя праці	364
Плуг.....	364
Борона	365
Знаряддя для збирання врожаю	366
Млини і жорна.....	367
Олійниці і ступи	370
Ткацтво і вишивання	371
Одяг.....	376
Зольниця	378
Січкаря	379
Ковальство.....	379
Столярні вироби.....	380
Писанкарство.....	382
Післямова	383
Примітки і література.....	387

Микола Васильович Гушул

РОЖНІВ І ПОКУПЛЯ

МИНУЛЕ Й СУЧАСНЕ,
ДУХОВНЕ Й МАТЕРІАЛЬНЕ

У виданні збережено стилістику автора

Літературний редактор — *Анатолій Щербатюк*

Коректор — *Валентина Іванченко*

Музичний редактор — *Юрій Бель*

Дизайн — *Микола Гушул, Євген Ткаченко*

Комп'ютерна верстка — *Євген Ткаченко*

Світлина панорами села на обкладинці — *Юрія Магдича*

Підписано до друку 05.11.2013. Формат 60x84 1/16.

Друк офсетний. Гарнітура PetersburgC.

Умовн. друк. арк. 22,05.

Наклад 300 екз.

ТОВ «Світ Успіху»,

03150, м. Київ, вул. Антоновича (Горького), 112, оф. 5

Тел.: (044) 521-61-87; e-mail: su@it-mark.net

<http://www.svit-uspihu.org.ua>

Свідоцтво про внесення до Державного реєстру видавців

№ 1648 від 14.01.2004 р.