

Міністерство освіти і науки України
Відкритий міжнародний університет розвитку людини «Україна»
Наукове товариство студентів, аспірантів,
докторантів і молодих вчених
Всеукраїнська молодіжна громадська організація
студентів-інвалідів «Гаудеамус»

МОЛОДЬ: ОСВІТА, НАУКА, ДУХОВНІСТЬ

Тези доповідей
XIV Всеукраїнської наукової конференції
студентів і молодих вчених
(м. Київ, 4–6 квітня 2017 р.)

Частина II

Київ
2017

Рекомендовано до друку

*Вченою радою Відкритого міжнародного університету розвитку людини «Україна»
(Протокол № 1 від 24 лютого 2017 р.)*

Організаційний комітет конференції:

Таланчук П.М., Президент Університету «Україна», д.т.н., професор, Голова організаційного комітету; **Коротєєва А.В.**, проректор з навчально-виховної роботи, к.е.н., професор, заступник Голови організаційного комітету; **Кучерявий І.Т.**, д. філос.н., професор, перший проректор; **Журавльова В.М.**, фінансовий директор; **Коляда О.П.**, директор департаменту стратегії розвитку університету, к.т.н.; **Кириленко В.В.**, директор департаменту господарської роботи; **Нікуліна Г.Ф.**, начальник науково-дослідної частини, к.т.н.; **Веденєєва О.А.**, начальник управління навчально-виховної роботи; **Барна Н.В.**, директор Інституту філології та масових комунікацій, д.філос.н., доцент; **Нестеренко С.С.**, директор Інституту економіки та менеджменту, к.е.н., доцент; **Малишев В.В.**, директор Інженерно-технологічного інституту, д.т.н., професор; **Павленко В.І.**, директор Інституту комп'ютерних технологій, к.т.н., доцент; **Адирхаєв С.Г.**, директор Інституту соціальних технологій, д.пед.н., доцент; **Терешенко А.Л.**, директор Інституту права та суспільних відносин, к.ю.н., доцент; **Мовчан В.О.**, декан факультету біомедичних технологій, к.б.н., доцент; **Бєбик В.М.**, завідувач науково-дослідної кафедри суспільно-політичних наук, глобалістики та соціальних комунікацій, д.політ.н., професор; **Олефір В.І.**, завідувач кафедри цивільного, господарського та кримінального права, д.ю.н., професор; **Фрицький Ю.О.**, завідувач кафедри конституційного, адміністративного права та соціально-гуманітарних дисциплін, д.ю.н., професор; **Іванова І.Б.**, завідувач кафедри соціальної роботи та педагогіки, к.пед.н., доцент; **Сердюк Л.З.**, завідувач кафедри психології, д.психол.н., професор; **Калакура М.М.**, завідувач кафедри технології харчування, к.т.н., професор; **Кушевська Н.Ф.**, завідувач кафедри сучасної інженерії та нанотехнологій, д.т.н., професор; **Дударєв В.М.**, завідувач кафедри дизайну, к.арх., доцент; **Дубас А.О.**, к.е.н., доцент; **Монтрін І.І.**, завідувач кафедри маркетингу, к.е.н., доцент; **Дубас Р.Г.**, завідувач кафедри менеджменту, д.е.н., доцент; **Забара С.С.**, завідувач кафедри інформаційних технологій та програмування, д.т.н., професор; **Волинець О.О.**, завідувач кафедри документознавства та інформаційної діяльності, к.філос.н.; **Ярошовець Т.І.**, завідувач кафедри видавничої справи, поліграфії та редагування; **Бєлоусова Н.В.**, к.г.н., доцент; **Махінов В.М.**, завідувач кафедри іноземної філології та перекладу, д.пед.н., професор; **Коломієць О.В.**, завідувач кафедри української мови, літератури та східних мов, к.філол.н., доцент; **Головченко Н.І.**, директор Імідж-центру, к.пед.н., доцент; **Дубовський О.С.**, директор видавничо-друкарського комплексу; **Сидоренко В.А.**, начальник відділу організації виховної роботи; **Федоренко Т.В.**, голова наукового товариства студентів, аспірантів, докторантів і молодих вчених, к.ю.н.; **Бєлаш О.В.**, президент студентського самоврядування.

Молодь: освіта, наука, духовність: тези доповідей XIV Всеукр. наук. конф., м. Київ, 04–06 квітня 2017 р. У II част., ч. II. — К. : Університет «Україна», 2017. — 572 с.

У збірнику вміщено тези доповідей XIV Всеукраїнської наукової конференції студентів і молодих вчених «Молодь: освіта, наука, духовність», у яких відображено результати наукових досліджень студентів і молодих вчених у галузях економічних, юридичних, біологічних, психологічних, педагогічних, соціологічних, політичних, філологічних і технічних наук.

© Університет «Україна», 2017

ВСТУПНЕ СЛОВО

В Університеті «Україна» щорічно в рамках заходів до Дня науки в Україні проводиться Всеукраїнська наукова конференція студентів і молодих вчених «Молодь: освіта, наука, духовність».

Продовжуючи добру традицію, ми відкриваємо збірник тез доповідей учасників конференції новими віршами талановитої поетеси Світлани Патри, випускниці Університету «Україна». В них оспівана краса рідної землі, віра в добро, щастя і палка любов до життя.

Організаційний комітет

*День настає,
А зорі весняні
Розквітли у росах німих.
У серце прийде
Найкраще із незнаних
Ожилих сновидь моїх
Квіти панують в них.*

*Світанок пільму розганяє
Відчай на сонці розстав,
Осінній туман відлітає,
Бо час мій уже настав.
Омріяне диво, прийди!
Душі моєї щастя – прилинь!
А сум і зневіра – іди!*

*Коли прокинеться весна,
Прокинуться у небі зорі,
І стане ближчим Чорне море,
Розкине крила Океан.*

Коли повернеться весна,
Розквітнуть в щасті душі-квіти,
І полетять, як птахи, світом,
Вони проб'юються крізь туман.

Та наша все ж прийде весна,
Вона розвіє всі омани,
В серцях неначе сніг розтане
Чужий тягар, чужа вина.

Коли прокинеться весна,
До сонця руки простягну,
У вир вишневий я пірну...
Коли закінчиться війна.

КРИЛАТИМ, ЩО ЗМУШЕНІ ВИПУСКАТИ КІГТИ...

Воїни. Соколики. Орли!
Ті, що пташатами вчора були.
Ті, що росли солов'ями,
А чи дрібними горобчиками...
Змушені – іншими стати!
Нема часу життю дорікати,
Хоч у душах все в'яне,
Сльози стають камінчиками...

Орли, що росли солов'ями,
Квіти по між бур'янами.
Крила тендітні – зміцніли,
Кігті сталеві – яріють.
Щоб душі дівочі – співали,
Небо і Земля – розквітали.
Щоб нові пташата злетіли
Туди, де щастя зоріє.

МОРЕ, ЩО ЗВЕТЬСЯ ЖИТТЯ

Я поринаю в житейське море,
Безстрашно у ньому пливу
Манять мене ці безмежні простори
Світу, в якому живу.
Світ, у якому є посмішка друга,
Світ, що невпинно страждає від зла,
Де вистачає і болю, і туги,
Та все ж – багато людського тепла!
Світ, що наповнений щастям і горем,
Манить мене, мов зоря.
І я пливу у безмежних просторах
Моря, що зветься Життя.

ПРИЙШЛА ВЕСНА

Прийшла весна,
Сади вже розквітають.
Прийшла весна –
І солов'ї співають.
Небес блакить
Покровом розіслалась.
Ця дивна мить
В душі моїй зосталась.
А дні ідуть
І сяють самоцвітом
Сади цвітуть,
Як молоком обліті.
Душа цвіте!
Цвіте усе навколо!
Весна іде!
Травнево! Світанково!

СЕКЦІЯ X

СУЧАСНІ ТЕХНОЛОГІЇ ЗМІЦНЕННЯ ЗДОРОВ'Я ЛЮДИНИ

ОСОБЛИВОСТІ КОРЕКЦІЙНО-ПЕДАГОГІЧНОГО СУПРОВОДУ НАВЧАЛЬНОЇ ДІЯЛЬНОСТІ СТУДЕНТІВ З ПОРУШЕННЯМИ ОПОРНО-РУХОВОГО АПАРАТУ

Бабчук Г.І.,

*У курс, група ФР-51, спеціальність «Фізична реабілітація»,
Хмельницький інститут соціальних технологій
Університету «Україна»,
к. тел. (067) 173-88-60*

Науковий керівник: Матвійчук В.М., старший викладач

Зміни в сучасному суспільстві та пов'язані з ними інтенсифікація праці, комп'ютеризація навчання і виробництва ставлять нові підвищені вимоги до фізичних і психічних якостей людини (концентрація, об'єм і перемикання уваги, емоційна стабільність, необхідність приймати важливі рішення, специфічна витривалість, швидкість і спритність у діях та ін.). Крім того, сучасна людина повинна мати достатні резерви здоров'я, які дозволили б не знижувати якість професійної діяльності. На теперішній час в нашій країні (за статистичними даними, отриманими в Міністерстві праці та соціальної політики), нараховується біля 55000 інвалідів дитинства, серед яких близько 18600 мають порушення опорно-рухового апарату, що складає приблизно 34,6%. З них більше половини студентів сьогодні навчається в Університеті «Україна», який має досить розгалужену мережу в усіх регіонах України. Серед порушень опорно-рухового апарату провідними є патології хребта (лордоз, кіфоз, сколіоз), вроджені вивихи суглобів, порушення постави тощо. Та при цьому важким інвалідизуючим фактором в більшості ви-

падків виступає цереброорганічна патологія мозкових систем, які відповідають за рухові функції дитини. Такі відхилення в навчально-методичній літературі прийнято називати дитячими церебральними паралічами (надалі — ДЦП).

Корекційно-педагогічний процес у навчальному закладі побудований з урахуванням специфіки дефекту і пов'язаних з ним особливостей розвитку підлітків. При усій різноманітності вроджених і рано набутих порушень опорно-рухового апарату спостерігається подібність проблем. Це відхилення в розвитку сенсомоторних функцій, що пов'язано як з органічними ураженнями нервової системи, так і з обмеженими можливостями пізнання оточуючого світу, внаслідок моторної недостатності. Це патологія розвитку мовлення, яка має органічну природу і загострюється дефіцитом спілкування. Це емоційна лабільність, що супроводжує хронічні захворювання, психологічна пасивність, що виникає внаслідок гіперопіки в сім'ї.

Таким чином, підсумовуючи особливості корекційно-педагогічного супроводу навчальної діяльності студентів з ДЦП, можна зробити висновок, що система роботи здійснюється за такими загальними принципами: компенсації, що передбачає проведення роботи відповідними спеціалістами; взаємозв'язок кожного спеціаліста з урахуванням напрямку діяльності інших працівників; поєднання індивідуального підходу з груповими формами роботи; щоденного обліку психофізичного стану підлітка при визначенні об'єму і характеру знань; пріоритетного формування якостей особистості, необхідних для успішної соціалізації та професійної реалізації особистості [1].

Корекційно-розвивальна робота з підлітками ДЦП — процес тривалий і багатогранний, але за умови правильного навчання і виховання в дитинстві, багато осіб, незважаючи на тяжкі вади, живуть активним, незалежним життям, навчаються в ВНЗ, професійно адаптуються. З урахуванням тенденцій розвитку освітньої інтегрованої системи всезростаючу роль відіграють процеси створення умов для інтегрованого навчання. Здобуття професійної освіти випускників з інвалідністю нашого закладу дає право зробити висновок, про високий рівень ефективності соціальної адаптації та інтеграції у суспільство на ринку праці.

Література

1. Шевцов А. Г. Освітні основи реабілітології : [монографія] / А. Г. Шевцов. — К. : «МП Леся», 2009. — 483 с.

ОСОБЛИВОСТІ ВИКОРИСТАННЯ СТРУКТУРОВАНОЇ ВОДИ ЯК ЗАСОБУ РЕГУЛЯЦІЇ ЕНЕРГОПОТЕНЦІАЛУ ЛЮДИНИ

*Білошицький С.В., к. тел. (096) 870-83-52,
аспірант кафедри здоров'я людини та фізичного виховання,
Науковий керівник: Клименко В.В., д. психол. н., професор.*

Аналіз наукових джерел дозволив вивчити проведені дослідження за цією проблематикою, що були пов'язані з особливостями використання структурованої води для регуляції астенічних станів людини. Проводились наукові дослідження різних аспектів застосування енергоінформаційних властивостей води в реабілітаційно-корекційній та оздоровчій діяльності. Для наукового осмислення цієї проблеми на сьогодні є всі необхідні умови. Проте, необхідно зазначити, що проблема недостатньо розроблена і в теоретико-методологічному, і в практично-впроваджуальному аспектах. Структурована вода — це біологічно активна речовина, яка набула особливих енергоінформаційних, фізико-хімічних та лікувально-відновних властивостей приведенням до свого природного стану процесом електроактивації спеціальним приладом-електроактиватором «АП-1». Така структурована вода за основними фізико-хімічними характеристиками відповідає воді, що міститься у клітинах організму людини. Тобто, ми можемо без перебільшення сказати, що структурована вода має набуті фізико-хімічні та енергоінформаційні властивості, які можуть позитивно впливати на стан людини. Вона змінює процеси обміну речовин, діяльність дихальної, серцево-судинної, ендокринної та м'язової систем організму людини. Вода структурується, тобто набуває особливої регулярної структури при впливі багатьох структурируючих факторів, наприклад, при заморожуванні-відтаванні води, впливі постійного магнітного або електромагнітного поля, при поляризації молекул води та ін. До числа факторів, що призводять до зміни структури і властивостей води, відносяться різні випромінювання і поля (електричні, магнітні, гравітаційні та, можливо, ряд інших, ще не відомих, зокрема, пов'язаних з біоенергетичним впливом людини), механічні дії (перемішування різної інтенсивності, струшування, течія в різних режимах і т.д.), а також їх всілякі поєднання.

Специфічність цих досліджень заключається в тому, що перевірена ефективність використання води, що приведена до структурованого стану електроактивацією приладом-електроактиватором «АП-1».

Для визначення кислотно-лужного стану дослідником вимірюється «рН» питної бутильованої води, а далі вона заливається у побутовий електроактиватор води, в кількості приблизно до 1200–1300 мл. Після цього дослідник чекає 30 хв поки використана вода структурується, тобто відбувається процес електролізу. Після чого отримуємо «живу» і «мертву» воду у об'ємі: аноліта 200–300 мл, а католіту 800–1000 мл. До цього дослідник вимірює артеріальний тиск у досліджуваного; проводимо з ним тест «Тонічна активність м'язової системи», де вимірюємо: загальний час, кількість та кут підйомів рук. Потім вимірюємо показник — «рН» слини приладом-вимірювачом «РН-200». Коли час електролізу завершився отримуємо 800–1000 мл «живої» та 200–300 мл «мертвої» води, далі переливаємо їх у дві скляні ємності та вимірюємо «рН» «живої» води. Потім приймається 800 мл води та через 20 хв вимірюється «рН» слини. Щоденний прийом підготовленої води становить 800 мл протягом 14 днів. Фізіологічна дія процедур визначається фізичними та структурними властивостями цієї води. Рефлекторно, через нервову систему ці подразнення викликають відповідну реакцію збоку всіх органів та систем організму. Процедури з використанням структурованої води в комплексі фізичної реабілітації дозволяють індивідуально підібрати для кожної людини таку процедуру, яка відповідала б її функціональним можливостям та реактивності організму. Тобто, фізіологічна та енергоінформаційна дія такої води заснована на тому, що між людиною і навколишнім середовищем створюється система обміну речовин та енергії. Зважаючи на це, головною задачею в процесі регуляції поточного стану, нормалізації обміну речовин, функціональної діяльності скелетно-м'язової та кардіореспіраторної систем за допомогою структурованої води є досягнення нами благоприємної загальної реакції організму, що забезпечується правильним дозуванням кількості процедур.

ПОПЕРЕДЖЕННЯ РОЗВИТКУ ПОЧАТКОВИХ ПРОЯВІВ ХРОНІЧНОЇ ВТОМИ У ДІТЕЙ МОЛОДШОГО ШКІЛЬНОГО ВІКУ

Веприк М.О.

*4 курс, напрям підготовки «Здоров'я людини»,
Полтавський інститут економіки і права
Науковий керівник: Волошко Л.Б., к.пед.н., доц.*

В останні роки вчителі констатують обмеження рухової активності учнів, яке може призвести до їхньої затримки фізичного та

психічного розвитку. Доступним засобом підвищення навчальної працездатності й подолання розумової втоми в учнів є раціональне поєднання інтелектуальної діяльності з руховою активністю. Під руховою активністю дитини ми розуміємо сукупність довільно регульованих рухів, що мають умовно-рефлекторну основу, які виражаються в прагненні до підтримки життєвої рівноваги організму з навколишнім світом та проявляються в рухових уміннях і фізичних якостях, обумовлених генетично та власними потребами й мотивами.

Процес навчання з його домінуючою розумовою діяльністю й обов'язковою статичністю фактично не дає реалізуватися прагненням молодших школярів до природної рухової діяльності. У той же час практика засвідчує, що вчителі здатні в ході організації навчальної діяльності забезпечити дітям оптимальний руховий режим у відповідності до потреб рухової активності [1].

Рухова активність визначається як біологічна потреба в рухах, пов'язана з механізмом саморегуляції активності. Рухи є важливою складовою будь-якого виду діяльності та багатьох психічних процесів. Дитячий організм прагне до збереження певного рівня рухової активності, обумовленої цією потребою. Біологічну потребу в рухах називають кінезофілією. Вона притаманна всім дітям, а її кількісні характеристики залежать від рівня фізичної підготовленості дітей, типу вищої нервової діяльності, статі, віку, пори року, кліматичних умов.

Рухову активність дітей можна умовно класифікувати на цілеспрямовану та довільну. Виконання фізичних вправ під керівництвом вчителя під час занять фізкультурою, ранковою гімнастикою по суті є цілеспрямованою руховою активністю. До довільної рухової діяльності відносять самостійні ігри, виконання фізичних вправ, різні пересування дітей у позанавчальний час.

Одним із важливих напрямків виховної роботи з дітьми є створення необхідних умов для формування самостійної рухової діяльності, яку розглядають з кількісної та якісної сторони. Рухова активність молодших школярів повинна бути цілеспрямованою й відповідати їх досвіду, інтересам, бажанням, функціональним можливостям організму. Тому змістові особливості рухового режиму школярів мають бути спрямованим на розвиток розумових, духовних та фізичних здібностей дітей.

Сприятливий вплив на організм рухової активності може бути лише в тому випадку, якщо її рівень знаходиться в межах оптимальних величин. Зокрема, при гіподинамії виникає цілий ряд негативних для дитини наслідків: у розвитку скелетної мускулатури вияв-

ляється зниження її сили та працездатності, виникають різноманітні порушення постави, сплюснення стопи — все це призводить до затримки моторного розвитку (швидкості, спритності, координації рухів, витривалості та ін.).

Низький рівень рухової активності викликає відхилення у фізичному розвитку дітей, вони часто набувають зайвої ваги, стають інертними, у них знижується опір до простудних захворювань. Але слід пам'ятати, що гіперкінезія також порушує принцип оптимального фізичного навантаження, що може викликати перенапругу серцево-судинної системи і несприятливо вплинути на розвиток організму дитини. Отже, потрібне регламентоване, цілеспрямоване керівництво з боку вчителя руховою діяльністю дітей молодшого шкільного віку з метою попередження розвитку втоми у режимі навчального дня.

Література

1. Чернявський М. В. Оцінка доцільності впровадження рекреаційно-оздоровчих технологій в процес фізичного виховання молодших школярів / М. В. Чернявський // Спорт. вісн. Придніпров'я. — 2009. — № 2–3. — С. 17–19.

ОСОБЛИВОСТІ ЗАСТОСУВАННЯ ШИАЦУ ЯК ОЗДОРОВЧОЇ ТЕХНОЛОГІЇ У СПОРТІ

Вишневецька Д.О.

*VI курс, група 41ФР/з, спеціальність, «Здоров'я людини»,
Полтавський інститут економіки і права
Науковий керівник: Шумейко І.А., к.мед.н.,
доц. кафедри фізичної реабілітації і фізичного виховання*

Масаж необхідний для підтримки фізичної форми спортсмена, підвищення його спортивних досягнень і відновлення після сильних фізичних навантажень. Натискаючи пальцями на м'язи, посилюється кровообіг і не місце скупчилася молочної кислоти приноситься глікоген, який повертає енергію м'язам. Японський точковий масаж Шиацу дозволяє нормалізувати роботу організму, зберегти здоров'я і здатний позбавити від різних недуг. Масаж Шиацу доступний кожному, його можна застосовувати не тільки для надання допомоги іншим, але і допомогти самому собі без сторонньої допомоги і в будь-яких обставинах.

Японський масаж або масаж Шиацу (Шиатсу) (ши — пальці, ацу — натискання) — це метод лікування натисканням пальцями.

Засновником японської національної школи шиацу є Такиуро Намикоши. Дана терапія допомагає відновити сили і працездатність службовців, які весь день змушені сидіти на одному місці.

Прийоми точкового масажу Шиацу для виявлення болючих точок — пальпація, погладження тіла з легким натисканням. При виявленні болючих точок або зон необхідно провести Шиацу. Це важливо тому, що больові зони (точки) можуть розташовуватися не там, де знаходиться орган, а на значній відстані від сегментарної проекції органу, тобто «сигнал» — біль розташований у рефлексогенній зоні. Кваліфікована консультація фахівця допоможе оцінити стан і визначити подальше лікування або обстеження. Методика самодіагностики з допомогою методу Шиацу може сприяти виявленню доклінічної стадії хвороби, порушення функції органа або системи.

За допомогою Шиацу, що особливо важливо, можна зменшити болі, а то і зовсім їх усунути, причому такі болі, які не проходять від медикаментів. Однак слід пам'ятати, що не професіонал (не медик) не може володіти достатніми знаннями з рефлекторної терапії пальцевим впливом для того, щоб виступати в ролі кваліфікованого фахівця, так як для цього потрібні спеціальні знання і потрібно довго вчитися.

При проведенні точкового масажу застосовують прийоми подразнення, що відрізняються інтенсивністю, частотою, тривалістю впливу, а також кількістю точок впливу на сеанс масажу. При точковому масажі використовують два способи впливу: гальмівний (сильного роздратування) і тонізуючий (слабкого подразнення). Такий поділ пов'язано з кінцевим результатом дії Шиацу на організм.

Тонізуючий метод впливу. Характерним для цього методу є сильне подразнення, що наноситься послідовно в ряді точок з використанням одного або декількох послідовно вищеописаних прийомів. Сила подразнення — достатня для проникнення в тканину аж до м'язів з отриманням передбачених відчуттів без іррадіації. Частота рухів більша, тривалість впливу на точку 30–40 секунд. Кількість масажованих точок на сеанс 6–8. Цей метод виконується наступним чином: на кожній точці виробляють швидкі обертальні рухи з силою до отримання відчуття оніміння (болю). Тривалість дії 30 секунд. Потім послідовно переходять на інші точки. Вищеописані методи впливу можна застосовувати окремо і можна застосовувати одночасно, але на різних половинах тіла (за показаннями), тобто як комбінований метод.

ОСОБЛИВОСТІ ФОРМУВАННЯ ФУНКЦІОНАЛЬНОГО СТАНУ ЛЮДИНИ ЗА ДОПОМОГОЮ МАСАЖУ

Заяц Т.Р.

*4 курс, група 41-ФР, спеціальність «Здоров'я людини»,
Полтавський інститут економіки і права
Науковий керівник: Сахно Т.В., д. х. н., професор
кафедри фізичної реабілітації і фізичного виховання*

Формування функціонального стану людини може проводитись за допомогою науково обґрунтованого лікувально-профілактичного масажу, який запускає процеси саморегуляції, відновлює енергетичний каркас людини та нормалізує роботу всіх органів і систем організму. В процесі проведення масажу відбуваються взаємні енерго-інформаційні впливи спеціаліста з масажу на людину, і навпаки. Причому, для масажиста це є контакт з патологічно зміненою енергетичною системою людини, тому він повинен вміти захистити себе від шкідливого впливу енерго-інформаційних структур людини. Ці знання стануть засобом збереження здоров'я, високої професійної і функціональної здатності масажиста.

Рука — це інструмент і випромінювання енергії руки в цілому та окремих її пальців є як стабільним, незмінним, так і тим, що змінюється. Руки повинні бути без подряпин, не занадто холодні, мати гарну тактильну чутливість. Якщо біополе долонь здорового масажиста дотикається до здорового поля людини, то звичайно ніяких відчуттів не виникає. При цьому необхідно пам'ятати, що три органи в нашому тілі дають специфічні відчуття: нирки — легку прохолоду, серце — тепло, легені — легку вібрацію. Якщо біополе долоні масажиста дотикається до поля хворої людини, то в долонях виникають певні відчуття, які відрізняються від звичних. Хвороби спотворюють поля, і це, після відповідних тренувань, можуть відчувати руки масажиста. Крім цього, під час процедури масажист повинен бути спокійним, розслабленим, долоні повинні бути нейтральними (інакше власні відчуття в долонях можуть бути помилково сприйняті за відчуття від органів людини).

Для досягнення позитивного контакту з людиною необхідно встановлення психологічної атмосфери довіри і відвертості у спілкуванні; надання людині тільки зрозумілої для неї інформації; обговорення з нею ходу відновних заходів, якої-небудь проблеми, пов'язаної з життєвими ситуаціями, підведення підсумків проведеної бесіди.

Відчуття людини під час масажу поділяються на: позитивні: тепло в тілі, розігрівання, поколювання, вібрація, «тяжкість у руках і ногах», холод, сонливість, підвищення діурезу — бажані відчуття, тому можна продовжувати відновні заходи і це свідчить про їх ефективність; нейтральні: відсутність відчуттів — вони не допомагають і не шкодять (краще, коли людина має відчуття, що необхідно для зворотного зв'язку); негативні: дрижання в колінах, несвідомий страх, холодний липкий піт, перезбудження — це небажані відчуття, необхідно припинити сеанс (ці відчуття є наслідком передозування впливу чи неправильної роботи, інколи це може бути зумовлене тим, що людина має підвищену чутливість, вона фізично слабка та має хворе серце) [1].

Таким чином, у процесі використання лікувально-профілактичного масажу, спеціалісту потрібно навчитися психологічно налаштуватися на процедуру та ефективно формувати функціональний стан людини. Отже, масаж є простим і доступним методом відновлення нормального функціонального стану людини і тому його рекомендується застосовувати в комплексі реабілітаційних заходів.

Література

1. Вакуленко Д. В. Медична інформаційна система взаємодії спеціаліста з масажу та пацієнта [Текст]: стаття / Д. В. Вакуленко // Медична інформатика та інженерія: науково-практичний журнал. — К.: Укрмедкнига, 2010. — № 2. — С. 63–70.

ТЕОРЕТИЧНІ ЗАСАДИ ФІЗИЧНОЇ РЕАБІЛІТАЦІЇ ПРИ ПЕРЕЛОМАХ ЛІКТЬОВОГО СУГЛОБА

Кислий О.О.

*4 курс, напрям підготовки «Здоров'я людини»,
Полтавський інститут економіки і права
Науковий керівник: **Бойко Г.М.**, д.пед.н., професор*

Переломи в області ліктьового суглоба займають перше місце серед внутрішньо суглобових ушкоджень. Серед травм руки закриті переломи кісток ліктьового суглоба становлять близько 30%. Комплексне лікування хворих із переломами ліктьових суглобів включає медикаментозні, ортопедичні (консервативні та оперативні), фізіотерапевтичні заходи, які спрямовані на призупинку прогресування патологічного процесу, профілактику розвитку незворотних проліферативно-деструктивних змін та деформацій, збереження

функції та амплітуди рухів. При розвитку деформацій, тугорухомості та анкілозів, метою реабілітації є усунення деформації та відновлення функції ліктьового суглоба.

Особливості загальної методики лікувальної фізкультури при пошкодженнях ліктьового суглоба наступні: 1) безперервність застосування протягом всього курсу лікування, методику змінюють у залежності від періодів; 2) своєчасне застосування лікувальної фізкультури, що забезпечує не тільки поліпшення загального стану хворого, але й попереджає виникнення ускладнень; 3) поєднання лікування фізичними вправами з іммобілізацією, у тому числі з гіпсовими пов'язками, які не є перешкодою до застосування лікувальної гімнастики, а, навпаки, безболісно включають хворого в рухову діяльність; 4) поступово зростаюче навантаження, що є обов'язковою умовою ефективності лікувальної фізкультури; 5) фізичне навантаження при пошкодженнях ліктьового суглобу повинно бути адекватним функціональним можливостям хворого.

При тугорухливості суглоба в результаті зморщування сумочно-зв'язкового апарату в першу чергу комбінують масаж із лікувальною фізичною культурою. Чим раніше застосовується рухова терапія, тим більше шансів на функціональне відновлення. Показано також поєднання масажу з бальнеотерапією (мінеральними ваннами), грязелікуванням, апаратною фізіотерапією, порядок застосування яких у комбінації з масажем визначається в кожному випадку спеціальними показаннями. При супутніх судинних розладах (явища лімфостазу, порушення судинного тонуусу унаслідок капілярної гіпотонії) показаний спочатку відсмоктувальний масаж, потім рухова терапія, які не повинні викликати біль, а також підвищення м'язового тонуусу на боці пошкодження.

У післялікарняний період реабілітації лікувальний масаж спрямований на ліквідацію набряків, тугорухливості у суглобах, контрактур, м'язових атрофій, м'язової слабкості, неповного відновлення функцій. Застосовують класичний місцевий і загальний масаж, сегментарно-рефлекторний і апаратний масаж, масаж у воді, гідромасаж (підводний душ-масаж, водоструменевий душ-масаж, підводний вібраційний масаж).

Фізіотерапію застосовують із метою профілактики та лікування переломів на всіх етапах реабілітації. Використання певних методів залежить від завдань, що ставлять перед фізіотерапією, виходячи з характеру захворювання і обсягу оперативного втручання або перенесеної травми, перебігу післяопераційного періоду, загального стану

хворого, фаз утворення кісткового мозоля. Лікувальна дія фізичних чинників на організм після травм проявляється у вигляді нерво-во-рефлекторного та гуморального механізмів, але кожен із чинників має свої особливості в шляхах реалізації лікувального ефекту.

Отже, особливістю відновного лікування потерпілих із переломами ліктьового суглоба є використання поетапного комплексу активних рухів, масажу та фізіотерапії на всіх етапах реабілітації.

ОСОБЛИВОСТІ ФІЗИЧНОГО РОЗВИТКУ ТА РУХОВИХ ПОРУШЕНЬ У ДІТЕЙ ІЗ ВАДАМИ ЗОРУ

Колінко А.В.

*4 курс, напрям підготовки «Здоров'я людини»,
Полтавський інститут економіки і права
Науковий керівник: **Бойко Г.М.**, д.пед.н., професор*

Сучасні статистичні дані свідчать про сталу тенденцію зростання кількості випадків патології зорового аналізатора. Часткова втрата зору є однією з найпоширеніших форм інвалідності, що позначається на розвитку дитини.

Встановлено, що діти з вадами зору у фізичному розвитку відстають від своїх здорових однолітків. Це пов'язано з тим, що порушення функцій зорового аналізатора суттєво обмежує дитину у повноцінному розвитку, оскільки страждає основний вид діяльності — пізнання навколишнього середовища. Наслідком зниженого зору є недостатня рухова активність дитини, що, у свою чергу, спричиняє відставання фізичного розвитку, погіршення координації, орієнтації у просторі.

Рівень фізичного розвитку та фізичної підготовленості дітей молодшого та середнього шкільного віку з депривацією зору значно відстає від здорових однолітків: у вазі (від 3 до 5%), рості (від 5 до 13 см), у показниках окружності грудної клітки в дітей молодшого і середнього віку відставання становить до 4,7 см [1].

Помітне відставання від норми відзначається і в життєвій ємності легенів. М'язова (кистьова) сила у дітей з порушенням зору в порівнянні з нормою слабко розвинена. У слабозорих школярів показники кистьової динамометрії нижчі на 28%, ніж у однолітків із нормальним зором, у показниках гнучкості вони уступають останнім у середньому на 12–15%. Найбільш виражена різниця у рості м'язової сили в сліпих дітей в порівнянні зі здоровими спос-

терігається в 7–14 років: відставання у хлопчиків 3,5–5 кг, у дівчаток 1–1,5 кг.

У дітей з патологією зору відзначається порушення координації рухів. У віці 8–9 років вона становить 28%, а до 16 років досягає 52%. Школярі зазнають труднощів у виконанні погоджених рухів рук і ніг. Зіставлення результатів швидко-силових якостей показує, що сліпі діти у 7–9 років мають найнижчий рівень прижкової здатності [1].

При частковій або повній втраті зору найбільшою мірою порушуються координація, витривалість, швидкість і ритм рухів. У меншій мірі виражене відставання за показниками м'язової сили та швидко-силових якостей.

Спостережуване зниження функціонального стану рухового аналізатора у дітей з порушеннями зору, що виникає внаслідок обмеженості рухової активності, приводить, у свою чергу, до зниження працездатності серцево-судинної та дихальної систем. У дітей з порушеннями зору в порівнянні з учнями масових шкіл спостерігаються частішими дихання й пульс. Зниження функціонального стану рухового аналізатора у аномальних дітей приводить до ослаблення функціональної діяльності серцево-судинної системи організму на фізичні навантаження.

Низький рівень розвитку рухових здібностей у дітей з порушеннями зору пов'язаний не тільки з наслідками первинних порушень, але й з обмеженістю об'єму їх рухової активності порівняно з учнями масових шкіл, а також з недостатньою розробкою деяких питань методики їх фізичного виховання. Дане положення підтверджується тим, що при систематичних заняттях фізичною культурою і спортом із застосуванням оптимальних навантажень діти з порушеннями зору за багатьма показниками фізичної підготовленості наближаються до норми, а за деякими навіть перевершують її.

Отже, адаптивне фізичне виховання, організоване з урахуванням диференційованого підходу до кожної слабкозорої дитини, дозволить успішно вирішити проблему корекції їхньої психофізичного розвитку та інтеграції в суспільство.

Література

1. Байкіна Н. Г. Діагностика й корекція психомоторного розвитку осіб з порушенням зору: навч. пос. / Байкіна Н. Г., Крет Я. В. — Запоріжжя: ЗНУ, 2005. — 396 с.

ЗАСОБИ ФІЗИЧНОЇ РЕАБІЛІТАЦІЇ ДЛЯ ЖІНОК У ПІСЛЯПОЛОГОВОМУ ПЕРІОДІ

Кондратенко А.С.

*4 курс, напрям підготовки «Здоров'я людини»,
Полтавський інститут економіки і права
Науковий керівник: Волошко Л.Б., к.пед.н., доц.*

Поліпшення загального стану породіллі; сприяння лактації та активному скороченню матки; відновлення працездатності породіллі; сприяння кращому заживленню рубця після операції кесаревого розтину є метою комплексної програми фізичної реабілітації жінок у післяпологовому періоді. Програма фізичної реабілітації включає три основні компоненти: заходи, спрямовані на покращення стану породіль; усунення болісних відчуттів; заходи вторинної профілактики, що спрямовані на поліпшення загального стану жінки після пологів.

Складовими комплексної програми фізичної реабілітації жінок у післяпологовому періоді обрано: лікувальну фізичну культуру; апаратну фізіотерапію; використання елементів лікувальної гімнастики: вправи для нижніх кінцівок; ізометричні вправи; загально-норозвиваючі вправи; масаж, а саме: лікувальний, гігієнічний, косметичний.

Лікувальна фізична культура використовується в системі комплексного лікування жінок у післяпологовому періоді. Протипоказаннями для ЛФК в ранній післяопераційний період є температура вище 37,5°C, тромбофлебіт вен нижніх кінцівок, гострі запальні явища в матці та придатках, кровотечі, гострий біль, особливо якщо він посилюється після руху.

У післяопераційному періоді застосовують строго дозовані вправи для м'язів черевного пресу та тазового дна, для дистальних, а потім проксимальних відділів кінцівок, загальнозміцнюючі та дихальні вправи черевного, грудного і змішаного типів [1].

У післяопераційному періоді лікувальна фізична культура застосовується в умовах постільного, палатного, вільного режиму. Палатний режим призначається одночасно з дозволом породіллі вставати. Терміни переходу до палатного режиму залежать від клінічних даних і, зокрема, від травматизації черевної стінки в ході операції. До вставання породіллі має бути підготовлена, зокрема навчена в процесі занять лікувальною гімнастикою техніці безболісного переходу в положення стоячи.

Вільний режим призначається після зняття швів. При вільному режимі в ході занять лікувальною фізичною фізкультурою має бути завершена ліквідація залишкових проявів побічних дій оперативного втручання, порушень у діяльності окремих систем органів. Можуть бути використані лікувальна та гігієнічна гімнастика, прогулянки, нескладні спортивні вправи.

Результативному відновному лікуванню сприяє раннє терапевтичне застосування фізичних чинників, а саме фізіотерапевтичних процедур. Їх дія спрямована на попередження ендометриту за допомогою інтерференційних струмів або менш ефективного диадинамофору з цинку. Процедури починають на 2-у або 3-ю добу після операції.

Встановлено, що комбінування відновної магнітотерапії достовірно знижує частоту ендометриту після кесарева розтину. Заслужують на увагу магніто-інфрачервоне опромінення післяопераційного шва, тривалість дій складає 10 хв., на курс 5–6 процедур.

У післяпологовий період використовують лікувальний, гігієнічний, косметичний масаж. Лікувальний масаж застосовується в комплексній відновній терапії для лікування та профілактики різних захворювань. Для зміцнення загального стану організму, нормалізації нервово-психічних процесів в організмі показаний гігієнічний масаж. Косметичний масаж застосовується з метою усунення косметичних дефектів.

Література

1. Фізична і психопрофілактична підготовка вагітних до пологів та фізична реабілітація жінок після пологів [навч. посіб.] / В. І. Грищенко, Ю. С. Парашук, Т. С. Ейям-Бердієва та ін. — Х. : Ексклюзив, 2003. — 110 с.

ЗАСОБИ АДАПТИВНОГО ФІЗИЧНОГО ВИХОВАННЯ ДІТЕЙ ІЗ ПОРУШЕННЯМ СЛУХУ

Кравченко Н.А.

*5 курс, спеціальність «Спеціальна освіта»,
Полтавський інститут економіки і права
Науковий керівник: Бойко Г.М., д.пед.н., професор*

Вроджена або рано набута глухота чи приглухуватість, як важкий первинний дефект, призводить до виражених вторинних відхилень, особливостей формування особистості та своєрідності протікання психічних процесів. Порухення слуху супроводжуються сповільненим і зниженим сприйняттям, мисленням, увагою, пам'яттю,

всією пізнавальною діяльністю. Фізичний розвиток слабочуючих і глухих дітей обумовлений функціональним порушенням окремих фізіологічних функцій, загальною соматичною ослабленістю, відставанням у психічному розвитку.

Повноцінне виховання дітей із порушенням слуху неможливе без фізичного виховання, що забезпечує не лише необхідний рівень фізичної підготовки та розвитку, але й корекцію відхилень різних сфер діяльності глухої дитини. Адаптивне фізичне виховання, як складова частина загальної системи виховання та навчання глухих школярів, має у відповідності до завдань чотири напрямки: оздоровчий, виховний, освітній, корекційний. Вимоги кожного напрямку призводять до змін у стані глухих дітей у плані здоров'я, виховання, рівня освіти, а також корекції наявних недоліків у фізичному стані. Корекція порушень здійснюється засобами адаптивного фізичного виховання на основі диференційованого та індивідуального підходу, враховуючи стать, вік і ступінь патології.

Вправи швидко-силового характеру займають провідне місце під час навчання глухих дітей, оскільки є життєво необхідними руховими уміннями та навичками. Доцільність використання вправ швидко-силової спрямованості підтверджується двома теоретичними положеннями: 1) до базових видів координаційних здібностей відносяться ті координаційні прояви, що необхідні під час виконання будь-яких дій (ходьба, біг, стрибки); 2) підвищення рівня однієї фізичної здібності викликає позитивні зміни інших [1]. Засобами розвитку швидко-силових якостей в корекційному процесі є різні види бігу, стрибки, метання, вправи з м'ячами (набивними, волейбольними, тенісними).

Корекція функцій рівноваги виконується за допомогою вправ на зменшеній площі опори, піднятій опорі, балансуванні. Добре засвоєні та безпечні вправи (ходьба, стійки) спочатку виконуються з відкритими очима, потім із закритими. Всі вправи, що пов'язані з корекцією та розвитком рівноваги, виконуються зі страховкою, підтримкою, допомогою.

Одним із найбільш дієвих засобів корекції фізичного розвитку слабочуючих дітей є плавання, що сприяє покращенню рівня здоров'я, корекції психічного розвитку, вдосконалення особистісних якостей. Заняття в басейні впорядковують поведінкові реакції, виробляють самодисципліну, зібраність, навички колективної взаємодії. Виконання рухів у воді сприяє покращенню діяльності вегетативної нервової системи, стимулює розвиток дихальних м'язів і м'язів

поєсу верхніх кінцівок. Засоби навчання реалізуються в наступній послідовності: вправи на освоєння у воді та ковзання, дихальні вправи, оволодіння основами техніки плавання, розвиток фізичних якостей (із використанням ігор, естафет, ігрових вправ).

Отже, заняття адаптивною фізичною культурою сприяють вдосконаленню рухової сфери, розкриттю потенційних можливостей дітей із порушенням слуху за умови, що вони спрямовані на усунення вторинних порушень за допомогою стимулювання процесів корекції та компенсації. Фізичне навантаження та вправи повинні бути адекватно підібрані з урахуванням рівня фізичного розвитку та підготовки, сенситивних періодів, особливостей пізнавальної та поведінкової сфери дітей із порушенням слуху.

Література

1. Дмитриев А. А. Физическая культура в специальном образовании / Дмитриев А. А. — М. : Академия, 2002. — 176 с.

ДО ПИТАННЯ ФІЗИЧНОЇ РЕАБІЛІТАЦІЇ ХВОРИХ ДІТЕЙ НА ДИТЯЧИЙ ЦЕРЕБРАЛЬНИЙ ПАРАЛІЧ

Крагель Л.В.

*У курс, група ФР 51, спеціальність «Фізична реабілітація»
Полтавський інститут економіки і права, тел. (066) 572-59-31
Науковий керівник: Шумейко І.А., к.мед.н., доц.*

Актуальність. За останні роки дитячий церебральний параліч став одним із найбільш розповсюджених захворювань нервової системи у дітей нашої країни. У хворих на ДЦП порушено формування рухових функцій таких, як навички сидіння, стояння, ходьби, спостерігається також зниження м'язового тонусу, сповільнення редукції безумовних тонічних рефлексів, ускладнюється маніпулятивна діяльність. Усе вищезазначене сприяє погіршенню розвитку психоемоційної сфери дитини, зниженню реалізації життєвого потенціалу, погіршенню якості життя і зрештою призводять до інвалідності, що визначає дане захворювання як світову медико-соціальну проблему (Л.О. Бадалян, 2003; В.Ю. Мартинюк, 2005; К.О. Семєнова, 2007; С.М. Афанасьєв, 2008; М.Т. Васіна, 2009; Г.А. Єдинак, 2012; Н.В. Богдановська, 2014).

Результати досліджень. Аналізом та систематизацією літературних джерел встановлено, що церебральний параліч (ЦП) — це група рухових розладів, що виникають при ураженні рухових систем

головного мозку і виявляються у нестачі або відсутності контролю з боку нервової системи за функціями м'язів. Залежно від пошкодження певних структур мозку виникають різні рухові порушення, що і визначають форму церебрального паралічу. Реабілітація хворих на церебральний параліч — це комплексна проблема, яка вирішується вченими багато років (Л.М. Шипіцина, 2003; В.О. Качмар, 2007; К.О. Семенова, 2007; I. Novak, S. McIntyre, C. Morgan, 2013; П.А. Віндюк, 2014; А.І. Альошина, 2014).

Одне з основних місць у комплексі реабілітаційних заходів посідає фізична реабілітація, що ґрунтується на широкому використанні засобів фізичної культури. Особливість цього методу полягає у використанні основної біологічної функції організму — руху, який є стимулятором росту, розвитку й формування організму (М.О. Ляной, 2003; Н.А. Гросс, 2005, 2007; А.І. Альошина, 2014).

Головним завданням фізичної реабілітації для даного контингенту хворих є відновлення втрачених рухових функцій дитини. Багато вчених (К.О. Семенова, 2007; В.І. Козьякін, 2015) наполягають на тому, що весь розвиток моторики у дітей з церебральним паралічем має здійснюватися за тими ж етапами, які мають місце у здорової дитини, і в тій же послідовності. Тому одним з важливих методів фізичної реабілітації дітей, хворих на церебральний параліч є метод послідовного кінезогенезу. Багато спеціалістів схиляються і до того, що фізична реабілітація повинна бути постійним, комплексним, систематичним процесом (О.В. Мастюкова, 2006; Н.Н. Єфіменко та Б.В. Сермеєв, 2011).

Висновки. Узагальнений аналіз сучасних джерел літератури щодо відновного лікування методами фізичної реабілітації у клініці дитячого церебрального паралічу показав, що для успішного проведення фізичної реабілітації необхідна розробка комплексу методів, які дозволять підвищити ефективність лікування, скоротити терміни навчання основним руховим функціям. Для цього важливим є безперервний процес відновлення, який не дозволить втратити вже набуті досягнення. Але на даний час за умов різноманітності методів терапії, різновидів реабілітаційних послуг для хворих на церебральний параліч не досить чітко створена комплексна програма фізичної реабілітації із сумісним використанням найбільш ефективних сучасних методів впливу. Майже не зустрічаються дані про використання засобів фізичної реабілітації означених хворих з урахуванням порушень динамічного стереотипу, що зумовлює актуальність та своєчасність наукового дослідження.

**ОСОБЛИВОСТІ ВПЛИВУ ЗАНЯТЬ
ФІЗИЧНОГО ВИХОВАННЯ
НА СТАН ЕМОЦІЙНО-ВОЛЬОВОЇ СФЕРИ СТУДЕНТІВ
НАПРЯМУ ПІДГОТОВКИ «ЗДОРОВ'Я ЛЮДИНИ»**

Кульчицька І.І.,

У курсу, група ФР-51, спеціальність «Фізична реабілітація»,

Хмельницький інститут соціальних технологій

Університету «Україна»,

к. тел. (067) 773-93-21

Науковий керівник: Кравчук Л.С., к.пед.н., доц.

Людина не лише сприймає і пізнає об'єктивний світ, але й активно на нього впливає. Вона постійно ставить перед собою певні цілі і бореться за їх здійснення. Здійснюючи цілеспрямовані дії, людина зустрічається з різноманітними перешкодами. Одні з них зв'язані з формами переживання, умовами життя, це об'єктивні перешкоди — протидія інших людей, природні перешкоди, інші — з власними недоліками — небажання роботи, те, що потрібно, пасивність, лінь, поганий настрій, почуття страху, звичка діяти необдуманно, почуття хворобливого самолюбства і т.д. Щоб досягти поставленої мети, людині необхідно мобілізувати свої розумові і фізичні сили на подолання перешкод, тобто проявити вольові зусилля. Воля людини і виражається в тому, наскільки людина здатна переборювати перешкоди та труднощі на шляху до мети, наскільки вона здатна керувати своєю поведінкою, підпорядковувати свою діяльність певним задачам. Воля — це психічний процес свідомої цілеспрямованості регуляції людиною своєї діяльності і поведінки з метою досягнення поставлених цілей.

Для підтримання оптимальних фізичних та психічних якостей студентів необхідна постійна рухова активність, що насамперед впливає на обмінні процеси в організмі. Фізичне тренування сприяє збереженню здоров'я, підвищує стійкість організму до несприятливих факторів навколишнього середовища (інфекції, радіації, коливань температури, атмосферного тиску, змісту кисню в повітрі тощо), збільшує резервні сили організму, що дозволяють переносити більш значні фізичні та психічні навантаження.

Безперечно, що фізкультурні заняття, позитивно впливаючи на студентів, підвищують ефективність їх праці. Однак віддача від таких занять проявляється опосередковано через ряд складових:

підвищення працездатності, скорочення втомлюваності від навчання, покращення професійних рухових навичок, підвищення громадської активності, покращення трудової дисципліни, краще використання вільного часу.

Принцип органічного зв'язку фізичного виховання з покращенням емоційно-вольової сфери діяльності найбільш конкретно втілюється у фізичній підготовці. Фізична підготовка здійснюється насамперед у якості одного з розділів обов'язкового курсу фізичного виховання вищих навчальних закладах, а також в період навчання, коли це необхідно.

Виховна функція передбачає, з одного боку, підвищення ефективності змагальної діяльності, з другого — сприяє всебічному вихованню соціально активної особистості. Однак, спортивна діяльність сама по собі бажаного виховного ефекту не забезпечує. Вплив спорту може мати як позитивний, так і негативний ефект.

Функція підвищення фізичної активності передбачає підготовку до різних видів суспільної діяльності і покликана сприяти всебічному розвитку людини, удосконалювати її фізичні і духовні здібності, розширювати арсенал життєво важливих рухових умінь, підвищувати їх надійність у складних умовах.

Оздоровча і рекреаційно-культурна функції спрямовані на зміцнення здоров'я людей, забезпечення активного відпочинку, формування естетичних смаків. Мотиваційна функція дозволяє сприяти підвищенню продуктивності праці та навчання, встановлення сприятливого психологічного мікроклімату, впровадження норм і правил здорового способу життя студентів.

ОБГРУНТУВАННЯ ДОЦІЛЬНОСТІ ЗАСТОСУВАННЯ ЛІКУВАЛЬНОЇ ФІЗКУЛЬТУРИ ПРИ ХРОНІЧНОМУ ХОЛЕЦИСТИТІ

Куррія Т.А.

*4 курс, напрям підготовки «Здоров'я людини»,
Полтавський інститут економіки і права
Науковий керівник: Волошко Л.Б., к.пед.н., доц.*

Актуальність проблеми пов'язана з поширеною захворюваністю на хронічну запальну патологію гепатобіліарної системи, зокрема, на хронічний холецистит. Лікувальну фізичну культуру розглядають як метод патогенетичної терапії, оскільки у разі застосування засобів ЛФК у загальну реакцію всього організму включаються ті

фізіологічні механізми, які беруть участь у патогенетичному процесі. ЛФК є методом активної функціональної терапії, оскільки її засоби здатні збільшувати функціональні резерви органів і систем, підвищувати функціональну адаптацію хворого та забезпечувати профілактику функціональних розладів [1].

Завдання ЛФК при захворюваннях жовчовивідної системи: нормалізація центральних і периферичних механізмів нервової регуляції функції жовчного міхура та жовчовивідних шляхів; полегшення відтоку жовчі; активізація кровообігу в печінці та інших органах травлення; поліпшення функції кишок (боротьба із закрепамми), стимулювання обміну речовин; загальнозміцнювальна дія на організм. ЛФК показана хворим на хронічний холецистит, холангіт, неускладнену жовчнокам'яну хворобу у фазі ремісії та на дискінезію жовчовивідних шляхів. Протипоказання: гострі прояви захворювання, значний больовий синдром, часті приступи жовчнокам'яної хвороби, 2–3 дні після купірування нападу неускладненого калькульозного холециститу.

Розрізняють чотири основні механізми впливу фізичних вправ: тонізуюча дія, трофічна дія, формування компенсацій, нормалізація функцій.

Терапевтична дія фізичних вправ обумовлена нормалізуючим впливом на нервову систему. При порушеній реактивності нервової системи фізичні вправи призводять до нормалізації її діяльності, забезпечуючи врівноваження процесу збудження й гальмування в корі головного мозку та покращення діяльності вегетативних відділів, а в результаті — нормалізації функції органів травлення. Покращення їхньої функції за допомогою фізичних вправ і масажу зумовлено моторно-вісцеральними рефлексми. Встановлено, що рецептори м'язів, сухожилок, суглобів необхідні не тільки для виконання рухів, але й для регулювання важливих вегетативних функцій, у тому числі діяльності шлунково-кишкового тракту.

Фізичні вправи активують тканинний обмін. Завдяки цьому покращується трофіка тканин та органів, підвищується загальний тонус організму і працездатність. Під впливом спеціальних вправ посилюється кровообіг в органах черевної порожнини, зменшується кількість депонованої крові. Це сприяє затиханню запальних процесів в органах шлунково-кишкового тракту і прискоренню в них процесів регенерації. Надаючи загальної тонізуючої дії на організм, покращуючи стан ЦНС і кровообігу, ЛФК зміцнює м'язи черевного пресу, сприяє посиленню пристальтики кишкового тракту, відтоку жовчі з жовчного міхура.

ЛФК суттєвого впливає на моторну та секреторну функції жовчовивідної системи. Великі фізичні навантаження пригнічують моторику й секрецію, помірні — нормалізують їх. Фізичні вправи, при яких виникають перепади тиску в черевній порожнині (повне глибоке дихання, нахили тулуба, згинання ніг у кульшових суглобах та інші), сприяють покращенню відтоку жовчі з жовчного міхура та посиленню її руху по жовчовивідних шляхах.

Отже, фізичні вправи ЛФК можна рекомендувати як найбільш прості засоби посилення дренажу жовчного міхура.

Література

1. Пешкова О. В. Фізична реабілітація при захворюваннях внутрішніх органів (частина 1): матеріали для читання лекцій / О. В. Пешкова. — Харків: ХадІФК, 2000. — 216 с.

СКАНДИНАВСЬКА ХОДЬБА ЯК ЗАСІБ ФІТНЕСУ

Курило Є.В.

*4 курс, напрям підготовки «Здоров'я людини»,
Полтавський інститут економіки і права
Науковий керівник: Волошко Л.Б., к.пед.н., доц.*

Незважаючи на велику кількість досліджень, проведених останніми роками вітчизняними авторами, мало дослідженими залишаються питання, пов'язані з використанням доступних засобів «Outdoor activity», які отримали широке поширення в зарубіжних фітнес-клубах. До них відносяться заняття Nordic Walking (скандинавська ходьба); CrossFit (кроссфіт), програми «Mind and body» («Розумне тіло») [1].

Скандинавська ходьба (Nordic Walking) — це вид фітнесу, в якому для того, щоб збільшити навантаження на м'язи тіла та серце, використовуються спеціальні палиці, схожі на лижні. Міжнародна асоціація скандинавської ходьби дає таке визначення скандинавської ходьби: форма фізичної активності, в якій додатково до звичної природної ходьби активно використовується пара спеціально розроблених палиць, що дозволяє не порушувати біомеханічну структуру рухів й утримувати правильне положення тіла.

Використання палиць збільшує фізичну активність на 40% порівняно зі звичайною ходьбою і підтримує в тонусі основні групи м'язів: рук, ніг, спини, преса, грудей. Крім того, скандинавська ходьба дозволяє підтримувати в хорошій формі легені, серце, судини,

знімає напругу з м'язів шийно-плечового відділу, дбайливо впливає на опорно-руховий апарат, використання пальців дає додаткову опору і знижує навантаження на хребет, що помітно розширює коло людей, які можуть використовувати цей вид.

Через придатність скандинавської ходьби в різних сферах фізкультурно-спортивної діяльності (рекреація, реабілітація, туризм) виділяють три основні категорії: здоров'я, фітнес, спорт, що у цілому визначають вплив тренувального ефекту. На рівні здоров'я скандинавська ходьба має на меті досягти сприятливого та всебічного впливу на системи та функції організму з метою оздоровлення. На рівні фітнесу скандинавська ходьба більш інтенсивна, рухи в суглобах досить амплітудні та її спрямованість пов'язана з поліпшенням аеробної витривалості та зменшенням маси тіла. Скандинавська ходьба категорії спорт включає кваліфіковане з перешкодами (підйоми і спуски) вирішення задач, долаючи дистанцію пробіжками або стрибками за допомогою пальців, а отже, покращуючи силу, аеробну та анаеробну витривалість.

Є дані про апробацію скандинавської ходьби для реабілітації хворих після інфаркту міокарда. Скандинавська ходьба ефективна як фізична підготовка для пацієнтів і може навіть ширше використовуватися на ранніх стадіях відновлення серця. Також підтверджує свою ефективність скандинавська ходьба при ішемічній хворобі серця, при гострому коронарному синдромі у вигляді поліпшення витривалості та динамічної рівноваги. Свою ефективність скандинавська ходьба підтвердила в реабілітації таких хвороб як захворювання периферичних судин, діабет II типу, постінсультний геміпарез.

Зазначимо, що більшість авторів рекомендують використовувати в оздоровчих заняттях вправи переважно аеробної спрямованості, які втягують в роботу великий м'язовий масив. Отже, застосування скандинавської ходьби може сприяти розвитку аеробних можливостей організму, зниженню надлишкової маси тіла, виникненню морфо-функціональних перебудов та підвищенню резистентності організму до різних захворювань.

Література

1. Апайчев А. В. Влияние скандинавской ходьбы на организм европейских жителей зрелого возраста в условиях Крайнего Севера / А. В. Апайчев // Современное общество, образование и наука: сб. научн. тр. по матер. Междунар. научно-практ. конф., 31 марта 2015 г.: в 16 частях. Часть 1. — Тамбов: ООО «Консалтинговая компания Юком», 2015. — С. 17–19.

КЛІМАТОТЕРАПІЯ ТА БАЛЬНЕОТЕРАПІЯ В СИСТЕМІ ФІЗИЧНОЇ РЕАБІЛІТАЦІЇ ВАГІТНИХ З АРТЕРІАЛЬНОЮ ГІПЕРТЕНЗІЄЮ

Любич І.Г.

*4 курс, напрям підготовки «Здоров'я людини»,
Полтавський інститут економіки і права
Науковий керівник: Волошко Л.Б., к.пед.н., доц.*

Виношування вагітності та пологи на фоні артеріальної гіпертензії значно погіршують стан здоров'я жінки, призводячи до прогресування захворювання. Значне зростання кількості вагітних з артеріальною гіпертензією зумовлює надзвичайну актуальність цієї проблеми і вимагає необхідність подальшого удосконалення реабілітаційних заходів.

Важливе місце в системі лікувальних, відновлюваних, профілактичних заходів для вагітних посідає кліматотерапія. Із спеціальних методів кліматолікування використовують аеротерапію, геліотерапію, аероіонотерапію, спелеотерапію і таласотерапію.

Під впливом аеротерапії відбувається поліпшення вентиляції альвеол, зміни функції зовнішнього дихання, збільшення утилізації кисню та надходження його до крові, нормалізація й активізація окисно-відновних тканинних процесів, зменшення ступеня гіпоксії вагітної та плода.

Аеротерапія застосовується у вигляді прогулянок, екскурсій, спортивних ігор на повітрі, сну біля природної водойми, повітряних ванн. Холодові навантаження призначаються індивідуально залежно від температури повітря. Тривалість ванни визначається за дозиметричними таблицями, в яких встановлено співвідношення між часом процедури у хвилинах і величиною охолодження. Вагітним жінкам призначають індиферентні (21–22° С) та теплі (вище від 23° С) повітряні ванни.

Геліотерапія — застосування сонячних променів із лікувальною та профілактичною метою — є одним з ефективних заходів для підвищення стійкості організму до інфекції, регулювання процесів обміну, стимулювання діяльності нервової системи, профілактики рахіту в новонародженого, стимулювання діяльності ендокринної системи, стимулювання діяльності кровотворної системи. Вагітним жінкам геліотерапію слід рекомендувати за щадним режимом.

Аероіонотерапія — це метод лікування за допомогою іонізованого повітря. Аероіонотерапія сприятливо діє на реактивність ор-

ганізму, підвищуючи його опірність різним впливам несприятливих факторів навколишнього середовища. Для ефективного застосування преформованих фізичних чинників важливими є диференційований підхід до вибору методики лікування: зона дії, адекватні параметри енергії фізичного чинника, загальний стан вагітної, супровідні захворювання, стан утробного плода.

Застосування спелеотерапії для вагітних полягає в поліпшенні функціонального стану миготливого епітелію дихальних шляхів, нормалізації бронхіальної прохідності, поліпшенні дренажної функції бронхів, зменшенні набрякання слизової оболонки бронхів. Крім того під впливом курсового лікування відзначається виражений десенсибілізуючий ефект та імуномодельююча дія.

Зовнішні водні лікувальні процедури можуть проводитись прісною водою — гідротерапія чи мінеральною водою — бальнеотерапія. За технікою виконання при артеріальній гіпертензії на початкових стадіях застосовують: вологі укутування, теплі душі, різні ванни (перлинні, хвойні, вуглекислі, азотні, кисневі, йодобромні, натрієві), місцеві водні процедури у вигляді ножних чи ручних ванн, або ванни за Гауффе. Призначають процедури різної сили впливу: слабі, середньої сили, сильні.

Література

1. Артюнина Г. П. Влияние некоторых видов бальнео- и физиотерапевтического лечения на организм беременных / Г. П. Артюнина // Вопросы курортологии, физиотерапии и лечебной физической культуры. — 2003. — №1. — С. 36–38.

СУЧАСНІ ТЕХНОЛОГІЇ ЗМІЦНЕННЯ ЗДОРОВ'Я ЛЮДИНИ

Петрочук Х.В.

*І курс, група ФПвН-5, спеціальність «Правознавство»,
Національний університет «Києво-Могилянська академія»,
к.тел. (067) 363-02-96*

Науковий керівник: Максименко В.В., старший викладач.

Стан здоров'я молодого покоління є інтегральним показником суспільного розвитку, відображенням його соціально-екологічного, економічного і морального благополуччя, потужним чинником впливу на економічний, науковий, культурний та обороноздатний потенціал країни. Високий рівень стресу від соціально-економічних

чинників, екологічних умов і стилю життя в сучасному суспільстві обумовлює прогресивне зниження в останні роки рівня психофізичного стану і психосоціального здоров'я населення. У зв'язку з цим, актуальності набуває пошук найбільш ефективних шляхів і методів зміцнення психофізичного стану населення, розробка оздоровчих технологій, здатних забезпечити формування стійких особистісних установок на здоровий стиль життя.

В останні роки в спортивній медицині та психології намітилося кілька напрямків робіт в рамках розробки диференційованого підходу до зміцнення психічного здоров'я населення:

— створення автоматизованих діагностико-консультаційних систем по зміцненню фізичного стану та психосоматичного здоров'я населення, які забезпечують формування індивідуальних оздоровчих рекомендацій;

— вдосконалення методів діагностики, змін стану психосоматичного здоров'я та факторів ризику порушень нервово-психічного статусу;

— розробка спеціальних методів ментального тренінгу, що дозволяють здійснювати персоніфікацію методів психічного самозахисту особистості в умовах інтегрованої психофізичного тренування.

Аналізуючи проблему індивідуалізації і персоніфікації рекомендацій по зміцненню здоров'я в умовах інтегрованого психофізичного підходу, слід спеціально зупинитися на питанні про особливості сприйняття особистістю інтенсивності фізичних навантажень.

Все вищевикладене послужило підставою синтезу комплексу рекомендацій, найбільш оптимальних для зміцнення психічного здоров'я при донозологічних змінах нервово-психічного статусу. До загальних положень відносяться:

1) використання помірних і поступово зростаючих за інтенсивністю аеробних навантажень;

2) обов'язкове включення в комплекс вправ дихальної спрямованості, які здатні в значній мірі компенсувати явища дефіциту енергії;

3) використання в комплексі фізичних вправ на розвиток гнучкості, рівноваги, статично-кінетичної стійкості з метою їх впливу на такі психічні якості, як упевненість в собі, спокій, а також на особистісну самооцінку;

4) застосування комплексів релаксаційних вправ, медитативних поз, вправ для корекції постави, для нормалізації процесів кортик вісцеральної саморегуляції і психічної релаксації.

Принципове значення при виборі методу психічно-коригуючого впливу, використовуюваного в оздоровчій системі тренування, мають, дві обставини: по-перше, науково-практична верифікація методу по ефективності; по-друге, відкритість методу для самостійного використання. Останнє визначає, широту сфери соціального ефекту від використання як самого психотехнічного методу, так і оздоровчої технології в цілому, до складу якої даний психотехнічний метод інтегрований.

Таким чином, процес синтезу оздоровчих технологій для зміцнення психофізичного стану і психосоціального здоров'я пов'язаний з певними вимогами та обмеженнями, які пред'являються, з одного боку, до окремих компонентів, що входять в систему психофізичного тренінгу, а з іншого — до системи в цілому.

ПРОГРАМА ФІЗИЧНОЇ РЕАБІЛІТАЦІЇ ПРИ ТРАВМАТИЧНІЙ ХВОРОБІ СПИННОГО МОЗКУ

Рева А.А.

*4 курс, напрям підготовки «Здоров'я людини»,
Полтавський інститут економіки і права
Науковий керівник: Волошко Л.Б., к.пед.н., доц.*

Складність соматичних та вегетативних нейрогенних розладів при травматичній хворобі спинного мозку є причиною інвалідності у 80% хворих залежно від рівня ураження та ступеня порушення провідності спинного мозку. Тому диференціювання програм фізичної реабілітації залежно від локалізації травми при даній патології є актуальним завданням практики.

Комплексна програма фізичної реабілітації хворих із травматичними ушкодженнями нижньогрудного й поперекового відділів хребта, які знаходяться на різних рухових режимах після оперативного втручання, має за мету: відновити трофіку, попередити контрактури, покращити чутливість, рухові функції конкретних груп м'язів залежно від ураженого сегмента. Програма складається із загальнорозвиваючих та спеціальних вправ, які підібрані відповідно до періоду відновлення хворого. Запропонований комплекс тренувальних вправ розділено на чотири періоди. Перший період триває 10–14 днів після травми. Упродовж цього періоду вправи виконуються виключно в положенні лежачи на спині. Другий період включає 10 вправ, які виконуються в положеннях лежачи на спині та лежачи на животі. Цей період триває 3–6 тижнів після травми. Третій

період розпочинається з другого місяця після травми. Всі вправи даного періоду виконуються з чотирьох вихідних положень: лежачи на спині, лежачи на животі. У третьому періоді тренування використовуються вправи другого періоду, у четвертому — вправи другого й третього періодів. Четвертий період розпочинається через два місяці після травми та поєднує вправи в положенні стоячи [1].

Для проведення занять слід суворо дотримуватися принципів поступовості та послідовності збільшення навантаження. Лікувальну фізичну культуру ми рекомендуємо застосовувати на всіх етапах реабілітації хворих. Лікувальну фізичну культуру призначають на 2–3-й день після травми або операції і під час перебування у лікарні. Її застосовують за двома періодами. Завдання ЛФК у I період: сприяння усвідомленню хворого необхідності занять фізичними вправами, поліпшення його нервово-психічного стану; активізація легеневої вентиляції, крово- та лімфообігу, попередження пневмонії, пролежнів; збереження тону непаралізованих м'язів. ЛФК застосовують на фоні лікування положенням, що залежить від форми рухових порушень. При в'ялих паралічах кінцівки укладають у середньо-фізіологічному положенні, що запобігає перерозтягненню ослаблених м'язів і протидіє деформації суглобів. У випадках спастичних паралічів вибирають таке положення, при якому спастичні м'язи були б максимально розтягнуті, а їх антагоністи — скорочені.

Завдання ЛФК у II періоді: поліпшення психоемоційного стану хворого та діяльності серцево-судинної й дихальної систем, активізація крово- та лімфообігу, обміну речовин, трофічних процесів та регенерації у зоні пошкодження, збереження еластичності суглобово-зв'язкового апарату, попередження тугорухливості у суглобах, зміцнення здорових і відновлення тону паретичних м'язів, стимуляція фізіологічних відправлень, розвиток компенсаторних рухових навичок, підготовка хворого до переходу у вертикальне положення. ЛФК застосовують у формі ранкової гігієнічної та лікувальної гімнастики, що проводиться 2 рази на день, самостійних занять, які хворий виконує щоденно 4–5 разів.

ЛФК може поєднуватися з унікальною масажно-терапевтичною практикою за методом Сайонджи Масаюки «Коцубан Юмейхо терапією».

Література

1. Мухін В. М. Фізична реабілітація / В. М. Мухін. — К. : Здоров'я, 2005. — 470 с.

ЕФЕКТИВНІСТЬ ГІРУДОТЕРАПІЇ ПРИ ЗАХВОРЮВАННЯХ СЕРЦЕВО-СУДИННОЇ СИСТЕМИ

Радченко К.В.,

*III курсу, групи 31 ФР, спеціальності «Здоров'я людини»,
Полтавський інститут економіки і права, к.тел. (095) 779-40-11*

*Науковий керівник: Вишар Є.В., старший викладач
кафедри фізичної реабілітації та фізичного виховання*

Лікування п'явками є одним з актуальних напрямків сучасної медицини. Клінічні спостереження результатів лікування дають підставу говорити про багатокомпонентних терапевтичних проявах гірудотерапії, які не вдається повністю пояснити біохімізму секрету п'явки. Вивчення п'явки і продуктів її життєдіяльності на базі сучасної науки дозволило побачити суть гірудотерапії в зовсім іншому світлі, ніж це було за часів Г.А. Захар'їна, С.Ф. Пастернацкого і ін. Серед найбільш поширених захворювань основне місце займають захворювання серцево-судинної системи, в основі яких складно виділити одну причину і, отже, підібрати єдину методику лікування. Зрозуміло, що для поліфакторних захворювань, якими є захворювання серцево-судинної системи необхідно підбирати і лікування, що впливає одночасно як на етіологію, патогенез і симптоматику. Такою, на наш погляд є гірудотерапія. До числа лікувальних механізмів гірудотерапії відносяться [1] кровоспинну і рефлексогенні дію, деконгестію внутрішніх органів, антикоагулюючу дію, захисний протитромботичний ефект, тромболітичну дію, усунення мікроциркуляторних порушень, протишемічну, антигіпоксичну, гіпотензивну, імуностимулюючу дії, бактеріостатичний ефект, протизапальну, місцеву протинабрякову, знеболювальну та антиатеросклеротичну дії, усунення порушень міжсистемних взаємодій, регенераторну дію. Перераховані вище ефекти гірудотерапії забезпечуються сполуками, що містяться в слині п'явки, до яких, крім гірудина, відносяться інгібітори трипсину і плазміну, альфа-хімотрипсину, хімазіна, субтилизина, серінових і нейтральних протеазгранулоцитів, еластази і катепсину С, калікреїну плазми крові, а також високоспецифічні ферменти: гіалуронідаза, дестабілаза, апіраза, колагеназа, трігліцерідаза і холестерин-естераза і ряд з'єднань маловивченої природи — таких, як простаноїди, гістаміноподібні речовини та інші [3].

Більшість біологічно активних сполук секрету п'явки орієнтовані на стабілізацію системи гемостазу, тому антикоагулюють і тромболі-

тичну дію деякі інші пояснюються властивостями саме цих сполук, з яких підсумовуються усунення мікроциркуляторних порушень і протиішемічний ефект, безпосередньо вирішують проблему гіпоксії тканин. Діапазон дії ферментів забезпечують гірудотерапії масштабність ефектів, незрівнянну ні з одним з існуючих нині в клінічній медицині методів. Гірудотерапія здатна впливати на патологічний осередок за трьома напрямками: через кровотік, лімфатичну систему і біологічно активні точки (енергосистему).

В результаті проведеного аналізу літератури встановлено, що гірудотерапія є неагресивним способом управління локальним лімфотоком і капілярним кровообігом, що створює оптимальні умови для спрямованого підвищення концентрації лікарських речовин в осередку захворювання, дренажу зон набряку і застою, відновлення мікроциркуляції і місцевого імунітету. Коригуючи деякі патологічні процеси (запалення, набряк, порушення мікроциркуляції, гіпоксію та ін.). Гірудотерапія втручається в перебіг базисних механізмів розвитку патологічного процесу, контролює сукупність реакцій, що виникають на різних структурно-функціональних рівнях формування хвороби; нормалізує вплив на судинно-руховий центр, вищі центри вегетативної нервової системи (рефлекторно), що поряд з поліпшенням адаптаційних можливостей серцево-судинної системи, призводить до позитивних зрушень в периферичній та центральній гемодинаміці.

Література

1. Мухін В. М. Фізична реабілітація / В. М. Мухін. — К.: Видавництво НУФВСУ «Олімпійська література», 2005. — 472 с.
2. Савинов В. А. Гирудотерапевтическая техника / В.А. Савинов, Т.Н. Чабан, Г.Д. Каверзнева. — Брянск, 2001. — 30 с.

МЕТОДИ ТА ЗАСОБИ ФІЗИЧНОЇ РЕАБІЛІТАЦІЇ ПРИ ДИСКОПАТІЇ ШИЙНОГО ВІДДІЛУ ХРЕБТА

Сауся М.С.

*5 курс, спеціальність «Спеціальна освіта»,
Полтавський інститут економіки і права
Науковий керівник: Волошко Л.Б., к.пед.н., доц.*

Дископатія шийного відділу хребта приводять до обмеження рухливості не лише шийного відділу, але й до обмеження рухливості сусідніх відділів та суглобів верхнього плечового поясу та загальної

рухової активності. У комплексному лікуванні та реабілітації пацієнтів з дископатією шийного відділу хребта використовують медикаментозні, вертеброневрологічні, рефлекторні, фізичні методи. Проте, не завжди їх кількість сприяє найшвидшому одужанню, нерідко вони можуть перевантажувати пацієнтів, протидіяти один одному. Фізична реабілітація при даній патології має спрямовуватись на два основні ланцюги в патогенезі захворювання: патологічні зміни в ушкодженому диску та реактивно-спастичні процеси в нервових корінцях і прилеглих тканинах. Для цього необхідно забезпечити спокій ушкодженого диска та створити умови, які зменшують тиск випуклого диска на нервовий корінець.

Оскільки в гострій період захворювання спостерігається виражений больовий синдром, набряк, завданням фізичної реабілітації визначають забезпечення спокою для ураженого відділу. Для цього використовують комірць Шанца. Для зменшення больових відчуттів широко використовуються медикаментозні препарати.

При дископатіях шийного відділу хребта широко застосовують програми лікувальної фізичної культури, що ґрунтуються на обмеженні рухів у гострій період захворювання. Рекомендуються проводити дихальні вправи, вправи на розслаблення м'язів шиї, плечового поясу, верхніх кінцівок, які виконуються з вихідного положення лежачи чи сидячи. Курс терапії гострого періоду триває у середньому 10–15 днів.

Релаксаційний масаж м'язів шиї, місцеві теплові процедури та фізіотерапевтичні процедури (електрофорез, фонофорез, магнітотерапія), які діють протизапально, зменшують біль, тому показані у курсах реабілітації при даній нозології.

Середня тривалість лікування підгострого періоду складає близько 2 тижнів. Завданнями фізичної реабілітації в цей період є: адаптація всіх систем організму до дії фізичних навантажень; покращення вісцеральної регуляції. У цей період призначають ЛФК, масаж, тракційну терапію, препарати, які регулюють репаративні процеси, зокрема: біостимулятори, регулятори остеогенезу. Фізіотерапія на цьому етапі включає магнітотерапію, електрофорез, лазеротерапію. Використання рефлексотерапії здійснює стимулюючий вплив на енергетичні процеси та адаптаційно-компенсаторні механізми, які відбуваються у хребті.

Основними завданнями лікувальної фізичної культури є зменшення патологічної пропріоцептивної імпульсації шийного відділу хребта, покращення кровообігу в ураженому хребетному сегменті,

зменшення набряку в тканинах. Фахівці рекомендують використовувати динамічні вправи для шийного відділу хребта як засіб лікування та профілактики дегенеративно-дистрофічних змін, але зазначають, що повороти голови в сторону та розгинання зменшують амплітуду пульсового кровонаповнення, збільшують асиметрію, підвищують тонус церебральних судин, при цьому погіршується венозний відтік.

Останнім часом значного поширення набула мануальна терапія хребта з послідовним застосуванням прийомів для розслаблення м'язів та мобілізації опорно-рухового апарату. Мануальна тракція шийного відділу хребта виконується з вихідного положення сидячи або лежачи, з мінімальною силою та виконується з допомогою багаторазових, повторювальних ритмічних прийомів пасивного переміщення частин тіла.

ОСОБЛИВОСТІ ВИКОРИСТАННЯ ДИХАЛЬНОЇ ГІМНАСТИКИ ТА МАСАЖУ ЯК ЗАСОБІВ РЕГУЛЯЦІЇ ЕНЕРГОПОТЕНЦІАЛУ ЛЮДИНИ

Семенов А.М.,

к. тел. 097-498-60-39,

аспірант кафедри здоров'я людини та фізичного виховання,

Науковий керівник: Клименко В.В., д. психол. н., професор

Не дивлячись на наявність багатьох програм відновлення, регуляції та зміцнення здоров'я людини при формуванні різноманітних патологічних станів та систематизованих наукових знань щодо проблеми психофізіологічного забезпечення емоційної стійкості та адаптації людини до постійно мінливих умов життєдіяльності, деякі їх науково-практичні аспекти опрацьовані ще недостатньо, а інші тільки намічені для подальшого вирішення. У зв'язку з цим виникла необхідність побудувати комплекс лікувально-відновлювальних засобів (дихальна гімнастика та лікувально-відновлювальний масаж) та провести експериментальні дослідження його практичної ефективності для осіб, які мають низький рівень енергопотенціалу.

Дихальна гімнастика відіграє важливу роль у процесі регуляції рівня енергопотенціалу людини. Вона сприяє зниженню вимивання вуглекислоти, із збільшенням концентрації якої до нормального рівня знімається спазм кровеносних судин, відновлюється окислювально-відновний процес в організмі. На підставі цього Дуриманов

Віталій Костянтинович запропонував так зване порціальне дихання. Він звернув увагу на характер сміху, при якому ми видихаємо ривками, і розробив порціальне дихання, або дихання уступами. Виконувати його дуже просто: 3–4 коротких активних видихи підряд, потім стільки ж коротких вдихів. Повторювати цей дихальний цикл необхідно протягом 7 хвилин, знаходячись в початковому положенні: лежачи, сидячи або стоячи. Отже, повноцінне відновлення здатності організму підтримувати оптимальну концентрацію CO_2 в крові дихальною гімнастикою — це необхідна умова і ефективний спосіб регуляції рівня енергопотенціалу людини.

Методика лікувально-відновлювального масажу, призначена відновлювати енергетичний каркас тіла людини, сприяти його адаптації до навколишнього середовища, відновленню та підтриманню порушеного балансу, тобто гармонії, що за сучасними уявленнями означає відновлювати гомеостаз і стимулювати захисні сили організму. Це повинно досягатися впливом руками на конкретні ділянки тіла і його тканини чітко підібраними методами і прийомами масажу. Рука — це інструмент, і випромінювання енергії руки в цілому та окремих її пальців є як стабільним, незмінним, так і тим, що змінюється. Методика лікувально-відновлювального масажу має деякі особливості проведення. Для використання масажу було введено прийняття початкового положення лежачи на животі для ефективного виконання прийомів в області шиї, спини та попереку. Таке положення давало можливість розтягнути та розслабити сам хребет і м'язові групи, зв'язки, що оточують його. Це також давало можливість проникати масажними рухами більш глибоко та підвищувати ефективність проведення масажу. Необхідною умовою використання спеціальної методики лікувально-відновлювального масажу області шиї, спини та попереку має бути розслаблення м'язів тіла. Для цього кінцівкам надається середньофізіологічне положення. Тривалість кожного сеансу — 30 хвилин, курс масажу — 14 сеансів. Вихідне положення людини — на животі, руки вздовж тіла. Проводять різні прийоми масажу. При цьому використовують активні й пасивні рухи в суглобах нижніх кінцівок. Інтенсивність виконання прийомів масажу підбирається відповідно загального функціонального стану та ступеню фізичного розвитку масажованого. Неприпустимі больові відчуття, утворення синців на тілі людини. Особлива увага приділяється масажу паравертебральних зон крижових, поперекових і нижньогрудних сегментів, а також сідничних м'язів, ділянок крижів, клубових кісток тіла. Масажують

паравертебральні зони всіх спинномозкових сегментів від нижчого до вищого й рефлексогенні зони грудної клітки та ділянки таза. Виконують струшування таза та масаж больових точок. Також ретельно масажують м'язи спини, клубових кісток, реберних дуг, міжреберних проміжків та остистих відростків хребта. Отже, застосування побудованого комплексу лікувально-реабілітаційних та регулюючих заходів, відповідно поставленої мети змінює поточний рівень енергопотенціалу людини.

**ТЕХНОЛОГІЇ СУМІСНОГО ЗАСТОСУВАННЯ
ЛІКУВАЛЬНОЇ ФІЗИЧНОЇ КУЛЬТУРИ,
ЛІКУВАЛЬНОГО МАСАЖУ,
ФІЗИОТЕРАПЕВТИЧНИХ ПРОЦЕДУР
ПРИ ДИСТРОФІЧНИХ ЗМІНАХ
ТА ФУНКЦІОНАЛЬНИХ БЛОКАХ У ХРЕБТІ**

Сівко Д.А.

*IV курс, група ЗЛ-41, напрям підготовки «Здоров'я людини»,
Хмельницький інститут соціальних технологій
Університету «Україна»,
к. тел. (067) 173-88-60*

Науковий керівник: Матвійчук В.М., старший викладач

У медицині це метод лікування, де використовують засоби фізичної культури для профілактики, лікування та реабілітації. Фізичні вправи здійснюються з одночасною участю й психічної, і фізичної сфери людини. Основний у методі лікувальної фізкультури є процес дозованого тренування, що розвиває адаптаційні здатності організму. Під впливом фізичних вправ нормалізується стан основних нервових процесів підвищується збудливість при посиленні процесів гальмування, розвиваються гальмові реакції при патологічно вираженій підвищеній збудливості.

Лікувальний масаж: у лікарняний період реабілітації лікувальний масаж застосовують при затиханні гострих проявів захворювання для зменшення болю; розслаблення м'язів, протидії розвитку контрактур і атрофії м'язів.

Фізіологічні методи сприяють посиленню розсмоктуванню деструктивних тканин, інфільтратів, гематом, злуків, прискоренню регенерації нервових волокон, стимуляції репаративних процесів при пролежнях і трофічних виразках, посиленню метаболізму в деінер-

вованих м'язах, нормалізації м'язового тону, зняттю або зменшенню болю, підвищенню тону й захисних сил організму.

Об'єднавши зазначені складові частини, з точки зору відповідності патогенезу захворювання було отримано наступні фази реабілітаційної методики. У зв'язку з цим вважається доцільним умовно виділити три основні аспекти генезису даної патології.

1. Психосоматичний аспект, пов'язаний з дією стресових факторів на коркові центри головного мозку: це рівень психологічної проблеми, яка виникає у людини.

2. Механічний аспект: є наслідком дії зовнішніх факторів або компенсаторної реакції старіння організму. Коригується частіше за все за допомогою різних методик лікувального масажу та мануальної терапії.

3. Внутрішньорецептивний аспект: характеризує процеси обміну речовин у сполучній тканині різної локалізації.

У відповідності патогенезу захворювання було отримано наступні фази реабілітаційної методики.

1. Психокорекційна частина — дихальна терапія триває від 5 до 15 хв., супроводжується розслабленням, відчуттям тепла по тілу пацієнта.

2. Лікувальний масаж (поверхневий з корекцією шкірних ділянок) Всі рухи проводяться за ходом лімфоток, характеризується тим, що практично всі прийоми проводяться поверхнево, у спіралевидному напрямі.

3. Елементи мануальної терапії мають характер так званої витонченої форми. Використовуються тільки спіралевидні рухи, частіше всього прийоми скручування на фоні траєкторії. Деякі технічні прийоми було взято із тайського масажу.

4. Вправи лікувальної фізкультури із застосуванням техніки перинатальної релаксації.

Отже, застосування удосконаленої методики ПЛМ (психологічної підготовки, лікувального масажу та мануальної терапії) у комплексній реабілітації хворих при функціональній патології хребта та неврологічних проявах дистрофічних змін різних відділів хребта підвищує ефективність реабілітаційних дій.

ЛІКУВАЛЬНА ФІЗИЧНА КУЛЬТУРА ПРИ ВАРИКОЗНОМУ РОЗШИРЕННІ ВЕН НИЖНІХ КІНЦІВОК

Солод Ю. А.

*5 курс, спеціальність «Фізична реабілітація»,
Полтавський інститут економіки і права
Науковий керівник: Шумейко І.А., к. мед.н., доц.*

Варикозним розширенням вен називають їх стійке незворотне розширення та подовження внаслідок грубих патологічних змін венних стінок і клапанного апарату. Залежно від причини виникнення розрізняють первинне та вторинне варикозне розширення вен, за особливостями клініко-об'єктивних симптомів виділяють чотири стадії ураження вен.

За останні роки розробляються різні нові схеми лікування варикозної хвороби з урахуванням сучасних поглядів на патогенез, проте значна тривалість лікування, тяжкість клінічного перебігу хвороби, виражені функціональні, органічні та косметичні порушення, висока частота тимчасової втрати працездатності хворих даної нозології потребують розробки сучасних програм фізичної реабілітації, у тому числі із застосуванням лікувальної фізичної культури.

Суттєва роль у попередженні подальшого розвитку варикозного розширення вен належить лікувальній фізкультурі. До засобів ЛФК належать суворо дозовані фізичні вправи, застосовані на фоні природних факторів, масаж, мануальна терапія. До форм ЛФК належать процедура лікувальної гімнастики, ранкова гігієнічна гімнастика, лікувальна ходьба, тренувально-оздоровчі заходи, самостійні заняття фізичними вправами за завданням, механотерапія, гімнастика у воді.

Принципи лікування хворих на варикозне розширення вен із використанням лікувальної фізкультури включають наступні положення: лікування повинно бути раннім, тривалим, активним, комплексним. Заняття лікувальної фізкультури не повинні викликати хворобливих відчуттів і збільшення набряклості ніг. Після заняття необхідно відпочити в положенні лежачи з піднятими ногами. У стадії декомпенсації лікувальну фізкультуру проводять в основному лежачи, іноді сидячи, рекомендована тривалість заняття 10–20 хвилин 2 рази на день. При наявності трофічних виразок виключаються активні рухи в прилеглому суглобі.

Лікувальна фізкультура поліпшує венозний і лімфатичний відтік, нормалізує артеріальний приплив, підвищує фізичну працездатність хворого, поліпшує периферичний кровообіг у нижніх кінцівках, підвищує тонус вен, ефективність «м'язових насосів». Завдяки лікувальній фізичній культурі зменшуються дистрофічні зміни в тканинах ураженої кінцівки.

Сучасний погляд на лікувальну дію фізичних вправ ґрунтується на виділенні чотирьох основних механізми їх дії: тонізуючий та трофічний впливи, формування компенсації та нормалізація функцій. Фізичні вправи у процесі їх виконання стимулюють взаємопов'язані трофотропні й енерготропні впливи.

Лікувальну фізкультуру при варикозному розширенні вен на поліклінічному етапі лікування призначають за щадним, щадно-тренуючим і тренуючим руховими режимами. Лікувальну фізичну культуру в післяопераційний період після венектомії призначають за трьома руховими режимами: постільним, палатним і вільним.

До спеціальних вправ, рекомендованих при варикозній хворобі, фахівці відносять: вправи для нижніх кінцівок, що виконуються в положенні лежачи з горизонтальним і піднятим положенням ніг, з великою амплітудою рухів у тазостегнових і гомілковостопних суглобах; дихальні вправи з акцентом на збільшення амплітуди рухів діафрагми; вправи з опором з використанням гумових бинтів і стрічок; ходьбу. Головне завдання обліку лікувального впливу фізичних вправ при варикозній хворобі — це виявлення змін у стані хворого з метою правильного планування та своєчасного коригування методики вправ.

Відновлювальне лікування хворих на варикозне розширення вен здійснюється з обов'язковим застосуванням еластичної компресії, що включає чотири класи компресійних виробів та за призначенням поділяється на профілактичні й лікувальні.

ЛІКУВАЛЬНА ФІЗИЧНА КУЛЬТУРА ПРИ ОСТЕОАРТРОЗІ КОЛІННОГО СУГЛОБА

Стародуб А.В.

*4 курс, напрям підготовки «Здоров'я людини»,
Полтавський інститут економіки і права
Науковий керівник: **Бойко Г.М.**, д.пед.н., проф.*

Зростання захворюваності на остеоартроз, схильність до циклічного перебігу, часті рецидиви, відносно короткі ремісії після курсу

лікування, високі показники втрати працездатності обумовлюють медичну, соціальну та економічну значущість цієї проблеми [1].

На сьогодні в існуючих рекомендаціях щодо лікування гонартрозу, опублікованих за останнє десятиріччя, лікувальна фізкультура (ЛФК) включена як обов'язковий метод комплексної реабілітації. У хворих на гонартроз, як правило, знижено тонус м'язів нижніх кінцівок, передусім, чотириголового м'яза стегна, обмежений рух в ураженому суглобі [1]. Тому виконання фізичних вправ ЛФК має за мету зменшити м'язову скутість, збільшити рухливість у суглобах, зменшити больові відчуття. Метою відновлювального лікування остеоартрозу колінного суглоба є досягнення полегшення симптоматики, зумовленою анатомічними змінами суглоба, поліпшення його функцій, а отже, покращення якості життя хворих.

Лікувальна фізкультура при остеоартрозі сприяє: попередженню або усуненню атрофії м'язів; попередженню або усуненню нестабільності суглобів; зменшенню артралгій, покращенню функції уражених суглобів; гальмуванню подальшого прогресування остеоартрозу; зменшенню маси тіла.

Відповідно до особливостей захворювання ЛФК застосовують у два періоди. Завдання ЛФК у I період: розвантаження ураженого суглоба, збільшення суглобової щілини, зменшення болю; покращення крово- та лімфообігу, трофічних процесів в ураженому суглобі; розслаблення м'язів, усунення контрактур та збільшення амплітуди рухів; формування тимчасових компенсацій і підвищення загального тонуусу організму. Використовують лікувальну і ранкову гігієнічну гімнастику, самостійні заняття 5–6 разів на день, гідрокінезітерапію.

Розвантаження ураженого суглоба й зменшення взаємотиску суглобових поверхонь досягають вихідним положенням під час виконання фізичних вправ, виключенням осьового навантаження на кінцівку. Лікувальна гімнастика проводиться в положенні лежачи або сидячи та складається із загальнорозвиваючих, дихальних, спеціальних вправ. До останніх відносять пасивні, активні з допомогою і без неї, вправи для ураженої кінцівки, що виконують у полегшених умовах, махові рухи у хворих суглобах і на розслаблення. Вправи проводяться з обмеженням амплітуди, що не викликає появу болю. Найкраще фізичні вправи робити в теплій воді, що сприяє усуненню спазму та розслабленню м'язів, ліквідації рефлексорних контрактур, зменшенню болю та збільшенню рухливості в ураженому суглобі. Протягом дня рекомендують пасивні зміни зігнутого і розігнутого по-

ложення для ураженого суглоба, можна робити манжетні витягання малим вантажем. Поступово біль зменшується і збільшується амплітуда рухів в ураженому суглобі, хворому призначають напівпостільний режим, а потім переходять до застосування ЛФК за II періодом. У II період завдання ЛФК доповнюють. Вправи спрямовані на зменшення атрофії м'язів, зміцнення м'язово-зв'язкового апарату ураженого суглоба, нормалізації його функції або формування постійних компенсацій; усунення дефектів постави та загальне зміцнення організму. Враховуючи, що остеоартроз колінного суглоба часто поєднується з остеохондрозом хребта, добирають спеціальні вправи, що застосовують при остеохондрозі хребта. З урахуванням патогенетичних особливостей артрозу фізична реабілітація із застосуванням ЛФК має бути безперервним процесом та охоплювати всі етапи — стаціонарний, амбулаторно-поліклінічний, санаторний.

Література

1. Коваленко В. Н. Остеоартроз: практическое руководство. — 2-е издание, переработанное и дополненное / В. Н. Коваленко, О. П. Барткевич. — К., 2005. — 592 с.

СУЧАСНІ АСПЕКТИ АДАПТИВНОЇ ФІЗИЧНОЇ КУЛЬТУРИ ДЛЯ МОЛОДШИХ ШКОЛЯРІВ З ВАДАМИ ЗОРУ

Стрельчик А.

У курс, спеціальність «Фізична реабілітація»

Полтавський інститут економіки і права, к.тел. (066) 84-78-965

Науковий керівник: Волошко Л.Б., к.пед.н., доц.

Актуальність. На сьогодні сліпота та слабозорість — основні причини інвалідності зору у дітей, яка у структурі загальної дитячої інвалідності посідає четверте місце і в Україні складає 4,7% (В.М. Ремажєвська, 2002; Л.А. Єракова, 2005; С.П. Евсєєв, 2005; Д. Тейлор, 2007). Найчастіше погіршення зору спостерігається у шкільному віці (А.А. Акманова, 2008; Л.Н. Ростомашвілі, 2009; Т.Г. Рідковець 2014; А.І. Альошина, 2014).

Результати досліджень. Часткова або повна втрата зору — важке захворювання, яке значною мірою обмежує можливості людини, відбивається на її фізичному, психоемоційному стані, соціальній адаптації. Внаслідок порушення зору у дітей виникають вторинні відхилення у фізичному розвитку (порушення постави, плоскостопість) та формуванні рухової сфери (А.В. Кашпаров, 2006; С.Э. Аветисов,

2008; А.І. Альошина, 2015). Відповідно до євроінтеграційних напрямків в Україні соціальна адаптація дітей з обмеженими можливостями здоров'я, серед яких і вади зору, набуває особливого значення (Р.В. Чудная, 2011; Г.А. Єдинак, 2014; О.С. Афанасьєва, 2014; І.О. Когут, 2015). Проте успішна соціалізація цього контингенту дітей неможлива без досягнення ними достатнього рівня соматичного здоров'я і фізичного розвитку. Водночас варто зазначити, що часткова втрата зору або повна його відсутність значно обмежує арсенал фізичних вправ і можливість їх використання (Ю.М. Фурман, 2012). У розв'язанні завдань підвищення рухової активності дітей з вадами зору важливого значення надають засобам адаптивної фізичної культури (С.П. Євсєєв, 2003; Л.В. Шапкова, 2009; А.А. Дяченко, 2010; А.Б. Данків, 2012; Ю.М. Фурман, 2014).

Останнім часом окремими дослідниками теоретично і експериментально обґрунтовано методики, що спрямовані на корекцію порушень моторики школярів з послабленим зором у процесі фізичного виховання (Л.Ю. Коткова, 2009, Л.А. Єраковою (2005) розроблено і апробовано в умовах спеціалізованого навчального закладу фітнес-технологію оздоровчої спрямованості, А.А. Дяченко (2010) — технологію корекції порушень постави молодших школярів з послабленим зором, О.А. Юрченко (2013) — модульну технологію корекції порушень просторової організації тіла. Значно розширює можливості використання фізичних вправ, спрямованих на підвищення рівня фізичного стану, впровадження комп'ютерних систем у процес фізичного виховання школярів: як здорових дітей молодшого шкільного віку (Н.М. Гончарова, 2009), так і дітей з вадами зору та слуху (І.В. Хмельницька, 2006; Зіяд Хмаїді Ахмад Насраллах, 2008; А.А. Дяченко, 2010; О.А. Юрченко, 2013).

Висновки. Адаптивна фізична культура є невід'ємною ланкою відновлення здоров'я дітей з вадами зору і має на меті сприяти покращенню діяльності зорового апарату, розвитку в них фізичних та розумових якостей для забезпечення оптимальної інтеграції в сучасні умови життєдіяльності. Разом з тим накопичений певний теоретичний та практичний матеріал із питань, пов'язаних із АФК, розвитком та формуванням рухової сфери слабозорих учнів, свідчить про недостатню результативність розроблених методик, програм адаптивної фізичної культури в умовах спеціалізованого навчального закладу. Отже, складаються умови для перегляду наявних підходів до процесу адаптивного фізичного виховання з вадами зору, спрямованого на профілактику прогресування та корекцію

порушень постави, підвищення рухової активності та покращення фізичного розвитку. Викладені положення пояснюють актуальність і своєчасність наукового дослідження, яке пов'язане з необхідністю розробки методики комплексного застосування засобів і методів адаптивної фізичної культури школярів з вадами зору в умовах спеціалізованого навчального закладу.

ЗАСТОСУВАННЯ СИСТЕМИ ЙОГИ У ФІЗИЧНІЙ РЕАБІЛІТАЦІЇ ЖІНОК

Ткаченко В.М.

*III курсу, групи 31 ФР, спеціальності «Здоров'я людини»,
Полтавський інститут економіки і права, к.тел. (099) 282-43-87*

*Науковий керівник: Вишар Є.В., старший викладач
кафедри фізичної реабілітації та фізичного виховання*

Проблема погіршення стану здоров'я жінок в Україні є однією з найгостріших у соціальній програмі суспільства. Йога ідеально підходить для жінок, оскільки, як ніяка інша оздоровча система, впливає не тільки на фізичне здоров'я жінки, але і на її емоційний стан. Мистецтво йоги унікальне за своєю природою, так як дає кожному те, чого він потребує. Багато авторів констатують, що, розтягуючи тіло вправами йоги можна знімати м'язове напруження, одночасно з цим покращується кровообіг і виправляються дефекти хребта. Нерідко автори рекомендують вправи для корекції малорухомості суглобів та усунення больових відчуттів [1].

Після початку практики багато жінок помічають позитивні зміни в самопочутті. Вправи йоги для жінок включають комплекси для розвитку гнучкості, граціозності і плавності рухів. Обов'язковий компонент занять — зміцнення м'язів тазового дна, які відповідають за роботу внутрішніх органів. Йоги вже давно зрозуміли (а фізіологи довели), що впливаючи на м'язи певним чином, ми можемо впливати і на внутрішні органи. Ці ж нервові зв'язки відіграють важливу роль у підтримці здоров'я внутрішніх органів. В йозі існує безліч асан (вправи-пози), які сприяють поліпшенню здоров'я жінки [2]. Як приклад можна привести такі асани: Сурья Намаскард («Привітання сонцю»), покращує стан хребта і суглобів, оздоровлює легені і серце, інші внутрішні органи, спалює зайвий жир, оптимізує гормональний фон; Тадасана (поза сильного стягування) розвиває прямі м'язи живота і зміцнює кишечник, забезпечує правильний

ріст хребетних кісток і усуває скупченість спинних нервів у місцях їх виходу з хребетного стовпа; Тирьяка-гадасана (поза дерева, яке гнеться під натиском вітру) ефективно спалює жир з талії і стегон, знімає напругу в області спини та попереку; Марджаріасана (поза kota, що потягується) робить шию, плечі і спину дуже гнучкими, м'яко тонізує жіночу статеву систему і незамінна для вагітних жінок (до трьох місяців), корисна при менструальних розладах і болях, її можна практикувати і під час менструацій для звільнення від згустків; Матсіасана (поза риби) зміцнює кишечник і органи черевної порожнини, її практика дуже корисна при будь-яких захворюваннях, локалізованих в цій області тіла, хороша профілактика легневих захворювань, таких, як астма або бронхіт, вона забезпечує глибоке дихання, а також допомагає активізувати кровообіг в спині і регулює роботу щитовидної залози [1, 2].

Незважаючи на незаперечні переваги нетрадиційних системи реабілітації та оздоровлення, профілактика, лікування та реабілітації загострення хронічних захворювань, особливо з використанням дихальної гімнастики, асан та вправ психофізичного тренування та аутогенного тренування, вона ще не одержала належного поширення і масового використання у жінок. Це пов'язано з не інформованістю суспільства її переваг, а також відсутністю державної дієвої політики у впровадженні здорового способу життя населення, де йога повинна зайняти своє місце не як містична практика, а дієва методика реабілітації та оздоровлення населення. Вправи-асани мають глибоко розтягуючий ефект у м'язах і суглобах. Збільшення гнучкості супроводжується зміцненням м'язів і в результаті краще функціонують суглоби, знижується больова чутливість і м'язові контратури.

Література

1. Аблеев С. Р. *Философия классической йоги. Освобождение сознания и горизонты человеческого духа в классических трактатах Йога—сутра и Йога—бхашья*. — Институт Культуры ДонНТУ, 2012. — 258 с.
2. *Свет дхармы: Антология традиционной индийской философии / [сост., вступ. ст., общ. ред. С. В. Пахомова]*. — СПб.: ЗАО «Торгово—издательский дом «Амфора», 2013. — 576 с.

ПРОФІЛАКТИКА ПЛОСКОСТОПОСТІ У ДІТЕЙ ДОШКІЛЬНОГО ВІКУ

Харченко Ю. О.

*IV курсу, групи 41 ФР, спеціальності «Здоров'я людини»,
Полтавський інститут економіки і права, к.тел. (096) 002-68-36
Науковий керівник: Волошко Л.Б., к.пед.н., доц.*

В сучасних умовах оздоровча функція фізичного виховання дошкільників набуває досить важливого значення. Водночас необхідність пошуку шляхів вдосконалення процесу фізичного виховання дітей дошкільного віку обумовлена тривожною тенденцією прогресивного погіршення стану їх здоров'я, зниженням рівня функціональних можливостей і фізичної підготовленості [2]. Недоліки існуючої практики фізичного виховання дітей дошкільного віку підтверджують дані статистики, де вказується, що близько 80% дітей мають відхилення у стані опорно-рухового апарату [1, 3], що за останні роки значно зросла кількість дітей, які страждають плоскостопією, де в більшості випадків ця деформація стопи є придбаною [2, 3]. І це не може не насторожувати, оскільки саме в дошкільному віці йде інтенсивне формування опорно-рухового апарату, закладаються основи гармонізації фізичного розвитку і функціональних можливостей організму людини. Тісний зв'язок між станом опорно-рухового апарату і станом здоров'я доведена численними дослідженнями [2, 3], де наголошується, що відсутність відхилень у стані опорно-рухового апарату є неодмінною умовою нормального функціонування органів і систем, розвитку всього організму в цілому, підвищення працездатності дітей і зміцнення їх здоров'я. Деформація стопи чинить безпосередній вплив на організм дитини, порушуючи ресорну і амортизаційну функції стопи. Коли дитина виконує якийсь рух, то вібрація при цьому передається внутрішнім органам, що призводить до порушення їх функціонування і роботи. Наприклад, вібрація хребта і головного мозку дитини може призводити до виникнення головного болю, швидкої стомлюваності, загальної слабкості і нездужання, а також зниження працездатності [1].

В контексті даної проблеми пильної уваги заслуговують питання формування опорно-ресорних властивостей стопи з метою профілактики плоскостопості.

Вивчення спеціальної літератури засвідчує про те, що до проблеми профілактики плоскостопості у дітей дошкільного віку зверталися

ряд авторів [2]. Значна кількість відхилень у стані опорно-рухового апарату дітей старшого дошкільного віку переконує в тому, що існуючі організаційно-методичні підходи до використання засобів фізичного виховання не повною мірою забезпечують профілактику плоскостопості у дітей старшого дошкільного віку.

Серед методів профілактики плоскостопості у дітей найефективнішими ми вважаємо лікувальний масаж, щоденні теплі ванни з морською сіллю, плавання, виконання спеціального комплексу вправ, наприклад, ходіння по похилій площині або по поперечині, перекочування маленького м'ячика ногою в положенні сидячи, ходіння на пальцях, а також на зовнішніх краях стопи та захоплення пальцями ніг дрібних предметів, які лежать на підлозі [1]. Дуже важливо стежити за тим щоб дитина носила тільки правильне взуття. Таке взуття має бути з натурального і еластичного матеріалу, оскільки тільки такий матеріал здатний надавати правильної форми стопі.

Література

1. Волков М.В. Повреждения и заболевания опорно-двигательного аппарата / М.В. Волков. — М.: Медицина, 2005. — 278 с.
2. Гисак С. Н. Дополнения в патогенез врожденной плоскостопной деформации стопы у детей // Достижения и перспективы детской хирургии. — СПб.: ГПМА, 2002. — С. 115.
3. Потапчук А. А. Средства лечебной физкультуры в управлении физическим состоянием дошкольников с нарушениями опорно-двигательного аппарата: Автореф. дис. д-ра мед. наук / А. А. Потапчук. — СПб., 2005. — 36 с.

ЗДОРОВ'Я ЯК ГОЛОВНИЙ РЕСУРС СПОРТСМЕНА

Хмельюк О.А.

*II курс, група ЗЛ-21, напряму підготовки «Здоров'я людини»,
Хмельницький інститут соціальних технологій*

Університету «Україна»

к. тел. (097) 835-56-79

Науковий керівник: Савчук О.І., викладач

Під час досягання спортивних вершин головним ресурсом стає здоров'я спортсмена. Як то кажуть в спорті: «Спортсмен корисний і потрібентоді коли він здоровий і готовий показувати свою майстерність». Тому в житті будь якої людини не важливо чи вона займається спортом чи є середньо статистичною людиною важливу роль відіграє лікування і реабілітація.

Реабілітація головний чинник який допомагає зберегти головний ресурс спортсмена, це здоров'я. Наданий час наука прогресувала відкриваючи нові можливості в галузі реабілітації.

Головним завданням фізичної реабілітації є: функціональне відновлення (повне або компенсація при недостатньому чи відсутності відновлення); пристосування до повсякденного життя і праці; залучення до трудового процесу; диспансерний нагляд за реабілітованим.

Принципи фізичної реабілітації:

Ранній початок реабілітаційних заходів. Це допомагає швидше відновити функції організму, попередити ускладнення і у випадку розвитку інвалідності — боротися з нею на перших етапах лікування.

Безперервність реабілітаційних заходів. Цей принцип є основою ефективності реабілітації, тому що тільки безперервність та поетапна черговість реабілітаційних заходів — запорука скорочення часу на лікування, зниження інвалідності і витрат на відновне лікування.

Комплексність реабілітаційних заходів. Під керівництвом лікаря, реабілітація проводиться й іншими фахівцями: соціологом, психологом, педагогом, юристом та ін.

Індивідуальність реабілітаційних заходів. Реабілітаційні програми складають індивідуально для кожного хворого чи інваліда з урахуванням загального стану, особливостей перебігу хвороби, вихідного рівня фізичного стану, особистості хворого, віку, статі, професії тощо.

Необхідність реабілітації у колективі. Фізична реабілітація розглядає людину у взаємозв'язку з навколишнім середовищем (і живим, і неживим), тому бажано, щоб пацієнт проходив реабілітацію або ж у звичному тренувальному середовищі, або ж у середовищі пацієнтів, які мають такі ж рухові дисфункції.

Повернення хворого чи інваліда до активної праці.

Засобами фізичної реабілітації вважають масаж, лікувальну фізичну культуру, фізіотерапію, механотерапію тощо.

Коли в моєму житті постало питання вибору професії, я вибрав кафедру «здоров'я людини», саме цей вибір допомагає мені в подальшому розвиватися як спортсмена тренер який практикує бразильське джиу-джитсу.

І тут актуальним видом реабілітації постає не тільки фізична але і психологічна реабілітація. Яка в роботі кожного тренера та реабілітолога постає важливим мотиватором в плані лікування та досягнення вершин.

Тому що, усім відомо є моменти у житті спортсмена чи людини яка має певні травми потрібні не тільки масажі та фізичні вправи

але і хороша психологічна підтримка для його подальшого одужання та мотивування до нових звершень у вибраному виді спорту.

ДОСЛІДЖЕННЯ ПОКАЗНИКІВ ГОСТРОТИ ЗОРУ У ДІТЕЙ З ВАДАМИ

Чернецька Н.П.

*IV курс, група 41ФР/з спеціальності «Здоров'я людини»,
Полтавський інститут економіки і права, к.тел. (095) 437-06-52*

Науковий керівник: Сахно Т.В.,

д.х.н., професор кафедри фізичної реабілітації і фізичного виховання

Центральний зір дає можливість розглядати дрібні деталі і впізнавати предмети, його стан визначається гостротою зору [3].

Гострота зору — основний параметр зорової системи. Її зниження є основним симптомом погіршення зору і однією з найбільш широко поширених патологій ока [2].

Діти з вадами зору, зокрема середнього шкільного віку, в моторному і фізичному розвитку відстають від своїх однолітків, які бачать добре. Це пов'язано з тим, що порушення органу зору і функцій зорового аналізатора обмежує дитину в повноцінному розвитку, а отже страждає основний вид діяльності дитячого організму — пізнання навколишнього середовища.

Наслідком зниженого зору є недостатня рухова активність дитини, що, в свою чергу, спричиняє відставання від здорових однолітків у фізичному розвитку, рухової функції, координації, орієнтації в просторі тощо [1, 2].

Середній шкільний вік є переломним періодом переходу від дитинства до дорослого життя. В цьому віці починаються пред'являтися більші, на відміну від молодшого шкільного віку, вимоги щодо навчання та підготовки до дорослого життя. У середніх класах ще можна виправити недоліки фізичного розвитку, фізичної підготовленості та порушення функціонального стану зорового аналізатора допущені в дошкільному та молодшому шкільному віці.

Результати дослідження гостроти зору свідчать про те, що найкращі її показники правим оком спостерігалися у хлопців 6, 7, 8-х та дівчат 5, 6, 9-х класів ($0,4 \pm 0,3$; $0,4 \pm 0,2$; $0,4 \pm 0,2$ та $0,4 \pm 0,2$, $0,4 \pm 0,2$, $0,4 \pm 0,2$, відповідно); лівим оком — у хлопців 6, 7, 8, 9 та дівчат 5, 8, 9 класів ($0,4 \pm 0,3$; $0,4 \pm 0,2$; $0,4 \pm 0,2$; $0,4 \pm 0,1$ та $0,4 \pm 0,2$, $0,4 \pm 0,2$, $0,4 \pm 0,2$, відповідно). При цьому показники хлопців середніх класів, дещо, перевищують показники дівчат. У хлопців 9-х та дівчат 6, 8-х кла-

сів спостерігалися відмінності між показниками гостроти зору правим та лівим оком. У інших учнів відмінностей між зазначеними показниками майже не спостерігалось. В учнів 5–10-х класів достовірності відмінностей у статевому аспекті за показниками гостроти зору правим та лівим оком не спостерігалось ($p > 0,05$). Вважається, що зниження показників гостроти зору в учнів середніх класів пов'язано, крім вроджених та набутих захворювань органу зору, також із підвищенням навантаження на нього у процесі навчання у школі, виконання домашніх завдань, відсутністю або не систематичністю використання в системі фізичного виховання засобів, спрямованих на профілактику, покращення і збереження зору. Нині комп'ютерні технології користуються великою популярністю у школярів, зокрема середнього шкільного віку, що також негативно позначається на функціональному стані зорового аналізатора.

Дослідження дозволило виявити, що найкращі показники гостроти зору правим оком спостерігалися у хлопців 6, 7, 8-х та дівчат 5, 6, 9-х класів; лівим оком — у хлопців 6, 7, 8, 9 та дівчат 5, 8, 9 класів.

Література

1. Амосов М. М. Роздуми про здоров'я : [пер. з рос.] / М. М. Амосов. — К. : Здоров'я, 1990.
2. Ермаков В. П. Основы тифлопедагогтики: развитие, обучение и воспитание детей с нарушениями зрения : [учеб. пособие для студ. высш. учеб. заведений] / В. П. Ермаков, Г. А. Якунин. — М. : Туманит, изд. центр ВЛАДОС, 2000.
3. Ростомашвили Л. Н. Физические упражнения для детей с нарушением зрения : [методические рекомендации для учителей, воспитателей, родителей] / Л. Н. Ростомашвили. — СПб. : Институт специальной педагогики и психологии, 2001.

ФІЗИЧНА КУЛЬТУРА І СПОРТ ДЛЯ СТУДЕНТІВ ІЗ МІОПЕЮ

Шкляр О.М.

*У курс, спеціальність «Фізична реабілітація»,
Полтавський інститут економіки і права, к.тел. (066) 931-27-91
Науковий керівник: Клевака Л.П., к. пед.н., доц.*

При визначенні медичної групи з фізичної культури для студентів вишив з короткозорістю враховуються гострота зору, рефракція і стан очного дна. Результати досліджень, особливо що стосуються

механізмів походження короткозорості, дозволили по-новому оцінити можливості фізичної культури при цьому дефекті зору.

Обмеження фізичної активності осіб, які страждають на короткозорість, як це рекомендувалося ще донедавна, визнано невірною. Науковцями доведено важливу роль фізичної культури в попередженні міопії і у процесі профілактики її прогресування, оскільки фізичні вправи сприяють як загальному зміцненню організму, активізації його функцій, так і підвищенню працездатності циліарного м'яза і зміцненню склеральної оболонки ока.

Учені встановили, що дівчата першокурсниці, котрі мають короткозорість середнього ступеня, значно відстають за рівнем фізичної підготовленості від однокласниць. У них відзначається істотне зниження кровотоку в судинах очей і ослаблення акомодативної здатності. Циклічні фізичні вправи (біг, плавання, ходьба на лижах) помірної інтенсивності сприятливо впливають на гемодинаміку і акомодативні здатності очей, викликаючи реактивне посилення кровотоку в оці через деякий час після навантаження і підвищення працездатності циліарних м'язів. Після виконання циклічних вправ значної інтенсивності, а також вправ на гімнастичних снарядах, стрибків із скакалкою, акробатичних вправ відзначаються виражені ішемія очей, що зберігається тривалий час, і погіршення працездатності циліарних м'язів.

Наукові розвідки засвідчують, що зниження загальної рухової активності студентів вишів при підвищеному зоровому навантаженні може сприяти розвитку короткозорості. Фізичні вправи загально розвиваючого характеру у поєднанні зі спеціальними вправами для циліарного м'яза здійснюють позитивний вплив на функції міопічних очей.

Останнім часом зріс інтерес молодих людей до спорту. Для студентів із міопією потрібно підбирати індивідуальні форми занять і навантаження. Важлива умова занять спортом для таких осіб, є лікарський контроль і дотримання посильних навантажень. Лікарі рекомендують займатися спортом при не прогресуючій короткозорості; знімати окуляри на час занять спортом, якщо це дозволяє зроби одягати лінзи. Заняття спортом, пов'язаним з великими навантаженнями, забороняється при прогресуючій короткозорості. Якщо ж в процесі занять короткозорість прогресує, то спортсмену рекомендують припинити заняття або значно знизити навантаження.

Студентам з легким ступенем міопії корисні спортивні ігри, в ході яких відбувається постійне переключення уваги почергово на

близьку і далеку відстань. Такі види спорту як волейбол, баскетбол або настільний теніс сприятливо позначаються на здатності акомодатції очей та тренують очні м'язи, запобігають прогресування патологічних змін органу зору.

Студентам із середнім ступенем короткозорості варто обмежувати інтенсивність занять фізкультурою, а також такі види фізичної активності, як стрибки (у довжину, у висоту). Вищезазначені заняття фізкультурою необхідно доповнити спеціальними вправами, спрямованими на зміцнення м'язів очей, гімнастикою для очей, лікувальною фізкультурою.

При високому ступені короткозорості, ускладненнях і зміні очного дна показано істотне обмеження видів фізичної активності. Міопія і спорт несумісні у випадках заняття такими спортивними дисциплінами, як бокс і боротьба, стрибки, великий теніс і футбол, гірськолижний спорт, важка атлетика, велоспорт або кінний спорт. Корисними будуть дозовані циклічні вправи під наглядом лікаря (біг, плавання, спортивна ходьба, стрільба, веслування, фехтування).

СЕКЦІЯ XI

СОЦІАЛЬНИЙ РОЗВИТОК ОСОБИСТОСТІ В КОНТЕКСТІ СОЦІАЛЬНОЇ РОБОТИ

СОЦІАЛЬНА АДАПТАЦІЯ ВІЙСЬКОВОСЛУЖБОВЦІВ, ЯКІ ПОВЕРНУЛИСЯ ПІСЛЯ БОЙОВИХ ДІЙ

Артеменко А.Б.

*асистент кафедри соціальної роботи
Житомирський економіко-гуманітарний інститут
Університету «Україна»*

Актуальність даної теми полягає в тому, що проблеми соціальної адаптації військовослужбовців є особливо гострими. Вона характеризує з одного боку процес взаємодії об'єкта соціальної роботи і її соціальним середовищем, а з іншого — є втіленням певного результату соціальної роботи, який може виступати критерієм її ефективності. Соціальна адаптація військовослужбовців здійснюється як безпосередньо в умовах Збройних Сил України так і в суспільстві в цілому. Дуже важливо щоб військовослужбовці, після повернення з бойових дій змогли як найшвидше адаптуватися в суспільстві і відчували себе комфортно. А також важливим є вирішення питання психологічного стану військовослужбовців, так як це може впливати на самооцінку та настрої хлопців. Більшість учасників бойових дій психологічно нездатні самостійно повернутися в систему соціальних зв'язків і норм мирного життя, тому постає потреба в спеціалізованому наданні психологічної та соціальної допомоги.

Соціальна адаптація військовослужбовців — це широке поняття, яке включає в себе декілька основних складових: психологічну складову — оволодіння системою цінностей (установками, зразками поведінки, нормами), культурою, які існують у цивільному се-

редовищі з метою виконання існуючих у ньому вимог до особистості; правову складову — освоєння юридичних норм і реалізації своїх можливостей; професійну складову — залежно від військової професії вона передбачає спеціалізоване удосконалення наявних професійних знань, вмій і навичок або володіння новими професійними знаннями, вміннями та подальше успішне працевлаштування [1].

У разі відмови бійця від сторонньої допомоги, членам родини рекомендовано звернутися до психолога самостійно з метою отримання консультацій про ПТСР. Кожен учасник АТО потребує певного часу для адаптації до мирного життя. З проблемами адаптації сім'я може зустрітися у перший місяць після повернення бійця додому. Так, можуть проявлятися неоднозначні видозмінені фізичні, емоційні та поведінкові реакції учасника бойових дій. Такі реакції є нормальною складовою процесу адаптації і більшість бійців, які повертаються додому, адаптуються до мирного життя протягом кількох місяців після повернення з зони проведення антитерористичної операції. Незважаючи на те, що більшість учасників бойових дій зустрічаються у мирному житті зі значною кількістю проблем та своєрідних спотворених реакцій, яких не було в них раніше, можна виділити й тих військовослужбовців, у яких відмічаються позитивні зміни в особистості. До таких змін можна віднести: зростання особистісної зрілості військовослужбовця; переосмислення того, що час проведений разом з сім'єю є найцінніший; почуття впевненості у собі та власній сім'ї; розуміння свого покликання та віра у свою справу і власні сили [2, 30–31].

Таким чином, можна дійти до висновку, що соціальна адаптація військовослужбовців, які повернулися після бойових дій в сучасному суспільстві значно впливають на їх повсякденне життя. З часом виявляються нові проблеми адаптації військовослужбовців, тому потрібно розробити ефективну, що динамічно розвивається систему соціальної адаптації для учасників бойових дій.

Література

1. Методичні рекомендації щодо соціально-психологічної адаптації демобілізованих учасників антитерористичної операції (АТО) та їх сімей [Електронний ресурс] / Режим доступу: <http://dsznzoda.gov.ua>
2. Буковська О.О. Психологічна допомога сім'ям військовослужбовців, які повертаються із зони бойових дій: статті / О.О. Буковська. — Вісник №128, 2015. — С. 29–32.

**ГОТОВНІСТЬ СУБ'ЄКТІВ
НАВЧАЛЬНО-ВИХОВНОГО ПРОЦЕСУ
ДО ІНКЛЮЗИВНОГО НАВЧАННЯ
В ЗАГАЛЬНООСВІТНІХ ШКОЛАХ
(на прикладі Полтавської обл.)**

Бацман О.С.

*Завідувач кафедри соціальної роботи,
Полтавський інститут економіки і права
Університету «Україна», к.тел. (099) 566-68-68*

Мякушко Н.С.

*Директор Полтавського інституту економіки і права
Університету «Україна», к.тел. (050) 254-06-84*

Сьогодні особливо актуально постає питання забезпечення права на якісну освіту дітей з вадами здоров'я. Конституцією та законами України внесено зміни у сферу освіти, соціальний захист та реабілітаційний процес осіб з інвалідністю. Держава має забезпечити доступність до якісної освіти відповідно до рівня дітей з вадами здоров'я, потребами з урахуванням здібностей, можливостей, бажань та інтересів кожної дитини шляхом запровадження інклюзивної освіти. Проте водночас є відчутним брак вичерпної кваліфікованої інформації про інклюзивну модель навчання, її переваги, які підтверджуються практикою.

Дане питання є актуальною, тому для з'ясування готовності педагогів, здорових учнів та учнів з інвалідністю в інклюзивних навчальних групах загальноосвітніх шкіл було проведено соціологічне дослідження. Вибірка складала 37 осіб (директори, заступники директорів та вчителі, які працюють в інклюзивних класах, загальноосвітніх шкіл м. Лубни та м. Миргород Полтавської обл.). Метод дослідження — експертне інтерв'ю.

Проведене нами дослідження дозволило сформулювати наступні висновки:

1. Більшість педагогів вважають, що навчання дітей з обмеженими фізичними можливостями здоров'я в спеціальних школах є більш продуктивним, тому що спеціалізовані школи більше адаптовані для даної категорії дітей, що на наш погляд знижує їх рівень мотивації для організації інтегрованих класів та сприяє не бажанню змінювати здорових учнів та власні погляди з цієї проблеми.

2. Важливим моментом є те, що більшість педагогів не розуміють, що інтегроване/інклюзивне навчання сприятиме подальшій адаптації, соціалізації та інтеграції дітей даної категорії в суспільство.

3. Більшість експертів вказало на необхідність удосконалення матеріально-технічної бази навчальних закладів, розробки спеціальних програм для інтегрованих груп навчання, підготовці фахівців, які працюватимуть або працюють з дітьми з інвалідністю та здоровими учнями, що може свідчити про існуючі недоліки, але не бажання педагогів самовдосконалюватися та змінювати розроблені програми.

4. Експерти вважають, що у дітей з інвалідністю низький рівень знань, не стійка емоційно-вольова сфера, не досить дружні стосунки здорових учнів та дітей з інвалідністю (учні спілкуються тільки в школі, дозвілля разом не проводять). Що говорить про недостатню роботу педагогів та психолога в школі, а особливо в інтегрованих класах.

5. Можемо стверджувати, що суб'єкти навчально-виховного процесу не готові до впровадження інклюзивного навчання у школах, на що вказують — архітектурна проблема, не готовність матеріально-технічної бази, спеціальних програм та психологічний бар'єр всіх учасників навчально-виховного процесу.

Отже, можемо зазначити, що в загальноосвітніх навчальних закладах низька мотивація щодо вирішення проблеми інклюзивного навчання та не бажання щось змінювати на користь дітей з інвалідністю для їх адаптації, соціалізації та інтеграції в суспільство. Суб'єкти навчально-виховного процесу не готові до впровадження інклюзивної освіти та до викладання в інклюзивних класах загальноосвітніх шкіл.

АДАПТАЦІЯ УЧНІВ З ЗАТРИМКОЮ ПСИХІЧНОГО РОЗВИТКУ ДО НАВЧАННЯ В ШКОЛІ ЯК СОЦІАЛЬНО-ПЕДАГОГІЧНА ПРОБЛЕМА

Боднарчук В. В.

*Хмельницький інститут соціальних технологій,
IV курс, група СР-41, спеціальність «Соціальна робота»,
к.тел. (096) 810-65-33*

*Науковий керівник: **Польовик О. В.**, к. пед. н.*

У складному комплексі проблем суспільного розвитку України, як незалежної держави стрижневим напрямком виступає демократизація та гуманізація всіх сфер життя і діяльності громадян.

Проблема дитячої інвалідності є актуальною в масштабах всього світу. Кількість дітей-інвалідів на планеті перевищує 100 млн. осіб. Згідно з останніми даними Всесвітньої організації охорони

здоров'я, частота народжуваності дітей з особливими потребами становить 10,8%, інакше кажучи, кожна десята дитина з'являється на світ з фізичними або розумовими вадами. Ситуація, що склалася на даному етапі характеризується погіршенням не лише кількісних, але і якісних характеристик. Серед хронічних неінфекційних захворювань домінують психоневрологічні (238,8 тисяч), хвороби нервової системи і органів чуття (1,3 мільйони), внаслідок чого у 15–20% дітей та підлітків відбувається зниження та затримка психічної й соціальної адаптації [1].

Інтеграція нестандартних дітей до масових освітніх установ передбачає спеціалізовану допомогу, психологічну підтримку, завданнями яких є контроль за розвитком дитини, успішністю його навчання, надання своєчасної особистісної допомоги в рішенні проблем адаптації в середовищі здорових однолітків та ін. Не зважаючи на труднощі формування уявлень і засвоєння знань і навичок, затримку в розвитку різних видів діяльності, діти із затримкою психічного розвитку все ж мають можливості для розвитку. У них в основному підлягаюче зберіганню конкретне мислення, вони здатні орієнтуватися в практичних ситуаціях, орієнтовані на дорослого, у більшості з них емоційно-вольова сфера більш збережена, ніж пізнавальна, вони охоче включаються в трудову діяльність.

Соціальна адаптація — це пристосування індивіда до умов соціального середовища, формування адекватної системи відносин із соціальними об'єктами, рольова пластичність поведінки, інтеграція особистості у соціальні групи, діяльність щодо освоєння стабільних соціальних умов, прийняття норм та цінностей нового соціального середовища, форм соціальної поведінки.

Основними видами адаптації дитини з затримкою психічного розвитку до навчання в школі є: адаптація до фізичного середовища школи, адаптація до навчання, адаптація навчального плану.

В цілому адаптація дітей з затримкою психічного розвитку спрямована на підвищення ефективності навчання шляхом вирішення психологічних проблем через набуття навичок, що забезпечують адаптацію дитини з особливостями психофізичного розвитку до навчання та соціуму загалом. Кінцева мета адаптації дітей з затримкою психічного розвитку — подолання соціальної дезадаптації, стресів, неврозів, високого ступеня тривожності під час навчання у школі та вдома.

Для вирішення проблем адаптації та інтеграції дітей з затримкою психічного розвитку у суспільство слід зосередити увагу розробці

комплексної програми адаптації, реабілітації та корекції цієї категорії дітей в умовах освітнього середовища загальноосвітнього навчального закладу, а також підготовки відповідних фахівців, формування в них інклюзивної компетентності.

Література

1. Національна доповідь про вжиті заходи, спрямовані на здійснення Україною зобов'язань у рамках виконання Конвенції про права інвалідів 2015 [Електронний ресурс] — Режим доступу: http://www.mlsp.gov.ua/labour/control/uk/publish/category?cat_id=167313

НЕЗАРЕЄСТРОВАНИЙ ШЛЮБ: ГЕНДЕРНИЙ АСПЕКТ (за результатами соціологічного дослідження)

Борисенко Н.А.

*IV курс, група СР-41, спеціальність «Соціальна робота»,
Полтавський інститут економіки і права
Університету «Україна», к.тел. (066) 203-66-82*

Науковий керівник: Бацман О.С., зав.кафедри соціальної роботи

Вплив європейських зразків гендерних відносин, нівелювання українських культурних традицій, прояви аномії пострадянського суспільства, демографічна криза створили передумови кризи авторитету сім'ї. У кожному соціумі, відповідно до їх норм і правил існує поняття сім'ї, сімейних або шлюбних відносин. Та на сучасному етапі розвитку і трансформації суспільства погляди молодих людей змінилися. Шлюб відійшов на другий план, першочерговими стали кар'єра та свобода від відповідальності за інших. Тому досить популярними стали альтернативні форми шлюбно-сімейних відносин, найпоширенішим зараз є співжиття, як форма шлюбних відносин, ще багато хто вважає його пробним етапом перед реєстрацією шлюбу.

Автором було проведено соціологічне дослідження щодо виявленні соціально-психологічних чинників ставлення молоді до цивільного та зареєстрованого шлюбу. Вибірка склала 100 осіб (студенти Державного Полтавського комерційного технікуму та Полтавського кооперативного коледжу). Метод дослідження — роздаткове анкетування.

За результатами опитування визначено, що до цивільного шлюбу загалом представники обох статей відносяться позитивно, серед юнаків немає жодної негативної відповіді при цьому деякі з дівчат категорично проти такого роду відносин. Цивільний шлюб під час навчання

у ВНЗ вважають нормальним майже всі опитані респонденти, дівчат більш схильні до співжиття під час навчання ніж хлопці. Це свідчить про те, що більшість хлопців схильні вважати що це може заважати навчанню, а дівчата не вбачають в цьому великої перешкоди.

Більшість опитаних вважають нормальним віком для співжиття 21–24 роки, проте до цих вікових рамок в більшості схильні дівчата. Велика ж частина юнаків (24%) схильні вважати що нормальним віком для вступу в цивільний шлюб є вік від 25 до 29 років, дехто навіть схилиються до віку від 30 до 34 років, жодна з дівчат цю категорію навіть не враховувала, можливо тому, що дівчата планують одружитися в віці до 30 років, хлопці ж можуть в цьому віці хоті зробити кар'єру для забезпечення майбутньої родини.

Більшість опитаних вважають що офіційна реєстрація шлюбу впливає на відносини в парі. Можливо через те що з'являється більше обов'язків перед партнером.

На думку опитаних на небажання одружуватися впливає чимало факторів, серед яких відсутність матеріального забезпечення, страх перед обов'язками, невпевненість у відносинах та страх перед втратою свободи, при чому аж 20% хлопців і лише 8% дівчат відповіли саме так. Не всі з опитаних проживаючих в цивільному шлюбі дівчата планують реєструвати майбутньому свій шлюб, а юнаки, які перебувають в таких відносинах всі планують реєструватися в майбутньому.

Майже всі респонденти вважають, що цивільний шлюб це випробний термін перед реєстрацією відносин. Це може свідчити про серйозність намірів тих хто живуть в цивільному шлюбі. Переважна більшість вважає що проживаючі разом чоловік і жінка прив'язані один до одного. Респонденти згодні з тим, що проживаючи разом пара не обов'язково повинна реєструвати свої відносини.

Отже, сучасна українська молодь вважає цивільний шлюб цілком нормальним явищем як взагалі, так і під час навчання. Практично всі згодні з тим що на даний момент великої різниці між офіційним та цивільним шлюбами немає, тому велика кількість пар і не планують реєструвати свої відносини, аби не витратити гроші. Хоча багато хто планує шлюб в майбутньому та юнаки бояться втратити свободу та великої відповідальності за сім'ю, саме тому обирають цивільний шлюб як альтернативу, так і як пробний шлюб.

Можна відмітити, що сучасна молодь досить обережно і відповідально підходить до такого питання як вступ до шлюбу, але більш розкуто відноситься до співжиття.

ВАЖЛИВІСТЬ ТВОРЧОГО МИСЛЕННЯ МОЛОДШИХ ШКОЛЯРІВ

Буркова А.С.

*5 курс, група 5МП, спеціальність «Психологія»,
Новокаховський гуманітарний інститут, тел. (095) 490-49-48
Науковий керівник: Умарова В.О., ст. викладач*

Особливої актуальності на сучасному етапі нашої держави набувають проблеми формування творчої особистості. Одним з основних завдань вітчизняної школи є виховання творчої особистості учня. Підвищення інтелектуального потенціалу і розвиток творчої особистості є однією з найактуальніших цілей освіти. З цією метою мають бути створені максимально сприятливі умови для прояву та розвитку здібностей і таланту дитини, для самовизначення і самореалізації.

Необхідність формування особистості, яка володіє творчими вміннями, здібностями вирішувати нестандартні завдання, є на сьогодні замовленням суспільства. Творчий процес абсолютно не передбачений у кожному конкретному прояві, і чим більше творчим він є, тим менше зрозумілим стає характер протікання творчого процесу. Водночас творчий процес характеризується індивідуальними особливостями мислення.

У сучасній школі недостатньо йде розвиток психічних якостей дитини, а особливо мислення, творчого мислення зокрема. Учителі не завжди вміють раціонально, цікаво організувати діяльність учнів; негативно ставляться до завдань творчого характеру, які мають на меті розвиток творчого мислення школярів. Особливо актуальним для вчителів початкових класів є відповідна організація навчальної діяльності учнів і формування їх вміння вчитися. Без вміння творчо мислити жодна технологія навчання не буде ефективною. Про це слід пам'ятати при створенні системи навчання в початковій ланці освіти.

Однією з важливих ознак навчально-творчої діяльності є те, що в результаті її здійснення створюються нові психічні утворення — знання, вміння, творчі здібності особистості. При цьому виділяються їх різні компоненти. Так, у навчально-творчій діяльності, у процесі розв'язання навчальних проблем звертається увага на відкриття нового знання, на породження нових цілей і змісту, нових способів діяльності, знань, які виступають орієнтовною основою діяльності, пізнавальних мотивів.

Навчально-творче завдання як форма організації змісту навчального матеріалу є допомогою для педагога при створення для учнів творчої (проблемної) ситуації. Навчально-творчі завдання в навчальному процесі можуть використовуватися з метою розвитку творчих здібностей особистості, опанування нових знань про поняття, закони, теорії, опанування розумових і практичних умінь, діагностики творчих здібностей особистості, контролю знань і вмінь, актуалізації знань, умінь, творчих здібностей особистості.

Самостійність мислення характеризується вмінням ставити нові завдання й розв'язувати їх, не вдаючись до допомоги інших.

Для розвитку творчого мислення школярів у процесі навчання пропонуються такі типи нестандартних завдань: складання і розв'язування задач на матеріалі довідки та народних знань; розгляд вправ на розвиток уміння висловлювати здогадки, припущення, доводити справедливості певних тверджень; збагачення навчального матеріалу завданнями комбінаторного типу та задачами з логічним навантаженням; виконання інтегрованих завдань — комплексів; використання цікавинок на уроках (завдання для інтелектуального самовдосконалення, головоломки, задачі — казки, задачі — вірші, ігрові вправи, тематичні загадки, задачі — веселики тощо).

Мислення є основою механізму творчості, якому притаманна здатність користуватися і перетворювати енергію з однієї форми в іншу, що є основою механізму творчості, якому притаманна здатність користуватися і перетворювати енергію з однієї форми в іншу, що є важливим для розуміння процесів творчості людини. Являючись невід'ємною частиною людської духовності, інтелектуальна творчість є соціальним механізмом, який забезпечує прогресивні явища розвитку суспільства.

СОЦІАЛЬНА ІНТЕГРАЦІЯ МОЛОДИ З ФУНКЦІОНАЛЬНИМИ ОБМЕЖЕННЯМИ ЯК ФАКТОР ГАРАНТІЇ САМОРЕАЛІЗАЦІЇ В СУЧАСНОМУ СУСПІЛЬСТВІ

Бурова Г.В.

канд.соц.наук спеціальності «Соціальна робота»

Проблема соціальної інтеграції осіб з обмеженими можливостями є на сьогоднішній день одним з найбільш актуальних і пріоритетних напрямків державної політики в соціальній сфері, оскільки

сьогодні приблизно кожен 10-й житель Землі відноситься до даної категорії, при цьому, як відзначається в спеціальних дослідженнях, троє з них — діти й молодь. Прогноз на найближче десятиліття досить невтішний — тільки 10% людей будуть вважатися відносно здоровими. Причини погіршення стану здоров'я людей мають багатоаспектний характер: дестабілізація суспільства й окремих родин, відсутність у ряді випадків нормальних гігієнічних, економічних, екологічних умов для майбутніх матерів і дітей різних вікових груп [2].

Розглядаючи процес соціальної інтеграції в контексті досліджуваної проблеми, необхідно відзначити, що даний процес у молоді з особливостями розвитку утруднений споконвічно в силу обмежень, що накладаються дефектом. На початкових етапах розвитку дитини з відхиленням головною перешкодою до її навчання і виховання є первинний дефект. Відповідно до положення Л.С. Виготського, психічний або фізичний дефект порушує зв'язки і відносини людини з природним і соціальним середовищем, найбільшою мірою деформує способи і прийоми взаємодії суб'єкта з об'єктами навколишньої дійсності.

При відсутності корекційного впливу надалі провідне значення починають здобувати вторинні нашарування (відхилення), і саме вони заважають соціальній адаптації дитини. Виникає педагогічна занедбаність, розлад емоційно-вольової сфери і поведінки, що обумовлено емоційно-особистісними особливостями на тлі дефіциту спілкування і відчуттями неуспіху [6].

Відповідно до іншого загальноприйнятого положення Л.С. Виготського, основні закономірності нормального й аномального розвитку єдині, хоча кожен вид відхилення додає зростанню молодої людини специфічний характер, сповільнюючи й істотно змінюючи його.

Молодь з відхиленнями в розвитку по всіх параметрах відрізняються від молоді з нормальним розвитком. Кожен вид відхилення в розвитку характеризується системним проявом, причому, різко відрізняючи молодь з особливостями розвитку, що власне і дозволяє поєднувати їх в особливу категорію. Ці риси з різною виразністю виявляються в тих або інших групах, однак, є загальною закономірністю для всіх людей з відхиленнями [6].

Загальноновизнаним на сьогоднішній день є положення про те, що обмеження в життєдіяльності і соціальній недостатності дитини з обмеженими можливостями безпосередньо пов'язані, за характеристикою Л.С. Виготського, з «соціальним вивихом» у розвитку: «Фізичний дефект викликає як би соціальний вивих, зовсім аналогічно тілесному вивихові, коли ушкоджений член — рука або нога — виходять

із суглоба, коли грубо розриваються звичайні зв'язки і функціонування органу супроводжується болем і запальними процесами... Якщо психологічно тілесний недолік означає соціальний вивих, то педагогічно виховати таку людину — значить вправити її в життя, як вправляють вивихнутий і хворий орган» [4].

Загалом, комплекс заходів щодо інтеграції осіб з відхиленнями в розвитку в суспільство — це процес, ціль якого є профілактика інвалідності в період лікування захворювання і допомога хворим у досягненні максимально фізичної, психічної, професійної, соціальної й економічної повноцінності, на яку вони здатні в рамках існуючого захворювання. Це скоординоване застосування медичних, соціальних, просвітницьких і професійних заходів, що включають навчання або перенавчання інвалідів для досягнення по можливості найбільш високого рівня функціональної активності.

Сутність соціальної інтеграції молоді з обмеженими можливостями пов'язана насамперед з їх «включенням» у суспільство, у звичайні міжособистісні відносини, унаслідок розширення прав і можливостей для участі у всіх видах і формах соціального життя [7].

Загалом, успіх процесів соціальної інтеграції прямо пов'язаний з особливостями соціального макро- і мікросередовища, що є для індивіда джерелом його соціального і психофізичного розвитку. Завдяки функціонуванню інститутів родини й освіти можливим є досягнення індивідом соціально-інтеграційного стандарту і соціалізаційної норми.

Література

1. Бурдые П. Опыт рефлексивной социологии // Теоретическая социология: Антология: В 2 ч. / Пер. с англ., фр., нем., ит. Сост. и общ. ред. С.П. Баньковской. М.: Книжный дом «Университет», 2002.
2. Егорова Т.В. Социальная интеграция детей с ограниченными возможностями: Учеб. пособие. — Балашов: Изд-во «Николаев», 2002. — 80 с.
3. Зайцев Д.В. Социальная интеграция детей с ограниченными возможностями: Дис... д-ра социол. наук: 22.00.44: Саратов, 2004. — 360 с.
4. Миллс Ч. Высокая теория // Американская социологическая мысль: Тексты / Под ред. В.И. Добренькова. М.: Изд-во МУБиУ, 1996.
5. Парсонс Т. Система современных обществ / Пер. с англ. Л.А. Седова и А.Д. Ковалева. Под ред. М.С. Ковалевой. М.: Аспект Пресс, 1998.
6. Парсонс Т. Функциональная теория измерения // Американская социологическая мысль / Под ред. В.И. Добренькова. М.: Изд-во МУБиУ, 1996.
7. Тернер Д. Аналитическое теоретизирование. Процессы интеграции // Теоретическая социология: Антология: В 2 ч. / Пер. с англ., фр., нем., ит. Сост. и общ. ред. С.П. Баньковской. М.: Книжный дом «Университет», 2002. — Ч. 2.

СОЦІАЛЬНО-ПЕДАГОГІЧНА РОБОТА У ПРИТУЛКУ ДЛЯ НЕПОВНОЛІТНІХ З ДІТЬМИ, ЯКІ ВЖИВАЮТЬ НАРКОТИКИ

Висоцький М.В.

*Хмельницький інститут соціальних технологій,
II курс магістратури, група МСР-61,
спеціальність «Соціальна робота», к.тел. (068) 112-95-04
Науковий керівник: Чайковський М.Є., д. пед. н., професор*

Різке соціальне розшарування сімей, падіння рівня життя населення, погіршення умов утримання дітей, збільшення кількості неповнолітніх матерів, неврівноваженість психоемоційного фону виховання в родинях українців, соціалізація в умовах знецінення загальнолюдських принципів моралі призводять до появи такого соціального явища, як соціальне сирітство.

На сьогоднішній момент в нашій країні утримання та виховання дітей — сиріт і дітей, позбавлених батьківської опіки покладається на державу. Усі безпритульні діти в порядку, встановленому законом, тимчасово розміщуються у притулках для неповнолітніх, де створюються належні житлово-побутові умови та умови, спрямовані на забезпечення їх соціальної адаптації та підготовку до повернення у рідні сім'ї або передачі під опіку і піклування.

Сьогодні однією з найсерйозніших проблем вихованців притулків для неповнолітніх є схильність до адиктивної поведінки, а саме такого її різновиду як наркоманія, яка поступово стає стилем життя підлітків, завдає шкоди близьким, оточуючим, суспільству в цілому. На тлі наркоманії відбувається зростання злочинності, підвищується ризик зараження на різні інфекційні хвороби, у тому числі СНІД. Уживання наркотиків практично несумісне з якісним навчанням, із трудовою діяльністю, призводить до деформації особистості, зниження загального інтелектуального потенціалу, поглиблює демографічну кризу у державі. Відсутня активна протидія поширенню вживання наркотиків, які руйнують психіку неповнолітніх, призводять до їх смерті.

Щоб подолати таку складну соціальну проблему як наркоманія неповнолітніх вихованців притулку, необхідно вивчити соціальні, біологічні та психологічні причини вживання наркотиків, створити програму соціально-педагогічної роботи, націлену на протидію умовам і факторам наркоманії, оскільки мова йде не про здоров'я і добробут окремих особистостей, а про здоров'я нації в цілому.

Тому сьогодні особливу увагу потрібно звернути на розбудову чіткої програми соціально-педагогічної роботи, яка б забезпечувала різнобічну соціально значущу діяльність, організацію змістовного проведення дозвілля, індивідуальний підхід до роботи з дітьми-сиротами в умовах притулку, здійснення вторинної та третинної профілактики, попередження рецидиву наркотизму. Це робить надзвичайно актуальним дослідження проблеми наркотизації вихованців притулку для неповнолітніх з соціально-педагогічних позицій.

Теоретична складність обумовлена відсутністю на сьогоднішній момент педагогічних теорій, концепцій, інноваційних методик соціально-педагогічної роботи у притулках, з неповнолітніми, які вживають наркотики. На нашу думку це пов'язано зі специфікою відношення держави до мети функціонування даних закладів. Переважно притулки сприймаються як тимчасові приймальники по розподілу дітей-сиріт, а провідною метою їх роботи виступає збір документів для подальшого влаштування долі неповнолітніх. Максимальний термін перебування дитини у притулку складає 90 діб. Ми вважаємо, що навіть такий невеликий термін часу доцільно використовувати для застосування усіх існуючих форм і методів соціально-педагогічної роботи з урахуванням особливостей кожного вихованця.

Аналіз наукових джерел та практичної роботи фахівців засвідчив, що актуальність проблеми дослідження визначається протиріччям між зростанням темпів уживання наркотиків неповнолітніми, між великим спектром мотивів уживання наркотичних речовин, між сучасними проблемами неповнолітніх та реальним рівнем соціально-педагогічної роботи в цьому напрямку. Тому негайно постає проблема пошуку нових форм і методів соціально-педагогічної роботи з вихованцями притулку, які вживають наркотики.

НАСИЛЛЯ В СІМ'Ї

Вовк О.І.

У курсу, спеціальність «Соціальна робота», к.тел.: 097-357-31-56,

Миколаївський міжрегіональний інститут розвитку людини

ВНЗ «Відкритий міжнародний університет

розвитку людини «Україна»,

Науковий керівник: Мирян А.М.,

доц. кафедри фізичної реабілітації

В останні роки проблема насильства над жінкою та дитиною в сім'ї все більше привертає увагу фахівців.

В Україні проблема насильства над жінкою та дитиною в сім'ї тривалий час не була предметом спеціальних досліджень соціологів, психологів та соціальних працівників. Нею займалися, в основному, криміналісти при вивченні злочинів, які здійснювалися в сімейно-побутовій сфері. Однак, практика останніх років доводить концептуальне осмислення цього питання на державному рівні.

За визначенням Закону України «Про попередження насильства в сім'ї», який Верховна Рада України ухвалила 2001 року, насильство в сім'ї — це «будь-які умисні дії фізичного, сексуального, психологічного чи економічного спрямування одного члена сім'ї по відношенню до іншого члена сім'ї, якщо ці дії порушують конституційні права і свободи члена сім'ї як людини та громадянина і наносять йому моральну шкоду, шкоду його фізичному чи психічному здоров'ю». Отже, жертвою домашнього насильства може стати будь-хто: жінка, яку постійно лає і б'є її чоловік, дівчинка-підліток, що страждає від сексуальних переслідувань свого вітчима, хлопчик, якого лупцює мати-алкоголічка, старенька бабуся, що її ненавидять власні діти [1].

Закон розрізняє чотири види домашнього насильства: фізичне (навмисне нанесення побоїв, тілесних ушкоджень одного члена сім'ї іншим, яке може призвести чи призвело до порушення нормального стану фізичного чи психічного здоров'я або навіть до смерті постраждалого, а також до приниження його честі та гідності); психологічне (пов'язане з тиском одного члена сім'ї на психіку іншого через навмисні словесні образи або погрози, переслідування, залякування, які доводять постраждалого до стану емоційної невпевненості, втрати здатності захистити себе і можуть заподіяти або заподіяли шкоду психічному здоров'ю); економічне (навмисні дії одного члена сім'ї щодо іншого, спрямовані на те, щоб позбавити постраждалого житла, їжі, одягу та іншого майна чи коштів, на які він має законне право. Такі дії можуть заподіяти шкоду фізичному чи психічному здоров'ю, або навіть призвести до смерті постраждалого); сексуальне (примушування до небажаних статевих стосунків у родині, а також сексуальні дії щодо неповнолітнього члена сім'ї) [3].

Найбільш гостро проблема насильства в сім'ї постає перед неповнолітніми громадянами. Це пов'язано здебільшого з вразливістю та необізнаністю дітей. Вразливість дітей до насильства пояснюється їх фізичною, психічною та соціальною незрілістю, а також залежним (підлеглим) становищем по відношенню до дорослих, незалежно від того, чи є це батьки, опікуни, вихователі, вчителі [2].

Психологічне насильство в сім'ї проявляється в образах із використанням лайливих слів та криків, які принижують честь і гідність члена сім'ї, образливих жестах із метою приниження члена сім'ї або тримання його в атмосфері страху [3]. Ознаками такого насильства над дітьми можуть слугувати: замкнутість; демонстрація повної відсутності страху; невірноважена поведінка; агресивність, схильність до нищення й насильства; тривожність; депресія, спроби самогубства.

Література

1. Мінакова К. Основні соціально-педагогічні та психологічні характеристики жінки — жертви сімейного насилля // Соціальна педагогіка. — 2005. — № 2. — С. 43–47.
2. Сафонова Т.Я. Жесткое обращение с детьми // Практична психологія та соціальна робота. — 2007. — № 2. — С. 17–29.
3. Бондаровська А. Що ми можемо зробити, щоб запобігти домашньому насильству. — К.: СДМ-Студіо, 1999. — 64 с.

ВИКОРИСТАННЯ АДАПТИВНИХ АНТИСТРЕСОВИХ ТЕХНОЛОГІЙ В РОБОТІ СОЦІАЛЬНИХ ПРАЦІВНИКІВ

Волох Н.С.

*IV курс, спеціальність «Соціальна робота»,
Полтавський інститут економіки і права,
к.тел. (095) 174-99-27*

Науковий керівник: Клевака Л.П., к. пед.н., доц.

Сучасні теоретичні, експериментальні і прикладні підходи в психофізіології, психології і психотерапії характеризують психосоматичне здоров'я й успішну адаптацію як розвиток, ступінь зрілості й активність механізмів саморегуляції. Саморегуляція — доцільне функціонування живих систем різних рівнів організації і складності. Адаптивна саморегуляція є опосередкованою ланкою в структурі адаптивності і являє собою розвиток системи біологічних і психологічних контурів регуляції, мимовільних і довільних механізмів, що взаємно перетинаються. Довільна адаптивна саморегуляція може компенсувати недостатній розвиток чи тимчасове зниження ефективності функціонування мимовільних контурів регуляції.

Форми і методи навчання адаптивної саморегуляції соціальних працівників доцільно поділяти залежно від рівнів цілісного адаптивного стану. Такими рівнями є: біоенергетичний, психофізіологічний,

когнітивний, особистісний, рівень сну і сновидінь, діяльнісний та поведінковий.

Фізичний тренінг соціальних працівників спрямований на розвиток функціональних резервів організму, вдосконалювання соматичної організації, регуляцію маси тіла, розвиток гнучкості, витривалості, спритності, розвиток механізмів фізіологічного і біоенергетичного регулювання. З цією метою можуть використовуватися різні системи фізичних вправ, системи загартовування.

Серед різновидів психосоматичного тренінгу можна навести тренування за системою йога, тренінг прогресивної м'язової релаксації, аутогенне тренування, медитативний тренінг, тілесно-орієнтований тренінг, трансперсональний тренінг холотропного дихання (ребефінг, вайвейшн). Основне завдання полягає у формуванні прийомів і способів психофізіологічної саморегуляції.

Психотренінг орієнтований на розвиток і корекцію психічних процесів і станів соціального працівника, формування здатності саморегуляції станів фрустрації, тривоги, страху. Відомими видами психотренінгу є когнітивний тренінг, тренінг NLP, мотиваційні психотренінги, психотренінг розвитку спостережливості, мнемотехнічний тренінг, тренінг мислення, уяви тощо.

Серед відомих видів соціально-психологічного тренінгу розрізняють поведінковий тренінг, тренінг умінь, тренінг сензитивності, перцептивний тренінг, рольовий тренінг, тренінг упевненості, тренінг асертивності тощо. Вони спрямовані на розвиток соціально-психологічної компетентності, що розглядається як здатність соціального працівника ефективно взаємодіяти з оточенням у системі міжособистісних відносин. Зміна системи установок, соціальних орієнтацій, очікувань і стереотипів, формування комунікативних умінь, розвиток упевненості і є метою соціально-психологічного тренінгу в контексті розвитку адаптивної саморегуляції. Таким чином, головним завданням адаптивної саморегуляції є розвиток довільного контуру саморегуляції й удосконалювання мимовільного.

До адаптивних антистресових технологій з допомогою саморегуляції психологічного стану соціальних працівників можна включити: антистресове харчування, антистресова аутофітотрегуляція, фізична активність (біоенергетичний рівень адаптивної саморегуляції стресу), психотехнологія адаптивного біоуправління з біологічним зворотним зв'язком, прогресивна м'язова релаксація, аутогенне тренування, систематична десенсибілізація (психофізіологічний рівень), нейро-лінгвістичне програмування, когнітивні і раціонально-емотивні

техніки А. Бека й А. Зліса, психотехнології саногенного і позитивного мислення, парадоксальна інтенція (когнітивний рівень адаптивної саморегуляції стресу), психосинтез субособистостей, гештальт-техніки усвідомлення потреб (особистісний рівень саморегуляції стресу), антистресові умови діяльності, поведінковий і ситуативний захист від стресу (зовнішньо-опосередковані способи адаптивної саморегуляції стресу).

ГУМАНІЗАЦІЯ СИСТЕМИ ОСВІТИ У ФОРМУВАННІ ІНТЕГРОВАНОГО НАВЧАННЯ ЛЮДЕЙ З ФУНКЦІОНАЛЬНИМИ ОБМЕЖЕННЯМИ ЗДОРОВ'Я

С.М. Глебов

магістр соціальної роботи ЖЕГІ ВНЗ

Освіта — найвидатніший феномен культури, спрямований на формування та розвиток особистості. Завдяки їй відбувається трансмісія культурного досвіду у вигляді готових суспільно-значущих зразків поведінки. Місце окремого індивіда, його престиж визначаються ступенем засвоєння та інтеріоризації соціальних ролей, що надає йому діяльнісного змісту. Але освіта є не тільки інструментом відтворення особистості шляхом соціалізації, а й ґрунтом для її розвитку. Це важливий засіб існування індивіда. Саме тому, в умовах реалізації особистісно-орієнтованої парадигми освіти, поряд із підвищенням якості освіти потрібно також приділяти належну увагу й розвитку особистості, її інтересам, потребам, можливостям.

В сучасних умовах якісних змін суспільного буття акцентується увага на гуманізації і гуманітаризації освітнього простору, як факторів збереження її соціокультурності. Якщо суспільство існує в культурі, то кожне його явище має свою цінність, як має її кожна людина, оскільки природно є вільною, індивідуалізованою особистістю. Тому освітній простір має соціально-особистісне значення: тут відбувається становлення молодої людини як особистості, формування її світогляду, розвиток творчого потенціалу, природних задатків та здібностей, вміння налагоджувати міжособистісні стосунки, що дає можливість відчувати себе повноцінним членом суспільства.

За таких умов особливого значення набуває необхідність підвищення уваги до соціального інтегрування людей з функціонально-фізичними обмеженнями в загальноосвітній простір України та зміну ставлення суспільства до людей з особливими потребами і пробле-

ми інвалідності взагалі — це один із напрямів гуманізації всієї системи освіти, що відповідає пріоритетам державної політики та має відображення у Національній Доктрині розвитку освіти.

В Україні ряд питань освіти людей з особливими потребами продовжують залишатися актуальними до сьогодні: адаптація до стану інвалідності на шляху соціалізації людей з особливими потребами; стан взаємодії із суспільством; неповна підготовленість педагогічних працівників; відсутність гнучкої системи диференційованої інклюзивної освіти; отримання доступу до участі у соціальній та економічній діяльності тощо.

Система надання освітніх послуг людям з особливими потребами має базуватися на забезпеченні: охоплення всіх без винятку людей з особливими потребами якісною освітою на всіх рівнях; свободи вибору навчального закладу; рівних освітніх можливостей; повного доступу всіх навчальних закладів; адаптації в освітньому просторі, формування адекватної самооцінки; корекції комунікаційних навиків, підвищення соціальної мобільності; оптимізації умов навчального простору; підвищенні комунікаційної культури; підготовки конкурентоспроможних спеціалістів.

Саме з цих позицій видатними науковцями у галузі соціальної роботи ведеться інтенсивний пошук таких шляхів вирішення цієї проблеми, які були б найбільш ефективними. Праці В.П. Гудоніса, Т.А. Добровольської, Є.І. Леонгарда, А.Й. Капської, В.Г. Петрової, Л.М. Шипіциної, Н.Д. Шматко в достатній мірі розкривають зміст, форми, види, умови та проблеми інтеграції інвалідів у соціальне середовище. У дослідженнях М.М. Малофєєва розкрито два можливі шляхи розвитку інтегрування: революційний (штучне впровадження західних моделей інтегрування без урахування української специфіки) і еволюційний (поступовий розвиток інтеграційних процесів). В.М. Вельгус, В.М. Виноградов, Л.С. Волкова, Л.П. Носкова, В.А. Феокістова вивчали соціальні, психологічні, педагогічні умови інтегрування інвалідів у суспільство і визначили різні форми інтегрованого навчання з проведенням глибокого аналізу співвідношення корекційної й освітньої систем. До питання формування нової ідеології в системі освіти зверталися П.М. Таланчук, В.І. Бондар, В.М. Синьов, Є.І. Леонгард, Е.А. Ямбург, А.Г. Шевцов; теоретичні і методологічні аспекти технічної і гуманітарної освіти інвалідів, а також можливості навчально-методичного, інформаційного, медико-соціального супроводу розробляли О.К. Агавелян, В.Н. Вовк, В.З. Кантор, М.І. Нікітіна, А.Г. Станевський, В.А. Мальков,

Ю.В. Сікора, Г.Н. Паршін, О.І. Купреєва, М.Є. Чайковський, А.Й. Капська, О.І. Холостова, Н.Ф. Дементьєва, Л.І. Акатов, Л.П. Храпиліна аналізували організацію соціальної реабілітації інвалідів, підготовку фахівців із соціальної реабілітації й організаційно-методичне забезпечення діяльності реабілітаційних установ.

Але, поряд із помітними напрацюваннями і здобутками вітчизняних та зарубіжних учених питання інтегрування молодих інвалідів ще залишається відкритим. Реалізація процесу інтегрування людей з функціональними обмеженнями в освітній простір має важливе значення як для розробки теоретичних основ соціальної політики, так і практичного здійснення соціальної роботи, допомоги та підтримки різних соціальних груп молодих інвалідів.

В Україні проблема інтегрування молоді з функціональними обмеженнями актуальна. Наше суспільство ще не готове сприймати їх як рівних. Внаслідок цього з'являється суперечність між необхідністю подолання соціальної ізоляції молоді з функціональними обмеженнями та відсутністю відповідних психологічних і соціально-педагогічних умов, необхідних для їхньої життєдіяльності. Насамперед йдеться про те, щоб створити динамічну систему забезпечення, яка сприятиме послідовному та ефективному процесу соціальної інтеграції саме цієї категорії осіб.

Література

1. Акатов Л.И. Социальная реабилитация детей с ограниченными возможностями здоровья. — М.: Владос, 2004. — 196 с.
2. Актуальні проблеми соціально-педагогічної роботи (модульний курс дистанційного навчання) / А.Й. Капська, О.В. Безпалько, Р.Х. Вайнола; Заг. ред. А.Й. Капської. — К., 2002. — 164 с.
3. Вступ до абілітації та реабілітації дітей з обмеженнями життєдіяльності. Навчально-методичний посібник. — К.: ГЕРБ, 2007. — 288 с.
4. Таланчук П.М. Комплексний підхід до проблем інвалідів. Статистика, дійсність, майбутнє. / П.М. Таланчук, Д.Коноплицька // Журнал «Соціальний захист». — № 11. — 2001. — С. 118–120.

ПРОБЛЕМА ОБІЗНАНОСТІ МОЛОДІ ПРО СОЦІАЛЬНІ ПОСЛУГИ В УКРАЇНІ

Гончарук Ю.

*студентка магістратури спеціальності «Соціальна робота»,
науковий керівник: Іванова І.Б., к.пед.н., доц.
Університет «Україна»*

Для держави всі соціальні послуги, які надають державні установи є дорогими, тому що вона утримує велику кількість працівників, які надають соціальні послуги, приміщення. Але, якщо спитати літню чи молоду пересічну людину, наприклад, в Києві, чи є їй якийсь добро і благо від функціонування в Києві понад 10 територіальних центрів соціального обслуговування та понад 10 районних центрів соціальних служб для сім'ї, дітей, молоді, закладів соціального обслуговування, які мали б надавати соціальні послуги, абсолютна більшість людей про них навіть не знає. У ході дослідження ми вивчали питання обізнаності студентів університетів медико-біологічного та спортивно-педагогічного напрямку підготовки про суть соціальних послуг, систему їх функціонування та умови надання, а також безпосереднього користування соціальними послугами самих студентів.

Зміни, які відбулися протягом останнього часу в нашій країні зумовили загострення існуючих та виникнення нових соціальних проблем. Їх загострення пов'язують з помилками у політиці, яку проводили державні діячі, зі складним економічним становищем, в якому опинилась Україна. Та майже усі вони, безпосередньо чи опосередковано, пов'язані з соціальним вихованням кожної особистості незалежно від соціального статусу та суспільства в цілому.

Феномен особливостей соціальної роботи як об'єкта наукового аналізу вітчизняними вченими постав лише на початку 90-х років ХХ століття, але сьогодні досить детально досліджується це питання в працях В. Андрушенка, В. Астахової, М. Лукашевича, І. Миговича, І. Пінчук, В. Бех, І. Бех, Ж. Петрочко, А. Капської, І. Іванової та багато інших авторів

Мета дослідження. Визначити рівень обізнаності молоді про заклади сфери надання соціальних послуг та суть соціальних послуг в Україні.

В якості респондентів ми обрали студентів університетів медико-біологічного та спортивно-педагогічного напрямів: загальна кількість 59 респондентів, з них 26 жінок та 33 чоловіка, вік від 17 до 23 років.

Основні методи дослідження: опитування, анкетування, аналіз, синтез.

В результаті дослідження було виявлено, що 27,12% анкетованих (16 з 59 студентів) користувались соціальними послугами. Про існування професії соціального працівника і соціального робітника знають 5,08% анкетованих. Респонденти на 49,15% вважають, що соціальні послуги можуть надавати люди будь-яких професій, важливо лише прагнення, вони ж інтерпретують соціальну роботу як волонтерство та надання допомоги певним категоріям населення благодійними організаціями та фондами, на зразок Червоного Хреста, ООН, ЮНІСЕФ, Фонда Ріната Ахметова не постійно, а в разі потреби. За анкетами надають соціальні послуги: лікарі (59%), психологи (27%), педагоги (17%), юристи (14%). Є незрозуміння різниці між соціологією та соціальною роботою. Найбільше потребують допомоги безхатченки. Про те, що таке соціальна послуга (про чітке визначення говорити не варто) мають уяву лише (39%) респондентів. Більшість студентів плутають соціальну допомогу із сферою обслуговування (кінотеатри, громадський транспорт, Інтернет, школи).

Висновок. Рівень обізнаності молоді про сферу надання соціальних послуг на дуже низькому рівні, а отже необхідно розбудовувати атрибути соціальності держави, пов'язані з підвищенням культурно-освітнього рівня, рівня цінностей громадян на індивідуальному і груповому рівні та державним патерналізмом.

АРТ-ТЕРАПІЯ В ПСИХОКОРЕКЦІЙНІЙ РОБОТІ З АДДИКТАМИ

Гринько В.В.

*У курс, спеціальність «Психологія»,
Інститут соціальних технологій, к.тел. (095) 174-99-27*

*Науковий керівник: **Клевака Л.П.**, к. пед.н.,
доц. кафедри соціальної роботи*

*Полтавського інституту економіки і права
Університету «Україна»*

Велика сила мистецтва таїть в собі головну якість — заняття творчістю дає можливість людині розкрити свій внутрішній потенціал, допомагає на шляху самореалізації та саморозвитку. Цей дотик до таємниць всесвіту дає можливість поглянути на те, що відбувається в нашому житті через призму набутої мудрості. Що в свою чергу є вже потужним засобом саморегуляції своїх психічних процесів.

Бо ключі управління механізмами функціонування своєї психіки, емоційної сфери криються саме в техніках, які дозволяють розширити свою свідомість до рівня трансцендентності. Мистецтво і є тим самим засобом, який дозволяє вийти на трансцендентний рівень свідомості. Коли свідомість людини перебуває в спокійному стані і на такому рівні, що енергетичний заряд його думки возз'єднується з єдиним інформаційним полем всесвіту, то природно, що його розумові процеси починають діяти набагато ефективніше.

Термін «арт-терапія» (Art Therapy) був уведений художником А. Хіллом в 1938 р. Працюючи з хворими, він зауважив, що творчі заняття відволікають пацієнтів від переживань і допомагають справлятися з хворобою. Поєднання слів «арт-терапія» (art (англ.) — мистецтво, thearēia (грец.) — дбати, лікування) розуміють як турботу про психологічне здоров'я і емоційне самопочуття людини за допомогою творчості. Сьогодні арт-терапія — це напрямок в психотерапії, психокорекції та реабілітації, заснований на заняттях клієнтів (пацієнтів) образотворчим мистецтвом. Терапія мистецтвом поділяється на ізотерапію, музичну терапію, танцювально-рухову, казкотерапію, ігротерапію для дітей та багато іншого. Оздоровчий ефект арт-терапії полягає в тому, щоб за допомогою занять творчою діяльністю з фахівцем, відволіктися від похмурих думок, переживань і депресивних станів і в кінцевому підсумку перемогти хворобу. Сфера застосування терапії мистецтвом дуже широка, вона застосовується при лікуванні психічних розладів, таких як шизофренія і епілепсія. Особливо вона ефективна при лікуванні неврозів і психосоматичних розладів, наприклад, виразкової хвороби. А також надає допомогу людям, які пережили катастрофи, сильні стреси. Успішно допомагає в лікуванні алкогольної та наркотичної залежності.

Багатофункціональне застосування арт-терапії обумовлене ще й тим, що різні види мистецтва пов'язані з різними функціями мозку. Так, наприклад, інструментальна музика активізує роботу правої півкулі мозку, а читання віршів впливає на роботу лівої півкулі. Для наспівування пісень або малювання потрібне включення в роботу обох півкуль мозку при їх узгодженому функціонуванні. Оскільки, при депресії відбувається пригнічення лівої півкулі, то для корекції цього стану можна застосовувати технологію малювання і співу, яка допомагає відновити синхронізацію роботи міжпівкульної взаємодії. Наприклад, «театротерапія» рекомендується для хворих з неврозами як засіб проти перевтоми. Емоції, викликані театральним дійством, вирішуються природною реакцією, яка знижує рівень напруги,

тривожності, позбавляє від страхів і приносить відчуття полегшення, завдяки катарсичному вивільненню негативних емоцій.

Існуючі на сьогоднішній день форми арт-терапевтичної роботи з категорією клієнтів, що хімічно залежні, поділяють на три основні категорії: арт-терапія як форма освітнього впливу, орієнтованого на розвиток мотивацій та інтересів, творчості, формування соціальних навичок; арт-терапія як цілительство, коли в процесі творчої активності забезпечується відреагування емоцій (катарсис), відволікання та інші ефекти; психотерапевтичні відносини при цьому не відіграють важливої ролі, або зовсім не передбачаються; арт-терапія як психотерапія, що припускає побудову психотерапевтичних відносин, а також створення клієнтом образотворчої продукції, яка виступає засобом символічної транзакції між клієнтом і психотерапевтом і піддається аналізу і обговоренню.

СПІЛКУВАННЯ БЕЗ ОБМЕЖЕНЬ: ЖІНКА З ФУНКЦІОНАЛЬНИМИ ОБМЕЖЕННЯМИ ЗДОРОВ'Я В СУЧАСНІЙ УКРАЇНІ

Грицик О.Р.

Аналізуючи у сучасному світі постійні зміни і залишаючись не просто пасивними споглядачами цих змін, ми не можемо залишатись осторонь такої проблеми як жінка з функціональними обмеженнями здоров'я та її покликання в сучасному соціумі. У сфері розуміння людської статевої і тіла загалом, можуть мати негативні наслідки для розуміння людиною її істинного покликання у цьому світі. Це покликання носить онтологічний характер [3, 4]. Відповідно до цього і в жінки з функціональними обмеженнями здоров'я є певного роду тягіння до сповнення цього задуму, яке, як наслідок, полягатиме у правдивому жіночому щасті.

Зважаючи на проблеми, які постають через певного роду викривлення чи неправильне розуміння людини, її мети та засобів досягнення цієї мети, актуальність проблематики стає викликом для написання даного роду дослідницької праці.

Історично склалося так, що жінки мають значно менше можливостей для розкриття та реалізації своїх здібностей. І це не лише тому, що вони обтяжені подвійним трудовим тягарем — на роботі і вдома, але й внаслідок того, що соціальне оточення вважає, що головна самореалізація жінки існує у сфері материнства, сімейного життя, а все

решта — професійний ріст, розвиток творчих здібностей, суспільно-політичні інтереси, вторинні та підлеглі тим її соціальним ролям, котрі базуються на здатності жінки бути матір'ю та дружиною.

Проблема гендерних стереотипів залишається актуальною для українського суспільства. Ще й досі недооцінюється роль жінок в суспільно-політичному та громадському житті. Відомо, що становище жінки є яскравим віддзеркаленням становища суспільства в цілому. Від того, як почувається жінка в суспільстві, в сім'ї, який вона має статус, наскільки вона незалежна економічно та захищена соціально, залежить і сьогодення, і майбутнє нашої країни.

Можна помітити, що гендерна ідентичність як чоловіка, так і жінки з обмеженими фізичними можливостями, суперечить традиційним уявленням про «справжню жінку» та «справжнього чоловіка». Зокрема для жінки — інваліда, особливо з яскраво вираженими фізичними вадами, проблематизованими виглядають останні дві характеристики, такі, як сексуальність та фізична привабливість, у той час як для чоловіка з інвалідністю проблематичним є майже увесь спектр традиційних маскулінних рис та якостей, у першу чергу — незалежність, сила, активність та сексуальна агресивність. Стереотипні уявлення про чоловічу інвалідність вступають у протиріччя, оскільки мужність передбачає силу, фізично розвинене тіло, активність та самостійність, а інвалідність — слабкість, пасивність та залежність.

Реалізація стратегії залежності передбачає прагнення наслідувати цінності гегемонної маскулінності. Інвалідність визначається як недолік, який необхідно перебороти, та в результаті боротьби стати більш мужнім чоловіком. Стратегія відмови формується, коли індивід визначає свою гендерну ідентичність через категорії власних принципів та практик, що виражається у зверненні до статусу особистості, а не інваліда чи чоловіка. Інвалідність та маскулінність розглядаються як соціальні конструкти, які мають бути реконструйовані на ґрунті нових цінностей [5].

Отже, на підставі проведеного дослідження ми можемо сформулювати наступні практичні рекомендації:

— варто заохочувати засоби масової інформації до формування позитивного образу людини з обмеженими фізичними можливостями та запобіганню стереотипів про інвалідність як безпомічність, пасивність, асексуальність;

— у підготовці працівників соціальної сфери, у реалізації спеціальних програм з реабілітації людей з інвалідністю варто розуміти,

що гендерна ідентичність людини, у тому числі людини з обмеженими фізичними можливостями, — є важливою складовою ідентичності;

— у підручниках, навчальних посібниках з соціальної роботи з інвалідами варто висвітлювати питання, присвячені специфіці переживання інвалідності жінками та чоловіками, їх соціального становища, плануванню сім'ї, репродуктивній поведінці;

— необхідно вжити заходів по сприянню входження проблематики гендеру та інвалідності в академічну, науково-дослідну спільноту, заохочувати молодих науковців до роботи з цією проблематикою.

Для зміни соціальних атиюдів до жінок із функціональними обмеженнями здоров'я необхідна репрезентація позитивного образу інвалідності, в першу чергу у засобах масової інформації (ЗМІ). Образ інвалідності у ЗМІ повинен бути реалістичним і відображати проблеми і життя людей з обмеженими можливостями, орієнтуючись на повагу людської гідності, а не «екзотику» поведінки чи образу життя. Необхідне також створення програм, спрямованих на популяризацію концепції незалежного життя та рівності можливостей для інвалідів.

Література

1. Гендерний підхід: історія, культура, суспільство. — Львів: ВНТЛ-Класика, 2003. — 255 с.
2. Основи теорії гендеру — Навч. посібн. — К.: К.І.С., 2004. — 536 с.
3. ЖІНОЧІ СТУДІЇ В УКРАЇНІ Жінка в історії та сьогодні. — Одеса: Астро Тринт, 1999 р. — 440 с.
4. Оніщенко Н. М., Матвієнко О. В. Теоретико-методологічні засади реалізації принципу гендерної рівності в Україні // Наукові засади та практика застосування нового Сімейного кодексу України. Матеріали «круглого столу». 25 травня 2006 р., м. Київ. — Х.: Ксилон, 2007. — 502 с.
5. Гендерний аналіз українського суспільства // Київ 1999 р. — 294 с.
6. Жіноче лідерство: Практика. Підручник для тренерів / Відп. ред. О. Суслова. — Київ, 1997. — 17 с.

СОЦІАЛЬНА ПОЛІТИКА ЯК ЗНАРЯДДЯ РЕАЛІЗАЦІЇ СИСТЕМИ СОЦІАЛЬНОГО ЗАХИСТУ

Зіміна І.О.

У курс, спеціальність «Соціальна робота», к.тел.: (063) 758-48-58

Миколаївський міжрегіональний інститут розвитку людини

ВНЗ «Відкритий міжнародний університет

розвитку людини «Україна»,

*Науковий керівник: **Мирян А.М.**,*

доц. кафедри фізичної реабілітації

В умовах фінансової та політичної кризи гостро постала проблема соціального захисту населення, що супроводжується стрімким розшаруванням суспільства за матеріальним та соціальним статусами. Перед державою постала проблема забезпечення і підтримки малозабезпечених прошарків населення пенсіонерів. Все це неможливе без створення системи правових, економічних, організаційних та інших заходів державних і недержавних установ та організацій, що впливатимуть та сприятимуть підтриманню соціальної стабільності в суспільстві, створенню умов для зростання добробуту населення, забезпечення належного рівня та якості життя населення [1].

Наукові дослідження з питань розробки соціальної політики та соціального захисту населення присвятили свої праці вітчизняні й зарубіжні вчені та фахівці, зокрема В.А.Скуратівський, М.О. Солдатенко, Н.П. Борецька, М.Ф. Головатий, Т.В. Симигіна, Д.П. Богиня, О.А. Грішнова, Н.В. Дудіна, С.П. Калініна, та багато інших. На сучасному етапі, що супроводжується різким падінням життєвого рівня широких прошарків населення та загостренням соціальної і матеріальної нестабільності в суспільстві постає вивчення проблеми впровадження ефективної державної соціальної політики, яка набуває особливого значення.

Вирішення проблем, пов'язаних із функціонуванням соціального захисту, є прерогативою держави. Система соціального захисту — підсистема національної економіки, тобто явища, процеси, види діяльності та об'єкти, які пов'язані з забезпеченням життєдіяльності суспільства, людини, задоволенням їхніх потреб, інтересів.

Соціальний захист створює гарантії допомоги на випадок настання соціальних ризиків, яких може зазнати будь-який громадянин упродовж життя: хвороба, інвалідність, травматизм, старість, втрата годувальника, безробіття, міграція та ін. Охоплює соціальне забезпечення,

соціальне страхування і соціальну допомогу (підтримку), сукупність дій, спрямованих на надання допомоги під час життєвих криз [2].

Реалізація системи соціального захисту здійснення через соціальну політику держави, яка включає:

- регулювання соціальних відносин у суспільстві;
- вирішення проблеми безробіття та забезпечення ефективної зайнятості;
- розподіл і перерозподіл доходів населення;
- забезпечення розвитку елементів соціальної інфраструктури (закладів освіти, охорони здоров'я, науки, культури, спорту, житлово-комунального господарства і т. ін.).

Література

1. Закон України «Про пенсійне забезпечення» № 1788-ХІІ: офіц. вид. станом на 5 листопада 1991 р. / Верховна Рада України // ВВР України. — 1992. — № 3. — Ст. 10.

2. Закон України «Про соціальні послуги» № 966-IV: офіц. вид. станом на 19 черв. 2003 р. / Верховна Рада України // ВВР України. — 2003. — № 45. — С. 358.

ПРОБЛЕМА КІБЕРНАСИЛЛЯ, АУТОАГРЕСИВНОЇ ТА СУЇЦИДАЛЬНОЇ ПОВЕДІНКИ В СУЧАСНОМУ СУСПІЛЬСТВІ

Заїка В.М.

*к.п.н., ст. викладач кафедри соціальної роботи
Полтавський інститут економіки і права, тел. (099) 740-58-62*

Групи смерті в соціальних мережах останнім часом сколихнули суспільство не на жарт. Адже вони пропонують дітям, підліткам та молоді грати в смертельну гру-квест «Синій кит», яка має також назви «Тихий дім», «Море китів», «Розбуди мене в 4:20», «Біжи або помри» та ін., в яких шляхом вмілого маніпулювання та придушення свідомості людини доводять її до аутоагресивної поведінки та самогубства. Це один із видів кібернасилля або кібербулінгу (bullying від англ. bully — забіяка, задирака, грубіян) — залякування, приниження, цькування, фізичний чи психологічний терор за допомогою різних інтернет-сервісів, спрямований на те, щоб викликати в іншій людини страх і тим самим підпорядкувати її собі. Що може стати приводом до вчинення таких дій сучасною молоддю, які ведуть до небезпечних ігор зі смертю?

Самогубство або суїцид (лат. Sui — себе і caedere — вбивати) — навмисне самоушкодження зі смертельним фіналом, це останній крок в аутодеструктивній поведінці. Воно займає особливе положення в співвідношенні культурної норми і психічного здоров'я. Самогубство може бути зроблено як акт самопожертвування, як борг честі, як ритуальне дійство, як втеча від себе [1].

Вперше психоаналітичне трактування суїцидальної поведінки висловив З. Фрейд. Він вважав що суїцидальний акт є наслідком внутрішньої взаємодії між двома основними інстинктивними спонукками: інстинктом життя (Еросом) і інстинктом смерті (Танатосом). Ключовими чинниками, що призводять до самогубства, вважають психологічні, оскільки суїцид є явищем психологічним. Усі інші чинники діють опосередковано через емоційні переживання, мотивацію людини. Характерні суїцидальні і несуйцидальні мотиви поведінки суб'єкта покладено в основу класифікації, в якій за різними критеріями виокремлюють такі її види: неусвідомлюваний суїцид, ризикована гра і ризикована безпечність, психопатологічний і афективно-невропатичний суїцид, а також суїцид психічно здорової людини.

В основі самогубства найчастіше лежить прагнення втекти від хворобливого емоційного стану і болісного самоусвідомлення. Підкріплюють спробу піти з життя високі стандарти і очікування, які накладаються на поточні проблеми, невдачі, перешкоди або стрес [1]. Характерне для палітри переживань потенційного самовбивці, у тому числі і підлітка є — самозвинувачення і знижена самооцінка, тенденція приписувати собі відповідальність за невдачі. Самовбивці найчастіше є людьми з низькою самоповагою і дуже критичним відношенням до інших. Частина з них цінує себе дуже низько, а інших високо. Для потенційного самовбивці характерні відкидання і витіснення значущих думок: спотворення часового простору — сенс життя стискається до сьогодення, сьогохвилинного, людині важко думати про майбутнє; наголошується дуже конкретне сприйняття дійсності; відсутні віддалені цілі; відбувається відмова від рішення проблем в значущих розумових категоріях.

Щоб уберегти дітей від негативного впливу деструктивних вторгнень в їх психіку — потрібно звернути увагу на підлітків із заниженою самооцінкою, на дітей, страждаючих від своєї малоцінності і низької популярності в середовищі однолітків [2]. Дуже небезпечно для підлітків міфи про суїциди, що ведуть до свободи особистості. Ці міфи дуже активно впроваджують в підліткове середовище

представники різних деструктивних сект, неформальних угруповань та інших маргінальних утворень. Відвернути підлітка від обтяжливих думок, допомогти йому або їй організувати дозвілля, підняти самооцінку — от неповний перелік заходів щодо профілактики підліткового суїциду.

Література

1. Психологія суїциду: Навчальний посібник / За ред. В.П. Москальця. — Київ — Івано-Франківськ: Плай, 2002. — 249 с.
2. Рибалка В.В. Психологічна профілактика суїцидальних тенденцій в учнівської молоді: Методичні рекомендації / В.В. Рибалка. — К.: ІПППО АПН України, КФ ВМУРоЛ «Україна», ПП Щербатих О.В. 2007. — 68 с.

ІНТЕРНЕТ-ЗАЛЕЖНІСТЬ ЯК ОДНА ІЗ ФОРМ АДИКТИВНОЇ ПОВЕДІНКИ СУЧАСНОЇ МОЛОДІ

Заїка В.М.

*к.п.н., ст. викладач кафедри соціальної роботи
Полтавський інститут економіки і права, тел. (099) 740-58-62*

До негативних соціально-психологічних наслідків впливу Інтернету належить феномен Інтернет-залежності, яка, за оцінками фахівців, у різних країнах світу коливається від 2% до 30% Інтернет-користувачів. Окремі аспекти проблеми дослідження вивчалися соціологами, психологами, педагогами і психіатрами: К. Янг, М. Гріффітс, А. Голдберг, Р. Девіс, Дж. Грохол, Д. Грінфілд та інші учені, які вперше запропонували визначення Інтернет-адикції, узагальнили її критерії, діагностичні інструменти, профілактичні заходи. З ініціативи окремих із них створені сайти й віртуальні клініки для Інтернет-залежних [2].

Термін «адиктивна поведінка» у науковій літературі вперше з'явився у 1994 р. та був введений Д. Міллером. Є.В. Змановська дає таке визначення: «залежна (адиктивна) поведінка — це одна з форм відхиленої поведінки особистості, яка зв'язана з зловживанням чимось або кимось з метою саморегуляції або адаптації». В перекладі з англійської *addiction* означає схильність, згубна звичка. В перекладі з латинської *addictus* означає той, хто зв'язаний боргами (приречений до рабства за борги). Мається на увазі людина, яка має глибоку рабську залежність від деякої влади, яку не може подолати.

За Ц.П. Короленком «адиктивна поведінка — одна з форм деструктивної поведінки, яка виражається у прагненні відходу від

реальності шляхом зміни свого психічного стану завдяки прийому деяких речовин або постійної фіксації уваги на певних предметах або активностях (видах діяльності), що супроводжується розвитком інтенсивних емоцій».

При інтернет-залежності виділяють такі її різновиди: 1. Залежність від комп'ютеру (назва залежних — інтернетоголіки) (від роботи з комп'ютером — ігри, програмування і т.п.). 2. «Інформаційне перенавантаження» (інтернет-когнітивісти) (компульсивна навігація по WWW, пошук у віддалених базах даних, «веб-серфінг»). 3. Комппульсивне застосування Інтернету (інтернет-гемблери та інтернет-покупці) (патологічна прив'язаність до азартних ігор в Інтернеті, до онлайн-аукціонів або електронних покупок). 4. Залежність від «кібернет-відношень» (інтернет-комунікатори) (спілкування в чатах, групові ігри та телеконференції, які можуть призвести до заміни реальних друзів віртуальними). 5. Залежність від «кіберсексу» (інтернет-еротомани) (порнографічні сайти в Інтернеті, обговорення сексуальної тематики в чатах або спеціальних телеконференціях).

«У діяльності «адикта» очевидні глибока зацікавленість, безкорислива допитливість, гіпермотивованість. Інтернет-адикція межує з описом суб'єкту, захопленого процесом пізнання, випробуванням себе або творчості; найбільш адекватним психологічним аналогом феномену залежності від Інтернету буде досвід потоку, або аутотелічний досвід. Виникає відчуття переносу у нову віртуальну реальність; досвід потоку веде до порушення відчуття часу, відволікання від навколишнього фізичного та соціального середовища. Крім того, досвід потоку межує з викликом знаннями, уміннями, навичками та здібностями, які є у суб'єкта, в цілому його компетентністю у вирішенні проблем. При цьому аутотелічний досвід не прив'язаний до конкретних видів діяльності» [1]. Важливою особливістю залежної поведінки є можливість легкого переходу від однієї форми залежності до іншої. При цьому зберігаються всі хворобливі механізми. Перехід від однієї форми залежності до іншої може сприйматися як одужання, але бути насправді лише шляхом втечі від себе. Саме тому потрібно не забороняти та лаяти дитину за надмірне користування інтернетом, а намагатися дати їй безоціночну любов, побачити в ній особистість, допомогти розвинути в собі інші позитивні та корисні якості.

Література

1. Вакуліч Т.М. Інтернет-залежність як новий вид адиктивної поведінки / Т.М. Вакуліч // Науковий часопис НПУ імені М.П. Драгоманова.

Серія №12. Психологія / За ред. Долинської Л.В. — К.: НПУ імені М.П. Драгоманова, 2005. — Вип. 7 (31) — С. 22–27.

2. Гуменюк Л.Й. Соціально-психологічні фактори Інтернет-адикції / Л.Й. Гуменюк // Науковий вісник Львівського державного університету внутрішніх справ. Серія психологічна. — 2013. — Вип. 1. — С. 11–20.

ПСИХОЛОГІЧНІ ОСОБЛИВОСТІ СІМЕЙ, ХВОРИХ НА АЛКОГОЛІЗМ

Заїка В.М.

*к.п.н., ст. викладач кафедри соціальної роботи
Полтавський інститут економіки і права, тел. (099) 740-58-62*

Сім'я — перший стійкий колектив в житті кожної людини. В процесі формування особистості сім'я відіграє важливу роль; це перша сходинка соціалізації і самосвідомості особистості. В засвоєнні соціального досвіду для дитини важливу роль відіграють імітація та ідентифікація, тобто наслідування поведінки значимих для неї інших людей, яке веде до прийняття установок, норм та способів поведінки. Якщо поряд — неблагополучна сім'я, де відсутня система життєвих цінностей, і дитина росте сама по собі, то вона швидко підхопить всі хвороби сім'ї (аморальність, цинізм, соціальну занедбаність).

Для визначення поняття сімей хворих на алкоголізм існує багато термінів, використання яких залежить від поглядів дослідника. Зокрема існують такі терміни, як дисфункціональна родина, наркофільна сім'я, узалежнена від алкоголю сім'я, асоціальна сім'я — всі вони є однаковими за значенням, бо розкривають поняття сім'ї хворої на алкоголізм.

А.А. Гребенюк вводить для характеристики сім'ї хворої на алкоголізм поняття дисфункціональної сім'ї і вказує на такі її характеристики:

— Розмитість і нечіткість меж. Вона формується через те, що життя в сім'ї неупорядковане і не передбачуване. Діти не знають, які почуття нормальні, які ні. В результаті межі «духовної території» кожного з членів сім'ї стають розмитими та нечіткими.

— Заперечення наркологічної проблеми носить нав'язливий характер. Усі члени родини починають розуміти, що легше заперечувати дійсність, ніж дивитися їй у вічі.

— Непостійність. Оскільки потреби дітей задовольняються не постійно, вони починають привертати увагу до своїх потреб усіма можливими способами.

— Низька самооцінка. Всі члени родини мають почуття провини, особливо діти. Це змушує їх повірити, що вони були недостатньо гарними, і тому у них в сім'ї проблема.

Н.Ю. Максимова, С.В. Толстоухова [2] вказують на таку важливу особливість сімей хворих на алкоголізм: алкоголь стає центром, навколо якого зосереджені всі думки, почуття, дії та вчинки усіх членів сім'ї. Поведінка залежного від алкоголю настільки деформує стосунки, так впливає на емоційний клімат сім'ї, що хворими стають і всі близькі люди, які живуть з ним під одним дахом. Сім'ї, де обидва батьки — залежні від алкоголю, є перш за все об'єктом соціальних впливів. Сім'ї, в яких жінка є залежною від алкоголю, вважаються тимчасовими, бо невдовзі батько забирає дітей і кидає дружину, або ще гірше — залишає дітей. Найбільш розповсюдженим є випадок, коли чоловік — залежний від алкоголю. Дружина стає співзалежною від чоловіка, а це також хвороба. Одже, алкоголізм є сімейною хворобою та потребує системного лікування з урахуванням усіх членів сім'ї.

В 80-х роках ХХ ст. для характеристики таких сімей був введений термін «співзалежність». У різних авторів існують різні терміни для позначення проблеми співзалежності. Зокрема: співузалежнення, узалежнення, коалкоголізм. Коалкоголізм може проявлятися у таких формах поведінки членів родини [1]:

- емоційні порушення у вигляді раптових змін настрою, депресивні стани;
- ритм життя членів родини залежить від ритму життя узалеженої особи;
- obsесивний (нав'язливий) контроль із спробами інвазії (подавлення волі);
- прийняття на себе відповідальності;
- підвищена толерантність до різноманітних проявів патологічної поведінки узалеженого;
- психосоматичні порушення, неврози, вживання заспокійливих засобів.

Література

1. Корнієнко І.Є. Алкогольне узалежнення і психологічні дисфункції у сімейних відносинах / І.Є. Корнієнко // Практична психологія та соціальна робота. — 1998. — № 6–7. — С. 46–49.

2. Максимова Н.Ю. Соціально-психологічний аспект профілактики адиктивної поведінки підлітків та молоді / Н.Ю. Максимова, С.В. Толстоухова / К. — 2000. — С. 100–118.

ОСОБЛИВОСТІ ПРОФЕСІЙНИХ ЯКОСТЕЙ СОЦІАЛЬНОГО ГУВЕРНЕРА

Зацерковна Н.

студентка магістратури спеціальності «Соціальна робота»

Науковий керівник: Іванова І.Б., к.пед.н., доц.

Університет «Україна», м. Київ

Гувернерство — це універсальна система сімейного виховання, яка покликана допомагати батькам у їхньому спілкуванні і взаємодії з дитиною. Соціальний гувернер — це фахівець із соціального розвитку дітей в умовах сімейних форм виховання. Він надає консультативну, посередницьку, охоронно-захисну, соціально-терапевтичну, організаційну допомогу, сприяє педагогізації середовища дитини, налагодженню позитивного внутрішньо сімейного спілкування та сімейних стосунків, що активізують її внутрішній потенціал.

Кожна дитина потребує індивідуального виховання і навчання, тому допомога гувернера у сімейній взаємодії підвищує рівень адаптованості дитини до умов суспільства.

Ці та інші фактори зумовлюють дослідження професійних якостей соціального гувернера. З цією метою нами було проведено дослідження з вивчення ставлення суспільства до інституту соціального гувернерства і, у тому числі, професійної підготовки гувернерів.

Особливості професійних якостей соціального гувернера досліджувалась у дитячому навчальному закладі № 506 та серед студентської молоді університету «Україна». У дослідженні взяли участь 40 респондентів, серед них 62,5% жінок та 32,5% чоловіків. Респонденти розділені за віком 52,5% — респонденти віку 18–25; 32,5% — респонденти віку 26–35; 12,5% — респонденти віку 36–45; 2,5% — респонденти старші 45 років.

Результати дослідження показали, що на думку респондентів соціальний гувернер повинен володіти такими якостями як: активність: «повністю згоден» — 21; «згоден» — 17; «не маю уявлення» — 2; відповідальність: «повністю згоден» — 30; «згоден» — 9; «не маю уявлення» — 1; дружельюбність: «повністю згоден» — 29; «згоден» — 10; «не маю уявлення» — 1; емоційність: «повністю згоден» — 17; «згоден» — 14; «не маю уявлення» — 7; «не згоден» — 2; комунікабельність: «повністю згоден» — 27; «згоден» — 12; «не маю уявлення» — 1; креативність: «повністю згоден» — 23; «згоден» — 11; «не маю уявлення» — 5; «не згоден» — 1; позитивність: «повністю згоден» — 26; «згоден» — 13; «не маю уявлення» — 1; співпереживан-

ня: «повністю згоден» — 23; «згоден» — 13; «не маю уявлення» — 4; тактовність: «повністю згоден» — 26; «згоден» — 13; «не маю уявлення» — 1; терпіння: «повністю згоден» — 27; «згоден» — 11; «не маю уявлення» — 2; уважність: «повністю згоден» — 27; «згоден» — 12; «не маю уявлення» — 1; щирість: «повністю згоден» — 27; «згоден» — 9; «не маю уявлення» — 4.

На запитання щодо освіти гувернера: 0% відповіли, що у нього повинна бути неповна середня освіта; 12,5% — середня; 11% — неповна вища; 85% — вища освіта.

На думку опитаних — 75% вважають гувернера професійним соціальним педагогом; 5% — професійним соціальним працівником і тільки 27,5% вважають, що гувернер — це хороша людина, з якою не страшно залишити свою дитину.

Відповідно до відповідей респондентів щодо обов'язків гувернера, можна прослідкувати такі тенденції: 45% опитаних вважають, що гувернер має тільки доглядати за дитиною; 32,5% — доглядати за дитиною та допомогати по господарству; 62,5% — займатись вихованням дитини; 77,5% — сприяти розвитку дитини.

За результатами опитування можна зробити висновок про необхідність подальшого вивчення проблеми професійної підготовки соціальних гувернерів для соціальної роботи з різними типами сімей і категоріями дітей та формування у них необхідних компетентностей і якостей.

ПРОБЛЕМИ ДИТЯЧОЇ ІНВАЛІДНОСТІ В КОНТЕКСТІ РАНЬОЇ СОЦІАЛЬНОЇ РЕАБІЛІТАЦІЇ ДІТЕЙ З ФІЗИЧНИМИ ОБМЕЖЕННЯМИ ЗДОРОВ'Я

Іванченко М. О.

*IV курс, група СР-41, спеціальність «Соціальна робота»,
Полтавський інститут економіки і права, к.тел. (095) 10-555-35
Науковий керівник: Бацман О.С., зав.кафедри соціальної роботи*

Ізольованість дітей з інвалідністю призводить до того, що серед фізично здорових людей вони відчувають себе некомфортно і не можуть повноцінно самореалізуватися та адаптуватися в суспільстві. З іншого боку, і суспільство не готове сприймати та спілкуватися на рівних з людьми із функціональними обмеженнями здоров'я. Тому, чим раніше дітей-інвалідів введено в простір здорових дітей та дорослих через дозвілля, спілкування та навчання, тим швидше буде

сформована культура взаємин інвалідів та здорових людей, тим легше буде адаптуватися обом категоріям.

Метою дослідження було виявити проблеми дітей з фізичними вадами здоров'я та думку експертів щодо ранньої соціальної реабілітації дітей даної категорії. Вибірку склали фахівці, які працюють з дітьми з функціональними обмеженнями здоров'я, а саме: 19 експертів Полтавського міського центру соціальної реабілітації дітей-інвалідів.

Проведене дослідження дало змогу сформулювати наступні висновки:

1. Соціальну та фізичну реабілітацію потрібно починати з моменту народження або ж з моменту встановлення діагнозу лікарем, тому що від цього залежить як швидко та легко буде проходити адаптація та інтеграція дітей з обмеженими фізичними можливостями в суспільство.

2. Також хочеться зазначити, що у нашому суспільстві відношення до дітей з особливими потребами мало змінилося. Одні люди до них байдужі, а інші або ж жаліють їх, або активно допомагають їм. Тому найпершим завданням для держави є забезпечення дітей з інвалідністю, створення необхідних умов для розвитку, реалізації інтелектуального чи творчого потенціалу. Також експерти одностайно зазначили, що таких дітей не варто ізолювати від здорових людей. Потрібно привертати увагу громадськості до їхніх проблем. Адже часто здорові громадяни просто недостатньо інформовані про проблеми людей з особливими потребами, щоб надати їм певну допомогу.

3. Суспільство повинно докласти максимум зусиль для створення безбар'єрного середовища, що дозволить дітям з обмеженими фізичними можливостями здоров'я інтегруватися в суспільство та реалізувати свій потенціал. Тому хочеться наголосити, що потрібно постійно проводити інформаційно-роз'яснювальну роботу з громадськістю та активно залучати її до життя та проблем дітей з фізичними вадами здоров'я, для того, щоб всі громадяни нашої держави розуміли, що кожна людина має право на повноцінне життя навіть якщо вона має інвалідність.

4. У дітей з фізичними обмеженнями здоров'я складаються різні відносини, але є і дружні, теплі взаємини при спілкуванні із здоровими однолітками. Дитина з інвалідністю змінюється, стає відкритою, радісною і хоче досягати більшого.

5. Зі слів представників організацій ми відмітили, що працівники бажають вивчити методики, які є закордоном, працювати по них у наших центрах реабілітації, узаконити прогресивні методи реабілітації,

створити ефективний механізм фінансування через соціальне замовлення. Також на їх думку потрібно проводити інформаційно-методичну роботу з батьками, створювати «вільний простір» для спілкування, роботи та творчості людини з обмеженими можливостями здоров'я.

Виходячи з вище зазначеного, ми дійшли висновку, що в Україні існує комплекс проблем пов'язаних з інтеграцією дітей з фізичними вадами здоров'я в суспільство.

АНАЛІЗ ПРОФІЛАКТИЧНОЇ РОБОТИ ЩОДО МОЛОДІЖНОЇ НАРКОМАНІЇ (за результатами експертного інтерв'ю)

Карпова Л.Г.

*IV курс, група СР-41, спеціальність «Соціальна робота»,
Полтавський інститут економіки і права, к.тел. (050) 558-27-81
Науковий керівник: Скляр Т.П.,
асистент кафедри соціальної роботи*

На сучасному етапі розвитку та становлення українського суспільства особливе занепокоєння викликають поширення наркоманії в молодіжному середовищі, зниження віку, з якого починають вживати наркотичні засоби та психотропні речовини, проникнення наркотиків до закладів освіти. Мають місце непоодинокі випадки виявлення фактів незаконного обігу наркотиків безпосередньо в навчальних закладах та на прилеглих до них територіях, затримання неповнолітніх у стані наркотичного сп'яніння, вилучення наркотичних засобів та психотропних речовин у школах та вищих навчальних закладах. На сьогодні наркоманію зараховують до проблем соціальних. У виникненні аддиктивної поведінки звинувачують і безробіття, і політичну нестабільність, і моральну розбещеність.

Вживання психоактивних речовин неповнолітніми в Україні набуло значного поширення та являє серйозну небезпеку для подальшого розвитку нашого суспільства, тому профілактика цього явища належить до найбільш пріоритетних соціально-психологічних проблем. Особливої уваги вимагає профілактика наркотичної залежності серед молоді. Все вищезазначене і обумовило актуальність авторського дослідження. Вибірку дослідження склали 10 працівників Полтавського обласного наркологічного диспансеру.

Проведене нами дослідження щодо проблеми профілактики наркоманії в молодіжному середовищі дало нам змогу зробити наступні висновки:

Проблемами наркоманії займається наркологічна служба: наркологічний диспансер (обласний, міський). До його структури входять як амбулаторні підрозділи — дільничні наркологічні кабінети, наркологічні кабінети, так і стаціонарні наркологічні відділення. При наркологічному кабінеті створюються також спеціалізовані кабінети — підлітковий, експертизи алкогольного сп'яніння, психотерапевтичний, а також різні допоміжні та консультативні підрозділи а також громадські організації.

Кожна молода людина знаходиться під ризиком вживання наркотичних речовин і тільки профілактична роботи може зменшити кількість наркозалежних молодих людей.

Соціальними наслідками молодіжної наркоманії є захворювання молоді даної категорії на невиліковні хвороби, в майбутньому хворі діти, що впливає на розвиток всього суспільства. Також скоєння даною категорією молоді правопорушень у стані наркотичного сп'яніння. Нашу суспільство не готове сприймати та допомагати молоді даної категорії, що свідчить про недостатні заходи профілактики та боротьби з наркоманією та можливою допомогою з боку суспільства такої молоді.

На даний момент бракує профілактичних заходів з боку держави та організацій, що працюють над даною проблемою. Для зменшення кількості молодих людей, які вживають наркотики потрібні заходи постійної превентивної роботи та нові шляхи вирішення даної проблеми.

В нашій країні не достатньо ефективних, новітніх та дієвих профілактичних заходів щодо проблеми наркоманії в молодіжному суспільстві. Створені заходи та розпорядження у протидії наркоманії виконуються не в достатньому обсязі, що і викликає збільшення споживачів та зменшення віку молоді, яка починає вживати наркотики.

Отже, проведене дослідження показало, що профілактичних заходів не достатньо, вони мало ефективні та дієві для попередження наркоманії серед молоді.

ОСОБЛИВОСТІ БЛАГОДІЙНОЇ ДІЯЛЬНОСТІ НА ОСНОВІ КОНТЕНТ-АНАЛІЗУ ЗМІ

Каушан А.

*студент магістратури спеціальності «Соціальна робота»,
Науковий керівник: Іванова І.Б., к.пед.н., доц.
Університет «Україна»*

Тема дослідження актуальна у зв'язку з розвитком різних форм благодійності. Розвиток благодійності в Україні, як і в будь-якій іншій країні, тісно пов'язаний з її історією. Коріння української благодійності можна знайти ще у Київській Русі, у християнській вірі, в козацькому та братському минулому. З кінця XVIII ст. благодійність в Україні поступово видозмінюється від церковно-громадської до державно-громадської. Під керівництвом держави, яка визнала власну соціальну відповідальність, організовуються форми утримування окремих соціально незахищених груп людей, зміцнюються традиції громадської добротності там, де цілі влади та суспільства збігалися. Відповідно фінансування соціальних програм здійснювалося державою, церквою, різними громадськими організаціями й приватними особами. Ідея залучення громадськості до добротності діяльності поступово формувалась як у державних структурах, так і в самому суспільстві.

Благодійництво — добровільна безкорислива пожертва фізичних та юридичних осіб у поданні набувачам матеріальної, фінансової, організаційної та іншої благодійної допомоги.

У науковій літературі проблема розвитку системи благодійності в Україні досліджується в рамках правового контексту у працях В. Халецького, О. Семашка та Л. Думи, соціально-педагогічного (І. Бех, Л. Коваль, І. Зверева, О. Безпалько, А. Капська, А. Мудрик, І. Мигович, Л. Міщик, В. Савченко, В. Тименко, С. Харченко та інш.).

В сучасних умовах все більше виникає потреба усвідомлення громадськістю, державними органами важливості оптимізації різноманітних аспектів соціального розвитку. Соціальні проблеми мають неухильно розв'язуватись, успіх намічених змін залежатиме від кваліфікації працівників зайнятих соціальним обслуговуванням і захистом. Формування великого руху добровольців — є одним з важливих шляхів до продуктивної соціальної роботи в будь-якій державі.

З метою обґрунтування особливостей розвитку системи благодійності в Україні і покращення її діяльності на сучасному етапі

ми провели контент-аналіз ЗМІ протягом 2013–2017 років, серед яких: «Дзеркало тижня» та «Урядовий кур'єр».

На основі проведеного аналізу було визначено основні показники, за якими ЗМІ висвітлює різні аспекти дослідження проблеми: види благодійництва і волонтерства, проблеми благодійної і волонтерської діяльності, досягнення у благодійній і волонтерській діяльності, ставлення населення і держави до благодійної діяльності, ставлення населення і держави до волонтерської діяльності.

Так, серед основних видів благодійності найбільша увага приділяється таким як: благодійність Онлайн; sms-благодійність; надання гуманітарної допомоги ветеранам Чорнобиля; благодійні проекти, програми, конкурси; дитяча благодійність; допомога внутрішньо переміщеним особам; реабілітація бійців АТО; пропаганда здорового способу життя. Проблеми благодійної діяльності висвітлюються здебільшого в аспектах нездатності Міністерства охорони здоров'я вчасно провести закупівлю ліків та частих випадків шахрайства зі збором коштів у вуличні скарбнички. Щодо досягнень у сфері благодійництва найбільша увага приділяється впровадженню послуг благодійності в режимі Онлайн, створенню і діяльності благодійних фондів. Якщо з боку населення виявляється брак довіри до діяльності благодійних організацій і фондів, то держава спрямовує основну свою увагу допомозі внутрішньо переміщеним особам. Завдяки впровадженню послуг Онлайн та sms-благодійності значно збільшилась кількість пожертв. Революція Гідності та війна на сході країни посприяли розвитку благодійності.

СОЦІАЛЬНА РЕАБІЛІТАЦІЯ СТУДЕНТІВ З ІНВАЛІДНІСТЮ В УМОВАХ ІНКЛЮЗИВНОГО ОСВІТНЬОГО ПРОСТОРУ ВНЗ

Козачок Л.В.

*Хмельницький інститут соціальних технологій,
I курс магістратури, група МСР-61,
спеціальність «Соціальна робота»,
к.тел. (068) 841-35-17*

Науковий керівник: Островська Н.О., к. пед. н.

Зміни українського суспільства в бік демократизації, визначним принципом якої є дотримання громадських прав і свобод людини, зробили актуальною проблему корегування соціальної допомоги, що орієнтується на людей з інвалідністю.

Головною проблемою, яка потребує негайного вирішення, є подолання соціальної ізоляції людей з інвалідністю, обмеженості можливості їх спілкування, організація їх дозвілля, навчання, пошуку можливого заробітку. На перший план серед актуальних проблем соціально-педагогічної роботи з молоддю з інвалідністю сьогодні виходять питання навчання та виховання в інклюзивному освітньому просторі у світлі реалізації Конвенції ООН про права осіб з інвалідністю.

Змістовний аналіз наукових джерел переконливо засвідчив, що, по-перше, проблема соціальної реабілітації молоді з інвалідністю є актуальною міжнародною соціальною проблемою, яка має пріоритетний характер у соціальній політиці багатьох держав світу. По-друге, основною і головною проблемою для молоді з інвалідністю є і залишається проблема численних соціальних бар'єрів, що не дозволяють активно включитися в життя суспільства. По-третє, основним видом діяльності молоді з інвалідністю є навчання, тому на перший план виходить створення умов для безбар'єрного отримання ними вищої професійної освіти, тобто інклюзивної освіти, яка вимагає створення умов не тільки для навчання, а також створення системи соціальної реабілітації та підтримки студентів з інвалідністю під час навчання у ВНЗ. З цією метою при навчальних закладах створюються спеціальні підрозділи для роботи зі студентами цієї категорії (наприклад, у Хмельницькому інституті соціальних технологій Університету «Україна» — Центр соціальної інклюзії).

Ретельне вивчення технології, основних форм та методів соціальної реабілітації студентів з інвалідністю, опис процесу їх впровадження у практику роботи Центру соціальної інклюзії ХІСТ Університету «Україна» і аналіз результатів практичної перевірки використаних методів в соціально-реабілітаційній програмі дозволяють нам зробити такі висновки, що технологія соціальної реабілітації — це система послідовних і координованих соціально-психологічних, педагогічних, медико-біологічних, соціально-економічних, професійних дій (процедур), що спрямовані на вирішення мети і завдань соціальної реабілітації, а саме — відновлення (або компенсацію) порушених функцій, ліквідацію соціально-психологічних відхилень тощо.

Алгоритм технології соціальної реабілітації передбачає: 1) визначення вихідного реабілітаційного потенціалу студентів з обмеженими функціональними можливостями; 2) складення індивідуальної комплексної програми реабілітації; 3) реалізація розробленої програми та її періодичне корегування; 4) надання рекомендацій молоді з обмеженими функціональними можливостями щодо

ефективної реалізації індивідуальної комплексної програми реабілітації; 5) супровід життєдіяльності студента з інвалідністю.

Аналіз результатів проведеного дослідження впровадження та перевірки ефективності методів трудотерапії, соціотерапії, ігрової терапії, психодрами, бібліотерапії, музикотерапії та артотерапії в соціальній реабілітації студентів з інвалідністю в діяльності Центру соціальної інклюзії ХІСТ Університету «Україна», здійснений за розробленими критеріями: емоційно-психічного стану та ціннісно-поведінкових змін у студентів з інвалідністю, показав достатньо високу ефективність процесу впровадження даних методів до практики реабілітаційної роботи в умовах інклюзивного освітнього простору вищого навчального закладу.

СТИГМАТИЗАЦІЯ ОСІБ З ВАДАМИ ПСИХІЧНОГО РОЗВИТКУ

Козуб О. О.

*У курс, група СР-51, спеціальність «Соціальна робота»,
Інститут соціальних технологій, к.тел. (050) 237-95-86
Науковий керівник: Бацман О.С.,
зав.кафедри соціальної роботи*

За даними ВООЗ близько 450 млн. населення мають ті, чи інші психічні розлади, наразі психічні захворювання друга найпоширеніша причина інвалідності та втрати працездатності. Психічні захворювання завжди привертали особливу суспільну увагу. Історично склалося так, що особи з психічними відхиленнями стикаються не лише з тягарем їх власного психічного розладу, а й з безліччю соціальних упереджень, стереотипів і негативних соціальних установок.

В сучасних умовах у всіх регіонах України виявляється збільшення числа психічних розладів серед населення, і ця тенденція є вельми стійкою. За даними досліджень, розповсюдженість основних форм психічних захворювань зростає кожні десять років на 10–15% [1].

Серед психічно хворих значну частину складають самотні і літні люди. У зв'язку з загальним старінням населення зростає кількість осіб похилого віку, і, відповідно, захворювань, притаманних даному віковому періоду. Всі вони відносяться до найменш захищених в соціальному плані груп населення. Як показує світовий досвід, щонайменше, кожен четвертий житель планети потребує консультації психолога, психотерапевта, психіатра, соціального працівни-

ка. З цієї причини продовжують зростати показники первинної інвалідності. Психічні захворювання є однією з важливих соціальних, економічних, культурних і медичних проблем.

Соціальне положення психічно хворих людей ускладнено економічними, соціальними, соціокультурними й іншими обставинами. Має місце висока чисельність осіб, страждаючих психічними розладами, і об'єктивна обмеженість їх можливостей до праці, до самообслуговування, до повноцінної участі в житті суспільства. Соціальні реформи останніх років внесли істотні корективи до правового регулювання в даній сфері. Внаслідок чого з'явилася можливість говорити про соціальний захист психічно хворих.

Найбільшою проблемою з якою стикаються психічнохворі особи є стигматизація. Практика показує, що основою стигматизацій (упереджених відносин) до психічно хворих являються соціальні стереотипи, негативні і невірні соціальні уявлення, обумовлені недовіркою життєвого досвіду, відсутністю інформації або її наявністю, але помилковою, випадковою, неперевіреною. Щодня ці люди потерпають від дискримінації, що заважає їх нормальної адаптації та ресоціалізації в суспільство.

Протягом останніх майже трьох десятиріч у суспільстві та професійних колах жваво обговорюється питання стигми стосовно осіб, які страждають від психічних розладів. Різноманітні дослідження, що проводилися в різних країнах, ставили за мету вивчити це явище. Здебільшого визначалися певні аспекти самого поняття стигми, а саме — дискримінації осіб, які страждають від психічних розладів, удома, на роботі, в соціальних стосунках.

Відношення до осіб даної категорії негативне або байдуже, що свідчить про їх ізоляцію від здорового оточення та стигматизацію. Суспільство байдуже або негативно реагує на проблему стигматизації осіб з психічними вадами здоров'я на фоні інших соціальних проблем. Також мала поінформованість впливає на рівень толерантного ставлення до осіб даної категорії.

Література

1. Волошин П.В. Проблемы дестигматизации психически больных в современном обществе / П.В. Волошин, В.С. Подкорытов // Вісник асоціації психіатрів України. — 2015. — № 1–2. — С. 61–70.

**ДОСЛІДЖЕННЯ ПРІОРИТЕТНИХ МОДЕЛЕЙ
КОМУНІКАЦІЙНОЇ ВЗАЄМОДІЇ ЛЮДЕЙ
ПОХИЛОГО ВІКУ В ПРАКТИЧНІЙ ДІЯЛЬНОСТІ
ТЕРИТОРІАЛЬНОГО ЦЕНТРУ
СОЦІАЛЬНОГО ОБСЛУГОВУВАННЯ**

Костогриз О.І.

*IV курс, група СР-41, спеціальність «Соціальна робота»,
Полтавський інститут економіки і права, к.тел. (095) 829-24-96
Науковий керівник: Мякушко Н.С., директор інституту*

Почуття самотності виявляється в усіх вікових періодах, але лише в старості воно набуває особливої актуальності і значущості для особистості. Самотність у старості — поняття далеко не однозначне, власне кажучи, має соціальний смисл: самотність, як відсутність родичів, дітей, онуків, подружжя, а також окреме проживання від молодих членів родини; самотність, як повне позбавлення людського спілкування для багатьох старих людей, які мешкають у родині. Особливий інтерес представляє дослідження вікових особливостей розвитку, що визначають характер комунікативної діяльності. В якості таких складових «комунікативного блоку» особистості можна виділити соціальну толерантність, емпатійність, соціальну активність та замкненість.

Автором було проведено соціологічне дослідження, метою якого було вивчення ставлення до самотності у похилому віці як соціально-комунікативної дисфункції та найбільш пріоритетних форми спілкування літніх людей. Вибірка дослідження — клієнти Територіального центру соціального обслуговування (надання соціальних послуг) управління праці та соціального захисту населення виконкомуну Ленінської районної у м. Полтаві ради. Загалом у дослідженні взяла участь 101 особа.

Інтерпретація отриманих даних дозволила зробити наступні висновки. Як правило, першорядне значення при оцінці якості життя осіб літнього віку надається традиційно здоров'ю. Наше дослідження підтвердило, що проблема здоров'я справді є однією з найактуальніших для осіб похилого віку: 70% опитаних людей похилого віку висловили скарги на здоров'я. Причому слід зазначити, що серед них літні, які об'єктивно обмежені в пересуванні і потребують допомоги при вчиненні щоденного туалету становлять лише 2%.

За даними дослідження, другою за значимістю для літніх людей є проблема спілкування: на питання про те, чи спілкуються літні

люди з родичами і товаришами по службі негативно відповіли 30% опитаних. Листи та поздоровлення зі святами отримують 56% опитаних. Проблем у спілкуванні у літніх чоловіків більше, ніж у жінок: 39% чоловіків не спілкуються з родичами і товаришами по службі, тоді як серед жінок таких 26%. У той же час 92% чоловіків відповіли, що у них є в ТЦСО близький друг або знайомий, з яким вони постійно спілкуються. Серед жінок цей відсоток виявився нижче — тільки 73% проживають у будинку-інтернаті літніх жінок знаходять там близького друга або хорошого знайомого.

Разом з тим, створення власної сім'ї як бажаною перспективи розглядають лише 7% опитаних літніх людей, причому літні чоловіки в чотири рази частіше прагнуть до створення сім'ї, ніж літні жінки. Серед осіб у віці 60–75 років ствердно на питання про створення сім'ї відповіли 25% опитаних, у віці 75–85 років перспектива створення сім'ї є бажаною лише для 14 відсотків людей похилого віку. Респонденти старше 85 років взагалі не прагнуть до створення сім'ї. Як і для більшості літніх українців, матеріальні труднощі є дуже актуальними. Ця проблема, за даними нашого дослідження, є третьою за значимістю після проблем здоров'я і спілкування.

Велике значення для літніх і інвалідів має організація свого вільного часу. Слухають радіопередачі 89,5% респондентів, дивляться телепередачі — 52,3%, ходять в кіно, на лекції, концерти — 42,9%, читають газети, журнали — 64,5%. Кожен четвертий користується послугами бібліотеки і має хобі, кожен третій дотримується релігійних обрядів і постів.

Отже, причини, що змушують людей похилого віку відвідувати такі установи, можна класифікувати за трьома групами: соціальні: відсутність житла або загроза її втратити, мізерна пенсія, відсутність соціальних і медичних установ поблизу місця проживання; медико-соціальні: необхідність постійного медичного догляду та спостереження, психіатричної корекції; психологічні: сімейні конфлікти, грубе ставлення оточуючих, самотність.

ІНТЕГРАЦІЯ ОСІБ З ФУНКЦІОНАЛЬНИМИ ОБМЕЖЕННЯМИ ЗДОРОВ'Я В СУСПІЛЬСТВІ ЩО ТРАНСФОРМУЄТЬСЯ

Костюк А.А.

магістр соціальної роботи ЖЕГІ ВНЗ

Проблема соціальної інтеграції осіб з обмеженими можливостями є на сьогоднішній день одним з найбільш актуальних і пріоритетних напрямків державної політики в соціальній сфері, оскільки сьогодні приблизно кожен 10-й житель Землі відноситься до даної категорії, при цьому, як відзначається в спеціальних дослідженнях, троє з них — діти й молодь. Прогноз на найближче десятиліття досить невтішний — тільки 10% людей будуть вважатися відносно здоровими.

В історії людської цивілізації ставлення суспільства до людей з особливими потребами виражалося у формі, манері звертання до них й у характері визначених соціальних моделей, що нерідко властиві поглядам і уявленням сучасних людей. Найбільш розповсюдженими є наступні моделі:

Соціальна інтеграція прямо пов'язана з функціонуванням соціальних інститутів родини й освіти. У контексті інтеграції особистості в суспільство освіта розглядається як провідний чинник. Завдяки навчанню і вихованню, що є її складовими частинами, відбувається оволодіння молодою людиною ієрархією культурних цінностей, норм, ідеалів того суспільства, до якого вона належить; здійснюється подолання того критичного моменту в житті будь-якої людини, коли вона усвідомлює, що відрізняється від інших (за соціальним становищем, своїм психофізичним станом, за етнічною приналежністю тощо), і суб'єктивно починає передбачати наслідки цих розходжень, формувати власний прогноз. Це значно залежить від того, як особу сприймають інші люди, і від того, наскільки вона інтегрована в їх структуру.

Причинами невдач у процесі інтеграції в суспільство, неефективності соціально-інтеграційних технологій, розвитку практик соціальної інтеграції особистості по девіантному або делінквентному шляхах можуть виступати як зовнішні, так і внутрішні фактори. До них можна віднести: кардинальні трансформації структурних елементів соціальної системи в масштабах усього суспільства; комплекс соціально-економічних проблем родини індивіда; відсутність або неякісність систем соціально-психологічної підтримки; неприйняття індивіда соціальним середовищем, куди він інтегрується; наявність в індивіда

порушень психофізичного розвитку, що ускладнює процес його інтеграції в суспільство; хронічна недостача матеріальних засобів.

Інтеграція ґрунтується на концепції «нормалізації», в основу якої покладена ідея про те, що життя і побут людей з обмеженими можливостями повинні бути як можна більш наближеними до умов і стилю життя суспільства, у якому вони живуть.

Загалом, успіх процесів соціальної інтеграції прямо пов'язаний з особливостями соціального макро- і мікросередовища, що є для індивіда джерелом його соціального і психофізичного розвитку. Завдяки функціонуванню інститутів родини й освіти можливим є досягнення індивідом соціально-інтеграційного стандарту і соціалізаційної норми.

Література

1. Бурдые П. Структуры, habitus, практики // Современная социальная теория: Бурдые, Гидденс, Хабермас / Под ред. А.В. Леденевой. Новосибирск: Изд-во НГУ, 1995.

2. Дефектология: Словарь-справочник / Под ред. Б.П. Пузанова. — М.: Новая школа, 1995. — 80 с.

3. Зайцев Д.В. Социальная интеграция детей с ограниченными возможностями: Дис... д-ра социол. наук: 22.00.44: Саратов, 2004. — 360 с.

ФОРМУВАННЯ СІМЕЙНИХ ЦІННОСТЕЙ У МОЛОДИХ ЛЮДЕЙ

Кравчук С.П.

магістр соціальної роботи, ЖЕГІ ВНЗ

В Україні соціальна модернізація привела до трансформації змісту соціальних стосунків і зв'язків в суспільстві, до змін соціальних структур, а також ламання постійних соціальних інститутів.

Інститут сім'ї, зміни також не обійшли. Сьогодні під дією сукупності ендогенних і екзогенних чинників в Україні чітко проявляється дезорганізація сімейних ролей, трансформації в колишній системі цінностей, порушення в традиційних функціях сім'ї. Такі негативні явища, як збільшення рівня розлучень, орієнтація на малодітність, збільшення віку «молодість», супроводжують зміни в інституті сім'ї.

Сім'я виступає активним елементом соціальних відносин та має найбільший вплив не тільки на психологічне, а й на фізичне здоров'я, благополуччя та щастя її членів, виховання дітей, які у сім'ї отримують перші найстабільніші уявлення про всі сторони приватного та суспільного життя, моделі поведінки, моральні цінності, тощо.

Тенденція руйнації традиційних сімейних цінностей відбувається у всіх розвинених країнах західної культури. Чинниками цього, насамперед, виступає пропаганда споживацького та егоїстичного способу життя, свобода сексуальних стосунків, небажання все більшої кількості людей вступати не тільки в шлюб за церковним обрядом, але й світським. Молоді люди визначають своїми пріоритетами навчання, кар'єру та матеріальне забезпечення, а важливість інституту сім'ї піддають сумніву.

В більшості випадків пари живуть разом не легалізуючи стосунки та легко переходять з одного союзу до іншого. Найчастіше молоді пари живуть разом без легалізації стосунків та легко переходять з одного союзу до іншого. Якщо в цілому громадянські шлюби не засуджують, то в загальному люди критично ставляться до зведення їх на рівень норми, замість усталених, традиційних узаконених союзів.

Кількість шлюбів в Україні у 2–3 рази перевищує кількість розлучень. Так, у 2014 році було зареєстровано 352 992 шлюбів та 189 836 розлучень [1]. В Західній Україні найміцніші сім'ї, там звичаї, традиції та релігія значнішою мірою зберігають своє значення.

Варто звернути увагу, що найбільш поширеними розлучення серед молоді відзначаються у перші роки шлюбу. А це вказує на те, що сімейним цінностям треба навчати, їх треба виховувати. Тим більше, що значна частина молодих людей виховувалися в неповних сім'ях.

Процес модернізації українська сім'я переживає в умовах трансформації українського суспільства та глобальних змін соціальної дійсності. В умовах глибокої соціально-економічної і духовної кризи, що уразила суспільство, торкнулася усіх соціальних інститутів, відбувається активне руйнування колишніх стереотипів свідомості і поведінки: йде переосмислення соціальної рівності і права на працю, падає довіра до структур влади, змінюються уявлення про власність, збільшується доля населення, яка вважає, що розраховувати потрібно тільки на себе.

Сучасна теоретична соціологія, вбачаючи тісний зв'язок між культурною і соціальною системами, піднімала неодноразово питання про той вплив, який робить трансформація сімейних цінностей на основні норми функціонування інституту сім'ї.

Так, сьогодні мало хто сумнівається, в твердженні, що соціальна дія агентів сімейних стосунків мотивується не тільки структурою їх споживчих диспозицій, а також не останню роль відіграють їх очікування, їх уявлення про те, що в суспільстві може бути розцінено позитивно, а що негативно. Однак проблема взаємної узгодженості сімей-

них цінностей і соціальних практик в області сімейних стосунків й досі не отримала свого теоретичного рішення і методичного забезпечення.

Одною з важливих стадій вирішення цієї проблеми, може стати аналіз умов формування сімейних цінностей у молодих людей, які перебувають у фазі створення нової сім'ї.

Література

1. Балакірева О. М. Трансформація ціннісних орієнтацій в українському суспільстві // Український соціум — 2002. — № 1.
2. Молодежь, ее интересы, стремления, идеалы — М.: Молодая гвардия, 1969.
3. Боришевський М. Й. Сімейне виховання як гарант морального становлення особистості // Рідна школа. — № 4. — 1995. — С. 4.
4. Мини Г., Чететина И. Молодежь в зеркале социологии — Рига: ЛИЕСМА, 1980.
5. Оссовский В. А. Ценности профессиональной деятельности: опыт социологического исследования — К.: Наук. думка, 1986.

СОЦІАЛЬНИЙ СТАТУС ЛЮДИНИ З ВАДАМИ СЛУХУ ТА ФАКТОРИ, ЩО ЙОГО ОБУМОВЛЮЮТЬ (за результатами соціологічного дослідження)

Кривчун А. О.

*IV курс, група СР-41, спеціальність «Соціальна робота»,
Полтавський інститут економіки і права, к.тел. (097) 239-67-92
Науковий керівник: Мякушко Н.С., директор інституту*

Не дивлячись на загальні демократичні процеси у пострадянській Україні, проблема прав людини з обмеженими можливостями здоров'я залишається вкрай гострою. В Україні нараховується близько 150 тис. осіб з вадами слуху. Спільнота глухих в Україні, їх культура є замкнена, ізольована, що конкретизується в таких проблемах, як обмежений доступ до інформації, до одержання якісних освітніх та соціальних послуг, захисту своїх прав.

Автором проведено соціологічне дослідження метою якого було визначити основні проблеми соціального статусу людини з вадами слуху та фактори, що його обумовлюють за оцінками експертів та самих людей з вадами слуху. Вибірка склала 66 осіб (працівники Загальноосвітньої спеціалізованої школи-інтернат для глухих дітей I–III ступенів м. Полтави у кількості 16 осіб та молоді люди з вадами слуху у кількості 50 осіб). Методи дослідження — експертне інтерв'ю та анкетне опитування.

Основними проблемами соціального становища нечуючих людей за оцінками експертів є: психологічні комплекси (особи даної категорії недостатньо рішучі, невпевнені в собі і в своїх силах, мають занижену самооцінку, страх перед чуючими людьми); інформаційний бар'єр (люди з вадами слуху здебільше не мають юридичної, економічної, культурно-духовної підтримки, через брак інформації); комунікативний бар'єр, що значно погіршує якість життя, порушуючи становище людини в суспільстві, обмежує її у виборі фаху, а нерідко призводить до виключення (ексклюзії) із суспільства; нерівність у самому суспільстві (негативне або байдуже ставлення суспільства до осіб даної категорії); низьке матеріальне становище, що може призвести до стану ексклюзії. Всі ці фактори знижують рівень соціального становища людини з вадами слуху у здоровому суспільстві.

Ставлення здорових (чуючих людей) до осіб з вадами слуху зазвичай негативне, агресивне або байдуже, що свідчить про невідповідність самого суспільства до позитивного сприймання осіб даної категорії. Водночас особи з вадами слуху не пристосовані до життя в здоровому соціумі. На наш погляд, дану категорію населення потрібно соціалізувати, а в подальшому інтегрувати в здорове суспільство. Також більша частина респондентів стикалася з випадками дискримінації в соціальних установах, що свідчить про негативне відношення до осіб даної категорії.

Окреслена самооцінка людей з вадами слуху за наступними складовими: доступ до інформації та якісної освіти — в окремих випадках відсутність або недосконалість інтегрованої /інклюзивної освіти не дає дитині з вадами слуху можливості отримати повноцінну освіту, а подальшому професію для достойного життя та соціального становища у суспільстві; рівень довіри до влади, лікарів, ЗМІ, людей, якічують — рівень довіри людей з вадами слуху занижений до здорових (чуючих людей), лікарів, влади та державних установ соціального захисту це пов'язано з випадками дискримінації в лікарнях, соціальних установах та людьми, які працюють в цих організаціях; самооцінка становища на умовних соціальних сходах — самооцінка в суспільстві у людей з вадами слуху досить занижена, особи даної категорії ставлять себе на рівень нижче середнього, що свідчить про існуючу проблему їх низького соціального становища; рівень задоволеності життям — люди з вадами слуху не на достатньому рівні задоволені своїм життям, їм бракує найелементарнішого (сучасного гарного одягу, меблів, житла, матеріального благополуччя).

Дослідження показало, що основними факторами соціального становища людей з вадами слуху є: рання та активна інтеграція в здорове суспільство; доступ до інформації та якісної освіти; матеріальне становище; цікава та престижна робота; рівність в суспільстві зі здоровим оточенням; адекватне сприйняття себе і здорових людей; позитивне ставлення здорового суспільства до людей даної категорії.

ЗМЕНШЕННЯ ФАКТОРІВ, ЩО ВПЛИВАЮТЬ НА ОБМЕЖЕННЯ ЖИТТЄДІЯЛЬНОСТІ ЛЮДЕЙ ПОХИЛОГО ВІКУ, ЗАСОБАМИ СОЦІАЛЬНОЇ РОБОТИ

Кроп І.

*студентка магістратури, спеціальності «Соціальна робота»
Науковий керівник: Іванова І.Б., к.пед.н., доц.
Університет «Україна»*

В останні роки в Україні спостерігається стійка тенденція до погіршення стану здоров'я, з кожним роком зростає кількість чинників, що негативно впливають на життєдіяльність людини. Особливо гостро ця проблема стоїть стосовно життєдіяльності соціально незахищених верст населення, а саме людей похилого віку. Забезпечення добробуту, соціального й морального здоров'я людини в похилому віці — фундаментальний обов'язок соціальної держави.

Дослідженню різних аспектів цієї проблеми присвятили свої праці вчені Б. Савельчук, Т.В. Семигіна, Н.В. Кабаченко (методи соціальної роботи з людьми похилого віку); О.М. Макаренко, М.О. Голубева, Л.В. Степаненко, О.Г. Артюх, Л.М. Рось (розглядали психологічні особливості роботи з літніми людьми); Н.І. Кривоконь (соціально-психологічні особливості роботи з даною категорією населення); В.В. Чайковська (організація медичної та соціальної допомоги людям похилого віку), Н. Басов, В. Фокін, Н. Шмельова (організація соціально-педагогічної підтримки людей похилого віку); І. Лотова, Е. Карюхін, О. Краснова, Є. Холостова (аналіз досвіду соціальної роботи з людьми похилого віку); Н. Сачук, Г. Бердишев (проблеми підвищення тривалості життя, підтримки здоров'я людей похилого віку); Б. Петрова, Л. Гордон, Е. Данилова (проблема активізації життя осіб похилого віку); О.С. Власюк, А.М. Колота, Е.М. Лібаново, Ф.В. Узунова, І.Б. Щець (соціально-демографічні дослідження).

Мета нашого дослідження полягала у прикладному вивченні особливостей обмежень життєдіяльності людей похилого віку.

В ході дослідження ми припустили, що процеси інвалідизації у похилому віці можна попередити, підвищуючи життєвий потенціал особистості засобами соціальної роботи, спираючись на потенціал і ресурси підопічних.

Наукове дослідження включало кілька етапів. *На першому етапі* було проаналізовано головні теоретичні підходи до вивчення обмеження життєдіяльності людей похилого віку та методів соціальної роботи з цією категорією клієнтів. На цьому ж етапі складено анкету; визначено об'єкт та предмет дослідження.

На другому етапі проводилось пілотне дослідження можливих обмежень життєдіяльності людей похилого віку; здійснено обробку отриманого матеріалу та аналіз результатів дослідження, їх узагальнення.

Емпіричною базою дослідження виступили клієнти Оболонського територіального центру соціального обслуговування міста Києва. Всього в дослідження взяли участь 16 людей похилого віку віком від 67 до 78 років, з них 11 жінок і 5 чоловіків.

В результаті дослідження нами було зроблено висновок, що соціальна робота з людьми похилого віку передбачає вирішення наступних завдань: попередження причин, які породжують проблеми літніх людей, особливо відсторонення їх від активного життя; сприяння практичній реалізації прав і законних інтересів, забезпеченню можливостей самореалізації; додержання рівності і врахування можливостей літніх людей при отриманні соціальної допомоги і послуг; диференціація підходів до розв'язання проблем різних груп людей похилого віку на основі врахування факторів соціального ризику, які впливають на їхній стан; виявлення індивідуальних потреб людей похилого віку в соціальній допомозі і обслуговуванні; використання нових технологій соціальної роботи, яка спрямована на задоволення потреб людей похилого віку.

ДОПОМОГА ДІТЯМ ДОШКІЛЬНОГО ВІКУ З ОСОБЛИВИМИ ОСВІТНИМИ ПОТРЕБАМИ В СОЦІАЛЬНІЙ РОБОТІ

*Кулініч Д.А., магістрант першого року навчання
Науковий керівник: Кириленко В.Г., к. психол.н., доц.
Відкритий міжнародний університет
розвитку людини «Україна»*

У наш час відбувається пошук нових шляхів організації освіти дітей із особливими освітніми потребами. Однак, на сьогодні практично не розроблений механізм соціальної роботи дошкільників, які потребують корекції психофізичного розвитку. У зв'язку з цим, виникає потреба в організації особливого виду дошкільного навчального закладу — інклюзивного, де б реалізувалась соціальна робота. Це пов'язано зі специфікою методик, непідготовленістю кадрів, відсутністю спеціалістів для освітніх закладів. Тому виникає потреба у створенні реальних умов дошкільної інклюзивної освіти, які забезпечать дітям, починаючи з раннього віку, увесь спектр освітніх послуг, різноманітних за формою й змістом, а саме: корекційно-розвивальних, оздоровчо-лікувальних, соціально-психологічних.

Саме період дошкільня відіграє важливу роль у становленні особистості і є сензитивним для формування її світогляду, самосвідомості, розвитку соціальних властивостей. Як свідчить практика, дошкільники, які потребують корекції психофізичного розвитку, адаптуються до життя у загальноосвітніх навчальних закладах краще, ніж у спеціальних закладах. Особливо помітна різниця у набутті соціального досвіду дітей фізично здорових та дітей з ОПФМ. І основним завданням соціального працівника інклюзивного дошкільного закладу має стати готовність до формування позитивного мікроклімату установи, до допомоги в адаптації дітей до умов колективу та один до одного.

Сучасні дослідження, досвід експериментів по впровадженню інклюзивного навчання в Україні доводять, що спільне перебування дітей з особливими потребами та їх здорових однолітків можливе, і є основою інтеграції та соціальної адаптації дітей з особливими освітніми потребами, підготовкою їх до самостійного життя.

В нашому дослідженні, яке проводилось на базі дошкільного навчального закладу № 49, Оболонського району, приймало участь 20 вихователів. Серед яких 10% мали додаткову соціальну освіту,

90% здобували чи виявили готовність здобути другу — соціальну освіту. На їхню думку саме така освіта допоможе їх активізувати соціальну допомогу у створенні інклюзивних груп. Працівникам вказаної установи було запропоновано розроблену авторську анкету, яка дозволила з'ясувати характер ставлення працівників до проблеми інклюзивного включення дітей з особливими потребами в звичайні групи дитсадка, їхньої поінформованості щодо переваг і недоліків спільного виховання та навчання, активізації процесів самопізнання та самоаналізу, їх відношення до соціальної роботи взагалі та в системі педагогічних установ. Узагальнивши результати опитування педагогів дошкільного навчального закладу нами були отримані результати: 45% респонденти вважають, що період дошкільня відіграє важливу роль у становленні особистості і є сензитивним для формування її первинного світогляду, самосвідомості, розвитку соціальних властивостей. Саме в цей час закладаються передумови майбутньої навчальної діяльності дитини, йде активний розвиток її пізнавальних можливостей. Як свідчить практика респондентів, дошкільники, які потребують корекції психофізичного розвитку, адаптуються до життя у загальноосвітніх навчальних закладах краще, ніж у спеціальних закладах. Особливо помітна різниця у набутті соціального досвіду. 55% респондентів виявили готовність навчати кожну дитину, незалежно від наявності чи відсутності у неї фізичних або психічних вад, та у максимальному обсязі, що відповідає навчальній програмі того закладу або групи, які дитина відвідувала б у разі відсутності у неї будь-яких відхилень за умови наявності в дошкільній установі соціального супроводу дітей з особливими потребами, наявності соціальної інформованості та за умови надання соціальної допомоги таким дітям.

Аналіз результатів дослідження показав, що 72% працівників дошкільних установ мають бажання працювати з дітьми з особливими потребами та вважають, що важливе значення для подальшої ефективної корекції певних вад розвитку і подальшої соціалізації дитини має раннє виявлення та своєчасне звернення до фахівців, а також вважають, що соціальний супровід інклюзивного навчання та виховання потребує планування, додаткової професійної підготовки, а також контактів з фахівцями, які можуть надати відповідну допомогу, а 25% опитаних задовольняє та система, за якою вони працювали раніше і не вважаю за потрібне її змінювати.

Отже, переважна кількість педагогів експериментальних закладів готові до впровадження інклюзивного навчання, у них присут-

ній інтерес до інклюзії у педагогічній діяльності, проте респонденти мають недостатні знання з цього питання, вони відчують труднощі в матеріальному забезпеченні, в забезпеченні методиками роботи з дітьми з особливими освітніми потребами, в недостатній обізнаності із психологічними особливостями розвитку дітей, котрі мають вади розвитку та специфікою їхнього навчання.

Література

1. Колупаєва А.А. Діти з особливими потребами в загальноосвітньому просторі: початкова ланка. Путівник для педагогів [Текст] : [навч.-метод. посіб.] / А. Колупаєва, О. Таранченко; Ін-т спец. педагогіки Нац. акад. пед. наук України. — К. : Атопол, 2010. — 91 с. — (Серія «Інклюзивна освіта»). — Бібліогр.: С. 89–91.
2. Макаренко Ірина Володимирівна, Соціально-педагогічна підтримка батьків дітей раннього віку з особливими потребами: Дис...канд.. наук:2009
3. Таранченко О.М., Найда Ю.М. Врахування відмінностей розвитку та навчальної діяльності дітей з особливостями психофізичного розвитку в процесі навчання // Інклюзивна школа: особливості організації та управління: навчально-методичний посібник / кол.:авторів: Колупаєва А. А., Найда Ю. М., Софій Н. З. та ін.; за загред. Даниленко Л. І. — К. : «Міленіум», 2007. — 128 с.
4. Тюптя Л. Т., Іванова І. Б. Соціальна робота : теорія і практика. / Тюптя Л. Т., Іванова І. Б. Київ «Знання» — 2008.

СОЦІАЛІЗАЦІЯ УЧНІВ ЯК МЕТА ВИХОВАННЯ У ШКОЛАХ США

Сарапулова Є.Г.

*Доцент кафедри гуманітарних та соціальних дисциплін
Київського славістичного університету, к.пед.н., (097) 641-86-97*

Кучерявий І.Т.

*Перший проректор Відкритого міжнародного університету
розвитку людини «Україна», д-р філос.н, проф, (067) 497-21-64*

Шокун Л.П.

*Заступник директора з навчально-виховної роботи
Спеціалізованої школи I–III ступенів № 148
з поглибленим вивченням української мови та літератури
імені Івана Багряного м. Києва, (067) 540-14-33*

Одним із ефективних шляхів соціалізації школярів є формування у них високої моральності. В американських школах існує позитивний досвід морального виховання, що ґрунтується на створенні доброзичливого клімату в класі і у школі в цілому. За основу

обрана теорія М. Берковітц з орієнтацією на 4 взаємопов'язаних компоненти, що впливають на формування моральності школярів: 1) відкрита шкільна ідеологія; 2) еталон — поведінка дорослих; 3) управління школою; 4) моральні норми однолітків.

Відкрита шкільна ідеологія. В США програма формування у школярів дисципліни включає три обов'язкових компоненти:

1. Визначення класних правил. Їх повинно бути небагато, але вони мають бути чітко сформульовані, зрозумілі учням. Учителю повинен контролювати їх виконання. Ці правила обов'язково обговорюються з учнями і тільки після цього вивішуються в класі й стають моделлю поведінки.

2. Визначення наслідків порушення правил.

3. Заохочення позитивної поведінки. Заохочення сприяють закріпленню правильної поведінки, пробуджують у школяра відчуття власної успішності, впевненості в собі.

Поведінка дорослих. Другий елемент — поведінка дорослих — є найбільш суперечливим, але й дуже важливим. Діти вчаться більше з того, що роблять дорослі, аніж з того, що вони говорять. Тому дуже важливо, щоб дорослі в школі поводитися відповідно до того, що вони проповідують.

Управління школою. Школи, які ефективно сприяють розвитку школярів, характеризуються наступними ознаками:

1) керівництво таких шкіл ставиться до педагогів і учнів вимогливо, але з уважністю, приділяючи увагу як академічним знанням, так і розвитку характеру та моральних якостей;

2) шкільну структуру організовано таким чином, що учні мають різноманітні можливості практикувати соціальну поведінку;

3) школи орієнтовані на підтримку систем символів, церемоній, пісень з метою підвищити колективну ідентифікацію учнів;

4) школи підтримують дисципліну учнів за допомогою якісних, поширених кодексів дисципліни, що енергійно втілюються у життя;

5) керівництво сприяє створенню у школі численних клубів за інтересами.

Моральні норми однолітків. Моральні норми поведінки у школах США формуються шляхом організації учнівського самоврядування. Учні поділяються на невеликі групи, очолювані дорослими, які працюють у школі й виконують роль наставників-консультантів. Школа має своє неповторне і привабливе для підлітків обличчя. Воно складається з різних елементів: філософії, конституції, кодексу честі, девізу й емблеми, ухвалених у результаті обговорення

учнями, форми одягу, шкільних ритуалів, свят і традицій. Школа культивує різні види індивідуальної допомоги і консультування учнів. У навчальних закладах США, наприклад, поширені «Клуби ОК» (видатні учні), у яких підліткам допомагають розвивати навчальні навички і стати успішними усім бажаним учнями. Поширена програма «Я можу!» для підлітків, які втратили впевненість у своїх можливостях.

Думка прогресивних педагогів полягає в тому, що школу необхідно змінювати, щоб перетворити її на домівку, де учні зможуть почуватися захищено, успішно реалізуватимуть себе в певній сфері діяльності. Саме такий мікроклімат школи сприяє успішній соціалізації дитини.

ІНДИВІДУАЛЬНА СОЦІАЛЬНА РОБОТА ЯК МЕТОД: ЗМІСТ, ОСОБЛИВОСТІ, ФАЗИ ПРОЦЕСУ ІНДИВІДУАЛЬНОЇ СОЦІАЛЬНОЇ РОБОТИ

Манзарук О.М.

У курс, спеціальність «Соціальна робота», к.тел.: (066) 432-93-39

Миколаївський міжрегіональний інститут розвитку людини

ВНЗ «Відкритий міжнародний університет

розвитку людини «Україна»,

Науковий керівник: Мирян А.М.,

доц. кафедри фізичної реабілітації

Соціальна робота у нашій державі здійснюється в умовах гострої економічної кризи. Як свідчить історичний досвід, потреба у комплексній соціальній роботі особливо зростає в кризові періоди, коли погіршується доля мільйонів людей. Власне таке становище склалося у нашій країні в 90-х роках і, на жаль, продовжує залишатися понині. Криза в Україні набула системного, затяжного характеру.

Сьогодні в умовах складної економічної ситуації, коли кількість нужденних збільшується, а економічні можливості держави зменшуються, актуальною проблемою є формування грамотної соціальної політики державою.

Однією з форм соціальної роботи є індивідуальна соціальна робота. Це безпосередня робота з конкретною людиною чи групою осіб, які звернулися за допомогою до певних соціальних служб.

Основне завдання соціальної роботи — подальший розвиток і вдосконалення наявних форм, методів, способів і прийомів діяльності, використовуваних фахівцем для вирішення соціальних проблем клієнтів, стимулювання активізації їх сил для зміни несприятливої життєвої ситуації.

Соціальні працівники використовують певні методи соціальної роботи, за допомогою яких вони намагаються розв'язувати проблеми клієнтів, вирішувати завдання профілактичної діяльності, «кризового втручання», професійної адаптації співробітників, підвищувати їх соціально-психологічну компетентність, тощо.

Методи соціальної роботи — це способи діяльності соціального працівника, що використовуються для впливу на клієнта. Основні форми соціальної роботи: індивідуальні, групові, масові.

Методи професійної соціальної роботи багатобразні. Вони класифікуються:

— за напрямками та формами соціальної роботи: інформаційні, соціально-психологічні, соціально-педагогічні, соціально-медичні, соціально-економічні;

— за об'єктами соціальної роботи: індивідуальні, групові, масові;

— за суб'єктами соціальної роботи: методи, що застосовують окремі спеціалісти; колектив соціальної служби, орган управління соціальною роботою.

Методи індивідуальної соціальної роботи були домінуючими в перші десятиріччя існування соціальної роботи. В основі цієї групи методів — здійснення соціальної роботи індивідуально, у взаємозв'язку «соціальний працівник — клієнт» [3].

Індивідуальна робота — форма допомоги клієнтам у розв'язуванні психологічних, міжособистісних, соціально-економічних проблем. Іноді індивідуальна соціальна робота виступає як клінічна. Форма індивідуальної соціальної роботи з клієнтом протягом тривалого часу була домінуючою у практиці надання соціальної допомоги. До індивідуальних форм роботи відносяться: індивідуальна бесіда, індивідуальна консультація, індивідуальна корекція.

Література

1. Соціальна робота в Україні: Навч. посіб. / І.Д. Зверева, О.В. Безпалько, С.Я. Харченко та ін.; За заг. Ред.: І.Д. Зверєвої, Г.М. Лактіонової. — К.: ДЦССМ, 2004. — 256 с.
2. Соціальна робота: Короткий енциклопедичний словник. — К.: УДЦССМ, 2004.
3. Социальная работа: уч.пособие / Под ред. В.И. Курбатова. — Ростов на Дону, 2004.

ПРАВОВІ ЗАСАДИ ЗАБЕЗПЕЧЕННЯ УМОВ ПРАЦІ ДЛЯ ЛЮДЕЙ З ІНВАЛІДНІСТЮ

Мирян А.М.

*доц. кафедри фізичної реабілітації
Миколаївського міжрегіонального інституту розвитку людини ВНЗ
«Відкритий міжнародний університет розвитку людини «Україна»,
к.тел.: (050) 394-72-95, kafedra.univer@mail.ru*

В Україні інтеграція в суспільство людей з інвалідністю за останні 5 років стала одним із пріоритетів державної політики. У контексті цієї політики зайнятість інвалідів стала розглядатися не тільки як ключовий елемент їх соціальної інтеграції та забезпечення економічної незалежності, але й як основна можливість досягнення ними соціальної рівності.

Право інвалідів на працю закріплено Конституцією України, у статті 43 якої зазначено, що «Кожен має право на працю, що включає можливість заробляти собі на життя працею, яку він вільно обирає або на яку вільно погоджується. Держава створює умови для повного здійснення громадянами права на працю, гарантує рівні можливості у виборі професії і роду трудової діяльності, реалізовує програми професійно-технічного навчання, підготовки і перепідготовки кадрів відповідно до суспільних потреб» [1].

Державна політика України у сфері зайнятості населення «базується на принципах забезпечення рівних можливостей усім громадянам ... в реалізації права на вільний вибір виду діяльності відповідно до здібностей та професійної підготовки з урахуванням особистих інтересів і суспільних потреб.

Формування вітчизняної політики щодо зайнятості інвалідів в Україні розпочалося із прийняттям Закону України від 21.03.1991 р. №875-ХІІ «Про основи соціальної захищеності інвалідів в Україні» (із змінами). Статтею 1 цього Закону забезпечується принцип рівності можливостей інвалідів і працівників в цілому: «Інваліди в Україні володіють усією повнотою соціально-економічних, політичних, особистих прав і свобод, закріплених Конституцією України та іншими законодавчими актами... Дискримінація інвалідів забороняється і переслідується за законом» [3].

З метою створення адекватних умов праці інваліда на робочому місці роботодавець має ретельно ознайомитися з індивідуальною програмою реабілітації інваліда, у якій повинні відобразитися всі необхідні умови його трудової діяльності.

Ергономічне проектування індивідуальних робочих місць інвалідів включає розробку прийомів праці з урахуванням індивідуальних особливостей людини з інвалідністю, визначення положення інваліда в робочій зоні і розрахунок її параметрів з урахуванням біомеханічних можливостей інваліда і використання ним спецоснащення і пристосувань, а також випробування і освоєння прийомів праці безпосередньо на робочому місці.

Умови та характер праці на робочому місці, яке рекомендується для працевлаштування інвалідів з урахуванням основних факторів, що характеризують групи робіт за важкістю праці, визначаються рекомендаціями МСЕК про умови та характер праці для інваліда, а також забезпеченості і відповідності стандартам безпеки праці, індивідуальних та колективних засобів захисту. Для виділення робочих місць, на яких доцільно використовувати працю осіб з обмеженими можливостями, необхідно дати кількісну оцінку кожному конкретному елементу умов праці (санітарно-гігієнічному та психофізіологічному), що мають місце на робочому місці.

Література

1. Конституція України [Електронний ресурс]. — Режим доступу: <http://zakon0.rada.gov.ua/laws/254к/96-вр>
2. Закон України «Про зайнятість населення» №5067-17 від 30.08.2016 р. [Електронний ресурс]. — Режим доступу: <http://zakon0.rada.gov.ua/laws/show/5067-17>
3. Закон України «Про основи соціальної захищеності інвалідів в Україні» №875-12 від 01.01.2017 р. [Електронний ресурс]. — Режим доступу: <http://zakon0.rada.gov.ua/laws/875-12>

ОСОБЛИВОСТІ ВНУТРІШНЬО СІМЕЙНОЇ КОМУНІКАЦІЇ В СІМ'ЯХ, ЯКІ ПЕРЕБУВАЮТЬ У СКЛАДНИХ ЖИТТЄВИХ ОБСТАВИНАХ

Михайленко А.

студент магістратури спеціальності «Соціальна робота»

Науковий керівник: Іванова І.Б., к.пед.н., доц.

Університет «Україна»

Сьогодні тривожним сигналом для українського суспільства є те, що значна частина сімей потребує соціальної допомоги через проблеми, які виникають між членами сім'ї, так і між сім'єю та її зовнішнім оточенням. Сучасний стан сім'ї в Україні можна охарак-

теризувати як кризовий. Батьки не володіючи достатньою мірою знаннями про вікові та індивідуальні особливості дитини, її розвитку нерідко здійснюють виховання всліпу, інтуїтивно.

Зростання кількості сімей, які перебувають у складних життєвих обставинах, зумовлено збільшенням числа малозабезпечених сімей, міграцією у тому числі за межі держави, погіршенням стану здоров'я населення, зміною традиційних ролей в сім'ї, особливо жінок, зростанням кількості розлучень, неповних сімей, насилля в сім'ї тощо. Оскільки сім'ю визнано у міжнародному співтоваристві найкращою умовою виживання, захисту і розвитку дітей, основним осередком суспільства, природним середовищем для людини, то саме від неї залежить, яким буде наше майбутнє.

Сім'ї, які перебувають у складних життєвих обставинах, мають низький соціальний статус в одній чи декількох сферах життєдіяльності, не справляються з покладеними на них функціями, їх адаптивні можливості суттєво знижені, процес сімейного виховання дитини здійснюється повільно, не результативно (Н.О. Галагузова).

Одним із різновидів сімей, які перебувають у складних життєвих обставинах, є неблагополучні сім'ї, які характеризуються: низькою самооцінкою, нецілеспрямованістю, ригідністю, інертністю, стереотипністю, негуманністю, не спрямованістю на допомогу іншим тощо.

Однією із причин неблагополуччя у сім'ї, є нехтування батьками виховної функції, проблемами у вихованні, догляді і нагляді за дитиною.

З метою дослідження особливостей взаємодії батьків із дитиною, внутрішньо сімейної комунікації ми провели опитування сімей, які виховують дітей з обмеженням життєдіяльності. Всього — 40 респондентів. Серед них 30 жінок, 10 чоловіків. Середній вік респондентів — від 30 до 50 років.

На запитання «Чи сприймає дитина виховні впливи в сім'ї»: «так» відповіли (40%), «ні» — (30%) респондентів. На запитання «Чи вважаєте Ви проблему покарання і заохочення дітей у сім'ї важливою та актуальною?»: «так» відповіли — (35%), «ні» — (30%) респондентів. Відповіді на запитання «Чи карали Вас у Вашій сім'ї?» розподілились таким чином: іноді, якщо цього заслуговував — (30%); так, регулярно (5%); майже ніколи (15%). Запитання «Як Ви ставитеся до покарання дітей у сім'ї?» викликало такі відповіді: як до обов'язкового атрибуту сімейного виховання — (30%); як до одного з важливих елементів сімейної культури — (5%); як до необхідного атрибуту сімейного виховання (20%). На запитання «Які форми

покарання дитини Ви вважаєте припустимими?» респонденти відповіли таким чином: фізичне покарання — (10%); уникання спілкування з дитиною — (5%); позбавлення дитини чогось — (40%).

Можна зробити висновок, що дослідження виявило залежність між власним досвідом дитини і досвідом батьківства. Більшість батьків вважають, що покарання відноситься до обов'язкового атрибуту сімейного виховання.

Отримані результати вимагають подальшого дослідження впливів сімейного виховання в умовах різних видів сімей, які перебувають у складних життєвих обставинах.

ОСОБЛИВОСТІ ЖИТТЄВИХ ПРІОРИТЕТІВ СУЧАСНОЇ МОЛОДІ

*Осипенко А., студентка магістратури
спеціальності «Соціальна робота»
Науковий керівник: Боса Л.Г., к.іст.н.,
доц. Університет «Україна», м. Київ*

Сучасний етап розвитку нашої держави досить складний і суперечливий. В країні формується нове суспільство, основою якого має стати чесність, довіра і відповідальність. Ці суспільні трансформації вимагають особливої уваги до вирішення багатьох соціальних проблем, зокрема у молодіжному середовищі, а особливо проблеми життєвих пріоритетів сучасної молоді.

Саме молодь прийнято вважати значною за кількістю групою нового покоління, яка в найближчому майбутньому буде визначати обличчя нації і формувати економічну, політичну і духовну основу суспільства.

Перебуваючи на перехідній стадії від світу дитинства до світу дорослих молоде покоління переживає важливіший етап у своєму житті — сімейної і поза сімейної соціалізації. Актуальність даної теми полягає у тому, що саме життєві пріоритети стають основою позитивної соціалізації молоді.

Саме молодь є рушійною силою процесу розвитку суспільства, і саме соціальна робота бере активну участь у формуванні та розвитку життєвих пріоритетів сучасної молоді.

Використовуючи метод соціологічного опитування та метод ранжування, ми дослідили проблему основних життєвих пріоритетів сучасної молоді, її інтересів та цілей.

В опитуванні взяли участь 32 респондента міста Києва. Від 18 до 35 років. З них: 20 — жінки; 12 — чоловіки.

Відповіді респондентів (за кількістю погоджених відповідей), ми розділили на 3 місця, де перше місце — це найголовніше для респондентів, а останнє, третє — найменш значуще.

У ході дослідження, на питання «*Що, на Ваш погляд, є найголовнішим у житті?*» ми отримали наступні відповіді. *Перше місце*: благополуччя рідних (батьків, дітей); пошана і повага оточуючих; реалізація своїх здібностей; свобода вибору; щасливий шлюб, сім'я; духовне вдосконалення; матеріальне благополуччя. *Друге місце*, в системі найголовнішого у житті, отримують: хороша професія, цікава робота; міцне здоров'я. *На третє місце потрапили*: процвітання країни; життя в своє задоволення; служіння людям, загальному благу; влада.

На питання: «*Які цінності, на Ваш погляд, є найбільш важливими в житті людини?*», респонденти відмітили: *Перше місце посідають*: сімейне щастя; можливість реалізувати свої таланти; здоров'я; цікава робота; *На другому місці*: матеріальна забезпеченість, багатство; можливість приносити користь іншим людям; спокійне життя; вірні друзі; справжня любов. *Третє місце отримали*: особиста свобода і незалежність; кар'єра; слава, загальне визнання; влада, можливість керувати іншими людьми.

У ході дослідження, на питання: «*Як ви вважаєте, до чого зараз прагне молодь?*», респонденти на *перше місце* виводять: стати багатю людиною; створити власний бізнес; отримати гарну освіту; *Друге місце* посідає: прагнення до самоактуалізації (прагнення людини до розвитку своїх особистісних можливостей); і на *третє місце* — створити сім'ю.

Загалом, досліджуючи проблему особливостей життєвих пріоритетів сучасної молоді, можна зробити висновок про те, що основними з них є: благополуччя рідних, особистісна реалізація, кар'єра, власне матеріальне забезпечення, аби, так би мовити: «стати на ноги» — для можливості створення та повного забезпечення власної сім'ї.

Разом з тим найменш важливим є зацікавленість у розвитку держави. І це, на нашу думку, найболючіша проблема, адже саме від молоді залежить майбутнє нашої держави.

Результати дослідження свідчать про те, що спеціалістам соціальної сфери необхідно звернути увагу на молодь і зрозуміти, що молодій людині потрібно допомогти визначити межі своїх реальних можливостей, дізнатися, на що вона здатна, утвердитися в суспільстві. Адже, життєві пріоритети не є раз і назавжди незмінюваними:

зі змінами умов життя у самої особистості з'являються нові пріоритети, а іноді відбувається їх повна або часткова переоцінка. Молодь — це найактивніша частина українського суспільства, молоді люди першими зазнають змін, які відбуваються в житті країни.

СОЦІАЛЬНО-ПЕДАГОГІЧНА РОБОТА З ДІТЬМИ, СХИЛЬНИМИ ДО АЗАРТНИХ ІГОР

Папка Я.В.

*Хмельницький інститут соціальних технологій,
I курс магістратури, група МСР-61,
спеціальність «Соціальна робота», к.тел. (097) 664-24-15
Науковий керівник: Островська Н.О., к. пед. н.*

Схильність до азартних ігор — соціальна проблема, пов'язана зі способом життя людини. Ця схильність може переходити у патологічний потяг, що призводить до виникнення високої суспільної небезпеки: швидкої десоціалізації, криміналізації, деградації і віктимізації підлітків та молоді.

Схильність до азартних ігор та патологічний потяг мають спільний генезис та етіологію і схильність до азартних ігор треба розглядати як проміжний етап формування патологічного стану.

Різноманітність теорій формування патологічного потягу до азартних ігор свідчить про наявність різних механізмів, які обумовлюють залежність від азартних ігор. Патологічний потяг до азартних ігор є поліетіологічним розладом, який виникає внаслідок складної взаємодії психологічних, біологічних та соціальних факторів, де кожний з факторів або їх поєднання бере участь в формуванні даного типу поведінки.

При існуванні великої кількості причин азартної гри провідними вважаються неорганізованість вільного часу та економічна складова, яка полягає в наявності мінімальної початкової суми грошей, необхідної для гри.

На сьогоднішній день відсутні соціально-педагогічні методики діагностики схильності до азартних ігор, що обумовлює побудову цієї системи виключно на медико-психіатричних засадах виявлення патологічного потягу до азартних ігор.

Соціально-педагогічна профілактика патологічного потягу до азартних ігор на сьогодні зводиться до профілактики адиктивної поведінки на загальних засадах, не враховуючи специфічні особливості цієї форми адикції.

У підлітків, схильних до азартних ігор, менш, ніж у «звичайних» підлітків, виражений самоконтроль та раціональність поведінки. Соціально-психологічний механізм формування схильності до азартних ігор у підлітків залежить від гендерних особливостей, які обумовлені гетерохронністю становлення особистості.

У дівчат, схильних до азартних ігор, більш виражена соціальна фрустрація на тлі низького рівня енергійності, соціабільності, характерне відчуття неповноцінності, яку вони можуть компенсувати грою.

У хлопців схильність до азартних ігор побудована на «дитячій» цікавості до гри по принципу «бути таким, як усі», який базується на рефлексах наслідування і який можуть обумовлювати такі соціальні фактори: реклама азартних ігор, наявність вільного часу, мінімальна початкова сума грошей, необхідних для гри, та інші.

Отримані дані відносно соціально-психологічних особливостей підлітків, схильних до азартних ігор, узгоджуються з даними літератури та підтверджують валідність адаптованого нами тесту «Оцінка схильності до азартних ігор» — SouthOaks (SOGS; Lesieur&Blume).

Виявлені особливості показників психологічних особливостей підлітків, схильних до азартних ігор, є наслідком знижених можливостей психологічної резистивності адаптаційнонетолерантних особистостей.

Соціально-психологічний тренінг являє собою поєднання багатьох прийомів індивідуальної і групової роботи та є одним з найбільш перспективних соціально-педагогічних методів вирішення певної проблеми, що дозволяє обирати саме таку форму роботи з дітьми, схильними до азартних ігор. У цілому, він є ефективною формою роботи з дітьми, цієї категорії та може стати основою для прогнозування подальшої соціально-педагогічної роботи з дітьми, схильними до азартних ігор, спрямованої на забезпечення мотивування підлітків на позитивну діяльність та спрямування на неї механізмів психологічного самозахисту.

СІМ'Я, ДЕРЖАВА ТА СУСПІЛЬСТВО — ОСНОВНІ ГАРАНТИ ЗАХИСТУ ДІТЕЙ З ОБМЕЖЕНИМИ МОЖЛИВОСТЯМИ

Погрібна Л.В.

У курс, спеціальність «Соціальна робота», к.тел.: (095) 793-49-20,

Миколаївський міжрегіональний інститут розвитку людини

*ВНЗ «Відкритий міжнародний університет розвитку
людини «Україна»,*

*Науковий керівник: Мирян А.М.,
доц. кафедри фізичної реабілітації*

З перших років свого існування суверенна Україна йшла демократичним шляхом і надавала важливого значення становищу дітей, їх соціальному захисту, створенню сприятливих умов для фізичного, інтелектуального й духовного розвитку, формуванню їх життєвої компетентності.

Національна програма «Діти України» визначає, що поліпшення умов розвитку дітей має розглядатись як передумова сприятливого соціально-економічного й демографічного майбутнього, як проблема національного значення, що потребує першочергового вирішення [2].

Ця національна програма визначає сім'ю, державу та суспільство основними гарантами та дієвими особами у подоланні кризи, що сталась, у справі забезпечення виживання, захисту і розвитку дітей [2].

Програма стверджує, що сім'я є природним середовищем для фізичного, психічного, соціального і духовного розвитку дитини, і порушення цієї умови призводить до негативних наслідків.

Предмет особливої уваги держави — діти, які перебувають у скрутних умовах існування, діти-інваліди. Державна опіка щодо цих дітей має стати одним із пріоритетних напрямів соціальної політики. Далі програма вказує на більш конкретні шляхи заміни застарілої системи новими формами, заміну ізольованого інтернатного виховання інтегрованим навчанням та вихованням. Реабілітаційні заходи стосовно хворих дітей та дітей-інвалідів розширюватимуться за рахунок сфери соціальної реабілітації.

Суспільство бере на себе обов'язки забезпечити дітям повнокровну участь у всіх сферах діяльності, надавати дієву допомогу сім'ї, що сприятиме наданню адресної допомоги дітям.

Важливим документом, що кардинально вплинув на поширення системи ранньої соціальної реабілітації, є Постанова Кабінету

Міністрів України від 12 жовтня 2000 р. №1545 «Про схвалення Концепції ранньої соціальної реабілітації дітей-інвалідів» [1]. Концепція визначає основні напрямки корекційної роботи з дітьми-інвалідами, серед яких першочерговим є здійснення ранньої соціальної реабілітації дітей-інвалідів через мережу центрів реабілітації, максимально наближених до місця їх проживання.

Концепція передбачає впровадження системи ранньої соціальної реабілітації дітей-інвалідів як загальнодержавної програми, поширеної по всій території України, як системи, що забезпечує конституційні права, дає рівні можливості. Концепція ранньої соціальної реабілітації дітей-інвалідів визначила новий державний підхід до проблем інвалідності. Це нова гуманістична, демократична філософія суспільства стосовно дітей з обмеженими можливостями здоров'я [1].

У державній системі України існувала структура, яка опікувалась дітьми із психофізичними вадами. Мережа спеціалізованих дошкільних та шкільних дитячих установ була глибоко диференційованою і розвивалась відповідно до єдиного, визначеного державного стандарту. І сьогодні значна кількість дітей з обмеженими можливостями здоров'я отримує допомогу з боку державної системи через мережу установ Міністерства освіти та науки, Міністерства охорони здоров'я, Міністерства праці та соціальної політики.

Література

1. Концепція ранньої соціальної реабілітації дітей-інвалідів // Права інвалідів в Україні. — К.: Сфера, 2002. — С. 279–282.
2. Національна програма «Діти України» // Указ Президента України від 18 січня 1996 р. — № 63/96.

СТАВЛЕННЯ СОЦІАЛЬНИХ ПРАЦІВНИКІВ ДО ПРОБЛЕМИ НАСИЛЬСТВА НАД ЛЮДЬМИ ПОХИЛОГО ВІКУ (за результатами соціологічного дослідження)

Подріз О. В.

*IV курс, група СР-41, спеціальність «Соціальна робота»,
Полтавський інститут економіки і права, к.тел. (093) 2464683
Науковий керівник: Бацман О.С., зав.кафедри соціальної роботи*

Проблема дискримінації людей похилого віку в суспільстві набула особливого значення в останні роки. Впливаючи на різні сторони життя, дискримінація людей похилого віку проявляється в новій,

невластивій для формі насильства над людьми похилого віку, що викликає необхідність комплексного вивчення даного явища й розгляду його як соціальної проблеми.

Фокусування уваги на проблемах насильства над людьми похилого віку обумовлено недостатньою вивченістю аналізованого питання в суспільстві, необхідністю теоретичного розвитку й важливістю методологічної розробки нових, більше зроблених наукових підходів до осмислення проблем дискримінації над зазначеною категорією осіб, з метою вдосконалення функціонуючої системи соціальної роботи із представниками літнього віку

У зв'язку з вищевикладеним, автором було проведено соціологічне дослідження щодо ставлення соціальних працівників до проблеми сімейного насильства в цілому та насильства над людьми похилого віку зокрема. Вибірка дослідження склала 12 осіб (соціальні працівники Територіального центру соціального обслуговування (надання соціальних послуг) Подільської у м. Полтаві ради).

Результати дослідження дали змогу сформулювати наступні висновки:

1. Всі експерти зазначили, що проблема геронтологічного насильства існує, також підтвердили, що насильство над людьми похилого віку зустрічається в різних формах: психологічній — образи, приниження, погрози; фізичній — побиття, штовхання; економічній — присвоєння коштів. До речі дуже часто всі три форми поєднуються, що посилює ступінь приниження людини.

2. Повідомлення про факти насильства над літніми людьми до соціальних служб від самих постраждалих надходять не часто. Вони не бажають «виносити сміття з хати», не звертаються за допомогою, тому що люди похилого віку найчастіше страждають від чоловіків, дітей, онуків.

3. Причинами геронтологічного насильства експерти вважають аморальний спосіб життя, алкоголізм, наркоманію, низький рівень життя, безробіття.

4. Експерти вважають, що засоби масової інформації недостатньо висвітлюють проблему геронтологічного насильства. Соціальна політика держави не повністю реалізує свої програми щодо подолання такого явища, як насилля над людьми похилого віку.

5. Цікаві відповіді отримали на питання щодо шляхів вирішення даної проблеми: виховання дітей та онуків, чуйне відношення до оточуючих, широка роз'яснювальна робота, покращення соціального захисту населення, подолання негативних явищ у суспільстві

та безробіття, посилення відповідальності за вчинення насильства, створення окремої інстанції, щоб займалася проблемами насильницьких дій по відношенню до людей похилого віку.

Отже, дана проблема дійсно потребує комплексного вирішення. Корисним у цьому напрямку може бути аналіз досвіду роботи громадських організацій з питань профілактики сімейного насильства та виокремлення людей похилого віку як об'єктів такого насильства.

ПРОБЛЕМА АГРЕСИВНОСТІ У СУЧАСНОМУ СВІТІ

Прохоренко Ю.С.

5 курс, група 5МП, спеціальність «Психологія»,

Новокаховський гуманітарний інститут, тел. (050) 086-31-35

Науковий керівник: Умарова В.О., ст. викладач

Відповідь на питання щодо природи агресивності людини вже багато десятиліть намагалося дати не одне покоління науковців. Останнім часом підвищення актуальності проблеми агресивності людини зумовлюється дуже швидкими соціальними, політичними, економічними та ін. змінами (дуже часто — негативними), які нагально примушують людину пристосовуватись до найрізноманітніших несприятливих умов.

Вивчення даного феномену людської психіки і поведінки нині є важливим для різних галузей діяльності — менеджменту, охорони прав людини, медицини тощо. Разом з тим, проблема чинників агресивної поведінки, їх місця та ступеню впливу на формування та прояв цього феномену, у психологічній науці й досі вважається вирішеною недостатньо повно.

Стан агресії залежно від його негативних наслідків (загострення конфлікту, втрата авторитету, прихильності, соціальний осуд) часто може трансформуватись в інші, також переважно негативні психічні стани. Зокрема, здійснений осудливий вчинок у стані агресії часто призводить до індукції психічних станів сорому та провини і у випадку їх тривалої дії з'являються такі деструктивні наслідки, як зниження самооцінки, гальмування ініціативності, активності, переважання зниженого, пригніченого настрою.

До особистісних чинників, які зумовлюють підвищення рівня агресивності, відносять: підвищену ворожість та подразливість; підвищений рівень тривожності та депресії; негативну ефективність; перевищену, неадекватну самооцінку, неадекватний рівень домагань; підвищену емоційну реактивність та нестабільність; особливості

мотиваційної сфери; низький рівень розвитку інтелекту; антисоціальну спрямованість особистості, порушення функцій соціальної взаємодії, заздрісність; схильність приписувати оточуючим агресивні наміри.

Люди черпають знання про моделі агресивної поведінки з трьох основних джерел. Родина може одночасно демонструвати моделі агресивної поведінки і забезпечувати її підкріплення. Ймовірність агресивної поведінки дітей залежить від того, чи зустрічаються вони з проявами агресії в себе вдома. Агресії вони також навчаються при взаємодії з однолітками, найчастіше дізнаючись про переваги агресивної поведінки під час ігор. І нарешті, діти вчать агресивних реакцій не тільки на реальних прикладах (поведінка однолітків та членів родини), але і на символічних, пропонованих ЗМІ.

Існує багато ситуативних факторів, які можуть викликати агресивну поведінку людини чи підвищити вірогідність її виникнення. Це вплив кліматичних умов; культурних чинників; підвищений шум; вороже соціальне середовище; вид і характер соціальних, економічних і політичних відносин, у яких переважає атмосфера конкурентної боротьби; біль; виникнення стресової ситуації; спостереження за моделями агресивної поведінки інших в реальному житті, на кіно- і телеекранах; очікування помсти за власні агресивні дії; велике скупчення людей, неприємний запах та тіснота у приміщенні, зазіхання на особистий простір; дія певної дози алкоголю, сексуальне збудження; дискомфорт тощо.

У звичайному житті наша агресивність щодня проявляється через масу незначних конфліктів з багатьма людьми. Ми можемо навчитися керувати своєю агресивністю, але повністю усунути її не можемо, адже це один з найсильніших інстинктів людини. Сучасні підходи до психокорекції стану агресії та агресивності ґрунтуються на врахуванні механізмів виникнення та розвитку цих психічних явищ.

Таким чином, агресія, в якій би формі вона не проявлялась, являє собою поведінку, направлену на спричинення шкоди або збитку іншій живій істоті, що має усі підстави уникати подібного із собою звернення. Проте важливе своєчасне виявлення і запобігання агресивній поведінці.

ІНВАЛІДНІСТЬ ЯК СОЦІАЛЬНИЙ ФЕНОМЕН НА СУЧАСНОМУ ЕТАПІ РОЗВИТКУ СУСПІЛЬСТВА

Процерук О.І.

магістр соціальної роботи ЖЕГІ ВНЗ

Інваліди є в усіх державах і серед усіх верств будь-якого суспільства. Кількість інвалідів у світі постійно зростає, хоча причини і наслідки інвалідності можуть бути різними. Сучасна політика щодо інвалідів у цивілізованому світі є результатом поступу за останні двісті років. Багато в чому вона відображає загальні умови життя, соціальну та економічну політику [1]. Однак в українському суспільстві інваліди й досі зустрічають у своєму оточенні необізнаність, зневагу, забобони і страх, які впродовж історії людства стримували соціальний розвиток цієї категорії членів суспільства та ізолювали їх від нього.

Сліпий залишиться сліпим і глухий-глухим, але вони перестануть бути дефективними, тому що дефективність є поняття соціальне, а дефект є наріст на сліпоті, на глухоті, на німоті. Сама по собі сліпота не робить дитину дефективною, не є дефективність, тобто недостатність, неповноцінність, хвороба. Вона стає нею тільки за відомих соціальних умов існування сліпого. Вона є знак різниці між його поведінкою і поведінкою інших [3]. Таким чином, сліпота, що позбавляє тільки «голового фізичного стимулу», не закриває наглухо вікон в світ, не позбавляє «повної реальності». Вона лише примушує соціальне тлумачення цих фізичних вад перенести на інші стимули, які будуть компенсувати фізичну проблему молодій людині. Інвалідність позбавляє осіб з обмеженими можливостями всяких **статусних** і владних переваг, в порівнянні із здоровою більшістю. Це сприяє катастрофічному погіршенню рівня і якості життя інвалідів. Тому соціальне конструювання інвалідності слід розглядати як конструювання **соціальної** нерівності по осі «здоров'я — інвалідність», оскільки здорова більшість продукує соціальне виключення осіб з обмеженими можливостями, погіршення їх соціальних зв'язків та позицій.

У сучасній Україні, де вся політика, направлена на забезпечення стабільності в суспільстві на користь еліти, а не соціально слабких шарів, символічні бар'єри, що вибудовуються суспільством, зламати деколи набагато складніше, ніж фізичні перешкоди; тут потрібний розвиток таких культурних цінностей цивільного суспільства, як толерантність, змпатія, пошана людської гідності, гуманізм, рівність.

Нааявність функціональних обмежень у осіб з обмеженими можливостями приводить до соціального збитку, і щоб компенсувати

наслідки інвалідності для особи, сім'ї і суспільства соціальна реабілітація повинна забезпечити зменшення негативного бачення [6]. Це проходитиме швидше, якщо при цілісному підході до особи з функціональними обмеженнями враховуватимуться його проблеми, образ мислення **поведінки**, соціальний фон, індивідуальні потреби, надії, інтереси.

Ми вважаємо, що людина з обмеженими можливостями розвивається саме в соціумі, оскільки характерною ознакою людини є те, що вона Істота суспільна, яка об'єднує як область соціокультурних взаємодій, так і взаємини між людьми. І ми бачимо, що з одного боку, особа впливає на соціум, а з іншого боку, соціум допомагає у важкій життєвій ситуації.

Але людина не знаходиться відокремлено в природі, а розвивається в суспільстві і повинна з ним взаємодіяти.

І якщо особа приймає і розуміє ті цілі і завдання, які були поставлені суспільством, це означає, що з боку суспільства була проявлена турбота про як найповніший розвиток її здібностей і інтересів. А ця турбота суспільства знаходить віддзеркалення в його програмах, законах і діях, і чим повніше і зрозуміліше відбиті права цієї категорії населення, тим швидше знижується будь-яка соціальна напруженість і особа розвивається в різних напрямках, що допомагає їй не відчувати себе відірваною від суспільства.

Література

1. Зверева І.Д. Концептуальні основи соціального захисту людей з функціональними обмеженнями / І.Д. Зверева, І.Б. Іванова // Інвалід і суспільство: проблеми інтеграції. — К., 2004. — С. 432.
2. Зиглер Е. Розуміння розумової відсталості / Е. Зиглер, Р. Ходапп; Пер. з англ. Н.М. Вельбовець. — К.: Сфера, 2001. — 360 с.
3. ЗУ «Про основи соціальної захищеності інвалідів в Україні».
4. Іванова І. Діти з особливими потребами: проблема термінологічного визначення / І. Іванова — Дефектологія. — 1999. — № 1.
5. Іванова І.Б. Соціальні проблеми дітей і батьків у контексті їхнього ставлення до ситуації // Іванова І.Б. Соціально-психологічні проблеми дітей-інвалідів. — К.: Логос, 2000.
6. Інвалідність як соціальна проблема сучасного українського суспільства (Н.М. Комарова, Р. Я. Левін, О.В. Вакулєнко) // Український соціум. — 2003. — № 1 (2).
7. Лукашевич М.П. Соціальна робота (теорія і практика) / М.П. Лукашевич, Т.В. Семігіна // Підручник, — К.: Каравела, 2009. — 364 с.
8. Мирошніченко Н. О. Умови інтеграції осіб із функціональними обмеженнями у суспільство /Н.О.Мирошніченко // Соціальна робота в Україні: теорія і практика [наук. метод. журнал]. — 2005. — № 2 (10).

ГЕНДЕРНІ АСПЕКТИ СТАРІННЯ (за результатами соціологічного дослідження)

Смолькіна Н. Ф.

*IV курс, група СР-41, спеціальність «Соціальна робота»,
Полтавський інститут економіки і права, к.тел. (063) 289-36-54*

*Науковий керівник: Губарь Т. В.,
декан соціально-гуманітарного факультету*

Системне комплексне дослідження проблем старіння й старості дозволить намітити обґрунтовані шляхи оптимізації процесу старіння, як окремого індивіда, так і суспільства в цілому, «розсунути» рамки активного працездатного віку, підвищити статус літніх громадян в суспільстві, зробити життєдіяльність літньої людини благополучною, активною й повноцінною, надати їй можливості не тільки для досить довгого життя, але й для подальшого розкриття власного потенціалу й самореалізації в цьому віці. Все вищезазначене викликало інтерес для проведення соціологічного дослідження, метою якого було визначення особливостей соціально-психологічних аспектів переживання старості літніми жінками та чоловіками. Вибірка дослідження — чоловіки та жінки у віці старше 60 років, жителі м. Кременчук, що знаходяться на обслуговуванні в Кременчуцькому районному територіальному центрі соціального обслуговування (надання соціальних послуг) одиноких непрацездатних громадян. Загалом у дослідженні взяла участь 51 особа.

Майже на кожне запропоноване запитання відповіді мають гендерні розбіжності. Адже зміна соціального статусу людини в старості в зв'язку з виходом на пенсію негативно впливає на психічний стан, особливо на чоловіків літнього віку, через більшу значимість для них професійної діяльності.

Чоловіки в цьому віці, порівняно з жінками, більше не задоволені собою: загалом 50% опитаних чоловіків у тому чи іншому ступені незадоволені собою порівняно з 24% серед опитаних жінок, адже припинення трудової діяльності є важким випробуванням особливо для тих, в кого вона була активною, творчою й високо цінувалася, і як наслідок позначається на негативному життєвому тонусі, стані здоров'я та психіки людей похилого віку.

Зважаючи на свою незатребуваність, безкорисливість в суспільстві, особи літнього віку скаржаться на свою безпорадність і навіть вважають себе невдахами в цьому житті. В цілому відчують свою

безпорадність 48% жінок та 66% чоловіків. Досить невтішна ситуація щодо цього питання у самотніх громадян. Невдахами вважають 23% чоловіків, а серед жінок — жодна. Серед самотніх респондентів більшість вважає себе невдахою

Старіння супроводжується процесом зниження рівня життя, погіршенням матеріального стану. У більшості пенсіонерів практично весь бюджет іде на лікування та харчування, хоча й воно залишає бажати кращого. Це призводить до підвищення вразливості літньої людини, що врешті-решт позначається на стані здоров'я та тривалості життя. В цьому ми пересвідчилися, досліджуючи основні критерії умов життя самотніх людей пенсійного віку. Так 42% чоловіків незадоволені рівнем свого матеріального забезпечення, а жінок — 20%. Результати оцінювання харчування, стану здоров'я та ін.. майже однакові, як у чоловіків, так і у жінок.

Своє прожите життя позитивно оцінили 84% жінок і 73% чоловіків, а негативно відповідно — 16% і 27%.

Всі вище перераховані проблеми є результатом відповідного настрою. 35% пенсіонерів — чоловіків відчувають напруження, роздратованість, 11% переживають страх, тугу. Нормальний настрій мають тільки 27% осіб чоловічої статі. Оптимістів серед них не виявилось. Жінки в цьому плані почуваються краще. 8% жінок навіть відзначили, що мають прекрасний настрій. 33% — нормальний, 25% мають певну напругу, роздратування, а 18% відчувають страх, тугу.

Таким чином, в роботі соціальних служб треба враховувати не тільки вікову структуру населення, а й гендерні особливості. Тільки тоді ми зможемо в повній мірі допомогти особам старшого покоління адаптуватися до старості, вести повнокровне й плідне життя на цьому віковому етапі, забезпечити їм умови для підтримки чи досягнення життєдіяльності людини відповідно до норм цивілізованого суспільства.

ВІЛ-ІНФІКОВАНА МАТИ ОЧИМА ГРОМАДСЬКОСТІ

Стаднік Я. А.

*IV курс, група СР-41, спеціальність «Соціальна робота»,
Полтавський інститут економіки і права, к.тел. (099) 294-56-36
Науковий керівник: Бацман О.С., зав.кафедри соціальної роботи*

Проблема дискримінації людей похилого віку в суспільстві набула особливого значення в останні роки. Впливаючи на різні сторони життя, дискримінація людей похилого віку проявляється в новій,

невластивій для формі насильства над людьми похилого віку, що викликає необхідність комплексного вивчення даного явища й розгляду його як соціальної проблеми.

Фокусування уваги на проблемах насильства над людьми похилого віку обумовлено недостатньою вивченістю аналізованого питання в суспільстві, необхідністю теоретичного розвитку й важливістю методологічної розробки нових, більше зроблених наукових підходів до осмислення проблем дискримінації над зазначеною категорією осіб, з метою вдосконалення функціонуючої системи соціальної роботи із представниками літнього віку

У зв'язку з вищевикладеним, автором було проведено соціологічне дослідження щодо ставлення соціальних працівників до проблеми сімейного насильства в цілому та насильства над людьми похилого віку зокрема. Вибірка дослідження складала 12 осіб (соціальні працівники Територіального центру соціального обслуговування (надання соціальних послуг) Подільської у м. Полтаві ради.).

Результати дослідження дали змогу сформулювати наступні висновки:

1. Всі експерти зазначили, що проблема геронтологічного насильства існує, також підтвердили, що насильство над людьми похилого віку зустрічається в різних формах: психологічній — образи, приниження, погрози; фізичній — побиття, штовхання; економічній — присвоєння коштів. До речі дуже часто всі три форми поєднуються, що посилює ступінь приниження людини.

2. Повідомлення про факти насильства над літніми людьми до соціальних служб від самих постраждалих надходять не часто. Вони не бажають «виносити сміття з хати», не звертаються за допомогою, тому що люди похилого віку найчастіше страждають від чоловіків, дітей, онуків.

3. Причинами геронтологічного насильства експерти вважають аморальний спосіб життя, алкоголізм, наркоманію, низький рівень життя, безробіття.

4. Експерти вважають, що засоби масової інформації недостатньо висвітлюють проблему геронтологічного насильства. Соціальна політика держави не повністю реалізує свої програми щодо подолання такого явища, як насилля над людьми похилого віку.

5. Цікаві відповіді отримали на питання щодо шляхів вирішення даної проблеми: виховання дітей та онуків, чуйне відношення до оточуючих, широка роз'яснювальна робота, покращення соціального захисту населення, подолання негативних явищ у суспільстві

та безробіття, посилення відповідальності за вчинення насильства, створення окремої інстанції, щоб займалася проблемами насильницьких дій по відношенню до людей похилого віку.

Отже, дана проблема дійсно потребує комплексного вирішення. Корисним у цьому напрямку може бути аналіз досвіду роботи громадських організацій з питань профілактики сімейного насильства та виокремлення людей похилого віку як об'єктів такого насильства.

ПРОБЛЕМА НАСИЛЬСТВА НАД ДІТЬМИ

Тарасюк Б.С.

*IV курс, група СР-4.1, напрям підготовки «Соціальна робота»,
Луцький інститут розвитку людини, к.тел. (099) 36-63-111*

*Науковий керівник: Закусило О.Ю., старший викладач
кафедри фізичної реабілітації та соціального забезпечення*

Жорстоке поводження з дітьми та їх експлуатація існували з давніх-давен. Жертвою насильства може стати будь-яка дитина незалежно від статі, віку, культурної або соціальної приналежності. Це пов'язано з тим, що у дітей відсутні досвід і знання, які необхідні, щоб зрозуміти або пояснити, що з ними відбувається. Третина дітей в Україні щороку спостерігають акти насильства в сім'ї.

Діти, які були жертвами насильства, засвоюють, що:

1. Насильство — це засіб розв'язування конфліктів або отримання бажаного. Цю навичку вони переносять у навколишнє середовище: спочатку в дитячий садок і школу, потім у дружні і близькі стосунки, а потім у свою сім'ю та на своїх дітей.

2. Негативні форми поведінки в суспільстві — найвпливовіші.

3. Довіряти людям, і особливо дорослим, — небезпечно. У своїх сім'ях вони не мають прикладу позитивних стосунків. Тому їм важко встановити близькі стосунки з іншими людьми. Вони не спроможні зрозуміти почуття інших людей.

4. Свої почуття й потреби не можна виражати відкрито.

Часто насильство виявляється як комбінація фізичної, сексуальної та/або емоційної образи.

Необхідно з'ясувати такі насильницькі дії, щоб визначити вид насильства:

Фізичне насильство: хтось дитину штовхає, завдає болю ляпасами, стусанами, ударами кулаків; жбурляє предмети, загрожує зброєю або завдає ран; фізично перешкоджає при спробі вийти з дому; закриває ззовні дитину в помешканні; залишає одну в небезпечних місцях;

відмовляється допомогти, коли дитина хвора; перешкоджає при спробі звернутися за медичною допомогою; не дає заснути вночі; відмовляється купувати продукти харчування та інші необхідні для дитини товари; псує її майно; ображає батьків, молодших братів та сестер; загрожує заподіяти шкоду родичам або друзям.

Сексуальне насильство: поводяться з дитиною як з сексуальним об'єктом; змушують роздягатися проти її волі; змушують вступати в статевий акт проти волі дитини, гвалтують її; здійснюють статевий акт з особливою жорстокістю; змушують вступати у статевий акт після побоїв; змушують дивитися і/або повторювати порнографічні дії. За статистикою, одна третина підлітків зазнає насилля в інтимних стосунках.

Емоційна образа: постійно дитину принижують, кричать на неї та/або кривдять (наприклад, говорять, що вона занадто товста, худя, дурна тощо); ігнорують почуття дитини; висміюють її переконання; забороняють виходити на вулицю, гратися з однолітками; маніпулюють нею, використовуючи при цьому неправду й незгоду; кривдять її родичів і друзів або проганяють їх; критикують її, висміюють.

Економічне насилля: економічні утиски (не давати грошей, машину, кредитні картки для зняття грошей з рахунку жертви та витрата їх на себе; використання правової системи проти жертви).

Жорстоке поводження з дітьми, нехтування їхніми інтересами не лише завдає непоправної шкоди їх фізичному здоров'ю, але й тягне за собою важкі психічні та соціальні наслідки. У більшості дітей — жертв насильства — з'являються серйозні відхилення в психічному, фізичному розвитку, в емоційній сфері.

Фахівці визначають такі основні форми просвітницької роботи щодо попередження насильства: лекційна робота; організація конкурсів, фестивалів, акцій; організація клубів з правових знань; лекторії (кіно, відео) правових знань; організація на базі навчальних закладів та соціальних служб консультативних пунктів, де діти та підлітки можуть отримати консультації практичного психолога, соціального педагога, працівників правоохоронних органів.

ОСОБЛИВОСТІ СОЦІАЛЬНОЇ РОБОТИ З БЕЗПРИТУЛЬНИМИ ДІТЬМИ

Федорова Я.Л.

*У курс, спеціальність «Соціальна робота», к.тел.: (099) 128-31-06,
Миколаївський міжрегіональний інститут розвитку людини
ВНЗ «Відкритий міжнародний університет
розвитку людини «Україна»,
Науковий керівник: **Мирян А.М.**,
доц. кафедри фізичної реабілітації*

Сьогодні проблема дитячої безпритульності в Україні набула загальнодержавного значення, стала предметом посиленої уваги широких кіл громадськості, органів державного управління та місцевого самоврядування. Саме тому дослідження даної проблеми є актуальним на сьогодні завданням. За даними Міністерства України у справах сім'ї, молоді та спорту щорічно в притулках для неповнолітніх перебувають близько 30 тисяч дітей. І це лише офіційна інформація без урахування безпритульних дітей, які проживають на вулиці [1, с. 83]. Проблема безпритульності дітей не є новою для сучасних українських науковців. Її досліджували Ф.А. Мустаєва [2], Л. Кальченко [3], А.Й. Капська [4] та інші.

Закон України «Про охорону дитинства» дає таке визначення: безпритульні діти — діти, які були покинуті батьками, самі залишили сім'ї або дитячі заклади, де вони виховувалися, і не мають певного місця проживання [5, с. 13]. Фахівці соціальної роботи виділяють три основні групи причин виникнення безпритульності дітей: соціально-економічні, соціально-психологічні та психологічні.

А.Й. Капська виділяє такі форми вуличної соціальної роботи: психосоціальна профілактика; соціально-правові та соціально-педагогічні консультації; надання допомоги у вирішенні проблеми місця проживання; соціальне посередництво (між клієнтом й членами його родини, клієнтом й представниками різних державних установ і т.д.); співробітництво зі школами, державними установами, службами з метою вирішення проблем клієнта.

Розрізняють такі етапи вуличної соціальної роботи: I етап (робота починається зі збору інформації про місця, де можуть знаходитися безпритульні діти); II етап (познайомитися з дитиною; завойовувати довіру, повідомити інформацію про можливу допомогу і довідатися, хто ця дитина і що її привело на вулицю); III етап (довірчі відносини з дітьми; послуги: соціальні консультації, інформаційні послуги,

наприклад, де одержувати медичну допомогу); IV етап (можливість вибору власного майбутнього).

Узагальнюючи матеріал, можна зробити такі висновки: по-перше, дитяча безпритульність являє собою соціальне явище, яке характеризує відсутність або недостатність необхідних умов для розвитку й виховання дитини; по-друге, соціальна робота з безпритульними дітьми включає в себе профілактику можливого виходу дітей на вулицю, створення соціальних, психолого-педагогічних умов; по-третє, однією з форм профілактики дитячої безпритульності є вулична соціальна робота. Головною її умовою є створення для безпритульних дітей можливості користуватися послугами фахівців, які покликані їм допомагати.

Література

1. Пономарьова В. Особливості соціально-педагогічної роботи з «дітьми вулиці» // Соціальна педагогіка: теорія та практика 2007. — № 1. — С. 83–88.
2. Мустаева Ф.А. Социальная педагогика: Учебник для вузов. — М.: Академический Проект, Екатеринбург: Деловая книга, 2003. — 528 с.
3. Кальченко Л. Особливості соціальної роботи з «дітьми вулиці» // Соціальна педагогіка: теорія і практика: Методичний журнал. — Луганськ: Вид-во ЛНПУ ім. Тараса Шевченка «Альма-матер», 2005. — №3. — С. 49–51.
4. Капська А.Й. Соціальна робота: Навчальний посібник. — К.: Центр навчальної літератури, 2005. — 328 с.
5. Проблеми бездоглядності та безпритульності дітей в Україні: тематична Державна доповідь про становище дітей в Україні за підсумками 2003 року. — К.: Державний ін-т проблем сім'ї та молоді, 2004. — 240 с.

СОЦІАЛЬНА РОБОТА З ПРОТИДІЇ ВЖИВАННЯ НАРКОТИЧНИХ РЕЧОВИН МОЛОДІЮ

Чорна І.В.

*Хмельницький інститут соціальних технологій,
II курс магістратури, група МСР-61,
спеціальність «Соціальна робота»,
к.тел. (097) 853-73-39*

Науковий керівник: Островська Н. О., к. пед. н.

Проблема наркоманії в Україні досягла катастрофічних розмірів: на сьогоднішній день уже кожен другий школяр хоча б раз у своєму житті вживав наркотики. За різними даними кількість осіб, які вживають наркотичні речовини на земній кулі сягає вже 1000000000. Тобто наркоманія, як підтверджують експерти Всесвітньої організації

охорони здоров'я, є великою загрозою для охорони здоров'я у світовому масштабі. Кожна держава вживає заходів для попередження зловживання наркотиків серед населення, виключенням не є і Україна.

Аналіз статистичних даних за останні 9 років спостережень свідчить, що кількість ін'єкційних споживачів наркотиків, що перебувають на обліку у медичних закладах області не зменшилася, а збільшилась, чи залишається в тих же межах, але статистичні дані про рівень і динаміку наркотизації відображають лише зовнішні тенденції.

Як свідчить досвід роботи відповідних установ, кількість споживачів наркотичних речовин, як мінімум, у 7 разів більша за офіційні дані. Актуальність тематики даної роботи визначається тим, що наркотики приносять відчутну шкоду не лише тим, хто їх вживає, але й близьким, оточуючим, суспільству в цілому, що й обумовлює актуальність впровадження поетапної, гнучкої системи технологій роботи з даною категорією клієнтів.

У практичному плані існує велика кількість технологій, методів та форм роботи з наркозалежними клієнтами, однак зростаюча кількість ін'єкційних споживачів наркотиків говорить про те, що ці технології є малоєфективними. Основною причиною цього явища є те, що досить часто теоретично розроблені технології не є ефективними у практичному застосуванні.

Реабілітаційна робота з наркологічними хворими може бути успішною лише в разі її проведення на основі постійного дотримання фахівцями з соціальної роботи та медичними працівниками ряду принципів положень (вимог) в їх сукупності і єдності. Дотримання цих принципів дозволяє почати лікувально-реабілітаційний процес, включивши пацієнта в конкретну цільову програму, утримувати хворого в цій програмі, забезпечувати його активність в ході її реалізації і розраховувати на позитивний підсумковий результат.

Необхідно відзначити, що багато в чому успіх лікування та соціальної реабілітації буде залежати від скоординованості зусиль і лікаря-нарколога, і фахівця з соціальної роботи, і самого клієнта, а також від правильності вибору технологій лікувально-реабілітаційної роботи в кожному конкретному випадку, від уміння ці технології раціонально поєднувати.

Отже, існує необхідність створення такої системи роботи з наркозалежними клієнтами, яка б реабілітувала людей, які вживають наркотики, та здійснювала профілактичну роботу серед усіх прошарків населення, які ще жодного разу не вживали наркотичні речовини.

ПІДГОТОВКА УЧНІВСЬКОЇ МОЛОДІ ДО СІМЕЙНОГО ЖИТТЯ ТА ВІДПОВІДАЛЬНОГО БАТЬКІВСТВА

Швець Л.В.

*Хмельницький інститут соціальних технологій,
II курс магістратури, група МСР-61,
спеціальність «Соціальна робота»,
к.тел. (098) 802-67-71*

Науковий керівник: Островська Н.О., к. пед. н.

Сучасний етап розвитку українського суспільства характеризується трансформацією всіх сфер суспільного життя, що знаходить відображення у функціонуванні сім'ї як соціального інституту.

Молодь і сім'я є головним людським ресурсом для відтворення, збереження та покращення кількісного та якісного показника населення України, та основним джерелом виховання та формування особистості майбутніх громадян незалежної України. Саме тому в останні роки активно розробляється сімейна та молодіжна політика держави, яка визначає механізми соціального захисту та підтримки молодोї сім'ї, сімейного виховання, формування усвідомленого та відповідального батьківства як умови для гармонійного розвитку дитини.

Сім'я, як важливий інститут соціалізації, реалізує політику держави через збереження та передавання життєвого досвіду народу, його морально-етичних цінностей. У ній закладаються перші уявлення дитини про виконання ролей чоловіка, жінки, батька, матері. У сім'ї діти вчаться соціально схвальній поведінці, турботі про інших, моделям спілкування і прояву емоцій, почуттів.

Соціальна політика щодо підтримки молодої сім'ї у виконанні нею батьківських обов'язків визначена у таких нормативно-правових документах, як Закон України «Про загальнообов'язкове державне соціальне страхування у зв'язку з тимчасовою втратою працездатності та витратами, зумовленими народженням та похованням» (2001 р.), Сімейний кодекс України (2002 р.), Указ Президента України «Про проведення в Україні у 2008 р. Року підтримки національного усиновлення та інших форм сімейного виховання дітей-сиріт та дітей, позбавлених батьківського піклування» (2007 р.) та ін., у яких розкриваються ідеї зміцнення інституту сім'ї, утвердження почуття обов'язку батьків, дітей та інших членів сімей, забезпечення кожної дитини належним сімейним вихованням.

Аналіз літератури останніх років дає можливість визначити сумну тенденцію, яка відображає деформацію соціальних і моральних цінностей у свідомості молоді про шлюб і створення сім'ї. З одного боку, сучасна молодь досить рано починає статеве життя, а з іншого, виявляється психологічно не готовою до створення сім'ї та відповідального батьківства. Вступаючи у шлюб, молоді люди керуються різними мотивами: від почуття любові та вимушених обставин (до яких належить і вагітність) до розрахунку (зазвичай, економічного) і тиску соціальних нормативів та традицій. При цьому молодь не замислюється про те, як виховувати дітей, що необхідно знати та вміти для цього — це свідчить про несформованість чіткого та відповідального ставлення до батьківства.

Вивчаючи питання підготовки учнівської молоді до подружнього життя як важливого напрямку гендерної соціалізації В. Кравець визначив, що дошлюбна підготовка має містити готовність до різних аспектів сімейного життя: соціально-економічну готовність (можливість молодих людей самостійно матеріально забезпечити себе і свою сім'ю); соціальну готовність (усвідомлення молоддю того, що вони беруть на себе відповідальність один за одного, за сім'ю, за дітей); моральну готовність (орієнтацію на шлюб); правову готовність (відомості про елементарні норми сімейного законодавства); господарсько-економічну готовність (вміння будувати свій дім, вести домашнє господарство, правильно розподіляти обов'язки між членами сім'ї, планувати і дотримуватись сімейного бюджету), естетичну підготовку (рівень розуміння естетичних цінностей сім'ї, а також їх реалізація в повсякденному житті), психологічну готовність до створення сім'ї та виконання подружніх ролей.

СОЦІАЛЬНІ СТЕРЕОТИПИ СТАРОСТІ В УЯВЛЕННЯХ СОЦІАЛЬНИХ ПРАЦІВНИКІВ

Шейко Т.О.

*IV курс, група СР-41, спеціальність «Соціальна робота»,
Полтавський інститут економіки і права, к.тел. (066) 036-54-97
Науковий керівник: Бацман О.С., зав.кафедри соціальної роботи*

Соціальний працівник, людина, яка безпосередньо контактує з клієнтом, повинна володіти сучасними методиками і технологіями, які допоможуть вивчити та усунути проблеми людини похилого віку, що пов'язані з соціальними стереотипами. Автором проведено дослідження, результати якого допоможуть вивчити та проаналізувати

існуючі точки зору на стереотипи старості, а також провести аналіз і з'ясувати правильність вибору сфери діяльності працівників. Вибірка дослідження склала 100 осіб (соціальні працівники та робітники Територіального центру соціального обслуговування (надання соціальних послуг) Подільської та Київської районної м. Полтави ради). Метод дослідження — роздаткове анкетування.

Нами було з'ясовано, що переважна більшість опитаних позитивно і досить лояльно ставляться до соціальних ролей, які можуть виконувати люди похилого віку. Тим не менш, очевидним є неприйняття виконання літніми людьми деяких професійних ролей. Зокрема, у ролі продавця більша половина респондентів не хотіли б бачити людину похилого віку. Особливо негативно до цього ставляться жінки. 69% опитаних чоловіків — соціальних працівників негативно ставляться до того, аби людина похилого віку була в ролі депутата.

Особливо цікавий розподіл відповідей по освітнім чинникам: 71% респондентів з вищою освітою негативно ставляться до даної ролі, 80% опитаних зі спеціальною освітою — позитивно.

Значні гендерні розбіжності виявлено при розгляді питання «Ваше ставлення до людини похилого віку, яка обіймає посаду продавця у магазині». Майже 60% чоловіків ставляться до виконання цієї ролі літніми людьми позитивно і 57% жінок — негативно. Окрім того, керівника — пенсіонера воліли б бачити у себе на роботі 77% опитаних чоловіків, у той час як 48% жінок негативно до цього ставляться.

Переважна більшість працівників повністю погоджуються з тим, що люди літнього віку повинні обов'язково йти на пенсію, що їм не потрібні нові знайомства і у них занижені потреби. А також, що стара людина не в змозі навчатися, їй не потрібно підвищувати свою кваліфікацію, освіту, окрім того, всі старі люди ведуть пасивний спосіб життя і у них порушується психіка.

Потрібно відмітити, що все ж таки значна кількість респондентів позитивно оцінили своє ставлення до того, що чимало людей починають активно займатися громадською роботою в похилому віці і що старість — це все ж таки час для активного життя, можливість займатися будь-якими справами. Приємно усвідомлювати також, що майже 90% опитаних з повагою ставляться до літніх людей і не погоджуються зі стереотипом, що стара людина неохайна, не переймається своїм зовнішнім виглядом.

Поряд з негативним уявленням про старість та літніх людей, ми зафіксували іншу тенденцію: такі людські риси (особливості), як

добропорядність і добросовісність, чуйність, готовність допомогти, небайдужість, наївність та мудрість переважали у позитивних відповідях респондентів. Проте, людина похилого віку і, зокрема, старість в цілому, асоціюється також з такими рисами, як скупість, бідність, економність, хворобливість та немічність, а також, злість і сварливість, що робить літніх людей нещасливими та нежиттєрадісними. На нашу думку, таке ставлення спричинене сучасним соціальним становищем літніх людей в Україні та навряд чи є результатом особистих настановлень респондентів.

Таким чином, можна стверджувати, що проблема впливу існуючих стереотипів старості на уявлення соціальних працівників залишається досить гострою і потребує комплексних підходів до її вирішення.

СЕКЦІЯ XII

СОЦІАЛЬНО-ПСИХОЛОГІЧНІ ПРОБЛЕМИ САМОАКТИВНОСТІ СТУДЕНТСЬКОЇ МОЛОДІ

ОСНОВНІ ПРОБЛЕМИ ЖІНОЧОЇ ІДЕНТИЧНОСТІ ПЕРІОДУ ПІЗНЬОЇ ЗРІЛОСТІ: РЕЗУЛЬТАТИ ПІЛОТАЖНОГО ДОСЛІДЖЕННЯ

Атлас В.О.

*5-й курс, група ПС-52, спеціальність «Психологія»
Миколаївського міжрегіонального інституту
розвитку людини ВНЗ Університету «Україна»
Контактний телефон (068) 274-05-89
Науковий керівник: Базика Є.Л., к.психол.н., доц.*

Актуальність дослідження. Особливо популярною стала тематика ідентичності в Українській демократичній думці, у зв'язку з аналізом теми кризи ідентичності в сучасних нестійких умовах. У вітчизняній психології в даний час спостерігається своєрідний бум досліджень, пов'язаних з проблематикою ідентичності. Але, не дивлячись на такі численні дослідження, роботи які стосуються проблем особливостей ідентичності особистості періоду «акме» одиничні. Починаючи з 90-х років ХХ століття, інтерес вчених зосереджується на жіночій ідентичності — дослідники пострадянської пори: І.Я. Аристархова, Г.А. Брандт, О.І. Гапова, Н.Д. Єршова, С.В. Жеребкін, І.А. Жеребкіна, О.М. Жидкова, О.А. Здравомислова, Л.Н. Ожігова, А.О. Чекалина, О. Чумак, Т.Б. Щепанська та ін.; з українських вчених — В. Агеєва, Т.П. Вісковатова, Т. Виноградова, Т. Говорун, І. Головащенко, П. Горностай, Т.Ю. Журженко, О. Кікінеджи, І. Лебе-

динська, Т.Мельник, М.Пірен, С.Павличко, В.Семенов, В.Сукова-та, Н.Чухим та ін.

Мета, даної статті полягає в репрезентації результатів пілотажного дослідження, проведеного нами з вересня по жовтень 2016 року серед жінок у віці 50–60 років.

Після проведеного анкетування були отримані наступні **результати**. Попереднє опитування за допомогою авторської анкети, дозволило нам окреслити коло проблем стосовно жіночої ідентичності у віці 50–60 років.

Так, по групі питань, які відносяться до професійної сфери життя жінки — 81,4% опитуваних з цієї вибірки задоволені станом своєї самоактуалізації, насиченістю життя, тобто мають плани на майбутнє, вважають себе затребуваними, значущими, соціально компетентними персонами, готовими до особистісного зростання, певних змін. У 80% працюючих жінок простежується відповідальний підхід до життя. Стосовно гендерних ролей працюючі респондентки також надають гармонічніші відповіді, ніж ті, що не працюють. По питаннях, які включають поняття «жіночності» і якою має бути сучасна зріла українська жінка, досліджувані описують коло проблем такими словами як «красива», «незалежна», «доглянута», «затребувана», «освічена», «елегантна», «ініціативна», майже в рівному співвідношенні маскулінних і фемінінних характеристик. У вибірці безробітних жінок (34%) картина зовсім інша. Відповідаючи на питання («Що включає поняття «жіночність»?») 20% безробітних жінок та вся вибірка домогосподарок (10%) привели суто фемінінні якості — «дбайлива», «красива», «сексуальна», «кокетлива», «материнство», «хороша господиня і мати»; на питання («Якою має бути сучасна зріла українська жінка?») були отримані протилежні маскулінні якості — «активна», «жвава», «ділова», «амбітна», «уміюча за себе постояти», «стійка», «витривала», «стримана», «вольова», або недиференційовані якості, такі як «стресостійка», «життестійка», «економна», «працьовита», «заробляюча».

Крім того, аналізуючи анкетні відповіді жінок, можна прослідкувати деякі узагальнені відмінності у відповідях працюючих та безробітних жінок. Так, по групі питань, які відносяться до професійної сфери життя жінки, тільки 11% безробітних дали ствердженні відповіді відносно своєї колишньої роботи, крім того, в цій підвибірці тільки 8% жінок задоволені власною самоактуалізацією, насиченістю життя, мають плани на майбутнє. І вся підгрупа безробітних жінок незадоволені своїм віком — теперішнім часом, хотіли

б повернутися до того періоду, коли вони були на 10–20 років молодше, тобто в них простежується певне «застрягання», жаль про минуле.

Висновки. Вже, на даному, попередньому етапі дослідження можна побачити, що як сімейний так і професійний фактори суттєво впливають на структуру жіночої ідентичності, особливо на її тілесно-гендерний аспект. З наведених даних прослідковується, що відсутність затребуваності в професії, в цьому віці, привносить істотну дисгармонію в структуру жіночої ідентичності, що значно знижує суб'єктивну задоволеність якістю життям, самореалізацією.

САМОАКТИВНІСТЬ У НАВЧАННІ СТУДЕНТСЬКОЇ МОЛОДІ

Боева Т.І.

*І курс, група ЗПЛ-51/16м, спеціальність «Психологія»,
Відкритий міжнародний університет
розвитку людини «Україна», к.тел. (095) 029-67-93
Науковий керівник: Клименко В.В., д.псих.н., проф.*

Стрімкі зміни, що відбуваються в політичному та соціально-економічному житті України, вимагають перебудови системи вищої освіти. У наш час, коли обсяг знань збільшується кожні десять років, отримання повноти знань втрачає свою актуальність. Змінюється основна мета навчання — не засвоєння кількості знань, а розвиток особистості й формування її самоактивності. Тому на перше місце в навчальному процесі виступає самоактивність навчально-пізнавальної діяльності.

Самоактивність студента є творчим процесом його самого, як пріоритет в створенні успішного майбутнього життя. Майбутньому фахівцю, щоб грамотно навчатися треба мати розвинуті усі пізнавальні процеси, а саме: відчуття, сприйняття, уявлення, уяву, мислення, пам'ять, увагу, спостережливість, інтелект.

Слід зазначити, що пам'ять займає особливе місце серед усіх психічних пізнавальних процесів. Багатьма дослідниками пам'ять характеризується як «наскрізний» процес, що забезпечує спадкоємність психічних процесів і об'єднує всі пізнавальні процеси в єдине ціле. Психічний розвиток можливий тому, що людина в стані накопичування інформації, не втрачає колишніх знань і навичок. Пам'ять пов'язує минуле суб'єкта з його сьогоденням і майбутнім і є найважливішою пізнавальною функцією, що лежить як в основі навчання та і саморозвитку.

Особливості пам'яті як найважливішої психічної функції вивчали багато дослідників зі світовим ім'ям: Л.С. Виготський, Г. Ебінгауз, П.І. Зінченко,

А.Р. Лурія, Т. Рибо, А.Л. Смирнов та ін. Не підлягає сумніву, що продуктивність людської діяльності тісно пов'язана з можливостями пам'яті.

Пам'ять — форма психічного відображення, яка полягає в закріпленні, збереженні та наступному відтворенні слідів минулого досвіду.

За способом запам'ятовування пам'ять поділяють на мимовільну і довільну.

Мимовільне запам'ятовування і відтворення здійснюється без спеціальних вольових зусиль, коли не ставляться цілі, завдання запам'ятовування або відтворення матеріалу. Довільне запам'ятовування супроводжується довільною увагою, має цілеспрямований характер, воно вибірково. Таке запам'ятовування включає в себе логічні прийоми організації матеріалу, осмислення матеріалу, обробку інформації.

Ефективність довільної пам'яті залежить:

— від цілей запам'ятовування (наскільки міцно, довго людина хоче запам'ятати). Якщо мета — вивчити, щоб здати іспит, то незабаром після іспиту багато забудеться, якщо мета — вивчити надовго, для майбутньої професійної діяльності, то інформація мало забувається.

— від прийомів заучування: логічний переказ (логічне осмислення матеріалу, систематизацію, виділення головних логічних компонентів інформації, переказ своїми словами); образні прийоми запам'ятовування (переклад інформації в образи, графіки, схеми, картинки); мнемотехнічні прийоми запам'ятовування (спеціальні прийоми для полегшення запам'ятовування).

Література

1. Муляр В.І. Самореалізація особистості як соціальна проблема (філософське — антропологічний аналіз) — Житомир.: ЖІПІД, 1997.
2. Психологія і педагогіка життєтворчості. Навчально-методичний посібник / Ред. Рада: В.М. Доній, Г.М. Несен, Л.В. Сохань, І.Г. Єрмаков та ін. — К., 1996.
3. Никитина Т. Самоучитель по развитию памяти (техника скоротного запоминания) — Луганск, 2004.
4. Рубінштейн С. Л. Основи загальної психології. — СПб.: Питер, 2005.
5. Лапп Д. Улучшаем память в любом возрасте. — М., 2003.
6. Лезер Ф. Тренировка памяти. — М., 1979.

ОСНОВНІ КОМПОНЕНТИ ОСОБИСТІСНОЇ ГОТОВНОСТІ МАЙБУТНЬОГО ПСИХОЛОГА ДО ПРОФЕСІЙНОЇ ДІЯЛЬНОСТІ

Вишнеvsька І.В.

Хмельницький інститут соціальних технологій,

II курс магістратури, група МПСз-21,

спеціальність «Психологія»,

к.тел. (096) 399-37-00

Науковий керівник: Фрадинська А.П., к.психол.н., доц.

Сучасні тенденції розвитку України, демократизація суспільства ставлять перед вітчизняною системою вищої освіти нові завдання, одним із яких є якісна підготовка висококваліфікованих фахівців. Актуальність професії психолога зумовлюється тим, що соціально-технологічний прогрес спричиняє зростання негативного впливу інформаційних потоків на розвиток особистості; збільшення повсякденних фізичних та психологічних навантажень; загострення в неї екзистенційного почуття страху, невизначеності, невпевненості, розгубленості та розчарування. За таких умов особливого значення набуває розвиток особистісної готовності психолога до професійної діяльності.

Проблема готовності до певного виду професійної діяльності широко висвітлюється багатьма вченими. Психологи Л. Буєва, І. Кон та В. Лісовський розглядають готовність як соціальну установку особистості та її ціннісні орієнтири [2, с. 70].

П. Горностай, розглядаючи структуру психологічної готовності до майбутньої професії, визначає наступні її складові: 1) підсистема професійно важливих якостей особистості, які є особистісними передумовами готовності до професійної діяльності; 2) професійна самосвідомість; 3) професійно-операційна підсистема або професійна компетентність; 4) професійна спрямованість [1].

Н. Мосол, розглядає такі компоненти особистісної готовності майбутнього психолога до професійної діяльності: 1) когнітивний компонент — уявлення про професію, її переваги та недоліки, про зміст професійної діяльності, уявлення про сенс майбутньої професійної діяльності; 2) мотиваційно-цілепокладальний компонент — виражає позитивне ставлення до професії, рівень і цілісність цілепокладання щодо майбутньої професійної діяльності; 3) суб'єктно-особистісний компонент — розвиток процесів самосвідомості [2].

На сьогодні виокремлюють такі основні компоненти особистісної готовності майбутнього психолога до професійної діяльності:

— когнітивна складова особистісної готовності передбачає певну систему знань особистості, а саме семантичне та особистісне знання себе та інших; усвідомлення власної «Я-концепції», наявність таких професійно-важливих властивостей уваги, сприймання, уяви, мислення як: уважність, спостережливість; розвиток професійної рефлексії та професійного інтелекту;

— мотиваційна складова особистісної готовності передбачає сформовану мотиваційну сферу, а також здатність до взаєморозуміння, сприйняття себе та інших;

— суб'єктно-особистісна складова особистісної готовності передбачає врівноваженість емоційної сфери, толерантність до фрустрації, високу працездатність та саморегуляцію особистості тощо [3].

Отже, рівень сформованості всіх професійно важливих якостей і властивостей, професійних умінь та навичок у кожній підструктурі особистісної готовності майбутнього психолога до професійної діяльності значною мірою забезпечують продуктивність професійної діяльності, компетентність у розв'язанні психологічних завдань і надання кваліфікованої психологічної допомоги населенню.

Література

1. Бусел В.Т. Великий тлумачний словник сучасної української мови / В. Т. Бусел. — К., Ірпінь. — Перун, 2005. — 1728 с.
2. Максименко С.Д. Фахівця потрібно моделювати (Наукові основи готовності випускника педвузу до педагогічної діяльності) / С.Д. Максименко, О.М. Пелех // Рідна школа. — № 3–4. — 1994. — С. 70.
3. Основи практичної психології : [підручник] / В. Панок, Т. Титаренко, Н. Чепелева та ін. — К. : Либідь, 1999. — 536 с.

СОЦІАЛЬНА ЗРІЛІСТЬ В СТРУКТУРІ ПРОФЕСІЙНОГО РОЗВИТКУ СТУДЕНТА ВНЗ

Власюк О.Е.

*III курс, група Зл-З.1, спеціальність «Здоров'я людини»
Луцький інститут розвитку людини, к.тел. (066) 105-85-99,
Науковий керівник: Іванюк І.Я., ст.викладач*

Розвиток соціальної зрілості особистості майбутнього фахівця належить до пріоритетних завдань вищої освіти, оскільки він пов'язаний із професійною зрілістю, що є інтегративною якістю особис-

тості, яка інтегрує соціальні знання, соціальний досвід і соціальну відповідальність, забезпечуючи особистості успішну соціалізацію і гармонізацію з оточуючим середовищем.

При аналізі наукової літератури прослідковується тісний взаємозв'язок та взаємообумовленість між соціальною та професійною зрілістю. Деякі науковці професійну зрілість виділяють як домінуючий компонент у структурі соціальної зрілості, оскільки професійна діяльність особистості, як універсальний засіб її життєдіяльності визначає і соціальну сутність людини.

Серед критеріїв соціальної зрілості можна виділити наявність політичних і громадських прав, завершення освіти, здобуття професії, ставлення особистості до праці, до трудової діяльності; активна життєва позиція особистості, її соціальна активність; соціальна культура, культура праці; моральна основа особистості; колективізм, право одружитися, виконання військового обов'язку.

Л. Коган характеризує соціальну зрілість особистості через виділені ним ступені зрілості які пов'язує з індивідуальним життєвим шляхом. Він виділяє три ступеня зрілості:

— досягнення початкового етапу соціальної зрілості (він пов'язаний з оволодінням професією, з виробленням активної життєвої позиції, освоєнням засад політичної і моральної культури, виробленням рис колективіста);

— досягнення високої соціальної зрілості (особистість стає майстром своєї справи, бере активну участь в управлінні справами колективу і суспільства в цілому);

— найвищий ступінь соціальної зрілості (пов'язано з усебічним гармонійним розвитком особистості, з універсалізмом її професійної діяльності, з перетворенням особистості на справжнього ватажка мас) [1].

К. Платонов мінімумом соціальної зрілості особистості називає наявність усвідомлення людиною свого місця серед інших людей, прийняття особистістю соціальних норм, що визначають її здатність усвідомлено, активно і самостійно брати участь у житті суспільства, до якого вона належить, і наявність усвідомленого прагнення до самовдосконалення [2].

До компонентів соціальної зрілості слід віднести:

— **особистісну зрілість** (активна участь у житті суспільства, ефективне використання своїх знань та здібностей, самореалізація, критичне мислення, стійкість емоційних оцінок, адекватна самооцінка);

— **соціальну зрілість** (вироблення активної життєвої позиції, колективізм, прийняття особистістю соціальних норм, прагнення до самовдосконалення, соціальна активність, соціальна відповідальність, орієнтація на духовні цінності, колективізм, креативність, рефлексія);

— **професійну зрілість** (професійні здібності, чутливість до способу професійної життєдіяльності, професійна компетентність, самоактуалізація, педагогічна майстерність і т. д.).

Отже, соціальна зрілість студента має тісний зв'язок із розкриттям індивідуальних потенцій особистості. Тому ключовим завданням вищих навчальних закладів є створення умов для ефективного формування соціальної зрілості майбутніх фахівців.

Література

1. Коган Л. Н. Человек и его судьба / Л. Н. Коган. — М. : Мысль, 1998. — 283 с.
2. Яворська Г.Х. Соціально-професійна зрілість курсантів вищих закладів освіти МВС України: Монографія / Г.Х. Яворська. — Одеса : ПЛАС-КЕ ЗАТ, 2005. — 408 с.

ВАЖЛИВІСТЬ ЦІННІСНИХ ОРІЄНТИРІВ У ЖИТТІ ЛЮДИНИ

Гук І.В.

*5 курс, група 5МП, спеціальність «Психологія»,
Новокаховський гуманітарний інститут, тел. (050) 086-31-35
Науковий керівник: Умарова В.О., ст. викладач*

Останнім часом проблема ціннісних орієнтирів у суспільстві, як в цілому і цінностей, набуває все більшого значення. Ця стосується як нашої країни, так і країн зарубіжжя. Складність і багатоплановість вищевказаних понять характеризується тим, що вони є об'єктами багатьох наукових досліджень, зокрема, у галузі філософії, соціології, психології.

Система ціннісних орієнтацій, будучи психологічною характеристикою зрілої особистості, одним з центральних особистісних утворень, висловлює змістовне ставлення людини до соціальної дійсності і в цій якості визначає мотивацію її поведінки, робить істотний вплив на всі сторони його діяльності.

Суттєвим є те, що неоднорідність предметів діяльності людини, відносин у суспільстві та явищ, що при цьому виникають, виступає

як цінність, тобто є елементом ціннісного ставлення і може бути оціненим в плані зіставлення зла і добра, неподобства і краси, забороненого і допустимого, чи, навіть, справедливого і несправедливого.

Ціннісні орієнтації — це найважливіші елементи структури особистості, закріплені життєвим досвідом індивіда, всією сукупністю його переживань і відокремлюють значуще, істотне для даного індивіда від незначного, несуттєвого. Сукупність сформованих, ustalених ціннісних орієнтації утворює свого роду вісь свідомості, яка забезпечує стійкість особистості, спадкоємність певного виду поведінки та діяльності, що виражається в спрямованості його потреб та інтересів. Тобто, свідчення міри соціальності та зрілості особистості є характеристикою її розвинених ціннісних орієнтацій.

За довгу історію існування людського суспільства вироблені основні загальнолюдські цінності і норми моральної поведінки. У суспільстві завжди цінувалися і цінуються доброта, вірність, чесність, взаємодопомога і відкидаються цинізм, обман, жадібність, марносластво, злочин. У сучасному суспільстві основними загальнолюдськими цінностями є сім'я, здоров'я, освіта, робота. Загальнолюдські цінності пов'язані з особистими цінностями людини, які можна умовно розділити на матеріальні й духовні (моральні). Реалізація всіх цих цінностей необхідна для самоствердження, визнання особистості.

Ціннісна свідомість творить власний світ, світ емоційних переживань, ціннісних образів. У ціннісній формі людина не об'єктивує, а суб'єктивує зовнішню дійсність, привласнюючи її, наділяючи людськими смислами, стверджуючи тотожність з собою. Тому цінністю є лише те, що усвідомлюється, переживається як цінність.

В ситуаціях особистісної кризи або коли особистісну кризу провокує соціальна, людина має можливість підтвердити актуальність своїх ціннісних установок, або побачити необхідність їх зміни чи корекції. Задумуючись над сенсом життя чи радикально змінюючи його вектор, людина часто знаходить протиріччя у сфері цінностей, яким послуговувалась ще донедавна. У таких випадках успішність розв'язання криз та мінімізація втрат багато в чому залежать від розвитку особистісної рефлексії, динамічних характеристик та відкритості до змін. Ціннісне ставлення до дійсності неможливе без надання йому емоційного забарвлення. За допомогою емоційного переживання внутрішньо освоюються життєві ситуації, яким присвоюється свій особистісний сенс.

Вивчення механізму формування певної системи цінностей, глибини їх засвоєння може бути найбільш ефективним при організації

й проведенні відповідних досліджень конкретних соціальних ситуацій. Саме там і тоді цінності актуалізуються, людина робить свій вибір і приймає рішення щодо подальших дій. Важливу роль у цьому процесі відіграють ціннісні орієнтири індивіда, система його цінностей. В її епіцентрі завжди перебуває відповідний суспільний ідеал, на який орієнтується і яким керується людина в процесі прокладення цілі і реалізації своїх життєвих проєктів у діяльності.

ПРОБЛЕМИ ФОРМУВАННЯ СПРИЯТЛИВОГО СОЦІАЛЬНО-ПСИХОЛОГІЧНОГО КЛІМАТУ В КОЛЕКТИВІ МЕДИЧНИХ УСТАНОВ

Долбищук Т.В.

*студентка 5 курсу, спеціальності «Психологія»
Хмельницького інституту соціальних технологій
Університету «Україна»
к.тел. (097) 217-11-01*

Науковий керівник: Волинець Н. В., к.психол.н., доц.

Сприятливий соціально-психологічний клімат у колективах медичних закладів є одним із чинників ефективного функціонування системи охорони здоров'я з досягнення основної її мети — збереження здоров'я населення і надання необхідної медичної допомоги.

Одним з показників успішної діяльності керівника медичного закладу є рівень сформованості соціально-психологічного клімату. Вперше термін «психологічний клімат» у вітчизняній психологічній науці ввів Н. Мансуров. Досліджуючи особистісні фактори підвищення продуктивності праці, він звернув увагу на те, що «виникає соціально-психологічна проблема організації гарного «психологічного клімату в колективі», і проаналізував деякі конкретні шляхи створення такого клімату на виробничому підприємстві [1].

Соціально-психологічний клімат — це стан групової психіки, сукупність ставлень членів колективу до умов і характеру сумісної діяльності, до колег по роботі, до керівника колективу. У психологічній літературі виділяють суб'єктивні і об'єктивні ознаки сприятливого соціально-психологічного клімату групи (колективу). Н. Рудницька зазначає, що до суб'єктивних відносять: 1) довір'я та високу вимогливість членів групи один до одного; 2) сприятливу та ділову критику; 3) вільне висловлювання своєї думки при обговоренні питань, які стосуються всього колективу; 4) відсутність тиску керівників на підлеглих і визнання за ними права приймати значимі для

групи рішення; 5) достатню проінформованість членів колективу про його завдання і стан справ; 6) високий ступінь емоційного включення і взаємодопомоги в ситуаціях, якщо у цьому є потреба; 7) усвідомлення і взяття відповідальності на себе за стан справ у групі кожним з її членів [2].

На формування соціально-психологічного клімату в колективі впливають чинники макросередовища та мікросередовища. Основними чинниками, які впливають на стан соціально-психологічного клімату в колективі, є зміст праці та ступінь задоволення людей роботою; умови праці та побуту; ступінь задоволення характером міжособистісних стосунків із співробітниками; стиль керівництва, особистість керівника.

Аналіз схеми дозволяє зробити висновок, що особистісними характеристиками керівника, який прагне сприяти згуртованості колективу, мають бути: визначеність, усвідомленість, цілеспрямованість, вибірковість, тактовність, дієвість, вимогливість, критичність, відповідальність. З метою формування та поліпшення соціально-психологічного клімату в колективі бажано проводити тренінги, з допомогою яких психологи навчали б членів колективу і керівників високій культурі взаємодії та спілкування. Найбільш ефективними є поведінковий та рольовий тренінги, тренінг чутливості, відеотренінг та інші форми тренінгів.

Таким чином, постійне, цілеспрямоване етико-деонтологічне виховання в медичному трудовому колективі є важливим завданням адміністрації. Його метою повинно бути створення у колективі медпрацівників атмосфери уважного і турботливого ставлення один до одного, справедливої вимогливості, довіри і взаємодопомоги. Усе це забезпечить зміцнення і збереження здоров'я людей.

Література

1. Андреева Г. М. Социальная психология: [учебник для высших учебных заведений] / Г. М. Андреева. — М.: Аспект Пресс, 1999. — 376 с.
2. Басюк Н. А. Роль керівника медичного закладу у створенні соціально-психологічного клімату в колективі / Басюк Н. А., Н. Ю. Рудницька // Актуальні питання сімейної медицини (VIII Міжрегіональна науково-практична конференція); [від. ред. В. М. Мороз]. — Житомир: Полісся, 2010. — 568 с.

ЗГУРТОВАНІСТЬ ТА ДИНАМІКА РОЗВИТКУ СТУДЕНТСЬКОЇ ГРУПИ ЯК ВАЖЛИВА СКЛАДОВА НАВЧАЛЬНО-ВИХОВНОГО ПРОЦЕСУ У ВИЩІЙ ШКОЛІ

Заїка В.М.

*кандидат психологічних наук,
старший викладач кафедри соціальної роботи
Полтавський інститут економіки і права,
тел. (099) 740-58-62*

Згуртованість — одна із найбільш складних властивостей колективу. У її основі можуть лежати самі різноманітні фактори. Можна говорити про різні компоненти згуртованості — цільовий, міжособистісно-психологічний, ідейний, організаційний і т.п. Ці компоненти згуртованості тісно пов'язані між собою і в той же час відрізняються один від одного, впливаючи певним чином на психологічний клімат будь-якої групи та колективу як вищої форми її розвитку.

Поняття «згуртованість» характеризує колектив з точки зору морально-психологічної єдності його членів, їх прив'язаності до своєї організації. Згуртованість є наслідком «центробіжних» психологічних сил в соціальній групі. Згуртований колектив це стійкий колектив, здатний успішно протистояти дії внутрішніх і зовнішніх сил, спрямованих на послаблення або руйнування зв'язків між його членами.

Студентська група як колектив — це стійке об'єднання студентів, згуртованих навколо однієї мети та сумісної суспільно-корисної діяльності (навчання та здобування вищої освіти). Характерними рисами здорового та згуртованого студентського колективу є ідейна цілеспрямованість, спільна організація його діяльності, тісна взаємодія між студентами, загальна відповідальність, висока вимогливість до окремих членів колективу. Важливою ознакою добре організованого колективу є наявність у ньому здорової суспільної думки, атмосфери довіри і високої вимогливості.

Для згуртованого колективу характерно також створення в ньому позитивних традицій, постановка захоплюючих перспектив, добрий, життєрадісний тон, висока дисципліна, розвиток критики і самокритики. Студентський колектив — це сама дійова організація студентської молоді. Він росте і розвивається при умові, якщо всі його члени проявляють самостійність і ініціативу в організації різноманітної діяльності. Тому дружний і цілеспрямований колектив це не лише об'єкт, але й суб'єкт виховання та навчання. Дуже важливо забезпечити правильну організацію відношень всередині ко-

лективу. Вони можуть бути сприятливими, несприятливими і нейтральними для індивідуального розвитку. Завдання науково-педагогічного складу вищої школи — організувати спілкування студентів один з одним, забезпечити правильні взаємовідносини в студентському колективі, за що саме і відповідають куратори груп.

Розглянемо деякі позиції, які особистість може займати в колективі. У сучасній психології виділяють офіційну (або формальну) і неофіційну (неформальну) структуру взаємовідносин в колективі. Офіційна структура стосунків — це система позицій, завданих ззовні, суспільством, і необхідних для функціонування даного колективу. «Система відповідних залежностей» — писав про офіційні системи взаємовідносин А.С. Макаренко. У неофіційній системі відносин позиції визначаються індивідуальністю кожного студента і особливо певної групи. Кожен студент займає соціальну позицію, яка характеризується двома параметрами: соціальною поведінкою особистості і соціальними очікуваннями оточуючих. Соціальна поведінка — це реальна поведінка (реальні вчинки), завдяки яким людина стверджує себе в бажаній ролі, а соціальні очікування — це відношення оточуючих до позиції даної людини. Якщо хтось утвердив себе на даній позиції, то оточуючі ніби «прив'язують» його до неї.

Дуже важливо розглядати взаємодії офіційних і неофіційних систем взаємовідносин студентів на різних етапах розвитку студентської групи як колективу. Всі угруповання групи займають своє особливе місце у двох ієрархіях. Перша — це ієрархія групування по авторитетності. Самі авторитетні групування визначають колективні норми і цінності колективу. Друга ієрархія групувань по цінностям і інтересам. Завдання педагога ВНЗ — домогтися співпадання цих видів ієрархій, щоб групування з найбільш високими цінностями стали авторитетними в групі. Це дуже важливо, оскільки самі авторитетні групування стають реальним активом студентського колективу на рівні факультету чи інституту.

ПСИХОЛОГІЧНІ МЕТОДИКИ ЗНЯТТЯ НЕГАТИВНИХ НАСЛІДКІВ ДІЇ НА ПСИХІКУ ЛЮДИНИ УМОВ СТРЕСУ

Заїка В.М.

*кандидат психологічних наук,
старший викладач кафедри соціальної роботи
Полтавський інститут економіки і права,
тел. (099) 740-58-62*

Канадський учений Ганс Сельє у 1936 р. ввів поняття стресу, під яким розумів реакцію організму на дію різних подразників. З тих пір слово стрес стало міжнародним терміном для опису певного психологічного стану. Хоча ще йдуть суперечки про точне визначення, що таке стрес, цілком очевидне одне — цей стан протилежний спокою. В стресовий стан людину вводить і важкий іспит або втрата роботи, і... любов з першого погляду.

Медицина вважає стрес явищем фізіологічним, що чимось нагадує спазм кровоносних судин, — ми відчуваємо раптове серцебиття, тягар під грудьми, сухість в горлі, напругу м'язів. Коли стрес переходить дозволених меж, можна серйозно захворіти. Порушується сон, слабшає пам'ять, до ослаблого організму прилипають всі хвороби. Всесвітня організація охорони здоров'я (ВООЗ) називає стрес хворобою століття. Стресу не можна уникнути повністю, проте можна звести до мінімуму його негативні наслідки.

Стрес — цей стан психічної напруги, що виникає у людини в важких умовах під дією зовнішніх подразників — стресорів [2, с. 3]. Організм відповідає на них реакціями захисту: почастішанням пульсу, підвищенням артеріального тиску тощо. Наслідки стресової дії на організм можуть бути дуже серйозними. Може розвинутися депресія, стрес може перейти в дистрес — страждання, нездужання, важкий стан. Психічне перенапруження приводить часто до психосоматичних захворювань, таких як гіпертонія, ішемічна хвороба серця, виразка шлунку, бронхіальна астма, цукровий діабет.

Негативних наслідків стресу цілком можна уникнути, якщо людині прищепити навик виходу із стресових ситуацій з мінімальними втратами:

1. *Динамічність установок.* Людина з великим набором гнучких установок і достатньо великою кількістю різних цілей, яка володіє здатністю їх замінювати у разі невдачі, є захищеною від стресу кра-

ще, ніж та, що орієнтована на досягнення єдиного, головного конкретного результату.

2. *Уміння переоцінювати те, чого не зміг досягти.* Людина, що рветься всіма силами до досягнення певної мети, викликає пошану. Але якщо невдача?! І немає іншої мети, за ради якої варто працювати так само настирливо? Неминучий стрес і, як наслідок, падіння працездатності. Нейтралізувати такий результат допомагає вміння знизити значущість втрати; знизивши цінність того, чого прагнув, аде переносити малі втрати легше, ніж значні.

3. *Об'єктивізація стресів* — здатність об'єктивно оцінювати те, що спочатку представляється катастрофічним або трагічним. Серйозною підмогою є складання оцінних карт. Їх структура досить проста, а ефективність застосування деколи вражаюча. Карта складається з трьох колонок. В ліву, в порядку убунання негативної значущості (з вказівкою їх «ваги»), заносяться всі негативні події, які можуть торкнутися людини; в середню вноситься перелік реальних успіхів, досягнень (особових, службових, фінансових), або робиться запис про витягнутий з невдачі урок (це те, що називається абсолютною утилізацією — перетворити шкоду в користь); в праву колонку вписується конкретна неприємність. Після цього три колонки порівнюються.

4. *Вміння розслаблятися.* Щоб уникнути появи напружених відносин між людьми слід визначити ознаки насичення спілкуванням (виникнення і посилення безпричинної незадоволеності партнером, дратівливість, образливість) та вміти вчасно вийти з контакту за ради їх подальшого позитивного продовження.

Також зняти ознаки психічного напруження допоможе програма дій при нервовому перевантаженні: 1. Відверніться від проблеми, дихайте спокійно і глибоко протягом 3 хвилин. 2. Кожного разу у момент вдиху повторюйте яке-небудь твердження типу: «Я починаю відчувати себе краще». 3. Заспокоївшись, постарайтеся вирішити, чи хочеться вам продовжувати займатися якою-небудь з ваших проблем. Пам'ятайте, що слід сфокусувати увагу тільки на тому, що ви можете розв'язати дану проблему, що веде до позитивного мислення та в подальшому до вирішення наявної проблеми.

КОНГРУЕНТНІСТЬ І АВТЕНТИЧНІСТЬ, ЯК МЕТОДОЛОГІЧНІ ЗАСАДИ ДОСЛІДЖЕННЯ ОСОБИСТОСТІ, ЩО САМОАКТУАЛІЗУЄТЬСЯ

Конотоп К.В.

6-й курс, група ПС-62, спеціальність «Психологія»

*Миколаївського міжрегіонального інституту
розвитку людини ВНЗ Університету «Україна»*

Контактний телефон (093) 020-00-51

Науковий керівник: Базика Є.Л., к.психол.н., доц.

Актуальність теми. Для багатьох людей в наш непростий час надзвичайної гостроти набувають питання змістовності і сенсу життя. Ці питання зачіпають основні головні для кожного вітальні категорії — це суть природа і життєві критерії індивідуальності і автентичності людини. Ці категорії — критерії нашого життєвого благополуччя. Актуальність постановки питання про конгруентність (автентичність) людини в контексті психотерапевтичного процесу є більш ніж очевидною. Автентичність — є справжність або природність і в цьому сенсі — істинність людини. Слідом за Карлом Роджерсом — засновником гуманістичної традиції в психології та психотерапії, ми вважаємо автентичність людини фундаментальними засадами його індивідуальності і смисловим базисом його самоактуалізації. По суті самоактуалізація це і є якийсь життєвий процес «розгортання» індивідуальності кожної людини, відповідно до вимогам його автентичності та в напрямку власне автентичних форм і характеристик.

Тому **мета нашої роботи** зумовила дослідження ефективності комплексної тестової методології в визначенні норми для автентичності і конгруентності людей пізньої дорослості.

Основні результати. Конгруентність, (автентичність) є основними принципами гуманістичної психології. Гуманістична психологія — особливий напрямок, що відрізняється від інших шкіл по ряду принципово важливих для розуміння природи людини положень. До нього традиційно відносять такі концепції, як теорія особистісних рис Г. Олпорта, теорія самоактуалізації А. Маслоу, теорія і індириктивна психотерапія К. Роджерса, концепція фундаментальних мотивацій А. Ленгле, уявлення Ш. Бюлера про життєвий шлях особистості, ідеї Р. Мейя. Кожна з названих теорій використовує свій власний понятійний апарат, створює оригінальні уявлення

про внутрішній світ людини і її розвитку в процесі життя, перевіряє й обґрунтовує дані, отримані в ході емпіричних досліджень, і в процесі психотерапевтичної роботи з клієнтами. Розходження, що існують між теоріями, проте не є перешкодою, що не дозволило б розглянути їх з позиції загально методологічних принципів. Такими принципами є: принцип розвитку, принцип цілісності, принцип гуманності, принцип цільового детермінізму, принцип активності, принцип не експериментального дослідження особистості, що заснований на ідеї цілісності, і відповідно неможливості адекватного вивчення особистості по окремих фрагментах, оскільки система (а такою і є особистість) найчастіше має такі властивості, що не прияманні її окремим частинам, принцип репрезентативності [1; 2; 3].

Практичне значення отриманих результатів складається в розробці науково обґрунтованого й доступного комплексу заходів по впровадженню програми психотерапії клієнтів посттравматичного періоду, клієнтів, залежних від «перфекціонізму», депресій, фобій і психосоматичних захворюваннях. Матеріали роботи можуть бути використані як у науковій і навчальній роботі, так і у практичній діяльності. Представлені у роботі методики та комплексні програми можуть бути використані в приватній практиці, також як лекційний матеріал в вищих навчальних закладах.

Висновки. Екзистенційний аналіз, метод конгруентної особистості і теорія самоактуалізації концентрується на тому, щоб зробити людину здатної реалізовувати свою сутність. Така специфічна «точка застосування» цього психотерапевтичного напрямку має бути активовано, то чим людина за своєю суттю є, і особливо то, чим вона може і повинна стати. Ставши самим собою людина в діалозі зі світом проживає своє покликання, перебуваючи там, де вона найбільш потрібна.

Література

1. Карвасарский Б. Психотерапия. — М.: Медицина, 1985. — 304 с.
2. Ленгле А. Person. Экзистенциально-аналитическая теория личности»: Генезис; Москва; 2009. — 258 с.
3. Франкл В.Э. Психотерапия на практике — Спб: Речь, 2000. — 256 с.

**ВАЖЛИВІСТЬ ДИСЦИПЛІНИ
«ВІЙСЬКОВА ПСИХОЛОГІЯ»
У ВИЩИХ НАВЧАЛЬНИХ ЗАКЛАДАХ УКРАЇНИ**

Костенко В.О.

*5 курс, група 5МПз, спеціальність «Психологія»,
Новокаховський гуманітарний інститут, тел. (050) 660-98-93
Науковий керівник: Умарова В.О., ст. викладач*

Психологічні зусилля щодо добробуту українських військовослужбовців, членів їх сімей та військової організації тільки починають розроблятися у відповідь на війну на Донбасі і вплив, який вона має на військових і цивільне населення. В даний час психолог, який працює в батальйоні або у відділі на військовій базі вважається «військовим психологом» при фактичній відсутності спеціалізованої підготовки на відмінну від цивільних психологів.

Військовослужбовці і цивільні особи, які зазнали психологічних травм, залишилися сам на сам зі системою, яка здається не в змозі забезпечити якість психологічних послуг у відповідь на складні проблеми. Це особливо очевидно в області військової психології; зокрема, українська система військової психології зіткнулася з проблемою забезпечення ефективної тривалої психологічної підтримки солдатів перед, під час і після розгортання бойових дій. Військова психологія займається вивченням людської поведінки у військовому контексті з акцентом на психологічні дослідження, оцінки та ставлення до військовослужбовців після дій, пов'язаних з військовою службою, воєнними факторами, і психології військових організацій.

Крім того, звернення до психолога є в стадії стигматизації, тому що це не є загальноприйнятною практикою серед військових і цивільного населення, забезпечуючи додаткові перешкоди для надання психологічної підтримки.

Збройні сили створили Департамент військової психології щодо вдосконалення системи. Тим не менш, за словами високопоставлених співробітників, на додаток до недостатніх матеріальних ресурсів, є три основні перешкоди на шляху до забезпечення надання ефективної послуги військової психології: дефіцит кваліфікованих кадрів для психологічної реабілітації солдатів; слабка координація між державними органами (особливо Міністерством оборони і Міністерством соціальної політики, яке відповідає за справи ветеранів)

ускладнює визначення обов'язків і організацію підтримки; відсутність чітких правових і професійних норм, що регулюють практику фахівців-психологів.

В Україні в даний час не існує систематизованого підходу до впровадження психологічної підготовки. Хоча військовослужбовці беруть участь в бойовій підготовці, ніякого формального акценту немає на групову згуртованість. На перший погляд українські військові академії включають психологію як частину їх навчальної програми, але командири і солдати в значній мірі не знають і не готові до можливого психологічного стресу і наступних реакцій. Відсутня також спеціалізована підготовка керівництва щодо обов'язків в підрозділі і індивідуальної готовності до розгортання військових дій. Командири, здається, не надмірно стурбовані психологічним благополуччям свого підрозділу і не цінують життєво важливу роль в психологічній придатності і мотивації. Однак, війна продовжується і поведінкові зміни почали проявлятися під час служби і після повернення військовослужбовців, психологи в Міністерстві оборони зрозуміли, що нова система психологічної підтримки є необхідною.

Введення правової бази, яка регулює психологічну практику, є змішаною, тому важливо, щоб Україна представила чіткі і послідовні нормативні параметри для освіти і практики в галузі психології, визначаючи роль даних фахівців в системі охорони здоров'я України. Повинні бути розроблені нові освітні програми, які відповідатимуть прийнятим на міжнародному рівні академічним стандартам.

Отже, що сучасна військова психологія — це не тільки самостійна, але і синтетична галузь психологічної науки, оскільки для вирішення поставлених перед нею завдань військові психологи використовують знання з інших галузей психології, зокрема соціальної, педагогічної, медичної, інженерної психології, психології праці та інше.

ПРОФІЛАКТИКА СИНДРОМУ ЕМОЦІЙНОГО ВИГОРАННЯ У СОЦІАЛЬНИХ ПРАЦІВНИКІВ

Кравець І.В.

*магістрантка 1 курсу, група МПС-11,
спеціальність «Психологія»*

*Хмельницький інститут соціальних технологій
Університету «Україна»*

к. тел. (067) 261-49-09

Науковий керівник: Кондратюк С.М., к.психол.н., доц.

Прояв «синдрому емоційного вигорання» зустрічається у професії «соціальний працівник», адже відноситься до емоційно складних та напружених стосунків в системі «людина-людина». Напружена психоемоційна діяльність (насичене спілкування, відповідальність за інших, швидка адаптація до людей та ситуації, високий самоконтроль) в процесі складної соціальної взаємодії з людьми спричинює невдоволення, емоційну напругу, накопичення втоми, енергетичні затрати, незадоволення роботою.

Г. Фрейденбергер запропонував термін «вигорання» в 1974 році для опису деморалізації, розчарування та крайньої втоми. На думку Г. Фрейденбергера схильні до вигорання люди співчутливі, емпатійні, нестійні, інвертовані, гуманні. Х. Маслач вводить термін «емоційне вигорання», яке виступає причиною професійного вигорання.

Відомий науковець В. Бойко розглядає синдром емоційного вигорання як вироблений особистістю механізм психологічного захисту у вигляді повного чи часткового виключення емоцій (зниження їх енергетики) у відповідь на певні психотравмуючі впливи та дії, набутий стереотип емоційного захисту [1]. Автор використовує тримірну модель синдрому емоційного вигорання, структурними компонентами якого є стадії напруження, резистенція та виснаження. Кожна із них супроводжується чотирма симптомами, завдяки яким можна дослідити специфіку прояву синдрому [1].

Вчені виділяють симптоми емоційного вигорання: фізичні, емоційні, поведінкові, соціальні, інтелектуальні.

Н. Олійникова виділяє три типи людей, які знаходяться в «зоні ризику» виникнення синдрому «емоційного вигорання»: педантичний, демонстративний, емотивний [2].

Емоційне вигорання виявляється у спеціалістів в яких максимальний контакт з людьми, в яких переважає психологічна та емоційна перевтома. Якщо людина повністю віддана роботі забуваючи

про задоволення власних потреб, проявляється відчуття перенапруження, виснаження адаптивних ресурсів викликає погіршення фізичного та психічного здоров'я.

Вирішення проблем емоційного вигорання повинно базуватися на організації профілактичних заходів з боку керівництва соціальних служб, а саме здійснювати моніторинг щодо стану фізичного та психічного здоров'я працівників, прояву міжособистісних взаємостосунків, запроваджувати психологічні заходи оптимізації умов трудової діяльності.

З метою профілактики емоційного вигорання соціальним працівникам доречноздійснювати розподіл професійних завдань; попереджати виникнення конфліктів, вміти швидко переключатись з одного виду діяльності на інший, гармонійно поєднувати роботу з повноцінним відпочинком.

Таким чином, емоційне вигорання виступає захисною реакцією організму на стрес, що виникає, якщо немає способу звільнитися від негативних емоцій.

Література

1. Бойко В. В. Энергияэмоций; 2-е изд., доп. и перераб. / В. В. Бойко. — СПб. : Питер, 2004. — 474 с.
2. Олійникова Н. Д.Методичні рекомендації щодо профілактики та зниження шкоди синдрому професійного вигорання у педагогічних працівників: [посібник для фахівців психологічної служби, педагогічних працівників] / Н. Д. Олійникова. — Первомайськ, 2011. — 52 с.

ПРОБЛЕМИ ВИВЧЕННЯ ВІКТИМНОЇ ПОВЕДІНКИ ПІДЛІТКІВ В СУЧАСНОМУ СОЦІУМІ

Мажаєв К.Є.

І курс, напрям підготовки «Психологія»

Хмельницький інститут соціальних технологій

Університету «Україна»,

к.тел. (097) 698-13-85

Науковий керівник: Волинець Н.В., к.психол.н., доц.

Проблеми віктимної поведінки стають дедалі популярнішими напрямками дослідницької діяльності психологів і педагогів. Це цілком природно, оскільки у цій складній та інтенсивно досліджуваній галузі залишається чимало невирішених проблем, серед яких — питання про природу та причини виникнення віктимності у дітей

та підлітків. Останнім часом проблема насильства піддається глибокому міждисциплінарному аналізу та виявленню соціально-політичних, культурних, психологічних, педагогічних і біологічних чинників, що сприяють збереженню агресії та передачі її з покоління в покоління. Необхідним також постає розгляд зворотного боку цього процесу — віктимної поведінки жертви [1].

Дослідження цієї проблеми є актуальним і соціально значущим, оскільки віктимологічний напрям впливу щодо виявлення латентної віктимності і попередження її переходу у віктимну поведінку є гуманним і перспективним. Особливої актуальності набула проблема суїцидальних намірів підлітків, які стали учасниками груп смерті «Сині кити». Кількість загиблих через групи смерті та «Синіх китів» перевищила за сотню [2]. За даними кіберполіції кількість подібних завдань варіюється від 13 до 50. Також кіберполіція вважає, що ці відео створювалися з подальшою метою продажу в діпнеті. Звичайно, в діпнеті можна придбати практично все, однак вартість подібних відео не така вже висока, і користується попитом у дуже вузького кола людей. Тому однозначно сказати, що метою цих груп був перепродаж відео — не можна [2].

«Смертельні групи» у вигляді синього кита припливли до нас із Росії. Там вони вже кілька років схиляють дітей до самогубства. В Україні перших жертв вбивчої гри зафіксували у Івано-Франківську та на Донеччині. Аналізуючи діяльність таких груп, кіберполіція встановила постійних учасників спільнот, які реєструвалися з території України. Список оприлюднений на сайті Нацполіції. Зараз там більше двох сотень акаунтів. Аби переконатися, що реальна кількість тих, хто попався на гачок маніпуляторів значно більша, достатньо скористатися пошуком за хештегом #синій_кит. В численних групах охочих почати гру — не злічити. Далі під виглядом адміністраторів із дітьми працюють кваліфіковані психологи, які крок за кроком штовхають до суїциду [3].

Отже, віктимологічний аспект проблеми запобігання соціальної трагедії «синіх китів» на сьогодні залишається мало дослідженим. Це пояснюється тим, що протягом багатьох років питання віктимології підлітків вивчалися переважно в межах кримінології і кримінальної психології. Водночас дослідження причин віктимізації, виявлення сукупності психологічних властивостей особистості, що сприяють становленню її віктимної поведінки, є досить важливими для пошуку заходів профілактики конфліктів, боротьби зі злочинністю та зниження рівня віктимізації населення. Проте

надзвичайно мало досліджень, де йдеться про особливості віктимної поведінки підлітків, попри очевидну значущість цього питання, оскільки саме ця соціальна вікова група являє собою майбутнє нашого суспільства.

Література

1. Папуша В. Теоретичне та емпіричне дослідження колірного профілю як чинника віктимної поведінки [Електронний ресурс] / В. Папуша // Освіта регіону. Політологія, психологія, комунікації. — № 3. — 2011. — Режим доступу : <http://social-science.com.ua/article/562>.
2. Пашинська А. Груписмерті та Синікити. Як в соцмережах з дітей роблять самогубців [Електронний ресурс] / Анастасія Пашинська. — Режим доступу : http://espresso.tv/article/2017/02/24/syniy_kyt.
3. Максимлюк О. Небезпечні «сині кити» загрожують українським підліткам [Електронний ресурс] / Оксана Максимлюк. — Режим доступу : <http://intb.te.ua/2017/02>.

МІЖСОБИСТІСНІ КОНФЛІКТИ У ПЕДАГОГІЧНОМУ ПРОЦЕСІ

Медвідь М.О.

*магістрант 1 курсу, спеціальності «Психологія»
Хмельницького інституту соціальних технологій
Університету «Україна»
к. тел. (067) 261-49-09*

Науковий керівник: Кондратюк С.М., к. психол. н., доц.

Педагогічний процес розглядають як динамічну систему, яка заснована на взаємодії особистостей різних вікових категорій з притаманними їм увлеченнями, поглядами.

Конфлікт у педагогічній діяльності часто виявляється як прагнення викладача затвердити свою позицію і як протест студента проти несправедливого покарання, неправильної оцінки його діяльності, вчинку. Неминучість виникнення конфліктних ситуацій між науково-педагогічним складом і студентами здебільшого виникають через несправедливо виставлені студентам оцінки (завищені або занижені).

Серед конфліктів найпоширенішим типом виступають міжособистісні, адже вони охоплюють практично всі сфери людських відносин. Будь-який конфлікт зрештою зводиться до міжособистісного. Причин для конфліктних ситуацій у навчальній групі досить багато: перекручене сприйняття і розуміння ситуації, поведінка одного по відношенню до іншого, взаємне або одностороннє нерозуміння,

неправильне тлумачення намірів, особистісне суперництво, спортивні успіхи або невдачі, суперництво за увагу викладачів або протилежної статі, матеріальне положення, нездатність налагодження контактів з іншими людьми в силу особистісних якостей, досягнення в навчанні, науковій праці.

Міжособистісні конфлікти — цей різновид конфліктів виникає за наявності проблемної ситуації, в якій учасники переслідують несумісні цілі; дотримуються несумісних цінностей і норм, намагаючись реалізувати їх у взаємостосунках один з одним; одночасно в гострій конкурентній боротьбі прагнуть до досягнення однієї й тієї ж мети [1].

Всі міжособистісні конфлікти, що виникають через зіткнення цілей і інтересів, можна умовно розділити на три основні види.

Перший — припускає принципове зіткнення, в якому реалізація цілей і інтересів одного опонента може бути досягнута тільки за рахунок утиску інтересів іншого.

Другий — зачіпає лише форму відносин між людьми, але при цьому не утискає їх духовних, моральних і матеріальних потреб і інтересів.

Третій — представляє уявні суперечності, які можуть бути спровоковані або помилковою (спотвореною) інформацією, або невірною інтерпретацією подій і фактів [2, с. 307].

Л. Орбан-Лембрик зазначає, що будь-який конфлікт починається з конфліктної ситуації, до структури якої входять учасники конфлікту (опоненти) і об'єкт конфлікту — об'єктивна причина, через яку опоненти вступають у «боротьбу». Початком конфлікту є інцидент — дія, спрямована на його виникнення. Предметом конфлікту є та внутрішня причина (наприклад, особиста неприязнь), яка мотивує кожного опонента, що вступає до цього процесу. Таким чином, схему конфлікту можна зобразити так: конфліктна ситуація — інцидент — конфлікт. Під час інциденту одна зі сторін починає діяти всупереч інтересам іншої. Якщо їй відповідають тим самим, конфлікт із потенційного переростає в реальний.

Вирішення конфліктної ситуації здійснюють за алгоритмом: аналіз даних про ситуацію, виявлення головних і другорядних суперечностей, постановка виховної мети, виділення ієрархії завдань, визначення дій; визначення засобів і шляхів розв'язання ситуації з урахуванням можливих наслідків на основі аналізу взаємодій викладач-студент, сім'я-студент, студент-колектив групи; планування ходу педагогічної дії з урахуванням можливих у відповідь дій учас-

ників ситуації; аналіз результатів; коректування результатів педагогічної дії; самооцінка, мобілізація духовних і розумових сил.

При розв'язанні конфліктів і вирішенні проблемних ситуацій викладач може зробити наступні дії: 1) репресивні (публічна негативна оцінка дій або рівня знань студента, висміювання студента, скарги в деканат та інші адміністративні дії); 2) неконструктивні (відкладання розв'язання проблеми, що виникла, загроза негативних для студента наслідків в майбутньому і т. п.); 3) конструктивні дії щодо зміни негативної ситуації (перемикання уваги студентів, самоіронія і всі інші, описані вище прийоми) [1].

Значний вплив на конфліктну поведінку студентів має особистість викладача. Її вплив може проявлятися у різних аспектах [1].

По-перше, стиль взаємодії викладача із студентами є прикладом для відтворення його студентами. Особистісний стиль спілкування куратора групи та його педагогічна тактика співпраці зумовлюють характер взаємин в академічній групі.

По-друге, викладач-куратор не повинен сам втручатися у конфлікт, який виник у студентській групі. Його позиція повинна бути над конфліктом і з цієї позиції він має врегулювати конфлікт.

Залежно від ситуації, це може бути адміністративне втручання, а може бути — просто добра порада. Позитивний вплив має залучення конфліктуючих у спільну діяльність, участь у розв'язанні конфлікту серед інших студентів, особливо лідерів групи тощо.

Таким чином, для викладача вищої школи важливо добре знати психологічні особливості навчання і виховання студента, особливості розвитку і типологію його особистості. Для підвищення психологічної компетентності викладача, ефективності діяльності щодо запобігання важким ситуаціям, які викликають міжособистісні конфлікти, є психологічна консультація та психологічна служба, яка має діяти при університеті.

Література

1. Психологія конфлікту: [навч.-метод. посібник для підготовки магістрів усіх форм навчання] / В.Я. Галаган, В.Ф. Орлов, О.М. Отич, О.О. Фурса. — К. : ДЕТУТ, 2008. — 422 с.

2. Кошова І. В. Конфліктна ситуація як вид складних ситуацій міжособистісної взаємодії / І.В. Кошова // Актуальні проблеми психології: Зб. наукових праць Інституту психології ім. Г.С. Костюка АПН України. — К. : Логос, 2006. — Т. 7, вип. 8. — С. 302–309.

ІМІДЖЕВИЙ ПІДХІД ДО МОДЕЛЮВАННЯ ОСОБИСТОСТІ ЖІНКИ-КЕРІВНИКА

Панова О.Л.

*У курс, спеціальність «Психологія»,
Інститут соціальних технологій, к.тел. (099) 959-78-84
Науковий керівник: Клевака Л.П., к. пед.н.,
доц. кафедри соціальної роботи
Полтавського інституту економіки і права
Університету «Україна»*

У науковій психологічній літературі представлено різноманітні підходи до розробки теоретичної моделі особистості жінки-керівника. Численні дослідження особистості керівника здійснені в рамках соціально-психологічного підходу. В той же час розвиток соціально-психологічного підходу сприяв виникненню ситуаційно-комплексного, факторного, функціонального та іміджевого підходів. Проте, варто зазначити, що, попри численні дослідження особистості жінки-керівника, недостатньо вивченим є саме іміджевий підхід. Проведений науковий підтверджує необхідність теоретико-методологічного осмислення детермінант іміджевого підходу до моделювання особистості жінки-керівника.

Виходячи з актуальності зазначеної проблеми, наша увага в цій роботі зосереджена на дослідженні психологічної готовності до формування позитивного іміджу жінок, які обіймають керівні посади. Для з'ясування сутності та складових психологічної готовності жінки-керівника до формування позитивного іміджу варто урахувати сучасні підходи до визначення поняття «імідж керівника». Традиційно в науковій літературі виділяють два підходи до розгляду сутності іміджу керівника: деструктивний та конструктивний. Так, наприкінці минулого століття науковці розглядали імідж як різновид буржуазної пропаганди західного способу життя, а особливості його формування — як маніпулятивні впливи на оточуючих. При конструктивному підході значно розширюються наукові уявлення про принципи, механізми формування іміджу, наголошується на врахуванні не лише зовнішніх атрибутів у самому явищі іміджу керівника. Детермінантою тут виступають внутрішні характеристики іміджу, пов'язані з особистістю жінки-керівника. Цілісність іміджу залежить від внутрішньої психологічної узгодженості її соціально-психологічних компонентів (емоційної спрямованості, поведінкових реакцій, проявів характеру, наявних ділових якостей тощо). Е. Семпсон

досліджуючи особистісний імідж керівника, розглядає його як поєднання низки зовнішніх і внутрішніх факторів, які утворюють «самоімідж», сприйнятий імідж і необхідний імідж. Перший з них — погляд на особистість з боку свого внутрішнього «Я», заснований на минулому досвіді і відображає стан самоповаги до себе. Сприйнятий імідж відображає ставлення та погляди з боку оточуючих на його носія. А необхідний імідж потребує присутність особистісних якостей і характеристик, необхідних у певному професійному середовищі.

У житті успішної жінки велике значення має вміння керувати своєю психікою, ефективно застосовуючи прийоми саморегуляції, соціальні символи і символи соціального престижу. Імідж впливає не тільки на те, як її сприймають оточуючі, а й на її самопочуття і настрої. Вдалий імідж дає позитивні результати не тільки для самооцінки особистості, а також впливає позитивно на оточуючих. Окрім особистісного іміджу існують інші типології іміджу, які впливають на моделювання особистості жінки-керівника. Зовнішній імідж — це перш за все габарити людини: розмір, зріст, статура. Зовнішній імідж оцінюють також за одягом, аксесуарами, зачіскою, макіяжем и в цілому за ступенем доглянутості, здоровим зовнішнім виглядом. Вербальний імідж — інформація про інтелект, що формується на основі того, як і що вона говорить. Кінетичний, або невербальний імідж, — це образ людини, сформований на основі її кінетики. Екологічний імідж характеризує середовище проживання людини: її офіс, дім, автомобіль, місця проведення дозвілля, відпустки тощо. Імідж жінки-керівника безсумнівно повинен включати: впевненість у собі та своїх силах; прояв бадьорості, ентузіазму, оптимізму, рішучості, волі.

ПСИХОЛОГІЧНІ АСПЕКТИ ПРОБЛЕМИ ПРОФЕСІЙНОГО САМОВИЗНАЧЕННЯ ОСОБИСТОСТІ

Ситник А.П.

6-й курс, група ПС-62, спеціальність «Психологія»

*Миколаївського міжрегіонального інституту
розвитку людини ВНЗ Університету «Україна»*

тел. (067) 418-55-25

Науковий керівник: Базика Є.Л., к.психол.н., доц.

Актуальність дослідження. На сьогоднішній день у зв'язку з реформуванням системи правоохоронних органів у напрямку заострилася проблема плинності кадрів, особливо серед молодих фахівців. Крім цього проблема реформування торкнулася професійно-психологічної

підготовки майбутніх та молодих спеціалістів органів внутрішніх справ, виконання ними професійних обов'язків, ставлення правоохоронців до своєї професії [1].

Професійне самовизначення — це пошук і знаходження людиною особистісного сенсу в професійній діяльності, яка обирається, опановується та вже виконується. Професійне самовизначенням, не закінчується тільки на виборі професії. Впродовж всього життя, своєї професійної діяльності у людини змінюються компоненти професійного самовизначення: мотиваційна, ціннісно-смилова сфери, система ставлень до себе та до обраного виду діяльності. Ці компоненти впливають на професійно-психологічну підготовку правоохоронців, виконання професійних обов'язків, професійну адаптацію [1; 2].

Мета розробити практичні рекомендації щодо оптимізації процесу професійного самовизначення та розвитку правоохоронців з урахуванням гендерних розбіжностей.

Основні результати. В сучасній психології проблема професійного самовизначення правоохоронців розкривається в працях таких вчених як О.М. Бандурка, С.П. Бочарова, Л.М. Балабанова, В.Л. Васильєв, І.В. Жданова, О.В. Землянська, О.В. Тімченко, Г.Є. Запорожцева, А.В. Москаленко, П.В. Макаренко, О.В. Ступакова та ін.

Отримані в емпіричному дослідженні результати мають практичну цінність у напрямку оптимізації професійного самовизначення та саморозвитку працівників ОВС, при проведенні професійно-психологічного відбору та підготовки як кандидатів на навчання у навчальні заклади системи МВС або на службу в ОВС, так і працівників, що вже працюють в органах внутрішніх справ, в межах попередження негативних психічних станів правоохоронців (психічного вигорання, перевтоми та ін.).

Висновки. Пропонуються такі напрямки оптимізації професійного самовизначення особистості працівників ОВС в межах соціально-психологічного забезпечення їх службової діяльності: профорієнтаційний, спрямований на свідомий та адекватний вибір професії правоохоронця; психодіагностичний, спрямований на оцінку особливостей професійного самовизначення працівників за допомогою запропонованого комплексу психодіагностичних методик; психокорекційний, метою якого є формування та розвиток соціально-психологічної зрілості особистості, осмисленості праці, трансформація негативних психологічних аспектів ціннісно-смилової та мотиваційної сфер особистості; психоконсультаційний, пов'язаний з наданням індивідуальної психологічної допомоги правоохо-

ронцям з метою подолання труднощів професійного самовизначення; психопрофілактичний, спрямований на попередження станів перевтоми, емоційного вигорання, девіантних форм поведінки; просвітницький, спрямований на осмислення психологічних чинників професійного самовизначення правоохоронця.

Література

1. Максименко С.Д. Субъектный подход в изучении профессиональной самореализации / С.Д. Максименко, В.И. Оседло // Психология и право. — 2011. — №1. — С. 12–19.
2. Митина Л.М. Психологическое сопровождение выбора профессии: науч.-метод. пособие / Л.М. Митина, Л.В. Брендакова, И.В. Вачков. — 2-е изд., испр. — М.: Моск. псих.-соц. ин-т: Флинта, 2013. — 184 с.

ПСИХОЛОГІЧНІ ОСОБЛИВОСТІ РОЗВИТКУ ПОЧУТТЯ ВІДПОВІДАЛЬНОСТІВ УКРАЇНСЬКОЇ МОЛОДІ

Тютимов О. О.

*І курс магістратури, група МПС-11, спеціальність «Психологія»
Хмельницький інститут соціальних технологій
Університету «Україна», к. тел. (096) 3993700
Науковий керівник: Фрадинська А.П., к.психол. н., доц.*

Психологічний розвиток молоді здійснюється, перш за все, з вибором чіткого життєвого орієнтира. З законами життя хлопців і дівчат знайомлять не лише батьки, школа та книги, але й вулиця, продукти масової культури, ЗМІ, власний досвід. Байдужість влади і безправ'я, юнацький максималізм провокує розвиток у молоді байдужості або агресії, спричиняє перший крок до вступу у молодіжні неформальні угруповання. Крім того, юнацтво — це пора, коли молода людина змушена вирішувати безліч важливих питань: вибір професії, визначення майбутньої життєвої перспективи, формування власного світогляду.

Несприятливі життєві умови, проблеми, відсутність можливості самореалізації штовхає молодих людей до вживання психоактивних речовин. Проблема алкоголізму серед молоді набуває величезних масштабів: майже кожен другий старшокласник вживає спиртні напої двічі в тиждень. Проблема наркоманії серед молоді також є актуальною. До речі, така залежність виникає не тільки в дітей з малозабезпечених сімей: багато наркоманів — діти заможних батьків.

Психологічний розвиток особистості — це зміни психіки у часі, що мають прояв у кількісних, якісних та структурних утвореннях [1]. Почуття — це стійке емоційне ставлення людини до явищ дійсності, що відображає значення цих явищ у зв'язку з її потребами й можливостями; це вищий продукт розвитку емоційних процесів. На думку С. Рубінштейна, почуття людини — є найбільш яскравим проявом природи, і з цим пов'язана та її велика людська чарівність, яка зумовлена будь-яким справжнім почуттям.

Почуття відповідальності — це відчуття «я можу» і «я повинен» виконати свої зобов'язання, разом із внутрішнім обов'язком відповісти за наслідки своїх дій. На думку А. Голубєва, Р. Немова та Л. Славина, відповідальність — є одним з найбільш складних феноменів теоретично вольових якостей [1].

Людина з розвиненим почуттям відповідальності — є відповідальною. Відповідальна позиція — більш активна, ніж почуття відповідальності. Це готовність і здатність при розумній необхідності нести відповідальність за усі несприятливі моменти свого життя. Розвинене почуття відповідальності — є ознакою дорослості. Неготовність нести відповідальність за будь-що — ознака людини-дитини, яка є безвідповідальною за своєю сутністю та має позицією «утримання».

У важких або несприятливих ситуаціях саме люди високого рівня психологічної культури думають про власну відповідальність і беруть її на себе. Люди низького рівня культури в цих ситуаціях або хвилюються, або шукають винного, на кого можна перекинути відповідальність [2].

Отже, психологічний розвиток молоді зумовлюється не тільки вибором життєвого орієнтира, а також відбувається відповідно із законами життя, які декларуються не тільки батьками, школою та книгами, а й ЗМІ, продуктами масової комунікації і культури. Тому почуття відповідальності молоді людини — є потужним інструментом зміни життя, дієвим засобом формування бажаних подій.

Література

1. Алексюк А.М. Педагогіка вищої освіти. Теорія / А.М. Алексюк. — К. : Либідь, 1998. — С. 342–388.
2. Савчин М.В. Проблеми вивчення відповідальності як соціально-психологічної якості людини / М.В. Савчин // Педагогіка і психологія: Вісник АПН України. — 1994. — № 4 (5). — С. 30–37.
3. Сахарова В.Г. Психология ответственности: [учеб. пособие] / В.Г. Сахарова. — Владивосток, ВГУСК. — 88 с.

ОСОБЛИВОСТІ РОБОТИ СОЦІАЛЬНОГО ПРАЦІВНИКА З ПРЕДСТАВНИКАМИ МОЛОДІЖНОЇ СУБКУЛЬТУРИ

Хальота М.М.

*У курс, група СР-51, спеціальність «Соціальна робота»,
Інститут соціальних технологій
ВНЗ «Відкритий міжнародний університет
розвитку людини «Україна»,
к.тел. (063) 703-34-90*

*Науковий керівник: Глоба С. М.,
ст. викладач кафедри соціальної роботи,
Полтавський інститут економіки і права
ВНЗ «Відкритий міжнародний університет
розвитку людини «Україна»*

У сучасному суспільстві молодь відрізняється своєю поведінкою, звичками, світоглядом, ставленням до себе та оточуючих. А представники різних субкультур до того ж мають свої традиції, правила, закони, норми поведінки та тенденцію розвитку, які відрізняються від моральних, етичних та соціальних законів, встановлених суспільством.

Вплив субкультур буває як позитивним, так і негативним. У першому випадку молодь отримує необхідні навички і пристосовується до інших людей, у другому — проявляє якості, з якими намагається боротися з суспільством. Це є своєрідним феноменом і парадоксом субкультур.

За останні роки проблема молодіжних субкультур набула надзвичайної актуальності як у нашій країні, так і за кордоном. Поняття молодіжних субкультур неодноразово висвітлювали у своїх працях такі дослідники, як І. Баєва, С. Іконнікова, Г. Коджаспіров, І. Кон, В. Лармін, С. Левікова, Ю. Лисенко, Л. Мардахаєв, А. Мудрик, С. Пальчевський, С. Сергєєв, В. Сорочинська, О. Столяренко, А. Шариков та ін.

Але проблема молодіжних субкультур як фактору соціалізації молоді залишається невирішеною. Виникає гостра суперечність між вихованням в освітніх закладах і вихованням у самому колективі субкультури, який ми називаємо неформальним об'єднанням.

Основний зміст роботи соціального працівника з «неформальними» підлітками — це створення атмосфери реального співробітництва і партнерства у відносинах з ними. Особливості взаємодії соціального працівника та молоді людини полягають у тому, що окрім

урахування соціально-психологічних особливостей особистості «неформала» потрібно враховувати і його належність до тієї чи іншої неформальної групи. Така взаємодія потребує насамперед розуміння з боку соціального працівника, вміння визначати до якої субкультури належить особа, які особливості цієї групи, її ідеологія тощо.

При роботі з представниками молодіжних субкультур потрібно перш за все приймати їх такими, які вони є, не осуджуючи, не вважаючи їх аномальними чи неправильними, не намагатись неодмінно зразу щось змінити чи виправити. Для такої молоді дуже важливим є позитивне їх сприйняття, розуміння їх уподобань. Не варто забувати те, що становлення старших підлітків як представників молодіжної субкультури відбувається насамперед завдяки музичним уподобанням, що визначають стиль одягу, сленг, манери поведінки тощо різних молодіжних об'єднань на внутрішньому рівні цієї субкультури. Таку творчу індивідуалізацію можна використовувати під час проведення різноманітних фестивалів, акцій, концертів, творчих конкурсів тощо. Цікаво також, що сучасна естрадна музика є не лише одним із видів музичного мистецтва, що об'єднує молодь, а може і повинна виступати засобом соціального виховання, який в змозі урізноманітнити набуття соціального досвіду для успішної інтеграції в суспільство та перенесення позитивних трансформацій до загальної культури.

Відтак, кваліфікований соціальний працівник повинен уміти працювати з представниками різних культур і релігійних напрямів. Крім того, він повинен бути здатним сприймати особливості субкультури клієнта, не засуджувати його, бути толерантним, що дозволить йому приєднатися до світу клієнта і йти разом з ним шляхом вирішення проблеми [1].

Література

1. Технології соціально-педагогічної роботи: навч. посіб. / За заг ред. проф. А. Й. Капської. — К.: УДЦССМ, 2000. — 372 с.

ЕКЗАМЕНАЦІЙНИЙ СТРЕС В УЧБОВІЙ ДІЯЛЬНОСТІ СТУДЕНТІВ

Цуренко Н.В.

*У курс, спеціальність «Психологія»,
Інститут соціальних технологій, к.тел. (050) 788-41-52
Науковий керівник: Клевака Л.П., к. пед.н.,
доц. кафедри соціальної роботи
Полтавського інституту економіки і права
Університету «Україна»*

Студентське життя сповнене надзвичайних і стресогенних ситуацій, тому студенти протягом своєї учбової діяльності часто переживають стрес і нервово-психічне напруження. Складність завдань і змісту учбової діяльності може призводити до психічного перевантаження, психофізіологічного напруження, виникнення стресових ситуацій особливо в період екзаменаційної сесії.

Відомо, що короткочасне емоційне напруження навіть значної сили досить швидко компенсується нейрогуморальними механізмами організму, у той час як відносно невеликий, але тривалий стресовий вплив може призводити до зриву нормальних психічних функцій мозку і викликати незворотні вегетативні порушення. Тривалість навчальної сесії триває два-три тижні, що за певних умов досить для виникнення синдрому екзаменаційного стресу, що включає в себе порушення сну, підвищену тривожність, стійке підвищення артеріального тиску та інші показники. Умовно-рефлекторним шляхом всі ці негативні явища можуть пов'язуватися з процесом навчання, викликаючи надалі страх іспитів, небажання вчитися, зневіру у власні сили.

З психологічної точки зору стан стресу включає специфічну форму відображення людиною екстремальної ситуації і модель поведінки, як відповідну реакцію на це відображення. Дослідження та аналіз феномену екзаменаційного стресу дає одночасно можливість визначити фактори, що підвищують стресостійкість студента, зменшують негативні наслідки великої напруги учбової сесії. Наприклад, тест на навчальний стрес, розроблений Ю.В. Шербатих дозволяє визначити основні причини навчального стресу; виявити, у чому проявляється стрес; визначити основні прийоми зняття стресу студентами. Тест самооцінки стресостійкості С. Коухена і Г. Вілліансона дозволяє людині оцінити рівень своєї стресостійкості.

Психологічний аналіз екзаменаційного стресу студентів Полтавського інституту економіки і права показує, що в період навчального процесу для студента вишу проблемами і труднощами, є наступні: недолік сну; незданість захистити виконані залікові роботи; не виконані або виконані неправильно завдання; велика кількість пропусків з навчального предмету; відсутність на потрібний момент курсової роботи або індивідуального науково-дослідного завдання з дисципліни; недостатньо повні знання з дисципліни; погана успішність з певної дисципліни; перевантаження або занадто мале робоче навантаження студента; відсутність інтересу до дисципліни або запропонованої студенту роботи; незадовільні умови роботи (відхилення в температурі приміщення, погане освітлення або надмірний шум та ін.). Варто додати й хвороби членів родини, конфлікти з однокласниками або близькими людьми, переїзд, зміну фінансового положення та інші фактори.

У той же час варто відзначити, що екзаменаційний стрес не завжди носить шкідливий характер, набуваючи властивості «дистресу». У певних ситуаціях психологічна напруга може мати стимулююче значення, допомагаючи студенту мобілізувати всі свої знання і особистісні резерви для вирішення поставлених перед ним навчальних завдань. Саме тому мова повинна йти про оптимізацію (корекцію) рівня екзаменаційного стресу, тобто зниження його у надто тривожних студентів з надмірно лабільною психікою і, можливо, деякому підвищенні його у інертних, маломотивованих студентів. Корекція рівня екзаменаційного стресу може досягатися різними засобами — за допомогою методів психічної саморегуляції, оптимізації режиму праці та відпочинку, системи біологічного зворотного зв'язку тощо. У цьому випадку постає проблема прогнозу стресових реакцій того чи іншого студента на процедуру іспиту. Її вирішення неможливе без детального опрацювання як фізіологічних, так і психологічних складових екзаменаційного стресу з обов'язковим урахуванням індивідуальних особистісних особливостей.

ПРОБЛЕМА АДАПТАЦІЇ ДО НОВИХ УМОВ НАВЧАЛЬНОГО ЗАКЛАДУ

Чуфай Г. П.

магістрантка 1 курсу, група МПС-11,

спеціальність «Психологія»

Хмельницького інституту соціальних технологій

Університету «Україна»

к. тел. (067) 261-49-09

Науковий керівник: Кондратюк С.М., к.психол.н., доц.

Термін «адаптація», який був запропонований німецьким фізіологом Х. Аубергом, з'явився ще наприкінці XVIII ст. Аналіз наукових джерел з цієї проблеми свідчить, що адаптація людини є складним соціально зумовленим явищем, взаємодією біологічної, психологічної та соціальної сторін адаптивної поведінки.

Адаптація — процес взаємодії особистості з середовищем, в якому особистість враховує особливості середовища й активно впливає на нього, щоб забезпечити задоволення своїх основних потреб. Результатом адаптації має бути адаптованість, стан організму в результаті успішного здійснення процесу адаптації [1].

Проблема адаптації до нових умов навчального закладу виникає у дітей різного віку (адаптація до дитячого навчального закладу, адаптація першокласника, адаптація п'ятикласника, адаптація першокурсника), що вимагає від них зміни раніше сформованого стереотипу поведінки.

Навчання п'ятикласників потребує особливої уваги батьків, вчителів, шкільного психолога. Адже відбуваються зміни як у внутрішньому (фізіологічні зміни) так і зовнішньому (зміни вимог та обставин навчального процесу) світі. Підліток-учень переживає нові умови навчання: зміна навчальних предметів, вчителів, однокласників, режиму дня, що викликає значні навантаження усіх систем організму.

Серед чинників, що впливають на успішність переходу до основної школи, велике значення має зміна форм організації та умов навчання, а саме: проведення уроків різними вчителями; невміння вчителів — предметників враховувати вікові та індивідуальні особливості дітей; кабінетна система навчання; збільшення навчального навантаження; можлива зміна класу чи школи у зв'язку зі спеціалізацією навчального закладу; зміна режиму дня. Необхідність швидко пристосуватися до нових вимог, виправдати очікування вчителів

та батьків щодо навчальної успішності при різкій зміні умов навчання — вже є стресогенним фактором і викликає ризик виникнення дезадаптації [2].

В процесі адаптації п'ятикласників проявляються негативні явища, які утруднюють узгодженість дій учасників освітнього середовища. Для виникнення емоційно-позитивного ставлення до умов навчального закладу важливо звертати увагу на створення умов для успішної адаптації; підвищення рівня психологічної готовності учнів до навчання; покращення спілкування; домінування пізнавального розвитку; урахування вікових особливостей дітей при вивченні навчальних предметів.

Таким чином, адаптація учнів до умов навчального закладу є складним, багатоаспектним, синтетичним, динамічним процесом. Для успішної шкільної адаптації психолог використовує напрямки роботи: діагностична робота; просвітницька робота з учителями та батьками; профілактична робота; корекційно-розвивальна робота; аналітична робота; психологічний супровід п'ятикласників.

Література

1. Семиченко В. А. Психология деятельности : [модульный курс (лекции, практические занятия, задания для самостоятельной работы) для преподавателей и студентов] / В.А. Семиченко. — К. : Издатель Эшке А.Н., 2002. — 247 с.
2. Щербакова О. О. Психологічна адаптація академічно здібних дітей до навчання в основній школі в умовах інноваційної освіти [Електронний ресурс] / О. О. Щербакова. // Науковий огляд. — №10(20). — 2015. — Режим доступу: <http://naukajournal.org/index.php/naukajournal/article/viewFile/634/802>

СЕКЦІЯ XIII

ПРАВОВЕ РЕГУЛЮВАННЯ ГОСПОДАРСЬКОЇ ДІЯЛЬНОСТІ

ІНФОРМАЦІЙНО-ПРАВОВІ ЗАСАДИ ДІЯЛЬНОСТІ ДЕРЖАВНОГО ОРГАНУ НА РИНКУ ЦІННИХ ПАПЕРІВ УКРАЇНИ

Бевза А.С., аспірант кафедри конституційного, адміністративного права та соціально-гуманітарних дисциплін Університету «Україна», к.тел. (050) 376-17-17
Науковий керівник: Омельченко Н.Л., к.ю.н., доц. кафедри конституційного, адміністративного права та соціально-гуманітарних дисциплін Університету «Україна»

На сьогодні в Україні існує низька центральних органів державної виконавчої влади, що здійснюють державну інформаційну політику. Насамперед до таких органів відносяться: Державний комітет телебачення і радіомовлення України, Міністерство транспорту та зв'язку України, Національна рада України з питань телебачення та радіомовлення. Також існує консультативно-дорадчий орган — Міжвідомча комісія з питань інформаційної політики та інформаційної безпеки при Раді національної безпеки і оборони України, та не менш важливе утворення — Комітет Верховної Ради України з питань свободи слова та інформації.

Ринок цінних паперів, це система правовідносин, що складаються між суб'єктами інвестиційної діяльності з приводу випуску й обігу цінних паперів.

Державне регулювання ринку цінних паперів здійснює Національна комісія з цінних паперів та фондового ринку. У відповідності до Закону України «Про державне регулювання ринку цінних паперів в Україні» та Указу Президента України від 23 листопада 2011 року

№ 1063/2011 «Про Національну комісію з цінних паперів та фондового ринку», НКЦПФР в інформаційній сфері на ринку цінних паперів здійснює певні види діяльності, зокрема: встановлює порядок обміну інформацією на умовах гарантованої конфіденційності між учасниками депозитарної системи; здійснює моніторинг адміністративних даних та інформації учасників ринку цінних паперів; встановлює обсяги, склад, строки, вимоги, порядок та стандарти щодо обов'язкового розкриття інформації емітентами та особами, які здійснюють професійну діяльність на ринку цінних паперів; визначає порядок формування (ведення), забезпечує створення та функціонування Загальнодоступної інформаційної бази даних Національної комісії з цінних паперів та фондового ринку про ринок цінних паперів, порядок доступу до інформації, яка в ній міститься; встановлює вимоги, обсяги та строки розкриття інформації емітентами цінних паперів.

Крім того, НКЦПФР для забезпечення виконання покладених на неї завдань і функцій в інформаційній сфері має право:

- засновувати в установленому порядку засоби масової інформації з метою висвітлення питань реалізації державної політики у сфері розвитку та функціонування ринку цінних паперів;

- видавати за погодженням із центральним органом виконавчої влади у сфері технічного захисту інформації нормативно-правові акти щодо технічного захисту інформації у Національній депозитарній системі;

- користуватися відповідними інформаційними базами даних державних органів, державними, у тому числі урядовими, системами зв'язку і комунікацій, мережами спеціального зв'язку та іншими технічними засобами;

- одержувати в установленому законодавством порядку від органів виконавчої влади інформацію, документи і матеріали, необхідні для виконання покладених на НКЦПФР завдань;

- здійснювати контроль за достовірністю інформації, що надається емітентами та особами, які здійснюють професійну діяльність на ринку цінних паперів, та її відповідністю встановленим стандартам;

- надавати інформацію органам державної влади.

Таким чином вбачаємо, що чинне законодавство визначає лише певний перелік прав та видів діяльності НКЦПФР, не містить чітко визначених завдань та повноважень державного органу в інформаційній сфері на ринку цінних паперів.

На нашу думку, недоліком є і те, що нормативні акти, констатуючи увагу на певних специфічних правовідносинах в інформаційній

сфері, не приділяють належної уваги загальним повноваженням, які регулюють інформаційну діяльність органу в цілому. Відсутність загальнозначених повноважень НКЦПФР в інформаційній сфері на ринку цінних паперів обмежує її діяльність, як державного органу.

КОНСТРУКТИВНА РЕКЛАМА ПОЗИТИВНОГО ІМІДЖУ УКРАЇНИ

*Білоус Н.В., V курс, група МІ-51,
спеціальність «Міжнародна інформація»
Науковий керівник: Афанасьєв Б.А., к.е.н.,
доц. кафедри теорії права та міжнародної інформації
ВМУРОЛ «Україна»*

Для початку читачам пропонуємо розібратися в терміні «реклама». Реклама — це напрямок в маркетингових комунікаціях, в рамках якого проводиться поширення інформації для залучення уваги до об'єкта рекламування з метою формування або підтримки інтересу до нього.

Тепер перейдемо від теорії до практичного розуміння, чому в Україні рекламні кампанії залишаються неефективними та як сформувати позитивний імідж України?

Здається, що часом представники державних органів влади та працівники їхніх інформаційних відділів не розуміють, як провести інформаційну кампанію по формуванню позитивного іміджу всередині країни та на міжнародному рівні. Почнемо з головного: цілі і завдання. Якщо головна мета: залучити в країну фінансові ресурси (а їх можна отримати з двох джерел: від великих інвесторів, які повинні інвестувати гроші в економіку, і від інвесторів дрібної ланки — західних туристів), то тут ситуація зрозуміла. Скільки не розповідай іноземцям про те, які мальовничі краєвиди нашої Батьківщини, про культурну спадщину та історичні пам'ятки, допоки на Всеукраїнському рівні спостерігається корупція, війна, відсутність громадського порядку та нестабільна економіка — жоден солідний бізнесмен не захоче сюди вкладати свої інвестиції. У такій ситуації формувати конструктивний імідж України це — завдання не для рекламистів і піарників, і тим паче, не для Міністерства інформаційної політики України, а для державних діячів.

Фахівці з інформаційних комунікацій можуть проконсультувати державника як грамотно побудувати стратегію і тактику в політиці, однак, піарники не викориняють корупцію та не зупиняють війну. Безумовно, можна провести цілий ряд заходів, зняти історичні

фільми, але всі ці інструменти будуть не ефективними, якщо після публічного івенту політики не почнуть працювати, а подумують, що реформи вже здійснені. Успіх будь-якої справи залежить від політичної волі гравців та прозорості дій.

На нашу думку, інформаційний супровід та відкритасистемна робота державних органів влади забезпечить зворотній зв'язок з громадськістю і принесе бажаний результат. Інакше, в суспільстві сформується тенденція недовіри, як у випадку з невдалим піаром на тему енергоефективності (рекламу цього диво відеоролика можна було побачити на екранах телебачення). Коли були залучені пристойні кошти, але це зіграло в «мінус», тому що про енергоефективність говорили не фахівців та керівництво Міністерства енергетики та вугільної політики, а діячі культури, як Руслана Лижичко та інші особи, які зовсім не пов'язані з даною сферою, а тільки своїми непрофесійними виступами обурили громадян. Натомість, логічно було зняти відео про утеплення будинків пересічних українців і детально пояснити суть справи, чим за власні кошти завдати собі репутаційного удару. І таких безглузвих прикладів, на жаль, можна навести багато.

Підсумовуючи вищезазначене, хочемо нашому політичному істеблішменту порадити свої «геніальні» національні проекти узгоджувати з політтехнологами, інакше це завдасть значної інформаційної шкоди публічній особі та знизить рівень довіри громадян. Крім того, радимо налагоджувати комунікацію з народом через Інтернет мережі та постійно використовувати сучасні інформаційні засоби для дослідження потреб своєї цільової аудиторії та для передчасного вироблення рішень по конкретному випадку. Бо ті, хто оперативні та якісно підготовлені — завжди виграють!

ОКРЕМІ ПИТАННЯ ВДОСКОНАЛЕННЯ ПРАВОВОГО РЕГУЛЮВАННЯ СУДОВОЇ ЕКСПЕРТИЗИ В ГОСПОДАРСЬКОМУ ПРОЦЕСІ

Боряк М.О.

*У курс, група 51-ПР, спеціальність «Правознавство»,
Полтавський інститут, к.тел. (066) 076-44-21
Науковий керівник: Кальян О.С., к.ю.н., доц.*

У зв'язку із переходом до ринкових умов господарські відносини ускладнюються, а між суб'єктами господарювання часто виникають правові конфлікти, що збільшує кількість судових справ. Це пов'язане з недосконалістю законодавства, недостатнім рівнем пра-

всвідомості в державі і складністю економічних стосунків. Важливою проблемою є можливість використання новітніх технологій у процесі доказування, зокрема, при проведенні судових експертиз. У юридичній літературі існує чимало наукових розробок учених-процесуалістів щодо судової експертизи в господарському процесі. Але аналіз діючого законодавства свідчить, що законодавча база для проведення судових експертиз є недосконалою. Це обумовлює актуальність дослідження питань, пов'язаних із проведенням судових експертиз при розгляді господарських справ.

На нашу думку, редакція ст. 41 ГПК України потребує вдосконалення. У тексті закону має бути відображено, що судова експертиза може бути призначена за клопотанням осіб, що беруть участь у справі, або за ініціативою суду. Аналіз ч. 2 ст. 41 ГПК України, де зазначено, що учасники судового процесу мають право пропонувати господарському суду питання, які мають бути роз'яснені судовим експертом, викликає певне заперечення. У довіднику з підготовки матеріалів, що направляються на судову експертизу арбітражними судами вказано, що в ухвалі про призначення експертизи зазначаються, зокрема, питання, поставлені експертові. При цьому, питання, що ставляться перед експертом, мають бути чітко сформульовані і розташовані у певній послідовності. Вони не повинні виходити за межі компетенції експертів.

Таким чином, про призначення судової експертизи суд повинен винести ухвалу, яка має містити перелік питань, що ставляться перед експертом. Після проведення дослідження експерт надає суду висновок. Цей висновок повинен бути приєднаний до матеріалів справи. Лише потім, відповідно до п. 2 ст. 12 Закону, на вимогу суду експерт дає роз'яснення щодо даного ним висновку. Тому в редакцію ч.2 ст.41 ГПК України необхідно внести відповідні зміни. У цій нормі повинно бути сформульовано, що «Коло й зміст питань, які ставляться перед експертом, визначаються господарським судом і формулюються в ухвалі суду. Особи, що беруть участь у справі, вправі надати суду питання, які можуть бути поставлені перед експертом». Ураховуючи наведене, до п.2 ст.12 Закону необхідно внести доповнення, передбачивши, що експерт зобов'язаний дати роз'яснення щодо даного ним висновку і на вимогу осіб, що беруть участь у справ.

Література

1. Господарський процесуальний кодекс: від 19.02.2016 / Відомості Верховної Ради України // Електронний ресурс. — режим доступу: <http://zakon3.rada.gov.ua/laws/show/1798-12/page2>

2. Закон України «Про судову експертизу» від 25.02.1994 р // ВВР України. — 1994. — № 28. — С. 232.
3. Білецька Л. Доказування у господарському процесі / Л. Білецька // Слово національної школи суддів України. — 2013. — №3. — С. 58.
4. Степанова Т. В. Деякі проблеми здійснення експертизи в господарському процесі / Т.В. Степанова // Вісник господарського судочинства. — 2011. — №3. — С. 212.

ЗАРОДЖЕННЯ ІДЕЙ СОЦІАЛЬНОЇ ДЕРЖАВИ В СТАРОДАВНІЙ ГРЕЦІЇ

Ботнар І.Г.

студент 2 курсу спеціальності «Правознавство»

Полтавський інститут економіки і права

Університету «Україна»

Науковий керівник: Кісс С.В., к.ю.н.

Полтавський інститут економіки і права

Університету «Україна», ст. викладач кафедри Правознавства

Спроби виявити соціальну суть держави намагались ще античні мислителі від Хілона до Аристотеля. Повага до закону прослідковується в ідеях багатьох мудреців. Так, Хілон вважав кращим полісом той, в якому громадяни слухаються законів більше, ніж ораторів. Саме йому належить афоризм: «Підкоряйся закону» [1].

Ідея загального блага в античності виникла з філософських уявлень. Зокрема, Солон (знаменитий афінський державний діяч й законодавець) вважав, що велике благо для міста і його громадян, складає закон і законний порядок [2, 86]. Він був першим, хто збагнув, що демократія — це відповідальність усіх громадян за стан справ у державі. Звідси вельми цікавим уявляється виданий ним закон: «Хто під час смуту в державі не стане зі зброєю в руках ні за тих, ні за інших, той піддається безчестю і позбавляється громадянських прав». Держава, на думку Солона, щонайменше потребує законного порядку. Як писав Аристотель, саме з правління Солона, знаменитого афінського державного діяча й законодавця, «почалася демократія» [3, 12].

Соціальна структура античного суспільства була достатньо складною. Вільне населення громадянської общини розподілялось на різні класи та стани. Сільські жителі втрачали свої землі і масово переселялись до міст, які стрімко розвивались. Але, неможливість конкурували з рабською працею (через яку відбувається зниження

заробітної плати найманих працівників), призводить до формування міської черні (голоти), яка потребувала допомоги від суспільства (у вигляді добродійників) та держави. В стабільні часи в формі такої допомоги виступали різні державні субсидії та допомоги, такі як роздача хліба та коштів, відбувалось звільнення майна бідноти від прямого оподаткування; в часи кризи та воєнних дій — скасування боргів та нові розподіли земель (розподіли проводились насильницьким шляхом).

При цьому демос розраховував не тільки на допомогу від держави. В міста діяли товариства взаємодопомоги, які створювались для взаємної підтримки своїх учасників та тих, хто такої допомоги потребує. Члени таких організацій спільно полювали, ловили рибу, працювали в портах та створювали так звані «загальні каси». Джерелами поповнення кас були пожертви (добровільні вклади) та членські внески. Той, хто не сплачував внесків — виключався з товариства (якщо в нього не була на це поважної причини: грошових труднощів або хвороби) [4, 92].

Соціальна політика держав давньогрецької цивілізації віднайшла своє вираження через усвідомлення тиранів проявляти турботу про матеріальний добробут народу, тобто соціальна політика стає одним із способів легітимізації влади [4, 78].

Розглядаючи Стародавню Грецію в контексті соціальної держави, ми можемо говорити про появу перших окремих елементів реалізації соціальної функції. По відношенню до населення держава вже виконує (або намагається виконувати) певну соціальну функцію.

Література

1. Советская историческая энциклопедия. — М.: Издательство «Советская энциклопедия», 1973—1982. [Электронная версия: Советская историческая энциклопедия. — М.: Директмедиа Паблишинг, 2008.] [Электронный ресурс] — Режим доступа : http://biblioclub.ru/?page=dict&dict_id=123.
2. Нерсисянц В.С. Право и закон. Из истории правовых учений / отв. ред. Л.С. Мамут. М., 1983.
3. Шульженко Ф.П., Андрусак Т.Г. Історія політичних і правових вчень. Навчальний посібник. Київ: Юрінком Інтер, 2001, 304 с.
4. Арістотель. Політика / Пер. з давньогр. та передм. О. Кислюка. — К.: Основи, 2000. — 239 с.

ПОЛІТИКА КНР ЩОДО СИРІЙСЬКОГО КОНФЛІКТУ**Бут С.А.**

*канд.пол.н., ст.викладач кафедри теорії права
та міжнародної інформації,
Інститут права та суспільних відносин,
Відкритий міжнародний університет
розвитку людини «Україна», тел. (096) 872-34-72*

Громадянська війна в Сирії, що вибухнула як продовження «Арабської весни» на Близькому Сході (БС) в 2011 р., поступово трансформувалася із внутрішнього конфлікту на арену геополітичного протистояння, до якого в тій чи іншій мірі була залучена низка гравців регіонального та глобального рівня — Росія, США, ЄС, Туреччина, Іран, Саудівська Аравія, Ізраїль, Катар, Ісламська держава Іраку та Леванту (ІДІЛ).

Не могла залишитись осторонь цієї гострої міжнародної проблеми і КНР. При цьому мотивація участі Китаю у вирішенні сирійського конфлікту зумовлюється колом економічних, безпекових та геополітичних інтересів.

На першому місці постає питання забезпечення потреб власної економіки енергоносіями, задля чого Пекін активно розвиває економічне співробітництво із багатими на ці ресурси країнами БС та прагне зміцнити свої позиції в регіоні. В той же час Китай розглядає сирійську проблему як складову стратегію США щодо переформування БС та витіснення китайського впливу звідси.

У безпековому вимірі сирійська проблема переплітається із питанням уйгурського сепаратизму, позаяк уйгури-мусульмани (прагнуть утворення власної незалежної держави на заході КНР) активно воюють в рядах ІДІЛу [1]. Зрозуміло, що у випадку їх повернення на китайську територію матиме місце розхитування національної безпеки КНР.

В практичному вимірі мотивація Китаю в сирійському питанні реалізується низкою кроків політичного, економічного та гуманітарного характеру:

— політична підтримка авторитарного режиму Башара Асада в рамках ООН (КНР вже п'ять разів спільно із РФ накладав вето на антиасадівські резолюції в Раді Безпеки ООН). При цьому офіційний Пекін наголошує на виключно політичному підході до виходу із кризи та неприпустимості втручання у внутрішні справи Сирії. Також Китай офіційно не висловив підтримки щодо проведення воєнної операції Росією в Сирії;

— КНР спробувала реалізувати власний формат вирішення проблеми, організувавши на своїй території на початку 2016 р. переговори як із офіційним Дамаском, так і опозицією [2];

— надання гуманітарної допомоги;

— економічна підтримка Асада разом із РФ та Іраном.

Таким чином, в Сирійському питанні КНР демонструє вочевидь прагматичний підхід, в рамках якого, з одного боку, надає політичну та гуманітарно-економічну підтримку режиму Асада, що пояснюється прагненням не допустити посилення ролі США на Близькому Сході та зберегти власний капітал, який був інвестований в Сирію з початку 2000-х рр., а з іншого, декларує прихильність до принципу «невтручання у внутрішні справи», що дозволяє зберегти гарні стосунки одночасно із Іраном та Саудівською Аравією — важливими постачальниками енергоносіїв.

Література

1. Управление по борьбе с терроризмом: Около 300 экстремистов из Китая участвуют в сирийской войне [Електронний ресурс] // «Женьмин жибао». — Режим доступу: <http://russian.people.com.cn/n/2015/0519/c31521-8894530.html>

2. Сирийский народ должен сам принять решение о государственном строе и руководителе — глава МИД КНР [Електронний ресурс] // «Женьмин жибао». — Режим доступу: <http://russian.people.com.cn/n/2015/1225/c31521-8995299.html>.

КРИМІНАЛЬНО-ПРАВОВА ХАРАКТЕРИСТИКА ФІКТИВНОГО ПІДПРИЄМСТВА

Важинський В.М.

к.ю.н., доц., Івано-Франківська філія

Фіктивним суб'єктом підприємницької діяльності, на думку В.В. Лисенка, можна визнавати суб'єктів підприємництва, які створені з використанням неправдивої інформації про його засновників, адміністрацію, місцезнаходження (за підробленими, викраденими документами, на тяжкохворих людей, на осіб без визначеного місця проживання, на громадян за відповідну плату тощо) з метою використання їх як засобу вчинення або прикриття протиправних (злочинних) дій.

Родовим об'єктом фіктивного підприємництва є суспільні відносини, що складаються з приводу виробництва, розподілу, обміну та споживання товарів, робіт і послуг.

Основний безпосередній об'єкт злочину — встановлений законодавством порядок здійснення підприємницької діяльності. Додатковим факультативним об'єктом можуть бути встановлений порядок оподаткування й отримання кредитних ресурсів, добросовісна конкуренція, право власності.

Говорити про фіктивне підприємництво неможливо без з'ясування змісту законної (легальної) підприємницької діяльності.

Це актуально, перш за все, для вирішення питання про те, які якості сторони законної підприємницької діяльності притаманні фіктивному підприємництву, наскільки така незаконність змінює зміст процесу підприємництва. У площині практичної діяльності правоохоронних органів ця проблема може бути зведена до питання про прийнятність законодавчо визначених ознак підприємництва для встановлення події злочину, передбаченої ст. 205 КК України [2].

Відповідно до Господарського кодексу України (ст. 42) підприємництво як вид господарської діяльності характеризується такими ознаками: самостійність; ініціативність; систематичність; на власний ризик; з метою досягнення економічного і соціального результату та отримання прибутку; здійснюється суб'єктом господарювання (підприємцем) [1].

Отже, першою ознакою здійснення підприємницької діяльності є її самостійний характер — акт вільного волевиявлення. Якщо ж діяння здійснюється під впливом фізичного (насильство) або психічного примусу, то вищезазначена ознака відсутня. Питання відповідальності за вчинене діяння у такому випадку вирішується з урахуванням ст. 40 КК України.

Наступною ознакою підприємницької діяльності є ініціативність (від франц. «initiative», від лат. «initium» — початок). Визначається як почин, перший крок у якій-небудь справі; внутрішня спрямованість до нових форм діяльності; керівна роль у будь-яких діях.

Ініціативність у кожному конкретному випадку обумовлена тією метою, якої прагне досягти підприємець у найбільш зручній для нього спосіб.

Однією з найбільш актуальних у кримінально-правовій доктрині є така ознака підприємництва як систематичність. Цікавість до цього питання обумовлена необхідністю визначення позиції законодавця відносно одиничних фактів незаконної підприємницької діяльності.

Систематичність багато в чому співпадає з циклічністю (постійна повторюваність, безперервність). З точки зору господарського

права, це постійне вчинення особою юридично значущих дій, спрямованих на задоволення приватних потреб і інтересів.

Отже, фіктивні підприємства використовуються (є способом) у механізмі такої злочинної діяльності як: легалізація доходів, одержаних злочинним шляхом (здійснення фінансової операції та укладення угоди з коштами або майном), ухилення від сплати податків, незаконні дії з документами — засобами доступу до банківських рахунків, шахрайство, порушення порядку випуску та обігу цінних паперів, підроблення документів, печаток тощо. Тому, доказуванню підлягають не тільки склади кількох злочинів, але й наявність зв'язку між ними.

Література

1. Господарський кодекс України в редакції від 08.12.2016 року;
2. Кримінальний кодекс України в редакції від 05.01.2017 року;

ПРАВОВЕ ВРЕГУЛЮВАННЯ ПРАЦІ В УКРАЇНІ

*Василевська А.В., IV курс, група ДІ-41,
спеціальність «Документознавство та інформаційна діяльність»
Відкритий міжнародний університет розвитку людини «Україна»
Науковий керівник: Ткаченко Н.О., ст. викл.*

На шляху України до ринкових перетворень, побудови нових суспільних відносин виникають нові моделі їх правового врегулювання.

Закріплене в ч. 1 ст. 43 Конституції України право на працю сформульоване відповідно до ст. 23 Загальної декларації прав людини. Кожен має «можливість заробляти собі на життя працею, яку він вільно обирає або на яку вільно погоджується». Людина самостійно розпоряджається своїми здібностями до праці й обирає той або інший вид діяльності, рід занять, а може не займатися трудовою діяльністю.

Сучасний поступ України як правової держави, яка бажає бути повноправним членом Європейського Союзу, безпосередньо пов'язаний з удосконаленням національного законодавства у розрізі європейських цінностей. Національне законодавство потребує свого удосконалення і з огляду на посилення ринкових процесів в житті держави та суспільства. Таким чином, особлива увага повинна приділятися питанням охорони праці. Існуюча сьогодні велика кількість нещасних випадків і професійних захворювань на виробництві не сприяє розвитку економічних показників та викликає суттєві економічні втрати не тільки кожного окремого підприємства, а й держави в цілому.

Відповідно до статті 5 КЗпПУ, держава гарантує працездатним громадянам, які постійно проживають на території України: вільний вибір виду діяльності; безплатне сприяння державними службами зайнятості у підборі підходящої роботи і працевлаштуванні відповідно до покликання, здібностей, професійної підготовки, освіти, з урахуванням суспільних потреб; надання підприємствами, установами, організаціями відповідно до їх попередньо поданих заявок роботи за фахом випускникам державних вищих навчальних, професійних навчально-виховних закладів; безплатне навчання безробітних нових професій, перепідготовку в навчальних закладах або у системі державної служби зайнятості з виплатою стипендії; компенсацію відповідно до законодавства матеріальних витрат у зв'язку з направленням на роботу в іншу місцевість; правовий захист від необгрунтованої відмови у прийнятті на роботу і незаконного звільнення, а також сприяння у збереженні роботи.

Проблемами у сфері охорони праці займалися такі провідні українські і закордонні вчені, як М.Г. Александро́ва, П.В. Анісімова, В.С. Венедікто́ва, Л.Я. Гінцбург, В.Я. Гоца, В.В. Жернакова, Р.І. Кондратьє́ва, Р.З. Лівшиця, М.В. Лушнікової, М.І. Іншин, В.І. Прокопенко, О.І. Процевський, П.М. Рабінович, В.Г. Ротан, А.Г. Седишева, О.В. Смирнова, Г.І. Чанишева, та ін. Але досі ще не вирішені проблеми правового регулювання охорони праці в Україні.

У юридичній літературі охорона праці розглядається в широкому та вузькому значенні. У широкому розумінні охорона праці означає сукупність соціально-економічних, організаційно-технічних, санітарно-гігієнічних, лікувально-профілактичних та інших заходів у поєднанні з правовими нормами. У вузькому розумінні — це сукупність норм, спрямованих на забезпечення умов праці, безпечних для життя і здоров'я працівників.

Ці найважливіші норми закріплені в Законі України «Про охорону праці» від 14 жовтня 1992 року, змінах в Законі від 18 грудня 2002 р. (№ 49, ст. 668), чотирьох розділах КЗпП (розділ XI «Охорона праці», розділ XII «Праця жінок», розділ XIII «Праця молоді», розділ XVIII «Нагляд і контроль за дотриманням законодавства про працю»), а також у підзаконних нормативно-правових актах — положеннях, правилах, інструкціях, актах соціального партнерства, локальних нормативно-правових актах.

Таким чином, можна зробити висновок: загальні принципи державної політики в галузі охорони праці, які визначено законодавством України, спрямовані на створення належних, безпечних і здо-

рових умов праці, запобігання нещасним випадкам та професійним захворюванням, адаптацію трудових процесів до спроможностей працівника з урахуванням стану його здоров'я і психологічного стану, що узгоджується з принципами захисту здоров'я працівників, які визначено в Конвенціях Міжнародної організації праці, директивах Європейського Союзу.

ВИНИКНЕННЯ ДЕРЖАВИ У СТАРОДАВНЬОМУ ЄГИПТІ

Васильчишина А.В.

*І курс, група ПЗ-11, спеціальність «Правознавство»
Науковий керівник: Орловська І.Г., к.ю.н.,
доц. кафедри теорії права та міжнародної інформації
Інституту права та суспільних відносин*

У Єгипті раніше, ніж в інших країнах, склалося класове рабовласницьке суспільство і вперше в світі виникла держава. Коли там з'явилися перші державні утворення, достовірно не відомо, але вже до 3-го тис. до н. е. держава в Єгипті існувала.

Древнє царство відрізнялося високим рівнем розвитку господарства. Добре організована армія працівників забезпечувала населення країни всім необхідним. Життєвий рівень різних верств населення вже був чітко визначений. На верху суспільної драбини стояла велика рабовласницька знать, що володіла величезними земельними володіннями. Особливу роль в єгипетському суспільстві грали жерці. Вони були оточені загальним шануванням, оскільки вважалося, що жерці володіють знаннями про потойбічний світ. Найбільш важливі з цих знань були записані в «Книзі мертвих», священній для єгиптян. Крім того, значення жерців збільшувалося у зв'язку з тим, що вони володіли мистецтвом лікування, зведення складних архітектурних споруд, вміли обчислювати площі земельних ділянок.

Основною робочою силою в державі були селяни-общинники. Вони об'єднувалися у «робочі загони», що використовувалися не тільки для робіт у сільському господарстві, а й на будівництві різних споруд, при прокладанні доріг, риття каналів. Керував «робочими загонами» фараон через своїх чиновників. За допомогою релігійної ідеології обоготворення царя і його діянь зміцнювався авторитет фараона. У його руках зосередилася вся законодавча, виконавча і судова влада. Увага фараонів зверталася на всі важливі справи держави. Заходи зі зрошення, суд, призначення і пожалування, накладення

повинностей і звільнення від них, військові походи, заходи по судноплавству, державне будівництво та розробка земних надр — все здійснювалося за наказами царя. У цей період створюються найважливіші відомства держави: військове, відомство громадських робіт, фінансово-податкові, судовий. Стародавні общинні суди все більше витіснялися представниками царської юрисдикції. Вища судова інстанція — «шість великих домів» — перебувала у столиці. Носієм вищої юрисдикції вважався фараон, який в екстрених випадках призначав особливих суддів з числа найбільш довірених осіб для розбору таємних справ, пов'язаних зі злочинами державної ваги. До царським судам ставилися також колегія тридцяти, суди номів, суди міст. Відомі храмові суди. Занепад царської влади в цей період призводить до настання в Єгипті «смутного часу». Древнє царство розпалося.

До кінця епохи Середнього царства значення місцевої знаті посилюється. Її підтримують широкі кола населення. У результаті країна розпадається на напівнезалежні області. Суспільні відносини в епоху відзначені двома важливими рисами: з одного боку, відбувається значне зростання рабовласництва в приватних господарствах і змінюється становище землевласників, з іншого боку, розшарування сільських громад призводить до утворення шару дрібних власників — неджесов («маленьких»). Місто являє собою громаду, яка була юридичною особою, які володіли рабами і землею. Початок епохи Середнього царства ознаменовано майже необмеженою владою монархів.

В час Пізнього царства різкіше, ніж раніше, позначилося поділ суспільства на вільних і рабів. Набули поширення угоди з самопродажу в рабство. Зростало зубожіння широких верств вільних людей. Значна частина населення як і раніше перебувала в залежності від скарбниці, храмів, знаті. Погіршилося положення ремісників.

Привілейованим станом поряд зі жрецтвом стає військове. Військову опору фараонів склали іноземні найманці.

Кістяк місцевої знаті, як і раніше, склали монархи та міські правителі. Інші представники чиновної знаті мало чим відрізнялися від своїх попередників: це були верховний сановник, хранитель скарбниці, хранителі скарбниці, начальники робіт, судді і т.д. Особливе місце займали воєначальники.

ПРОБЛЕМИ СПІВРОБІТНИЦТВА УКРАЇНИ ТА ЄС

*Веремійчук В.Л., 5 курс, група ПЗ-52с,
спеціальність «Правознавство»
Науковий керівник: Орловська І.Г., к.ю.н.,
доц. кафедри теорії права та міжнародної інформації
Інституту права та суспільних відносин
Відкритого міжнародного університету
розвитку людини «Україна»*

В даній доповіді я пропоную розглянути питання проблем співробітництва України та Європейського Союзу, адже проблем для України європейському векторі інтеграції вистачає. Акцентувати вашу увагу хочу саме на політичних та соціальних проблемах, з якими нам доведеться стикнутися в майбутньому. Також, хочу навести вам приклад співробітництва Туреччини та ЄС, на мою думку цей приклад є досить доречним у наш час.

Щодо соціальних проблем, то ними є поглиблення демографічного спаду. З цього випливає нова проблема — половина населення кинеться у пошуках роботи в країнах ЄС — це хоч і нічне жахіття для європейців, однак не вихід і для України. Тому що загрожує нам як тимчасова підтримка економіки та зменшення перекосів на ринку зайнятості на час його структурної перебудови заробітчанство в країнах Євросоюзу можливе й без членства в ньому. Проблема незаконної міграції та відтоку кадрів, для України чи Білорусії ще й ускладнення візового режиму зі східними сусідами, що призведе до невдоволення тих громадян, чії родичі живуть, наприклад, в Росії.

Із збільшенням території та чисельності населення ЄС зменшуються економічні показники в розрахунку на душу населення. Розширюючи свій соціально-економічний та політичний простір, ЄС вимушений частково поступатися інтересами забезпечення максимально високого рівня членів Співтовариства задля досягнення стратегічних цілей. Глобальне розширення ЄС спричиняє невдоволення населення країн-членів через зниження життєвого рівня заради перспективних компенсацій у майбутньому. А так як рівень розвитку демократії у країнах ЄС на високому рівні, керівництво союзу змушене прислухатись думки значної частини європейської громади щодо незадоволення до швидкої інтеграції.

Що стосується політичних проблем, то тут хочу навести вам приклад співробітництва Туреччини та ЄС, їхня співпраця свідчить, що небажання Євросоюзу прийняти ту чи іншу країну робить любові

атаки безперспективними. Процес може затягтися на десятиліття не тільки після подачі заявки (Анкара це зробила ще 1987-го), а й навіть після формального початку переговорів про членство (2005-й).

7 березня 2016 року в обмін на допомогу Туреччини у вирішенні проблеми біженців європейські лідери знову пообіцяли Анкарі активізувати переговори, проте на швидкий успіх розраховувати немає жодних підстав.

На мій погляд, українській владі слід наполегливо та послідовно відстоювати свою позицію щодо членства у ЄС, бо вона може вкотре втратити довіру своїх виборців.

Водночас досвід тієї самої Туреччини доводить, що успішне зростання можливе й без формального членства в ЄС, хоча й у тісній економічній співпраці з ним та з орієнтацією на західну модель розвитку. Понад те, високої динаміки розвитку Туреччина досягла саме тоді, коли припинила сподіватися на поліпшення ситуації в країні завдяки вступу до ЄС, взяла курс на зростання, яке в перспективі має відкрити шлях до нього. У результаті частка громадян країни, які прагнуть вступу до Євросоюзу, останнім часом значно менша, ніж була ще кілька десятиліть тому. Це й не дивно, адже аналогічні настрої і в інших успішних країнах Європи, які не розглядають ЄС як панацею у вирішенні своїх проблем за чужий рахунок.

Звісно ж, можна й далі наполегливо стукатися до ЄС, здійснивши кардинальний прорив усередині країни й зробивши її такою, яку захотіли б у ньому бачити. Але навіть за найсприятливішого розвитку подій на це знадобляться десятиліття. Без такого прориву шансів на членство України в ЄС у найближчі роки немає. А надмірне фокусування на відповідній меті лише породжуватиме розчарування широкого загалу і європейським вибором, і, що найважливіше, західним курсом загалом.

Тому потрібно відходити від небезпечної установки «реформи заради євроінтеграції і в обмін на наближення перспективи членства» та орієнтуватися на «реформи задля пришвидшення розвитку країни й у результаті, можливо, вступу до ЄС». І водночас шукати нову модель позиціонування України у світі.

Погіршення стосунків з Російською Федерацією, яка намагається зірвати процес підписання Угоди про асоціацію з ЄС та розпочала торгово-економічні війни проти України як спосіб політичного впливу. До того ж РФ розпочала ескалацію диверсійно-терористичних дій в регіонах південно-східної України, щоб дестабілізувати ситуацію в Україні з метою недопущення підписання Угоди.

Отже, інтеграція до Європейського Союзу тягне за собою чимало проблем, але я сподіваюсь, що ми їх подолаємо, бо Україна перебуває на важливому етапі пошуку свого місця в системі міжнародної спільноти, а хто шукає, той знайде.

ПРАВА ОСІБ БЕЗ ГРОМАДЯНСТВА В УКРАЇНИ

Ворона В.В.

В курсу, група ПЗ-51, спеціальності «Правознавство»

Науковий керівник: Лебеденко В.І.,

проф.кафедри ЦГКП, к.ю.н., доц.

1. *Нормативне визначення особи без громадянства* міститься міжнародному законодавстві (ст. 1 Конвенції ООН «Про статус апатридів» 1954 р.), відповідно до якого апатридом є особа, яка не розглядається як громадянин певної держави і яка не має постійного правового зв'язку із жодною державою, а тому не користуються правом відповідного державного захисту.

2. Домінанти правового статусу осіб без громадянства:

— пошана прав і основних свобод людини, яка є обов'язковою для всіх держав (ст. 3 Закону України «Про правовий статус іноземців та осіб без громадянства»);

— єдність прав і обов'язків апатридів. У першу чергу, це стосується поваги до порядку держави, на території якої вони перебувають;

— реалізація юридичних гарантій прав і свобод (ст. ст. 147, 150 Конституції України, ст. ст. 42,43, Закону України «Про Конституційний Суд України»);

— рівність перед законом. «Іноземці та особи без громадянства, що перебувають в Україні на законних підставах, користуються тими самими правами і свободами, а також несуть такі самі обов'язки, як і громадяни України, за винятками встановленими Конституцією, законами чи міжнародними договорами України» (ст. 26 Конституції України) і т. ін.

Особам без громадянства притаманні наступні конститутивні та невіддільні (природні) права і свободи:

— право на життя;

— право на повагу до гідності;

— право на свободу та особисту недоторканність;

— право на недоторканність житла;

— право на таємницю листування та іншої кореспонденції;

— право на свободу пересування та вибір місця проживання;

— право на свободу думки і слова тощо.

Усі вони занатовані в Конституції України і цей перелік не є вичерпним.

Права осіб без громадянства можуть бути обмеженими, а саме в частині:

— *у політичній сфері* — не мають права об'єднуватися в політичні партії, не можуть обирати та бути обраними до органів державної влади і місцевого самоврядування, а також брати участь у референдумах, не мають права бути державними службовцями;

— *у військовій сфері* — не можуть бути призвані на військову службу та займати посади у відповідних органах, посадові особи яких прирівнюються до військовослужбовців;

— *у міграційній сфері* — не мають права вільно пересуватися по території України, а лише мігрувати відповідно до порядку, який встановлений Кабінетом Міністрів України;

— *у юрисдикційній сфері* — встановлююся обмеження щодо їхньої кримінальної, цивільної та адміністративно-правової відповідальності, тобто вони не можуть бути суб'єктами певної категорії правопорушень. Наприклад, зрада Батьківщині, ухилення від військового обов'язку тощо.

На осіб без громадянства чинним законодавством покладаються і певні обов'язки, а саме:

— неухильно дотримуватися Конституції та законів України, інших нормативно-правових актів, не посягати на права і свободи, честь і гідність інших людей, інтереси суспільства та держави (ст. 68 Конституції України);

— не заподіювати шкоду природі, культурній спадщині, відшкодовувати завдані ними збитки (ст. 66 Конституції України);

— шанувати державні символи (ст. 65 Конституції України);

— неухильно сплачувати податки і збори в порядку і розмірах, встановлених законом.

ЮРИДИЧНА ДОКТРИНА ПРО ПОНЯТТЯ «МІЖНАРОДНІ ПЕРЕВЕЗЕННЯ»

Гаврилюк А.В.,

І курс, група ПрС-1.1. «Правознавство»

Луцький інститут розвитку людини, к.т. (066) 148-14-49

Попов А.А., к.ю.н., доц. кафедри права,

Луцький інститут розвитку людини, к.т. (066) 148-14-49

В юридичній літературі існують різні визначення міжнародного перевезення. Так, М.М. Богуславський під міжнародним перевезенням розуміє перевезення вантажів і пасажирів між двома і більше державами, що виконується на умовах, які встановлені міжнародними угодами, укладеними цими державами [4, с. 227–228].

У Л.П. Ануфрієвої ми зустрічаємо наступне уточнююче висловлювання: «Для визнання перевезення міжнародним не обов'язково, щоб вантаж чи пасажир фактично перетинали територіальні або митні кордони держави, — достатньо укладення договору міжнародного перевезення. Наприклад, при втраті вантажу в пункті відправлення з держави А в державу Б перевезення так чи інакше кваліфікується як міжнародне, однак перетин кордонів не має місця [3, с. 261].

Неважко зазначити, що вчені, визначаючи міжнародне перевезення, використовують різні критерії (змішуються джерела правового регулювання цього перевезення, стадії укладення і виконання договору перевезення і інш.). На підтвердження своєї правоти ніхто з них не посилається на те, яким чином поняття «міжнародного перевезення» закріплено в нормативних актах.

Таким чином, доктринальні визначення міжнародного перевезення не спираються на вивчення відповідних норм права.

(Згідно ж, наприклад, зі ст.3 Конвенції між Україною і Португальською Республікою про уникнення подвійного оподаткування і попередження податкових ухилень відносно податків на доход і на капітал від 9 лютого 2000 року термін «міжнародне перевезення» означає будь-яке перевезення морським, повітряним судном або дорожнім транспортним засобом, що експлуатується підприємством Договірної Держави, крім випадків, коли морське, повітряне судно або дорожній транспортний засіб експлуатується виключно між пунктами у другій Договірній Державі [1]).

Можна припустити, що це обумовлено особливостями цього перевезення.

В.В. Луць відзначає, що діяльність транспортних організацій полягає в просторовому переміщенні вантажів, пасажирів, багажу, пошти, наданні інших послуг клієнтурі. Здійснення перевезення як послуги співпадає з процесом її споживання і невіддільне від самої діяльності перевізника [5, с.172].

Л.П. Ануфрієва вважає, що з огляду на специфіку договорів перевезення, яка отримала відображення в конвенційному регулюванні, не випадково, що законодавчі акти деяких країн особливо підкреслюють незастосовність загальних положень зобов'язального права, які містяться в кодифікаціях МПП, до договорів міжнародного перевезення [3, с.264].

В значному ступені така ж ситуація існує в Україні. У відповідності до Правил перевезення вантажів, затверджених наказом Міністерства транспорту України від 14.10.1997 р., № 363 ці Правила не регламентують перевезення в міжнародному сполученні, оскільки такі перевезення мають *свої особливості*, які стосуються виконання комплексу вимог при вантажних роботах, власне процесі перевезення і його документальному оформленні, а також узгодженні таких правил з відповідними компетентними установами [2].

З врахуванням всього сказаного, міжнародне перевезення може бути визначено як різновид міжнародних транспортних послуг, пов'язаний з просторовим переміщенням вантажів, пасажирів і ін. За межі національної юрисдикції будь-якої держави.

Література

1. Про уникнення подвійного оподаткування та попередження податкових ухилень стосовно податків на доход і на капітал: Конвенція між Україною і Португальською Республікою від 9 лютого 2000 року / Україна і Португалія // Офіційний вісник України. — 2009. — № 40. — Ст. 1366.
2. Про затвердження Правил перевезень вантажів автомобільним транспортом в Україні: Наказ Міністерства транспорту України № 363 від 14.10.97 р. (Зареєстровано в Міністерстві юстиції України 20 лютого 1998 р. за № 128/2568. [Електронний ресурс] — Режим доступу: // <http://zakon3.rada.gov.ua/laws/show/z0128-98>
3. Ануфриева Л.П. Международное частное право: Особенная часть. [Учебник] — М.: Издательство БЕК, 2000. — 656 с. — (В 3-х т. Том 2).
4. Богуславский М.М. Международное частное право / Богуславский М.М. [Учебник] (3-е изд., перераб. и доп.) — М.: Юристъ, 1998. — 408 с.
5. Луць В.В. Контракти у підприємницької діяльності: [Навч. посібник] / Луць В.В. — К.: Юрінком Інтер, 1999. — 560 с.

КАСТОВИЙ ПОДІЛ В ІНДІЇ

Гайдамака М.С.

І курс, група ПЗ-11, спеціальність «Правознавство»

Науковий керівник: Орловська І.Г., к.ю.н.,

доц. кафедри теорії права та міжнародної інформації

Інституту права та суспільних відносин Університету «Україна»

Спершу існувала система з типового для індоєвропейських народів трьохчленного поділу суспільства на три стани: жерців-брахманів, знатних воїнів-кшатріїв та вільних громадян-вайшіїв. Внаслідок підкорення та асиміляції прибульцями-аріями місцевого населення в суспільстві з'явився великий прошарок людей, які, з одного боку, не були чужинцями чи рабами тобто вважалися частиною громади, а з іншого за походженням не належали до 3 старих варн та мали невисокий соціальний статус. Цих людей віднесли до четвертої варни-шудр. Це був найнижчий стан слуг. З часом наповнення цих термінів змінилося. Якщо у ведичний період кшатрії-то лише військова аристократія, а вайшії, селяни та ремісники-це повноправні громадяни, то вже в середині I тисячоліття н.е. за свідченнями китайського паломника вайшіями вважаються лише торговці, а більшість селян є шудрами.

Сучасні касты є поняттям значно вужчим за стародавні варни. Якщо варн лише 4 (зрідка так званіх «недоторканих» називають п'ятою варною), то каст сотні, кожна зі своїми власним місцем в суспільній ієрархії, звичаями, традиціями, релігійними особливостями та власним походженням. За традицією більшість каст виводять себе з однієї з давніх варн, хоч в більшості випадків така спадковість вельми сумнівна.

Основу соціальної структури Стародавньої Індії становила община. Община була самокерованою одиницею. До неї входили касты, що об'єднували представників однієї професії, і були сімейні общини родичів. Були санхи, що об'єднували ремісників і крамарів з різних каст. На чолі цих груп стояв виборний староста.

Давня пам'ятка літератури та історії «Рігведа» (Іст. до н.е.) дає певні відомості про індоаріїв. Це був войовничий народ, який вважав військову справу найдостойнішим заняттям для чоловіків. Вони захоплювалися музикою, любили поезію.

Специфіка суспільного ладу Стародавньої Індії полягала в розподілі людей за варнами-замкненими групами. Поділ людей на певні замкнені групи мав місце в Стародавніх Єгипті та Ірані, але в Індії станова замкненість жителів набула найзавершеної форми.

Рух народів, етнічна строкатість, часта зміна держав-гегемонів змушували панівний прошарок підтримувати станову солідарність. Посилення соціальної нерівності призвело до того, що знатні роди одних племен стали вважати знатні роди інших племен ближчими собі, ніж своїх незначних одноплемінників.

До вищих варнів належали «двічі народжені»-брахмани, кштарії, вайшії. Вони могли вивчати тексти релігійних творів, знати їх розпорядження і ритуали. Пізніше з'явилась пригнічена варна-шудри, «раз народжені». Існування варн пізніше було закріплено у пам'ятці права Стародавньої Індії-Законах Ману

Перша варна-найпривілейованіша-брахмани. Вони ніби виникли з вуст «найчистішої» частини тіла Брахми. У давніх джерелах брахман постає мало не божеством у людській подобі. Лише він міг визнавати волю богів, вивчати священні тексти, здійснювати жертвопринесення, обряд коронації правителя. Брахмани звільнялися від повинностей, навіть цар не міг розпоряджатися їхньою власністю.

«Якщо раджа не слухатиме порад брахмана-записано в законах Ману-то може загинути, як корова в трясовині». Вбивство брахмана вважалося найтяжчим злочином. Належність до варни брахманів вважалася спадковим привілеєм, хоча були поодинокі випадки переходу їх в інші варни.

Право закріплювало привілеї «благородних» станів. Брахман, як і інші «двічі народжені», досягнувши 8 років, проходив обряд посвячення в «двічі народжені». Після завершення курсу навчання у наставника йому належало одружитися, стати главою дому, мати дітей, займатися їх вихованням, здійснювати обряди на честь богів і предків. Продовживши свій рід і побачивши онуків, брахман, доживши до сивого волосся, повинен був стати самотником, відійти від світу в ліс, там роздумувати про марність усього земного, вивчати Веди, очистити душу від гріховних помислів.

ДЕЯКІ АСПЕКТИ ПРАВОВОГО РЕГУЛЮВАННЯ ЗМІНИ ПІДСУДНОСТІ В ГОСПОДАРСЬКОМУ ПРОЦЕСІ

Геворгян Г.Г.

*У курс, група 51-ПР, спеціальність «Правознавство»,
Полтавський інститут, к.тел. (066) 106-37-40
Науковий керівник: Кальян О.С., к.ю.н., доц.*

Частина 1, ст.17 Господарського процесуального кодексу України встановлює порядок дій господарського суду, якщо до нього наді-

йшла справа, яка йому не підсудна. Йдеться про справи, які підвідомчі господарським судам, але при поданні позовної заяви чи заяви про порушення справи про банкрутство порушено правила територіальної підсудності справ господарським судам. Якщо справа не підлягає розгляду в господарських судах, суд, до якого надійшла справа, повинен відмовити у прийнятті позовної заяви відповідно до ст.62 ГПК України, не пересилаючи її до іншого господарського суду [1].

Якщо справа підвідомча не господарським судам, а місцевим судам чи спеціалізованим судам іншої юрисдикції, господарський суд не має права пересилати справу до місцевого суду чи спеціалізованого суду іншої юрисдикції, якому підвідомча справа, а повинен відмовити у прийнятті позовної заяви на підставі ст.62 ГПК України.

Якщо порушення правил підсудності виявлено судьєю при вирішенні питання про прийняття позовної заяви, суд, не порушуючи провадження у справі, має надіслати матеріали справи до господарського суду, якому за правилами підсудності належить розглядати цю справу [2, с. 87].

Якщо виявилось, що справа непідсудна господарському суду після прийняття позовної заяви до розгляду, суд, не припиняючи провадження у справі, пересилає матеріали справи за встановленою підсудністю.

Про передачу справи за підсудністю суд виносить ухвалу. Ухвалою є рішення суду будь-якої інстанції в господарській справі, яким вирішуються питання, пов'язані з процедурою розгляду господарської справи, та інші процесуальні питання. Ухвали є процесуальною формою вираження діяльності із застосування права. Окремим документом викладаються ухвали, зокрема щодо передачі справи до іншого господарського суду. Цю ухвалу може бути оскаржено.

Ухвала про передачу справи за підсудністю виноситься як до порушення провадження у справі, так само і після порушення провадження у справі. Справа повинна бути надіслана за підсудністю не пізніше п'яти днів після надходження справи до суду. Такий само строк встановлено для передачі матеріалів справи у випадку, коли суд порушив провадження у справі. В таких випадках початок перебігу строку визначений датою винесення ухвали про передачу справи за підсудністю [3, с.138].

Зважаючи на зміст норм господарського процесуального законодавства приходимо до висновку, що справа, надіслана в установленому порядку від одного суду до іншого в межах України, повинна бути прийнята судом, до якого вона була спрямована до розгляду. Суперечки між судами про підсудність не допускаються.

Література

1. Господарський процесуальний кодекс України // Відомості Верховної Ради України. — 1992. — № 6. — С. 56
2. Господарський процес: навчальний посібник / В.І. Горевий, А.М. Куліш, В.Д. Чернадчук. — 3-тє видання, виправлене і доповнене. — Суми : Сумський державний університет, 2013. — 308 с.
3. Балюк І. А. Господарське-процесуальне право Навч.-метод. посібник для самост. вивч. дисц. — К.: КНЕУ. — 2014. — 348 с.

**СОЦІАЛЬНА ЦІННІСТЬ ПРАВА ГРОМАДЯН
НА ТАЄМНИЦЮ ЛИСТУВАННЯ, ТЕЛЕФОННИХ РОЗМОВ,
ТЕЛЕГРАФНОЇ ТА ІНШОЇ КОРЕСПОНДЕНЦІЇ**

Говорун В.В.

*асп., спеціальність «Адміністративне право і процес;
фінансове право; інформаційне право»,
Інститут права та суспільних відносин
Відкритого міжнародного університету
розвитку людини «Україна», к. тел. (063) 153-13-64
Науковий керівник: Фрицький Ю.О., д.ю.н., професор*

Стаття 3 Конституції України проголошує, що людина, її життя і здоров'я, честь і гідність, недоторканність і безпека визнаються в Україні найвищою соціальною цінністю. Права і свободи людини та їх гарантії визначають зміст і спрямованість діяльності держави. Це положення Конституції повинно бути не лише декларативним, а і реалізованим на практиці і право є основним інструментом для досягнення цієї мети.

Цінність права в літературі визначається як його здатність бути метою і засобом задоволення науково обґрунтованих, соціально справедливих загальнолюдських потреб та інтересів громадян і їх об'єднань, бути комунікативним і погоджувальним соціальним інструментом [1, с. 521].

Цінність права на особистісному рівні являє собою його значення для кожного окремого індивіда. Розділ II Конституції встановлює перелік суб'єктивних прав, свобод та обов'язків людини і громадянина. Право громадян на таємницю листування, телефонних розмов, телеграфної та іншої кореспонденції є одним із таких суб'єктивних прав. Законодавче закріплення прав людини створює умови для потенційної можливості реалізувати ці права з допомогою держави та суспільства, а також отримати захист у випадку їх порушення.

Практична цінність права для особи полягає у його реальності, тобто фактичній можливості здійснювати його. Ця реальність повинна досягатися не лише нормативним закріпленням, а і практичним створенням механізмів його реалізації та гарантій захисту.

У літературі право на таємницю листування, телефонних розмов, телеграфної та іншої кореспонденції також називають правом на недоторканність засобів особистого спілкування [2]. Таємниця листування, телефонних розмов, телеграфної та іншої кореспонденції деякими авторами трактується як інформація про поштові та телеграфні відправлення, телефонні розмови, яка має конфіденційний характер, надається підприємствами зв'язку відправникові, адресатові, особі, яка бере участь у телефонній розмові, абонентові телефонної мережі або їх представникам, а також слідчим і судовим органам згідно із законодавством України. Таке трактування дає досить вузьке уявлення про зміст цього права, адже обмежує коло можливих способів комунікацій між людьми. Також варто зазначити, що це тлумачення звужує відповідне особисте немайнове благо та не враховує різницю між поняттям конфіденційності та таємниці [3, с. 8].

Отже, право на таємницю листування, телефонних розмов, телеграфної та іншої кореспонденції дійсно є одним із основоположних прав людини, забезпечення якого є необхідним для функціонування цивілізованого суспільства і втручання в нього може бути допустимим лише у випадку, користь від нього для суспільства значною мірою переважуватиме можливі негативні наслідки дотримання права конкретної особи. При цьому таке втручання все одно повинно здійснюватися лише в тих межах, в яких це є необхідним.

Література

1. Скакун О. Ф. Теорія держави і права (Енциклопедичний курс): Підруч. / Скакун О. Ф. — Х.: Еспада, 2006. — 776 с.
2. Красицька, Л. В. Цивільно-правове регулювання особистих немайнових прав громадян: монографія / Л. В. Красицька. — Донецьк : ДІВС МВС України, 2002. — 164 с.
3. Крупчан О.Д. Цивільно-правовий статус людини як вищої соціальної цінності // Приватне право і підприємництво. 2009. Вип. 8. — К. : НДІ приватного права і підприємництва АПН України, 2009. — С. 3–11.

ПРАВОВИЙ СТАТУСУ ДІТЕЙ-СИРИТ ТА ДІТЕЙ, ПОЗБАВЛЕНИХ БАТЬКІВСЬКОГО ПІКЛУВАННЯ

Гончарук Д.В.

IV курс, група ПЗ-41/13, спеціальність «Право»,

Інститут права та суспільних відносин,

Університет «Україна»

Науковий керівник: Федоренко Т.В., к.ю.н.,

доц.кафедри цивільного, господарського та кримінального права

Сім'я — складне та багатогранне поняття. Вона відіграє велику роль в житті кожної особистості. Кожна сім'я — унікальна система, яка забезпечує своїм членам унікальне середовище існування, яке не здатен замінити ніякий соціальний інститут. Кожна дитина має право на сім'ю. Але нажаль, не всі діти в Україні живуть в сім'ях. Мова йде про дітей-сиріт та дітей позбавлених батьківського піклування.

Відповідно до ч. 3 ст. 52 Конституції України, утримання та виховання дітей-сиріт і дітей, позбавлених батьківського піклування, покладається на державу. Держава заохочує і підтримує благодійну діяльність щодо дітей.

Отже, статус дитини-сироти та дитини, позбавленої батьківського піклування, є підставою появи в таких дітей права на повне державне забезпечення, отримання передбачених законодавством пільг та встановлення для них таких умов виховання, які б до певної міри могли б замінити сім'ю.

Правові, організаційні, соціальні засади та гарантії державної підтримки дітей-сиріт та дітей, позбавлених батьківського піклування, молоді із числа дітей-сиріт та дітей, позбавлених батьківського піклування, визначаються Законом України «Про забезпечення організаційно-правових умов соціального захисту дітей-сиріт та дітей, позбавлених батьківського піклування» і є складовою частиною законодавства про охорону дитинства. Юридичне визначення соціальних категорій дітей-сиріт та дітей, позбавлених батьківського піклування, передбачено у статті 1 цього Закону.

Відповідно до цього закону, дитина-сирота — дитина, в якій померли чи загинули батьки; діти, позбавлені батьківського піклування, — діти, які залишилися без піклування батьків: у зв'язку з позбавленням їх батьківських прав, відібранням у батьків без позбавлення батьківських прав, визнанням батьків безвісно відсутніми або недієздатними, оголошенням їх померлими, відбуванням покарання в місцях позбавлення волі та перебуванням їх під вартою на

час слідства, розшуком їх органами внутрішніх справ, пов'язаним з ухиленням від сплати аліментів та відсутністю відомостей про їх місцезнаходження, тривалою хворобою батьків, яка перешкоджає їм виконувати свої батьківські обов'язки, а також підкинуті діти, батьки яких невідомі, діти, від яких відмовилися батьки, та безпритульні діти.

Відсутність одного чи обох батьків або батьківського піклування, що підтверджується відповідними документами, визначає юридичний статус дитини і є підставою для одержання такими дітьми матеріального забезпечення і пільг, передбачених законодавством.

Статус дитини-сироти та дитини, позбавленої батьківського піклування, — визначене відповідно до законодавства, становище дитини, яке надає їй право на повне державне забезпечення і отримання передбачених законодавством пільг та яке підтверджується комплектом документів, що засвідчують обставини, через які дитина не має батьківського піклування.

Оскільки на повне державне забезпечення мають право діти-сироти та діти, позбавлені батьківського піклування, які мають цей статус, відповідна служба у справах дітей зобов'язана протягом двох місяців підготувати комплект документів, який підтверджує набуття дитиною статусу дитини-сироти.

Отже, підсумовуючи вище викладене, можна прийти до висновку, що держава робить правильні кроки в напрямку соціального захисту дітей-сиріт та дітей, позбавлених батьківського піклування, та робить все необхідне для того аби такі діти почувалися потрібними і суспільстві.

ДЕЯКІ ПИТАННЯ ТЕОРЕТИЧНОГО ВИЗНАЧЕННЯ ПОНЯТТЯ ПРИНЦИПІВ ГОСПОДАРСЬКОГО ПРАВА

Гординський А.В.

*У курс, група 51-ПР, спеціальність «Правознавство»,
Полтавський інститут, к.тел. (068) 129-96-30
Науковий керівник: Кальян О.С., к.ю.н., доц.*

Проблема визначення переліку та змісту принципів тієї або іншої галузі права завжди знаходилася в центрі уваги вчених-юристів. Не були винятком і принципи господарського права, які історично склалися і неодноразово розглядалися в юридичній науці радянського періоду [1, с.89]. Безумовно, що принципи, на яких ґрунтується господарське право України, докорінно відрізняються від принципів господарського права періоду соціалістичного господарювання, до яких відносили: єдність політичного і господарського керівництва,

ведення господарської діяльності на основі соціалістичної власності, демократичний централізм, плановість, господарський розрахунок, постійне удосконалення форм і методів керівництва економікою, соціалістичну законність у господарських відносинах [2, с. 24]. Зміни, що відбулися у формуванні принципів господарського права (зокрема, в їхніх назвах і змісті), зумовлені, передусім, трансформацією відносин власності в нашій країні, зменшенням впливу держави на діяльність суб'єктів господарювання, орієнтацією на побудову ринкової економіки і, відповідно, впровадженням ринкових інструментів, застосування яких в умовах планової соціалістичної економіки з її адміністративно-командною системою управління було просто неможливим. Незважаючи на те, що принципи господарського права, як загальні керівні засади, що визначають характер організації діяльності суб'єктів господарювання та інших учасників господарських відносин, сприяють з'ясуванню суті і значення тих або інших норм господарського законодавства, їх правильному тлумаченню і застосуванню, вирішенню питань у разі відсутності відповідної норми [3, с.14], стан наукових досліджень принципів господарського права на сьогодні неможна визнати задовільним.

Ще один із зазначених аспектів — визначення переліку (кола) принципів господарського права — також є дискусійним. Так, ще до прийняття Господарського кодексу України. Більшість науковців до основних принципів господарського права відносила такі принципи, як:

- свобода підприємницької діяльності, ініціативи і підприємливості в рамках суспільного господарського порядку;
- свобода руху капіталу, товарів і послуг;
- рівний захист державою прав усіх суб'єктів господарювання;
- демонополізація економіки і розвиток добросовісної конкуренції;
- обмеження втручання державних органів у господарські відносини;
- забезпечення народно господарських (національних) інтересів шляхом державної підтримки науково-технічного прогресу;
- державний і суспільний захист інтересів споживача;
- декриміналізація і детінізація економіки;
- забезпечення правопорядку і законності в господарській діяльності.

Викладені в цих тезах судження щодо переліку основних галузевих принципів господарського права, їх найменування та змісту ґрунтуються на положеннях Конституції України та ГК України.

Відповідні проблеми потребують поглибленого теоретичного дослідження з тим, щоб не лише сформулювати певні пропозиції законодавцеві стосовно закріплення принципів господарського права в ГК України та в інших актах господарського законодавства з урахуванням специфіки суспільних відносин, що ними регулюються.

Література

1. Тадевосян В.С. Об основных принципах социалистического хозяйствования // Советское государство и право. — 1966. — №10. — С. 89–92.
2. Мілаш В.С. Господарське право: курс лекцій: у 2ч. — Х.: Право, 2014. — 496 с.
3. Щербина В.С. Господарське право України: навч. посібник, перероб. і доп. — К.: Юрінком Інтер, 2015. — 592 с.

ЩОДО ОПТИМІЗАЦІЇ СИСТЕМИ ПРАВОВОЇ ОРГАНІЗАЦІЇ СТВОРЕННЯ СУБ'ЄКТА ГОСПОДАРЮВАННЯ

Григоренко Є.В.

*У курс, група 52 Пр 16 з, спеціальність «Право»,
Полтавський інститут економіки і права,
к.тел. (097) 639-21-22*

*Науковий керівник: Коломієць П.В.,
к.ю.н., доц. кафедри правознавства*

Однією з неодмінних умов становлення правового господарського порядку в Україні є вдосконалення і впровадження оптимальної системи правової організації створення та державної реєстрації суб'єктів підприємницької діяльності. Це, у першу чергу, пов'язано з тим значенням, яке мають ці процеси у появі будь-якого суб'єкта господарювання, у тому числі недержавного сектору економіки, у створенні яких є свої особливості. За оцінками фахівців, одним з істотних факторів, що стримують зростання економіки України, є «розпорошеність», невиправдана множинність положень щодо нормативної регламентації процесів створення та державної реєстрації суб'єкта господарювання. Не сприяють впорядкуванню господарських відносин у сфері утворення суб'єкта господарювання наявні в різних нормативно-правових актах термінологічні різночитання словосполучень — «утворення/створення суб'єкта господарювання», «утворення/створення суб'єкта підприємництва», «державна реєстрація суб'єкта господарювання», «державна реєстрація

суб'єкта підприємництва», що вносить плутанину. Проблематика обраної теми дослідження значно актуалізується наявністю низки змістовних колізійних протиріч між нормами ГКУ та ЦКУ з питань правового регулювання утворення суб'єкта господарювання, що і досі призводить до непорозумінь і конфліктів з причини різночитань у переліках організаційно-правових форм СПД, передбачених тим та іншим кодексами, що породжують необґрунтовані відмови у реєстрації створених СПД окремих видів. Так як одним із основних завдань господарського законодавства є координація діяльності суб'єктів господарювання, та визначення понять юридичних осіб та фізичних осіб-підприємців, їх ознаки є важливим для правової організації господарського життя суспільства в цілому і має мати місце в системі господарського права. З прийняттям ГКУ, що набув чинності з 1 січня 2004 року, було вирішено низку важливих проблем господарсько-правового забезпечення в окремих галузях народного господарства. Проте, все ж не було повністю усунуто всіх прогалин, колізій, застарілих норм, що зумовлено складністю правового регулювання сфери господарювання, іншими об'єктивними чинниками, зокрема, динамізмом та різноманітністю господарських відносин.

Проблеми та протиріччя в законодавстві, що регулює створення суб'єкта господарювання, відсутність однозначності термінології, легального визначення, принципів, етапів, цільового призначення державної реєстрації суб'єкта господарювання додатково свідчать про актуальність та доцільність дослідження, що підтверджується як аналітичними висновками вітчизняних і зарубіжних фахівців, так і судовою практикою, практикою застосування існуючих нормативно-правових актів у даній галузі. Подолання факторів, стримуючих розвиток підприємництва можливе шляхом реалізації нової державної стратегії розвитку бізнесу в Україні, зокрема в рамках Загальнодержавної програми розвитку малого і середнього підприємництва на 2014–2024 роки, яка направлена на створення сприятливих умов діяльності МСП, підтримки та його розвитку на основі впровадження інноваційних технологій, інструментів кооперування суб'єктів малого, середнього та великого бізнесу. Необхідно продовжити роботу в сфері дерегуляції у напрямку спрощення порядку започаткування та припинення підприємницької діяльності шляхом встановлення принципу провадження господарювання без застосування печаток, внесення змін до законодавчих актів щодо удосконалення процедури ліквідації суб'єкта підприємництва; удосконалення процедур ліцензування та отримання документів дозвільного характеру.

ПРАЦЯ МОЛОДІ: СОЦІАЛЬНО-ПРАВОВІ АСПЕКТИ*Гришаєва А.С.**II курс, група ПР-21, спеціальність «Правознавство»,
Хмельницький інститут соціальних технологій
Університету «Україна»,
к. тел. (097) 835-46-62**Науковий керівник: Мозолюк-Боднар Л. М., к.ю.н.*

Конституція України проголосила право кожного на працю і встановила умови для його реалізації. В Україні проблеми трудової діяльності неповнолітніх є одними з найактуальніших. Перехід до ринкової економіки та поява безробіття створили ситуацію, яка супроводжується численними порушеннями трудового права працівників, зокрема неповнолітніх.

В ст. 188 КЗпП України встановлено загальне правило щодо заборони прийняття на роботу осіб молодше шістнадцяти років. За згодою одного із батьків або особи, що його замінює, можуть, як виняток, прийматись на роботу особи, які досягли п'ятнадцяти років. Особи віком з 14 до 15 років можуть прийматись на роботу за згодою одного з батьків у вільний від навчання час для виконання легкої роботи, що не завдає шкоди здоров'ю і не порушує процесу навчання у загальноосвітніх школах, професійно-технічних та інших навчальних закладах.

Отже, при прийнятті на роботу неповнолітньої особи необхідно пам'ятати, що такій особі має виповнитись щонайменше 16 років, в іншому випадку вимагається обґрунтувати необхідність прийняття такої особи на роботу.

Відповідно до положень КЗпП України неповнолітні особи мають певні гарантії та пільги:

1. Право на безкоштовний медичний огляд. Неповнолітні особи до моменту досягнення 21 року щороку підлягають обов'язковому медичному огляду. За особами у віці до 21 року, які вже працюють, на час проходження медичного огляду зберігається середня заробітна плата (ст. ст. 169, 191 КЗпП України).

2. Скорочена тривалість робочого часу: працівникам у віці від 16 до 18 років — 36 годин на тиждень; для осіб віком від 15 до 16 років, учнів віком від 14 до 15 років, які працюють у період канікул — 24 години на тиждень.

3. Право на оплату праці при скороченій тривалості щоденної роботи. Працівникам молодше 18 років при скороченій тривалості

щоденної роботи заробітна плата виплачується в такому ж розмірі, як працівникам відповідних категорій при повній тривалості щоденної роботи. Тобто, скорочення робочого часу для неповнолітніх означає, що їх скорочений робочий час оплачується за тією ж тарифною ставкою (тим же посадовим окладом), що й нормальний робочий час дорослого працівника того ж фаху, кваліфікації і за інших рівних умов. Праця працівників молодше 18 років, допущених до відрядних робіт, оплачується за відрядними розцінками, встановленими для дорослих працівників, з доплатою за тарифною ставкою за час, на який тривалість їх щоденної роботи скорочується порівняно з тривалістю щоденної роботи дорослих працівників. (ст.194 КЗпП України).

4. Право працівника віком до 18 років на щорічну відпустку у зручний для нього час тривалістю 31 календарний день (ст.75, 195 КЗпП України). Це означає, що при складанні графіків надання відпусток власник та профспілковий комітет зобов'язані врахувати зазначену норму. Неповнолітній працівник має бути повідомлений власником про дату початку відпустки не пізніше ніж за два тижні до початку відпустки (ст.79 КЗпП України). За перший рік роботи відпустка неповнолітньому має бути надана за його заявою до настання шестимісячного строку безперервної роботи на цьому підприємстві.

Однією з особливостей укладання трудових відносин з неповнолітнім є оформлення письмового трудового договору. Відповідно до п. 5 ст. 24 КЗпП України, оформлення трудового договору в письмовій формі є обов'язковим при прийнятті неповнолітнього на роботу.

В разі порушення норм КЗпП України кожен має право звернутись з захистом своїх порушених прав з позовом безпосередньо до суду особисто або через законного представника в «тримісячний строк» з дня, коли працівник дізнався або повинен був дізнатися про порушення свого права, а у справах про звільнення — в «місячний строк» з дня вручення копії наказу про звільнення або з дня видачі трудової книжки (ст. 233 КЗпП України).

Таким чином, держава приділяє значну увагу до трудової зайнятості молоді. Однак, на нашу думку, все ж необхідно запровадити на законодавчому рівні забезпечення державою першого працевлаштування молоді та необхідний резерв робочих місць для забезпечення працевлаштування молоді після закінчення ВНЗ.

ОКРЕМІ ПИТАННЯ ПРАВОВОГО РЕГУЛЮВАННЯ ЗАСНУВАННЯ ФІЛІЙ ІНОЗЕМНИХ КОМПАНІЙ В УКРАЇНІ

Гришко М.Г.

*У курс, група 51-ПР, спеціальність «Правознавство»,
Полтавський інститут, к.тел. (050) 776-07-97
Науковий керівник: Кальян О.С., к.ю.н., доц.*

Правовий режим заснування філій іноземних компаній є менш сприятливим у порівнянні з заснуванням філій національних юридичних осіб, що є порушенням узятих на себе зобов'язань відповідно до ч.2 ст.30 та ст.32 Угоди про партнерство і співробітництво між Україною і Європейськими Співтовариствами та їх державами-членами від 16 червня 1994 р. (далі — УПС), а також положень ч. 1 ст. 88 Угоди про асоціацію між Україною та Європейським Союзом (далі — УАЄС) (яка фактично є договором- правонаступником УПС) щодо найбільш сприятливого режиму заснування філій компаній ЄС в Україні. Це пояснюється наступним.

Відповідно до ч.4 ст.4 Закону України (далі — ЗУ) «Про державну реєстрацію юридичних осіб та фізичних осіб-підприємців» відокремлені підрозділи (філії, представництва) юридичної особи-резидента не підлягають державній реєстрації. Водночас відомості про відокремлені підрозділи підлягають включенню до Єдиного державного реєстру юридичних осіб і фізичних осіб-підприємців (далі — ЄДР). Відповідно до ч.3 ст.28 ЗУ «Про державну реєстрацію юридичних осіб та фізичних осіб-підприємців» виконавчий орган юридичної особи або уповноважена ним особа зобов'язані подати (надіслати поштовим відправленням з описом вкладення) державному реєстратору за місцезнаходженням юридичної особи заповнену реєстраційну картку про створення відокремленого підрозділу та рішення органу управління юридичної особи про створення відокремленого підрозділу.

Будь-який збір за включення відомостей про відокремлені підрозділи до ЄДР не стягується. Згідно з ч.9 ст.28 ЗУ «Про державну реєстрацію юридичних осіб та фізичних осіб-підприємців» необхідно передати відповідні відомості про відокремлені підрозділи юридичної особи органам статистики, доходів і зборів, Пенсійного фонду України за місцезнаходженням юридичної особи та за місцезнаходженням відокремленого підрозділу. Відповідно до п.64.1 Податкового кодексу України (далі — ПК) взяття на облік відокремленого підрозділу чи відокремлених підрозділів як платників податків і зборів

у контролюючих органах здійснюється на підставі відомостей із реєстраційної картки, наданих державним реєстратором.

Менш сприятливі умови встановлені для заснування в Україні філій іноземних компаній. По-перше, загальний порядок легалізації філій іноземних суб'єктів господарювання в Україні взагалі не передбачений. Право на легалізацію філій мають лише окремі суб'єкти господарювання відповідно до спеціальних законів: наприклад, ст.24 ЗУ «Про банки і банківську діяльність» передбачені підстави та порядок акредитації філій іноземного банку; ст.2 ЗУ «Про страхування» передбачена реєстрація філій страховиків-нерезидентів.

Із метою вирішення вищевказаної проблеми дискримінаційної при заснуванні філій компаній ЄС в Україні необхідно законодавчо встановити загальний порядок реєстрації філій іноземних компаній (який на теперішній час відсутній) із метою в т. ч. розмежування їх із представництвами, які згідно з концепцією розмежування філій і представництв за законодавством України не здійснюють господарську діяльність.

Література

1. Драпайло Ю.З. Правові проблеми реєстрації представництв іноземних суб'єктів господарської діяльності в Україні / Ю.З. Драпайло // Правові та інституційні механізми забезпечення сталого розвитку України : Матеріали Міжнародної науково-практичної конференції (15–16 травня 2015 р., м. Одеса) : у 2 т. / відп. ред. М.В. Афанасьєва. — Одеса : Юридична література, 2015. — Т. 1. — С. 522–524.
2. Крат В.І. Особливості правового регулювання філій та представництв / В. Крат // Нотаріат для вас. — 2010. — № 5. — С. 34–42.
3. Щербак І.А. Правове забезпечення зовнішньоекономічної діяльності відокремлених підрозділів підприємства / І.А. Щербак // Підприємництво, господарство і право. — 2007. — № 5. — С. 54–56.

ОКРЕМІ АСПЕКТИ ПРАКТИКИ ЗАСТОСУВАННЯ ПРИНЦИПУ ЗМАГАЛЬНОСТІ У ЦИВІЛЬНОМУ ПРОЦЕСІ

Гроза Л.М.

*У курс, група 51-ПР, спеціальність «Правознавство»,
Полтавський інститут, к.тел. (066) 030-47-53
Науковий керівник: Горощко А.А., к.ю.н.*

У юридичній літературі зазначається, що запровадження і послідовна реалізація принципу змагальності повинна спонукати учас-

ників цивільного судочинства до процесуальної активності, залишивши суду функцію застосування права [1].

Як дореволюційні, так і сучасні вчені-процесуалісти вважають, що на користь застосування принципу змагальності свідчить таке: 1) сторонам краще відомі ті докази, на які вони будуть посилалися при розгляді справи у суді, і шляхи отримання цих доказів; 2) сторони більше за інших зацікавлені у встановленні істини у справі; 3) оскільки в порядку цивільного судочинства в основному вирішуються справи, які впливають із приватноправових відносин, то діяльність суду по збиранню доказів може бути розцінена як втручання в приватне життя учасників спору; 4) принцип слідства примушує суд втручатися у процесуальну боротьбу сторін, у зв'язку з чим виникає небезпека відступу від засад неупередженості та об'єктивності, а також того, що суд мимоволі стане помічником однієї зі сторін; 5) сторони, позбавлені опіки суду, хоч і ризикують, але можуть діяти більш впевнено і розкуто. Проти принципу змагальності може виступати посилення на те, що у цивільному процесі учасники не завжди є рівнозначними, однаково підготовленими противниками. Одна із сторін може мати достатньо можливостей, щоб найняти відомого адвоката, який, виступаючи її представником у цивільному процесі, буде значно краще захищати інтереси підопічного, спростовувати аргументи і докази іншої сторони [3].

На нашу думку, принцип змагальності повністю неможна реалізувати при розгляді справи у відсутність відповідача, який вважається повідомленим за місцем реєстрації чи через публікацію у пресі належним чином, не будучи таким (правова фікція). Прикладом можна навести подання позивачем письмового доказу, який у суду викликав сумнів у його справжності, але заявити про його фальшивість чи спростувати його відповідач немає можливості через незнання про справу. Суд же, за відсутності заперечення проти такого доказу, керуючись принципом змагальності, має покласти його в основу рішення на користь позивача. Для недопущення таких випадків варто погодитись із Є.В. Васьковським, який зазначав, що на увагу заслуговує надання суду, із метою розкриття матеріальної істини, права матеріального керівництва процесом, тобто додавання до принципу змагальності деякої дози слідчого начала. Процес варто побудувати на принципі змагальності; втручання же суду допустимо в тій мірі, у якій воно не суперечить принципу диспозитивності (суд не може обмежувати сторін в розпорядженні об'єктом спору, а також примушувати їх до застосування процесуальними

засобами захисту або самостійно застосовувати ці засоби всупереч їхній волі) [2].

Таким чином, перехід до абсолютної моделі змагальності має розцінюватись як кінцева мета, яку неможна досягти лише одним законодавчим проголошенням. Варто враховувати не лише психологічну готовність українського населення до змагальної моделі цивільного судочинства, але й здатність держави забезпечити функціонування судів в режимі дотримання принципу змагальності, «зламавши» багаторічний стереотип «слідчого процесу».

Література

1. Цивільний процесуальний кодекс України : Науково-практичний коментар / С.С. Бичкова, Ю.В. Білоусов, В.І. Бірюков та ін.; За заг. ред. С.С. Бичкової. — К. : Атіка, 2008. — С. 20—21.
2. Васьковський Е.В. Учебник гражданского процесса. — Москва, 1917. // Електронний ресурс. — режим доступу до документу: <http://www.allpravo.ru/library/doc2472p0/instrum4301/item4326.html>;
3. Короєд С.О. Змагальність в цивільному процесі: проблемні питання забезпечення. — Інноваційні методи реформування правовідносин у сучасних умовах: Матеріали міжнародної науково-практичної інтернет-конференції. — Тернопіль. — 2012. — С. 26—30. — режим доступу: http://www.lex-line.com.ua/?language=ru&go=full_article&id=1174

ОСОБЛИВОСТІ ІДЕНТИФІКАЦІЇ ОСОБИ ЗА ЇЇ ПІДПИСОМ

Дем'янюк Л.В.

*IV курс, група ПРз-41, напрям підготовки «Право»,
Полтавський інститут економік і права, к.тел. (0532) 509966
Науковий керівник: Шаравара Р.І., к.е.н., доц.*

Згідно змісту статей 294 і 295 ЦКУ України фізична особа має право на ім'я та право його змінити. Це досить вагоме право, адже полягає у забезпеченні фізичній особі можливості індивідуалізувати себе у суспільстві. Об'єктом даного права є ім'я фізичної особи. Це її особисте немайнове благо.

Аналіз чинного законодавства може привести нас до висновку, що право на ім'я фізичної особи як особисте немайнове право включає такі повноваження: володіння, користування і розпоряджання своїм іменем; вимагання від інших осіб звертатись до особи відповідно до її імені; використання псевдоніма; вимагання зупинення незаконного використання свого імені, а також будь-яких інших його порушень.

Близьким, але не тотожним до права на ім'я, є право на підпис фізичної особи. Однак попри те, що обидва ці права спрямовані на ідентифікацію особи, вважаємо, що на відміну від імені, підпис може ідентифікувати особу лише у відносинах, які опосередковуються письмовою чи прирівняною до неї формою. В окремих випадках право на підпис може мати і чітко виражений майновий аспект, наприклад автограф [2].

У законодавстві виділяють такі різновиди підписів, як-от: власноручний підпис фізичної особи, який ставиться фізичною особою для посвідчення своєї присутності при укладенні документа, погодженні з його умовами, тощо; підпис за іншу особу, який має правовий режим власноручного підпису, у випадку якщо фізична особа внаслідок фізичної вади, хвороби або з інших поважних причин не може власноручно підписати документ, а інша фізична особа здійснила цей підпис на посвідчення волі першої фізичної особи за її дорученням в її присутності та в присутності нотаріуса або іншої посадової особи, яка вчиняє нотаріальні дії; електронний підпис — дані в електронній формі, які додаються до інших електронних даних або логічно з ними пов'язані та призначені для ідентифікації підписувача цих даних. Електронний цифровий підпис накладається за допомогою особистого ключа та перевіряється за допомогою відкритого ключа [1].

При цьому електронний цифровий підпис за правовим статусом прирівнюється до власноручного підпису (печатки) у разі, якщо: електронний цифровий підпис підтверджено з використанням посиленого сертифіката ключа за допомогою надійних засобів цифрового підпису; під час перевірки використовувався посилений сертифікат ключа, чинний у момент накладення електронного цифрового підпису; особистий ключ підписувача відповідає відкритому ключу, зазначеному у сертифікаті (ст. 3 Закону України «Про електронний цифровий підпис»); факсимільне відтворення підпису — відтворення підпису фізичної особи за допомогою механічних засобів факсиміле. Воно прирівнюється до власноручного підпису фізичної особи лише у випадках, коли це передбачено законом чи домовленістю між сторонами [1].

Зокрема, при підписанні господарських договорів такий факсимільний підпис ставити можна лише за наявності зразка власного підпису сторін і попередньої домовленості про це (Постанова ВГСУ від 04.02.2013 р. у справі №1/126/2011 р.). Без винятку можна використати факсиміле у діловому листуванні якщо воно не має сили договору. Загалом слід підкреслити, що використання факсиміле

на практиці Господарські суди беруть до уваги лише за наявності попередньої письмової домовленості між сторонами.

Література

1. Цивільний кодекс України. Коментар. — Харків: Одиссей, 2004. — 856 с.
2. Стефанчук Р. Особисті немайнові права, що індивідуалізують фізичну особу та пов'язані з її іменем / Р. Стефанчук // Юридика Україна. — 2005. — № 7. — С. 56–61.

ОКРЕМІ ПИТАННЯ НОРМАТИВНОГО РЕГУЛЮВАННЯ ДІЯЛЬНОСТІ АКЦІОНЕРНИХ ТОВАРИСТВ В УКРАЇНІ

Діброва Н.П.

*У курс, група 51-ПР, спеціальність «Правознавство»,
Полтавський інститут, к.тел. (066) 323-41-53
Науковий керівник: Горощко А.А., к.ю.н.*

На підставі аналізу чинних норм цивільного та господарського законодавства, яке регулює правові аспекти функціонування акціонерних товариств можна виділити основні ознаки правового регулювання відповідних відносин.

Поняття «акціонерне товариство» закріплюється у ЦК України [1], ГК України [2] та Законі України «Про акціонерні товариства» [3]. Згідно із ч.1 ст.152 ЦК України, акціонерне товариство — господарське товариство, статутний капітал якого поділено на визначену кількість часток однакової номінальної вартості, корпоративні права за якими посвідчуються акціями. Таке ж визначення поняття акціонерного товариства міститься у ч. 1 ст. 3 Закону України «Про акціонерні товариства». Щодо ГК України, то у ч.2 ст.80 дається інше, більш детальніше, визначення: акціонерним товариством є господарське товариство, яке має статутний капітал, поділений на визначену кількість акцій однакової номінальної вартості, і несе відповідальність за зобов'язаннями тільки майном товариства, а акціонери несуть ризик збитків, пов'язаних із діяльністю товариства, в межах вартості належних їм акцій.

Отже, можна зазначити, що поняття акціонерного товариства, яке закріплюється у ч.2 ст. 80 ГК України розкриває найбільш повну сутність акціонерного товариства, ніж це передбачено ч.1 ст.152 ЦК України та ч.1 ст.3 Закону України «Про акціонерні товариства», які у визначенні акціонерного товариства замість терміна «акцій» вживають термін «частка», що робить дане поняття дещо схожим з іншими

поняттями: товариство з обмеженою відповідальністю і товариство з додатковою відповідальністю. Тому, ми вважаємо, що необхідно закріпити в ЦК України, ГК України та Законі України «Про акціонерні товариства» одне визначення поняття акціонерного товариства, яке міститься у ГК України.

У ГК України не міститься поділ акціонерних товариств взагалі, що не є прийнятним для положень про акціонерні товариства у ГК України. Отже, ГК України потребує відповідних змін, які є у ЦК України, щодо закріплення типів акціонерних товариств, як базисних положень регулювання акціонерних товариств.

Таким чином, у правовому регулюванні діяльності акціонерних товариств необхідно звертатися до принципів співвідношення загального та спеціального закону, які на практиці застосування унеможливають виникнення спорів щодо функціонування акціонерних товариств. Багато проблем виникає у правозастосовній практиці, у зв'язку із неоднаковим внесенням змін законодавцем до тих нормативно-правових актів, які стосуються акціонерних товариств. Тому законодавець повинен ретельніше підходити до внесення змін, при цьому він повинен визначити усі нормативно-правові акти, які стосуються даного питання.

Література

1. Цивільний кодекс України: Закон України від 16 січня 2003 р. № 435-IV // Відомості Верховної Ради України. — 2003. — № 40. — Ст. 356. (Зі змін. та допов.).
2. Господарський кодекс України: Закон України від 16 січня 2003 р. № 436-IV // Відомості Верховної Ради України. — 2003. — № 18. — С. 144. (Зі змін. та допов.).
3. Бойко О. Проблемні питання діяльності господарських товариств / О. Бойко // Юридичний журнал. — 2008. — № 3. — С. 38–42.
4. Про акціонерні товариства: Закон України від 17 вересня 2008 р. № 514-VI // Відомості Верховної Ради України. — 2008. — № 50. — С. 384.

УСИНОВЛЕННЯ ТА ЙОГО ОСОБЛИВОСТІ

*Діденко А.С., 4 курс, група ПЗ-41/13, спеціальність «Право»,
Інститут права та суспільних відносин, Університет «Україна»
Науковий керівник: Федоренко Т.В., к.ю.н.,
доц. кафедри цивільного, господарського та кримінального права*

Стаття 52 Конституції України покладає на державу вирішення питань щодо утримання та виховання дітей-сиріт і дітей, позбавле-

них батьківського піклування. Виходячи з цього, Сімейний кодекс України називає усиновлення однією з форм влаштування дітей, позбавлених батьківського піклування, поряд з опікою та піклуванням, а також патронатом. За допомогою усиновлення усуваються несприятливі для формування особистості дитини обставини і створюються умови, найближчі до тих, що складаються у сім'ї. Не в останню чергу усиновлення задовольняє і особисту мету усиновителів, особливо тих, хто не має власних дітей, — зробити своє сімейне життя більш змістовним.

Усиновленням є прийняття усиновлювачем у свою сім'ю особи на правах дочки чи сина, що здійснене на підставі рішення суду.

Усиновлення одночасно встановлює і припиняє певні відносини. У день набрання чинності рішенням суду про усиновлення між усиновлювачем і усиновленим виникають правовідносини, аналогічні батьківським, і одночасно втрачається правовий зв'язок між усиновленим та його батьками і родичами.

Суб'єктами відносин щодо усиновлення є усиновлювачі і усиновлені. Відповідно до ст. 208 СК усиновленою може бути дитина, а виходячи зі ст. 6 СК, яка встановлює, що правовий статус дитини має особа до досягнення нею повноліття, усиновлення, за правилом, відбувається щодо неповнолітніх дітей. Це цілком виправдано, бо саме неповнолітня дитина потребує належного забезпечення та сімейного виховання.

Усиновлювачами може бути, перш за все, подружжя, бо вважається, що інтересам дитини в своїй більшості відповідає виховання в сім'ї. Закон забороняє особам, що не перебувають між собою в шлюбі, усиновити одну і ту саму дитину. Між тим, за умови, що чоловік і жінка проживають однією сім'єю, суд може постановити рішення про усиновлення ними дитини.

На сьогодні законодавець пред'являє до усиновлювачів певні вимоги. По-перше, ними можуть бути тільки повнолітні дієздатні особи. По-друге, усиновлювач обов'язково повинен бути старшим за дитину, яку він бажає усиновити, не менш як на п'ятнадцять років, а при усиновленні повнолітньої особи різниця у віці не може бути меншою, ніж вісімнадцять років.

Умови усиновлення — це згода осіб, які відповідно до закону мають на це право: самої дитини; її батьків або осіб, що їх замінюють; одного з подружжя, якщо він не виступає усиновлювачем. Всі умови та вимоги, яких слід дотримуватися при здійсненні усиновлення, витікають із самої суті інституту усиновлення, і призначення їх зводиться до того, щоб усиновлення слугувало виключно інтересам дитини.

Порядок усиновлення — це процедура, яка складається з певних стадій і здійснюється відповідними органами за правилами, що встановлені законодавством.

Сімейний кодекс зберігає судовий порядок усиновлення (статті 223, 224 СК), за певним винятком (ст. 282 СК). Процедура усиновлення на сьогодні регулюється також Цивільним процесуальним кодексом. Справи про усиновлення дітей, які проживають на території України, розглядаються районним (міським) судом за місцем проживання усиновлюваної дитини або за місцем проживання заявника. Особа, яка бажає усиновити дитину, подає до суду письмову заяву про усиновлення персонально. Подання заяви через представника в таких випадках не допускається.

Відповідно до Сімейного кодексу за станом утримання та виховання дітей, які були усиновлені, здійснюється нагляд. За дотриманням прав дитини, що усиновлена і проживає в Україні, до досягнення нею повноліття нагляд здійснюється органом опіки та піклування. Якщо ж діти усиновлені іноземцями і проживають за межами України, відповідна консульська установа за дорученням Міністерства закордонних справ України веде облік цих дітей і до досягнення ними вісімнадцяти років здійснює нагляд за дотриманням їхніх прав.

Конституцією України, дітям гарантуються всі права, необхідні для їх розвитку і життя, доповнюють та деталізують ці права інші законодавчі акти. Але, незважаючи на досить чітко розроблену, на сьогодні, законодавчу базу щодо захисту прав дітей, в Україні дедалі збільшується кількість дітей-сиріт і дітей, позбавлених батьківського піклування, значна частина яких поповнює дитячі будинки та школи-інтернати.

КОНСТИТУЦІЙНО-ПРАВОВА ПРИРОДА ІНСТИТУТУ ОМБУДСМЕНА

Добуляк Є.А.

VII курс, заочна форма, спеціальність «Правознавство»,

Університет «Україна», к.тел. (097) 883-34-85

Науковий керівник: Фрицький Ю.О., д.ю.н., професор

Ідея захисту прав і свобод людини на протязі багато років була актуальною на будь-яких етапах розвитку держави. Ще в Конституції Пилипа Орлика 1710 р., містились статті про захист недоторканості вольностей та права власності козаків. Проблема захисту прав і свобод людини є актуальною і сьогодні. Вона активно досліджується

вченими. У юридичній літературі дослідження інституту омбудсмена є результати що відображені у наукових працях та публікаціях сучасних закордонних та вітчизняних вчених і фахівців. Найпомітнішими серед них є праці: А. Бень, К. Закоморної, І. Зелінського, О. Майданник, О. Марцеляк, Н. Карпачової, Л. Коваль, Н. Яременко та ін.

Омбудсмен — це складний соціально-правовий феномен, оскільки він є не тільки правовим інститутом, а й відповідним типом політичної і правової культури [1]. Характерною особливістю даного інституту стало те, що її утвердження в більшості країн світу відбувалося в уже існуючій системі органів державної влади, і тому необхідно було враховувати національні, правові, культурні та інші особливості. Тому, попри єдині принципи концептуальної побудови інституту у світі важко знайти дві такі інституції, які були б цілком тотожні. Але можна виділити окремі загальні риси, які об'єднують всі ці інституції під однією родовою назвою — омбудсмен, хоча в Україні — Уповноважений Верховної Ради з прав людини, в Іспанії, у ПАР — захисник народу, у Польщі — речник громадянських прав, у Франції — посередник Французької Республіки, в Литві — контролер сейму, в Греції — захисник громадян, у Молдові — парламентський адвокат, у Швеції, Фінляндії, Данії — омбудсмен [1, с. 138–139]. Інститут Уповноваженого є додатковим (субсидіарним) засобом захисту прав і свобод людини в Україні. Діяльність його доповнює наявні засоби захисту конституційних прав і свобод людини і громадянина, не віднімає їх і не є наслідком перегляду компетенції державних органів, що забезпечують захист і поновлення порушених прав і свобод. Він заповнює прогалини і компенсує недоліки судових засобів захисту прав людини, парламентського та відомчого контролю за адміністративними органами. Формування України як демократичної, соціальної та правової держави неможливе без належного забезпечення основних прав та свобод людини і громадянина. Забезпечення права людини на звернення до Уповноваженого є однією з важливих гарантій захисту прав і свобод людини, важливим правовим інститутом, можливості якого безумовно не вичерпані і ще не досить вивчені. З кожним роком громадяни України все активніше використовують це право, надсилаючи омбудсмену тисячі листів. На Міжнародній конференції «Проблеми застосування практики Європейського суду з прав людини в правовій системі України» Н. І. Карпачова у своїй доповіді акцентувала увагу на системних проблемах, які спричиняють численні звернення

українців до Європейського суду з прав людини та пропонувала найбільш ефективні шляхи їх розв'язання з погляду застосування практики суду в правовій системі України, наголошуючи на те, якщо б посадові особи органів влади належно реагували на звернення омбудсмена то Україна не посідала б п'яте місце за кількістю справ проти неї в суді — це питання лежить, окрім усього, і в площині ще загалом низької правової культури в нашій країні [2, с. 12–14].

Таким чином, без перебільшення можна сказати, що інституція омбудсмена є необхідним елементом національної системи захисту прав людини, ключовою ланкою в процесі перетворень у країнах, що стали на шлях демократії та верховенства права.

Література

1. Марцеляк О.В. Український омбудсман у структурі механізму державної влади // Науковий вісник (Академія державної податкової служби України). — 2003. — № 3 (21). — С. 138–144.
2. Карпачова Н.І. Омбудсман України на захисті прав і свобод людини умовах глобальної фінансово-економічної кризи. // Право України — 2010. — № 5. — С. 12–19.

ОКРЕМІ ПИТАННЯ НОРМАТИВНОГО РЕГУЛЮВАННЯ ПРАВА ВЛАСНОСТІ НА ЗЕМЛЮ В УКРАЇНІ

Додусенко Н.В.

*В курс, група 51-ПР, спеціальність «Правознавство»,
Полтавський інститут, к.тел. (099) 682-59-27
Науковий керівник: Горошко А.А., к.ю.н.*

Відповідно до ст. 14 Конституції України земля є основним національним багатством, що перебуває під особливою охороною держави. Право власності на землю гарантується. Це право набувається і реалізується громадянами, юридичними особами та державою виключно відповідно до закону.

Громадяни України, іноземні громадяни, особи без громадянства мають різні за обсягом права щодо набуття землі у власність. Так, громадяни України можуть мати у власності будь-які землі, передача яких у власність передбачена Земельним Кодексом України. Іноземні особи та особи без громадянства не можуть набувати у власність землі сільськогосподарського призначення. Якщо землі сільськогосподарського призначення вони прийняли у спадщину, то протягом року ці землі підлягають відчуженню. Земельні ділянки, на

яких розташовані об'єкти нерухомого майна, можуть перебувати у цих осіб на праві приватної власності [1].

Юридичні особи теж можуть бути суб'єктами права приватної власності на земельні ділянки. Земельні ділянки згідно зі ст. 82 Земельного кодексу України набувають у власність для здійснення підприємницької діяльності у разі придбання їх за договорами купівлі-продажу, дарування та за іншими цивільно-правовими угодами; внесення земельних ділянок їх засновниками до статутного фонду; прийняття спадщини; виникнення інших підстав, передбачених законом.

Відносини державної та комунальної власності на землю регулюються публічним правом, а відносини приватної власності — суб'єктами. Суб'єктами права державної власності на землю виступають органи державної влади у межах, встановлених законодавством України, та юридичні особи, а комунальної власності — територіальні громади села, селища, міста, які здійснюють правомочності власника як безпосередньо, так і через органи місцевого самоврядування у порядку, встановленому законом.

Підставами припинення права власності на землю є юридичні факти, із якими закон пов'язує припинення правовідносин права земельної власності. Земельний кодекс України визначає юридичні факти, що зумовлюють припинення права державної, комунальної і приватної власності на землю. Підставами припинення права державної власності на землю є:

- приватизація земель, які перебувають у власності держави;
- розмежування земель державної і комунальної власності;
- передача земельної ділянки державної власності в комунальну власність.

Підставами припинення права комунальної власності визнаються:

- приватизація земель, які перебувають у комунальній власності;
- передача земельної ділянки комунальної власності у власність держави.

Загальною підставою припинення права державної і комунальної власності на землю є укладання уповноваженими органами цивільно-правових угод про перехід права власності на земельну ділянку, у тому числі й відповідно до міжнародних договорів. Право приватної власності на землю може бути припинене з підстав, передбачених ст. 140 Земельного кодексу України.

Ураховуючи вищевикладене, можна дійти висновку, що після набрання чинності Земельного кодексу України, чинне законодавство

отримало спрямування на закріплення легалізації приватної власності на землю, подальший розвиток інституту речових та інших прав на землю, визнання землі як нерухомого майна, у якому сполучаються риси природного об'єкта і товарно-матеріальної цінності. Також змінена система підстав і порядок виникнення, зміни й припинення прав власності на землю, що спрямований на посилення гарантій власників земельних ділянок.

Література

1. Земельне право. Академічний курс: підручник / за ред. В.І. Семчика і П.Ф. Кулинич. — К.: Видавничий дім «Ін Юре», 2011. — 242 с.
2. Земельні відносини в Україні: законодавчі акти і нормативні документи / Держкомзем України. — К.: Юмана, 2011. — 208 с.
3. Ковтун М.Г. Земельне право / М.Г. Ковтун. — К.: Юмана, 2013. — 208 с.

КОРУПЦІЙНІ РИЗИКИ В ДІЯЛЬНОСТІ ДЕРЖАВНИХ СЛУЖБОВЦІВ

Дончева Т.Г.

*У курс, група ПЗ-51/16м, спеціальність «Право»,
Науковий керівник: Леbedенко В.І.,
проф. кафедри ЦГКП, к.ю.н., доц.*

Запобігання та протидія корупції є одним із ключових завдань, які вимагає вирішити сучасний стан справ в Українській державі. Одним із найважливіших пріоритетних напрямів у сфері запобігання та протидії корупції є своєчасне виявлення корупційних ризиків, що можуть мати місце у діяльності осіб, уповноважених на виконання функцій держави, а також усунення умов та причин виникнення цих ризиків.

Закон України від 14 жовтня 2014 року № 1700-VII «Про запобігання корупції» та Методологія оцінювання корупційних ризиків у діяльності органів влади визначають цілу низку політичних, правових, економічних, моральних та соціально-психологічних чинників, які можуть зумовити вчинення корупційних діянь особами уповноваженими на виконання функцій держави та які передбачають певні превентивні антикорупційні механізми щодо запобігання вчинення таких дій з їхнього боку.

З аналізу Закону «Про запобігання корупції» вбачається можливість розподілити корупційні ризики в діяльності державних службовців на такі різновидності:

1. *недобросовісність державних службовців*. Сутність та зміст поняття «недобросовісність» не розкривається у жодному із новоприйнятих антикорупційних законів, що варто вважати прогалиною нового антикорупційного законодавства;

2. *безконтрольність з боку керівництва*. З метою недопущення даного ризику керівництвом державного службовця повинно здійснюватися належний контроль за його діяльністю із урахуванням наступного:

— всебічності контролю, тобто якомога більше охоплювати усі питання та напрямки роботи державного службовця;

— здійснення перевірки не тільки тих службовців, які мають невисокі результати роботи, а й тих, що мають позитивні результати;

— об'єктивності контролю, тобто виключати упередженість при його здійсненні;

— гласності контролю, тобто його результати повинні бути відомі тим особам, які підлягали контролю тощо;

3. *виникнення конфлікту інтересів*, тобто це передбачає наявність внутрішньо особистого конфлікту між професійною етикою та корисливою метою державного службовця використати надану йому владу для досягнення особистого збагачення. Головними ознаками конфлікту інтересів є: загроза об'єктивності державного службовця під час реалізації ним посадових обов'язків; суперечність між особистим інтересом державного службовця та інтересами інших суб'єктів; можливість завдання шкоди законним інтересам інших суб'єктів тощо;

4. *дискреційність повноважень державного службовця*, тобто можливість останнього на власний розсуд визначити повністю або частково вид і зміст управлінського рішення, яке приймається, або здійснювати на власний розсуд вибір одного з декількох можливих варіантів управлінського рішення, передбачених нормативно-правовими актами, зменшуючи його повноту та/або об'єктивність чи обґрунтованість і т. ін. Усунення зазначеного ризику, як правило, вимагає удосконалення нормативно-правової основи, яка урегулює діяльність відповідних державних службовців та посадових осіб.

Підсумовуючи викладене, зазначимо, що своєчасний аналіз можливих корупційних ризиків та вжиття превентивних антикорупційних заходів дають можливість виключати корупційні діяння в роботі державних службовців.

ПРАВОВИЙ СТАТУС ВИРОБНИЧОГО КООПЕРАТИВУ В УКРАЇНІ

Євтушенко В.В.

*IV курс, група ПЗ-41, спеціальність «Правознавство»,
Інститут права та суспільних відносин
Університету «Україна», м. Київ*

*Науковий керівник: Леbedенко В.І., к.ю.н., доц., проф.
кафедри цивільного, господарського та кримінального права*

Виробничий кооператив є однією з організаційно-правових форм підприємницьких товариств, які здійснюють діяльність з метою одержання прибутку та наступного його розподілу між учасниками. На відміну від господарських товариств — іншого виду підприємницьких товариств, виробничі кооперативи — це об'єднання осіб, а не лише капіталів, адже обов'язковою є особиста трудова участь членів кооперативу в його діяльності. Обов'язковість особистої трудової участі членів у діяльності кооперативу виключає можливість членства у такому кооперативі всіх інших суб'єктів господарського права, крім фізичних осіб, а саме: юридичних осіб, держави, територіальних громад. Спрямованість на одержання прибутку принципово відрізняє виробничі кооперативи від обслуговуючих та споживчих кооперативів, які підприємницькими товариствами не є. Виробничим кооперативом є добровільне об'єднання фізичних осіб на засадах членства для спільної виробничої або іншої господарської діяльності, яка базується на їхній особистій трудовій участі та об'єднанні його членами майнових пайових внесків. Виробничий кооператив є юридичною особою, має самостійний баланс, розрахунковий та інші рахунки в установах банків, печатку із своїм найменуванням. Кооператив має право відкривати свої філії, відділення, представництва без створення юридичної особи. Кооперативи можуть на добровільних засадах утворювати об'єднання, які, у свою чергу, можуть утворювати об'єднання вищого рівня за галузевими чи територіальними ознаками.

Зараз наша країна переживає економічні, соціальні і політичні проблеми, уже давно це стало реальністю сьогодення. Однак саме ці проблеми і визначають у даний час умови розвитку різних форм підприємницької діяльності. Виробничий кооператив є однією з «найменш помітних» форм. Масове поширення АТ і ТОВ якоюсь

мірою сприяли тому, що дана форма була відсунута на задній план, як наслідок — недоліки правового регулювання, протиріччя в розумінні самої сутності і цілях даного виду організації.

Створення багатьох сильних і слабких кооперативів не сприймаються як корисна і потрібна форма виробничої діяльності, навіть тими, хто прихильний ідеям соціального партнерства й участі працівників у керуванні підприємством. Необхідність розвитку кооперативного руху в пост соціалістичній Європі краще усвідомлюється теоретиками і практиками на Заході, чим у нас. Кооперативна форма власності міцно затвердилася в економіці розвинених країн, вона знаходиться в стані постійного розвитку. Перевага кооперативної власності перед ними полягає в тім, що в її рамках переборене розходження інтересів найманих робітників і власників, будь то держава або приватний власник.

Актуальність вивчення правового положення виробничих кооперативів представляється особливо важливою в умовах нестабільної економіки, що розвивається. Численні факти свідчать про те, що громадяни які створюють кооперативи або вже їх створили, не володіють, як правило, знаннями необхідними для правильної відповідно до законодавства організації їхньої роботи. Це приводить до різного роду порушення, у тому числі і до обмеження прав членів кооперативів. У системі юридичних осіб виробничі кооперативи займають самостійне місце. Як форма об'єднання господарської діяльності фізичних осіб, виробничі кооперативи набули значного поширення на території сучасної України ще з ХІХ ст.

Якщо проаналізувати господарське і цивільне законодавство України, можна виявити помилку у тому, що виробничі кооперативи віднесені до комерційних організацій, для яких головною і основною метою діяльності є прибуток. Кооператив насамперед є співтовариством — людей, а не капіталів. Таким чином, для кооперативу основна мета — задоволення матеріальних і інших потреб членів, а прибуток — засіб її досягнення.

ГЛАСНІСТЬ ЯК ОДИН З ПРИНЦИПІВ ЦИВІЛЬНОГО СУДОЧИНСТВА

Євтушенко В.В.

IV курс, група ПЗ-41, спеціальність «Правознавство»,

Інститут права та суспільних відносин

Університету «Україна», м. Київ

*Науковий керівник: Марченко М.Г., ст. викладач
кафедри Цивільного, господарського та кримінального права*

Згідно зі статтею 6 Цивільно-процесуального кодексу України «Гласність та відкритість судового розгляду», основним елементом гласності є відкритість. У процесуальний зміст засад гласності судового розгляду цивільних справ, входять елементи найбільш повного відкритого судового розгляду, які є основними елементами змісту гласності судового розгляду цивільних справ. Принциповим положенням гласності цивільного судочинства є і загальне правило про те, що ніхто не може бути позбавлений інформації про час і місце розгляду справи. Усі учасники мають право на інформацію. Це право гарантується шляхом встановлення у ЦПК порядку інформування учасників. Гласність також означає відкритість усіх матеріалів справи для осіб, які беруть участь у справі, в їх праві ознайомитися з ними, в обов'язковому їх інформуванні про час і місце судового засідання і про виконання окремих процесуальних дій. Гласність судового розгляду полягає у праві публікувати звіти і повідомлення про судові процеси по телебаченню, пресі та радіо. Ніхто не може бути обмежений у праві отримання у суді усної чи письмової інформації щодо результатів розгляду справи.

Відкритість — це складова принципу гласності. Але є також і закриті судові засідання, а в силу повної реалізації принципу гласності мало лише допуску осіб на відкриті судові засідання, потрібна реалізація всіх прав, передбачених законом (усність судового розгляду, право робити нотатки та користуватися різноманітними пристроями для фіксації судового процесу). Поняття «відкритості», на мій погляд, потрібно розуміти як допустимість для всіх бажаючих до будь якого процесу, а також правдивість та не приховування істини цього процесу. Суд як державний орган, повинен бути відкритий для суспільства. Як бачимо, поняття відкритості судового розгляду і поняття гласності, хоча і мають багато спільного, все таки є різними. Відкритість означає видимість цивільного судочинства для всіх

громадян, проте гласність — включає в себе не лише цю видимість, а і ряд інших аспектів, що дає можливість визначити співвідношення цих понять як ціле (гласність) і частина (відкритість).

Необхідно зазначити, що принцип гласності судового розгляду тісно взаємопов'язаний з принципом доступності правосуддя та покликаний сприяти його реалізації, гласність сприяє доступності та навпаки. Водночас доступність правосуддя розвиває довіру громадян до судової влади обов'язком якої є сприяння громадській поінформованості відомостей про суди, їх місцезнаходження, підвідомчість справ, порядок оскарження та відмови у прийнятті заяв. Також принцип безпосередності вимагає, щоб суд досліджував докази безпосередньо та з першоджерел під час розгляду справи по суті, на основі яких і вирішується справа, а не дослідження судом докази не повинні та не можуть бути покладені в основу судового рішення. Для реалізації принципу гласності неабияке значення має мова, якою здійснюється судочинство, оскільки для того, щоб процес здійснювався прилюдно — недостатньо лише бачити та чути, а потрібно ще й розуміти, що відбувається у судовому засіданні. Для реалізації гласності судочинства за необхідності можна користуватися послугами перекладача. Судочинство здійснюється усно, якщо заявлено клопотання іноземною мовою, а перекладу його не було, то не можна говорити, що усність була реалізована належним чином, оскільки вона полягає у тому, що до всіх присутніх буде доведено до відома про все що відбувається у судовому засіданні. Усі принципи нерозривно пов'язані з законом та не можуть йому суперечити, оскільки лише так вони можуть існувати.

Отже, гласність виступає своєюрідною наглядово-забезпечувальною надбудовою, що покликана здійснювати контроль над діяльністю суб'єктів цивільних правовідносин. Принцип гласності не лише цивільного, а й судочинства в цілому, являється комплексною вимогою до «прозорої» діяльності судових органів та є гарантією в сукупності з іншими принципами, дотримання працівниками судових органів законів. Цей принцип є необхідним елементом правосудної діяльності органів судової влади, а також умовою реалізації права на судовий захист сторонами — основних учасників судочинства та інтересів суспільства у справедливому правосудді.

ОСНОВИ СІМЕЙНИХ ПРАВОВІДНОСИН**Євтушенко В.В.**

*IV курс, група ПЗ-41/13, спеціальність «Право»,
Інститут права та суспільних відносин, Університет «Україна»
Науковий керівник: Федоренко Т.В., к.ю.н., доц.
кафедри цивільного, господарського та кримінального права*

Серед різноманітних суспільних відносин, урегульованих правом, виокремлюють сферу досить складних людських стосунків, які засновані на родинних зв'язках або спрямовані на їх створення та водночас можуть містити елементи економічного характеру, це — сімейні правовідносини. Вони виникають на основі укладеного шлюбу, народження дітей чи іншої спорідненості. Крім того, сімейне право регулює відносини усиновлення дітей та прийняття дітей на виховання, а також ним регулюються відносини між подружжям щодо порядку та умов встановлення, або припинення шлюбу, особистих майнових і немайнових відносин між ними, відносини між батьками й дітьми, іншими родичами тощо. Загалом сім'я, дитинство, материнство та батьківство охороняються державою.

Основним джерелом шлюбно-сімейного права є Конституція України. Так, Конституція України проголошує: «Шлюб у нашому суспільстві ґрунтується на вільній згоді жінки і чоловіка. Кожен із подружжя має рівні права і обов'язки у шлюбі та сім'ї» (ст.51). Сімейні стосунки за Сімейним кодексом України ґрунтуються на певних принципах, відповідно до яких вони впливають на суспільні відносини. Пріоритетом кожної української сім'ї є діти, а саме сімейне виховання дітей: цей принцип ґрунтується на положеннях Закону України «Про охорону дитинства» та міжнародно-правових актів щодо захисту прав дітей про те, що сім'я є природним середовищем для фізичного, духовного, інтелектуального, культурного, соціального розвитку дитини, її матеріального забезпечення. Перевага завжди повинна надаватися сімейним формам виховання дітей.

«Діти — живі квіти землі» — так поетично виразив глибоку думку А.М. Горький. А вирощують ці квіти насамперед у родині: батьки, самою природою призначені і суспільством уповноважені бути першими вихователями своїх дітей. Саме вони разом з освітніми закладами допомагають дітям набратися сил і розуму, освоїти основи людської культури, підготуватися до самостійного життя і праці. У родині закладається фундамент особистості зростаючої людини, і в ній же відбувається його розвиток і становлення як громадянина.

На думку М.Г. Стельмаховича «Тіло, душа, розум — ось три кити батьківського виховання». «Ваша власна поведінка, — писав А.С. Макаренко, звертаючись до батьків, — вирішальна річ. Не думайте, що ви виховуєте дитину тільки тоді, коли з нею розмовляєте, виховує дитину кожний момент вашого життя, навіть тоді, коли вас немає поруч».

Отже, сім'я — природне середовище первинної соціалізації дитини, джерелом її матеріальної та емоційної підтримки, засобом збереження і передання культурних цінностей. Виховання дітей і сімейні відносини — найважливіша область нашого життя. Наші діти — це майбутні громадяни нашої країни і громадяни світу. Наші діти повинні вирости свідомими громадянами, гарними батьками і матерями. Правильне виховання — щаслива старість, погане виховання — це наше майбутнє горе, це — наші сльози, це — наша провина перед іншими людьми, перед суспільством.

ПРИЙОМНА СІМ'Я ТА ЇЇ ОСОБЛИВОСТІ

Журавель Р.М.

4 курс, ПЗ-41/13, спеціальність «Право»,

Інститут права та суспільних відносин, Університет «Україна»

Науковий керівник: Федоренко Т.В., к.ю.н., доц.

кафедри цивільного, господарського та кримінального права

На сьогоднішній день в умовах соціальної нестабільності, економічної і політичної кризи, радикальної соціально-культурної трансформації постає проблема щодо необхідності розробки нових форм утримання та виховання дітей-сиріт та дітей, позбавлених батьківського піклування.

Однією з форм сімейного виховання дітей-сиріт і дітей, позбавлених батьківського піклування, є створення прийомних сімей.

Створення прийомної сім'ї дозволяє вирішувати питання тимчасового влаштування долі дитини, батьки якої за певних обставин (хвороба, засудження тощо) певний проміжок часу не можуть займатися вихованням. У такому випадку дитина влаштовується до прийомної сім'ї на той проміжок часу, поки родина не справиться з проблемами, які не дозволяють біологічним батькам займатися дитиною, забезпечувати необхідний рівень життя й розвитку.

На сьогодні цей інститут регулюється Сімейним кодексом України (статті 256-1-256-4) і Положенням про прийомну сім'ю (далі — Положення). Зазначені нормативно-правові акти мають певні

розбіжності в визначенні поняття прийомної сім'ї. Більш повним слід вважати поняття, яке міститься в Положенні, де прийомною сім'єю визнається сім'я або окрема особа, яка не перебуває у шлюбі, що добровільно за платню взяла на виховання та спільне проживання від одного до чотирьох дітей сиріт та дітей, позбавлених батьківського піклування. Що стосується Сімейного кодексу України, то в ньому хоч і передбачається можливість бути прийомними батьками не тільки для подружжя, але й для особи, що не перебуває у шлюбі, але не вказується на це у визначенні поняття прийомної сім'ї.

Прийомними батьками є подружжя або особа, яка не перебуває у шлюбі, які взяли для спільного проживання та виховання дітей-сиріт і дітей, позбавлених батьківського піклування. Ними мають виконуватись певні обов'язки щодо виховання та розвитку цих дітей, саме такі обов'язки передбачені ст. 150 Сімейного кодексу України.

Прийомні батьки виступають законними представниками прийомних дітей і діють без спеціальних на те повноважень як опікуни або піклувальники. Такі прийомні батьки і батьки-вихователі дитячих будинків сімейного типу отримують щомісячні виплати на утримання прийомних дітей.

На влаштування дитини-сироти і дитини, позбавленої батьківського піклування, до прийомної сім'ї потрібна згода дитини, якщо вона досягла такого віку та рівня розвитку, що може її висловити. Така згода з'ясовується службовою особою закладу, в якому ця дитина перебуває, у присутності прийомних батьків і представника органу опіки та піклування, про що складається відповідний документ.

За прийомними дітьми зберігається право на аліменти, пенсію, інші соціальні виплати, а також на відшкодування шкоди у зв'язку із втратою годувальника, які вони мали до влаштування до прийомної сім'ї. Прийомні діти мають право підтримувати особисті контакти з батьками та іншими родичами, крім випадків, коли це може завдати шкоди їхньому життю, здоров'ю та моральному вихованню.

Прийомні діти виховуються у прийомній сім'ї до досягнення 18-річного віку, а в разі продовження навчання у професійно-технічних, вищих навчальних закладах I-IV рівня акредитації — до 23 років або до закінчення відповідних навчальних закладів. Прийомна сім'я за весь час свого існування супроводжується соціальними працівниками, які допомагають вирішувати психологічні та інші труднощі.

Прийомна сім'я може стати прекрасною альтернативою усиновленню. Діти зі статусом «сирота» завжди будуть одягнені та взуті, батьки зможуть їх оточити увагою і турботою. Але перед створенням

прийомної сім'ї варто кілька разів подумати. Метою має бути не доход від держави, а бажання виховати повноцінних членів суспільства, які з ряду причин були позбавлені любові рідних батьків.

ПРОЦЕСУАЛЬНИЙ СТАТУС ПІДСУДНОГО У КРИМІНАЛЬНОМУ ПРОВАДЖЕННІ УКРАЇНИ

Загірний Е.Ю.

*Студент 5 курсу групи ПЗ-52с спеціальності «Правознавство»
Науковий керівник: Сердюк В.П., к.ю.н., доц. кафедри
цивільного, господарського та кримінального права
Інституту права та суспільних відносин
Відкритого міжнародного університету
розвитку людини «Україна»*

У наукових, практичних юридичних колах ідуть дискусії з приводу встановлення моменту появи у кримінальному провадженні процесуального статусу підсудного. Законодавче положення процесуального статусу підсудного викликає різні термінологічні трактування. Наприклад, закріплення поняття обвинуваченого (підсудного) у Законі, яке вводить у практику неоднозначне його тлумачення та відсутність єдиного підходу до вирішення задач кримінального провадження, головною із яких є захист прав людини.

Проведений аналіз сучасного вітчизняного кримінального процесуального законодавства щодо закріплення процесуального статусу підсудного, його визначення та моменту появи у кримінальному провадженні України викликає різні підходи до його тлумачення та потребує законодавчого удосконалення.

Так, згідно п.19 ч. 1 ст. 3 КПК України (далі Закон) закріпив, що стороною кримінального провадження з боку захисту є: підозрюваний, обвинувачений (підсудний), засуджений, виправданий, особа, стосовно якої передбачається застосування примусових заходів медичного чи виховного характеру або вирішувалося питання про їх застосування, їхні захисники та законні представники.

Відповідно до ч. 2 цієї норми інші терміни, що вживаються в цьому Кодексі, визначаються спеціальними нормами у цьому Кодексі та інших законах України. Закон визначає процесуальний статус підозрюваного як особу, якій у порядку, передбаченому статтями 276–279 цього Кодексу, повідомлено про підозру, або особа, яка затримана за підозрою у вчиненні кримінального правопорушення, або особа, щодо якої складено повідомлення про підозру, однак йо-

го не вручено їй внаслідок не встановлення місцезнаходження особи, проте вжито заходів для вручення у спосіб, передбачений цим Кодексом для вручення повідомлень (ст. 42 ч.1 Закону).

Обвинуваченим (підсудним) є особа, обвинувальний акт щодо якої переданий до суду в порядку, передбаченому статтею 291 цього Кодексу. Інша частина цієї норми закріплює, що підозрюваний і обвинувачений як процесуальні особи, мають однакові права (ст. 42 ч. 3 Закону).

Аналіз статті 291 Закону свідчить про те, що процесуальний статус підсудного у ній не згадується і зазначається лише те, що обвинувальний акт складається слідчим, після чого затверджується прокурором. Обвинувальний акт може бути складений прокурором, зокрема якщо він не погодиться з обвинувальним актом, що був складений слідчим, також у законі роз'яснюються відомості які повинні бути зазначеними у обвинувальному акті.

Про підсудного законодавець не згадує й у нормі яка врегулює відкриття матеріалів досудового розслідування іншої сторони (ст. 290). З точки зору граматики можна вважати, що слово «підсудний» не містить додаткових відомостей та не дає пояснення до основної частини тексту і тому є не логічним для вживання у даній нормі Закону. Тому, що в даний момент кримінального провадження держава лише обвинувачує особу яка не має відношення до судового провадження.

Отже, відповідно до Великого енциклопедичного словника дужки, парний розділовий знак, що складається з двох вертикальних меж: круглих, квадратних, або прямих, фігурних, або парантезів, уживається для виділення слів, частин пропозиції або пропозицій, що містять додаткові відомості і пояснення до основної частини тексту.

Аналіз норм які регулюють підготовче судового провадження з якого починається судове провадження свідчить про те, що підготовче судове засідання відбувається за участю інших учасників та обвинуваченого, без слова підсудний в дужках, хоча особа уже знаходиться в суді який вирішує його долю процесуальним способом (ст. 314 ч. 2-317 Закону).

Після закінчення підготовчого провадження суд постановляє ухвалу про призначення судового розгляду не вказуючи про зміну процесуального статусу обвинуваченого.

Отже, наяву протиріччя цієї норми з визначенням у статті 42 ч. 1 цього кодексу про те, що обвинуваченим (підсудним) є особа, обвинувальний акт щодо якої переданий до суду. Аналіз 26 судових

рішень з Єдиного реєстру судових рішень України свідчить про те, що слідчі — судді вживають термін підсудний, ще під час досудового слідства, що протирічить вимогам Закону.

Отже, є потреба законодавчим способом слово (підсудний) в дужках, видалити з ст. 42 ч.1 КПК України.

ПРОБЛЕМИ ЗМІЦНЕННЯ ПАРЛАМЕНТСЬКОЇ ДИСЦИПЛІНИ В СУЧАСНІЙ УКРАЇНІ

Захарчук О.І.

*І курс, група ПР-11, напрям підготовки «Правознавство»,
Хмельницький інститут соціальних технологій
Університету «Україна», к. тел. (097) 389-74-80
Науковий керівник: Мозолюк-Боднар Л.М., к.ю.н.*

Досвід роботи парламентарів в Україні свідчить про безперешкодне та безкарне порушення народними депутатами України парламентської дисципліни. Однак, Україна, як держава, яка прагне інтегруватися у європейське співтовариство, повинна вдосконалити своє законодавство з урахуванням досвіду демократичних країн світу у тій частині, що регулює парламентську дисципліну народних депутатів України.

Зокрема, якщо взяти до увагу її етичну складову, то у вітчизняному законодавстві правила поведінки депутата прописані дуже мало, тоді як у країнах західної демократії існують цілі кодекси та нормативи. Експертне середовище вже зробило не один крок до напрацювання Кодексу парламентської етики.

Конфлікти в парламенті сприяють невиконання законодавчих приписів, встановлених законодавством України. Народними депутатами не виконуються норми Конституції, зокрема, щодо обов'язковості особистої присутності на пленарних засіданнях, особистого голосування, норми Закону України «Про статус народного депутата України», Регламенту та ін., що призводить до масових порушень парламентської дисципліни та викривлень положень законів, непорозумінь.

Безумовно, у парламентах, які функціонують та мають багаторічний досвід існування, як от Британський парламент — більше 700 років, парламентарі вже виробили певні способи подолання подібних протиріч шляхом застосування санкцій матеріального характеру. Цей матеріально-правовий механізм, на нашу думку, міг би

використовуватися і в Україні. Але варто зважати на специфіку, яка існує в нашому парламенті: частина депутатського корпусу — не бідні люди, які представляють український олігархат. Санкції у вигляді позбавлення частини заробітної плати не стануть для них суттєвим, відчутним стягненням. Лише для частини депутатів цей інструмент міг би бути ефективним.

Іншим ефективним інструментом боротьби за порядок вважаємо надання суспільного розголосу щодо всіх випадків порушень дисципліни та процедури у Верховній Раді, із зазначенням прізвищ тих депутатів, які припустилися рукоприкладства чи вчинили інші дії неетичного характеру. Цим мають займатися засоби масової інформації.

Таким чином, посилення відповідальності народних депутатів за порушення парламентської дисципліни повинно передбачати наступні кроки:

— внесення змін до Закону «Про Регламент Верховної Ради України», в якому визначались би санкції за порушення всіх норм депутатської етики, а не лише їх окремих. Регламент Верховної Ради має бути тим механізмом, що перешкоджає втручання особистих інтересів і конфліктів у сферу парламентських процедур;

— внесення змін до Закону «Про статус народного депутата України», які встановлюватимуть санкції за невиконання депутатом своїх трудових обов'язків; за порушення порядку роботи комітетів та парламенту в цілому;

— визначення правил поведінки та стандартів етики народних депутатів України в окремому документі, який встановлюватиме правила дисципліни: у сесійній залі парламенту, на засіданні комітетів, у відносинах з третіми особами тощо;

— введення спеціального органу, уповноваженого забезпечувати порядок у парламенті, наприклад, Служби парламентських приставів.

Таким чином, врахування зазначених пропозицій і подальше розроблення цієї проблематики сприятиме вдосконаленню механізму покращення парламентської дисципліни народних депутатів України.

ЗАСОБИ МАСОВОЇ ІНФОРМАЦІЇ: ВІДГУК НА ВИКЛИКИ СЬОГОДЕННЯ

Зачена А.С.

*Курс, група МІ/51, спеціальність «Міжнародна інформація»,
Інститут права та суспільних відносин,
Університет «Україна», Київ, Україна
Науковий керівник: Афанасьєв Б.А., к.п.н., доц.,
тел.: (050) 744-10-36*

У сучасному українському суспільстві соціальна роль ЗМІ постійно зростає. Найважливіша функція мас-медіа — давати об'єктивну інформацію, на основі якої можна скласти реальну картину сьогодення, здійснювати контроль за роботою різних гілок влади, порушувати актуальні питання державного будівництва, стежити за розв'язанням важливих проблем, залучаючи громадян до активної участі в управлінні соціальними процесами. Інформуючи населення, ЗМІ формують у людей навички аналізу діяльності влади, здатності захищати власні погляди, підвищують відповідальність влади за її дії.

Конституція України створила достатні правові основи інформаційної діяльності особи, суспільства і держави, проголосила політичний, економічний, ідеологічний плюралізм (багатоманітність) та заборону цензури. У розвиток її положень прийнято ряд законів про інформацію (за останні роки у галузі регулювання діяльності ЗМІ відбувся справжній законотворчий вибух: діяльність українських ЗМІ регулюється майже 300 нормативно-правовими актами.

Функції зв'язків із ЗМІ можуть реалізуватися в різних рівнях у залежності від обсягу роботи: прес-спеціалістом (прес-секретарем), прес-бюро; прес-службою або прес-центром.

З появою і поширенням мережі Інтернет з'явилися інтернет-ЗМІ. Вони швидко завоювали популярність. Майже всі ЗМІ мають сайти в Інтернеті, на багатьох з них публікуються регулярно обновлювана інформація: як правило, це інтернет-версії тих самих матеріалів, іноді вони виходять із затримкою, іноді до матеріалів та / або архівів доступ є платним. Звичайно, основні доходи інтернет-ЗМІ надходять також від реклами, хоча ЗМІ може бути і спонсорованим і як мовний орган будь-якої організації. Питання про те, наскільки рівноправні поняття ЗМІ та інтернет-ЗМІ, є предметом чисельних обговорень і судових позовів у всьому світі.

ЗМІ виступають одночасно і каналом вираження думки громадянського суспільства, засобом її формування, й інструментом конт-

ролю громадськості за владою. Тому право на інформацію, доступ до неї та забезпечення свободи слова мають важливе значення не тільки для тих чи інших осіб, а й для громадянського суспільства. Однак, як й будь-які процеси, що відбуваються у світі, впливи нових засобів комунікації на суспільний розвиток мають зворотній бік.

Культура реальної віртуальності знаходить відбиття у політично-мупроцесі. Сучасні дослідники часто стверджують: політика «медіатизується», політичний простір «віртуалізується». Медіатизація політики має такі негативні наслідки як: зміна системи представництва громадянських інтересів відповідно до медійного формату; перетворення політики у медіа процес та створення політичної та медійної «гіперреальності», що, у свою чергу, породжує феномен медіакратії. Віртуалізація політичного простору виявляється у переплетінні реальності з вигаданими подіями, що підриває основи раціональної політичної орієнтації, породжує у людини елементи скепсису та іронії.

Отже, повноцінне функціонування демократичної, правової, соціально орієнтованої держави, неможливе без обміну інформацією, яку збирають, опрацьовують і доносять до громадян засоби масової інформації. Інформуючи про події в світі та державні події, ЗМІ впливають на формування поглядів людей, громадської думки, яка є важливим інструментом демократичної системи. Незалежний розвиток ЗМІ є не лише передумовою, але й показником розвиненості громадянського суспільства.

ЗАХИСТ НАЦІОНАЛЬНОГО МЕДІАПРОСТОРУ — ВИМОГА ЧАСУ

Зачена А.С.

Вкурс, група МІ/51, спеціальність «Міжнародна інформація»,

Інститут права та суспільних відносин,

Університет «Україна», Київ, Україна

Науковий керівник: Афанасьєв Б.А., к.п.н., доц.,

тел.: (050) 744-10-36

Системи медіа-простору не є стабільними. Вони змінюються значно частіше чим економічні, політичні і технологічні умови. Аналізуючи ситуації не тільки в Україні, а і загалом, ЗМІ відіграє важливу роль в житті людини, саме різні медіа управляють свідомістю людини. Суспільство керується величезним потоком інформації, будь-де і будь-коли. Тож, в наш час, важливо, контролювати, фільтрувати,

а головне захищати інформацію для того, щоб правдива інформація не переходила в дезінформацію, чи навпаки.

Поняття «свободи ЗМІ» можна розглянути, як ключ до будь-якої теорії масової комунікації. Сучасні поняття і поняття свободи ЗМІ, як правило, здійснюються в Міжнародних конвенціях на цивільних і політичних правах.

Україна в умовах нинішньої соціально-політичної ситуації сьогодні постала перед гострою потребою глибокого реструктурування національного інформаційного простору. Консолідація політичної нації, зовнішній інформаційній агресії, культивування патріотизму, обстоювання цінностей громадянського суспільства — ось головні напрями розвитку медійної сфери сучасної української держави.

Безсумнівно, що медіа-простір потребує вдосконалення системи регламентації інформаційного контенту, бо саме держава має стати посередником між мовником і глядачем. Тому завдання, які нині стоять перед конституційним органом у телерадіол інформаційній сфері, надзвичайно складні й амбітні. Національна рада здійснює регулювання, не виходячи за правові рамки, і водночас шукає законних методів для впливу на медіа-індустрію задля забезпечення національних інтересів. У 2015 році найважливішим завданням Національної ради було зміцнення інформаційної безпеки країни. З метою недопущення розповсюдження інформаційного продукту, який містить заклики до насильницької зміни конституційного ладу країни, розв'язування війни, агресивних дій або їх пропаганди, мови ворожнечі тощо регуляторний проводив постійний моніторинг програм вітчизняних та іноземних мовників; при виявленні порушень вживалися необхідні заходи.

Згідно з новими законодавчими нормами систематично переглядався Перелік іноземних програм, зміст яких відповідає вимогам Європейської конвенції про транскордонне телебачення і законодавства України. Упродовж року цей перелік поповнився 18 новими телеканалами, натомість 10 російських програм, у змісті яких було виявлено порушення, вилучено з кабельних мереж. Тривала також розпочата 2014 року співпраця з Міністерством внутрішніх справ України щодо припинення ретрансляції недозволених іноземних програм у місцях масового перебування людей — санаторіях, готелях, базах відпочинку тощо (переважно це стосувалося розповсюдження невідповідного контенту через супутникове телебачення).

Дуже важливим кроком на шляху наближення до європейських стандартів є створення в Україні суспільного мовлення.

Важливою складовою розвитку сучасних медіа є вироблення нових спільних і рівних правил, за якими мають діяти всі без винятку гравці ринку. Завдання полягає також у тому, що ці правила мають бути якомога простішими для виконання суб'єктами господарювання і такими, що максимально враховують інтереси споживачів телерадіопродукту.

Велику роль для успішного просування медіа-бізнесу відіграє самоорганізація індустрії, спів — і саморегулювання ринку. Найбільш дієвим механізмом забезпечення дотримання необхідних норм і процедур для будь-якого законного бізнесу є система застосування штрафів. Відштовхуючись від аксіоми, що медіа — це бізнес, імплементація цього виду санкцій в українське законодавство у сфері медіа є одним із позитивних досягнень регуляторного органу.

ПРАВОВИЙ СТАТУС: РЕТРОСПЕКТИВНИЙ АНАЛІЗ

Іванчо Ю.Ю.

*аспірант кафедри теорії права та міжнародної інформації
Відкритий міжнародний університет
розвитку людини «Україна»,
к.тел. (096) 57-00-44*

Правовий статус насправді досить складна юридична категорія яку можна розглядати під різним кутом. Напевно саме це й призвело до виникнення в теорії права величезної кількості дефініцій цього поняття. Крім того ця категорія має величезний історичний період формування а плацдарм для сучасного розуміння правового статусу виник задовго до нашої ери.

Legal status is actually quite complicated legal category which can be viewed from different angles. Perhaps this is what led to the theory of law in a huge number of definitions of the term. In addition, this category has a huge historical period forming a base for the modern understanding of the legal status arose long before our era.

Правовий статус насправді досить складна юридична категорія яку можна розглядати під різним кутом. Напевно, саме це й призвело до виникнення в теорії права величезної кількості дефініцій цього поняття. При цьому сказати, що те чи інше визначення є неправильним неможливо. Кожне з них розкриває ту чи іншу грань правового статусу. Для того щоб не бути голослівним для прикладу приведемо декілька визначень. Але перед тим як перейти до дефініцій науковців потрібно з'ясувати етимологічне значення слова

«статус» яке означає правове становище (сукупність прав та обов'язків) фізичної або юридичної особи. А.В. Малько характеризує правовий статус як комплексну інтеграційну категорію, що відображає взаємовідносини суб'єктів суспільних відносин, особи й суспільства, громадянина й держави, індивіда й колективу, а також інші соціальні зв'язки. Цікавою є точка зору В. Н. Хропанюка про те, що сукупність усіх належних громадянину прав, свобод і обов'язків називається правовим статусом. Л.Д.Воеводін вказує, що правовий статус особи — це місце людини в суспільстві та державі.

Тобто із упевненістю можна підсумувати, що правовий статус це певна сукупність прав та обов'язків особи. Більш доцільним для нашого дослідження зупинитися на з'ясуванні правового статусу фізичної особи.

Розглядають сучасне поняття правового статусу через призму історії тобто ретроспективно, можна відстежити, що саме ця категорії пройшла різні етапи розвитку та по великому рахунку визначала класовість суспільства.

Починаючи вже з періоду Старого Царства (XXVII–XXII століття до нашої ери) в період стародавнього Єгипту, де виділяли фараонів і рабів, періоду Середньовіччя (5–15 століття), де відслідковувався надзвичайний плюралістичний суспільний поділ від селянина до феодала і закінчуючи нашими днями, де на практиці, також легко можна провести розподіл людей за майновим, соціальним чи політичним становищем відбувалася трансформація категорії правовий статус. Тобто сукупність певних прав та обов'язків особи, які надані їй чи то богом, чи то від народження за кровною ознакою, чи то політичною владою, дають підстави говорити про те що в минулому правовий статус (сукупність прав та обов'язків) призводили до розмежування суспільства.

Звичайно, крім описаного, поняття правового статусу включає в себе не лише вищезазначене, він також допомагає визначити правовий зв'язок між державою та особою. До прикладу громадянин та іноземець мають різний правовий зв'язок щодо відповідної держави, а відповідно різний комплекс гарантій, прав та обов'язків.

Таким чином можна підсумувати, що такі складові поняття правовий статус як права та обов'язки, які визначають стан особи у суспільстві відомі людству давно, але сама категорія виникла порівняно не давно.

ІНСТИТУТ ПРАВ УЧАСНИКІВ ГОСПОДАРСЬКИХ ТОВАРИСТВ

*Ірклієнко А.,
студент IV курсу,
Інституту права та суспільних відносин,
тел. 0731027369
Науковий керівник: Леbedенко В.І., к.ю.н., професор*

Ця теза розкриває зміст суспільних правовідносин між учасниками та їх правами у господарських товариствах.

This article reveals the content of social relations between the parties and their rights in the economic societies.

Учасники господарського товариства — це суб'єкти господарювання, інші учасники господарських відносин (споживачі, органи державної влади та органи місцевого самоврядування, наділені господарською компетенцією, а також громадяни, громадські та інші організації), які виступають засновниками (учасниками) товариства [1]. Це можуть бути як юридичні особи, так і громадяни.

Відповідно до ст. 113 Цивільного кодексу України Господарським товариством є юридична особа, статутний (складений) капітал якої поділений на частки між учасниками.

Господарські товариства можуть бути створені у формі повного товариства, командитного товариства, товариства з обмеженою або додатковою відповідальністю, акціонерного товариства.

Узагальнене визначення поняття господарського товариства встановлене ГК. Згідно з ч. 1 ст. 79 ГК господарськими товариствами визнаються підприємства або інші суб'єкти господарювання, створені юридичними особами та/або громадянами шляхом об'єднання їх майна і участі в підприємницькій діяльності товариства з метою одержання прибутку [2].

З наведеного визначення випливають наступні ознаки господарського товариства:

- а) це підприємство або інший суб'єкт господарювання;
- б) його засновниками є юридичні особи та/або громадяни;
- в) товариство утворюється шляхом об'єднання майна засновників;
- г) учасники товариства беруть участь у підприємницькій діяльності товариства;
- д) товариство створюється з метою одержання прибутку.

У випадках, передбачених законом, господарське товариство може діяти у складі одного учасника. Це положення не поширюється на повні та командитні товариства (ч. 2 ст. 114 ЦК) [3].

Засновниками і учасниками товариства можуть бути суб'єкти господарювання, інші учасники господарських відносин, зазначені у ст. 2 ГК, а також громадяни, які не є суб'єктами господарювання. У той самий час, учасниками повного товариства та повними учасниками (товаришами) командитного товариства можуть бути згідно з ч. 7 ст. 80 ГК лише особи, зареєстровані як суб'єкти підприємництва [4].

Обмеження щодо заснування та участі в господарських товариствах суб'єктів господарювання або інших осіб встановлюються ГК та іншими законами [5].

Повним є товариство, учасники якого відповідно до укладеного між ними договору здійснюють підприємницьку діяльність від імені товариства і солідарно несуть додаткову (субсидіарну) відповідальність за його зобов'язаннями усім майном, що їм належить [6].

Командитним товариством (а в деяких країнах — товариством на вірі) є товариство, в якому разом з учасниками, які здійснюють від імені товариства підприємницьку діяльність і солідарно несуть додаткову (субсидіарну) відповідальність за зобов'язаннями товариства (тобто є повними учасниками) є один або кілька учасників (вкладників), які несуть ризик збитків, пов'язаних з діяльністю товариства, у межах сум зроблених ними вкладів та не беруть участі в діяльності товариства [7].

Література

1. <http://textbooks.net.ua/content/view/4054/16/>
2. http://pidruchniki.com/1131062242879/pravo/pravoviy_status_gospodarskih_tovaristv
3. http://pidruchniki.com/1898102442880/pravo/vidi_gospodarskih_tovaristv
4. http://lib.mdpu.org.ua/e-book/gospprawo/lect/tema2_12.htm
5. <http://uristinfo.net/agroprawo/48-оопогрибниј-аграрне-право-ukrayini/874-rozdil-13-pravove-stanovishe-gospodarskih-tovaristv-v-apk.html>
6. <http://textbooks.net.ua/content/view/1793/25/>
7. http://stud.com.ua/1625/pravo/gospodarski_tovaristva

ОРГАНІЗАЦІЙНО-ПРАВОВІ ФОРМИ СУБ'ЄКТІВ ГОСПОДАРЮВАННЯ

*Ірклієнко А., студент IV курсу,
Інституту права та суспільних відносин.
тел. 0731027369*

*Науковий керівник: Лебеденко В.І., к.ю.н., проф. кафедри
цивільного, господарського та кримінального права.*

У цій тезі розкривається поняття організаційно-правових норм суб'єктів господарювання та їх наукова значимість для господарського права, його правовідносин, що регулюється господарським законодавством.

The article reveals the concept of legal norms of business entities and their scientific relevance to commercial law, its legal relations, regulated by the economic law.

Поняття суб'єкта господарювання обґрунтоване теорією господарювання, яка виходить з того, що суб'єктами господарювання є учасники господарських відносин, тобто організації та їхні структурні підрозділи. Окремі громадяни, якщо вони здійснюють підприємництво без створення підприємства, також мають визнаватися суб'єктами господарювання, а не суб'єктами цивільного права, як вважалося раніше, хоч їхній правовий статус потребує детального дослідження [1].

Серед організацій — суб'єктів господарювання можна виділити: а) організації, які у вигляді професійного промислу виробляють і реалізують для суспільних (не власних) потреб продукцію, виконують роботи, надають послуги; б) організації — споживачі результатів господарської діяльності; в) організації, що здійснюють професійну управлінську діяльність в економіці.

Суб'єкти господарювання мають ряд ознак правосуб'єктності, закріплених господарським законодавством. По-перше, ці суб'єкти мають певну організаційно-правову форму, в якій здійснюється господарська або управлінська діяльність. Організаційно-правову форму можна визначити як передбачену або санкціоновану правом організаційну структуру, в якій діє суб'єкт господарювання. Це або одна з форм підприємства, або установа (наприклад, міністерство), або організація (наприклад, об'єднання громадян, яке є учасником господарських відносин) [2].

За загальним правилом, порядок створення, діяльності, реорганізації та ліквідації окремих організаційних форм суб'єктів

господарювання визначається законодавством України (підприємства, об'єднання підприємств, міністерства тощо). Крім того, підприємець має право вибору організаційно-правової форми свого підприємства. Це може бути одна з передбачених законом форм або навіть і не передбачена (наприклад, запозичена з-за кордону). У цьому разі підприємець керується Законом України «Про підприємництво» та своїм статутом [3].

Другою ознакою суб'єкта господарювання є те, що він має юридична відокремлене і закріплене за ним майно у формі основних фондів, оборотних коштів, інших цінностей. Тобто у майновому відношенні суб'єкт господарювання є самостійним і не залежить у своїх рішеннях від засновників і учасників [4]. Майно суб'єкта господарювання відокремлюється і закріплюється за ним у правовій формі, елементами якої господарське право визначило установчі документи (установчий договір, статут, акт про створення, положення) суб'єкта, самостійний або зведений (для господарських об'єднань) баланс, який відображає вартість майна суб'єкта в цілому, поточний та інші рахунки в банках.

Третьою, суто юридичною ознакою суб'єкта господарювання є його господарська правосуб'єктність. Суб'єкт господарювання має основу на» законі можливість набувати від свого імені майнові та особисті немайнові права, вступати в зобов'язання, виступати у судових органах. Правосуб'єктність суб'єкта господарювання доктринально визначається як господарська компетенція, тобто сукупність встановлених законодавством і набутих у господарських правовідносинах прав та обов'язків. Суб'єкти господарювання (крім підрозділів організацій та громадян-підприємців) є юридичними особами.

Отже, суб'єкти господарювання — це організації, які на основі юридичне відокремленого майна в межах своєї господарської компетенції безпосередньо здійснюють господарську діяльність і використання її результатів або управлінську діяльність в економіці.

Література

1. http://search.ligazakon.ua/l_doc2.nsf/link1/ST000948.html
2. <http://www.investin.if.ua/uk/reiestratsiia-biznesu/osnovni-orhanizatsiino-pravovi-formy-zdiisnennia-hospodarskoi-diialnosti-nerezidentamy-ukrainy.html>
3. http://pidruchniki.com/16330826/ekonomika/organizatsiyno-pravovi_formi_pidpriyemnitckoyi_diyalnosti
4. http://pidruchniki.com/12120124/pravo/organizatsiyno-pravovi_formi_pidpriyemstv

ЗАБЕЗПЕЧЕННЯ ПОЗОВНИХ ВИМОГ У ЦИВІЛЬНОМУ ТА ГОСПОДАРСЬКОМУ ПРОЦЕСІ

*Ірклієнко А.,
студент IV курсу,
Інституту права та суспільних відносин.
тел. 0731027369
Науковий керівник: Марченко М.Г.*

В цій тезі розповідається про забезпечення позову та його науково-доктринальну значимість для Українського права.

This article focuses on the claim and its scientific and doctrinal significance for the Ukrainian law.

Забезпечення позову — це вжиття судом, в провадженні якого знаходиться справа, заходів щодо охорони матеріально-правових інтересів позивача, які гарантують за його позовом про присудження реальне виконання позитивно прийнятого рішення [1].

Судова практика, на відміну від наукової, визначає забезпечення позову як сукупність процесуальних дій, які гарантують виконання рішення суду в разі задоволення позовних вимог (пreamбула постанови Пленуму Верховного Суду України від 22 грудня 2006 р. Х 9 «Про практику застосування судами цивільного процесуального законодавства при розгляді заяв про забезпечення позову»).

Позивач, звертаючись до суду з позовом, може вимагати від суду певних гарантій того, що у випадку ухвалення рішення у справі на його користь це рішення можна буде виконати в примусовому порядку, якщо відповідач буде ухилятися від добровільного його виконання. Тому суд за заявою осіб, які беруть участь у справі, може вжити заходів забезпечення позову[2].

Суб'єктом права вимагати забезпечення позову може бути як особа, яка пред'явила позов до суду, так і будь-яка інша особа, яка бере участь у справі, а саме: 1) позивач; 2) відповідач, який пред'явив зустрічний позов; 3) третя особа, яка заявляє самостійні вимоги щодо предмета спору; 4) органи та особи, яким за законом надано право захищати права, свободи та інтереси інших осіб. Проте слід мати на увазі, що відповідна заява останньої групи осіб має бути у будь-який спосіб підтверджена особою, в інтересах якої вони діють, оскільки відшкодування можливих збитків від його забезпечення відповідно до ст. 155 ЦПК здійснюється лише за рахунок цієї особи (п. 6 постанови Пленуму Верховного Суду України «Про практику застосування

судами цивільного процесуального законодавства при розгляді заяв про забезпечення позову») [3].

Важливо наголосити, що від забезпечення позову слід відрізнити:

1) забезпечувальні заходи щодо зберігання речей, що є предметом спору. Це новий для вітчизняного права різновид зберігання, який був відомий ще за часів римського права як секвестр (від лат. — *sequestrum*). Зміст секвестру полягає в тому, що особи, між якими виник спір, на час його вирішення (судом або за згодою сторін), зобов'язані передати спірну річ третій особі — секвестратору, а останній, у свою чергу, повинен її згодом повернути тому, на користь кого буде вирішено спір. Зокрема, положення ч. 1 ст. 976 ЦК передбачають 2 види секвестрів: договірний та судовий;

2) забезпечення виконання зобов'язань, що регулюються главою 49 ЦК та іншими актами цивільного законодавства. Так, виконання зобов'язання може забезпечуватися неустойкою, порукою, гарантією, заставою, притриманням, завдатком. Договором або законом можуть бути встановлені інші види забезпечення виконання зобов'язання (ст. 546 ЦК);

3) способи забезпечення доказів, які передбачені ст. 133 ЦПК. зокрема допит свідків, призначення експертизи, витребування та (або) огляд доказів, у тому числі за їх місцезнаходженням тощо;[4].

Література

1. http://pidruchniki.com/1115121246386/pravo/zabezpechennya_pozovu
2. <http://jur-gazeta.com/publications/practice/inshe/do-pitannya-zastosuvannya-zahodiv-zabezpechennya-pozovu-v-civilnomu-procesi-.html>
3. <http://www.justinian.com.ua/article.php?id=2786>
4. <http://forum.liga.net/Messages.asp?did=93214>

ЩО РОБИТИ, ЯКЩО СУДДЯ СПИТЬ? АБО НАСЛІДКИ ВІДВОДУ СУДДІ В СУДОВОМУ ЗАСІДАННІ

*Ірклієнко А.,
студент IV курсу, інституту права та суспільних відносин.
Науковий керівник: Сердюк В.П., к.ю.н., доц. кафедри цивільного,
господарського та кримінального права*

У цій тезі розкривається питання відводу судді в судовому засіданні за порушення професійної етики судді та незнання законодавства.

This article deals with the issue of recusal at the hearing the violation of professional ethics of judges and ignorance of the law.

Актуальною проблемою в сучасних умовах розвитку України як демократичної та правової держави є дотримання принципів законності, незалежності та неупередженості суду.

Дотримання даних принципів в нашій державі найбільш яскраво можна побачити через аналіз теорії і практики застосування відводу судді в судовому процесі [1].

Як відомо, право на подання заяви про відвід судді є однією з гарантій законності здійснення правосуддя і об'єктивності та неупередженості розгляду справи. Дані гарантії закріплені в статтях 19, 129 Конституції України (Далі — КУ), ст. 4 Господарського процесуального кодексу України (Далі — ГПК), ст. 7 Закону України «Про судоустрій та статус суддів», ст. 6 Конвенції про захист прав людини і основоположних свобод [2].

Саме ж право на відвід судді в господарському суді закріплено в ст.20 ГПК, відповідно до якої, суддя не може брати участі в розгляді справи і підлягає відводу (самовідводу), якщо він є родичем осіб, які беруть участь у судовому процесі, якщо було порушено порядок визначення судді для розгляду справи, встановлений ч.3 ст. 2—1 ГПК, або якщо буде встановлено інші обставини, що викликають сумнів у його неупередженості [3]. Суддя, який брав участь у розгляді справи, не може брати участі в новому розгляді справи у разі скасування рішення, ухвали, постанови, прийнятої за його участю, або у перегляді прийнятих за його участю рішень, ухвал, постанов за нововиявленими обставинами. При наявності зазначених підстав суддя повинен заявити самовідвід [4]. З цих же підстав відвід судді можуть заявити сторони та прокурор, який бере участь в судовому процесі. Відвід повинен бути мотивованим, заявляти у письмовій формі до початку вирішення спору [5]. Заявляти відвід після цього можна лише у разі, якщо про підставу відводу сторона чи прокурор дізналися після початку розгляду справи по суті. Питання про відвід судді вирішується в нарадчій кімнаті судом у тому складі, який розглядає справу, про що виноситься ухвала. Заява про відвід кільком суддям або всьому складу суду вирішується простою більшістю голосів. У разі задоволення відводу (самовідводу) одному з суддів або всьому складу суду справа розглядається в тому самому господарському суді тим самим кількісним складом колегії суддів без участі відведеного судді або іншим складом суддів, який визначається у порядку, встановленому частиною третьою статті 2—1 ГПК.

І вже одразу, після аналізу аналогічних норм щодо відводу судді, а саме: ст.ст. 20, 21 Цивільного процесуального кодексу України

(Далі — ЦПК), ст.ст. 27, 28 Кодексу адміністративного судочинства України (Далі — КАС), ст.ст. 75, 76, 80, 81, 82 Кримінального процесуального кодексу України (Далі КПК), можна дійти висновку, що правове регулювання підстав відводу судді у господарському, цивільному, адміністративному та кримінальному судових процесах здійснено не однаково, що є прямим порушенням ст. 129 Конституції України (принципів законності здійснення правосуддя і об'єктивності та неупередженості розгляду справи) [6].

Література

1. <http://legalexpert.in.ua/komkodeks/hpk/95-hpk/5800-20.html>
2. http://3222.ua/article/problemn_pitannya_zastosuvannya_vdvodu_sudd_v_gospodarskomu_protse.htm
3. http://pidruchniki.com/1310032549241/pravo/naslidki_vidvodu_slidchogo_suddi_suddi
4. http://4vuz.com.ua/book_24_glava_92_Statija_82._Nasl%D1%96dki_v%D1%96dvodu.html
5. http://zib.com.ua/ua/37846zayava_pro_vidvid_naslidki_vidvodu_u_kriminalnomu_provadzhen.html
6. <http://www.naiu.kiev.ua/osvitamvs/index.php/kpk-ukrajini/8-kpk/13-6-vidvodi.html>

ЧИСТА ТЕОРІЯ ГАНСА КЕЛЬЗЕНА

Пам'яті Олександра Геннадійовича Мурашина

*Ірклієнко А., студент IV курсу
Інституту права та суспільних відносин.
тел. 0731027369.*

*Науковий керівник: Фрицький Ю.О., д.ю.н., проф.,
зав.кафедри конституційного, адміністративного права
та соціально-гуманітарних дисциплін*

У цій тезі розкривається основні теоретичні аспекти чистої теорії права Ганса Кельзена та створення першого Конституційного Суду в Європі.

This article reveals the basic theoretical aspects of the pure theory of law Hans Kelsen and the creation of the first constitutional Court in Europe.

Ганс Кельзен — австрійський та американський юрист і філософ, один з основних теоретиків правового позитивізму, основоположник концепції конституційного суду та конституційного контролю, засновник і суддя першого такого суду — Конституційного суду Австрії.

Однією з найвпливовіших юридичних теорій, які можна віднести до вузького розуміння права є «чиста теорія права» Г. Кельзена на основі якої склалася течія, яку у вітчизняній літературі називають юридичний нормативізм. Засновником та головним розробником цієї теорії був Г. Кельзен.

«Чиста» теорія права Ганса Кельзена — одна із теорій вузького розуміння права [1].

Вчення Г. Кельзена склалося під сильним впливом неокантіанства, від якого він перейняв протиставлення категорій «сущого» і «належного». Згідно з Кельзенем, право цінне тільки як наказ, як норма. У такому смислі право характеризувалося ним як форма належного. «Адже право складає цінність якраз тому, що воно є нормою». Ця «норма» в нього — чиста належність — наказ, але не норма рівності, свободи, справедливості. «Кельзенівська» норма — це чиста й порожня форма належного, здатна надавати імперативно-наказного статусу і характеру будь-якому довільному позитивному змісту [2].

Спираючись на філософію І. Канта, Г. Кельзен стверджував, що право відноситься не до світу сущого, а до існуючого світу. Це мало витоки із роздумів І. Канта, відповідно до яких є чітка межа між об'єктивним світом і суб'єктивними категоріями думок, у яких він бачить лише пусті і зовнішні форми, а не відображення реального світу.

Називаючи свою теорію «чистою», Г. Кельзен хотів підкреслити, що юридична наука займається лише аналізом позитивного права, а не психологічним чи економічним поясненням його походження та суті; вона не повинна займатися моральною чи політичною оцінкою права. Він вимагав повного відокремлення права від «філософії справедливості», і від соціологічного аналізу, і від оцінки права [3].

Держава, за Кельзенем, конститується правопорядком. Держава і право — тотожні. «У своїй якості політичної організації держава є правопорядок», «централізований порядок примусу», «державний правопорядок» [4]. Таким чином, держава виступає тут у двох вимірах: як панування і як право («правова функція»). І хоча право і влада не те саме, само по собі право не може існувати без влади, а тому право, відповідно до «чистої теорії права», є «специфічний порядок чи організація влади».

У дійсності правова держава, як особливий тип держави, це лише та, на думку Кельзена, яка відповідає вимогам демократії і правової безпеки. Отже, правова держава — «відносно централізований правопорядок, відповідно до якого відправлення правосуддя

і управління ґрунтується на законах (тобто на загальних правових нормах), прийнятих обраним народом парламентом за участю чи без участі глави держави; члени уряду відповідальні за свої акти; суди незалежні; а також гарантуються певні громадянські свободи, особливо свобода віросповідань, свобода совісті і слова» [5].

Література

1. https://uk.wikipedia.org/wiki/%C2%AB%D0%A7%D0%B8%D1%81%D1%82%D0%B0%C2%BB_%D1%82%D0%B5%D0%BE%D1%80%D1%96%D1%8F_%D0%BF%D1%80%D0%B0%D0%B2%D0%B0_%D0%93_%D0%9A%D0%B5%D0%BB%D1%8C%D0%B7%D0%B5%D0%BD%D0%B0
2. <http://studies.in.ua/shpora-ippu/761-chista-teorya-prava-g-kelzena.html>
3. http://pidruchniki.com/1093112351806/pravo/pozitivistskiy_normativizm_gansa_kelzena
4. <http://www.info-library.com.ua/books-text-9156.html>
5. <http://um.co.ua/8/8-18/8-187860.html>

КОНСТИТУЦІЙНА СКАРГА, ЯК ФОРМА ЗАХИСТУ СВОБОД ЛЮДИНИ І ГРОМАДЯНИНА

Ірклієнко А.,

*студент IV курсу, інституту права та суспільних відносин,
Відкритого Міжнародного Університету
розвитку Людини «Україна».*

тел. 0731027369

*Науковий керівник: Фрицький Ю.О., д.ю.н., проф.,
зав.кафедри конституційного, адміністративного права
та соціально-гуманітарних дисциплін*

Ця теза розкриває сутність і значення конституційної скарги для конституційного захисту права людини на справедливий суд.

This article reveals the essence and significance of the constitutional complaint for the protection of the constitutional rights to a fair trial.

Особливе місце в системі гарантій реалізації і захисту конституційних прав і свобод людини й громадянина займає судовий захист прав і свобод як національними, так і міжнародними судовими інстанціями, і, зокрема, органами конституційної юстиції [1].

Серед процедур, які використовують органи конституційної юрисдикції в багатьох зарубіжних країнах для захисту прав та свобод людини і громадянина, чи не найпопулярнішим є розгляд конституційних скарг. У ст. 3 Конституції України закріплено положення, згідно з якими людина, її життя і здоров'я, честь і гідність, недотор-

канність і безпека визнаються в Україні найвищою соціальною цінністю. За конституційними приписами права і свободи та їх гарантії визначають зміст і спрямованість діяльності нашої держави. Але сучасна реальність свідчить не на користь захищеності конституційних прав громадян засобами конституційного контролю. Не секрет, що у багатьох випадках сама по собі Конституція лише декларує основні права й свободи громадян, але конкретних механізмів та гарантій від порушення не містить.

Конституційна скарга — є подане до Суду письмове клопотання щодо перевірки на відповідність Конституції України (конституційність) закону України (його окремих положень), що застосований в остаточному судовому рішенні у справі суб'єкта права на конституційну скаргу [2].

Вдосконалення змісту Конституції України та, зокрема, модернізація механізму захисту прав і свобод людини й громадянина Конституційним Судом України (КС), як одного з її напрямів, є метою проведення конституційної реформи в Україні.

Фахівці-конституціоналісти шукають оптимальну модель Основного закону, яка задовольнила б найрізноманітніші верстви населення.

Нині основною формою захисту прав людини і громадянина в Україні відповідно до Закону України «Про Конституційний Суд України» є інститут конституційного звернення, що певною мірою дещо компенсує відсутність інституту індивідуальної конституційної скарги, проте повноцінно замінити її не може. Як зазначив суддя КС у відставці В. Кампо, у вітчизняному законодавстві є лише право громадян на конституційне звернення щодо тлумачення Конституції і законів України, тому можна говорити про звужену модель функціонування інституту конституційної юстиції.

Конституційний Суд України в Рішенні від 05.10.2005 р. № 6-рп/2005 у справі про здійснення влади народом розтлумачив: положення частини другої статті 5 Конституції України «носієм суверенітету і єдиним джерелом влади в Україні є народ» треба розуміти так, що в Україні вся влада належить народові. Влада народу є первинною, єдиною і невідчужуваною та здійснюється народом шляхом вільного волевиявлення через вибори, референдум, інші форми безпосередньої демократії у порядку, визначеному Конституцією та законами України, через органи державної влади й органи місцевого самоврядування, сформовані за Конституцією та законами України. Розвиваючи позицію органу конституційної юрисдикції,

можна стверджувати: контрольний аспект демократії (передусім конституційна скарга) має для громадян, принаймні, не менше значення, ніж конституювання державної влади через вибори, референдуми й інші інститути прямої демократії [3].

Література

1. http://nbuviap.gov.ua/index.php?option=com_content&view=article&id=2128:zaprovadzhennya-institutu-konstitutsijnoi-skargi-v-ukrajini&catid=8&Itemid=350
2. <http://www.viche.info/journal/3335/>
3. http://zib.com.ua/ua/125939-konstituciyna-skarga_na_dodachu_do_prava_ks_na_oficiyne_tlum.html

ІНТЕЛЕКТУАЛЬНА ВЛАСНІСТЬ В СУЧАСНІЙ УКРАЇНІ — АКТУАЛЬНІ ПИТАННЯ МОДЕРНІЗАЦІЇ ТА ПРАВОВОГО РЕГУЛЮВАННЯ

*Калашник О.М., 5 курс, заочна форми навчання,
група ЗПЗ-504с, спеціальності «Правознавство»
ОКР «Спеціаліст», тел. (063) 609-23-94
Науковий керівник: Дадерко Л.Ф., к.ю.н.,
проф. кафедри цивільного, господарського та кримінального права
Інституту права та суспільних відносин
Відкритого міжнародного університету
розвитку людини «Україна».*

XXI ст. справедливо називають століттям інтелектуальної власності. Але зважаючи на це все одно не слід забувати, що запорукою сучасного процесу гуманізації законодавства і цивілізованого прогресу є вільне та ефективне здійснення людиною своїх прав і свобод, у тому числі права на творчість, результати якої захищаються державою. Це забезпечується шляхом надання учасникам відносин свободи у здійсненні своїх прав і державної допомоги особам з боку уповноважених державних органів. Власне, демократична правова держава існує для того, щоб допомагати та сприяти людині у здійсненні нею прав і законних інтересів, охороні та захисту їх у разі порушення.

Як відомо, законодавство України у сфері інтелектуальної власності створювалося в умовах її незалежності, майже з чистого аркуша. Це законодавство сьогодні ще не позбавлене окремих істотних недоліків, прогалин, суперечливих положень, деякі норми не узгоджені між собою тощо. Законодавець постійно шукає шляхи і способи його приведення до світових стандартів та іншого удоскона-

лення, адже від належної, надійної та ефективної правової охорони інтелектуальної власності залежить рівень соціально-економічного розвитку України і, в кінцевому результаті, добробут народу.

Особливість законодавства у сфері інтелектуальної власності полягає в тому, що воно повинно відповідати міжнародним договорам, базуватися на дворівневому підході в регулюванні відносин у сфері інтелектуальної діяльності, свобода здійснення якої гарантується Конституцією України.

Зокрема, залишаються не достатньо визначеними роль і значення інтелектуальної діяльності та інтелектуальної власності в соціально-економічному розвитку України; не визначені достатньо актуальність, зміст, види та місце інтелектуальної власності в правовій системі України; склад об'єктів та суб'єктів права інтелектуальної власності за чинним законодавством України.

Потребують більш глибокого дослідження форми охорони права інтелектуальної власності, зокрема особисті немайнові й майнові права; реалізація особистих немайнових і майнових прав суб'єктів інтелектуальної власності та науково теоретичного аналізу й система захисту права інтелектуальної власності за чинним законодавством України.

Оптимізація правотворення у сфері інтелектуальної власності в Україні ефективно сприятиме розвитку наукового та інтелектуального потенціалу української нації, здійсненню економічного прориву в умовах світової економічної кризи, виходу до сфери виробництва високих інноваційних технологій та увійти до числа економічно розвинутих держав.

На нашу думку, поглиблене вдосконалення та модернізація правового регулювання в сфері інтелектуальної власності сприятимуть посиленню не лише правової охорони інтелектуальної власності, розвитку ринкових відносин, ай, значною мірою, процвітанню нашої країни.

ОСОБЛИВОСТІ ПРАВОЗАСТОСУВАННЯ ТА СУДОВОЇ ПРАКТИКИ ЄВРЕЙСЬКИХ ГРОМАД У ХІХ СТОЛІТТІ

*Кальян О.С., зав.кафедри правознавства
Полтавського інституту економіки і права, к.ю.н., доц.*

Проблеми застосування законів про євреїв у Російській імперії презентовані численним матеріалом у вигляді збірників судової практики сенату, складених практикуючими тоді юристами, та сенатських записок [3, с. 186].

Попри численну і різноманітну джерельну базу історія правозастосовчої діяльності Сенату в законодавчій сфері стосовно євреїв не охоплена сучасними дослідниками частково тому, що аналіз джерел вимагає від істориків знань у сфері юриспруденції.

На початку ХХ століття обговорення практики Сенату у справах євреїв виходить на сторінки періодичних видань. Відомі адвокати Л. Айзейберг, М. Вінавер доводили регулярно до відома населення та роз'яснювали нові постанови сенату про права євреїв [2].

З моменту застосування судових установлень 20 листопада 1864 р. та прийняття нових статутів карного і цивільного судочинства виникли принципово нові умови для формування судової практики та захисту прав єврейського населення Російської імперії.

Суди, що працювали під керівництвом рабина, розглядали майнові позови, які вимагали незначної спеціалізації, тоді як кагал вирішував конфлікти, що могли вплинути на хитку систему відносин, які повсюдно встановлювалися між євреями та неєвреями.

Слід звернути увагу на покарання судів і общини для злочинців. Одним із найпоширеніших покарань було утримання під вартою. Серед покарання таким чином перше місце займають банкрути — «втікачі», або, як їх тоді називали, промовляючи: немає в мене.

Іншим видом покарання було виставлення біля ганебного стовпа — «куне». В одному із закутків коридору синагоги, зазвичай головної синагоги міста, «виступали із стіни» дві залізні штаби. Там розміщували злочинця, приковуючи його за руки залізним ланцюгом. Другим ланцюгом злочинця прив'язували за шию до стіни [1, с. 191].

В окремих синагогах, наприклад у Львівській, збереглася пам'ять про часи влади кагалу — дві залізні штаби для ланцюгів. Суди і кагальна влада не застосовували смертної кари. З донощиками розправлялися без співчуття.

Рідше застосовувалися покарання у вигляді відтинання органів, як було поширеним тоді і в неєврейському світі.

Найбільш звичним тілесним покаранням було побиття палицями, від якого в багатьох випадках дозволялося відкупитися грішми. Карали також голінням голови чи відрізанням бороди. Подібні заходи не застосовувалися широко, бо в розпорядженні кагалу було чимало інших видів покарання на кшталт вигнання з міста, позбавлення права займатися ремеслом, публічного осуду, позбавлення права обирати і бути обраним в общинні заклади.

Зважаючи на вищевикладене, слід відзначити, що судова система єврейських громад України мала досить складний характер,

місцеві суди, до яких входили рабин — голова та невчені люди; суди округів, що склалися з видатних робітників і виконували функцію апеляційних інстанцій; кагали, що розглядали певні види справ. Діяльність єврейських судів сама по собі була важливою частиною структури єврейської громади, акумулюючи чималу кількість актуальних повсякденних проблем. З іншого боку, судові інститути стали формотворчим елементом у механізмі, завдяки якому єврейська національна меншина вписувалася в соціум. Цей механізм функціонував, завдяки розподілу судових повноважень у сфері суду над євреями між єврейською громадою і християнськими владою. Частково це було обумовлено і самою єврейською традицією.

Література

1. Оршанский И.Г. Евреи в России. Очерки экономического и общественного быта русских евреев / И.Г. Оршанский. — СПб.: типография О.И. Бакста, 1877. — 439 с.

2. РГИА. Ф. 1330, ед.хр 309–367, д. 1341.

3. Полный хронологический сборник законов и положений, касающийся евреев, от Уложения царя Алексея Михайловича до настоящего времени, от 1649–1873 г.: Извлечение из полных собраний законов Российской империи / [сост., изд. : В.О. Леванда]. — СПб.: Тип. К.В. Трубникова, 1874. — 1184 с.

ТЕОРЕТИКО-ПРАВОВА ХАРАКТЕРИСТИКА БАНДИТИЗМУ В УКРАЇНІ

Качанова В.В.

*У курс, група П5-зК, спеціальність «Правознавство»,
Кіровоградський інститут розвитку людини, к.тел. (095) 1816705
Науковий керівник: Жила О.В., к.юр.н.*

Бандитизм, як кримінально каране діяння, знайшло своє законодавче закріплення в ст. 257 Кримінального кодексу України і визначається, як організація озброєної банди з метою нападу на підприємства, установи, організації чи на окремих осіб, а також участь у такій банді або вчинюваному нею нападі.

При здійсненні кваліфікації не тільки встановлюються фактичні дані про подію злочину, а й встановлюють логічний зв'язок між подією злочину та конкретним складом злочину. Коли буде встановлено, що ознаки вчиненого діяння повністю відповідають ознакам складу конкретного злочину, передбаченого КК України, то скоєне

вважається злочином і тоді вирішується питання про притягнення особи, яка його вчинила, до кримінальної відповідальності.

Банда — це група осіб, тобто об'єднання щонайменше двох осіб, кожна з яких згідно з законом може бути суб'єктом бандитизму. Відповідно до нового кримінального законодавства відповідальності за бандитизм підлягає особа, яка на момент вчинення злочину досягла 14 років. Обов'язковою умовою притягнення особи до кримінальної відповідальності за вчинене суспільно-небезпечне діяння є осудність.

Бандитизм завжди завдає шкоди нормальній діяльності держави у галузі забезпечення громадської безпеки. Тому безпосереднім об'єктом бандитизму громадська безпека, а додатковим об'єктом, як правило, є життя, здоров'я людей та власність. Найчастіше бандитські напади вчиняються з метою заволодіння майном.

Об'єктивна сторона бандитизму згідно ст. 257 КК України характеризується вчиненням суспільно небезпечного діяння, яке може мати вираз у наступних формах: 1) організація озброєної банди з метою нападу на підприємства, установи, організації чи на окремих осіб; 2) участь у такій банді; 3) участь у вчинюваному нею нападі.

Озброєність банди означає наявність хоча б у одного з її учасників будь-якої вогнепальної, у тому числі гладкоствольної мисливської чи холодної зброї за умови, що інші члени групи знають про неї та розуміють, що вона може бути застосована під час нападів.

Інша, передбачена ст. 257 КК України, об'єктивна ознака бандитизму полягає в тому, що озброєна банда має бути організована з метою нападу на підприємства, установи, організації чи на окремих осіб.

Під нападом при бандитизмі наука кримінального права та судова практика розуміють дії, спрямовані на досягнення злочинного результату за допомогою насильства над потерпілим або створення реальної загрози його застосування.

Таке розуміння нападу було розроблено радянською наукою кримінального права [2, с. 230–241], а в подальшому сприйнято як вітчизняними [3, с. 32–36], так і російськими науковцями [4, с. 63–68; 5, с. 28–32].

Викладене дає підстави визнати бандитизм складеним злочином, тобто таким, що складається із двох чи більше злочинних діянь, кожне з яких, якщо розглядати їх окремо (ізолювано), представляє собою самостійний злочин, що охоплюється ознаками однієї статті (частини статті) КК України [1, с. 21].

Невизнання бандитизму складеним злочином і категорична вимога кваліфікувати кожний кожен випадок його вчинення за сукупністю злочинів призвело до вкрай негативних наслідків.

Як наслідок, при кваліфікації бандитизму суттєве посилення кримінальної відповідальності за бандитизм відбулося не через зміну кримінального законодавства, а лише шляхом штучного введення обов'язкової сукупності злочинів при кваліфікації бандитизму.

Література

1. Бажанов М. И. Множественность преступлений по уголовному праву Украины / М. И. Бажанов. — Х. : Право, 2000. — 128 с.
2. Курс советского уголовного права / [Беляев Н.А., Прохоров В.С., Шаргородский М.Д. и др.]. — Л. : Изд-во ЛГУ, 1973. — Т.3. — 836 с.
3. Голіна В.В. Кримінологічні та кримінально-правові проблеми боротьби з бандитизмом: соціально-правове і кримінологічне дослідження / В. В. Голіна. — Х. : Регіон-інорм, 2004. — 212 с.
4. Корецкий Д.А., Пособина Т.А. Современный бандитизм: Криминологическая характеристика и меры предупреждения / Д.А. Корецкий, Т.А. Пособина. — СПб. : Изд-во «Юридический центр Пресс», 2004. — 241 с. — С. 63–68.
5. Устинова Т.Д. Уголовная ответственность за бандитизм (по новому УК РФ) / Т. Д. Устинова. — М. : ЗАО «Бизнес-школа «Интел-Синтез». — 1997. — 189 с.
6. Основания уголовно-правового запрета. Криминализация и декриминализация / [Дагель П.С., Злобин Г.А., Келина С.Г. и др.]. — М. : Наука, 1982. — 304 с.
7. Иванов Н.Г. Некоторые вопросы проблемности уголовного законодательства России / Н.Г. Иванов // Пять лет действия УК РФ: итоги и перспективы. — М. : ЛексЭст, 2003. — С. 27.
8. Лопашенко Н. А. Уголовная политика / Н.А. Лопашенко. — М. : ВолтерсКлувер, 2009. — 608 с.
9. Зінченко І.О., Тютюгін В.І. Одиначні злочини: поняття, види, кваліфікація / І.О. Зінченко, В.І. Тютюгін. — Х. : Вид-во «ФІНН», 2010. — 256 с.
10. Навроцький В.О. Теоретичні проблеми кримінально-правової кваліфікації / В.О. Навроцький. — К. : Атіка, — 1999. — 464 с.

ПРАВОВИЙ СТАТУС АДВОКАТА

*Коваленко А.А., студентка групи ПЗ-32
Інституту Права та суспільних відносин,
Університет «Україна».*

*Науковий керівник: Марченко М.Г., доц. кафедри цивільного,
господарського та кримінального права*

Серед інститутів цивільного процесуального права особливу увагу привертає інститут представництва, який відрізняється комплексним характером. За допомогою цього інституту забезпечується здійснення прав та обов'язків тих учасників цивільного процесу, які з різних причин не можуть здійснювати їх у суді особисто. При цьому закон передбачає не тільки вимоги до осіб, які можуть набути у цивільному процесі правового статусу представника, й окреслює їх коло.

Деякі питання участі адвоката у цивільному процесі досліджували відомі науковці, проте нерозв'язані проблеми залишаються й нині.

Аналіз чинних законодавчих актів дає підстави для висновку, що на сьогодні актуальними проблемами, які пов'язані із участю адвоката у цивільних процесуальних правовідносинах і потребують негайного розв'язання, є такі: визначення правового статусу адвоката у цивільному процесі, виокремлення особливостей участі адвокатів у цивільній справі у разі їх множинності, дослідження механізму реалізації адвокатами цивільних процесуальних прав та обов'язків у різних видах цивільного судочинства тощо.

Процесуальна діяльність адвоката в цивільній справі здійснюється відповідно до норм Цивільно-процесуального кодексу України (далі — ЦПК України). Визначимо, чи наділяється адвокат як представник у цивільному процесі спеціальними цивільними процесуальними правами, виходячи із його матеріально-правового статусу адвоката як професійного захисника. Відповідно до Закону про «Адвокатуру та адвокацьку діяльність» (далі — Закон) представництво є видом адвокатської діяльності, що полягає в забезпеченні реалізації прав та обов'язків клієнта, серед іншого, в цивільному судочинстві. Аналогічні за змістом правові норми містить і ЦПК України. При цьому його основне право полягає у вчиненні від імені особи, яку він представляє, усіх процесуальних дій, що їх має право вчиняти ця особа.

Сукупний аналіз наведених правових норм дозволяє зробити висновок про те, що адвокат, який бере участь у цивільній справі, набуває цивільного процесуального статусу договірною представ-

ника, у межах якого забезпечує реалізацію прав та обов'язків особи, інтереси якої він представляє, вчиняючи від її імені усі процесуальні дії, що їх має право вчиняти ця особа. Якщо проаналізувати ЦПК України та Закон на рахунок прав, якими наділяється адвокат, здійснюючи представництво у цивільному процесі, можна виявити, що ці законодавчі акти наділяють його дещо різним обсягом процесуальних повноважень. Так, відповідно ЦПК України адвокат наділяється правом вчиняти від імені особи, яку він представляє, усі процесуальні дії, що їх має право вчиняти ця особа, а також доручати ведення справи в суді іншим особам. Крім того, оскільки у такому випадку адвокат належить до класифікаційної групи осіб, які беруть участь у справі, він наділяється загальними процесуальними правами та обов'язками, регламентованими у ЦПК України.

Водночас Закон надає адвокату під час здійснення представництва ширше коло повноважень, а також покладає на нього додаткові обов'язки. Слід зазначити, що ці права адвоката переважно пов'язані із доказовою діяльністю та надають зазначеному суб'єкту у цивільних процесуальних право-відносинах ширший обсяг процесуальних повноважень у відповідній сфері.

Поряд із правами, Закон покладає на адвоката, спеціальні обов'язки. Отже, можна стверджувати, що адвокат, беручи участь у цивільній справі у правовому статусі договірного представника, виходячи із його спеціального матеріально-правового статусу, наділений ширшим обсягом процесуальних прав у сфері доказування та ширшим колом обов'язків, пов'язаних із забезпеченням інтересів особи, яку він представляє, під час здійснення цивільного судочинства.

ПОЗОВНА ДАВНІСТЬ ЯК ІНСТИТУТ ЦИВІЛЬНОГО ПРАВА

Ковальчук Д.О.

*III курс, група ПЗ-31/14, спеціальність «Право»,
Інститут права та суспільних відносин, Університет «Україна»
Науковий керівник: Федоренко Т. В., к.ю.н.,*

доц. кафедри цивільного, господарського та кримінального права

Значення позовної давності полягає у тому, що саме цей інститут цивільного права є однією з гарантій захисту прав і обов'язків особи за національним законодавством України, а саме — визначає стабільність цивільно-правових відносин, виховує та дисциплінує учасників цивільно-правових відносин, є стимулом до активного

використання ними власних прав, а з іншої сторони — зміцнює договірну дисципліну.

Можливість захисту цивільних прав у багатьох випадках залежить саме від дотримання строків, встановлених законом. Зокрема, для захисту прав важливе значення мають строки позовної давності.

Позовна давність — це строк, у межах якого особа може звернутися до суду з вимогою про захист свого цивільного права або інтересу. Вона поділяється на загальну та спеціальну.

Позовна давність застосовується судом лише за заявою сторони у спорі, зробленою до винесення ним рішення. При цьому, закінчення позовної давності, про застосування якої заявлено стороною у спорі, є підставою для відмови в позові. Якщо ж суд визнає поважними причини пропущення позовної давності, порушене право підлягає захисту.

Крім того, особа, яка виконала зобов'язання після спливу позовної давності, не має права вимагати повернення виконаного, навіть якщо вона у момент виконання не знала про сплив позовної давності.

Загальна позовна давність становить 3 роки (ст. 257 ЦК) і застосовується до всіх позовів, окрім тих, для яких законодавцем встановлені спеціальні правила.

Спеціальна позовна давність може встановлюватися законом для окремих видів вимог. Вона може бути порівняно із загальною позовною давністю, скороченою або більш тривалою.

Скорочена спеціальна позовна давність терміном в 1 рік застосовується до вимог таких, як: стягнення неустойки (пені, штрафу), спростування недостовірної інформації, переведення на співвласника прав та обов'язків покупця, у зв'язку з недоліками проданого товару, розірвання договору дарування, у зв'язку з перевезенням вантажу, пошти та оскарження дій виконавця заповіту.

Позовна давність, встановлена законом, може бути збільшена за домовленістю сторін. Договір про збільшення позовної давності укладається у письмовій формі. Водночас, позовна давність, встановлена законом, не може бути скорочена за домовленістю сторін.

Позовна давність обчислюється за загальними правилами визначення строків, встановленими статтями 253–255 Цивільного кодексу України. Сам порядок обчислення позовної давності не може бути змінений за домовленістю сторін.

Загалом, поняття давності в цивільних правовідносинах нерозривно пов'язане з її правовою природою. Якщо визначати давність як вид цивільно-правових строків, то вирішення питання про її

правову природу буде залежати від трактування правової природи строків у цивільному праві.

Правова природа давності в цивільних правовідносинах полягає в тому, що вона є юридичним фактом. Під давністю взагалі розуміють виникнення і припинення або втрату сили прав внаслідок безперервного здійснення чи безперервного нездійснення їх.

Давність — це, передусім, юридичний факт, який спрямований на встановлення або припинення цивільних правовідносин, а не самі правові наслідки, що їх причиною і є давність. А отже, позовна давність має значення не лише для осіб, чиє право порушено. Вона є важливою також для осіб, які потенційно можуть бути звинувачені у порушенні чужого права з покладенням відповідальності за це чи виникненням інших негативних наслідків.

АДАПТАЦІЯ ПОДАТКОВОГО ЗАКОНОДАВСТВА УКРАЇНИ ДО СТАНДАРТІВ ЄС: ПОДАТКОВА ТЕРМІНОЛОГІЯ

Коломієць П.В.

*к.ю.н., доц. кафедри правознавства
Полтавський інститут економіки і права*

Дослідження проблематики вдосконалення понятійного апарату в частині адаптації податкового законодавства України до стандартів ЄС в умовах дії Угоди про асоціацію між Україною та Європейським Союзом, знаходяться на початковому етапі, що і визначає актуальність даної тематики. Результати проведеного моніторингу наукових дискусій щодо застосування правових термінів і понять, які визначають процес інтегрування України до ЄС, свідчать про відсутність однаковості серед вітчизняних науковців з приводу єдності понятійного апарату. Аналіз наукових публікацій показує, що серед науковців є прихильники різних власних назв цього процесу, серед яких: «правова адаптація», «імплементация», «гармонізація», «трансформація», «наближення» (та інші) до стандартів ЄС.

Зазначене вище зумовлює необхідність дослідити окреслену проблематику щодо вдосконалення понятійного апарату в частині адаптації податкового законодавства України до стандартів ЄС та перспективи її вирішення.

Отримавши незалежність та реалізуючи свій національний стратегічний курс на інтеграцію до ЄС, Україна починаючи з 1994 року, ратифікувавши Угоду про партнерство і співробітництво між Україною

і Європейськими Співтовариствами та їх державами-членами, проводить активну політику для забезпечення всебічного входження України в європейський політичний, економічний і правовий простір та створення передумов для набуття Україною членства у Європейському Союзі. Позитивним результатом цієї державної політики є ратифікація Угоди про асоціацію між Україною та Європейським Союзом від 16 вересня 2014 року. «Розуміючи всю важливість ситуації, зважаючи на вже існуючі недоліки в податковому законодавстві та виниклі за останній час, нові проблеми, маємо всі підстави стверджувати, що сучасна українська держава більше не може обходитися тимчасовими програмами в справі податкової політики в фінансово-економічній сфері, тобто настала пора тісного міжнародного співробітництва, визначення пріоритетних його задач». В цьому руслі важливим аспектом є активна участь науковців в питаннях якнайшвидшого прийняття рішень щодо реформування вітчизняної податкової системи. Маємо надію, що дискусія стосовно єдності застосування понятійного апарату в частині його правової адаптації до стандартів ЄС завершиться позитивним рішенням. Цікавою є думка О. Мурашина, який досліджуючи теоретико-методологічний аспект проблеми ідентичності національних правових систем в умовах глобалізації, стверджує, що істотним чинником світового розвитку є взаємодія національних правових систем в умовах глобалізації, їх діалог на основі збереження правової ідентичності. Порушення питання про актуальність поміркованих і неупереджених наукових підходів до вказаної проблеми, на думку вченого, є вкрай важливим.

Слушною, в даному випадку є думка С.С. Алексєєва, який вважає, що необхідними умовами раціонального використання термінології є: а) єдність термінології. Однакові терміни, що використовуються при формулюванні юридичних норм, повинні мати тотожне значення; неприпустимо для позначення одних і тих же понять використовувати різні терміни; б) загальновизначеність термінології. Використовувані терміни повинні отримати визнання в науці і практиці; в) стійкість термінології. Неприпустимо без особливо вагомих причин відмовлятися від раніше використовуваної термінології, вводити поряд з прийнятими інші, на думку деяких авторів, більш «вдалі» терміни. Чіткість законодавчої мови передбачає, що юридичні терміни та поняття мають вживатися логічно та послідовно не тільки в текстах законодавчих актів, а й в наукових розробках і пошуках вчених. Хоча, при цьому слід мати на увазі, що в праві існують поняття, застосування яких є недоцільним або навіть небезпечним.

ПРОБЛЕМНІ ПИТАННЯ НАБУТТЯ ПРАВА ВЛАСНОСТІ В УКРАЇНІ

Кондратьєва А.В.

*III курс, група ПЗ-31/14, спеціальність «Право»,
Інститут права та суспільних відносин, Університет «Україна»
Науковий керівник: Федоренко Т. В., к.ю.н.,
доц. кафедри цивільного, господарського та кримінального права*

Власність є тією фундаментальною основою, що забезпечує існування будь-якого суспільства. Інститут права власності посідає центральне місце в системі цивільного права будь-якої правової системи, в тому числі правової системи України.

Загальні засади та підстави набуття права власності визначає глава 24 ЦК України (статті 328–345). Відповідно до неї підставами набуття права власності можуть бути будь-які обставини, що не заборонені законом (ч. 1 ст. 328 ЦК України), оскільки розмаїття їх дуже велике (події, договори, юридичні вчинки, цивільні стани, юридична сукупність, тощо) виникає проблема визначення їхнього співвідношення та взаємозв'язку, ієрархії.

Передусім слід зазначити, що існує поділ підстав набуття права власності на первинні та похідні, відомий ще з часів римського права.

Існує точка зору, відповідно до якої при поділі підстав виникнення права власності на первинні та похідні можуть бути використані обидва критерії. Так, зазначається, що до похідних способів набуття права власності належать такі, при яких набуття права власності у суб'єкта виникає внаслідок волевиявлення попереднього власника. При переході права власності має місце правонаступництво, оскільки права на придбану річ внаслідок похідного способу такі, які були у попереднього власника.

Проте більш вдалим видається поділ підстав набуття права власності на первинні і похідні за допомогою врахування «обґрунтованості прав». Суть такого підходу полягає в тому, що первинними пропонується вважати такі способи набуття права власності, де права власника не ґрунтуються на правах інших осіб (вони виникають вперше), а похідними — такі, що припускають, що право набувача ґрунтується на праві відчужувача речі. Такий підхід до поділу способів набуття права власності на первинні та похідні виглядає цілком логічним, оскільки від способу набуття права власності залежить характер претензій, які можуть бути заявлені до власника.

Однак зустрічається в літературі й думка про те, що поділ способів набуття права власності за різними критеріями не має практичного значення, оскільки законодавство України з поділом на первинні та похідні способи виникнення права власності не пов'язує будь-яких правових наслідків.

До первинних підстав набуття права власності відносять, зокрема, такі способи, передбачені ЦК України: виготовлення нової речі (ст. 331); переробка речі (ст. 332); привласнення загальнодоступних дарів природи (ст. 333); безхазяйна річ (статті 335, 344); знахідка (статті 337–339); бездоглядна домашня тварина (статті 340–342); скарб (ст. 343); набувальна давність (ст. 344); приватизація (ст. 345) тощо. Похідними підставами набуття права власності є договір та спадкування.

На відміну від поділу підстав набуття права власності на первинні та похідні, котрий достатньо детально аналізується практично у кожному підручнику та посібнику з цивільного права, співвідношення універсальних та спеціальних підстав виникнення права власності у вітчизняній літературі залишається майже недослідженим. Проблеми у дослідженні підстав виникнення права власності під таким кутом зору значною мірою пов'язані з відсутністю чітких засад віднесення зазначених підстав до універсальних чи спеціальних.

Право власності, як інститут цивільного права України, має бути поділений на два визначальних види: право приватної власності та право публічної власності.

Право приватної власності може бути визначене як право приватної особи володіти, користуватися, розпоряджатися тощо належним їй майном у власному інтересі. А право публічної власності як регламентована нормами права можливість суб'єктів публічних відносин використовувати на власний розсуд у межах своєї компетенції майно, яке їм належить.

У свою чергу, право публічної власності охоплює такі різновиди, як: право власності Українського народу; право державної власності; право власності АР Крим; право комунальної власності.

Фактором, який об'єднує усі різновиди права публічної власності, є наявність у цих відносинах владного елемента, який полягає в тому, що власник, здійснюючи своє право власності, більшою або меншою мірою використовує свої повноваження як суб'єкта публічного права. Специфічним є й об'єкт цих відносин: майно, що входить до складу публічної власності. Разом із тим їх відрізняє той самий обсяг повноважень як суб'єкта публічного права, так і суб'єкта права власності.

Виходячи з вищезазначеного, можна дійти висновку, що на даний момент в українській юридичній науці є недостатнім традиційне розрізнення первинних та похідних підстав виникнення права власності. Існує необхідність додаткового чіткого розрізнення права власності на універсальні та спеціальні, що дасть змогу чітко визначити їх співвідношення та взаємозв'язок, ієрархію, і таким чином спростить використання цих прав, і зменшить кількість прогалин в законодавстві.

ПРОБЛЕМИ ЗАБЕЗПЕЧЕННЯ МОЛОДІ ЖИТЛОМ

Коржук Х.Я.

*З курсу, група ПРк-31, напрям підготовки «Правознавство»,
Хмельницький коледж Університету «Україна»,
к.тел. (097) 114-32-91*

Науковий керівник: Галко О.М., старший викладач

На сьогоднішній день особливо гостро та актуально постає проблема забезпечення молоді житлом. Адже саме молодь має відчувати те, що держава дбає про неї і намагається вирішити її найнеобхідніші потреби, в т.ч. і в житлі.

Конституція України у своїй ст. 47 започаткувала закріплення прав громадян України на житло, зазначивши, що кожен має право на житло, а держава створює умови, за яких кожний громадянин матиме змогу побудувати житло, придбати його у власність або взяти в оренду.

В розвиток цих положень і саме для сприяння молоді у вирішенні їх житлових питань було прийнято Закон України «Про сприяння соціальному становленню та розвитку молоді в Україні» від 05.02.1993 року.

У даному законі зазначено, що при відведенні земельних ділянок для індивідуального житлового будівництва органи місцевого самоврядування затверджують квоти ділянок, які надаються молодим сім'ям під будівництво житла. Проте, аналіз законодавства свідчить про не реалізованість цієї норми.

В зв'язку із цим 29 вересня 2015 року на сайті Офіційного інтернет-представництва Президента України була зареєстрована електронна петиція № 22/011636-еп про надання земельних ділянок для забудови (першочергово), в містах, селах для молодих сімей за спрощеною процедурою. Також пропонувалося зобов'язати органи місцевого самоврядування надавати безперешкодну інформацію (саме цю інформацію найважче отримати) про вільні ділянки землі і розробити схему першочерговості в отриманні земельної ділянки

для молодих сімей під забудову. Розуміючи, що отримання земельних ділянок в великих містах, таких як Київ, Харків, Львів — майже неможливе, було запропоновано надавати землі в 10–20 кілометровій зоні навколо таких міст.

Однак, зазначена електронна петиція набрала лише 25 голосів з 25000 необхідних і відповідно не була підтримана, а отже це свідчить про те, що молодь сама не бажає покращення ситуації з наданням їй земельних ділянок під будівництво житла, або ж не є достатньо активною в розвитку та підтримці доступних програм та сервісів, які надавали б їм додаткових преференцій.

Все ж таки найбільш дієвою і реалізованою, на нашу думку, є програма молодіжного житлового кредитування, що врегульована Постановою КМУ від 29.05.2001 р. № 584 «Про порядок надання пільгових довготермінових кредитів молодим сім'ям та самотнім громадянам на будівництво (реконструкцію) і придбання житла», яка встановлює умови та порядок одержання зазначених кредитів і визначає, що молодими громадянами рахуються такі, що мають вік до 35 років включно, тобто не досягли 36 років.

Хоча існуючий проект Закону України «Про молодь» передбачає нормативне скорочення віку молоді з існуючих 35 років до 28 років, що, тим самим, залишить на сьогодні віднесено до молоді частину громадян поза межами молодіжних державних житлових програм.

Також молодь, яка переселяється у трудонедостатні сільські населені пункти, місцева молодь, зайнята в сільському господарстві, їх соціальній сфері, забезпечується житлом за рахунок Державного бюджету України.

Особливо ж актуально сьогодні постало питання забезпечення житлом саме тих молодих громадян, які є учасниками АТО та внутрішніми переселенцями через військові дії на сході нашої країни.

Так, сім'ям учасників АТО надано пріоритетне право на отримання пільгового кредиту за рахунок коштів статутного капіталу Державного фонду сприяння молодіжному житловому будівництву. Діючи державні житлові програми після внесення до них змін можуть стати оптимальним механізмом забезпечення житлом і внутрішньо переміщених осіб, що обговорювалося 13 грудня 2016 року під час проведення конференції «Голоси зі Сходу», організованою Норвезькою радою у справах біженців в Україні.

Отже, як бачимо, існує безліч проблем із забезпеченням молоді житлом, що потребують їх активного та поряд із тим, виваженого вирішення.

ОСНОВНІ ХАРАКТЕРНІ РИСИ ГРОМАДЯНСЬКОГО СУСПІЛЬСТВА

*Корякіна Т.В., студентка I курсу,
група ПЗ-11, спеціальність «Правознавство»
Науковий керівник: Орловська І.Г., к.ю.н.,
доц. кафедри теорії права та міжнародної інформації
Інституту права та суспільних відносин
Університету «Україна»*

Громадянське суспільство, його інститути обумовлені безпосередніми життєвими потребами та інтересами людей.

Характерною рисою автономного індивіда з його потребами та інтересами є антропологічним виміром, активним чинником як формування окремих інституцій громадянського суспільства, так і його функціонування як цілісної системи суспільних відносин, заснованих на приватних інтересах. Життя, свобода, безпека особистості, приватна власність є елементарними потребами існування людини і громадянина, які роблять можливим її цивілізоване спілкування з іншими людьми, визначають соціальні форми життєдіяльності, а тому й становлять основні цінності громадянського суспільства. Індивід, сукупність індивідів, насамперед тих, які належать до «середнього класу», становлять якісну характеристику виникнення, функціонування та розвитку громадянського суспільства. Саме на фундаменті своїх особистих інтересів, їх єдності та спільних проблем, що постають на шляху їх здійснення, індивіди утворюють ті чи інші громадські об'єднання.

Громадянське суспільство відображає встановлення елементарного соціального зв'язку між індивідами. Звичайно, спільне існування людей неможливе без того, щоб вони вступали у взаємини між собою. Виникнення найпростіших соціальних взаємин між окремими індивідами є характерною ознакою такої первинної соціальної форми спілкування людей, якою є громадянське суспільство. Стосунки громадянського суспільства становлять фундамент як соціальної, так і державної організації. Вони опосередковують глибинні пласти життєдіяльності як окремо взятого індивіда, так і суспільства й держави в цілому. Таким чином, становлення громадянського суспільства відображає історичний перехід людей від їх природного стану, ізольованого існування в напрямку до цивілізованих форм соціального спілкування.

У свою чергу держава як система публічних відносин в загальнонаціональному масштабі виступає відносно відокремленою від

елементарних міжлюдських стосунків, а тому й більш віддаленою від індивіда, вторинною, складнішою формою соціальної інтеграції, яка отримує внаслідок цього не тільки додаткові ресурси владного впливу на суспільні відносини, але й певні можливості для узурпації владних повноважень. Громадянське суспільство у відповідних громадських інститутах, має власний устрій, зовнішню форму свого існування у вигляді різноманітних за своїм конкретним спрямуванням об'єднань індивідів. Серед цих інститутів — сім'я, церква, приватні чи колективні підприємства, комерційні організації, об'єднання за інтересами, профспілки, органи громадської самодіяльності, громадські організації, політичні партії, недержавні засоби масової інформації.

Головною ознакою цих інститутів є те, що вони утворюються не державою, а самими індивідами, і тому їх реальне функціонування є показником громадянської зрілості суспільства, усвідомлення ним своїх власних потреб, рівня його самосвідомості. Саме від ефективності функціонування інститутів громадянського суспільства залежить авторитет та реальні можливості впливу громадської думки на державно-владні інститути. Серед інститутів громадянського суспільства слід виокремити політичні партії та рухи, оскільки вони виступають своєрідною «перехідною ланкою» від потреб і інтересів громадянського суспільства, які від того набувають значення політичних пріоритетів, до власне організації і здійснення державної влади. З одного боку, діяльність політичних партій спрямована на сферу громадянського суспільства, звідки акумулюються політичні настрої та сподівання населення, а з іншого — на здобуття державної влади і важелів управління в загальнонаціональному масштабі для здійснення політичних настанов та програм, що стосується відтепер безпосередньо проблематики функціонування політичної системи.

Отже, дослідивши основні громадянське суспільство ми дізналися про сукупність громадських інститутів, які сформовані на добровільних засадах, діють на самоврядних засадах у межах Конституції та законів, за посередництвом яких індивіди вільно реалізують свої основні природні права і свободи.

ОСОБЛИВОСТІ ПРАВОВОЇ РЕГЛАМЕНТАЦІЇ ПРЕДСТАВНИЦТВА В ГОСПОДАРЬСЬКОМУ ПРОЦЕСІ

Косар Ю.М.

*У курс, група 51-ПР, спеціальність «Правознавство»,
Полтавський інститут, к.тел. (099) 481-90-83
Науковий керівник: Кальян О.С., к.ю.н., доц.*

Відповідно до ст.ст. 1, 21 Господарського процесуального кодексу України підприємства, установи і організації, інші юридичні особи (зокрема, іноземні), громадяни, які здійснюють підприємницьку діяльність без створення юридичної особи і в установленому порядку набули статусу суб'єкта підприємницької діяльності є сторонами в судовому процесі — позивачами і відповідачами. Справи юридичних осіб у господарському суді ведуть їх органи, що діють у межах повноважень, наданих їм законодавством та установчими документами, через свого представника. Керівники підприємств та організацій, інші особи, повноваження яких визначені законодавством або установчими документами, подають до господарського суду документи, що посвідчують їх посадове становище [1].

Представниками юридичних осіб можуть бути також інші особи, повноваження яких підтверджуються довіреністю від імені підприємства, організації. Довіреність видається за підписом керівника або іншої уповноваженої ним особи та посвідчується печаткою підприємства, організації. Повноваження сторони або третьої особи, від імені юридичної особи може здійснювати її відособлений підрозділ, якщо таке право надано йому установчими або іншими документами [2, с. 37].

Громадяни можуть вести свої справи в господарському суді особисто або через представників, повноваження яких підтверджуються нотаріально.

При зверненні до господарського суду з позовною заявою або з запереченнями щодо позову інших осіб юридичній особі доцільно додавати належну копію документа про державну реєстрацію на підтвердження найменування, організаційно-правової форми, місцезнаходження юридичної особи.

З організаційно-правової форми юридичної особи господарський суд вбачає, які документи є необхідними для підтвердження повноважень органу (керівника такого органу) здійснювати представництво юридичної особи у суді.

Отже, інститут представництва у господарському суді має важливе значення для господарського процесу в справах захисту суб'єктивних прав і законних інтересів сторін і третіх осіб, оскільки сприяє повному здійсненню їхніх процесуальних прав і обов'язків.

Узагальнивши нормативні положення щодо здійснення представництва в господарському судочинстві можна дати наступне визначення представництву в господарському процесі — це діяльність представника при розгляді справи в судовому процесі, що здійснюється від імені особи, яку представляють із метою досягти для неї найбільш сприятливого рішення, а також для надання допомоги в реалізації своїх прав. Діяльність представника в господарському процесі складається з юридичних дій, які йому доручає здійснити особа, що він представляє. Таким чином, представництво в господарському суді — це правовідношення, у силу якого одна особа (судовий представник) здійснює процесуальні дії в межах наданих йому повноважень від імені та в інтересах особи, яку він представляє (сторони, третьої особи), внаслідок чого безпосередньо для останнього виникають права й обов'язки

Література

1. Господарський процесуальний кодекс України // Відомості Верховної Ради України. — 1992. — № 6. — С. 56
2. Господарський процес: навчальний посібник / В.І. Горевий, А.М. Куліш, В.Д. Чернадчук. — 3-тє видання, виправлене і доповнене. — Суми : Сумський державний університет, 2013. — 308 с.

ОСОБЛИВОСТІ СУСПІЛЬНОГО ЛАДУ СТАРОДАВНЬОЇ ІНДІЇ

Кравцова В.В.

*І курс, група ПЗ-11, спеціальність «Правознавство»
Науковий керівник: Орловська І.Г., к.ю.н.,
доц. кафедри теорії права та міжнародної інформації
Інституту права та суспільних відносин
Відкритого міжнародного університету
розвитку людини «Україна»*

Специфіку суспільного устрою давньої Індії склало жорстко фіксується поділ людей за замкнутим групам, які називалися «Варни», що означає «розряд людей, якості, колір і т.п.». Такий поділ не зустрічається в інших державах Сходу. Більшість вчених пов'язують появу варн з брахманської релігією. У відповідність з релігійними погляда-

ми, а потім державними актами, люди народжуються і належать все життя до однієї з 4-х варн. Варни є замкнуті і спадкові групи людей. Кожна варна наділялася різним обсягом прав і обов'язків. Правила поведінки членів різних варн називалися «Дхарма». Її порушення викликало релігійно-моральне засудження і мало часто правовий наслідок. Все життя індуса визначалася належністю до варни, тобто професія, посада, розмір спадщини, тяжкість покарання, його ім'я, одяг, порядок харчування.

Одна з легенд говорить про те, що з уст первочоловека виникла варна жерців, яка називалася Брахмани, з рук — варна воїнів і адміністраторів, яка називалася Кшатрії, з стегна — варна общинників, яка називалася вайшья, з ступень — варна незаможних і неповноправних, яка називалася Шудри.

Перші 3 варни були пов'язані з Аріями і вважалися почесними. Їх називали «Двічі народжені», так як в дитинстві по відношенню до них виконувався обряд другого народження, який називався «Ініціація», що давало право на отримання професії, заняттям предків та ін.

Брахмани повинні були займатися вивченням священних книг, які називалися «Веди», навчанням людей, вчиненням релігійних обрядів. Вони повинні бути оточені особливою пошаною, з ними повинен радитися цар. Життя і майно брахманів в повному обсязі захищалося державою.

Варна кшатріїсклалася на базі родової військової знаті. З них формується військова і державна знати, з їх числа повинен відбуватися цар. Їм також належали великі ділянки землі.

Варнавайшіївключала трудове населення. Вони не мали тих привілеїв, якими наділялися вищі варни, але вони ставилися до двічі народженим і різко відрізнялися по положенню від варнишудр.

Шудри — це нащадки дравідами. Шудри були найбільш безправної Варною. Релігія і право створювали високу прірву між шудрами і двічі народженими. Вони не могли вивчати веди, учавствовать в релігійних обрядах, де вони мали земельною власністю і піддавалися найбільш жорстким покаранням.

Таким чином ми можемо зробити висновки що з плином часу в положеніварн відбуваються зміни

1. Знижується статус варнивайшья, які втрачають свої арійські привілеї, в тому числі обряд другого народження. Кілька підвищився статус варнишудр.

2. Приєднання до держави нових племен призводило до того, що вони включалися в варнишудр. Це викликало опір родової знаті.

3. Зменшується кількість кшатріїв, які гинули під час численних воєн. Збільшилося число брахманів, які починають займатися невластивими справами.

Ці процеси призвели до виникнення всередині варн дрібніших підрозділів, які називалися касты. Так почала оформлятися кастова система, яка зберігається в Індії і по сей день.

Каста — це група людей, зайнятих у певній сфері діяльності. Їх відмінність від варн полягало в тому, що це були професійні корпорації з чіткою внутрішньою організацією, тобто вони мали свої органи управління, каси взаємодопомоги, свої обряди і т.д. Однак до касты, також як і до Варні, люди належали від народження і до кінця життя. Всього в Стародавній Індії було більше 2000 каст. Були ще дві групи населення, які перебували за рамками варново-кастової системи:

1. Раби. Рабство мало патріархальний характер. Було кілька категорій рабів в залежності від джерела рабства. Була заборонена самопродажа в рабство для представників перших трьох варн. Становище рабів у Індії було декілька найкращим в порівнянні з іншими державами: вони могли мати сім'ю, майно, їх заборонялося вбивати, були обмеження в покарання.

2. Недоторканні, які називалися «парії». Їх статус визначався релігійними уявленнями про нечистоту деяких предметів і професій, тобто вони займалися рибальством, забоєм тварин, прибиранням сміття і т.д. Їхнє становище було гірше, ніж деяких категорій рабів.

ФІЛОСОФСЬКІ АСПЕКТИ СУЧАСНОГО ПІДХОДУ ДО РОЗУМІННЯ ПРАВА

*Кравченко А.П., к.ю.н., доц. кафедри права і фінансів
Полтавський інститут економіки і права
ВНЗ «Відкритого міжнародного університету
розвитку людини «Україна»*

На сьогоднішній день у правових дослідженнях та процесі юридичного нормотворення людська, гуманітарна значущість займає пріоритетне місце. Практика нормозастосування доводить те, що неврахування або недостатнє врахування соціального елементу при розробці та ухваленні юридичних актів призводять до низької ефективності їх застосування або взагалі роблять їх «непрацюючими». Через це у правознавстві все більше відчувається необхідність організації та проведення наукових досліджень із комплексним застосуванням методів різних наук.

Світоглядний підхід до пізнання права дозволяє пояснити загальні закономірності права як соціального явища, сприяти встановленню того, на яких загальних підставах здійснюється визнання існуючого та належного, перетворення абстрактних форм права на конкретні юридичні форми, юридичні правила, норми поведінки відповідно до встановлених діючою в даних історичних обставинах юридичною наукою об'єктивних закономірностей генезису, функціонування та розвитку правової дійсності. Філософський підхід до права, до поділу й систематизації правових понять відбиває загальну закономірність інтенсивного інтеграційного процесу в системі наукових суспільствознавчих знань, де спостерігається синтез філософського і приватнонаукового підходів до пізнання не тільки закономірностей розвитку суспільних відносин як таких, а й пізнання взаємозв'язків природи і суспільства, зокрема природи і права. Доречно тут нагадати твердження Гегеля про те, що «філософський поділ взагалі, не є зовнішній поділ, не зовнішня класифікація наявного матеріалу, що здійснена відповідно до одного або кількох визнаних засад поділу, а іманентне розрізнення, що здійснюється самим поняттям».

У процесі пізнання правових явищ вітчизняне правознавство має використовувати загальнонаукові методологічні підходи до різноманітних проявів суспільного буття та ґрунтуватись на єдиній логіці соціального процесу і враховувати реальні потреби практичної діяльності. Передусім йдеться про потреби практики демократичної трансформації українського суспільства, розвитку нових для незалежної України політичних, владно-державних, економічних, відносин і, безумовно, про потреби самого процесу державно-правового регулювання. Наголошуючи на необхідному взаємозв'язку спеціального теоретико-методологічного знання про право, правове регулювання суспільних відносин із соціальною філософією, необхідно звернути особливу увагу на певну специфіку їх наукової взаємодії, виділяючи при цьому деякі якісні особливості власне теорії правознавства. У загальній теорії права поняття «право» отримує спеціальне юридичне тлумачення, в певному розумінні розглядається як річ «у собі», самостійний предмет дослідження й використання в суспільній практиці, як певна юридична форма інших суспільних відносин.

Соціально-філософські положення та висновки про право як соціальне явище повинні служити не тільки відправним пунктом змісту теорії права, а й бути одним із фундаментальних моментів цього змісту. У теорії правознавства право як соціальне явище отримує спеціальну, конкретну наукову характеристику як юридичної

форми права, його нормативної сторони. Це дає можливість виявити роль і функції права не тільки як різновиду соціального регулятора суспільних духовних і матеріальних відносин, а й юридичної основи та своєрідного політичного інструменту державного управління класово структурованим суспільством. Розроблення загальної теорії національного правознавства повинно спиратися на позитивні знання не тільки про законодавство, про юридичні відносини, а й про право як соціальне явище, його роль в організації суспільного життя.

ПРАВОВЕ РЕГУЛЮВАННЯ ЗАКРИТТЯ КРИМІНАЛЬНОГО ПРОВАДЖЕННЯ

Кушнір О.О.

*І курс, група ПР(с)-1.1, спеціальність «Право»,
Луцький інститут розвитку людини
Університету «Україна», к.тел. (095) 654-60-47
Науковий керівник: Мочкош Я.В., к.юр.н., доц.*

Закриття кримінального провадження (кримінальної справи) було предметом дослідження протягом багатьох десятиліть. У зв'язку з прийняттям Кримінального процесуального кодексу України 2012 р. (далі — КПК України) зазнав певних змін як процесуальний порядок закриття кримінального провадження, так і підстави до такого закриття. Тому, не виникає сумніву щодо актуальності дослідження даного питання.

Всі види звільнення від кримінальної відповідальності можна класифікувати за такими критеріями:

I. Залежно від того, правом чи обов'язком суду є звільнення особи від кримінальної відповідальності, виділяють два види такого звільнення: імперативне (обов'язкове) і дискреційне (факультативне, необов'язкове);

II. В залежності від покладення на особу певних обов'язків, звільнення особи від кримінальної відповідальності може бути безумовним та умовним. Безумовне звільнення означає, що особа звільняється від кримінальної відповідальності остаточно, безповоротно. Таке звільнення не ставиться в залежність від подальшої поведінки особи після винесення постанови (ухвали) про її звільнення;

III. В залежності від того, якою частиною КК України вони регулюються, виділяють загальні види звільнення (передбачені нормами Загальної частини) та спеціальні види звільнення (передбачені нормами Особливої частини).

КК України, в статті 44, передбачає також звільнення від кримінальної відповідальності на підставі закону України про амністію та акта помилування. Звільнення від кримінальної відповідальності у зв'язку з примиренням з потерпілим як різновид звільнення від кримінальної відповідальності. Відповідно до ст. 46 КК України особа, яка вперше вчинила злочин невеликої тяжкості, звільняється від кримінальної відповідальності, якщо вона примирилася з потерпілим та відшкодувала завдані нею збитки або усунула заподіяну шкоду.

Стаття 46 КК України передбачає звільнення від кримінальної відповідальності тільки в випадку вчинення злочину невеликої тяжкості. Згідно із ч. 2 ст. 12 КК України, це такий злочин, за який передбачене покарання у вигляді позбавлення волі на строк не більше двох років, або інше, більш м'яке покарання. Зважаючи на тенденцію до гуманізації кримінального права, вважаємо, що до цього переліку злочинів повинні включатися і злочини середньої тяжкості. Тому таке ж положення, на нашу думку, слід закріпити і в КК України.

Підставою звільнення особи від кримінальної відповідальності у зв'язку з примиренням із потерпілим, зазвичай, є певна позитивна поведінка особи після вчинення злочину, результатом якої є примирення цієї особи з потерпілим. Аналіз ст. 46 КК України дозволяє зробити висновок, що підстава звільнення від кримінальної відповідальності за цією статтею включає в себе два елементи:

- 1) примирення особи, яка вчинила злочин з потерпілим;
- 2) відшкодування завданих нею збитків або усунення заподіяної шкоди.

Вважаємо, не можна вести мову про примирення в тому випадку, якщо потерпілий перебуває у службовій, матеріальній чи іншій залежності від підозрюваного, обвинуваченого чи підсудного і суб'єкту, який веде процес, стало відомо, що примирення відбулося під тиском саме цих обставин.

Отже, одним з можливих напрямів подальших наукових розробок є дослідження проблем участі захисника у ході реалізації примирницьких процедур по кримінальним справам. Актуальність даного напрямку підсилюється й тим, що, право на захист повинно відповідати критерію безперервності його здійснення. В свою чергу, під безперервністю захисту у кримінальному процесі слід розуміти забезпечення державою умов здійснення ефективного правового захисту протягом всього часу здійснення кримінального переслідування.

АКТУАЛЬНІСТЬ ТА ДОЦІЛЬНІСТЬ ВІДНОВЛЕННЯ ВІЙСЬКОВИХ СУДІВ В УКРАЇНІ

*Ластовецька А., студент групи ЗПЗ-53-16/С
Інституту Права та суспільних відносин,
Університет «Україна».*

*Науковий керівник: Марченко М.Г., доц. кафедри цивільного,
господарського та кримінального права*

Існування військових судів в Україні розглядалося неодноразово під час реформування судової системи. Указом екс-президента України 14 вересня 2010 року було ліквідовано інститут військових судів. Як результат виникла проблема здійснення ефективного правосуддя, у справах, суб'єктами яких виступають військовослужбовці, так як розгляд таких справ покладался на суди загальної юрисдикції. Ліквідація військових судів не сприяла розвитку судоустрою в державі як планувалося, а навпаки — загострила проблему правосуддя, внаслідок військових дій на сході країни, які призвели до збільшення кількості військових злочинів. Варто зазначити, що це вже посприяло відновленню військових прокуратур в Україні.

Військові суди діяли у складі Збройних Сил України. Їх повноваження передбачали розгляд справ: з кримінальних справ про злочини, які виникають у сфері військових правовідносин, стосовно військовослужбовців та інших осіб, визначених законом. На військовослужбовців покладається особливий правовий статус. Це зумовлює існування специфічних суспільних відносин у сфері проходження та несення військової служби, а також підвищену суспільну небезпечність військово-кримінальних правопорушень, зокрема військових злочинів. Зазначені злочини мають свої особливості: спеціальний об'єкт — встановлений законодавством порядок несення або проходження військової служби; спеціальний суб'єкт — військовослужбовець або військовозобов'язаний під час проходження навчальних (чи перевірних) або спеціальних зборів

Таким чином:

— діяльність суб'єктів правовідносин у військовій сфері регулюється величезним ієрархічним масивом актів законодавства щодо порядку проходження військової служби, відомчими нормативно-правовими актами, настановами, інструкціями за напрямками військової діяльності, управління, збереження, обслуговування та використання зброї, бойової і спеціальної техніки, більшість з яких є актами обмеженого доступу. Загальні суди, не забезпечені такими

актами, та умовами їх зберігання, тому виникає необхідність зібрання та зберігання таких відомчих нормативно-правових актів, що чітко здійснюватиметься військовими судами;

— військові суди широко використовували практику виїзних судових засідань шляхом мобільного, оперативного розгляду справ, особливо під час військових навчань, у віддалених гарнізонах, особливо режимних об'єктах та у військових частинах, які перебувають за межами України у складі миротворчих контингентів. Специфіка таких засідань як найкраще пристосована до умов проведення Антитерористичної операції на сході країни;

— загальні суди до цього часу не забезпечені системними архівами таємних нормативно-правових актів, які необхідні при закритому розгляді окремих справ, що пов'язані з додержанням вимог охорони державної таємниці. Загальні суди не мають категорованих приміщень, де повинні зберігатись архівні нормативно-правові акти. У свою чергу, судді загальної юрисдикції не мають спеціальних допусків та не можуть працювати з такими документами;

— наявна низька загальна та спеціальна професійність суддів загальної юрисдикції, наслідком чого є повільний розгляд судових справ. Судді військових судів мають військову спеціальну фахову підготовку, яка проявляється в наявності вищої юридичної та військової освіти, практиці та досвіді проходженні військової служби. На відміну від суддів цивільних судів, вони обізнані з практикою реалізації норм статутів ЗСУ, що позитивно впливає на оперативну ефективність винесення правосудного рішення. Від терміну протягом якого військовослужбовець перебуває під судом, залежить рівень бойової готовності військової частини, стан військової діяльності особового складу. Адже важливість покладених на військові частини бойових завдань, зокрема під час несення бойового чергування не дозволяє на тривалий час відволікати військовослужбовців від виконання обов'язків військової служби.

Підсумовуючи вище зазначене, на нашу думку можна зробити висновок, відновлення інституту військових судів є надзвичайно актуальним і важливим завданням, що постає нині перед державою. Такі суди покликані вирішувати специфічні завдання, виконання яких не притаманне іншим судам. Тому, наступним кроком має бути відновлення в системі загальної юрисдикції військових судів, створення кваліфікованого штату військових суддів та забезпечення вільного доступу до правосуддя усіх військовослужбовців України.

ДЕРЖАВНА БЕЗВІДПОВІДАЛЬНІСТЬ

*Лемякіна А.О., студентка II курсу,
група Пз-23\16к, спеціальність «Правознавство»
Науковий керівник: Орловська І.Г., к.ю.н.,
доц. кафедри теорії права та міжнародної інформації
Інституту права та суспільних відносин
Відкритого міжнародного університету
розвитку людини «Україна»*

Кожна людина проживає в своїй державі, в якій є свої права, свій менталітет, свої обов'язки а також, як не прикро, свої проблеми. В нашій країні, проблем дуже багато. Одною з найважливіших проблем вважається несправедливість правового регулювання кримінальної відповідальності серед громадян та державних чиновників. Основою законодавчого регулювання питань притягнення чиновників до відповідальності за дії, що завдали шкода суб'єкту підприємницької діяльності, є Конституція України, стаття 56 якої передбачає, що кожен має право на відшкодування за рахунок держави чи органів місцевого самоврядування матеріальної та моральної шкоди, завданої незаконними рішеннями, діями чи бездіяльністю органів державної влади, органів місцевого самоврядування, їх посадових і службових осіб при здійсненні ними своїх повноважень.

Держоргани часто зловживають проведенням різноманітних перевірок — планових та позапланових. У підсумку їх проведення часто видаються приписи, акти та інші документи, на підставі яких держоргани намагаються неправомірно вибити різноманітні штрафи, а підприємці вимушені витратити свої ресурси на їх оскарження або ж розв'язувати проблеми «полюбовно» — за допомогою хабарів. З метою отримання різного роду неправомірних винагород проти підприємців можуть порушуватися кримінальні справи з неналежною правовою кваліфікацією за статтями Кримінального кодексу з подальшим закриттям таких справ.

Юристи відзначають, що чинне законодавство у сфері притягнення чиновників до відповідальності достатньо розвинуте, в багатьох випадках уповноважені представники органів дізнання, попереднього слідства, прокуратури всіма доступними засобами намагаються примусити постраждалих відмовлятися від звернення за відшкодуванням.

Притягнення чиновника до відповідальності — питання номер один для кожного бізнесмена, що зіштовхнувся з протиправною діяльністю «слуг держави». Практика свідчить про те, що держава

добровільно і без примусу у вигляді відповідних статей Кримінального кодексу України ніколи не хоче відповідати за свої дії, що завдали шкоди суб'єктам господарської діяльності.

Вважаю, що з метою забезпечення прав підприємців необхідно на законодавчому рівні закріпити солідарну відповідальність органу та конкретної посадової чи службової особи такого органу, що, в свою чергу, надасть можливість особі, якій завдано шкоди, обирати, хто нести відповідальність, виходячи з наявних можливостей відшкодування шкоди.

Тож, виходячи з цього можна зробити висновок, що наші державні органи влади, зовсім не несуть ніякої від повільності, за скоєний протиправний вчинок.

Для того, щоб, наша країна почала жити краще, потрібно для початку, зробити рівноправність між звичайними людьми та уповноваженими особами органів державної влади.

ПРАВОВЕ РЕГУЛЮВАННЯ СУСПІЛЬНИХ ВІДНОСИН ЯК ПРЕДМЕТ ЮРИДИЧНИХ ДОСЛІДЖЕНЬ

Литвиненко А.А.

*5 курс, заочна форма навчання, група ЗПЗ-504с
спеціальності «Правознавство» ОКР «Спеціаліст»*

*Науковий керівник: Орловська І.Г., к.ю.н.,
доц. кафедри теорії права та міжнародної інформації
Інституту права та суспільних відносин
Відкритого міжнародного університету
розвитку людини «Україна»*

Сучасні процеси правотворення і державотворення в Україні змушують вітчизняну наукову спільноту не лише більш ретельно ставитись до питань наукового забезпечення зазначених процесів, про що, до речі писав академік В. Тацій, але й по-новому переосмислювати базові теорії і поняття, які описують роль права у процесі його впливу на розвиток Української держави і суспільства. Особливо з огляду на те, що наразі в Україні одночасно відбуваються два вкрай важливі процеси, якими є «процес формування і громадянського суспільства, і правової держави».

Слід зазначити, що держава в процесі розробки та видання чітких нормативних актів, які вказують міру дозволеного і недозволеного, регулює суспільні відносини у такий спосіб, щоби убезпечити його від свавілля, гарантувати свободу і справедливість.

Вся правотворча діяльність не тільки нерозривно пов'язана з діяльністю органів державної влади, але й реалізується цими органами відповідно до покладених на них конституцією та законами повноважень. Скажімо, відповідно до статті 7 Закону України «Про центральні органи виконавчої влади» від 17 березня 2011 року, основними завданнями міністерства як органу, що забезпечує формування та реалізує державну політику в одній чи декількох сферах, є: забезпечення нормативно-правового регулювання; визначення пріоритетних напрямів розвитку; інформування та надання роз'яснень щодо здійснення державної політики; узагальнення практики застосування законодавства, розроблення пропозицій щодо його вдосконалення та внесення в установленому порядку проектів законодавчих актів, актів Президента України, Кабінету Міністрів України на розгляд Президентів України та Кабінету Міністрів України; здійснення інших завдань, визначених законами України та покладених на нього актами Президента України.

Правове регулювання як особливий предмет аналізу сучасної науки теорії держави і права, необхідно досліджуються у двох основних аспектах.

З одного боку — як один з видів загального соціального регулювання, яке має на меті організацію суспільних відносин та забезпечення сталого розвитку суспільства за допомогою тих чи інших методів впливу на суспільство в цілому та на окремих індивідів.

З іншого боку — як специфічний вид діяльності держави, яка за допомогою системи правових засобів практично реалізує та юридично гарантує упорядкування суспільних відносин, здійснюючи цілеспрямований вплив на ті суспільні відносини, які об'єктивно потребують на свого регулювання.

З цього погляду правове регулювання характеризується певною системою ознак, які можуть бути розподілені на дві найбільш загальні групи. По-перше — це загальні ознаки правового регулювання, по-друге — спеціальні ознаки правового регулювання.

Загальні ознаки правового регулювання, які власне і дозволяють відмежувати даний тип регулятивного впливу на суспільні відносини від всіх інших, пов'язані з його державною забезпеченістю і можуть бути охарактеризовані чи як безпосередні наслідки зазначеної державної забезпеченості правового регулювання, чи як явища, що тісно з нею взаємопов'язані. Таким чином, розкривши зміст основних ознак правового регулювання, доцільно зробити наступний крок і перейти до дослідження системи спеціальних ознак правового регулювання.

КОЛЕКТИВНИЙ ДОГОВІР ЯК НЕОБХІДНА ПЕРЕДУМОВА ФОРМУВАННЯ ЕФЕКТИВНОГО ПРАВОВОГО ПОЛЯ В СФЕРІ ТРУДОВИХ ВІДНОСИН

Литвиненко О.І.

*IV курс, група ПРЗ-41, напрям підготовки «Право»,
Полтавський інститут економік і права,
к.тел. (0532) 50-99-66*

Науковий керівник: Шаравара Р.І., к.е.н., доц.

У юридичній науці колективний договір розглядається як інститут трудового права і як локальний правовий акт. Становлення і розвиток соціального партнерства в Україні дозволяє розглядати колективний договір і колективні угоди як важливі правові форми соціального партнерства, за допомогою яких узгоджуються інтереси працівників і роботодавців.

Як правові акти колективний договір та угода регулюють колективні трудові відносини, що виникають між представницькими органами, організаціями працівників і роботодавців з приводу встановлення умов праці, їх застосування, здійснення контролю за виконанням колективного договору, угоди, внесення змін і доповнень тощо.

Конвенції і рекомендації МОП, а також Європейська соціальна хартія (переглянута) 1996 р., Хартія Співтовариства про головні соціальні права трудящих 1989 р. одним з найважливіших принципів колективно-договірного процесу визнають принцип вільних і добровільних колективних переговорів та колективних договорів [1, с. 39].

На сьогодні існує потреба вирішення проблеми обов'язковості укладання колективних договорів не залежно від чисельності працюючих. Вноситься пропозиція щодо введення до законодавства норми про обов'язковість укладання колективних договорів. Висловлюється думка про відсутність необхідності укладання колективного договору лише на підприємствах з незначною кількістю працівників (при цьому вказується навіть точна чисельність працюючих — не більше 25 чоловік). Із обов'язковості укладання колективного договору на всіх підприємствах, в установах, організаціях незалежно від форм власності і господарювання, виду діяльності і галузевої належності з чисельністю працюючих 15 і більше чоловік виходять також автори проекту Закону «Про внесення змін і доповнень до Закону України «Про колективні договори і угоди».

Такий підхід суперечить міжнародно-правовим актам, зокрема ратифікованим Україною конвенціям МОП.У законодавстві Болгарії, Угорщини, Польщі, Чехії, Словаччини, Сербії, Румунії немає прямих вказівок на обов'язковість укладення колективного трудового договору, навпаки, застосовується вислів «колективний договір може укладатись» [2, с. 112]. Водночас встановлюється неприпустимість відмови будь-якої зі сторін від пропозиції вступити у переговори з укладення колективного договору від другої уповноваженої сторони (лише в Болгарії ця вимога передбачена у Кодексі щодо роботодавця; не містить такої вимоги румунський закон). Такий підхід відповідає міжнародним стандартам права на ведення колективних переговорів і на укладення колективних договорів.

На нашу думку, право на укладання колективного договору не може обмежуватись зважаючи на чисельність працюючих. І якщо будь-яка зі сторін наполягає на початку процесу перемовин та подальшому укладанні колективного договору, то даний процес не повинен наштовхуватися на юридичні перепони.

Література

1. Стравриш С.В. Соціальне партнерство на ринку праці України / С.В. Стравриш. — К., 1998. — 264 с.
2. Семигин Г.Ю. Социальное партнерство в современном мире / Г.Ю. Семигин. — К., 2006. — 273 с.

КОНТРОЛЬ ОПОДАТКУВАННЯ У СФЕРІ БАНКІВСЬКОЇ ДІЯЛЬНОСТІ

Ліпський В.В.

*аспірант кафедри конституційного, адміністративного права
та соціально-гуманітарних дисциплін,
Відкритий міжнародний університет
розвитку людини «Україна», к.тел. 097-539-04-26
Науковий керівник: Сарана С.В., к.ю.н., доц.*

В податковій системі банки виконують подвійну роль. Як суб'єкти податкових відносин вони є платниками більшості податків, які на загальних підставах здійснюють до бюджетів всіх рівнів. Одночасно, будучи посередниками між державою і платниками податків, вони здійснюють перекази податкових платежів, від своєчасності яких залежить повнота обсягів наповнення державної казни [1, с. 56].

Банк, як податковий агент, прирівняний згідно з Податковим кодексом України [2] до платника податків, є особою, на яку покладено обов'язок обчислювати, утримувати та перераховувати податок із доходів платника податків. У відносинах щодо перерахування податків до бюджету, в яких банки виступають як «посередники» можна виділити такі особливості: по-перше, банки сприяють реалізації податкових прав та обов'язків, оскільки виконують доручення платників податків, податкових агентів, інших зобов'язаних осіб відносно перерахування податків до бюджетів; по-друге, банки не мають власного майнового інтересу у таких податкових правовідносинах, і, по-третє, закон не покладає на банки інших обов'язків, пов'язаних із коштами платників, крім їх перерахування [3, с. 143].

Крім того, на банки покладено функцію податкового і валютного контролю, яка полягає в наданні інформації щодо відкриття рахунків клієнтам та щодо їх фінансово-господарських операцій, своєчасності перерахування податків, виконання доручень щодо призупинення операцій на рахунках клієнтів тощо. Визначаючи важливу роль банків у податковій системі, необхідно зазначити, що вони є основними серед інвесторів реального сектора економіки, чим забезпечують збільшення кількості платників податків та створення додаткових матеріальних благ, підвищуючи таким чином дохідність бюджетної системи [1, с. 56].

Підсумовуючи вищенаведене можна зробити висновок, що контроль питань оподаткування у сфері банківської діяльності є дуже динамічним і важливим процесом, оскільки банківська сфера швидко розвивається і на банки дедалі більше покладається обов'язків щодо контролю за нарахуванням і сплатою податкових платежів. При цьому, контроль оподаткування в банківській сфері поділяється на контроль за діяльністю платників податків з боку банків, які в них обслуговуються, контроль за сплатою податків з доходів платників, які вони отримують від коштів розміщених у банках та контроль банку за своїми податковими платежами, як платника податку. Таким чином, охоплюється досить широка сфера податкового контролю з боку банківських установ і вона має тенденцію до розширення за рахунок надання банкам додаткових повноважень у даній сфері.

Література

1. Ключко Л.А. Оподаткування банківської діяльності в Україні та основні напрями його вдосконалення / Л.А. Ключко, Я.Г. Підсосонна //

Фінансово-кредитна діяльність: проблеми теорії та практики. — 2012. — Вип. 1. — Т. 2. — С. 55–63.

2. Податковий кодекс України від 2 грудня 2010 року № 2755-VI [Електронний ресурс] // Офіційний сайт Верховної Ради України. — Режим доступу: <http://zakon4.rada.gov.ua/laws/show/2755-17>

3. Пасічна І.О. Банки як суб'єкти податкових правовідносин / І.О. Пасічна // Науковий вісник Міжнародного гуманітарного університету. — 2014. — Вип. 12(1). — С. 142–144.

ПРОБЛЕМИ ПРАВОВОГО РЕГУЛЮВАННЯ РИНКУ ЦІННИХ ПАПЕРІВ

Лісний І.А.

*У курс, група 51-ПР, спеціальність «Правознавство»,
Полтавський інститут, к.тел. (099) 441-55-73
Науковий керівник: Кальян О.С., к.ю.н., доц.*

Питання щодо ефективності тієї чи іншої моделі ринку досить дискусійне, особливо враховуючи останню світову фінансову кризу. Одним з головних недоліків англо-американської моделі світовими експертами було визнано недостатній рівень адекватного державного регулювання. Ринки переросли ту регуляцію, яка була встановлена. Розвиваючи вітчизняний ринок цінних паперів, нам потрібно обов'язково враховувати світовий досвід не тільки з питань механізмів торгівлі фінансовими інструментами, а з погляду необхідності розвитку адекватної системи регулювання [3, с. 88].

Саме тому український фондовий ринок для інвесторів виглядає неефективним. Українському ринку притаманні такі оцінки: низька ліквідність українського ринку, що відбивається, в першу чергу, на його високій волатильності в порівнянні з більшістю країн. Таким чином, волатильність українського ринку в три-чотири рази вища за волатильність розвинених ринків. Це сприяє тому, що вартість цінних паперів збільшується швидше на стадії підйому, коли на ринок заходять крупні покупці, і знижується швидше на спаді, коли інвестори масово прагнуть отримати готівку в обмін на цінні папери. Маємо ринок на якому переважна більшість операцій носить спекулятивний характер, майже відсутні операції інвестиційного спрямування. Тому іноземні інвестори будуть, швидше за все, купувати папери на ринку цих країн, зважаючи на переоцінку вітчизняних цінних паперів, а внутрішнім інвесторам не вистачає ліквідності та притаманна зайва паніка, через невпевненість у стабільності ринку [2].

Розвинений і відкритий фондовий ринок у країні характеризує, як правило, сильну, і стабільну економіку, сприяє залученню інвесторів із інших країн. Як відомо, ринки країн, що розвиваються для інвесторів стають все більш привабливими, тому що саме в перехідному періоді розробляються більше нових проєктів, націлених на вдосконалення економіки, викликане необхідністю. Відповідно, у багатьох аспектах український фондовий ринок дуже далекий від зразка, що змушує шукати нові шляхи, стратегії розвитку, вдосконалення для того, щоб створити повноцінний сектор фінансової сфери.

Слід виділити напрями підвищення ефективності функціонування українського фондового ринку, які необхідно закріпити в нормативно-правових актах, з урахуванням перехідної економіки в країні: з'ясування потенційних можливостей, налагодження тісної співпраці в рамках міжнародних організацій із метою створення позитивного іміджу українського фондового ринку серед зарубіжних і вітчизняних інвесторів; розширення кількості фінансових інструментів, доступних для інвесторів, повноцінне впровадження в обіг похідних цінних паперів; приведення нормативної бази та регулювання фінансових послуг у відповідність зі світовими стандартами; підвищення рівня законодавчого захисту прав інвесторів та інших учасників ринку цінних паперів;

Незважаючи на існуючі недоліки, ринок цінних паперів України має велику потенційну силу. Найголовніше і правильне тут — врахувати всі недоліки й прогалини і постаратися виконати більшу частину умов, які допоможуть йому вийти на гідний рівень.

Література

1. Закон України від 23 лютого 2006 р. № 3480-IV «Про цінні папери та фондовий ринок» [Електронний ресурс] — Режим доступу: www.rada.gov.ua
2. Сергій Антонов Український фондовий ринок: їжачок в тумані для Економічної правди [Електронний ресурс] — Режим доступу: <http://www.epravda.com.ua/markets/2010/06/2/237074/>
3. Питання функціонування та вдосконалення інфраструктури фондового ринку України: Інформаційно-аналітичні матеріали. Вип. 8 / За ред. О.І. Кіреєва, М.М. Шаповалової, Н.І. Гребеник — К.: Центр наукових досліджень НБУ, 2015. — 132 с.

ЕТАПИ РОЗВИТКУ ОСВІТНЬОГО ЗАКОНОДАВСТВА УКРАЇНИ

Майборода В.М.

*І курс, група ПР(с)-1.1, спеціальність «Право»,
Луцький інститут розвитку людини, к.тел. (0332) 78-06-73
Науковий керівник: Кушпетюк О.І., к.і.н., доц.*

Освітня діяльність є могутнім чинником розвитку духовної культури, відтворення інтелектуальних і продуктивних сил суспільства, запорукою громадянського миру і майбутніх успіхів у зміцненні й утвердженні авторитету України як суверенної, незалежної, демократичної, соціальної та правової держави — повноправного члена європейської та світової спільноти.

Основною метою державної політики в галузі освіти є створення умов для розвитку особистості і творчої самореалізації кожного громадянина України, оновлення змісту освіти та організації навчально-виховного процесу відповідно до демократичних цінностей, ринкових засад економіки, сучасних науково-технічних досягнень. Упродовж 1991–2017 рр. національне освітнє законодавство пройшло складний шлях розбудови та розвитку.

1991–1996 рр. — підготовка та початок створення законодавчої бази національної системи освіти: ухвалення законів «Про освіту», «Про наукову та науково-технічну діяльність», затвердження Державної національної програми «Освіта: Україна ХХІ століття». У цей період було визначено основи державної політики у сфері вищої освіти, розроблено систему державного управління вищою освітою в Україні та встановлено повноваження органів державної влади і громадського самоврядування в системі управління освітою, визначено основні принципи освіти, закріплено державні стандарти освіти та ін.

1996–2001 рр. — прийняття Конституції України та відбулося внесення змін і доповнень до Закону «Про освіту», затвердження Програми діяльності Кабінету Міністрів України щодо їх виконання. Саме в цей період з ухваленням Закону України «Про ратифікацію Конвенції про визнання кваліфікацій з вищої освіти в Європейському регіоні», розпочався процес реалізації Болонського процесу в Україні.

2002–2012 рр. — формування нормативно-правової бази в галузі освіти шляхом ухвалення низки законів, які визначають стратегію розвитку національної системи освіти, закріплюють її норма-

тиви, вимоги, стандарти, законодавчо регулюють відносини всіх структурних підрозділів освіти; затвердження стратегічного плану дій — Національної доктрини розвитку освіти; забезпечення інноваційного розвитку вищої освіти, підвищення її якості та доступності, коригування завдань і заходів відповідно до загального завдання — інтеграції до європейського освітнього простору.

2013–2017 рр. — ухвалення Національної стратегії розвитку освіти України, визначення основних напрямків подальшого розвитку системи вищої освіти та реформування законодавства на основі нового Закону України «Про вищу освіту».

Важливою подією цього етапу розвитку національного освітнього законодавства є ухвалення Закону України «Про вищу освіту», що встановив основні правові, організаційні, фінансові засади функціонування системи вищої освіти, заклавши умови для посилення співпраці державних органів і бізнесу з вищими навчальними закладами на принципах автономії вищих навчальних закладів, поєднання освіти з наукою і виробництвом з метою підготовки конкурентоспроможного людського капіталу для високотехнологічного та інноваційного розвитку країни, самореалізації особистості, забезпечення потреб суспільства, ринку праці та держави у кваліфікованих фахівцях.

Таким чином, упродовж 1991–2017 рр. національне освітнє законодавство пройшло складний шлях розбудови та розвитку, неодноразово зазнавало суттєвих змін та еволюціонувало.

ОСНОВНІ РИСИ СУДОВОГО ПРОЦЕСУ У КРАЇНАХ СТАРОДАВНЬОГО СХОДУ

Макаров В.О.

*І курс, група ПЗ-11, спеціальність «Правознавство»
Науковий керівник: Орловська І.Г., к.ю.н.,
доц. кафедри теорії права та міжнародної інформації
Інституту права та суспільних відносин
Університету «Україна»*

У даній роботі ми розглянемо характерні риси одного з головних суспільних інститутів, який виник ще в країнах стародавнього сходу, а саме суд і визначимо характерні риси судового процесу.

Характерною рисою судового процесу в країнах Стародавнього Сходу було те, що в судочинстві не проводилося відмінностей між цивільними і карними справами. У Єгипті, Вавилоні, Індії судова

справа починалася з подачі позовної заяви і свідчення в суді позивача, потім відповідача, якого потерпілий, як правило, мав сам доставити в суд. Виключення робилося для особливо небезпечних злочинців, розшук і арешт яких були справою царських чиновників.

У Китаї справа могла починатися не тільки із заяви, але і з доносу в повітову управу або окружне управління. Донос, особливо стосовно крадіжки і вбивств, мав бути точно визначеним, неточність спричиняла за собою покарання. «Право» на донос залежало від соціального стану особи, її місця в системі кровнородинних зв'язків, за винятком доносу про злочин проти государя і держави. Жорстко, на основі принципу «повернення обвинувачення», карався брехливий донощик. У цьому випадку донощиків загрожувала та ж кара, яка передбачалася особі за правдивий донос. Заборонялися під загрозою смертної кари доноси на батьків, діда, бабку й інших близьких родичів, крім вбивства батька, при якому донести можна було навіть на матір. Підлягали удавленню раби, що донесли на свого господаря, за винятком обвинувачення останнього в закаті і зраді. Заборонялись анонімні доноси, засуджені за таким доносом звільнялися. Докази суду в давньосхідних країнах, як правило, представляли самі позивач і відповідач. Важливим засобом доведення були показання свідків. В Індії існувало жорстке правило, коли свідок повинен бути рівним за соціальним статусом тій стороні в процесі, відносно якої він свідчить. Лише у разі тяжких злочинів (крадіжка, насильство та ін.) свідки не перевірялися дуже ретельно. І тільки при відсутності належних свідків дозволялося приймати свідчення дитини, старого, учня (відносно вчителя), родича, раба і жінок.

Лжесвідчення вважалося злочином, що карається іноді штрафом, рівним десятикратній сумі позову, або вигнанням з країни. Також активно застосовувались показання свідків, які до цього склали клятву. У клятві вказувалося покарання у разі невиконання клятви або надання хибних показань. Майже в усіх давньосхідних державах важливу роль при вирішенні майнових справ відігравали такі докази як письмові документи. Відмінна особливість документу — його формалізм, що поєднувався з діловою стислістю. Щоб виключити можливість внесення будь-яких змін, на правовий документ ставилася печатка. З метою правильного його складання видавалися юридичні довідники, допомоги, в яких приводилися практичні приклади їх складання. Судовий процес відбувався публічно, у формі змагання сторін — потерпілого, який виступав як обвинувач, і обвинувачуваного, тому він називався звинувально-змагальним. Діяв

принцип презумпції винності обвинувачуваного. Гарантією від зловмисного застосування тортур, биття палицями було покарання слідчого каторжними роботами за смерть обвинувачуваного під тортурами. Судова справа вважалася закінченою після видачі суддею рішення, яке він не міг змінити. У Єгипті, наприклад, воно оголошувалося без мотивів. Суддя безмовно прикладав до лоба тієї сторони, на чию користь вирішена справа, зображення істини, яке він носив на шії. Рішення суду про страту приводилося у виконання негайно і публічно.

Отже дослідивши основні риси судового процесу у країнах давньосхідних держав ми дізналися про відкриття судового процесу, покарання у разі надання лжесвідчень, про перебіг судових засідань, роль документів у судовій справі, свідків у судових справах та відзначили їх значення для сучасного світу.

СОЦІАЛЬНА МЕРЕЖА У ДЕРЖАВІ МАЙБУТНЬОГО

Мануїльський Д.В.

*У курс, група МІ-51, спеціальність «Міжнародна інформація»,
ВМУРОЛ (Київ), Інститут права та соціальних відносин
Науковий керівник: Афанасьєв Б. А., к. е. н., доц.*

Ефективне функціонування державного механізму є запорукою сталого розвитку та національної безпеки будь-якої країни. У випадку, коли держава стикається з кризовою ситуацією збройних конфліктів, соціального збурення та економічного занепаду, адекватність алгоритму взаємовідносин держави та суспільства набуває першочергового значення, ігнорування цієї сфери може мати дуже тяжкі наслідки, спричинити ліквідацію держави.

Функціонування владних інституцій в Україні викликає дуже багато питань: можна чути про ексцеси, пов'язані з діями або бездіяльністю влади — перекриття шляхів сполучення, конфлікти з силовими структурами, акції протесту. Рейтинг «антидовіри» до органів державної влади сягнув найвищої позначки за всю історію незалежності України.

Все це можна пояснити лише одним чинником — взаємовідносинами влади і суспільства зайшли у глухий кут конфлікту, що руйнує самі засади української державності. Сенс держави як організуючої конструктивної сили, у власній країні, втрачається. Зовнішні загрози, прогноз існування незалежної України, можна визначити як вкрай негативний.

Стабільність будь-якої системи керування визначається наявністю системи зворотного зв'язку із об'єктом керування. Акції громадянської непокори свідчать саме про це — суспільство вдається до протесту та насильства, оскільки немає іншого шляху відреагувати на невідповідність керівництва інтересам суспільства.

Україні необхідно терміново створити діючу систему зворотного зв'язку влади та суспільства, вирішення цієї задачі неможливо без використання інформаційних технологій. Доцільним є вивчення досвіду такого явища, як соціальні мережі, що набуло великої популярності у світі протягом останніх років. Достатньо згадати роль соціальних мереж під час подій кінця 2013 — початку 2014 років, коли величезні маси людей були мобілізовані, організовані на акції протесту, що призвели до повалення діючого на той час режиму та зміни влади.

Середовище соціальних мереж визначається найвищим ступенем соціальної взаємодії, широким розповсюдженням, оперативністю реагування. Сучасні технології, дозволяють інтегруватися з іншими сервісами, такими, як торгівля, оплата, взаємодія з органами державної влади тощо. Створення соціальної мережі рівня держави має всі необхідні передумови для вирішення існуючого конфлікту між владою та суспільством.

Така система має, значний потенціал по скороченню видатків держави на функціонування державного апарату, багато функцій можуть бути реалізовані у електронному варіанті, що виключає необхідність в утриманні великого штату та адміністративних будівель.

Функціональна схема такої соціальної мережі буде схожа на так звану «електронну державу», шляхом побудування якої йдуть у багатьох європейських країнах.

Учасниками такої мережі мають бути, з одного боку, органи державної влади, які виступають колективним суб'єктом, з іншого — громадяни України, що мають персоналізований доступ до ресурсів мережі. Також необхідно реалізувати доступ до мережі для підприємців та компаній, у якості юридичної особи, що надає можливість не тільки працювати з державними контролюючими органами, але й вести комерційну діяльність без посередників, що знизить видатки та, відповідно, ціни на товари та послуги для населення. Технічні можливості для реалізації системи давно існують. Інфраструктура забезпечення доступу до ресурсів мережі є наявною, а засоби ідентифікації учасників не є затратними. Мотивації діючих українських еліт, нажаль не передбачають участі у владі демократичної громади, і коштувати Україні це може дуже дорого.

ДО ПИТАННЯ САМОСТІЙНОСТІ ГОСПОДАРСЬКОГО ПРАВА

Маньківський О.І.

*У курс, група 51-ПР, спеціальність «Правознавство»,
Полтавський інститут, к.тел. (095) 458-23-52
Науковий керівник: Короед С.О., д.ю.н., доц.*

Правова система як гнучке та динамічне явище постійно знаходиться у полі зору науковців. Час від часу постають питання про дослідження співвідношення елементів правової системи. Суспільні відносини постійно змінюються, вимагаючи відповідних змін у їх правовому регулюванні. Так виникають нові правові інститути, підгалузі та галузі права. Відповідно до потреб суспільства змінюються, наприклад, предмети галузей права, відповідно, трансформуються і їх основна мета (призначення) [1].

В основі правовідносин між людьми лежить господарська діяльність, яка вимагає впорядкування із застосуванням спеціальних інструментів, якими, в основному, на ділене господарське право. Очевидно, що стосовно господарського права як самостійної галузі юридичної науки ще довго будуть точитися словесні баталії, оскільки немає достовірного стовідсоткового знання з ключових (фундаментальних) засад такої градації, і сааме такий стан справ є підставою для існування, як було сказано вище, полярності думок науковців у підході до розв'язання цієї проблеми. Більше того, до сьогодні не набула довершеності позиція науковців стосовно цивільного права як самостійної галузі, яке найбільш «радикальні» правники ставлять в основу заперечення самостійності господарського права, і на ґрунті якого нібито воно утворене. Проблема породжується самим застосуванням критеріїв, якими визначена самостійність галузі права, у даному випадку — співвідношенням приватного і публічного у праві. Це пояснюється тим, що і предмет, і метод цивільного права не відповідають критеріям самостійної галузі права. Проблема ж розмежування і взаємодії норм публічного і приватного права є, на думку видатного українського цивіліста О. Підпригори, не тільки методологічною за своїм характером, а й актуальною як для вітчизняного правознавства, так і для практики вітчизняного державо- і правотворення — важливих складових процесу демократичної трансформації українського суспільства [4]. Й.О. Покровський зазначає, що сам критерій відмінності між правом публічним і приватним

залишається невизначеним. Сучасному дослідникові цього питання може здатися, що чим далі, тим більш це питання заплутується й стає безнадійно нерозв'язним [3]. К.Г. Волинка схиляється до того, що теоретичним підґрунтям виокремлення самостійних галузей права у правовій системі України повинна залишатися теорія двох критеріїв — предмету і методу правового регулювання [2]. Р.Б. Прилущкий зазначає, що така теоретична конструкція склалася у наслідок двох наукових дискусій. Під час першої (1938—1941) більшість учених вважали що поділ права на галузі повинен здійснюватися за таким об'єктивним критерієм як предмет правового регулювання — сукупність однорідних суспільних відносин, що піддаються автономному (відносно самостійному) правовому регулюванню.

Таким чином, на основі виконаного аналізу наукових підходів стосовно визначення місця господарського права в системі права України можна сформулювати таке визначення: господарське право є узагальненою системою загально обов'язкових правил поведінки для суб'єктів господарської діяльності, якими врегульовуються правовідносини, що виникають між ними у ході здійснення господарської діяльності.

Література

1. Конституція України. — від 28 червня 1996 № 254 к/96-ВР // Відомості Верховної Ради України. — 1996. — № 30. — С. 141.
2. Беяневич О. А. Господарське договірне право України (теоретичні аспекти): монографія / О. А. Беяневич. — К. : Юрінком Інтер, 2006. — 592 с.
3. Господарське право України: підручник: у 2 ч. / [Андреєва О.Б., Жорнокуй Ю.М., Гетманець О.П. та ін.]. — Х. : Харк. нац. ун-т внутр. справ, 2014. — 340 с.
4. Щербина В.С. Господарське право: підручник — [7-е вид., перероб. і доп.] / В.С. Щербина. — К. : Юрінком Інтер, 2015. — 592 с.

СУДОВИЙ УСТРІЙ ВАВИЛОНУ

Мартинюк Т.С.

І курс, група ПЗ-11, спеціальність «Правознавство»

Науковий керівник: Орловська І.Г., к.ю.н.,

доц. кафедри теорії права та міжнародної інформації

Інституту права та суспільних відносин

Університету «Україна»

У Стародавньому Вавилоні довгий час правосуддя здійснювали релігійні служителі — жерці. Цар був верховним суддею, вищою інстанцією, що є традиційним для усіх ранніх держав. За скаргою

засуджених або осіб, які опротестовували вироки місцевих суддів за цивільними спорами, цар міг сам винести рішення чи доручити розгляд справи своїм чиновникам.

Характерним у проведенні реформ Хаммурапі судова система Стародавнього Вавилону отримала наступний вигляд: кожна община мала власний общинний суд (колегію) під головуванням общинного старости, що призначався царем. А в усі великі міста додатково призначалися «царські судді», які вирішували справи, що стосувалися людей.

Мені відомо що у законах Хаммурапі було закріплено значення достовірності матеріалів, поданих позивачем та відповідачем, і якщо письмові документи у справі відсутні, сторони повинні були давати клятву перед божеством у храмі в присутності свідків.

Цікавим є факт що для з'ясування істини у Стародавньому Вавилоні протягом усього періоду практикували «божий суд» — «ордалії». Якщо звинуваченого кидали в річку і він тонув, його провина вважалась доведеною. Функції храмових суддів були обмежені ордалією (випробуванням водою).

Підтвердженням релігійного впливу на судову систему Стародавнього Вавилону є і те, що будь-який судовий процес починався з того, що його учасники йшли до храму, де перед божествами давали клятву говорити правду і дотримуватись законів. Зокрема, у законах Хаммурапі є стаття, яка відносить розв'язання питання виключно до царської волі. Вона стосується долі коханця невірної дружини: якщо чоловік не втопить дружину — перелюбницю, «то й цар може помилувати свого раба».

Також відомо, що цар Хаммурапі заохочував подання йому скарг на рішення суддів, очевидно, вбачаючи в цьому форму контролю за їх діяльністю та дотриманням законності. Він міг оголосити амністію, помилувати або віддати на смерть будь-якого підданого.

Разом із тим на практиці зазначені судові інстанції подекуди об'єднувались: общинний суд міг очолювати «царський суддя» і тоді він одночасно виконував роль царського суду або общинний суд об'єднували з храмовим в одну колегію.

Зокрема, у законах Хаммурапі було закріплено значення достовірності матеріалів, поданих позивачем та відповідачем, і якщо письмові документи у справі відсутні, сторони повинні були давати клятву перед божеством у храмі в присутності свідків.

Один із законів полягав в тому що якщо людина виступить у судовій справі свідком звинувачення, але не докаже цього, і якщо ця

судова справа стосувалася життя, то цю людину треба вбити. Саме у добу Хаммурапі вже з'являються професійні судді, яких призначав цар. На них також покладалися обов'язки перевіряти правильність сплати податків і контролювати управління царськими маєтками. Професійні судді також об'єднувалися у колегії по три, чотири або вісім осіб. До штату судових чиновників входили помічники суддів, які готували справи до судового розгляду, «воїни суду» — судові охоронці, судові виконавці, писарі тощо.

Крім того, до розгляду справи в суді учасникам процесу не дозволялося мати приватні аудієнції в суддів з метою уникнення підкупу. Чесність, непідкупність суддів перевірялася агентами-провокаторами. Суддя, підозрюваний у хабарництві, зловживаннях, корисливому розв'язанні справи піддавався суворому покаранню — вигнанню з конфіскацією майна, навіть якщо був брахманом.

На основі проведеного дослідження можна зробити такий висновок: що судова система Стародавнього Вавилону була централізованою, майже незалежною від жерців, а головною підставою судових рішень стали перші писані норми права. Відомо що крім традиційних функцій здійснення правосуддя, судові органи виконували допоміжні функції: контролю, коли вища судова інстанція (цар) ініціювала та приймала норми права, якими керувалися судові органи під час здійснення судочинства.

Я думаю, що судовий устрій Вавилону був досить правильно побудований як на той час. Ми бачаємо і позитив, так і негативні суттєві наслідки. Зокрема, можна сказати що коріння історичного досвіду функціонування судових органів сягає найдавніших державних утворень. Тобто дослідження судової влади та її функцій у історичних межах необхідно розпочинати від початку відображення судової практики у відповідних наукових концепціях та її обґрунтування як однієї з гілок влади у державі. При цьому судову владу ми розуміємо як поняття, яке в межах доктрини поділу влади позначає одну з гілок державної влади, основне завдання якої — здійснення правосуддя.

ЗАСАДИ ФУНКЦІОНУВАННЯ ДЕРЖАВНОЇ ВИКОНАВЧОЇ СЛУЖБИ УКРАЇНИ

Марченко М.Г.

*доц. кафедри цивільного, господарського та кримінального права
Інституту права та суспільних відносин,
Університет «Україна»*

Центральним критерієм дієвості будь-якої гілки державної влади, безумовно, є повне та своєчасне виконання покладених на них завдань та функцій держави. Спроможність влади ліквідувати розрив між проголошеним і здійсненим — це не тільки найкоротший шлях завоювати повагу власного народу, але й вагомий аргумент наведення належного правопорядку в державі.

Процеси реформування діяльності Державної виконавчої служби України (ДВС) передбачають концептуальне оновлення адміністративно-правових засобів здійснення виконавчого провадження з реалізації рішень судів та інших юрисдикційних органів майнового і немайнового характеру.

Будь-яке реформування ґрунтується на принципах, тобто ідеях, за якими здійснюється зазначене оновлення.

Проте аналіз наукових джерел сприяв виявленню значної кількості принципів виконавчого провадження, які, на нашу думку, потребують певної систематизації, законодавчого закріплення та втілення у діяльність ДВС. Метою тези є визначення принципів функціонування ДВС України, що як результат сприятиме удосконаленню та оптимізації вже існуючих науково-теоретичних напрацювань зазначеній темі дослідження.

Важливість наукового дослідження системи засад організації та діяльності ДВС обумовлюється тим, що вони виступають як своєрідна несуча конструкція, на якій базуються і реалізуються окремі норми права, що визначають структуру, правовий статус та правозастосовну діяльність цього державного органу.

Такий вчений як В.С. Авдонін вважає, що принцип як поняття в теорії відображає в системі державного управління закономірності, відносини, взаємозв'язки між її елементами.

Принципи синтезують і відбивають об'єктивність законів суспільного розвитку, характеризують риси практики державного управління.

Щодо професора як А.В. Андрушко то він висловлює іншу точку зору стосовно принципів, вважаючи, що на основі принципів

організується процес управління, тобто науково обґрунтоване впровадження дій для здійснення управлінських функцій, вибору методів і прийомів управлінського впливу.

Практична дія принципів державного управління може не залежати від них самих, а цілком визначається відношенням до них людей. Мало знати принципи, треба ще хотіти і могли застосовувати їх в управлінських процесах на благо суспільним інтересам.

Аналіз чинного законодавства дозволяє виділити дві групи принципів функціонування Державної виконавчої служби: загальні та спеціальні.

До загальних принципів на нашу думку належать: верховенство права, законності правової впорядкованості, системності, гласності, пріоритетності прав громадян, реординації, субординації, науковості, комбінування, професіоналізму і компетентності, персональної відповідальності, компетенційності, контролю, неупередженості, плановірності.

До спеціальних ми віднесли 6 принципів: одноособовості прийняття рішення в конкретному виконавчому провадженні, своєчасності виконання рішень, обов'язковості вимог державного виконавця, повного виконання рішень, безпосередності виконавчої діяльності.

Проаналізовані нами засади функціонування органів Державної виконавчої служби України не є вичерпними. Цей перелік можна продовжувати, звужувати, а також здійснювати відповідну класифікацію. Адже авторами були обрані для розкриття змісту функціонування Державної виконавчої служби лише визначальні принципи, розгляд яких допоміг глибше осягнути мету та сутність діяльності цього органу державної влади.

Принципи функціонування Державної виконавчої служби є системою, в якій вони взаємопов'язані та взаємозалежні. Тому порушення одного з них може призвести до порушення інших. Успіх їх реалізації досягається послідовним застосуванням усієї системи принципів і кожного з них окремо, для забезпечення захисту законних прав, свобод і законних інтересів громадян та юридичних осіб.

ОБЧИСЛЕННЯ СТРОКІВ У ВИКОНАВЧОМУ ПОВАДЖЕННІ

Марченко М.Г.,

*доц. кафедри цивільного, господарського та кримінального права,
Інституту права та суспільних відносин,
Університет «Україна»*

Завданням виконавчого провадження є не тільки правильне, але і своєчасне, швидке виконання юрисдикційних актів, зазначених у Законі України «Про виконавче провадження». Будь-які затримки і зволікання з виконанням підривають віру українських громадян до правосуддя і дієвість системи правоохоронних органів України, а отже, знижують авторитет державної влади як форми керівництва суспільством.

Для забезпечення оптимального режиму тимчасового виконання юрисдикційних актів у виконавчому провадженні введений інститут процесуальних строків, який разом з іншими інститутами виконавчого провадження спрямований на реалізацію її основних завдань та функцій.

Відповідно до Закону України «Про виконавче провадження», строки, встановлені цим Законом, обчислюються в робочих днях, місяцях і роках, а також можуть визначатися посиленням на подію, яка повинна неминуче настати. Разом з тим, в одних статтях зазначеного Закону (ч.4 ст.4; ч.3 ст.9; ч.3, ч.4 ст.13, тощо) зазначаються саме робочі дні. В інших статтях (ч.2 ст. 23; ч.8 ст.48; ч.1 ст.52; ч. 2,5 ст. 57) посилення на робочі дні немає.

Норми Закону України «Про виконавче провадження», не містять конкретних правил, які встановлюють порядок обчислення строків зокрема, в ст.ст. 23, 48, 52, 57, що свідчить про необхідність застосування приписів між-народного договору, а саме Європейської конвенції про обчислення строків (далі-Конвенція), у відповідності до якої мають ґрунтуватися його положення.

Таким чином незрозуміло як обчислювати строки зазначені в статтях Закону України «Про виконавче провадження»: в робочих, чи календарних днях, і ця невизначеність призведе до плутанини та порушення прав сторін.

Положеннями ст.ст. 1, 2, 3 Конвенції передбачено, що ця конвенція зас-тосовується до обчислення строків у цивільних, комерційних і адміні-стративних справах, включаючи процедуру стосовно

таких справ, якщо такі строки зокрема встановлені законом або судовим чи адміністративним органом. Для цілей цієї Конвенції термін «*dies a quo*» означає день, з якого починається відлік строку, а термін «*dies ad quem*» означає день, у який цей строк спливає. Строки, обчислені у днях, тижнях, місяцях і роках, починаються опівночі *dies a quo* і спливають опівночі *dies ad quem*. Проте положення попереднього пункту не заважають тому, щоб та чи інша дія, яка має бути здійснена до спливу встановленого строку, виконувалася у день *dies ad quem* лише до закінчення нормального робочого часу. При обчисленні строку суботи, неділі та офіційні свята враховуються. Однак, якщо *dies ad quem* строку, до спливу якого має бути здійснена та чи інша дія, припадає на суботу, неділю, офіційне свято чи день, який вважається офіційним святом, встановлений строк продовжується на перший робочий день, який настає після них.

Зі змісту зазначених правових норм вбачається, що строки, зокрема в адміністративних правовідносинах, починають обчислюватися опівночі дня, з якого починається його відлік та закінчується відповідно опівночі дня, коли строк спливає. Але, останній день строку припадає на суботу, неділю, то він продовжується до першого робочого дня, який настає після них.

Строки, встановлені в ЦПК або судом, обчислюються роками, місяцями і днями, а також можуть визначатися вказівкою на подію, яка повинна неминуче статися. Перебіг процесуального строку починається з наступного дня після відповідної календарної дати або настання події, з якою пов'язано його початок.

В ГПК також є зноски на строки установлені не тільки самим кодексом, а і Законом. Відповідно, якщо в ЗУ «Про виконавче провадження» немає положень про початок строків, то по аналогії можливо застосувати норми ГПК, ЦПК та інших Законів.

При цьому, виходячи з загальноправових положень національного права, день, з якого починається відлік строку («*dies a quo*»), починає свій перебіг з наступного дня після настання певної дії або події, з якою пов'язано його початок.

ЗАСАДИ ФУНКЦІОНУВАННЯ ДЕРЖАВНОЇ ВИКОНАВЧОЇ СЛУЖБИ УКРАЇНИ

Марченко М.Г.

*доц. кафедри цивільного, господарського та кримінального права
Інституту права та суспільних відносин,
Університет «Україна»*

Центральним критерієм дієвості будь-якої гілки державної влади, безумовно, є повне та своєчасне виконання покладених на них завдань та функцій держави. Спроможність влади ліквідувати розрив між проголошеним і здійсненим — це не тільки найкоротший шлях завоювати повагу власного народу, але й вагомий аргумент наведення належного правопорядку в державі.

Процеси реформування діяльності Державної виконавчої служби України (ДВС) передбачають концептуальне оновлення адміністративно-правових засобів здійснення виконавчого провадження з реалізації рішень судів та інших юрисдикційних органів майнового і немайнового характеру.

Будь-яке реформування ґрунтується на принципах, тобто ідеях, за якими здійснюється зазначене оновлення.

Проте аналіз наукових джерел сприяв виявленню значної кількості принципів виконавчого провадження, які, на нашу думку, потребують певної систематизації, законодавчого закріплення та втілення у діяльність ДВС. Метою тези є визначення принципів функціонування ДВС України, що як результат сприятиме удосконаленню та оптимізації вже існуючих науково-теоретичних напрацювань зазначеній темі дослідження.

Важливість наукового дослідження системи засад організації та діяльності ДВС обумовлюється тим, що вони виступають як своєрідна несуча конструкція, на якій базуються і реалізуються окремі норми права, що визначають структуру, правовий статус та правозастосовну діяльність цього державного органу.

Такий вчений як В.С. Авдонін вважає, що принцип як поняття в теорії відображає в системі державного управління закономірності, відносини, взаємозв'язки між її елементами.

Принципи синтезують і відбивають об'єктивність законів суспільного розвитку, характеризують риси практики державного управління.

Щодо професора як А.В. Андрушко то він висловлює іншу точку зору стосовно принципів, вважаючи, що на основі принципів

організується процес управління, тобто науково обгрунтоване впровадження дій для здійснення управлінських функцій, вибору методів і прийомів управлінського впливу.

Практична дія принципів державного управління може не залежати від них самих, а цілком визначається відношенням до них людей. Мало знати принципи, треба ще хотіти і могли застосовувати їх в управлінських процесах на благо суспільним інтересам.

Аналіз чинного законодавства дозволяє виділити дві групи принципів функціонування Державної виконавчої служби: загальні та спеціальні.

До загальних принципів на нашу думку належать: верховенство права, законності правової впорядкованості, системності, гласності, пріоритетності прав громадян, реординації, субординації, науковості, комбінунання, професіоналізму і компетентності, персональної відповідальності, компетенційності, контролю, неупередженості, планомірності.

До спеціальних ми віднесли 6 принципів: одноособовості прийняття рішення в конкретному виконавчому провадженні, своєчасності виконання рішень, обов'язковості вимог державного виконавця, повного виконання рішень, безпосередності виконавчої діяльності.

Проаналізовані нами засади функціонування органів Державної виконавчої служби України не є вичерпними. Цей перелік можна продовжувати, звужувати, а також здійснювати відповідну класифікацію. Адже авторами були обрані для розкриття змісту функціонування Державної виконавчої служби лише визначальні принципи, розгляд яких допоміг глибше осягнути мету та сутність діяльності цього органу державної влади.

Принципи функціонування Державної виконавчої служби є системою, в якій вони взаємопов'язані та взаємозалежні. Тому порушення одного з них може призвести до порушення інших. Успіх їх реалізації досягається послідовним застосуванням усієї системи принципів і кожного з них окремо, для забезпечення захисту законних прав, свобод і законних інтересів громадян та юридичних осіб.

ДО ПИТАННЯ ЗАБЕЗПЕЧЕННЯ ПУБЛІЧНОГО (ГРОМАДСЬКОГО) ПОРЯДКУ В СІЛЬСЬКІЙ МІСЦЕВОСТІ

Мельник В.І.

*аспірант, спеціальність 12.00.07 — теорія управління;
дміністративне право і процес; фінансове право; інформаційне право,
Відкритий міжнародний університет розвитку людини «Україна»,
к. тел. (097) 505-95-41*

Науковий керівник: Короед С.О., д.ю.н.

Сьогодні питання забезпечення публічного (громадського) порядку в сільській місцевості набуває особливої актуальності з огляду на події, що відбуваються на Сході України. Небезпечна тенденція до неконтрольного поширення по всій країні вогнепальної зброї із зони проведення Антитерористичної операції, масове зубожіння населення України, безробіття, внутрішня міграція населення та інші чинники значно ускладнюють оперативну обстановку, погіршують стан публічного порядку як у великих містах, так і на сільських територіях. Як наслідок, зростає рівень напруги, погіршується криміногенна ситуація, збільшується кількість порушень публічного порядку та ін. За таких обставин часто виникає потреба приймати неординарні швидкі рішення по охороні публічного порядку. Саме такими повноваженнями наділені територіальні органи та підрозділи Національної поліції, на які й покладено обов'язок по охороні публічного порядку в сільській місцевості.

Пріоритетними завданнями поліції, що визначені ст. 2 Закону України «Про Національну поліцію», є надання поліцейських послуг у сферах: забезпечення публічної безпеки і порядку; охорони прав і свобод людини, а також інтересів суспільства і держави; протидії злочинності [1]. Проте, провідну роль у діяльності Національної поліції відведено саме профілактичним функціям, які, з урахуванням європейського вектору розвитку правоохоронних органів, набувають наразі нового змісту. Зауважимо, що ефективна робота по забезпеченню публічного порядку вимагає нових підходів і методів роботи поліції як правоохоронної структури нового формату.

Очевидно, що належне забезпечення публічного порядку в сільській місцевості підрозділами поліції передбачає комплекс поєднаних спільною метою заходів правового, організаційного і тактичного характеру. Між тим, варто вказати, що охорона публічного порядку на сільських територіях має свої особливості, без урахування яких

неможливо забезпечити належне виконання основних обов'язків поліцейського, що передбачені ст. 18 зазначеного вище Закону України [1]. Робота працівника поліції на обслуговуваній території тісно пов'язана з людьми, їхніми проблемами, тому основними формами його роботи в сільській місцевості є нагляд за дотриманням громадянами порядку в громадських місцях і застосування заходів адміністративного впливу. На перший план тут варто віднести профілактичну функцію, що покладена на поліцію законом, зв'язок з населенням, яке проживає на території адміністративної ділянки, громадськими об'єднаннями чи трудовими колективами, сприяння створенню громадських формувань з охорони публічного порядку на підприємствах, в установах, при закладах освіти та ін. З огляду на те, що охорона публічного порядку пов'язана із впливом на індивідуальну поведінку особи, щоб досягти мети профілактичної роботи, працівник поліції має добре володіти ситуацією, що склалася на ввіреній йому території, знати її мешканців, їхні проблеми і життєві обставини, розумітися на їх психологічному стані й вміти знаходити з ними спільну мову.

Отже, успіх діяльності працівників поліції в сільській місцевості залежить від того, наскільки добре він знається на специфіці своєї адміністративної ділянки, володіє інформацією щодо життєвих устоїв місцевого населення, їх сімейного побуту, а також про осіб, схильних до скоєння адміністративних правопорушень і злочинів. Профілактична робота, що проводиться працівниками поліції з метою забезпечення публічного порядку на сільських територіях, спрямована, насамперед, на забезпечення особистої безпеки громадян, захист їхніх прав, свобод і власності, виявлення осіб, винних у вчиненні протиправних дій та притягнення їх до відповідальності.

Література

1. Про Національну поліцію : Закон України від 02 лип. 2015 р. № 580-VIII // Відомості Верховної Ради (ВВР). — 2015. — № 40–41. — Ст. 379.

НОРМАТИВНІ ЗАСАДИ ОХОРОНИ ПЕРСОНАЛЬНИХ ДАНИХ В УКРАЇНІ

Монастир'юва М.Г.

*У курс, група 51-ПР, спеціальність «Правознавство»,
Полтавський інститут, к.тел. (066) 906-46-58
Науковий керівник: Горошко А.А., к.ю.н.*

В Україні, на жаль, часто ігнорується важливість права на приватність для нормального життя кожної особи, що не відповідає світовим тенденціям та європейським стандартам.

Крім того, часто замовчується той факт, що порушення вищезгаданого права, як правило, не є відособленим, і спричиняє низку порушень інших прав та свобод людини. Приватність гарантується як законодавством України, так і міжнародними документами, обов'язковість яких визнана всіма демократичними та цивілізованими державами.

Зокрема, стаття 32 Конституції України передбачає [1]:

Ніхто не може зазнавати втручання в його особисте і сімейне життя, крім випадків, передбачених Конституцією України. Не допускається збирання, зберігання, використання та поширення конфіденційної інформації про особу без її згоди, крім випадків, визначених законом, і лише в інтересах національної безпеки, економічного добробуту та прав людини.

Кожний громадянин має право знайомитися в органах державної влади, органах місцевого самоврядування, установах і організаціях з відомостями про себе, які не є державною або іншою захищеною законом таємницею.

При цьому слід зважати на розуміння концепції персональних даних в Україні. У Законі України «Про захист персональних даних» визначено, що персональні дані — відомості чи сукупність відомостей про фізичну особу, яка ідентифікована або може бути конкретно ідентифікована [1].

Персональні дані можуть бути віднесені до конфіденційної інформації про особу законом або відповідною особою. Не є конфіденційною інформацією персональні дані, що стосуються здійснення особою, яка займає посаду, пов'язану з виконанням функцій держави або органів місцевого самоврядування, посадових або службових повноважень.

Тобто, сама особа може визначити певні дані як персональні, а обмеження на таку можливість є чітко визначеними.

У зв'язку з численними зверненнями громадян щодо практичного застосування деяких положень Закону України «Про захист персональних даних» Міністерство юстиції надало відповідне роз'яснення, у якому є ряд важливих пунктів. Зокрема, було підтверджено, що законодавством України не встановлено і не може бути встановлено чіткого переліку відомостей про фізичну особу, які є персональними даними, задля можливості застосування положень Закону до різноманітних ситуацій, що можуть виникнути у майбутньому, у зв'язку зі зміною в технологічній, соціальній, економічній та інших сферах суспільного життя.

Таким чином, особа може тлумачити поняття «персональні дані» досить широко.

Література

1. Конституція України: Закон України: від 28 червня 1996 року // Відомості Верховної Ради України. — 1996. — № 30.
2. Цивільний кодекс України : Закон України : від 16 січня 2003 року № 435-IV // Відомості Верховної Ради України. — 2003. — № 40.
3. Українське цивільне право // Загальна частина. Академічний курс: підручн. // За ред. З.В.Ромовська. — 3-те вид., допов. — К. — 2013. — 672 с.

ВИЗНАННЯ КРЕДИТНОГО ДОГОВОРУ НЕДІЙСНИМ

Носко Н.М.

*У курсі, групи ЗПЗ-504С, спеціальність «Правознавство»,
Відкритий міжнародний університет
розвитку людини «Україна», к.тел (063) 203-53-18
Науковий керівник: Сарана С.В., к.ю.н., доц.,*

Кредит посідає важливе місце у фінансовій системі України. У процесі кредитування виникають відносини, пов'язані з мобілізацією тимчасово вільних коштів підприємств, організацій, бюджету та населення. Використання цих коштів відбувається на умовах повернення для задоволення економічних і соціальних потреб держави [1, с. 120]. Завдяки фінансовій кризі кредитний бум в Україні змінився валом судових справ про визнання кредитних договорів недійсними, у зв'язку з чим актуальним є аналіз підстав визнання таких договорів недійсними та наслідків такого визнання.

Основною причиною визнання кредитних договорів недійсними слугує суперечність кредитного договору українському законодавству [2] Згідно п. 3.1. Постанови Правління НБУ № 168 банк повинен не просто надавати інформацію про орієнтовну сукупну вартість кре-

диту, а така інформація має міститися в кредитному договорі, або додатку до нього і бути наданою у письмовій формі [3]. Проте, на практиці, такі деталі зазвичай банки не вважають за потрібне вписувати в кредитний договір, чим суттєво порушують чинне законодавство.

Однією із підстав визнання кредитних договорів недійсними є укладення таких договорів в іноземній валюті без відповідної ліцензії [4]. Не слід також забувати про таку підставу визнання кредитного договору недійсним як укладення такого договору особою без письмової згоди другого з подружжя. Так судова практика у справах про визнання кредитних договорів недійсними залежить від підстави визнання такого договору недійсним [5]. А визнання кредитного договору недійсним своїм наслідком має двосторонню реституцію, що є явно не бажаною для учасників кредитних правовідносин.

І для вирішення даної проблематики потрібно оновлення правового та наукового підходу до розуміння відносин, що виникають за кредитними договорами, а також пошук напрямків удосконалення їх правового регулювання. В рамках цього постає необхідність переосмислення концептуальних підходів до кредитного договору, усунення суперечливого характеру деяких теоретичних конструкцій, які стосуються правового регулювання відносин за кредитним договором, визначення та уточнення правового статусу кредитодавців, з'ясування порядку укладення кредитного договору тощо.

Література

1. Костюченко О.А. Банківське право: Підручник. — 3-тє вид. — К.: А.С.К., 2003. — 928 с.
2. Мізрах І. Узагальнююча практика визнання валютних кредитів та договорів іпотеки недійсними // Європейська народна правда. — [Електронний ресурс]. — Режим доступу: <http://euro-pravda.org.ua/nashi-novosti/item/37959-mizrakh-igor-uzagalnyuyucha-praktika-viznannya-valyutnikh-kreditiv-ta-dogovoriv-ipoteki-nedijsnimi>
3. Про затвердження правил надання банками України інформації споживачу про умови кредитування та сукупну вартість кредиту: Постанова Правління Національного банку України від 10.05.2007 р. № 168 [Електронний ресурс] // Офіційний сайт Верховної Ради України. — Режим доступу: <http://zakon3.rada.gov.ua/laws/show/z0541-07>
4. Про систему валютного регулювання і валютного контролю: Декрет КМУ від 19.02.1993 р. № 15-93 [Електронний ресурс] // Офіційний сайт Верховної Ради України. — Режим доступу: <http://zakon0.rada.gov.ua/laws/show/15-93>
5. Сидоренко К. Визнання кредитних договорів недійсними: судова практика / К. Сидоренко // Юридична газета. — 2010. — № 27 (248).

ВІДШКОДУВАННЯ ЗБИТКІВ У ЦИВІЛЬНОМУ ПРАВІ УКРАЇНИ

Онопрієнко Г.В., група ЗПЗ-42/15

*Інституту Права та суспільних відносин,
Університет «Україна»*

*Науковий керівник: Марченко М.Г., доц. кафедри цивільного,
господарського та кримінального права*

Відшкодування збитків є одним зі способів захисту суб'єктивних цивільних прав, який за своєю юридичною природою є мірою цивільно-правової відповідальності. Проблема відшкодування збитків розглядається науковцями в межах досліджень захисту цивільних прав та інтересів і відповідальності в цивільному праві.

Терміни «школа», «збитки», «витрати» є семантично однорідними. Можливо тому вони іноді ототожнюються й використовуються як синоніми. На це звертається увага зокрема вищих судових органів при узагальненні ними судової практики вирішення спорів, пов'язаних з відшкодуванням збитків чи завданої шкоди. Це можна пояснити іноді недбалим ставленням законодавця до юридичної термінології. Брак уніфікації при використанні певних правових понять і конструкцій залишається проблемою сучасного процесу цивільного законодавства. Терміни «школа» і «збитки» необхідно розмежовувати, тому що як правові поняття вони мають різне змістовне наповнення. Безперечним є тойфакт, що обидва вони є негативними явищами для особи й несприятливим результатом порушення її суб'єктивних цивільних прав та інтересів.

Шкодою в цивільному праві вважається будь-який утиск особистого немайнового чи майнового блага. Залежно від того, чи має шкода вартісну форму, що виражається в грошових одиницях, її поділяють на майнову й немайнову(моральну). У свою чергу категорія «майнова шкода» теж не є однорідною.Залежно від об'єкта, який зазнає утиску, розрізняють шкоду, завдану майну майновим правом, життю чи здоров'ю фізичної особи та ін.

Усталеним у науці цивільного права є трактування збитків як грошового вираження майнової шкоди. Незважаючи на те, що згідно з ч. 3 ст. 23 Цивільного Кодексу України моральна шкода, як правило, відшкодовується грішми або іншим майном, таку грошову (майнову) компенсацію не можна називати збитками. На жаль, ст. 225 Господарського кодексу України до складу збитків включає матеріальну компенсацію моральної шкоди. Однак при визначені розміру від-

шкодування моральної шкоди вартісні розрахунки не здійснюються. Такі обчислення є неможливими з огляду на те, в чому полягає моральна шкода (фізичний біль, душевні страждання, приниження честі, гідності чи ділової репутації тощо). Розмір її компенсації зумовлюється іншими чинниками, зокрема характером та обсягом страждань (фізичних, душевних, психічних таїн.), яких зазнав позивач, характером немайнових втрат (їх тривалість, можливість відновлення тощо) та іншими обставинами.

Отже, поняття шкоди є ширшим за обсягом, ніж збитки, оскільки охоплює не тільки ті негативні наслідки правопорушення, які можуть бути обчислені як збитки, а й немайнову (моральну) шкоду, яка не має вартісного еквіваленту. Збитки, що підлягають відшкодуванню, теж є неоднорідними за своїм змістом. Традиційно розрізняють дві складові збитків: реальні збитки й упущена вигода. Критерієм їх розмежування є форма прояву негативних наслідків у майновій сфері особи, право якої порушено.

ПРАВОВА МЕНТАЛЬНІСТЬ УКРАЇНЦІВ

*Орловська І.Г., к.ю.н.,
доц. кафедри теорії права та міжнародної інформації
Інституту права і суспільних відносин
Університету «Україна»*

У науковій літературі існує багато визначень терміна «ментальність». Сам термін «менталітет» був уведений представником культурно-антропологічного напрямку — етнологом Л. Леві-Брюлем (1857—1939) і засновниками історіографічної школи «Аннали» М. Блоком (1886—1944) і Л. Февром (1878—1956). менталітет спочатку позначав наявність у представників певного суспільства загального «розумового інструментарію», своєрідного «психологічного оснащення», що дає можливість індивідуально сприймати й усвідомлювати своє природне й соціальне оточення, а також самих себе. Згодом термін «менталітет» став використовуватися й для описання в узагальненому вигляді властивостей та особливостей організації соціальної й політичної психології людей, зокрема політичної свідомості й самосвідомості.

Потрібно звернути увагу на те, що, починаючи з Л. Леві-Брюля, категорія «mentalete» (ментальність) стала вживатися не стільки для характеристики особливостей типу мислення якого-небудь соціального об'єднання або етнічної спільності, скільки для відображення її

специфіки в рамках конкретної історичної епохи. зокрема, проблеми ментальності первісної епохи розробляв Б. Маліновський, К. Леві-Стросс.

Слід зазначити, що правова ментальність є малодослідженим явищем, яке хоча й пов'язане з правовою свідомістю та правовою і політичною культурою, але слугує людині на противагу свідомості та культури. тому для того, щоб чітко розуміти характер таких взаємодій, характер і витоки національних особливостей, необхідна розробка і опрацювання теорії і практики ментальних процесів. Навіть у фаховому середовищі не завжди усвідомлюється те, що способи впливу права, його вимог реалізуються через дотримання норм та принципів, здійснення правових ролей, реальну участь громадян у відносинах між державою та державними інституціями. Зазначений вплив права на суспільні відносини полягає у виробленні постійних багатовекторних каналів спілкування громадян і публічних інституцій з приводу реалізації правових вимог, вказівок, настанов.

Правова ментальність — це філософське поняття, яке фіксує сукупність (систему) віковичних, стійких (сталих) світоглядних архетипів, принципів, матриць, стандартів, стереотипів права певного соціального суб'єкта, яку зумовлені історичними, соціально-економічними, політичними, традиційними, природними та іншими чинниками і реалізуються у способах та формах його правової життєдіяльності. Це поняття відтворює, таким чином, соціальний феномен із складною нелінійною, мозаїчною, але достатньо цілісною структурою, що виявляється в особливостях життєдіяльності соціальних суб'єктів різного рівня.

На українську правову ментальність впливають політичні аспекти. Українське суспільство занадто захоплюється політичними інтригами, сплесками народного невдоволення, щоб звертати увагу на відповідність соціально-політичних явищ правовим вимогам. Сучасній українській політичній дійсності властиві не тільки політична демагогія, популізм, нігілізм, ідеалізм, але й еkleктичність уявлень, ідей, ідеологічна сумбурність, непостійність і непослідовність економічних, політичних, правових та інших як поглядів, так і реальних рішень. До сьогодні суспільству незрозумілі цілі державного будівництва. Політична еліта країни конкретної відповіді на це не дає, обмежується посиланнями на перехідний характер нинішнього стану розвитку суспільства, на російську агресію, якісь об'єктивні труднощі країни. А це ще більше посилює невіру народу у ефективність влади та соціально-правову справедливість.

ПОНЯТТЯ, ОЗНАКИ ТА СТРУКТУРА КАТЕГОРІЇ «ПРАВОВОГО СТАТУСУ»

Павленко І.В.

*Аспірант 2 курсу, спеціальність 120007
Університет «Україна», к.т.: (063) 984-12-84
Науковий керівник: Ізюта П.О., к.ю.н., доц.*

Необхідно зазначити, що єдиної думки вчених з приводу поняття правового статусу немає. Так, Н.М. Оніщенко визначає правовий статус як систему законодавчо встановлених та гарантованих, державою прав, свобод, законних інтересів обов'язків суб'єкта суспільних відносин. А.В. Малько дещо по-іншому підходить до визначення даної категорії, та характеризує правовий статус як комплексну інтеграційну категорію, що відображає взаємовідносини суб'єктів суспільних відносин, особи і суспільства, громадянина і держави, індивіда та колектива, а також інші соціальні зв'язки. В.М. Корельський визначає правовий статус як багатоаспектну категорію, що по-перше, має загальний універсальний характер, включає статуси різних суб'єктів правовідносин: держави, суспільства, особи тощо; по-друге, відображає індивідуальні особливості суб'єктів і реальне положення їх у системі багатоманітних суспільних відносин; по-третє, правовий статус може бути реалізований без обов'язків, що кореспондуються правам, без юридичної відповідальності в необхідних випадках, без правових гарантій; по-четверте, категорія правовий статус визначає права і обов'язки суб'єктів у системному вигляді, що дає змогу здійснити порівняльний аналіз статусів різних суб'єктів для відкриття нових шляхів для їх вдосконалення. Вище зазначену позицію підтримав і Г.А. Борисов, додавши до визначення правового статусу те, що дана категорія характеризується ще й цілісністю, чіткою структурністю, визначеним порядком взаємодії його компонентів.

Узагальнивши згадані вище наукові положення, можна визначити правовий статус як багатоаспектну, комплексну, універсальну категорію, що має чітку стабільну структуру та встановлює характер і принципи взаємодії суб'єктів суспільних відносин між особою, а також шляхом визначення прав, обов'язків та гарантій їх реалізації, визначає місце суб'єкта правовідносин.

Щодо ступеня дослідженості даної теми в юридичній літературі, то тут склалася подвійна ситуація. Існує багато монографій, підручників, робіт де поняття правовий статус досліджується в різних аспектах; правовий статус особи, громадянина, органів державної

влади, держави тощо. Проте загальне поняття «правовий статус» окремо не досліджувалося. А, оскільки, природа, структура та зміст, правового статусу є однією з ключових категорій юридичної науки, яка дає змогу визначити характер, сутність та ступінь взаємодії всіх учасників суспільних відносин, актуальність даної теми є безперечною.

Метою дослідження є поняття, змісту та природи категорії правового статусу. Досягнення цієї мети буде забезпечено реалізацією наступних завдань: обґрунтування авторського визначення правового статусу як загальнотеоретичної категорії, дослідження структури, природи та місця категорії правовий статус у системі правових понять.

Правовий статус як юридична категорія не лише визначає стандарти можливої та необхідної поведінки, що встановлює ступінь взаємодії держави, суспільства і особи, а й забезпечує нормальну життєдіяльність соціального середовища.

Підсумовуючи вище сказане, на нашу, думку, до структури правового статусу особи як інтегрованого поняття належать: а) правові норми, що визначають статус (мова йде про норми конституційного та поточного законодавства, міжнародні договори); б) основні права, свободи, законні інтереси та обов'язки; в) правосуб'єктність; г) правові принципи; д) громадянство; е) гарантії права і свободи; ж) юридична відповідальність; з) правовідносини загального (статусного) типу.

Отже, правовий статус є складною категорією, що характеризується, системністю, універсальністю та комплексністю. Вона відіграє надзвичайно важливу роль в організації суспільних відносин, оскільки, шляхом встановлення прав, обов'язків, а також гарантій їх реалізацій, визначає основоположні принципи взаємодії суб'єктів правовідносин та визначає місце конкретного суб'єкта в суспільстві. Правовий статус характеризується чіткою системністю та стабільністю, що, з одного боку надає суб'єктам відносин певні гарантії реалізації своїх прав, а, з іншого, запобігає зловживанню наданими їм правами.

АРАБСЬКИЙ ХАЛІФАТ

Панасюк О.А.,

*з курсу, групи ПЗ-33 спеціальності «Правознавство»
коледжу «Освіта» Університету «Україна»*

*Науковий керівник: Орловська І.Г., к.ю.н.,
доц. кафедри теорії права та міжнародної інформації*

Арабський халіфат виник у ІV ст. на Аравійському півострові в результаті розпаду первіснообщинного ладу, тобто родоплемінних

відносин у арабів. Створена в 662 році релігійно-політична община Мухамеда розповсюдила владу Іслам на Аравію, Іспанію, Північну Африку, Єгипет, Сірію, Іран, Ірак, Персію, держави Середньої Азії, Північну Індію. Ця величезна Імперія проіснувала до XIII ст. і відома як Арабський Халіфат.

Халіфат як середньовічна держава склався в результаті об'єднання арабських племен, центром розселення яких був Аравійський півострів, розташований між Іраном і Північно-Східною Африкою. Главою арабів повинен був стати пророк — «посланник Аллаха на землі». Мухаммед стверджував, що ісламське вчення не суперечить двом раніше поширеним релігіям — іудаїзму та християнства, а тільки підтверджує та уточнює їх. Згідно з доктриною ісламу, влада релігійна невіддільна від світської і є основою останньої, у зв'язку з чим іслам вимагав безумовної покори Богу, пророку і «тим, хто має владу». За допомогою нової релігії і військових загонів громади почалася боротьба з супротивниками нової політичної структури. Мусульманська держава деякий час після Мухаммеда залишалася теократією в сенсі визнання її справжнім володінням Бога і в сенсі прагнення керувати державою за заповідями Бога і прикладом його Посланника. Перше оточення пророка-правителя складалося з муджахіров (вигнанців, що бігли разом з пророком з Мекки) і ансарів (помічників), вони були зібрані у привілейовану групу, що отримала право на владу. Після смерті пророка стали обирати нових одноособових вождів мусульман — халіфів (заступників пророка).

Характерними рисами мусульманського суспільного ладу були домінуюче становище державної власності на землю з широким використанням рабської праці у державному господарстві, відсутність чітко виражених станових груп, особливого статусу у міст, будь-яких свобод і привілеїв. Оскільки юридичне становище особистості визначалося віросповіданням, на перший план виступили відмінності у правовому статусі мусульман і не мусульман. Перше ставлення до підкорених не мусульман відрізнялося терпимістю: вони зберігали самоврядування, свою мову і власні суди. Не мусульмани повинні були носити одяг, який відрізняв їх від мусульман, постачати арабське військо продуктами, вони не могли вступати в шлюб з мусульманами, сплачувати поземельний податок. На першому етапі розвитку халіфат представляв собою відносно централізовану теократичну монархію. У руках халіфа була зосереджена духовна (імамат) і світська (емірат) влада, яка вважалася неподільною і необмеженою. Надалі головним радником і вищою посадовою особою при халіфі був візир.

До числа важливих чиновників при дворі ставилися також начальник особистої охорони халіфа, завідувач поліцією і особливий чиновник, який здійснює нагляд за іншими посадовими особами. Центральними органами були спеціальні урядові канцелярії — дивани. Диван внутрішніх справ контролював фінансові органи, займався доставкою пошти і державних вантажів, керував будівництвом, ремонтом доріг.

Місцевий чиновницький апарат у підкорених країнах залишався недоторканим, зберігалися і старі методи управління. Територія халіфату була розділена на провінції, керовані, як правило, військовими намісниками — емірами, які були відповідальні лише перед халіфом. Емір зазвичай призначалися халіфом з числа своїх наближених. У віданні емірів перебували озброєні сили, місцевий адміністративно-фінансовий і поліцейський апарат. Еміри мали помічників — наїбів.

Дрібні адміністративні підрозділи в халіфаті (міста, селища) управлялися посадовими особами різних рангів і найменувань. Нерідко ці функції покладалися на керівників місцевих мусульманських релігійних громад — старшин (шейхів). Судові функції в халіфаті були відокремлені від адміністративних. Місцева влада не мали права втручатися в рішення суддів.

Верховним суддею вважався глава держави — халіф. З розширенням кордонів держави ісламські богословські та законодавчий побудови піддавалися впливу більш освічених іногородців та іновірців. Це позначилося на тлумаченнях Сунни і тісно пов'язаного з ним фикха (законознавства). Велика роль армії в халіфаті визначалася самої доктриною ісламу. Основною стратегічною задачею халіфів вважалося завоювання території, населеній не мусульманами, шляхом «священної війни». Брати в ній участь зобов'язані були всі повнолітні і вільні мусульмани, але в крайньому випадку дозволялося наймати для участі в «священної війни» і загони «невірних» (не мусульман).

КРИМІНАЛЬНА ВІДПОВІДАЛЬНІСТЬ У СФЕРІ ГОСПОДАРЮВАННЯ

Панасюк О.А.,

*III курс, коледж «Освіта», група ПЗ-33/15К,
спеціальність «Правознавство», (093) 547-24-82,
e-mail: olesa6739@ukr.net*

*Науковий керівник: Дадерко Л.Ф., к.ю.наук, доц.,
проф. кафедри цивільного, господарського та кримінального права*

Кримінальна відповідальність за злочини у сфері господарської діяльності передбачена нормами, які знаходяться у розділі VII Особливої частини Кримінального кодексу України, який нараховує 38 статей (ст. 199–235).

Залежно від видового об'єкту злочини у сфері господарської діяльності можна класифікувати як:

1. Злочини проти порядку обігу грошей, цінних паперів, інших документів у ст. 199 зазначається, що виготовлення, придбання, перевезення, пересилання, ввезення в Україну з метою використання при продажу товарів, збуту або збут підроблених грошей, державних цінних паперів, білетів державної лотереї, марок акцизного збору чи голографічних захисних елементів, підробленої національної валюти України у виді банкнот чи металеві монети, іноземної валюти, державних цінних паперів чи білетів державної лотереї — караються позбавленням волі на строк від трьох до семи років. Ст. 224 виготовлення, збут чи використання підроблених недержавних цінних паперів караються штрафом від однієї тисячі до двох тисяч неоподаткованих мінімумів доходів громадян з позбавленням права обіймати певні посади чи займатися певною діяльністю на строк до трьох років. Ст.223–2 порушення порядку введення реєстру власників іменних цінних паперів караються штрафом від трьох до п'яти тисяч неоподаткованих мінімумів громадян з позбавленням права обіймати певні посади чи займатися певною діяльністю на строк до трьох років. Ст. 200 незаконні дії з документами на переказ платіжними картками та іншими засобами доступу до банківських рахунків, електронними грошима, обладнання для їх виготовлення караються штрафом від трьох до п'яти тисяч неоподаткованих мінімумів громадян.

2. Злочини проти системи оподаткування. До цієї групи належать: ст.212 ухилення від сплати податків, зборів (обов'язкових платежів) карається штрафом від однієї до двох тисяч неоподаткованих мінімумів громадян з позбавленням права обіймати певні посади

чи займатися певною діяльністю на строк до трьох років. ст. 204 незаконне виготовлення, зберігання, збут або транспортування з метою збуту підакцизних товарів, ст. 216 незаконне виготовлення, підроблення, використання або збут незаконно виготовлених, одержаних чи підроблених марок акцизного збору чи контрольних марок.

3. Злочини проти системи бюджетного регулювання. До цих злочинів належать: порушення законодавства про бюджетну систему ст. 210 КК, видання нормативно-правових актів або розпорядчих актів, які змінюють доходи і видатки бюджету всупереч встановленому законом порядку ст. 211 КК.

4. Злочини проти системи валютного регулювання: ст.207 КК ухилення від повернення виручки в іноземні валюти. Ст.208 незаконне відкриття або використання за межами України валютних рахунків.

5. Злочини проти порядку переміщення через митних кордон України — ст. 201 КК контрабанда.

6. Злочини проти порядку зайняття підприємницькою чи іншою господарською діяльністю: ст.202 КК порушення порядку зайняття господарською та банківською діяльністю.

7. Злочини проти прав і законних інтересів кредиторів.

8. Злочини проти добросовісної конкуренції.

9. Злочини проти законних інтересів споживачів.

10. Злочини проти порядку приватизації.

Численність вищевказаних груп злочинів можна пояснити різнохарактерністю та неоднорідністю посягань. У цілому наведену класифікацію можна вважати такою, що ґрунтується на чинному кримінальному законодавстві і дозволяє специфіку кожної із виділених груп злочинних посягань. Що стосується покарання за вказані злочини, то спектр їх доволі широкий — від штрафів до позбавлення волі з конфіскацією майна.

ОКРЕМІ ПИТАННЯ ПРЕДСТАВНИЦТВА АДВОКАТОМ ІНТЕРЕСІВ В ГОСПОДАРЬКОМУ ПРОЦЕСІ

Петренко А.О.

*У курс, група 51-ПР, спеціальність «Правознавство»,
Полтавський інститут, к.тел. (050) 877-68-85
Науковий керівник: Кальян О.С., к.ю.н., доц.*

На сьогодні в Україні актуальним є питання законодавчого закріплення можливості отримання учасниками господарського процесу юридичної допомоги в особі адвоката, хоча ст. 59 Конституції

України передбачає право на захист всім учасникам судового процесу. Тому актуальним є дослідження на теоретичному рівні особливостей участі адвоката в господарському процесі, його прав і функцій.

На думку О. Задніпровського, адвокат є спеціальним самостійним суб'єктом цивільного, господарського, кримінального й адміністративного процесу, що здійснює в будь-якому суді тільки одну функцію — сприяння захисту законних прав і свобод особи, що представляється ним, із обмеженими правами й обов'язками і представництво його інтересів шляхом надання юридичної допомоги [3].

Відповідно до чинного Господарського процесуального кодексу (далі ГПК), участь адвоката як представника сторін і третіх осіб у господарському процесі необхідно розглядати лише через призму інституту процесуального представництва. Загальноприйнятим є визначення представництва в господарському процесі як діяльності представника при розгляді справи в судовому процесі, що здійснюється від імені особи, яку представляють із метою досягти для неї найбільш сприятливого рішення, а також для надання допомоги в реалізації своїх прав.

Процесуальні права й обов'язки адвоката як представника визначаються, виходячи з обсягу прав та обов'язків тієї особи, яку він представляє, і в межах повноважень, які закріплені в довіреності (ордері, угоді). Однак, у представника відсутні самостійні процесуальні права й обов'язки. Тому можна стверджувати, що адвоката як представника не можна вважати самостійним учасником господарського процесу.

Така діяльність для адвоката, а саме, представництво в господарському судочинстві — це вид публічно-правової діяльності, змістом якої є надання кваліфікованої юридичної допомоги довірительві (клієнтові).

Спираючись на це, можна стверджувати, що представництво в господарському процесі для адвоката скоріш є одним із видів діяльності, при здійсненні якої він реалізує багато функцій.

Представництво, як вид діяльності адвоката в господарському процесі, охоплює і включає різні напрями. Зокрема, такі, як надання юридичних порад і консультацій, підготовка і складання різних юридичних, у тому числі процесуальних, документів (наприклад, запитів, довідок із законодавства, позовних заяв, відзивів на позовні заяви, заяв, апеляційних і касаційних скарг тощо), збирання доказів, подання їх суду й участь у дослідженні доказів, участь у судових засіданнях на різних стадіях процесу.

Таким чином, можна зробити висновок, що в Україні існує потреба вдосконалення закріплення правового статусу адвоката як процесуального представника в господарському процесі. Тому вважаємо за необхідне в ГПК України передбачити, що адвокат у господарському процесі має право здійснювати представництво і надавати довірителю юридичну допомогу в суді на підставі ордера або угоди, а також може бути представником особи за довіреністю з обсягом прав і обов'язків, визначених довірителем у вказаній довіреності. У такому випадку адвокат вправі буде вчиняти передбачені Законом України «Про адвокатуру та адвокатську діяльність» всі покладені на нього функції, не буде обмежений у своїх повноваженнях і зможе здійснювати захист законних прав і свобод кожного громадянина.

Література

1. Господарський процесуальний кодекс: від 19.02.2016 / Відомості Верховної Ради України // Електронний ресурс. — режим доступу: <http://zakon3.rada.gov.ua/laws/show/1798-12/page2>
2. Закон України «Про адвокатуру та адвокатську діяльність»: від 05.07.2012 / Відомості Верховної Ради України. — Електронний ресурс — режим доступу: <http://zakon2.rada.gov.ua/laws/show/5076-17>
3. Задніпровський О. Здійснення представництва в суді адвокатами і іншими особами / Задніпровський О. // Юридична практика. — 2003. — № 32. — 294 с.
4. Господарське процесуальне право України: підручник / за ред. О. І. Харитонові. — К. : Істина, 2012. — 360 с.

ПЕРСПЕКТИВИ ЗАПРОВАДЖЕННЯ ДВОПАЛАТНОГО ПАРЛАМЕНТУ В УКРАЇНІ

Письменна О.Б.

*4 курс, група ПР-41, напрям підготовки «Правознавство»,
Хмельницький інститут соціальних технологій*

Університету «Україна»,

к.тел. (096) 8878549

Науковий керівник: Якименко А. А., викладач

Структура парламенту є однією з важливих характеристик як самого парламенту, так і держави загалом, що справляє досить значний вплив на рівень ефективності діяльності вищого представницького органу держави, його здатність відображати соціальні і політико-територіальні впливи, які існують у суспільстві. На сучасному етапі розвитку суспільства існування двопалатного парламенту

впливає з форми державного устрою та потреби в оптимізації нормотворчої діяльності парламенту. Вибір між одно- чи двопалатним парламентом насправді не є таким простим завданням. Найперше, існування двопалатних парламентів пов'язують із державами, які мають федеративний державний устрій, оскільки одна з палат виникає як орган, що репрезентує всю націю загалом, а друга складається з депутатів, які представляють кожну частину федерації. Також одним з важливих завдань функціонування сучасних держав є питання вибору найбільш оптимальної конфігурації політичних інститутів, яка б значною мірою сприяла розвитку відкритого, стабільного і консолідованого демократичного суспільства. Розмаїття цих варіантів багато в чому залежить від способу обрання законодавців, повноважень, якими володіють законодавчі органи та інших питань, навколо яких точиться напружена дискусія серед політиків та експертів. Одним із ключових є вибір інституціональної структури парламенту: однопалатного (унікамерального) чи двопалатного (бікамерального).

Ідея про необхідність створення структури парламенту за принципами бікамералізму була представлена в українському політичному дискурсі впродовж усіх років незалежності. Саме тому перші проекти Конституції містили у собі два варіанти відповідних розділів, а саме: у тексті подавалася модель бікамерального парламенту, а у додатках — той самий розділ, але з унікамеральною структурою. Так, перший проект двопалатної структури парламенту України містився ще у проекті Конституції від 1992 року (в тексті якого, втім, як варіант подавалася і модель однопалатного парламенту).

Впродовж усієї новітньої історії України ідея запровадження другої палати парламенту постійно вириває у правових дискусіях і щоразу проходить у контексті як складова реформи політичної системи України. Вона виявляється у ході конституційних трансформацій чи то у вигляді нової Конституції (1994—1996 роки), чи то у вигляді її корекції.

Не зважаючи на те, що під час проведення референдуму 16 квітня 2000 р. отримало підтримку виборців саме питання про необхідність створення у парламенті верхньої палати, дискусію з цієї проблеми так і не було завершено. Прихильники бікамералізму отримали такий потужний аргумент як пряме схвалення народу, однак за цим схваленням безпосередньо не було конкретного проекту реформи. Отже, практична реалізація зазначеної частини референдуму знову постала перед питанням доцільності.

Таким чином, дискусія про необхідність впровадження бікамералізму в Україні на цей час залишається відкритою. Досі відсутні

роботи, присвячені комплексному вивченню можливостей і варіантів запровадження і розвитку двопалатної моделі парламенту. Ще більшої актуальності тема двопалатного парламенту набуває саме у наш час, коли українська політична система (і, зокрема, парламент) виявилася у складній ситуації і не може ефективно працювати.

Отже, класична модель двопалатності передбачає існування верхньої палати від територіального або регіонального представництва і нижньої палати від політичного чи індивідуального депутатського представництва. Запровадження верхньої палати Парламенту є одним із найбільш дискусійних питань у суспільстві та науковому середовищі України. Отже, є очевидним, що рішення про формування в Україні двопалатного парламенту є дуже важливим. Саме тому, воно повинне ґрунтуватися не на політичних амбіціях, емоціях або домовленостях певних політиків. Прийняття цього рішення передбачає ретельне опрацювання законодавства щодо запровадження бікамералізму в Україні та перспективи його можливого функціонування.

ЦИВІЛЬНО-ПРАВОВИЙ ЗАХИСТ ПРАВА ВЛАСНОСТІ НА ЗЕМЕЛЬНІ ДІЛЯНКИ: ДЕЯКІ ПИТАННЯ ПРАВОВОГО РЕГУЛЮВАННЯ

Піщанський А.А.

*У курс, група 52 Пр 16 з, спеціальність «Право»,
Полтавський інститут економіки і права,
к.тел. (097) 639-21-22*

*Науковий керівник: Коломієць П.В.,
к.ю.н., доц. кафедри правознавства*

Постановою КМУ від 1 березня 2017 року № 109 внесені деякі зміни в механізм правового регулювання суспільних відносин у сфері цивільно-правового захисту права власності на земельні ділянки. Зокрема, у пункті 5 Порядку визначення та відшкодування збитків власникам землі та землекористувачам, затвердженому постановою КМУ від 19 квітня 1993 року № 284 зазначено, що збитки відшкодовуються власникам землі і землекористувачам, у тому числі орендарям, підприємствами, установами, організаціями та громадянами, що їх заподіяли, за рахунок власних коштів не пізніше ніж протягом одного місяця після затвердження актів комісій, а у разі вилучення (викупу) земельних ділянок — після прийняття відповідним органом виконавчої влади або органом місцевого самоврядування рішення про вилучення (викуп) земельних ділянок в межах

їх повноважень у період до державної реєстрації підприємством, установою, організацією або громадянином речового права на земельну ділянку у порядку, встановленому Законом України від 01.07.2004 року № 1952-IV «Про державну реєстрацію речових прав на нерухоме майно та їх обтяжень». У разі вилучення (викупу) земельних ділянок, які перебувають у власності фізичних або юридичних осіб, для суспільних потреб чи з мотивів суспільної необхідності збитки відшкодовують власникам землі і землекористувачам, у тому числі орендарям, відповідні органи виконавчої влади або органи місцевого самоврядування, які прийняли рішення про вилучення (викуп) земельних ділянок.

4 червня 2017 року набере чинності Закон України від 07.02.2017 року № 1834-VIII «Про доступ до об'єктів будівництва, транспорту, електроенергетики з метою розвитку телекомунікаційних мереж», який визначає правові, економічні та організаційні засади забезпечення доступу до інфраструктури об'єктів будівництва, транспорту, електроенергетики, кабельної каналізації електрозв'язку, будинкової розподільної мережі для розташування технічних засобів телекомунікацій з метою забезпечення розвитку інформаційного суспільства в Україні, встановлює повноваження органів державної влади, органів місцевого самоврядування, визначає права та обов'язки осіб, які беруть участь у таких господарських відносинах. Зокрема, підпунктом 3 пункту 5 розділу VI цього Закону внесені зміни до статті 31 Закону України від 18.11.2003 року № 1280-IV «Про телекомунікації». Особливої уваги, на нашу думку, потребують наступні норми цієї статті: 1) пункт 1 «1. Розміщення на земельних ділянках об'єктів будівництва, що є частиною телекомунікаційних мереж, здійснюється відповідно до Закону України від 17.02.2011 року № 3038-VI «Про регулювання містобудівної діяльності»; 2) пункт 10 «10. Операторам, провайдерам телекомунікацій або уповноваженим ними особам дозволяється в порядку, встановленому законодавством, прокладати кабельні підземні, підводні та наземні лінії телекомунікацій через мости, тунелі, колектори, вулиці, шляхи, будівлі, ліси і води, а також використовувати для цього опори ліній електропередачі та опори інфраструктури об'єктів будівництва, транспорту, електроенергетики.». Не меншої уваги потребують і законодавчі вимоги пункту 6 розділу VI Закону України від 07.02.2017 року № 1834-VIII «Про доступ до об'єктів будівництва, транспорту, електроенергетики з метою розвитку телекомунікаційних мереж», яким встановлено наступне: «6. Кабінету Міністрів

України з дня опублікування цього Закону: прийняти передбачені цим Законом нормативно-правові акти; привести свої нормативно-правові акти у відповідність із цим Законом; забезпечити перегляд та приведення міністерствами та іншими центральними органами виконавчої влади їх нормативно-правових актів у відповідність із цим Законом.».

ДЕЯКІ ПИТАННЯ ПРАВОВОГО ЗАБЕЗПЕЧЕННЯ ПІДПРИЄМНИЦЬКОЇ ДІЯЛЬНОСТІ

Плетінь О.Г.

*У курс, група 51-ПР, спеціальність «Правознавство»,
Полтавський інститут, к.тел. (050) 233-42-13
Науковий керівник: Короед С.О., д.ю.н., доц.*

Під правовим забезпеченням підприємницької діяльності розуміється комплекс юридичних норм, закріплених у Конституції України, законодавчих, нормативно-правових актах і актах індивідуального характеру, які встановлюють правила поведінки суб'єктів підприємництва при здійсненні ними господарської діяльності, а також визначають міру відповідальності за порушення цих правил. Отже, воно за суб'єктивним станом має подвійну правову природу: по-перше, з погляду публічного права органи публічної адміністрації стосовно суб'єктів підприємництва є, з одного боку, зобов'язаними і мають забезпечувати їхні законні права та інтереси, із другого боку, у випадку порушення ними прав споживачів, антимонопольного, податкового, екологічного законодавства — мають право застосовувати стосовно них заходи адміністративного примусу. По-друге, з погляду приватного права вони не мають права втручатися в діяльність суб'єктів господарювання, що виявляється в різних формах захисту підприємців та утворення для них сприятливого підприємницького середовища [2 с. 217].

Досліджуючи стан розвитку економічних відносин, можна констатувати, що законодавство перестало бути фундаментом правового регулювання і не забезпечує виконання державних, галузевих і регіональних програм соціально-економічного розвитку. Сучасні умови господарювання потребують упорядкування і вдосконалення національної правової системи, зокрема, прийняття ефективних підприємницьких законів. Під ефективністю правового забезпечення підприємницької діяльності слід розуміти наявність очікуваного результату від упровадження законодавства в зазначеній сфері

економіки для досягнення поставленої мети за рахунок реалізації тих правових засобів, які визначені законом. Виходячи з цього визначення, змістом ефективності законів щодо правового забезпечення підприємницької діяльності є реалізація комплексу професійно розроблених правових засобів для досягнення наступних цілей: підвищення спроможності економіки, насичення внутрішнього ринку споживчими товарами національного виробництва, забезпечення соціального захисту громадян, завоювання зарубіжних ринків, світового економічного впливу, кваліфікованої роботи апарату управління у сфері державного регулювання зазначеної сфери. Законодавча ефективність економіки досягається як за рахунок оптимального змісту законів і мінімізації негативних наслідків при їх реалізації, так і за наявності конструктивного економіко-правового механізму із забезпечення виконання урядових, галузевих і регіональних цільових програм [2 с. 48–49].

Метою підприємницьких законів повинно бути економічне зацікавлення суб'єктів підприємництва свідомо виконувати державні вимоги і сумлінне виконання органами публічної адміністрації своїх функцій у сфері регуляторної політики з метою встановлення господарського правопорядку. Розробляти закони повинні не депутати, а компетентні кваліфіковані юристи, здатні вкласти у проект закону глибокі знання економіки, великий досвід господарювання, вміння конкретно і змістовно висловлювати державні вимоги з урахуванням інтересів товаровиробників і підприємців, держави, суспільства і громадян.

Література

1. Шербина В.С. Господарське право України: навч. посібник, перероб. і доп. — К.: Юрінком Інтер, 2015. — 592 с.
2. Коростей В.И. Хозяйственное право Украины: теория и практика. Общая часть : курс лекций / В.И. Коростей. — Донецк : Юго-Восток, 2012. — 285 с.

МІЖНАРОДНІ ВІДНОСИНИ — ІСТОРІЯ І ПРАКТИКА РОЗВИТКУ

Плетньова А.С.

*І курс, група МІ-11/16, спеціальність «Міжнародна інформація»
Науковий керівник: Афанасьєв Б.А., к.е.н.,
доц. кафедри теорії права та міжнародної інформації
Інституту права та суспільних відносин
Університету «Україна»*

Під міжнародними відносинами розуміють системну сукупність політичних, економічних, науково-технічних, соціальних, дипломатичних, правових, воєнних, гуманітарних зв'язків і відносин між основними суб'єктами світового співтовариства, до яких відносяться: держава, народ, суспільні та громадські рухи, організації.

Дедалі міцніє тенденція до розширення кількості учасників міжнародних відносин за рахунок недержавних і приватних суб'єктів. Проте держави на сьогодні ще залишаються головними суб'єктами міжнародних відносин. Це пояснюється тим, що саме держави концентрують у собі політичну владу, володіють механізмом силових, матеріальних, дипломатичних, ідеологічних засобів та інститутів для проведення міжнародної політики.

Окрім держав, членами міжнародної спільноти є міжнародні організації (наприклад, всесвітні організації системи ООН), кількість яких на сьогодні становить близько двох сотень. Міжнародні організації полегшують врегулювання деяких міжнародних конфліктів. Крім цього існує близько трьох тисяч так званих «неурядових організацій», які покликані на міжнародному рівні без прибуткової мети розв'язувати найрізноманітніші завдання (наукові дослідження, гуманітарні акції, захист прав людини, охорона довкілля тощо).

У системі міжнародних відносин діє величезна кількість взаємозумовлених чинників, які мають враховуватися усіма учасниками міжнародного життя. Серед них можна виділити географічний, демографічний, економічний, воєнний, культурний, національний, науково-технічний, фактор громадської думки, міжнародного права та ін.

Практично міжнародні відносини охоплюють усі різновиди громадських і приватних відносин, які передбачають перетин державного кордону людьми, товарами, ідеями. За теорією міжнародних відносин вони розподіляються на такі види:

— за сферами суспільного життя — економічні, політичні, воєнно-стратегічні, культурні, ідеологічні;

— на основі взаємодіючих суб'єктів — міждержавні, міжпартійні, відносини між різними неурядовими асоціаціями, приватні та ін.

Міжнародні відносини здійснюються на таких рівнях, як глобальний (загально планетарний), регіональний (африканський, азійський, європейський та ін.), локальний (східноєвропейський, північноамериканський та ін.). З точки зору ступеня напруженості міжнародних відносин можна говорити про їхні стани — стабільності, суперництва, ворожнечі, довіри, співробітництва, війни та ін.

На відміну від внутрішньополітичного життя кожної держави, міжнародні відносини не мають єдиного центру управління. Тут діють стільки регулюючих центрів, скільки є учасників міжнародних відносин. А це означає, що перш за все головну роль у міжнародних стосунках мають відігравати переговори, співробітництво, толерантність, взаємодія та ін.

Спираючись на численні дослідження, давні і сучасні, на реалії теорії і практики міжнародного життя необхідно також додати, що сьогодні вже є певні напрацювання з історії і теорії міжнародних відносин (розвинуто понятійну базу, розроблено схеми та методи структурного і функціонального аналізу), соціології міжнародних відносин (вироблено підходи до аналізу міжнародних відносин як особливого виду суспільних відносин) та низка міждисциплінарних розробок, до яких належать глобалізаційні та світосистемні теорії.

ОСОБЛИВОСТІ СТАТУСУ ДЕРЖАВНОГО СЛУЖБОВЦЯ

Побережець А.І.

ПЗ-52, спеціальності «Правознавство»

Науковий керівник: Олефір В.І., д.ю.н.,

проф. кафедри цивільного, господарського і кримінального права

Інститут права та суспільних відносин

Правовою основою діяльності державних службовців в Україні є Закон України «Про державну службу», в якому визначається правовий статус, походження, питання службової кар'єри, припинення статусу та матеріальне забезпечення службовців.

Крім цього закону, діяльність державних службовців регламентують і інші законодавчі акти, наприклад, Кодекс законів про працю України, закони України «Про прокуратуру», «Про оперативно-розшукову діяльність», «Про державний захист працівників суду і правоохоронних органів» та ін.

Перший вид служби — загальна служба — передбачає проходження її у сферах державного сектора виробництва, в органах транспорту, торгівлі, в органах, завданням яких є забезпечення внутрішньої стабільності держави, в навчальних, наукових установах, закладах охорони здоров'я, культури, у муніципальних утвореннях.

Службовець (і це особливість юридичного статусу) — учасник специфічного правовідношення, оскільки вступає, з одного боку, у трудові правовідносини, пов'язані з особистим професійним становищем, трудовими правами та обов'язками, із самим процесом праці, а з іншого боку — у адміністративно-правові, пов'язані з виконанням вимог служби, управлінських функцій (владовідношення). Отже, службовець є суб'єктом подвійного (парного) правовідношення.

Професійна служба — це адміністративно-правове відношення службовця, який перебуває на посаді в державних органах, об'єднаннях громадян, органах місцевого самоврядування, недержавних структурах за призначенням, обранням, конкурсом, контрактом, до цих організацій власника, що має своїм змістом обов'язкову діяльність по реалізації управлінських функцій,

Професійна служба як правовий інститут — це сукупність норм, що належать до різних галузей права і визначають порядок вступу на службу, найняття, її проходження, права та обов'язки службовців (норм трудового й адміністративного права); порядок оподаткування, матеріального стимулювання (трудова і фінансова права); нормування, оплату праці, соціальне страхування, сумісництво, режим виробничого процесу (трудова права); юридичну відповідальність тощо.

Що стосується вимог, які ставляться до громадян при вступі на державну службу, то можна виділити дві групи таких вимог: загальні та специфічні.

До першого виду належить заборона перебувати на державній службі в одній установі чи підприємстві особам, які є близькою ріднею між собою або свояками, якщо їхнє одночасне перебування на службі пов'язане з підпорядкованістю чи підконтрольністю одного з них іншому.

На державну службу не приймаються недієздатні, а також особи, позбавлені, за вироком суду права перебувати на певних посадах у апараті державного управління. В окремих галузях ця заборона регулюється типовими інструкціями, затверджуваними центральним галузевим органом. Забороняється суміщення державних посад з приватними. Це виключає можливість бути учасниками будь-якого приватного торгового, промислового підприємства і т. п.

Ніяких інших обмеженні законодавством не передбачено. Навіть більше, передбачено кримінальну відповідальність за відмову у прийомі на роботу в держапарат з мотивів вагітності, годування дитини груддю або наявності дитини віком до 3-х років. С також незаконною відмова в прийнятті на роботу з таких підстав, як соціальне походження, стать, майновий стан, національна належність, колишня судимість, засудження батьків чи родичів, оскільки таке не передбачено спеціальними законами.

До спеціальних вимог стосовно вступу на професійну службу можна віднести віковий ценз; наявність спеціальної освіти; вчених ступенів, звань; практичного стажу зі спеціальності; стан здоров'я; — принесення присяги; складення кваліфікаційного іспиту; проходження стажування,

УПРАВЛІННЯ ОПОДАТКУВАННЯМ ФІЗИЧНИХ ОСІБ В УКРАЇНІ

Поліщук В.Ю.

*У курс, група-ПЗ-51/16м, спеціальності «Правознавства»,
Науковий керівник: Леbedенко В.І.,
проф. кафедри ЦГКП, к.ю.н., доц.*

1. Основними завданнями управління є:

— забезпечення організації роботи Управління з питань контролю за дотриманням податкового законодавства, правильності обчислення, повноти і своєчасності сплати до бюджетів податків з ФО та єдиного внеску, своєчасності подання платниками податків декларацій, розрахунків та інших документів, пов'язаних з обчисленням податків, єдиного внеску;

— надання методичної та практичної допомоги підпорядкованим ДПП з питань дотриманням податкового законодавства, правильності обчислення, повноти і своєчасності сплати до бюджетів податків з ФО та єдиного внеску, своєчасності подання платниками податків декларацій, розрахунків та інших документів, пов'язаних з обчисленням податків, єдиного внеску.

2. Основні функції управління оподаткування фізичних осіб передбачають організацію та контроль за своєчасністю, достовірністю та повнотою нарахування і сплати:

- податку за землю з фізичних осіб-підприємців;
- податку на нерухоме майно, відмінне від земельної ділянки;
- ПДФО;

- податків, зборів, внесків самозайнятими особами;
- державного мита;
- єдиного внеску передбаченого законом;
- збору за першу реєстрацію транспортного засобу тощо.

Крім цього управління оподаткуванням передбачає складання плану-графіка проведення документальних планових перевірок ФОП; організацію проведення документальних та камеральних перевірок самозайнятих фізичних осіб, які не є суб'єктами господарювання; здійснення спеціальної перевірки відомостей щодо осіб, які претендують на зайняття посад, пов'язаних із виконанням функцій держави або місцевого самоврядування, та на посади суддів; стягнення екологічного податку, ПДВ з ФОП та нагляд за правомірністю бюджетного відшкодування їм ПДВ; аналітично-інформаційне забезпечення контрольно-перевірочної роботи та проведення аналізу щодо управління ризиками з метою визначення форм та обсягів митного та податкового контролю; організацію роботи з ризиками несплати податків для формування плану-графіка перевірок; здійснення провадження у справах про адміністративні правопорушення у випадках, передбачених законом; застосування санкцій за порушення норм законодавства, контроль за додержанням якого покладено на ДФС; здійснення митного контролю шляхом проведення документальних перевірок; проведення податкового контролю за трансфертним ціноутворенням, за валютними операціями, своєчасністю проведення розрахунків та оподаткуванням у сфері ЗЕД фізичних осіб та самозайнятих осіб та організація роботи зі складання звітності щодо стану розрахунків платників податків та зборів з бюджетом та сплати єдиного внеску.

ПРО ПРОГАЛИНИ В МІЖНАРОДНО-ПРАВОВОМУ РЕГУЛЮВАННІ ПЕРЕВЕЗЕННЯ ВАНТАЖУ МОРСЬКИМ ТРАНСПОРТОМ

*Попов А.А., к.ю.н., доц. кафедри права,
Луцький інститут розвитку людини, к.т. (066) 148-14-49*

Держави, зацікавлені в торговельному мореплаванні, за всіх часів надавали пильну увагу розвитку національного морського законодавства. Але розвиток відносин у сфері торговельного мореплавання, надання їм міжнародного характеру зажадали розробки нових методів правового регулювання. Це привело до появи правових норм, що спеціально регулюють цей вид міжнародних відносин.

Зараз можна виділити три правові режими, що регламентують перевезення вантажів, закріплені різними міжнародними договорами:

1. Міжнародна конвенція про уніфікацію деяких правил, що стосуються коносаментів, підписана 25 серпня 1924 р. в Брюсселі, відома як Гаазькі правила [1].

2. Протокол про зміну Міжнародної конвенції про уніфікацію деяких правил, що стосуються коносаментів, підписаної в Брюсселі 25 серпня 1924 р., відомий у світі як Правила Вісбі [2].

3. Конвенція Організації Об'єднаних Націй про морське перевезення вантажів, прийнята в Гамбурзі в 1978 р., зі вступом в силу 1 січня 1992 р., оформила третій правовий режим у сфері морського перевезення вантажів [3].

Тим не менш, до жодної з названих угод, норми яких пов'язані з морськими перевезеннями, Україна не приєдналася. Це породжує чимало проблем, які могли б бути вирішені у разі ратифікації міжнародних договорів.

Так, ст. 908 Цивільного кодексу України (далі за текстом — ЦК України) встановлює, що перевезення вантажу здійснюється за договором перевезення. Загальні умови перевезення визначаються поряд з ЦК України іншими законами, транспортними кодексами (визначальним для морських перевезень є саме Кодекс торговельного мореплавства України), іншими нормативно-правовими актами та правилами, що видаються відповідно до них (ч.2 ст.908 ЦК України) [5]. Тобто загальні умови перевезення визначаються ЦК України, а також транспортним законодавством, яке включає різні нормативні акти, які можуть існувати у таких формах: 1) акти законодавства України; 2) договори суб'єктів транспортних відносин; 3) звичаї; 4) міжнародні договори; 5) інші акти законодавства (прецеденти, корпоративні норми тощо). Відповідно при врегулюванні правовідносин у сфері морського перевезення застосовуються норми КТМ України, ЦК України та Господарського кодексу України.

Розглядаючи аспекти правового регулювання правовідносин у сфері морського перевезення вантажів, слід зазначити, що вони виникають, як правило, між суб'єктами господарювання, тобто виникають господарські зобов'язання. Основним нормативним актом, що регулює правовідносин суб'єктів господарської діяльності, є ГК України [4].

Застосування КТМ України, ЦК України та ГК України при укладанні договору морського перевезення може виявитися підставою виникнення колізій та суперечностей. Так, на думку В. Мусієнко,

«і хоча наявність суб'єкта господарювання та майново-господарських відносин може бути підставою віднесення договору морського перевезення до господарського договору, проте договір морського перевезення вантажів слід укладати згідно з ЦК України» [6, с. 123–124].

Але ми вважаємо, що з цією точкою зору, безумовно, можна погодитися, лише коли йдеться про внутрішні морські перевезення, а щодо міжнародних морських перевезень, то ці відносини регулюються перш за все міжнародно-правовими актами та фіксуються у стандартних проформах чартерів та коносаментів.

Література

1. Міжнародна конвенція про уніфікацію деяких правил про коносамент від 25 серпня 1924 року [Електронний ресурс]. — Режим доступу: http://zakon4.rada.gov.ua/laws/show/995_221.
2. Гаагско-Висбийские правила: Міжнародна конвенція про уніфікацію деяких правил, що стосуються коносаментів, Брюссель, 1924 рік, з виправленнями, внесеними відповідно до протоколів 1968 і 1979 років [Електронний ресурс]. — Режим доступу: / [http:// rada.kiev.ua](http://rada.kiev.ua).
3. Конвенція Організації Об'єднаних Націй про морське перевезення вантажів від 31 березня 1978 року [Електронний ресурс]. — Режим доступу: http://zakon4.rada.gov.ua/laws/show/995_391/card6#Public.
4. Господарський кодекс України від 16 січня 2003 року / Верховна Рада України // Офіційний вісник України. — 2003. — № 11. — Ст. 462.
5. Цивільний кодекс України від 16.01.2003 р. [Електронний ресурс] — Режим доступу: // <http://zakon3.rada.gov.ua/laws/show/435-15>.
6. Мусієнко В. Регулювання правовідносин у сфері морських перевезень // Прокуратура. Людина. Держава. — 2004. — № 12. — С 120–126.

ЩОДО ПРАВОВИХ ЗАСАД ОХОРОНИ ПРАЦІ В УКРАЇНІ

Салига І.П.

*І курс, група ПРС-1.1., спеціальність «Правознавство»,
Луцький інститут розвитку людини
Науковий керівник: Пікалюк С.С., ст.викладач*

Охорона праці — це складна система правових, соціально-економічних, культурно-політичних, екологічних, наукових, організаційно-технічних, санітарно-гігієнічних і лікувально-профілактичних заходів та засобів, які реалізуються спеціально уповноваженими юридичними та фізичними особами для забезпечення належних умов праці з метою запобігання загрози життю та здоров'ю працівника у процесі виконання ним трудової діяльності, а також збереження та сприяння підвищенню його працездатності.

Охороні праці властиві наступні ознаки: 1) соціальна; 2) економічна; 3) правова; нормативно-правові акти регулюють суспільні процеси у сфері запобігання загрозам для найвищої соціальної цінності у нашій країні — людини; 4) контрольно-наглядова; 5) зв'язок з іншими науками (соціологія, безпека життєдіяльності, екологія, гігієна й фізіологія праці, психологія, інженерна психологія, технічна естетика тощо).

Історико-правовий аналіз становлення та розвитку охорони праці охоплює 4 етапи, а саме: I етап (IV століття до нашої ери — XVII століття нашої ери); II етап становлення та розвитку охорони праці (XVIII — початок XX століття); III етап становлення та розвитку охорони праці (початок — кінець XX століття); IV етап становлення та розвитку охорони праці (1991 р. — до нинішнього часу).

Правове регулювання охорони праці є цілеспрямованою діяльністю держави за допомогою правових засобів по упорядкуванню, юридичному закріпленню, охороні та захисту суспільних відносин, що пов'язані із забезпеченням належних умов праці з метою запобігання існуванню загрози життю та здоров'ю працівника у процесі виконання ним трудової діяльності, а також збереження та сприяння підвищенню його працездатності.

В ієрархічній структурі законодавство, яке регулює відносини у сфері охорони праці, розміщено наступним чином: 1) Конституція України; 2) міжнародні нормативно-правові акти, які ратифіковані Верховною Радою України, в соціальній сфері; 3) Кодекс законів про працю України, Закон України «Про охорону праці» та інші закони України; 4) підзаконні нормативно-правові акти у сфері охорони праці.

Сучасному стану нормативно-правового регулювання охорони праці притаманні наступні ознаки: 1) декларативний характер більшості норм у сфері охорони праці; 2) відсутність механізму їх реалізації, а також забезпечення реального контролю та нагляду за охороною праці на виробництві; 3) відсутність здійснення широкого спектру заходів щодо охорони праці як з боку держави, так і з боку роботодавця; 4) наявність прогалин і колізій у законодавстві у сфері охорони праці; 5) існування поряд із главою «Охорона праці» в Кодексі законів про працю Закону України «Про охорону праці», у зв'язку з чим точаться численні дискусії з приводу систематизації законодавства у сфері праці.

Категорія принципів охорони праці має своє юридичне підґрунтя. Принципи державної політики в галузі охорони праці (передбачені

Законом України «Про охорону праці»). Принципи охорони праці — це вихідні засади, керівні основоположні ідеї, які визначають напрями та зміст державного регулювання у сфері охорони праці й характеризуються системністю і взаємоузгодженістю, загальнозначущістю, загальнообов'язковістю, стабільністю, предметною визначеністю, універсальністю, регулятивністю, а також послідовністю у реалізації.

Необхідно виділити наступні ознаки принципів охорони праці: 1) історичний характер; 2) об'єктивна зумовленість; 3) регулятивність; 4) нормативність; 5) універсальність; 6) обов'язковість; 7) системність; 8) стабільність; 9) предметна визначеність.

Ознаками системи принципів охорони праці є такі: 1) зумовленість суспільних відносин, які регламентуються вказаною системою, предметом правового регулювання; 2) цілісність, що розглядається як організаційно-структурна єдність усіх принципів охорони праці; 3) самостійність кожного окремого принципу охорони праці; 4) ієрархічна структурованість принципів охорони праці у їх системі.

ДО ПИТАННЯ ПРАВОВОГО РЕГУЛЮВАННЯ ПОДАТКОВИХ ПРАВОВІДНОСИН НА ОСНОВІ ПОДАТКОВИХ РЕЖИМІВ

Сарана С.В.

*Відкритий міжнародний університет розвитку людини «Україна»
доц. кафедри конституційного, адміністративного права
та соціально-гуманітарних дисциплін,
к.ю.наук, доц., к.тел. (050) 404-50-36*

З огляду на сучасні умови правового регулювання суспільних відносин, варто відмітити, що вони є далеко не ідеальними та потребують подальшого вдосконалення і адаптації до реалій та потреб суспільного життя, в першу чергу підприємницького середовища. І це можливо реалізувати через застосування податкових режимів, які б врахували специфіку господарської діяльності окремих суб'єктів і підприємницьких структур в тому числі.

На даний час, у Податковому кодексі закріплена наявність загального і спеціального податкових режимів [1]. Спеціальні податкові режимів є необхідними і доцільними в сучасних умовах, оскільки мають на меті забезпечити зростання ділової активності певного кола платників податків, які займаються підприємницькою діяльністю та виробництвом сільськогосподарської продукції [2, с. 236].

Поряд з якими, хоча і не закріплений законодавчо але формально існуючим є процесуально-процедурний податковий режим, який спрямовується на регулювання податкових правовідносин шляхом забезпечення реалізації матеріальних приписів податкового законодавства, що зумовлює його складові у вигляді загального, особливого та спеціального режимів [3, с. 32–93, 109–136]. Відповідно формується певна система правового регулювання податкових правовідносин на основі податкових режимів, що відповідає матеріальним нормам загального та спеціального податкових режимів [4, с. 105].

Таким чином, правове регулювання податкових правовідносин на основі податкових режимів може використати систему поєднання матеріальних та процесуальних складових, що в сукупності дозволить створити цілісну базу для нормативно-правового регулювання доповнюючи матеріальні норми (загального і спеціального режимів), процесуальними (процесуально-процедурного режиму), які дадуть змогу забезпечити належну реалізацію перших. При цьому процесуально-процедурний податковий режим є неоднорідним, так як об'єднує загальний, особливий і спеціальний режими, які співвідносяться з режимами матеріально-правового регулювання. І останнє також дає більш широкі можливості для нормативно-правового регулювання у податково-процесуальній сфері дозволяючи враховувати індивідуальні особливості та потреби тих чи інших платників.

Література

1. Податковий кодекс України від 2 грудня 2010 року № 2755-VI [Електронний ресурс] // Офіційний сайт Верховної Ради України. — Режим доступу: <http://zakon4.rada.gov.ua/laws/show/2755-17>
2. Коломієць П.В. Поняття та правові аспекти спеціального податкового режиму в Україні / П.В. Коломієць // Науковий вісник Львівського державного університету внутрішніх справ. Серія юридична. — 2013. — Вип. 1. — С. 231–238.
3. Сарана С.В. Процесуально-процедурні податкові режими: Монографія / Сарана С.В. Ліпський В.В. — Полтава: Полтавський інститут економіки і права Відкритого міжнародного університету розвитку людини «Україна», 2015. — 155 с.
4. Сарана С.В. Узагальнення правового регулювання податкових правовідносин на основі податкових режимів / С.В. Сарана // Вісник Запорізького національного університету. — 2015. — № 4 (II). — С. 100–107.

НОРМИ ЦИВІЛЬНО-ПРОЦЕСУАЛЬНОГО ПРАВА: ПОНЯТТЯ, МЕЖІ ДІЇ ТА РЕАЛІЗАЦІЯ В ЦИВІЛЬНОМУ СУДОЧИНСТВІ

Товста С.П.,

*адвокат, старший викладач кафедри Правознавства
Полтавського інституту економіки і права
Університету «Україна»;*

Сахно О.М.,

*студент 4 курсу 41ПР13з групи Правознавства
Полтавського інституту економіки і права
Університету «Україна»*

Зміни законодавства, поява докорінно нових категорій цивільних справ (особливо, в окремому провадженні) та їх складність викликали реальну потребу у дослідженні та вдосконаленні цивільних процесуальних норм, що регулюють відносини, пов'язані зі здійсненням правосуддя.

Але нові положення співіснують із раніш чинними, і не завжди має місце узгодженість між ними, що викликає певні труднощі в судовій практиці.

Слід звернути увагу, що норми цивільного процесуального права здійснюють регулювання правовідносин, які виникають, змінюються і припиняються при здійсненні правосуддя, а також забезпечують втілення на практиці основоположних засад судочинства, реалізація яких сприяє пануванню законності, підвищує правосвідомість і виховує повагу до вимог законодавства в цілому.

Норма цивільного процесуального права — це встановлені або санкціоновані державою загальнообов'язкові, формально визначені правила поведінки організаційно-процедурного характеру, які з метою регламентації порядку здійснення правосуддя в цивільних справах, закріплюють права й обов'язки учасників процесу та процедуру вчинення ними процесуальних дій, а також захищені від можливих порушень заходами державного примусу чи іншими процесуальними засобами.

Кожна норма цивільного процесуального права поряд із загальнопоширеними рисами, що притаманні нормам всіх без винятку галузей права, наділена рядом специфічних, властивих лише їй, ознак, серед яких необхідно обов'язково виділити наступні: 1) спрямовані на виконання завдань цивільного судочинства — таких як охорона прав чи законних інтересів фізичних, юридичних осіб, держави або

вчинення окремих процесуальних дій; покликані забезпечувати своєчасність, неупередженість і повноту розгляду та вирішення цивільних справ; 2) перебуваючи у тісному взаємозв'язку з іншими галузями права, цивільно-процесуальні норми виступають засобами реалізації на практиці та захисту порушених чи оспорюваних прав суб'єктів матеріально-правових відносин; 3) цивільний процес, що виникає по конкретній справі, обслуговується не окремими нормами — щоразу залучається практично вся галузь цивільно-процесуального права, тобто повністю задіюється складна, внутрішньо узгоджена і цілісно структурована нормативна система; 4) характеризуються організаційно-процедурним характером, викладених у них приписів, які закріплюють детальну регламентацію (спосіб та послідовність вчинення, а також форму вираження результатів) усіх процесуальних дій учасниками судочинства, що розрахована на неодноразове використання в типових, повторюваних ситуаціях; 5) особливим адресатом норм цивільного процесуального права виступає судовий орган, який наділений владними (судовими) повноваженнями в процесі розгляду та вирішення цивільних справ; 6) дотримання норм цивільного процесуального права забезпечується різними правовими заходами (гарантіями), в тому числі цивільними процесуальними засобами захисту і відповідальності.

Проаналізувавши існуючі твердження про структурну будову норм цивільного процесуального права, переконані, що вони можуть бути об'єднані в чотири великі групи (класична, дуалістична, комплексна та факультативна течії). Проте кожна норма цивільного процесуального права складається з трьох обов'язкових структурних елементів: гіпотези, диспозиції та санкції, незалежно від того, чи закріплені вони в тексті однієї статті цивільного процесуального закону.

Також, слід зазначити, що поняття «заходи процесуального примусу» ширше від поняття «санкції цивільного процесуального права». Якщо перші спрямовані, насамперед, на уникнення чи припинення правопорушення, то санкції норми цивільного процесуального права є ніби кінцевою оцінкою, реакцією держави на здійснене порушення правових приписів, що може і не виражатися в примусовості.

Реалізація норм цивільного процесуального права — це законодавчо закріплена, узгоджена, послідовна діяльність суду та учасників цивільного процесу, яка з метою захисту порушених, невизнаних чи оспорюваних прав, свобод і інтересів, полягає у втіленні приписів норми цивільного процесуального права в цивільних процесуальних правовідносинах і здійснюється за допомогою різних способів і форм.

Способи реалізації норм цивільного процесуального права — це конкретні шляхи такої діяльності, які характеризуються внутрішнім проявом втілення в цивільних процесуальних відносинах приписів норм цієї галузі права у чітко визначений законодавством спосіб — вчиненням активних дій чи у вигляді бездіяльності.

Акт застосування цивільних процесуальних норм — це виданий компетентним органом держави в процесі здійснення правосуддя в цивільних справах, проголошений іменем України і наділений законною силою цивільно-процесуальний акт-документ, що містить державно-владний, індивідуально-конкретний припис щодо реалізації норм цивільного процесуального права для захисту, відновлення чи визнання прав, свобод чи інтересів та обов'язків суб'єктів цивільних процесуальних правовідносин.

Стадій правозастосування завершуються контролем за виконанням акта застосування норми цивільного процесуального права, що дозволяє сформулювати послідовні етапи застосування норми цивільного процесуального права так:

1. Встановлення фактичних обставин справи,
2. Вибір і аналіз норм цивільного процесуального права,
3. Постановлення акта застосування норми цивільного процесуального права,
4. Контроль за виконанням приписів правозастосовчого акта.

ДО ПИТАННЯ ІСТОРИЧНОГО ТА ЗАРУБІЖНОГО ДОСВІДУ ПРАВОВОГО РЕГУЛЮВАННЯ ТРУДОВОЇ ФУНКЦІЇ

Семенюк О.Ю.

*І курс, група ПРсз-1.1., спеціальність «Правознавство»,
Луцький інститут розвитку людини
Науковий керівник: Пікалюк С.С., ст.викладач*

Трудова функція є історико-правовою категорією, яка формувалася досить складно та послідовно. Становлення та розвиток трудової функції безпосередньо пов'язані зі змінами соціально-економічних та політичних умов у суспільстві. Однак трудова функція завжди розвивалась і досліджувалась разом з поняттям трудового договору. На основі історичного дослідження можна виокремити такі стадії формування трудової функції: (а) дореволюційний період (1835—1917 роки), в якому праця стала головною формою органі-

зації суспільства. Вона супроводжувалася розвитком промисловості та накопиченням початкового капіталу, але державний вплив спрямовувався на підтримку влади роботодавця. Регулювання найму праці здійснювалося в рамках цивільного законодавства. Згодом Л.С. Таль висунув нову юридичну концепцію договору про працю, виділивши трудовий договір у самостійний правовий інститут. Також ХІХ століття слід вважати початком формування трудового права як самостійної галузі права; (б) радянський період (1917–1991 роки). Він характеризується початком правотворчої діяльності держави в формуванні трудового законодавства, важливим кроком у цьому контексті було прийняття першого КЗпП 1918 року. Здійснення прояву трудової функції відбувалося через поняття «рід роботи», або «коло обов'язків», а іноді «робота по відповідній професії, спеціальності і посаді».

Вчення про трудову функцію розроблялося з урахуванням нових соціально-економічних умов, уточнюючи визначення та основні елементи трудової функції. Характерним є те, що трудовий договір займає центральне місце в трудовому праві і йому присвячується окремий розділ в КЗпП 1971 року. В цей період здійснюється виокремлення трудової функції як окремої категорії; (в) сучасний період (1991 р. — по теперішній час) За цей час трудова функція не знайшла свого відображення на законодавчому рівні, але досить стрімкий і динамічний розвиток набрала на доктринальному. Тому необхідне закріплення трудової функції на законодавчому рівні і відображення трудової функції в новому Трудовому кодексі України.

Досить цінні дані від практики зарубіжних країн з приводу вдосконалення і розвитку національного трудового законодавства. Більшість країн прийняли і удосконалили такий акт як Трудовий кодекс. На наш погляд, проаналізувавши акти національного законодавства, можна сказати, що вони дещо застарілі і не в змозі регулювати сучасні правові відносини, які будуються зовсім за іншими принципами, ніж ті, що були в радянські часи.

За допомогою впровадження низки змін у національне законодавство, яке стосується питання регулювання трудової функції працівника, та їх успішна реалізація в правовому полі створить умови для повноцінних процесів у правовому регулюванні.

В Республіці Білорусь, а саме в її Трудовому кодексі зазначено, що в змісті трудового договору лежить трудова функція як обов'язкова умова трудового договору.

Країни Європейського Союзу підійшли до вирішення питань, пов'язаних з укладенням трудових договорів, специфічно, вони не

вимагають наявності стандартного трудового договору як за змістом, так і за формою. Варто вказати, що у Великобританії на сьогоднішній день існує досить широке коло нормативних актів, які регулюють це питання. На відміну від законодавства Великобританії відносно сфери трудового договору, законодавство Федеративної Республіки Німеччини регулюється як трудовим законодавством, так і нормами цивільного законодавства. Найбільш широке коло питань охоплено в рамках законодавства Франції, там встановлено, що трудовий договір підпорядковується правилам цивільного права при відсутності спеціальної регламентації в законодавстві про працю. У той же час, у Франції діє Трудовий кодекс із врахуванням конвенцій та рекомендацій Міжнародної організації праці, що надало можливість привести трудове законодавство цієї країни до усталених міжнародних стандартів і нормативного регулювання трудових відносин. Поряд з Францією існує ряд країн, де трудова функція знайшла своє відображення на законодавчому рівні, а також зазначена як необхідна умова трудового договору. До таких країн відноситься Угорщина та Болгарія.

Визначення, чи має працівник відповідну кваліфікацію для зайняття посади або виконання роботи зазвичай оцінюється роботодавцем. У багатьох зарубіжних країнах роботодавець повинен керуватися виключно рішенням атестаційної комісії, до складу якої має бути включено представника відповідної профспілки або іншого представницького органу працівників. Це є досить хорошим прикладом для того, щоб відобразити дану норму в нашому законодавстві. Що стосується випробування, то в цьому питанні національне законодавство наблизилось до зарубіжних стандартів: випробувальний строк є робочим часом, протягом якого працівник виконує трудову функцію, максимальний строк випробування визначається трудовим законодавством і залежить від строку трудового договору, а також від характеру виконуваної працівником роботи.

ОКРЕМІ ПИТАННЯ ФОРМ РЕАЛІЗАЦІЇ ЦИВІЛЬНОЇ ПРАВОСУБ'ЄКТНОСТІ

Сизенко Д.О.

*У курс, група 51-ПР, спеціальність «Правознавство»,
Полтавський інститут, к.тел. (099) 618-13-80
Науковий керівник: Кальян О.С., к.ю.н., доц.*

Найпоширенішою та найдоцільнішою правовою формою реалізації правосуб'єктності виступає цивільно-правовий договір. У ч. 1

ст.11 ЦК України визначено, що договори (курсив наш — О. З.) та інші правочини виступають підставами виникнення цивільних прав та обов'язків. У даній нормі законодавець виводить договір на перше місце, підкреслюючи тим самим роль двосторонніх правочинів — договорів.

Слід сказати, що з адміністративними актами та рішеннями суду договори зближує те, що всі вони належать до юридичних актів — правомірних дій суб'єктів, метою яких є виникнення, зміна або припинення цивільних правовідносин, тобто спрямованих на досягнення правових наслідків. Між адміністративними актами та договорами як підставами виникнення цивільних прав та обов'язків існують також певні відмінності. Як слушно зазначається в правовій літературі, адміністративні акти, по-перше, можуть бути здійснені тільки органом державної влади чи місцевого самоврядування в межах компетенції, в той час договори вчиняються також іншими учасниками цивільних відносин. По-друге, адміністративні акти, спрямовані на встановлення цивільних правовідносин, завжди породжують і певні адміністративні наслідки, тоді як договори за своєю природою спрямовані на виникнення, зміну або припинення саме цивільних прав та обов'язків. По-третє, орган, який здійснив адміністративний акт, сам не стає учасником цих правовідносин, а особа, що вчинила правочин із метою установаження цивільних правовідносин, неодмінно стає їх учасником [1, с. 499].

Цивільно-правовий договір сягає своїм корінням ще у часи римського приватного права, пройшовши тисячолітній шлях свого розвитку. Римські юристи розглядали цивільно-правовий договір як двосторонню угоду, у якій виражена воля двох сторін, спрямована на досягнення або припинення правового результату — виникнення, зміну чи припинення прав та обов'язків [4, с. 281].

Розвиток ринкової економіки та підприємництва докорінно змінили роль та значення договору, розширилася сфера його застосування, з'явилося багато нових договорів, договір використовують як засіб подолання монополії у процесі приватизації і корпоративізації, дедалі більшого поширення набуває договірні форми створення комерційних структур, у багатьох випадках договір стає єдиним регулятором відносин [5, с. 719].

Отже, залежно від того, в якому аспекті і на якій стадії розглядати договороздатність, договір набуває різних значень, виступаючи при цьому і юридичним фактом, і формою існування правовідношення, і правочином. Ці категорії виступають самостійними аспектами

договору. Із цього приводу В.В. Луць робить слушне застереження: «У конкретному аналізі юридичних явищ завжди слід розкривати їх сутність, встановлювати, зокрема, що розуміється під поняттям «договір» у тому чи іншому випадку» [6, с. 15].

Отже, сутність договору в контексті його розуміння як основної правової форми реалізації цивільної правосуб'єктності юридичної особи полягає в тому, що він вміщує у собі всі елементи її договороздатності. Такий висновок впливає із того, що договір виступає юридичним фактом, на підставі якого виникають договірні відносини, у ньому передбачаються вимоги щодо виконання договірних зобов'язання, а також умови та форми відповідальності за його порушення.

Література

1. Цивільне право України. Загальна частина: підручник / За ред. О.В. Дзери, Н.С. Кузнецової, Р.А. Майданика. — 6-те вид., перероб. і доп. — К.: Юрінком Інтер, 2016. — 976 с.
2. Луць А.В. Свобода договору в цивільному праві України : автореф. дис. на здобуття наук. ступеня канд. юрид. наук: спец. 12.00.03 «Цивільне право і цивільний процес, сімейне право, міжнародне приватне право» / А. В. Луць. — К., 2001. — 18 с.
3. Мічурін Є.О. Обмеження майнових прав учасників комерційного обороту у договірному праві / Євген Олександрович Мічурін // Розробка механізму правового регулювання договірних відносин у підприємницькій діяльності / За ред. академіка АпрН України В. В. Луця. — К.: НДІ приватного права і підприємництва АпрН України, 2009. — С. 59–76.
4. Підпригоро О.А. Римське приватне право / О.А. Підпригоро. — К.: Видавничий Дім «Ін Юре», 2004. — 440 с.
5. Цивільне право України: підручник: у 2-х кн. [Д.В. Боброва, О.В. Дзера, А.С. Довгерт та ін.]; за ред. О.В. Дзери, Н.С. Кузнецової. — К.: Юрінком Інтер, 2011. — Кн. 1. — 864 с.
6. Луць В.В. Контракти у підприємницькій діяльності: навч. посібник — 2-е вид., стер. / В. В. Луць. — К.: Юрінком Інтер, 2001. — 560 с.

ШЛЮБ ЯК СКЛАДОВА ЧАСТИНА СІМЕЙНОГО ПРАВА

*Смірнов О.Г., 4 курс, ПЗ-41/13, спеціальність «Право»,
Інститут права та суспільних відносин,
Університет «Україна»
Науковий керівник: Федоренко Т. В., к.ю.н.,
доц. кафедри цивільного, господарського та кримінального права*

Шлюб є початком і ядром сім'ї, він пов'язаний переважно з народженням дітей та їх вихованням, а тому держава не може залишити

його поза правовою регламентацією в протизагу дружбі, яка такій регламентації не підлягає. Характерними особливостями шлюбу є взаємна любов, моральна і матеріальна підтримка, спільне виховання дітей. Наше суспільство вимагає від своїх членів дотримуватися правил моралі в питаннях шлюбу та сім'ї.

Шлюбом є сімейний союз жінки та чоловіка, зареєстрований у органі державної реєстрації актів цивільного стану (ст.21 п. 1 СКУ).

Законодавства сучасної ери, зокрема законодавство України, здебільшого передбачають рівні права та обов'язки шлюбних партнерів. Однак, у різні епохи і в різних країнах, права чоловіка та жінки відрізнялися й можуть відрізнятися й сьогодні. Навіть у державах, де проголошена рівність партнерів, суспільна мораль часто встановлює свої, відмінні від закону, норми поведінки шлюбних партнерів. Зазвичай мораль засуджує позашлюбні статеві відносини, однак, суспільство часто доволі легко прощає подружню зраду чоловікові й має неоднозначне ставлення щодо поведінки дружини. В деяких суспільствах подружня зрада з боку дружини строго карається законом. До таких суспільств належать, зокрема, суспільства, які живуть за законами шаріату.

В Україні не вважається укладеним шлюб, який не зареєстрований в РАЦС, зокрема, з точки зору законодавства не є одруженими особи, які уклали шлюб в церковних установах — до його реєстрації в РАЦС. Сімейний кодекс України від 10 січня 2002 року містить вираз «жінка та чоловік, які проживають однією сім'єю, але не перебувають у шлюбі між собою, або в будь-якому іншому шлюбі». Терміни «цивільний шлюб», «фактичний шлюб», «співжиття» в Сімейному кодексі України відсутні.

Правові норми, що регулюють порядок та умови його укладання, є початковою стадією правового регулювання особистих немайнових та майнових відносин між подружжям. Згадаймо, що стаття 51 Конституції України — основного Закону нашої держави — встановлює, що сім'я, дитинство, материнство і батьківство охороняються державою. Вона безперечно зацікавлена у зміцненні та стабільності шлюбу і тому здійснює контроль за його укладанням і припиненням та захищає шлюби, укладені в органах РАЦСу. Жоден інший орган не має права оформляти шлюб.

Всякий шлюб, якщо до нього підходить з правового боку є в кожному випадку абсолютно конкретним правовідносинами, тобто ставленням, що породжує певні права та обов'язки. Реєстрація шлюбу це юридичний акт. У сукупності з угодою на вступ в шлюб він створює

шлюбний союз, як цілісне і складне правовідношення між подружжям. Особливу увагу слід приділити такому нововведенню Сімейного кодексу 2002 р., як шлюбний договір, який можуть укладати як особи, які подали заяву про реєстрацію шлюбу, так і подружжя. У шлюбному договорі подружжя врегульовують майнові відносини, визначають майнові права та обов'язки їх як подружжя та як батьків. Такий договір не може регулювати особисті немайнові відносини подружжя, або такі ж відносини між ними та дітьми.

Отже, шлюб — це союз, не угода, не договір, а саме союз жінки та чоловіка, заснований на моногамній зв'язку. Це одношлюбний союз на відміну від полігамних шлюбів, які ще зберігаються в деяких країнах, де панує мусульманська релігія, що допускає багатоженство.

Шлюб — це рівноправний союз жінки та чоловіка. Вони рівноправні між собою, як у відношенні особистих прав (прізвище, місце проживання, вибір професії, виховання дітей), так і щодо майна нажитого спільною працею під час шлюбу.

ОКРЕМІ ТЕОРЕТИЧНІ ПИТАННЯ ГОСПОДАРСЬКО-ПРАВОВОЇ ВІДПОВІДАЛЬНОСТІ

Стрюк І.В.

*У курс, група 51-ПР, спеціальність «Правознавство»,
Полтавський інститут, к.тел. (066) 556-17-60
Науковий керівник: Короєд С.О., д.ю.н., доц.*

Господарсько-правова відповідальність — юридична категорія, вироблена наукою господарського права задовго до прийняття Господарського кодексу України (далі — ГК України), проте лише в останньому вона знайшла своє законодавче закріплення і визнання, хоч розкриття її змісту в ГК України не можна визнати повним та чітким.

В юридичній літературі поняття господарсько-правової відповідальності досліджується під різним кутом зору, що зумовлює неоднозначне ставлення до господарсько-правової відповідальності з боку науковців і практиків. Причинами виникнення такого явища, як правило, називають: 1) багатопланове функціональне призначення господарсько-правової відповідальності в механізмі правового регулювання господарських відносин; 2) відсутність єдиного законодавчого і доктринального підходу щодо встановлення юридичного змісту цього виду відповідальності; 3) різноманітність форм, в яких реалізується господарсько-правова відповідальність і вира-

жаються її економічні наслідки; 4) широке коло суб'єктів господарсько-правової відповідальності та підстав її застосування; 5) відсутність чітко визначених законодавчих меж господарсько-правової відповідальності; 6) недостатній рівень правового регулювання особливостей господарсько-правової відповідальності в окремих видах господарських відносин, зокрема організаційно-господарських; 7) різноманітність поглядів щодо способів покладення господарсько-правової відповідальності [1, с. 411].

Господарсько-правова відповідальність — поняття вужче, ніж поняття відповідальності за правопорушення у сфері господарювання (якщо виходити з широкого розуміння господарювання і відповідного кола суб'єктів, задіяних у ньому, то відповідальність у цій сфері може бути і цивільною, і адміністративною, і кримінальною, на що в низці актів господарського законодавства є прямі вказівки), тому господарсько-правову відповідальність, на нашу думку, слід розглядати як окремих, спеціальний вид відповідальності, що застосовується за господарські правопорушення як один із видів правопорушень у сфері господарювання [2].

Узагальнюючи вищевикладене, слід відзначити, що правовим засобом господарсько-правової відповідальності (формою реалізації відповідальності і одночасно мірою відповідальності) є штрафні санкції, відшкодування збитків та оперативно-господарські санкції, що застосовуються *до учасників господарських відносин* за невиконання або неналежне виконання організаційно-господарських зобов'язань, а також адміністративно-господарські санкції, що застосовуються *до суб'єктів господарювання* за ними правил здійснення господарської діяльності і є за своїм характером публічно-правовими. Зазначену відповідальність можна розглядати як господарсько-правову у вузькому (власному) розумінні.

Література

1. Актуальні проблеми господарського права: навч. посіб. / за ред. В.С. Щербини. — К.: Юрінком Інтер, 2012. — 528 с.
2. Господарське право України: Підручник для студентів юридичних спеціальностей вищих закладів освіти / В.М. Гайворонський, В.П. Жушман, Н.В. Погорецька та ін.; За ред. В.М. Гайворонського та В.П. Жушмана. — Х.: Право, 2013. — 384 с.

ОСОБЛИВОСТІ ПРОВАДЖЕННЯ У СПРАВАХ ПРО АДМІНІСТРАТИВНІ ПРАВОПОРУШЕННЯ (ПРОСТУПКИ)

*Судак І.М., ст. викладач кафедри «Правознавство»
Івано-Франківська філія ВНЗ «Відкритого міжнародного
університету розвитку людини України»,
тел. (050) 984-52-43*

Провадження у справах про адміністративні правопорушення в наш час є досить поширеними. Вони охоплюють майже всі сфери нашого життя, діяльності установ, підприємств, організацій та насамперед держави. Розвиток процесуальної форми необхідна умова і показник стану демократії та законності у державі і в цьому відношенні належить проробити велику роботу в окремих сферах державного життя. Процесуальна форма це юридична конструкція, яка закріплює правильні шляхи реалізації владних повноважень, рішення юридичних справ.

Теоретико-правове дослідження питань провадження у справах про адміністративні правопорушення має на меті:

— проведення сучасних науково-теоретичних досліджень в галузі адміністративного процесу;

— повного аналізу адміністративної процесуалізації для створення системи адміністративно-процесуального законодавства, націленої на реалізацію конституційного положення про поділ влади, на захист прав і свобод громадян, а також на державотворення;

— поліпшення організації і функціонування виконавчих органів державної влади.

Суб'єктивізм, некомпетентність, свавілля, зловживання при здійсненні державної влади приносять суспільству значну шкоду. Це є неприпустимим у правовій державі. І доти поки не будуть проведені серйозні заходи в країні з правової процесуалізації матеріальних прав, реальних зрушень у захисті прав громадян, що їм надає Конституція України та інші закони, не буде.

З метою забезпечення своєчасного і правильного розгляду справ про адміністративні правопорушення, а також виконання по ним постанов законодавство передбачає можливість застосування заходів процесуального забезпечення провадження. За своїм юридичним характером вони представляють собою різновидність адміністративно-попереджувальних і адміністративно-припинювальних заходів.

Отож, у випадках, прямо передбачених законодавчими актами України, з метою припинення адміністративних правопорушень, коли вичерпано інші заходи впливу, допускаються адміністративне затримання особи, особистий огляд, огляд речей і вилучення речей та документів. Ці заходи застосовуються в зв'язку з виявленням ознак правопорушення або при достатніх підставах для припущення про наявність таких ознак. Основне призначення цих заходів полягає в тому, щоб створити необхідні умови для реалізації норм матеріального права, які устанавлюють відповідальність за правопорушення. Причому їхнє застосування служить цілям реалізації переважно адміністративних стягнень.

Як підсумок, можна сказати наступне. Провадження в справах про адміністративні правопорушення визначається, як низка послідовних дій уповноважених органів (посадових осіб), а у деяких випадках інших суб'єктів, які згідно з нормами адміністративного законодавства здійснюють заходи, спрямовані на притягнення правопорушників до відповідальності і забезпечення виконання винесеної постанови.

Література

1. Алфьоров С. М., Вашенко С. В., Долгополова М. М., Купін А. П. Адміністративне право. Загальна частина. Навч. посіб. — К.: Центр учбової літератури, 2011. — 216 с.

2. Галунько В. В., Курило В. І., Короєд С. О. та ін. Адміністративне право України. Загальне адміністративне право : навчальний посібник / [В.В. Галунько, В. І. Курило, С.О. Короєд, О.Ю. Дрозд, І.В. Гиренко, О.М. Єшук, І.М. Риженко, А. А. Іванчук, Р.Д. Сауні, І.М. Ямкова]; за ред. проф. В.В. Галунька. — Херсон: Грінь Д. С., 2015. — 272 с.

СУТНІСТЬ І ЗМІСТ ПОНЯТТЯ БАНКРУТСТВО

Тарасенко А.О.

*У курс, група 51-ПР, спеціальність «Правознавство»,
Полтавський інститут, к.тел. (097) 437-02-71
Науковий керівник: Короєд С.О., д.ю.н., доц.*

Поняття «банкрутство» зустрічається ще в середньовічних джерелах права італійських міст, де використовувались терміни *fuggitivi* — коли не спроможний боржник тікав від своїх кредиторів, та *desostog* — яке означало поступове зменшення майна боржника. У римському праві неповернення боргу визначалося як небезпека

для життя боржника та призводило до обов'язкового захоплення його майна кредиторамі.

Слід наголосити на тому, що терміни «неспроможність», «неплатоспроможність» і «банкрутство» в різних державах вживаються у різних значеннях, і все ж у більшості випадків банкрутство є частковою неспроможністю, її кримінальним видом. Крім того, сам по собі термін «банкрутство» має більш вузьке значення порівняно з «неспроможністю».

Що стосується українського законодавства, то сьогодні існує декілька законодавчих актів, які дають визначення поняттю «банкрутство». Перш за все, відповідно до ст. 209 Господарського Кодексу України банкрутство — це нездатність боржника відновити свою платоспроможність та задовольнити визнані судом вимоги кредиторів інакше, як через застосування визначеної судом ліквідаційної процедури [1].

Як визначено в законі України «Про відновлення платоспроможності боржника або визнання його банкрутом», банкрутство — визнана господарським судом неспроможність боржника відновити свою платоспроможність за допомогою процедур санації та мирової угоди і погасити встановлені в порядку, визначеному цим Законом, грошові вимоги кредиторів не інакше, як через застосування ліквідаційної процедури, а неплатоспроможність — неспроможність суб'єкта підприємницької діяльності виконати після настання встановленого строку грошові зобов'язання перед кредиторами не інакше, як через відновлення його платоспроможності [2].

Представники економічної думки, надаючи смислового забарвлення терміну «банкрутство», базують своє мислення на уточнюючих категоріях, здебільшого зумовлених розвитком ринкової економіки та прояву її наслідків. Так, найчастіше ключовими позиціями в трактуванні банкрутства виступають: неспроможність (повністю ототожнюється з «банкрутством»), незадовільне становище суб'єкта господарювання, певна міра відповідальності, наслідок незадовільного управління, результат кризи, точка в життєвому циклі підприємства.

Що стосується правового аспекту поняття банкрутства, то у правовій літературі воно тісно пов'язане з «неспроможністю». Проаналізувавши позиції вчених, можна виділити три основних підходи. Так, згідно з першим, під неспроможністю розуміють заявлену боржником або визнану арбітражним судом неможливість задовольнити в повному обсязі вимоги кредиторів за грошовими зобов'язаннями та зобов'язання з виплати обов'язкових платежів, що призвело до

застосування до боржника процедури зовнішнього управління з метою відновлення його платоспроможності, а під банкрутством — стан, що призвів до застосування до боржника процедури конкурсного проведення процесу з метою пропорційного задоволення вимог кредиторів у межах наявних активів боржника. Другий підхід полягає в тому, що терміни «банкрутство» і «неспроможність» вживаються як взаємозамінні, як синоніми. Прихильники третього підходу зазначають, що банкрутство — поняття виключно кримінально-правове, значною мірою обумовлене цивільно-правовою неспроможністю.

Література

1. Господарський Кодекс України: Закон України від 16.01.2003 № 436-IV // Відомості Верховної Ради. — 2003. — № 18, № 19–20, № 21, 22. — С. 144.
2. Про відновлення платоспроможності боржника або визнання його банкрутом : Закон України від 11.08.2013 № 2343-12 // Відомості Верховної Ради України. — 1992. — № 31. — С. 440.

ШЛЯХИ РЕФОРМУВАННЯ ОРГАНІВ ПРОКУРАТУРИ

Терещук О.О.,

*І курс, група ПР-11, напрям підготовки «Право»,
Хмельницький інститут соціальних технологій
Університету «Україна»,
к.тел. (097) 240-14-23*

*Науковий керівник: Галко О.М.,
ст. викладач кафедри правознавства*

Нині особлива увага прикута до проблеми реформування органів прокуратури як одного з головних суб'єктів правоохоронної системи України. І це не дивно, адже і широко проанонсовані реформи і уже проведені деякі з них, а саме реформування системи місцевих прокуратур України, свідчать про чималі зрушення в системі правоохоронної діяльності.

Проте це лише перші не зовсім впевнені кроки у цьому напрямку. Адже питання повномасштабного реформування прокуратури в числі інших правоохоронних органів зараз є надзвичайно актуальним для України, що визнано на найвищому рівні і зазначено в Законі України «Про основи національної безпеки України».

Як зазначено на офіційному сайті Генеральної прокуратури України — із набуттям чинності новим Законом України «Про прокуратуру» разом із прийнятими нещодавно поправками до нього ми розпочинаємо процес системного реформування органів прокуратури

України, основою якого має стати якісне оновлення її керівного складу. Наше головне завдання — відкрити двері прокуратури для компетентних, мотивованих і порядних людей, які здатні змінити систему з середини та прагнуть перетворити її таким чином, аби вона дійсно служила інтересам Українського народу. Відкритий, чесний і прозорий конкурсний відбір — єдиний спосіб зробити це.

Отож, реформування органів прокуратури розпочалося із її низової первинної ланки — місцевих прокуратур, а саме їх керівників та заступників.

Оновлення кадрів в органах прокуратури передбачав конкурсний відбір місцевих прокурорів. Однак якщо спершу 60% кандидатів були людьми не зі старої системи, то після двох етапів незалежного тестування їх залишилося лише 22%. А після інтерв'ю з кандидатами з боку відбіркових комісій, де з семи членів по чотири призначалися генпрокуратурою, лише 3% успішних кандидатів були новими в органах прокуратури. Депутат від «Самопоміч», голова антикорупційного комітету парламенту Єгор Соболев назвав це просто «ротациєю» старих кадрів. Загалом, відповідно до Закону України «Про внесення змін до Закону України «Про прокуратуру» щодо удосконалення та особливостей застосування окремих положень» від 02.07.2015 р. № 578-VIII, передбачено зменшення загальної чисельності працівників органів прокуратури до 1 січня 2018 року з 15000 осіб до 10000 осіб.

На сьогодні цей процес триває, в тому числі і шляхом уже зазначеного реформування організаційної структури низового рівня прокурорської системи — місцевих прокуратур. Що ж стосується реформування усєї системи Прокуратури України, то існують декілька ідей, серед яких: продовжити конкурси на рівні регіональних і Генеральної прокуратури або ж зацентувати увагу на діяльності кваліфікаційно-дисциплінарної комісії, яка із 15 квітня 2016 року забрала певну частину повноважень у Генерального прокурора. Ця комісія займається питаннями відбору і звільнення прокурорів.

Чи не головні надії покладаються у системі прокуратури України на діяльність принципово нового структурного підрозділу — Спеціалізованої антикорупційної прокуратури (САП), на яку покладено здійснення наступних функцій: 1) здійснення нагляду за додержанням законів під час проведення досудового розслідування, яке здійснюється Національним антикорупційним бюро України; 2) підтримання державного обвинувачення у відповідних провадженнях; 3) представництво інтересів громадянина або держави в суді у випад-

ках, передбачених Законом України «Про прокуратуру» і пов'язаних із корупційними або пов'язаними з корупцією правопорушеннями.

Сьогоднішня активна позиція САП із оголошенням підозри та обранням запобіжного заходу до тимчасово відстороненого голови Державної фіскальної служби України Романа Насірова тому яскраве свідчення. Не дарма Президент України П. Порошенко заявив, що «це є дуже яскравим прикладом: перше — що в Україні створена ефективна антикорупційна прокуратура, друге — яскравим доказом того, що вона є абсолютно незалежна».

АКТУАЛЬНІ ПРОБЛЕМИ БОРОТЬБИ З КІБЕРЗЛОЧИННІСТЮ В УКРАЇНІ

Тимчишин А.М.

*завідувач кафедри «Правознавство» Івано-Франківської філії
Університету «Україна», к.ю.н., доц., к. тел. (097) 901-77-40*

В умовах сьогодення, термінологія, нахшталт «кіберзлочинність», «злочини у сфері використання ІТ», «несанкціоноване втручання» — вже перестали бути рідкістю та стали відомими будь-якому пересічному користувачеві персональним комп'ютером. Проблемам протидії злочинності у сфері використання комп'ютерних технологій приділяють увагу у своїх дослідженнях як науковці так і практики, однак, у зв'язку з активним розвитком цієї галузі, це питання залишається актуальним.

На думку фахівців, сьогодні кіберзлочинність становить значно серйознішу небезпеку, ніж ще кілька років тому, внаслідок використання зі злочинною метою новітніх інформаційних технологій, а також зростаючої уразливості сучасного суспільства, а особливо молоді. Незважаючи на зусилля держав, які спрямовані на боротьбу з кіберзлочинами, їх кількість у світі не зменшується, а, навпаки, постійно зростає, прикладом цього є нещодавня поява нового, вкрай небезпечного злочину з використанням Інтернет мережі та соціальних ресурсів, так званих «груп смерті» у соціальних мережах «Синій кит».

Головний приз «гри» — смерть. Саме такий, жахливий та кривавий вигляд мають сучасні виклики правоохоронним органам, покликаним боротись з цим небезпечним явищем. Наприкінці 2016 року Україну сколихнули моторошні події. «Море китів», «f57», «Тихий Дім» «Розбуди мене о 4.20» — усе це невелика частина груп смерті, таких актуальних нині серед підлітків. Чому актуальних? Тому що це гра, і вона затягує [1].

Насамперед, слід розібратись у причинах появи цього виду злочину. Психологи називають низку причин, що на їх погляд, штовхають підлітків до таких кроків. Зокрема, встановлено, що так звані адміністратори-куратори знаходять майбутніх жертв у тому числі й за депресивним дописами та «статусам» у соціальних мережах [2]. Інколи діти самі долучаються до цих груп, та своїми діями розпочинають участь і проходять «криваві квести». В цілому, причин може бути багато, однак в одному думки психологів та правоохоронців сходяться беззаперечно — вина батьків, і з чим важко не погодитись.

Хто ж стоїть за цими злочинами? За даними кіберполіції, організаторами «груп смерті» є шахраї, які переслідують мету отримати через дітей персональні дані батьків, ідентифікаційний код та номери банківських карток [3]. Значна частина цих злочинців знаходиться за кордоном. На даний час проводиться ряд слідчих (розшукових) заходів, спрямованих на викриття та затримання злочинців.

Розділі XVI КК України «Злочини в сфері використання електронно-обчислювальних машин (комп'ютерів), систем та комп'ютерних мереж і мереж електрозв'язку» [4], обумовлює, з точки зору кримінального права, кримінальні правопорушення, що можна віднести до кіберзлочинів, однак, на нашу думку, з огляду на «Криміналістичну методику» доцільно включити до даного поняття інші злочини, для скоєння яких застосовуються засоби комунікації та використовується мережа Інтернет.

Підводячи підсумки, зазначимо, що в рамках тез доповіді не можливо ґрунтовно дослідити зазначену тематику. Окресленні питання дають поштовх для наукового пошуку як вченим-криміналістам, у частині дослідження новітніх методик виявлення, розкриття та розслідування цих небезпечних злочинів, так і для дослідників кримінального права — в частині удосконалення Кримінально-правового законодавства в Україні. Проте, найголовнішим висновком є один — саме ми, а ніхто інший, відповідаємо за наших дітей, небайдужість суспільства є запорукою запобігання даного виду злочинам.

Література

1. Режим доступу: http://espresso.tv/article/2017/02/24/syniy_kyt
2. Режим доступу: <http://bug.org.ua/article/scho-take>
3. Режим доступу: <http://dt.ua/UKRAINE/kiberpoliciya>
4. Кримінальний кодекс України — К.: Атіка, 2017.

ОКРЕМІ ПИТАННЯ РЕГУЛЮВАННЯ СОЦІАЛЬНОЇ ДІЯЛЬНОСТІ НА ПІДПРИЄМСТВАХ

Тімченко Ю.В.

*IV курс, група ПР-21, спеціальність «Правознавство»,
Полтавський інститут економіки і права, к.тел.(099) 551-78-66
Науковий керівник: Коваленко В.Ф., ст.викладач*

Соціальна діяльність підприємства — це вкладення фінансових коштів до соціально-економічного розвитку трудового колективу з метою стимулювання продуктивної праці, підвищення кваліфікаційного рівня персоналу, збереження життя та здоров'я працюючих, створення системи їх соціального захисту на рівні підприємства, забезпечення сприятливого психологічного клімату в колективі.

Соціальна діяльність регулюється централізовано і децентралізовано. У централізованому порядку держава приймає загальнообов'язкові нормативно-правові акти, а на локальному рівні соціальний розвиток трудового колективу є предметом регулювання у таких локальних актах, як установчі документи, колективний договір.

Найбільш повно відносини соціально-економічного розвитку трудового колективу регулюються у колективному договорі. Він обов'язково укладається на підприємствах, в установах, організаціях незалежно від організаційно-правової форми і форми власності, що передбачено у п. 7 ст. 65 ГК і спеціальних нормах Закону України «Про колективні договори і угоди» від 1 липня 1993 р. У колективному договорі визначаються напрями соціального розвитку підприємства, встановлюються додаткові трудові та соціально-побутові гарантії і пільги для працівників підприємства стосовно забезпечення зайнятості, оплати праці, режиму праці та відпочинку, організації охорони праці та оздоровлення працюючих і членів їх сімей, житлово-побутового забезпечення, культурного розвитку тощо. Створення безпечних та нешкідливих умов праці є обов'язком роботодавця. Відповідні гарантії, пільги та компенсації встановлюються на державному рівні нормами законів України «Про охорону праці» від 14 жовтня 1992 р., «Про загальнообов'язкове державне соціальне страхування від нещасного випадку на виробництві та професійного захворювання, які спричинили втрату працездатності» від 23 вересня 1999 р. тощо. У колективному договорі сторони передбачають забезпечення соціальних гарантій у галузі охорони праці на рівні не нижчому встановленого законодавством, їх обов'язки, а також

комплексні заходи щодо досягнення встановлених нормативів безпеки, гігієни праці та виробничого середовища, підвищення існуючого рівня охорони праці, запобігання виробничому травматизму, професійним захворюванням, аваріям і пожежам, визначають обсяги та джерела фінансування зазначених заходів. Одним із напрямів соціальної діяльності підприємства є соціальне страхування працівників. Нині існують чотири види загальнообов'язкового державного соціального страхування осіб, які працюють на умовах трудового договору: пенсійне страхування, страхування у зв'язку з тимчасовою втратою працездатності, страхування на випадок безробіття, страхування від нещасного випадку на виробництві та професійного захворювання, які спричинили втрату працездатності. Неврегульованим залишається державне медичне страхування працівників. Таке страхування може здійснюватися на умовах колективного договору через укладення договорів про медичне страхування та медичне обслуговування працівників. Передбачається у колективних договорах також додаткове недержавне пенсійне страхування працівників.

Література

1. Господарський кодекс України від 16.01.2003 № 436-IV.
2. Закон України «Про колективні договори і угоди» від 01.07.1993 №3356-ХІІ.
3. Закон України «Про охорону праці» від 14.10.1992 № 2694-ХІІ.

РОЗВИТОК ПРАВОСУДДЯ ЯК ПРАВОВОЇ ФОРМИ ДІЯЛЬНОСТІ УКРАЇНСЬКОЇ ДЕРЖАВИ

Ткаченко Д.В.

*5 курсу денної форми навчання групи ПЗ-52с
спеціальності «Правознавство» ОКР «Спеціаліст»
Науковий керівник: Орловська І.Г., к.ю.н.,
доц. кафедри теорії права та міжнародної інформації
Інституту права та суспільних відносин
Відкритого міжнародного університету
розвитку людини «Україна»*

Загалом проблематика функціонування судової влади та реалізації функцій правосуддя вже ставала предметом фахових юридичних досліджень як вітчизняних, так і зарубіжних авторів.

У цьому сенсі правосуддя є необхідною правовою формою діяльності держави, яка визнає, конституційно проголошує і реально

втілює у життя ідеали і принципи правової держави. Утім, досліджуючи правосуддя як одну з правових форм діяльності держави, необхідно вказати на те, що, на відміну від інших правових форм, суб'єктом яких можуть виступати органи держави, що належать до різних гілок державної влади, суб'єктом даної правової форми діяльності держави є лише органи судової влади. У цьому сенсі правосуддя тісно сполучено з функціонуванням судової влади як системи незалежних державних органів-судів, зобов'язаних від імені держави здійснювати правосуддя, вирішувати у судових засіданнях правові спори і конфлікти.

Правосуддя — це правова форма діяльності держави, зміст якої складає уповноважена діяльність державних органів і посадових осіб судової влади щодо розгляду і вирішення у встановленому законом порядку та у відповідній формі юридичних справ, які відображають об'єктивно існуючі у суспільстві спори або суперечки, що потребують на свого розв'язання через державно-правовий вплив.

Про тісний зв'язок між правосуддям як правовою формою діяльності і захистом прав людини засвідчує й чинне національне законодавство. Зокрема у чинному Цивільному процесуальному кодексі України у статті 1 зазначається, що завданнями цивільного судочинства є справедливий, неупереджений та своєчасний розгляд і вирішення цивільних справ з метою захисту порушених, невизнаних або оспорюваних прав, свобод чи інтересів фізичних осіб, прав та інтересів юридичних осіб, інтересів держави. При цьому здійснюючи правосуддя, суд захищає права, свободи та інтереси фізичних осіб, права та інтереси юридичних осіб, державні та суспільні інтереси у спосіб, визначений законами України.

Суспільна потреба у реалізації державою функції правосуддя, а отже і у відповідній правовій формі діяльності органів державної влади не може вважатись пріоритетною по відношенню до інших функцій, якими, зокрема, є контрольно-наглядова або правоохоронна. Так само не можна виводити діяльність держави щодо реалізації цієї функції лише з самих, так би мовити, «чистих понять» права і держави. Ця функція активізується і набуває значущості лише у суспільному середовищі, коли держава і право вже вступили у взаємодію з суспільством і застосовують регулятивний вплив на суспільні відносини.

У цьому аспекті зазначена форма правової діяльності держави подібна до двох інших форм, які були досліджені у цьому розділі дисертаційної роботи. Разом з тим, саме за причини свої значущості для регулювання суспільних відносин, проаналізовані вище три правові форми діяльності держави (контрольно-наглядова діяльність,

правоохоронна діяльність і правосуддя) набувають виняткової практичної ваги для сучасної України, і безпосередньо — для процесів трансформації суспільних відносин і їх правового регулювання, адже саме завдяки зазначеним правовим формам діяльності держави практично реалізуються найважливіші принципи соціальної, правової і демократичної держави у її взаємодії з людиною і суспільством.

ОСОБЛИВОСТІ ПРАВОВОГО СТАТУСУ ІНШИХ УЧАСНИКІВ АДМІНІСТРАТИВНОГО СУДОЧИНСТВА

*Товста С.П., адвокат, ст. викладач кафедри Правознавства
Полтавського інституту економіки і права
Університету «Україна»*

*Шура О.Л., 4 курс 41ПР13з група Правознавства
Полтавського інституту економіки і права
Університету «Україна»*

З метою забезпечення об'єктивного і своєчасного розгляду і вирішення адміністративних спорів законодавець визначив таку групу процесуальних осіб — інших учасників адміністративного процесу, які не є опонентами особам, що беруть участь у справі. Особи, які є іншими учасниками адміністративного процесу, сприяють суду та особам, що беруть участь у судочинстві, а також, попри «факультативний», «допоміжний» або «технічний» характер своєї участі, сприяють здійсненню правосуддя в адміністративній справі.

Питання правового статусу, завдань і функцій секретаря судового засідання, помічника судді та судового розпорядника, а також окремих прав та обов'язків свідка, експерта, спеціаліста, перекладача у процесі здійснення судом правосуддя належать до кола проблем, що потребують вивчення та вирішення правового регулювання. Важливо зазначити, що прагнення законодавця до удосконалення правових засад адміністративного судочинства України неодноразово змінювало вектор у визначенні основ правового статусу окремих інших учасників адміністративного процесу і, як результат — відсутність системного підходу у реформуванні законодавства на міжгалузевому та галузевому рівнях, що призвело до «дисбалансу» прав та обов'язків секретаря судового засідання, помічника судді та судового розпорядника в адміністративному судочинстві.

Так, на теперішній час правовий статус секретаря судового засідання має прояв через призму здійснення ним чисто технічних функ-

цій. Водночас, новела законодавця — за дорученням головуючого у справі «вимушене» виконання секретарем судового засідання функцій відсутнього обов'язкового учасника процесу — судового розпорядника — потребує від нього нових знань, спеціальних умінь тощо.

Складна ситуація склалася й навколо визначення правового статусу помічника судді, оскільки у судовій практиці, всупереч чинному процесуальному законодавству України, мають місце випадки виконання помічником судді у судовому засіданні, з «мовчазної згоди» останнього, функцій відсутнього із поважних причин секретаря судового засідання і навпаки.

Крім того, як свідчить судова практика, недостатньо урегульованими залишаються питання щодо: уточнення правового статусу експерта в адміністративному судочинстві, зокрема, доказової сили висновку експерта; консультацій і роз'яснень спеціаліста; наслідки неприбуття у судове засідання перекладача, допущеного за клопотанням особи, яка бере участь у справі, або призначеного з ініціативи суду тощо.

Законодавець визначає, що учасник адміністративного судочинства — це особа, наділена адміністративно-процесуальною правоздатністю, яка за певних умов реалізовує власну адміністративно-процесуальну дієздатність для участі у процесі здійснення адміністративного судочинства, з метою захисту, відновлення, охорони оспорюваного чи порушеного права, законного інтересу учасника правовідносин. Інший учасник адміністративного судочинства — це особа, яка, з метою вирішення завдань адміністративного судочинства, залучається судом з власної ініціативи або за ініціативи сторін процесу, або яка вступає в процес на підставі закону, реалізуючи процесуальні права та обов'язки на підставі ухвали суду, або в межах визначеної законом компетенції, а в разі порушення встановлених у суді правил або протиправного перешкоджання здійсненню адміністративного судочинства може бути притягнутою до юридичної відповідальності.

Слід зазначити, що правовий статус є багатоаспектною, комплексною, універсальною категорією, що має чітку стабільну структуру та встановлює характер і принципи взаємодії суб'єктів суспільних відносин між собою, а також, шляхом визначення прав, обов'язків та гарантій їх реалізації, визначає місце суб'єкта в системі правовідносин. Визначено, що один учасник процесу водночас не може виконувати функції іншого учасника процесу, тобто процесуальні функції не можуть суміщатися однією особою.

Література

1. Кодекс адміністративного судочинства України від 6 липня 2005 року // [Електронний ресурс]. — Режим доступу: <http://zakon2.rada.gov.ua/laws/show/2747-15>
2. Котенко В.М. Окремі аспекти реалізації процесуальних прав і обов'язків учасників адміністративного процесу / В.М. Котенко // Наукові записки Таврійського національного університету ім. В.І.Вернадського: Серія «Юридичні науки». — 2012. — Том 25 (64), № 1. — С. 103–108.
3. Михайлов О. М. Судовий розпорядник як учасник адміністративно-судочинства України: проблеми правового регулювання / О.М. Михайлов // Митна справа. — 2011. — № 6. — С. 149–157.
4. Михайлов О.М. Реалізація ч. 3 ст. 105 КАС України через призму стандартів Правил поведінки працівника суду / О.М. Михайлов // Електронне наукове фахове видання «Порівняльно-аналітичне право». — 2014. — № 6. — С. 198–203. [Електронний ресурс] / Електронне наукове 17 фахове видання «Юридичний науковий електронний журнал» // Офіційний веб-сайт. — Режим доступу: <http://pap.in.ua/index.php/arhiv-vidannja>
5. Михайлов О.М. Суб'єкти адміністративного процесу (судочинства): підходи до їх класифікації / О.М. Михайлов // Електронне наукове фахове видання «Юридичний науковий електронний журнал». — 2014. — С. 128–135. [Електронний ресурс] / Електронне наукове фахове видання «Юридичний науковий електронний журнал» // Офіційний веб-сайт. — Режим доступу: <http://www.lsej.org.ua/index.php/nomegi-zhurnalu?id=22>
6. Стефанюк В.С. Судовий адміністративний процес: [Монографія] / В.С. Стефанюк. — Х.: Фірма «Консум», 2010. — 686 с.
7. Топор І.В. Поняття та види учасників адміністративного судочинства: проблеми теорії / І.В. Топор // Актуальні проблеми держави і права. — 2011. — Вип. 58. — С. 264–271.

**ОСНОВНІ ПРИНЦИПИ ТА ЦІННОСТІ
ЦИВІЛЬНОГО ПРАВА УКРАЇНИ**

Туз Ю.О.

*асистент кафедри права Луцького інституту розвитку людини
Університету «Україна», к. тел. (066) 616-28-14*

Питання визначення принципів цивільно-правової відповідальності наразі залишається відкритим. Деякі цивілісти ототожують принципи цивільно-правової відповідальності з принципами юридичної відповідальності, інші — їх розмежовують.

Тобто в цивільному праві питання щодо принципів відповідальності потребує до себе підвищеної уваги цивілістів через недостатню його розробленість і дискусійність.

Питання, які досліджуються, є надзвичайно актуальними з огляду на те, що принципи цивільного права, будучи положеннями природного права, є відносно новими для нашого суспільства, що виховувалося на відомих радянською владою догмах. Вони розраховані на регулювання відносин між суб'єктами з розвиненою правовою свідомістю, правовою позицією, в той час, як Українські реалії є свідченням позитивістського підходу до розуміння права, проникнення у цивільні відносини владних тенденцій.

Принципи цивільного права відіграють провідну роль в цивільному законодавстві, основним нормативним актом якого є Цивільний кодекс України, і слугують орієнтиром для всіх правовідносин, що існують в приватній сфері.

П. Рабінович зауважував, що чинний Цивільний кодекс України вперше в українській історії надав «природним» (антропним, загально-соціальним, позадержавним) правам і свободам людини безпосередньо юридичного значення, визнав їх напрям діючим джерелом суб'єктивних юридичних прав і обов'язків у певних суспільних відносинах. Слід звернути увагу на те, що принципи цивільного права знаходяться у взаємозв'язку із загальноправовими (конституційними) принципами, розглядаються у сукупності із ними і ними визначаються.

Предметом регулювання цивільного законодавства є немайнові та майнові відносини. В Цивільному кодексі України особисті немайнові права визнаються пріоритетними по відношенню до майнових. Крім того, неприпустимість втручання у сферу особистого життя людини, як принцип цивільного законодавства, є підтвердженням того, що в основу створення Кодексу покладено природно-правову доктрину, якою захищаються, перш-за-все, такі людські цінності, як життя, свобода, здоров'я.

Правове регулювання майнових відносин визначається, зокрема, такими принципами, як неприпустимість позбавлення права власності, крім випадків, встановлених Конституцією України та законом; свобода підприємницької діяльності, яка незаборонена законом та ін. Дієвість цінностей права, в тому числі і цивільного, перевіряються практикою. Якщо вони не стають орієнтиром для суб'єктів правовідносин, нівелюються ними, значить в подібному суспільстві втілені у принципах цінності такими не є, а закріплені в нормативних актах засади залишаються декларацією. Зараз українська держава знаходиться на межі катастрофи. Бідність переважної більшості населення знецінює, стирає навіть найбільші цінності, такі, як життя, замінючи їх псевдоцінностями.

В сучасних умовах необхідно змінити відношення до принципів цивільного права, оскільки вони складають основу галузі цивільного права, а їх дотримання слугує мірилом правового характеру держави, ефективності всієї діяльності по регулюванню суспільних відносин, які складають предмет цивільного права, захисту прав та законних інтересів суб'єктів цивільного обігу.

АДМІНІСТРАТИВНО-ПРАВОВИЙ СТАТУС ЛЮДЕЙ З ІНВАЛІДНІСТЮ

Турдиєв Р.А.

*У курс, групи ПЗ-51м, спеціальності «Правознавства»
Науковий керівник: Фаст О.О., доц. кафедри конституційного,
адміністративного права та соціально-гуманітарних дисциплін*

Відповідно до статті 2 Закону України «Про основи соціальної захищеності інвалідів в Україні», інвалідом є особа зі стійким розладом функцій організму, що при взаємодії із зовнішнім середовищем може призводити до обмеження її життєдіяльності, внаслідок чого держава зобов'язана створити умови для реалізації нею прав нарівні з іншими громадянами та забезпечити їй соціальний захист.

У найбільш загальному сенсі під статусом (від лат. status — положення, становище) розуміється правове становище (сукупність прав і обов'язків) фізичної чи юридичної особи.

Якщо звернутися до тлумачного словника української мови, то там слово «статус» визначається, як певний стан чого-небудь (становище, стан) чи кого-нибудь.

Проте найбільш повними щодо правового статусу особи є погляди О. Ф. Скакун, яка вважає, що правовий статус особи — це система закріплених у нормативно-правових актах і гарантованих державою прав, свобод, обов'язків, відповідальності, відповідно до яких індивід як суб'єкт права (тобто як такий, що має правосуб'єктність) координує свою поведінку в суспільстві.

В сучасних умовах зміст правового статусу особи трактується у правознавстві трьох основних аспектах:

- ототожнюється з правосуб'єктністю;
- встановлюється нормативно-правовими актами, що встановлюють суб'єктивні права та юридичні обов'язки особи;
- визначається нормативно-правовими актами, які встановлюють суб'єктивні права та юридичні обов'язки особи в сукупності з їх правосуб'єктністю.

Адміністративно-правовий статус громадян є їхня адміністративна правоздатність. Це здатність мати права і виконувати обов'язки адміністративно-правового характеру. Вона виникає в момент народження громадянина і припиняється з його смертю. Люди з інвалідністю мають такі ж права як і будь-яка інша людина, але відповідальність по обов'язкам в них обмежена.

Закон України «Про основи соціальної захищеності інвалідів в Україні» визначає основи соціальної захищеності інвалідів в Україні і гарантує їм рівні з усіма іншими громадянами можливості для участі в економічній, політичній і соціальній сферах життя суспільства, створення необхідних умов, які дають можливість інвалідам вести повноцінний спосіб життя згідно з індивідуальними здібностями і інтересами.

Інваліди в Україні володіють усією повнотою соціально-економічних, політичних, особистих прав і свобод, закріплених Конституцією України та іншими законодавчими актами. Центральні і місцеві органи виконавчої влади та органи місцевого самоврядування, підприємства, установи і організації (незалежно від форм власності і господарювання) залучають представників громадських організацій інвалідів до підготовки рішень, що стосуються інтересів інвалідів. Дискримінація інвалідів забороняється і переслідується за законом.

ДЕЯКІ ПИТАННЯ ЗБЛИЖЕННЯ НОРМАТИВНИХ ПОЛОЖЕНЬ ЗАКОНОДАВСТВА УКРАЇНИ ТА ЄВРОПЕЙСЬКОГО СОЮЗУ

Турченко М.О.

*У курс, група 51-ПР, спеціальність «Правознавство»,
Полтавський інститут, к.тел. (099) 913411
Науковий керівник: Кальян О.С., к.ю.н., доц.*

У міжнародно-правових документах, чинних для України, в одних випадках мова йде про гармонізацію законодавчих, нормативно-правових і методологічних документів, а в інших — про взаємне визнання документів, стандартів, гармонізацію процедур. На підзаконному рівні термін «гармонізація» вживається переважно для визначення відповідності нормативно-правових актів і методичної документації вимогам директив ЄС, стандартам *acquis* ЄС тощо. Водночас не виключається його використання для характеристики відповідності національних правил міжнародним, структури та

принципів побудови окремої галузі національного законодавства вимогам законодавства ЄС тощо. Таким чином, на законодавчому рівні поняття «гармонізація» вживається для відображення певного процесу чи дій у межах конкретної сфери відносин для досягнення результату узгодженості відповідних правил, процедур, актів або їх частин, проте без чіткого визначення ступеня і механізму такого узгодження.

Відповідно до п. 3 ст. 4 Закону України «Про міжнародні договори України» пропозиції про укладення міжнародних договорів України подаються після проведення Міністерством юстиції України правової експертизи щодо їх відповідності Конституції та законам України. У разі ж внесення пропозицій щодо укладення міжнародного договору, який встановлює інші правила, ніж ті, які містяться в актах законодавства України, до них додаються у формі порівняльних таблиць пропозиції щодо внесення змін до відповідних актів законодавства України або пропозиції щодо прийняття нових актів. У Законі також зазначено, що підготовка пропозицій здійснюється Міністерством або іншим центральним органом виконавчої влади, який ініціював процес укладення відповідного міжнародного договору України чи визначений відповідальним за його укладення Президентом України або Кабінетом Міністрів України [1]. Незважаючи на це, міністерства та інші центральні органи виконавчої влади не завжди подають необхідні пропозиції щодо внесення змін до відповідних актів законодавства України, що уповільнює і негативно впливає на забезпечення гармонізації вітчизняного законодавства з міжнародним правом [2, с. 15].

Спираючись на досвід держав-членів Євросоюзу, пропонуємо опрацювати і затвердити на законодавчому рівні Національний механізм або Національну програму гармонізації законодавства України і законодавства ЄС, де визначити основні принципи дії, терміни й джерела права ЄС, а також скласти відповідні плани з гармонізації вітчизняного законодавства і законодавства ЄС. При цьому доцільно розробити Методологію правового наближення (гармонізації) законодавства України до права Євросоюзу, у якій визначити методи, засоби і способи зближення вітчизняного законодавства і законодавства Європейського Союзу. Крім того, для порівняння законодавства України і ЄС слід розробити словник термінів *acquis* ЄС, перекласти прецедентне право Суду ЄС, провести фундаментальне дослідження відповідності законодавства України *acquis* ЄС.

Література

1. Про міжнародні договори України: Закон України від 29 червня 2004 р. № 1906–IV // Відомості Верховної Ради України. — 2004. — №50. — С. 540.
2. Данильян О.Г. Гармонізація європейського і національного права: теоретико-методологічний аспект // Проблеми державно-правового розвитку в умовах європейської інтеграції і глобалізації: матеріали міжнародного наукового семінару (м. Харків, 16 травня 2008 р.). — Х.: Право, 2008. — С. 8–16.

ОСОБЛИВОСТІ ОПОДАТКУВАННЯ СПАДЩИНИ

Федоренко Т.В.,

*к.ю.н., доц. кафедри цивільного, господарського та кримінального права
Інституту права та суспільних відносин Університету «Україна»*

Правові аспекти спадкового права регулюються Цивільним кодексом України. Саме він регулює, зокрема, загальні положення про успадкування та оформлення права на спадщину, а порядок оподаткування об'єктів спадщини, одержаних платником податків з 1 січня 2011 р., регламентується ст. 174 Податкового кодексу України.

Аналізуючи положення зазначеної статті, можна прослідкувати пряму залежність оподаткування доходу, отриманого платником податку внаслідок прийняття ним спадщини, від конкретного виду об'єкту, який успадковано, а також від критеріїв резиденства та ступеня споріднення спадкодавця зі спадкоємцем.

Отже, коли фізична особа отримує спадщину, постає питання: а скільки вона винна державі? Якщо фізична особа відповідає певним критеріям, сплачувати до бюджету частку від вартості спадщини не доведеться. Проте, якщо вона цим критеріям не відповідає, їй доведеться сплатити до державної скарбниці певний відсоток.

Саме для оподаткування спадщини можуть застосовуватися три ставки податку на доходи фізичних осіб: нульова ставка, ставка п'ять відсотків, а також вісімнадцять відсотків.

Тому, коли фізична особа отримує спадщину, звичайно, хоче, щоб вона оподатковувалася за нульовою ставкою, тобто, щоб у бюджет нічого не треба було платити. Отже, на сьогоднішній день в Україні, право на застосування нульової ставки мають:

— члени сім'ї першого ступеня споріднення, які успадковують будь яку власність (окрім випадків, коли або спадкоємець або спадкодавець є нерезидентом);

— особа інвалід I групи або особа, яка має статус дитини сироти або, дитини позбавленої батьківського піклування, якщо успадковується нерухоме майно, рухоме майно, сума страхового відшкодування.

— дитина інвалід, яка успадковує нерухоме або рухоме майно.

— будь яка особа, яка успадковує грошові заощадження або цінні папери часів СРСР.

Новим у законодавстві у цьому аспекті є прийняття в лютому 2017 року Верховною Радою України Закону «Про внесення змін до Податкового кодексу України щодо оподаткування спадщини та уточнення деяких положень», який був зареєстрований у парламенті ще на початку 2014 року.

До цього часу рідні брати та сестри, баба та дід, як з боку батька, так і з боку матері, та онуки (другий ступень споріднення) сплачували 5% податку за оформлення спадщини. Найбільш гострою проблема була в сільській місцевості, де сплата податку та плата за оцінку майна в рази перевищувала вартість майна.

Саме, прийняттям цього Закону було спрощено оформлення спадщини для найближчих родичів спадкодавця, зокрема тих, що відносяться до другого ступеня споріднення з спадкодавцем.

Зокрема, встановлено, що оподатковуються за нульовою ставкою податку на доходи фізичних осіб об'єкти спадщини, які успадковуються не тільки членами сім'ї спадкодавця першого ступеня споріднення, як це передбачено чинними вимогами Податкового кодексу України, але й об'єкти спадщини, що успадковуються членами сім'ї другого ступеня споріднення. Також встановлено, що не проводиться оцінка відповідних об'єктів спадкування.

Водночас, дана норма не розповсюджується на оподаткування подарунків. Чинний п.174.6 ст.174 ПК передбачає, що подарунки оподатковуються за правилами, встановленими для спадщини. Відтак, змінами уточнено, що за нульовою ставкою оподатковуються лише подарунки родичів першого ступеня спорідненості. Натомість другого — оподатковуються за ставкою 5%.

СПІВВІДНОШЕННЯ ПРАВА НА ОХОРОНУ ЗДОРОВ'Я І ПРАВА НА ЖИТТЯ

Фрицький Ю.О., д.ю.н., проф.

Найважливішим і найціннішим з-поміж особистих прав і свобод людини є право на життя. Всезагальність цього права і його

природничий характер закріплюються у міжнародно-правових документах, які визнані всіма цивілізованими країнами світу. Вимоги міжнародно-правових актів повною мірою відображені в Основному Законі України, зокрема у Преамбулі Конституції України проголошується, що держава дбає про забезпечення прав і свобод людини та гідних умов її життя, а у ст. 3 Конституції закріплено, що людина, її життя і здоров'я, честь і гідність, недоторканість і безпека визнаються в Україні найвищою соціальною цінністю. Конституційне право на життя проголошено у ст. 27 Основного Закону України: «Кожна людина має невід'ємне право на життя» та гарантується заборонаю позбавлення життя [1].

Право на життя є природничим і невід'ємним. Без дотримання цього права всі інші права не мають цінності і значення. Саме тому право на життя знаходиться під максимальним правовим захистом, що базується на Конституції. Право на життя включає у себе всю сукупність прав людини у цілому, але не співпадає повністю з жодним з них зокрема. Право на життя не підлягає обмеженню. Важливим звичайно є те, що право на життя забезпечено рядом конституційних гарантій. Серед них однією з основних гарантій права на життя є система охорони здоров'я, її постійний розвиток, прогрес медичної науки, покращення медикаментозного забезпечення, удосконалення системи забезпечення санітарно-епідемічного благополуччя. охорону не просто життя як підтримання фізіологічного існування людини. Державні органи влади та органи місцевого самоврядування зобов'язані вживати всебічні заходи, спрямовані на покращення якості життя людей. Важливо пам'ятати, що навіть людина, залежна від апаратури, яка підтримує її фізіологічне існування, має право на життя і надання медико-соціальної допомоги на найвищому рівні, якого досягло суспільство. Життя людини — це фізіологічне і психологічне функціонування її організму як єдиного цілого. Людина має право на життя і при стійкому порушенні вказаних функцій (параліч, розлад психіки), причому у цих випадках її життя у правовому відношенні не можна вважати менш цінним, ніж життя будь-якої іншої людини.

Більш детальне дослідження права на життя дозволяє виділити різні аспекти його реалізації, що пов'язані з системою надання медичної допомоги. Серед них право на збереження життя (індивідуальності) і право на розпорядження життям. Право на життя в аспекті розпорядження своїм життям проявляється як можливість піддавати себе значному ризику і вирішувати питання про припинення

життя. У деяких випадках поведінка громадянина з високим ризиком для власного життя державою не забороняється, а отже, опосередковано визнається.

Необхідно відмітити той факт, що на шляху реалізації права на життя викристалізувався новий аспект — еутаназія, що є надзвичайно складною і багатоаспектною проблемою.

Якщо пацієнт має таке право, то чи може медичний працівник, професія якого зобов'язує його до кінця боротися з хворобою, забезпечувати, а не позбавляти життя, задовільнити прохання хворого? Чи правомірно і гуманно відмовити безнадійнохворому у проханні припинити раз і назавжди його страждання, право померти гідно? Чи не буде така відмова розцінена як застосування до даної особи катувань, насильства, жорстокого поводження. Це лише незначне коло питань, які виникають при дослідженні цієї проблеми, та які активно обговорюються як медиками, так і юристами, психологами і представниками духівництва.

Література

1. Конституція України. Конституція Автономної Республіки Крим: Збірник нормативних актів. — К.: Юрінком Інтер, 2003. — 80 с.

УЧАСТЬ МАЛОЛІТНІХ ТА НЕПОВНОЛІТНІХ ОСІБ У ЦИВІЛЬНОМУ ПРОЦЕСІ

Хейдарі М-Є.А.

*Студентки групи ПЗ-32, спеціальності «Правознавство»
Науковий керівник: Марченко М.Г., доц. кафедри цивільного,
господарського та кримінального права
Інституту права і суспільних відносин
Університету «Україна»*

У судовій практиці досить поширеними є категорії цивільних справ, у яких прямо чи опосередковано зачіпаються інтереси дітей і які, відповідно, привертають особливу увагу держави та суспільства. Законодавець намагається знайти оптимальну модель судового процесу, яка дозволила б усебічно враховувати інтереси дітей, ефективно реагувати на порушення їх прав і не допускати їх у майбутньому.

Згідно з діючим законодавством малолітньою вважається особа до досягнення нею 14-ти років, а неповнолітньою — особа у віці від 14-ти до 18-ти років. На підставі такого розмежування перша група осіб має часткову цивільну дієздатність, а друга — неповну цивіль-

ну дієздатність, що впливає і на набуття ними процесуальної дієздатності залежно від того, який правовий статус має особа. Тому необхідно розглядати цих осіб як можливих учасників цивільного процесу окремо.

Якщо особа є неповнолітньою, вона особисто може здійснювати цивільні процесуальні права та виконувати свої обов'язки в суді у справах, що виникають з відносин, у яких вона особисто бере участь (ст. 29 ЦПК). Тобто така особа за наявності правових підстав може бути суб'єктом цивільних процесуальних правовідносин. Виняток становлять випадки, коли участь неповнолітньої особи в розгляді справи є обов'язковою. Так, згідно зі ст. 1179 Цивільного кодексу України неповнолітня особа відповідає за завдану нею шкоду самостійно на загальних підставах. У разі відсутності в неповнолітньої особи майна, достатнього для відшкодування завданої нею шкоди, ця шкода відшкодовується в частці, якої не вистачає, або в повному обсязі її батьками (усиновлювачами) або піклувальником, якщо вони не доведуть, що шкоди було завдано не з їхньої вини.

Перебуваючи у процесуальному статусі сторони або іншої особи, яка бере участь у справі, неповнолітній наділяється всім комплексом прав та обов'язків, передбачених цивільним процесуальним законодавством, та не має будь-яких переваг порівняно з повнолітніми учасниками процесу. Це пов'язано з тим, що основою цивільного процесу є диспозитивність, тому незалежно від віку певного суб'єкта цивільних процесуальних відносин, він має широке коло прав та може вільно, на свій розсуд ними розпоряджатися. Покладення процесуальних обов'язків також не залежить від віку учасника процесу, оскільки їх існування дозволяє впорядкувати цивільне судочинство та правовідносини між судом як уповноваженим державним органом і заінтересованими в результаті справи особ

Природно, що особа, яка не досягла повноліття, має обмежену фінансову спроможність і повністю або частково залежна від матеріальних можливостей своїх батьків. При цьому слід враховувати, що така особа може звертатися до суду саме з метою вирішення правового конфлікту, який виник між нею та одним із батьків (батьками). Тому сплата необхідних коштів може стати для неї проблематичною. Закон не містить будь-яких пільг щодо оплати судових витрат неповнолітніми особами, але в даному випадку можуть застосовуватися загальні положення цивільного процесуального законодавства, якими передбачено, що суд, враховуючи майновий стан сторони, може відстрочити або розстрочити сплату судових витрат,

зменшити їх розмір чи звільнити від їх оплати (ст. 82 ЦПК). Згідно з діючим законодавством участь малолітніх осіб як суб'єктів цивільних проце-суальних правовідносин не допускається, їх права захищаються в суді виключно законни-ми представниками.

При цьому необхідно звернути увагу на положення ст. 27-1 ЦПК України, якими передбачено, що під час розгляду справи, крім прав та обов'язків, визначених ст. 27 ЦПК, малолітня або неповнолітня особа має також інші процесуальні права: безпосередньо або через представника чи законного представни-ка висловлювати свою думку та отримувати його допомогу у висловленні такої думки; отримувати через представника чи законного представника інформацію про судовий роз-гляд; здійснювати інші процесуальні права й виконувати процесуальні обов'язки, передбачені міжнародним договором, згода на обов'язковість якого надана Верховною Радою України. Суд роз'яснює малолітній або неповнолітній особі її пра-ва та можливі наслідки дій її представника чи законного пред-ставника у разі, якщо цього потребують інтереси цієї особи і за віком та станом здоров'я вона може усвідомлювати їх значення.

ЩОДО МІЖНАРОДНИХ СТАНДАРТІВ ДІЯЛЬНОСТІ ОРГАНІВ ПУБЛІЧНОЇ ВЛАДИ В РЕАЛІЗАЦІЇ ЗАХИСТУ ПРАВ І СВОБОД ІНВАЛІДІВ

Хлопук Ж.А.

І курс, група ПРС-1.1, спеціальність «Правознавство»,

Освітній ступінь — Спеціаліст

Луцький інститут розвитку людини

Науковий керівник: Пікалюк С.С., ст.викладач

Міжнародні стандарти діяльності органів публічної влади щодо реалізації і захисту прав та свобод інвалідів — це закріплені у міжнародно-правових актах і документах правила рекомендаційного чи обов'язкового характеру та вимоги щодо напрямів, змісту діяльності та контролюючих функцій органів державної влади, органів місцевого самоврядування та інших інституцій, які виконують роль публічної влади, у сфері реалізації і захисту прав та свобод інвалідів.

Останніми десятиліттями у світі розроблялися та вдосконалювалися загальнообов'язкові й рекомендаційні міжнародні стандарти діяльності органів публічної влади щодо реалізації і захисту прав та свобод інвалідів. Основним напрямками такої діяльності на сьо-

годні є: 1) забезпечення визнання у суспільстві рівності прав і свобод інвалідів з іншими співгромадянами на державному та регіональному рівнях; 2) заборона дискримінації за ознаками інвалідності та впровадження відповідальності за такі дії; 3) створення належних соціальних, політичних, правових і економічних засад життєдіяльності інвалідів; 4) залучення всіх ланок органів публічної влади до реалізації і захисту прав та свобод інвалідів; 5) активізація з боку державної влади, місцевого самоврядування, недержавних установ і організацій сприяння реалізації і захисту прав та свобод інвалідів.

Найбільш вичерпний та конкретизований перелік заходів з профілактики інвалідності, реабілітації та медичного обслуговування інвалідів, які мають втілювати в діяльність органів публічної влади більшість країн світу, закріплено в Стандартних правилах забезпечення рівних можливостей для інвалідів, 1993 р. (Правило 2 «Медичне обслуговування»; Правило 3 «Реабілітація»; Правило 4 «Допоміжні послуги»), розроблених Генеральною Асамблеєю ООН. Так, у другому правилі наголошується, що державам-членам слід вживати заходів для розробки програм раннього виявлення, оцінки та лікування дефектів з метою попередження і зменшення масштабів інвалідності або усунення її наслідків.

Щодо реабілітаційних заходів, то державам-членам через органи публічної влади запропоновано забезпечити надання інвалідам послуг з реабілітації, спрямованих на досягнення та підтримування оптимального рівня їхньої самостійності та життєдіяльності. На думку авторів цих Правил, позитивного ефекту можна досягти за рахунок, по-перше, розроблення національних програм реабілітації для всіх груп інвалідів, які повинні базуватися на фактичних потребах інвалідів, а також принципах всебічної участі у житті суспільства та рівності. По-друге, компетентні органи державної влади мають надавати можливість інвалідам та їхнім сім'ям особисто брати участь у розробці й здійсненні заходів, пов'язаних з їхньою реабілітацією. По-третє, всі державні та недержавні служби реабілітації повинні розташовуватись за місцем проживання інвалідів. По-четверте, органам публічної влади слід забезпечити надання інвалідам допоміжних пристроїв та обладнання, індивідуальної допомоги і послуг перекладача з урахуванням потреб інвалідів, оскільки ці заходи відіграють важливу роль у створенні рівних можливостей.

Окреме місце в системі міжнародних документів щодо профілактики інвалідності, реабілітації та медичного обслуговування інвалідів посідають ті, що стосуються осіб з розумовою відсталістю,

психічними захворюваннями тощо. Насамперед у Декларації про права розумово відсталих осіб (ООН), 1971 р. ООН закликає держав-членів забезпечити захист цієї категорії осіб з боку національних публічних адміністрацій шляхом надання належного медичного обслуговування, лікування, а також, у разі необхідності, розміщення у відповідних спеціалізованих закладах.

Аналіз положень цих міжнародних документів дозволяє виокремити такі міжнародні стандарти діяльності органів публічної влади щодо профілактики інвалідності, реабілітації та медичного обслуговування інвалідів: — проведення систематичних і постійних загальнодержавних профілактичних імунологічних, медико-санітарних, санітарно-гігієнічних та інших відповідних заходів з метою недопущення поширення серед населення тяжких хвороб, які потенційно можуть спричинити інвалідність; — ефективне раннє виявлення у закладах охорони здоров'я хвороб і травм, які можуть призводити до недієздатності особи, зокрема медичне обслуговування на місцевому рівні; — проведення системи первинних заходів реабілітації з метою недопущення переходу будь-якої порушеної функції організму в тяжкі фізичні, психологічні чи сенсорні порушення; — створення можливостей доступу інвалідів до високоякісних медичних послуг шляхом застосування єдиних державних стандартів і процедур прийому та лікування; — надання медичних послуг і лікарняної допомоги належного рівня для задоволення потреб осіб із сенсорними порушеннями, розумовою відсталістю чи психічними розладами, зважаючи на специфічні потреби таких осіб; — забезпечення надання інвалідам допоміжних пристроїв та обладнання, індивідуальної допомоги, соціальних і правових послуг з урахуванням потреб інвалідів; — розроблення національних програм реабілітації для всіх груп інвалідів, які повинні ґрунтуватися на фактичних потребах інвалідів та принципах усебічної участі у житті суспільства та рівності; — урахування в усіх національних програмах реабілітації інвалідів пропозицій та рекомендацій організацій інвалідів; — надання можливості інвалідам та їхнім сім'ям особистої участі у розробці та здійсненні заходів, пов'язаних з їхньою реабілітацією; — реалізація планів заходів щодо гарантування інвалідам, які живуть чи тимчасово перебувають в лікувальних або спеціалізованих закладах, особливо в психіатричних, дотримання та поваги всіх прав і свобод людини та громадянина.

ПРАВОВА МОДЕЛЬ РЕАЛІЗАЦІЇ КОНСТИТУЦІЙНОГО ПРИНЦИПУ НАДАННЯ БЕЗОПЛАТНОЇ ПРАВОВОЇ ДОПОМОГИ

Хмара А.П.

студентка 3 курсу, група ПР-31,

напрямок підготовки «Правознавство»,

Хмельницький інститут соціальних технологій

Університету «Україна»,

к. тел. (097) 828-59-21

Науковий керівник: Якименко А.А., викладач

Утвердження і забезпечення прав і свобод людини є головним обов'язком держави. Важливу роль у забезпеченні реалізації, захисту та охорони прав і свобод людини і громадянина в Україні як демократичній, правовій державі відведено праву особи на правову допомогу. Так, згідно з ст. 59 Конституції України, кожен має право на правову допомогу. У випадках, передбачених законом, ця допомога надається безоплатно. Кожен є вільним у виборі захисника своїх прав. Для забезпечення права на захист від обвинувачення та надання правової допомоги при вирішенні справ у судах та інших державних органах в Україні діє адвокатура.

Відповідно до ч. 1 ст. 90 Кодексу адміністративного судочинства, витрати, пов'язані з оплатою допомоги адвоката або іншого фахівця в галузі права, які надають правову допомогу за договором, несуть сторони, крім випадків надання безоплатної правової допомоги, передбачених законом. Згідно ст. 84 Цивільного процесуального кодексу України, витрати, пов'язані з оплатою правової допомоги адвоката або іншого фахівця в галузі права, несуть сторони, крім випадків надання безоплатної правової допомоги. В іноземній практиці вже сформувалась практика надання безоплатної правової допомоги громадськими організаціями, рухами, адвокатськими групами, які фінансуються за державні кошти або ж діють на волонтерських засадах.

В правовій літературі на пояснення порядку реалізації принципу надання безоплатної правової допомоги автори найчастіше вказують на нагальну необхідність прийняття Закону України «Про правову допомогу», в якому, власне, буде визначено порядок надання вказаного виду соціальної допомоги, а поки що норма прямої дії Конституції України є «мертвою». Державні службовці також посилаються на неможливість реалізації вказаного принципу через відсутність механізму його реалізації. Як відомо, згідно з ст. 17 Закону України

«Про виконання рішень та застосування практики Європейського суду з прав людини». Суди застосовують при розгляді справ Конвенцію про захист прав людини і основоположних свобод та практику Європейського Суду з прав людини як джерело права. У справах де необхідна безоплатна правова допомога, така правова допомога повинна бути ефективною, а формальне призначення юриста саме по собі не є достатнім для забезпечення права. Для встановлення Судом порушення п.3 ст. 6 Конвенції не вимагається доказу того, що неефективність дій адвоката спричинила збитки для заявника («Артико проти Італії»).

У затвердженій Президентом України Концепції формування системи безоплатної правової допомоги в Україні наголошено на незадовільному стані надання безоплатної правової допомоги в Україні і про невідповідність основним європейським вимогам забезпечення доступу особи до правосуддя.

На сьогоднішній день, коли правовідносини у державі все більше ускладнюються в процесі активного нормотворення. Для переважної більшості людей є проблемою реалізувати свої права чи не допустити своїми діями порушень прав інших. Пропонується створення територіальних колегій юристів, основу яких складатимуть молоді спеціалісти випускники юридичних факультетів вищих навчальних закладів України, які працюватимуть під керівництвом юристів зі стажем роботи в сфері права не менше 10 років.

Поняття «правова допомога», згідно з тлумаченням Конституційного Суду України, має бути безоплатною, за виключенням ситуації, коли особа самостійно, за власним бажанням внесе певну плату, так як обов'язкова плата за правову допомогу є порушенням принципу рівності всіх людей встановленого в ст. 21 Конституції України. В будь-якому випадку, незалежно від політичної кон'юнктури та процесу розробки проекту нової конституції, ситуація залишатиметься актуальною у зв'язку із необхідністю приведення національного законодавства до вимог Ради Європи та Конвенції про захист прав людини та основних свобод.

**СУЧАСНИЙ СТАН, ПРОБЛЕМИ
ТА ЗАКОНОДАВЧЕ ЗАБЕЗПЕЧЕННЯ
БОРОТЬБИ ЛЕГАЛІЗАЦІЇ (ВІДМИВАННЯ)
ЗАХОДІВ ОДЕРЖАНИХ ЗЛОЧИННИМ ШЛЯХОМ
АБО ФІНАНСУВАННЯ ТЕРОРИЗМУ**

*Цуцман Н.Я., студентка 5 курсу
Денної форми навчання спеціальності «Право»
Кіровоградського інституту розвитку людини
Керівник: Жила О.В., к.ю.н.*

З прийняттям і введенням в дію з 1 вересня 2001 р. Кримінального кодексу України маємо чітке визначення поняття «відмивання» доходів, одержаних злочинним шляхом. Це «вчинення фінансової операції чи укладання угоди з коштами або іншим майном, одержаним внаслідок вчинення суспільно небезпечного протиправного діяння, що передувало легалізації (відмиванню) доходів, а також вчинення дій, спрямованих на приховання чи маскуванню незаконного походження таких коштів або іншого майна чи володіння ними, прав на такі кошти або майно, джерела їх походження, місцезнаходження, переміщення, а так само набуття, володіння або використання коштів чи іншого майна, одержаних внаслідок вчинення суспільно небезпечного протиправного діяння, що передувало легалізації (відмиванню) доходів» [1].

Для України боротьба з легалізацією доходів, отриманих злочинним шляхом, є одним із факторів, що гарантують економічну безпеку держави. Досвід 10 років після прийняття Закону України «Про запобігання та протидію легалізації (відмиванню) доходів, одержаних злочинним шляхом» (2002 р.) [2] довів, що ефективна державна політика у цій сфері може бути розроблена і реалізована лише шляхом напрацювання системи заходів законодавчого характеру, спрямованих на унеможливлення (мінімізацію) злочинних дій в економіці. Безумовно, відповідної переорієнтації має зазнати і правоохоронна сфера — МВС, суди, прокуратура.

З метою імплементації Україною оновлених Рекомендацій FATF Верховною Радою України 14 жовтня 2014 р. прийнято Закон України «Про запобігання та протидію легалізації (відмиванню) доходів, одержаних злочинним шляхом, фінансуванню тероризму та фінансуванню розповсюдження зброї масового знищення», що спрямований на захист прав та законних інтересів громадян, суспільства

і держави, гарантування національної безпеки шляхом визначення правового механізму запобігання та протидії легалізації (відмиванню) доходів, одержаних злочинним шляхом, фінансуванню тероризму та фінансуванню розповсюдження зброї масового знищення, а також формування бази даних для надання уповноваженим органам державної влади та компетентним органам іноземних держав можливості виявляти та розслідувати злочини, пов'язані з відмиванням грошей та іншими незаконними фінансовими операціями [3].

Метою цієї Стратегії є законодавче, організаційне та інституційне удосконалення та забезпечення стабільного функціонування національної системи запобігання та протидії легалізації (відмиванню) доходів, одержаних злочинним шляхом, фінансуванню тероризму та фінансуванню розповсюдження зброї масового знищення [4].

Для досягнення зазначеної мети необхідно вжити таких заходів: забезпечення утвердження Україною статусу надійного партнера міжнародної спільноти у сфері запобігання та протидії легалізації (відмиванню) доходів, одержаних злочинним шляхом, фінансуванню тероризму та фінансуванню розповсюдження зброї масового знищення шляхом:

- 1) приведення національного законодавства у відповідність з вимогами міжнародних стандартів;
- 2) декриміналізації та детінізації економічних відносин;
- 3) принципової, послідовної та ефективної боротьби з тероризмом і його фінансуванням;
- 4) послідовної та ефективної боротьби з корупцією;
- 5) підвищення рівня інвестиційної привабливості національної економіки для іноземних інвесторів;
- 6) формування позитивного міжнародного іміджу України;
- 7) запобігання виникненню умов для легалізації (відмивання) доходів, одержаних злочинним шляхом, фінансуванню тероризму та фінансуванню розповсюдження зброї масового знищення та ін. [5].

Отже, у зв'язку з вищевикладеним можна дійти такого висновку: реалізація цієї Стратегії дасть змогу забезпечити:

- 1) системну реалізацію державної політики у сфері запобігання та протидії легалізації (відмиванню) доходів, одержаних злочинним шляхом, фінансуванню тероризму та фінансуванню розповсюдження зброї масового знищення відповідно до світових стандартів;
- 2) гармонізацію національної системи запобігання та протидії легалізації (відмиванню) доходів, одержаних злочинним шляхом,

фінансуванню тероризму та фінансуванню розповсюдження зброї масового знищення з міжнародними стандартами;

3) зниження рівня корупційних проявів та ін..

Реалізація Стратегії сприятиме розвитку України як демократичної, правової держави, а також забезпеченню захисту її національних інтересів, удосконаленню соціально-економічних відносин та формуванню засад громадянського суспільства.

Література

1. Закон України від 18 травня 2010 року № 2258-VI «Про внесення змін до Закону України «Про запобігання та протидію легалізації (відмиванню) доходів, одержаних злочинним шляхом» // Відомості Верховної Ради України. — 2010. — 23 липня. — зі змінами та доповненнями станом на 2017 рік — № 29. — Ст. 392.

2. Кримінальний кодекс України: науково-практичний коментар / Ю. В. Баулін, В. І. Борисов, С. Б. Гавриш та ін.; за заг. ред. В. В. Сташиса, В.Я. Тація. — К. : Ін Юре, 2017. — Ст.1196.

3. Мезенцева І. Є. Антилегалізаційне законодавство: світовий досвід і тенденції розвитку / І. Є. Мезенцева // Вісн. Нац. ун-ту внутр. справ. — 2012. — Вип. 20. — Ст. 122–124.

4. Про запобігання та протидію легалізації (відмиванню) доходів, одержаних злочинним шляхом : Закон України від 28 листоп. 2003 р. № 249-IV // Офіц. вісн. України. — 2003. — № 7. — Ст. 275.

5. Розпорядження КМУ від 30 грудня 2015 р. № 1407-р Київ «Про схвалення Стратегії розвитку системи запобігання та протидії легалізації (відмиванню) доходів, одержаних злочинним шляхом, фінансуванню тероризму та фінансуванню розповсюдження зброї масового знищення на період до 2020 року». — Ст. 10.

ОСОБЛИВОСТІ ЮРИДИЧНОЇ ВІДПОВІДАЛЬНОСТІ ЗА ПОРУШЕННЯ ЗАКОНОДАВСТВА В ГАЛУЗІ ВИКОРИСТАННЯ ТА ОХОРОНИ ЗЕМЕЛЬ ВОДНОГО ФОНДУ УКРАЇНИ В ЗВ'ЯЗКУ З ВЕДЕННЯМ ГОСПОДАРСЬКОЇ ДІЯЛЬНОСТІ

Чічеріна М.О.

*Старший викладач кафедри «Правознавство»
ІФФ ВМУРОЛ «Україна»*

Загалом на сьогоднішній день у сфері охорони земель водного фонду застосовуються різні види юридичної відповідальності, кожному з яких притаманні індивідуальні риси, але які також є складовими юридичної відповідальності.

Головною особливістю юридичної відповідальності за порушення законодавства щодо використання та охорони земель водного фонду є те, що вона може наступати за порушення не тільки земельного, але і водного законодавства України. В кримінальному праві є така категорія як «ідеальна сукупність злочинів», коли однією і тією ж дією винна особа вчиняє два чи більше злочинів, передбачених різними статтями КК України [1, с. 107]. Об'єктом таких правопорушень будуть виступати суспільні відносини з приводу використання і охорони земель, зазначених в ч.1 ст.58 ЗК України. Для об'єктивної сторони відповідних правопорушень характерна наявність трьох елементів: протиправної поведінки, заподіяння чи реальна загроза заподіяння екологічної шкоди та причинний зв'язок між протиправною поведінкою і нанесеною екологічною шкодою чи реальною загрозою заподіяння такої шкоди. А суб'єктивна характеризується виною правопорушника (за винятком випадків відповідальності власника джерела підвищеної небезпеки) [5; 4, с.168; 6, с. 41–44].

Взагалі ж відповідальності за порушення екологічного законодавства щодо використання та охорони земель водного фонду виражена як в нормах загального характеру, так і в спеціальних нормах. Прикладом таких норм можна навести положення ЗУ «Про охорону навколишнього природного середовища» (ст.ст. 68–70), ЗК України (розділ VIII, гл. 37), ВК України (гл. 23) [6; 7; 8]. Серед особливостей правового регулювання юридичної відповідальності в означеній сфері, можна навести відсутність у чинному ЗК України дисциплінарної відповідальності за порушення земельного законодавства. На нашу думку це є законодавчим недоліком, оскільки часто дисциплінарна відповідальність повинна виступати як «ідеальна сукупність» при застосуванні цивільно-правової, адміністративної або кримінальної відповідальності. До речі, ВК України, на відміну від ЗК України, вже містить повний перелік видів відповідальності, передбачених Конституцією та загальною теорією права (ст 110 ВК України).

Література

1. Кримінальний кодекс України: наук.-практ. комент. / Акад. прав. наук України, Нац. юрид. акад. України ім. Я.Мудрого; за ред.: В.В. Сташица, В.Я. Тація. — 3-тє вид., перероб. та допов. — Х.: Одиссей, 2006. — 1183 с.
2. Земельне право України: підручник / Нац. юрид. акад. України ім. Я.Мудрого; за ред. М.В. Шульги. — К.: Юрінком Інтер, 2004. — 368 с.
3. Труфан І.В. Правовий режим малих річок в Україні: [монографія] / І.В. Труфан. — Івано-Франківськ: Видав.-дизайнер. від. ЦІТ, 2006. — 168 с.

4. Про охорону навколишнього природного середовища: Закон України від 25 черв. 1991 р. № 1264-ХІІ // Відомості Верховної Ради України. — 1991. — № 41. — Ст. 546.

5. Басай В.Д. Відшкодування шкоди, заподіяної екологічними правопорушеннями: дис. ... канд. юрид. наук: 12.00.06 / В.Д. Басай; Львів, держ. ун-т ім. Івана Франка, Юрид. ф-т. — Львів, 1996. — 164 с.

6. Земельний кодекс України: від 25 жовт. 2001 р. № 2768-ІІІ // Відомості Верховної Ради України. — 2002. — № 3/4. — Ст. 27.

7. Водний кодекс України: від 6 черв. 1995 р. № 213/95-ВР // Відомості Верховної Ради України. — 1995. — № 24. — Ст. 189.

ПРИНЦИП ЗАКОННОСТІ У ВИКОНАВЧОМУ ПРОВАДЖЕННІ

Шевцов А.А.

*IV курс, група ПЗ-41, спеціальність «Правознавство»,
Інститут права та суспільних відносин
ВМУРоЛ «Україна», м. Київ
Науковий керівник: Марченко М.Г., доц. кафедри*

Актуальність теми полягає у визначенні, роз'ясненні та застосуванні принципу законності у виконавчому провадженні.

Щоби було краще та змістовніше зрозуміло що значить принцип законності, по перше б було доцільно дати визначення принципів виконавчого провадження.

Принципи виконавчого провадження — це закріплені у правових нормах основні засади, керівні положення, які визначають організацію органів державної виконавчої служби, зміст і спрямованість її діяльності, правовий статус учасників виконавчого провадження.

На підставі теоретичних положень, аналізу чинного законодавства та практики його застосування можна виокремити такі принципи виконавчого провадження:

— принцип законності — означає, що державний виконавець та усі учасники виконавчого провадження повинні суворо дотримуватися і виконувати вимоги законодавства про виконавче провадження.

Усі сторони організації та діяльності суду регулюються нормами права. Але серед них слід відрізнити такі, що визначають найбільш загальні й важливі їх сторони, які набувають, у силу цього значення, принципів судочинства. Принципи визначають основні засади, права, спрямовані на забезпечення процесуальної діяльності суду, основ організації правосуддя, а також правового становища учасників судового процесу. З розвитком держави і права принципи розвиваються

з урахуванням політичних, соціальних, економічних інтересів громадян, юридичних осіб і суспільства.

Принцип законності вимагає, щоб уся діяльність органів державної виконавчої служби була підпорядкована законові, щоб усі суб'єкти виконавчих процесуальних правовідносин — особи, які беруть участь у виконавчому провадженні, та особи, які залучаються до проведення виконавчих дій, — суворо дотримувалися і виконували вимоги чинного законодавства, яке врегульовує порядок виконавчого провадження.

Принцип законності виконавчого провадження має Конституційну основу. Відповідно до ч. 2 ст. 19 Конституції України [1] органи державної влади та органи місцевого самоврядування, їх посадові особи зобов'язані діяти лише на підставі, в межах повноважень та у спосіб, що передбачені Конституцією та законами України. Ця конституційна вимога повністю стосується органів державної виконавчої влади та їх посадових осіб — державних виконавців — і знайшла свою трансформацію у Законі «Про виконавче провадження» [2].

У визначенні виконавчого провадження (ст. 1) зазначається, що це сукупність дій органів і посадових осіб, «... які здійснюються на підставах, у спосіб, та в межах повноважень, визначених цим Законом, іншими нормативно-правовими актами, виданими відповідно до цього Закону та інших законів..... На вимогу ст. 5 цього Закону державний виконавець зобов'язаний вживати заходів примусового виконання рішень, встановлених цим Законом, неупереджено, своєчасно, повно вчиняти виконавчі дії. А ст. 7 цього Закону [2] на державного виконавця покладено обов'язок використовувати надані йому права у точній відповідності із законом і не допускати у своїй діяльності порушення прав та законних інтересів громадян і юридичних осіб.

Принцип законності виконавчого провадження вимагає, щоб законові була підпорядкована не тільки діяльність державної виконавчої служби і її посадової особи — державного виконавця, але й усіх учасників виконавчого провадження та осіб, які залучаються до проведення виконавчих дій.

У ч. 1 ст. 68 Конституції України [1] проголошено, що громадяни зобов'язані неухильно додержуватися Конституції України, не посягати на права і свободи, честь і гідність інших людей.

Особи, які беруть участь у виконавчому провадженні, зобов'язані сумлінно використовувати всі надані їм права (ч. 4 ст. 29 Закону «Про виконавче провадження» [2]).

Гарантіями принципу законності у виконавчому провадженні є контроль за правильністю, повнотою і своєчасністю виконання рішень державним виконавцем, здійснений начальником відділу державної виконавчої служби, якому безпосередньо підпорядкований державний виконавець, та керівником вищого органу. Гарантією законності виконавчого провадження є нагляд, здійснюваний органами прокуратури у нормативне встановленому порядку (ст. 78 цього Закону), а також оскарження до суду дій і бездіяльності державного виконавця та інших посадових осіб державної виконавчої служби (ст. 85 цього Закону).

Література

1. Конституція України 28.06.1996 № 254к/96-ВР
2. Закон України «Про виконавче провадження» від 02.06.2016 № 1404-VIII

ПРОБЛЕМИ ТА ЗАХИСТ МАЛОЗАБЕЗПЕЧЕНИХ СІМЕЙ В УКРАЇНІ

Шевцов А.А.

*4 курс, група ПЗ-41/13, спеціальність «Право»,
Інститут права та суспільних відносин, Університет «Україна»
Науковий керівник: Федоренко Т. В., к.ю.н.,
доц. кафедри цивільного, господарського та кримінального права*

Проблема соціального захисту малозабезпечених прошарків суспільства на сьогоднішній день є однією з найбільш актуальних тем в соціальній політиці. І це не випадково, адже згідно з оцінками ООН, яка досліджує рівень життя в 160 державах світу, в Україні на межі бідності перебувають близько 80% населення. Від цього страждає насамперед сім'ї які відчують брак коштів на повсякденні побутові потреби людини. А значить і кожен член з такої сім'ї відчуває постійний стрес, а беручи до уваги те що фінансові проблеми не вирішуються швидким шляхом то можна впевнено сказати що сім'я знаходиться у зоні ризику.

В першу чергу на небезпеку наражаються діти. З усіма наслідками що впливають з обставин. Тим більше, що у нас в країні запропонована соціальна підтримка від держави не настільки хороша і ефективна, як хотілось би її бачити. Законодавство України в сфері захисту малозабезпечених прошарків населення, зокрема Закон України «Про прожитковий мінімум», Закон України «Про державну соціальну

допомогу малозабезпеченим сім'ям» інші нормативно-правові акти, що регулюють правовідносини з надання державної соціальної допомоги, спрямоване на реалізацію конституційних гарантій права громадян на соціальний захист — забезпечення рівня життя не нижчого від прожиткового мінімуму шляхом надання грошової допомоги найменш соціально захищеним сім'ям.

Однак успішна соціальна політика держави може бути в тій чи іншій мірі досконалою при умові, що державою може бути забезпечено зростання економіки, інакше лише загостриться тенденція невідповідності соціальних зобов'язань держави її фінансовим можливостям. Це призведе до зниження якості соціальних послуг, малозабезпеченим верствам населення.

В Україні довгі роки діяла система соціальних пільг, яка відносно стабільно підтримувала життєвий рівень малозабезпечених верств населення. Проте невинуватиме збільшення числа пільг і пільговиків, супроводжуване безліччю порушень і зловживань при їх розподілі, призвело до значного обтяження економіки, стримує її розвиток.

Право на соціальний захист належать до соціальних прав, це одне з природжених прав людини, яке визнане світовим співтовариством і закріплене в основних міжнародно-правових документах. Конституція України (ст. 46) встановила право громадян на соціальний захист, що включає право на забезпечення в разі повної, часткової втрати працездатності, втрати годувальника, безробіття, а також у старості, та в інших випадках, передбачених законом.

Саме забезпечення права громадян на соціальний захист здійснюється як в Україні, так і за кордоном за допомогою окремої галузі права — права соціального забезпечення. Однак в Конституції йдеться про право на соціальний захист, а не право на соціальне забезпечення.

Соціальне забезпечення — це організаційно-правова діяльність держави щодо матеріального забезпечення, соціального обслуговування, надання медичної допомоги за рахунок спеціально створених фінансових джерел осіб, які зазнали соціального ризику, внаслідок якого втратили здоров'я та (або) засоби до існування і не можуть матеріально забезпечити себе та своїх утриманців.

Впродовж кількох останніх років Україна проводить радикальне реформування системи соціального захисту населення. Визначаючи те, що ринкові перетворення приводять до значного падіння рівня життя більшості сімей та зважаючи на обмеженість державних фінансових ресурсів, уряд України створив нові програми адресної

соціальної допомоги. Відмінною рисою такого підходу є те, що соціальна допомога надається лише найбільш нужденним.

Привернення уваги суспільства, державних, комерційних, громадських та інших організацій до проблем нужденних людей, послідовного здійснення політики, спрямованої на створення соціальних і матеріальних гарантій нужденним передбачено Конституцією України та іншими законами. Сьогодні на порядку денному пошук оптимальних шляхів надання соціальної допомоги та послуг на місцевому рівні. Запровадження нових і вдосконалення діючих соціальних програм дають можливість оптимізувати управління системою соціального захисту населення на рівні кожного регіону, забезпечити високу якість та оперативність надання послуг найуразливішим громадянам і сім'ям.

Питання соціального захисту громадян — це понад усе прерогатива державної політики. Держава має вживати заходів щодо вирішення питань економічного становища і гарантій соціального захисту громадян. Але треба сказати відверто, що сьогодні держава не готова в наслідок економічних обставин забезпечити виконання програм соціально-орієнтованого напрямку.

ДОГОВІР КОМЕРЦІЙНОЇ КОНЦЕСІЇ (ФРАНЧАЙЗИНГУ)

Штофель В.О.

*4 курс, спеціальність «Правознавство»
Інститут права тасуспільних відносин*

*Науковий керівник: Леbedенко В.І.,
проф. кафедри господарського, кримінального та цивільного права*

Комерційна концесія (зарубіжні аналоги — франчайзинг, франшиза) — оптимальний засіб забезпечення розширення бізнесу комерційних організацій (зазвичай крупних) без тягаря створення філій та дочірніх підприємств в певній місцевості (на території іншої держави).

Commercial concession — a business of which is based on the commercial concession agreement and is to one side of concession relations (holder) the other party (user) for a period or without defining the term right to use of paid set appropriate right-holder exclusive rights to production and (or) the sale of certain types of goods and (or) services.

Commercial concession (foreign counterparts — franchising, franchise) — the best means of ensuring the expansion of commercial organizations (usually large) without the burden of the establishment of branches and subsidiaries in certain areas (in another state).

Комерційна концесія (франчайзинг) — один із нових правових інститутів, що знайшов своє відображення у новому ЦК України. Комерційна концесія основана на тому, що один суб'єкт підприємницької діяльності (правоволоділець) за винагороду надає іншому суб'єктові підприємницької діяльності (користувачеві) право використовувати свої засоби індивідуалізації (фірмове найменування, комерційне позначення, знак для товарів і послуг), передає йому комерційну інформацію, що охороняється законом, і надає постійне консультативне сприяння в організації підприємницької діяльності.

Хочу зазначити, що договір франчайзингу може використовуватись виключно у сфері підприємницької діяльності, в зв'язку з чим його сторонами можуть бути лише юридичні або фізичні особи, які зареєстровані як суб'єкти підприємницької діяльності. Цей договір є одним з небагатьох виключно підприємницьких договорів.

Основною метою договору комерційної концесії — сприяти просуванню на ринок певних товарів (зокрема, високотехнологічного устаткування, яке, як правило, є засобом виробництва інших товарів), виконанню робіт та наданню послуг.

Істотними умовами договору комерційної концесії є предмет і ціна (винагорода). Особливість предмета договору полягає в тому, що він становить комплекс виключних прав, які необхідні для використання у певній сфері підприємницької діяльності. Конкретний склад такого комплексу визначається метою договору — сприяти просуванню на ринок певних товарів (робіт, послуг). Враховуючи особливий характер предмета договору, необхідно також вказати ціну. Якщо врахувати, що виключні права за своєю природою унікальні, то плату за користування ними не можна визначити за правилом про ціну, яка за порівнянних обставин переважно стягується за аналогічні товари, роботи, послуги. На практиці винагорода найчастіше складається з двох частин — своєрідної «вхідної плати» за приєднання до фірмової мережі правоволодільца та наступних періодичних платежів (що визначаються за твердою шкалою або у відсотках від прибутку).

Договір комерційної концесії (франчайзингу) широко застосовувався в господарській діяльності з 70-х років, хоч уже був відомий в США з кінця минулого століття. За своєю суттю франчайзинг є одним із засобів надання продукції або послуг споживачам, форма організації і ведення підприємницької діяльності на основі об'єднання матеріальних та фінансових засобів і зусиль юридичних та фізичних осіб, що зареєстровані як суб'єкти підприємницької діяльності.

Франчайзинг передбачає створення широкої мережі однорідних підприємств, які мають знак для товарів і послуг (торгівельний знак), що об'єднує багатьох підприємців, які дотримуються однакових умов, стилю, методів та форми продажу товарів і надання послуг, а в деяких випадках — і при виробництві товарів.

В країнах з розвинутою ринковою економікою, а Україна нестримно рухається до рядів таких країн, більшість підприємств працює за схемою франчайзингу в таких сферах, як ресторани і закусочні («McDonalds», «Pizza Hut», «Baskin Robbins» та ін.), туризм і готельне господарство («Holiday Inc», «Sheraton» та ін.), індустрія безалкогольних напоїв («Coca-cola», «Pepsi», «7UP» та ін.), стоматологія («Cabot»), фотопослуги («Kodak», «Fuji», «AGFA» та ін.), автосервіс, будівельні та реконструкційні фірми. Досить поширений франчайзинг і при наданні таких видів послуг, як бухгалтерські, аудиторські, юридичні, консалтингові. Схему франчайзингу поступово починають використовувати і вітчизняні підприємці («Мак-Смак», «Картопляна хата», «Швидко», «ТНК-Україна» та ін.).

Література

1. Цивільний кодекс України. (Відомості Верховної Ради України (ВВР), 2003, №№ 40–44.) — С. 356.
2. Юридична енциклопедія: в 6-ти томах., Ю.С. Шемшученко. 2013 р.

ОСОБЛИВОСТІ ПАТРОНАТУ НАД ДІТЬМИ В УКРАЇНІ

Штофель В.О.

*4 курс, група ПЗ-41/13, спеціальність «Право»,
Інститут права та суспільних відносин, Університет «Україна»
Науковий керівник: Федоренко Т.В., к.ю.н.,
доц. кафедри цивільного, господарського та кримінального права*

Сучасний стан сімей та дітей в Україні свідчить про наявність ряду тривожних тенденцій: низький рівень життя, безробіття, інвалідність, соціальне сирітство, асоціальний спосіб життя членів сім'ї. Однак, існуюча система соціальної допомоги та підтримки сімей і дітей не в змозі в повному обсязі вирішити ці проблеми.

Виховання дітей-сиріт в сім'ї практикувалося здавна. У сімейному законодавстві поняття «патронат» з'явилося у зв'язку з прийняттям Сімейного кодексу України (2002 р.). Відповідно до ст. 252 СК України, патронат над дитиною — це тимчасовий догляд, виховання та реабілітація дитини в сім'ї патронатного вихователя на

період подолання дитиною, її батьками або іншими законними представниками складних життєвих обставин.

Саме специфіка патронату в сімейному праві як правового інституту виявляється в тому, що така передача здійснюється за договором про патронат, а не на підставі адміністративно-правового акту — рішення органу опіки чи піклування. Цей договір укладається в письмовій формі між органом опіки і піклування та особою, яка дала згоду взяти дитину на виховання (патронатним вихователем). Підставою для укладання такого договору є заява осіб, які виявили бажання взяти дитину на виховання, з проханням передати їм на виховання конкретну дитину, яка подається в орган опіки та піклування за місцем проживання дитини. Для передачі дитини в сім'ю патронатного вихователя необхідна згода цієї дитини, якщо вона в змозі її висловити.

Патронатним вихователем можуть бути повнолітні громадяни, які бажають взяти на виховання дитину, яка залишилася без піклування батьків. Патронатний вихователь, на відміну від опікунів (піклувальників), знаходиться в договірних відносинах з органом опіки і піклування і отримує винагороду за виконання своїх обов'язків (ст. 254 СК).

Підставами для припинення договору за ініціативою органу опіки та піклування можуть бути такі обставини як виникнення у сім'ї неналежних умов для утримання, виховання і навчання дитини, а також повернення дитини батькам або усиновителям. Усі питання, які виникають в результаті дострокового припинення договору вирішується за згодою сторін, а при виникненні спору — в судовому порядку.

В 2016 році Законом «Про внесення змін до деяких законодавчих актів України щодо посилення соціального захисту дітей та підтримки сімей з дітьми» запроваджено нову форму тимчасового сімейного виховання дітей-сиріт та дітей, позбавлених батьківсько-го піклування — сім'я патронатного вихователя.

Саме цим Законом регулюється забезпечення прав дітей, які перебувають у зоні воєнних дій чи збройних конфліктів, та догляду за ними відповідно до норм міжнародного гуманітарного права. Ним закріплюється поняття захисту дітей, які перебувають в складних життєвих обставинах та визначається механізм прийняття рішень щодо дитини на основі принципу забезпечення найкращих інтересів дитини, а також запроваджено нову унікальну для України

послугу патронату над дитиною, як альтернативу інституційному (інтернатному) розміщенню дітей.

Отже, метою патронату є забезпечення права кожної дитини, яка опинилася в складних життєвих обставинах, виховуватися у сприятливому та безпечному сімейному середовищі шляхом відновлення здатності батьків (осіб, які їх замінюють) опікуватися дитиною та виховувати її, а в разі неможливості — вчинення заходів щодо захисту дитини та прийняття рішень щодо її влаштування до постійної форми сімейного виховання, яка найбільше відповідає потребам дитини.

СЕКЦІЯ XIV

СУСПІЛЬНО-ПОЛІТИЧНІ ТА СОЦІОКУЛЬТУРНІ АСПЕКТИ РОЗВИТКУ УКРАЇНСЬКОГО СУСПІЛЬСТВА

ПРОБЛЕМИ ФУНКЦІОНУВАННЯ ЗАКОНОДАВЧОЇ ВЛАДИ В УКРАЇНІ

Бондарук О.О.

*І курс, група ПР-1, спеціальність «Право»,
Луцький інститут, к.тел. (066) 447-53-49
Науковий керівник: Бундак О.А., к.і.н., доц.*

Історія становлення і розвитку інституту парламентаризму в Україні має давні витoki і є багатовіковою. Вона бере свій відлік від Київської Русі, Запорізької Січі, Конституції Пилипа Орлика і сягає кінця ХХ століття — утвердженням Незалежності України. Вищий законодавчий орган України — Верховна Рада — дістався в спадок від Української РСР (весна 1990 р.).

Принципи поділу влади в Україні були закладені Конституцією 1710 р. Процес їх запровадження та реалізації в Україні, дозволяє зробити ряд висновків: поділ влади здійснюється лише за формальною ознакою, а реально — відбувається перерозподіл владних повноважень між гілками влади; Президент унаслідок наділених владних повноважень виконує багато функцій, притаманних виконавчій гілці влади; неврегульованість на рівні закону питань, пов'язаних із організацією, повноваженнями й порядком діяльності уряду, спричиняє ситуацію зовнішньої регуляції та саморегуляції його діяльності. Вирішити зазначені проблеми та досягти стабільної роботи парламенту, Президента та уряду, можна лише за умови їх спільної зацікавленості в побудові правової держави. Необхідно прийняти ряд

нових законів, в яких будуть визначені механізми взаємодії між Президентом, органами влади, громадянами, політичними партіями, громадськими організаціями та органами місцевого самоврядування.

В Україні існує однопалатний Парламент, що відповідає конституційній формі державного устрою як унітарної держави. Керує ВРУ Голова ВРУ, який обирається народними депутатами таємним голосуванням. У Голови ВРУ є два заступники. ВР України працює сесійно. Рішення ВР України приймаються на її пленарних засіданнях шляхом особистого голосування народними депутатами. Закони, прийняті ВР України, підписує Президент України, який має право вето щодо них.

ВР України приймає закони у порядку законодавчого процесу, який зумовлений політичною системою, історичними традиціями та іншими факторами. Законодавчий процес врегульований КУ, Регламентом ВР та іншими законодавчими актами. Він має досить складну процедуру та етапи.

Аналізуючи напрями реформування взаємодії законодавчої та виконавчої влади в Україні, виявляється необхідність конституційної корекції установчої функції парламенту. Необхідні змістовні зміни в сфері повноважень законодавчої влади щодо процесу формування виконавчої влади, що дозволить, з одного боку, зблизити ці гілки державної влади, а, з іншого, — забезпечити виконавчу владу стабільною підтримкою парламенту, що матиме своїм наслідком вирішення проблеми законодавчого забезпечення соціально-економічного та політико-правового розвитку держави. При цьому зазначені зміни повинні знайти своє відображення на найвищому конституційному рівні. Незалежно від того, хто є Президентом та який депутатський корпус представлений у ВР, в Україні щоразу відтворюється протистояння парламенту і глави держави, негативні наслідки якого впливають і на якість законодавчого процесу і на діяльність виконавчої влади, передусім уряду. Кабінет Міністрів є постійним заручником цієї боротьби.

З метою поліпшення якості законотворчості вкрай необхідним є встановлення чіткої регламентації процедури прийняття, офіційного оприлюднення та порядку набрання чинності всіх видів законів в Україні у єдиному законодавчому акті.

Сьогодні важливим є вдосконалення законодавчого врегулювання участі в законотворчій діяльності органів державної влади та інших суб'єктів законотворчого процесу. Головними принципами юридичної регламентації цієї діяльності має стати закріплення її демократичного характеру і створення умов, які забезпечили б підготовку, розгляд і прийняття якісних законів.

ОСОБЛИВОСТІ БЛАГОДІЙНИЦТВА ВІДПОВІДНО ДО ЗАКОНОДАВСТВА УКРАЇНИ

Буравцова Я.В.

*III курс, група СР-3.1., напрям підготовки «Соціальна робота»,
Луцький інститут розвитку людини, к.тел. (099) 366 31 11
Науковий керівник: Закусило О.Ю., ст. викладач
кафедри фізичної реабілітації та соціального забезпечення*

Здійснення благодійної діяльності в сучасній Україні регулюється законом України (від 16.09. 1997 року № 531/ 97 ВР) «Про благодійництво та благодійні організації»), який визначає загальні засади благодійництва, забезпечує правове регулювання відносин у суспільстві, спрямованих на розвиток благодійної діяльності, гарантує державну підтримку її учасникам та створює умови для діяльності благодійних організацій відповідно до чинного законодавства України [1, с. 4].

Благодійництво — це добровільна безкорислива пожертва фізичних і юридичних осіб у наданні набувачам матеріальної, фінансової організаційної та іншої благодійної допомоги.

Специфічними формами благодійництва є меценатство і спонсорство. Під меценатством необхідно розуміти добровільну, безкорисливу діяльність фізичних осіб з матеріальної, фінансової та іншої підтримки набувачів допомоги.

Спонсорство — добровільна безприбуткова участь фізичних і юридичних осіб у матеріальній підтримці благодійної діяльності з метою популяризації виключно свого імені (назви) або торгової марки [2, с. 240].

Благодійна діяльність не передбачає отримання прибутків і здійснюється в інтересах суспільства або окремих категорій осіб відповідно до законодавства. Конкретна організаційно-правова форма благодійної організації визначається засновниками, якими можуть бути громадяни України, іноземні громадяни, особи без громадянства, які досягли 18 років, а також юридичні особи незалежно від форм власності [2, с. 16].

Разом з цим необхідно підкреслити, що не можуть бути засновниками благодійних організацій органи державної влади, місцевого самоврядування, державні і комунальні підприємства, установи та організації, що фінансуються з бюджету.

Благодійні організації утворюються і діють за територіальним принципом і поділяються за своїм статусом на всеукраїнські, місцеві та міжнародні.

До всеукраїнських благодійних організацій належать ті організації, діяльність яких поширюється на території України та які мають свої відділення, філії, представництва в більшості областей України.

Велику групу становлять організації і благодійні фонди, метою яких є поліпшення матеріального становища і сприяння соціальної реабілітації малозабезпечених, безробітних, інвалідів, а також подання допомоги особам, які через свої фізичні або інші види обмеженні в реалізації своїх прав і обов'язків.

Якщо аналізувати благодійні фонди і організації за статусом — міжнародний і всеукраїнський, то переважають, ті, які утворюються у нашій державі.

Найчастіше такі організації виникають і функціонують у великих містах. Найбільше їх зареєстровано у м. Києві і Київській області. Наступними є міста Дніпропетровськ, Донецьк, Харків. Це пояснюється тим, що у цих областях України краще розвинута промисловість і освітньо-культурні заклади, торгівля, як джерело надходження коштів.

У сучасному суспільстві благодійна діяльність виконує значні соціальні функції і є важливим фактором допомоги населенню, розвитку культури, освіти і науки, охорони здоров'я. Останніми роками благодійні організації дедалі більше уваги починають приділяти охороні середовища, підтримці боротьби за права людини, досягненню взаєморозуміння між народами.

Література

1. Закон України «Про благодійництво та благодійні організації» від 16.09. 1997 року № 531/97 ВР.
2. Слабошпицький М. Українські меценати: Нариси з історії української культури/ М.Слабошпицький. — 2-ге вид., допов. — К.: Вид-во М.П. Коць, 2006. — 416 с.

ПРОСУВАННЯ ТА ВИКОРИСТАННЯ КОРПОРАТИВНОГО ІМІДЖУ У ЗВ'ЯЗКАХ З ГРОМАДСЬКІСТЮ

*Галуза О.О., I курс, група ДКМ-1.1,
спеціальність «Інформаційна, бібліотечна та архівна справа»,
Луцький інститут, к.тел. (0332) 78-04-29
Науковий керівник: Жалко Т.Й., к.філол. н., доц.*

Корпоративний імідж (імідж певної корпорації) — це цілеспрямовано сформований образ фірми (корпорації), покликаний

здійснювати емоційно-психологічний вплив на громадськість, клієнтів, споживачів з метою своєї популяризації і реклами [1, с. 86–87].

Корпоративний імідж простежується в усьому — в імені, в емблемі чи символі, в уніформі працівників, у зовнішньому вигляді продуктів, які виробляє фірма, в архітектурному стилі будівель, у публікаціях фірми і багато в чому іншому. Усе це спрямовано на те, щоб створити у споживача єдиний образ організації.

PR є найбільш поширеним засобом передачі інформації, що сприяє створенню позитивного іміджу підприємства. Метою PR-діяльності є не тільки донесення до широкої споживацької аудиторії інформації про товари та послуги підприємства, скільки психологічний вплив на потенційних споживачів через розбудову художньо оформлених образів, що викликають у споживацької аудиторії яскраві враження.

У просуванні й використанні корпоративного іміджу найважливішу роль відіграють засоби масової інформації, які пропонують і пояснюють громадськості, партнерам та клієнтам якісні характеристики й можливості фірми, використовуючи різні засоби, методи, ритуали.

Одним з основних засобів спілкування з журналістами є *прес-реліз* (повідомлення, підготовлене спеціалістами служби зв'язків з громадськістю, що містить важливу інформацію для широкої аудиторії, наприклад, про відкриття нового представництва або філії фірми з їхніми якісними характеристиками або про виробництво нових товарів, проведення відкритих чи закритих тендерів, прес-конференцій і т. ін.).

Ефективним методом просування іміджу фірми є *презентація* як самостійна акція, що організується і проводиться спеціалістами служби зв'язків з громадськістю спільно з керівництвом для представлення фірми, її нової продукції, досягнень і можливостей.

Мета презентації організації — створення іміджу фірми серед ділових кіл, створення або відтворення сприятливого образу фірми, реклама імені фірми. За своєю суттю така презентація є частиною рекламної компанії організації [2, с. 424]. Дуже важливо відібрати людину, яка представлятиме фірму (організацію, товар, послуги) у виступі перед аудиторією. Керівник або спеціаліст зі зв'язків з громадськістю на етапі підготовки презентації повинен: вивчити тему презентації, підготуватися до вступу, підібрати і перевірити ілюстративний матеріал, відвідати місце майбутнього виступу, перевірити обладнання, потренуватися у використанні обладнання, провести майбутню промову, підготувати відповідний одяг.

Для просування корпоративного іміджу використовується й така форма роботи із засобами масової інформації, а через них — із цільовою аудиторією, як *прес-конференція*.

Прес-конференція — це збори, зустріч представників засобів масової інформації з діловими, громадськими, урядовими колами, з керівництвом фірм і компаній з метою інформування громадськості про актуальні проблеми й окремі питання. Прес-конференція має бути добре продуманою і підготовленою.

Використовується багато інших форм і методів просування та реалізації корпоративного іміджу, але всі вони, безумовно, пов'язані з використанням системи комунікації і ЗМІ.

Література

1. Білоус В.С. Зв'язки з громадськістю (паблік рілейшнз) в економічній діяльності / В.С. Білоус. — К. : КНЕУ, 2005. — 275 с.

РОЗВИТОК ЛОГІЧНОЇ КОМПЕТЕНТНОСТІ УЧНІВ НА УРОКАХ ІСТОРІЇ ШЛЯХОМ ЗАЛУЧЕННЯ ДАНИХ ЕКОНОМІЧНОЇ СТАТИСТИКИ

*Гонтар Д.А., вчитель історії та правознавства
м. Кривий Ріг, к.тел. (067) 739-56-85*

Логічна компетентність є одним із найоб'ємніших і найрізноплановіших складників історичної компетентності. Сформована логічна компетентність полягає в тому, що учень володіє певним комплексом різного роду понять, у тому числі й суто історичних, і законів логіки, необхідних йому для міжособистісних відносин у соціумі і розв'язання проблем, що виникають у житті; учень уміє аргументовано розмірковувати, робити логічно обґрунтовані висновки; вміє відрізнити доведені твердження від недоведених, аргументовані судження від емоційних; уміє узагальнювати, порівнювати, висувати гіпотези; вміє чітко висловлювати свої думки [2, с. 10]. Розглянемо окремі аспекти розвитку логічної компетентності одинадцятикласників на прикладі теми «Соціально-економічне життя в Україні в період перебудови».

Період 1985–1991 рр. (відомий під назвою «перебудова») мав означати оновлення, політику реформ, модернізацію всіх сфер життя, «очищення» соціалізму від негативних нашарувань минулого, надання йому гуманного, привабливого для народу вигляду. Однак започаткована квітневим пленумом ЦК КПРС 1985 р. «стратегія

прискорення соціально-економічного розвитку» на практиці виявилася пропагандистським закликком, а не добре продуманою системою. Спробуємо проілюструвати це на конкретних прикладах:

Приклад 1. Підприємства Мінлегпрому УРСР зірвали план випуску дешевої продукції у 1988 р., натомість завдання з вироблення дорожчої продукції перевиконали на 19% [1, с. 205]. Як міг відреагувати на подібні результати Мінлегпром в ході планування на 1989 р.? *(За умов збільшення обсягу виробництва на 1,8 млрд руб. Передбачалося отримати 800 млн руб. (або 45%) за рахунок подорожчання продукції)*

Приклад 2. Україна мала найвищий у світі рівень розораності сільськогосподарських угідь — 82% (у США — 16, в Європі — 30, в СРСР — 37%). Загалом, рілля займала 57% усієї території України, а в степовій зоні — 73, тоді як в СРСР — 10%. За рахунок ерозії республіка щороку втрачала майже 600 млн т родючого ґрунту. Внаслідок виснаження землі вміст гумусу в чорноземах зменшився з 18% до 3% [1, с. 207]. До яких наслідків в економіці УРСР це могло призвести? *(Цілковитий занепад сільського господарства України)*

Приклад 3. До літа 1989 р. грошові доходи населення зросли на 105 млрд крб., або на 23%. Ця грошова маса не була забезпечена товарами. За 1988 р. громадяни України збільшили свої грошові доходи на 7 млрд руб., але 6,3 млрд руб. Вони поклали на ошадні книжки: магазини були порожніми [1, с. 209]. До яких наслідків це могло призвести? *(Це могло зумовити різке розбалансування споживчого ринку)*

У процесі дискусії учні мають дійти до логічного висновку про те, що політика «прискорення» не могла дати відчутного результату без глибоких якісних зрушень у системі виробничих відносин, без розкріпачення особистої ініціативи виробника, без переходу до ринкових відносин.

Для посилення мотивації навчання школярям доцільно навести висловлювання Генрі Форда: «Старі завжди радять молодим заощаджувати гроші. Це погана порада. Не збирайте копійки. Вкладайте в себе. Я в житті не заощадив і долара, поки не досяг сорока років» та запитати: «Чи було б доречним висловлювання Г. Форда в добу «перебудови»? А у наш час? Аргументуйте власну точку зору конкретними історичними прикладами».

Література

1. Єрмоленко А.О., Мокрогуз О.П. Усі уроки до курсу «Історія України». 11 клас. Стандартний та академічний рівні / А.О. Єрмоленко, О.П. Мокрогуз. — Х.: Основа, 2011. — 320 с.

2. Мирошніченко В. Логічна компетентність учнів / В. Мирошніченко // Історія і суспільствознавство в школах України: теорія та методика навчання. — 2014. — №3. — С. 8–14.

МЕТОДОЛОГІЯ СТВОРЕННЯ ІМІДЖУ ПОЛІТИКА

Жалко Т.Й.

*к.ф.н., доц. кафедри документознавства,
інформаційної діяльності та комп'ютерних технологій
Луцький інститут, к.тел. (0332) 78-04-29*

До ХХ ст. поняття «імідж» не існувало, воно не було структуроване, але окремі складові іміджу були відомі завжди, зокрема опис зовнішніх характеристик та їх відповідність внутрішньому світу людини.

Починаючи з 50-х років ХХ ст., американці вважають, що вони «продають» своїх майбутніх президентів, створюючи політикам бажаний імідж. І справді, уже в 1933–1934 рр. з'явилася перша професійна іміджева фірма Вайтекера і Вакстера, яка забезпечувала перемогу республіканців протягом наступних двадцяти років. Ця каліфорнійська фірма з 1935 по 1958 роки спланувала 75 значних політичних кампаній і перемогла у 90 відсотках таких кампаній. У 60-х роках подібні іміджеві фірми почали з'являтися у значній кількості.

Методологія створення політичного іміджу полягає в тім, що іміджмейкери самі виступають як творці необхідних політику подій та рекламують заздалегідь передбачені позитивні результати цих подій. Зрозуміло, що такі події треба попередньо відрепетирувати. Аналізуючи хід цих репетицій, іміджмейкери створюють умови, в яких політик може бути найбільш вигідно представленим електорату.

Сучасне телебачення дає можливість лідерам спілкуватися з народом віч-на-віч. На жаль, це виявилось не під силу багатьом політикам. Тому наприкінці 50-х років у суспільстві намітився певний злам: пересічному громадянину набридли політики, а натомість у центрі його уваги опинилися «кумири» — актори, кінорежисери, тощо, їх почали наслідувати в одязі, манері поведінки, способі життя. Людині значно простіше уявити себе кінозіркою, ніж президентом держави, однак, це дуже ускладнило працю сучасних іміджмейкерів, яким треба було додатково подолати цю відстань.

Процес створення іміджу політика, на думку відомих імідж+мейкерів, відбувається за такими етапами. Перш за все окреслюється політична та економічна платформа політика чи його партії, а також чітко визначається програма партії. Потім вивчаються реальні

характеристики політика — його характер, звички, манера поведінки тощо. І тільки потім починають вигадувати потрібний типаж (з урахуванням очікувань електорату), оскільки люди легше сприймають саме типаж, а не реальну людину. Типажі можуть бути найрізноманітнішими: хитрий лис, батько нації, гарний хлопець, сильна людина, яка може захистити, аскет, святий, котрий нічого не хоче для себе, або навпаки — ділова людина, підприємець, який сам заробив гроші і знає, як зробити так, щоб усі стали багатими (цього типу українські виборці поки що не сприймають).

Іміджева політична кампанія будується з використанням набору традиційних прийомів. Політик повинен володіти харизмою, його завжди мають супроводжувати помічники та охоронці, що додає значущості особі лідера.

Методологія створення іміджу політика включає ораторське мистецтво, що дозволяє лідерові без ускладнень спілкуватися з людьми, мати при цьому поставлений голос, керувати мімікою і жестами; лідер повинен уміти жартувати, імпровізувати. Білл Клінтон, наприклад, увійшов у свою переможну виборчу кампанію з саксофоном в руках, молодіжним стилем одягу і поведінки; Ліонель Жоспен привернув симпатії професорською інтелігентністю, афористичністю висловлювань.

Імідж політика включає й осіб з його найближчого оточення. Завдання дружини лідера — уміло підіграти чоловікові і ні в якому разі не виходити за рамки укорінених у країні уявлень про роль дружини політичного лідера. Підіграють кандидату і його друзі, однокласники, однодумці.

З огляду на вищесказане, говоримо про те, що імідж повинен бути гуманістично оптимальним, тобто задекларовані наміри політика мають відповідати його реальній діяльності.

ЕВОЛЮЦІЯ КОРИСТУВАЧІВ СУЧАСНОЇ БІБЛІОТЕКИ В УМОВАХ РОЗВИТКУ ІНФОРМАЦІЙНИХ БІБЛІОТЕЧНИХ ТЕХНОЛОГІЙ

Ільчук Л.С.

І курс, група ДКм(з)-1.1,

спеціальність «Інформаційна, бібліотечна та архівна справа»,

Луцький інститут, к.тел. (0332) 78-04-29

Науковий керівник: Жалко Т.Й., канд.філол.н., доц.

Підготовка суспільства до сприйняття нових знань, досягнень науки, техніки і технологій в першу чергу залежить від бібліотеч-

но-інформаційних установ як осередків науково-інформаційного знання людства. Відповідно до процесів інформатизації суспільства, зміни, які відбуваються у бібліотечно-інформаційній галузі, головню характеризуються розширенням ресурсної бази, удосконаленням форм і методів організації доступу до інформації, домінування нових інформаційних послуг, які надають можливість керувати інформацією на відстані. Масштабне використання в роботі бібліотек нових інформаційних технологій забезпечує новий рівень отримання та узагальнення знань, їх поширення та використання. Одним з актуальних напрямів діяльності бібліотек є орієнтація на створення наукової та навчальної інформації, її індивідуалізації через впровадження нових форм і видів надання інформаційних послуг.

Сучасна тенденція розширення нової аудиторії віддалених користувачів, яка в кількісному відношенні значно перевищує відвідуваність читальних залів бібліотеки, ілюструє світову ситуацію, що склалася в бібліотечному середовищі. Цілком прогнозованим є той факт, що ця аудиторія буде збільшуватися в міру вдосконалення інтернет-технологій та посилення кількісного й якісного наповнення бібліотечних сайтів. Значну частину цієї аудиторії становлять користувачі, які потребують цілодобового доступу до електронних каталогів бібліотеки та повнотекстової інформації. Саме тому створення віртуальних довідкових служб, які орієнтовані на обслуговування віддалених користувачів та представлення у відповідь на їхні запити не тільки бібліографічних списків і фактографічних даних, а й повнотекстових документів та посилань на глобальні електронні ресурси, цілком пояснює об'єктивні причини щодо їх організації [1, с. 52–53].

Бібліотека постійно вдосконалює напрями діяльності, пов'язані з доступом до знань, відповідно до тенденцій розвитку бібліотечно-інформаційної галузі, рекомендацій міжнародних організацій. Серед пріоритетних видів діяльності особливу увагу сконцентровано на організації та забезпеченні в бібліотеці вільного доступу до інформації і послуг з урахуванням конституційних прав громадян. Зростання ролі електронних ресурсів та безперешкодне надання доступу до них сприяє піднесенню бібліотечно-інформаційної діяльності та інтелектуального і духовного потенціалу суспільства в цілому.

Головна мета новацій у бібліотечній сфері високоефективне, якісне та комфортне обслуговування читачів. Завдяки впровадженню сучасних технологій значно розширюється спектр послуг та форм представлення бібліотечних продуктів. Останнім часом установи дедалі частіше вдаються до вирішення технологічних завдань

інформаційного забезпечення у віддаленому режимі. Це передбачає виконання якнайповнішого комплексу технологічних операцій. Більшість наукових та національних бібліотек країни надають користувачам такі веб-послуги: електронне доставляння документів (ЕДД), віртуальна довідка, фахове дистанційне консультування.

В умовах сьогодення Інтернет значно розширив можливості доступу користувачів до інформації, порушивши монополію бібліотек. Це певною мірою знижує відвідуваність традиційних установ, яким у сучасних умовах доводиться конкурувати з мережевими книгарнями, інформаційними агентствами тощо. Дослідження, які регулярно проводять у різних країнах світу, виявили, що значна частка користувачів Інтернету розпочинають пошук потрібної інформації на пошукових сайтах і лише 1% — на веб-сторінці бібліотеки.

Нинішня аудиторія, особливо молодь, звикла до єдиного пошукового рядка, певної форми одержання пошукових результатів, подібно до роботи з навігаторами Яндекс, Google та ін. Важливою є наявність на екрані функціональних кнопок, значущих і другорядних інформаційних блоків тощо.

Сьогодні також потребує уваги робота з новими видами мобільних пристроїв. Адже сучасні користувачі бібліотеки активно послуговуються не лише персональними, а й планшетними комп'ютерами, мобільними телефонами, смартфонами і т. п. Удосконалюючи функції пошуку інформації, потрібно створювати можливості для віддаленого замовлення (бронювання) літератури, ЕДД, отримання індивідуальних статистичних даних тощо [3].

Не заперечуючи користі широкого використання інформаційних ресурсів і, зокрема, глобальних мереж, суспільство відчуває негативний вплив комп'ютеризації на менталітет особистості. Ми спостерігаємо схильність користувачів, особливо студентів, отримувати фрагментарні знання, небажання системно оволодівати знаннями майбутньої професії. Переважають запити в електронному каталозі на тематичні добірки професійної тематики і нечасто простежуються запити, пов'язані з культурним, психологічним, соціальним розвитком особистості. Звичка користувачів брати найдрібніші довідки з комп'ютера, як зазначають викладачі вищих навчальних закладів, негативно впливає на творчий та інтелектуальний потенціал особистості [2].

Підсумовуючи, варто зазначити, що обслуговування вимагає акцентування уваги на якісних характеристиках бібліотечно-інформаційних та сервісних послуг, спрямування подальших досліджень

на виявлення факторів та закономірностей, які впливають на попит, структуру контингенту користувачів, інформаційну поведінку та попит користувачів як на інформаційну продукцію, так і на комфортність обслуговування в цілому.

Література

1. Електронні інформаційні ресурси бібліотек у піднесенні інтелектуального і духовного потенціалу українського суспільства / О. С. Онищенко, Л. А. Дубровіна, В. М. Горовий та ін.; НАН України, Нац. Б-ка України ім. В. І. Вернадського. — К. : НБУВ, 2011. — 248 с.
2. Колесникова Т. О. Бібліотечні міфи інформаційного суспільства / Т. О. Колесникова // Освіта регіону. — 2009. — № 4. — С. 155–165.
3. Медведєва В. Інноваційні технології — майбутнє бібліотеки / В. Медведєва // Вісник Книжкової палати. — 2015. — №8. — С. 28–31.

ПАНСІОННА ЖІНОЧА ОСВІТА НА ПОЛТАВЩИНІ: ІСТОРИЧНИЙ АСПЕКТ

*Клевака Л.П., к.пед.н., доц. кафедри соціальної роботи
Полтавський інститут економіки і права
Університету «Україна», к. тел. (066) 336-91-20*

Передумовами розвитку пансіонної жіночої освіти на Полтавщині в кінці XVIII — на початку XIX століття були: накопичені протягом багатьох років традиції навчання і виховання дівчат дворянського походження, масове захоплення вищих верств українського суспільства французькою культурою, що призвело до появи на терені України жіночих пансіонів, засновниками яких були іноземці. Так, в історичних джерелах згадуються жіночі пансіони німця Менгеса (діяв у м. Полтава в 1778–1810 рр.) та французький жіночий пансіон Жаке (за відомостями 1798 р.).

У першій половині XIX ст. жіноча освіта найширше була представлена приватними жіночими пансіонами, які поділялися на два види — німецькі і французькі. Німецькі спеціалізувалися на природничих науках, що могли знадобитися при здійсненні господарювання, адже їх вихованки практикувались в арифметиці та домашній економії. Французькі пансіони здійснювали у навчально-виховній діяльності акцент на правилах поведінки у суспільстві, світських нормах і законах. Відкривалися пансіони за дозволом попечителя Київського учбового округу і місцевої влади.

Проведений науковий пошук дослідницею О. Другановою свідчить про те, що на території Полтавської губернії до 1850 р. існували

наступні приватні жіночі пансіони: Халанської (м. Полтава, 1844 р.), Дейнекіної (м. Полтава, 1845 р.), Боровиковської (м. Хорол, 1846 р.), Плаксіної (м. Полтава, 1846 р.), Горжевської (м. Кременчук, 1851 р.), Прокофєвої (м. Полтава, 1847 р.), Плахової (м. Полтава, 1847–1848 рр.), Малленет (м. Полтава, 1848 р.), Сосі (м. Полтава, 1851 р.), Лерцер (м. Полтава, 1852 р.), Навроцької (Полтавська губернія, 1852 р.), Біголіель (Гадяцький повіт, 1853 р.), Чорної (м. Снятин Лубенського повіту, 1854 р.), невідомої засновниці (с. Токарі Лохвицького повіту, 1847 р.), Гаєвої (м. Лохвиця, 1861 р.), Церницької (м. Полтава, 1861 р.), Алексєнкової (м. Полтава, 1862 р.).

У пансіонах Полтавської губернії викладалися: російська, французька, німецька мови, а також географія, арифметика, історія, малювання. Великого значення надавали вивченню французької мови та світським манерам. Курс навчання в пансіонах становив 4–6 років. Навчальний процес в пансіонах продовжувалось цілий рік за винятком деяких святкових і вихідних днів. Щоденно проводилось по чотири уроки, з яких два — до обіду і два — після.

У кожному пансіоні утримувалося від 5 до 50 осіб на плату за навчання, яка в кожному закладі була різною. Вона залежала від економічного стану губернського та повітових міст, містечок, статусу пансіону і можливостей батьків. У деяких пансіонах існувала гнучка система пільг і послуг, яка дозволяла сплачувати лише частину від загальної суми. Зазвичай, кожний пансіон оплачував навчання однієї або декількох вихованок з бідних сімей.

Для оволодіння навичками «гарного виховання» у жіночих пансіонах разабо двічі на рік влаштовували вечори, на які запрошували учнів сусідньої чоловічої гімназії чи кадетського корпусу. На вечорах класні дами і начальниця пансіону стежили за тим, як вихованки зустрічають гостей, займають їх розмовами, танцюють, грають на музичних інструментах. З 1834 р. уряд призначив інспекторів, котрі здійснювали нагляд за приватними пансіонами. В обов'язки інспектора входила перевірка відповідності виховання головній меті — життя на засадах православ'я, самодержавства, народності.

У другій половині XIX століття популярність пансіонів падає через конкуренцію з жіночими інститутами та гімназіями. Проте вони зберегли своєзначення в тих невеличких містах, де не було інших жіночих середніх шкіл.

Історичний досвід функціонування жіночої пансіонної освіти в Україні та окремих її регіонах може стати важливим джерелом реформування змісту освіти з урахуванням гендерного аспекту.

**ЧИТАННЯ З ПРОЕКЦІЙНИМ ЛІХТАРЕМ
ЯК ФОРМА ОРГАНІЗАЦІЇ ПРОСВІТИ
СІЛЬСЬКОГО НАСЕЛЕННЯ ПОЛТАВСЬКОЇ ГУБЕРНІЇ
(XIX — ПОЧАТОК XX СТОЛІТТЯ)**

Клевака Л.П.,

к. пед.н., доц. кафедри соціальної роботи

Полтавський інститут економіки і права

Університету «Україна», к. тел. (066) 336-91-20,

Гришко О.І.,

к. пед. н., доц. кафедри дошкільної освіти

Полтавський національний педагогічний університет

імені В.Г. Короленка, к. тел. (050) 597-02-41

Однією з детермінант зростання рівня освіченості сільського населення XIX — на початку XX століття стали народні читання, що влаштовувалися у Полтавській губернії безкоштовно. У 1876 р. були затверджені «Правила проведення народних читань в губернських містах», а з 1894 року народні читання стали проводитися і в повітових містах і селах. У якості лекторів народних читань запрошували учителів, священників, лікарів.

Народні читання здійснювалися у другій половині дня щонеділі у початкових школах і училищах, сільських бібліотеках. Читання відбувалися наступним чином: спочатку лектор за допомогою «чарівного» ліхтаря демонстрував «картинки» (чорно-білі або кольорові), далі лектор пояснював «картинки», тим самим подаючи підготовлений заздалегідь матеріал.

«Чарівним ліхтарем» називався спеціальний проекційний пристрій з лінзами і газовим пальником, який дозволяв проектувати на стіну картини, намальовані на склі. Скло мало розмір від 7x7 см до 9x12 см. На стіні зображення збільшувалася в 30–35 разів. Сам малюнок на скло наносився прозорими фарбами. Такі «ліхтарі» були в розпорядженні Товариства з влаштування народних читань і майже кожна школа, в залі якої відбувалися читання або лекція, мала свій ліхтар. Товариство мало і свій склад діапозитивів «в фарбах і чорних» — близько 17 000 штук, розбитих на серії з відповідними брошурами.

У 1903–1904 рр. в народних читаннях брали участь 7 учителів Лубенської жіночої гімназії. Тематами читань у Лубенському повіті Полтавської губернії були: «Полтава — О. Пушкін» (використано 11 картинок), «Жива любов. Життя Даміана де Вестера» (використано 18 картинок), «Про те, який вигляд має Земля і наскільки вона

велика» (відвідав 219 слухач), «Про тепло і повітря» (219 слухач), «Тарас Бульба» (за три дні лекцію відвідало 750 слухачів), «Про збереження здоров'я» (160 слухачів), «Як виникло книгодрукування» (191 слухач), «Про Францію і французів» (245 слухачів), «Про вплив витончених мистецтв на духовний розвиток людини», «Про самоосвіту», «Хто були наші предки і як вони жили», «Життя Божої матері» та інші. Популярність читань швидко росла та інші. Для недостатньо грамотної людини читання в загальній системі народної освіти, крім того, що вони легко влаштовувалися і були зрозумілі слухачеві, важливі були тим, що привчали населення до самостійного читання книг. Дуже часто люди приходили в книжкові склади для покупки книги, за змістом схожої до прослуханої теми в аудиторії саме після читання.

До 1895 року вченим комітетом Міністерства народної освіти було допущено до читання 136 брошур, але багато з них не вживалися через незадовільний зміст. Згодом сільське населення ставало все більш грамотним, посилалися клопотання про розширення каталогу, але він протягом 18 років залишався таким же. Бідність каталогу відбивалася на народних читаннях, доводилося читати брошури по кілька разів, а такі повторні читання відштовхували слухачів. Негативно впливало і відсутність коштів. Читання організовувалися головним чином за матеріальні статки організаторів. У 80–90-х роках приватна ініціатива була характерною особливістю в організації народних читань. З 1894 року надавалися кошти з губерньського земства. У 1901 році були затверджені правила про народні читання з медицини, гігієни, ветеринарії та тваринництва, а з 1903 р. — з сільського господарства. З 1902 року для народних читань з ліхтарем, які влаштовувалися при навчальних закладах, дозволялися використовуватися книги, допущені в учнівські бібліотеки нижчих навчальних закладів і в безкоштовні народні читальні.

Народні читання мали позитивний вплив на освіченість сільських жителів, розвивали інтерес і любов до самостійного читання, покращували моральний рівень. Встановлено, що після відвідування народних читань звернення до бібліотек, курсів, навчальних закладів збільшилася.

ПОЛІТИЧНІ ПЕРЕДУМОВИ РОЗВИТКУ ГЛОБАЛІЗАЦІЙНИХ ПРОЦЕСІВ В УКРАЇНІ

*Кузьменко А.С., асп. науково-дослідної кафедри
суспільно-політичних наук,
глобалістики та соціальних комунікацій, aluna46@ukr.net.*

Глобалізація — це спільна доля людства. Якщо деякі країни — світові лідери зроблять спробу силою привласнити лише собі всі досягнення глобалізації і його позитиви, а негативні результати перекласти на плечі слабких країн, світова катастрофа стане неминучою, бо людство зіткнеться з незворотним процесом глобальної деградації.

Приймаючи виклик глобалізації, людство повинно знайти в собі сили, щоб піднятися до рівня справедливої глобалізації для всіх народів і для всіх громадян світу. Переможців у глобалізації не повинно бути й об'єктивно бути не може.

Відомо, що на сьогоднішній день незалежні країни колишні республіки СРСР, серед них і Україна, перебувають у центрі уваги. Слід виходити з геополітичного місця і ролі та потенційного значення України як могутнього фактора стабілізації в Європі та Євразії.

З огляду на стратегічні критерії наших зарубіжних політичних і економічних партнерів найбільше цікавлять такі питання як специфіка, характер і перспективи нинішньої глибокої економічної кризи і кризи управління, межі можливого спаду виробництва, масштаби економічних можливостей і загроз для зарубіжних інвесторів, ємкість (нинішня і перспективна) національних ринків України, потенційна конкурентоспроможність економіки в цілому та її складових частин, економічні й ресурсні резерви, реальна мобільність та ефективність робочої сили, легальна захищеність зарубіжних інвестицій і можливості комерціалізації науково-технологічного потенціалу, можливі наслідки повного економічного краху. Усі питання розвитку перехідної економіки України є предметом особливої зацікавленості зарубіжних аналітиків.

Радикальні економічні реформи, приватизація, економічна демократія, зростаюча господарська (економічна) самодіяльність населення посилюють інтенсивність економічної динаміки і формують передумови для соціально-економічного прогресу.

На порозі XXI століття стався величезний глобальний вибух крах тоталітарних політичних, економічних і соціальних систем, унаслідок якого кардинально змінилася глобальна ситуація і загальна

політична картина світу. Розпад СРСР і світової системи соціалізму, ліквідація Варшавського пакту, реінтеграція Німеччини, інтенсивна інтеграція Західної Європи, створення великої кількості нових незалежних держав у Європі та Євразії, зміни політичних і соціальних систем у нових незалежних країнах, посилення процесів глобальної інтеграції усе це матиме величезні історичні наслідки. Під впливом цих процесів на порозі XXI століття світ зіштовхнувся з низкою нових глобальних проблем, до розв'язання яких він не був і ще не є підготовленим. Серед цих нових проблем найважливіше місце посідають проблеми виживання, трансформації і розвитку.

Для України, виникнення і становлення як великої незалежної європейської держави є по суті глобальним історичним і політичним феноменом, проблеми впливу глобальних трансформацій і глобальної інтеграції повстали з особливою силою. Якщо протягом найближчих 510 років Україна не інтегрується у світові і європейські політичні та економічні структури, вона не матиме історичної перспективи як незалежна держава.

Розв'язання будь-яких актуальних національних проблем не дадуть бажаних результатів, якщо ці розв'язання не виходитимуть з повного урахування впливу глобальних факторів. Цим визначається особливе значення розробки національних і міжнародних стратегій нових незалежних країн, серед них і України. Цим визначається особлива актуальність і значимість наукових досліджень у галузі політичної і економічної глобалістики.

Вчені вважають, що одним з головних завдань співробітництва XXI століття є пошук можливостей для формування глобальних міжнародних стратегій співробітництва і забезпечення на цій основі гарантій і передумов національної і міжнародної безпеки. Відома формула Римського клубу: «Мислити глобально, діяти локально», повинна знайти своє втілення. Необхідно суттєво розширити традиційне визначення і розуміння проблеми міжнародної безпеки (безпеки виживання, існування і розвитку) через глобальну інтеграцію і співробітництво. Вона розглядається як комплексна, багатоаспектна проблема не лише завдяки введенню додаткових чинників і вимірів в економічній, екологічній, інформаційній і соціальній сферах, але й завдяки «правам і свободам» людини над правами держави.

ОСОБИСТІТЬ В ІСТОРІЇ: СПЕЦИФІКА ТА НЕОБХІДНІСТЬ ВИСВІТЛЕННЯ

Неясов В.В.

*II курс, група ТРз-2.1, спеціальність «Туризм»,
Луцький інститут, к.тел. (050) 238-41-11
Науковий керівник: Бундак О.А., к.і.н., доц.*

Кожна подія в історії нашої держави, як і будь-якої іншої, залишає нащадкам щось своє, неповторне, те, що характеризує означену подію якимось особливо. Не виключенням є і події початку ХХ століття, які «потрясли» світ в буквальному змісті: революційні перипетії в Царській Росії, перша світова війна, розпад імперій, поділ світу на дві системи (соціалізм та капіталізм), тощо... Цей ланцюжок нескінченний.

Особливої уваги потребує особистість, яка відіграла певну роль в історії установи, організації, держави чи світу. Адже з вивчення і висвітлення життя окремих особистостей стає можливим складення цілісної картини певної історичної події, процесу чи явища. Окремі особи не лише відіграють певну роль в історії, інколи вони займають важливе місце в процесі історичного пізнання, впливають на історичне мислення та світогляд. Роль людини в історії та її пізнанні стає більш зрозумілою, якщо конкретні особи, народні рухи, громадські організації, суспільні явища вивчаються в історичному часі з позицій альтернативності та неминучості історичного процесу. Історія вчить, що якою б не була роль мас, є такі сфери діяльності людей і життя суспільства, де головну роль відіграють лише окремі особи, які виділяються своїм інтелектом, енергійною діяльністю і творчістю. Разом з тим, є й такі сфери, де лише спільна діяльність людей, всього соціуму може призвести до якісних змін у суспільстві.

Саме з такої позиції, актуальним нам видається висвітлення діяльності окремих людей, які відіграли певну роль в організації окремих, регіональних організацій Всеросійського Селянського Союзу (далі ВСС), масової селянської організації початку ХХ століття в Царській Росії.

ВСС — тема, яка перебуває у фокусі уваги наукової громадськості. Предметом дослідження науковців є питання, які стосуються участі і ролі політичних партій у створенні та діяльності ВСС, аграрна програма, економічні, правові та політичні перетворення суспільства, участь та роль різних соціальних прошарків у діяльності цієї селянської організації, ставлення до релігії та церкви, питання щодо

політичних прав жінок, тощо. І лише частково піднімається питання, які стосуються дослідження особистісного фактору в історії створення та діяльності ВСС. Дотично цей компонент висвітлений у наукових доробках Д. Колесниченко, А. Куренишева, Н. Бойко, В. Магася, О. Федькова, Д. Кудінова, О. Бундак.

Водночас перспективним у науковому просторі залишається питання, які стосуються висвітлення особистісної участі окремих людей та їх ролі в організації та діяльності ВСС. Адже конкретні особи, історичні постаті досить важко входять у пам'ять і свідомість людей, тим більше отримують визнання за свого життя. Мабуть, це пов'язано з тим, що буденний рівень історичного мислення не сягає до розуміння значення майбутніх змін або звершень, і лише прийдешнє суспільство може правильно оцінити і зрозуміти роль особи та її діяльність. Отже, можливості використання чи реалізації здібностей, таланту певної людини залежить і від рівня розвитку суспільства, від його інтересів, потреб і можливостей створювати умови для інтелектуальної діяльності й творчості. Хоча, здебільшого, це відбувається в окремих, конкретних сферах життя суспільства: науці, політиці, економіці, тощо.

Стосовно ролі людини в історії, Г.В. Бондаренко, волинський історик та краєзнавець, виділяє наступні аспекти: Перший — людина — учасник і творець історії; Другий — людина — дослідник історії і творець історичної науки; Третій — людина — учень і вчитель, тобто використовує знання з історії [1, с. 145].

Тобто, переважати може один із аспектів, але кожна людина одночасно і досліджує, і вивчає, а разом з тим використовує і творить історію.

Отже, історична постать як наукова категорія дає можливість зрозуміти роль особи, котра могла бути як рушійною, так і гальмівною силою історичного процесу на певному етапі розвитку суспільства.

Література

1. Бондаренко Г.В. Історичне пізнання: питання теорії і практики / Г.В. Бондаренко. — Луцьк: Ред.-вид. відділ Волин. держ. ун-ту ім. Лесі Українки, 1998. — 192 с.

ГЕНЕАЛОГІЯ АБСУРДУ*Німчин С.О.,**старший викладач кафедри загальноосвітніх дисциплін**Полтавського інституту економіки і права**ВНЗ ВМУРОЛ «Україна», тел.: (099) 742-58-52*

Зародившись як течія, яка проявляє постійну зацікавленість щодо потреб критичних, кризових ситуацій, яка намагається роздивитись людину в її «хочіннях по муках», у перетворенні жорстоких історичних випробувань, екзистенціалізм слушно закріпив за собою титул філософії кризи та надламу. Однак, своєрідність екзистенціалізму полягає в тому, що він, по-перше, створює протест проти особистої капітуляції перед глобальною кризою, та по-друге намагається видобути апокаліпсичного переживання історії, нові загальносвітоглядні постулати, нові визначення предмета філософії, її задач та можливостей. Екзистенціалісти вважають, також, що катастрофічні події новітньої європейської історії оголили нестійкість, тендітність, неусунену стійкість будь-якого людського існування; не тільки індивідуального, але й родового, загальноісторичного. Ось чому найбільш адекватним та глибоким знанням щодо природи людини вони визначають свідомість особистої смиренності та покори, недосконалості та недолугості, котрими володіє кожен, навіть самий недосвідчений, замкнений у своєму повсякденному досвіді індивід. К. Ясперс називає цю свідомість «єдиною небожественною ширістю», М.Гайдеггер визначає людське буття як «буття до смерті». Уявлення щодо смерті, як самоочевидної абсолютної межі будь-яких людських починань, займає в «філософії існування» те ж саме місце, що й у релігії, хоча більше представників цієї течії не пропагують людині ніякої потойбічної перспективи. Подібно релігії екзистенціалізм вважає, що людина не повинна полишати думку щодо усвідомлення своєї смертності, а тому високо цінувати все те, що виказує індивіду сутність його практичних починань. Цей мотив досить яскраво виражено в екзистенційному вченні щодо «природних становищ» — безвихідних, доцільно життєвих обставин. За Ясперсом такі ситуації є «шифром», символом людського становища в світі. Остаточна поразка, вторить йому Сартр, єнайбільш загальна правда життя.

Знайомлячись із творами М. Гайдеггера та К. Ясперса, М. Бердяєва та Л. Шестова, М. Мерло — Понті та Г. Марселя, Ж.П. Сартра та А.Камю, а також багатьох інших філософів та мислителів

19–20 століть, неодмінно добігаємо висновку, що їх прагнення істини, осмислення буття, пояснюється несприйняттям та заперечуванням існуючих форм соціального життя. Найрізноманітніші форми пригноблення та придушення людини — екологічні, соціальні, політичні, моральні, релігійні, естетичні, інформаційні та етичні — вели до знелюдненості людини та людського суспільства, до відчуження та дегуманізації, до знецінення коштовностей, до знівечення та знищення ідеалів. Велетенська держава — відпочатку тоталітарно-бюрократична, а вже потім олігархічно-кланова машина, здається, тільки й займається тим, аби розкуйовджувати та пригноблювати усе людське, перетворюючи людей у нікчемні деталі свого одвічно-знелюдного механізму, до виконавців найнеістотніших та найбуденніших функцій щодо отримання та перетворення усього в надприбуток. До цієї варварської роботи по знелюдненості людини притягується весь величезний держапарат і репресуючі органи, засоби масової інформації, суспільні організації, молодіжні та професійні об'єднання, різного роду міжнародні організації. Усі сили та всі засоби цієї машини, здається, направлено на те, щоб все спростувати нанівець, усе розложити на елементарні складові частини, заради того, щоб кожна з них щоденно повторювала одні й ті ж операції, виконувала найпростіші та непомірно жалюгідні функції. Спрощення, відчайдушна вульгаризація охоплюють усе соціальне життя суспільства та індивіда: від екологічного до етичного. Врешті решт все те, що раніше утворювало певний зміст людського буття, суспільне життя та суспільна праця, загальні цінності, ідеї та ідеали, найближча та подальша індивідуальна соціальна мета та інше — сьогодні навпаки, веде до втрати та позбавлення сенсу. Можливість нових уроків, різних витлумачень із минулого та сьогодення говорить лише про інтенціональність нашого мислення у бутті та світі, але нічого не про їх феномен неширості змісту, ні щодо темпоральності істини наших думок, ні щодо врешті осягнення нашого буття.

ЧОМУ ДІТИ І МОЛОДЬ НЕ ЧИТАЮТЬ КНИГ?

Сарапулова Є.Г.

*Доцент кафедри гуманітарних та соціальних дисциплін
Київського славістичного університету,
канд. пед. наук, (097) 641-86-98*

Нині багато батьків скаржаться на те, що їхні діти не хочуть читати. Нарікають на небажання читати вчителі, психологи, викла-

дачі середніх-спеціальних і вищих навчальних закладів. Чим викликана ця проблема?

Інтерес до книги закладається у сім'ї в ранньому дитинстві. Якщо цей період згаяний, виправити ситуацію досить складно. Сучасні наукові дослідження показали, що, окрім суб'єктивних, існує кілька глобальних, об'єктивних основних причин відсутності у сучасних дітей і молоді інтересу до книги.

Причина перша — інформаційна. Будь-які книги, до якого б жанру вони не належали, є в першу чергу джерелом інформації. Сучасні діти з першого року життя дивляться телевізор, тягнуться до комп'ютерної мишки, ледь навчившись ходити і говорити, відвідують центри раннього розвитку, де заклопотані майбутнім батьки намагаються виховати з них вундеркіндів. Мозок дитини за день настільки перевантажується інформацією, часто абсолютно зайвою, що втрачає здатність до сприйняття, і спроби батьків почитати малюку книгу (як правило, у вечірній час) натикаються на стіну небажання вислуховувати. Школярі ж завантажені останнім часом настільки, що можна тільки дивуватися, як взагалі збереглися діти, які не втратили інтересу до книг.

Причина друга — медична. Останнім часом відзначається величезне зростання числа дітей, що мають прикордонні розлади центральної нервової системи, розумового розвитку або логопедичні проблеми. Для того, щоб читання було для дитини цікавим, вона повинна, як мінімум, розуміти те, що читає. Якщо дитина плутає букви, переставляє склади і існують проблеми з логічним сприйняттям, дитина не виявлятиме інтересу до читання.

Причина третя — педагогічна. Як найчастіше відбувається процес навчання читання в сім'ях? Дошкільникові чи першокласникові забороняють гратися і змушують читати, сварять за повільний темп, за помилки, порівнюють з іншими дітьми, чії успіхи у навчанні значно вищі. Такі дії формують стійку відразу до читання, яка може зберегтися впродовж усього життя.

Причина четверта — кіно і телебачення. Звичайно, швидше за півтори години подивитися фільм, аніж 2 тижні читати «Війну і мир». «Швидше» — це вагома перша причина відмови від читання. Наступна криється в перевазі використання декількох каналів сприйняття, відсутності необхідності напружувати уяву. Люди, які не читають книги, не люблять думати. Вони обирають яскраві візуальні образи. А з приголомшливими спецефектами і з нескладними сюжетами сучасних фільмів, такий вибір стає дуже зрозумілим. Людині

не потрібно думати, як вигляд має герой, його вчинки, пейзаж. Все вже в готовому вигляді постає на екрані.

П'ята причина — захоплення комп'ютерними іграми та соцме-режами. Наслідки — бездумні дії, «наркотична» залежність від комп'ютера, відсутність часу для читання.

Шоста причина — проблема вільного часу у батьків. Стонленим на роботі батькам. Легше, коли дитина полишає їх у спокої, займаючись комп'ютерними іграми, переглядом телепередач та ін. Для того ж, щоб навчити дитину читати і прищепити їй інтерес до читання, батькам потрібно щодня витратити на читання з дитиною певний час.

Сьома причина — особистий приклад. Якщо дитина середнього або старшого шкільного віку говорить, що книга їй нецікава, то потрібно дивитися на ситуацію зсередини: чи читають батьки, чи є в родині книги, чи купують їх. Якщо батьки читають, то дитина буде наслідувати цей приклад. Якщо ні, їм навряд чи вдасться прищепити дитині любов до читання.

Восьма причина — зростання цін на якісну дитячу літературу. Щоб прищепити дитині любов до читання, важливо пропонувати дитині книги, відповідні її інтересам і рівню розвитку. Тому дитячі книги повинні бути загальнодоступні за ціною і різноманітні за змістом.

НЕОПУБЛІКОВАНІ ДОКУМЕНТИ: ТЕОРЕТИЧНИЙ ТА ПРАКТИЧНИЙ АСПЕКТИ

Собчук Р.Г.

І курс, група ДКм(з)-1.1,

спеціальність «Інформаційна, бібліотечна та архівна справа»,

Луцький інститут, к.тел. (0332) 78-04-29

Науковий керівник: Жалко Т.Й., канд.філол.н., доц.

За ступенем поширення документи поділяють на: опубліковані та неопубліковані. Неопубліковані документи це ті документи, що не пройшли редакційно-видавничої обробки, процедури тиражування та не розраховані на широке розповсюдження. Щорічно масив такої документації зростає, що зумовлює потребу їх дослідження, як з теоретичної точки зору, так і в зв'язку з потребами здійснення ефективної практичної діяльності. Вивчення різних видів, типів, жанрів документів, неопублікованих зокрема, є важливим завданням науки і практики.

Об'єктивні чинники приводять фахівців до висновку про необхідність пошуку нових можливостей оволодіння і керування неопу-

блікованими документами, а отже і про необхідність розвитку досліджень у цьому напрямку.

Поняття «документ» є центральним, фундаментальним у понятійній системі документознавства.

Документ спеціально створюється з метою збереження і передачі соціальної інформації в просторі й часі. Саме тому його розглядають як джерело інформації і засіб соціальної комунікації.

Документи виконують офіційну, ділову й оперативну функції, оскільки вони — писемний доказ, джерело відомостей довідкового характеру.

Тривалий час головним критерієм поділу документів на опубліковані та неопубліковані визнавалась можливість або неможливість їх доведення до невизначеного кола користувачів. До опублікованих відносили документи, які в майбутньому можуть бути видані поліграфічними засобами друку, до неопублікованих — ті, що з якихось причин цей етап не пройшли. Наприклад: рукописи монографій, матеріали конференцій, статей тимчасово не можливо надрукувати або рукописи підготовлені до депонування, але ще не прийняті центром депонування. У такому випадку до неопублікованих відносять документи, які з різних причин немає можливості видавати традиційними поліграфічними засобами.

Поділ документів на опубліковані та неопубліковані є досить дискусійним питанням, хоча, звичайно, ці поняття істотно відрізняються. Термін «неопублікований» однозначно заперечує друкування документа в подальшому, в даному випадку доведення інформації до визначеного або невизначеного кола користувачів не може бути здійснено взагалі, тобто ніколи.

Відома дослідниця Г. Швецова-Водка поділяє документи на опубліковані та неопубліковані за обставинами побутування документа у зовнішньому середовищі і вважає, що опубліковані документи — це видання, що є одним із засобів масової комунікації [3].

Окремі фахівці більш вдалимими вважають такі терміни-визначники, як «тиражовані і нетиражовані наукові документи». Розглядаючи висхідний і низхідний потоки документів Г. Гольдгамер [2, с. 62] і О. Рощина до нетиражованих документів відносять такі, що утримують первинну і вторинну інформацію про науково-технічні досягнення, які не призначені для тиражування, при цьому згодом передбачається їхнє відтворення з допомогою засобів репрографії.

Опубліковані і неопубліковані документи міцно ввійшли до сфери науки та техніки, а також до бібліотекознавства, бібліографознавства,

документознавства, архівознавства та інших галузей знань, де вагоме значення має сам розподіл цих документів для проходження ними всіх бібліотечно-інформаційних технологій. Але варто зауважити, що досі останні, на жаль, не мають нормативного закріплення [3, с. 72–73].

Отже, еволюція поняття «неопублікований документ» є досить тривалим історичним процесом. Досі ведуться дискусії щодо термінології, типологізації документів, першості неопублікованих документів, правильного розповсюдження та визначення цих документів.

Література

1. Гольдгамер Г. И. Система депонирования рукописных работ в условиях рыночной экономики / Г.И. Гольдгамер, К.В. Вигурский // Научно-техническая информация. — Сер. 1. — 1991. — №7–8. — С. 61–63.
2. Панкова Е.В. Неопубликованные документы: учеб. пособ. / Е.В. Панкова. — М. : МГИК, 1990. — 43 с.
3. Швецова-Водка Г. М. Документоведение : навч. посіб. / Г. М. Швецова-Водка. — К. : Знання, 2007. — 432 с.

ДЖЕРЕЛЬНА БАЗА ДОСЛІДЖЕННЯ ІНФОРМАЦІЙНО-ДОКУМЕНТАЛЬНОЇ ДІЯЛЬНОСТІ ДЕРЖАВНИХ ОРГАНІВ ВЛАДИ ПЕРІОДУ УКРАЇНСЬКОЇ ДЕРЖАВИ 1918 РОКУ

Фісенкова Є.Г.

*І курс, група ДКм(з)-1.1,
спеціальність «Інформаційна, бібліотечна та архівна справа»,
Луцький інститут, к.тел. (0332) 78-04-29
Науковий керівник: Дем'янюк О.Й., д.і.н., професор*

Джерельна база дослідження інформаційно-документальної діяльності державних органів влади періоду Української Держави 1918 р складається із опублікованих законодавчих актів, збірників документів, публіцистичних джерел, мемуарів, спогадів історичних діячів та архівних матеріалів досліджуваного періоду розвитку Української Держави. Матеріали, використані в дослідженні, доцільно поділити на такі групи:

1) Опубліковані тексти законодавчих та нормативних актів Української Держави Павла Скоропадського, прийняття яких мало вагоме історичне підґрунтя.

29 квітня 1918 р. опубліковано «Грамоту до всього українського народу», де гетьман заявив, що «відкликнувся на поклик трудящих мас

Українського народу і взяв на себе тимчасово всю повноту влади». Грамотою П. Скоропадський оголосив себе гетьманом і пояснив головні спонукальні мотиви таких дій — загроза нової катастрофи і категоричні домагання трудових мас збудувати таку державу, яка б забезпечила населенню «спокій, закон і можливість творчої праці» [1 с. 100].

Другий документ — «Закони про тимчасовий державний устрій України» був зводом з семи актів. Цей комплект законів, терміново складених напередодні перевороту правником О. Палтовим, протягом усього періоду існування Української держави слугував її фактичною конституцією [2, с. 199].

Важливим для вивчення інформаційно-документальної діяльності державних органів влади історичним джерелом є «Закон про урочисту обітницю урядовців і суддів та присягу військових на вірність Українській Державі», у якому закладено один із головних механізмів, що став невід'ємним атрибутом вступу на державну службу — складання присяги. Текст урочистої обітниці цивільних державних службовців був досить лаконічним: «Урочисто обіцяю вірно служити Державі Українській, визнавати її державну владу, виконувати її закони і всіма силами охороняти її інтереси і добробут» [3, с. 106].

Наступний акт — «Закон про нормальний розпис утримання службовців у центральних урядових установах цивільних відомств» від 26 червня 1918 р. запроваджував в Українській Державі аналог нинішньої системи категорій посад та рангів державних службовців — систему класів посад та рангів пенсії урядовців, а також схему посадових окладів.

«Закон про порядок призначення на урядову службу» [2] був ухвалений гетьманом 24 липня 1918 р. На думку Ю. І. Палехи, чомусь впроваджена П. Скоропадським система нагадує нинішню: порядок призначення урядовця залежав від класу посади, причому кандидатури для призначення гетьманом на вищі посади державних службовців (заступники міністрів, директори департаментів) попередньо узгоджувалися з Радою Міністрів.

2) Спогади, щоденники, приватне листування державних, політичних і громадських діячів. Хоча мемуарні видання мають суб'єктивний характер, проте вони подають до розгляду інформацію з погляду її очевидців. Серед цієї групи цінним джерелом інформації про період Української Держави є «Спогади» П. Скоропадського.

3) Монографії й наукові статті вітчизняних та зарубіжних дослідників, котрі вивчали особливості документального забезпечення діяльності Української Держави П. Скоропадського.

Отже, дослідження інформаційно-документальної діяльності державних органів влади періоду Української Держави Павла Скоропадського ґрунтується на засадах вивчення широкого кола джерел й аналізу документальної бази.

Література

1. Грамота до всього українського народу — головний документ доби Гетьманату // Науково-документальна збірка до 90-річчя запровадження державної служби в Україні / упоряд. А. Вишневський. — К. : Центр сприяння інст. розв. держ. служби при Гол. управлінні держ. служби України, 2008. — С. 100–109.
2. Закон про порядок призначення осіб на урядову службу // Науково-документальна збірка до 90-річчя запровадження державної служби в Україні / упоряд. А. Вишневський. — К. : Центр сприяння інст. розв. держ. служби при Гол. управлінні держ. служби України, 2008. — С. 106–107.
3. Закон про урочисту обітницю урядовців і суддів та присягу військових на вірність Українській Державі // Науково-документальна збірка до 90-річчя запровадження державної служби в Україні / упоряд. А. Вишневський. — К. : Центр сприяння інст. розв. держ. служби при Гол. управлінні держ. служби України, 2008. — С. 104–106.
4. Папакін Г. Архів Скоропадських: Фамільні архіви української родової еліти другої половини XVII–XX ст. та архівна спадщина роду Скоропадських / Г. В. Папакін. — К. : Аттіка, 2004. — 420 с.

УКРАЇНСЬКО-КИТАЙСЬКІ ВІДНОСИНИ: СУЧАСНИЙ СТАН І ПЕРСПЕКТИВИ РОЗВИТКУ

*Юрківський Ю. М., асп. 3-го року навчання,
спеціальність 23.00.04 — Політичні проблеми
міжнародних систем та глобального розвитку,
ВМУРоЛ «Україна», к. тел. (067) 349-55-24
Науковий керівник: Бєбик В. М., д.політ.н., проф.*

Проблема творення ефективних та оптимальних міждержавних відносин України та Китайської Народної Республіки на сучасному етапі є досить актуальною з огляду на зміни у глобальній та регіональній системі міжнародних відносин. Вони пов'язані з перетворенням КНР не лише на «центросилову» державу регіону, але й державу, яка, спираючись на динамічне нарощування національного потенціалу посідає одну з лідерських позицій у світовому співтоваристві.

У своєму поточному вигляді Китайська концепція «Один пояс, один шлях» виглядає як один із найбільш привабливих для України геоекономічних проєктів. Наразі її ключовими перевагами є інклюзивність, відкритість, вигідність для всіх учасників, перехід на уні-

фіковані правила торгівлі, інтеграція та координація програм та стратегій розвитку країн. Китайський проект не суперечить прагненням України до подальшої економічної співпраці та економічної інтеграції з Європейським союзом, і, навпаки, може посилити переваги України в цьому процесі, надати стимули до економічного розвитку в цілому. Він також може дати альтернативу та зменшити негативні наслідки від розриву економічних відносин із Росією.

Потенційно на країни, які беруть участь у проекті новий Шовковий шлях, припадатиме 55% світового ВВП, 70% населення планети та 75% усіх відомих енергоресурсів. Хоча Україна першою серед Європейських країн на найвищому рівні заявила про підтримку китайської ініціативи, подальший розвиток подій в Україні призвів до того, що досі участь України у цьому проекті є декларативною. А спроба на початку 2016 р. здійснити практичні кроки щодо використання проекту «Один пояс, один шлях» для транзиту товарів з України залізницею до Центральної Азії та Китаю, виявилася економічно невдалою [4].

Для того, щоби проаналізувати поточні україно-китайські відносини, давайте розглянемо економічні зв'язки між двома країнами. У 2015 році обсяг зовнішньої торгівлі КНР склав \$3,95 трлн., при цьому товарообіг між Україною та КНР складає \$7,07 млрд., тобто 0,17% від всього обсягу. Найбільший торговий партнер Китаю — США, із товарообігом у майже \$600 млрд. — 15% від усієї зовнішньої торгівлі Піднебесної. Для України із зовнішньої торгівлею у \$75 млрд., співпраця із Китаєм у 2015 р. склала 9,4%, ставлячи Піднебесну на третє місце серед найбільших торговельних партнерів України [3].

Згідно з даними Генеральної митної адміністрації КНР, у січні-вересні 2016 року товарообіг між Україною та КНР склав 5188,2 млн. дол. США. При цьому, китайський експорт в Україну — 3126,3 млн. дол. США (збільшення на 24,2%), китайський імпорт з України становив 2061,9 млн. дол. США (зменшення на 32,0%). Сальдо двосторонньої торгівлі на користь КНР склало 1064,4 млн. дол. США [2].

На сьогоднішній день Україна для Китаю це ринок збуту продукції машинобудування такої як: станки, виробничі лінії, автомобілі. Також КНР експортує в Україну електроніку, товари легкої промисловості (одяг, іграшки, побутову техніку), будматеріали, та все інше, що може виробляти індустріальна держава.

За підрахунками експертів УКАБ, за останні 5 років експорт сільськогосподарської продукції з України до Китаю зріс у 12 разів — зі 103 млн дол США у 2011, до 1 240 млн дол США у 2015 році, а обсяги постачання продукції АПК до Індії збільшились на 14,6% —

з 945 млн дол США у 2011 до 1 083 млн дол США у 2015. Частка України у аграрному імпорті Китаю у 2015 році склала 1,63%.

Спільні проекти, які реалізують українські та китайські фахівці, належать до сфер високих технологій, нових матеріалів, охорони навколишнього середовища та виробництва ліків. Співпраця з КНР у космічній галузі особливо вигідна для України, оскільки дає можливість раціонально реалізувати український космічний потенціал. В Україні у даній сфері звужені джерела фінансування, натомість КНР стає одним із провідних інвесторів у дослідженні космосу. Нині Україна виконує 21 контракт із Китаєм на загальну суму понад 67 млн дол. США, реалізує власну 5-річну програму розвитку космічної галузі (2012–2017 рр.) і має концепцію космічної діяльності до 2032 року [1].

Зважаючи на необхідність активізації діяльності української дипломатії саме на східному векторі, розбудова відносин з китайською стороною є додатковою можливістю для інтенсифікації реформ економічної та політичної структур українського суспільства. Крім цього, розвиток відносин з КНР також стимулюватиме затвердження України як активного суб'єкта у регіональній системі міжнародних відносин. Спрямовуючи свою діяльність на врівноважене залучення до міжнародної спільноти, до світових та регіональних ринків, подолання багату в чому периферійного положення, Україна стикається з тими проблемами, які вже свого часу були розв'язані чи позитивно розв'язуються Китайською Народною Республікою, а це також актуалізує цей напрям наукових розвідок.

Література

1. Науково-технічне співробітництво між Україною та Китаєм [Електронний ресурс] / [Веб-сайт]. Посольство України в Китайській Народній Республіці та в Монголії (за сумісництвом). — Режим доступу: <http://china.mfa.gov.ua/ua/ukraine-cn/science>
2. Торговельно-економічне співробітництво між Україною та Китаєм [Електронний ресурс] / [Веб-сайт]. Посольство України в Китайській Народній Республіці та в Монголії (за сумісництвом). — Режим доступу: <http://china.mfa.gov.ua/ua/ukraine-cn/trade> — Назва з екрана.
3. Economic and Trade Information on China [Електронний ресурс] / [Веб-сайт]. — HKTDC Research. — Режим доступу: <http://china-trade-research.hktdc.com/business-news/article/Fast-Facts/Economic-and-Trade-Information-on-China/ff/en/1/1X000000/1X09PHVA.htm> — Назва з екрана.
4. Silk Road Renewed With Launch of New Commercial Transit Route [Електронний ресурс] / [Веб-сайт]. — The Astana Times. Режим доступу: <http://astanatimes.com/2016/01/silk-road-renewed-with-launch-of-new-commercial-transit-route/> — Назва з екрана.

СЕКЦІЯ XVI.1

НОВІТНІ ТЕХНОЛОГІЇ ОЗДОРОВЧИХ І ФУНКЦІОНАЛЬНИХ ПРОДУКТІВ ХАРЧУВАННЯ

УТИЛІЗАЦІЯ ХАРЧОВИХ ВІДХОДІВ ЗАКЛАДІВ РЕСТОРАННОГО ГОСПОДАРСТВ

Андрійчук Є.С.

*III курс, група ТХ-31, спеціальність «Технології харчування»,
Інженерно-технологічний інститут
Науковий керівник: Бублик Г.А., к.т.н., доц.*

Утилізація продуктів харчування є одним з найактуальніших питань у сфері харчової промисловості в Києві і по всій Україні. Вивіз, утилізація, переробка харчових відходів — це обов'язкова умова роботи закладів ресторанного господарства, комбінатів, підприємств, компаній, що працюють в сфері громадського харчування. Як правило, утилізація відходів зазначеного типу набуває актуальності, коли харчові продукти втрачають споживчі властивості (минув термін реалізації або придатності продуктів, товар не відповідає нормативно-технічній документації, продукти мають нетоварний вигляд та ін.). Всі продукти харчування мають свій термін придатності, коли цей термін закінчується, реалізація продукції забороняється — норма прописана у відповідних законодавчих актах.

Харчові відходи можуть бути рідкі; м'які (залишки приготування різних страв, шкірка, мезга і т. інше.); тверді відходи (кістки тварин, фруктові кісточки і т. інше.). Проблема утилізації харчових відходів посилюється тим, що через високу вологість (близько 80%) вони стають джерелом розмноження патогенних мікроорганізмів, всіляких переносників хвороб (гризуни, таргани, мухи). В рідких стоках харчових

продуктів міститься велика концентрація органічних кислот. Саме тому розміщення відходів зазначеного типу на полігонах (найдешевший спосіб утилізації) — вкрай небезпечно для навколишнього середовища. Проблема утилізації останнім часом стає особливо актуальною тому що велика кількість відходів, вторинних матеріальних ресурсів створює не сприятливу обстановку в екологічному відношенні.

Діяльність будь-якого технологічного виробництва може призвести до виникнення екологічних проблем загального і приватного характеру:

- виснаження і загибелі природних екосистем;
- зростанню стресових навантажень на людей;
- забрудненню оточуючого середовища

Тому, екологічно безпечна схема технологічного виробництва обов'язково повинна включати стадії ізоляції та знезараження твердих, рідких і газоподібних технологічних відходів при їх утилізації.

Утилізація відходів передбачає здійснення будь-яких технологічних операцій, пов'язаних зі зміною фізичних, хімічних або біологічних властивостей відходів, з метою підготовки їх до екологічно безпечного зберігання, перевезення, чи видалення.

Для закладів ресторанного господарства, враховуючі відносно невеликі кількості відходів можуть бути використані утилізатори-подрібнювачі, які призначені для утилізації основної частини харчових відходів (овочеві, фруктові, лушпиння, відходів м'яса, риби, дрібних кісток, недоїдків). Подрібнені на металевих шнекових жерновах і змішані з водою, відходи скидаються, проходячи через жиρούловлювачі (сепаратори жиру) безпосередньо в каналізацію. Жиρούловлювачі (типу СЖ 05–0,05) призначені для відділення незв'язаних жирів, масел від стічної води. Вони також здатні відділяти тверді залишки їжі в з'ємну корзину. Відокремлені жири і масла захоплюються всередині відсіку із нержавіючої сталі і автоматично видаляються системою. Очищена вода виходить назовні в стічний трубопровід.

Вибір системи утилізації відходів — справа інженерного розрахунку з урахуванням економічної оцінки варіантів. Але головним критерієм завжди має бути відсутність ризиків для людини і навколишнього середовища.

ВДОСКОНАЛЕННЯ ТЕХНОЛОГІЇ БОРОШНЯНИХ КОНДИТЕРСЬКИХ ВИРОБІВ ОЗДОРОВЧОГО ПРИЗНАЧЕННЯ ІЗ ДОДАВАННЯМ ШРОТУ

*Бабич Є.В., Бієнко І.О., Чекурлан Р.О., Ліпінська В.В., Погосян В.М.
II курс, група ВХП-21/16, спеціальність «Виробництво харчової про-
дукції», коледж «Освіта» ВМУРоЛ «Україна», м. Київ
Науковий керівник: Оліферчук О.Г.*

Здійснюючи пошукові дослідження по створенню продуктів харчування оздоровчого призначення ми мали за мету вдосконалити технологію виробництва продуктів харчування багатофункціональної дії на організм людини. З цією метою було проаналізовано товарознавчі характеристики харчових добавок (ХД) та побічних продуктів переробки рослинної сировини. В результаті аналізу предметом дослідження обрано шрот олійних культур. Висока природна спорідненість шроту та борошна обумовлює доцільність його додавання у кондитерські вироби. Тому об'єктом дослідження обрано технологію кексів із бісквітного тіста.

Шрот — твердий залишок насіння олійних культур після вилучення з нього олії екстракційним методом. Іншими словами, це побічний продукт виробництва рослинних олій, отриманий після екстрагування олій розчинниками або шляхом пресування. Будь який шрот, в першу чергу, цінується великим вмістом клітковини, рослинного білка, вітамінів, фолієвої кислоти, антиоксидантами, а також необхідними для здоров'я мікроелементами (калієм, кальцієм, магнієм, цинком). Кожен із перерахованих компонентів має важливе значення для метаболізму в організмі людини і розглядається нами як біологічно-активна добавка (БАД) функціонального призначення. Проте, клітковина, як найважливіший компонент шроту та життєво необхідний елемент харчування людини, розглядається нами і як БАД і як структуроутворювач.

Для виготовлення ХД і цілющих відварів використовуються всі частини рослини, але найбільша сила сконцентрована в його насінні. З них вичавлюють цінне масло, а висушену макуху подрібнюють і перетворюють на борошно — шрот розторопші. Цей багатий клітковиною порошок зберігає всі природні характеристики і нутрієнти, широко застосовується в медицині, дієтології, виробництві харчових продуктів та кулінарії з метою лікування та профілактики багатьох захворювань.

Властивості і користь розторопші зумовлені вмістом цінних мікроелементів (селену, цинку, міді та ін.), вітамінами (переважно жиророзчинними), комплексами поліненасичених жирних кислот та силімарину — сильного гепатопротекторного органічного антиоксиданту. Силімарин зміцнює мембрани клітин печінки та сприяє побудові нових, одночасно перетворюючи отруйні речовини (алкоголь і інші токсини) в нешкідливі з'єднання. Більшість сучасних препаратів для лікування і підтримки функцій печінки виробляються саме на основі силімарину. Дослідники вважають шрот розторопші універсальним засобом, спрямованим на очищення і відновлення всіх тканин і систем людського організму. Сфера активності цієї ХД включає в себе: хімічну інтоксикацію, алкогольну, наркотичну, в тому числі отруєння парами хлору і отруйними грибами (навіть блідою поганкою); променеув хворобу, наслідки проходження хімічної та радіаційної терапії; цукровий діабет та інші ендокринні патології; інфаркт, інсульт, різні серцево-судинні захворювання, варикозне розширення судин; СНІД та інші імунні відхилення; зниження гостроти зору; ожиріння, порушення харчового обміну; токсикози вагітних; гінекологічні захворювання.

На лабораторних заняттях ми провели дослідно-експериментальну роботу по вдосконаленню технології виробництва бісквітного кексу з додаванням шроту розторопші плямистої. Отже, додаючи шрот у традиційні рецептури кондитерських виробів ми отримуємо продукт оздоровчого призначення, спрямований на очищення і відновлення всіх тканин і систем людського організму, який можна рекомендувати для запобігання та лікування зазначених вище захворювань. Подальші дослідження спрямовані на оптимізацію рецептури нового функціонального продукту оздоровчого призначення.

ТЕХНОЛОГІЧНІ АСПЕКТИ СТВОРЕННЯ ХЛІБОБУЛОЧНИХ ВИРОБІВ СПЕЦІАЛЬНОГО ПРИЗНАЧЕННЯ

Буглак О.М.

IV курс, групи ТХ-41, спеціальності «Технології харчування»

Інженерно-технологічного інституту

Науковий керівник: Ратушенко А.Т., к.т.н., доц.

Забезпечення повноцінного харчування для підтримання здоров'я і звичайної життєвої активності нації є одним з пріоритетних завдань кожної цивілізованої держави. Тенденції останніх десятиріч

до погіршення здоров'я населення України, спричинене, здебільшого, погіршенням його харчового статусу й екологічними проблемами, ставлять перед державними діячами, фахівцями у сферах охорони здоров'я та харчової промисловості завдання пошуку шляхів виходу з цієї складної ситуації. На основі узагальнення і систематизації даних літературних джерел щодо спеціальних продуктів нами запропоновано їх класифікацію за призначенням і походженням, як основними ознаками. Найбільшого розвитку знайшов науковий напрям, пов'язаний з розробкою виробів, збагачених фізіологічно-функціональними інгредієнтами. Нами запропоновано гнучкі технології хлібобулочних і борошняних кондитерських виробів, які буде можливо реалізувати як на підприємствах великої потужності (хлібозаводи, хлібокомбінати, кондитерські фабрики), так і середньої та малої потужності без значних змін схем технологічного потоку і апаратурного оформлення. Особливий інтерес являють технології збагачення хлібобулочних виробів, що передбачають «повернення» тих речовин, що були видалені з зерна під час його переробки у борошно. У цьому аспекті розроблено асортимент хліба і булочних виробів з використанням продуктів переробки зародків пшениці.

Значний обсяг наукових досліджень виконується у напрямку розроблення технологій хлібобулочних і борошняних кондитерських виробів з використанням цілого та подрібненого зерна зернових та олійних культур. Основною метою даного напрямку науководослідних робіт є розширення асортименту продукції підвищеної харчової цінності з використанням зернової сировини. Так, хліб, виготовлений з використанням ядра насіння високолізинового та високоолеїнового сортів соняшника дозволяє значно збагатити його незамінною амінокислотою лізином, а також поліненасиченими жирними кислотами. Ядро насіння соняшника знайшло широке застосування у розроблених на кафедрі технологіях пісочного печива, масляного бісквіту, пряників. Особливістю технологій є спеціальна обробка ядра для запобігання окиснення жирів. Цікавою з наукової і практичної точки зору є технологія хліба з додавання модифікованого фосфатидного концентрату (МФК), який отримують шляхом модифікації фосфоліпідів за допомогою ферменту Лецитаза Ультра, що призводить до зміни гідрофільно-ліпофільного балансу і, як наслідок, до зміни властивостей фосфатидного концентрату. Використання МФК дозволяє отримувати хлібобулочні вироби високої якості з борошна зі зниженими хлібопекарськими властивостями, а також з підвищеним вмістом фосфоліпідів. Перспективними

є технології виробів з бісквітного, пісочного і дріжджового тіста з добавками кріопорошків з різних фракцій виноградних вичавків та навколоплідника гречки. Використання кріаспорошків дозволяє збагатити продукцію вітамінами, мінеральними речовинами, органічними кислотами та антиоксидантами. Технологічний ефект від їх додавання виявляється в інтенсифікації процесів на окремих стадіях виробництва, покращенні структури напівфабрикатів та готових виробів, економії яйцепродуктів та цукру. Також за їх введення спостерігається подовження термінів зберігання продукції, що містить жири, за рахунок інгібування ланцюгових вільно-радикальних реакцій.

Всі запропоновані напрямки створення хлібобулочних виробів з різними добавками є перспективними і цікавими з точки зору подальших досліджень.

ТЕХНОЛОГІЇ ФУНКЦІОНАЛЬНИХ НАПОЇВ

Веприк Н.О.

IV курс, групи ТХ-41, спеціальності «Технології харчування»

Інженерно-технологічного інституту

Науковий керівник: Ратушенко А.Т., к.т.н., доц.

Функціональне харчування як одна з перспективних та прогресивних концепцій побудови раціону сучасної людини щороку все більше входить у життя українців. Споживачі країн Європи та Америки вже давно з успіхом із задоволенням використовують в їжу продукти названі функціональними, до них відносять таку їжу або напої, які містять в своєму складі специфічні корисні компоненти.

Напої є одним з найбільш розповсюджених функціональних продуктів. Всі напої з функціональними властивостями можна поділити на дві великі групи: напої загального призначення та напої спеціального значення.

До групи напоїв загального значення традиційно відносять:

- соковмісні напої;
- напої на основі лікарсько-технічної сировини (фітонапої);
- напої на молочній основі;
- напої, склад яких є комбінацією різного роду речовин (соковмісні напої з додаванням рослинної сировини);
- напої, основою яких є зернова сировина;
- збагаченні напої (збагачення відбувається за рахунок біологічно активних добавок або преміксів).

Групу напоїв спеціального призначення представляють такі види:

- спортивні напої (спеціальні напої для спортсменів які підвищують фізичну витривалість покращуючи спортивні результати);
- енергетичні напої (містять кофеїн та інші активні речовини, що сприяють підвищенню працездатності, концентрації уваги та фізичної активності людини);
- діабетичні напої (напої, які можуть забезпечувати профілактику виникнення цукрового діабету, особливо у пацієнтів похилого віку);
- напої для дієтичного раціону (використовуються людьми з порушеннями метаболізму, ожирінням, а також для регулювання кількості спожитих калорій);

При виготовленні функціональних напоїв спеціального призначення найчастіше використовуються натуральні ботанічні екстракти, і є складними компонентами функціональних інгредієнтів. Серед таких інгредієнтів виділяють: ефірні олії, органічні кислоти, полі феноли, полісахариди, алкалоїди, мінеральні речовини. Наявність таких компонентів насичує напій унікальним ароматом та смаком, що робить вживання такого продукту не лише корисним, а й приємним на смак.

Організм людини, який складається на 60% із води, постійно потребує відповідного насичення рідиною, особливо при несприятливих кліматичних умовах, стресових ситуаціях, надмірних фізичних навантаженнях тощо. Серед інших методів гідратації споживачу надається можливість використовувати функціональні напої. Основна особливість таких напоїв — це наявність одного або кількох функціональних «активних» компонентів, які здатні впливати на здоров'я, витривалість, адаптацію до умов зовнішнього середовища та настрої людини.

Функціональні напої розробляються для людей різних вікових категорій, статі, соціального статусу. Виробництво функціональних напоїв є перспективним напрямком в харчовій промисловості, оскільки може покращити рівень здоров'я громадян країни, забезпечуючи їх корисними речовинами.

ТЕХНОЛОГІЯ КЕКСІВ ЗНИЖЕНОЇ ЕНЕРГЕТИЧНОЇ ЦІННОСТІ

Грубий А.А.

*IV курс, група ТХ-61/16 м, спеціальність «Харчові технології»,
Інженерно-технологічний інститут
Науковий керівник: Калакура М.М., к.т.н., професор*

Борошняні кондитерські вироби займають вагоме місце у харчуванні населення і користуються значним попитом. Істотним недоліком цієї групи продуктів є низький вміст життєво необхідних есенційних речовин (вітамінів, мінеральних речовин, харчових волокон, тощо) та високий вміст вуглеводів і жирів. Тому значний попит на ці вироби обумовлює необхідність коригування їхнього хімічного складу. Враховуючи вимоги науки про харчування, використовуючи нетрадиційні інгредієнти, рецептури цієї групи виробів можливо моделювати та створювати продукти харчування збагачені біологічно активними речовинами. Одним із шляхів створення таких продуктів є використання добавок зі значним вмістом есенційних речовин. В якості такої сировини можуть бути використанні знежирений кисломолочний сир та фруктові порошки, а саме з хурми.

Розробка та впровадження новітніх технологій борошняних кондитерських виробів кексів з використанням функціональних інгредієнтів є актуальною в наш час, сприяє покращенню харчової цінності, органолептичних показників, зниження калорійності. Функціональні продукти харчування — це продукти, призначені для систематичного споживання у складі харчових раціонів усіма віковими групами здорового населення, знижують ризик розвитку захворювань, пов'язаних з харчуванням, за рахунок наявних в них функціональних харчових інгредієнтів. Технологія і якість борошняних кондитерських виробів залежить від якості і функціональних властивостей сировини. Аналіз науково-практичних джерел в напрямку вирішення вищезазначених проблем показав перспективність використання продуктів переробки хурми, а саме порошоків з хурми в технологіях продукції ресторанного господарства, що дозволяє створювати нову продукцію функціонального спрямування.

Інновацією статті є розроблення технології кексів зниженої енергетичної цінності з використанням знежиреного кисломолочного сиру та порошоків хурми. У якості прототипу було обрано рецептури кексу «Сирного». З метою корекції і збалансованості енерге-

тичної цінності було проведено заміну цукру білого на фруктозу. Частину пшеничного борошна, замінено на відновлений порошок з хурми, що є джерелом харчових волокон, необхідних для людей з порушеннями процесів травлення, а також калію, заліза, магнію, каротинів і токоферолу. Сир 18% жирності, який входить до складу традиційної рецептури кексу, було замінено на знежирений сир. До складу борошняного кондитерського виробу відновлений порошок з хурми вводили у кількості 4%, 6%, 8%, 10%. Попередні проробки за органолептичними показниками вказали, що введення 8% порошку з хурми не чинить негативного впливу на структуру м'якушки виробів.

Органолептична оцінка готових виробів показала, що всі зразки мали гарний зовнішній вигляд та правильну форму. Поверхня виробів з додаванням порошку з хурми більш рівна і з найменшою деформацією. Технологічний процес виробництва даного виду борошняного кондитерського виробу майже нічим не відрізняється від технології виробництва традиційної рецептури, додається лише стадія відновлення порошку з хурми, яка процес не ускладнює.

Використання порошків хурми і знежиреного сиру у виробництві кексів є доцільним з огляду збагачення продукту біологічно цінними білковими компонентами, вітамінно мінеральним комплексом та сполуками антиоксидантами, що містяться в даній сировині. Створення нового виду кексу сприятиме розширенню асортименту борошняних кондитерських виробів функціональної дії.

ШЛЯХИ ПІДВИЩЕННЯ БІОЛОГІЧНОЇ ЦІННОСТІ БІСКВІТНИХ НАПІВФАБРИКАТІВ

Жарко К.В.

VI курс, група ТХ 61-16(М), спеціальність «Харчові технології»

Інженерно-технологічний інститут, к.тел. (097) 364-22-66

Науковий керівник: Калакура М.М., к.т.н, проф.

Бісквітні напівфабрикати є висококалорійними виробами з незбалансованим складом, що в основному спричинене високим вмістом вуглеводів та низьким вмістом харчових волокон, вітамінів, поліненасичених жирних кислот. Тому недосконалість складу бісквітного напівфабрикату актуально буде змінити, додавши амарантове борошно та клітковину висівок проса, порошки калини, горобини, обліпихи, ананасів, бананів.

Корисну дію на організм амарантового борошна доповнює клітковина висівок проса, яка нормалізує роботу шлунково-кишкового

тракту, сприяє зниженню рівня цукру в крові, нормалізує обмін речовин і рівень холестерину, підвищує імунітет організму тощо.

Використання амарантового борошна при складанні борошняних композиційних сумішей для виробництва бісквітів, дозволить уникнути малого питомого об'єму та низько-пористої м'якучки і отримати м'якуш з добре розвиненою структурою пористості. Однак, при введенні великої кількості цього борошна відбувається зворотній ефект, бо воно більш активне, тому структура стає більш щільнішою та менш пористою. Тому, при додаванні великої кількості амарантового борошна спостерігається отримання бісквіту з малою пористістю.

Перспективною сировиною для збагачення бісквітних виробів є плодови порошки, а саме: порошки калини, горобини та обліпихи, оскільки свіжа плодова продукція є сезонним продуктом і не забезпечує регулярного надходження біологічно активних речовин у раціон харчування населення.

Проаналізувавши органолептичні показники якості готових бісквітних напівфабрикатів визначили, що найбільш раціональним є внесення добавки плодових порошоків у кількості 6% до маси борошна в присутності ПАР. У цьому випадку дослідні зразки мають покращені споживчі властивості, в тому числі фізико-хімічні показники знаходяться в межах, регламентованих нормативними документами.

Таким чином, на основі аналізу органолептичних та фізико-хімічних показників якості бісквітного напівфабрикату з різним вмістом порошку калини або горобини, або обліпихи, можна надати рекомендації щодо доцільності використання в технології масляного бісквіту цих добавок у кількості 6% до маси борошна за наявності ПАР.

У кондитерському виробництві також можуть використовуватись і порошки з тропічної сировини — бананів і ананасів. У бісквітних напівфабрикатах, частина рецептурних компонентів була замінена порошками з бананів і ананасів. Визначення в розроблених борошняних кондитерських виробках основних харчових речовин та порівняння отриманих даних з їх значеннями для контрольних зразків показала, що за рахунок порошоків зростає кількість вітамінів і мінеральних речовин. Крім того, заміна певної кількості висококалорійних продуктів (яєць, масла вершкового, цукру) дозволила суттєво знизити енергетичну цінність виробів. Загальна органолептична оцінка борошняних кондитерських виробів з порошками бананів та ананасів не відрізняються від органолептичної оцінки виробів традиційного приготування.

Покращення смакових властивостей відбувалось за рахунок зменшення ступеню солодкості та набуття приємного смаку за рахунок порошкових добавок.

Отже, на основі проведеного аналізу хімічного складу нових борошняних кондитерських виробів можна зробити висновок, що використання запропонованих інгредієнтів забезпечує отримання виробів високої якості, збагачених біологічно активними речовинами та зниженої енергетичної цінності.

ЕКСТРУЗИВНІ ПРОДУКТИ В ХАРЧОВИХ КОМПОЗИЦІЯХ ФУНКЦІОНАЛЬНОГО ПРИЗНАЧЕННЯ

Колесник Р.В.

IV курс, групи ТХ-41, спеціальності «Технології харчування»

Інженерно-технологічного інституту

Науковий керівник: Ратушенко А.Т., к.т.н., доц.

Одним з найбільш ефективних методів перетворення властивостей рослинної сировини з метою приготування на його основі різноманітних харчових продуктів високої якості є екструзійна обробка. При екструзійній обробці матеріал, що переробляється піддається інтенсивному термо-волого-механічній дії, що призводить до різних за глибиною зміни його складових частин. Екструзійна обробка крохмаловмісної сировини дозволяє отримувати легко засвоювані, з поліпшеними смаковими властивостями харчові продукти, які вимагають незначної кулінарної обробки або повністю готові до вживання.

Розрізняють такі види екструзії:

1. Холодна екструзія — відбуваються тільки механічні зміни в матеріалі внаслідок повільного його переміщення під тиском і формування цього продукту з утворенням заданих форм.

2. Теплова екструзія — поряд з механічним здійснюється тепловий вплив на оброблюваний продукт, причому продукт підігрівається із зовні.

3. Гаряча екструзія — процес проводиться пі високих швидкостях і тискач, значному переході механічної енергії в теплову, що приводить до різних за глибиною змін у якісних показниках продукту.

Найбільше поширення отримала холодна екструзія, застосовувана в основному для виробництва макаронних виробів. Разом з тим, все більш інтенсивно розвиваються технології приготування різних

харчових продуктів методами теплової та гарячої екструзії. Методом гарячої екструзії виготовляються спучені екструдати (сухі сніданки), які мають пінообразну пористу структуру. Мала вага при великому обсязі обумовлює два основні недоліки спучених екструдату: для їх зберігання потрібні значні площі, їх транспортування вимагає значних витрат. Слід також зазначити, що в рецептуру сухих сніданків для поліпшення смакових властивостей і їх структури вносять деяку кількість масла або жиру. Це призводить при зберіганні до появи гіркої присмаку через прогоркання жирів, що знижує тривалість зберігання. Зазначені недоліки усуваються при виготовленні напівфабрикатів спучених екструдату. Напівфабрикати виготовляються як правило методом теплової екструзії. Вони являють собою вироби, відформовані і висушені до вологості 8–12%. У такому вигляді вироби мають здатність до тривалого зберігання, велику щільність і міцність.

В процесі виготовлення екструзивних продуктів існують великі можливості збагатити вироби мінеральними речовинами, макро- і мікроелементами та різними біологічно-активними добавками. Включення цих елементів до складу харчових композицій дозволять додатково збалансувати структуру харчування населення України, знизити розвиток багатьох важких захворювань, у тому числі серцево-судинної системи, органів травлення, порушень обміну речовин та ін. Оптимізація поживної цінності раціону харчування людини, з урахуванням рекомендованих сучасних фізіологічних норм споживання, не може бути досягнута лише за рахунок збільшення вживання традиційних продуктів харчування і тому вимагає нових наукових і технологічних підходів та рішень.

ІННОВАЦІЇ У ДЕКОРУВАННІ ТОРТІВ ТА ТІСТЕЧОК

Кучерявий М.А.

*VI курс, група ТХ 61-16 (М), спеціальність «Харчові технології»
Інженерно-технологічний інститут, к.тел. (067) 666-11-08
Науковий керівник: Калакура М.М., к.т.н., професор*

Борошняні кондитерські вироби (БКВ) володіють приємним смаком і привабливим зовнішнім виглядом, користуються великою популярністю. У групі БКВ значну питому вагу займають торти та тістечка. Технології їх виробництва регулярно вдосконалюються.

В Україні все частіше використовується новітні способи декорування тортів та тістечок. Одним з інноваційних способів є використання різних видів дзеркальної глазури. Дзеркальна глазур — це

напівфабрикат, який готується за спеціальними технологіями. Основними інгредієнтами рецептур слугують вода, цукор, глюкоза, шоколад та желатина. В залежності від виду глазури та її призначення можуть використовуватись і інші інгредієнти (пектин, крохмаль кукурудзяний, вершки, молоко тощо).

В залежності від рецептурного складу та технологій глазури класифікуються на:

— Фруктові (холодні) глазури на основі пектину: готуються на основі води, фруктових пюре і цукрів. Пектин надає для стійкості та міцності.

— Глазури на основі шоколаду: складаються з рідкої частини (вода, молоко, вершки, цукровий сироп), різних видів шоколаду, загусників (желатина або пектин) та цукрів (глюкоза, декстроза, інвертний цукор, цукор пісок).

— Глазури на какао основі порошку: готується при температурі вище ніж 100°C, щоб позбутися зернистості на смак. За основу використовують цукор, воду та какао порошок.

— Карамельна глазур: спершу готується карамель. Процес карамелізації зупиняється при додаванні (вершків, молока, води). В кінці додають загусники (желатин, пектин, крохмаль кукурудзяний).

Використання дзеркальної глазури супроводжуються певними складнощами, як при приготуванні так і використанні. Для приготування потрібно використовувати тільки якісну сировину. Кожна глазур має певну технологію приготування, навіть якщо по складу сировини вони однакові. На якість глазури впливає температура приготування, кислотність інгредієнтів, кількість води та кількість цукру. Глазури перебиваються спеціальним блендером, який під кутом 45° не утворює бульбашок на поверхні. Майже усі види глазури мають відстоюватись у холодильнику 12 годин. Температура використання 30–40°. Велике значення має також форма торта чи тістечка, чим менше гострих кутів тим краще буде лягати глазур. Торт має бути замороженим або охолодженим і без поверхневого конденсату. Працювати з глазурами потрібно дуже швидко.

Дзеркальні глазури можуть мати різний ефект за зовнішнім виглядом в залежності від технологій приготування і використання (глазурування):

— ефект мрамру — використання різних відтінків одного кольору з чисто білою глазурю;

— ефект зебри — спочатку вкривається повністю одним кольором, потім вертикально вкривають різною товщиною смужки;

— леопард — спочатку вкривається будь-якою глазуррю на основі шоколаду і згущеного молока або вершках. Зверху на спатулу наноситься нейтральна глазур будь-якого кольору і проводиться по усій поверхні;

— кільця — формочки опускають у харчове золото чи срібло та роблять штампування на тортах;

— всесвіт — використовують більше 5 видів кольорів та покривають у хаотичному порядку.

Для отримання бажаного ефекту кольоровості кондитери використовують таблицю змішування кольорів <http://2mb.ru/poleznoe/tablica-smeshivaniya-cvetov/>

Загалом, дзеркальні глазурі є одним із інноваційних способів декорування борошняних кондитерських виробів.

ХАРЧУВАННЯ ЯК ЗАСІБ БОРТЬБИ З ХВОРОБАМИ СУЧАСНОСТІ

Латишева В.М.

II курс, група ВХП-21, спеціальність «Технологія харчування»

Інженерно-технологічний інститут

Науковий керівник: Хлопяк О.К., ст. викладач

Життя дає нам можливість обирати для себе стиль життя та харчування для забезпечення довголіття та здоров'я. Як сказав у своїй Нобелівській промові великий фізіолог І. Павлов: «Шматок хліба насущного є, був і залишається однією з найголовніших проблем у житті, джерелом страждань, іноді задоволення, в руках лікаря — могутнім засобом лікування, в руках людей необізнаних — причиною захворювання».

Предмет дослідження — овочева продукція.

Мета дослідження — створення новітніх технологій продукції, отримання оптимальних пропорцій фіто-овочевої сировини в продукції, що розробляється.

Дослідження проводилося з використанням селери (корінь і стебла), шпинату, куркуми та цибулі-порей. Розроблений «Мільфей» створений на основі картоплі з використанням наповнювачів, кожен шар в ньому несе певне функціональне навантаження, а саме профілактика серцево-судинних та онкозахворювань.

В селері містяться харчові волокна, вітаміни С, Е, РР, Н, А, групи В (в т.ч. фолієва кислота), пектинові речовини, мінеральні речовини: Fe, Mg, Na, P, Ca, K. Бета-каротин допомагає організму від

великої кількості захворювань. Солі калію позитивно впливають на серцево-судинну систему. Допомогає знизити артеріальний тиск. Солі магнію добре впливають на нервову систему. Корисно включати в раціон для профілактики онкологічних захворювань.

Шпинат — акумулятор багатьох біологічно активних речовин, до складу якого входять: багато білка, органічні насичені і ненасичені жирні кислоти, клітковина, вітаміни А, Е, С, Н, К, РР, групи В, бета-каротин, мінеральні речовини: Са, Mg, Na, К, Р, Fe, Zn, Cu. Стійкий до температурних впливів і зберігає вітаміни після теплової обробки, заморожування та консервації. Потрапляючи в організм, він поповнює запаси вітамінів і корисних елементів, це є актуальним при авітамініозі. Зміцнює імунітет, судини, сприяє контролю артеріального тиску і серцевого ритму завдяки калію у своєму складі, запобігає розвитку патологій у дітей. Стимулює виробленню червоних кров'яних тілець завдяки міді в складі шпинату. Сприяє профілактиці раку ободової кишки і простати.

Куркума містить у своєму складі вітаміни К, С, групи В та мікроелементи: Са, Fe, Р, І. Оскільки ми використовуємо куркуму як спецію, ці компоненти містяться в мікродозах. Проте в її складі є компоненти, які в мікроскопічних кількостях мають позитивний вплив на організм людини. А саме куркумін, він надає жовтий колір. В ході експериментів медики з'ясували, що куркумін викликає загибель патологічних пухлинних клітин, не впливаючи при цьому на здорові клітини. Вживання препаратів з вмістом куркуміна не тільки припинило зростання, але й запобігало появі нових злоякісних утворень.

Цибуля-порей, до складу якої входять вітаміни: С, Е, В1, В2, РР, каротин; мінеральні речовини: К, Са, Mg, Mn, Fe, Ni, Р, Na. Допомогає знизити і відрегулювати артеріальний тиск. Магній, фосфор і фолієва кислота важливі речовини для нормального функціонування нервової системи. Може бути ефективним проти ряду захворювань через вміст кверцетину і деяких інших речовин, що затримують ріст і поширення пухлин.

Потрібно зазначити, що всі з наведених продуктів володіють одночасно декількома антиканцерогенними властивостями. Склад продуктів у створенні продукції підібраний таким чином, що розроблена нами продукція має оздоровче спрямування, має хороші органолептичні показники і налаштована на боротьбу з онкологічними захворюваннями та захворюваннями серцево-судинної системи. В зв'язку з вмістом великої кількості щавелевої кислоти продукція не рекомендується людям з захворюванням нирок та печінки.

ТЕХНОЛОГІЇ ВИРОБІВ ІЗ ЗАВАРНОГО ТІСТА ДІАБЕТИЧНОГО ПРИЗНАЧЕННЯ

Любенюк О.Б.

*ас. кафедри технології харчування
Інженерно-технологічний інститут*

Заклади ресторанного господарства є специфічною галуззю господарської діяльності, яка має великі можливості для виробництва і реалізації високоякісної продукції з врахуванням до потреб населення. В нинішніх умовах докільля виникає потреба в раціональному, лікувально-профілактичному, дієтичному харчуванні і саме тому в закладах ресторанного господарства урізноманітнюється асортимент кулінарних та кондитерських виробів.

Борошняні кулінарні вироби, зокрема із заварного тіста, використовують як гарнір до перших страв, як основу для подачі різних кремів, паштетів. На даному етапі розвитку в ресторанному господарстві використовується рецептури заварних напівфабрикатів.

Існуючі рецептури тіста майже не містять інгредієнтів багатих на біологічно-активні поживні речовини. З метою підвищення біологічної цінності заварного тіста нами запропоновано використання топінамбуру або порошку.

Порошок топінамбуру містить в середньому 6,1% білків, інуліну 58,8%, вуглеводів 19,2, жирів 2,5%, вітамінів В₁, В₂, В₃, В₅, В₆, В₇, від 0,18 до 18,8 мг, С-101,6 мг; мінеральних речовин К, Na, Ca, Mg, Fe, P, S, Si, Cl, від 3,89 до 386,4 мг%.

Порошок можна розглядати як джерело біологічно-активних сполук. Найцікавішим представником є інулін.

Під час його розщеплення в організмі утворюється фруктоза, необхідна в харчовому раціоні хворих на цукровий діабет. Інулін є харчовим волокном, основними властивостями якого є:

- зниження рівня цукру, холестерину, тригліцеридів і фосфоліпідів у крові;
- зниження факторів ризику серцево-судинних уражень;
- виявлення імуномодулюючої;
- гепатопротекторної та антиоксидантної дії;
- протидія виникненню онкологічних захворювань;
- виведення з організму солей та радіонуклідів;
- модифікація мікрофлори кишечника, сприяння розвитку бактерій групи Біфідус і пригнічення розвитку патогенної мікрофлори;

— сприяння нормальному функціонуванню кишково-шлункового тракту. Важливою є здатність інуліну покращувати засвоєння кальцію (майже на 20%).

Інулін є розчинним харчовим волокном, його здатність зв'язувати воду значно нижча порівняно з нерозчинними харчовими волокнами, тому він не підвищує ступінь адсорбції води у тісті. Відомо, що висока концентрація нерозчинних волокон у тісті робить вироби занадто вологими і м'якими. Додавання інуліну не спричиняє небажаних ефектів, текстура виробів поліпшується, вологість знижується. При додаванні інуліну у тісто спостерігається підвищення об'єму виробів. Цей ефект виявляється при концентраціях інуліну від 2 до 6%, при її перевищенні спостерігається зменшення об'єму виробів.

На сьогоднішній день розроблена продукція оздоровчого призначення, яка передбачає використання овочів, з високими функціонально — технологічними властивостями буде конкурентною спроможною продукцією.

НОВІТНІ НАПРЯМИ В ТЕХНОЛОГІ ПРОДУКТІВ РАДІОПРОТЕКТОРНОЇ ДІЇ

Шерудило А.В.

5 курс, групи ТХ-61/16М, спеціальності «Технології харчування»

Інженерно-технологічного інституту

Науковий керівник: Ратушенко А.Т., к.т.н., доц.

Якісний склад продуктів харчування відображає погіршення екологічної ситуації в усьому світі, яке обумовлене інтенсивними викидами у навколишнє середовище продуктів техногенної діяльності людини. В Україні екологічний стан погіршується наслідками аварії на ЧАЕС, низькою надійністю системи контролю за якістю харчових продуктів та складною соціально-економічною ситуацією, яка безумовно, відображається на стані харчування населення.

Незбалансована структура харчування населення України є однією із основних причин розвитку багатьох важких захворювань, у тому числі серцево-судинної системи, органів травлення, порушень обміну речовин та ін. Оптимізація поживної цінності раціону харчування людини, з урахуванням рекомендованих сучасних фізіологічних норм споживання, не може бути досягнута лише за рахунок збільшення вживання традиційних продуктів харчування і тому вимагає нових наукових і технологічних підходів та рішень.

На світовому ринку новітніх технологій харчування визначилася тенденція до збільшення кількості якісно нових продуктів, які призначені для попередження захворювань, зміцнення захисних сил організму, зниження ризику впливу токсичних сполук і не сприятливої екологічної дії. В ринкових умовах, харчова промисловість динамічно розвивається за рахунок впровадження нових інтенсивних технологій і випуску на їх основі харчових продуктів оздоровчого та профілактичного напрямку. Це забезпечує умови для створення нової конкурентоспроможної продукції ресторанного господарства. Збалансоване за вмістом біологічно активних речовин харчування, забезпечує охорону внутрішнього середовища організму і є реальним шляхом збереження та зміцнення здоров'я людини в умовах постійного екологічного навантаження.

У сучасних умовах медико-біологічні вимоги до хімічного складу, біологічних і функціональних властивостей харчових продуктів не можуть бути в достатній мірі задоволені без використання нетрадиційних інгредієнтів — носіїв певних специфічних радіопротекторних та лікувально-профілактичних властивостей.

В числі наукових принципів розробки технології нової конкурентоспроможної продукції можна виділити наступні:

1. Використання мікронутрієнтів, дефіцит яких реально має місце, достатньо широко розповсюджений і безпечний для здоров'я.

2. Додавання мікронутрієнтів та біологічно активних речовин у продукти масового споживання.

3. Регламентування вмісту мікронутрієнтів у збагаченому ними продукті.

4. Введення мікронутрієнтів у страви не повинно погіршувати споживні її властивості: зменшувати вміст і засвоюваність інших харчових речовин, суттєво змінювати смак, аромат, свіжість, скорочувати термін її придатності.

ДОСЛІДЖЕННЯ ЛІКУВАЛЬНО-ПРОФІЛАКТИЧНОЇ ДІЇ ТА СПОЖИВЧИХ ВЛАСТИВОСТЕЙ ШРОТУ РОЗТОРОПШІ

Шкоlobberда Л.М., Коломієць А.В.

*І курс, група ТХ-11/16, спеціальність «Харчові технології»,
Науковий керівник: Оліферчук О.Г.*

Активний розвиток харчової переробної промисловості веде до зростання побічних продуктів переробки тваринної та рослинної сировини. Яскравим прикладом є переробка зернових: виділяючи

фракції тонкого помолу борошна побічно отримуємо висівки, або, добуваючи олію із зерна, отримуємо шрот (макуху). Загальновідомо, що оболонка зерна містить велику кількість біологічно активних речовин — вітаміни, насичені й ненасичені жирні кислоти, полісахариди, мікро- та макроелементи. Ще зовсім недавно шрот та інші продукти переробки харчової сировини відправлялись на відгодівлю худобі. Однак останні десятиліття відзначаються активними дослідженнями можливості використання вторинної сировини для харчування людини. З'явились технології переробки продуктів практично без відходів, що дозволяє збагатити традиційні продукти харчування біологічно активними добавками (БАД). Мета нашої роботи — дослідити лікувально-профілактичну дію та споживчі властивості шроту розторопші.

Високий вміст клітковини у шроті розторопші зумовлює його використання, як дієтичної добавки, для профілактики та лікування широкого ряду хвороб, пов'язаних із порушенням обміну речовин, роботи ендокринної системи, роботи шлункового-кишкового тракту (ШКТ), при серцево-судинних захворюваннях, цукровому діабеті, отруєннях та багатьох інших хворобах. Розторопша — лікарська трава, яка впродовж багатьох століть використовується як народний засіб для лікування захворювань печінки та жовчного міхура. Харчові волокна розторопші містять кальцій, фосфор, залізо, магній, кремній, цинк, мідь, вітаміни А, D, Е, К і групи В, флавоноїди, силімарин.

Клітковина розторопші — сильний абсорбент, вона захищає печінку від дії токсинів, відновлює її, сприяючи регенерації нових клітин печінки. Стимулює виділення жовчі і запобігає появі жовчних каменів. Активно перешкоджає інтоксикації організму, викликаній вживанням алкоголю, і мінімізує ризик виникнення наслідків для печінки. Завдяки вмісту потужного антиоксиданту — силімарину — захищає клітини тіла від дії вільних радикалів і прискорює обмін речовин. Вільні радикали прискорюють процес старіння, тому розторопша сприяє збереженню молодості шкіри. Оскільки печінка відіграє важливу роль у боротьбі з інфекціями, прийом розторопші підвищує імунітет. Прийом розторопші допомагає позбутися неприємного запаху з рота, свербіння, висипу на шкірі, вугрів та інших проблем, що виникають внаслідок поганої роботи печінки.

Нерозчинні волокна проходять через ШКТ і залишають його в незмінному вигляді, виводячи надлишки холестерину, жовчі, шлаки, токсини. Розчинна клітковина при заповненні водою набухає в шлунку і перетворюється в гелеподібну масу, в результаті чого м'яко впливає на травлення і сприяє появі почуття ситості. Для схуднення необхідно,

щоб у раціоні співвідношення розчинної і нерозчинної клітковини було 1:3 (грубих волокон має бути більше). Клітковина прискорює процес проходження їжі через ШКТ, стримуючи всмоктування вуглеводів, жирів і цукру, при цьому на перетравлення їжі організм витрачає більше енергії — на цьому заснований ефект схуднення.

Медичні дослідження підтверджують, що дефіцит клітковини призводить до серйозних порушень в роботі травної системи. Додаткова норма споживання клітковини для дорослої людини не менше 25 г. Лікарі рекомендують для дорослих денну дозу — 1–2 столових ложки 2 рази на день, запиваючи склянкою рідини, кефіру або соку, за 1 годину до їжі. Під час вживання клітковини потрібно збільшити добовий прийом рідини.

Таким чином, дія на організм розторопші, як засобу для схуднення, непряма: внаслідок очищення печінки від токсинів і нормалізації її функцій починає очищатися весь організм, що і призводить до загального зниження ваги. Подальше наше дослідження буде спрямовано на створення оздоровчих продуктів з використанням шроту розторопші, як БАД.

ФУДПЕЙРІНГ ЯК НАПРЯМ ІННОВАЦІЙНОГО РОЗВИТКУ РЕСТОРАННОГО БІЗНЕСУ В УКРАЇНІ

Шпаченко В.В.

*VI курс, гр. ТХ-61, спеціальність «Технологія харчування»,
Інженерно-технологічний інституту ВМУРЛ «Україна», м. Київ
Науковий керівник: Гаврилюк С.П., к.е.н, доц.*

Сучасний ресторанний бізнес повинен задовольняти не лише потреби в раціональному харчуванні і дозвіллі, але й мати про запас продукти-новинки, які здатні дивувати споживачів і є результатом застосування новітніх технологій. Конкуренція на ринку ресторанних послуг весь час посилюється, і для підтримки закладу конкурентоспроможним виникає необхідність в модернізації і впровадженні певних нововведень, об'єктами яких можуть бути продукти, процеси чи технології. Саме поняття «інновація» означає об'єкт, упроваджений у виробництво в результаті проведеного наукового дослідження або зробленого відкриття, якісно відмінний від попереднього аналога. Запроваджені нові продукти або послуги повинні мати вдосконалені споживчі якості і бути ефективними для підприємства.

Метою статті є дослідження розвитку інноваційних технологій в приготуванні страв на основі поєднання різноманітних продуктів, що мають спільні смакові компоненти — фудпейрінга, а також ефективності його запровадження в закладах ресторанного господарства м. Києва. Фудпейрінг — порівняльно новий, і, для України, — інноваційний напрям у розвитку ресторанного бізнесу. Для професійних кухарів фудпейрінг є джерелом натхнення, оскільки дає можливість створити абсолютно нову страву з незвичайним смаком, запахом і текстурою. Родоначалником даного наукового напрямку є біохімік Бернар Лаусса, який визначив, що кожен продукт має своє ароматичне поєднання. Аромат страви є одним з найважливіших ознак, оскільки нюх визначає 80% всіх смакових відчуттів. Після аналізу безлічі продуктів Бернар Лаусса за допомогою експертної групи створив комбінацію продуктів, які мають між собою спільні ароматичні компоненти і добре поєднуються один з одним. Для кращої візуальної орієнтації в результатах досліджень було створено «дерево фудпейрінга», в якому продукти поєднуються між собою з ароматичної точки зору. У центрі дерева знаходиться основний продукт, навколо нього — інші продукти, що поєднуються в найкращій мірі з головним. Всі вони поділяються на категорії, наприклад, молочні продукти, м'ясо, спеції і т.д. Є й показник ступеню їх сумісності: чим коротше гілка, тим краще поєднання з центральним інгредієнтом. Ось приклад поєднання ароматів згідно фудпейрінгу: шоколад і цибуля (шоколадний мус); полуниця з пармезаном; огірок з інжиром. Поєднання досить незвичні, але приємні на смак через вміст подібних один одному ароматичних речовин.

Спируючись на «дерево фудпейрінга» нами були досліджені незвичайні поєднання моркви і полуниці з іншими продуктами з ароматичної точки зору, і на підставі отриманих результатів розроблено нову страву — «Брускетта з філе качки і полуницею». Для зазначеної страви була відпрацьована рецептура, складена технологічна карта, проведена органолептична оцінка. За результатами органолептичної оцінки смакові якості страви отримали найвищий бал. Нова страва «Брускетта з філе качки і полуницею» може бути запропонована до впровадження на підприємстві ресторанного господарства. Проведені дослідження підтверджують гіпотезу про поєднання продуктів за ключовими ароматичними компонентами і сприяють використанню даної методики на підприємствах ресторанного господарства. Крім того, запровадження технології «фудпейрінг» дозволить залучити більшу кількість споживачів за рахунок її

специфічності, що, безсумнівно, позитивно позначиться на роботі підприємства ресторанного господарства.

Впровадження інновацій на підприємстві ресторанного господарства має безумовний вплив на результативність його діяльності, і не зважаючи на певну невизначеність і непередбачуваність цього ефекту, більшість підприємств однозначно підвищують власну компетентність, що позиціонує їх як успішних новаторів, покращує ділове становище та викликає зацікавленість споживачів.

ВИКОРИСТАННЯ ПОРОШКУ ЯЄЧНОЇ ШКАРАЛУПИ У ФУНКЦІОНАЛЬНОМУ ХАРЧУВАННІ

Хропко С.В.

*IV курс, групи ТХ-41, спеціальності «Технології харчування»
Інженерно-технологічного інституту
Науковий керівник: Юліна А.І., к.т.н., доц.*

Рахують, що найбільш важливими макроелементами для життєдіяльності організму людини є кисень, калій, кремній, кальцій, натрій, магній, а з мікроелементів: залізо, мідь, цинк, хром, селен, марганець, йод. Вони будують структуру скелету (кальцій і фосфор), забезпечують кровотворення (залізо і мідь) і активність ферментів (цинк), підтримують осмотичні властивості рідких середовищ (настрій, калій).

Мінеральні речовини складають близько 5% маси організму і не запасуються ними. Біля 2 мільярдів людей планети страждають на дефіцит мінеральних речовин. Навіть у високо розвинутих країнах Заходу задоволення мінеральними речовинами менше 70%. В США остеопорозом хворіють приблизно 10% населення, в Європі 30% жінок і 13% чоловіків. В США щорічно фіксується 1.5 мільйонів випадків перелому кісток і 1 мільйон в Європі. Ці явища в основному обумовлені нестачею в організмі кальцію.

Добова норма споживання кальцію 1 г, але із їжі всмоктується 10–40% його кількості. Крім цієї сумної особливості в сучасних раціонах дефіцит кальцію складає 40%. Тому напрошується висновок що збагачення раціонів цим елементом необхідно. Вчені рекомендують для цієї цілі використовувати органічний іонізований кальцій, оскільки він краще засвоюється.

Іонізований кальцій в значній кількості знаходиться в яєчній шкаралупі, яку треба тонко змолоти (як борошно). В ній міститься 27 мінеральних елементів, 36% від їх кількості припадає на кальцій.

Крім того в шкаралупі містяться такі елементи, як кремній і молібден. Без кремнію взагалі не можливо існування нічого живого. Він і молібден необхідні для нормального протікання біохімічних реакцій в організмі.

Метою даної роботи є розробка функціональних продуктів з використанням порошку яєчної шкаралупи для усунення дефіциту мінеральних елементів в раціонах оздоровчого харчування для млинців і вареників з сиром. Результати досліджень зведені в таблицю.

Таблиця
Хімічний склад страв з додаванням порошку яєчної шкаралупи

| Показники | Одиниця виміру | Назва страв | | | |
|-----------|----------------|--------------------------------------|--------|----------------------------|--------|
| | | Вареники з сиром, вихід порції 200 г | | Млинці, вихід порції 150 г | |
| | | *Рецептура № 413 | **Опит | *Рецептура № 435 | **Опит |
| Білок | г | 21,6 | 21.7 | 10.8 | 10.9 |
| Жир | г | 9.0 | 9.1 | 12.2 | 12.2 |
| Вуглеводи | г | 40.0 | 40.2 | 58.7 | 59.0 |
| Натрій | мг | 21.6 | 62.1 | 58.0 | 58.6 |
| Калій | мг | 104.0 | 114.0 | 278.0 | 280.0 |
| Кальцій | мг | 15.7 | 745.0 | 138.0 | 858.0 |
| Магній | мг | 27.5 | 60.0 | 47.0 | 754.0 |
| Фосфор | мг | 73.2 | 248.0 | 176.0 | 181.0 |
| Залізо | мг | 1.3 | 4.0 | 1.6 | 2.0 |

* Рецептури використані зі «Збірник рецептур страв української кухні» — Київ: Техніка, 1992 р.

** Порошок яєчної шкаралупи введено в тісто, в кількості 2 г.

Дослідження показали, що з органолептичної точки зору опитні зразки майже ніяк не відрізняються від контрольних, за виключенням легкого запаху яєць. В той же час використання в якості добавки порошку яєчної шкаралупи в кількості 2 г на порцію дозволяє наблизити кількість кальцію до добової норми для людини. Оскільки порошок шкаралупи яєць є органічним карбонатом натрію, то він знаходиться в іонному стані і потрапляє в організм, не вимагає розщеплювання, а відразу засвоюється.

Таким чином, дослідні зразки борошняних страв будуть корисні дітям, підліткам, юнакам і людям похилого віку, так як вони поповнять кількість кальцію в раціонах.

СЕКЦІЯ XVI.II

СУЧАСНА ІНЖЕНЕРІЯ ТА НАНОТЕХНОЛОГІЇ

МАРКЕТИНГОВІ ДОСЛІДЖЕННЯ РИНКУ НАНОПОРОШКІВ

*Агеев С.В., I курс, група зХТ-11/16с,
спеціальність «Хімічна технологія тугоплавких
неталевих і силікатних матеріалів»,
Інженерно-технологічний інститут, м. Київ, тел. (044) 424-94-33
Науковий керівник: Шахнін Д.Б., к.х.н., доц.*

Дослідницька функція маркетингу являє собою фундамент усієї маркетингової діяльності, яка охоплює підготовку, що передедує прийняттю будь-якого рішення відповідно до кожного елементу його комплексу. Без ґрунтового дослідження стану, перспектив розвитку зовнішнього середовища та аналізу внутрішнього середовища ринку країни практично неможливо проводити господарську та комерційну діяльність.

Однією з основних проблем будь-якого економічного дослідження є збір інформації, оскільки за ринкових відносин вона є особливо цінним товаром, джерелом конкурентних переваг або негараздів як економіки в цілому, так і, зокрема, кожного підприємства. Важливість постійного інформаційного забезпечення обумовлена, передусім, динамічними змінами ситуації на ринку, який постійно відбувається у зовнішньому маркетинговому середовищі.

Інформація з нанотехнологій викликала у багатьох економістів і бізнесменів переважно абстрактно-теоретичний інтерес. Сьогодні виникла необхідність наукового осмислення практики використання продукції нанотехнологій в господарському житті людства для формування рекомендацій бізнесу. Ключові слова всіх інфор-

маційних та аналітичних матеріалів з нанотехнологій в останні роки — комерціалізація і ринок. До формування ринку продукції нанотехнологій проявляють інтерес бізнесмени, політики, вчені, інвестори тощо. Однак, на сьогодні не визначено основні показники ринків, їх індикатори, які дають змогу оцінювати стан і тенденції розвитку. Розбіжності даних за показниками обсягів виробництва і споживання нанопорошків, обсягів внутрішньої та зовнішньої торгівлі, динаміки цін, рівню державної підтримки, розмірів інвестицій сягають за різними джерелами від 4 до 10 разів, що створює серйозні проблеми для прийняття господарських рішень.

Прогнозований обсяг ринку нанопорошків

Результати досліджень деяких аспектів майбутнього наногалузі наведено в табл. 1.

Таблиця 1

Прогнозований обсяг ринку нанотехнологій, трлн. дол.

| Експертна організація | Прогнозований обсяг ринку, трлн. дол. |
|---|---------------------------------------|
| Mitsubishi Institute, прогноз на 2015 р. | 0.19 |
| Єврокомісія, прогноз на 2015 р. | ~0.26 |
| Iunkett Research, прогноз на 2017–2020 р. | 1,3 |
| Lux Research, прогноз на 2019 р. | 3.4 |
| US NanoBusiness Alliance прогноз на 2020 р. | 1,3 |
| Єврокомісія, прогноз на 2020 р. | ~2.0 |
| Уряд РФ, прогноз на 2022 р. | 0.4 |

Необхідно відзначити, що існує проблема у складності з науково обґрунтованою товарною класифікацією та не повна порівнянність в галузі стандартизації наноматеріалів. Все це ускладнює аналіз поточного стану і розробку довгострокового прогнозу розвитку ринку нанопродуктів.

Досить проблематичним є також питання виявлення факторів попиту та пропозицій і характеру взаємозв'язку між ними. Ринок нанотехнологій переживає свій стрімкий розвиток, про що свідчить зростання інвестицій в галузь, а також кількість наукових розробок, патентів і публікацій з даної проблематики.

ОСВІТНЯ ДІЯЛЬНІСТЬ В ГАЛУЗІ НАНОТЕХНОЛОГІЙ ДЛЯ СПЕЦІАЛІСТІВ, ЯКІ БАЖАЮТЬ ОТРИМАТИ ДРУГУ ВИЩУ ОСВІТУ

*Бардадим О.К., VII курс, група ХТ-71,
спеціальність «Хімічна технологія тугоплавких
неметалевих і силікатних матеріалів»,
Інженерно-технологічний інститут, м. Київ
Науковий керівник: Нікуліна Г.Ф., к.т.н., доц.*

Створення національної нанотехнологічної мережі (ННМ) в якості одного з факторів припускає значне збільшення кадрового забезпечення організацій та підприємств, які працюють по кожному з тематичних напрямлень ННМ.

Для виконання вузами важливих освітніх функцій підготовки та перепідготовки кадрів необхідна популяризація знань. Про важливість просвітницької діяльності в сфері нанотехнологій, а також необхідності перепідготовки інженерно-технічного персоналу на промислових підприємствах свідчить той факт, що, за даними профсоюзу науковців України за останні 10 років роботу за кордоном знайшли від 100 до 200 тисяч українських вчених, у тому числі й ті, хто міг би скласти еліту вітчизняної нанотехнології.

Нині на підприємствах відсутній підготовлений інженерно-технічний персонал, який своєю кваліфікацією сприяв би впровадженню елементів нанотехнологій в технологічні процеси та випуск продукції. Керівники більшості підприємств не проінформовані про науковий та прикладний потенціал нанотехнологій.

Сьогодні доля Україна в нанотехнологічному секторі ринку складає 0,01%. Для подолання цієї ситуації необхідна інноваційна система підвищення кваліфікації та перепідготовки спеціалістів, які сприяють впровадженню в свідомість інженерного суспільства уявлень про нанотехнології як радикальному засобі модернізації вітчизняної промисловості. Створення загальнодоступної міжнародної мережевої електронної бази робіт та провідних наукових груп по наноауці та нанотехнології є метою інтернет-проекта публікацій по наноауці, нанотехнологіям, а також баз даних вчених та інтернет-форума для інформаційної підтримки наукового співробітництва між ЄС та країнами-партнерами.

Основними цілями наукової та освітньої діяльності в галузі нанотехнологій є: розвиток умов, привабливих для інвестицій в знання та інновації в сфері нанотехнологій; підвищення конкурентоспро-

можності та зайнятості в організаціях-учасниках; інтеграція наукових досліджень, інновацій та вищої освіти; створення кадрового потенціалу через підтримку програм «випереджувальної перепідготовки кадрів»; вихід на конкурентні ринки Європи та інших країн в сфері нанотехнологій.

Для досягнення поставлених цілей мають бути вирішені наступні взаємопов'язані завдання: створення комплексу освітніх програм додаткової освіти для підготовки спеціалістів в галузі наоіндустрії, яка буде сприяти формуванню ринку кваліфікованих кадрів; підтримка освітніх проектів, пов'язаних з розвитком освітнього контенту та сучасних освітніх технологій.

Підготовка кадрів для наоіндустрії в університеті повинна здійснюватись одночасно за двома напрямками: навчання студентів за нанотехнологічним напрямком (наприклад, «Матеріалознавство та технологія матеріалів», «Електроніка та наноелектроніка»); реалізація освітніх програм по фізико-математичному, природничому, хімічному та іншим напрямкам професійної підготовки, в рамках яких можливо відкриття спеціалізації по нанотехнологіям (наприклад, профіль «фізика наноструктур»).

Головне завдання в тому, щоб забезпечити створення умов для поліпшення якісного складу наукових та науково-педагогічних кадрів; створення системи стимулювання «припливу» молоді в сферу науки, освіти та високих технологій, а також закріплення молоді в цій сфері.

Серед основних завдань, які потрібно вирішити в рамках національної нанотехнологічної системи — інформування суспільства про можливість, перспективи та ризики, пов'язані з використанням нанотехнологій.

ТЕХНОЛОГІЇ ТА ТЕХНОЛОГІЧНА ОСВІТА

Бардадим О.К.

VII курс, група ХТ-71, спеціальність «Хімічна технологія тугоплавких неметалевих і силікатних матеріалів»,

*Інженерно-технологічний інститут, м. Київ
Науковий керівник: Лукашенко Т.Ф., к.пед.н., доц.*

Зародження, становлення і розвиток інженерної діяльності та технічної освіти є важливою віхою в процесі формування людської цивілізації. Історичний процес становлення і розвитку інженерної діяльності та інженерної освіти можливо умовно розділити на п'ять етапів, відповідно до п'яти основних історичних етапів розвитку

техніки: інструменталізації (праінженерний); механізації (предінженерний); машинізації (власне інженерний); автоматизації (розвинений інженерний); кібернетизації (постінженерний).

Кожен з цих етапів визначається рівнем розвитку науки і техніки, виробництва і споживання, соціально-економічним та суспільно-політичним устроєм суспільства, його освітнім рівнем; кожному відповідає свій характер розвитку інженерної діяльності та відповідної технічної освіти.

Поняття «технічна освіта», яке було складовою частиною спеціальної освіти, стало вживатися в середині XIX століття. Тому слід визначити зміст, який вкладався в це поняття для подальшої характеристики рівнів технічної освіти.

В енциклопедичному словнику Ф.А. Брокгауза і І.А. Ефрона 1901 р. приведено слідуєче визначення технічної освіти: «технічна освіта — один з видів спеціальної освіти, для розповсюдження якого існують школи нижчі, середні, вищі: перші два розряди дають необхідні пізнання для нижчих і середніх службових органів в різних галузях промисловості (для робітників і техніків), вищі школи готують керівників технічних робіт (інженерів)». Із цього визначення ми вже бачимо різні кваліфікаційні посади, а саме: інженер, технік, робочий.

Переломним моментом взаємодії науки, техніки і виробництва та результатом їх тісного взаємозв'язку було утворення нерозривного ланцюжка «наука-техніка-виробництво», в якому наука зайняла провідне місце, випереджаючи у своєму розвитку техніку, а техніка — виробництво. Поряд з провідними інженерними професіями, такими як інженер-технолог і інженер-конструктор, з'явилася потреба в професії інженер-дослідник, яка забезпечує більш тісний зв'язок науки з виробництвом. Відбулося різке ускладнення комплексу знань інженерної професії відповідно до розширення сфери інженерної діяльності, ростом складності і багатofункціональності техніки.

На базі галузевих і академічних науково-дослідних інститутів, університетів отримала розвиток організація вищої освіти і науки в загальнодержавному масштабі.

В сучасних умовах розвитку галузей людського знання виникла необхідність усвідомлення суті феномена технологічної освіти. Єдної точки зору в погляді на взаємозв'язок технології та технологічної освіти серед фахівців немає. Так, наприклад, технологію визначають як сукупність виробничих методів і процесів у певній галузі виробництва, а також науковий опис способів виробництва. Також визначено, що в даному випадку сутність технології розкри-

вається через сукупність знань, відомостей що до способів переробки матеріалів, виготовлення виробів і процесів, які супроводжують ці роботи. Поняття «технологія» трактується також як сукупність наук, відомостей про способи переробки тієї чи іншої сировини у напівфабрикат, у готовий виріб; сукупність процесів такої переробки. Запропоновано визначення технології як науки про перетворення і використання матерії, енергії та інформації в інтересах людини.

Технологічна освіта розглядається як освіта, спрямовану на формування і розвиток технологічної, екологічної та економічної культури особистості студентів через розвиток творчого технологічного мислення, комплексу технологічних здібностей, якостей особистості: соціальній адаптивності, конкурентоспроможності, готовності до професійної діяльності.

БЕЗПЕРЕРВНА ОСВІТА ТА ДИСТАНЦІЙНЕ НАВЧАННЯ

Біленко В.О.

*VII курс, група ХТ-71, спеціальність «Хімічна технологія тугоплавких неметалевих і силікатних матеріалів»,
Інженерно-технологічний інститут, м. Київ
Науковий керівник: Лукашенко Т.Ф., к.пед.н., доц.*

Постійні і швидкі зміни вимагають безперервної підготовки та перепідготовки, безперервного навчання і постійної модернізації вмінь, а отже, і відповідних змін у характері професійних кваліфікацій. Університети сьогодні отримують додатковий шанс вирішальної ролі в утворенні за рахунок розширення сфери своєї діяльності, а саме, розвитку безперервної освіти.

Свідченням значимості ідеї безперервної освіти не лише для України, але і для світової спільноти є факт роботи міжнародних комісій з освіти під егідою UNESCO, проведення різноманітних конференцій з тематики проблем безперервної освіти, розробка документів глобального характеру У доповіді Міжнародної комісії з освіти для XXI століття, яка була представлена UNESCO, сформульовані чотири принципи безперервної освіти: вчитися пізнавати; вчитися робити; вчитися співіснувати; вчитися жити. За припущенням фахівців Міжнародної комісії з освіти, країни, які розділяють ці принципи, в XXI столітті будуть прагнути до такої моделі освіти, де б було врахованозатребувані таланти та інтелект особистості.

Дистанційне навчання (ДН) — індивідуальний процес передачі та засвоєння знань, який відбувається за опосередкованої взаємодії

віддалених один від одного учасників навчання у спеціалізованому середовищі, яке створене на основі сучасних інформаційно-комунікаційних технологій. Дистанційна форма навчання в Україні базується на державних стандартах вищої, професійно-технічної та загально-середньої освіти і реалізується через систему ДН, яка є частиною освіти України. Кабінетом Міністрів України було затверджено постанову «Про затвердження Програми розвитку системи дистанційного навчання на наступні роки». Для послідовного виконання цього державного документу було розроблено Положення про дистанційне навчання. Створено Координаційну раду із комісіями за окремими напрямками з розвитку дистанційного навчання при Міністерстві освіти і науки України. Згідно з останніми дослідженнями, в Україні близько 30% навчальних закладів заявили про те, що планують організувати навчання в дистанційному режимі. Такий розвиток системи ДН має відбуватися за всіма напрямками підготовки студентів у вищій школі. Технічні університети повинні стати центральною ланкою розвитку вищої технічної професійної освіти ДН. До ресурсів сучасного дистанційного навчання підготовки інженерних кадрів слід включати інженерні електронні мультимедійні навчальні курси, віртуальні інженерні лабораторні практики на основі засобів моделювання та віддаленого доступу до реального навчального і наукового устаткування через Інтернет. При підготовці інженерів в рамках дистанційного навчання необхідно також проведення навчально-виробничої практики для набуття досвіду професійної діяльності.

Розвиток інформаційно-цифрових пристроїв допомагає створенню можливостей повноцінного навчання і для осіб, які постійно перебувають поза стінами ВНЗ, отримують завдання від викладачів і в цілому контактують з ними завдяки новітнім засобам трансляції й відтворення інформації. Перехідний період у створенні ДСН у межах країни, тому низка питань є недосконалим, що тимчасово знижує його якість та створює проблему в оцінюванні якості навчального процесу. Однак, немає сумнівів у тому, що в найближчому майбутньому новітні, наприклад, карбонові процесори та інші винаходи дадуть змогу органічно поєднати традиційні та дистанційні засоби, створивши їх ефективний симбіоз — основу вищої освіти XXI століття. Величезний вплив на суспільство в цілому має також утворення приватної вищої освіти у світі та моделей фінансування цього сектору.

СВІТОВІ ЛІДЕРИ РИНКУ НАНОПОРОШКІВ

*Білінович В.О., І курс, група зХТ-11/16с,
спеціальність «Хімічна технологія тугоплавких
неталевих і силікатних матеріалів»,
Інженерно-технологічний інститут, м. Київ, тел. (044) 424-94-33
Науковий керівник: Шахнін Д.Б., к.х.н., доц.*

Сьогодні нанорозробки ведуться практично у всіх галузях промисловості, оскільки застосування наноматеріалів здатне змінити властивості традиційних продуктів, а отже, зробити товар більш конкурентоспроможним. Бурхливий розвиток наукових нанодосліджень відбивається у величезному потоці публікацій: щороку їх з'являється близько 900 тис. За числом публікацій в тій чи іншій країні можливо охарактеризувати розвиток сектора в цілому. Лідерами за числом публікацій є США (близько 15 000 статей лише 2014 році) та Європа (трохи менше 12 000). Значно збільшився обсяг досліджень, проведених у галузі нанотехнологій в Китаї — більше 10 000 статей. За загальною кількістю патентів в галузі нанотехнологій є лідером США — на частку американських компаній, університетів і приватних осіб припадає близько 40% всіх виданих в світі патентів. За офіційною статистикою, кількість нововинаходів перевищує 3 тис. Нанотехнології застосовуються в процесі виробництва, як мінімум, 80 груп споживчих товарів і понад 600 видів сировинних матеріалів, комплектуючих виробів і промислового устаткування.

За різними оцінками на одержану з використанням нанотехнологій продукцію у 2014 році припадало вже 0.5% світового ВВП. Багато великих корпорацій, наприклад, IBM, Motorola, HP, Hitachi USA, Corning, DOW вкладають кошти в розвиток нанотехнологій. Галузі розробок, а отже і учасники ринку на сучасному етапі діляться на шість основних категорій:

- обробка та отримання наноматеріалів;
- нанобіотехнологія;
- програмне забезпечення;
- нанофотоніка;
- наноелектроніка;
- наноприладобудування.

Найбільшими споживачами товарів наноринку є компанії з охорони довкілля (56% від загального обсягу ринку); сфера електроніки (20.8%); сфера енергетики (14.1%). Нанотехнології поряд з інформаційними та біотехнологіями служать фундаментом, одним із

пріоритетних і затребуваних напрямів інноваційного розвитку промисловості в індустріально розвинених країнах, які активно борються за лідерство на світовому ринку нанопродукції. Можливості їх різнобічного застосування мають великий потенціал сталого економічного зростання.

Перспективи використання, зокрема, нанопорошків, як одного з видів наноматеріалів, настільки привабливі, що багато держав і промислові корпорації розпочали активно фінансувати різноманітні програми з розвитку досліджень і розробок у цій галузі. Очікується зростання ринку нанопорошків і виробів на його основі отриманих нанотехнологій. Багато фахівців в галузі інвестицій впевнені, що найближчими десятиліттями саме технологія нанопорошків стане основою для прийдешніх фундаментальних змін в структурі і способах їх промислового виробництва.

Сукупний світовий обсяг споживання наноматеріалів перевищив показник в 13 млрд. дол. Виробництво нанопорошків є на сьогодні найбільш масштабним і розвиненим комерційним сегментом ринку наноматеріалів. Середні щорічні темпи його зростання становлять 15%

ПРОГНОЗ РОЗВИТКУ СВІТОВОГО РИНКУ НАНОПОРОШКІВ

Галич О.П.

*І курс, група ЗХТ-11/16с, спеціальність «Хімічна технологія тугоплавких неметалевих і силікатних матеріалів»,
Інженерно-технологічний інститут, м. Київ, тел. (044) 424-94-33
Науковий керівник: Габ А.І., к.х.н., доц.*

Нанопорошок являє собою масу з сухих наночастинок, тобто твердих об'єктів, із зовнішніми розмірами у всіх трьох вимірах в нанодіапазоні, приблизно від 1 до 100 нм. Промислове виробництво більшості видів нанопорошків розпочалося близько 15 років тому.

На відміну від інших видів наноматеріалів (нанотрубок, фулеренів, нанопор тощо) нанопорошки виробляються з багатьох видів сировини. При цьому нанопорошки можуть мати як подібні з вихідною сировиною характеристики, так і мати особливі властивості, обумовлені їх розміром і будовою. У вигляді нанопорошків нині виготовляють практично всі види твердих металевих елементів. Витрати на виробництво однорідних порошоків металів з високим ступенем чистоти знач-

но вищі, ніж на виробництво, зокрема, оксидів металів і залежать від способу одержання та типу подрібнювачів.

Існуючі на ринку види нанопорошків умовно поділяють на декілька груп залежно від їх перспективності та прогнозованої динаміки розвитку (табл. 1).

Таблиця 1

Економічний потенціал окремих видів нанопорошків

| Економічний потенціал | Види нанопорошків |
|-----------------------|---|
| Високий | — Складні оксиди — Кремнезем, глинозем, оксид титану — Нанопорошки титану, наноалмазів, нітриду кремнію |
| Середній | — Порошки оксидів феруму, цирконію, церію а також більшості чистих металів |
| Низький | — Нанопорошки і похідні на основі міді |

На ринку виділяються три глобальних галузі застосування наночастинок: використання в енергетиці, в якості каталізаторів, у виробництві конструкційних матеріалів. За оцінкою BCC Research, обсяг світового ринку нанопорошків, які використовують у зазначених галузях, зокрема, в 2014 році склав 364.9 млн. дол. Приріст у порівнянні з 2013 роком — 13%.

Основним видом продукції на світовому ринку нанопорошків є порошки, зокрема, оксидів металів. У промисловій групі оксидів металів найбільший обсяг виробництва припадає на три поширені види сировини: кремнезем, діоксид титану і глинозем. При цьому кремнезем займає більше половини всього виробництва, глинозем — 18% і діоксид титану — 10%. Надзвичайно важливими для використання в техніці, біології та медицині є оксиди металів: феруму; цинку; церію; цирконію; купруму; магнію; ітрію тощо.

За експертними оцінками Nanogoad SME до 2020 року в усьому світі буде виготовлено близько 58 тис. нанопорошків різного призначення.

Прогноз світового виробництва нанопорошків на найближчу перспективу наведено в табл. 2.

Порівняння цих двох прогнозованих даних свідчить про різні сценарії розвитку виробництва нанопорошків.

Таблиця 2

Прогноз світового виробництва нанопорошків до 2020 р., тон / рік

| Продукція, нанопорошок | 2013–2015 рр. | 2016–2020 рр. |
|------------------------|---------------|----------------|
| нікелю | 7 500 | 15 000 |
| оксиду ітрію | 7 000 | 7 500 |
| оксиду церію | 10 000 | n/a |
| диоксиду силіцію | 100 000 | Більше 100 000 |
| диоксиду титану | 5000 | Більше 10 000 |

На ринку нанопорошків 16.5% випуску припадає на чисті метали — порошки нікелю і міді. Також за цим показником від 13 до 14% припадає на залізо, алюміній і титан відповідно.

ДИСКРЕТНИЙ ФАЗООБЕРТАЧ НА ПОВЕРХНЕВИХ АКУСТИЧНИХ ХВИЛЯХ

Герасименко Д.О.

*Аспірант кафедри «Електронні прилади та пристрої»,
факультет електроніки НТУУ «КПІ ім І.Сікорського»,
тел. (067) 274-62-36*

Шевченко Б.Г.

*1 курс, група ЕА-11М,
спеціальність «Електронні прилади та пристрої»,
Інженерно-технологічний інститут ВМУРоЛ «Україна»,
тел. (093) 879-88-32*

Науковий керівник: Жовнір М.Ф., к.т.н., с.н.с.

Протягом останніх 20-ти років відбувалось різке зростання створення різноманітних функціональних пристроїв на поверхневих акустичних хвилях (ПАХ): однофункціональні пристрої (лінії затримки електричних сигналів, фільтри і резонатори, узгоджувальні елементи, розгалужувачі і суматори сигналів, акустичні фазообертачі й атенюатори) та багатофункціональні пристрої (фільтри фазомодульованих і частотномодульованих сигналів, генератори та підсилювачі високочастотних сигналів) [1].

Ця робота присвячена створенню дискретного фазообертача на поверхневих акустичних хвилях. Фіксований зсув фази поверхневої акустичної хвилі може бути отриманий за допомогою простого пристрою, в якому між вхідним і паралельно розміщеними в його акустичному потоці вихідними зустрічно-штировими перетворювачами

на поверхні звукопроводу розташована металева плівка східчастої форми. Кількість східців і їхня ширина відповідають числу й апертурі вихідних перетворювачів.

Різницею довжини східців плівки у парціальних каналах визначається відносне фазове зміщення вихідних сигналів. Дискретна зміна фази може бути реалізована перемиканням вихідних перетворювачів пристрою. Одержання необхідного фазового зміщення сигналу шляхом зміни довжини металізації відрізняється більш низькими вимогами до конфігурації фазозсуваючої структури. В іншому відомому методі фазове зміщення між сигналами може бути отримано зміною просторового розташування перетворювачів [2]. Однак, у цьому випадку розміщення перетворювачів вимагає більшої точності. Іншими словами, металізація поверхні звукопроводу на визначеній довжині є більш «тонким» інструментом керування фазою (затримкою) сигналу, чим зміна відносного розташування перетворювачів.

Обґрунтована топологія та функціональна схема 4-х каналного дискретного фазообертача із зсувом фаз: $0; 0,5\pi; \pi; 1,5\pi$ радіан на базі звукопроводу із п'єзокварцу ST — зрізу.

Для створення фазового зсуву на звукопровід напиляється плівка алюмінія товщиною $0,03$ мкм на всю поверхню звукопроводу, а потім методом фотолітографії формуються зустрічно-штирові перетворювачі та ділянки звукопроводу для забезпечення зсуву фаз в каналах фазообертача:

1 канал: $\Delta\psi_1 = 0$ і $L_1 = 0$ (металізація відсутня).

2 канал: $\Delta\psi_2 = \pi/2$ і $L_2 = 12,49$ мм (металізація довжиною $12,49$ мм).

3 канал: $\Delta\psi_3 = \pi$ і $L_3 = 24,98$ мм (металізація довжиною $24,98$ мм).

4 канал: $\Delta\psi_4 = 3\pi/2$ і $L_4 = 37,47$ мм (металізація довжиною $37,47$ мм).

Фазообертач розміщується у стандартному корпусі для мікросхем. Оскільки фазообертач виконаний на кристалі п'єзокварцу ST-зрізу, то в нього покращені термостабільні характеристики, зростання температури до 100°C не впливає суттєво на його частотні характеристики та втрати при розповсюдженні ПАХ.

Література

1. Морган Д. Устройства обработки сигналов на поверхностных акустических волнах. — М.: Радио и связь, 1990. — 416 с.

ПЕРЕТВОРЮВАЧ ЛІНІЙНОГО ПРИСКОРЕННЯ НА ПОВЕРХНЕВИХ АКУСТИЧНИХ ХВИЛЯХ

Герасименко Д.О.

*Аспірант кафедри «Електронні прилади та пристрої»,
факультет електроніки НТУУ «КПІ ім. І.Сікорського»,
тел. (067) 274-62-36*

Шевченко Б.Г.

*1 курс, група ЕА-11М,
спеціальність «Електронні прилади та пристрої»,
Інженерно-технологічний інститут ВМУРоЛ «Україна»,
тел. (093) 879-88-32*

Науковий керівник: Жовнір М.Ф., к.т.н., с.н.с.

В теперішній час на базі досягнень акустоелектроніки сформувався новий напрямок у вимірюванні фізичних величин — перетворювачі інформації на поверхневих акустичних хвилях (ПАХ), які використовуються для вимірювання переміщення, швидкості та прискорення, сили та тиску, температури, вологості та концентрації газу оточуючого середовища, напруженості електричного та магнітного поля. Використання ПАХ обумовлено можливістю створення хвильових процесів з малою довжиною хвилі, що забезпечує, при застосуванні частотного або фазового методів вимірювання, велику чутливість і точність перетворення інформації в широкому динамічному діапазоні [1].

Вимірювальні перетворювачі на ПАХ створюються на основі:

- зміни фазової швидкості ПАХ та акустичної довжини лінії затримки в результаті акустоелектричного тензометричного ефекту при деформації звукопроводу;
- зміни фазової швидкості ПАХ при переміщенні механічного зонду в електричному полі хвилі;
- зміни акустичної довжини лінії затримки при переміщенні приймача ПАХ над поверхнею п'єзоелектричного звукопроводу;
- зміни фазової швидкості ПАХ при дії газового складу навколишнього середовища на поверхню звукопроводу;
- зміни фазової швидкості ПАХ при дії електричних та магнітних полів.

В цій роботі представлено результати розробки датчика лінійного прискорення на базі акустоелектричного тензометричного ефекту. В якості універсального функціонального перетворювача використовується високостабільний ПАХ-генератор, що містить лінію

затримки (ЛЗ) на ПАХ, яка вмикається в коло зворотного зв'язку широкопосмугового підсилювача.

При деформації звукопровода відносна девіація частоти ПАХ-генератора визначається співвідношенням: $\Delta f/f_0 \approx \Delta V/V_0 - \Delta L/L_0$, де ΔV і ΔL — зміна фазової швидкості ПАХ та акустичної довжини ЛЗ при дії зовнішніх вимірювальних x_i , дестабілізуючих ξ_i величин та температури ΔT .

Для підвищення чутливості датчика та усунення впливу дестабілізуючих факторів використовується диференціальна схема, в якій вихідні сигнали з різними частотами від еталонного та вимірювального ПАХ-генераторів поступають на змішувач, а потім за допомогою фільтра низьких частот виділяється сигнал різницевої частоти, яка містить інформацію про вимірювальну фізичну величину.

Розроблена фізико-математична модель датчика лінійного прискорення описує залежність набігу фази ПАХ від величини лінійного прискорення, що діє на консольно закріплену пластину із ніобат літію YZ -зрізу, та конструктивних параметрів. Розрахунки показали, що на центральній частоті $f = 90$ МГц коефіцієнт перетворення датчика може складати близько 4,0 ел.град. / (м/с²) для діапазону прискорення 0...120 м/с². Показано, що найбільш доцільно використовувати частотний метод вимірювання, який дозволяє отримати високу роздільну здатність датчика та можливість перетворення вихідного сигналу у цифровий вигляд.

Література

1. Жовнир Н.Ф., Черняк Н.Г., Дидковский А.А. и др. Измерительные преобразователи физических величин на ПАВ // Электроника и связь, 2003, №18. — С. 22–27.

СВІТОВЕ ЗРОСТАННЯ ПРИВАТНОЇ ОСВІТИ

Гладкий О.О.

VII курс, група ХТ-71, спеціальність «Хімічна технологія тугоплавких неметалевих і силікатних матеріалів»,

*Інженерно-технологічний інститут, м. Київ
Науковий керівник: Лукашенко Т.Ф., к.пед.н., доц.*

Зростання приватної вищої освіти в усьому світі — одна з найвизначніших змін за останні декілька десятиріч. На сьогодні близько 30% начального процесу в вищій освіті є приватним. Незважаючи на те, що приватна освіта існувала в багатьох країнах — і традиційно

була домінантною в таких країнах, як Японія, Південна Корея та Філіппіни — вона становила незначну частину в інших державах. Сьогодні приватні заклади вищої освіти, багато з яких були створені для одержання прибутку чи часткового прибутку, є сектором, який найшвидше розвивається у світі. Країни, які мають понад 70% приватних закладів, включають Індонезію, Японію, Філіппіни та Корею. Приватний сектор надає освіту більше ніж половині студентів у таких країнах, як Мексика, Бразилія, Чилі. Офіційно частка приватних освітніх закладів становить незначний підсектор вищої освіти, але має тенденцію помітного зростання у всіх регіонах світу, які розвиваються.

Забезпечення якості вищої освіти стало основним у порядку денному в багатьох країнах. Серед головних критеріїв, наприклад, при підготовці магістра необхідно виділити дві основні групи: універсальні та професійні компетенції. Аналіз більшості міжнародних програм і документів дозволяє визначити слідує:

— до універсальних компетенцій магістра віднесено: розуміння необхідності самостійного навчання та підвищення кваліфікації протягом всього періоду професійної діяльності; виявлення здатності ефективно працювати самостійно в якості члена команди за міждисциплінарною тематикою, консультувати з питань проектування наукових досліджень; вміння знаходити зарубіжних і вітчизняних партнерів, володіння іноземною мовою, яка дозволяє працювати із закордонними колегами; розуміння кодексу професійної етики, норм науково-дослідної діяльності, відповідальності за професійну діяльність та її вплив на навколишнє середовище;

— професійні компетенції магістра включають: здатність проявляти глибокі природничі, математичні професійні знання в проведенні наукових досліджень в перспективних галузях професійної діяльності; участь у фундаментальних дослідженнях і проектах, а також у модернізації сучасних і створенні нових методів вивчення в професійній галузі; здатність до обробки, аналізу і узагальнення науково-технічної інформації, передового вітчизняного та зарубіжного досвіду в професійній діяльності та вміння застосовувати отримані знання для вирішення завдань в нестандартних ситуаціях, використання творчого підходу при розробці нових оригінальних ідей і методів дослідження й здійснення презентацій за результатами наукових досліджень; визначати, систематизувати і отримувати необхідні дані у сфері професійної діяльності з використанням сучасних інформацій; виявляти здатність до планування і проведення аналітичних імітаційних досліджень з професійної діяльності

із застосуванням сучасних досягнень науки і техніки, передового вітчизняного та зарубіжного досвіду в галузі наукових досліджень, вмінні критично оцінювати отримані теоретичні і експериментальні дані і робити висновки, знати правові основи в галузі інтелектуальної власності; вмінні інтегрувати знання в різних і суміжних галузях наукових досліджень і вирішувати завдання, які вимагають абстрактного і креативного мислення та оригінальності в розробці концептуальних аспектів проектів наукових досліджень.

Слід зазначити, що система перевірки компетенцій у світовій практиці знаходиться на стадії розробки.

ОСВІТНЯ ДІЯЛЬНІСТЬ В ГАЛУЗІ НАНОТЕХНОЛОГІЙ ДЛЯ МОЛОДИХ ВЧЕНИХ

Гладкий О.О.

*VII курс, група ХТ-71, спеціальність «Хімічна технологія тугоплавких неметалевих і силікатних матеріалів»,
Інженерно-технологічний інститут, м. Київ
Науковий керівник: Нікуліна Г.Ф., к.т.н., доц.*

У рамках першочергових дій необхідно передбачити індивідуальну підтримку молодих дослідників, запрошення представників провідних вітчизняних наукових шкіл, а також оснащення кафедр, які є лідерами в підготовці наукових та науково-педагогічних кадрів для підприємств високотехнологічних секторів економіки, сучасним спеціальним науково-технічним оснащенням.

Важливою умовою проведення досліджень є заключення договорів про співробітництво між навчальними закладами, академічними установами, підприємствами України та зарубіжжя, на основі яких необхідно проводити координацію наукових досліджень, брати участь в різноманітних конференціях, а також стимулювати спеціалістів до написання та захисту дисертаційних досліджень. Науково-дослідницька діяльність повинна бути реалізована при підготовці та захисті докторських та кандидатських дисертацій, звітів НІР, наукових стажуваннях, участі в наукових та науково-практичних конференціях.

Для збільшення кількості публікацій співробітників у провідних наукових зарубіжних журналах необхідні певні заходи на рівні університету за наступними напрямками: інтенсивне вивчення англійської мови для досягнення рівня, який дозволить вільно та правильно будувати наукові тексти на іноземній мові; вивчення потенційними

авторами правил та вимог до наукових публікацій у провідних іноземних журналах; введення системи допомоги в підготовці та редактуванні статей, які направляються в іноземні журнали, а також стимулювання таких публікацій.

Для підготовки кадрів з програм вищої професійної освіти за тематичними напрямками ННМ необхідна закупівля навчально-методичного забезпечення, розробка мультимедійних навчально-методичних комплексів нового покоління для навчання магістрів та аспірантів в галузі нанотехнологій за тематичними напрямками ННС, учбово-методичного забезпечення для підготовки кадрів по програмам середньої професійної освіти для ННС за тематичними напрямками.

У рамках навчальної діяльності необхідно передбачити роботу зі школярами, студентами, професорсько-викладацьким складом, співробітниками та випускниками вузів, спеціалістами та керівниками підприємств.

У рамках довготривалої програми необхідно передбачити: значне розширення тематики та збільшення кількості програм додаткової освіти з нанотехнологій, розроблених у відповідності до запитів роботодавців; створення майданчиків для напрацювання досвіду у сучасних технологіях та методів навчання в галузі нанотехнологій; створення комплексу освітніх програм, які використовують ресурси освітніх установ, наукових центрів та бізнес-структур для підготовки та перепідготовки кадрів.

Інтеграція освітньої, дослідницької та інноваційної діяльності в галузі нанотехнологій буде сприяти організації діяльності на базі усіх існуючих в університеті науково-освітніх центрів та центрів колективного використання обладнання. Тільки в цьому випадку можуть бути забезпечені умови для розвитку наукових шкіл та ефективної підготовки молодих спеціалістів. Саме така організація дозволить реалізувати дослідження та розробку в галузі нанотехнологій, наноматеріалів та наносистем, а також створити сучасну експериментальну базу. Оскільки основа нанотехнологій в цілому — фундаментальні дослідження, надзвичайно важлива активна фінансова та ідеологічна підтримка наукових досліджень.

Удосконалення нормативно-правової бази наноіндустрії дає змогу вступу в ННС нових учасників та дозволить в повній мірі реалізувати потенціал потужних, у тому числі регіональних науково-освітніх та виробничих структур, які здійснюють діяльність в галузі вітчизняної наноіндустрії.

СТРУКТУРА РИНКУ, ЦІНОВИЙ АНАЛІЗ, МАЙБУТНЄ ВИКОРИСТАННЯ НАНОПОРОШКІВ

*Дмитренко О.І., I курс, група зХТ-11/16с,
спеціальність «Хімічна технологія тугоплавких
неметалевих і силікатних матеріалів»,
Інженерно-технологічний інститут, м. Київ, тел. (044) 424-94-33
Науковий керівник: Габ А.І., к.х.н., доц.*

Структура ринку нанопорошків. Основними споживачами нанопорошків у світі є країни з найбільш розвинутою нааноіндустрією — США, Японія і ЄС. Світове виробництво нанопорошків розподілено нерівномірно. Основні виробничі потужності розташовані в розвинених країнах. У країнах (Бразилія, Південна Африка, Азія тощо), які мають високий сировинний потенціал, не виробляють нанопорошки у значних обсягах. Понад дві третини світового випуску нанопорошків — у США, де розташована майже половина всіх виробників. США постачає свою продукцію споживачам у Європі, меншою мірою — в Азії. Ці два регіони, в свою чергу, виробляють більшу частину обсягу порошків. Разом з тим, багато американських виробників є невеликими інноваційними компаніями, або науководослідними інститутами, які синтезують нанопорошки для внутрішнього споживання. В Азії, навпаки, невелика кількість учасників ринку компенсується великими обсягами виробництва. Безумовно, в азіатському регіоні є великі запаси рідкоземельних металів, зокрема, ітрію, цирконію. В Європі розвинену нааноіндустрію мають Німеччина і Велика Британія. Однак, існує дефіцит у сировині, оскільки родовища рідкісноземельних металів у регіоні досить обмежені.

Структура виробництва нанопорошків у різних регіонах є подібною. Так, в Європі виробляється більше за обсягом порошків оксидів металів (більше 90%), а в Азії — порошків чистих металів (до 25%). П'ять провідних виробників з Північної Америки виробляють понад 20 видів нанопорошків, в той час, як у Європі й Азії асортимент виробників рідко перевищує 10 найменувань. В основному асортимент становить 1–5 видів порошків.

Ціновий аналіз. Для цінового аналізу ринок нанопорошків сьогодні досить складний. Це пов'язано з тим, що виробники орієнтовані на певні галузі використання і випускають нанопорошки з різними характеристиками (дисперсність, структура), задані фізико-хімічні, медико-біологічні властивості тощо. При цьому має місце отримання нанопорошків з унікальними властивостями. Це і складає ціновий

показник. Близько 60% одержаних нанопорошків мають розмір частинок менше 60 нм, а 40% — менше 30 нм. При визначенні ціни важливим є показник високої однорідності та чистоти. Ціна нанопорошку визначається індивідуально для кожного контракту.

Прогнозовані дані спеціалістів щодо майбутнього розповсюдження використання нанопорошків. Найближчим часом прогнозують використання нанопорошків у технологіях переробки органічних і неорганічних відходів, в електроніці та оптиці і в якості каталізаторів. За прогнозами LuxResearch і BCC Research найближчим часом на ринку з'являться легкі та стійкі фарби і стійкі до забруднення покриття.

Нанопорошки металевого заліза будуть використовані для очистки стічних вод. Очікується, що до 2020 року їх використання буде домінувати в технологіях очищення і опріснення вод.

З розвитком технологій виробництва з'явиться новий різновид мастильних матеріалів. Пристрої для зберігання даних будуть функціонувати на молекулярному рівні.

Виробники автомобілів використовуватимуть оксид цирконію, нітрид і карбід силіцію для виробництва керамічних двигунів. Магнітні властивості ітрію дадуть змогу поліпшити роботу двигунів і вдосконалити апаратуру, в якій використовують магнітно-резонансні зображення. З'являється медичне застосування — біологічно сумісні імплантанти, зокрема, на основі оксиду цирконію і нітриду кремнію.

СТВОРЕННЯ НАУКОВО-ОСВІТНЬОЇ ЛАБОРАТОРІЇ З НАНОТЕХНОЛОГІЙ — НЕОБХІДНИЙ КРОК ОСВІТНЬОЇ ДІЯЛЬНОСТІ В ЦІЙ ГАЛУЗІ

Здор Д.А.

*VII курс, група ХТ-71, спеціальність «Хімічна технологія тугоплавких неметалевих і силікатних матеріалів»,
Інженерно-технологічний інститут, м. Київ
Науковий керівник: Куцєвська Н.Ф., д.т.н., професор*

У даний час світова спільнота живе в очікуванні чергового технологічного прориву, пов'язаного з розвитком і вивченням технології із вищим ступенем застосування перспективних наукових розробок. Основні надії, при цьому, пов'язані з нанотехнологією — це технологія, що оперує структурами із розмірами порядку нанометра. Україна в напрямі створення програм з розвитку та освіти в галузі нанотехнологій значно відстає від технологічно розвинених країн, причому, відставання носить не технологічний, а інтелектуаль-

ний характер. Дійсно, налагодження виробництва шляхом залучення зарубіжних інвестицій і створення нових підприємств не вирішує проблем у розвитку суспільства, зводячи країну просто до джерела дешевої робочої сили. Необхідно, перш за все, розвивати освіту в цій галузі, підвищувати рівень підготовки інженерних кадрів, чим завжди славилася наша країна. Через це, підготовка інженерних кадрів повинна кардинально якісно змінитися.

Нанометровий діапазон вимірів розмірами 1–100 нм відкриває нові властивості і підходи до вивчення речовини. В цьому діапазоні кардинально міняються чимало фізичних та хімічних властивостей. В ньому, як ніде так близько, не сходяться фізика, хімія та біологія і слід очікувати на появу нових явищ та ефектів, нових фундаментальних принципів.

На часі актуальним є створення в вищих навчальних закладах сучасного напряму — наноіндустрії, спеціальності якого мають представляти собою синтез таких галузей науки, як фізика, хімія, біологія, математика. Нанонаука зародилась на стику фізики конденсованих систем, неорганічної та фізичної хімії, біохімії, електроніки і є інтегрувальною наукою типу кібернетики. У певному сенсі нанонаука є своєрідним містком між атомно-молекулярним та колоїднодисперсним рівнями матеріальних об'єктів.

Серед основних складових науки та освітньої діяльності про наноматеріали і нанотехнології можна виділити такі: фундаментальні дослідження властивостей матеріалів на наномасштабному рівні; розвиток нанотехнологій як для цілеспрямованого створення наноматеріалів, так і для пошуку та використання природних об'єктів з наноструктурними елементами; створення готових виробів із використанням наноматеріалів та інтеграція наноматеріалів і нанотехнологій у різні галузі промисловості та науки; розвиток засобів і методів дослідження структури та властивостей наноматеріалів, а також методів контролю й атестації виробів і напівфабрикатів для нанотехнологій.

За багатьма прогнозами саме розвиток нанотехнологій визначить обличчя XXI століття, подібно до того, як відкриття атомної енергії, винахід лазера і транзистора визначили обличчя XX століття. А деякі експерти навіть передбачають, що XXI століття буде століттям нанотехнологій (за аналогією з тим, як XIX століття називали століттям пари, а XX століття — століттям атома і комп'ютера).

Якщо досягнення минулого століття дозволяють говорити, що XX століття було століттям вузькоспеціалізованих професіоналів, то сьогодні, вступаючи до того або іншого навчального закладу, абі-

турієнт не може бути абсолютно впевнений, що профіль, на який він збирається витратити 5 років свого життя та в подальшому працювати за ним, років через 5–10 не виявиться нікому не потрібним «мотлохом» у світлі сучасних технологій. І тому лідируюче становище в майбутньому, природно, будуть займати люди з фундаментальною освітою, заснованою на міждисциплінарному підході. Ймовірно, поступово ця тенденція поширюватиметься й на вузівську освіту, спонукаючи укладачів навчальних програм поєднувати безліч фундаментальних дисциплін в одному курсі, керівників вищих навчальних закладів — до створення науково-освітніх лабораторій з нанотехнологій.

Науково-освітня лабораторія з нанотехнологій (НОЛН) є науковим структурним підрозділом Інженерно-технологічного інституту Університету «Україна» і ставить за мету вирішення актуальних фундаментальних, прикладних і науково-дослідних, а також навчально-методичних робіт з нанотехнологій, які мають високу актуальність і освітнє значення. НОЛН створена для об'єднання і координації зусиль підрозділів Університету «Україна», інститутів НАН України, галузевих інститутів, підприємств з проведення наукових досліджень та освітньої роботи в галузі нанотехнологій і наук про наносистеми.

НОЛН є організаційною формою інтеграції та координації зусиль навчального, наукового та інноваційно-впроваджувального потенціалу підрозділів Університету «Україна» для спільних дій в освітній та науковій сферах, включаючи міжнародну діяльність і популяризацію наукових знань.

У роботі НОЛН можуть брати участь усі інститути, факультети, кафедри, центри, лабораторії та інші підрозділи Університету «Україна», провідні наукові установи, в яких буде організовано навчальний процес за тематикою НОЛН.

ОСВІТНЯ ДІЯЛЬНІСТЬ В ГАЛУЗІ НАНОТЕХНОЛОГІЙ В УНІВЕРСИТЕТІ «УКРАЇНА»

Ковтун О.С.

VII курс, група ХТ-71, спеціальність «Хімічна технологія тугоплавких неметалевих і силікатних матеріалів»,

*Інженерно-технологічний інститут, м. Київ
Науковий керівник: Нікуліна Г.Ф., к.т.н., доц.*

Зрозуміло, що Університет «Україна», як один із провідних вищих навчальних закладів нашої держави, не міг стояти осторонь «нанотехнологічних проблем». 20 червня 2007 року під головуванням Пре-

зидента Університету «Україна», доктора технічних наук, академіка П.М. Таланчука відбулась нарада з питань розвитку нанотехнології в Україні. П.М. Таланчук зазначив, що «наноіндустрія сьогодні — це один із найбільших перспективних напрямів у розвитку енергозбереження, елементної бази, медицини, біології, фізики, хімії, робототехніки. У розробках науковців університету є достатньо елементів нанотехнологій, і цей напрям необхідно розвивати. На часі актуальним є створення в університеті сучасного напрямку — наноіндустрії. Назріла потреба і у відкритті нової спеціальності — «Наноіндустрія». І це має бути синтез таких галузей науки, як фізика, хімія, біологія, математика». На думку Президента університету, потрібно було в нашому навчальному закладі:

- 1) відкрити нову спеціалізацію «Сучасні нанотехнології» в межах існуючого в університеті напрямку «Хімічна технологія та інженерія»;
- 2) в перспективі створити нову кафедру наноіндустрії, на якій можливе формування таких спеціальностей: наноіндустріальні технології; наноіндустріальне обладнання; метрологічне та інформаційно-аналітичне забезпечення наноіндустрії; комерціалізація результатів наукових досліджень і проектно-конструкторських розробок.

Звичайно, створення нової спеціальності і кафедри — це довгострокове завдання, яке потребуватиме зусиль усього нашого колективу, залучення провідних викладачів і спеціалістів (зокрема, з НАН України). Тому паралельно без значних додаткових затрат було відкрито спеціалізацію на наявному магістерському освітньо-кваліфікаційному рівні.

З пропозицією та планом заходів щодо відкриття нової спеціалізації «Сучасні нанотехнології» виступив Інженерно-технологічний інститут Відкритого міжнародного університету розвитку людини «Україна». План заходів включав в себе такі кроки:

- 1) розробка та затвердження в установленому порядку робочого навчального плану спеціалізації «Сучасні нанотехнології»;
- 2) укомплектування кадрового складу кафедри хімії та новітніх хімічних технологій викладачами відповідної кваліфікації із залученням фахівців Національної Академії наук України;
- 3) розробка навчально-методичних комплексів з дисциплін «Вступ до спеціалізації», «Сучасні методи та основи наукових досліджень», «Інформаційне забезпечення наукових досліджень», «Наноматеріали», «Прикладна нанотехнологія та її елементи», «Нанотехнічне матеріалознавство», «Нанотехнології у будівництві», «Автохімія на основі нанотехнології», «Екологічна нанотехнологія та сільське

господарство», «Нанoeлектроніка та мікроелектромеханічні системи», «Нанобізнес та інвестиції»;

4) підготовка та видрук опорних конспектів лекцій, посібників та підручників у відповідності з дисциплінами навчального процесу.

ОСНОВНІ ОСВІТНІ ЗАВДАННЯ, ЗАСОБИ ФІНАНСУВАННЯ ТА МАТЕРІАЛЬНО-ТЕХНІЧНЕ ЗАБЕЗПЕЧЕННЯ НАУКОВО-ОСВІТНЬОЇ ЛАБОРАТОРІЇ З НАНОТЕХНОЛОГІЙ

Омельченко О.С.

*VII курс, група ХТ-71, спеціальність «Хімічна технологія тугоплавких неметалевих і силікатних матеріалів»,
Інженерно-технологічний інститут, м. Київ
Науковий керівник: **Кущевська Н.Ф.**, д.т.н., професор*

Основні освітні завдання науково-освітньої лабораторії з нанотехнології полягають в наступному: теоретичне обґрунтування введення нанотехнології в шкільну програму в системі 12 річної середньої освіти; визначення мети, методів і форми викладання нанотехнології в школі, коледжі та ВНЗ; розробка концепції навчання з нанотехнологій в освітніх установах; теоретико-методологічне обґрунтування цілісної методичної системи навчання з нанотехнологій, виходячи зі світового освітнього досвіду; забезпечення єдності теоретичних досліджень і передової практики в галузі викладання нанотехнології; внесення вагомого внеску в об'єднанні творчого потенціалу вітчизняних вчених, вчителів, викладачів і студентів педагогічних вищих навчальних закладів навколо дослідження проблем навчання нанотехнології; участь у підготовці бакалаврів, магістрів і докторантів PhD за спеціальностями: фізика, математика, інформатика, інформаційна технологія, матеріалознавство, металургія, приладобудування, хімія, біологія, медицина. Для цього необхідно ввести в навчальні плани цих спеціальностей курси за вибором і спецкурси з нанотехнології.

НОЛН проводить теоретичні та експериментальні дослідження в галузі затверджених для них наукових напрямів, надає відповідним відомствам і організаціям допомогу у проведенні робіт з методичних розробок, а також у подальшому впровадженні їх у навчальний процес.

При наявності цільового фінансування НОЛН з міжнародного, республіканського або регіональних джерел щорічні плани науково-дослідних робіт і пропозиції щодо впровадження їх результатів подаються на затвердження замовнику (Міністерству освіти і науки, інших міністерств і агентств).

Засоби, фінансування та матеріально-технічне забезпечення лабораторії. Засоби НОЛН складаються:

а) із коштів і лімітів, які надходять за договорами від замовників;
б) асигнувань з держбюджету, що виділяються за рахунок Міжнародних, Республіканських цільових та інших програм і грантів за кошторисами на підставі заявок, затвердженого плану роботи та відповідних державних, внутрішньоуніверситетських (ректорських) грантів, контрактів та наукових проектів;

в) цільових асигнувань, лімітів та матеріально-технічних ресурсів на виконання спеціальних завдань і доручень НОЛН, які виділяються з держбюджету понад загальних асигнувань лімітів і фондів на утримання підвідомчих вищих навчальних закладів;

г) коштів, які виділяються ректоратом на період становлення і розширення матеріально-технічної бази НОЛН в рамках реалізації комплексної програми розвитку університету;

д) добровільних внесків, дарів та спонсорської допомоги юридичних осіб і громадян у вигляді інтелектуальної власності, інформаційних фондів, програмних продуктів, матеріально-технічних ресурсів і грошових коштів.

Основним органом, який регулює фінансові взаємовідносини між НОЛН і університетом (в рамках коштів фонду розвитку науки) є Вчена рада університету. У її функції входить: визначення пріоритетів у виділенні коштів; визначення доцільності фінансування НОЛН на ті чи інші цілі; визначення розмірів і механізму відрахувань до університету (на накладні витрати та ін.) для кожної, окремо взятої НОЛН.

СПЕЦКУРС «ОСНОВИ НАНОТЕХНОЛОГІЙ»

Оношко М.І.

*VII курс, група ХТ-71, спеціальність «Хімічна технологія тугоплавких неметалевих і силікатних матеріалів»,
Інженерно-технологічний інститут, м. Київ
Науковий керівник: **Кущевська Н.Ф.**, д.т.н., професор*

НАНО-хвиля докотилася до департаментів освіти, тобто до шкіл та учнів. Читання спецкурсів і проведення практичних занять з нанотехнології для студентів природничо-наукових та інженерних спеціальностей є вимогою часу.

Нанотехнології — це технології, які дають можливість працювати з мізерно малими об'єктами, розміри яких вимірюються в нанометрах, складати з них, як з кубиків, пристрої та механізми. Нанотехнології

увібрали в себе самі останні досягнення фізики, хімії та біології. Нанотехнології являють собою основу чергової технологічної революції — перехід від роботи з речовиною до маніпуляції окремими атомами.

Заняття для студентів інженерного, фізико-математичного та хіміко-біологічних профілів відповідно до навчальних планів передбачає 2 години на тиждень. Курс «Основи нанотехнологій» засновано на знаннях, отриманих студентами при вивченні фізики, хімії, біології в середніх навчальних закладах. Заняття (спецкурс) розраховано на 68 годин (2 години на тиждень).

Мета курсу: ознайомити студентів з новою галуззю знань — нанотехнологіями.

Основні завдання курсу:

- розширення уявлень студентів про фізичну картину світу на прикладі знайомства з властивостями нанооб'єктів;
- реалізація міжпредметних зв'язків, оскільки для розвитку нанотехнологій потрібні знання з фізики, біології, хімії та інших наук;
- набуття знань з історії виникнення нанотехнологій, методики, які використовуються при створенні нанооб'єктів, про унікальні властивості наноматеріалів, про їх застосування та перспективи розвитку цієї галузі науки.

Заняття доцільно проводити у вигляді лекцій та семінарів. До семінарів студенти за допомогою викладача знаходять інформацію, яка відноситься до теми семінару, з науково-популярної літератури та сайтів Інтернету. Робота студентів за цим курсом може оцінюватися в кінці року за результатами заліку.

Зміст курсу.

Вступ (2 години).

Положення нанооб'єктів на шкалі розмірів. Ричард Фейнман — пророк нанотехнологічної революції. Чому освоєння наносвіту може бути таким корисним для людства? Ерік Дрекслер і його книга «Машини творення». Нанороботи. Нанотехнології зсередини і зовні нас. Нанотехнології — галузь знань, де об'єднуються зусилля фізиків, хіміків, біологів, лікарів, інженерів-електроніків, математиків і фахівців різних спеціальностей для чергового прориву на шляху людства до прогресу.

Інструменти і методи наносвіту (6 годин).

Шляхи створення нанооб'єктів: «знизу-вгору» або «зверху-вниз». Чи можна побачити молекули в мікроскоп? Скануючий електронний мікроскоп. Як атомно-силова мікроскопія «відчуває» дотик атомів. Що таке тунельний мікроскоп. Лазерний пінцет — інструмент для пересування нанооб'єктів.

Наноматеріали (4 години).

Особлива роль вуглецю в наносвіті. Графен — шар графіту. Фулерени — нанокільки з вуглецю. Вуглецеві нанотрубки — трубки із графена. Нанопроволоки. Дендримери — капсули нанорозмірів. Самоорганізація нанооб'єктів та її використання при створенні наноматеріалів. Моделювання наноструктур.

Фізичні і хімічні властивості нанооб'єктів (6 годин).

Велике відношення поверхні до об'єму — основна властивість нанооб'єктів. «Ефект лотоса». Відсутність дислокацій — причина колосальної міцності нанопроволок і нанотрубок. Чому температура плавлення металевих нанооб'єктів зменшується на сотні градусів? Квантові явища в наносвіті. Чому електричний опір нанотрубки не залежить від її довжини. Квантові точки — штучні атоми наносвіту. Залежність кольору в наносвіті від розміру об'єктів. Нанохімія — неможливе стає можливим.

Наноелектроніка (5 годин).

Польовий транзистор — основний елемент цифрових електронних схем. Історія створення і сучасне втілення. Фотолітографія або як народжується мікросхема. Закон Мура — подвоєння щільності транзисторів в мікросхемах кожні два роки. Сучасний транзистор — це нанотранзистор. Вуглецеві нанотрубки — майбутні елементи нанотранзисторів. Наносенсори — очі для наноелектроніки. Наномотори — м'язи нанороботів.

Наномедицина і біотехнологія (5 годин).

Генна інженерія. Використання ДНК для синтезу ліків. Трансгенні тварини і рослини. Генномодифіковані продукти: за і проти. Нанотехнології проти вірусів і бактерій. Адресна доставка ліків, упакованих в нанокapsули до хворих клітин. Нанотехнології в боротьбі з раковими захворюваннями. Нанотехнології в діагностиці. Можливі ризики використання наноматеріалів.

Нанотехнології навколо нас (4 години).

Приклади товарів, створених з використанням нанотехнологій і причини їх унікальних властивостей. Завжди чисті вітрове скло, диски коліс тощо. Створені на основі наночасток оксиду титану і срібла поверхні, які мають бактерицидні властивості. Нанокompозитні матеріали. Нанотехнології в різних галузях виробництва. Нанотехнології в енергетиці та екології. Нанотехнології в криміналістиці та косметичці. Динаміка розвитку нанотехнологій в Україні і за кордоном. Перспективи світової наноекономіки.

ВИКОРИСТАННЯ ЕФЕКТУ ПЕЛЬТЬЄ ДЛЯ ОХОЛОДЖЕННЯ ЕЛЕКТРОННИХ ПРИСТРОЇВ

*Пасюков С.Г., 1 курс, група ЕА-11-С,
спеціальність «Електронні прилади та пристрої»,
Інженерно-технологічний інститут ВМУРоЛ «Україна»,
тел. (063) 467-49-42*

*Решетнік Д.М., IV курс, група ДЕ-32,
спеціальність «Електронні прилади та пристрої»,
факультет електроніки НТУУ «КПІ», тел. (063) 959-06-05*

Науковий керівник: Жовнір М.Ф., к.т.н., с.н.с.

Робота сучасних високопродуктивних електронних компонентів, на яких побудовані комп'ютери, супроводжується значним тепловиділенням. Ефективна робота таких компонентів вимагає адекватних засобів охолодження, що забезпечують необхідні температурні режими їх роботи. Як правило, такими засобами підтримки оптимальних температурних режимів є кулери, основою яких є традиційні радіатори і вентилятори. Надійність і ефективність таких засобів безперервно підвищуються за рахунок вдосконалення їх конструкції, використання новітніх технологій і застосування у їх складі різноманітних датчиків і засобів контролю. Це дозволяє інтегрувати подібні засоби до складу комп'ютерних систем, забезпечуючи діагностику і управління їх роботою з метою досягнення найбільшої ефективності при забезпеченні оптимальних температурних режимів експлуатації електронних елементів, що підвищує надійність і подовжує терміни їх безаварійної роботи. Параметри традиційних кулерів безперервно поліпшуються. Однак, останнім часом на комп'ютерному ринку з'явилися і стали популярними такі специфічні засоби охолодження електронних елементів, як напівпровідникові холодильники Пельтьє.

Холодильники Пельтьє, що містять спеціальні напівпровідникові термоелектричні модулі, робота яких заснована на ефекті Пельтьє, відкритому ще в 1834 р., є надзвичайно перспективними пристроями охолодження [1]. Подібні засоби вже багато років успішно застосовуються в різних областях науки і техніки.

Завдяки своїм унікальним тепловим і експлуатаційним властивостям пристрої, створені на основі термоелектричних модулів — модулів Пельтьє, дозволяють досягти необхідного рівня охолодження комп'ютерних елементів без особливих технічних труднощів і фінансових витрат. Як кулери електронних компонентів, такі за-

соби підтримки необхідних температурних режимів їх експлуатації є надзвичайно перспективними. Особливо великий інтерес напівпровідникові холодильники представляють як засоби, що забезпечують інтенсивне охолодження в комп'ютерних системах, елементи яких встановлені і експлуатуються в жорстких форсованих режимах. Використання таких режимів — розгону (overclocking) часто забезпечує значний приріст продуктивності електронних компонентів, а, отже, як правило, і всієї системи комп'ютера. Проте робота комп'ютерних компонентів в подібних режимах відрізняється значним тепловиділенням і нерідко знаходиться на межі можливостей комп'ютерної архітектури, а також існуючих і використовуваних мікроелектронних технологій. Такими комп'ютерними компонентами, робота яких супроводжується високим тепловиділенням, є не тільки високопродуктивні процесори, але і елементи сучасних високопродуктивних відеоадаптерів, а в деяких випадках і мікросхеми модулів пам'яті.

В роботі представлено огляд науково-технічної літератури щодо принципів роботи та конструктивних особливостей холодильників на базі ефекту Пельтьє. Теоретично обґрунтовано доцільність застосування модулів Пельтьє для охолодження процесорів комп'ютерних систем. Розроблена методика розрахунку холодильника на базі ефекту Пельтьє за допомогою спеціалізованого програмного забезпечення.

Література

1. Енциклопедія термометрії / Я.Т. Луцик, Л.К. Буняк, Ю.К. Рудавський, Б.І. Стадник. — Львів: Видавництво Національного університету «Львівська політехніка», 2003. — 428 с.

ПОСТАНОВКА ПРОБЛЕМИ ОСВІТИ В ГАЛУЗІ НАНОТЕХНОЛОГІЙ

Письменко О.П.

VII курс, група ХТ-71, спеціальність «Хімічна технологія тугоплавких неметалевих і силікатних матеріалів»,

*Інженерно-технологічний інститут, м. Київ
Науковий керівник: Малишев В.В, д.т.н., професор*

Стрімкий розвиток нанотехнологій на рубежі ХХ–ХХІ ст. багатьма експертами розглядається як початок третьої науково-технічної революції: сьогодні національні програми по розвитку нанонауки та нанотехнологій прийняті більш ніж у 60 країнах світу. Участь в створенні нанотехнологій та формуванню ринку відповідної продукції

визначить реальне місце» країни «в сучасному світі та, відповідно, її економічні та політичні можливості. Мета створення нанотехнологій є соціальноорієнтованою, оскільки цей процес має покращити якість життя.

Нанотехнології — це не тільки фундаментальний та одночасно стрімкий крок в розвитку сучасних технологій, але й сучасна культура наукового дослідження. Інтелектуальний базис наносистем — це, безумовно, система знань та вмій «людського капіталу», основною формою інвестицій в яких є надання освітніх послуг.

Прорив в усьому світі в науці та техніці на основі нанотехнологій потребує підготовки спеціалістів для різних галузей промисловості та абітурієнтів для відповідних навчальних закладів. Тому для формування та продуктивної діяльності нанотехнологічної мережі (ННМ) в Україні необхідно створювати всі умови для ефективної наукової та освітньої діяльності в галузі нанотехнологій — технологій, направлених на створення та практичне застосування нанооб'єктів та наносистем з заданими властивостями та характеристиками. Розвиток кадрової складової інфраструктури наноіндустрії нерозривно пов'язано з ефективністю освітньої діяльності у відповідній галузі.

В Концепції освітньої діяльності перелічені основні заходи, які забезпечать реалізацію освітньої діяльності. Серед них: виявлення кадрових потреб; розробка та адаптація освітніх програм випереджувальної перепідготовки у відповідності з кадровими потребами проектних компаній; також побудова індивідуальних освітніх траєкторій та набір інтерактивних курсів та курсів за вибором; модульна структура перепідготовки для забезпечення академічної мобільності тих хто навчається; розробка міжуніверситетських освітніх програм, які консоліднують ресурси різноманітних установ для оптимізації затрат на утримання дорого вартісного оснащення та зниження вартості навчання; залучення провідних іноземних спеціалістів в галузі фундаментальних та прикладних досліджень, нанотехнологій, інноваційного менеджменту та комерціалізації технологій для розробки програм; доступ розробникам програм до кращого вітчизняного та закордонного досвіду навчання в галузі нанотехнологій; організація внутрішніх та зарубіжних стажувань, використання іноземних навчальних посібників; формування та розміщення у відкритому доступі учбових матеріалів та посібників по нанотехнологіям та управлінню інноваційною діяльністю, а також комерціалізація наукових розробок та нових технологій; просування

перспективних освітніх проєктів, пов'язаних з підтримкою дистанційних форм навчання, адаптацією закордонних освітніх ресурсів, розробкою та реалізацією програм підвищення кваліфікації для викладачів вузів та інших навчальних центрів, ранньою професійною орієнтацією на рівні шкільної освіти та ін.

Саме ці пункти і повинні бути покладені в основу освітньої діяльності в галузі нанотехнологій в навчальних закладах.

Багатофакторність нанотехнологій виокремлює їх як специфічну галузь міждисциплінарних наукових та інженерних знань. Практично у всіх роботах відмічається, що розвиток таких технологій буде значною мірою залежати від наявності груп висококваліфікованих спеціалістів, які мають знання в таких галузях, як фізика, хімія, біологія, медицина, електротехніка, матеріалознавство та машинобудування.

СХЕМО-ТЕХНІЧНІ ПРИНЦИПИ ПОБУДОВИ СЕНСОРІВ НА ПОВЕРХНЕВИХ АКУСТИЧНИХ ХВИЛЯХ

*Ремез Р.Ю., 1 курс, група ЕА-11М,
спеціальність «Електронні прилади та пристрої»,
Інженерно-технологічний інститут ВМУРоЛ «Україна»,
тел. 093-679-83-33
Герасименко Д.О.,
Аспірант кафедри «Електронні прилади та пристрої»,
факультет електроніки НТУУ «КПІ ім. І. Сікорського»,
тел. (067) 274-62-36
Науковий керівник: Жовнір М.Ф., к.т.н., с.н.с.*

В останнє десятиліття датчикам на поверхневих акустичних хвилях (ПАХ) приділяється все більша увага, що знаходить віддзеркалення в зростаючому потоці публікацій з цього питання. Цей інтерес викликаний двома основними моментами [1]:

— постійно покращуються електричні характеристики перетворювачів на ПАХ, в першу чергу їх добротність, температурна і часова стабільність;

— виготовлення пристроїв на ПАХ значною мірою базується на прогресивних технологічних процесах, що використовуються при виробництві виробів мікроелектроніки з використанням процесів фотолітографії, групових процесів планарної обробки підкладок і т.д.

Фізичною основою функціонування ПАХ-сенсорів є ефект зміни (модуляції) фазової швидкості поверхневої акустичної хвилі під дією сил, що діють на робочу поверхню пристрою [2]. Така зміна може

бути зафіксована безпосередньо (в пристроях на основі лінії затримки), а також опосередковано — шляхом виміру різниці фаз опорного та вихідного сигналів, а також відносної зміни частоти ПАХ (в резонаторних приладах).

На сьогоднішній день найбільш перспективними вважаються два типи конструкцій ПАХ-сенсорів — сенсори на основі акустoeлектронної лінії затримки, а також резонаторні датчики (рис. 1).



Рис. 1. Типи ПАХ-датчиків:

а — датчик на ЛЗ-ПАХ; б — датчик на ПАХ-резонаторі

Принцип роботи пристрою, приведеного на рис.1, а наступний. Вхідний сигнал із високостабільною частотою f_0 з генератора подається на вхідний зустрічно-штировий перетворювач (ЗШП). Враховуючи двонаправленість випромінювання ЗШП, генеруються дві ідентичні ПАХ, одна з яких поширюється незбуреною поверхнею (еталонна область), інша — поверхнею, на яку діє фізична величини-

на, що вимірюється. Вихідний сигнал — низькочастотна складова добутку двох вихідних сигналів: опорного — $\sin(2\pi f_0 t)$ та зсунутого по фазі — $\sin(2\pi f_0 t + \Delta\varphi)$, де $\Delta\varphi$ — різниця фаз між опорним та корисним сигналом, що був сформований в результаті поширення ПАХ активною областю пристрою. Виділивши за допомогою ФНЧ складову $1/2\cos(\Delta\varphi)$, можна отримати дані про фізичну величину, що вимірюється (або реєструється) ПАХ-датчиком.

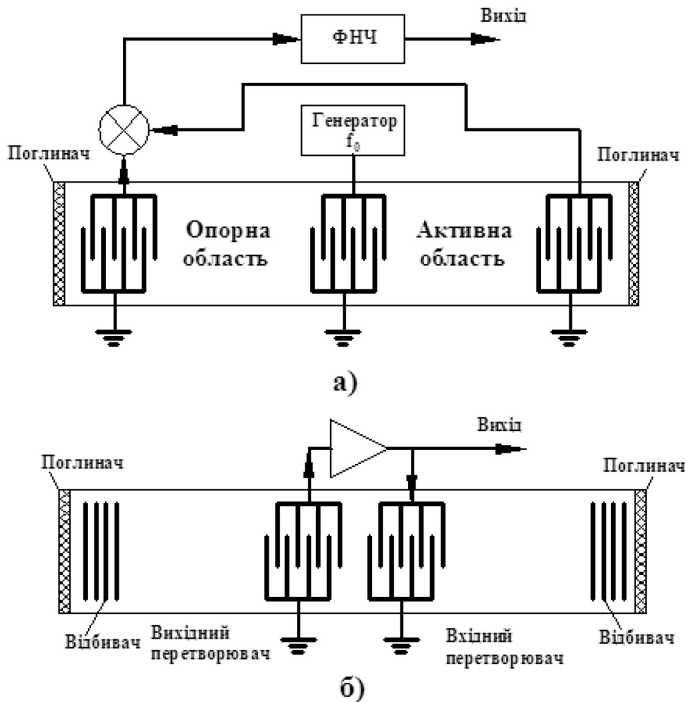
На рис. 1, б приведено резонаторний датчик, принцип роботи якого заснований на зміні частоти стоячих хвиль в залежності від швидкості поширення ПАХ в звукопроводі, що залежить від дії зовнішніх сил.

Питання широкого використання сенсорів на поверхневих хвилях є особливо актуальним у зв'язку з необхідністю створення швидкодіючих та багатofункціональних прецизійних інформаційних систем.

Література

1. Ballantine D.S., White R.M., Martin S.J. and oth. Acoustic wave sensor theory, design and physico-chemical applications. Academic Press, 1997.
2. Джексон Р.Г. Новейшие датчики. — М.: Техносфера, 2007. — 384 с.

ТЕХНОЛОГІЧНА ОСВІТА ТА ЇЇ ЗАВДАННЯ

Риженко О.О.

II курс, група ЗНТ-21/15 м,

спеціальність «Хімічна технологія тугоплавких неметалевих і силікатних матеріалів»,

Інженерно-технологічний інститут, м. Київ

Науковий керівник: Лукашенко Т.Ф., к.пед.н., доц.

Технологічна освіта розглядається як освіта, спрямовану на формування і розвиток технологічної, екологічної та економічної культури особистості студентів через розвиток творчого технологічного мислення, комплексу технологічних здібностей, якостей особистості: соціальній адаптивності, конкурентоспроможності, готовності до професійної діяльності — як результат сформованих знань основ сучасних технологій перетворення матеріальних, енергетичних та інформаційних середовищ, знань основ застосування сучасних технологій у виробництві, економіці, сфері послуг і побуту.

Завданнями технологічної освіти є не лише формування комплексу технологічних знань і вмінь, але й формування та розвиток

у студентів інтегрованих якостей особистості, таких як готовність до професійної діяльності, креативність, мобільність, відповідальність, конку-рентоспроможність. Цей складний комплексний підхід до освітнього процесу включає в себе перехід від інформативних до активних методів навчання з включенням у діяльність навчальних елементів проблемності, наукового пошуку, різноманітних форм самостійної роботи, тобто перехід від здатності запам'ятовування і відтворення інформації до школи розуміння і мислення. Для цього акцент повинен бути перенесений з навчальної діяльності викладача на пізнавальну функцію студента. Саме тому вища освіта повинна формувати розуміння необхідності постійного оновлення знань, яка включає пошук і відбір інформації, вміння аналізувати, висувати і оцінювати гіпотези.

Вимога до сучасної освіти — виховати людину, яка здатна приймати рішення, виконувати власні проекти. Ті, хто не відповідає цим вимогам, не зможуть досягти успіху.

Аналіз бази даних вакансій Міжнародного кадрового порталу HeadHunter (Україна) в листопаді 2014 року, свідчить про те, що рівень конкуренції на одне робоче місце серед українських студентів-випускників восени склав 11 осіб на місце. Знайти роботу початківцю так само важко, як і директору з великим зарплатним очікуванням. Причому, найбільш високий процент (39%) працевлаштування після проходження стажування (практики) на підприємстві. Швидше знаходять роботу ті фахівці, які вже мають певний досвід роботи.

В зв'язку з цим вкрай необхідно, щоб сучасні освітні технології вищої, у тому числі, технічної професійної освіти базувалися на системах безперервної і випереджаючої освіти, а також дистанційного навчання. Майбутнє цих системних процесів не викликає сумніву.

У сучасному світі безперервна освіта — нагальна потреба. Суспільне виробництво, та й наука певною мірою, протягом тривалого попереднього періоду обумовили сталість структури та зміст освіти. Склався тип «кінцевої» освіти, при якій один раз отримані людиною знання зберігають свою цінність протягом всієї професійної діяльності. У сьогоднішніх реаліях темпи оновлення техніки і технології, форм організації праці стали перевершувати темпи зміни поколінь людей. З'явилися невідомі раніше напрями розвитку науки і технологій, величезним змінам піддалося саме суспільне виробництво. Зазначені причини потребують постійної зміни змісту, характеру та спрямованості професійної діяльності. Динамізм сучасної цивілізації, посилення соціальної ролі особистості, зростаюча гу-

манізація і демократизація суспільства, інтелектуалізація праці, швидка зміна техніки і технології припускають заміну формули «освіта на все життя» формулою «освіта через усе життя».

ФАХІВЦІ В ГАЛУЗІ НАНО ПОВИННІ КОШТУВАТИ ДУЖЕ ДОРОГО

Соколов М.В.

*VII курс, група ХТ-71, спеціальність «Хімічна технологія тугоплавких неметалевих і силікатних матеріалів»,
Інженерно-технологічний інститут, м. Київ
Науковий керівник: Малишев В.В., д.т.н., професор*

Аналіз останніх публікацій за тематикою освітньої діяльності в галузі нанотехнологій показав, що питання підготовки наукових, інженерних та робітничих кадрів для наноіндустрії потребує розробки спеціальних освітніх програм різного рівня (для школярів та студентів, спеціалістів, які бажають отримати другу вищу освіту; для підвищення кваліфікації викладацького складу) з максимально можливим внесенням елементів «нано» в навчальні курси.

Останнім часом практично в усіх галузях народного господарства спостерігається значне підвищення попиту на спеціалістів в галузі нанотехнологій, причому освітня діяльність охоплює широкий контингент: школярі, слухачі коледжів, технікумів та професійно-технічних училищ, студентів. Перепідготовки та підвищення кваліфікації потребує викладацький склад навчальних закладів. Зріс попит на другу вищу освіту в цій галузі.

В ХХІ столітті у багатьох країнах діють спеціальні програми з нанотехнологій та наноматеріалів. Відповідна спеціалізація відкрита в Університеті «Україна». У навчальних програмах є блок базових дисциплін, які вивчають студенти приблизно до третього курсу, а також блок спеціалізованих дисциплін. У базовий блок входять курси з фізики, хімії наноматеріалів; квантовій оптиці, електроніці, механіці; методів і приладів для дослідження наноматеріалів; гідродинаміці та процесам на поверхні. Спеціалізовані дисципліни — це комп'ютерне і чисельне моделювання наноструктур, фізичні основи нанотехнологій, теплові процеси в наноструктурах і курс, який називається «Економічні і технологічні перспективи нанотехнологій». Ці курси читають провідні професори, а також фахівці Національної академії наук України. Студенти проходять практику в галузевих інститутах та інститутах НАН України.

Важливим залишається питання місця роботи майбутніх випускників. Слід звернути увагу на дві умови, які визначають ситуацію на ринку праці для наших фахівців. Сьогодні в Україні практично немає власних нанотехнологій, є лише нанодослідження. Крім того, наша індустрія практично не готова впроваджувати нанотехнологічні розробки. За винятком декількох показових розробок, які регулярно демонструють на різних виставках. Країні потрібні фахівці для розробки проектів в галузі нанотехнологій. До цієї роботи випускники вузів не готові. Для цього обов'язкові знання в області технологічного менеджменту в наноіндустрії.

У США попит на випускників, які спеціалізуються в галузі нано зріс за останні 5 років приблизно в 12 разів. Можливо, у нас такого прогресу не буде, але в 3–5 разів попит зросте найближчими роками. Зараз багатьом нашим компаніям і крупним корпораціям, які хотіли б займатися нанотехнологіями, не вистачає фахівців. Такі співробітники повинні коштувати дуже дорого, інакше на їх місця прийдуть напівосвічені та непрофесійні люди і наша наноіндустрія не почне розвиватися, як це відбувається в інших країнах. Наприклад, випускники Віденського або Мюнхенського університетів, які спеціалізуються в галузі нанотехнологій, отримують від 40 тисяч євро в рік.

Нанотехнологічна освіта в Україні має недоліки, які не дозволяють оцінювати нинішніх випускників. По-перше, вони не мають певної підготовки, зокрема, з метрології. Ми сподіваємося, що після трьох років освоєння базових курсів і практики на сучасному навчальному устаткуванні наші студенти досягнуть рівня, достатнього для того, щоб стажуватися в Європі, США тощо. Необхідно набути експериментальний досвід, проводити студентський обмін з іноземними вузами, брати участь в міжнародних проектах.

Сьогодні мало знають за кордоном молодих українських фахівців із нанотехнологій. Публікацій наших майбутніх випускників в західних наукових журналах абсолютно недостатньо для надбання популярності. За підрахунками фахівців, зокрема, в енергетиці через п'ять років буде потрібно приблизно в 10 разів більше фахівців, які спеціалізуються в області наноенергетики і наноматеріалів.

ОСВІТНЯ ДІЯЛЬНІСТЬ В ГАЛУЗІ НАНОТЕХНОЛОГІЙ ДЛЯ ПЕРЕПІДГОТОВКИ ТА ПІДВИЩЕННЯ КВАЛІФІКАЦІЇ ВИКЛАДАЦЬКОГО СКЛАДУ

Соколов С.В.

*VII курс, група ХТ-71, спеціальність «Хімічна технологія
тугоплавких неметалевих і силікатних матеріалів»,
Інженерно-технологічний інститут, м. Київ
Науковий керівник: Малишев В.В., д.т.н., професор*

Щоб наукова та освітня діяльність в галузі нанотехнологій була ефективною, необхідно враховувати, що держава інвестує кошти в перспективні виробничі проекти. Отже, найбільший попит буде на спеціалістів, які вирішують прикладні завдання, використовуючи сучасні дослідницькі технології та методики роботи на профільному науково-технічному обладнанні. Підготовка таких спеціалістів припускає створення системи безперервної освіти, яка дозволить не тільки забезпечити наукові та виробничі організації та підприємства нанотехнологічної галузі необхідними кадрами, але й здійснювати їх постійне вдосконалення, домагаючись необхідного рівня. Для цього необхідно створювати систему підвищення кваліфікації професорсько-викладацького складу, яка забезпечить навчальний процес, побудований на активному застосуванні в навчанні високотехнологічного обладнання.

В наш час одним з головних бар'єрів на шляху широкого впровадження виробів, створених з використанням нанотехнологій, є проблема їх комерціалізації: «...це питання стає все більш важливим, чим більше з'являється нових розробок у сфері наноіндустрії». Успіх комерціалізації залежить від професіоналізму та досвіду того, хто безпосередньо виконує роботу. Інтерес до наноіндустрії підвищується, але в цій галузі мало підприємців і, по суті, поки відсутні грамотні менеджери та маркетологи.

В Україні, як відмічають спеціалісти, доволі багато організацій, які мають нанонаробки високого ступеня готовності, але немає відповідних спеціалістів та досвіду ведення бізнесу на відкритому ринку. Тому значне місце в перспективних планах розвитку університету мають займати програми підвищення кваліфікації професорсько-викладацького складу, співробітників вуза, спеціалістів та керівників підприємств далекогосхідного регіону. Для цього необхідно розробити та впровадити програми підвищення кваліфікації по конкретним професійним аспектам, по організаційно-методологічним та

психолого-педагогічним проблемам. Для ефективної підготовки кадрів в галузі наноіндустрії необхідно також створення системи організації та супроводу маршрутного навчання при підвищенні кваліфікації кадрів.

Важлива і система розробки підвищення кваліфікації вчителів. Програма відповідних курсів по навчальними модулями «Введення в нанотехнології», структура яких сформована із інваріантних та варіативних блоків, описана, наприклад, в роботі. Ядро програми складають питання, пов'язані з об'єктами нанотехнологій. В змістове ядро програми входить також методичний блок, в якому обговорюються загальні підходи та провідні методологічні ідеї, які можуть бути реалізовані в елективному курсі. Варіативні блоки характеризуються специфікою освітніх дисциплін (фізики, хімії, біології) та припускають розгляд методів та проблем нанотехнологій з позицій різних методологій та понятійного апарату. Програма апробована в рамках експертно-методичного семінару підвищення кваліфікації та перепідготовки робітників освіти. У ній описані також педагогічні інструменти для проектування та викладання навчального курсу «Введення в нанотехнології» з використанням елементів дистанційного навчання.

СХЕМО-ТЕХНІЧНІ ПРИНЦИПИ ПОВБУДОВИ ДАТЧИКІВ НА НАНОЕЛЕКТРОННИХ ПРИСТРОЯХ

*Ткачук Т.М., 1 курс, група ЕА-11С,
спеціальність «Електронні прилади та пристрої»,
Інженерно-технологічний інститут ВМУРоЛ «Україна», тел. (067)
379-83-52*

*Бітов М.В., 1 курс, група ДЕ-61М,
спеціальність «Електронні прилади та пристрої»,
факультет електроніки НТУУ «КПІ ім. І. Сікорського»,
тел. (067) 401-06-05
Науковий керівник: **Жовнір М.Ф.**, к.т.н., с.н.с.*

З появою наноструктур з'явилась унікальна можливість поєднання напівпровідникових і п'єзоелектричних властивостей нанониток з оксиду цинку, які можуть стати основою для створення нового класу електронних компонентів і пристроїв для широкого спектру застосувань [1, 2].

До цих пір робота транзисторів, діодів, датчиків ґрунтувалася на ефекті поля. В даний час розробляються прилади, в яких вико-

ристовується деформація нанониток з оксиду цинку. Нові наноелектронні компоненти поєднують механічні і електронні властивості п'єзоелектричних наноматеріалів.

Наприклад, у п'єзотранзисторі з одновимірною оксид-цинковою наноструктурою, шляхом її деформації, можна змінити розподіл електричного заряду. Ефект полягає у зменшенні ширини каналу для руху електронів, в результаті чого можна отримати десятиразову різницю провідності. Також створені нанодіоди, які використовують п'єзомеханічні властивості.

За допомогою таких наноп'єзодатчиків можна виявити сили величиною у декілька нано- або піконьютонів. Інші наноп'єзосенсори визначають тиск крові всередині тіла, яка тече через наноструктури, створюючи у них тиск. Сенсори, що імплантуються, на основі даного принципу можуть вимірювати тиск крові всередині тіла і передавати інформацію по безпровідному каналу на зовнішній приймач.

Інші наносенсори дозволяють виявити наявність конкретної сполуки, концентрація якої дуже незначна. За рахунок зміни струму у приповерхневій області сенсора можна встановити склад сполуки, молекули якої адсорбуються на наноструктурі.

Майбутнє досліджень в області нанотехнологій — в побудові інтегральних наносистем, що складаються з окремих компонентів, які мають незаперечні переваги:

- наноструктури з оксиду цинку можуть витримувати значне число деформацій без шкоди для функціональності, що дозволяє використовувати їх в електронних приладах і джерелах енергії, які схильні до деформації;

- стійкість до різного роду деформацій дозволить забезпечити високу вихідну потужність;

- матеріали з оксиду цинку є нетоксичними, що дозволить використовувати їх в біомедичних дослідженнях.

В роботі розглянуто стан і перспективи розвитку і застосування нанодротів для створення наноприладів і нанопристроїв. Можливість використання нанодротів відкриває широкі перспективи для створення приладів нового покоління, вирішуючи проблеми споживання енергії, низької ефективності і екологічної небезпеки виробництва. В роботі показано переваги нанодротів від нанотрубок, матеріали, яких легко синтезувати, роблячи їх придатними для промислового виробництва, їх простіше інтегрувати в традиційні напівпровідникові технології, легко контролювати їх розташування і напівпровідникові властивості. Але, швидше за все, у майбутньому

нанотехнологія буде розвиватись універсальним шляхом із застосуванням як нанотрубок, так і нанодротів.

Література

1. Заячук Д.М. Нанотехнології і наноструктури. — Львів: Видавництво Національного університету «Львівська політехніка», 2009. — 580 с.
2. Ч.Пул — мл., Ф.Оуэнс. Нанотехнологии. — М.: Техносфера, 2006. — 336 с.

ДАТЧИК МІКРОПЕРЕМІЩЕНЬ НА ПАХ-ХВИЛЕВОДИ

*Шевченко Б.Г., I курс, група ЕА-11М,
спеціальність «Електронні прилади та пристрої»,
Інженерно-технологічний інститут ВМУРоЛ «Україна»,
тел. 093-879-88-32*

*Решетнік А.О., IV курс, група ЕА-32,
спеціальність «Електронні прилади та пристрої»,
факультет електроніки НТУУ «КПІ ім. І. Сікорського»,
тел. (067) 962-06-06*

Науковий керівник: Жовнір М.Ф., к.т.н., с.н.с.

Серед різноманітних типів вимірювальних перетворювачів (ВП) сили та тиску, переміщення та прискорення, температури, вологості та складу навколишнього середовища перспективними є ВП на поверхневих акустичних хвилях (ПАХ) 1.

ВП на ПАХ можливо створити на базі:

— зміни фазової швидкості й акустичної довжини лінії затримки (ЛЗ) на ПАХ внаслідок деформації звукопровода балочного або мембранного типу;

— зміни фазової швидкості ПАХ при переміщенні механічного зонду в електричному полі хвилі;

— зміни акустичної довжини лінії затримки при переміщенні рухомого приймача ПАХ над поверхнею п'єзоелектричного звукопровода;

— зміни фазової швидкості ПАХ при дії газового середовища на поверхню поширення ПАХ, електричних або магнітних полів.

В роботі представлено результати теоретичного та експериментального дослідження плівкового ПАХ — хвилевода на основі п'єзоелектричної плівки ZnO , яка нанесена на діелектричну підкладку із плавленого кварцу, на базі яких можливо створення перетворювачів лінійних та кутових переміщень.

В таких перетворювачах приймач ПАХ виконується у вигляді напиленого на діелектричну підкладку зустрічно-штирового перетворювача, який переміщується уздовж п'єзоелектричного хвилевода на відстані $x = (0,1 \dots 0,5)\lambda_0$, де λ_0 — довжина ПАХ, від його поверхні.

Для розрахунку параметрів плівкового хвилеводу застосовано дисперсійне рівняння для основної моди, в яке входять конструктивні параметри та фазові швидкості ПАХ у хвилеводі, підкладці та на необмеженому плівковому середовищі.

Збудження хвилеводу здійснювалося за допомогою рупорного концентратора.

Експериментально досліджено в частотному діапазоні $f = (70 \div 90)$ МГц ряд прямолінійних і кільцевих хвилеводів шириною $2d = (3 \div 5) \lambda = (120 \div 200)$ мкм і товщиною п'єзоелектричної плівки $ZnO h = (1,4 \div 1,6)$ мкм. Діаметр кільцевих ПАХ-хвилеводів дорівнював $D = 30$ мм.

Дослідження розподілу амплітуди та фази ПАХ в області хвилеводу та концентратора проводилися з використанням лазерної установки оптичного зондування гомодинного типу, в основі роботи якої лежить модуляція світла акустичною хвилею.

Рупорний концентратор дозволяє з достатньою ефективністю направляти ПАХ у хвилевід при великих коефіцієнтах стиснення акустичного пучка. По кільцевому хвилеводу ПАХ поширюється в одномодовому режимі. Згасання поверхневої акустичної хвилі в хвилеводі з радіусом 15 мм склало менше 2,0 дБ/см.

Теоретичні та експериментальні дослідження показали можливість створення п'єзоелектричних ПАХ-хвилеводів, на базі яких можуть реалізовуватися вимірювальні перетворювачі лінійних та кутових переміщень з діапазоном 0...50 мм (0...360°) при роздільній здатності 0,03...0,05 мкм (0,35...0,50 угл.сек).

Література

1. Жовнір М.Ф., Черняк М.Г., Черненко Д.В., Шеремет Л.М. Вимірювальні перетворювачі фізичних величин на поверхневих акустичних хвилях // Електроніка и связь. — 2011, № 1(60). — С. 153–157.

**ПІДСИЛЮВАЧІ ПОВЕРХНЕВИХ АКУСТИЧНИХ ХВИЛЬ
НА СТРУКТУРАХ П'ЄЗОЕЛЕКТРИК — НАПІВПРОВІДНИК**

*Шевченко Д.Г., I курс, група ЕА-11М,
спеціальність «Електронні прилади та пристрої»,
Інженерно-технологічний інститут ВМУРоЛ «Україна»,
тел. (093) 879-83-32*

*Плешка Т.Є., I курс, група ДЕ-61М,
спеціальність «Електронні прилади та пристрої»,
факультет електроніки НТУУ «КПІ ім. І. Сікорського»,
тел. (063) 264-06-07*

Науковий керівник: Жовнір М.Ф., к.т.н., с.н.с.,

Найбільшого поширення в акустoeлектронній техніці набули пристрої обробки сигналів на поверхневих акустичних хвилях (ПАХ), які в діапазоні частот 30–1000 МГц дозволяють реалізувати різноманітні часові, амплітудні, фазо-частотні, а також імпульсні перетворення [1]. Разом із значними функціональними можливостями, якими володіють прилади на ПАХ, у них є істотний недолік, а саме втрати, величина яких досягає десятків децибел. Виявилося, що компенсувати ці втрати (і навіть отримати підсилення вхідного височастотного сигналу) можна за допомогою акустoeлектронної взаємодії в багатошаровій структурі п'єзоелектрик — напівпровідник [2].

На сьогоднішній день виділяють два основні типи конструкцій підсилювачів на ПАХ: підсилювачі з механічним зв'язком між шаром п'єзоелектрика і напівпровідника, а також підсилювачі без механічного зв'язку (підсилювач з повітряним зазором) [2]. У зв'язку з фізико-технологічними особливостями виготовлення та експлуатації (строгої необхідності отримання ідентичних кристалічних структур напівпровідникового та п'єзоелектричного матеріалів, температурні і механічні властивості яких повинні бути практично однаковими), найбільш перспективною вважається розробка і використання підсилювачів ПАХ без механічного зв'язку між напівпровідниковим і п'єзоелектричним шаром. В такій структурі, електричне поле, створене ПАХ в п'єзоелектрику, взаємодіє з електронами провідності напівпровідникового матеріалу, до якого прикладена постійна зовнішня напруга. Під дією цього зміщення електрони набувають дрейфової швидкості V_d , тим більшої, чим більша рухливість носіїв та зовнішня напруга. Якщо фазова швидкість ПАХ V_ϕ дещо менша за дрейфову швидкість носіїв заряду в напівпровіднику V_d , то в такій системі можливе підсилення поверхневої акустичної хвилі, Якщо

ж вказана умова не виконується, то ПАХ зазнає послаблення через втрати енергії на взаємодію з електронами провідності в напівпровідниковому матеріалі.

У загальному випадку, процес підсилення поверхневої акустичної хвилі фізично аналогічний процесу підсилення хвилі в лампі біжучої хвилі (ЛБХ) і може бути описаний рівняннями електромагнітного поля в п'єзоелектричному середовищі і рівнянням руху носіїв у напівпровіднику. Спільне рішення цих рівнянь дає дисперсійне співвідношення для всієї структури, звідки отримується аналітичний вираз для коефіцієнта підсилення ПАХ. Повне рішення системи вихідних рівнянь в цьому випадку є досить трудомістким і вимагає тензорного аналізу властивостей п'єзоелектричного середовища, врахування неоднорідності розподілу електричного поля в ньому і т.д. Методи вирішення цих рівнянь базуються на теорії збурень системи п'єзоелектрик-напівпровідник [3].

Теоретичні розрахунки та результати експериментальних досліджень вказують на залежність коефіцієнта підсилення ПАХ від величини повітряного зазору між п'єзоелектриком та напівпровідником, частоти поверхневої акустичної хвилі та фізичними параметрами підсилювальної системи.

Література

1. Кайно Г. Акустические волны. Устройства, визуализация и аналоговая обработка сигналов. М.: Мир, 1990. — 656 с.
2. Гуляев Ю.В., Пустовойт В.И. Усиление поверхностных волн в полупроводниках. ЖЭТФ. — 1984. — № 47. — С. 2251–2253.
3. Kino G.S., Reeder T.M. A normal mode theory for the Rayleigh wave amplifier. IEE Trans.El.Dev. — 1971, v. ED — 18, No 10, pp. 909–920.

ELECTROLYSIS OF TITANIUM-CONTAINING MELTS

Bendyk S.G.

*V course, group of ZHT-51, in «Chemical technology of refractory non-metal and silicate materials»
Engineering and Technology Institute, t. Kyiv, tel. (097) 700-24-24
Supervisor: Bruszkova D.-M.Ya., docent*

Отримання титану з хлоридів титану становить значний інтерес і найбільш легко доступною є сполука $TiCl_4$; виробництво і очищення цієї сполуки в промисловому масштабі в даний час є звичайною практикою. У процесі електролізу хлоридів лужних або лужноземельних металів, $TiCl_4$, або подають на поверхню електролізу або

продувають через електроліт, або в чистому вигляді або з потоком інертного газу. Електрохімічні дослідження показують, що інтервалі температур 750–850° С є найкращим, титан переходить з анода в розплав як Ti^{2+}

Titanium metal is mainly produced either by electrolysis of the melts of titanium oxygen compounds, fluorides or chlorides or by electrolytic refinement of crude titanium and its compounds. The low solubility of titanium dioxide in various melts (0.02%–0.07%) precludes its use for the production of titanium. In addition, during electrolysis of the $NaCl - K_2TiF_6$ melt containing titanium dioxide, the dioxide is reduced at the cathode to Ti_2O_3 . This is accompanied by the formation of a non-decomposing precipitate near the cathode. Electrolytic preparation of pure titanium in this system is impossible because of the formation of titanium monoxide at the cathode.

Preparation of titanium from titanium chlorides presents substantial interest. Titanium, having a variable valence, forms several chlorides, namely, $TiCl_4$, $TiCl_3$ and $TiCl_2$. The most readily available compound is $TiCl_4$; the production and purification of this compound on an industrial scale is now a routine practice. In the electrolysis of alkali or alkaline earth metal chlorides, $TiCl_4$ is either supplied onto the electrolyte surface or bubbled through the electrolyte, either neat or with a flow of an inert gas. Titanium tetrachloride is poorly soluble in molten alkali metal chlorides (the solubility is up to 2% at 1073 K); therefore, this technology does not provide high output. If the current density at the cathode is high, the alkali metal will be evolved together with titanium. It has been proposed to make use of this phenomenon, *i.e.* to carry out electrolysis at current densities sufficient for the evolution of the alkali metal. In this case, titanium tetrachloride is partially reduced by the reducing metal.

Electrolysis of titanium chlorides is carried out under the atmosphere of an inert gas (argon, helium). For rough purification of the electrolyte from moisture and occluded gases, the electrolytic cell is usually evacuated at 400–650° C to a residual pressure of 10–20 mm Hg. Preliminary electrolysis at an auxiliary cathode with a voltage on the cell terminals equal to 1.8–2.0 V is also employed for this purpose. Other methods for the purification of the electrolyte also exist. To remove moisture, dry hydrogen hydrochloride is passed through the melt for a short period of time. Oxygen can be removed by passing tetrachloromethane through the melt. The cathode materials used in these processes are mainly tungsten, molybdenum, silver, steel or nickel. The best adhesion of the titanium deposits has been noted for silver cathodes; however, this metal is expensive. Liquid

cathodes made of zinc or lead can hardly find wide application because they form intermetallic compounds with titanium, which are difficult to destroy.

During electrolysis of titanium chlorides, chlorine formed at the anode oxidises lower titanium chlorides present in the anode chamber to give TiCl₄, which is distilled off together with chlorine. In addition, electrolytic oxidation of TiCl₂ and TiCl₃ at the anode, leading to the same consequences, is possible. Meanwhile, titanium tetrachloride entering the cathode chamber would react with titanium metal, which would result in the loss of the pure metal.

Powders with various chemical and grain-size compositions are currently produced from titanium by electrolysis with a soluble anode in the melts of alkali and/or alkaline earth metal chlorides. Electrolytic refinement of titanium is carried out using various electrolytes, namely, NaCl, NaCl-KCl, NaCl-SrCl₂, NaCl-BaCl₂, KCl-LiCl and KCl-NaCl-MgCl₂. Electrolytes based on sodium chloride, an equimolar mixture of sodium and potassium chlorides and the NaCl-KCl-MgCl₂ ternary system are the most widespread. The electrolytic refinement of titanium consists in the anodic dissolution of the metal to be refined and cathodic deposition of the pure metal. Electrochemical investigations show that in the temperature range 750–850° C, which is the best for the refinement, titanium passes from the anode to the melt as Ti²⁺. An increase in the temperature or in the anode current density increases the yield of the Ti³⁺ ions. Upon anodic dissolution, titanium passes into the melt mostly in an ionic form, the average oxidation state being 2.02–2.13.

MECHANISM OF THE ELECTROREDUCTION OF TITANIUM

Gerashchenko V.I.

*V course, group of ZHT-51, in «Chemical technology of refractory non-metal and silicate materials»
Engineering and Technology Institute, t. Kyiv, tel. (097) 700-24-24
Supervisor: Bruskova D.-M.Ya., docent*

Складність інтерпретації експериментальних даних, що характеризують механізм і кінетику електровіновлення і електроокислення титанових комплексів відбувається через те, що побічні процеси, не відносяться безпосередньо до електродних реакцій, що протікають в розплаві. Немає єдиної думки про механізм катодного процесу. Деякі аспекти стійкості систем, що містять титан в різних станах окислення погано вивчені, а саме, який з нижчих хлоридів титану

є більш стабільним, а також яка гранична концентрація, до якої зберігається ця стабільність.

It is not always possible to interpret unambiguously experimental data characterising the mechanism and kinetics of electroreduction and electrooxidation of titanium complexes. The complexity of interpretation of these data is due to the fact that side processes, not related directly to electrode reactions, proceed in the melt. In some studies, it is suggested that titanium metal is evolved in the reaction of titanium-containing complex ions with an alkali metal, resulting from reduction at the cathode. In other studies, it is suggested that two processes of titanium deposition occur simultaneously; titanium is formed in the primary electrochemical process at the cathode

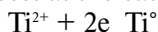

and in a secondary chemical process, thermal reduction by sodium in the bulk of the electrolyte. Some researchers believe that in the case of chloride melts, an alkali metal reduces Ti^{2+} ions and in the chloride-fluoride melts, the species being reduced is Ti^{3+} . Titanium in higher oxidation states is preliminarily reduced to lower oxidation states by either electrochemical or chemical reactions. However, voltamograms characterising the cathodic evolution of titanium display a wave corresponding to the discharge of titanium complexes. In several studies, the mechanism of direct reduction of TiCb to the metal without the intermediate formation of Ti^{2+} has been assumed. A study of the electroreduction of TiCl_3 in the LiCl , CsCl and $\text{KCl} - \text{LiCl}$ systems at 973 K by linear sweep voltammetry demonstrated that the reduction of Ti^{3+} in all three electrolytes involves the stage of recharge to Ti^{2+}

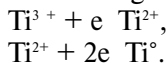

The stepwise character of the process was pointed out in several other publications. Electroreduction of titanium tetrachloride in the $\text{BaCl}_2 - \text{CaCl}_2 - \text{NaCl}$,²² $\text{LiCl} - \text{KCl}$, $\text{KCl} - \text{LiCl} - \text{NaCl}$ and $\text{BaCb} - \text{KCl} - \text{LiCl}$ melts occurs as three consecutive stages:

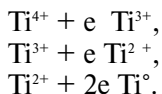

The voltammograms for the electroreduction of Ti^{2+} in the $\text{KCl} - \text{NaCl} - \text{TiCb} - \text{NaF} - \text{Ti}$ (solid) melt exhibit one clear-cut wave at potentials of $-(2.53-2.6)$ V vs. chlorine reference electrode, which corresponds to the electroreduction of titanium. The diffusion coefficients for titanium in chloride melts have been calculated; in KCl-NaCl at 973 K,

they are equal to 3.72×10^{-5} and $1.94 \times 10^{-5} \text{ cm}^2 \text{ s}^{-1}$ for Ti^{3+} and Ti^{4+} , respectively. The diffusion coefficient for divalent titanium in the LiCl-KCl melt at 773K amounts to $(1.54 \pm 0.17) \times 10^{-5} \text{ cm}^2 \text{ s}^{-1}$. Thus, certain progress in the study of chloride and chloride-fluoride titanium-containing melts has been achieved by now; however, the overall picture of the electrochemical and chemical behaviour of titanium in various oxidation states does not appear clear and unambiguous. There is no consensus of opinion on the mechanism of the cathodic process. Several aspects of the stability of systems containing titanium in various oxidation states are poorly documented, namely, which of the lower titanium chlorides is more stable and what is the limiting concentration up to which this stability is retained; what are the concentration limits for the stability of other titanium-containing species; what are the ratios of Ti^{2+} to Ti^{3+} in the melt at which the system remains stable, *i.e.* no disproportionation reactions occur, and what are the ways of suppressing these reactions. Answers to these questions present considerable interest from the practical viewpoint, because they would make it possible to create conditions for long continuous operation of an electrolysis cell and to estimate the influence of unstable titanium compounds on the technological parameters of the production of titanium and of the electrochemical synthesis of titanium compounds.

TECHNOLOGY OF WASHING HIGHLY DISPERSED TUNGSTEN MONOCARBIDE CATHODE POWDERS FROM ELECTROLYTE

Golovach A.D.

*IV course, group of HT-41, in «Chemical technology of refractory
non-metal and silicate materials»*

Engineering and Technology Institute, t. Kyiv, tel. (097) 700-24-24

Supervisor: Bruskova D.-M. Ya., docent

Очищення монокарбіду вольфраму від вільного вуглецю є важливим кроком. Вільний вуглець може бути видалений з карбідів в водневому середовищі при температурі в інтервалі 800–1000°C. Це дозволяє видалити вільний вуглець і зменшити вміст адсорбованого кисню до 0,2–0,3%.

In high-temperature electrochemical synthesis of tungsten carbides, the cathode deposit constitutes a mixture of the target product with a salt phase. A technology for washing monocarbide from saline inclusions was developed. The conditions for washing were tried out with samples that had been synthesized under laboratory conditions. In this technology, the

cathode deposits are added together with the electrodes and pulverized in order to accelerate their dissolution into heated water ($T = 70\text{--}80\text{ }^{\circ}\text{C}$) with constant stirring. Following dissolution of the «bulb», the sediment is filtered and washed in dilute hydrochloric acid to remove insoluble carbonates. Tungsten oxide and lithium carbonate are reclaimed from the filter (see next section). The deposit obtained following HCl treatment contains lowest tungstates and tungsten oxide (VI) that are poorly dissolved in water. These components are washed in alkaline solutions of sodium or ammonium hydroxide. When NaOH is used, the sediment is washed in a 10% solution heated to $T = 60\text{--}70\text{ }^{\circ}\text{C}$ and then in heated water ($60\text{--}70\text{ }^{\circ}\text{C}$) until Na^+ is absent from the wash water. In the second variant, the deposit is washed in ammonium hydroxide, first in a concentrated (1:1) solution and then in a dilute 2.5% solution. Note that NH_4OH proves to be more preferable, since in the course of washing the target product free of Na^+ , a portion of the deposit is lost as a result of peptization. The degree of washing of the deposit from Na^+ and Li^+ is adjusted on the basis of the content of these elements in the wash water. After having been washed free salts, the tungsten monocarbide deposit is dried at $T = 100\text{--}130\text{ }^{\circ}\text{C}$ to a constant mass. At higher temperatures; the sediment is rapidly oxidized from the oxygen in the air and may ignite. The conditions under which tungsten monocarbide is washed are presented in Table 1.

Table 1
Conditions for Washing Tungsten Monocarbide from Electrolyte

| Trial | Mass of bulb, g | Volume of water in leaching, ml | V_{HCl} (1:1), ml | V, ml | Yield of product, g | Tungsten content, % |
|--------------|-----------------|---------------------------------|----------------------------|------------------------------|---------------------|---------------------|
| Synthesis I | | | | NaOH 10% | | |
| 1 | 564 | 2500 | 66 | 200 | 22.7 | 79.3 |
| 2 | 430 | 2000 | 100 | 700 | 27.8 | 89.0 |
| Synthesis II | | | | NH_4OH (1:1) | | |
| 1 | 500 | 4000 | 120 | 650 | 21.0 | 78.5 |
| 2 | 440 | 3520 | 110 | 800 | 21.2 | 82.0 |
| 3 | 425 | 3400 | 216 | 695 | 31.0 | 86.7 |
| 4 | 417 | 3400 | 100 | 880 | 26.9 | 84.0 |
| 5 | 400 | 3400 | 100 | 800 | 26.0 | 88.5 |
| 6 | 440 | 3500 | 100 | 950 | 29.5 | 89.1 |

Note. Phase composition in all cases WC + C.

The dried tungsten monocarbide is analyzed to determine the content of tungsten, bound carbon, and impurities, such as sodium, lithium, iron, nickel, copper, molybdenum, etc.; the content of impurities and of tungsten carbide are found at the level of several hundredths of a percent, while that of free carbon, 2–7% of the target product. The recommended regime of washing tungsten monocarbide free of the salt phase is as follows: leaching of the bulb of heated water ($T = 70\text{--}80\text{ }^{\circ}\text{C}$) at a ratio $W/S = 1:8$, total yield of hydrochloric acid (1:1) 0.3 l and of ammonium hydroxide (1:1) 1.5 l per kilogram of cathode deposit. The yield of the target product amounts to 8–9% of the mass of the bulb. Purification of tungsten monocarbide from free carbon is an important step. Free carbon may be removed from the carbides by annealing in a hydrogen medium at a temperature in the range 800–1000 °C. However, application of this annealing regime to powders measuring 0.1–0.5 m in dimension obtained by means of high-temperature electrochemical synthesis leads to removal of the carbon bound to the carbide even at temperatures of 700–800 °C. Use of this strategy made it possible to remove free carbon and to reduce the content of sorbed oxygen down to 0.2–0.3%.

STUDY OF THE WORLD NANOPOWDERS MARKET

Krestianiv D.V.

*I year, group зХТ-11/16с, speciality «Chemical technology of refractive non-metal and silicate materials»,
Institute of Engineering and Technology, Kyiv, cont.tel. (044) 424-94-33
Scientific manager: Gab A.I., Cand. Sci. in Chemistry, Assoc.Prof.*

Вивчення світового ринку нанопорошків. Дослідницька функція маркетингу являє собою фундамент усієї маркетингової діяльності. Без ґрунтового дослідження стану, перспектив розвитку зовнішнього середовища та аналізу внутрішнього середовища ринку країни практично неможливо проводити господарську та комерційну діяльність. Ринок нанотехнологій стрімко розвивається, про це свідчить зростання інвестицій в галузь, а також кількість наукових розробок, патентів і публікацій з даної проблематики.

Marketing research function is at the background of all marketing activities including preparation which precedes any decision making concerning any element of the marketing complex. Without a fundamental study of condition and external environment development prospects, and also without analysis of internal environment of the market in the country, it is almost impossible to carry out economic and commercial activities.

One of the main problems for any economic study is information gathering since it is particularly valuable under conditions of the market economy, being a source of competitive advantages or problems both for the economy in general and for each company particularly. The importance of such permanent information provision is, primarily, due to dynamic situation changes at the market constantly taking place in the external marketing environment.

Recently, information concerning nanotechnologies is of mainly abstract and theoretical interest for many economists and businessmen. Today, there is a need for scientific understanding of the practice of applications of nanotechnology products in the economic life of humanity to form recommendations for business. Main keywords for all the information and analytical materials on nanotechnologies in the recent years are «commercialization» and «market». Development of the market of nanotechnology products is of great interest for businessmen, politicians, scientists, investors, and others. Unfortunately, for today, there is yet no basic market indicators allowing to assess the market status and trends. Differences in values of volume indicators for production and consumption of nanopowders, as well as of volume of domestic and foreign trade, for the prices dynamics, for the level of government support, and for foreign investments rate, reach 4 to 10 times according to different sources which creates serious problems for economic decision-making.

Estimated nanopowders market size

The results of some future aspects of the nanotechnologies branch studies are presented in Table 1.

Table 1.

Estimated nanotechnologies market size, USD bn.

| Expert organization | Estimated market size, USD bn. |
|--|--------------------------------|
| Mitsubishi Institute, the forecast for 2015 | 0.19 |
| The European Commission, the forecast for 2015 | ~0.26 |
| Iunkett Research, forecast for 2017–2020 | 1.3 |
| Lux Research, the forecast for 2019 | 3.4 |
| US NanoBusiness Alliance, forecast for 2020 | 1.3 |
| The European Commission, the forecast for 2020 | ~2.0 |
| The Russian government, the forecast for 2022 | 0.4 |

It should be noted that there are problem in the complexity of science-based commodity classification and also in incomplete comparability in the field of nanomaterials standardization. All of these complicate the analysis of the current state and the development of the long-term nano-market forecast.

Quite problematic is also the issue of identifying factors of supply and demand and of the nature of the relationship between them. Nanotechnology market is experiencing a rapid development, as evidenced by the growth of investment in this sector, and also of the number of scientific researches, patents, publications etc. on this subject.

ELECTROCHEMICAL BEHAVIOUR OF BORON

Kucherenko V.A.

V course, group of ZHT-51, in «Chemical technology of refractory non-metal and silicate materials»

Engineering and Technology Institute, t. Kyiv, tel. (097) 700-24-24

Supervisor: Bruskova D.-M.Ya., docent

У дослідженні електрохімічних властивостей бору в хлоридному і хлоридно-фторидному розплавах, було виявлено, що розчинність BCl_3 в розплаві CsCl була $1.74 \times 10 \text{ mol}\%$ при 973 К. Вивчення розчинності і кінетики електровідновлення BF_3 в KCl-NaCl розплаві при 973 К в присутності BF_3 тисках $(1.01-5.05) \times 10^5 \text{ Па}$ показало наявність двох типів електрохімічних активних потоків. Перший відповідає двухелектронному переходу включаючи BF_3 ; другий — продукт, утворений на першій стадії знижується, і в катодний процес включається змішаний хлорид-фторидний комплекс.

The electrochemical method permits preparation of high-purity boron in large quantities. In the first studies, carried out 70 years ago, elementary boron was produced by the electrolysis of borides. The product contained not more than 60–70% of the target material, 20–30% of oxygen and 5–6% of the metal that served as the cathode material. When magnesium boride was used, elementary boron was formed at the cathode together with low-stability magnesium borides; the latter can be partially removed by treatment of the cathodic product with an acid. Currently, oxygen-containing compounds of boron and boron halides are mainly used for the electrolytic production of boron. Numerous studies have been devoted to the electrolysis of oxygen compounds of boron. In all systems boron oxide serves as the source of boron. When oxygen-containing melts are used, the process does not give high-purity boron because the product

is contaminated by substantial amounts of oxygen. This is the major drawback of this method.

The use of purely fluoride electrolytes is limited because fluoride melts are corrosive and toxic. The use of mixed chloride — fluoride electrolytes presents considerable interest; in this case, high-purity boron free from oxygen impurities can be obtained at relatively low temperatures, the corrosiveness of the melts being relatively low.

Several studies have been devoted to the mechanism of electroreduction of boron. The cathodic processes occurring during the electrodeposition of boron from a purely fluoride (LiF-KF-KBF_4) and fluoride-oxide ($\text{LiF-KF-B}_2\text{O}_3$) electrolytes have been studied. It was shown that in a purely fluoride melt, boron is reduced directly from the tetrafluoroborate complex anion in one step involving three electrons. In the $\text{LiF-KF-B}_2\text{O}_3$ system, boron oxide reacts with fluorine present in the electrolyte to give the $[\text{BF}_4]^-$ anion and oxyfluoride complexes, mainly those with a molar ratio of oxygen to boron equal to 1.66. The ratio of the concentrations of $[\text{BF}_4]^-$ and the oxyfluoride complexes is 0.1. The potentials of deposition of boron from these two electrochemically active species differ by 0.47 V, and the diffusion coefficient for $[\text{BF}_4]^-$ calculated from experimental data is $4.4 \times 10^{-9} \text{ m}^2 \text{ s}^{-1}$ at 973 K.

In a study of the electrochemical properties of boron in chloride and chloride-fluoride melts, the solubility of BCl_3 in the CsCl melt was found to be $1.74 \times 10 \text{ mol.}\%$ at 973 K; thermodynamic functions of BCl_3 in CsCl were calculated, the equilibrium potentials of boron were determined and equations for them were reported. The equilibrium potentials of boron shift to the negative region in chloride — fluoride electrolytes, indicating that the reactivity of boron ions in fluoride complexes is lower than that in chloride complexes. The calculation of the average number of fluoride ions (three or four) in the complex ions by the procedure proposed by Ivanovsky attests indirectly that in the temperature range studied, most of the boron ions in the chloride — fluoride melts occur in the $[\text{BF}_4]^-$ and $[\text{BF}_3\text{Cl}]^-$ groups.

Study of the solubility and the kinetics of electroreduction of BF_3 in the KCl-NaCl melt at 973 K in the range of BF_3 pressures of $(1.01-5.05) \times 10^5 \text{ Pa}$ showed the presence of two sorts of electrochemically active species. This accounts for the two waves displayed on the voltammograms; the heights of the waves increase proportionally to the pressure. In the opinion of the researcher cited, the first wave corresponds to a two-electron transition involving BF_3 ; at the potential of the second wave, the product formed in the first stage is reduced, the mixed chloride-fluoride complex $[\text{BClF}_3]$ — being involved in the cathodic process.

Thus, despite the large number of publications dealing with the electrochemical properties of boron, no clear views on the mechanism and kinetics of its electroreduction from halide electrolytes have been developed so far.

VARIATION OF COMPOSITION OF ELECTROLYTE IN ISOTHERMAL HEATING

Paprotsky A.S.

IV course, group of HT-41, in «Chemical technology of refractory non-metal and silicate materials»

*Engineering and Technology Institute, t. Kyiv, tel. (097) 700-24-24
Supervisor: Bruskova D.-M. Ya., docent*

Досліджено умови, при яких синтезується карбід вольфраму. Обраний електроліт має склад: Na_2WO_4 , Li_2WO_4 , Li_2CO_3 . Максимальна втрата маси електроліту в процесі прожарювання становить не більше 4,5% (по вазі). Показано, що втрата маси вольфрамат літію або вольфрамату натрію становить не більше 0,5%. У той же час, карбонат літію в Na_2WO_4 - Li_2WO_4 розкладається на 80–90% від початкової маси, з концентрацією Li_2O залишається практично незмінним.

To investigate the conditions under which tungsten carbide is synthesized, electrolyte having the following composition was selected, expressed in terms of mole percent: Na_2WO_4 , 36.8; Li_2WO_4 , 43.2; Li_2CO_3 , 20.0; or, scaled on the basis of elements and oxides and expressed in terms of weight percent, Na, 7.18; Li, 3.72; WO_3 , 78.21; and CO_2 , 3.73. Sodium tungstate and lithium tungstate and lithium carbonate are carefully dried at $T = 200$ – 250 °C for 3–4 h and mixed in an agate mortar. The prepared electrolyte is held in a platinum beaker at temperatures of 500, 800, and 900 °C until it attains a constant mass. At specified intervals of time, the beaker is removed from the furnace, cooled in an desiccator, and weighed. Once a constant mass is achieved, the melt is cooled, weighed, and a sample selected for analysis in order to establish the content of Li, Na, WO_3 , and CO_2 .

Determination of the thermal stability of lithium carbonate and the dynamic course of variation of the concentration of lithium carbonate in the course of electrolysis is performed by means of chemical and thermogravimetric methods on the basis of the content of carbon dioxide in the electrolyte. The chemical method presupposes gaseometric determination of the volume of CO_2 released in the decomposition of a suspension of electrolyte by means of hydrochloric acid; the concentration of carbon

dioxide is calculated in light of the dependence of the volume of the gas on temperature and atmospheric pressure.

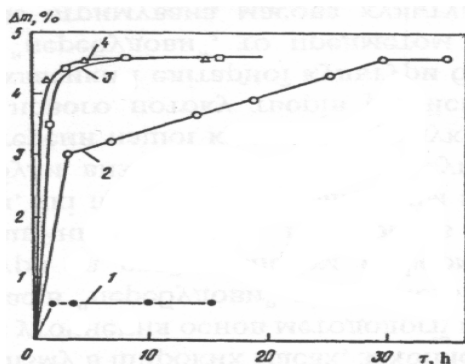

Fig. 1. Loss of mass of electrolyte in calcination as a function of length of process. 1 — $\text{Na}_2\text{WO}_4\text{-Li}_2\text{WO}_4$ (53.6 M-%), $T = 900^\circ\text{C}$; 2, 3, 4 — $\text{Na}_2\text{WO}_4\text{-Li}_2\text{WO}_4\text{-Li}_2\text{CO}_3$ (20 M-%), $T = 500^\circ\text{C}$ (2), $T = 800^\circ\text{C}$ (3), $T = 900^\circ\text{C}$ (4).

Table 1

Variation of Composition of $\text{Na}_2\text{WO}_4\text{-Li}_2\text{WO}_4\text{-Li}_2\text{CO}_3$ in the Course of Isothermal Heating

| Trial | Components of electrolyte | T, °C | m, % | Composition of electrolyte, % | | | | | | | |
|-------|--|-------|------|-------------------------------|------|-----------------|-----------------|---------------|------|-----------------|-----------------|
| | | | | Before heating | | | | After heating | | | |
| | | | | Na | Li | WO ₃ | CO ₂ | Na | Li | WO ₃ | CO ₂ |
| 1 | $\text{Na}_2\text{WO}_4\text{-Li}_2\text{WO}_4\text{-Li}_2\text{CO}_3$ | 500 | 4.48 | 7.17 | 3.72 | 76.62 | 4.18 | 7.78 | 4.25 | 75.7 | 1.08 |
| 2 | $\text{Na}_2\text{WO}_4\text{-Li}_2\text{CO}_3\text{-Li}_2\text{WO}_4$ | 800 | 4.45 | 7.14 | 3.7 | 78.2 | 3.71 | 7.77 | 3.59 | 76.15 | 0.19 |
| 3 | $\text{Na}_2\text{WO}_4\text{-Li}_2\text{WO}_4\text{-Li}_2\text{CO}_3$ | 900 | 4.46 | 6.82 | 3.85 | 78.2 | 4.65 | 6.75 | 3.99 | 77.74 | |
| 4 | $\text{Na}_2\text{WO}_4\text{-Li}_2\text{WO}_4$ | 900 | 0.5 | 8.28 | 2.49 | 83.47 | — | 7.78 | 2.48 | 82.31 | 0.37 |

The content of tungsten in the electrolyte is determined by the chemical method of acidic hydrolysis; tungsten oxide formed as a result of decomposition by means of a mixture of $\text{HNO}_3\text{-HF}$ (4:1) is subjected to calcination prior to analysis at a temperature of 750°C . The content of Li and Na in the melt is estimated by means of atomic absorption spectroscopy on a Pye-Unicam instrument; the percentage content of the elements was

estimated from the intensity of waves of specific length from the given element upon combustion of the investigated solution in the flame of an air-acetylene or ethylene-oxide burner. At a temperature of 800 °C and higher, lithium carbonate simultaneously evaporates (in the form of Li_2CO_3) and decomposes with the release of CO_2 until some steady state is attained. The latter steady state is established after 2–3 h under heating conditions at $T = 800\text{--}900$ °C and after 30–35 h at $T = 500$ °C (see Fig. 1). The maximum loss of the mass of electrolyte in the course of calcination is at most 4.5% (by weight). It is evident from the data of chemical and atomic absorption analyses (Table 1) that loss of mass of a lithium tungstate or sodium tungstate eutectic is at most 0.5%. At the same time, lithium carbonate in $\text{Na}_2\text{WO}_4\text{-Li}_2\text{WO}_4$ decomposes into 80–90% of the initial mass, with the concentration of Li_2O remaining practically constant. It may be supposed that in isothermal heating, free alkali (Li_2O), a product of thermal decomposition of lithium carbonate, builds up in the melt.

LEADERS OF THE WORLD NANOPOWDERS MARKET

Sladkevych M.A.

*I year, group зХТ-11/16с, speciality «Chemical technology of refractive non-metal and silicate materials»,
Institute of Engineering and Technology, Kyiv, cont.tel. (044) 4249433
Scientific manager: Gab A.I., Cand. Sci. in Chemistry, Assoc.Prof.*

Лідери світового ринку нанопорошків. Лідерами за числом публікацій наукових нанодосліджень є США та Європа. За загальною кількістю патентів в галузі нанотехнологій є лідером США — на частку американських компаній, університетів і приватних осіб припадає близько 40% всіх виданих в світі патентів. Очікується зростання ринку нанопорошків і виробів на основі отриманих нанотехнологій.

Today, nanoresearches are conducted in almost all industries since the application of nanomaterials can change the properties of traditional products, and thus make the product more competitive. The rapid development of scientific nanostudies is reflected in the huge flow of publications: every year, about 900000 new works appear. According to the number of publications in a given country, one may describe the development of the sector as a whole. Leaders in the number of publications are US (about 15000 articles during only 2014) and Europe (just under 12000). The amount of researches in the field of nanotechnologies are increased significantly in China (more than 10000 articles). By the total number of patents in the field of nanotechnologies, the United States is leading: American

companies, universities, and individuals account for about 40% of all issued patents worldwide. According to official statistics, the number of nanoinventions is more than 3000. Nanotechnologies are used in the production of at least 80 groups of consumer goods and of more than 600 kinds of raw materials, components, and industrial equipment.

According to various estimates, products obtained using nanotechnologies are accounted in 2014 for 0.5% of world GDP. Many large corporations, e.g. IBM, Motorola, HP, Hitachi USA, Corning, and DOW, are investing in nanotechnologies development. Branches of researches, and therefore market participants, are divided at present into six main categories:

- nanomaterials processing and obtaining;
- nanobiotechnologies;
- software;
- nanophotonics;
- nanoelectronics;
- nanoinstrumentation.

The largest consumers of goods at the nanomarket are environment protection (56% of the total market size), electronics (20.8%), and energy sector companies (14.1%). Nanotechnologies, along with information technologies and biotechnologies, are the foundation of one of the priority and demanded areas of innovative industrial development in industrialized countries which are actively fighting for leadership at the global nanomarket. The possibilities of their diverse applications have great potential for sustainable economic growth.

Prospects of use, e.g. of nanopowders, as one type of nanomaterials, are so attractive that many states and industrial corporations have already started active funding of various programs for the development of R&D in this field. Growth of market of nanopowders and products on the nanotechnologies basis is expected. Many experts in the field of investments are confident that, in the coming decades, it is the nanopowders technologies which will be the basis for future fundamental changes in the structure and methods of industrial production.

The total global consumption of nanomaterials exceeded USD 13 bn. Production of nanopowders is by far the most extensive and well-developed commercial nanomaterials market segment. Its average annual growth rate is up to 15%

INFLUENCE OF LENGTH OF ELECTROLYSIS ON COMPOSITION OF BATH AND CATHODE DEPOSIT

Volosov V.O.

*IV course, group of HT-41, in «Chemical technology of refractory non-metal and silicate materials»
Engineering and Technology Institute, t. Kyiv, tel. (097) 700-24-24
Supervisor: **Bruskova D.-M. Ya.**, docent*

Дослідження динамічної природи складу електроліту в процесі електролізу надає інформацію, необхідну для визначення складу реагента, що додається. Дослідження проводилися з електролітом певного складу, при катодній щільності струму $1,5 \text{ A/cm}^2$ і температурі 850°C . За допомогою використання обраних параметрів електролізу можна підтримувати постійний потік електролітичних відновлювальних компонентів синтезу.

Table 1

Variation of Electrolyte Composition in the Course of Electrolysis without Adjustment of Electrolysis

| ia x 102, A/cm ² | Electric charge transmitted, Axh/l | Composition of electrolyte, % | | | |
|--------------------------------|---------------------------------------|-------------------------------|------|-------|-----------------|
| | | Li | Na | W | CO ₂ |
| 2.51 | 0 | 3.55 | 6.47 | 62.50 | 2.76 |
| | 15.0 | 3.41 | 6.64 | 63.50 | 1.80 |
| | 28.9 | 2.90 | 7.30 | 60.45 | 1.38 |
| 4.80 | 0 | 3.47 | 6.20 | 59.74 | 1.60 |
| | 28.0 | 3.32 | 7.79 | 60.75 | 2.30 |
| | 52.0 | 2.97 | 7.60 | 61.22 | 2.00 |
| | 72.0 | 2.63 | - | 62.63 | 1.60 |
| | 92.0 | 2.07 | 7.78 | 61.10 | 1.45 |
| 10.0 | 0 | 4.05 | 6.81 | 61.12 | 2.06 |
| | 60.0 | 2.78 | 7.12 | 60.59 | 2.05 |
| | 105.0 | 2.14 | 8.31 | 60.84 | 0.65 |

Note. T — 850 °C, ic = 1.5 A/cm²; product — tungsten carbide.

Through the study of the dynamic nature of the development of the composition of the electrolyte in the course of electrolysis, it becomes possible to assess the overall process occurring in the electrolyte. Such a study also provides information necessary for determining the composition of

the adjusting addition agent. Investigations were performed with an electrolyte having the composition given above with cathode current density 1.5 A/cm^2 and temperature $850 \text{ }^\circ\text{C}$. A graphite crucible served as the anode and container for the melt. The composition of the salt component of the cathode deposit and of the electrolyte sample before and after electrolysis were studied by means of methods of chemical and atomic-absorption analysis. In this study, as the electric charge transmitted through the melt is increased, it is found that the lithium and CO_2 concentration in the electrolyte decreases and the relative fraction of sodium decreases, while the content of tungsten remains practically constant (Table 1).

This trend in the variation of the ratios between the concentrations of the components is characteristic of the entire range of anode current densities that were studied. The variation in the composition of the melt leads also to a qualitative variation in the phase composition of tungsten carbide (Table 2).

Table 2
Dependence of Composition of Cathode Deposit on Anode Current Density

| Trial | $i_a \times 10^2, \text{ A/cm}^2$ | Electric charge transmitted, Axh/l | Phase composition |
|-------|-----------------------------------|---|--------------------------|
| 1 | 2.51 | 15.0 | WC |
| 2 | | 13.9 | WC |
| 3 | | 12.8 | WC, W_2C |
| 4 | | 12.0 | WC, W_2C |
| 1 | 4.8 | 28.0 | WC |
| 2 | | 24.0 | WC |
| 3 | | 20.0 | WC |
| 4 | | 20.0 | W_2C |
| 5 | | 18.8 | WC, W_2C |
| 1 | 10.0 | 60.0 | WC |
| 2 | | 45.0 | WC |

Note. The composition of the electrolyte without adjustment (M-%) is as follows: $43.2 \text{ Li}_2\text{WO}_4 - 20 \text{ Li}_2\text{CO}_3 - 36.8 \text{ Na}_2\text{WO}_4$; $T = 850 \text{ }^\circ\text{C}$, $i_c = 1.5 \text{ A/cm}^2$; the anode is MPG-6; electrolysis time $T = 1 \text{ h}$.

It should be noted that the CO_2 concentration in the melt in the graphite crucible is significantly higher than in the platinum beaker due to

thermal oxidation of the graphite to CO_2 . From the data of Table 1, it also follows that at an anode current density $1 \cdot 10^{-2} \text{ A/cm}^2$, it is possible to achieve stabilization of the CO_2 content in the melt and, consequently, that of the Li_2CO_3 content as well. Thus, through use of the selected electrolysis parameters it is possible to maintain a constant flux of electrolytic reducing components of the synthesis, a necessary condition for sustaining the lengthy process of producing tungsten carbide. The variation in the phase composition of the cathode deposit points to the significant role played by the lithium content in the melt; as the lithium concentration in the melt falls down to 2.5%, a W_2C phase appears in the cathode deposit and it becomes necessary to adjust the melt with respect to lithium content.

FORECAST OF WORLD NANOPOWDERS MARKET GROWTH

Yerin O.S.

*II year, group зНТ-21/15м, speciality «Chemical technology of refractive non-metal and silicate materials»,
Institute of Engineering and Technology, Kyiv, cont.tel. (044) 4249433
Scientific manager: Shakhnin D.B., Cand. Sci. in Chemistry, Assoc.Prof.*

Прогнозування росту світового ринку нанопорошків. На ринку виділяються три глобальних галузі застосування наночастинок: використання в енергетиці, в якості каталізаторів, у виробництві конструкційних матеріалів. Основним видом продукції на світовому ринку нанопорошків є порошки, зокрема, оксидів металів. На ринку нанопорошків 16.5% випуску припадає на чисті метали — порошки нікелю і міді, від 13 до 14% припадає на залізо, алюміній і титан відповідно.

Nanopowder is the mass comprised from dry nanoparticles, i.e. solid objects with external dimensions in all three dimensions within the nanometer range, approx. from about 1 up to 100 nm. Industrial production of most nanopowders types began about 15 years ago.

Unlike other types of nanomaterials (nanotubes, fullerenes, nanopores etc.), nanopowders are made from many raw materials. However, nanopowders can have both characteristics similar to raw material and special properties due to their size and structure. Cost of production of homogeneous metal powders of high purity is much higher than of production of e.g. metal oxides powders; it depends on the production method and disintegrator type.

Existing types of nanopowders at the market can be divided conditionally into several groups depending on their prospects and estimated development dynamics (see Table 1).

At the market, there are three global fields of nanoparticles application: in power generation, as catalysts, and in the production of construction materials. According to VSS Research, the global market size for nanopowders used in these areas amounted to USD 364.9 m during 2014. The increase in comparison with 2013 was 13%.

Table 1.

Economic potential of certain types of nanopowders

| Economic potential | Types of nanopowders |
|--------------------|---|
| High | — Complex oxides — Silica, alumina, titanium oxide — Nanopowders of titanium, silicon nitride, nanodiamonds |
| Average | — Powders of oxides of iron, zirconium, cerium, and also most pure metals powders |
| Low | — Nanopowders and derivatives based on copper |

The main type of products at the world nanopowders market are powders, including metal oxides. In the industrial group of metal oxides, the largest production volume accounts for three common types of raw materials: silica, alumina, and titanium dioxide. The silica occupies more than half of production capacity, the alumina — 18%, and the titanium dioxide — 10%. Extremely important for use in engineering, biology, and medicine are oxides of the following metals: iron, zinc, cerium, zirconium, copper, magnesium, yttrium etc.

According to expert estimates of Nanoroad SME, till 2020, about 58k of nanopowders for different purposes will be produced worldwide.

Table 2.

Forecast for world nanopowders production till 2020, tons per year

| Product, nanopowder | 2013–2015 | 2016–2020 |
|---------------------|-----------|-------------------|
| Nickel | 7500 | 15000 |
| Yttrium oxide | 7000 | 7500 |
| Cerium oxide | 10000 | N/A |
| Silica | 100 000 | More than 100 000 |
| Titanium dioxide | 5000 | More than 10 000 |

Forecast for world nanopowders production volume in the nearest future is presented in Table 2.

Comparison of the two predicted datasets indicates the various scenarios of nanopowders production development.

At the nanopowders market, 16.5% of production capacity accounted for powders of pure nickel and copper metals. Also, according to this indicator, from 13 up to 14% accounted for iron, aluminum, and titanium, respectively.

NANOPOWDERS MARKET STRUCTURE, PRICE ANALYSIS, FUTURE DISTRIBUTION OF NANOPOWDERS USE

Zagnyboroda V.A.

*II year, group зНТ-21/15м, speciality «Chemical technology of refractive non-metal and silicate materials»,
Institute of Engineering and Technology, Kyiv, cont.tel. (044) 424-94-33
Scientific manager: Shakhnin D.B., Cand. Sci. in Chemistry, Assoc.Prof.*

Структура ринку нанопорошків, ціновий аналіз, майбутнє поширення застосування нанопорошків. Основними споживачами нанопорошків у світі є країни з найбільш розвинутою наноіндустрією — США, Японія і ЄС. Понад дві третини світового випуску нанопорошків — у США, де розташована майже половина всіх виробників. США постачає свою продукцію споживачам у Європі, меншою мірою — в Азії.

Nanopowders market structure. The main consumers of nanopowders in the world are countries with the most advanced nanotechnologies, namely the US, Japan, and EU. World production of nanopowders is distributed unevenly. The main manufacturing facilities are located in developed countries. Countries (Brazil, South Africa, Asia etc.) having high raw materials potential are not producing nanopowders in large volumes. More than two thirds of world production of nanopowders are concentrated in the United States where almost half of all manufacturers are situated. The US supplies its products to customers in Europe, and, to a lower extent — in Asia. These two regions produce, in turn, a greater volume of powders. However, many US manufacturers are small innovative companies or research institutions synthesizing nanopowders for domestic consumption. In Asia, by contrast, a small number of market participants is compensated by large volumes of production. Of course, in the Asian region,

there is large pool of rare earth metals, including yttrium and zirconium. In Europe, Germany and the United Kingdom have developed nanotechnologies industry. However, there is a shortage in raw materials as rare metals deposits in the region are limited.

Structure of nanopowders production in various regions is similar. Thus, Europe is producing more powdered metal oxides by the volume (more than 90%), and Asia — more powders of pure metals (up to 25%). Five leading manufacturers from North America produce more than 20 types of nanopowders, while products range for manufacturers in Europe and Asia rarely exceeds 10 items. Typically, products range comprises of 1–5 types of powders.

Price analysis. For pricing analysis, nanopowders market is quite complex today. This is due to the fact that manufacturers are focused on certain industrial applications, preset physico-chemical and medico-biological properties, and producing nanopowders with different characteristics (dispersion, structure) etc. Besides, place of manufacturing of nanopowders with unique properties is an important factor for the price index. About 60% of the obtained nanopowders have a particles size less than 60 nm, and 40% — less than 30 nm. In determining price, indicator of high homogeneity and purity is important. Price of nanopowder is determined individually for each contract.

Predictive experts data on the future distribution of nanopowders use. In the nearest future, the use of nanopowders is predicted in technologies of the processing of organic and inorganic wastes, in electronics and optics, and also as catalysts. According to LuxResearch and BCC Research, lightweight and resistant paints, and also stain-proof coatings, will appear shortly at the market.

Iron metal nanopowders will be used for waste water treatment. It is expected that, by 2020, their use will dominate in technologies of purification and desalination of water.

With the development of industrial technologies, a new kind of lubricants will appear. Data storage devices will function at the molecular level.

Car manufacturers will use zirconium oxide, silicon nitride, and silicon carbide for the production of ceramic engines. The magnetic properties of yttrium will improve the engines work and upgrade equipment based on the use of magnetic resonance imaging. A new medical use appears, namely biocompatible implants, in particular based on zirconium oxide and silicon nitride.

СЕКЦІЯ XVI.III

ІННОВАЦІЙНІ ТЕХНОЛОГІЇ РОЗВИТКУ АВТОТРАНСПОРТНОЇ ГАЛУЗІ УКРАЇНИ

УДОСКОНАЛЕННЯ СИСТЕМИ ПІДГОТОВКИ ОПЕРАТОРІВ-ВОДІЇВ В УКРАЇНІ

Білоконенко О.В.
VI курс, група АГ-61,
спеціальність «Автомобілі і автомобільне господарство»,
Інженерно-технологічний інститут,
Науковий керівник: С.А. Стукота, к.т.н., проф.

Згідно Міжнародного рейтингу смертності внаслідок дорожньо-транспортних пригод для всіх країн Європи (при складанні якого використані бази даних ВООЗ, Світового банку, ЮНЕСКО і окремі бази даних країн у галузі охорони здоров'я та причин смертності) — Україна посідає перше місце в Європі із смертності внаслідок дорожньо-транспортних пригод.

В Києві, як місті-мегаполісі, у 2014 році зареєстровано 890,6 тис. транспортних засобів, а за неофіційними даними — більше мільйона з врахуванням транспорту, який щоденно прибуває з інших регіонів країни. З кожних 100 постраждалих від ДТП у місті гине 15–17 осіб, в той час як у країнах ЄС — 3–4, у США — 1–2 особи. При цьому основними винуватцями цих смертей є водії автотранспортних засобів.

Професійна підготовка водіїв починається з навчання в автомобільних школах та продовжується на протязі всього періоду водіння автомобіля. Але визначальним в процесі формування та закріплення всіх знань та особливо навичок водіння є саме навчання в автошколах.

На сучасному етапі в більшості автошкіл України навички водіння відпрацьовуються на реальному автомобілі. Ефективною альтернативою такому автомобілю є сучасні автомобільні тренажерні комплекси.

Це обумовлює актуальність та важливість поставленої у роботі мети — виходячи з порівняльного аналізу законодавчого поля з безпеки дорожнього руху України та розвинутих країн Світу, систем підготовки водіїв розробити пропозиції з підвищення безпеки дорожнього руху в Україні шляхом впровадження законодавчих, організаційних, фінансово-економічних змін.

Предметом дослідження обрано систему безпеки дорожнього руху України, а об'єктом — систему підготовки водіїв в Україні та її законодавче забезпечення.

Для досягнення поставленої в дослідженні мети були вирішені наступні завдання:

- виконано аналіз законодавчого поля з безпеки дорожнього руху України та розвинутих країн Світу;

- проведений аналіз економічних втрат від низького рівня професійної підготовки водіїв;

- проведено порівняльний аналіз систем підготовки водіїв в Україні та розвинутих країнах Світу. В рамках аналізу проведена формалізація процесу підготовки водіїв, яка дозволила скласти структурно-логічну схему цього процесу. Виявлено суттєві розбіжності організаційного та технічного плану, які кардинально погіршують якість підготовки водіїв в Україні;

- розроблені заходи з охорони праці та безпеки в надзвичайних ситуаціях, охорони навколишнього середовища (на прикладі приміщення інтерактивної тренажерно-моделюючої системи);

- розроблені пропозиції з підвищення безпеки дорожнього руху в Україні шляхом впровадження законодавчих, організаційних, фінансово-економічних змін в цілому та на різних етапах навчання водіїв АТЗ.

Як показало проведене дослідження вся система підготовки водіїв в Україні та її окремі складові потребують суттєвої реформи. Саме введення змін які себе виправдали та зарекомендували в найбільш безпечних країнах Світу дасть можливість зупинити буквально геноцид українців на дорогах.

ОРГАНІЗАЦІЯ СИСТЕМИ КЕРУВАННЯ ДОРОЖНИМ РУХОМ

*Боб І.Г., II курс, група ОД-21/15,
спеціальність «Обслуговування та ремонт автомобілів і двигунів»,
Відкритий міжнародний університет розвитку людини «Україна»,
к.тел. (068) 865-94-15*

*Науковий керівник: Петренко Т.В., ст. викладач
кафедри автомобільного транспорту та соціальної безпеки*

Безпека дорожнього руху починається від моменту організації функціонування системи впливу на той чи інший об'єкт, який перебуває у русі, тобто зобов'язує усіх учасників (водіїв і пішоходів) діяти згідно вимог Правил дорожнього руху.

На рівні служб дорожнього руху, організація дорожнього руху являє собою комплекс інженерних та організаційних заходів на існуючій вулично-дорожній мережі, що забезпечують безпеку й достатню швидкість транспортних і пішохідних потоків. До таких заходів належить керування дорожнім рухом, який, як правило, вирішує більш вузькі питання. Окремим видом керування є регулювання, тобто підтримка параметрів руху у заданих межах.

На практиці застосовують терміни «локальні контролери» і «системні контролери». Перші не мають зв'язку з комп'ютером та працюють самостійно, другі такий зв'язок мають і здатні реалізувати локальне й системне керування.

Устаткування, розташоване поза керуючим пунктом, одержало назву периферійного (світлофори, контролери, детектори транспорту), а те обладнання, що на керуючому пункті — центрального (засоби обчислювальної техніки, диспетчерського керування, обладнання телемеханіки і т. д.).

Відомо, що щорічно у ДТП у всьому світі гинуть 1,3 млн людей. Від 20 до 30 млн осіб отримують травми або стають інвалідами. Генеральна асамблея ООН оголосила 2011–2020 роки Десятиліттям дій щодо забезпечення безпеки дорожнього руху. Була прийнята резолюція, що закликає зупинити або повернути назад тенденцію щодо зростання кількості випадків смерті та травм у результаті дорожньо-транспортних пригод у всьому світі. До основних причин дорожньо-транспортних пригод належать перевищення швидкості, керування у стані алкогольного сп'яніння, відсутність програм технічного огляду транспортних засобів і пристроїв, що забезпечують безпеку (паси безпеки, дитячі крісла).

Комітет безпеки дорожнього руху Міжнародної асоціації керівників поліції сформулював 10 основних тенденцій у галузі руху автотранспортних засобів у XXI столітті, а саме:

— збільшення завантаженості автомобільних доріг і кількості заторів на них, зміна розмірів і маси транспортних засобів;

— поява «інтелектуальних» транспортних засобів та «інтелектуальних» автомобільних доріг;

— зниження швидкості руху та підвищення агресивності на дорогах;

— збільшення кількості ДТП з вини водіїв літнього віку, частка яких у структурі населення зростає;

— більш широке застосування пристроїв автоматичного виявлення та фіксації порушень правил дорожнього руху;

— використання новітніх технічних засобів при роботі на місці ДТП;

— скорочення часу зупинки та перевірки водія і транспортного засобу;

— збереження важливої ролі дорожньої інспекції у боротьбі з порушниками.

Системи відеоконтролю, орієнтовані на транспорт, надають дані трьох типів: інформація про трафік для статистичної обробки; інформація про події на дорозі; інформація про наявність/відсутність автомобілів.

Отже, активний розвиток телематики на базі сучасних комп'ютеризованих засобів керування та телекомунікації у подальшому зумовлять значний технічний і соціальний стрибок у транспортній галузі.

НАНОКОМПОЗИТИ — НАЙБІЛЬШ ОПТИМАЛЬНІ МАТЕРІАЛИ ДЛЯ АВТОМОБІЛЬНОЇ ПРОМИСЛОВОСТІ

*Волошко В.А., студент гр.ОД-22-16
Науковий керівник: проф. Косенко В.А.*

В останні роки, намагаючись вирішити проблему економії палива, конструктори зменшують вагу автомобілей, використовуючи для виготовлення деяких деталей замість металу легкі полімерні матеріали. При цьому варто відзначити, що придатні для цієї мети полімерні матеріали достатньо дорогі й поки не знайшли широкого використання в автомобільній промисловості. Економічним

вирішенням цієї проблеми могли би бути нанокompозити, які на даний час розробляються в різних країнах. Нанокompозити складаються із звичайних полімерів, які арміровані диспергированими наночастками. В принципі, деталі з таких матеріалів можливо легко виготовляти (з великою точністю) екструзією чи формуванням. Такі матеріали не поступаються металам по жорсткості й міцності, але вони значно легші. По корозійній стійкості, звукопоглинанню, монолітності та здатності до переробки нанокompозити перевершують традиційні матеріали, але для їх виробництва необхідно розробити методи диспергування наночастинок в об'єм полімера, а також методи виготовлення деталей з таких матеріалів. Фірми Dow Chemical і Magna Internation of America (штат Мічиган) розробили спільну програму розвитку перспективних технологій, яка була підтримана Національним інститутом стандартів, з метою створення практичних технологій для виготовлення високоякісних і легких композитних матеріалів для автомобілебудівництва. Застосування цих матеріалів в масштабах всієї автомобільної промисловості повина привести до значної економії бензину та зниження викидів в атмосферу двоокису вуглецю.

Нанокompозити можуть знайти застосування в інших галузях промисловості, в тому числі в будівництві (труби та деякі деталі будівлі), в виробництві обладнання та мебелі для ділових, медичинських та житлових приміщень, побутових електроприладів тощо.

ПОКРАЩЕННЯ КУРСОВОЇ СТІЙКОСТІ ЛЕГКОВИХ АВТОМОБІЛІВ

*Гошко Р.О., 6 курс, група ЗАГ-61,
спеціальність «Автомобілі та автомобільне господарство»
Науковий керівник: Шаповал В.В., проф. кафедри автомобільного
транспорту та соціальної безпеки, кандидат технічних наук*

Історія розвитку автомобільного транспорту пов'язана з підвищенням вимог до безпеки дорожнього руху. Особливо актуальною ця проблема існує в наш час внаслідок значного збільшення кількості транспортних засобів на дорогах України й зростання швидкості руху. Серед найбільш важливих вимог до експлуатаційних властивостей транспортного засобу є вимоги до курсової стійкості автомобіля, втрата якої супроводжується виникненням дорожньо-транспортної пригоди.

Статистичні дані свідчать, що більше всього людей гине, стає інвалідами і хворими від безпосередньої небезпеки природного, техногенного, антропогенного, біологічного та соціального походження. Так, щорічно в Україні виникає понад п'ятдесят тисяч пожеж, під час яких гинуть сотні людей. Ще вищий показник загиблих від дорожньо-транспортних пригод. В останні роки на дорогах України щорічно відбуваються десятки тисяч автомобільних аварій та катастроф. На автомобільному транспорті лише за рік виникає близько сорока тисяч дорожньо-транспортних подій, гине більше шести тисяч осіб, травмується більше сорока двох тисяч осіб.

Втрата курсової стійкості руху автомобіля пов'язана з дією на автомобіль різних збурюючих сил, у тому числі й бічних сил, що виникають у плямі контакту шин автомобіля з дорогою. Однією з причин виникнення бічних сил є зміна пружних властивостей пневматичних шин. Зазначені обставини спричиняють необхідність пошуку методів оцінки ступеня впливу збурюючих сил і неоднорідності силових характеристик пневматичних шин, зокрема, на параметри курсової стійкості руху автомобіля.

Метою роботи є підвищення безпеки експлуатації легкових автомобілів за рахунок покращення показників курсової стійкості. Об'єктом дослідження є курсова стійкість автомобілів з еластичними пневматичними шинами. Предметом дослідження є вплив силової неоднорідності шин на показники курсової стійкості автомобіля.

Висновки

1. Здатність керованих коліс автомобіля під час прямолінійного руху зберігати нейтральне положення і автоматично повертатися до нього в момент виходу автомобіля з повороту забезпечується конструкцією переднього моста. Шворні поворотних цапф встановлено з поздовжнім і поперечним нахилом.

2. Досліджені математичні моделі різного ступеня складності для автомобіля з самовстановлювальною віссю, які дозволяють за заданими конструктивними параметрами прогнозувати показники маневреності та стійкості руху авто-транспортних засобів на стадії проектування їх вузлів і систем.

3. Використання рівнянь, що визначають динамічну поворотність АТЗ, і нелінійних залежностей бічних реакцій від кутів відведення для визначення кривизни траєкторії показало, що автомобіль із самовстановлюючою віссю володіє надлишковою повороткістю і для нього існує критична швидкість прямолінійного руху. Величина цієї швидкості знаходиться у межах 12,1–15,6 м/с і залежить від

місця розташування осей, пружних характеристик шин осей, інерційних характеристик самовстановлювальної осі тощо.

4. Отримані у ході дослідження показники процесу динамічної стабілізації курсового кута автомобіля при заносі в процесі гальмування дозволяють провести оцінку впливу часу стабілізації на динаміку курсового кута автомобіля.

5. Спроектований напівавтоматичний привід зчеплення для забезпечення стійкості автомобіля.

Література

1. Підвищення стійкості та керованості колісних машин у гальмівних режимах: Монографія / [Є.Є.Александров, В.П.Волков, Д.О.Волонцевич та ін.]. — Харків: НТУ «ХПІ», 2007. — 320 с.

2. Подригало М.А. Розподіл гальмівних сил між осями сучасного АТЗ, що враховує фази процесу його гальмування [Текст] / М.А. Подригало, В. І. Назаров // Автомобільна промисловість: наук.-техн. журн. — 2012. — № 7. — С. 17–21.

РОЗВИТОК УЯВЛЕНЬ ПРО ГРАНИЧНЕ ТЕРТЯ

Захарченко А.В.

Інженерно-технологічний інститут

Кафедра автомобільного транспорту та соціальної безпеки

У сучасній фізиці явище тертя не відносять до фундаментальних, а розглядають як складне, обумовлене протіканням взаємовпливових механічних, хімічних, електричних та інших процесів при взаємодії контактуючих матеріалів та середовища. Реалізація рідинного тертя можлива лише в окремих спряженнях при стаціонарному режимі експлуатації. Тому переважна більшість вузлів працює в режимі граничного тертя (ГТ). Режими напівсухого і сухого тертя реалізуються при аварійних режимах експлуатації і супроводжуються пошкодженням поверхонь тертя (ПТ). У тих випадках, коли гідродинамічний режим не забезпечується, зносостійкість вузлів тертя залежить від властивостей тонкого граничного мастильного шару (МШ) і від його взаємодії з матеріалом ПТ і з навколишнім газовим середовищем. На практиці режим чисто ГТ спостерігається порівняно рідко. Тертьові вузли дуже часто працюють в режимі змішаного тертя, коли поряд з рідинним має місце і режим граничного мащення (ГМ), тобто одночасно проявляються об'ємні і поверхневі властивості мастильного матеріалу (ММ). Частка граничного і рідинного мащення залежить від багатьох факторів.

За сучасними уявленнями в умовах експлуатації превалює режим ГМ із супутнім повним або частковим порушенням суцільності плівки ММ, що розділяє ПТ. При ГТ, в умовах масляного голодування, МШ не визначається однією лише в'язкістю оливи, як при рідинному і напіврідинному терті. При режимі ГТ, який, мабуть, має місце у важконавантажених зубчастих передачах, сильніше виявляються поверхневі фізико-хімічні властивості ММ, що дозволяють утворювати на ПТ стійкі поверхневі плівки із-за взаємодії складових оливи з металом. Для підвищення несучої здатності ММ в цьому випадку часто користуються різними присадками, що сприяють утворенню поверхневих плівок при фізико-хімічній взаємодії присадки з однією із складових оливи і з металом ПТ.

У 1922 р. Харді вперше детально вивчив режим «граничного» мащення, коли його дія визначається хімічним складом, а не в'язкістю. З часу опублікування цієї роботи негідродинамічні режими мащення інтенсивно досліджувалися з різних точок зору. Література по граничним мастильним властивостям присадок та їх різних комбінацій надзвичайно широка. Грунтуючись на дослідженнях Ленгмюра, Харді розробив головне положення теорії ГТ, яке полягає в тому, що досить тонкий шар ММ знаходиться в межах впливу ПТ. Велике значення для розвитку послідовної теорії про структуру і властивості молекул оливи, їх молекулярних кристалах та адсорбційних граничних МШ мають фундаментальні дослідження А. С. Ахматова.

Для трибологічної поведінки системи з ГМ, в принципі, граничні плівки можна вважати твердими і розглядати їх «як тверде продовження твердого тіла». ГМ пов'язане зі складними адсорбційними та фізико-хімічними взаємодіями, які визначають справжню природу контакту твердих тіл в змішаному режимі навіть у випадках відсутності великої кількості ММ між нерівностями поверхні. Основними функціями, які виконує граничний МШ при терті, є фізичне розділення ювенільних поверхонь, деконцентрація напруг, а також хімічне екранування (наприклад, затримка надходження кисню) або хімічне модифікування (наприклад, при наявності в оливі присадок) ПТ.

За Боуденом і Тейбором при ГМ у мікровпадинах шорсткостей на поверхні утворюються «мініємності» з оливою глибиною 0,2–2,0 мкм, які при стиранні плівок, що знижують тертя і знос, забезпечують протизносну дію.

Точні вимірювання Штрибека послужили основою твердження, що в режимі ГМ об'ємні реологічні властивості речовини оливи

стають менш важливими, а навантаження майже повністю сприймається деформацією нерівностей.

Отже, найбільш повною є наступне формулювання ГТ: тертя шарів вторинних структур, що виникають при фізичній та хімічній взаємодії пластично деформованого металу з середовищем, називається граничним.

СУЧАСНІ БУЛАТНІ СТАЛІ

Коротков С.М., гр. ПНМ-31, КНУБА
Наукові керівники: Добровольський О.Г., к.т.н., доц. КНУБА,
Косенко В.А., к.т.н., доц. Університету «Україна»

З булатної сталі (яку називали також дамаська сталь) виготовляли клинки, шаблі та іншу подібну зброя. Ці клинки мали виняткову міцність на стиск, були досить твердими, щоб зберігати гостроту леза, пружними і в той же час клинок не ламався. Характерним для цих клинків був красивий хвилястий візерунок на їх поверхні.

Свою назву дамаські клинки отримали не за місцем походження, а по тому району, де європейці вперше побачили їх за часів хрестових походів. Сталь для клинків виготовлялася в Індії і була там відома під назвою «вуц», які мали розмір хокейної шайби. В Стародавній Русі ця сталь була відома під назвою «булат». (від тюркського «булат», азерб. «polad», «пулат» — «сталь», «кріпкий»)

Розгадати секрет булатної сталі прагнули видні європейські вчені, в їх числі Майкл Фарадей (1819 р). Бреан вперше, в 1821 р, висловив здогад, що природа дамаської сталі, її незвичайна міцність, в'язкість залежать від високого вмісту вуглецю. Бреану вдалося виготовити клинки з візерунком як у дамаської сталі, але він до кінця своїх днів так і не дав докладного пояснення своєму способу [1]. Аносов вперше наблизився до секрету виготовлення булатної сталі, коли сказав, що її властивості залежать не тільки від складу, а і від структури [2]. Але навіть і тепер процес виготовлення дамаської сталі вважається по американському праву відкриттям і може бути запатентований.

Дамаський візерунок на перській шаблі обумовлений нерівномірним вмістом вуглецю у високо вуглецевій сталі: світлі ділянки «дамаська» складаються з карбїду заліза (цементиту), а темний фон утворений низько вуглецевою фазою, що містить значно менше вуглецю. Візерунок виявляється тільки після полірування готового клинка і його протруювання кислотою.

Дамаські сталі вміщують від 1,5 до 2% вуглецю. Вони рідко знаходять промислове застосування, так як за звичайних технологій являються крихкими. Проте висока в'язкість дамаської сталі є незаперечним фактом.

Сучасний рівень розвитку матеріалознавства, дослідницького та технічного обладнання дозволив дослідникам встановити ймовірний процес отримання булатної сталі. Послідовно він складався з отримання вуцу, виковування з нього виробу (клинки та ін.), термічної обробки, механічної обробки.

Отримання вуцу складалося в насиченні кричного заліза вуглецем у спеціальній печі при температурі приблизно 1200° С. Джерелом вуглецю було деревне вугілля, деревина або листя, джерелом заліза — залізна руда. Далі метал повільно охолоджували. При цьому створювалася структура з розвиненою цементитною сіткою і низько вуглецевими ділянками сталі

Можна припустити, що дамаську сталь багаторазово кували в діапазоні температур від 850 ° С (вишневий колір) до 650 ° С. Після кування структура змінювалася: зерна цементиту ставали дрібними, завдяки чому сталь ставала пластичною і більш міцною. Готові клинки гартували шляхом нагрівання до температури, що перевищувала 727° С і швидко охолоджували у воді, розсолі або іншій рідині.

Для перевірки своїх ідей щодо складу і виробництва дамаської сталі, багато дослідників спробували відтворити «дамаск» в лабораторних умовах.

Один з варіантів отримання «дамаску» складався з наступного. Спочатку нагрівали невеликий сталевий виливок (з вмістом вуглецю 1, 7%) до температури 1150 ° С протягом 15 год. В результаті утворювалася дуже груба структура аустеніту. Потім злиток повільно охолоджували. В результаті утворювалася груба безперервна сітка цементиту по межах аустенітних зерен. Злиток вдруге нагрівали до 800 ° С і здійснювали прокат з восьмиразовим зменшенням товщини. В результаті цієї операції, яка імітувала ковку, зерна витягувалися в напрямку прокату і карбідна сітка руйнувалася. Травлення зразка кислотою руйнувало тільки залізну матрицю і не діяла на карбіди заліза. Було виявлено Дамаський візерунок, видимий неозброєним оком. Мікроструктура зразка була на диво схожа з мікроструктурою справжньою дамаської сталі.

СУЧАСНІ АНТИФРИКЦІЙНІ МАТЕРІАЛИ ПОРОШКОВОМЕМАЛУРГІЙНОГО ВИРОБНИЦТВА

Самченко Е.А., гр. ПНМ-21, КНУБА

Наукові керівники: Добровольський О.Г., к.т.н., доц. КНУБА,

Косенко В.А., к.т.н., доц. Університету «Україна»

До антифрикційних відносять матеріали, які йдуть на виготовлення різних деталей, що працюють в умовах тертя ковзання. Антифрикційний матеріал повинен володіти низьким коефіцієнтом тертя в кінематичному вузлі, високою зносостійкістю і теплопровідністю, малою схильністю до заїдання (схоплювання), хімічною стійкістю до агресивних середовищ, досить високою механічною міцністю, добре припрацьовуватись тощо. Велика розмаїтість конструктивних типів вузлів тертя, а також умов експлуатації призвели до необхідності створення найрізноманітніших антифрикційних матеріалів,

Найстарішими і в той же час сучасними антифрикційними матеріалами являються бабіти, які мають низькими значення коефіцієнту тертя, твердості (НВ 270...320 МПа) і температури плавлення (240...320°C), відмінну припрацьовуваність. Бабіти застосовують лише для тонкого (менше 1 мм) покриття робочої поверхні ковзання. Крім того до складу бабітів входять дорогі кольорові матеріали (олово та інші). Тому були створені антифрикційні матеріали на іншій матеріальній основі. Були також застосовані окрім ливарного виробництва інші технології.

Найпоширенішими антифрикційними матеріалами є спечені порошкові матеріали. Вони успішно конкурують з литими сплавами типу бабітів і бронз завдяки недефіцитності вихідної сировини і можливості широкого впливу на їхні антифрикційні властивості легуванням і введенням різних присадок.

На основі заліза застосовують такі спечені антифрикційні матеріали: пористе залізо, просочене мастилом, залізо-графіт, залізо-мідь-графіт, сульфидовані залізграфітові матеріали, матеріали з присадками фторидів кальцію або барію, пористі матеріали, просочені свинцем або легкоплавкими сплавами на основі міді, олова, свинцю та інших присадок, сульфидовані неіржавіючі сталі, складнолеговані пористі матеріали тощо.

Пористе залізо Пористе залізо у разі рясної подачі мастила зберігає свою працездатність за навантажень 2,0...2,5 МПа і швид-

кості ковзання 1...2 м/с. Дослідження пористого заліза в більш важких режимах тертя обмежується робочою температурою, що не повинна перевищувати 70...80°C, оскільки при вищих температурах інтенсивно розвиваються процеси пластичного деформування, розчинення мастила і втрати ефекту самозмащування. Пористе залізо використовують для виготовлення самозмащувальних підшипників ковзання побутової апаратури, приладів, прядильних кілець тощо.

Залізографіт — найпоширеніший матеріал на основі заліза. Основними матеріалами є ЖГр3, ЖГр4. Найстабільніші фізико-механічні, технологічні властивості та структуру має залізографітовий матеріал, що містить 0,8... 1% графіту. Гранична швидкість ковзання для цих матеріалів становить 2...3 м/с, а тривалість роботи не перевищує 3...5 тис. год.

Композиції залізо-мідь і залізо-мідь-графіт Уведення міді в порошковий матеріал на основі заліза в межах 2,5...20% сприяє підвищенню його міцності, сприятливо впливає на його змащуваність Їх застосовують лише при роботі зі змащенням. Основними марками залізографітів є ЖГр1Д3, ЖГр1Д5, ЖГр1, ЖГр4Д7. Значно поліпшують властивості залізографіту введення до їх складу міді, що запобігає утворенню цементиту, поліпшує структуру і механічні властивості, підвищує мікротвердість.

Композицій залізо-мідь і залізо-мідь-графіт здатні витримувати статичні навантаження до 60...290 МПа.

Матеріали залізо-мідь-графіт-фосфор. Легування залізо-мідь-графітових антифрикційних матеріалів фосфором дає змогу значно підвищити їх опір пластичній деформації в умовах тертя. Вони міцніші і менш пластичні, ніж мідно-нікелеві сплави, можуть витримувати великі навантаження.

Антифрикційні матеріали на основі кобальту мають меншій коефіцієнт тертя і підвищену температуру експлуатації.

Антифрикційні матеріали на основі тугоплавких металів і сполук. Основою в цих матеріалах є Ti , Ta , W , Mo , хімічні сполуки WC , W_2C , Mo_2C , Cr_3C_2 , Cr_7C_3 , CrB_x , SiC , Si_3N_4 , BN або композиції $WC-Ti$, $WC-TiC-Ta$, тощо. Характерними їх властивостями є висока твердість і міцність, які зберігаються за високих температур, швидкостей ковзання, що супроводжуються розігрівом. Для підшипників ковзання, які працюють в особливих умовах, рекомендовано матеріали композицій, які місять нітрид бору від 10 до 20%.

**УДОСКОНАЛЕННЯ ОРГАНІЗАЦІЇ
ВАНТАЖНИХ ПЕРЕВЕЗЕНЬ
АТП ЗАТ «УПРАВЛІННЯ БУДІВНИЦТВА РАЕС»**

*Лопата М.А.
VI курс, група ЗАГ-61,
спеціальність «Автомобілі і автомобільне господарство»
Інженерно-технологічний інститут
Науковий керівник: Стукота С.А., к.т.н., проф.*

Стан та рівень розвитку транспортно-дорожнього комплексу країни тісно корелює з ефективністю економічної системи та рівнем соціальних стандартів. Тому, на жаль, хаос притаманний сучасній економіці України притаманний і транспортній системі України. Як результат транспортомісткість ВВП України в чотири рази більша ніж в країнах Заходу.

Ця проблема зараз набула достатньо великої уваги зі сторони влади та засобів масової інформації щодо публічного її обговорення. Але за рівнем реальних змін знаходиться на дуже низькому рівні. За витратами енергоносіїв транспорт знаходиться на другому місці після комунальної сфери. Маючи свої проблеми в розвитку та функціонуванні транспорт акумулює на собі проблеми споживачів транспортних послуг в контексті неефективних ринкових перетворень та нераціональної просторової організації виробництва.

Це також притаманно і обраному для дослідження підприємству — автотранспортному підприємству ЗАТ «Управління Будівництва РАЕС» (АТП ЗАТ «УБ РАЕС»), яке є виробничо-структурним підрозділом ЗАТ «УБ РАЕС» та розміщене за адресою: 34400, м. Кузнецовськ, Рівненська область, вул. Промислова, 48. Підприємство існує більше 40 років, за час існування зазнавало багато організаційно-штатних змін та перепідпорядкувань, але за цей час істотної реконструкції не зазнавало.

На цей час основним напрямком діяльності АТП ЗАТ «УБ РАЕС» є забезпечення автотранспортом та механізмами дільниць та підрозділів ЗАТ «УБ РАЕС». Крім того іншими напрямками діяльності АТП ЗАТ «УБ РАЕС» є надання послуг по технічному обслуговуванню та ремонту транспортних засобів, механізмів, вузлів та агрегатів підприємствам, організаціям, фізичним особам; перевірка технічного стану транспортних засобів і механізмів, що належать іншим організаціям, підприємствам, фізичним особам, щоденний

медичний огляд водіїв вищевказаних ТЗ, а також надання послуг автотранспорту та механізмів іншим підприємствам, організаціям, фірмам, фізичним особам та населенню, в т.ч. здачі транспортних засобів та механізмів в орендне користування.

Метою дослідження було розробити проект з удосконалення організації вантажних перевезень АТП ЗАТ «Управління будівництва РАЕС» з перевезень цементу. Об'єктом дослідження були організаційно-управлінські заходи з організації перевезень та транспортно-обслуговування АТП ЗАТ «Управління будівництва РАЕС».

В перебігу дослідження проведений аналіз існуючої організації вантажних перевезень та транспортного обслуговування АТП ЗАТ «УБ РАЕС», виробничої і господарської діяльності АТП ЗАТ «Управління будівництва РАЕС».

На основі проведеного аналізу та проведеного узагальнення їх результатів розроблені заходи з удосконалення організації вантажних перевезень та транспортного обслуговування досліджуваного підприємства.

Проведено розробку заходів з охорони праці та безпеки в надзвичайних ситуаціях, охорони навколишнього середовища на підприємстві.

Виконана економічна оцінка запропонованих рішень. Проведено розрахунок собівартості та витрат на перевезення цементу та розрахунок доходу та прибутку. Виконана техніко-економічна порівняльна оцінка виконання робіт з перевезення різними марками автомобілів. Обрано оптимальна марка автомобіля для перевезень.

ОСОБЛИВОСТІ КОНКУРЕНЦІЇ В АВТОСЕРВІСІ

*Матвійчук О.М., V курс, група ЗОА-51,
спеціальність «Облік і аудит» Інженерно-технологічний інститут
кафедра автомобільного транспорту та соціальної безпеки
Науковий керівник: Захарченко А.В., доц.*

Особливість конкуренції в автосервісі полягає в тому, що незважаючи на великий інтерес бажаючих до цієї сфери діяльності, рівень конкуренції у ній не збільшується, тому що приріст парку більший ніж приріст станцій технічного обслуговування (СТО) [1]. Наприклад, якщо середньорічний приріст парку в Україні становить близько 300 тис. автомобілів, то це потребує щорічного приросту у сфері автосервісу біля 3000 механіків і близько 300 СТО. Такого приросту звичайно не має, та й забезпечити щорічне поповнення 3000 кваліфікованих механіків —

складна задача. Тому, скоріш за все, можливе зростання завантаженості станцій і зниження якості послуг та самого автосервісу, який стає неспроможним адекватно реагувати на динамічні зміни у потребах споживачів. Можливо стверджувати, що за таких умов конкуренція, скоріш за все, полягає не в боротьбі за споживача в умовах перевищення пропозиції над попитом, а в боротьбі за кваліфікованого спеціаліста, котрий забезпечить конкурентоспроможність СТО. Для узагальнення сформулюємо особливості конкуренції в автосервісі.

1. Автосервіс не отримав того рівня розвитку, при якому його якість та якість послуг можливо вважати такими, що відповідають сучасним вимогам.

2. Автосервіс сконцентрований в основному у «центрі», а на периферії він розвивається «у підвірі» на основі нелегальної чи напівлегальної діяльності. Тому розвивати серйозний автосервіс в «одноповерхових» містах поки що не настав час чи для його розвитку у таких містах немає об'єктивних умов.

3. Характерною є недобросовісна конкуренція, за умов якої розвиток якісного автосервісу ускладнюється та стримується, тому що йому важко конкурувати з нелегальним чи напівлегальним автосервісом. Ця ситуація зміниться на краще, перш за все при умові зростання платоспроможності власників автомобілів, що, в свою чергу, приведе до зменшення корупції та чиновницького свавілля.

4. Автосервіс у переважній більшості розвивається на рівні можливостей, а не потреб. Пов'язана така ситуація перш за все з тим, що автосервіс потребує великих інвестицій в технологічне обладнання, персонал та інформаційні технології. Можливості для відповідних інвестицій мають 5% тих, хто займається автосервісом. Тому 95% пропонують не те, що насправді потрібно споживачам, а те, що вони можуть запропонувати.

5. Автосервісом займаються перш за все не ті, хто розуміється в автомобілях та сервісі, а ті, хто не має іншої можливості заробити гроші. Велика частина непрофесіоналів у автосервісі призводить до деформації у його розвитку та стримує розвиток якісного сервісу.

6. Низька платоспроможність населення призводить до того, що більшість власників автомобілів чи взагалі не користуються послугами автосервісу, або схиляється до дешевої та не зовсім якісної пропозиції не зовсім легального сервісу. Ця ситуація не сприяє конкурентоспроможності технічно розвинутих станцій та якісного автосервісу [2].

Висновки. 1. У своєму розвитку автосервіс досяг певної стабілізації, але він не забезпечує належного рівня якості. У переважній біль-

шості він розвивається у великих містах та у традиційних формах. В ньому присутня недобросовісна конкуренція. 2. У своєму розвитку автосервіс спирається не на потреби клієнтури, а на свої обмежені можливості. 3. Автосервіс, як «живий» ринок, сьогодні є привабливим, тому у ньому працює багато непрофесіоналів (за оцінками експертів зайнято 150–180 тис. працюючих). 4. У теперішній час 75% власників автомобілів бідні, що обмежує попит на послуги автосервісу.

Література

1. Волгин В. В. Малый автосервис. — М.: Издательско-торговая корпорация «Дашков и К», 2013. — 564 с.
2. Марков О. Д. Автосервіс: організація роботи з клієнтурою. — К.: Міжнародна агенція «BeeZone», 2003. — 352 с.

ВДОСКОНАЛЕННЯ СИСТЕМИ ПІДВИСКИ УНІВЕРСАЛЬНОГО АВТОМОБІЛЯ

*Назаренко В.М., 6 курс, група ЗАГ-61,
спеціальність «Автомобілі та автомобільне господарство»,
Науковий керівник: Шаповал В.В., професор кафедри автомобільного
транспорту та соціальної безпеки, к.т.н.*

Безпека дорожнього руху є одним з найважливіших напрямків удосконалення ефективності функціонування транспортних систем. Спеціальні дослідження дорожньо-транспортних пригод, що ведуться в сучасних умовах, стосуються всього комплексу проблем автомобільного транспорту. Ефективність роботи з попередження ДТП значною мірою визначається тією основою, на якій будується аналіз причин їх виникнення і характеру розвитку, що в свою чергу визначає комплекс заходів щодо ліквідації розповсюджених причин ДТП.

Бурхливий розвиток промисловості, що обумовлений використанням досягнень технічного прогресу, є головною характеристикою розвитку світового суспільства. Це стосується повною мірою і розвитку автомобілебудування, наслідком якого є постійно парку. Розширення обсягів та сфери застосування транспортних засобів підвищує ймовірність збільшення людських та матеріальних втрат, причиною яких є аварійність на дорогах. За даними Всесвітньої організації охорони здоров'я щороку у світі гинуть на дорогах близько 1,2 мільйона людей, а кількість поранених складає близько десяти мільйонів. За її прогнозами у 2020 році дорожньо-транспортні пригоди посідатимуть третє місце у світі серед причин втрати здоров'я після серцево-судин-

них захворювань та тяжких депресій. Економічні втрати від ДТП становлять до трьох відсотків світового валового продукту.

Недостатній рівень безпеки дорожнього руху залишається серйозною проблемою в Україні. За міжнародними стандартами (навіть при зниженні рівня аварійності у 2015 році) показники безпеки дорожнього руху залишаються дуже низькими. Маючи такий показник, як 102 смерті внаслідок ДТП на 1 мільйон жителів, Україна в декілька разів перевищує показники провідних держав-членів ЄС та деяких сусідніх держав, наприклад Польщі.

Метою роботи є підвищення безпеки експлуатації автотранспортних засобів за рахунок вдосконалення систем підвіски універсального автомобіля. Об'єктом дослідження є система підвіски автомобіля, предметом дослідження — пружні елементи системи універсальної підвіски. В дипломному проекті зроблений розрахунок пружних елементів системи універсальної підвіски, аналіз і вибір матеріалів для виготовлення металевих пружних елементів.

Висновки

1. Миттєва енергетична характеристика безпеки руху транспортного потоку дозволяє вести детермінований аналіз кінематики з погляду безпеки руху практично в будь-яких умовах експерименту. Інтенсивність зміни можливої тяжкості ДТП прямо пропорційна зміні швидкості транспортного потоку та його масовій щільності.

2. Розглянуто математичну модель автомобіля з урахуванням біомедичних параметрів водія і пасажирів.

3. Проведений аналіз і вибір матеріалів для виготовлення металевих пружних елементів підвіски, порівняльний розрахунок пружних елементів круглого і квадратного поперечного перерізу.

4. Спроектована оригінальна торсіонна підвіска для автомобілів, що відкриває перед автотранспортними засобами нові експлуатаційні можливості.

Література

1. Підвищення стійкості та керованості колісних машин у гальмівних режимах: Монографія / [Є.Є. Александров, В.П. Волков, Д.О. Волонцевич та ін.]. — Харків: НТУ «ХПІ», 2007. — 320 с.

2. Шумська І.В. Удосконалення технологічного процесу відновлення шарової опори поворотного кулака автомобіля Урал-4320 з дослідженням курсової стійкості автомобіля // І.В.Шумська. Тези доповіді на Всеукраїнській науково-педагогічній конференції. «Проблеми підготовки кадрів галузі та шляхи їх вирішення». — Харків, ХНАДУ. — 2016.

ЕКОНОМІЧНІ І ПОЛІТИЧНІ АСПЕКТИ РОЗВИТКУ НАУКОВО-ТЕХНІЧНОЇ СФЕРИ

Панченко А.М.,

III курс, група ОД-32

спеціальність «Обслуговування та ремонт автомобілів і двигунів»

Інженерно-технологічний інститут

кафедра автомобільного транспорту та соціальної безпеки

Науковий керівник: Захарченко А.В., доц.

Серед проблем, що накопичилися за останні роки в Україні особливо важливою є розробка механізмів забезпечення ефективного науково-технічного і економічного розвитку, вироблення системної міжвідомчої координації і управління науково-технічним прогресом для практичного переходу на інноваційну модель розвитку країни. Актуальність інноваційної моделі розвитку зумовлюється стрімким зростанням впливу науки та нових технологій на соціально-економічний розвиток останніх 20–30 років. Нові технології докорінно і швидко змінили структуру світової економіки. Виявилось, що неспроможність країни здійснити структурну перебудову економіки відповідно до нового технологічного укладу (чи зволікання з цим) не просто гальмує її розвиток, а й призводить до економічного відставання.

Для економік, що розвиваються, досягнення цих переваг залежить від ефективності їх спеціальної інноваційної політики проривного типу, що полягає в дійовому державному стимулюванні прогресивної структурної перебудови економіки та реформуванні сфер освіти, науки, інноваційної діяльності на основі наявного науково-технічного потенціалу та з урахуванням світових тенденцій науково-технологічного розвитку.

Існують такі найтипівіші моделі відтворення економіки: 1) ресурсна модель без високотехнологічного виробництва (природні ресурси — виробництво — гроші); 2) інноваційна модель (трансформація грошей на дослідження в знання — трансформація знань у майстерність працівників та інновації — перетворення інновацій у товар-гроші); 3) інтелектуально-донорська модель (скорочений варіант моделі 2, в якому виключена виробнича стадія).

Економічно найдоцільнішою є друга інноваційна модель. Проте в Україні нині домінують дві інші, на жаль, не кращі моделі — ресурсна (1) без високотехнологічного виробництва та інтелектуально-донорська (3). Зазначені моделі в стратегічній перспективі мають

порівняно низький рівень. Вони виснажують ресурси країни, призводять до відпливу інтелектуального потенціалу національної економіки за кордон і роблять неможливим забезпечення високих показників рівня добробуту населення. Проте, враховуючи реальні внутрішні можливості країни і зовнішні умови, в Україні необхідно й можливо приступити до реалізації стратегії випереджаючого розвитку економіки на основі активізації інноваційних чинників (модель 2).

Розвиток науково-технічної сфери тісно пов'язаний з соціально-економічним розвитком України. Він характеризується основними напрямками: 1) динаміка створення валового внутрішнього продукту (ВВП); 2) динаміка структури національної економіки, яку опосередковано можна оцінювати через технологічні уклади; 3) зміни показників соціального життя.

Проголошені прагнення України до вступу в ЄС повинні базуватися на покращенні добробуту суспільства. Добробут учених в Україні відповідає середнім показникам добробуту населення держави, а загальний реальний індекс людського розвитку (ІЛР) в Україні дуже низький — 0,777. Співвідношення ВВП на душу населення в п'яти найбагатших і п'яти найбідніших державах світу в 1958 р. було 30:1, а в 2000 р. — 55:1. Зростання співвідношення відбувається на користь розвинених країн, в яких постійно розвивається наука. Саме в ці країни і їдуть наші кращі вчені. Якщо Україна має намір інтегруватися до європейського співтовариства, забезпечити суспільний добробут європейського рівня, то запровадження інноваційної політики є безальтернативним заходом і на цей час має реальні передумови (науково-технічний та освітній потенціал).

Висновки. Здатність до генерації, використання та розповсюдження нових знань стає основою національної конкурентоспроможності та базою прискореного інтенсивного соціально-економічного зростання України.

ВИКОРИСТАННЯ ПРОГРАМНИХ НАВЧАЛЬНИХ ПАКЕТІВ ДЛЯ РОЗВИТКУ КОМУНІКАТИВНОГО ЛІДЕРСТВА ВИКЛАДАЧІВ СПЕЦІАЛЬНИХ ДИСЦИПЛІН

*Петренко Т.В., асп. каф. філософії і освіти дорослих,
Університет менеджменту освіти,
ст. викладач кафедри автомобільного транспорту
та соціальної безпеки університету «Україна»,
petretanua@yandex.ua
Якимчук М.В., д.т.н.,*

*доц. кафедри технічної механіки та пакувальної техніки, НУХТ,
тел. (066) 76-76-119, tykola.iakymchuk@mail.ua*

Одним із етапів розвитку комунікативного лідерства викладачів спеціальних дисциплін є використання дидактичного методу навчання, як очного так і дистанційного. Одним із лідерів в області спеціальних технічних дисциплін є компанія Фесто. Компанія розробляє навчальні стенди та програмне забезпечення для проведення лабораторних, практичних занять та підвищення кваліфікації викладачів спеціальних технічних дисциплін.

Сьогодні технічних машин та технологічних процесів для яких їх використовують, характеризується їх складною конструкцією, впровадженням новітніх технологій керування та ін. Нажаль, в Україні навчальні заклади не завжди мають можливість використовувати таке обладнання в навчальному процесі, тому все більшу увагу приділяють використанню програмного забезпечення.

Дослідження використання новітніх програмних наборів на етапі розвитку комунікативного лідерства викладачів спеціальних дисциплін у системі методичної роботи.

Розглянемо використання такого програмного забезпечення на прикладі програми «CIROS — Професійне навчання у віртуальному середовищі» компанії Фесто.

Таке програмне забезпечення дає можливість моделювати різні системи складності технологічними процесами, їх змінювати, визначати їх роботоздатність, продуктивність та технологічність.

Безперечною перевагою такої програмної системи є наявність в ній великої кількості навчальної літератури, яка містить бібліотеки як по теорії так і по прикладним аспектам розвитку комунікативного лідерства з можливістю їх оновлення.

Методична складова використання такого типу програмного забезпечення передбачає поетапний розвиток комунікативного лідерства шляхом поєднання науково-дослідної роботи та удосконалення технічних знань з практичною реалізацією на виході.

Таким чином, проведений аналіз можливостей програмних навчальних пакетів показав їх нагальну перспективу використання на етапах розвитку комунікативного лідерства викладачів спеціальних дисциплін в умовах обмеженого доступу до новітніх технічних засобів.

ОСНОВНІ ЧИННИКИ ЗМІНИ ТЕХНІЧНОГО СТАНУ АВТОМОБІЛЬНОГО ТРАНСПОРТУ

*Полянський А.В., II курс, група ОД-22/16,
спеціальність «Обслуговування та ремонт автомобілів і двигунів»,
Відкритий міжнародний університет розвитку людини «Україна»,
к.тел. (099) 7841822*

*Науковий керівник: Петренко Т.В.,
ст. викладач кафедри автомобільного транспорту
та соціальної безпеки*

Під час експлуатації машини зазнають різних зовнішніх впливів у результаті чого їх надійність знижується у зв'язку з виникненням несправностей. Внутрішні робочі процеси в машинах або порушуються, або стають неможливими. Виникає потреба підтримувати і відновлювати роботу здатність машини у цілому та окремих її механізмів.

На технічний стан автомобільного транспорту впливають конструктивні, технологічні, експлуатаційні та інші чинники.

Конструктивні чинники визначаються формами і розмірами деталей (від них залежить тиск на поверхні деталі, концентрація напружень, ударна міцність та ін.), жорсткістю конструкції, точністю взаємного розташування поверхонь та вісі спільно працюючих деталей, правильним вибором посадок та ін.

Технологічні чинники залежать від якості матеріалів, що використовуються для виготовлення деталей, застосування відповідних обробок зміцнення і точності при складальних, регулювальних та ін. роботах.

Експлуатаційні чинники залежать від дорожніх, транспортних і кліматичних умов.

Залежно від умов експлуатації змінюються швидкісні й навантажувальні режими деталей, механізмів та агрегатів автомобілів і термін їх безвідмовної роботи. Наприклад, на коротких маршрутах частіше

користуються зчепленням, гальмами, переключачують передачі і зчеплення, внаслідок чого збільшується ймовірність їх відмов.

При експлуатації автомобілів у складних дорожніх умовах збільшуються навантаження на деталі автомобіля, в результаті чого деталі швидше спрацьовуються, настає втомлення металу, порушується стабільність кріплень і регулювань, а в деяких випадках трапляються поломки деталей трансмісії, ходової частини і рульового керування. Різні дорожні умови впливають на зміну характеру дії навантажень. Вібрація рами внаслідок нерівностей дороги ослаблює заклепкові з'єднання, порушує співвісність двигуна і коробки передач, спричиняє додаткові навантаження у корпусах. Вібрація автомобіля прискорює спрацьовування і призводить до поломки кріпильних деталей карданної передачі, радіатора і підвіски.

Зниження температури повітря, погіршення стану дороги внаслідок снігових заметів або бездоріжжя спричиняють додаткове передчасне спрацьовування або поломки деталей автомобіля (спрацьовування шліців, шипів і підшипників хрестовини, зрізування шпильок кріплення підвісної опори та ін.).

Отже, під час експлуатації автомобільного транспорту, слід велику увагу надати чинникам, які знижують працездатність як транспортного засобу, так і окремих механізмів.

ПЕРСПЕКТИВИ РОЗВИТКУ АВТОМОБІЛЬНОГО ТРАНСПОРТУ УКРАЇНИ

Чередник В.М.,

*доц. кафедри автомобільного транспорту та соціальної безпеки,
тел. (063) 225-69-35, cherednik_84@mail.ru*

Основними завданнями розвитку автомобільного транспорту та автотранспортної системи України є:

- створення правових основ подальшого розвитку транспортних перевезень;
- поетапний перехід на принципи міжнародної транспортної і митної політики в галузі міжнародних перевезень вантажів;
- приведення основних транспортних фондів у належний технічний стан; введення нових технологій організації перевезень вантажів та пасажирів;
- проведення виваженої тарифно-цінової політики, яка б сприяла підвищенню конкурентоспроможності транспортних послуг в Україні;

— розвиток міжнародної співпраці в галузі перевезень.

Проблеми подальшого розвитку автотранспорту пов'язані з реформуванням інших галузей господарства України, оскільки обсяги продукції, промисловості, сільського господарства, будівництва та торгівлі переважно і визначають завантаженість автотранспортної системи. Актуальною проблемою автотранспорту України є незадовільний стан його виробничої бази. Розвиток потенціалу автотранспортного сервісу буде сприяти захисту довгострокових інтересів України на міжнародному ринку. Основними напрямками розвитку потенціалу автотранспортних послуг України на міжнародному ринку мають бути такі:

— пріоритетні напрями в освоєнні транспортних коридорів, обсягів транзитних, місцевих та експортно-імпортних перевезень, прискорення просування автотранспортних засобів на прикордонних переходах;

— створення законодавчої та нормативної бази, яка регламентує умови роботи служб міжнародних автомобільних перевезень, пунктів автомобільного сервісу, їхню взаємодію з підприємствами галузей інфраструктури України в процесі транспортного забезпечення зовнішньоекономічних зв'язків;

— перехід на міжнародні стандарти і правила, що застосовуються при будівництві об'єктів автомобільного сервісу, транспортних комунікацій, при виробництві автотранспортних засобів;

— забезпечення безпечної роботи на автотранспорті на території України і за її межами.

Тому у перспективі пріоритетним напрямом технічної політики щодо автомобільного транспорту має бути оновлення його рухомого складу на основі розвитку вітчизняного транспортного машинобудування. Поряд з цим для створення системи інтермодальних перевезень передбачається налагоджений виробництва спеціалізованих технічних засобів, контейнерів, змінних кузовів, платформ для перевезення автопоїздів. У перспективі планується здійснити поступовий перехід на нові принципи організації та управління транспортним процесом на основі новітніх інформаційних технологій та сучасного маркетингу, запровадження автоматизованих центрів управління доставкою вантажів.

РОЗРОБКА СИСТЕМИ КЕРУВАННЯ ПНЕВМОПРИВОДОМ З ФУНКЦІЄЮ РЕКУПЕРАЦІЇ ЕНЕРГІЇ СТИСНЕНОГО ПОВІТРЯ

Чередник В.М.,

*доц. кафедри автомобільного транспорту та соціальної безпеки,
(063) 225-69-35, cherednik_84@mail.ru*

Якимчук М.В.,

*д.т.н., доц., доц. кафедри технічної механіки
та пакувальної техніки, НУХТ,
(066) 76-76-119, mykola.iakymchuk@mail.ua*

Більшість існуючих конструкцій обладнання для ремонту та обслуговуванню автомобілей — це достатньо складні фізико-механічні системи, що знаходяться під контролем електронних і мікропроцесорних блоків керування та різного виду приводів. Аналіз конструкцій таких пристроїв, способів реалізації руху вихідної ланки робочих органів дозволив зробити висновок, що основним видом приводу в них є пневмопривод. До недоліків використання пневматичного приводу можна віднести мале ККД (біля 15%), велика собівартість виконання операції за рахунок відсутності рекуперації енергії. Традиційно використане стиснене повітря з пневматичних схем викидається в навколишнє середовища.

Аналіз пневматичних схем керування сучасного пакувального обладнання дозволив зробити висновок про спробу виробників активно впроваджувати в них функцію енергозбереження.

Метою роботи є розробка методик та нових пневматичних схем керування пневмоциліндрами з функцією рекуперації енергії.

В роботі розроблена та запропонована математична модель астатичних процесів, що протікають при гальмуванні вихідної ланки робочого органу в обладнанні для ремонту та обслуговуванню автомобілей шляхом протиску повітря в додатковий об'єм (ресивер). Для перевірки адекватності отриманих результатів була розроблена пневматична схема керування, виготовлена експериментальна установка та проведений багатофакторний експеримент (рис. 1).

За результатами експерименту визначено залежність величини рекуперації енергії від параметрів додаткового об'єму (ресивера) та оцінено ступінь впливу факторів на швидкість переміщення робочого органу і тиск в штоковій і поршневій порожнинах пневмоциліндра.

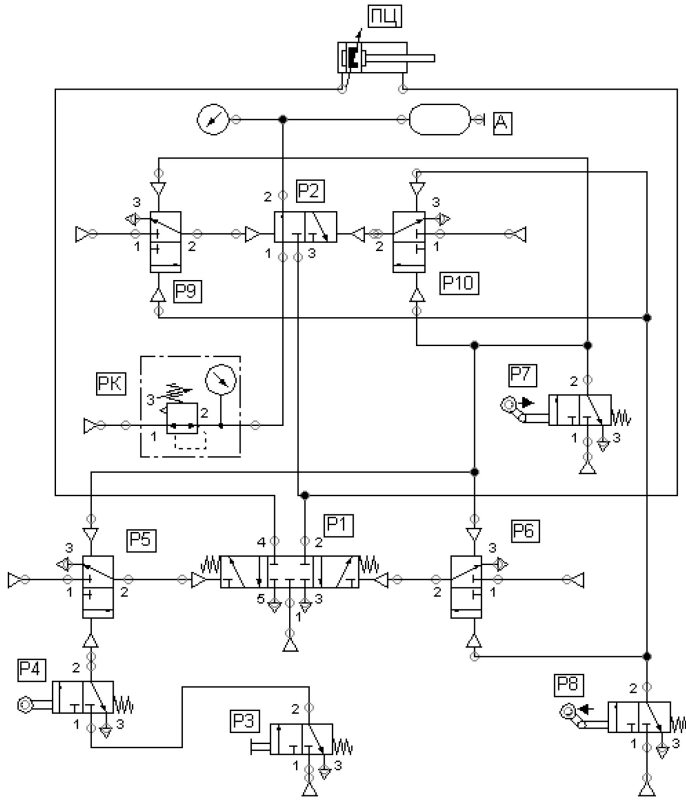

а)

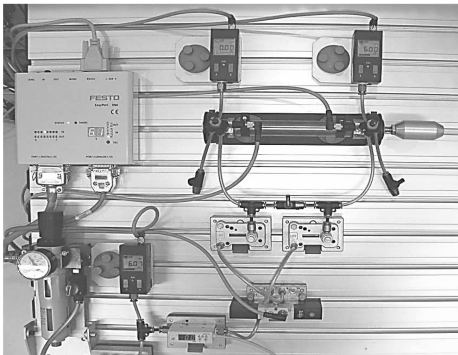

б)

Рис. 1. Експериментальна установка для дослідження роботи пневмоприводу з функцією рекуперації енергії: а) принципова пневматична схема; б) загальний вигляд експериментальної установки.

Висновки. Аналіз результатів аналітичних та експериментальних досліджень дозволив перевірити робоздатність запропонованої схеми керування щодо функції рекуперації енергії та визначити оптимальне початкове значення тиску в додатковому об'ємі (ресивері). Встановлено, що при початковому тиску стисненого повітря в додатковому об'ємі більше 0,4 МПа його величина не впливає на якість роботи пневматичної системи. Зменшення початкового тиску стисненого повітря призводить до суттєво впливу на кінематичні характеристики руху пневмоприводу, а час виконання технологічної операції залежить від величини додаткового об'єму.

Література

1. Пакувальне обладнання: підручник / О.М. Гавва, А.П. Беспалько, А.І. Волчко, О.О. Кохан. — К. : ІАЦ Упаковка, 2010. — 746 с.
2. Герц Е.В. Динамика пневматических систем машин / Е.В. Герц. — М. : Машиностроение, 1985. — 255 с.

ФІЛОСОФІЯ БЕЗПЕЧНОГО КЕРУВАННЯ АВТОМОБІЛЕМ

*Шаповал В.В., професор кафедри автомобільного транспорту та соціальної безпеки, к.т.н.,
Університет «Україна»,*

Малишев В.В., директор Інженерно-технологічного інституту, завідувач кафедри автомобільного транспорту та соціальної безпеки, професор, д.т.н., Університет «Україна»

Сучасний висококласний стиль керування автомобілем — активний. Водій повинен вміти постійно контролювати дорожню ситуацію, тонко відчувати поведінку автомобіля і знати його можливості в конкретних умовах. Він повинен вміти безпомилково визначати якість зчеплення коліс з дорогою і передбачати поведінку автомобіля на різних дорожніх покриттях, бачити і завжди прогнозувати розвиток ситуації на кілька кроків вперед. Цим найважливішим якостям необхідно вчитися у автогонщиків.

Дотримання правил дорожнього руху явно недостатньо, щоб вважати себе класним водієм. По-перше, у щільному русі переповнених транспортом міст дотримуватися всіх правил дорожнього руху практично неможливо. По-друге, дотримання правил не може гарантувати відсутність аварійних ситуацій. Важливо вміти ці ситуації заздалегідь розпізнавати, а якщо їх виникнення стало вже доко-

наним фактом — знаходити безпечний вихід. І неважливо, якщо доведеться виправляти помилку іншого учасника руху: водія автомобіля, трактора, мотоцикліста, велосипедиста, пішохода. І неважливо, з якої причини ця помилка сталася.

Головна якість досвідченого водія — вміння не тільки передбачити помилки, але і вчасно їх виправити, не доводити ситуацію до критичного напруження. З «автошкольної» лави український водій твердо засвоїв: якщо ти дотримуєшся правил дорожнього руху, значить, маєш рацію, а як їдуть інші — тебе не хвилює. Але відносини будуються не на конфронтації, а на взаєморозумінні та повазі!

Необхідними якостями водія є здатність не наполягати на своїй правоті, гнучкість у ставленні до інших учасників руху, поблажливе ставлення до їх можливих помилок. Така поведінка водіїв загальноприйнята в Європі. Це правило необхідно обов'язково виконувати і українцям. Інакше взаємодіяти учасникам дорожнього руху неможливо.

Необхідно намагатися якомога менше залежати від інших учасників руху, щоб жоден водій не в міг перешкодити вам. Біда в тому, що у багатьох водіїв зі стажем склався стереотип поведінки за кермом. На жаль, нам залишається констатувати факт: у половини українських водіїв агресивний стиль водіння.

Стиль водіння другої половини можна охарактеризувати як пасивний. До неї відносяться водії, які відчувають себе за кермом невпевнено. Наші автошколи дають слабку підготовку. Отримавши «права» водій-початківець змушений вчитися на власних помилках. І тільки одиниці продовжують навчання в школах підвищення водійської майстерності. Щоб опанувати класним стилем керування автомобілем важливо постійно вдосконалюватися.

Сучасний автомобіль — вчорашній гоночний. Це ставить водіїв у скрутне становище: правилами дорожнього руху швидкість обмежена, але автомобілі швидкісні. Тут кожен робить свій вибір. Перш ніж сісти за кермо налаштуйтеся на керування автомобілем, спокійно попереджувально скажіть собі:

Я залишив всі турботи і проблеми поза машиною.

Я сідаю за кермо впевнений і спокійний.

Я повністю відповідаю за себе і свій автомобіль.

Я зібраний і уважний.

Я думаю тільки про водіння.

Тепер я можу вирушати в дорогу!

Щасливої дороги!

СЕКЦІЯ XVI.IV

НАУКОВО-ТЕХНОЛОГІЧНИЙ ПРОГРЕС І ДИЗАЙН

СУЧАСНІ ТЕНДЕНЦІЇ ПЕРЕТВОРЕННЯ ПРЕДМЕТНО-ПРОСТОРОВОГО СЕРЕДОВИЩА В АРТ-ПРОСТІР

*Вашко Ж.А., група ДЗ 31/14 Б
ВМРОЛ «Україна» Інженерно-технологічний інститут
Науковий керівник: Бібер С.Г., ст. викладач кафедри дизайну*

Метою доповіді є дослідження сучасних тенденцій перетворення елементів благоустрою міського середовища в арт-простір. Все більшого значення для предметно-просторового середовища в наш час має дизайн, який направлений на зміни та перетворення міського середовища, надання йому комфорту та гармонійності. Для досягнення цих цілей використовують різні засоби, а саме креативні творчі рішення та інноваційні матеріали. Взагалі це пошук нових просторових почуттів для сприйняття та нової організації навколишнього середовища.

Спираючись на вивчення закордонного та вітчизняного досвіду формування середовища життєдіяльності людини засобами дизайнерського проектування, можна відокремити наступні сучасні тенденції перетворення міського простору. По-перше це поєднання в окремих елементах благоустрою різних за властивостями та походженням матеріалів, наприклад, пластики та природних матеріалів, також об'єднання цих елементів єдиним стилем оздоблення. По-друге, перетворення звичних предметів оточуючого середовища в незвичні витвори мистецтва. Прикладом може бути надання неочікуваних образів тварин чи рослин водяним гідрантам, люкам на дорогах, урнах та бакам для сміття та тому подібне. Підтримання екологічного

рівня вимагає зменшення енергоспоживання об'єктів благоустрою шляхом застосування ефективних інженерно-технічних та дизайнерських систем, використання відновлювальних природних ресурсів, забезпечення органічного входження нових арт — об'єктів благоустрою в існуюче природне та архітектурне середовище без додаткового «екологічного» навантаження з урахуванням санітарно-гігієнічних вимог, мінімізація відходів із забезпеченням їх утилізації.

Дуже важливо звернути увагу на активне використання світла та енергозберігаючих технологій у перевтіленнях міського середовища у вечірні часи. Це, насамперед, унікальне освітлювальне обладнання, яке встановлене на вулицях чи парках, підсвічування фасадів, фонтанів, газонів, лавок та сходів і таке інше.

В денний час необхідно активно використовувати сонячні батареї, мобільні вітряки на окремих елементах благоустрою, таких як зупинки транспорту, зовнішні освітлювальні прилади, лави тощо, і це дасть можливість додаткового підключення до мережі електроживлення (наприклад — зарядка телефонів, підключення ноутбуків) та підвищить комфорт в зонах відпочинку.

Перед дизайнерами та архітекторами відкриваються безмежні можливості в реалізації своїх самих сміливих ідей та рішень при перевтіленні предметного простору в неповторне середовище. Це стосується, насамперед, активної взаємодії ландшафтного дизайну і урбаністичного простору, де дизайнерське проектне рішення, з врахуванням екологічних вимог, гармонійно інтегрується в перетвореннях міського середовища, яке стає унікальним, неповторним і краще запам'ятовується, що особливо важливо для розвитку туризму. Так поступово можна перетворити урбаністичне середовище у витвір дизайнерського мистецтва, і в той же час зробити наші міста комфортними та затишними для мешканців і гостей. Важливо зазначити, що для удосконалення та поліпшення рівня благоустрою безпечного і комфортного середовища життєдіяльності мешканців міста необхідно забезпечити взаємозв'язок архітектурного простору з ландшафтом місцевості, створення додаткового озеленення, якщо природних факторів недостатньо.

Створення творчого простору серед урбаністичного середовища це нові сучасні тенденції в містобудуванні, що дають потужний поштовх для втілення сміливих дизайнерських рішень, використання художніх прийомів для перетворення предметного простору в неочікувані твори мистецтва, які забезпечать привабливий вигляд для наших міст і комфортне проживання для мешканців.

ФОРМУВАННЯ САДОВО-ПАРКОВОГО МИСТЕЦТВА ЛІВОБЕРЕЖНОЇ УКРАЇНИ

Ліщенко В.О.

7 курс, група ЗДЗ-71/15-С, спеціальність «Дизайн»,

Університет «Україна», к.тел. 096-0328015

Науковий керівник: Дударець В.М., канд.арх., професор

Питання загальної характеристики формування садово-паркового мистецтва Лівобережної України визначається за допомогою системного методу дослідження щодо функціональної побудови садово-паркових об'єктів. Надалі представлено об'ємно-планувальний та композиційний аналіз головних будівель-палаців, виділений їх взаємозв'язок з ландшафтом. Застосовано порівняльно-історичний метод дослідження при виявленні й обґрунтуванні регіональних особливостей об'ємно-планувальної та композиційної побудови палаців, палацово-паркових ансамблів регіону. Визначена композиційно-просторова організація паркових територій за основними етапами еволюції паркового мистецтва в Україні. Виявлені характерні структурні елементи парків, їх взаємозв'язок та місце у композиційному й архітектурно-планувальному рішенні паркових зон садово-паркових ансамблів, що підтверджено емпірично.

Заснування палацово-паркових комплексів у природному оточенні забезпечувало злиття архітектурних будівель та споруд з ландшафтом. Незважаючи на те, що ліси займали порівняно із загальною площею території Лівобережжя незначні простори, характерним явищем у регіоні при виборі території маєтку була наявність невеликих лісочків, переважно широколистяних. Це, в першу чергу, стосується садиб знатних вельмож (Яготин, Диканька, Решетилівка, Березова Рудка, Качанівка, Сокиринці, Тростянець та ін.). Встановлена домінуюча роль місцевої рослинності при створенні архітектурно-просторових композицій у формуванні пейзажів у палацово-паркових ансамблях (дуб, берест, граб, клен, липа, береза, ясен, в'яз тощо).

Для більшості садів палацово-паркових ансамблів Полтавщини, Харківщини та Чернігівщини характерне поєднання місцевих порід плодкових дерев із завезеними, які завдяки сприятливим ґрунтам чудово почували себе на чорноземній землі: яблуні, груші, вишні, черешні, абрикоси, персики, грецькі горіхи, кизил, ренклоди. Крім цього, в садах часто зустрічаються шовковичні плантації (Яготин) та виноградники (В. Обухівка, Решетилівка) тощо.

У досліджуваний період Лівобережжя перебувало у сприятливих кліматичних умовах. Континентальність клімату, посередня кількість опадів та помірна вологість повітря сприяли створенню мікроклімату, необхідного для доброго росту рослин. Крім того більш тривала весна й осінь, характерні для регіону, були особливо сприятливими для розведення плодкових дерев. Як встановлено дослідженням, у переважній більшості маєтків існували сади, у деяких маєтках їх площа навіть перевищувала площу паркової території (Березова Рудка). Сади були невід'ємним структурним елементом рекреаційних територій як значних палацово-паркових ансамблів (Качанівка, Тростянець, Березова Рудка, Яготин, Хомутець та ін.), так і невеликих (Яківці, Гоголеве, Сокиринці та ін.): «...жителі, ...имеют хорошие сады, особенно в уездах: Полтавском, Зеньковском, Лебенском, Лохвицком».

На початок досліджуваного періоду припадає складання докладних планів для потреб централізованої державної влади. З точки зору дослідження містобудування вкрай важливими матеріалами є топографічні точні плани, розроблені на західний зразок переважно західними військовими інженерами, що були на російській службі. Деякі плани мають детальну експлікацію всіх власників садів на терені міста, що було характерною особливістю планів середини XVIII ст.

Переважає більшість палацово-паркових ансамблів Лівобережжя формувалася на терені містечок, селищ та хуторів, що у першу чергу було зумовлено історично та розташуванням маєтків власників у даних населених пунктах. Розпланувальні особливості міст у межах укріплених міських центрів на той час були територіями з порядковим (регулярним) розплануванням (рідко радіальним). Що стосується територій за межами укріплень (форштадтів), то для них характерною була вільна система розпланування (порядком, віялоподібна, гілляста), яка залежала в першу чергу від топографічних характеристик рельєфу, гідрографії та форми укріплень.

Переважає більшість палацово-паркових ансамблів регіону зафіксована у малих населених пунктах регіону. Сюди належать палацово-садибні комплекси сільських населених пунктів (або заміських садиб) з парадним двором та широко розкинутими дахами-флігелями, що зумовлювалося в першу чергу значними розмірами ділянок (Хомутець, Сокиринці, Дігтярі та ін.). Для таких об'єктів властиве об'єднання служб і допоміжних приміщень (флігелів тощо) з головним палацом галереями, що притаманне палацово-парковим оюектам у Сокиринцях, Дігтярах, Хомутцях та інших.

Дослідження існуючих картографічних матеріалів і описів дали змогу констатувати переважно центральне розташування палацово-паркових зон комплексу із структурними елементами містечок (храмова зона, Сокиринці). Поряд з цим, як виняток, простежується локалізація садибних комплексів на мальовничих околицях хуторів (Лебединці). Для цих маєтків була властива успадкованість суто українських мотивів у форміванні не лише паркових територій, а й стилістиці архітектурно-планувального вирішення будівель («будинок для гостей» та церква в Лебединцях).

Композиційні основи формування палацово-паркових ансамблів Лівобережної України відображають певний історичний період та відповідні архітектурні стилі. Дослідження показали, що для кожного історичного етапу появи і розвитку палацово-паркових комплексів характерні відповідні стильові напрями даних об'єктів. Під час дослідження виявлено головні стилістичні характеристики садибних комплексів Лівобережної України: українська народна архітектура (поч. XVIII ст.); ранній класицизм (середина XVIII ст.); розквіт класицизму (кінець XVIII — початок XIX ст.); пізній класицизм та народний романтизм (середина — кінець XIX ст.).

ОСНОВНІ НАПРЯМКИ ЗАСТОСУВАННЯ СКЛА В ІНТЕР'ЄРІ

Лозица О.Г.

*VI курс, гр.ЗДЗ-61, спеціальність «дизайн», т. 425-26-10
Науковий керівник: Хавхун.Г.М., к.арх.н., доц.*

Скло — твердий аморфний прозорий матеріал, отриманий при охолодженні розплаву, що містить компоненти, які створюють скло (оксиди Si, B, Al, P ...) і оксиди металів (Li, K, Mg, Pb...). Найбільш поширеним є силікатне скло. Вироби зі скла виготовляють видуванням, пресуванням і відливанням.

Найдавніші знахідки скляних виробів датуються третім тисячоліттям до нашої ери. Здебільшого, це прикраси, вази, чаші тощо. Метод видування скла був винайдений на рубежі нашої ери. На сьогодні в світі понад 50 відсотків скла виробляється у вигляді листового скла. Листовим склом називаються вироби зі скла у вигляді плоских листів, товщина яких мала по відношенню до довжини і ширини. За способами виробництва листове скло буває витягнуте, прокатне і поліроване. Машинний спосіб вертикального витягування листо-

вого скла був винайдений бельгійським інженером Е. Фурко в 1902 році, а в 1913-му він був реалізований в промисловості.

Асортимент архітектурно-будівельного скла включає:

— скло листове (використовується для засклення вікон), вітринне (засклення дверей, вітрин, ліхтарів верхнього світла), меблеве (для виготовлення меблів), дзеркальне (для виготовлення дзеркал);

— скло листове безпечне і зміцнене: армоване (для виробів з підвищеними вимогами щодо безпеки); загартоване будівельне і багатошарове безосколкове (двері, перегородки, підлога, стеля);

— листове зі спеціальними якостями: пропускає ультрафіолетові промені (засклення лікарняних закладів, інкубаторів, оранжерей тощо); теплозахисне і тепло відбиваюче з плівковим покриттям, з низькою емісійним покриттям (для будинків зі спеціальними і підвищеними вимогами щодо енергоефективності);

— листове кольорове декоративне скло: напівпрозоре дзеркало для архітектурного оздоблення; пофарбоване в масі і накладне кольорове (для оздоблення, вітражів, декоративне скло); марблін (для оздоблення внутрішніх стін і перегородок); стемаліт (для внутрішнього і зовнішнього опорядження стін та виготовлення багатошарових навісних панелей);

— архітектурно-будівельні і опоряджувальні вироби зі скла: склопрофільт (для стін і перегородок); склопакети і склоблоки (для засклення вікон і стін); килимово-мозаїчні і пресовані емалеві плитки (для опорядження поверхньогородження); декоративні архітектурні деталі зі скла [1].

Основними властивостями скла, які обумовлюють його широке застосування в інтер'єрі, є: прозорість, міцність, опір теплопередачі, в'язкість скломаси.

Завдяки в'язкості сировини і прозорості скло має високі декоративні якості: зі скломаси виготовляють світильники, посуд, вироби декоративно-ужиткового мистецтва, малу скульптурну пластику тощо, які є важливими композиційними елементами формування інтер'єру. Прозорі скляні перегородки дозволяють об'єднати простір, одночасно розділивши його на зони, запускають в глибину інтер'єру сонячні промені, скляні меблі візуально легкі і вписуються в будь-яке стильове рішення.

На основі аналізу досвіду виявлені наступні основні напрямки і форми застосування скла в інтер'єрі: архітектурно-конструктивний елемент; опорядження; меблі і обладнання; художнє скло і вироби декоративно-ужиткового мистецтва. Цей перелік свідчить про

те, що скло є активним формотворчим елементом і бере участь в організації функції, оздобленні поверхонь огородження, композиційній організації і формуванні дизайн-образу інтер'єру.

Література

1. Е. Михаленко. Види строительного стекла [Електронний ресурс] — Режим доступу: <http://365-tv.ru/index.php/stati/stroitelstvo/140-vidy-stroitelno-go-stekla>

КАМІН В ІНТЕР'ЄРІ

Ломига М.Г.

*VI курс, гр.ЗДЗ-61, спеціальність «дизайн», Університет «Україна»
Науковий керівник: Хавхун Г.М., канд.арх., доц., т. 425-26-10.*

В історії розвитку людської цивілізації вогонь був джерелом тепла, світла і засобом приготування їжі. Сьогодні існують інші, більш ефективні засоби для задоволення цих потреб, але відкритий вогонь до сих пір використовується як для приготування їжі, так і для опалення будівель. Хоча зараз його основна функція змінилась — від необхідного засобу існування до елемента, який створює комфорт та середовище для відпочинку.

Прототипом каміну є вогнище посередині приміщення, яке використовувалось для приготування їжі і було джерелом тепла. Димарі над вогнем з часом удосконалювались і згодом стали архітектурно-конструктивним елементом будівлі, який назвали каміном. З XII століття конструкцію каміну стали прикрашати декором.

В різні історичні періоди дизайн каміна змінювався згідно із особливостями архітектурних стилів та декору інтер'єрів. В період Італійського Ренесансу каміни були великих розмірів, відображали багатство і статус власника, прикрашались орнаментами із листя і стрічок, пілястрами, геральдикою, символами, родовими девізами тощо. В епоху бароко каміни стали оздоблювати флорентійської мозаїкою, декоративні орнаменти використовували зображення виноградної лози, листя аканта, троянд, комах, птахів і тварин. В епоху правління Наполеона Бонапарта зароджується стиль ампір, який став синтезом англійського лаконізму і величі Французької Імперії. В оздобленні камінів використовуються військові сюжети, зброя і лаврові вінки. В період модерну каміни декоруються рослинним орнаментом, екранами з кольорового скла, застосовується кераміка і кований метал [1].

Сьогодні можна спостерігати велике розмаїття конструктивних рішень, матеріалів, декоративного оздоблення камінів, які застосо-

вуються в інтер'єрах котеджів, апартаментів, кафе, закладів відпочинку тощо. Крім традиційного дров'яного палива, як джерело вогню застосовується вугілля, газ, електрика. Є декоративні каміни із свічками чи керамічним «вугіллям», що нагрівається, замість палива. Камінь є активним елементом формування інтер'єру і, зазвичай, виконує в ньому роль композиційної домінанти чи активного акценту.

За критерієм просторово-конструктивного рішення можна виокремити наступні прийоми розміщення каміну в інтер'єрі: *в об'ємі стіни, пристінний (біля стіни); кутовий (в куті приміщення); двосторонній (в міжкімнатній стіні); підвісний (підвішений до конструкції перекриття); острівний (як окрема конструкція на власному фундаменті); переносний (біокамін)*. Для більш ефективного використання тепла недоцільно розміщувати камінь біля зовнішньої стіни.

Організація інтер'єру з каміном залежить від його просторово-конструктивного вирішення та джерела вогню, яке використовується. Біля відкритого вогню, зазвичай, організують місце для відпочинку. Тут доцільно розмістити зручне крісло, яке за потребою можна легко переміщувати далі чи ближче до вогню, журнальний столик, місце для зберігання дров, камінні аксесуари. Декоративний камінь використовується як образно-пластична форма в інтер'єрі. Підвішений до конструкції чи окремо розташований посередині приміщення — як акцент чи домінанта інтер'єру, композиційна вісь, засіб зонування простору.

Таким чином, можна зробити висновок про те, що камінь в сучасному інтер'єрі не тільки засобом створення психологічного комфорту, але й активним композиційним елементом.

Література

1. Миранда Иннес. Камини всего мира — М.: АРТ-РОДНИК, 2000. — 160 с.

САД НА ДАХУ — ВИРІШЕННЯ ПРОБЛЕМИ ОЗЕЛЕНЕННЯ В ІСТОРИЧНОМУ ЦЕНТРІ МІСТА

Матюша Ю.В.

*VI курс, гр.ЗДЗ-61, спеціальність «дизайн», Університет «Україна»
Науковий керівник: Дударець В.М., канд.арх., проф., т. 425-26-10.*

В мегаполісах США, Латинської Америки та в країнах Середземномор'я широко застосовується озеленення дахів. Сад на даху захищає від перегріву влітку, є додатковим теплозахистом взимку, використовується для відпочинку, позитивно впливає на екологію міста.

Натеренах України цей напрямок ландшафтного дизайну є популярним, хоча він міг би бути засобом вирішення низки рекреаційних та екологічних проблем в історичних центрах міст.

В дослідженнях Н.П.Титової, за критерієм технології влаштування, сад на даху може бути екстенсивним чи інтенсивним [1].

Екстенсивний передбачає проектування саду на полегшених видах ґрунту, товщиною від 50 до 150 мм. Цей спосіб є доцільним для захисту покрівлі від впливу зовнішніх факторів і створення автономної екосистеми. Використовується для невеликих будинків, альтанок, господарських будівель, гаражів тощо. При такому типі озеленення рекомендується використовувати рослини, що не вимагають особливого догляду і частого поливу. Зона відпочинку в такому типі саду, зазвичай, не влаштовується.

Інтенсивний сад передбачає влаштування зони відпочинку, доріжок, малих архітектурних форм. Такий тип саду доцільно влаштовувати на даху багатоповерхових будівель, готелів, магазинів та інших громадських закладів.

Тип даху для влаштування такого саду може бути плоским і зі схилами. Слід зазначити, що на плоскому даху можна влаштовувати і екстенсивний і інтенсивний типи садів, тоді як на схилах — тільки екстенсивний.

З уваги на те, що сад на даху відкритий сонячним променям і поривам вітру, рослини необхідно обирати засухостійкі, з гнучкими стеблами. Таким вимогам відповідають: верес, материнка, лаванда, дзвіночок, ломикамінь, низькорослі чорнобривці, маргаритки, пеларгонії, барбарис Тунберга, спірея Бумальда, японська або сіра, перстач чагарниковий.

Серед дерев необхідно застосовувати види, які не тільки влітку будуть добре себе почувати на відкритому майданчику даху, але й взимку не загинуть в обмеженому обсязі землі. Серед таких зимостійких видів — береза повисла, верба пурпурова, сосна гірська, сосна звичайна, модрина європейська.

В умовах зміни клімату і підвищення середніх літніх температур та росту вартості енергоносіїв, застосування озеленення дахів може стати одним із засобів вирішення проблеми перегріву приміщень верхніх поверхів. Влаштування зелених газонів на дахах гаражів, автостоянок, бойлерних тощо дасть можливість отримати додаткові площі озеленення та естетично впорядкувати ці споруди. Озеленення терас готелів, офісів і торгових центрів покращить їх рекреаційні можливості і якість обслуговування.

Підсумовуючи вище наведене можна зробити висновок про те, що сади на даху доцільно застосовувати для історичних центрів міст, які, зазвичай, щільно забудовані і мало озеленені. Такий елемент ландшафтного дизайну сприятиме покращенню екологічних чинників, допоможе вирішити естетичні проблеми міського середовища, створить нові можливості для організації відпочинку, сприятиме активізації туристичної галузі.

Література

1. Н.П.Титова «Сады на крышах». — Олма-пресс, 2002. — 112 с.

ГРАФІКА П'ЄРО ФОРНАЗЕТТІ

Молчанова К.В.

*II курс, група ДЗ-21, спеціальність «дизайн»,
Університет «Україна»,*

*Науковий керівник: Сухоцький А.П., ст. викл. каф. дизайну,
т. 425-26-10*

Однією з найважливіших ознак творчої особистості є здатність до генерування нових ідей. Методи вирішення творчих задач можна об'єднати у два основних напрямки: логічні і евристичні. Логічні методи — це методи, у яких переважають логічні правила аналізу, порівняння, узагальнення... Евристичні методи спираються на інтуїтивне мислення, якому властиві розвинута уява, оригінальні і несподівані судження та ідеї. Одним із таких методів є інверсія. Цей метод передбачає застосування для вирішення творчої задачі нових, несподіваних напрямків, які протилежні традиційним поглядам і переконанням, що диктуються формальною логікою і здоровим глуздом.

Одним із найбільш яскравих представників цього методу є П'єро Форназетті (1913—1988 рр.) — італійський художник, скульптор, декоратор, дизайнер меблів та предметів інтер'єру. За своє творче життя він створив понад 11000 предметів, які, завдяки авторському використанню графіки, сформували його особистий стиль тастали культовими предметами для сучасного дизайну. Графіка Форназетті — це потужний мікс з італійських культурних традицій і принципів сюрреалізму.

Велику увагу Форназетті приділяв декоруванню поверхонь. Його графічні візерунки покривали меблі, стіни, тарілки, попільнички... Досконало опанувавши мистецтво trompel'oeil (зображень-обманок, побудованих на оптичних ефектах спотворення перспективи), він перетворював меблі в архітектурні об'єкти, заселяв поверхні комодів

різнокольоровими метеликами, наносив зображення Адама і Єви на шезлонги. Спинка стільця у вигляді коринфської колони, рамка театру LaScala прикрашає шарф; жіноча нижня білизна — декор для тарілок. Його унікальність була в сміливому новаторському рішенні комбінувати, здавалося б, несумісні теми-звичайні речі і меблі, декоровані графікою Форназетті, стають арт об'єктами.

Одним із найбільш улюблених його малюнків стало обличчя оперної діви Ліни Кавальєрі, чий портрет він знайшов в журналі ХІХ століття і створив понад 500 різних її зображень. Роботи П'єро-Форназетті — це суміш ілюзіонізму і архітектурних перспектив. Його улюблені теми — сонце, гральні карти, риби, метелики, архітектура, з якими він творив колажі-метаморфози.

Великий вплив на творчість Форназетті мало мистецтво епохи Відродження (Джотто, П'єро Делла Франческа), а також його друзі, італійські художники (Sironi, Savinio, de Chirico). Велика частина меблів, які він декорував, була розроблена ДжоПонті (GioPonti, 1891–1979 pp.) [1].

У своїй творчості П'єроФорназетті поєднував класичний академізм (правильні риси обличчя Ліни Кавальєрі, коринфський ордер, ренесансна архітектура) і сюрреалізм застосування цих зображень. Творча спадщина Форназетті налічує багато ескізів і замальовок, які зараз продовжує впроваджувати його син Барнаба. «Ательє Форназетті» виготовляє всі предмети тільки вручну за оригінальною технологією, яку розробив майстер.

Дизайнер, який творив ще в минулому столітті, залишається сучасним і сьогодні. Його творчість є джерелом нових ідей, цитатийого робіт використовують сучасні дизайнери в графічних колажах-панно в інтер'єрах, в декорі предметів повсякденного вжитку, опорядження.

Література

1. П'єро Форназетти — дизайнер, художник, скульптор, декоратор [Електронний ресурс] — Режим доступу: <http://pero-fornazetti-hudozhnik-skulp>

ІСТОРЯ ЛІНОЛЕУМУ

Оверченко А.В.

II курс, група ДЗ-21, спеціальність «дизайн»,

Університет «Україна»

Науковий керівник: Ломовський А.І., проф. каф. дизайну,

тел. 425-26-10

Лінолеум — одне з найвідоміших підлогових покриттів, яке не втрачає своєї популярності протягом вже багатьох років. Винахідником цього матеріалу є Фредерік Уолтон, який у 1863 році запатентував свій продукт. Попередницею лінолеуму вважається клейонка (1627 р.) — полотно, просочене сумішшю воску, смоли і лляної олії. У 1763 році Натан Сміт запатентував матеріал, який отримувався в результаті нанесення суміші смоли, живиці, іспанського коричневого барвника, бджолиного воску і лляної олії в гарячому стані на тканинну основу. Покриття під назвою «камптুলікон» — найбільш наближений за складом до лінолеуму матеріал, містив каучук, який пізніше замінили лляною олією (oleumlini) і назвали «лінолеумом».

Спочатку лінолеум вироблявся переважно натурального коричневого кольору, оливково-зеленого і темно-червоного. В кінці XIX століття появились технології нанесення малюнку (інлейд-лінолеум). На початку XX століття утвердився стиль модернілінолеум стали прикрашали всілякими візерунками, використовуючи рослинні мотиви, орнаменти і обрамлення. Найвідоміші художники розробляли малюнки, які увійшли до колекцій фабрик з виробництва лінолеуму. Тоді ж виникла ліногравюра (опукла гравюра на лінолеумі). Специфічні якості, що отримуються завдяки м'якості матеріалу, швидко залучили до неї багатьох майстрів друкованої графіки. Серед творів мистецтва, виконаних на лінолеумі, найбільш відомими є роботи Пабло Пікассо, який першим використовував пісок при створенні ліногравюри.

Друга світова війна призвела до занепаду лінолеумного виробництва, однак з 1949 року воно відновилося. Через дефіцит рослинної олії гліфталевий лінолеум з 1950-х років поступився місцем полівінілхлоридному. В СРСР та інших країнах в цей період були закриті практично всі виробництва лінолеуму з природної сировини. Полівінілхлоридне підлогове покриття вже не є лінолеумом, оскільки його інгредієнти не мають нічого спільного з тими, які запатентував Уолтон, однак новий матеріал зберіг стару назву. Нафтова криза 1973 року, спричинила зростання цін на нафту (і, як наслідок, на

полівінілхлорид), що змусило виробників знову звернути увагу на природну сировину. Цьому ж сприяла і зростаюча екологічна грамотність населення.

Сучасний лінолеум — це підлогове покриття, що складається переважно з натуральної сировини, що виробляється з лляної олії, деревної смоли — живиці деревної муки і (або) коркового борошна, порошку вапняку, пігментів, джутової тканини. Сьогодні натуральний лінолеум за дизайном є трьох основних видів. Найпоширеніший — однотонний з легкими мармуровими розводами; інша група — «мармуровий» з кольоровими крапками; третя група — одноколірний лінолеум. Основними перевагами натурального лінолеуму є: нетоксичність, антибактерицидні властивості, невибагливість і простота догляду, зносостійкість, малий індекс поширення полум'я по поверхні матеріалу і димоутворення при горінні. Завдяки таким якостям його доцільно застосовувати в житлових, дитячих і лікувальних закладах, які мають підвищені гігієнічні та екологічні вимоги.

Історія лінолеуму свідчить про те, як натуральні матеріали проходять випробування часом і повертаються до нас в новій якості: енергія природи, яка відновлюється і не шкодить довкіллю.

Література

1. Линолеум [Електронний ресурс] — Режим доступу: <https://ru.wikipedia.org/wiki>

ІСТОРИКО-АРХІТЕКТУРНІ ОСОБЛИВОСТІ ОБ'ЄКТІВ ПАЛАЦОВО-ПАРКОВОГО МИСТЕЦТВА ЛІВОБЕРЕЖНОЇ УКРАЇНИ

Река Г.В.

7 курс, група ЗДЗ-71/15-С, спеціальність «Дизайн»,

Університет «Україна», к.тел. (096) 032-80-15

Науковий керівник: Дударець В.М., канд.арх., професор

Період становлення української нації відзначений оригінальними і глибоко самобутніми творами палацово-паркового мистецтва. Національна архітектура цього часу яскраво і повно відображає характер суспільного життя цього часу з усіма протиріччями.

Будівництво середніх і великих палацово-паркових об'єктів, гетьманських палаців, громадських споруд, культових ансамблів у містах та інших населених пунктах стало результатом підйому, який переживала Україна після довгих років боротьби за свою незалежність.

Оцінка української архітектури загалом і садово-паркового мистецтва зокрема базуються здебільшого на зовнішньому вигляді пам'ятників і передусім на архітектурно-мистецькому декорі. Всяка спроба відтворити розвиток українського зодчества без урахування ансамблевого будівництва буде далеко не повною.

Цей напрям в історії української архітектури та садово-паркового мистецтва ще не достатньо вивчений.

На сьогодні також ще не достатньо вивчені питання всіх етапів розвитку української архітектури та палацово-паркового будівництва Лівобережного регіону України. Особливо вимагає серйозного наукового дослідження епоха національно-визвольної боротьби українського народу та формування української нації.

Вивчаючи даний період історії української архітектури, головна увага приділяється невідомим або маловідомим пам'яткам архітектури. Аналіз палацово-паркової архітектури Лівобережної України досліджували сучасні дослідники, серед них Вечерський В.В., Аббесінова Н.П., Бондар Ю.А., Асеев Ю.С., Жирнов А.Д., Логвин Г.Н., Косаревський І.А., Нілоговський Ю.Ю. та інші. Серед дореволюційних видань використана «Історія російського мистецтва» під редакцією І.Є. Грабара, але ці праці носять скоріше просвітницько-популістичний характер, аніж професійний.

Ставлячи в центр існуючого дослідження проблеми палацово-паркового, а скоріше, ансамблевого будівництва і об'ємно-просторовий принцип архітектурної побудови, автор вважає за необхідне відмітити, що дані питання у цих працях не отримують належного висвітлення.

ЕЛЕМЕНТИ НАРОДНОЇ ТВОРЧОСТІ В ІНТЕР'ЄРІ ГРОМАДСЬКИХ БУДІВЕЛЬ

Сармолотова К.Л.

VI курс, гр.ЗДЗ-61, спеціальність «дизайн», тел. 425-26-10

Науковий керівник: Дударець В.М., канд. арх., проф.

Історія народної творчості сягає в давнину архітектурних досягнень кам'яних храмів, світських споруд кінця XVII — поч. XVIII століття. Високим професійним досягненням істотної якості української народної творчості фахівці виділяють її просторову організацію, інформаційно-змістовні особливості, символічне нагадування, органічність з навколишнім середовищем, глибину духовного змісту тощо.

Народне мистецтво періоду XIX — початку XX ст. було дуже поширене в культурі України, про це свідчать різноманітні дослідження культури і життя різних регіонів країни. Не можна забувати, що такі розписи прикрашали не тільки інтер'єр, але і зовнішні стіни хати і були доступні для огляду кожної людини. Досить часто згадується про цей вид творчості у літературних джерелах, що описують селянський побут. Це численні гравюри на дереві, що прикрашали стіни козацької та селянської хати, народна вишивка, декоративна тканина, розпис на керамічних виробах гончарів, розпис писанок і інше. Одна і таких композицій прикрашала одну з стін Софійського собору в Києві.

Роботи народних майстринь М. Приймаченко, Ст. Павленко, М. Тимченко, П. Глущенко були застосовані в монументальному живописі, зберігши свій національний характер і локальні особливості. Наприклад, твори майстра М. Приймаченко були використані художниками-професіоналами при оформленні Палацу піонерів у Києві.

З виникненням у другій половині XIX століття дизайну як професійної діяльності в проектній культурі стали використовуватися виражальні засоби графіки, живопису, архітектури, декоративно-прикладного мистецтва, з яких створювались художні композиції. Аж до початку XX століття в об'єктах дизайну застосовувалися орнаментні композиції.

В XX столітті конструкторські і функціоналістичні тенденції модернізму змінили стилі історизму та модерну, активно застосовувались орнаменти. Проте, в кінці століття, в середовищі постмодернізму відбулося переосмислення ролі орнаменту в дизайні інтер'єру. Намітилася тенденція відродження орнаментних форм у відкоригованому вигляді, через прагнення сформувати необхідний «ефект» естетичного роду, сформувати за допомогою стилізованих форм дизайн-об'єкт. У різні періоди історії мистецтва стилізація в інтер'єрі виступала як один із способів долучитися до історичної спадщини, зафіксувати в цьому якийсь історичний момент через візуальні образи, через мову предметного світу.

Використанню традиційних, національних елементів у сучасній архітектурі інтер'єру присвячені роботи Р. Мусунової «Тенденція розвитку сучасного громадського та житлового інтер'єру 1960—1980-х. Вироби народних художніх промислів в сучасному житловому і громадському інтер'єрі».

Позитивною стороною стилізації є та актуалізація національних тем в мистецтві, що з кожним десятиліттям стає особливо важливою.

Таким чином, використання історичних, національних, сюжетних мотивів чи художніх прийомів з уже наявного культурного досвіду, їх творче переосмислення і передача сучасними художніми засобами значно збагачує ідеї архітекторів і дизайнерів, дає основу для розвитку сучасного народного мистецтва, а також підвищує культурний рівень населення.

Література

1. Бутнік-Сіверський. Народні українські малюнки. — М., 1971.
2. Геврик Т. Церковна архітектура української діаспори // Пам'ятки України, №4.
3. Пам'ятки України: історія та культура. — К., 1997. — ч. 4. — С. 1–32.
4. Дисертація Бенидовская А. М. проблема стилізації в громадських інтер'єрах. Вітчизняний досвід 1960–90-х років. — М. 2004.

ГЕНЕЗИС СТИЛЮ ЄВРОПЕЙСЬКОГО КОСТЮМУ ЯК ДЖЕРЕЛО ТВОРЧОСТІ ДЛЯ СУЧАСНОГО ДИЗАЙНУ

Семенюк Л.А.

*VI курс, гр.ЗДЗ-61, спеціальність «дизайн» Університет «Україна»
Науковий керівник: Дударець В.М., к.арх.н, проф., тел. 425-26-10.*

Мистецтво та стиль розвиваються і змінюються з кожною епохою (відродження, бароко, класицизм, імпресіонізм та ін.), адже змінюються погляди і потреби людей. Поява нових напрямків у мистецтві зумовлена розвитком науки, технологій, історичними подіями, а також естетичним ідеалом даної епохи. Естетичний ідеал — це система принципів, котрі панують у певний проміжок часу. Саме естетичний ідеал керує стильовою направленістю художньої культури. Зміна естетичного ідеалу зумовлена зміною поняття про норму, про еталон краси. І найповніше зміна стилю помітна в костюмі людини. Поглянемо на генезис основних стильових напрямків європейського костюму.

З 395 р. знесилена повстаннями рабів, загальним зубожінням, занепадом торгівлі, мистецтва, Римська імперія розпалася. Східна її частина — Візантія, з 5 ст., сформована на основі християнства, досягає економічного розквіту, стає центром нової культури у Європейському світі. Жіночий одяг приховував тіло, не підкреслював талії, проте був пишно оздоблений коштовним камінням. Імператриця носила туніку до підлоги з широкими та короткими рукавами, білу шовкову столу орнаментовану багатою вишивкою по низу,

корону із золота, імператорський лорум. Жінки візантійки накривали голову мафорієм. Із прийняттям християнства в 988 р. Київська держава, поглинувши візантійський стиль утворила своє мистецтво, яке зосереджувало думки на духовних потребах.

Готичний одяг (14–15 ст.) У той час як Східна Європа зазнавала нищівних ударів монголо–татарської навали, що загальмувало розвиток її культури, в Західній Європі розвивається новий художній стиль — готика, художні риси якого — це стрільчасті шпилі храмів, загадковість, таємничість, гострота форм, вертикальна витягнутість соборів — стиль, який позначився і на костюмі. Жіночий одяг складався з нижньої сорочки–шємізи та верхньої сукні сюрко з трикутною горловиною, що візуально видовжувало жіночі пропорції, а також плаща уперлянда. Головні убори складних конструкцій іноді сягали 1 м та закінчувалися вуаллю. Взуття — шкіряні пігаші, довжина, яких регламентувалася міськими указами згідно Магдебурзького права.

Рококо, як завершальний етап розвитку стилю бароко в Європі. Увихорі розваг і свят, флірту і інтриг, у шалених марнотратних розкошах дворянство вбачало засіб абстрагування від реальної дійсності, яка неминуче вела до катастрофи з розвитком нової ідеології революційного класу. Пряму лінію вважали надто простою, строгою, незграбною, її скрізь замінили кривою, хвилястою, що примхливо зивалася. Жюстокор чоловіків нагадував жіноче паньє, напудрені білі зачіски на непропорційно малій голівці, заплетені в косу і заховані у оксамитовий чорний футляр, вузькі плечі. Жіночому костюму властиве глибоке декольте корсетів, непомірно вузька талія, короткий рукавз потрійним мереживом. За етикетом сукню змінювали протягом дня чотири рази, на одяг витрачали сотні метрів найдорожчої тканини, туфлі всіювали діамантами аграфами. 15–16 ст. ознаменоване формуванням нової ідеології — гуманізму та розвитком реалізму у мистецтві.

Італія. Ідеалом жіночої краси стала міцна квітуча жінка з пишними формами. Жіночий костюм Ренесансу складався з сорочки зі зборками, шнурування на корсеті та зачіски під сіткою «темплет». Верхнім одягом був плащ з великим коміром і широкими лацканами.

Іспанія. Економічно могутня країна, яка мала вплив на європейські двори. Силует жіночої сукні нагадував два трикутники з вишитими металевими прутами, обтягнутими оксамитом, поверх нижньої спідниці одягалася верхня спідниця з чорної тафти. Комір — горгерра, який за статусом дозволявся лише для панівних класів та аристократії, був окремим зйомним елементом гардеробу.

Сучасні дизайнери досить часто у своїй творчості черпають натхнення в історичних стилях, які вражають глибокою образністю, що віддзеркалює глибину віків. Наприклад, звертання до готики створило *street style goths*, в якому успішно знайшли своє кредо такі європейські та світові дизайнери, як Yamamoto, Rick Owens, Alexander Wang, Yang Li. Отже, можна зробити висновок про те, що трансформація історичного стилю в сучасні дизайн-концепції є одним із ефективних і результативних методів в творчій палітрі дизайнера.

ВПЛИВ ВІДЕОЕКОЛОГІЇ НА ФОРМУВАННЯ МІСЬКОГО СЕРЕДОВИЩА

Сніцарева І.І.

Інженерно-технологічний інститут гр. ДЗ 31/14

Науковий керівник: Бібер С.Г., ст. викладач кафедри дизайну

Мета доповіді довести значення під час створення комфортного оточуючого людину середовища такого явища, як відеоєкологія. Це знання про взаємодію людини з навколишнім середовищем, тим, що вона бачить повсякденно. Термін запропонував у 1989 р. російський фізіолог Василь Антонович Філін, який є родоначальником науки відеоєкології.

Проблема захисту екології придбала для багатьох країн соціальну і економічну значимість. На даний час вона є предметом особливої уваги вчених, громадськості та парламентарів. Але, коли мова йде про екологічні проблеми, зазвичай йдеться про погане повітря, забруднену воду, підвищений рівень шуму чи радіації і не згадується про неменш важливий екологічний чинник — вигляд оточуючого нас середовища та його стан. Більш того, вважається, що для комфортної життєдіяльності людині досить мати свіже повітря, чисту воду і тишу, а дивитися можна на що завгодно. Такий підхід досить часто лежить в основі проектування міського середовища, а також створення і оформлення інтер'єрів виробничих та житлових приміщень. А тим часом, дані науки свідчать про те, що візуальне середовище, що нас оточує постійно, його насиченість активними і яскравими зоровими елементами, сильно впливають на фізичний та психологічний стан людини, особливо на його органи зору, діє як будь-який інший екологічний фактор, що впливає на середовище проживання.

Наука відеоєкологія стала особливо актуальною за останні 50 років у зв'язку із загальною урбанізацією, відторженням людини

від природного візуального середовища. Такому відторгненню значною мірою сприяло застосування уніфікованих конструкцій і виробів в містобудівній практиці. У містах за рахунок цього різко змінене візуальне середовище: панує темно-сірий колір, переважають прямі лінії і кути, міські будови в основному статичні і мають величезну кількість великих площин. Особливу неприємність доставляють людині «гомогенні» і «агресивні» поля. У першому випадку — це голі стіни з бетону і скла, глухі паркани, асфальтове покриття, а в іншому — перевага однакових елементів, наприклад, вікон на плоских площинах стін, масиви однакових будинків.

Декорування будівель — це не «архітектурна надмірність», це створення необхідних функціональних елементів, що становлять основу візуального середовища, без яких неможлива повноцінна робота очей. Так само, як у повітрі повинно міститися достатня кількість кисню, так і у навколишньому міському середовищі повинна бути достатня кількість елементів, що приваблюють погляд. Надлишок однакових елементів, що повторюються, у середовищі виключає повністю такий потужний сенсорний канал, яким є зоровий аналізатор, так як око просто «не знає», який конкретно елемент він фіксує. Нічого подібного не буває у природному середовищі. У природі, якщо око дивиться на щось, то віно «знає», на що. Зоровий апарат в цьому випадку правильно оцінює навколишнє оточення, а сама людина правильно оцінює дійсність і відповідно легко і швидко орієнтується в просторі.

Таким чином, дослідження доводять, що частину природного середовища можна ввести і у міське середовище, наприклад, за допомогою оформлення фасадів будівель та споруд. Застосовуючи техніку розпису стін не тільки в інтер'єрах, а і в екстер'єрах будівель, можна досягнути різноманітності міського середовища, більшої його виразності. Це допоможе людині краще орієнтуватися і краще себе почувати, а органам зору не так швидко втомлюватись, тому що людині для комфортного перебування у міському середовищі необхідний різноманітний візуальний простір, який важливий у тій же мірі, що і чисте повітря.

АНАЛІЗ ДОСВІДУ РОЗРОБКИ ВИСТАВКОВИХ СТЕНДІВ

Степанець Ю.Ю.

VI курс, група ДЗ-61/16-М, спеціальність «Дизайн», т. 425-26-10

Науковий керівник: Хавхун Г.М., канд. арх., доц.

Значення виставкової діяльності як однієї із сфер сучасної економіки постійно зростає. Проведення виставок сприяє розвитку внутрішньої та зовнішньої торгівлі, зміцненню міжнародних зв'язків, пропаганді інноваційних технологій і нових видів продукції, товарів та послуг, формує інформаційне середовище, яке відображає стан і тенденції розвитку галузей. Кількість виставкових заходів, чисельність їх учасників та відвідувачів у світі невідпинно зростає.

У Києві найбільшими виставковими площадками є Київ Експо Плаза по вулиці Салютній 2-Б, Міжнародний Виставковий Центр (МВЦ) за адресою: Броварський проспект, 15 та Національний комплекс «Експоцентр України», більш відомий як ВДНГ, де в останні роки проходить тільки виставка «Агро» (єдина державна виставка в Україні).

За тематичною (галузевою) ознакою виставки є промислові, сільськогосподарські, товарів та послуг, виставки-конгреси. За територіальною ознакою — регіональні, Всеукраїнські, міжнародні.

Переважає більшість сільськогосподарських виставок, які проходять в наших основних виставкових комплексах, є регіональними та Всеукраїнськими. Промислові та товарів і послуг — здебільшого мають міжнародний статус. Виставки-конгреси найчастіше проводяться за рахунок окремих інвесторів, зацікавлених у розвитку своєї галузі.

Виставкові стенди за способом оформлення поділяються на три основних види: стандарт, покращений стандарт (стандарт плюс) та ексکلюзив.

Стандартний виставковий стенд виконується із системи OСТANORM (алюмінієві профілі, спеціально адаптовані для виставкової роботи). Несучими елементами системи є восьмигранна стійка та з'єднувальні ригелі з оригінальними замками, універсальними для з'єднання будь-яких профілів. З'єднання забезпечують кути 45, 90, 135, 180 градусів і в плані можуть утворювати трикутник, квадрат, ромб, прямокутник, восьмигранник і їх похідні. В системі OСТANORM прийнятий єдиний модуль 990 мм, що дозволяє вписуватися в метрову розмітку більшості павільйонів. «Стандартний стенд» максимально простий за формою.

Покращений стандарт — це стенд більш складної форми, в якому можуть використовуватися радіусні дуги, вітрини, надбудови тощо з художнім оформленням.

Ексклюзив — каркас стенду виконується з OСТANORM та обшивається МДФ або ЛДСП, може використовуватися самоклеюча плівка ORACAL, художнє оформлення, фарбування. Такий стенд не має обмежень у своєму візуальному вираженні і передбачає різноманітність форм, матеріалів, використання об'ємних логотипів тощо.

Найвигіднішим розташуванням у виставковому залі є його центральна частина навпроти входу — це обґрунтовується тим, що головні входи у виставкові комплекси, зазвичай, розташовані теж в центральній частині фасаду. Вздовж стін здебільшого розташовують стандартні стенди.

За плануванням стенди бувають наступних видів:

- острів — стенд відкритий для огляду відвідувачів з усіх чотирьох сторін;
- півострів — відкритими залишаються три сторони;
- кутовий — відкритий з двох сторін і розміщується на перехресті проходів;
- лінійний — відкрита лише одна сторона — розміщення вздовж ряду.

Розробка дизайну стенду вимагає комплексного врахування низки факторів: поверховість стенду, наявність складських приміщень, кількість та необхідність переговорних зон, показ відео матеріалів, проведення майстер-класів, застосування різних видів демонстраційного матеріалу: вітрин, стелажів, подумів або пошук альтернативної презентації товару.

Яскрава експозиція, яка вдало презентує компанію або країну на міжнародній виставці, є важливою складовою рекламно-інформаційної діяльності, яка, в свою чергу, сприяє популярності підприємства і країни-виробника, розвитку економічних зв'язків, міжнародного співробітництва у вирішенні комплексних проблем.

ФОРМУВАННЯ МЕДІА-АРХІТЕКТУРИ В СУЧАСНОМУ МІСЬКОМУ СЕРЕДОВИЩІ

*Яцун Н.А., група ДЗ 31/14 Б
ВМРОЛ «Україна» Інженерно-технологічний інститут
Науковий керівник: Бібер С.Г., ст. викладач кафедри дизайну*

Метою доповіді є дослідження нового явища такого як «медіа-фасад», яке виникло та розвивається на перетині сучасної архітектури та дизайну, яке з'явилося завдяки новітнім технологіям з використанням світлодіодів в зовнішньому освітленні будівель та споруд.

Медіа-фасад — це своєрідний екран, що складаються з сотень тисяч світлодіодів RGB, які інтегруються в фасад будівлі і на якому транслюють відео зображення, яким керують за допомогою комп'ютерного обладнання та спеціальних програм. На відміну від неонових підсвічувань, медіа-фасад дозволяє по-новому формувати вигляд архітектурного об'єкта в темний час доби.

Медіа-фасад — це новаторський крок в порівнянні з вже звичайними вуличними світлодіодними екранами. Для влаштування медіа-фасаду використовуються світлодіодні модулі в гнучких шлейфах або трубах, що працюють в режимі анімаційного екрану або інформаційного табло. Такий світлодіодний гнучкий екран має мінімальну масу і прозору структуру. Світлодіодний екран-сітка може бути встановлений на будь-якій поверхні, в тому числі на закритій поверхні фасаду, а так само за склом всередині приміщення. Медіа-фасад є засобом динамічного підсвічування великих площ будівель і може поєднувати в собі кілька функцій. Він одночасно використовується для відображення інформації, світлової динамічної реклами, а також як декоративне світлодіодне підсвічування фасаду, перетворення образу будівлі на щось невпізнанне чи фантастичне.

Медіа екран під час роботи в повній мірі поживить поверхню будівлі. Ззовні медіа-фасад виглядає як гігантський телевізійний екран, зсередини його конструкція майже непомітна. Пластичність світлодіодних екранів визначила їх застосування в якості архітектурних та конструктивних покриттів.

Управління світлодіодним екраном здійснюється за допомогою персонального комп'ютера через спеціалізований контролер і комутаційні кабелі. На медіа-фасад можна подавати звичайний телевізійний сигнал, транслювати відео зображення або створювати динамічні світлові ефекти і т.п. Крім того, на жорсткий диск комп'ютера,

що управляє можуть бути записані заздалегідь підготовлені сюжети, які можна відтворювати за сценарієм. Надійність світлодіодних технологій, а також високий ступінь захисту від усіх зовнішніх впливів, гарантує безперебійну роботу медіа-фасаду протягом 10–12 років.

Екрани можуть слугувати для показу чіткого і якісного відео зображення, для показу анімації і контрастних картинок і відео, текстової інформації (великий шрифт) і різних ефектів! Також супровід зображень звуковими ефектами відкриває безмежні можливості перед різними спеціалістами — архітекторами та дизайнерами в реалізації своїх самих сміливих ідей та рішень. Це дає можливість організаціям сповіщати у громадському просторі про свою неповторну ідентичність. Вже існують приклади медіа архітектурного дизайну, де гармонійно інтегрується в міське середовище проектне рішення самої будівлі з успішним використанням світлодіодного медіа-фасаду.

Інтеграція — це ключовий момент у визначенні того, чи є та чи інша світодинамічна система медіа-фасадом чи ні. Коли будівля та його фасад і світодинамічна система з'єднані органічно та технологічно, то по змісту народжується щось нове, те, що ми відносимо до медіа-архітектури.

Медіа-фасади гармонійно виглядають в міському середовищі, доповнюють його і дуже ефектні на тлі сучасних хмарочосів та інших споруд зі скла і бетону. Висота та форма будівлі більше не лімітують форми світлодіодних екранів. Це ідеальне місце для розміщення реклами та нове слово в мистецтві оформлення зовнішнього вигляду будівлі, яке дає поштовх для творчого розвитку архітекторів та дизайнерів, великої перспективи в просуванні бізнесу.

СЕКЦІЯ XVI.V

БЕЗПЕКА ЖИТТЄДІЯЛЬНОСТІ

ФОРМУВАННЯ КУЛЬТУРИ ЗДОРОВ'Я СТУДЕНТСЬКОЇ МОЛОДІ ЧЕРЕЗ ОСВІТУ

Встрова Ю.А.

*II курс, група ПР-21, спеціальність «Переклад»,
Інститут філології та масових комунікацій, к.тел. (093) 0364505
Науковий керівник: Тропіна А.О., старший викладач*

Актуальність теми. Пояснюється рядом суперечностей і особливо між потребами суспільства у здорових громадянах і неухильним погіршенням їх здоров'я; між потребами виробництва у здорових фахівців, і відсутністю методик їх оздоровлення під час навчання у вищій школі; між природним бажанням людини бути здоровою і її знаннями про здоров'я та вміння його зберігати і зміцнювати.

Тому, тема моєї доповіді є надзвичайно важливою і цікавою.

Мета: дослідження полягає у теоретичному обґрунтуванні формування культури здоров'я студентів у навчальному процесі університету.

Основний матеріал: Здоров'є є однією з фундаментальних загальнолюдських цінностей. Тому одним з пріоритетних напрямків реформування освіти сьогодні є «забезпечення у кожному навчально-виховному закладі відповідних умов для навчання і виховання фізично і психічно здорової особи», в першу чергу у вищих навчальних закладах, покликаних формувати валеологічний світогляд, культуру здоров'я майбутніх спеціалістів.

Актуальність проблеми формування культури здоров'я особистості пояснюється рядом суперечностей і особливо між потребами суспільства у здорових громадян і неухильним погіршенням їх здоров'я; між потребами виробництва у здорових фахівців, і відсутністю

методик їх оздоровлення під час навчання у вищій школі; між природним бажанням людини бути здоровою і її знаннями про здоров'я та вміння його зберігати і зміцнювати.

Висновок: здоров'є — це перша і найважливіша потреба людини, що визначає її здатність до праці і забезпечує гармонійний розвиток особистості. Воно є найважливішим кроком до пізнання навколишнього світу, до самоствердження і щастя людини. Активне довге життя — це важливий доданок людського чинника.

МЕТОДИ ЗАПОБІГАННЯ ТА БОРОТЬБИ ПРИ МАСОВИХ РАДІАЦІЙНИХ УРАЖЕННЯХ МІСЦЕВОСТІ

Герасимнюк В.О.

*II курс, група МВВ-21, спеціальність «Біологія»,
Факультет біомедичних технологій, к.тел. (066) 09-11-488
Науковий керівник: Троніна А.О., старший викладач*

Актуальність теми. Найбільшу кількість енергії людство зараз отримує від АЕС, але при неправильній поведінці можливі жахливі наслідки, і людство не може відмовитися від цього методу отримання енергії зараз — тому ми повинні мінімізувати небезпеки та їх наслідки.

Метою мого дослідження є вияв найефективніших методів боротьби з масовими радіаційними ураженнями місцевості та запобігання їх.

Основний матеріал. Хоч невеликі дози радіації оточують нас завжди протягом нашого життя, велика кількість дуже швидко знищує людину, робить місцевість неприродною для людини і веде до великої кількості смертей серед населення. Тому ми повинні вміти передбачувати та мінімізувати втрати.

— Відносно недавно була проблема з АЕС Фукусіма (Японія), і міри які прийняли японці дали збій в кінці 2016 року, відволікаючи на себе ресурси та заважаючи населенню.

— Кількість ресурсів і людських грошових застосувань на боротьбу проти таких уражень велике, тому ефективні методи боротьби та запобігання так важливі для країн де є загроза їх виникнення

Висновок. Людство не може зараз відмовитися від усіх підприємств які можуть стати причинною виникнення масового радіаційного ураження, тому ми повинні вміти не тільки з цим боротися але й запобігати для мінімізації або повного уникнення жертв серед населення та використання мільйонів коштів на боротьбу з ураженням.

ЕКОЛОГІЧНА БЕЗПЕКА*Івахненко А.Є.*

*II курс, група ПР-21, спеціальність «Переклад»,
Інститут філології та масових комунікацій, к.тел. (050) 86-74-999
Науковий керівник: Тропіна А.О., старший викладач*

Актуальність теми. Екологічна безпека — це такий стан та умови навколишнього природного середовища, при якому забезпечується екологічна рівновага та гарантується захист навколишнього середовища: біосфери, атмосфери, гідросфери, літосфери, космосфери, видового складу тваринного і рослинного світу, природних ресурсів, збереження здоров'я і життєдіяльності людей.

Тому, тема моєї доповіді є надзвичайно важливою і цікавою.

Метою цієї теми є дослідження екологічної безпеки та навколишнього середовища. Також основний екскурс по поняттям стосовно екологічних помічників.

Основний матеріал:

Згідно ст. 50 закону України «Про охорону навколишнього природного середовища» Екологічна безпека ґрунтується на:

- усвідомленні того, що людство — невід'ємна частина природи, повністю залежна від навколишнього його середовища;
- визнанні обмеженості і кінченості природно-ресурсного (екологічного) потенціалу Землі і окремих її регіонів, необхідності його якісної та кількісної інвентаризації;
- неможливості штучного розширення природно-ресурсного (екологічного) потенціалу понад природно-системні обмеження;
- визначенні допустимого максимуму вилучення природних ресурсів і зміни екосистем як середовища життя;
- необхідності вироблення превентивних екологічних заборон задовго до економічного вичерпання природних ресурсів або їх непрямого руйнування;
- обов'язковості створення соціально-економічного механізму гомеостазу в системі «людина — природа» типу «природа — товар — гроші — природа» (аналогічно механізму «товар — гроші — товар»);
- нагальної і обов'язкової необхідності регулювання чисельності людей, їх тиску на природне середовище на локальному, регіональному та глобальному рівнях;
- прийнятності тільки «екологосумісних» технологій і техніки в усіх галузях господарювання;

— переході до ресурсоекономних технологій і мініатюризації виробів, до безпечних для природи і людей господарських прийомів;
— визнанні закону оптимальності, а в господарюванні — принципу розумної достатності у використанні способів отримання життєвих благ в просторових і часових конкретних рамках (обмеження по факторах екологічного, соціального і економічного ризику);
— розумінні, що без адекватного середовища життя (цілісності екосистем) неможливе збереження нічого живого, в тому числі його видів (включаючи людину) і природних систем більш низького рівня ієрархії.

Висновок. Визнання екологічної безпеки рівнозначною, або навіть важливішою за військову, сприятиме уважнішому ставленню до проблем навколишнього середовища. В рамках стратегії поступального розвитку проблема збалансування економічного зростання та збереження довкілля є проблемою номер один. Якими б прекрасними не були сучасні рішення економічних проблем, вони одразу ж зазнають краху, якщо не вдасться поєднати їх із розв'язанням глобальних проблем. Природні підвалини життя вимагають всеохоплюючого захисту. Дієва охорона довкілля неможлива без міжнародного співробітництва у світових масштабах.

АСПЕКТИ ІНФОРМАЦІЙНО-ПСИХОЛОГІЧНОЇ БЕЗПЕКИ ОСОБИСТОСТІ

Малигіна О.Ю.

*II курс, група ПР-21, спеціальність «Переклад»,
Інститут філології та масових комунікацій, к.тел. (099) 52-33-090
Науковий керівник: Троніна А.О., старший викладач*

Актуальність теми. В умовах тотальної інформатизації суспільства інформаційний вплив на особистість набуває глобальних масштабів. Одне із головних завдань сучасної держави — гарантування інформаційної безпеки особистості, яка характеризується захищеністю її психіки і свідомості від небезпечних інформаційних впливів: маніпулювання, дезінформування, спонукування до самогубства, образ тощо. Тому, тема моєї доповіді є надзвичайно важливою і цікавою.

Метою цієї теми є дослідження сутності та важливості інформаційно-психологічної безпеки особистості. Також визначення загроз, які становлять інформаційно-психологічну небезпеку для особистості.

Основний матеріал. Інформаційно-психологічна безпека особистості — це стан захищеності психіки людини від негативного впливу, який здійснюється шляхом упровадження деструктивної інформації у свідомість і (або) у підсвідомість людини, що приводить до неадекватного сприйняття нею дійсності.

Інформаційно-психологічна безпека особистості (в широкому розумінні) це:

— по-перше, належний рівень теоретичної і практичної підготовки особистості, при якому досягається захищеність та реалізація її життєво важливих інтересів і гармонійний розвиток незалежно від наявності інформаційних загроз;

— по-друге, здатність держави створити можливості для гармонійного розвитку й задоволення потреб особистості в інформації;

— по-третє, гарантування, розвиток і використання інформаційного середовища в інтересах особистості;

— по-четверте, захищеність від різного роду інформаційних небезпек.

Інформаційну небезпеку створюють інформаційні загрози, що поширюються в інформаційному просторі. Інформаційні загрози — це сукупність умов і факторів, що створюють небезпеку життєво важливим інтересам особистості, суспільства, держави в інформаційній сфері. Інформаційні загрози (у широкому розумінні):

— це такий інформаційний вплив (внутрішній або зовнішній), при якому створюється потенційна або актуальна (реальна) небезпека зміни напрямку або темпів прогресивного розвитку держави, суспільства, індивідів;

— небезпека заподіяння шкоди життєво важливим інтересам особистості, суспільства, держави шляхом інформаційного впливу на свідомість, інформаційні ресурси та інфосферу машинно-технічних систем;

Висновок. Водночас особистість (її психіка та свідомість), піддається різноманітним маніпуляційним впливам, що є інформаційними за своєю природою, і їх результати можуть прямо загрожувати фізичному чи психічному здоров'ю людини. Саме такі впливи часто протягом багатьох років формують морально-психологічну атмосферу в окремих прошарках суспільства, підживлюють кримінальне середовище і сприяють зростанню психічних захворювань у суспільстві.

ПЛЮСИ ТА МІНУСИ АТОМНОЇ ЕНЕРГЕТИКИ

Матвеев Д.Є.

*II курс, група МБВ-21, спеціальність «Біологія»,
Факультет біомедичних технологій, к.тел. (068) 276-06-45
Науковий керівник: Тропіна А.О., ст. викладач*

Актуальність теми. Атомна електроенергія — найпотужніше джерело електроенергії в світі з 1954 року. Тому моєю темою є висвітлення позитивних та негативних сторін атомної енергетики як окремої галузі.

Ця тема потребує уважного розгляду який вона і отримала в результаті свого дослідження.

Метою цієї теми є дослідження важливості атомної електроенергетики для людей. Також основний екскурс по поняттям стосовно атомної енергії.

Основний матеріал. Ядерна енергія — найпотужніше джерело електроенергії в світі. АЕС забезпечують світлом більшість міст світу, а ядерні енергоблоки досить компактні щоб умістити їх на корабель і він перестає споживати колосальну кількість органічного палива за один раз.

Перевагами ядерної енергетики перед енергетикою інших видів є велика теплотворна здатність ядерного палива (у 2 млн. разів більша, ніж нафти, і в 3 млн. разів більша, ніж вугілля), кращі економічні показники, менше забруднення навколишнього середовища. Крім того запаси ядерного пального перевищують запаси органічного палива приблизно в 20 разів.

Проте у всього є свої мінуси. Перш за все проблемами для розвитку ядерної енергетики є проблеми безпеки. За весь час експлуатації АЕС відбулась низка техногенних катастроф найбільша з яких Чорнобильська катастрофа. Також не менш важливою проблемою постає проблема з захороненням радіоактивних відходів період напіврозпаду яких від півроку до декількох тисяч років.

Ядерний сектор енергетики найбільш значний в промислово розвинених країнах, де недостатньо природних енергоресурсів — у Франції, Україні, Бельгії, Фінляндії, Швеції, Болгарії, Швейцарії та Японії. Ці країни виробляють від 20 до 76% (у Франції) електроенергії на АЕС.

Також, як і було сказано раніше, атомну енергію можна використовувати і в кораблебудуванні. Корабель побудований на старій

енергетичній установці сильно забруднює навколишнє середовище, потребує постійної дозаправки у морі та поступається кораблю з новим енергоблоком як у швидкості так і в енергозабезпеченні всіх систем корабля.

Кораблі з Ядерною Корабельною Установкою вже давно увійшли в життя великих країн та корпорацій. Адже завдяки ЯКУ сьогодні танкери можуть перевозити важливі для нас з вами товари з Китаю та інших країн, вони перевозять нафту та газ для різних потреб в різні країни. Атомоходи також можуть бути й льодоколами які допоможуть дійти торговому або транспортному кораблю до порту в північному льодовитому океані.

Атомоходи можуть бути й військовими судами які набагато важче знайти візуально якщо вони не мають за собою димного шлейфу. Також підводні човни з ЯКУ можуть знаходитися під водою протягом декількох місяців не підіймаючись на поверхню. Використання кораблів з ЯКУ має велике стратегічне й тактичне значення для оборонної здатності країни.

Висновок. Ще раз нагадаю що атомна енергетика дуже необхідна для країни в найрізноманітніших аспектах життя країни, і ті хто каже зворотне сильно помиляються. Звісно вона має свої недоліки й недоробки, проте цього недостатньо, щоб перейти на інший вид енергетики цілком, а краще за все ядерну енергетику комбінувати з іншими видами альтернативного вироблення електроенергії.

ОХОРОНА ПРАЦІ В УКРАЇНІ; ПРОБЛЕМИ, ДОСВІД І ПЕРСПЕКТИВИ

Нагорна А.М.

*II курс, група МК-21, спеціальність «Маркетинг»,
Інститут економіки та менеджменту, к.тел. (093) 938-13-59
Науковий керівник: Тропіна А.О., старший викладач*

Актуальність теми. На початку минулого століття техніки безпеки, виробничої санітарії і пожежної безпеки можна було досягти завдяки порівняно простим технічним заходам і засобам. Людина оволоділа атомною енергією, залучила в процесі своєї діяльності всі оболонки Землі і навіть вийшла в Космос. Виникла необхідність у глибокому вивченні біологічної, фізичної і хімічної сутності впливу шкідливих і небезпечних чинників, у прогнозуванні їх виникнення, щоб завчасно на підставі фундаментальних, технічних і медичних наук впроваджувати заходи захисту від них на стадії проектування.

Метою теми дослідження є визначення поняття, особливостей та значення охорони праці в Україні, а також з'ясування стану охорони праці в Україні, проблемних питань та шляхів їх подолання.

Основний матеріал. Проблема створення безпечних і нешкідливих умов праці в Україні існувала завжди, про що свідчить статистика нещасних випадків: ще 10 років тому на виробництві щорічно травмувалося 125 000 працівників, з них гинуло майже 3 000. Проте, справжній стан охорони праці та рівень виробничого травматизму на той час замовчувались. З цих причин багато важливих невідкладних наукових і виробничих завдань з питань умов і праці зовсім не вирішувалось.

Незадовільний стан охорони праці важким тягарем лягає на економіку підприємств, організацій, всієї держави. Щорічно майже 17 000 осіб стають інвалідами внаслідок травм і профзахворювань. Чисельність пенсіонерів по трудовому каліцтву торік перевищила 150 000, а пенсіонерів у зв'язку з втратою годувальника внаслідок нещасного випадку — 50 000 осіб. Загальна сума витрат на фінансування пільгових професійних пенсій і пенсії по трудовому каліцтву, відшкодування шкоди потерпілим на виробництві та інших витрат, пов'язання з цим, сьогодні становить від 10—15 відсотків фонду оплати праці в промисловості, а в окремих галузях і регіонах — від 15—30%. Особливо гостро ці проблеми відчуються на підприємствах галузей з високим рівнем професійного ризику.

Враховуючи такі невтішні показники з охорони праці в Україні, постає необхідність у здійсненні ряду заходів відносно удосконалення охорони праці в Україні.

Л.А. Катренко, підкреслює, що вихідними для розроблення проекту довгострокового плану і комплексних заходів з охорони праці є результати паспортизації та атестації умов праці на робочих місцях і в цехах, результати вивчення причини травматизму та цільових перевірок стану охорони праці, матеріали аналізу виконання попередніх планів, пропозицій та цільових програм з охорони праці.

Висновок. Таким чином, підсумовуючи вищенаведене, слід додати, що праця має велике соціальне значення для нашого суспільства. Постійний розвиток, удосконалення виробництва, новації — все це великий крок на шляху до розвинутої, правової держави. На сьогодні постає необхідність покращення стану охорони праці в Україні шляхом вдосконалення і поліпшення умов праці, знищення виробничого травматизму, удосконалення управління працею, покращення нагляду та контролю за дотриманням законодавства про працю України.

МОДЕРНІЗАЦІЯ ДИСЦИПЛІНИ «БЕЗПЕКА ЖИТТЄДІЯЛЬНОСТІ» В РАМКАХ КОНЦЕПЦІЇ НАЦІОНАЛЬНОГО ВИХОВАННЯ СТУДЕНТСЬКОЇ МОЛОДІ

*Шуляк Д.П., II курс, група ПР-21, спеціальність «Переклад»,
Інститут філології та масових комунікацій, к.тел. (093) 3887083
Науковий керівник: Тропіна А.О., старший викладач*

Актуальність теми. Розбудова Української держави, відродження української нації потребують формування та впровадження відповідної Концепції національного виховання студентської молоді, яка має стати складовою частиною системи національного виховання громадянина України.

Реалізація затвердженої концепції національного виховання студентської молоді нами вбачається, зокрема, через модернізацію нормативної дисципліни «Безпека життєдіяльності». Освіта та виховання у сфері безпеки життєдіяльності спрямовані на одержання фундаментальних знань, умінь і навичок, формування поглядів, цінностей і поведінки з метою запобігання виникнення ризиків життю і здоров'ю людей.

Мета. Забезпечити високий рівень професійності та вихованості молоді людини; сприяти розвитку індивідуальних здібностей, таланту та самореалізації; сформувати у суспільній свідомості переваги здорового способу життя, культ соціально активної, фізично здорової та духовно багаті особистості.

Основний матеріал. Формування потреби у безпечній поведінці, протидія та запобігання негативним звичкам, профілактика захворювань, фізичне, духовне та психічне загартування нами вбачається у використанні психолого-медико-педагогічних тренінгів.

Завдяки поєднанню означених трьох компонентів можна досягти високого рівня компетентності; дозволити студентам психологічно та фізично розвантажитися, уникнути агресивної поведінки та стресових станів. Означене особливо важливо для студентів, які не мають у програмі фахової підготовки таких дисциплін як «Основи медичних знань», «Психологія», «Педагогіка».

- принципи національного виховання;
- мета і завдання національного виховання;
- основні напрямки національно-виховної діяльності;
- шляхи реалізації та очікувані наслідки реалізації Концепції.

«Безпека життєдіяльності», як обов'язкова дисципліна у вищих навчальних закладах, дозволяє не тільки навчати принципам безпеч-

ного існування у повсякденні, але і виховувати студентів згідно концепції національного виховання студентської молоді. «Безпека життєдіяльності» має стати одним із важливих важелів у реалізації концепції через розробку і прийняття нормативно-правових документів і дієвих програм роботи зі студентською молоддю — інтелектуального потенціалу нації.

Висновок. Викладання дисципліни «Безпека життєдіяльності» дозволяє виховувати студентську молодь на принципах демократичності, гуманізації, єдності теорії і практики, зазначених у концепції. Запровадження нових педагогічних технологій викладання дисципліни, включення до аудиторного і поза аудиторного часу психофізіологічних розвантажувальних методик аутотренінгу, ароматерапії, фізичних вправ тощо, активна співпраця зі студентським самоврядуванням щодо пропаганди безпечної поведінки у різних сферах життєдіяльності і здорового способу життя дозволить виконати основні завдання концепції.

НЕФОРМАЛЬНІ МОЛОДІЖНІ ОРГАНІЗАЦІЇ В УКРАЇНІ

Явіца Н.Т.

*II курс, група МК-21, спеціальність «Маркетинг»,
Інститут економіки та менеджменту, к.тел. (099) 338-171-5
Науковий керівник: Тропіна А.О., старший викладач*

Актуальність теми. На сучасному етапі становлення Української держави за умови складного політичного і соціально-економічного її стану особливо відчутний негативний вплив на сучасну молодь таких суспільних явищ, як посилення аморальності, злочинності, зубожіння та інше, що призводить до знецінення освіти, росту агресивності, жорстокості, нігілізму підлітків.

Метою дослідження є аналіз цих деструктивних процесів у сучасному суспільстві. А також основний екскурс стосовно причин залучення до неформальних молодіжних організацій.

Основний матеріал. Неформальні об'єднання — це неюридичне поняття, що прийшло з газет в 80-і роки як протипага «формальним», тобто офіційно визначеним (зареєстрованим) організаціям. У неформальних об'єднаннях відсутнє чітке членство і їх прийнято розглядати як формування, що поєднують у собі молодь за ознакою субкультури.

Всі неформальні рухи можуть називатися рухами тільки умовно, тому що в загальноприйнятому юридичному розумінні ні руха-

ми, ні об'єднаннями вони не є. Єдиною ознакою, що об'єднує туди підлітків, які в них входять, є субкультура — тобто, перш за все, специфічна зовнішня символіка та атрибутика, в другу чергу — норми поведінки, і тільки по-третє — будь-яка ідеологія і мораль. Приміром, скінхедами є не ті, хто має пронацистських ідеологію, а ті, хто голить голову і має іншу зовнішню атрибутику скінів.

До об'єднання в самодіяльні групи дітей підштовхують і застійні явища в громадському житті (дефіцит правди, громадське лицемірство тощо). Втрата інтересу до громадського життя, поваги до фальшивих авторитетів, незадоволеність спонукають частину підлітків і молоді спершу до відчуженості від сім'ї, а згодом до об'єднання в групи на основі стимулів та ідеалів, які вони вважають істинними і престижними. Найпоширеніші серед них: самореалізація, задоволеність від вільного спілкування, різноманітної діяльності; самоствердження, емоційно-психологічна захищеність; бажання брати участь у вирішенні соціальних проблем; прагнення до естетичного самовираження через уявлення про ідеал людської краси та шляхетної поведінки; отримання естетичного й емоційно-фізіологічного задоволення засобами стандартизованої «культурно-масової» продукції; реалізація індивідуалістичних, егоїстичних потреб та інтересів; можливість здійснення асоціальних дій (хуліганство, вживання алкоголю і наркотиків).

Підлітки прагнуть самостійності, визнання дорослими й ровесниками, гідності й поваги до себе, самореалізації через творчість. Деякі молоді люди вступають до неформальних груп з метою, наприклад, знайти захист від нападів хлопців з іншої вулиці чи нагнати страху на оточуючих людей, знайти друзів на основі спільних інтересів (захоплення технікою, музикою, спортом тощо). У такому разі неформальне об'єднання виконує інструментальну функцію у процесі соціалізації особистості.

Робота з антисоціальними об'єднаннями потребує особливої підготовленості педагога чи психолога, завдання якого допомогти молодій людині вибратися з проблем.

Висновок. Отже, в українському суспільстві триває активне формування і трансформація молодіжного руху. Необхідно зазначити, що головною проблемою є стосунки старшого покоління з молодим, оскільки відбувся розрив між поколіннями, і старші опиняються перед фактом, що вони не мають уяви про потреби, запити та ідеали своїх дітей.

ЗМІСТ

Секція 10 СУЧАСНІ ТЕХНОЛОГІЇ ЗМІЦНЕННЯ ЗДОРОВ'Я ЛЮДИНИ

Бабчук Г.І., Матвійчук В.М.

Особливості корекційно-педагогічного супроводу навчальної діяльності студентів з порушеннями опорно-рухового апарату . . . 6

Білошицький С.В., Клименко В.В.

Особливості використання структурованої води як засобу регуляції енергопотенціалу людини 8

Веприк М.О., Волошко Л.Б.

Попередження розвитку початкових проявів хронічної втоми у дітей молодшого шкільного віку 9

Вишневецька Д.О., Шумейко І.А.

Особливості застосування Шиаци як оздоровчої технології у спорті 11

Заяц Т.Р., Сахно Т.В.

Особливості формування функціонального стану людини за допомогою масажу 13

Кислий О.О., Бойко Г.М.

Теоретичні засади фізичної реабілітації при переломах ліктьового суглоба 14

Колінко А.В., Бойко Г.М.

Особливості фізичного розвитку та рухових порушень у дітей із вадами зору 16

Кондратенко А.С., Волошко Л.Б.

Засоби фізичної реабілітації для жінок у післяпологовому періоді 18

Кравченко Н.А., Бойко Г.М.

Засоби адаптивного фізичного виховання дітей із порушенням слуху 19

Крагель Л.В., Шумейко І.А.

До питання фізичної реабілітації хворих дітей на дитячий церебральний параліч 21

Кульчицька І.І., Кравчук Л.С.

Особливості впливу занять фізичного виховання на стан емоційно-вольової сфери студентів напряму підготовки «здоров'я людини» 23

| | |
|---|----|
| <i>Купріян Т.А., Волошко Л.Б.</i> Обґрунтування доцільності застосування лікувальної фізкультури при хронічному холециститі | 24 |
| <i>Курило Є.В., Волошко Л.Б.</i> Скандинавська ходьба як засіб фітнесу | 26 |
| <i>Любич І.Г., Волошко Л.Б.</i> Кліматотерапія та бальнеотерапія в системі фізичної реабілітації вагітних з артеріальною гіпертензією | 28 |
| <i>Петрочук Х.В., Максименко В.В.</i> Сучасні технології зміцнення здоров'я людини | 29 |
| <i>Рева А.А., Волошко Л.Б.</i> | |
| Програма фізичної реабілітації при травматичній хворобі спинного мозку | 31 |
| <i>Радченко К.В., Вишар Є.В.</i> Ефективність гірудотерапії при захворюваннях серцево-судинної системи | 33 |
| <i>Сауся М. С., Волошко Л. Б.</i> Методи та засоби фізичної реабілітації при дископатії шийного відділу хребта | 34 |
| <i>Семенов А.М., Клименко В.В.</i> Особливості використання дихальної гімнастики та масажу як засобів регуляції енергопотенціалу людини | 36 |
| <i>Сівко Д.А., Матвійчук В.М.</i> Технології сумісного застосування лікувальної фізичної культури, лікувального масажу, фізіотерапевтичних процедур при дистрофічних змінах та функціональних блоках у хребті | 38 |
| <i>Солод Ю.А. Шумейко І.А.</i> Лікувальна фізична культура при варикозному розширенні вен нижніх кінцівок | 40 |
| <i>Стародуб А.В., Бойко Г.М.</i> Лікувальна фізична культура при остеоартрозі колінного суглоба | 41 |
| <i>Стрельчик А., Волошко Л.Б.</i> Сучасні аспекти адаптивної фізичної культури для молодших школярів з вадами зору | 43 |
| <i>Ткаченко В.М., Вишар Є.В.</i> Застосування системи йоги у фізичній реабілітації жінок | 45 |
| <i>Харченко Ю.О., Волошко Л.Б.</i> Профілактика плоскостопості у дітей дошкільного віку | 47 |

| | |
|---|----|
| <i>Хмелюк О.А., Савчук О.І.</i> | |
| Здоров'я як головний ресурс спортсмена | 48 |
| <i>Чернецька Н.П., Сахно Т.В.</i> | |
| Дослідження показників гостроти зору у дітей з вадами | 50 |
| <i>Шкляр О.М., Клевака Л.П.</i> | |
| Фізична культура і спорт для студентів із міопією | 51 |

Секція 11
**СОЦІАЛЬНИЙ РОЗВИТОК ОСОБИСТОСТІ
 В КОНТЕКСТІ СОЦІАЛЬНОЇ РОБОТИ**

| | |
|--|----|
| <i>Артеменко А.Б.</i> | |
| Соціальна адаптація військовослужбовців, які повернулися після бойових дій | 54 |
| <i>Бацман О.С., Мякушко Н.С.</i> | |
| Готовність суб'єктів навчально-виховного процесу до інклюзивного навчання в загальноосвітніх школах (на прикладі Полтавської обл.) | 56 |
| <i>Боднарчук В.В., Польовик О.В.</i> | |
| Адаптація учнів з затримкою психічного розвитку до навчання в школі як соціально-педагогічна проблема | 57 |
| <i>Борисенко Н.А., Бацман О.С.</i> | |
| Незареєстрований шлюб: гендерний аспект (за результатами соціологічного дослідження) | 59 |
| <i>Буркова А.С., Умарова В.О.</i> | |
| Важливість творчого мислення молодших школярів | 61 |
| <i>Бурова Г.В.</i> | |
| Соціальна інтеграція молоді з функціональними обмеженнями як фактор гарантії самореалізації в сучасному суспільстві | 62 |
| <i>Висоцький М.В., Чайковський М.Є.</i> | |
| Соціально-педагогічна робота у притулку для неповнолітніх з дітьми, які вживають наркотики | 65 |
| <i>Вовк О.І., Мирян А.М.</i> | |
| Насилля в сім'ї | 66 |
| <i>Волох Н.С., Клевака Л.П.</i> | |
| Використання адаптивних антистресових технологій в роботі соціальних працівників | 68 |
| <i>Глебов С.М.</i> | |
| Гуманізація системи освіти у формуванні інтегрованого навчання людей з функціональними обмеженнями здоров'я . . . | 70 |

| | |
|--|----|
| <i>Гончарук Ю., Іванова І.Б.</i> Проблема обізнаності молоді про соціальні послуги в Україні | 73 |
| <i>Гринько В.В., Клевака Л.П.</i> Арт-терапія в психокорекційній роботі з аддиктами | 74 |
| <i>Грицик О.Р.</i> Спілкування без обмежень: жінка з функціональними обмеженнями здоров'я в сучасній Україні | 76 |
| <i>Зіміна І.О., Мирян А.М.</i> Соціальна політика як знаряддя реалізації системи соціального захисту | 79 |
| <i>Заїка В.М.</i> Проблема кібернасилля, аутоагресивної та суїцидальної поведінки в сучасному суспільстві | 80 |
| <i>Заїка В.М.</i> Інтернет-залежність як одна із форм адиктивної поведінки сучасної молоді | 82 |
| <i>Заїка В.М.</i> Психологічні особливості сімей хворих на алкоголізм | 84 |
| <i>Зацеровна Н., Іванова І.Б.</i> Особливості професійних якостей соціального гувернера | 86 |
| <i>Іванченко М.О., Бацман О.С.</i> Проблеми дитячої інвалідності в контексті ранньої соціальної реабілітації дітей з фізичними обмеженнями здоров'я | 87 |
| <i>Карпова Л.Г., Скляр Т.П.</i> Аналіз профілактичної роботи щодо молодіжної наркоманії (за результатами експертного інтерв'ю) | 89 |
| <i>Каушан А., Іванова І.Б.</i> Особливості благодійної діяльності на основі контент-аналізу ЗМІ | 91 |
| <i>Козачок Л.В., Островська Н.О.</i> Соціальна реабілітація студентів з інвалідністю в умовах інклюзивного освітнього простору ВНЗ | 92 |
| <i>Козуб О.О., Бацман О.С.</i> Стигматизація осіб з вадами психічного розвитку | 94 |
| <i>Костогрив О.І., Мякушко Н.С.</i> Дослідження пріоритетних моделей комунікаційної взаємодії людей похилого віку в практичній діяльності територіального центру соціального обслуговування | 96 |

| | |
|--|-----|
| <i>Костюк А.А.</i> Інтеграція осіб з функціональними обмеженнями здоров'я в суспільстві що трансформується | 98 |
| <i>Кравчук С.П.</i> Формування сімейних цінностей у молодих людей | 99 |
| <i>Кривчун А.О., Мякушко Н.С.</i> Соціальний статус людини з вадами слуху та фактори, що його обумовлюють (за результатами соціологічного дослідження) . . . | 101 |
| <i>Кроп І., Іванова І.Б.</i> Зменшення факторів, що впливають на обмеження життєдіяльності людей похилого віку, засобами соціальної роботи | 103 |
| <i>Кулініч Д.А., Кириленко В.Г.</i> Допомога дітям дошкільного віку з особливими освітніми потребами в соціальній роботі | 105 |
| <i>Кучерявий І.Т., Сарпулова Є.Г., Шокун Л.П.</i> Соціалізація учнів як мета виховання у школах США | 107 |
| <i>Манзарук О.М., Мирян А.М.</i> Індивідуальна соціальна робота як метод: зміст, особливості, фази процесу індивідуальної соціальної роботи | 109 |
| <i>Мирян А.М.</i> Правові засади забезпечення умов праці для людей з інвалідністю | 111 |
| <i>Михайленко А., Іванова І.Б.</i> Особливості внутрішньо сімейної комунікації в сім'ях, які перебувають у складних життєвих обставинах | 112 |
| <i>Осипенко А., Боса Л.Г.</i> Особливості життєвих пріоритетів сучасної молоді | 114 |
| <i>Папка Я.В., Островська Н.О.</i> Соціально-педагогічна робота з дітьми, схильними до азартних ігор | 116 |
| <i>Погрібна Л.В., Мирян А.М.</i> Сім'я, держава та суспільство-основні гаранті захисту дітей з обмеженими можливостями | 118 |
| <i>Подріз О.В., Бацман О.С.</i> Ставлення соціальних працівників до проблеми насильства над людьми похилого віку (за результатами соціологічного дослідження) | 119 |
| <i>Прохоренко Ю.С., Умарова В.О.</i> Проблема агресивності у сучасному світі | 121 |

| | |
|---|-----|
| <i>Процерук О.І.</i> Інвалідність як соціальний феномен на сучасному етапі розвитку суспільства | 123 |
| <i>Смолькіна Н.Ф., Губарь Т.В.</i> Гендерні аспекти старіння (за результатами соціологічного дослідження) | 125 |
| <i>Стаднік Я.А., Бацман О.С.</i> Віл-інфікована мати очима громадськості | 126 |
| <i>Тарасюк Б.С., Закусило О.Ю.</i> Проблема насильства над дітьми | 128 |
| <i>Федорова Я.Л., Мирян А.М.</i> Особливості соціальної роботи з безпритульними дітьми | 130 |
| <i>Чорна І.В., Островська Н.О.</i> Соціальна робота з протидії вживання наркотичних речовин молоддю | 131 |
| <i>Швець Л.В., Островська Н.О.</i> Підготовка учнівської молоді до сімейного життя та відповідального батьківства | 133 |
| <i>Шейко Т.О., Бацман О.С.</i> Соціальні стереотипи старості в уявленнях соціальних працівників | 134 |

Секція 12

СОЦІАЛЬНО-ПСИХОЛОГІЧНІ ПРОБЛЕМИ САМОАКТИВНОСТІ СТУДЕНТСЬКОЇ МОЛОДІ

| | |
|---|-----|
| <i>Атлас В.О., Базика Є.Л.</i> Основні проблеми жіночої ідентичності періоду пізньої зрілості: результати пілотажного дослідження | 137 |
| <i>Боева Т.І., Клименко В.В.</i> Самоактивність у навчанні студентської молоді | 139 |
| <i>Вишневіська І.В., Фрадинська А.П.</i> Основні компоненти особистісної готовності майбутнього психолога до професійної діяльності | 141 |
| <i>Власюк О.Е., Іванюк І.Я.</i> Соціальна зрілість в структурі професійного розвитку студента ВНЗ | 142 |
| <i>Гук І.В., Умарова В.О.</i> Важливість ціннісних орієнтирів у житті людини | 144 |

| | |
|--|-----|
| <i>Долбищук Т.В., Волинець Н.В.</i> Проблеми формування сприятливого соціально- психологічного клімату в колективі медичних установ | 146 |
| <i>Заїка В.М.</i> Згуртованість та динаміка розвитку студентської групи як важлива складова навчально-виховного процесу у вищій школі | 148 |
| <i>Заїка В.М.</i> Психологічні методики зняття негативних наслідків дії на психіку людини умов стресу | 150 |
| <i>Конотоп К.В., Базика Є.Л.</i> Конгруентність і автентичність, як методологічні засади дослідження особистості, що самоактуалізується | 152 |
| <i>Костенко В.О., Умарова В.О.</i> Важливість дисципліни «Військова психологія» у вищих навчальних закладах України | 154 |
| <i>Кравець І.В., Кондратюк С.М.</i> Профілактика синдрому емоційного вигорання у соціальних працівників | 156 |
| <i>Мажасєв К.Є., Волинець Н.В.</i> Проблеми вивчення віктимної поведінки підлітків в сучасному соціумі | 157 |
| <i>Медвідь М.О., Кондратюк С.М.</i> Міжособистісні конфлікти у педагогічному процесі | 159 |
| <i>Панова О.Л., Клевака Л.П.</i> Іміджевий підхід до моделювання особистості жінки-керівника | 162 |
| <i>Ситник А.П., Базика Є.Л.</i> Психологічні аспекти проблеми професійного самовизначення особистості | 163 |
| <i>Тютимов О.О., Фрадинська А.П.</i> Психологічні особливості розвитку почуття відповідальності в української молоді | 165 |
| <i>Хальота М.М., Глоба С.М.</i> Особливості роботи соціального працівника з представниками молодіжної субкультури | 167 |
| <i>Цуренко Н.В., Клевака Л.П.</i> Екзаменаційний стрес в учбовій діяльності студентів | 169 |
| <i>Чуфай Г.П., Кондратюк С.М.</i> Проблема адаптації до нових умов навчального закладу | 171 |

Секція 13
**ПРАВОВЕ РЕГУЛЮВАННЯ
ГОСПОДАРСЬКОЇ ДІЯЛЬНОСТІ**

| | |
|---|-----|
| <i>Бевза А.С., Омельченко Н.Л.</i> Інформаційно-правові засади діяльності державного органу на ринку цінних паперів України | 173 |
| <i>Білоус Н.В., Афанасьєв Б.А.</i> Конструктивна реклама позитивного іміджу України | 175 |
| <i>Боряк М.О., Кальян О.С.</i> Окремі питання вдосконалення правового регулювання судової експертизи в господарському процесі | 176 |
| <i>Ботнарь І.Г., Кісс С.В.</i> Зародження ідей соціальної держави в Стародавній Греції | 178 |
| <i>Бут С.А.</i> Політика КНР щодо сирійського конфлікту | 180 |
| <i>Важинський В.М.</i> Кримінально- правова характеристика фіктивного підприємства | 181 |
| <i>Василевська А.В., Ткаченко Н.О.</i> Правове врегулювання праці в Україні | 183 |
| <i>Васильчишина А.В., Орловська І.Г.</i> Виникнення держави у Стародавньому Єгипті | 185 |
| <i>Веремійчук В.Л., Орловська І.Г.</i> Проблеми співробітництва України та ЄС | 187 |
| <i>Ворона В.В., Лебеденко В.І.</i> Права осіб без громадянства в Україні | 189 |
| <i>Гаврилюк А.В., Попов А.А.</i> Юридична доктрина про поняття «Міжнародні перевезення» . . . | 191 |
| <i>Гайдамака М.С., Орловська І.Г.</i> Кастовий поділ в Індії | 193 |
| <i>Геворгян Г.Г., Кальян О.С.</i> Деякі аспекти правового регулювання зміни підсудності в господарському процесі | 194 |
| <i>Говорун В.В., Фрицький Ю.О.</i> Соціальна цінність права громадян на таємницю листування, телефонних розмов, телеграфної та іншої кореспонденції | 196 |
| <i>Гончарук Д.В., Федоренко Т.В.</i> Правовий статусу дітей-сиріт та дітей, позбавлених батьківського піклування | 198 |

| | |
|--|-----|
| <i>Гординський А.В., Кальян О.С.</i> Деякі питання теоретичного визначення поняття принципів господарського права | 199 |
| <i>Григоренко Є.В., Коломієць П.В.</i> Щодо оптимізації системи правової організації створення суб'єкта господарювання | 201 |
| <i>Гришаєва А.С., Мозолюк-Боднар Л.М.</i> Праця молоді: соціально-правові аспекти | 203 |
| <i>Гришко М.Г., Кальян О.С.</i> Окремі питання правового регулювання заснування філій іноземних компаній в Україні | 205 |
| <i>Гроза Л.М., Горошко А.А.</i> Окремі аспекти практики застосування принципу змагальності у цивільному процесі | 206 |
| <i>Дем'янко Л.В., Шаравара Р.І.</i> Особливості ідентифікації особи за її підписом | 208 |
| <i>Діброва Н.П., Горошко А.А.</i> Окремі питання нормативного регулювання діяльності акціонерних товариств в Україні | 210 |
| <i>Діденко А.С., Федоренко Т.В.</i> Усиновлення та його особливості | 211 |
| <i>Добуляк Є.А., Фрицький Ю.О.</i> Конституційно-правова природа інституту Омбудсмена | 213 |
| <i>Додусенко Н.В., Горошко А.А.</i> Окремі питання нормативного регулювання права власності на землю в Україні | 215 |
| <i>Дончева Т.Г., Лебеденко В.І.</i> Корупційні ризики в діяльності державних службовців | 217 |
| <i>Євтушенко В.В., Лебеденко В.І.</i> Правовий статус виробничого кооперативу в Україні | 219 |
| <i>Євтушенко В.В., Марченко М.Г.</i> Гласність як один з принципів цивільного судочинства | 221 |
| <i>Євтушенко В.В., Федоренко Т.В.</i> Основи сімейних правовідносин | 223 |
| <i>Журавель Р.М., Федоренко Т.В.</i> Прийомна сім'я та її особливості | 224 |
| <i>Загірний Е.Ю., Сердюк В.П.</i> Процесуальний статус підсудного у кримінальному провадженні України | 226 |

| | |
|---|-----|
| <i>Захарчук О.І., Мозолюк-Боднар Л.М.</i> | |
| Проблеми зміцнення парламентської дисципліни в сучасній Україні | 228 |
| <i>Зачепа А.С., Афанасьєв Б.А.</i> | |
| Засоби масової інформації: відгук на виклики сьогодення | 230 |
| <i>Зачепа А.С., Афанасьєв Б.А.</i> | |
| Захист національного медіапростору — вимога часу | 231 |
| <i>Іванчо Ю.Ю.</i> | |
| Правовий статус: ретроспективний аналіз | 233 |
| <i>Ірклієнко А.І., Лебеденко В.І.</i> | |
| Інститут прав учасників господарських товариств | 235 |
| <i>Ірклієнко А.І., Лебеденко В.І.</i> | |
| Організаційно-правові форми суб'єктів господарювання | 237 |
| <i>Ірклієнко А.І., Марченко М.Г.</i> | |
| Забезпечення позовних вимог у цивільному та господарському процесі | 239 |
| <i>Ірклієнко А.І., Сердюк В.П.</i> | |
| Що робити, якщо суддя спить? Або наслідки відводу судді в судовому засіданні | 240 |
| <i>Ірклієнко А.І., Фрицький Ю.О.</i> | |
| Чиста теорія Ганса Кельзена | 242 |
| <i>Ірклієнко А.І., Фрицький Ю.О.</i> | |
| Конституційна скарга, як форма захисту свобод людини і громадянина | 244 |
| <i>Калашник О.М., Дадерко Л.Ф.</i> | |
| Інтелектуальна власність в сучасній Україні — актуальні питання модернізації та правового регулювання | 246 |
| <i>Кальян О.С.</i> | |
| Особливості правозастосування та судової практики Єврейських громад у ХІХ столітті | 247 |
| <i>Качанова В.В., Жила О.В.</i> | |
| Теоретико-правова характеристика бандитизму в Україні | 249 |
| <i>Коваленко А.А., Марченко М.Г.</i> | |
| Правовий статус адвоката | 252 |
| <i>Ковальчук Д.О., Федоренко Т.В.</i> | |
| Позовна давність як інститут цивільного права | 253 |
| <i>Коломієць П.В.</i> | |
| Адаптація податкового законодавства України до стандартів ЄС: податкова термінологія | 255 |

| | |
|--|-----|
| <i>Кондратьєва А.В., Федоренко Т.В.</i> | |
| Проблемні питання набуття права власності в Україні | 257 |
| <i>Коржук Х.Я., Галко О.М.</i> | |
| Проблеми забезпечення молоді житлом | 259 |
| <i>Корякіна Т.В., Орловська І.Г.</i> | |
| Основні характерні риси громадянського суспільство | 261 |
| <i>Косар Ю.М., Кальян О.С.</i> | |
| Особливості правової регламентації представництва в господарському процесі | 263 |
| <i>Кравцова В.В., Орловська І.Г.</i> | |
| Особливості суспільного ладу Стародавньої Індії | 264 |
| <i>Кравченко А.П.</i> | |
| Філософські аспекти сучасного підходу до розуміння права . . . | 266 |
| <i>Кушнір О.О., Мочкош Я.В.</i> | |
| Правове регулювання закриття кримінального провадження | 268 |
| <i>Ластовецька А., Марченко М.Г.</i> | |
| Актуальність та доцільність відновлення військових судів в Україні | 270 |
| <i>Лемякіна А.О., Орловська І.Г.</i> | |
| Державна безвідповідальність | 272 |
| <i>Литвиненко А.А., Орловська І.Г.</i> | |
| Правове регулювання суспільних відносин як предмет юридичних досліджень | 273 |
| <i>Литвиненко О.І. Шаравара Р.І.</i> | |
| Колективний договір як необхідна передумова формування ефективного правового поля в сфері трудових відносин | 275 |
| <i>Ліпський В.В., Сарана С.В.</i> | |
| Контроль оподаткування у сфері банківської діяльності | 276 |
| <i>Лісний І.А., Кальян О.С.</i> | |
| Проблеми правового регулювання ринку цінних паперів | 278 |
| <i>Майборода В.М., Кушпетюк О.І.</i> | |
| Етапи розвитку освітнього законодавства України | 280 |
| <i>Макаров В.О., Орловська І.Г.</i> | |
| Основні риси судового процесу у країнах Стародавнього Сходу | 281 |
| <i>Мануїльський Д.В., Афанасьєв Б.А.</i> | |
| Соціальна мережа у державі майбутнього | 283 |
| <i>Маньківський О.І., Короєд С.О.</i> | |
| До питання самостійності господарського права | 285 |

| | |
|--|-----|
| <i>Мартинюк Т.С., Орловська І.Г.</i> | |
| Судовий устрій Вавилону | 286 |
| <i>Марченко М.Г.</i> | |
| Засади функціонування державної Виконавчої служби України | 289 |
| <i>Марченко М.Г.</i> | |
| Обчислення строків у виконавчому повадженні | 291 |
| <i>Марченко М.Г.</i> | |
| Шляхи реформування державної Виконавчої служби в Україні | 293 |
| <i>Мельник В.І., Короєд С.О.</i> | |
| До питання забезпечення публічного (громадського) порядку в сільській місцевості | 295 |
| <i>Монастирська М.Г., Горошко А.А.</i> | |
| Нормативні засади охорони персональних даних в Україні ... | 297 |
| <i>Носко Н.М., Сарана С.В.</i> | |
| Визнання кредитного договору недійсним | 298 |
| <i>Онопрієнко Г.В., Марченко М.Г.</i> | |
| Відшкодування збитків у цивільному праві України | 300 |
| <i>Орловська І.Г.</i> | |
| Правова ментальність українців | 301 |
| <i>Павленко І.В., Ізюта П.О.</i> | |
| Поняття, ознаки та структура категорії «Правового Статусу» | 303 |
| <i>Панасюк О.А., Орловська І.Г.</i> | |
| Арабський Халіфат | 304 |
| <i>Панасюк О.А., Дадерко Л.Ф.</i> | |
| Кримінальна відповідальність у сфері господарювання | 307 |
| <i>Петренко А.О., Кальян О.С.</i> | |
| Окремі питання представництва адвокатом інтересів в господарському процесі | 308 |
| <i>Письменна О.Б., Якименко А.А.</i> | |
| Перспективи запровадження двопалатного парламенту в Україні | 310 |
| <i>Піщанський А.А., Коломієць П.В.</i> | |
| Цивільно-правовий захист права власності на земельні ділянки: деякі питання правового регулювання | 312 |
| <i>Плетінь О.Г., Короєд С.О.</i> | |
| Деякі питання правового забезпечення підприємницької діяльності | 314 |

| | |
|---|-----|
| <i>Плетньова А.С., Афанасьєв Б.А.</i> | |
| Міжнародні відносини – історія і практика розвитку | 316 |
| <i>Побережець А.І., Олефір В.І.</i> | |
| Особливості статусу державного службовця | 317 |
| <i>Поліщук В.Ю., Лебеденко В.І.</i> | |
| Управління оподаткуванням фізичних осіб в Україні | 319 |
| <i>Попов А.А.</i> | |
| Про прогалини в Міжнародно-Правовому регулюванні перевезення вантажу морським транспортом | 320 |
| <i>Салига І.П., Пікалюк С.С.</i> | |
| Щодо правових засад охорони праці в Україні | 322 |
| <i>Сарана С.В.</i> | |
| До питання правового регулювання податкових правовідносин на основі податкових режимів | 324 |
| <i>Сахно О.М., Товста С.П.</i> | |
| Норми цивільно-процесуального права: поняття, межі, дії та реалізація в цивільному судочинстві | 326 |
| <i>Семенюк О.Ю., Пікалюк С.С.</i> | |
| До питання історичного та зарубіжного досвіду правового регулювання трудової функції | 328 |
| <i>Сизенко Д.О., Кальян О.С.</i> | |
| Окремі питання форм реалізації цивільної правосуб'єктності | 330 |
| <i>Смірнов О.Г., Федоренко Т.В.</i> | |
| Шлюб як складова частина сімейного права | 332 |
| <i>Стрюк І.В., Короед С.О.</i> | |
| Окремі теоретичні питання господарсько-правової відповідальності | 334 |
| <i>Судак І.М.</i> | |
| Особливості провадження у справах про адміністративні правопорушення (проступки) | 336 |
| <i>Тарасенко А.О., Короед С.О.</i> | |
| Сутність і зміст поняття банкрутство | 337 |
| <i>Терещук О.О., Галко О.М.</i> | |
| Шляхи реформування органів прокуратури | 339 |
| <i>Тимчишин А.М.</i> | |
| Актуальні проблеми боротьби з кіберзлочинністю в Україні | 341 |
| <i>Тімченко Ю.В., Коваленко В.Ф.</i> | |
| Окремі питання регулювання соціальної діяльності на підприємствах | 343 |

| | |
|--|-----|
| <i>Ткаченко Д.В., Орловська І.Г.</i> Розвиток правосуддя як правової форми діяльності Української держави | 344 |
| <i>Товста С.П., Шура О.Л.</i> Особливості правового статусу інших учасників адміністративного судочинства | 346 |
| <i>Туз Ю.О.</i> Основні принципи та цінності цивільного права України | 348 |
| <i>Турдиєв Р.А., Фаст О.О.</i> Адміністративно-правовий статус людей з інвалідністю | 350 |
| <i>Турченко М.О., Кальян О.С.</i> Деякі питання зближення нормативних положень законодавства України та Європейського Союзу | 351 |
| <i>Федоренко Т.В.</i> Особливості оподаткування спадщини | 353 |
| <i>Фрицький Ю.О.</i> Співвідношення права на охорону здоров'я і права на життя . . . | 354 |
| <i>Хейдарі М-Є.А., Марченко М.Г.</i> Участь малолітніх та неповнолітніх осіб у цивільному процесі . . . | 356 |
| <i>Хлопук Ж.А., Пікалюк С.С.</i> Щодо міжнародних стандартів діяльності органів публічної влади в реалізації захисту прав і свобод інвалідів | 358 |
| <i>Хмара А.П., Якименко А.А.</i> Правова модель реалізації конституційного принципу надання безоплатної правової допомоги | 361 |
| <i>Цуцман Н.Я., Жила О.В.</i> Сучасний стан, проблеми та законодавче забезпечення боротьби легалізації (відмивання) заходів одержаних злочинним шляхом або фінансування тероризму | 363 |
| <i>Чічеріна М.О.</i> Особливості юридичної відповідальності за порушення законодавства в галузі використання та охорони земель водного фонду України в зв'язку з веденням господарської діяльності | 365 |
| <i>Шевцов А.А., Марченко М.Г.</i> Принцип законності у виконавчому провадженні | 367 |
| <i>Шевцов А.А., Федоренко Т.В.</i> Проблеми та захист малозабезпечених сімей в Україні | 369 |
| <i>Штофель В.О., Лебеденко В.І.</i> Договір комерційної концесії (франчайзингу) | 371 |

| | |
|---|-----|
| <i>Штофель В.О., Федоренко Т.В.</i> Особливості патронату над дітьми в Україні | 373 |
|---|-----|

Секція 14

**СУСПІЛЬНО-ПОЛІТИЧНІ ТА СОЦІОКУЛЬТУРНІ
АСПЕКТИ РОЗВИТКУ УКРАЇНСЬКОГО СУСПІЛЬСТВА**

| | |
|--|-----|
| <i>Бондарук О.О., Бундак О.А.</i> Проблеми функціонування законодавчої влади в Україні | 376 |
| <i>Буравцова Я.В., Закусило О.Ю.</i> Особливості благодійництва відповідно до законодавства України | 378 |
| <i>Галуза О.О., Жалко Т.Й.</i> Просування та використання корпоративного іміджу у зв'язках з громадськістю | 379 |
| <i>Гонтар Д.А.</i> Розвиток логічної компетентності учнів на уроках історії шляхом залучення даних економічної статистики | 381 |
| <i>Жалко Т.Й.</i> Методологія створення іміджу політика | 383 |
| <i>Льчук Л.С., Жалко Т.Й.</i> Еволюція користувачів сучасної бібліотеки в умовах розвитку інформаційних бібліотечних технологій | 384 |
| <i>Клевака Л.П.</i> Пансіонна жіноча освіта на полтавщині: історичний аспект | 387 |
| <i>Клевака Л.П., Гришко О.І.</i> Читання з проєкційним ліхтарем як форма організації просвіти сільського населення Полтавської губернії (XIX — початок XX століття) | 389 |
| <i>Кузьменко А.С.</i> Політичні передумови розвитку глобалізаційних процесів в Україні | 391 |
| <i>Неясов В.В., Бундак О.А.</i> Особистість в історії: специфіка та необхідність висвітлення | 393 |
| <i>Німчин С.О.</i> Генеалогія абсурду | 395 |
| <i>Сарапулова Є.Г.</i> Чому діти і молодь не читають книг? | 396 |

| | |
|---|-----|
| <i>Собчук Р.Г., Жалко Т.Й.</i> Неопубліковані документи: теоретичний та практичний аспекти | 398 |
| <i>Фісенкова Є.Г., Дем'янюк О.Й.</i> Джерельна база дослідження інформаційно-документальної діяльності державних органів влади періоду Української держави 1918 року | 400 |
| <i>Юрківський Ю.М., Бебик В.М.</i> Українсько-Китайські відносини: сучасний стан і перспективи розвитку | 402 |

Секція 16.1
НОВІТНІ ТЕХНОЛОГІЇ ОЗДОРОВЧИХ
І ФУНКЦІОНАЛЬНИХ ПРОДУКТІВ ХАРЧУВАННЯ

| | |
|---|-----|
| <i>Андрійчук Є.С., Бублик Г.А.</i> Утилізація харчових відходів закладів ресторанного господарства | 405 |
| <i>Бабич Є.В., Бієнко І.О., Чекурлан Р.О.,</i> <i>Ліпінська В.В., Погосян В.М.</i> Вдосконалення технології борошняних кондитерських виробів оздоровчого призначення із додаванням шроту | 407 |
| <i>Буглак О.М., Ратушенко А.Т.</i> Технологічні аспекти створення хлібобулочних виробів спеціального призначення | 408 |
| <i>Веприк Н.О., Ратушенко А.Т.</i> Технології функціональних напоїв | 410 |
| <i>Грубий А.А., Калакура М.М.</i> Технологія кексів зниженої енергетичної цінності | 412 |
| <i>Жарко К.В., Калакура М.М.</i> Шляхи підвищення біологічної цінності бісквітних напівфабрикатів | 413 |
| <i>Колесник Р.В., Ратушенко А.Т.</i> Екструзивні продукти в харчових композиціях функціонального призначення | 415 |
| <i>Кучерявий М.А., Калакура М.М.</i> Інновації у декоруванні тортів та тістечок | 416 |
| <i>Латишева В.М., Хлопяк О.К.</i> Харчування як засіб боротьби з хворобами сучасності | 418 |

| | |
|---|-----|
| <i>Любенюк О.Б.</i> Технології виробів із заварного тіста діабетичного призначення | 420 |
| <i>Шерудило А.В., Ратушенко А.Т.</i> Новітні напрями в технології продуктів радіопротекторної дії | 421 |
| <i>Школюберда Л.М., Коломієць А.В., Оліферчук О.Г.</i> Дослідження лікувально-профілактичної дії та споживчих властивостей шроту розторопші | 422 |
| <i>Шпаченко В.В., Гаврилюк С.П.</i> Фудпейрінг як напрям інноваційного розвитку ресторанного бізнесу в Україні | 424 |
| <i>Хропко С.В., Юліна А.І.</i> Використання порошку яєчної шкаралупи у функціональному харчуванні | 426 |

Секція 16.2

СУЧАСНА ІНЖЕНЕРІЯ ТА НАНОТЕХНОЛОГІЇ

| | |
|---|-----|
| <i>Агеєв С.В., Шахнін Д.Б.</i> Маркетингові дослідження ринку нанопорошків | 428 |
| <i>Бардадим О.К., Нікуліна Г.Ф.</i> Освітня діяльність в галузі нанотехнологій для спеціалістів, які бажають отримати другу вищу освіту | 430 |
| <i>Бардадим О.К., Лукашенко Т.Ф.</i> Технології та технологічна освіта | 431 |
| <i>Біленко В.О., Лукашенко Т.Ф.</i> Безперервна освіта та дистанційне навчання | 433 |
| <i>Білінович В.О., Шахнін Д.Б.</i> Світові лідери ринку нанопорошків | 435 |
| <i>Галич О.П., Габ А.І.</i> Прогноз розвитку світового ринку нанопорошків | 436 |
| <i>Герасименко Д.О., Шевченко Б.Г.</i> Дискретний фазообертач на поверхневих акустичних хвилях | 438 |
| <i>Герасименко Д.О., Шевченко Б.Г.</i> Перетворювач лінійного прискорення на поверхневих акустичних хвилях | 440 |
| <i>Гладкий О.О., Лукашенко Т.Ф.</i> Світове зростання приватної освіти | 441 |

| | |
|---|-----|
| <i>Гладкий О.О., Нікуліна Г.Ф.</i> Освітня діяльність в галузі нанотехнологій для молодих вчених | 443 |
| <i>Дмитренко О.І., Габ А.І.</i> Структура ринку, ціновий аналіз, майбутнє використання нанопорошків | 445 |
| <i>Здор Д.А., Кущевська Н.Ф.</i> Створення науково-освітньої лабораторії з нанотехнологій – необхідний крок освітньої діяльності в цій галузі | 446 |
| <i>Ковтун О.С., Нікуліна Г.Ф.</i> Освітня діяльність в галузі нанотехнологій в Університеті «Україна» | 448 |
| <i>Омельченко О.С., Кущевська Н.Ф.</i> Основні освітні завдання, засоби фінансування та матеріально-технічне забезпечення науково-освітньої лабораторії з нанотехнологій | 450 |
| <i>Оношко М.І., Кущевська Н.Ф.</i> Спецкурс «Основи Нанотехнологій» | 451 |
| <i>Пасюков С.Г., Решетнік Д.М.</i> Використання ефекту Пельтьє для охолодження електронних пристроїв | 454 |
| <i>Письменко О.П., Малишев В.В.</i> Постановка проблеми освіти в галузі нанотехнологій | 455 |
| <i>Ремез Р.Ю., Герасименко Д.О., Жовнір М.Ф.</i> Схемо-технічні принципи побудови сенсорів на поверхневих акустичних хвилях | 457 |
| <i>Риженко О.О., Лукашенко Т.Ф.</i> Технологічна освіта та її завдання | 459 |
| <i>Соколов М.В., Малишев В.В.</i> Фахівці в галузі НАНО повинні коштувати дуже дорого | 461 |
| <i>Соколов С.В., Малишев В.В.</i> Освітня діяльність в галузі нанотехнологій для перепідготовки та підвищення кваліфікації викладацького складу | 463 |
| <i>Ткачук Т.М., Бітов М.В.</i> Схемо-технічні принципи побудови датчиків на наноелектронних пристроях | 464 |
| <i>Шевченко Б.Г., Решетнік А.О.</i> Датчик мікропереміщень на пах-хвилеводі | 466 |

| | |
|---|-----|
| <i>Шевченко Д.Г., Плешка Т.Є.</i> | |
| Підсилювачі поверхневих акустичних хвиль на структурах п'єзоелектрик – напівпровідник | 468 |
| <i>Bendyk S.G., Bruskova D.-M.Ya.</i> | |
| Electrolysis of titanium-containing melts | 469 |
| <i>Gerashchenko V.I., Bruskova D.-M.Ya.</i> | |
| Mechanism of the electroreduction of titanium | 471 |
| <i>Golovach A.D., Bruskova D.-M.Ya.</i> | |
| Technology of washing highly dispersed tungsten monocarbide cathode powders from electrolyte | 473 |
| <i>Krestianiv D.V., Gab A.I.</i> | |
| Study of the world nanopowders market | 475 |
| <i>Kucherenko V.A., Bruskova D.-M.Ya.</i> | |
| Electrochemical behaviour of boron | 477 |
| <i>Paprotsky A.S., Bruskova D.-M.Ya.</i> | |
| Variation of composition of electrolyte in isothermal heating | 479 |
| <i>Sladkevych M.A., Gab A.I.</i> | |
| Leaders of the world nanopowders market | 481 |
| <i>Volosov V.O., Bruskova D.-M.Ya.</i> | |
| Influence of length of electrolysis on composition of bath and cathode deposit | 483 |
| <i>Yerin O.S., Shakhnin D.B.</i> | |
| Forecast of world nanopowders market growth | 485 |
| <i>Zagnyboroda V.A., Shakhnin D.B.</i> | |
| Nanopowders market structure, price analysis, future distribution of nanopowders use | 487 |

Секція 16.3

ІННОВАЦІЙНІ ТЕХНОЛОГІЇ РОЗВИТКУ АВТОТРАНСПОРТНОЇ ГАЛУЗІ УКРАЇНИ

| | |
|--|-----|
| <i>Білоконенко О.В., Стукота С.А.</i> | |
| Удосконалення системи підготовки операторів-водіїв в Україні | 489 |
| <i>Боб І.Г., Петренко Т.В.</i> | |
| Організація системи керування дорожнім рухом | 491 |
| <i>Волошко В.А., Косенко В.А.</i> | |
| Нанокompозити – найбільш оптимальні матеріали для автомобільної промисловості | 492 |
| <i>Гошко Р.О., Шаповал В.В.</i> | |
| Покращення курсової стійкості легкових автомобілів | 493 |

| | |
|--|-----|
| <i>Захарченко А.В.</i> | |
| Розвиток уявлень про граничне тертя | 495 |
| <i>Коротков Є.М., Добровольський О.Г., Косенко В.А.</i> | |
| Сучасні булатні сталі | 497 |
| <i>Самченко Е.А., Добровольський О.Г., Косенко В.А.</i> | |
| Сучасні антифрикційні матеріали порошковомемалургійного виробництва | 499 |
| <i>Лопата М.А., Стукота А.С.</i> | |
| Удосконалення організації вантажних перевезень | |
| АТП ЗАТ «Управління Будівництва РАЕС» | 501 |
| <i>Матвійчук О.М., Захарченко А.В.</i> | |
| Особливості конкуренції в автосервісі | 502 |
| <i>Назаренко В.М., Шаповал В.В.</i> | |
| Вдосконалення системи підвіски універсального автомобіля | 504 |
| <i>Панченко А.М., Захарченко А.В.</i> | |
| Економічні і політичні аспекти розвитку науково-технічної сфери | 506 |
| <i>Петренко Т.В., Якимчук М.В.</i> | |
| Використання програмних навчальних пакетів для розвитку комунікативного лідерства викладачів спеціальних дисциплін | 508 |
| <i>Полянський А.В., Петренко Т.В.</i> | |
| Основні чинники зміни технічного стану автомобільного транспорту | 509 |
| <i>Чередник В.М.</i> | |
| Перспективи розвитку автомобільного транспорту України | 510 |
| <i>Чередник В.М., Якимчук М.В.</i> | |
| Розробка системи керування пневмоприводом з функцією рекуперації енергії стисненого повітря | 512 |
| <i>Шаповал В.В., Малишев В.В.</i> | |
| Філософія безпечного керування автомобілем | 514 |

Секція 16.4

НАУКОВО-ТЕХНОЛОГІЧНИЙ ПРОГРЕС І ДИЗАЙН

| | |
|--|-----|
| <i>Вашко Ж.А., Бібер С.Г.</i> | |
| Сучасні тенденції перетворення предметно-просторового середовища в арт-простір | 516 |

| | |
|--|-----|
| <i>Лищенко В.О., Дударець В.М.</i> Формування садово-паркового мистецтва Лівобережної України | 518 |
| <i>Ломига М.Г., Хавхун Г.М.</i> Каміни в інтер'єрі | 520 |
| <i>Ломига О.Г., Хавхун Г.М.</i> Основні напрямки застосування скла в інтер'єрі | 522 |
| <i>Матюша Ю.В., Дударець В.М.</i> Сад на даху — вирішення проблеми озеленення в історичному центрі міста | 523 |
| <i>Молчанова К.В., Сухоцький А.П.</i> Графіка П'єро Форназетті | 525 |
| <i>Оверченко А.В., Ломовський А.І.</i> Історія лінолеуму | 527 |
| <i>Река Г.В., Дударець В.М.</i> Історико-архітектурні особливості об'єктів палацово-паркового мистецтва Лівобережної України | 528 |
| <i>Сармолотова К.Л., Дударець В.М.</i> Елементи народної творчості в інтер'єрі громадських будівель | 529 |
| <i>Семенюк Л.А., Дударець В.М.</i> Генезис стилю європейського костюму як джерело творчості для сучасного дизайну | 531 |
| <i>Сніцарева І.І., Бібер С.Г.</i> Вплив відеоекології на формування міського середовища | 533 |
| <i>Степанець Ю.Ю., Хавхун Г.М.</i> Аналіз досвіду розробки виставкових стендів | 535 |
| <i>Яцун Н.А., Бібер С.Г.</i> Формування медіа-архітектури в сучасному міському середовищі | 537 |

Секція 16.5
БЕЗПЕКА ЖИТТЄДІЯЛЬНОСТІ

| | |
|--|-----|
| <i>Ветрова Ю.А., Тропіна А.О.</i> Формування культури здоров'я студентської молоді через освіту | 539 |
| <i>Герасимнюк В.О., Тропіна А.О.</i> Методи запобігання та боротьби при масових радіаційних ураженнях місцевості | 540 |

| | |
|--|-----|
| <i>Івахненко А.Є., Тропіна А.О.</i> | |
| Екологічна безпека | 540 |
| <i>Малигіна О.Ю., Тропіна А.О.</i> | |
| Аспекти інформаційно-психологічної безпеки особистості . . . | 542 |
| <i>Матвеев Д.Є., Тропіна А.О.</i> | |
| Плюси та мінуси атомної енергетики | 544 |
| <i>Нагорна А.М., Тропіна А.О.</i> | |
| Охорона праці в Україні; проблеми, досвід і перспективи | 545 |
| <i>Шуляк Д.П., Тропіна А.О.</i> | |
| Модернізація дисципліни «Безпека життєдіяльності» в рамках концепції національного виховання студентської молоді | 547 |
| <i>Явіца Н.Т., Тропіна А.О.</i> | |
| Неформальні молодіжні організації в Україні | 548 |

Наукове видання

МОЛОДЬ: ОСВІТА, НАУКА, ДУХОВНІСТЬ

Тези доповідей
XIV Всеукраїнської наукової конференції
студентів і молодих вчених
(м. Київ, 04–06 квітня 2017 р.)

Частина II

Матеріали подано в авторській редакції

Адреса редакції м. Київ, вул. Хорива, І-Г
Відповідальний редактор Тел. 425-29-38
E-mail: nikulina-ndd@ukr.net

Формат 60×84/16. Умовн. друк. арк. 33,25. Обл.вид арк. 29,36
Наклад 200 прим. Зам. №

Верстання — Думанецька С.С.

Видавець і виготовлювач: Університет «Україна»
03115, м. Київ, вул. Львівська, 23, тел./факс (044) 424-40-69, 424-56-26
E-mail: ukraine.vdk@email.ua

Свідоцтво суб'єкта видавничої справи ДК № 405 від 06.04.01