

УДК 904.5(477.75)“638”

КУРГАННИЙ МОГИЛЬНИК У пгт. НОВООЗЕРНОЕ В СЕВЕРО-ЗАПАДНОМ КРЫМУ

Денис ГРЕЧКО (Киев), Сергей ЛАНЦОВ (Симферополь)

У статті публікуються результати дослідження двох курганів. Поховання здійснено у кам'яних гробницях. Кургани належали місцевому скифському населенню. Поховання можна датувати кінцем V – початком III ст. до н. е.

Ключові слова: кургани, скифи, Північно-Західний Крим, поховальний обряд.

В статье публикуются результаты исследований двух курганов. Захоронение осуществлено в каменных гробницах. Курганы принадлежали местному скифскому населению. Захоронения можно датировать концом V – началом III в. до н. э.

Ключевые слова: курганы, скифы, Северо-Западный Крым, погребальный обряд.

Grechko D.S, Lantsov S.B. Burial cemetery near Novoozerne village in Northern-West Crimea. This article is devoted to the publication of the materials of results of investigation of two burial mounds. These burials were organized as rocky tombs. These burial mounds belonged to the local Scythian population and could be dated by the end of the V-th – beginning of the III centuries BC.

Key words: burial mounds, Scythians, Northern-West Crimea, funeral rights.

Территория Северо-Западного Крыма в скифское время являлась местом активного взаимодействия различных по уровню социально-экономического развития племен. Среди них исследователи выделяют скифов, греков и носителей кизил-кобинской археологической культуры. Динамика контактов была различна во времени, а ее изучение является на сегодня актуальной задачей. Основной целью данной работы является введение в научный оборот данных о двух раскопанных курганах и определение их места среди синхронных древностей. История изучения скифских древностей и анализ узловых проблем греко-варварских отношений на интересующей нас территории приведена в работе С.Г. Колтухова, что избавляет нас от необходимости вновь обращаться к данной теме [1, с. 9 – 17].

Во второй половине VI в. до н. э. в регионе начинается сосуществование эллинов Керкинитиды и первых групп степняков, которые впервые появляются в Северо-Западном Крыму¹. В следующем столетии в окрестностях полиса возникает несколько могильников скифов, в которых погребения воинов преобладают (Наумовка, Суворовское, Колоски). Подобная картина может подтверждать данные эпиграфики о выплате дани номадам [1, с. 138]. В IV в. до н. э. параллельно со скифскими курганными могильниками функционируют и греческие (Панское, Калос Лимен, Чайка), которые располагались в непосредственной близости от поселений. В результате взаимодействия двух этносов погребальные сооружения скифов усложняются и появляются сложные каменные гробницы [1, с. 116].

Активное освоение человеком данного региона в последние годы поставило значительную часть памятников под угрозу уничтожения. Это

¹ Погребения раннескифского времени у Григорьевки и Сусанино [1, с. 134], судя по расположению, стоит относить к Центральному Крыму.

обусловило необходимость проведения охранных, а порой и спасательных, раскопок.

Могильник, состоявший из 5 насыпей, был расположен в юго-западной части пгт. Новоозерное Евпаторийского горсовета АР Крым. В 2010 году было проведено доисследование некрополя² (Рис. 1). В результате визуального археологического исследования отводимого участка, было выявлено два кургана, которые не состояли на государственном учете. Однако они были зафиксированы под № 55 на карте археологических памятников на берегах Донузлавского озера, составленной П.Н. Шульцем в 1962 г. [2].

На старинных картах данной территории XIX века (карта С.А. Мухина 1817 г, карта Бетева и Оберга 1842 г., трехверстовая карта 1865 – 1876 гг., верстовая карта 1890-х годов) каких-либо объектов в районе расположения обследованных курганов не обозначено. Обследованные курганы обозначены на верстовой карте конца XIX века. На имеющихся аэрофотоснимках 70-х годов XX века объекты можно выявить лишь частично. Более отчетливо курганы и круг внутри прямоугольной структуры можно выявить на космическом снимке.

Исследованные курганы располагались на участке целинной степи на левом берегу оз. Донузлав, ограниченном с запада и востока балками, в 800 м к юго-западу от пгт. Новоозерное (Рис. 2). Они замыкали с севера курганную группу из пяти насыпей, которая была вытянута цепочкой в меридиональном направлении. Три “южных” кургана были раскопаны в 2007 г. научным сотрудником Крымского филиала ИА НАН Украины Т.А. Копьевой. Приведем краткое описание данных комплексов, опубликованное С.Г. Колтуховым [1, с. 53 – 54].

Курган 1 располагался в центральной части группы (Рис. 3, 1). Грунтово-каменная овальная в плане насыпь, которая имела высоту 0,7 м и размеры 24 x 16 м, была повреждена перекопами и выборкой камня. В юго-восточной части насыпи зафиксирован каменный кромлех диаметром 15 м. Под центром насыпи было зафиксировано погребение 1. Внешняя кольцевая кладка имела диаметр 8 м. Погребальная камера, которая была размером 3,5 x 2,4 м и ориентирована с СЗ на ЮВ, имела полуразрушенный широкий дромос 1,6 x 1,6 м с юго-восточной стороны. Стены были углублены в прямоугольный котлован, углубленный на 0,4 м. Цокольный ряд кладки представлял собой вертикально установленные плиты высотой 0,5 м, а выше кладка была постелистой. Пол был вымощен плоскими камнями. Аналогии склепу неизвестны. Судя по опубликованному плану погребения, сравнивать его конструкцию со склепами Беляуса и Кульчука

² В исследовании курганов принимали участие Ланцов С.Б. (начальник экспедиции), Гречко Д.С., Гецко П.П., Филиппенко А., Семин С. Уточнение положения раскопанных и ранее обследованных курганов на картах выполнено Смекаловым С.Л. Фотопланы курганов выполнены Придневым С.В.

не стоит. В заполнении дромоса и погребальной камеры были найдены фрагменты лепных и гончарных сосудов (Рис. 3, 2). Ножка амфоры круга Фасоса и фрагменты гераклейских амфор датируются не позднее IV в. до н. э.

Погребение 2 было впущено в каменную обкладку гробницы в западной части насыпи (Рис. 3, 3). Овальная в плане могила размером 0,9 x 0,7 x 0,4 м была обложена по периметру плитчатым камнем и ориентирована по линии ССВ-ЮЗЗ. В заполнении найдены кости младенца и фрагмент дна сероглиняного сосуда с граффити (Рис. 3, 2).

Грунтово-каменная насыпь кургана 2, сооруженного в эпоху бронзы, была расположена в 100 м к северо-западу от первого (Рис. 3, 4). Курган диаметром 18 м и высотой 0,45 м был окружен каменной крепидой диаметром 15 м, которая состояла из мелкого камня. В центре насыпи была зафиксирована вторая однослойная кладка из бута диаметром 8 м. Внутри нее была расположена погребальная камера. Пространство между ней и внутренним кольцом названо каменным панцирем. С.Г. Колтухов справедливо рассматривает данное сооружение как единую конструкцию. Размеры внутреннего пространства камеры прямоугольной или овальной в плане формы, ориентированной по линии ЮЗЗ-СВВ, составляли 3 x 1,8 м. Стены нечеткие, сложены постелистой иррегулярной кладкой из плитчатых блоков известняка. На грунтовом полу погребальной камеры зафиксированы кости ног двух человек, погребенных головами на ЮЗ. Инвентарь представлен двумя биконическими бусинами из желтого непрозрачного стекла.

Курган 3 был расположен у шоссе Мирный-Новоозерное. Грунтово-каменная насыпь имела диаметр 24 м и высоту 0,8 м (Рис. 3, 5). Ее окружали две крепиды диаметром 20 м (внешняя) из мелкого камня и 12 м (внутренняя) из крупных плитчатых камней уложенным плашмя или установленным орфостатно. В центре кольцевой обкладки диаметром 8 м находилась гробница, сооруженная в котловане размерами 4,9 x 3 м, который был впущен до начала подпочвенного слоя и ориентирован по линии ЮЗЗ – СВВ. Стены гробницы разобраны при добычи камня. Находки представлены двумя бронзовыми трехранными наконечниками стрел, дном чернолакового открытого сосуда с граффити, фрагментом венчика гончарного кувшина, частью браслета (Рис. 3, 5). Стекланные двух- и трехчастные бусы могут датироваться позднеэллинистическим временем и свидетельствовать о длительном использовании гробницы.

С.Г. Колтухов считает курган № 3 самым ранним и относит его к концу V – IV вв. до н. э., а остальные датирует в пределах IV в. до н. э. Ориентировка комплексов и погребенных, скорее, соответствует скифской [1, с. 53 – 54].

Курган № 4

Располагался в 50 м к северо-западу от кургана № 3. Насыпь, сооруженная из камней, была хорошо заметна на поверхности (Рис. 4). Курган имел округлую в плане форму диаметром 10 м и высоту 0,4 м от уровня современной поверхности. Насыпь исследовалась вручную по секторам, которые были образованы двумя взаимоперпендикулярными бровками, ориентированными по сторонам света.

Раскопки показали, что насыпь была сооружена в один прием из необработанных камней, которые были задернованы. По центру кургана после снятия дерна просматривались крупные плоские плиты, которые маркировали контуры каменной гробницы. Насыпь состояла из двух слоев камней, которые, в абсолютном большинстве, были уложены беспорядочно (Рис. 4, 1 – 2). Нижний слой камней располагался на материковой глине. Ровик и крепида отсутствовали. Среди камней панциря встречались единичные фрагменты амфор Херсонеса и Синопы, которые являются следами тризны.

После разборки насыпи четко обозначились контуры **каменной гробницы**, которая ориентирована по оси СВ-ЮЗ (Рис. 4, 3). Ее размеры составляли 3,7 x 2,34 м, а погребальной камеры – 2,3 x 1,2 м. Погребальное сооружение было возведено на материковой глине. По периметру погребальной камеры были уложены крупные камни без связующего раствора, в основном прямоугольной в плане формы, размерами 0,7 – 0,85 x 0,2 – 0,5 x 0,2 – 0,3 м. Камни были уложены в 3 ряда. Высота стен составляла 0,53 м. Кладка иррегулярная, постелистая. Плоские камни второго и третьего рядов имели меньшие размеры. Стены гробницы были выложены в 1-3 слоя. Два наружных слоя были выложены камнями средних размеров различной формы. Следует отметить то, что наружные слои камней могилы фактически являлись и внутренней частью панциря. Юго-западную стенку могилы образовывали две плоские плиты, поставленные орфостатно с наклоном, возможно, это следы проникновения древних грабителей в камеру.

Камера была заполнена двумя слоями камней средних размеров, уложенных бессистемно. Следов грабительского колодца не фиксировалось. После снятия нижнего слоя камней были обнаружены плоские камни, которыми было выложено дно могилы. В придонном глинистом заполнении могилы мощностью 0,05 м были найдены человеческие кости плохой сохранности, которые были сдвинуты грабителями в северо-восточную часть камеры. Судя по наличию в погребении двух нижних челюстей, погребение было парным³. Среди

³ По определению П.Е. Викторовой один из костяков принадлежал женщине (?) 30 – 40 (50) лет. Мышечный рельеф развит хорошо (3 из 4). Зубы сильно сточены, кариеса и зубного камня нет. Пол второго костяка не удается достоверно установить. Возраст 15(20) – 25 (30) лет. На 15 найденных зубах кариеса и зубного камня нет. Зафиксирована эмалевая дисплазия и кисты на корнях зубов.

перемешанных костей в северо-восточной части камеры были найдены бронзовый трехлопастный наконечник стрелы и шесть бусин из непрозрачного стекла (Рис. 5). Еще две бусины было обнаружено под плитами дна в норе животного при разборке могилы (Рис. 5, 10, 12).

Инвентарь

1. Бронзовый трехлопастный наконечник стрелы с недоливом у слабо выступающей втулки. Длина 2,5 см, диаметр втулки – 0,4 м (Рис. 5, 1, 9).
2. Глазчатая бусина из непрозрачного стекла бирюзового цвета с бело-синими глазками. Высота – 0,6 см, диаметр – 0,9 см (Рис. 5, 2, 11).
3. Биконическая бусина из синего непрозрачного стекла. Высота – 0,6 см, диаметр по ребру – 0,6 см (Рис. 5, 4, 13).
4. Биконическая бусина из синего непрозрачного стекла. Высота – 0,7 см, диаметр по ребру – 0,6 см (Рис. 5, 6, 14).
5. Биконическая бусина из синего непрозрачного стекла. Высота – 0,5 см, диаметр по ребру – 0,4 см (Рис. 5, 7, 16).
6. Бусина грушевидной формы из синего непрозрачного стекла. Высота – 0,4 см, диаметр – 0,4 см (Рис. 5, 8, 15).
7. Костяная, овальная в поперечном сечении, бусина. Высота – 0,9 см, размеры овала – 0,5 x 0,8 см (Рис. 5, 5, 10).
8. Биконическая бусина из желтого непрозрачного стекла. Высота – 0,8 см, диаметр по ребру – 0,9 см (Рис. 5, 3, 12).

Найденные в могиле предметы инвентаря могут быть датированы в широком хронологическом диапазоне V – начала III вв. до н. э., но находки фрагментов амфор в тризне позволяют несколько сузить датировку до второй половины IV – начала III вв. до н. э.

Курган № 5

Располагался в 60 м к северу от кургана № 4. Насыпь, сооруженная из камней, была хорошо заметна на поверхности (Рис. 6). Курган имел округлую в плане форму диаметром 80 м и высоту 0,3 м от уровня современной поверхности. Насыпь исследовалась вручную (Рис. 6).

Раскопки показали, что насыпь была сооружена в один прием из необработанных камней, которые были в некоторых местах задернованы. По центру кургана, после снятия дерна, просматривались крупные плоские плиты, которые маркировали контуры каменной гробницы. Насыпь состояла из двух слоев камней, которые были уложены беспорядочно. Нижний слой камней располагался на материковой глине. Четко выраженные ровик и крепида отсутствовали. Можно лишь отметить, что внешнее кольцо в юго-восточном секторе было сложено из камней несколько большего размера, которые никакой системы не образовывали. Среди камней насыпи встречались единичные фрагменты амфор Херсонеса и Синопы, которые являются следами тризны. Современной ямой была

частично уничтожена западная пола кургана. В северной части насыпи фиксировалась яма (грабительский колодец?), которая частично уничтожила панцирь. В дерновом слое и между камней панциря были найдены фрагменты человеческих костей, стеклянных бутылок и обломков курительной трубки XIX в., которые, вероятно, датируют одно из ограблений кургана.

После разборки панциря четко обозначились контуры *каменной гробницы*, которая ориентирована по оси СВ-ЮЗ. Ее размеры составляли 3,15 x 2,05 м, а погребальной камеры – 2,1 x 0,7 м (Рис. 6, 3). Погребальное сооружение было возведено на материковой глине. По прямоугольному в плане периметру погребальной камеры были уложены крупные камни без связующего раствора в основном прямоугольной в плане формы, размерами 0,7 – 0,9 x 0,45 – 0,6 x 0,2 – 0,3 м. Кладка иррегулярная, постелистая. Камни были уложены в 2 ряда. Высота стен составляла 0,4 м. Плоские камни верхнего ряда имели меньшие размеры. Стены гробницы были выложены в 1-3 слоя. Два наружных слоя были выложены камнями средних размеров различной формы. Наружные слои стен могилы являлись внутренней частью панциря.

Камера была заполнена двумя слоями камней средних размеров, уложенных бессистемно. Следов грабительского колодца не фиксировалось. После снятия нижнего слоя камней, были обнаружены плоские камни, которыми было выложено дно могилы. В придонном глинистом заполнении могилы мощностью 0,05 м были найдены единичные человеческие кости плохой сохранности. Находок не обнаружено. При разборке южной части панциря, среди камней, было найдено скопление фрагментов человеческих костей плохой сохранности, которые были выброшены туда грабителями.

Новоозернинский могильник, который возник у кургана эпохи бронзы, исследован полностью. Курганы вытянуты цепочкой в широтном направлении, что характерно для скифских могильников [1, с. 98]. Среди камней насыпи фиксировались следы тризны в виде фрагментов амфор, что характерно и для аналогичных комплексов Северо-Западного Крыма и Керченского полуострова [1, с. 32 – 96; 3, с. 29].

Точное количество погребенных и их пол из-за тотального ограбления не удастся установить. Дважды зафиксированы парные захоронения. Вопросы социальной характеристики местного скифского населения IV в. до н. э. рассмотрены С.Г. Колтуховым [1, с. 136 – 137]. Данные некрополя у Новоозерного, из-за сильной ограбленности, не позволяют внести уточнения.

Могильник в раннеэллинистическое время использовался короткой промежуток времени, вероятно, небольшой родовой общиной варварского

населения региона (скорее всего, скифами). Подобные могильники, более вероятно, принадлежали оседлому населению. Трансформация обряда, отмеченная С.А. Мульдом и Т.Н. Смекаловой, от захоронений в каменной гробнице членов одной семьи (несколько погребенных) к захоронению в склепе членов целого рода, имела место [4, с. 21]. Стоит сделать оговорку, что склеп, который использовался более ста лет и содержал более десяти костяков следует считать все же семейной усыпальницей, а весь могильник – родовым кладбищем.

По хорошо сохранившимся комплексам можно говорить о том, что ведущим типом погребального сооружения в могильнике является каменная гробница с прямоугольной в плане формой камеры. Стены гробниц сложены преимущественно постелистой иррегулярной кладкой в 2-3 ряда из необработанного камня и рваных по слою известняковых плит без дополнительной обработки, связующего раствора и перевязки стен. Стены камеры служили основой для грунтово-каменной насыпи, которая сооружалась иррегулярно. По периметру курганов № 1-3 фиксировались крепиды, которые, к сожалению, не нашли своего отражения в графическом виде на рисунках [1, с. 190, рис. 30]. Данный тип погребальных сооружений имеет прямые аналогии среди скифских памятников региона (Суворовское, к. 12 и 13, Солдатово-Шалаши, к. 7/1, Красноярское, к. 9) (Рис. 5). Обращает внимание и близость погребального инвентаря данных комплексов. Рассматриваемые курганы С.Г. Колтухов отнес к каменным гробницам и датировал время их сооружения V – IV вв. до н. э. [1, с. 105 – 106]. По типологии каменных курганов С.А. Мульда и Т.Н. Смекаловой конструкция насыпей и погребальных камер Новоозерного относится ко второму типу [4, с. 18].

Древнейшим комплексом подобной конструкции в регионе является погребение Григорьевка 5/9, которое можно датировать второй-третьей четвертями V в. до н. э. (Рис. 5, 5). Орнаментация лепных сосудов из данного погребения находит аналогии среди комплексов предгорья, а в памятниках кизил-кобинской культуры единична [1, с. 122]. Обряд и инвентарь однозначно свидетельствуют о его скифской принадлежности. При этом, судя по керамике, контакт с населением предгорий все же имел место, поэтому на происхождение данного типа погребальных сооружений могло иметь влияние не только наличие камня и особенности природно-географических условий, но и традиции носителей кизил-кобинской культуры, на что справедливо указывал В.С. Ольховский [5, с. 148 – 149]. С.Г. Колтухов справедливо отмечает, что каменные “ящички” и плитовые могилы скифов соответствуют вытянутому положению умерших, что не позволяет напрямую связывать их происхождение с кизил-кобинскими и таврскими погребальными сооружениями Горного Крыма [1, с. 116].

Новоозернинские каменные гробницы ближе всего первому типу (простые наземные или немного углубленные “ящики” (камеры) с кольцевыми обкладками) сооружений, выделенному А.А. Масленниковым, который доминирует на Керченском полуострове с начала V до IV вв. до н. э. [3, с. 28 – 29]. Интересно, что подобные сооружения появляются синхронно и в Северо-Западном Крыму. С.А. Мульд и Т.Н. Смекалова указывают на явное сходство каменных гробниц Восточного Крыма и Тарханкутского полуострова и считают, что их генезис был одинаков. Исследователи связывают данный процесс вслед за А.А. Масленниковым с миграцией части населения близкого кизил-кобинцам во второй половине VI в. до н. э., не только в Восточный Крым, но и в рассматриваемый регион [4, с. 20]. Наличие кизил-кобинской керамики в курганах, слоях Керкинитиды и Маслин усиливают данную гипотезу [1, с. 121 – 124; 6, с. 27 – 40; 7, с. 56 – 61]. При подобной реконструкции неясным является бегство предгорных автохтонов под давлением кочевых скифов в степь навстречу агрессорам, в их вотчину. Вероятно, перемещения данных групп осуществлялись в интересах скифов с целью их эксплуатации. Использование керамики земледельческого населения с которым контактировали⁴ кочевники общеизвестно.

Таким образом, можно говорить о перспективности изучения этнокультурной истории Северо-Западного Крыма в скифское время. Открытие и исследование в последние годы поселений местного населения, к которым и относится большинство курганных могильников, указывают на более сложную, чем считалось ранее, этническую ситуацию в регионе во время функционирования хоры Херсонеса Таврического. Их территориальная близость и синхронность говорит о тесных социально-экономических и культурных контактах греков и варваров.

ИСТОЧНИКИ И ЛИТЕРАТУРА

1. Колтухов С.Г. Скифы Северо-Западного Крыма в VII – IV вв. до н. э. (погребальные памятники) // Археологический альманах. № 27 – Донецк: “Донбасс”, 2012. – 161 с.
2. Ланцов С.Б. П.Н. Шульц в изучении античных памятников Северо-Западного Крыма. Проблема определения границ Херсонесского государства в IV – III вв. до н. э. // У Понта Евксинского (памяти П.Н. Шульца). – Симферополь: Издательство Крымского научного центра, 2004. – С. 58-68.
3. Масленников А.А. Каменные ящики Восточного Крыма (К истории сельского населения Европейского Боспора в VI – I вв. до н. э.) // Боспорский сборник. – М., 1995. – Вып. 8. – 124 с.
4. Мульд С.А., Смекалова Т.Н. Каменные курганы на полуострове Тарханкут // Материалы к археологической карте Крыма. – Симферополь: “Доля” – Вып. VI. – Ч. 1. – 182 с.

⁴ Зачастую контакты носили различные формы эксплуатации (дань, повинности и др.).

5. Ольховский В.С. Погребально-поминальная обрядность населения степной Скифии (VII – III вв. до н. э.). – М.: Наука, 1991. – 256 с.

6. Кутайсов В.А. Кизил-кобинская керамика из раскопок Керкинитиды // Материалы к этнической истории Крыма. – Киев: Наукова думка, 1987. – С. 27 – 40.

7. Латышева В.А. О населении херсонесской хоры в Северо-Западном Крыму (по материалам поселения Маслины) // Древности – 1996. Харьковский историко-археологический ежегодник. – Харьков: АО “Бизнес Информ”, 1997. – С. 56 – 61.

ІНФОРМАЦІЯ ОБ АВТОРАХ

Гречко Денис Сергеевич – кандидат исторических наук, старший научный сотрудник Отдела археологии раннего железного века Института археологии НАН Украины.

Научные интересы: археология раннего железного века.

Ланцов Сергей Борисович – кандидат исторических наук, заместитель директора Крымского филиала Института археологии НАН Украины.

Научные интересы: античная археология.



Рис. 1. Местоположение курганного могильника у пгт. Новоозерное (масштаб 1:100000).



Рис. 2. Курганний могильник у пгт. Новоозерное.

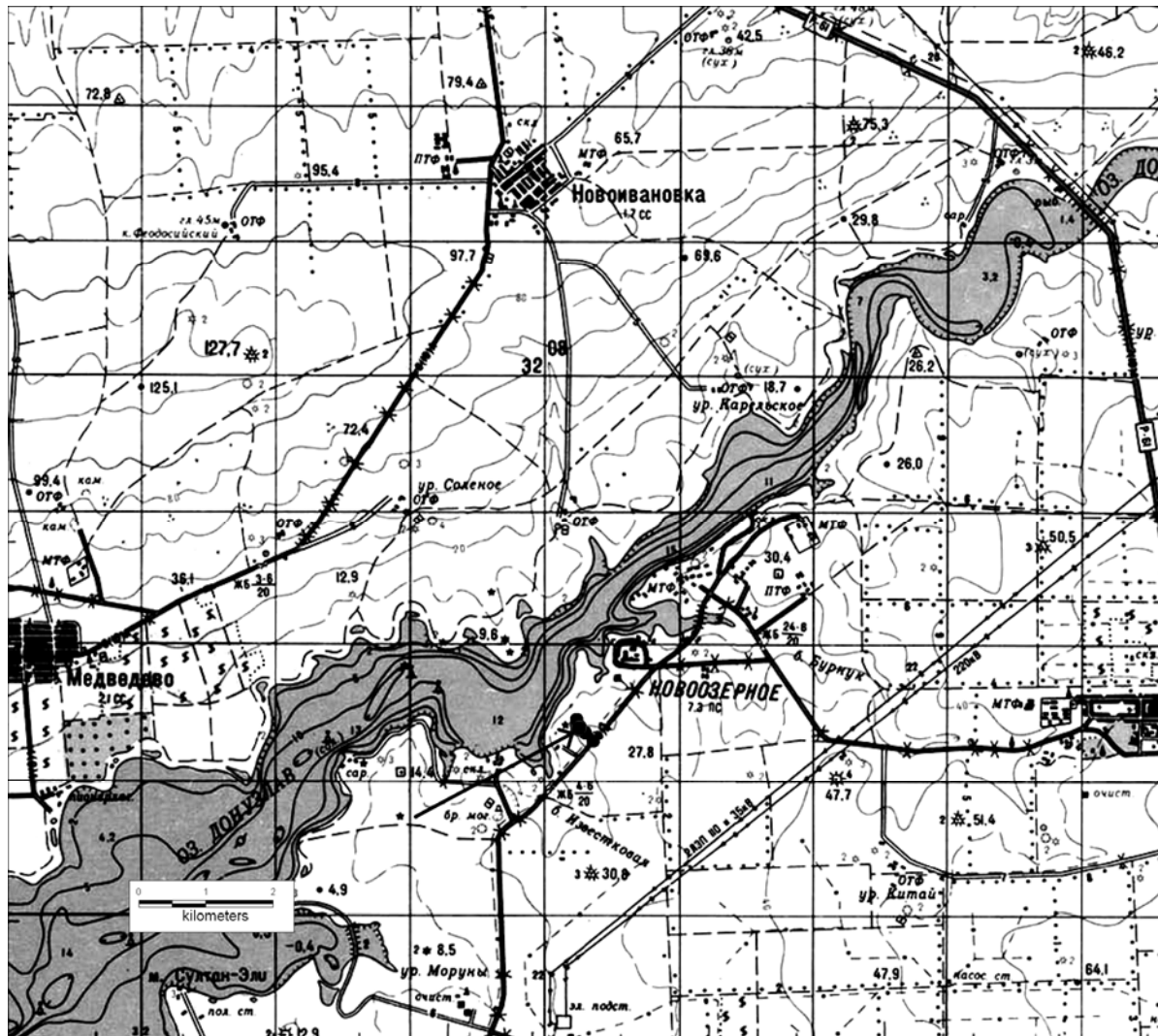

Рис. 3. Плани і інвентар курганів № 1-3 (по Колтухов, 2012).

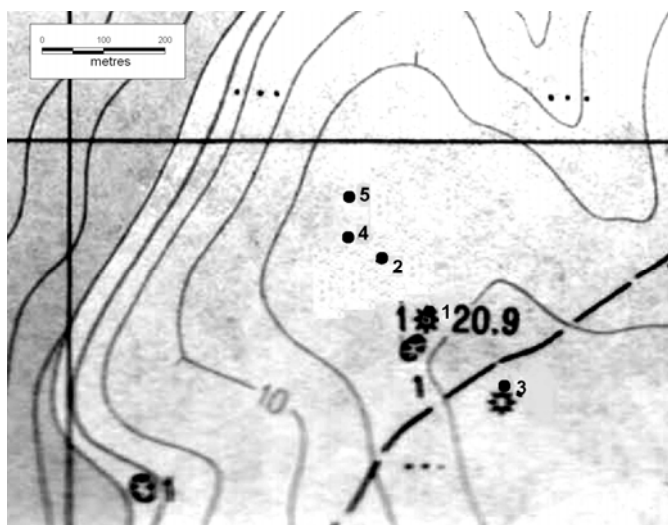

Рис. 4. План и разрезы кургана и гробницы кургана № 4.

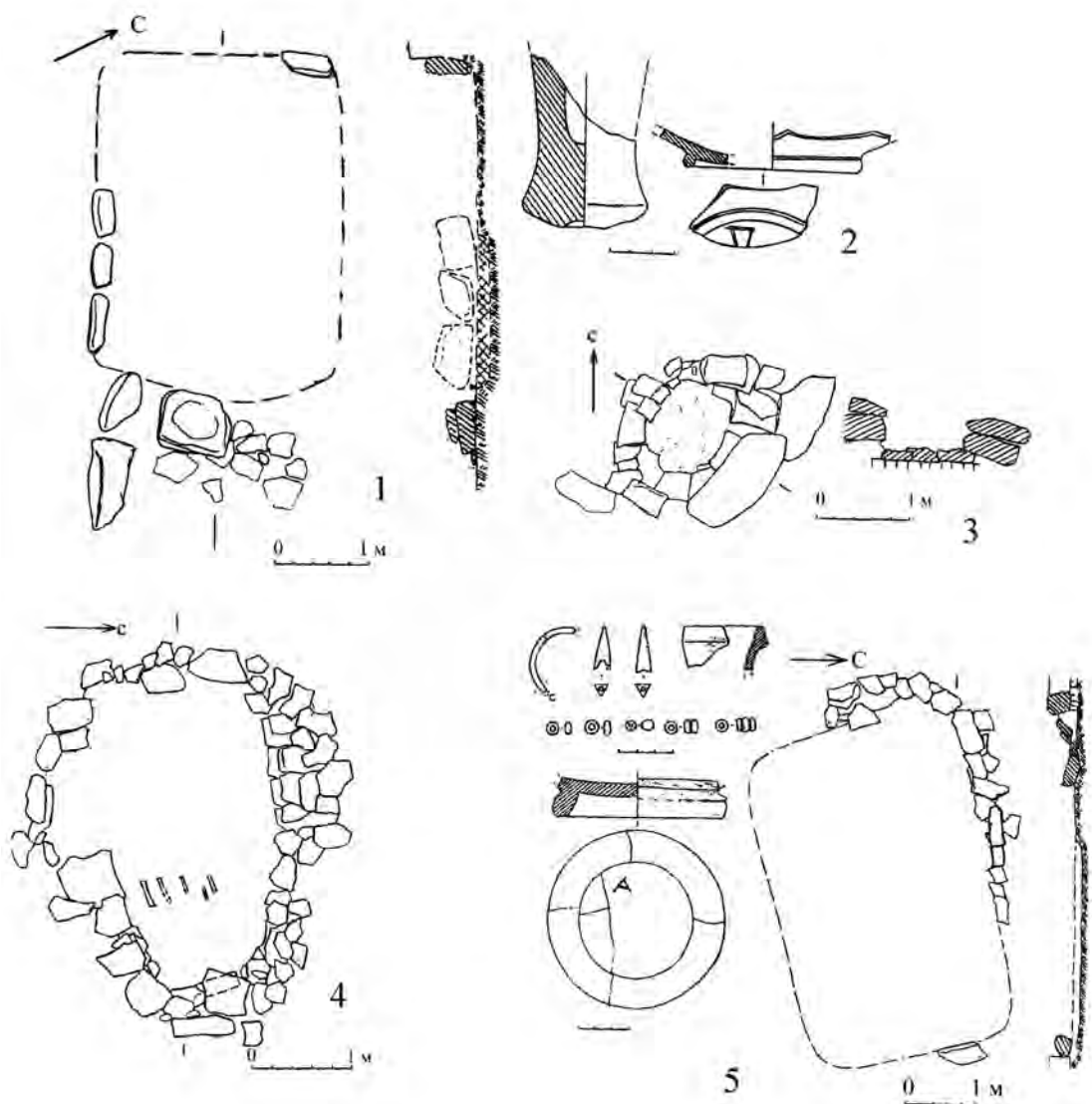

Рис. 5. Інвентарь погребения кургана № 4.

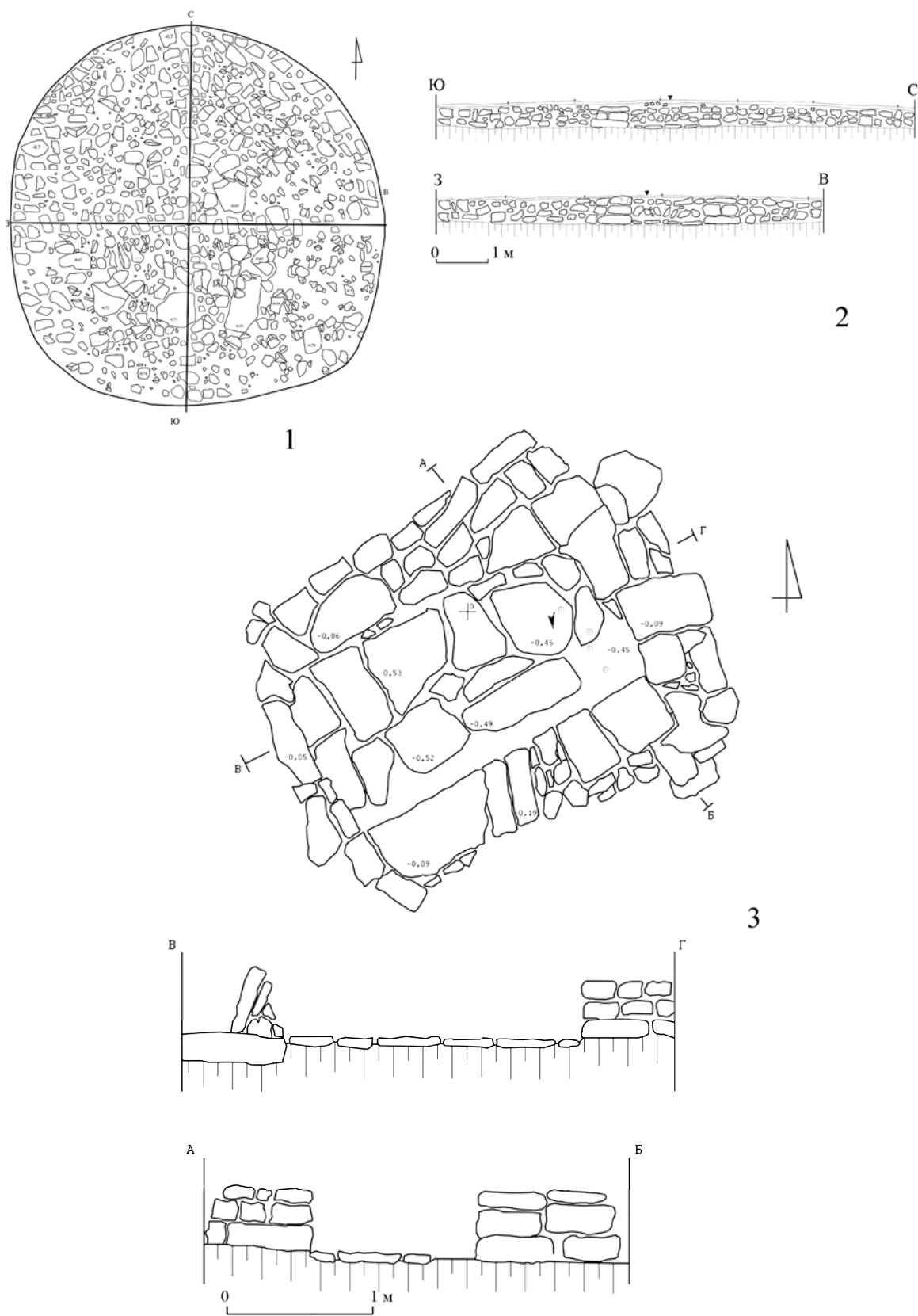

Рис. 6. План и разрезы кургана и гробницы кургана № 5.

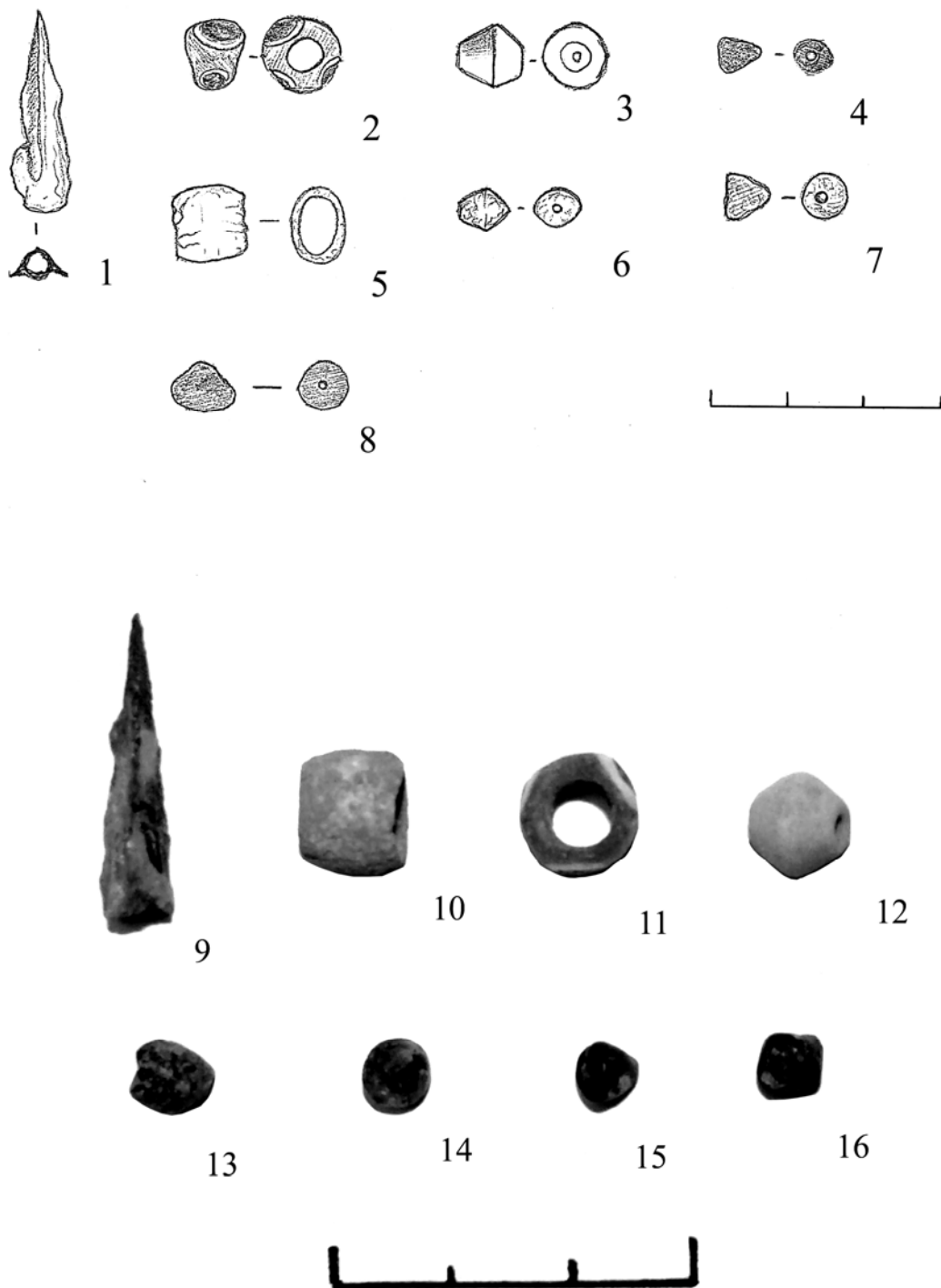
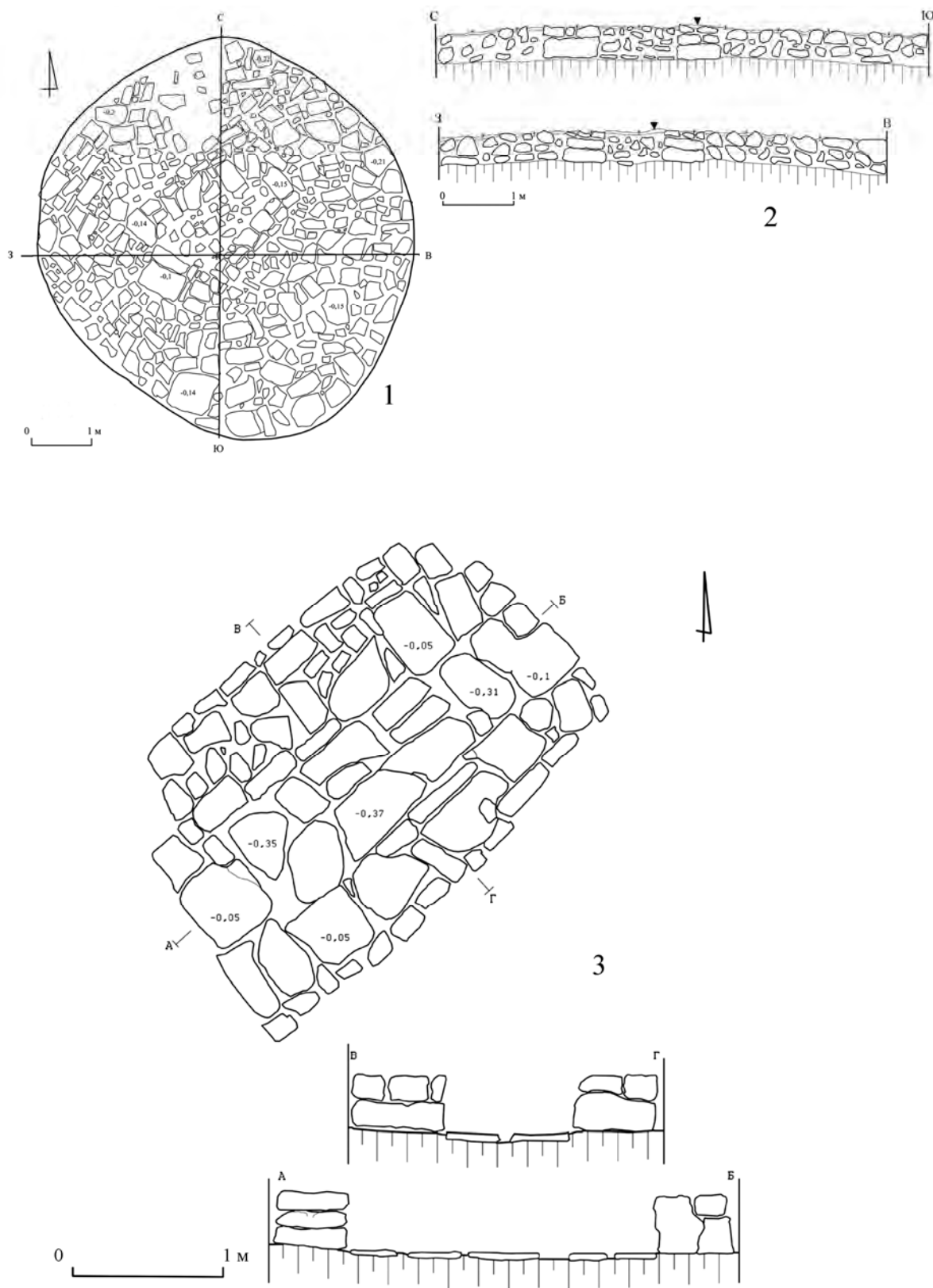
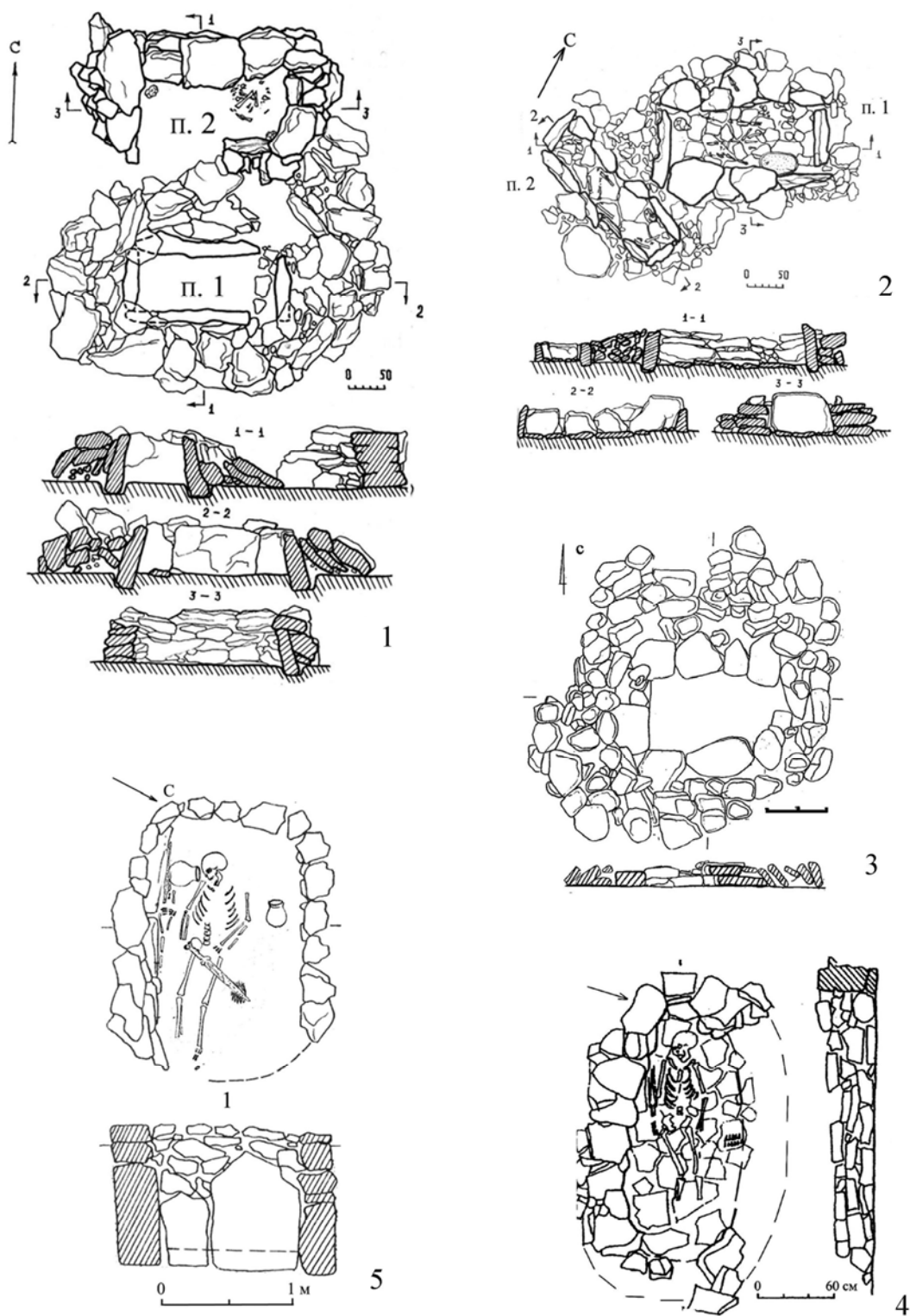

Рис. 7. Каменные гробницы V–IV вв. до н. э. северо-западного Крыма. 1 – Суворовское, к. 12; 2 – Суворовское, к. 13; 3 – Солдатово-Шалаши 7/1; 4 – Красноярское 11/9; 5 – Григорьевка 5/9 (по Колтухов, 2012).