

Ключевые слова: учитель технологии, инженерно-графическая подготовка, уровень подготовки, качественная характеристика.

NYSHCHAK I. D. System of levels of engineering-graphic preparation of future teachers of technology: qualitative-evaluation aspect.

The article singled out and theoretically justified the levels of engineering-graphic preparation of future teachers of technology, clearly expressed in the learning of students: low (reproductive); average (interpreting); sufficient (converting); high (creative-research). Was presents the overall qualitative characterization (evaluation) of selected levels of engineering-graphic preparation of students. A low level indicates a student's ability to solve engineering-graphics tasks only in accord with well-learned algorithms. Students need detailed and very concrete assistance at every stage of the job. Students with middle level of engineering-graphic preparation showing confidence and independence in the process of solving only the standard (typical) tasks. Sufficient level indicates the capacity for self-reproduction and transformation of assimilated information and its application in educational atypical situations; proper ownership of basic mental operations. High level of engineering-graphic preparation indicated the ability to self-dependent and easy solving of new educational-cognitive problems; pronounced desire for personal-significant achievement and self-identity.

Keywords: teacher of technology, engineering-graphics preparation, training level, quality characteristics.

УДК 378.011.3-051:377:744

Олефіренко Т. О., Цішковський В. О.

МЕТОДИКА НАВЧАННЯ МАЙБУТНІХ УЧИТЕЛІВ ТЕХНОЛОГІЙ ТА ПРОФЕСІЙНОЇ ОСВІТИ ПОБУДОВІ ТА ЧИТАННЮ СКЛАДАЛЬНИХ КРЕСЛЕНЬ: РЕКОНСТРУКЦІЯ ЗОБРАЖЕНЬ

Тема “Складальні креслення” займає важливу техніко-технологічну складову в програмі підготовці майбутніх учителів технологій та професійної освіти. Навчальний матеріал цієї теми містить багато нових відомостей. Майбутні учителі технологій та професійної освіти в ній знайомляться з будовою складальної одиниці, вчать читати і деталювати складальні креслення. При вивченні складальних креслень узагальнюються і систематизуються знання з креслення, отримані за весь попередній період навчання. До вивчення даної теми майбутні вчителі технологій та професійної освіти мали певні навички аналізу графічних зображень, вміння розглядати предмет з різних точок зору. Мета нашої статті, спираючись на ці знання, сформулювати вміння читати і деталювати складальні креслення в певній послідовності. Досвід показує, що більшість майбутніх учителів технологій та професійної освіти правильно аналізують складальні креслення. Разом з тим виконання робочих креслень окремих деталей викликає у них певні ускладнення, які ми спробуємо показати в даній статті.

Ключові слова: складальні креслення, деталювання, реконструкція, вид, контур.

Тема “Складальні креслення” вивчається після теми “Зображення з’єднань деталей”. Отже, майбутні учителі технологій та професійної освіти

вже мають певні знання про з'єднання деталей, що широко поширені в техніці. Креслення складальних одиниць містять поряд зі стандартними деталями з'єднання найрізноманітніших за формою деталей, представлених різними зображеннями, і тому при виконанні креслень деталей, як правило, виникає необхідність в деяких перетвореннях.

Як відомо, в основі перетворень лежить зміна або просторових властивостей предметів, або тільки зображення. В процесі деталювання складальних креслень в основному використовуються наступні перетворення: зміна масштабу, способу зображення, спрощення зображень, зміна на кресленні просторового положення деталі, реконструкція та інше. Реконструкція зображення за його частинкою.

Як бачимо, майбутнім учителям технологій та професійної освіти в цьому випадку доводиться мати справу з різними способами перетворення зображень. Така різноманітність перетворень ускладнює вивчення складальних креслень. Наприклад, при деталюванні може виникнути необхідність провести реконструкцію зображення за його частиною, потім, вибрати головний вид деталі, визначити необхідне (мінімальне) кількість зображень, характер яких може значно відрізнятись від зображень деталі на даному кресленні складальної одиниці, застосувати при цьому відомі умовності і спрощення і т. д. Все це на перших етапах навчання читання та деталювання складальних креслень пов'язано з дуже складною для майбутніх учителів технологій та професійної освіти навчальною діяльністю.

Майбутнім учителям технологій та професійної освіти в процесі деталювання важко розпізнавати зображення конкретної деталі серед зображень інших деталей складальної одиниці, вичленувати їх. Звідси одна з найбільш розповсюджених помилок при виконанні креслення деталі – пропуск ліній, що є проекціями поверхонь, які закриті деталями, розташованими спереду. На секції методика навчання креслення конференції пам'яті професора В. К. Сидоренка було поставлено питання: "Які типові помилки допускають майбутні учителі технологій та професійної освіти при деталюванні складальних креслень?" Більше 80% молодих науковців та здобувачів відповіли, що майбутні учителі технологій та професійної освіти не бачать ліній, закритих іншою деталлю, не докреслюють лінії при виконанні розрізів деталей, не можуть відновити повний контур деталі і т. д. Це ж було встановлено і нами в процесі аналізу численних робіт майбутніх учителів технологій та професійної освіти. Мабуть, причину таких помилок потрібно шукати в специфіці дій при читанні і деталюванні креслень складальних одиниць. Вона полягає в тому, що майбутнім учителям технологій та професійної освіти в цьому випадку необхідно вміти, по-перше, виокремити контур деталі серед зображень складальної одиниці, по-друге, реконструювати зображення, тобто відновити на кресленні повний контур зовнішньої і внутрішньої поверхонь деталі. Виокремлення та реконструкція можуть мати різний характер в

залежності від того, якими зображеннями складальної одиниці оперують майбутні учителі технологій та професійної освіти.

Особливістю складальних креслень є необхідність застосування різного підходу до аналізу різних зображень складальних одиниць. Навчити майбутніх учителів технологій та професійної освіти виділяти і узагальнювати істотні ознаки зображень деталей, що входять в складальну одиницю, – одне з основних завдань викладача.

Суттєвою ознакою складальних креслень є наявність великого числа часткових зображень, що мають перерваний контур в зображеннях зовнішньої і внутрішньої поверхонь, що являють собою тільки частини проєкцій деталі. З огляду на це, ми з метою підвищення ефективності навчання стали приділяти особливу увагу поясненню способів виявлення повних контурів деталей по таким частковим зображенням. Виконуючи креслення, майбутнім учителям технологій та професійної освіти необхідно відновити всі лінії, що характеризують форму замаскованої закритої частини деталі, тобто зробити реконструкцію.

При визначенні форми деталі велике значення мають контури відкритих частин, що дають основну інформацію про неї. Наприклад, на складальному кресленні, що містить з'єднання половини розрізу з половиною виду, зображення деяких деталей представлені тільки заштрихованою фігурою. Контур цієї фігури, його особливості є основою для



Рис. 1

визначення форми і потім відновлення повного зображення деталі. Тому вміння оперувати контуром, який обмежує частину зображення, грає важливу роль в реконструкції.

З метою формування прийомів реконструкції графічних зображень за наявною частиною майбутнім учителям технологій та професійної освіти можна запропонувати вирішення низки завдань. Розглянемо одну з них: по частковому зображенні втулки провести реконструкцію, з'єднавши половину розрізу з половиною відповідного виду деталі (рис. 1, а). В даному випадку за окремими ознаками форми деталі необхідно провести реконструкцію з введенням подальшого перетворення зображення. Фронтальне рішення задачі показує, що майбутні учителі технологій та професійної освіти недостатньо вільно справляються з нею. Креслення фігури, симетричної заданої, не

викликає у них труднощі. Однак докреслювання ліній і особливо перетворення зображення для багатьох з них виявляється непосильним. Відразу дати готове рішення зазвичай можуть лише успішні майбутні учителі технологій та професійної освіти. З іншими потрібно розглянути всю послідовність виконання завдання: ввести для цього проміжків етап – реконструкцію повного розрізу деталі (рис. 1, б), і лише потім зробити необхідне перетворення.

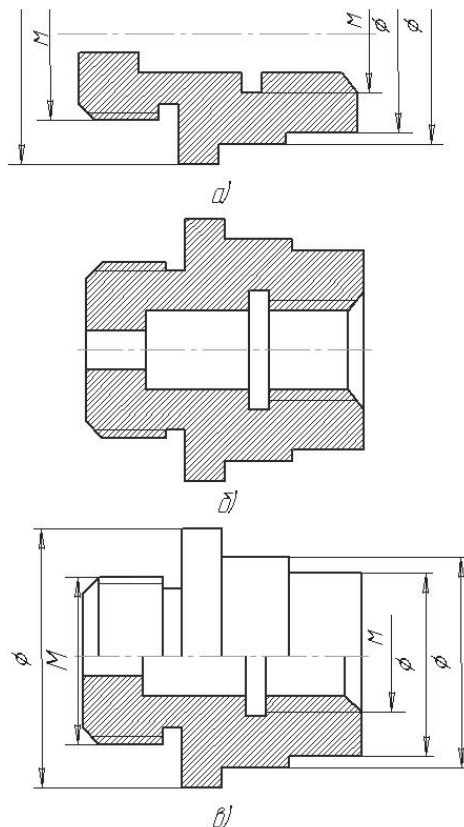
У нашій практиці ми застосовували рішення задач, що ґрунтувалося на зіставленні ряду перерізів з подальшою реконструкцією зображень (рис. 2). Умова задачі вимагала вміння виділити суттєві ознаки форми деталей за перетинами і частковим зображенням, порівняти



Рис. 2

їх і визначити приналежність кожного перетину відповідній деталі, потім виконати реконструкцію. Останнім етапом рішення задачі було перетворення зображень, різних за структурою: половину розрізу необхідно було доповнити половиною виду і навпаки. Рішення задач, пов'язаних з реконструкцією зображень, робить позитивний вплив на вивчення складальних креслень.

Знайомство з частковими зображеннями деталей можна продовжити на наступному практичному занятті при аналізі складального креслення. З

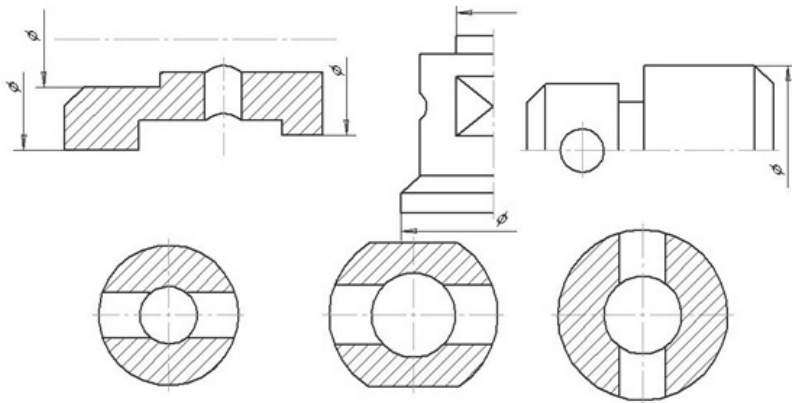

Рис. 3

цією метою можна використовувати плакат чи зображення за допомогою електронного пристрою виведення, що містить зображення, наприклад, складальної одиниці "клапан" (рис. 3). Після ознайомлення зі специфікацією, зображеннями складальної одиниці, принципом дії майбутні учителі технологій та професійної освіти визначають на розрізі складальної одиниці зображення деталей, на яких контур зовнішньої і внутрішньої поверхонь замкнутий. Спочатку проводиться аналіз зображень деталі 5 (клапан). Майбутні учителі технологій та професійної освіти

встановлюють, що ця деталь є стрижень, тому на розрізі вона показана не в перерізі. Зображення в цьому випадку має замкнутий контур. Про те, що деталь має циліндричну форму, можна судити по вісі. На кресленні деталь “клапан” досить уявити одним зображенням – видом, розташувавши вісь горизонтально (рис. 3).

Потім майбутні учителі технологій та професійної освіти розглядають креслення деталі “важіль”. Вони визначають, що деталь має комбіновану форму, частина її показана не в розрізі, тому що являє собою непустотілий стрижень, а частина – в розрізі. Форма внутрішнього отвору легко визначається по сполученій з нею поверхнею деталі 12 (вісь). Це добре видно на місцевому розрізі, наявному на вигляді зліва складальної одиниці. Накладені перерізи уточнюють форму рукоятки важеля. На вигляді зверху деталь також має замкнутий контур, зображення відкрите.

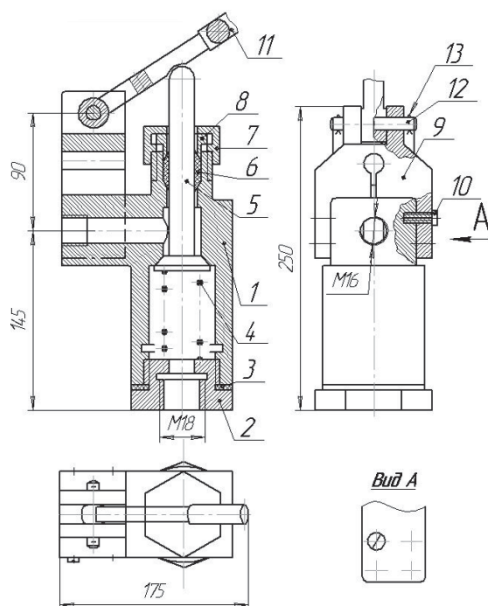
Таким чином, аналіз цих зображень показує, що на кресленні важеля цілком достатньо головного виду і виду зверху з місцевим розрізом.

Замкнутий контур в зображенні зовнішньої і внутрішньої поверхонь має наступна деталь 3 (пробка). Для неї характерна наявність різьби по зовнішній і внутрішній поверхнях (по внутрішній М 18), штрихування (одного напрямку) і вісі симетрії. На основі цих ознак можна зробити висновок, що внутрішня і верхня частина зовнішньої поверхні мають форму циліндра. Форму нижній частині можна встановити після аналізу виду зліва, де пробка зображена в повному обсязі, а перекрита зображенням корпусу. Але для визначення форми головки пробки досить і цього зображення, крім того, частково пробка представлена і на вигляді зверху (рис. 4, а). Зіставивши всі зображення, майбутні учителі технологій та професійної освіти приходять до висновку, що головка пробки має шестигранну форму. Для виконання креслення цієї деталі досить двох зображень, причому на місці головного виду слід виконати з'єднання половини розрізу з половиною виду деталі. Викладач пояснює майбутнім учителям технологій та професійної освіти, що на кресленні пробки необхідно показати фаску, хоча на складальному кресленні вона не відображається. Як відомо, на складальному кресленні відповідно з умовами технічного креслення фаски не показують (рис. 4, б).



Рис. 4

На наступному етапі аналізу складального креслення майбутнім учителям технологій та професійної освіти можна запропонувати перерахування деталей, у яких контур зовнішньої і внутрішньої поверхонь на зображенні перерваний. Викладач повинен пояснити при цьому, чому контури деталей неповні. Майбутні учителі технологій та професійної освіти

називають деталі 1, 3, 6, 7, 8, 9 і встановлюють, що вони мають часткові зображення на розрізі складальної одиниці: одна деталь закриває частину іншої. Зазвичай так зображуються спряжені поверхні двох деталей, де захоплювана деталь закриває внутрішню поверхню деталі, що захоплює. Так, клапан закриває отвори цілого ряду деталей, тому контури зовнішньої і внутрішньої поверхонь на зображенні перервані.

При подальшому аналізі розрізу складальної одиниці увагу майбутніх учителів технологій та професійної освіти можна звернути на особливості зображення деталей, форму яких необхідно реконструювати. Як приклад розглянемо зображення деталі 8

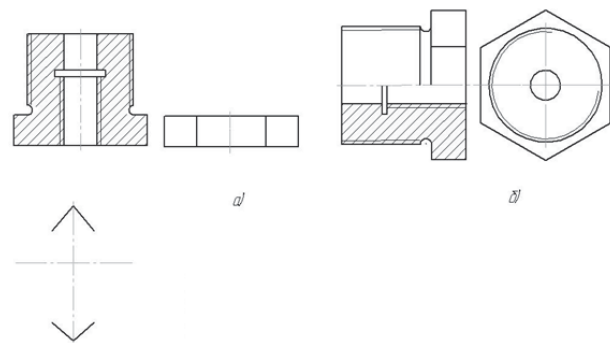

Рис. 5

(втулка). Її форму можна встановити за назвою, вісі симетрії і штриховці частин розрізу. Внутрішня форма визначається побічно по взаємозв'язку із зовнішньою поверхнею клапана. Часткове зображення втулки викладач виконує на дошці (рис. 5). На питання "Як зображується пустотіла деталь циліндричної форми в розрізі?" Майбутні учителі технологій та професійної освіти відповідають, що для розрізу необхідно докреслити горизонтальні лінії, які є проєкціями основ циліндрів і конуса. Ці лінії не показані на складальному кресленні, так як закриті зображенням клапана. Таким чином, увага майбутніх учителів технологій та професійної освіти зосереджується на те, що часткове зображення деталі в розрізі складальної одиниці завжди вимагає реконструкції (рис. 5, б). Останній етап – виконання креслення втулки із застосуванням умовностей, технічного креслення (рис. 5, в).

Аналогічно аналізується часткове зображення деталі 7 (гайка сальника). Однак тих ознак, орієнтирів (форма поверхонь, що дотикаються, вісь симетрії, напрям штрихування та ін.), за якими виконується реконструкція, в даному випадку виявляється недостатньо. Тут потрібно ще проаналізувати вид зверху, який повністю визначає форму зовнішньої поверхні. Так як майбутні учителі технологій та професійної освіти часто припускаються помилок у зображенні різьби, то потрібно звернути увагу на її зображення в отворі деталі після виділення деталі на складальному кресленні корпусу.

Деталь 9 (кронштейн) в розрізі складальної одиниці має часткове зображення, за яким важко уявити форму деталі в цілому. Вид зліва і місцевий вид А допомагають визначити форму кронштейна. Майбутні учителі технологій та професійної освіти відмічають, що зображення цієї деталі на виді зліва має майже замкнутий контур, за винятком місцевих розрізів, де лінії контура перекриті зображеннями гвинтів, і деталі "вісь". Шляхом співставлення контуру на розрізі і виді зверху можна визначити

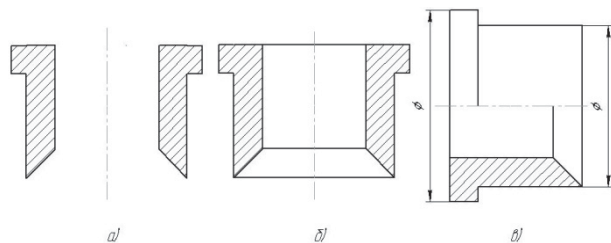
форму кронштейна. Часткові зображення деталі заздалегідь виконуються на переносній дошці (рис. 6), майбутні учителі технологій та професійної освіти лише реконструюють їх, доповнюючи креслення лініями за допомогою кольорових олівців. На старших курсах дані практичні завдання потрібно проводити з використанням комп'ютерних графічних редакторів. Тут треба встановити, котре зображення кронштейна слід вважати головним і чому, як розташувати розріз по відношенню до головного виду (рис. 6, б). У процесі аналізу креслення з'ясовується, що виконувати місцевий вид цієї деталі немає необхідності, так як кількість отворів під гвинти та їх розташування добре видно на профільному розрізі. Зайвим виявляється і вид зверху.



Рис. 6

Після ретельного аналізу зображень всіх названих деталей можна розглянути найскладнішу в конструктивному відношенні деталь 1 (корпус). Майбутні учителі технологій та професійної освіти показують на плакаті часткові зображення корпусу в розрізі і видах складальної одиниці. Ці зображення треба уважно проаналізувати. Форма внутрішньої поверхні корпусу зрозуміла, так як відома форма поверхні деталей, що сполучаються з нею, і які вже розглянуті раніше. Отже, доцільно в першу чергу провести реконструкцію зображення розрізу корпусу. При цьому слід уточнити, як зображується різьба на стрижні і в отворі після уявного видалення деталей, що кріпляться різьбовим з'єднанням з корпусом, як слід показати лінії поверхонь, що знаходяться за зображенням пружини, та ін. Орієнтуючись на розріз, можна виконати реконструкцію видів зліва і зверху корпусу.

Для уточнення кількості і розташування отворів з різьбою під гвинти потрібно на робочому кресленні деталі додатково ввести місцевий вид.

На закінчення слід підвести підсумки вивчення складального креслення "Клапан" і зробити з майбутніми учителями технологій та професійної освіти такі висновки.

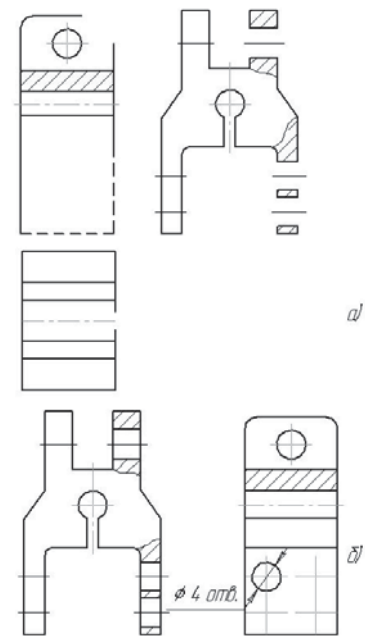
Аналіз зображень окремих деталей складальної одиниці слід починати в основному з розрізу, так як з цього зображення можна найбільш повно зрозуміти конструктивні особливості складальної одиниці і воно містить більше число орієнтирів, якими можна керуватися в процесі визначення форми окремих деталей (перелік орієнтирів, наявних на зображенні складальних одиниць, можна ще раз повторити з майбутніми учителями технологій та професійної освіти за схемою, рис. 7).

СХЕМА
орієнтирів у виокремленні і реконструкції зображень деталі
за кресленням складальної одиниці



Рис. 7

Розріз складальної одиниці включає три групи зображень деталей:

а) цілісні зображення деталей, показаних в розрізі неперерізаними (переважно стрижневі). Такі деталі мають замкнутий контур на зображенні зовнішньої поверхні. Для виконання робочого креслення подібних деталей необхідно виявити їх контурне окреслення, виокремивши його з навколишніх зображень інших деталей, визначити форму, використовуючи наявні орієнтири. Потім вибрати головний вид, його положення, кількість зображень і т. д.;

б) цілісні зображення пустотілих деталей. Такі деталі мають замкнутий контур зовнішньої і внутрішньої поверхонь на зображенні. Для виконання креслень таких деталей також необхідно виявити на кресленні складальної одиниці контур зовнішньої поверхні і, виокремивши його з навколишніх зображень, визначити форму на основі наявних орієнтирів. Якщо все ж деякі конструктивні елементи поверхні залишаться незрозумілими в результаті проведеного аналізу розрізу, слід розглянути інші зображення цієї ж деталі на складальному кресленні;

в) часткові зображення пустотілих деталей. Для виконання креслень деталей, що мають незамкнений контур на зображенні зовнішньої і внутрішньої поверхонь, необхідно визначити, що об'єднує розімкнуті частини зображення деталі, якими при цьому слід орієнтирами керуватися. Потім виокремити ці частини з креслення складальної одиниці і встановити послідовність відновлення (реконструкції) їх до цілісного зображення.

На видах складальної одиниці зображення деталей також можуть бути як цілісними, так і частковими. У разі, коли зображення деталі не перекрито зображеннями інших деталей, воно буде цілісним, матиме замкнутий контур; коли перекрито зображеннями інших деталей – буде частковим. При необхідності слід виокремити таке зображення деталі і здійснити його відновлення. Для всіх випадків виокремлення необхідно уявно видалити зображення, які маскують, закривають креслення розглянутої деталі. При визначенні її форми (якщо це необхідно) проаналізувати і інші зображення цієї ж деталі на складальному кресленні (розріз, інший вид і ін.) Шляхом установлення між ними проекційного зв'язку.

Подібна методика проведення аналізу складального креслення під час навчання читання і деталювання дозволяє звернути увагу майбутніх учителів технологій та професійної освіти на конструкцію деталей складальних одиниць і особливо в їх зображенні, показати підходи до вичленовування цих зображення і послідовності реконструкції. Формування прийомів реконструкції графічних зображень в процесі навчання креслення, і зокрема при роботі над кресленнями, є, на наш погляд, ефективним засобом підвищення графічної підготовки майбутніх учителів технологій та професійної освіти і сприяє розвитку їх творчих здібностей.

Використана література:

1. Сидоренко В. К. Рекомендации по чтению рабочих чертежей деталей : для преподавателей проф.-техн. Училищ / В. К. Сидоренко, А. И. Косенко, В. Г. Гетта. – К., 1980. – 49 с.
2. Сидоренко В. К. Формирование у студентов умений самостоятельной работы с технической литературой / В. К. Сидоренко // Методические рекомендации по совершенствованию учебно-воспитательной работы на факультетах подготовки учителей общетехнических дисциплин. – К., 1987. – Вып. 7. – С. 29-32.
3. Ботвинников А. Д. Научные основы формирования графических знаний умений и навыков школьников / А. Д. Ботвинников, Б. Ф. Ломов. – М. : Педагогика, 1979. – 255 с.
4. Вышнепольский И. С. Методика преподавания черчения / И. С. Вышнепольский, Л. И. Тржецяк. – М. : Профтехиздат, 1962. – 231 с.

References:

1. Sidorenko V. K. Rekomendatsii po chteniyu rabochikh chertezhey detaley : dlya prepodavateley prof.-tekhn. Uchilishch / V. K. Sidorenko, A. I. Kosenko, V. G. Getta. – K., 1980. – 49 s.
2. Sidorenko V. K. Formirovanie u studentov umeniy samostoyatelnoy raboty s tekhnicheskoy literaturoy / V. K. Sidorenko // Metodicheskie rekomendatsii po sovershenstvovaniyu uchebno-vospitatelnoy raboty na fakultetakh podgotovki uchiteley obshchetekhnicheskikh distsiplin. – K., 1987. – Vyp. 7. – S. 29-32.
3. Botvinnikov A. D. Nauchnye osnovy formirovaniya graficheskikh znaniy umeniy i navykov shkolnikov / A. D. Botvinnikov, B. F. Lomov. – M. : Pedagogika, 1979. – 255 s.
4. Vyshnepolskiy I. S. Metodika prepodavaniya chercheniya / I. S. Vyshnepolskiy, L. I. Trzhetsyak. – M. : Proftekhizdat, 1962. – 231 s.

ОЛЕФИРЕНКО Т. О., ЦИШКОВСКИЙ В. О. Методика обучения будущих учителей технологий и профессионального образования в построении и чтении сборочных чертежей: реконструкция изображений.

Тема “Сборочные чертежи” занимает важную технологическую составляющую в программе подготовки будущих учителей технологий и профессионального образования. Учебный материал этой темы содержит много новых сведений. Будущие учителя технологий и профессионального образования в ней знакомятся со строением сборочной единицы, учатся читать и детализировать сборочные чертежи. При изучении сборочных чертежей обобщают и систематизируют знания чертежей, полученные за весь период обучения. До изучения данной темы будущие учителя технологий и профессионального образования имели определенные навыки анализа графических изображений, умения рассматривать предмет и разные точки зрения. Цель нашей статьи, опираясь на эти знания, сформировать умение читать и детализировать сборочные чертежи в определенной последовательности. Опыт показывает, что большинство будущих учителей технологий и профессионального образования правильно анализируют сборочные чертежи. Вместе с тем выполнение рабочих чертежей отдельных деталей вызывает у них определенные осложнения, какие мы попробуем показать в данной статье.

Ключевые слова: сборочные чертежи, детализация, реконструкция, вид, контур.

OLEFIRENKO T. O., CISHKOVSKIY V. O. A method of teaching of future teachers of technologies and trade education is in a construction and reading of frame-clamping drafts: reconstruction of images.

Subject “Assembly drawing” is an important technical and technological component of the program training of future technology’s and vocational education teachers. Teaching material contains a lot of new information. The future teachers of technology and vocational education explore the structure of the assembly unit, learn to read and detailed assembly drawings. Assembly drawings compiled and systematized knowledge of drawings received for all previous period of study. For studing this topic future teachers of technology and vocational education had certain skills analysis

graphics, the ability to consider the subject from different perspectives. The purpose of this article is based on this knowledge; The ability to read and create assembly drawings detailed in sequence. Experience shows that most of the future teachers of technology and vocational education properly analyze assembly drawings. However, the performance of working drawings of individual parts gives them some complications that we try to show in this article.

Keywords: assembly drawings, detailing, reconstruction, type of circuit.

УДК 378.011.3-051:373.3

Орос Ільдико

ФОРМУВАННЯ ПОЛІКУЛЬТУРНОЇ КОМПЕТЕНТНОСТІ МАЙБУТНІХ УЧИТЕЛІВ ПОЧАТКОВОЇ ШКОЛИ У КОНТЕКСТІ ГЛОБАЛІЗАЦІЇ ЄВРОПЕЙСЬКОГО ОСВІТНЬОГО ПРОСТОРУ

Подається характеристика основних тенденцій розвитку європейського освітнього простору. Аналізується сучасні дослідження формування полікультурної компетентності у майбутніх учителів початкової школи.

Ключові слова: європейський освітній простір, глобалізація, полікультурне освітнє середовище, полікультурна компетентність.

Сьогодення нашої країни характеризується двома взаємопов'язаними тенденціями розвитку: зміцненням України як незалежної держави та переорієнтацією освітньої системи в межах Єдиного європейського освітнього простору. Останнє знайшло відображення у приєднанні України до Болонського процесу. Інтернаціоналізація освіти є пріоритетним вектором сучасної освітньої політики країн Європи та світу.

Приєднання вітчизняної системи вищої освіти до Болонської декларації, передбачає реформування вищої школи, модернізацію полікультурної підготовки фахівців, створення полікультурного освітнього середовища, тому що розвиток і функціонування освіти зумовлюються чинниками, умовами та принципами існування суспільства, в тому числі принципом культуровідповідності, що передбачає організацію навчання у культурному контексті, а саме уважне вивчення цінностей рідної та іншомовної культур. Тому освіта є провідником національних та загальнолюдських цінностей, сприяє розумінню та поглибленню знань не тільки про власну культуру, але й культуру та традиції інших народів, виступає захисником свободи людини зі всіма її індивідуальними рисами, інтересами, орієнтаціями та надає можливості для повної, багатопланової самореалізації особистості майбутнього фахівця.

Полікультурність є одним з основних стандартів сучасної освіти, що базується на основних цінностях європейського демократичного