

ISSN 2707-1820 
ISSN 2707-1839 

ВІСНИК КИЇВСЬКОГО ІНСТИТУТУ
БІЗНЕСУ та ТЕХНОЛОГІЙ



HERALD
of Kiev Institute of
BUSINESS
and
TECHNOLOGY

№1(43)2020



КИЇВСЬКИЙ ІНСТИТУТ
БІЗНЕСУ та ТЕХНОЛОГІЙ
04078, м. Київ,
пр. Зоряний, 1/5
(044) 353 42 42, 432 75 55
info@kibit.edu.ua

РЕКТОР: ЯКОВЛЕВА Олена Вячеславівна,
доктор філософських наук, професор
РІК ЗАСНУВАННЯ — 1961
РІВЕНЬ АКРЕДИТАЦІЇ — III, IV

ШКОЛА БІЗНЕСУ КІБІТ
Відкрита у 20004 році.
Надає повний обсяг
послуг з бізнес-освіти.

www.kibit.edu.ua

Ліцензія АЕ № 458744
від 05.08.2014

ISSN: 2707-1820 (PRINT)
ISSN: 2707-1839 (ONLINE)

КИЇВСЬКИЙ ІНСТИТУТ БІЗНЕСУ ТА ТЕХНОЛОГІЙ

ВІСНИК КИЇВСЬКОГО ІНСТИТУТУ
БІЗНЕСУ та ТЕХНОЛОГІЙ

HERALD
of Kiev Institute of
BUSINESS
and
TECHNOLOGY

№ 1 (43)

Київ 2020
Видавництво КІБІТ

Засновник:

Київський інститут бізнесу та технологій
Видається з 2004 року.

Свідчення про державну реєстрацію друкованого засобу масової інформації, серія КВ, № 8801 від 01.06.2004, видане Державним комітетом телебачення і радіомовлення України.

Збірник включено до переліку фахових видань в яких можуть публікуватися результати дисертаційних робіт на здобуття наукових ступенів доктора і кандидата наук по економіці, згідно з наказом МОН України № 1604 від 22.12.2016 р., та по психології № 1413 від 24.10.2017 р.

Вісник Київського інституту бізнесу та технологій № 1 (43) 2020 року

Рекомендовано до друку вченою радою Київського інституту бізнесу та технологій протокол № 8 від 12 березня 2020 року.

Головний редактор:

ЯКОВЛЕВ В. Я., PhD, Київський інститут бізнесу та технологій, Україна

Заступники головного редактора:

КУШНІР О. Я., канд. філос. наук, доц., Київський інститут бізнесу та технологій, Україна

ЯКОВЛЕВА О. В., д-р філос. наук, доц., Київський інститут бізнесу та технологій, Україна

Редакційна колегія:

ВЕНГЕРСЬКА В. О. д-р істор. наук, проф., Житомирський державний університет імені Івана Франка, Україна

ГИЖКО Ю. І., канд. техн. наук, Інститут електродинаміки НАН України, Україна

ГОНЧАРОВ В. В., канд. фіз.-мат. наук, доц., Київський інститут бізнесу та технологій, Україна

ГРУШЕВСЬКА С., д-р філос. наук, проф., Щецинський університет, Польща

ЖУРАВЛЬОВА Л. П., д-р психол. наук, проф., Житомирський державний університет імені Івана Франка, Україна

ЗАПОРОЖЕЦЬ О.М., канд. психол. наук, доц., Ріджент університет, США

ЗВАРИЧ В. М., д-р техн. наук, с.н.с., Інститут електродинаміки НАН України, Україна

КОБЛЯНСЬКА І. І. канд. екон. наук, доц., Сумський національний аграрний університет, Україна

КОЖЕМ'ЯКІНА С. М. д-р екон. наук, проф., Інститут підготовки кадрів державної служби зайнятості України Міністерства соціальної політики України, Україна

КОХТАМАКІ В., PhD, Senior Lecturer, Docent, Університет Тампере, Фінляндія

МИКИТЕНКО В. В., д-р екон. наук, проф., Інститут економіки природокористування та сталого розвитку НАН України, Україна

МІШЕНІН С. В., д-р екон. наук, проф., Сумський державний університет, Україна

МОЗЕР А., канд. філос. наук, доц., Приватний католицький університет у Лінці, Австрія

ПЛОТНІКОВА М. Ф., канд. екон. наук, доц., Житомирський національний агроєкологічний університет, Україна

САУХ І. В., д-р екон. наук, доц., Житомирський державний університет імені Івана Франка, Україна

СТАНКЕВИЧІСНЕ О., DSc, проф., Вільнюський технічний університет Гедиміна, Литва

ТИТАРЕНКО В. А., канд. філос. наук, доц., доцент кафедри Історії філософії, Київський Національний Університет імені Тараса Шевченка, Україна

ШИМАНСЬКА В. В., канд. екон. наук, Київський інститут бізнесу та технологій, Україна

Founder:

Kiev Institute of Business and Technology
Published from the 2004 year

The Certificate on State Registration of the Print Media – series KB № 8801 from the 1st of June 2004

Frequency: Three times a year

Language: Multiple languages

Country: Ukraine

Herald of Kiev Institute of Business and Technology № 1 (43) 2020

Recommended for printing by Kiev Institute of Business and Technology Academic Council by protocol № 9 on March 12th 2020.

Editor-in-Chief:

IAKOVLEV V. PhD, Kiev Institute of Business and Technology, Ukraine

Deputy Editors:

KUSHNIR O., PhD, Associate Professor, Kiev Institute of Business and Technology, Ukraine

YAKOVLEVA O., DSc Associate Professor, Kiev Institute of Business and Technology, Ukraine

Editorial Board:

VENHERSKA V. O., DSc, Professor, Zhytomyr Ivan Franko State University, Ukraine

GYZHKO Yu., PhD, The National Academy of Sciences of Ukraine, The Institute of Electrodynamics, Ukraine

GONCHAROV V., PhD, Associate Professor, Kiev Institute of Business and Technology, Ukraine

GRUSZEWSKA S., DSc, Professor, The University of Szczecin, Poland

ZHURAVLOVA L., DSc, Professor, Zhytomyr Ivan Franko State University, Ukraine

ZAPOROZHETS O., PhD, Associate Professor, Regent University, USA

ZVARITCH V., DSc, Research fellow, The National Academy of Sciences of Ukraine, The Institute of Electrodynamics, , Ukraine

KOBLIANSKA I., PhD, Associate Professor, Sumy National Agrarian University, Ukraine

KOZHEMIAKINA S. M. DSc, Professor, Ukrainian State Employment Service Training Institute, Ukraine

KOHTAMÄKI V., PhD, Senior Lecturer, Docent Tampere University, Finland

MYKYTENKO V. V., DSc, Professor, State institution of environmental Economics and sustainable development, National Academy of Sciences of Ukraine, Ukraine

MISHENIN Ye., DSc, Professor, Sumy State University, Ukraine

MOZER A., PhD, Associate Professor, Cotholic Privat University Linz, Austria

PLOTNIKOVA M., PhD, Associate Professor, Zhytomyr National Agroecological University, Ukraine

SAUKH I., DSc, Associate Professor, Zhytomyr Ivan Franko State University, Ukraine

STANKEVIČIENĖ J., DSc, Professor, Vilnius Gediminas Technical University, Lithuania

TYTARENKO V., PhD, Assistant Professor, Taras Shevchenko National University of Kyiv, Ukraine

SHYMANSKA V., PhD, Kiev Institute of Business and Technology, Ukraine

ЗМІСТ | CONTENTS

| | |
|---|----|
| <i>Балашов Е. М.</i> Характеристика діагностичного комплексу вивчення саморегуляції у навчальній діяльності студентів E. Balashov Characteristics of the diagnostic complex of studying self-regulation in learning activity of students..... | 5 |
| <i>I. Rozina</i> Peculiarities of the sandplay therapy application in dealing with aggression in teenage years Розіна І. В. Особливості використання пісочної терапії в роботі з агресією у підлітковому віці | 13 |
| <i>Журавльова Л. П., Галицький О. М.</i> Чинники психологічної готовності до сімейного життя в юнацькому віці L. Zhuravlova, O. Haletskyi The factors of psychological readiness for family life in early adulthood..... | 20 |
| <i>Бутузова Л. П., Дмитрієва С. М., Плотнікова М. Ф.</i> Психологічне сприйняття дорослими іншомовної періодики та відео при вивченні іноземної мови L. Butuzova, S. Dmitrieva, M. Plotnilova Psychological perception of foreign-language periodicals and videos by adults learning foreign language..... | 26 |
| <i>Тонюк М. О., Карпова Т. С., Пішеніна Т. І., Яковлева О. В.</i> Тенденції розвитку інвестиційної діяльності в аграрному секторі України M. Toniuk, T. Karpova, T. Pishenina, O. Yakovleva Development trends of investment activities in the agrarian sector of Ukraine..... | 34 |
| <i>Коблянська І. І.</i> Структурно-функціональна будова регіональної логістичної системи в контексті забезпечення сталого розвитку регіону I. Koblianska Structure and functional design of regional logistic system to provide sustainable regional development..... | 42 |
| <i>Миценко Д. В., Ставицький О. В.</i> Дуальна система як перспективний засіб модернізації освіти D. Mitsenko, O. Stavytskyi Dual system as a prospective meaning of education modernization | 51 |
| <i>Пантєєв Р. Л.</i> Моделювання та аналіз якості перехідних процесів в нечітких системах управління електроприводом R. Pantyeyev Modeling and analysis of quality of transition processes in fuzzy electric control systems..... | 58 |
| <i>V. Shymanska</i> Influence of labour migration on the country's economic situation on the example of Ukraine Шиманська В. В. Вплив трудових міграційних процесів на економічний стан країни на прикладі України | 65 |
| <i>О. Shelestova</i> Coping strategies and models of overcoming post-stress conditions Шелестова О. В. Копінг-стратегії адаптації та моделі подолання постстресових станів | 70 |

A. Denysenko

Peculiarities of psychological readiness of adolescent girls for marital relationships.

Денисенко А. О.

Особливості психологічної готовності до подружніх взаємин

у дівчат юнацького віку 75

ХАРАКТЕРИСТИКА ДІАГНОСТИЧНОГО КОМПЛЕКСУ ВИВЧЕННЯ САМОРЕГУЛЯЦІЇ У НАВЧАЛЬНІЙ ДІЯЛЬНОСТІ СТУДЕНТІВ

Балашов Е. М.

DOI: 10.37203/kibit.2020.43.01

BALASHOV E.M.

ORCID: 0000-0002-6486-0494

SCOPUS ID: 56705096900

Researcher ID: T-3405-2019

eduard.balashov@oa.edu.ua

National University of Ostroh Academy

УДК 159.922.8

БАЛАШОВ Е. М.,

ORCID: 0000-0002-6486-0494

SCOPUS ID: 56705096900

Researcher ID: T-3405-2019

eduard.balashov@oa.edu.ua

Національний університет «Острозька академія»

Анотація. У статті проаналізовано теоретичні аспекти поняття саморегуляції навчальної діяльності студентів та виокремлено її рівні. Методологія дослідження включала теоретичний аналіз наявних психологічних концептуальних праць щодо вивчення компонентів саморегуляції у навчальній діяльності студентів. Актуальність дослідження зумовлена реформуванням вищої освіти України, її приєднанням до європейського простору вищої освіти, ставленням до людини як найвищої цінності та студентоцентрованістю вищого шкільництва.

У статті надається характеристика розробленого автором комплексу діагностичних методик для визначення відповідного показника саморегуляції на індивідуально-особистісному, когнітивному, метакогнітивному та емоційно-вольовому рівнях за такими показниками. Розроблений автором діагностичний інструментарій дозволить емпірично визначити виокремлені компоненти саморегульованого навчання студентів на індивідуально-особистісному, когнітивному, метакогнітивному та мотиваційно-вольовому рівні.

Ключові слова: саморегуляція, навчальна діяльність, індивідуально-особистісний рівень, когнітивний рівень, метакогнітивний рівень, мотиваційно-вольовий рівень, діагностичні методики.

Для цитування: Балашов Е. М. Характеристика діагностичного комплексу вивчення саморегуляції у навчальній діяльності студентів. Вісник Київського інституту бізнесу та технологій. 2020. № 1 (43). С. 5-12 DOI: 10.37203/kibit.2020.43.01

CHARACTERISTICS OF THE DIAGNOSTIC COMPLEX OF STUDYING SELF-REGULATION IN LEARNING ACTIVITY OF STUDENTS

Abstract. Theoretical aspects of definition of self-regulation of student learning activity have been analyzed in the article. The goal of our study was theoretical studying of the conceptual characteristics of the diagnostic complex for studying the learning activity of students at individual-personal, cognitive, metacognitive and motivational-volitional levels. The methodology of our study has included theoretical analysis of the present psychological conceptual works on studying the components of self-regulation in student learning activity.

Theoretical analysis of psychological and pedagogical works on studying the issue of self-regulated learning activity of students has allowed us to determine self-regulation as an active cooperation of students with learning environment, which results if formation of students' understanding of sense of motivation, cognitive and metacognitive aspects of independent learning, ability to use cognitive and metacognitive strategies in learning activity, and develop potential abilities at the individual-personal, cognitive, metacognitive and motivational-volitional levels. An important role of metacognitive monitoring in self-regulated learning activity has been determined.

We have grouped a complex of diagnostic methodologies for evaluation of the appropriate indicator of self-regulation at individual-personal, cognitive, metacognitive and emotional-volitional levels. The complex of methodologies has allowed us to evaluate the components of self-regulated student learning at individual-personal, cognitive, metacognitive and emotional-volitional levels has been characterized. Perspectives of further researches in context of developing the instruments for improvement of the components of self-regulation of student learning activity at all level have been determined.

Keywords: self-regulation, learning activity, individual-personal level, cognitive level, metacognitive level, motivational-volitional level, diagnostic methodologies.

Cite as: Balashov E. (2020) Characteristics of the diagnostic complex of studying self-regulation in learning activity of students. Herald of Kiev Institute of Business and Technology. 1 (43). 5-12 DOI: 10.37203/kibit.2020.43.01

Отримано / Received 01.03.2020
Отримано виправлений варіант / Received in revised form 05.03.2020
Прийнято до друку / Accepted 09.03.2020

Постановка проблеми.

Стандарти якості національної освіти прямують до європейських, і надзвичайної актуальності набуває вивчення особистісних характеристик суб'єкта навчання, когнітивних і метакогнітивних чинників, які визначають перебіг і ефективність цього процесу. Цей процес включає в себе дослідження з різноманітних наукових течій, а саме дослідження особливостей метакогнітивної усвідомленості, метакогнітивного досвіду, індивідуального стилю організації навчальної діяльності, індивідуально-особистісних, мотиваційних і вольових характеристик студентів тощо [1]. У час реформування вищої освіти України та її приєднання до єдиного європейського простору вищої освіти надзвичайної актуальності набуває вивчення характеристик суб'єкта навчання, які визначають перебіг і ефективність цього процесу, покращення його якості [2; 3].

Аналіз попередніх досліджень. Дослідження метакогнітивних здібностей особистості у процесі навчання проводять досить багато зарубіжних учених. Так, А. Бандура вивчав самоефективність і мотивацію навчальній поведінці [4]. А. Карпов досліджував рефлексивні і мотиваційні механізми навчальної діяльності [5], а Ю. Пошехонова вивчала взаємозв'язки між особистісними метакогнітивними здібностями та навчальною мотивацією студентів [6]. Навчальні особистісні здібності студентів у розрізі навчальної мотивації досліджувала Х. Андраде [7]. Важливо виділити концепцію інтелекту М. Холодної, яка у розрізі навчальної діяльності вивчає складові метакогнітивних здібностей (метакогнітивний досвід, інтелектуальний контроль, метакогнітивна усвідомленість, пізнавальна позиція) [8].

У роботах сучасних вітчизняних науковців слід відзначити дослідження академічної успішності і мотивації навчання [9], рефлексії у навчанні [10], метакогнітивних процесів особистості у навчанні [11], задоволеності своєю навчальною діяльністю [12], самомоніторингу і саморегульованого навчання студентів [13], метакогнітивних процесів у навчальній діяльності студентів [14]. Увага приділяється дослідженню ціннісних аспектів у навчанні студентів [15], співвідношенню рівня навчальних домагань і успішності [16] та ін.

Незважаючи на високу соціальну важливість дослідження тематики, пов'язаної з дослідженням впливу індивідуально-особистісних, когнітивних, метакогнітивних та мотиваційно-вольових чинників на ефективність навчання студентів ЗВО, вона залишається недостатньо дослідженою, адже саме на цих рівнях суб'єкт вирішує навчальні задачі за допомогою свідомого переміщення сфокусованості до аналізу перебігу виконання навчальної діяльності, внаслідок чого цей процес стає предметом саморегульованого навчання студентів.

Мета нашого дослідження полягала у розробці комплексу діагностичних методик для визначення компонентів саморегульованого навчання студентів на індивідуально-особистісному, когнітивному, метакогнітивному та мотиваційно-вольовому рівні. Реалізація мети зумовила виконання таких завдань як теоретичний аналіз наявних досліджень та виокремлення компонентів саморегульованого навчання студентів на індивідуально-особистісному, когнітивному, метакогнітивному та мотиваційно-вольовому рівнях; розробка діагностичного комплексу для поглибленого вивчення компонентів саморегульованого навчання на зазначених рівнях.

Виклад основного матеріалу. У загальному ми виходили з розуміння саморегуляції навчальної діяльності студентів як активної взаємодії студентів з навчальним середовищем, у результаті якої у студентів формується розуміння значення мотивації, когнітивних і метакогнітивних аспектів самостійного навчання, здатність використовувати когнітивні і метакогнітивні стратегії у навчальній діяльності, а також розвиваються потенційні можливості на індивідуально-особистісному, когнітивному, метакогнітивному та мотиваційно-вольовому рівнях. Рівні виокремлені нами на основі аналізу наукової літератури, що стосується досліджень саморегульованого навчання. Комплекс діагностичних методик є базовим і може доповнюватись.

У таблиці 1 представлений розроблений нами комплекс діагностичних методик для визначення відповідного показника саморегуляції на індивідуально-особистісному, когнітивному, метакогнітивному та емоційно-вольовому рівнях. Комплекс створений на основі теоретичного аналізу наявних наукових напрацювань. Дамо коротку характеристику та обґрунтування вибору кожної методики чи діагностичного засобу.

Психологічне благополуччя як цілісне суб'єктивне переживання важливе для суб'єкта, оскільки включає основні загальнолюдські цінності та потреби і такі поняття як відчуття щастя, задоволеність життям і собою. Психологічне благополуччя є комплексним індикатором ступеня реалізації суб'єктом своєї спрямованості, що відображається у відчутті задоволеності життям і щастя. Рівень психологічного благополуччя істотно поєднаний з суб'єктивним психологічним фактором, який визначає його структурно-функціональні складові. Багатомірна модель психологічного благополуччя і шкала К. Рифф включає такі компоненти як: емоційний (позитивне/негативне відношення, яке виникає при реалізації особистісних цілей, потреб і намірів), когнітивний (головним особистісним показником для є задоволеність життям) та конативний (характеризує функціональні складові для забезпечення автономності, особистісного зростання, позитивні відносини з

Таблиця 1

Комплекс діагностичних методик для дослідження компонентів саморегульованого навчання студентів на індивідуально-особистісному, когнітивному, метакогнітивному та мотиваційно-вольовому рівнях

| Рівень | Показник | Діагностичний інструментарій |
|----------------------------|---|---|
| Індивідуально-особистісний | психологічне благополуччя | «Шкала психологічного благополуччя» (К. Рифф) |
| | самоповага | Шкала самоповаги (М. Розенберг) |
| | задоволеність навчальною діяльністю | Тест-опитувальник задоволеності навчальною діяльністю (Л. Міщенко) |
| | самооцінка | Методика дослідження самооцінки (С. А. Будасі, інтегрована Ю. Я. Кисельовим) Методика визначення рівня самооцінки Т. В. Дембо – С. Я. Рубінштейн за модифікацією А. Прихожан |
| Когнітивний | само-ефективність | Тест оцінки самоефективності (В. Шварцер та М. Єрусалем) |
| | суб'єктивний контроль | Методика «Рівень суб'єктивного контролю» (Є. Ф. Бажит, Е. А. Галинкіна, А. М. Еткінд) |
| | рефлексивність | Методика «Рефлексивні вміння» (особистісний, когнітивний, метакогнітивний рівень) (О. Савченко) «Методика діагностики рівня розвитку рефлексивності» (А. Карпов) |
| Метакогнітивний | самомоніторинг | Шкала самомоніторингу (М. Снайдер) (Self-Monitoring Scale – SMS) |
| | метакогнітивний досвід | Методика дослідження самооцінки метакогнітивних знань і метакогнітивної активності (Дж. Флейвелл, адаптована М. Кашаповою та Ю. Скворцовою) |
| | метакогнітивна включеність у діяльність | Методика діагностики метакогнітивної включеності в діяльність (Г. Шро та Р. Деннісон) |
| Мотиваційно-вольовий | вольовий і комунікативний самоконтроль | Тест «Оцінка самоконтролю в спілкуванні» (М. Снайдер) |
| | вольова саморегуляція | Тест-опитувальник рівня вольової саморегуляції (А. В. Зверьков і Е. В. Ейдман) |
| | мотиваційна саморегуляція | Методика «Оцінка мотиваційної саморегуляції» (А. А. Файзулаєв) |
| | навчальна мотивація | Методика діагностики навчальної мотивації (Т. Дубовницька) |

оточуючим середовищем, адекватні життєві цілі, успішність тощо) [17].

Шкала самоповаги М. Розенберга визначає рівень самоповаги за допомогою запитань про почуття респондента. Самоповага у студентському віці розглядається комплексно як складне особистісне утворення, в основі якого знаходиться позитивне ставлення до себе, усвідомлене визнання своїх сильних і слабких сторін та їхнє безумовне прийняття, оцінка власних досягнень у різних сферах. Основними умовами її формування виокремлені розвиненість уявлень про себе, самоставлення до себе у розрізі міжособистісних відносин, прагнення до високої оцінки власних досягнень іншими, наявність позитивної когнітивної взаємодії з авторитетними особистостями, самооцінка на основі метакогнітивного досвіду спілкування, позитивна мотивація, високий рівень реалізації власного потенціалу, наявність адекватної по-

треби у досягненні успіху у діяльності, у тому числі саморегульованому навчанні [18].

Лише нещодавно концепт задоволеності навчальною діяльністю почали розглядати в контексті освітнього процесу. Задоволеність навчанням розкрито через аналіз елементів, між якими існують міцні зв'язки: задоволеність соціальним статусом, спеціальністю, котру отримує індивід, і функціональним наповненням навчально-освітнього процесу (ступенем адаптації до навчального середовища). Задоволеність умовами навчального процесу вважається важливим суб'єктивним показником результатів навчання через вивчення широкого кола ключових конструкцій, таких як стрес, толерантність й академічні досягнення. Задоволеність змістом і характером навчальної діяльності займає центральне місце, оскільки саме зацікавленість до саморегульованого навчання може бути важливим мотивуючим чинником.

Процесуально-змістовною (або інтринсивною) мотивацією, називають такий комплекс характеристик мотивації, які спонукають людину до виконання діяльності і визначають її стан радості і задоволення від діяльності. Високою інтринсивною мотивацією можна назвати таку, коли суб'єкт досягає високих навчальних результатів не через обіцяну велику винагороду або жорсткий контроль, а завдяки отриманню задоволення від самого процесу діяльності. Це може характеризуватися відчуття цілковитою концентрацією уваги і почуттів; ступенем включеності у діяльність; чіткістю усвідомлення цілей і перебігу діяльності; відсутністю боязні можливих помилок і невдач тощо. Психічними станами, які визначають задоволеність власною діяльністю, є відчуття значущості (студент повинен відчувати ціннісну важливість в своїй діяльності); відповідальність (особиста відповідальність за результат своєї діяльності); результат (наявність можливості оцінити результати свого навчання). Відповідно, незадоволеність навчальною діяльністю визначається причини і обмежувачі (не)задоволеності, наслідками (не)задоволеності, дослідження рівнів (не)задоволеності [8].

Для дослідження задоволеності навчальною діяльністю використовується тест-опитувальник Л. В. Міщенко, який складається з 7 шкал: задоволеність змістом навчального процесу, задоволеність виховним процесом, задоволеність обраною професією, задоволеність стосунками з однокурсниками, задоволеність стосунками з викладачами та адміні страцією, задоволеність побутом та дозвіллям, підсумкова шкала [19].

Самооцінка – це регулятор поведінки і компонент самосвідомості особистості, який дозволяє їй критично оцінювати власні здібності, моральні якості, діяльність. Вона може бути адекватною (коли суб'єкт ставиться до себе критично) та неадекватною (завищеною чи заниженою) і формується на основі оцінки результатів власної діяльності під впливом зовнішніх оцінок. Методика дослідження самооцінки С. А. Будассі, інтегрована Ю. Я. Кисельовим дозволяє кількісно визначити рівень самооцінки та зв'язок між ранжованими показниками оцінки особистісних характеристик, які описують особливості “Я-ідеального” і “Я-реального”, а ступінь і характер зв'язку визначається за допомогою коефіцієнта рангової кореляції за визначеною формулою Спірмена. Методика визначення рівня самооцінки Будассі припускає особистісну оцінку суб'єктом своєї діяльності, яка може відбуватися шляхом порівняння своїх прагнень з реальними та об'єктивними показниками власних дій, а також співставлення своєї діяльності з діями інших [20].

«Методика визначення рівня самооцінки» Дембо-Рубінштейн за модифікацією А. Прихожан призначена для вивчення особливостей

самооцінки особистості за допомогою семи шкал. Ця методика визначає адекватність самооцінки, її захищеність чи заниженість, а також особистісну (не)зрілість, (не)вміння адекватно і достовірно оцінити результати власної діяльності, здійснити порівняльну характеристику себе та інших. За кожною із шкал визначаються рівні домагань і особистісної самооцінки та значення відмінності між ними. Відповідно якщо показник рівня домагань нижче показника рівня самооцінки, показник його вираження – від'ємний [21].

Вважаємо, що надзвичайно актуальним є вивчення когнітивних чинників, які забезпечують перебіг згаданих процесів. До когнітивних чинників на основі узагальнення в результаті теоретичного аналізу Джерел ми включаємо показники особистісної самоефективності, суб'єктивного контролю та рефлексивності.

Характеристики феномену особистісної самоефективності ми визначали за допомогою «Шкали самоефективності» Р. Шварцера та М. Срусалема. Вважаємо це важливим показником когнітивної сфери саморегульованого навчання, оскільки самоефективність займає важливе місце у регуляції поведінки суб'єкта навчальної діяльності. Людина здатна організувати і здійснювати цю діяльність, яка потрібна для виконання запланованих навчальних завдань. Високий показник самоефективності у інтелектуальній діяльності допомагає студентам підвищити або знизити (за певних обставин) навчальну мотивацію студентів, оскільки вона є комплексним процесом поєднання когнітивних і поведінкових, соціальних і мотиваційних компонентів з метою пошуку оптимальних стратегій і механізмів виконання саморегульованої навчальної діяльності [22].

За допомогою використання опитувальника «Рівень суб'єктивного контролю» (Є. Ф. Бажин, Е. А. Галинкіна, А. М. Еткінд) визначається локус контролю особистості на основі визначення загальної інтернальності, інтернальності в області досягнень, інтернальності в області невдач, інтернальності у сімейних стосунках, інтернальності у міжособистісних стосунках, інтернальності у виробничих відносинах, інтернальності по відношенню до здоров'я та хвороб. Методика дозволяє визначити компоненти і характеристики рівня особистісного суб'єктивного контролю та характерні ознаки інтернальності-екстернальності особистості по відношенню до власної життєдіяльності. Вважаємо ці показники особливо важливими у процесі організації та виконання саморегуляції у навчанні.

Теоретичний аналіз доводить, що кожна особистість має індивідуальні відмінності у рівні суб'єктивного контролю і не має лише одного типу екстернально-інтернальної вираженості, оскільки зазвичай має переважаючі характеристики одного типу, і разом з тим деякі незначні

характеристики іншого типу. Відповідно показник кожної особистості знаходиться між крайніми показниками екстернальності та інтернальності, і у кожної особистості під впливом оточуючого середовища формується домінуюча система локалізації показників суб'єктивного контролю [23].

Обґрунтування вибору методики «Рефлексивні вміння (метакогнітивний рівень)» (автор О. Савченко) для визначення особливостей рефлексивної компетентності на особистісному, когнітивному і метакогнітивному рівнях полягає в тому, що вона інтегрує ті вміння, які суб'єкт використовує у процесі розв'язання проблеми, а саме: уміння створювати модель процесу розв'язання проблеми, проводити оцінку власних рефлексивних дій, формувати образ очікуваного результату рефлексії, планувати різні форми рефлексивної активності, здійснювати контроль емоційних станів, довільне керування внутрішньою активністю та моніторинг рефлексивної активності [10].

Діагностики рівня розвитку рефлексивності визначають і рефлексивність як особистісний стан і психічну здатність, а також саму рефлексію як процес. Індикатори рефлексивності ураховують ситуативну (актуальну), ретроспективну та перспективну рефлексії. Діагностика за «Методикою діагностики рівня розвитку рефлексивності» А. Карпова враховує характеристику виявів рефлексивності за спрямованістю: інтрапсихічна спрямованість (здатність до самосприймання та аналізу суб'єктом сенсу власної психічної діяльності) та інтеропсихічна (здатність до розуміння психічної діяльності інших) [24].

Незважаючи на високу соціальну важливість дослідження тематики, пов'язаної з дослідженням впливу метакогнітивних аспектів на ефективність навчання студентів ЗВО, вона залишається недостатньо дослідженою. У психологічній науці відчувається брак досліджень, спрямованих на вивчення ролі метакогнітивних процесів у саморегульованому навчанні, наприклад структури і змісту рефлексивних механізмів, компетентності та рівнів у навчальній діяльності, метакогнітивного моніторингу тощо. На відміну від компонентів когнітивного рівня, саме на метакогнітивному рівні суб'єкт навчальної діяльності вирішує навчальні завдання за рахунок свідомого переміщенні сфокусованості до аналізу перебігу виконання навчальної діяльності, внаслідок чого цей процес стає предметом особистісної рефлексивної аналітики студентів.

Для вимірювання показника самомоніторингу на метакогнітивному рівні студентів використовується «Шкала самомоніторингу» (М. Снайдер), яка була створена автором спеціально для емпіричного вимірювання цього процесу. Вона складається з тверджень, що стосуються особистісної поведінки, самоконтролю і експресивності у поведінці. Основним завданням цієї методики є діагностика індиві-

дуально-особистісних відмінностей в керуванні власними емоціями, можливостях виявлення лабільності у спілкуванні з іншими. Рівень гнучкості поведінки і сприйняття інших визначається за рахунок адекватності сприйняття суб'єкта та його здатності гнучко змінювати свою поведінку в залежності від нової отриманої інформації про співрозмовника в процесі комунікації, а також від обставин комунікативної ситуації. За допомогою шкали визначаються рівні самомоніторингу – високий або низький. Особистості з високим рівнем самомоніторингу набагато краще, ніж особи з низьким показником самомоніторингу, і свідоміше передають спектр своїх емоцій вербально або невербально. Вони можуть ефективно демонструвати такі складні поведінкові реакції як настороженість, інтровертність, закритість, а також і екстравертність, приязнь, відкритість тощо [25].

Концепція інтелекту М. Холодної допомагає визначити характеристики метакогнітивного досвіду особистості як основного регулятора її інтелектуальної активності і діяльності. Авторка визначає, що особистісний інтелект складається з чотирьох основних змістових складових, відповідальних за процес саморегуляції діяльності, а саме «мимовільний інтелектуальний контроль, що забезпечують когнітивні стилі; довільний інтелектуальний контроль – здібності, спрямовані на постановку цілей, визначення способів їх досягнення, послідовності дій та контроль результатів; метакогнітивна усвідомленість – рівень і тип інтроспективних уявлень людини щодо своїх індивідуальних інтелектуальних можливостей; відкрита пізнавальна позиція – варіативність суб'єктивних способів сприйняття й осмислення подій» [8].

Методика визначення самооцінки метакогнітивних знань і метакогнітивної активності – складових метакогнітивного досвіду, розроблена Дж. Флейвеллом, адаптована М. Кашаповою та Ю. Скворцовою, призначена для визначення таких складових метакогнітивного досвіду як здатності особистості до інтелектуального розуміння і перетворення інформації ззовні. Визначається самооцінка через детермінацію показників по таких шкалах, як метакогнітивні знання, метакогнітивна активність, метакогнітивні характеристики (концентрація, придбання інформації, управління часом, вибір основних думок). Метакогнітивні знання визначаються авторами методики як отримані особистісні знання про свої пізнавальні можливості і здібності, такі як усвідомлення наявності засобів отримання і аналізу інформації, види своєї інтелектуальної діяльності, здатність визначити вимоги до навчального завдання та його тип і зміст, вибір адекватних метакогнітивних стратегій для виконання поставленої навчальної цілі. Інтелектуальні процеси щодо отримання і оброб-

ки навчальної інформації, її аналізу, контролю і застосування метапізнавальної діяльності у навчанні характеризують метапізнавальну активність суб'єкта навчальної діяльності [26].

З метою визначення емпіричних показників метакогнітивної включеності у діяльність (метакогнітивної усвідомленості) використовуємо «Методику діагностики метакогнітивної включеності в діяльність» (Г. Шро та Р. Деннісон у адаптації А. Карпова та І. Скитяєвої). Цей методичний інструмент дозволяє визначити метакогнітивні процеси (35 питань щодо планування, моніторингу, оцінювання, стратегій аналізу інформації та корекції помилок тощо) і знання (17 питань для визначення декларативних, процедурних чи умовних знань), і це забезпечує визначення рівня метакогнітивної усвідомленості (включеності в діяльність) студентів [27; 28].

Охарактеризований вище комплекс діагностичних методик дозволить визначити виокремлені нами компоненти саморегульованого навчання студентів на метакогнітивному рівні.

Вольовий і комунікативний контроль є важливим компонентом мотиваційно-вольового рівня саморегульованої діяльності. Самоконтроль у спілкуванні визначається здатністю до саморегуляції емоційних станів протягом комунікації, і він є одним з основних компонентів комунікативних вмінь студентів. Методика розроблена американським психологом М. Снайдером і призначена для діагностики рівня (високий, середній та низький) комунікативного контролю.

Високий рівень визначає високу здатність студентів до комунікативної активності і встановлення комунікативної взаємодії з оточуючими. Особистості характеризуються досить високим рівнем емоційної стриманості і контролю своєї поведінки при взаємодії з оточуючими. Вони є достатньо толерантними і вдало контролюють свої емоції. Вони добре обізнані щодо стилю поведінку у окремій ситуації, але не люблять непрогнозованих ситуацій і відчувають значні труднощі у спонтанності самовираження.

Студенти з середнім рівнем досить рідко виявляють комунікативну активність і комунікативний самоконтроль. Вони характеризуються стриманістю і низькою емоційністю в спілкуванні, щирістю і безпосередністю при взаємодії з оточуючими, проте їм важко контролювати свої емоції під час спілкування, розпочинати нові комунікативні контакти, оскільки їхні комунікативні навички сформовані недостатньо. Усе це негативно відображається на їхніх міжособистісних стосунках з іншими.

Низький рівень передбачає наявність проблем у спілкуванні таких студентів з оточуючими, оскільки вони не є досить тактовними і комунікативно вихованими, тому це заважає виникненню міжособистісної комунікації. Особистості характеризуються високим рівнем

імпульсивності у спілкуванні і взаємодії з оточуючими, низькою диференціацією поведінки, що викликає розкутість у взаємодії з партнерами по спілкуванню. Ці студенти безпосередні і відкриті, але можуть сприйматися як надто прямолінійні і нав'язливі. Водночас вони є комунікативно пасивними і не дотримуються норм у спілкуванні [25].

Дослідження вольової саморегуляції здійснюють за допомогою опитувальника «Дослідження вольової саморегуляції» (ВСК), (А. Зверьков, Є. Ейдман). Ця методика спрямована на дослідження особистісного рівня вольової саморегуляції і вольової сфери загалом, тобто індивідуальної здатності до управління своїми діями, станами та емоціями. Визначається також рівень емоційної зрілості особистості, впевненість у своїй діяльності, реалістичність і постійність намірів, поведінка під час трудних ситуацій. Опитувальник включає такі шкали як «наполегливість» (свідома мобілізація діяльного потенціалу), «самовладання» (довільний контроль за емоційними реакціями та станами), «соціальна бажаність» (рівень проявів нещирості, неправди, брехні) [29].

За допомогою опитувальника «Оцінка мотиваційної саморегуляції» (А. Файзуллаєв) визначаємо мотиваційну саморегуляцію, яка поділяється на чотири групи у розрізі чинників. До першої групи належать показники особистісної мотивації, які впливають на перебіг процесів саморегуляції (сила, усвідомленість мотивації, інтегрованість мотиваційних трендів, емоційна стійкість тощо). Показники умов мотиваційної саморегуляції, які визначають потребу у такій саморегуляції, складають другу групу. Серед них виокремлюємо недостатнє усвідомлення мотивації, криза розуміння і реалізації мотивів тощо. Способи мотиваційної саморегуляції характеризують третю групу чинників (зовнішня регуляція, активна регуляція, резервна мотивація, пасивна захисна саморегуляція. Четверту групу формують чинники ефектів мотиваційної саморегуляції, такі як відчуження суб'єктом мотивів або злиття особистості з мотивами [30]

«Методика діагностики спрямованості навчальної мотивації» (Дубовицька Т.) дозволяє виявляє спрямованість (зовнішня чи внутрішня) та рівень розвитку (низький, середній, високий) внутрішньої мотивації навчальної діяльності студентів. Мотив вважається внутрішнім, коли він співпадає з метою оволодіння навчальним матеріалом та пізнавальними потребами суб'єкта навчальної діяльності. Студент безпосередньо включається в процес отримання знань, що приносить йому емоційно-мотиваційну сатисфакцію. Своєю активністю у навчанні студент доводить домінування такого типу мотивації. Зовнішня мотивація, навпаки, присутня у тому випадку, коли оволодіння навчальним матері-

алом не є метою, а засобом досягнення інших цілей, таких як отримання хорошої оцінки, стипендії, диплому, похвали тощо. Зміст навчання не є особистісною цінністю студента з таким типом мотивації, і він не є внутрішньо вмотивованим на здійснення навчальної діяльності [31].

Висновки і перспективи подальших досліджень. Розроблений нами на основі теоретичного аналізу наукового доробку вітчизняних і зарубіжних психологів комплекс діагностичних методик дозволить визначити виокремлені показники саморегульованого навчання студентів на індивідуально-особистісному, когнітивному, метакогнітивному та мотиваційно-вольовому рівні. Перспективою подальших наукових розвідок вбачаємо у розробці авторської тренінгової програми для розвитку саморегульованої навчальної діяльності студентів ЗВО, що сприятиме підвищенню якості освітнього процесу загалом.

СПИСОК ВИКОРИСТАНИХ ДЖЕРЕЛ

- Кушнір О. Я., Пилипенко В. С., Яковлева О. В. Формування мотивації студентів: проблема чи можливість. Вісник Київського інституту бізнесу та технологій. 2019. №3 (42). С. 5-10. DOI 10.37203/kibit.2019.42.01
- Балашов Е. М. Психологічні особливості метакогнітивного моніторингу в навчальній діяльності студентів. Науковий вісник Херсонського державного університету. Серія: Психологічні науки. 2019. №4. С. 64–71.
- Балашов Е.М. Теоретичні підходи до вивчення чинників мотивації саморегульованого навчання студентів. Теорія і практика сучасної психології. 2019. №2 (1). С.10–16.
- Bandura, A. (1997). *Self-Efficacy. The Exercise of Control*. New York: W. H. Freeman.
- Карпов А. В., Скитяева И. М. Психология метакогнитивных процессов личности. М.: Изд-во «Институт психологии РАН», 2005. С. 14–38.
- Пошехонова Ю. В., Карпов А. В. Мотивационные и волевые особенности метапознания студентов ВУЗа.. Известия ДГПУ. Психолого-педагогические науки. №4. 2014. С. 31–36.
- Andrade, H., & Heritage, M. (2017). Using assessment to enhance learning, achievement, and academic self-regulation. New York: Routledge.
- Холодная М.А. Психология интеллекта. Парадоксы исследования. – 2-е изд., перераб. идоп. СПб.: Питер, 2002. 272 с.
- Zasiekina, L.V. (2015). Psycholinguistic Approach to Diagnostics and Modification of Individual Negative Core Beliefs. *East European Journal of Psycholinguistics*, 2(1), 151–157.
- Савченко О. В. Рефлексивна компетентність: методи та процедури діагностики. Херсон: ПП Вишемирський В.С., 2016. 286 с.
- Хомуленко Т. Б., Доцевич Т. І. Метапам'ять: наукові підходи та експериментально-інтроспективна методика дослідження. Вісник Харківського національного педагогічного університету. Серія «Психологія». 2014. №49. С. 193–211.
- Крейдун Н. П., Поліванова О. Є., Яворовська Л. М. Задоволеність навчання у вищому навчальному закладі як чинник професійної самоефективності сучасних студентів. Проблеми сучасної освіти. 2016. №6. С. 37–41.
- Balashov, E., Pasichnyk, I. & Kalamazh, R. (2018). Self-Monitoring and Self-Regulation of University Students in Text Comprehension. *Psycholinguistics*, Vol. 24, Issue 1, 47–62.
- Пасічник І.Д, Каламаж Р.В., Августук М.М. Метакогнітивний моніторинг як регулятивний аспект метапізнання. Наукові записки Національного університету «Острозька академія. Серія «Психологія», 2014. 28, 3-16.
- Zabolotna, O.V. (2016). Education as a Value Foundation for Young People Life Strategies. *Ukrainian Psychological Journal*, 2, 29–39.
- Ставицька О. Г., Бунечко Ю. В. Вплив рівня домагань на прагнення до самоактуалізації студентської молоді. Психологія: реальність і перспективи. №11. 2018. С. 140–144.
- Малихіна О. А. Обґрунтування психологічних умов формування самоповаги у студентському віці. Науковий вісник Херсонського державного університету. Серія «Психологічні науки». 2015. №5. С.106–110.
- Ермолаєва М. В., Охотенко, Р. В. (2009). Проблема удовлетворенности трудом с позиции субъектного подхода. Психология зрелости и старения. 2009. №1. С. 5–17.
- Мищенко Л. В. К проблеме диагностики отношения студентов к учебной деятельности. Вестник практической психологии образования. 2007. № 3. С. 122–128.
- Будасси С. А. Способ исследования количественных характеристик личности в группе. Вопросы психологии. 1971. №3. с. 71–73.
- Прихожан А. М. Применение методов прямого оценивания в работе школьного психолога. Научно-методические основы использования в школьной психологической службе конкретных психодиагностических методик: Сб. научн. тр. / Редкол.: И. В. Дубровина (отв. ред.) и др. – М.: изд. АПН СССР, 1988. С. 110–128.
- Кокун О. М., Пішко І. О., Лозінська Н. С., Копаниця О. В., Малхазов О. Р. Збірник методик для діагностики психологічної готовності військовослужбовців військової служби за контрактом до діяльності у складі миротворчих підрозділів: Методичний посібник. – К.:НДЦ ГП ЗСУ, 2011. С. 142-143.
- Бажин Е. Ф., Голынкина Е. А., Эткінд А. М. Метод исследования уровня субъективного контроля. Психологический журнал. 1984. Том 5. № 3. С.152–162.
- Карпов А.В. Рефлексивность как психическое свойство и методика ее диагностики. Психологический журнал.2003. Т. 24. № 5. С. 45–57.
- Snyder, M. (1974). Self-monitoring of expressive behavior. *Journal of Personality and Social Psychology*, 30, 526–537.
- Кашапов М.М. Творческая деятельность профессионалов в контексте когнитивного и метакогнитивного подходов / Под ред. М.М. Кашапова, Ю.В. Пошехоновой. Ярославль, 2012. 384 с.
- Карпов А. В. Психология метакогнитивных процессов личности / А. В. Карпов, И. М. Скитяева. Москва : Изд-во «Институт психологии РАН», 2005. С. 14–38.
- Schraw, G. & Dennison, R.S. (1994). Assessing metacognitive awareness. *Contemporary Educational Psychology*, 19, 460–475.
- Чудакова В. П. Психолого-организационная технология формирования готовности к инновационной деятельности как средство развития конкурентоспособности личности [Текст]. Международная научная школа «Парадигма». В 8 т. Т. 4: Психология: сборник научных статей / под ред. А. В. Берлов, Л. Ф. Чупров. Варна: «Центр за научни изследвания и информация «Парадигма» ЕООД БЪЛГАРИЯ. ЦНИИ «Парадигма». 2015. С. 393–401.
- Москальова А. С. Саморегуляція як чинник попередження професійних криз особистості: навч. програма спеціальному курсу для слухачів курсів підвищення кваліфікації (керів. загальноосвітніх навч. закл. різних типів навч.) і студ. освітньо-кваліфікаційного рівня «магістр» з напрямків підготовки «Управління навчальним закладом»

та «Педагогіка вищої школи». Київ: НАПН України, ДВНЗ «Ун-т менеджменту освіти». 2019. С. 46–51.

31. Дубовицкая Т. Д. Диагностика уровня профессиональной направленности студентов. Психологическая наука и образование. 2004. № 2. С. 82–86.

REFERENCES

- Kushnir O. Y., Pylypenko V. S., Yakovleva O. V. (2019). FORMuvannya motyvatsiji studentiv: problem achy mozhlyvist. Visnyk Kyivskoho instytutu biznesu I tehnolohij – Herald of Kyiv Institute of Business and Technology. 3 (42). 5–10. DOI 10.37203/kibit.2019.42.01 [in Ukrainian].
- Balashov E. M. (2019a). Psykholohichni osoblyvosti metakohnitivnoho monitorynhu v navchalnij dijalnosti studentiv. Naukovyj visnyk Khersonskoho derzhavnoho universytetu. Serija: Psykholohichni nauky – Scientific Bulletin of Kherson State University. Series: Psychological Sciences. 4, 64–71 [in Ukrainian].
- Balashov E. M. (2019b). Teoretychni pidkhody do vyvchennia chynnykiv motyvatsiji samorehuliovanoho navchannia studentiv. Teorija i praktyka suchasnoji psykholohiji – Theory and Practice of Modern Psychology. 2, 10–16 [in Ukrainian].
- Bandura, A. (1997). Self-Efficacy. The Exercise of Control. New York: W. H. Freeman [in English].
- Karpov A. V., Skityayeva I. M. (2005). Psykhologia metakognitivnykh protsessov lichnosti. M.: Izd-vo "Institut psikhologii RAN" [in Russian].
- Poshekhonova, Y. V., Karpov A. V. (2014). Motivatsionnyye i volevyye osobennosti metapoznaniya studentov VUZa. Izvestiya DGPU. Psikhologo-pedagogicheskiye nauki – Bulletin of DGPU. Psychological and Pedagogical Sciences #4. 31–36 [in Russian].
- Andrade, H., & Heritage, M. (2017). Using assessment to enhance learning, achievement, and academic self-regulation. New York: Routledge [in English].
- Kholodnaya M. A. (2002). Psikhologiya intellekta. Paradoksy issledovaniya. 2-e izd., pererab. i dop. Saint-Petersburg: Piter [in Russian].
- Zasiekina, L.V. (2015). Psycholinguistic Approach to Diagnostics and Modification of Individual Negative Core Beliefs. East European Journal of Psycholinguistics, 2(1), 151–157 [in English].
- Savchenko O. V. (2016). Refleksyvnna kompetentnist: metody ta protsedury diahnostryky. Kherson: PP Vyshemyrskyi [in Ukrainian].
- Khomulenko, T. B. Dotsevych T. I. (2014). Metapamiat: naukovi pidkhody ta eksperymentalno-introspektyvna metodyka doslidzhennia. Visnyk Kharkivskoho natsionalnoho pedahohichnoho universytetu. Seria "Psykholohiia" – Bulletin of Kharkiv National pedagogical university. Series "Psychology". #49. 193–211 [in Ukrainian].
- Kreidun N. P., Polivanova O. Y., Yavorovska L. M. (2016). Zadovolenist navchanniam u vyshchomu navchalnomu zakladi yak chynnyk profesiinoi samoefektyvnosti suchasnykh studentiv. Problemy suchasnoi osvity – Problems of modern education. 6. 37–41 [in Ukrainian].
- Balashov, E., Pasichnyk, I. & Kalamazh, R. (2018). Self-Monitoring and Self-Regulation of University Students in Text Comprehension. Psycholinguistics, Vol. 24, Issue 1, 47–62 [in English].
- Pasichnyk, I. D., Kalamazh, R. V., & Avhustiuk, M. M. Metakohnitivnyj monitorynh jak rehuliatyvnyi aspekt metapiznannia. Naukovi zapysky Natsionalnoho unioversytetu „Ostrozka Akademija”. Seria „Psykholohija” – Scientific Notes of National University of Ostroh Academy. Series „Psychology”, 28, 3–16 [in Ukrainian].
- Zabolotna, O.V. (2016). Education as a Value Foundation for Young People Life Strategies. Ukrainian Psychological Journal, 2, 29–39 [in English].
- Stavytska O. H., Bunechko Y. V. (2018). Vplyv ravnia domahan na prahnennia do samoaktualizatsii studentskoi molodi. Psykholohiia: realnist i perspektyvy – Psychology: Reality and Perspectives. 11. 140–144 [in Ukrainian]
- Malykhina O. A. (2015). Obhruntuvannia psykholohichnykh umov formuvannia samopovahy u studentskomu vitsi. Naukovyj visnyk Khersonskoho derzhavnoho universytetu. Serija: Psykholohichni nauky – Scientific Bulletin of Kherson State University. Series: Psychological Sciences. 5, 106–110 [in Ukrainian].
- Ermolayeva M. V., Okhotenko R. V. (2009). Problema udovletvorennosti trudom s pozitsiyi suyektnogo podkhoda. Psikhologiya zrelosti I stareniya – Psychology of Growing Up and Ageing. 1, 5–17 [in Russian].
- Mishchenko L. V. (2003). K probleme diagnostiki otnosheniya studentov k uchebnoy deyatelnosti. Vestnik prakticheskoy psikhologii obrazovaniya – Bulletin of practical psychology of education. 3, 122–128 [in Russian].
- Budassi S. A. (1971). Sposob issledovaniya kolichestvennykh kharakteristik lichnosti v gruppe. Voprosy psikhologii – Issues of Psychology. 3, 71–73 [in Russian].
- Prikhozhan A. M. (1988). Primeneniye metodov pryamogo otsenivaniya v rabote shkolnogo psikhologa. Nauchno-metodicheskiye osnovy ispolzovaniya v shkolnoy psikhologicheskoy sluzhbe konkretnykh psikhodiagnosticheskikh metodik: Sb. nauchnykh trudov (Red. I. V. Dubrovina). Moscow: izd. APN SSSR, 110–128 [in Russian].
- Kokun O. M., Pishko I. O., Lozinska N. S., Kopanytsia O. V., Malkhazov O. R. (2016). Zbirnyk metodiv dlia diahnostryky psykholohichoji hotovnosti vijskovosluzhbovtstv vijskovoji sluzhby za kontraktom do dijalnosti u skladi myrotvorchyykh pidrozdiliv: Metodychnyj posibnyk. Kyiv: NDC HP ZSU [in Ukrainian].
- Bazhyn E. F., Golyunkina E. A., Etkind A. M. (1984). Metod issledovaniya urovnya subyektivnogo kontrolya. Psikhologicheskij zhurnal – Psychological Journal. Vol. 5, #3, 152–161 [in Russian].
- Karpov A. V. (2003). Refleksyvnost kak psikhicheskoye svoystvo I metodika yeye diagnostiki. Psikhologicheskij zhurnal – Psychological Journal. Vol.24, #5, 45–57 [in Russian].
- Snyder, M. (1974). Self-monitoring of expressive behavior. Journal of Personality and Social Psychology, 30, 526–537 [in English].
- Kashapov M. M. (2012). Tvorcheskaya deyatelnost professionalov v kontekste kognitivnogo i metakognitivnogo podkhodov. Pod. Red. M. M. Kashapova, Y. V. Poshekhonovoy. Yaroslavl [in Russian].
- Karpov A. V., Skityayeva I. M. (2005). Psikhologiya metakognitivnykh protsessov lichnosti. Moscow: Institut psikhologii RAN [in Russian].
- Schraw, G. & Dennison, R.S. (1994). Assessing metacognitive awareness. Contemporary Educational Psychology, 19, 460–475 [in English].
- Chudakova V. P. (2015). Psikhologo-organizatsionnaya tekhnologiya formirovaniya gotovnosti k innovatsyonnoy deyatelnosti kak sredstvo formirovaniya gotovnosti k innovatsyonnoy deyatelnosti kak sredstvo razvitiya konkurentosposobnosti lichnosti. Mezhdunarodnaya nauchnaya shkola "Paradigma". V 8 t. T.4: Psikhologiya: Sbornik nauchnykh trudov. Pod red. A. V. Berlov, L. F. Chuprov. Varna: Center of Scientific Research "Paradigm" [in Russian].
- Moskaliova A. S. (2019). Samorehuliatitsia jak chynnyk poperedzhennia profesijnnykh kryz osobystosti: navch. prohrama spetskursu dlia slukhachiv kursiv pidvyshchennia kvalifikatsiji (keriv. zahalnoosvitnikh navch. zakl. riznykh typiv navch.) i stud. osvitnio-kvalifikatsijnnoho ravnia "mahistr" z napriamiv pidhotovky "Upravlinnia navchalnym zakladom" ta "Pedahohika vyshchoji shkoly". Kyiv: NAPN Ukrainy, DVNZ "Universytet Menedzhmentu osvity" [in Ukrainian].
- Dubovitskaya T. D. (2004). Diagnostika urovnya professionalnoy napravlenosti studentov. Psikhologicheskaya nauka i obrazovaniye – Psychological Science and Education. 2, 82–86 [in Russian].

ОСОБЛИВОСТІ ВИКОРИСТАННЯ ПІСОЧНОЇ ТЕРАПІЇ В РОБОТІ З АГРЕСІЄЮ У ПІДЛІТКОВОМУ ВІЦІ

Розіна І. В.

DOI: 10.37203/kibit.2020.43.02

ROZINA I. V.

0000-0001-6565-728X

rozina.i.vi@gmail.com

South Ukrainian National Pedagogical University
named after K. D. Ushynsky

РОЗИНА І. В.

0000-0001-6565-728X

rozina.i.vi@gmail.com

Південноукраїнський національний
педагогічний університет
імені К.Д. Ушинського

Анотація. Актуальність дослідження пов'язана з необхідністю вивчення психологічних особливостей прояву агресії у підлітковому віці, що є недостатньо вивченим і потребує більш глибокого дослідження, зокрема, розробка програми на зниження рівня прояву агресії за допомогою засобів пісочної терапії. В статті представлено теоретичний аналіз сучасних підходів в психології до вивчення агресії у підлітковому віці. Також виділено види агресії, фактори виникнення підліткової агресії. Дослідження агресії являється одним із основних напрямків дослідницької, лікувально-діагностичної та профілактичної роботи.

На сьогоднішній день в роботі з агресивною поведінкою підлітків психологи використовують багато різних технік, але найбільш ефективною, на наш погляд, є пісочна терапія. За допомогою засобів пісочної терапії підлітки можуть вдосконалювати навички самоконтролю й саморегуляції, виховувати позитивні особистісні риси, знімати психологічне напруження, позбавляти неприсмих переживань від негативної життєвої ситуації завдяки її проектуванню на гру з піском і символічному проживанню.

Розглядано результати емпіричного дослідження, яке спрямовано на діагностику рівня агресії, визначення інтегральних форм комунікативної агресії та схильність до суїцидального ризику. Корекційна програма проведена з експериментальною групою підлітків, які мали високі показники агресії, занижену самооцінку, високий рівень тривожності, труднощі у спілкуванні, виявлені ознаки аутоагресії.

Напрямами роботи психологічного тренінгу з подолання агресії у підлітків є: вплив на зниження рівня агресії; підвищення рівня самооцінки; зняття емоційної напруги; розвиток активності та ініціативності; розвиток навиків спілкування.

Розкрито особливості розробки та апробації корекційної програми, яка спрямована на зниження прояву агресії у підлітковому віці. Проведено апробація тренінгу показала, що у підлітків експериментальної групи підвищився рівень самооцінки, зменшився рівень тривожності, страхів, також зменшився негативізм та непряма агресія, покращився емоційний стан.

Ключові слова: агресія, аутоагресія, рівні агресивності, комунікативна агресія, суїцидальний ризик, пісочна терапія, підлітковий вік.

Для цитування: Rozina I. V. Peculiarities of the sandplay therapy application in dealing with aggression in teenage years. Вісник Київського інституту бізнесу та технологій. 2020. № 1 (43). С. 13-19
DOI: 10.37203/kibit.2020.43.02

PECULIARITIES OF THE SANDPLAY THERAPY APPLICATION IN DEALING WITH AGGRESSION IN TEENAGE YEARS

Abstract. The article is devoted to the study of psychological readiness for family life. The current statistical data The actuality of the research is connected with the necessity of studying psychological peculiarities of aggression manifestation in teenage years, which is not studied sufficiently enough and requires a more thorough research, namely, the development of the program aimed at decreasing the level of the aggression manifestation with the use of methods of the sandplay therapy. The article presents the theoretical analysis of the contemporary methods in psychology for investigating aggression in the teenage years. Furthermore, the types of aggression, factors contributing to the occurrence the teenage aggression have been defined. The study of aggression is one of the main courses of the research, diagnostic and treatment, and prophylactic work.

Nowadays psychologists implement plenty of various techniques in the work with the aggressive behavior in teenagers, but the most effective, as we see it, is the sandplay therapy. Through the use of methods of the sandplay therapy teenagers can master the skills of self control and self-regulation, foster the positive personality traits, ease the psychological tension, relieve of the unpleasant experiences and the negative life situation due to its projecting on playing with the sand and symbolic reliving.

The results of the empiric research, which targets the diagnostics of the level of the severity of aggression, determination of the integral forms of the communicative aggression and the tendency to the suicidal risk, are reviewed. The correction program has been tested on the experimental group of teenagers, who had the high indices of aggression levels, low self-esteem, the high level of anxiety, difficulties in communication, and detected signs of self-aggression. The courses of work of the psychological training aimed at coping with aggression in teenagers are: directing the decrease of the level of aggression; boosting the level of self-esteem; easing emotional tension; development of initiative and activity; development of the social skills.

The peculiarities of development and approbation of the correction program aimed on decreasing the manifestation of aggression in the teenage years have been revealed. The conducted approbation of the training has demonstrated that in teenagers of the experimental group there has been a boost of self-esteem, decrease of the level of anxiety, fears, also their negativism and indirect aggression have been lowered, and the emotional state has improved.

Keywords: aggression, self aggression, levels of aggression, communicative aggression, suicidal risk, sandplay therapy, teenage years.

Cite as: Rozina I. (2020) Peculiarities of the sandplay therapy application in dealing with aggression in teenage years. Herald of Kiev Institute of Business and Technology. 1 (43). 13-19 DOI: 10.37203/kibit.2020.43.02

Отримано / Received 02.03.2020
Отримано виправлений варіант / Received in revised form 05.03.2020
Прийнято до друку / Accepted 09.03.2020

Introduction. The actuality of the subject of aggression in teenagers is conditioned by the unstable, tense social state, which has been created in the country, particularly, the occurrence of the aggressive behavior is exerted by the family upbringing. In the connection with the intensifying tension in the social and economic situation in Ukraine the number of disadvantaged families has increased at an exponential rate. And the children are the first to suffer. They don't have an appropriate and reasonable example model of upbringing.

The subject of the aggressive behavior of children and teenagers is one of the main psychological and pedagogical problems. The problem of childhood aggression is confronted by parents, teachers, and psychologists. The importance of the family is derived from the fact that a child spends a great part of the life there, it is the ground for the formation of the personality.

Prophylactic of the aggressive behavior involves the system of general and special micro undertakings on different levels of the social organization: nationwide, legal, economic, medical and sanitary, pedagogical and psychological. And the best conditions for it are assumed to be comprehensiveness and timeliness.

The study of aggression is one of the main courses of research, diagnostic and treatment, and prophylactic work in suicidology, psychology. The problem of aggressive behavior was studied by: A. H. Buss, A. Durkee, A.G. Ambrumova,

L.I. Arshavina, L. Bender, V.A. Tikhonenko, D.C. Isaiev, G.Y. Piliagina, N.M. Vol'nov, T.S. Mitskan, N.A. Kachnova, A.I. Zaharov, Y.P. Il'in, Z. Ikunina, D.Y. Isaiev, I.S. Kon, A.N. Leont'ev, A.A. Rean, P.M. Jakobson and others.

Objective statement and targets.

The objective of our work was the investigation of the peculiarities of the aggression manifestation in teenage years and the development of the correction program for coping with aggression through the methods of the sandplay therapy.

In accordance with the stated objective the following targets of the study were determined:

1. To conduct a theoretical analysis of the literature on the problem of aggression research.
2. To view the ways and problems of the aggression manifestation in the teenage years.
3. To conduct an empiric study of the peculiarities of the aggression manifestation in teenagers.
4. To develop and test the correction program for the decrease of the aggression level in teenagers.

Presentation of the main material of the research study.

Theoretical analysis of the literature of multi-aspect researches of the teenage aggression proves the complexity of the phenomenon of aggression. The trait of character towards the attitude to the other people, animals, objects and events in the environment is meant under the aggressive behavior. It is expressed in the intention to inflict damage, destroy something [8].

L. Bender supposed that aggression is the tendency of both approaching and distancing from the object. F. Allan describes aggression as the internal power that gives a human the possibility to withstand the external forces. H. Delgado asserts that "the human aggression is the behavioral reaction that is characterized by the demonstration of power in the attempt to inflict damage on the personality or the society" [4].

Furthermore the tendency to dominate over the others, making use of people according to personal purposes and desires, predisposition to violence and cruelty demonstration is observed in the aggressive behavior

Most often such types of aggression are singled out:

- Physical – which is demonstrated in certain physical actions, that are directed against a person or inflicting damage on objects (the person bites, fights, and throws objects);
- Verbal – is expressed in the form of words (cries, threatens, insults the others);

- Indirect aggression – gossips, snitches, provokes peers.

Besides that under suppressed, repressed aggressiveness, the aggression itself may be directed against oneself (self aggression) – it is expressed in self harm [2].

In the scientific literature the term of self aggression is understood as the variation of aggressive behavior, when the hostile actions caused by any diverse reasons (mainly social – when the aggression was triggered by the unreachable object, much too powerful – either this or that way invulnerable) can not be directed against the irritable object and are turned against the people themselves [11].

In case of self aggression teenagers are characterised by having low self-esteem and nonacceptance of themselves. Just these characteristics alone are enough to produce difficulties of the socio-psychological origin, which is connected with establishing contacts, realisation of the productive communication. Self aggression can also occur because of the constant feeling of guilt, when children are implanted the ideas that they are bad, did bad things, deserve punishment and similar, most often it is observed in the family environment.

We have chosen adolescence because in this period in particular the essential changes in the acceptance of oneself are happening, there is a strong sensation of self feeling. That is why in the connection with this there comes up a strong necessity to develop and study general and specific methodological and psychological basis for investigating aggression in the teenage years.

Transition into adolescence implies the change in the social situation of development, signifies the exit of the child beyond the borders of the family, enlargement of the circle of important personalities in a child's life. Social activity of teenagers is targeted first of all at the acceptance and comprehension of norms, values and ways of behavior characteristic of the adult world and the relationships between them. Breaking of the old psychological structures typical for this age leads to the real outburst of disobedience, impertinence and difficulties in upbringing.

In the connection with the transition into the new environment A. Adler the cause of teenage aggression found in the assumption that teenagers have the feeling of inferiority. It is expressed in the way that children can't control and assimilate their emotions – it is the increased emotional lability, changes of mood. Unfortunately, such children are called ill-bred [1].

It has been found that among various interconnected factors which precondition the manifestation of aggression there can be singled out the following:

Individual factor – psychological and biological background of the asocial behavior, which

complicates the adaptation of the child in the society. If it doesn't come round then the child loses the desire to go to school, the mood and health worsen, irritation arrears.

Psychological and pedagogical factor – the defects of the school and family upbringing. It can be interpreted as the pedagogical negligence, which is expressed in underdevelopment, ill-upbringing, ignorance, developmental delay within the age group caused by pedagogical reasons which demand immediate correction.

Social and psychological factor – unfavorable circumstances for the interaction of the teenager with the closest relatives in the family, in the outside world, in the group of peers, also the negative communication with teachers, disadaptation to the new environment, difficulties in studying.

Personal factor – active selective attitude of the teenager to the desirable communication environment, the norms and values of their surroundings, pedagogical influence of the family, school, community, and also personal values settings and personal ability to self-regulate the behavior.

Social factor – which is predetermined by the social and economic conditions [2].

It has been proved that the level of aggression may vary depending on the situation, but sometimes aggression can take persistent forms. There are plenty of causes: the position of the teenager in the group, interaction with parents and teachers. Persistent aggressiveness in adolescents occurs because they sometimes understand the behavior of the others differently from the rest of the people, interpreting it as the hostile.

Many researchers believe that partially the reason of the aggression is the family, for example, aggressive behavior of the members in routine situations – shouts, quarrels, rudeness, humiliation, mutual reproaches and insults

It has been clarified that a teenager demonstrates aggression in the everyday life several times more often if they observe it in adults and it has become the norm of their life. Also the inconsistency of parents in teaching children the norms, rules of behavior lead to nothing good: children are at a loss, become angry, aggressive towards parents and other people.

Nonacceptance on the part of the adults contributes to the formation of teenage aggression: their indifference, withdrawal form communicating with them, intolerance and authoritarianism, hostility against the mere fact of the child's existence. Showing of goodwill helps in overcoming aggression – the eagerness and ability to listen, warmth of feelings in communication, pleasant words, a tender look [2].

Teenagers, who display aggression, taking into account all the differences of their personal features and peculiarities of behavior, possess certain common characteristics. These are poorness, primitive nature of the system of values, absence

of passions, narrow and changing interests. These teenagers as a rule have a risen level of suggestibility, inclination to imitation. They are characteristic of emotional rudeness, rancour towards peers as well as adults around, inadequate, unstable level of self-esteem (either positive to the maximum or negative to the maximum), high anxiety, fear of broad social contacts, egocentrism, inability to find the solution in difficult situations, overbalance of defensive mechanisms over others, which regulate behavior. Along with that, among the aggressive ones there happen to be children, who are well developed intellectually and socially. In their case aggression is the means of improving their prestige, demonstrating their independence, maturity [2].

Nowadays psychologists implement plenty of various techniques in the work with the aggressive behavior in teenagers, but the most effective, as we see it, is the sandplay therapy. For the first time as a method the sandplay therapy appeared within the framework of analytical psychology. It's theoretical grounds can be considered developed by Carl Jung the technique of the active imagination. As N.V. Tarasenko indicates, the sandplay therapy is the leading method of the correction influence and gives teenagers the possibility to reveal their deepest emotional experiences, get rid of fears. The sandplay therapy can also be used with the purpose of diagnostics; stimulation and development of tactile skills and is really powerful means in providing primary psychological support [14].

The aim of the sandplay therapy is neither to change the teenager nor to impose some behavioral skills, but to give the opportunity to be themselves. The main tools of this method are the sand and figures that provide the possibility to create one's own world. Playing with sand presents teenagers the chance to dispose of psychological traumas through transfer of their inner experiences and fantasies onto the sandbox space. During the process of work an adolescent can mix the sand with water. It is necessary for the purpose of giving the teenager a stimulus. Teenagers cannot tell us about their problems as adults can, but they can do that with help of sand pictures.

For the reaching of solutions of the set targets a comprehensive approach has been used, which consists of combination of the theoretical analysis of the scientific sources and the constative experiment.

In the course of empiric research a set of methods for diagnostics of the manifestation of aggression in teenagers was compiled. The following methods were included into this set: Buss-Durkee Hostility Inventory, the V.V. Boyko Integral Communicative Aggression Typing Test, the suicide risk questionnaire in the modification of T. N. Razuvayeva, the «non-existent animal» method.

According to the results of the Buss-Durkee method we can observe that teenagers have the indicators of irritability expressed the most prominently (45%), suspiciousness (50%), verbal

aggression (40%), negativity (43%), indirect aggression (50%). Such results prove the capability to demonstrate indirect aggression, this aggression is alternately oriented on the other person or thing; they do not trust people, cautious in the relationship with them and are almost sure, that other people are planning and inflicting harm; express negative feeling through the form of cries and shrieks; display oppositional manner in the behavior ranging from the passive resistance till the active fight against the established customs, rules and laws.

Consistent with the results of the method of A.H.Buss and A.Durkee we have determined that 43% of the studied subjects have the values of the hostility index higher than the norm and 57% of the subjects have this value within the norm.

Overall analysis of the results by the V.V.Boyko method has allowed identifying that 6% of the subjected to the study have the low level of aggression, thus it bears evidence of the insincerity of the answers, striving to correspond to the social norm. Such indices can be observed in people with lowered self-criticism and excessive demands. Not the high level of aggression in 50% of the subjected to the study has been registered, that is they are usually stipulated by the spontaneous aggression and it is connected with their inability to transfer aggression into the activity or on the lifeless objects (there might be no need in that). In 26% of the studied subjects the medium level of aggression has been registered, which is expressed in spontaneity, certain anonymity and the low ability of inhibition. In 10% of the subjects the elevated level of aggression has been found, that is till the attributes characteristic of its medium level, the indices of retribution and provocation are added. In 8% of the subjected to the study a very high level of aggression has been registered, this level is connected with getting satisfaction from aggression, replication of the aggression of the crowd, provocation of aggression in the people around.

The level of proneness to the suicidal risk has been investigated and it has been found that in 25% of the subjects studied the scale of ostentation is evident, in 35% of the subjected to the study the high marks are indicated on the scale of affective disposition, in 40% of the subjected to the study the high marks are registered on the scale of social pessimism. It has been established that in 20% of the subjects the signs of the proneness to the suicidal risk have been detected.

It has been found that 28% of the subjected to the study have the lower level of self-esteem, 30% of the subjected to the study experience fear, 20% of teenagers-reactants have the signs of verbal aggression, 27% are registered with the signs of self-aggression.

The correction program aimed on lowering the manifestation of aggression in teenagers (11-13years) has been elaborated using the techniques of the sandplay therapy. The training consists of

10 sessions; the duration of each is 45-50 minutes. The correction program has been tested on the experimental group of teenagers, who had the high indices of aggression levels, low self-esteem, the high level of anxiety, difficulties in communication, and detected signs of self-aggression.

The objective of the correction program is decreasing the level of aggression in teenagers, the courses of which are: boosting self-esteem, directing the decrease of the aggression level, relieving the emotional tension, developing of the communication skills.

Conducting of the individual correction work with teenagers is an important stage in the overall range of the help provided for the child who has aggressive features. If the psychologist has enough time to work with teenagers individually, than the specialist will obtain a better quality of the result during the further group correction therapy. The individual work is beneficial both for the psychologist and the teenager.

Thus the psychologist has the possibility to investigate the causes of occurrence of the aggressive features not only with the use of diagnostic means but within the course of the correction work, that is there appears the opportunity to observe the occurrences and changes in the behavior of the adolescent in the dynamics; provide psychological help in the correction of the personal problems in the emotional and volitional spheres, the sphere of the personality of a pupil which is impossible in the work within a group; determine what roles can perform the teenager in the group and deriving from that adapt the program taking into account their personal peculiarities.

The teenagers get the opportunity: to familiarize themselves with the rules and norms of the correction work; obtain motivation for the internal changes; act out the aggressive occurrences in the convenient and comfortable conditions.

During the individual work the psychologist may implement various forms of the game, sandplay and the fairy tale therapy. These methods help to relive once suppressed feelings. This way the fairy tale therapy provides the opportunity to identify oneself with the characters from the fairy-tales and together with them relive hard feelings, inner personal conflicts and successfully solve them. According to the age teenagers in the comprehensive form get the psychological knowledge, which allow to cope with the feeling of loneliness, inferiority, lack of self-confidence, with the experiences of guilt and shame. The further drawing of fairy-tales also gives the possibility to express their feelings through the help of images, symbols, and that means dispose of oppressive emotions.

The sandplay therapy is one of the ecological, natural forms of activities which helps to build one's "own world", convey in the most organic, common shape somebody's strategy of aggression.

When building the composition a teenager becomes the main creator of their "own world", as an aggressive adolescent might want to do something of their own, for example to break something to experience strength, the power over somebody, draw attention to themselves, may throw out the sand from the sandbox. But given all that such teenagers want to feel protected. These desires are realized during the play with the sand. All of it is the world of the teenager, where they feel protected, where everything is close and easy to comprehend.

To put it differently providing the amiable communication, games with the sand, drawing, discussing of the fairy-tales, music and most of all – attention to the adolescents help them to accept themselves and the world which surround them.

Referring to the symbols of the sand shapes there are a few points to be noted that Jung mentioned "... the symbol always suggests that the form of the expression depicted is the best way to express something incomprehensible but existing or something that might potentially exist". Often the shape defines the content and determines a certain stage of the psychotherapeutic process, thus becoming the symbol of those problems, which occur during the course of interaction between the client and the psychotherapist. Gaining a symbolic meaning the sand shapes lose the simplicity and single meaning of their content (Neumann 1983, Bolen, 1989.).

The structure of the session: the beginning of the session, the main part, reflection, the end of the session. At the beginning of the session on the shelves there are the figurines of people (people, fairy-tale characters, animals that live on Earth, animals that fly, inhabitants of the water environment, crockery, food, trees, plants, houses, transport, accessories, natural objects), which are inherent of the sandplay therapy. Adolescents themselves chose the objects to work with. The peculiarity during the sandplay sessions is the fact that the psychologist observes carefully but doesn't lead. This allows to better understand the feelings and emotions of the teenager. It is of the primary importance what figurine they chose, where it is located, what comments are given. Watching the choice of the adolescent, the cause of the problem displayed can be understood.

In the course of work with the sand space the teenager has the opportunity of the direct verbal contact with the feeling of anger; let them express everything to the one that deserves it – the image, the identification with the offender which their ire is directed against. As a rule after the adolescents speak out there comes the transformation of the visual image of the anger into the positive side: children become calmer and more open to the further work.

It is important to discuss with teenagers the things that make them angry, the situations when it happens most often, how they reveal it and how they behave during that time. In the course of the

game in the sand environment the adolescent learns (through the transitional object –the toy) to realize and understand their ire and evaluate the situation to make the choice between asocial demonstration and the accepted in the social environment form.

During the course of the game it is necessary to put the following questions: “what figurine symbolizes you?”, “whom do you see yourself?”, “whom do you imagine your offender to be?”, “how do you behave in this taken situation, which you have created?”, “what feelings do you have now?”, “what emotions do you want to display?”, “what else would you like to do?” and so on.

Through the use of methods of the sandplay therapy teenagers can master the skills of self control and self-regulation, foster the positive personality traits – courage, activity and initiative, ease the psychological tension, relieve of the unpleasant experiences and the negative life situation due to its projecting on the sand game and symbolic reliving during the game, create situations of success and boost the level of self-esteem, master the skills of interpersonal interaction during the group games, getting rid of complexes and fears.

Conclusions. The correction program aimed on decreasing the manifestation of aggression in the teenage years (11-13 years) through the means of the sandplay therapy has been elaborated.

The courses of work include: boosting of the self-esteem of the teenager, easing the emotional tension, developing of communication skills.

The empiric study has been conducted and it states that the most conspicuous among the indices of aggression is irritation, suspiciousness, anxiety, negativity, and the indirect aggression. Less displayed are the indices of the aggression such as physical aggression, offence, the feeling of guilt.

The conducted approbation of the training has revealed that in teenagers of the experimental group there has been a boost of self-esteem, decrease of the level of anxiety, fears, and the emotional state has improved. In addition to this the statistically significant differences between the indices referring to the levels of anxiety ($t=2,56$, at $tcr=2,11$, $p<0,05$), self-feeling ($t=2,95$, at $p<0,05$) and mood ($t=3,27$, at $p<0,05$), irritation ($t=2,33$, at $tcr=2,11$, $p<0,05$), negativity ($t=2,15$, at $tcr=2,11$, $p<0,05$), before and after the conducting of the training have been determined.

The obtained results allow to draw the conclusion that the elaborated correction program for the decreases of the aggression manifestation in the teenage years (11-13 years) through the use of methods of the sandplay therapy is effective and can be used in the work of teachers and psychologists. The prospects of the further researches are the compilation of the correction program for teenagers.

СПИСОК ВИКОРИСТАНИХ ДЖЕРЕЛ

1. Адлер А. Практика и теория индивидуальной психологии/ А.Адлер. М.: Фонд «За экономическую грамотность», 1995. 296 с.

2. Агрессия подростков [Электронный ресурс]. – Режим доступа : <http://strana.sovetov.com/kids/14/3988-teenage-aggression.html>.

3. Бандура А. Подростковая агрессия. Изучение влияния воспитания и семейных отношений / А. Бандура. М.: ЭКСМО -Пресс, 2000. 510 с. [Электронный ресурс]. – Режим доступа - URL: <http://www.who.int/ru/>

4. Грабенко Т. Чудеса на піску / Т. Грабенко, Т. Зінкевич-Євстигнеєва. К. : Ред. загальнопед. газ., 2004. 128 с.

5. Гришина Е.А. Особливості корекції агресивності підлітків в освітньому середовищі з урахуванням гендеру. Сучасна освіта, 2016. № 2. С. 84 - 94. DOI:10.7256/2409-8736.2016.2.1734 Режим доступу: URL https://nbpublish.com/library_read_article.php?id=17344

6. Кагермазова Л.Ц. Возрастная психология. (Психология развития)/ Л.Ц. Кагермазова. Кабардино – Болкария, 2002. 276 с.

7. Карабанова О. А. Социальная ситуация развития ребенка: Структура, динамика, принципы коррекции: дис. д-ра психол. наук. [Электронный ресурс] // Научная библиотека диссертаций и авторефератов disserCat. Режим доступа : URL:<http://www.dissercat.com/content/sotsialnayasiuatsiya-razvitiya-rebenka-struktura-dinamika-printsipy-korreksii#ixzz4imJodPRj>

8. Качанова Ю. В. Агресивність та агресія як соціологічні категорії / Ю.В. Качанова [Електронний документ]. Режим доступу: <http://lib.chdu.edu.ua/pdf/naukpraci/sociology/2010/146-133-10.pdf>.

9. Лоренц К. Агрессия/ К. Лоренц. СПб.: Амфора, 2001. – 349с.

10. Макаруч Н. О. Агресія та агресивна поведінка як психічний засіб особистісної саморегуляції підлітків із порушеннями розумового розвитку / Н. О. Макаруч // Проблеми сучасної психології. 2014. Вип. 25. С. 215-227 Режим доступу: http://nbuv.gov.ua/UJRN/Pspl_2014_25_19

11. Немов Р.С. Психология. Книга1.Общие основы психологи./ Р.С. Немов. Москва, 2003. 680с. [Электронный ресурс]- Режим доступу:URL:http://gumer.info/bibliotek_Buks/Psihol/nemov1/index.php

12. Пасічник Т. Агресія як психологічний феномен / Т. Пасічник, А. Білоконь, Л. Іванчук, С. Вардеванян. – Режим доступу: <http://intkonf.org/pasichnik-t-bilokon-a-ivanchuk-l-vardevanyan-si-agresiya-yak-psihologichniy-fenomen/>.

13. Румянцева Т.Г. Агрессия контроль. Вопросы психологии / Т.Г. Румянцева – 1992. – № 5/6. – С.35-40

14. Семенюк Л.М. Психологические особенности агрессивного поведения подростков и условия его коррекции: Учеб.пособие / Л.М. Семенюк. М.: Флинта, 1998. – 96 с.

15. Сусла А.М. Пісочна терапія в роботі з дітьми психофізичного розвитку /А.М. Сусла // Дитина з особливими потребами. 2016. – № 6. – С. 6–8.

16. Типы агрессии. Аспекты агрессии [Электронный ресурс]. – Режим доступа: http://refs.co.ua/61949-Типу_agressii_Aspekty_agressii.html

REFERENCES

1. Adler A.(1995) Practice and theory of individual psychology. Moscow:Foundation for Economic Literacy [inRussian].

2. Aggression of teenagers [Electronic resource]. – Available at: <http://strana.sovetov.com/kids/14/3988-teenage-aggression.html>.
 3. Bandura A. (2000) Teenage aggression. Study of the impact of education and family relationships. – Moscow: EXMO-Press [Electronic resource]. – Available at: URL: <http://www.who.int/ru/> [inRussian]
 4. Grabenko T. (2004) Miracles on the sand. Zinkevich-Evstigneeva. – Kiev: Editorial Board[inUkraine].
 5. Grishina EA (2016 №2) Features of correction of adolescent aggression in the educational environment, taking into account gender. Contemporary Education. DOI: 10.7256 / 2409-8736.2016.2.17344 Available at: URL: https://nbpublish.com/library_read_article.php?id=17344
 6. Kagermazova L.C. (2002) Agepsychology. (Developmental Psychology) Kabardino-Bulgaria [inRussian].
 7. Karabanova OA The Social Situation of the Child's Development: Structure, Dynamics, Principles of Correction: Dis. Dr. Psych. of sciences. [Electronic resource] // Scientific library of theses and abstracts.]. – Available at: URL:<http://www.dissercat.com/content/sotsialnaysituatsiya-razvitiya-rebenka-struktura-dinamika-printsipy-korreksii#ixzz4imJodPRj> [inRussian].
 8. Kachanova Yu. V. Aggressiveness and aggression as sociological categories / Yu. Kachanova [Electronic document]. - Available at: <http://lib.chdu.edu.ua/pdf/naukpraci/sociology/2010/146-133-10.pdf>.
 9. Lorenz K. Aggression.(2001) St.Petersburg: Amfora [inRussian].
 10. Makarchuk NO (2014) Aggression and aggressive behavior as a mental tool of personal self-regulation of adolescents with intellectual disabilities- Available at: http://nbuv.gov.ua/UJRN/Pspl_2014_25_19 [inUkraine].
 11. Nemov R.S. (2003) Psychology. Book1. General Psychology.Moscow. [Electronic resource]. Available at: URL: http://gumer.info/bibliotek_Buks/Psihol/nemov1/index.php [inRussian].
 12. Pasichnyk T. Aggression as a Psychological Phenomenon [Electronic resource]. – Available at: <http://intkonf.org/pasichnik-t-bilokon-a-ivanchuk-l-vardevanyan-si-agresiya-yak-psihologichniy-fenomen>. [inUkraine].
 13. Rumyantseva T.G.(1992. – № 5/6) Aggression control. Questions of psychology [inBelarus].
 14. Semeniuk L.M.(1998) Psychological features of adolescent aggressive behavior and conditions for its correction: Textbook. Manual Moscow: Flint [inRussian]
 15. Susla A.M. (2016-№6) Sand therapy in work with children with psychophysical development // Child with special needs [inUkraine].
 16. Types of aggression. Aspects of aggression [Electronic resource]. – Available at: http://refs.co.ua/61949-Tipy_agressii_Aspekty_agressii.html
-

ЧИННИКИ ПСИХОЛОГІЧНОЇ ГОТОВНОСТІ ДО СІМЕЙНОГО ЖИТТЯ В ЮНАЦЬКОМУ ВІЦІ

Журавльова Л. П., Галицький О. М.

DOI: 10.37203/kibit.2020.43.03

УДК 159.9: 055.82

ZHURAVLOVA L. P.
0000-0003-4020-7279
lpz2008@ukr.net

ЖУРАВЛЬОВА Л. П.,
0000-0003-4020-7279
lpz2008@ukr.net

HALETSKYI O. M.
dantealllig@gmail.com
Zhytomyr Ivan Franko State University,
Ukraine

ГАЛИЦЬКИЙ О. М.
dantealllig@gmail.com
Житомирський державний університет імені
Івана Франка, Україна

Анотація. Статтю присвячено дослідженню чинників психологічної готовності до сімейного життя в зрілому юнацькому віці. Сучасна статистика репрезентує тривожні ознаки дезорганізації інституту сім'ї: збільшення кількості розлучень, деструктивних конфліктів, формальних стосунків, зниження рівня народжуваності тощо. Для створення повноцінної сім'ї потрібна попередня підготовка до шлюбу: вивчення та врахування системи чинників, що обумовлюють психологічну готовність до сімейного життя. Завданнями дослідження були наступні: вивчення особливостей психологічної готовності осіб зрілого юнацького віку до сімейного життя; виокремлення значущих чинників готовності до сімейного життя молоді; емпіричне визначення критеріїв високої психологічної готовності до сімейного життя.

За результатами діагностики психологічної готовності до сімейного життя показано, що переважна більшість молодих людей має високий чи середній рівні розвитку цієї готовності. Виявлено статеві відмінності в показниках психологічної готовності до сімейного життя: достовірно більша кількість юнок має високий рівень готовності до створення сім'ї, порівняно з юнаками. Доведено існування позитивних статистично значущих лінійних кореляційних взаємозв'язків між рівнем психологічної готовності до сімейного життя та рівнем розвитку емоційного інтелекту, домінуванням стратегій компромісу, співпраці та пристосування в конфліктних ситуаціях, а також обернений пропорційний взаємозв'язок між рівнем психологічної готовності до сімейного життя та стратегією суперництва (домінування).

Емпірично доведено, що значущими чинниками готовності до сімейного життя є емоційний інтелект, стратегії вирішення конфліктних ситуацій та уявлення про майбутню сім'ю. Критеріями розвинутої психологічної готовності сучасної молоді до сімейного життя є високий рівень їх емоційного інтелекту, домінування стратегій компромісу й співробітництва в конфліктних ситуаціях та позитивні уявлення про майбутню сім'ю.

Ключові слова: образ майбутньої сім'ї, емоційний інтелект, конфлікт, стратегії поведінки у конфліктній ситуації.

Для цитування: Журавльова Л. П., Галицький О. М. Чинники психологічної готовності до сімейного життя в юнацькому віці. Вісник Київського інституту бізнесу та технологій. 2020. № 1 (43). С. 20-25
DOI: 10.37203/kibit.2020.43.03

THE FACTORS OF PSYCHOLOGICAL READINESS FOR FAMILY LIFE IN EARLY ADULTHOOD

Abstract. The article is devoted to the study of psychological readiness for family life. The current statistical data shows disturbing signs of corruption of the family institution: increasing rates of divorces, destructive conflicts, formal relationships, declining birth rates and etc. The creation of a successfully functioning family requires intense preliminary preparation which should include studying and taking into account the system of factors that determine psychological readiness for family life. The objectives of the research: the study of factors of psychological readiness for family life in early adulthood; identification of most significant factors of family life readiness in early adulthood; empirical identification of criteria of high psychological readiness for family life.

The obtained during the study data witness that the majority of participants demonstrate moderate or high levels of psychological readiness for family life. Were identified gender differences in rates of psychological readiness for family life: female participants showed overall higher rates of readiness for starting a family life compared to male participants. In the result of the study were proved following assumptions: existence of statistically significant linear correlation between psychological readiness for family life and emotional intelligence; existence of statistically significant linear

correlation between psychological readiness for family life and tendency to use strategies of compromise, collaboration, and accommodation in situations of conflict; existence of statistically significant inverse linear correlation between psychological readiness for family life and readiness to use competing strategy in conflicts resolving.

Were empirically proven that significant factors of psychological readiness for family life are emotional intelligence, conflict resolution strategies, and image of the future family. The criteria of developed psychological readiness for family life are the following: a high level of emotional intelligence, the prevalence of compromising and collaborating strategies in conflict resolution and positive image of the future family.

Keywords: *the future family image, emotional intelligence, conflict, conflict resolution strategies.*

Cite as: Zhuravlova L., Haletskyi O. (2020) The factors of psychological readiness for family life in early adulthood. Herald of Kiev Institute of Business and Technology. 1 (43). 20-25 DOI: 10.37203/kibit.2020.43.03

Отримано / Received 12.01.2020
Отримано виправлений варіант / Received in revised form 18.02.2020
Прийнято до друку / Accepted 05.03.2020

Постановка проблеми. Сім'я покликана виконувати важливу роль первинного осередку суспільства. Проте сучасна статистика супроводжується тривожними ознаками дезорганізації даного інституту – збільшенням кількості розлучень, деструктивних конфліктів, формальних стосунків, зниженням рівня народжуваності тощо. Суспільство прагне мати готову до шлюбу молодь, проте не може дати їй відповідного виховання для досягнення цього. Це вказує на те, що інститут сучасної сім'ї потребує удосконалення.

Юнацький вік – це саме той час, коли відбувається активне становлення особистості, а також утворення і розвиток важливих психологічних новоутворень, які впливають на зміну оцінки зовнішнього світу, принципів і перестановку пріоритетів. В цьому віці молоді особи починають розуміти, що головне для них – це сім'я. «... створення сім'ї – це свого роду соціальне завдання («завдання розвитку») молодих; молоді роки є сензитивними для пошуку і знаходження супутника життя» [10, с. 200]. Проте, їм не вистачає досвіду та мудрості, щоб зрозуміти, чи готові вони до цього.

Сама по собі психологічна готовність – це набір певних знань та навичок в тій чи іншій галузі, а також моральні установки, інтереси, увага, спрямованість думки, що забезпечують виконання відповідних функцій. Сім'я – найперший і один з найважливіших соціальних інститутів в якому відбувається розвиток людини, починається процес її соціалізації. При будь-яких деструкціях в цьому інституті порушується і розвиток людини як особистості. Саме тому сім'я повинна створюватися психологічно готовими, свідомими людьми. Для створення повноцінної сім'ї потрібна попередня підготовка до шлюбу: усвідомлення та врахування переліку факторів, що обумовлюють психологічну готовність до сімейного життя.

Короткий аналіз публікацій за темою. Спираючись на ґрунтовний ретроспективний аналіз досліджень психологічної готовності дослідницею В. Ф. Жуковою [4], виділимо три етапи у визначенні даного феномену: готовність тлумачилася як установка (середина XIX ст.); феномен опору людини зовнішнім та внутрішнім впливам (початок XX ст.); готовність характеризується як якісний показник саморегуляції на різних ета-

пах проходження процесів, якими визначається поведінка людини: фізіологічними, психічними, соціальними (впродовж останніх років).

З позиції інтегративного підходу сутність готовності виражається в об'єднанні усіх його властивостей. Розуміння готовності, як цілісного утворення, характеризується психофізіологічною, емоційно-вольовою, когнітивною мобілізацією особистості в момент її діяльності.

Психологічна готовність розвивається в міру того, як розвиваються її мотиваційний, когнітивний, емоційно-оцінювальний та операційний компоненти [12].

- Мотиваційний компонент є системою провідних мотивів (в нашому випадку укладення шлюбу), як життєвої цінності та стимулу поведінки.
- Когнітивний компонент – система знань про завдання, яке потрібно вирішити.
- Емоційно-оцінювальний компонент характеризується уявленням про власні особистісні якості, здатністю до рефлексії, а також уявленням про особистісні якості оточуючих, емпатією.
- Операційний компонент містить у собі систему практичних дій та умінь.

Сім'я – це найперший соціальний інститут, до якого належить людина, а внутрішньо сімейні стосунки є одним із найвпливовіших специфічних факторів її розвитку [15]. В основі створення гармонійної та міцної сім'ї лежать взаємини в системі «батьки – діти», а шлюб є легітимним визнанням тих стосунків між чоловіком і жінкою, тих форм співжиття чи сексуального партнерства, що супроводжуються народженням дітей [1, с. 64].

Перш за все, люди, що збираються створити сім'ю, повинні мати адекватний позитивний образ сім'ї, який формується на основі образу батьківської сім'ї. Юнаки та дівчата з позитивними уявленнями здатні більш варіативно уявляти собі можливі типи мотивацій укладення шлюбів, а з негативними – оцінюють інших досить суб'єктивно, що може стати чинником викривлення як внутрішніх, так і зовнішніх ситуацій спілкування [7, с. 110].

Для створення сім'ї люди повинні мати певний рівень емоційного інтелекту. Люди, з висо-

ким рівнем емоційного інтелекту, легко адаптуються в соціумі, а також легко розуміють емоції інших людей та контролюють власні [5; 13]. Згідно досліджень емоційного інтелекту молоді: лише 5% мають високий рівень його розвитку [6, с. 128-129]. Наявність розвинутого емоційного інтелекту в сфері сімейних відносин вимагає наявності таких умінь:

- Вміння розпізнавати емоції, як власні, так і інших людей, правильно розуміти невербальну інформацію, що подають інші люди;
- Вміння тонко відчувати, сприймати і відповідати на емоції іншої людини;
- Вміння адекватно демонструвати власні емоції, точно невербально передавати власний емоційний стан;
- Вміння контролювати свої емоції, стримувати непродуктивні емоційні реакції, уявляти можливі наслідки прояву власних емоцій;
- Вміння впливати на емоційний стан інших, надихати, вести за собою;
- Вміння адекватно діяти в емоційному контексті сімейних відносин [3, с. 37].

Як відомо багато шлюбів розпадаються через непорозуміння між партнерами. Конфліктів уникнути не завжди є можливим. Тому головним є те, яку стратегію поведінки обирати в такій ситуації. Найбільш успішною стратегією поведінки є «співробітництво», воно є ідеальною моделлю співіснування людей.

Для уникнення конфліктів або його швидкого та оптимального розв'язання потрібно бути «дорослим». У ролі «дорослого» людина оцінює ситуацію об'єктивно та сама, шляхом аналізу та синтезу, приймає рішення. Дана роль є найбільш адекватною, адже ті, хто зібралися укладати шлюб повинні бути дорослими не лише за віковими ознаками [2].

Зважаючи на соціальну та наукову актуальність дослідження було поставлено за його мету дослідити чинники психологічної готовності до сімейного життя сучасної молоді.

Виклад основного матеріалу та результатів дослідження. Психологічна готовність до створення сім'ї – це утворення, що характеризується наявністю певної системи установок, сімейних цінностей, орієнтованих на позитивні стосунки між подружжям, а також відповідних мотивів і здібностей [9, с. 243].

Передбачалось, що значущими чинниками готовності до сімейного життя є емоційний інтелект, стратегії вирішення конфліктних ситуацій та уявлення про майбутню сім'ю. Критеріями готовності до сімейного життя є високий рівень емоційного інтелекту, домінування стратегій компромісу та співробітництва в конфліктних ситуаціях та позитивні уявлення про майбутню сім'ю.

Для досягнення мети та перевірки гіпотези дослідження було поставлено такі завдання:

а) дослідити особливості психологічної готовності осіб зрілого юнацького віку до сімейного життя; б) виокремити значущі чинники готовності до сімейного життя молоді; в) емпірично визначити критерії готовності до сімейного життя.

Методи дослідження: тест-карта І. Ф. Юнди для оцінки готовності до сімейного життя, тест емоційного інтелекту Н. Холла, опитувальник К.Томаса «Визначення способів урегулювання конфліктів» (стратегічні форми поведінки в конфліктній ситуації), авторський опитувальник «Моя майбутня сім'я» для дослідження образу майбутньої сім'ї.»

Організація та експериментальна база дослідження. Дослідження проводилось на базі Житомирського державного університету імені Івана Франка та Київського національного університету імені Тараса Шевченка. Всього дослідженням було охоплено 60 осіб (30 юнаків і 30 дівчат) зрілого юнацького віку (18 – 20 років).

Дослідження проводилось у декілька етапів: Етап 1. Діагностика психологічної готовності до сімейного життя за методикою І. Ф. Юнди [14, с. 26-29]. Обробка та аналіз результатів за тест-картою І. Ф. Юнди здійснювались відповідно до шкали оцінок для кожного із трьох варіантів поведінки (у всіх десяти ситуаціях, кожна з яких репрезентує певну функцію сім'ї). Позитивні результати не є абсолютними для прогнозу сімейного благополуччя, проте вони в істотній мірі відображають наявність основи для побудови міцної сім'ї.

Етап 2. Дослідження чинників психологічної готовності молоді до сімейного життя: визначення рівня розвитку емоційного інтелекту юнаків та дівчат за допомогою тесту Н. Холла [11, с. 57-59], домінуючих стратегій поведінки у конфліктних ситуаціях за допомогою опитувальника К.Томаса [8, с. 470-475] «Визначення способів урегулювання конфліктів»; образу майбутньої сім'ї за допомогою авторського опитувальника «Моя майбутня сім'я».

Аналіз результатів діагностики психологічної готовності до сімейного життя сучасної молоді показав, що переважна більшість студентів (56 осіб, 93,4%) готові до сімейного життя на високому чи середньому рівнях розвитку (таблиця 1).

Зокрема, високий рівень готовності мають 66,7% студентів, з яких 15 юнаків (50,0%) та 25 дівчат (83,3%). Середній рівень готовності до сімейного життя мають 26,7% студентів, з яких 14 юнаків (46,7%) та 2 дівчат (6,7%). Низький рівень готовності до сімейного життя проявили 6,6% студентів, зокрема, 1 юнак (3,3%) та 3 дівчини (10,0%).

Таким чином, можемо стверджувати, що якісно (83,3% з високим рівнем розвитку готовності) дівчата більш готові до сімейного життя порівняно з юнаками (50,0% з високим рівнем розвитку готовності), проте в кількісному еквіваленті юнаки

Таблиця 1

Рівні розвитку психологічної готовності до сімейного життя молоді

| Вибірка | Високий рівень | | Середній рівень | | Низький рівень | |
|----------|----------------|------|-----------------|------|----------------|------|
| | п | % | п | % | п | % |
| Загальна | 40 | 66,7 | 16 | 26,7 | 4 | 6,6 |
| Юнаки | 15 | 50,0 | 14 | 46,7 | 1 | 3,3 |
| Дівчата | 25 | 83,3 | 2 | 6,7 | 3 | 10,0 |

Таблиця 2

Особливості емоційного інтелекту юнаків та дівчат

| Емоційний інтелект | Рівень розвитку | | |
|--------------------------|----------------------------------|----------|------------|
| | Високий | Середній | Низький |
| Шкали (загальна вибірка) | Емоційна обізнаність | | |
| | 24 (40%) | 11 (18%) | 25 (42%) |
| | Управління своїми емоціями | | |
| | 5 (9%) | 8 (13%) | 47 (78%) |
| | Самомотивація | | |
| | 7 (11%) | 28 (47%) | 25 (42%) |
| | Емпатія | | |
| | 10 (17%) | 30 (50%) | 20 (33%) |
| Шкали (юнаки) | Розпізнавання емоцій інших людей | | |
| | 15 (25%) | 26 (43%) | 19 (32%) |
| | Емоційна обізнаність | | |
| | 7 (29%) | 5 (45%) | 18 (72%) |
| | Управління своїми емоціями | | |
| | 2 (40%) | 4 (50%) | 24 (51%) |
| | Самомотивація | | |
| | 5 (71%) | 10 (38%) | 15 (60%) |
| Шкали (дівчата) | Емпатія | | |
| | 5 (50%) | 13 (43%) | 12 (60%) |
| | Розпізнавання емоцій інших людей | | |
| | 6 (40%) | 9 (35%) | 15 (79%) |
| | Емоційна обізнаність | | |
| | 17 (71%) | 6 (55%) | 7 (28%) |
| | Управління своїми емоціями | | |
| | 3 (60%) | 4 (50%) | 23 (49%) |
| Загалом | Самомотивація | | |
| | 2 (29%) | 18 (62%) | 10 (40%) |
| | Емпатія | | |
| | 5 (50%) | 17 (57%) | 8 (40%) |
| | Розпізнавання емоцій інших людей | | |
| | 9 (60%) | 17 (65%) | 4 (21%) |
| | Емоційна обізнаність | | |
| | 7 (64%) | 13 (50%) | 10 (43,5%) |

Таблиця 3

Стратегії поведінки у конфліктних ситуаціях юнаків та дівчат

| Вибірка | Стратегії | | | |
|----------|------------|-------------|------------|-----------------|
| | Прийняття | Конкуренція | Компроміс | Співробітництво |
| Загальна | 10 (16,7%) | 7 (11,7%) | 29 (48,3%) | 14 (23,3 %) |
| Юнаки | 9 (30,0%) | 2 (6,7%) | 13 (43,3%) | 6 (20,0%) |
| Дівчата | 1 (3,3%) | 5 (16,7%) | 16 (53,3%) | 8 (26,7%) |

випереджають дівчат у показниках (10,0% дівчат проявило низький рівень готовності, тоді як лише 3,3% хлопців мають такий рівень). Такі результати можуть бути пов'язаними з тим, що дівчата – це майбутні матері і до сімейного життя з самого

дитинства їх готують більш відповідально (медіа, батьки та рідні, школа і т. п.).

Наступний етап дослідження було присвячено вивченню особливостей чинників готовності до сімейного життя в зрілому юнацькому віці.

В загальному підсумку результати аналізу показників емоційного інтелекту дали можливість констатувати низький рівень його розвитку у 23 досліджуваних, що складає 38 % від загальної кількості респондентів (таблиця 2). Високий та середній рівень його розвитку проявили, відповідно, 11 (19%) та 26 (43%) досліджуваних. Загалом, перейти планку «низького рівня» змогли 37 досліджуваних, або 62%.

Тобто, за отриманими результатами можемо стверджувати, що не всі досліджувані, які мали високий рівень готовності до сімейного життя, мають високий, чи хоча б середній, рівень розвитку емоційного інтелекту. Проте, за допомогою підрахунку коефіцієнта лінійної кореляції Пірсона ми визначили, що емоційний інтелект має статистично значущий прямий взаємозв'язок з психологічною готовністю до сімейного життя ($r = 0,3996$; $p \leq 0,002$).

Наступним кроком було дослідження домінуючих стратегій поведінки у конфліктних ситуаціях (таблиця 3). За результатами аналізу дослідження особливостей стратегій поведінки у конфліктних ситуаціях юнаків та дівчат можемо сказати, що більшість досліджуваних (88,3%) мають досить конструктивну поведінку, при умові її транспольції на взаємодію в сім'ї, оскільки типи їх стратегій (пристосування, компроміс, співробітництво, відсутність стратегії уникання) мають високий рівень кооперації.

Привертає увагу, що з 10 досліджуваних, у яких було виявлено стратегію «пристосування», 30,0 % складають юнаки і лише 3,3 % дівчат. Тобто юнаки проявляють фемінну поведінку надаючи перевагу стратегії пристосування в конфліктних ситуаціях. Дівчата ж навпаки, частіш, порівняно з юнаками, обирають маскулінну стратегію конкуренції чи домінування (відповідно, 16,7% та 6,7%). У майже половини досліджуваних (29 осіб) домінуючою стратегією виявився «компроміс», зокрема, цій стратегії надають перевагу 43,3 % юнаків та 53,3 % дівчат. І лише 14 (23,3 %) досліджуваних надають перевагу стратегії співробітництва. Слід відмітити, що дівчата більшою мірою схильні до співробітництва, порівняно з юнаками (відповідно, 26,7% та 20,0%). Тобто у дівчат краще вміють не лише заявити й відстояти власні інтереси й потреби, а й максимально врахувати інтереси інших.

За допомогою підрахунку коефіцієнта лінійної кореляції Пірсона було визначено, що стратегії поведінки у конфліктних ситуаціях взаємопов'язані з психологічною готовністю до сімейного життя. Конкуренція більш притаманна досліджуваним з більш низьким рівнем психологічної готовності ($r = -0,8837$; $p \leq 0,008$), тоді як пристосування ($r = 0,7009$; $p \leq 0,024$), співробітництво ($r = 0,5696$; $p \leq 0,004$) та компроміс ($r = 0,6864$; $p \leq 0,007$) мають місце у досліджуваних із високим та достатнім рівнем розвитку даної стратегії.

Досліджувані з різними рівнями готовності до сімейного життя мають і різні образи майбутніх сімей. На запитання: «Як Ви можете охарактеризувати свою майбутню сім'ю (стосунки в ній, дітей, майбутніх дружину чи чоловіка і т.п.)?» – більшість респондентів, з високим та середніми рівнями готовності, робили позитивні припущення щодо майбутнього сімейного життя. Вони описували свої сімейні стосунки як результат кохання, довіри та спільної роботи. У таких відповідях, згадуючи дітей, досліджувані говорили про їх кількість (1-2 – це мінімум), стать та роль в сім'ї. Свою другу половинку вони описували більш точно та детально, маючи більш чіткий образ.

Люди з низьким рівнем готовності говорили про свою майбутню сім'ю щось на зразок: «її не буде», «таких ще треба буде пошукати». Або ж ставили в пріоритеті не мати дітей, а шлюб офіційно не підтверджувати.

Висновки. Переважна більшість молодих людей (93,4%) в зрілому юнацькому віці мають високий чи середній рівні розвитку психологічної готовності до сімейного життя. Виявлено статеві відмінності в показниках психологічної готовності до сімейного життя: достовірно більша кількість юнок має високий рівень готовності до створення сім'ї, порівняно з юнаками (відповідно 83,3 % та 50,0 %).

Існують позитивні достовірні лінійні кореляційні взаємозв'язки між рівнем психологічної готовності до сімейного життя та рівнем розвитку емоційного інтелекту, домінуванням стратегій компромісу, співпраці та пристосування в конфліктних ситуаціях, а також обернений пропорційний взаємозв'язок між рівнем психологічної готовності до сімейного життя та стратегією суперництва (домінування).

Юнаки та дівчата з високим та середніми рівнями психологічної готовності до сімейного життя мають позитивний образ майбутньої сім'ї. Їх ровесники з низьким рівнем психологічної готовності до сімейного життя мають негативний чи неадекватний образ майбутньої сім'ї.

Значущими чинниками готовності до сімейного життя є емоційний інтелект, стратегії вирішення конфліктних ситуацій та уявлення про майбутню сім'ю. Критеріями розвинутої психологічної готовності до сімейного життя є високий рівень емоційного інтелекту, домінування стратегій пристосування, компромісу й співробітництва в конфліктних ситуаціях та позитивні уявлення про майбутню сім'ю.

Перспективою подальших розвідок є розробка та апробація програми психологічного супроводу розвитку психологічної готовності до сімейного життя осіб раннього та зрілого юнацького віку.

СПИСОК ВИКОРИСТАНИХ ДЖЕРЕЛ

1. Антонов А.И., Медков В.М. Социология семьи. М.: Изд-во МГУ: Изд-во Международного университета бизнеса и управления («Братья Карич»), 1996. 304с.
2. Берн Э. Игры в которые играют люди: психология человеческих взаимоотношений; Игры в которые играют люди: психология человеческой судьбы. М: ФАИР-ПРЕСС, 2002. 480с.
3. Бибарсова Н.В. Оптимизация семейного самоопределения посредством развития эмоционального интеллекта юношей и девушек. Вестник Челябинского государственного педагогического университета. № 7, 2014. С. 34 – 40.
4. Жукова В. Ф. Психолого-педагогический анализ категории «психологическая готовность». Известия Томского политехнического университета. Т. 320, № 6, 2012. С. 117–121.
5. Журавльова Л.П., Шпак М.М. Емпатія як психологічний механізм розвитку міжособистісного емоційного інтелекту. Science and Education a New Dimension. Pedagogy and Psychology. № 49, 2015. С. 85–88.
6. Мерзлякова С. В., Михайлова Н. В. Связь ценности семьи с уровнем развития эмоционального интеллекта в юношеском возрасте. Теория и практика общественного развития. № 4, 2011. С. 127–130.
7. Никулина Д. С., Андреева В. А. Психологическая готовность к браку юношей и девушек с разными представлениями о родительской семье. Психология и педагогика: методика и проблемы практического применения. № 21-1, 2011. С. 104–110.
8. Практическая психодиагностика: методика и тесты: учебное пособие / ред-сост. Д.Я. Райгородский. Самара: Бахрах, 2006. 672 с.
9. Сидоренко А. В. Чинники, що обумовлюють готовність студентської молоді до сімейного життя. Теоретичні і прикладні проблеми психології. №3(32), 2013. С. 243–247.
10. Слободчиков В. И., Исаев Е. И. Психология развития человека. Развитие субъективной реальности в онтогенезе. М.: ПСТГУ, 2013. 540 с.
11. Фетискин Н. П., Козлов В. В., Мануйлов Г. М. Социально-психологическая диагностика развития личности и малых групп. М. : Изд-во Института Психотерапии, 2002. С. 57– 59.
12. Чимбеева С. Д. Из опыта реализации педагогической модели по формированию психологической готовности студентов к семейным отношениям. Вестник Бурятского государственного университета. №1, 2015. С. 82–88.
13. Шпак М. М. Роль емоційного інтелекту в забезпеченні соціально-психологічної адаптації підлітків. Проблеми загальної та педагогічної психології. К. : Гнозис, Т. XV, Част. 1, 2013. С. 353–361.
14. Юнда И. Ф., Юнда Л. И. Социально-психологические и медико- биологические основы семейной жизни. К: Вища школа, 1990. 239 с.
15. Zhuravlova L. Family as a cultural factor of personality's actualization and empathy development. Polskie Forum Psychologiczne. 21 (1), 2016. P. 34– 42.

REFERENCES

1. Antonov, A. I., Medkov, V. M. (1996). *Sotsiologiya semy*. M.: Izd-vo MGU: Izd-vo Mezhdunarodnogo universiteta biznesa i upravleniia («Bratia Karich»), 304 [in Russia].
2. Bern, E. (2002). *Igry v kotorye igraut liudi: psikhologiya chelovecheskikh vzaimootnoshenii; Igry v kotorye igraut liudi: psikhologiya chelovecheskoi sudby* / M: FAIR-PRESS, 480 [in Russia].
3. Bibarsova, N. V. (2014). *Optimizatsiia semeinogo samoopredeleniia posredstvom razvitiia emotsionalnogo intellekta iunoshei i devushek*. Vestnik Cheliabinskogo gosudarstvennogo pedagogicheskogo universiteta. 7, 34 – 40 [in Russia].
4. Zhukova, V. F. (2012). *Psikhologo-pedagogicheskii analiz kategorii «psikhologicheskaiia gotovnost»*. Izvestiia Tomskogo politekhnicheskogo universiteta. T. 320, 6, 117 – 121 [in Russia].
5. Zhuravlova, L. P., Shpak, M. M. (2015). *Empatiia yak psikhologichnyi mekhanizm rozvytku mizhosobystisnoho emotsiinoho intelektu*. Science and Education a New Dimension. Pedagogy and Psychology. 49, 85-88 [in Ukraine].
6. Merzliakova, S. V., Mikhailova, N. V. (2011). *Sviaz tsennosti semi s urovnem razvitiia emotsionalnogo intellekta v iunosheskom vozdaste. Teoriia i praktika obshchestvennogo razvitiia*. 4, 127–130 [in Russia].
7. Nikulina, D. S., Andreeva, V. A. (2011). *Psikhologicheskaiia gotovnost k braku iunoshei i devushek s raznymi predstavleniiami o roditelskoi semne*. Psikhologiya i pedagogika: metodika i problemy prakticheskogo primeniia. 21-1, 104–110 [in Russia].
8. *Praktycheskaiia psikhodyahnostyka: metodyky y testy: uchebnoe posobyie / red-sost. D. Ia. Raihorodskiy* (2006). Samara: Bakhrakh, 672 [in Russia].
9. Sydorenko, A. V. (2013). *Chynnyky, shcho obumovliiut hotovnist studentskoi molodi do simeinoho zhyttia. Teoretychni i prykladni problemy psikhologii*. №3(32), 243–247 [in Ukraine].
10. Slobodchikov, V. Y., Ysaev, E. Y. (2013). *Psikhohohyia razvytyia cheloveka. Razvytye sub'yektyvnoi realnosti v ontogeneze*. M.: PSTHU, 540 [in Russia].
11. Fetyskyn, N. P., Kozlov, V. V., Manuilov, H. M. (2002). *Sotsyalno-psikhologicheskaiia dyahnostyka razvytyia lychnosti y mal'kikh hrupp*. M. : Yzd-vo Ynstytuta Psykhoterapyi, 57– 59 [in Russia].
12. Chimbееva, S. D. (2015). *Iz opyta realizatsii pedagogicheskoi modeli po formirovaniu psikhologicheskoi gotovnosti studentov k semeinym otnosheniim*. Vestnik Buriatskogo gosudarstvennogo universiteta. №1, 82–88 [in Russia].
13. Shpak, M. M. (2013). *Rol emotsiinoho intelektu v zabezpechenni sotsialno-psikhologichnoi adaptatsii pidlitkiv. Problemy zahalnoi ta pedahohichnoi psikhologii*. K. : Hnozis, T. XV, 1, 353–361 [in Ukraine].
14. Iunda, Y. F., Yunda, L.Y. (1990). *Sotsyalno-psikhologicheskyye y medyko- byolohicheskyye osnovy semeinoy zhyzny*. K: Vyshcha shkol, 239 [in Russia].
15. Zhuravlova, L. (2016). *Family as a cultural factor of personality's actualization and empathy development*. Polskie Forum Psychologiczne. 21 (1), 34 – 42.

ПСИХОЛОГІЧНЕ СПРИЙНЯТТЯ ДОРΟΣЛИМИ ІНШОМОВНОЇ ПЕРІОДИКИ ТА ВІДЕО ПРИ ВИВЧЕННІ ІНОЗЕМНОЇ МОВИ

Бутузова Л.П., Дмитрієва С.М., Плотнікова М.Ф.

DOI: 10.37203/kibit.2020.43.04

УДК: 159.923:159.93:37.015.3

BUTUZOVA L.
0000-0002-2112-5211
lorabutuzova@gmail.com
Zhytomyr state university of Ivan Franko

БУТУЗОВА Л. П.
0000-0002-2112-5211
lorabutuzova@gmail.com
Житомирський державний університет імені
Івана Франка, м. Житомир

DMITRIEVA S.
0000-0001-8619-2717
dmitrievsveta49@gmail.com
Zhitomir branch of Kiev Institute of Business and
Technology

ДМИТРИЄВА С. М.
0000-0001-8619-2717
dmitrievsveta49@gmail.com
Житомирська філія Київського інституту
бізнесу та технологій, м. Житомир

PLOTNIKOVA M.
0000-0003-2852-3009
mfplotnikova@gmail.com
Zhytomyr national agroecological university

ПЛОТНИКОВА М. Ф.
0000-0003-2852-3009
mfplotnikova@gmail.com
Житомирський національний агроекологічний
університет, м. Житомир

Анотація. Статтю присвячено дослідженню проблеми вдосконалення технологій навчання іноземній мові у зв'язку з обґрунтованими актуальними світовими процесами зростання відповідного попиту, в тому числі – серед осіб зрілого віку. Представлено результати дослідження психологічних особливостей та чинників сприйняття дорослими іноземних відеоматеріалів та періодичних видань у процесі засвоєння іноземної мови. Презентовано об'єктивні (пов'язані з віком, часом, мовою, психофізіологічними змінами та досвідом навчання) та суб'єктивні (когнітивні, афективні, мотиваційні та особистісні) психологічні труднощі, що виникають при опануванні іноземної мови в дорослому віці. Визначено психологічні бар'єри у сприйнятті інформації іноземною мовою та базові чинники успішного опанування іноземними мовами у старшому віці. Охарактеризовано резерви підвищення ефективності опанування мовних навичок дорослими та окреслено шляхи подолання психологічних бар'єрів у засвоєнні ними іноземної мови. Показано, що сучасний зміст та якість навчання дорослих визначається потребою гармонізації системи освіти з особистісним розвитком індивіда, що розкривається через забезпечення відповідного середовища під час вивчення іноземних мов. Проаналізовано специфіку інтерактивної (відеоряд, публікація у періодичному виданні) та прямої (традиційне навчання) моделей у застосунку до оволодіння іноземною мовою у цей віковий період. Систематизовано особливості ускладнень та покращення сприймання дорослими оригінальних відео- та друкованих матеріалів під час вивчення іноземної мови залежно від характеристик пропонованих матеріалів. Представлено результати дослідження психологічних можливостей інтегрованої моделі навчання іноземної мови із застосуванням іноземних відеоматеріалів та періодичних видань. Визначено базові чинники успішного сприйняття інформації іноземною мовою: фізіологічні та психологічні характеристики індивіда, його вікові особливості, педагогічні прийоми та методи занурення. Встановлено, що легкість сприйняття та засвоєння матеріалу іноземною мовою, в силу психологічного «поглинання», впливу вербальних та невербальних засобів дозволяє формувати середовище, ідентичне країні, мову якої вивчають. Інтерактивна модель навчання іноземній мові (відеоряд, публікація у періодичному виданні) концентрує увагу на візуальних особливостях та функціях мови. Це дозволяє підвищити швидкість засвоєння іноземної лексики, уникати таких психологічних бар'єрів як втома та низька зацікавленість, стимулювати вмотивованість й формувати стійку систему мотивації навчання через становлення ціннісних орієнтацій індивіда. Розроблено оптимальні шляхи підвищення ефективності використання відео- та друкованих матеріалів, орієнтованих на носіїв мови, для опанування іноземної мови дорослими.

Ключові слова: когнітивні особливості сприйняття іноземної мови, інтерактивна та пряма моделі оволодіння іноземною мовою, чинники сприйняття інформації іноземною мовою, психологічні бар'єри опанування іноземної мови, засоби вивчення іноземної мови, сприйняття іноземних відео- та друкованих матеріалів.

Для цитування: Бутузова Л.П., Дмитрієва С.М., Плотнікова М.Ф. Психологічне сприйняття дорослими іноземної періодики та відео при вивченні іноземної мови. Вісник Київського інституту бізнесу та технологій. 2020. № 1 (43). С. 26-33 DOI: 10.37203/kibit.2020.43.04

PSYCHOLOGICAL PERCEPTION OF FOREIGN-LANGUAGE PERIODICALS AND VIDEOS BY ADULTS LEARNING FOREIGN LANGUAGE

Abstract. The article is dedicated to studying the issues of foreign language teaching technologies improvement in light of current reasonable world processes, the growth of the demand, including among older adults. The results of studying the psychological features and factors of foreign language video and periodicals perception by adults while learning a foreign language are presented. Objective (related to age, time, language, psychophysiological changes and learning experiences) and subjective (cognitive, affective, motivational and personal) psychological difficulties encountered when mastering a foreign language in adulthood are presented. Psychological barriers to the perception of information in a foreign language and the basic factors of a successful acquisition of foreign languages in older age are identified. Reserves for increasing the efficiency of language acquisition by adults are outlined and ways to overcome psychological barriers to learning a foreign language are outlined. Demonstrated that modern curriculum and quality of adults' education are determined by the need to bring in line the educational system with the personal development, which is revealed by providing a suitable environment for learning foreign languages. The specifics of interactive (video series, publication in periodicals) and direct (traditional training) models concerning foreign language acquisition in this age period are analyzed. Features of complications and improvement of the adult perception of original video and printed materials during the study of a foreign language are systematized based on the characteristics of the offered materials. The results of studying the psychological capabilities of an integrated model of foreign language teaching with the use of foreign language videos and periodicals are presented. The basic factors of successful perception of information in a foreign language are determined: psychological and psychological characteristics of an individual, age peculiarities, pedagogical techniques and immersion methods. It is established that the ease of perception and acquisition of the material in a foreign language, due to its psychological «absorption», the impact of verbal and non-verbal means allows forming an environment identical to the country the language of which is being studied. The interactive model of foreign language teaching (video series, publication in periodicals) focuses on the visual features and functions of the language. It allows the increase in the speed of mastering the foreign language vocabulary, avoiding such psychological obstacles as fatigue and low interest, motivation stimulation and creating a stable learning motivation system through the formation of personal values. Optimal ways for improving the use of video and print materials (targeted for native speakers) for mastering a foreign language by adults are developed.

Keywords: cognitive features of foreign language perception, interactive and direct models of acquiring a foreign language, factors of information perception in a foreign language, psychological obstacles of foreign language acquisition, means of foreign language learning, perception of foreign language video and print material.

Cite as: Butuzova L., Dmitrieva S., Plotnikova M. F. (2020) Psychological perception of foreign-language periodicals and videos by adults learning foreign language. Herald of Kiev Institute of Business and Technology. 1 (43). 26-33 DOI: 10.37203/kibit.2020.43.04

Отримано / Received 07.01.2020
Отримано виправлений варіант / Received in revised form 18.02.2020
Прийнято до друку / Accepted 05.03.2020

Постановка проблеми. Трансформація соціокультурного простору та окреслення євроінтеграційного вектору України посилили тенденцію зростання мотивації до вивчення іноземних мов не лише серед молоді, але й серед дорослих, що актуалізувало необхідність формування у них навичок спілкування іноземною мовою. У зв'язку з цим постала нагальна необхідність пошуку ефективних засобів не лише навчання, але й засвоєння дорослими іноземної мови. Сучасний зміст та якість такого навчання визначається потребою гармонізації системи освіти з особистісним розвитком індивіда, що особливо повно розкривається через механізм «занурення», зокрема забезпечення відповідного середовища під час вивчення іноземних мов. Останнє є обумовленим психологічними особливостями сприйняття інформації зовнішнього середовища. Світовий досвід оптимізації умов вивчення другої (іноземної) мови (Saville-Troike, M., 2009, [15], J. Harmer, 2007 [13]) засвідчує перспективний характер використання відеоматеріалів та періодичних видань як засобів вивчення іноземних мов дорослими. Водночас, динамічний

характер розвитку засобів комунікації, психологічні особливості світосприйняття дорослих та глобалізація суспільних процесів визначають актуальність подальших досліджень у цій царині.

Аналіз останніх досліджень і публікацій. Головними аспектами досліджень вчених у царині філології, психолінгвістики та педагогічної психології є відмінності набуття професійних мовленнєвих компетенцій різними віковими категоріями населення [15]. Доробок медичного та психологічного напрямів актуалізує нейрофізіологічні та нейропсихологічні процеси різних вікових періодів з позиції сприйняття нових знань, враховуючи швидкість навчання, стійкість отриманих результатів та набуття функціональної компетентності [13]. Ефективність набуття мовних навичок через використання відеоматеріалів та періодичних видань ставала предметом досліджень О. Зубченко, С. Ніколаєва, Ф. Рожкова, О. Тернопольського, І. Щербакова та ін. Дослідники розкривають ступінь фокусування учнів на навчальному матеріалі, здатність індивіда розуміти сутність концентрації зусиль на вивченні нового матеріалу,

спираючись на абстрактні поняття, сприйняття навколишнього простору як джерела інформації та навичок. R. В. Adler, G. R. Rodman, (1999) у своїй роботі презентують уявлення про специфіку сприйняття через комунікацію та спілкування, L. С. Vovee (1991) актуалізує підходи до ділового спілкування та бізнес-комунікацій як специфічного середовища. Л. Арредондо (1998) ілюструє здатність передавати знання через контекст, С. А. Бойко (2015) обґрунтовує механізм формування мовних навичок через біокогнітивну лінгвістику та орієнтуючу функцію мови. М. В. Бондар (2018), навпроти, орієнтує на національно-культурні компоненти вивчення мови. І. В. Денисовець (2019) оцінює сприйняття нової мови через її емоційно-оцінний потенціал. М. С. Дорофієва (2016) вивчає практичні аспекти аналізу в перекладі. Т. В. Журавель (2019) розкриває специфіку субтитрування відеоряду з позиції викладання у вищій школі. О. Ю. Качмар (2016) визначає сутність психотерапевтичної складової комунікативних стратегій. В. Б. Кашкін (2006) обґрунтовує сутність та специфічні особливості побутового, метакомунікативного, мовленнєвого та вербального мислення. Г. В. Колшанский (2005) відмічає важливість контекстної семантики. Г. Мацюк (2010) обґрунтовано доводить функціональну роль мовної політики, а Л. Я. Терещенко (2018) звертає увагу на помилки аудіовізуального перекладу, аналізує професійну спрямованість мовлення, рівень знань, проблеми психологічно-лінгвістичних особливостей, класифікації мовленнєвих форм тощо. Вищезазначені дослідження значною мірою охоплюють когнітивні особливості сприйняття знань та опанування іноземної мови з урахуванням вікових змін. Водночас, представлені роботи мають узагальнюючий характер і потребують розширення спектру інструментів з метою підвищення ефективності навчання іноземної мови в період дорослості.

Метою статті є презентація результатів дослідження психологічних особливостей сприйняття дорослими іншомовних відомостей та опублікованих видань з метою підвищення ефективності їх використання як інструментів вивчення іноземних мов у зазначений віковий період. Досягнення мети передбачало вирішення ряду завдань: 1) визначення специфіки психологічного сприйняття дорослими відомостей під час вивчення іноземних мов; 2) обґрунтування пропозицій щодо підвищення ефективності використання відео- та друкованих матеріалів, орієнтованих на носіїв мови, для опанування іноземної мови дорослими учнями.

Методи дослідження. Провідними методами дослідження стали системний аналіз та узагальнення даних, отриманих з літературних джерел, неструктурованих цільових опитувань слухачів (студентів дорослого віку) та багаторічного власного викладацького досвіду.

Виклад основного матеріалу. Зі зростанням в реаліях сьогодення попиту на ефективне опанування іноземної мови дорослими, вагоме місце у психолінгвістичному, методичному та педагогічному теоретико-дослідницькому доробку посіли роботи, спрямовані на вивчення складнощів її опанування у цьому віці [7, 9, 10]. Узагальнюючи ключові проблеми в засвоєнні дорослими іноземної мови, згрупуємо їх у площинах суб'єктивних та об'єктивних труднощів. До об'єктивних труднощів можна віднести: складності мови (структурні, граматичні, семантичні, фонологічні, спорідненість з мовою носія), яка вивчається; психофізіологічні вікові зміни, біологічно обумовлений перетин «критичного періоду», що визначає посилення важкості в опануванні мовленнєвих процесів, нейропластику нервових процесів; брак вільного часу; можливість перебування у мовному середовищі; деструктивний досвід попереднього вивчення іноземної мови тощо [7, 9]. Власне психологічні проблеми, на нашу думку, можна презентувати як суб'єктивні чинники, які поєднують у собі комбінацію різних пізнавальних та особистісних диспозицій. Суб'єктивні труднощі виявляються у когнітивних, афективних, мотиваційних, особистісних аспектах. Когнітивні проблеми лежать у площині індивідуальних розумових здібностей, пізнавальної здатності до засвоєння, сприйняття та запам'ятовування інформації, ригідність у сприйнятті нових методик викладання. Цей тип труднощів успішно долається шляхом адекватно підбраного підходу, методики навчання, системного, а не фрагментарного способу подачі інформації [10]. Страх помилки, провалу, неуспіху у засвоєнні, тривога з приводу засудження чи негативної оцінки власних здібностей, відсутність емоційного відреагування на засвоювані мовні конструкції відображають афективний аспект труднощів. Брак мотивуючих факторів, інформаційні контамінації щодо неможливості опанування іноземної мови в дорослому віці, вплив ефекту вивченої безпорадності (пов'язаної з невдалим попереднім досвідом засвоєння цієї чи іншої мови), пошук причин неможливості ефективного засвоєння мови поєднує блок мотиваційних детермінант. Не останню роль відіграють і особистісні характеристики, які можуть стати на шляху ефективного опанування іноземної мови: загострене почуття власної неповноцінності, комунікативні бар'єри розмовної мови, зацикленість на правилах, а не інструментах тощо.

Когнітивна репрезентація засвоєння іноземної мови значною мірою визначається і специфікою сприйняття її в дорослому віці. Узагальнено провідні чинники сприйняття інформації іноземними мовами у науковому доробку вітчизняних та зарубіжних дослідників представлено у таблиці 1.

Таблиця 1

Чинники сприйняття інформації іноземною мовою за визначенням провідних дослідників

| Представники | Фізіологічні та психологічні характеристики індивіда | Вікові особливості | Педагогічні прийоми | Методи заурення, розвиток навичок у середовищі |
|------------------------------------|--|--------------------|---------------------|--|
| М. Saville-Troike [15] | | + | | |
| J. Harmer [13] | + | | | |
| Н. Орлова, Т. Кучай [9] | | + | | |
| Л. І. Анциферова [1] | + | | | |
| О. М. Білик. [2] | | | + | + |
| Л. В. Власенко [4] | | | + | |
| О. А. Ізмайлова [5] | | | | + |
| В. О. Кравець, В. М. Кухаренко [6] | + | + | + | + |

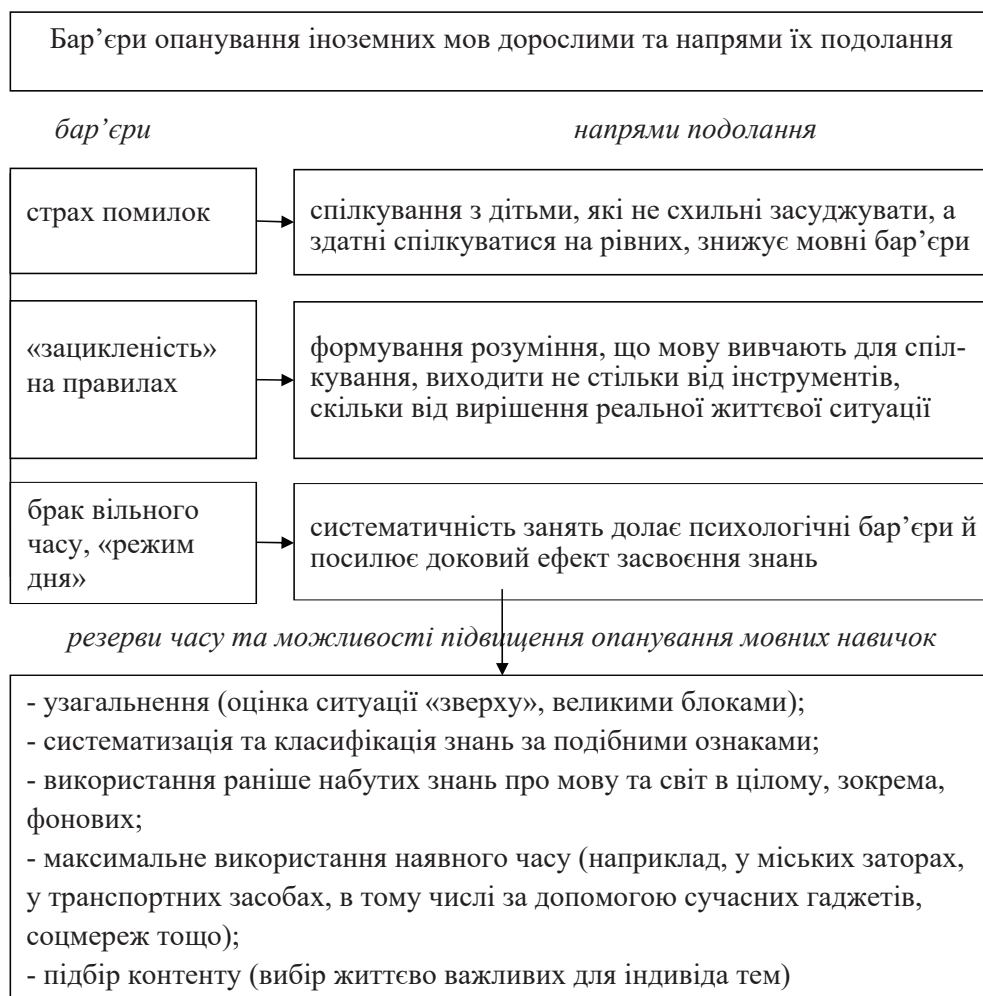
**Рис. 1.** Типові бар'єри в опануванні іноземної мови дорослими та напрями їх подолання

Особливо гостро питання опанування іноземної мови постає у зв'язку з віковими змінами. Так, для дорослих актуальнішими є проблеми

психофізіологічного характеру (зниження ефективності запам'ятовування, через уповільнення швидкості протікання психічних процесів), ніж

мотиваційного. Узагальнюючи типові бар'єри у сприйнятті дорослими іноземної мови (рис.1) зауважимо, що найкращий відгук (71% опитаних респондентів) знайшла практика використання оригінальних мовних ситуацій у відео- та друкованому форматах, розрахованих на носіїв мови.

Дискусійним продовжує залишатися питання легкості та ефективності засвоєння іноземної мови в дитячому, підлітковому, юнацькому та дорослому віці [7]. Не вдаючись до порівняльного аналізу переваг і недоліків у сприйнятті іноземної мови представників різновікових категорій, зупинимося на ряді переваг студентів старшого віку. У нагоді при опануванні нової мови стає усвідомлена здатність вчитися, дисциплінованість, аналітичні здібності та вища здатність до класифікації, наявність досвіду та системи фонових знань про систему в цілому, оперування великим набором понять, прагматичні навички, вища здатність концентруватися на нудних завданнях. Активізація цих резервів відбувається за умови застосування у навчанні дорослих комунікативного підходу, базованого не на актуалізації ситуації, а на застосуванні граматичних та лексичних інструментів у актуалізованій ситуації [15].

Аналізуючи дані вітчизняних та зарубіжних педагогів, психологів та лінгвістів, які досліджували чинники ефективності вивчення іноземних мов, можемо констатувати, що більшість з них обґрунтовують необхідність запровадження використання відеоматеріалів та публікацій іноземною мовою як допоміжних інструментів у сприйнятті та засвоєнні іноземної мови. Відеоматеріали та публікації оригінальних ЗМІ є складовою методу занурення у середовище носіїв мови за більш бюджетного підходу до її опанування, порівняно з безпосереднім провадженням в колі носіїв іноземної мови. Наразі вважається, що оригінальні матеріали є складними для новачків в силу швидкості подання мови, граматики та лексики, а доступ до якісних спеціалізованих матеріалів – дорогим, тоді як ефективної комунікації великої кількості людей (в разі навчання групами) різних культур можна досягти лише за значних мотивації та бажання [12]. Вирішити це ускладнення можна за рахунок ступеневої (рівневої) вибіркової змісту, обсягу та характеру цих матеріалів, орієнтованих на тематику та лексику актуалізованих потреб дорослих, які опановують іноземну мову.

Виконуючи одночасно інформативну, стимулюючу, контактостановлюючу, розважальну функції, а також забезпечуючи цілеспрямований вплив на індивіда через його систему ціннісних орієнтацій, масмедійні матеріали спроможні, віддзеркалюючи дійсність країни, мову якої вивчає суб'єкт, «м'яко та ненав'язливо» даючи уявлення про життя суспільства «поляризувати» у напрям засвоєння лексичного шару. Можли-

вість застосування різних мовленнєвих стилів, жанрів та засобів впливу на індивідуальність, мобільний характер носіїв відеоряду дозволяє зробити процес вивчення мови безперервним, за одночасного зниження психологічного бар'єру втоми та несприйняття.

Оригінальні відео та друковані матеріали дозволяють мати цілісне уявлення про культуру, мовно-лінгвістичні особливості соціально-культурного середовища, мову якого вивчають, зокрема через візуальний ряд, вербальні та невербальні сигнали, розуміючи співрозмовника, сприймаючи мову на слух, моделюючи мовленнєве спілкування. У відеоматеріалах (фільмах, передачах, доповідях тощо) реалізовано ефект аудіювання. При цьому людина сприймає усне мовлення, свідомо здійснюючи обробку інформації. Відеоряд як потужний зовнішній подразник активізує умовно-рефлекторну здатність індивіда, ефективно посилює мотивацію через сутнісно-змістовне спілкування, а також є доступним методом швидкого та якісного набуття знань і навичок, через вживання в образи героїв, точне відображення інформації про зовнішній світ. Зорові опори (органи мовлення, міміка, слухові відчуття, жести тощо) підкріплюють зміст промови, посилюючи навички здогадування, стимулюючи пізнавальну діяльність.

Друковані видання є більш обмеженими з позиції оцінки засобів впливу на того, хто опановує іноземну мову. Водночас вони посилюють навички запам'ятовування слів, виразів та їх символічного еквівалента. Перевагою використання оригінальних текстів (з газет, журналів, книг, мережі Інтернет тощо) є доступність (легко підготувати, надрукувати та представити для обговорення). При цьому, важливо розуміти, що публікація та використання кожного конкретного друкованого засобу переслідує свою мету. Сам документ може бути визнаний зразком звіту про опанований матеріал або засобом міжкультурної комунікації.

Запровадження оригінальних відео та опублікованих матеріалів на уроках іноземної мови є прикладом синтезу міжпредметних зв'язків лінгвістики, культурології, психології, мовознавства. Відеоматеріал засвоюється легше, ніж друкований, водночас, психологічне сприйняття оригінальних відеороликів та друкованих матеріалів має свої особливості, порівняно з адаптованими аналогами. У таблиці 2 наведено наші дослідницькі узагальнення щодо можливих позитивних ефектів та ускладнень сприйняття оригінальних іншомовних відео- та друкованих матеріалів дорослими при засвоєнні ними іноземної мови [1], [2], [4], [11], [12], [13], [14], [15].

Інтегрований характер навчання, використання різноманітних засобів комунікації та можливостей освітніх технологій розширюють потенціал учня та викладача, створюючи насичене інформаційне середовище та формуючи

Таблиця 2

Специфіка психологічного сприйняття оригінальних відео- та друкованих матеріалів під час вивчення іноземної мови

| Характеристика матеріалів | Позитивний вплив на сприйняття | Ускладнення сприйняття |
|---|---|---|
| 1. Відмінні від традиційних вправ лексичні конструкції, поширені фразеологізми, сюжетні лінії | посилюють інтерес та мотивацію до вивчення матеріалу іноземною мовою | складність сприйняття іншої культури не завжди дозволяє вірно реагувати |
| 2. Психологічна доступність матеріалів, виготовлених для носіїв мови | матеріали є копією мовного середовища і відображають всі його характеристики без необхідності проживання в країні, мову якої вивчають | мають місце тематичні та мовні обмеження, насичені новою лексикою, що знижує мотивацію до навчання |
| 3. Швидкість опрацювання матеріалів та доступність до їх розуміння | викликає захоплення внаслідок високої ефективності матеріалу, що посилює ефективність передачі інформації | високими є швидкість мовлення та ступінь складності лексики, що підсилює складність за довготривалого використання |
| 4. Ефективність засвоєння нових знань та тривалість їх зберігання | знання мови є кращим та довше зберігається | складність оформлення навчального матеріалу, |
| 5. Здатність до синхронізації знань | відсутнє нехтування інформацією на користь оволодіння мовою | результати не є однозначними, складні до ідентифікації та аналізу |
| 6. Розуміння за допомогою вербальних та невербальних засобів | ефект запам'ятовування забезпечується за рахунок додаткових засобів впливу | складність перекладу, стандартизований характер матеріалів |
| 7. Здатність до поєднання різних функцій навчання | у матеріалах мова та культура замінюють одна одну, імітується ситуативний контекст справжньої ситуації, що полегшує розуміння | за рахунок лексики, швидкості та специфіки матеріалу на початкових етапах призводить до фрустрації, особливо літніх людей |
| 8. Здатність безпосередньо впроваджувати набуті знання | семіотична система (мова, картинка, музика тощо) надає цікавого контексту | гіршою є підготовка до справжніх мовних контактів, необхідна більша варіантність текстів та вправ |
| 9. Реакція на матеріал | схиляє до висловлення власної точки зору, коментування матеріалу, з яким познайомилися | створює обмеження для групової динаміки за неоднорідності курсу, зокрема, внаслідок пасивно-рецептивного ставлення адресанта до матеріалу |

системне бачення індивіда через моделювання професійних ситуацій [8]. Будучи, за своєю суттю, додатковим механізмом засвоєння навчального матеріалу, відеоряд та друкований текст створюють можливість ефективного засвоєння матеріалу за одночасного розвитку навчально-пошукової та творчої складової, розширення професійної компетентності, головним чином, за рахунок системи самоосвіти. Психологічна реакція, що виникає як результат впливу на проблему, розкрити у відео- та друкованих матеріалах, спонукає до обговорення, діалогу, комунікації. Стимул, який спонукає до розмови, закладений в специфіці матеріалу, його спроможності «пробудити» бажання коментувати, відгукуватися, ділитися досвідом, власними асоціаціями, думками, активуючи творчий потенціал. Водночас, труднощі у навчанні виникають з позиції підбору лексичного, змістовного та комунікаційного матеріалу, зокрема такого рівня, що забезпечить достатній ступінь різноманітності вправ та ситуацій.

Іншою проблемою є складність соціально-культурної інтеграції мови іншої країни.

Подолання вказаних на рисунку 1 бар'єрів базується на здатності вивчати іншу культуру через краще розуміння особливостей власної, використовуючи їх спільні характеристики, забезпечувати системність та регулярність занять, емоційне тренування завдяки сугестивному потенціалу, зокрема фільмів. Конкуренція між мовним здобутком та країнознавством може бути компенсована за рахунок використання засобів, які семіотично відображають інформацію про внутрішній суспільний досвід народу, мову якого вивчають, в тому числі через персоналізацію іноземного досвіду та розгляд мовно-культурних реалій, що є зрозумілими, впорядкованими, загальноосвітними. До такої категорії засобів можна віднести інтерв'ю, автобіографічні матеріали, літературні твори про історичні події, фахові та соціально-наукові тексти [14]. Останні охоплюють соціальні процеси, викликають свідому реакцію на них, що дозволяє віднести їх до суспільної тематики.

Інтенсивний колективний досвід групи також може сприяти підвищенню мотивації до навчан-

ня, коли досвід одного чи кількох індивідів виступає в якості зразка. Менша спроможність до навчання з боку дорослих може бути компенсована їх здатністю опрацювати різні матеріали. Вдала комбінація зображення та слів дозволяє сформувати когнітивні індикатори (асоціативні зв'язки для полегшення запам'ятання). Останні посилюють ефект запам'ятовування та забезпечують його довготривалий характер завдяки достовірності ситуацій та життєвої дійсності матеріалів, країни, мову якої вивчають [11].

Результатом сформованої у дослідженні позиції стала апробація результатів з групою зрілої вікової групи (7 осіб), що дозволило на 45% підвищити рівень засвоєння ними вивченого матеріалу за період 3 місяців.

Висновки та перспективи. В результаті проведеного дослідження встановлено, що:

1. Опанування іноземної мови в дорослому віці пов'язане з об'єктивними (вік, час, мовні особливості, психофізіологічні зміни, досвідом навчання) та суб'єктивними (когнітивні, афективні, мотиваційні та особистісні) труднощами. Ці труднощі у слухачів старшого віку мають тенденцію до зростання.
2. Відмінність здатності опанування дорослими навичок іншомовного спілкування зумовлене їх психологічними бар'єрами до сприйняття нової інформації, зокрема, таких, як: страх помилок, засудження, фіксація на опанованих правилах, брак часу, швидка втомлюваність, невіра у позитивний ефект засвоєння, очікування тривалого та важкого навчання, які не лише знижують загальну зацікавленість, але й впливають на результативність опанування дорослими іноземної мови. Натомість вищий, порівняно з молоддю, рівень усвідомленості, дисциплінованості, прагматичні навички, аналітичні здібності, розширення можливостей для самореалізації сприяє опануванню іноземної мови в дорослому віці.
3. Ефективним напрямом подолання психологічних бар'єрів сприйняття іноземної мови дорослими зарекомендував себе комунікативний підхід, що передбачає залучення своїх дітей до процесу комунікації, представленість у відеоматеріалах реальних життєвих ситуацій та систематичність роботи з друкованими та відео-матеріалами.
4. Використання сучасних засобів комунікації та зв'язку (гаджетів, соцмереж) дозволяє здійснювати процес занурення у мовленнєве середовище, а вплив вербальних та невербальних засобів під час перегляду відеоматеріалів, полегшує їх сприйняття та формує фонологічні компетенції (здатність особи до сприйняття й відтворення відповідного звукового ряду).
5. Легкість сприйняття та засвоєння матеріалу іноземною мовою через відео- та друковані

матеріали країни походження в силу ефекту психологічного «поглинання» дозволяє формувати середовище, ідентичне країні, мову якої вивчають. Представлення текстів, орієнтованих на носіїв мови, дозволяє збагачувати лінгвістичний запас фразеологізмами, усталеними виразами, епітетами та іншими ситуативно-функціональними мовленнєвими формами як готовими шаблонами для подальшого їх вживання особою, яка навчається.

6. Можливість обрання матеріалів відповідно до професійних, вікових та особистісних інтересів студента дозволяє знизити психологічне несприйняття за рахунок наявного інтересу до змісту самого матеріалу.

Перспективою подальших досліджень вбачаємо пошук механізмів та інструментів підвищення мотивації до вивчення іноземної мови, розвитку ейдетичної пам'яті, виявленні гендерної специфіки у сприйнятті дорослими іноземної мови, пошуку ефективних засобів засвоєння іноземної мови у запровадженні для дорослих природовідповідної ноосферної освіти, базової на зануренні у мовне середовище.

СПИСОК ВИКОРИСТАНИХ ДЖЕРЕЛ

1. Анциферова Л.І. Принцип зв'язку психіки і діяльності та методологія психології. Методологічні та теоретичні проблеми психології. 2005. №3. С.43–76.
2. Білик О.М., Борисова А.О., Ульянова Т.П. Етнографічні навчальні відеофільми як засіб соціокультурної адаптації іноземних студентів. Актуальні питання організації навчання іноземних студентів у європейському освітньому просторі: Міжнар. наук.-метод. конф. (Тернопіль, 13–14 травня 2014 р.). Тернопіль: Вид-во ТНТУ ім. Івана Пулюя, 2014. С. 171–174.
3. Бойко В.А. Феномен покоління: особливості соціологічної концептуалізації. Грані. 2014. №12 (116), С. 158–161. URL: http://nbuv.gov.ua/UJRN/Grani_20141229 (дата звернення: 10.11. 2017)
4. Власенко Л.В. Методи навчання іноземних мов. Інноваційні методи викладання іноземних мов у немовних вищих навчальних закладах. Програма і матеріали II Всеукр. наук.-практ. конф. (Київ, 16 травня 2016 р.). Київ: НУХТ, 2016 р. 69 с.
5. Измайлова О.А. Формування іншомовної комунікативної компетенції як структурного компоненту комунікативної культури студентів мовних ВНЗ. Викладання мов у вищих навчальних закладах освіти. ХНУ. 2010. № 17. С. 66–72.
6. Кравець В.О., Кухаренко В.М. Інформаційний освітній простір України для безперервної освіти. Telematics & LifeLong Learning. International Workshop. Kyiv, 2001. С.116–126.
7. Мацюк Г. Сучасна соціолінгвістика: тенденції в розвитку теорії і завдання. Мова і суспільство. 2010. №1, С. 5–20.
8. Набока О. Професійно орієнтовані технології навчання у підготовці майбутніх педагогів. Рідна школа: щомісячний науково-педагогічний журнал. 2011. № 4/5. С. 31–35.
9. Орлова Н., Кучай Т. Вікові особливості вивчення іноземної мови. Наукові записки. Серія: Педагогічні науки. 2011. Вип. 99, С. 147–158.

10. Щукин А.Н. Обучение иностранным языкам. Теория и практика: учеб. пособие для преподавателей и студентов. Изд-е 2-е, испр. и доп. Москва: Филоматис, 2006. 480 с.

11. Ankerstein H.S. Das visuelle Element im Fremdsprachenunterricht. Stuttgart, 1972. 104 s.

12. Ellis R. Understanding second language acquisition. Oxford University Press, 1985. 327 p.

13. Harmer J. How to Teach English. Pearson Longman, Harlow, 2007. 288 p.

14. KraußH. Der Unterrichtsfilm. Ein Beitrag zur Mediendidaktik. Donauwörth. 1972. 204 s.

15. Saville-Troike M. Introducing Second Language Acquisition. Cambridge University Press, 2009. 206 p.

REFERENCES

1. Antsiferova, L.I. (2005) Pryntsyp zviazku psykhyky i diialnosti ta metodolohiia psykholohii. Metodolohichni ta teoretychni problemy psykholohii [The principle of connection between psychology and activity and methodology of psychology. Methodological and theoretical problems of psychology]. 3: pp.43–76. [In Ukrainian].

2. Bilyk, E.M., Borisova, A.A., Ulyanova, T.P. (2014) Etnohrafichni navchalni videofilmy yak zasib sotsiokulturnoi adaptatsii inozemnykh studentiv. Aktualni pytannia orhanizatsii navchannia inozemnykh studentiv u vyevropeiskomu osvithomu prostori: Mizhnar. nauk.-metod. konf. [Ethnographic educational videos as a means of socio-cultural adaptation of foreign students. Topical issues of the organization of training of foreign students in the European educational space: mezhdunar. sciences' .-method. conf.] (Ternopil, may 13-14, 2014). Ternopil: Publishing house of TNTU. Ivana Puluya. pp.171–174. [In Ukrainian].

3. Boyko, V.A. (2014). Fenomen pokolinnia: osoblyvosti sotsiolohichnoi kontseptualizatsii. Hrani. [The phenomenon of generation: peculiarities of the sociological conceptualization. Facets.] 12 (116): pp.158–161. Available at: http://nbuv.gov.ua/UJRN/Grani_2014_12_29 [In Ukrainian].

4. Vlasenko, L.V. (2016) Metody navchannia inozemnykh mov. Innovatsiini metody vykla-dannia inozemnykh mov u nemovnykh vyshchykh navchalnykh zakladakh. Prohrama i materialy II Vseukr. nauk.-prakt. konf. [Methods of teaching foreign languages. Innovative methods of teaching foreign languages in non-linguistic higher education institutions. Program and materials II

all-Ukrainian. sciences' .- prakt. Conf] (Kiev, may 16, 2016) Kiev: NUСHT. 69 p. [In Ukrainian].

5. Izmailova, E.A. (2010) Formuvannia inshomovnoi komunikatyvnoi kompetentsii yak strukturnoho komponentu komunikatyvnoi kultury studentiv movnykh VNZ. Vykladannia mov u vyshchykh navchalnykh zakladakh osvity. [Formation of foreign language communi-cative competence as a structural component of the com-muni-cative culture of students of language universities. Teaching languages in higher education institutions]. HNU. 17: pp. 66-72. [In Ukrainian].

6. Kravets, V.O., Kukhareno, V.M. (2001) Informatsiinyi osvithni prostir Ukrainy dlia bezpererвної osvity. [Information educational space of ukraine for continuous education]. Telematics & LifeLong Learning. International Workshop. pp.116– 126. [In Ukrainian].

7. Matsuk, G. (2010). Suchasna sotsiolinhvistyka: tendentsii v rozvytku teorii i zavdannia. Mova i suspilstvo. [Modern sociolinguistics: trends in the development of theory and problems. Language and society]. 1: pp.5–20. [In Ukrainian].

8. Naboka, A. (2011). Profesiino orientovani tekhnolohii navchannia u pidhotovtsi maibutnykh pedahohiv. Ridna shkola: shchomisiachnyi naukovopedahohichnyi zhurnal. [Professionally oriented learning technologies in the training of future teachers. Native school: a monthly scientific and pedagogical magazine]. 4/5: pp.31–35. [In Ukrainian].

9. Orlova, N., Kuchay, T. (2011) Vikovi osoblyvosti vyvchennia inozemnoi movy. Naukovi zapysky. Seriya: Pedahohichni nauky. [Age-related features of learning a foreign language. Scientific notes. Series: Pedagogical Sciences]. 99: pp.147–158. [In Ukrainian].

10. Shchukin, A.N. (2006). Obuchenye ynostrannim yazikam. Teoryia y praktyka: ucheb. posobyе dlia prepodavatelei y studentov. [Teaching foreign languages. Theory and practice: studies. manual for teachers and students]. Moscow: Filomatis. 480 p. [In Russian].

11. Ankerstein, H.S. (1972) Das visuelle Element im Fremdsprachenunterricht. Stuttgart. 104 s. [In German].

12. Ellis, R. (1985). Understanding second language acquisition. Oxford University Press. 327 p. [In English].

13. Harmer, J. (2007). How to Teach English. Pearson Longman, Harlow. 288 p. [In English].

14. KraußH. (1972). Der Unterrichtsfilm. Ein Beitrag zur Mediendidaktik. Donauwörth. 204 s. [In German].

15. Saville-Troike, M. (2009). Introducing Second Language Acquisition. Cambridge University. Press. 206 p. [In English].

ТЕНДЕНЦІЇ РОЗВИТКУ ІНВЕСТИЦІЙНОЇ ДІЯЛЬНОСТІ В АГРАРНОМУ СЕКТОРІ УКРАЇНИ

Тонюк М. О., Карпова Т. С., Пішеніна Т. І., Яковлева О. В.

DOI: 10.37203/kibit.2020.43.05

TONIUK M.
0000-0002-3810-8864
toniuk@kibit.edu.ua

KARPOVA T.
0000-0003-3701-8194
karpova@kibit.edu.ua

PISHENINA T.
0000-0001-8094-1334
pishenina@kibit.edu.ua

YAKOVLEVA O. V.
0000-0003-4056-2772
Kiev Institute of Business and Technology

ТОНЮК М. О.
0000-0002-3810-8864
toniuk@kibit.edu.ua

КАРПОВА Т. С.
0000-0003-3701-8194
karpova@kibit.edu.ua

ПІШЕНІНА Т. І.
0000-0001-8094-1334
pishenina@kibit.edu.ua

ЯКОВЛЕВА О. В.
0000-0003-4056-2772
Київський інститут бізнесу та технологій

***Анотація.** У статті висвітлено сутність, основні особливості інвестицій в аграрний сектор, що зумовлюються специфікою правового стану України, специфікою аграрного виробництва в Україні та специфікою нового світового порядку планування, виробництва, розподілу. Визначено теоретичні та методологічні проблеми залучення інвестицій в аграрний сектор України. Виділено основні складові сільськогосподарської галузі економіки, в якій в Україні, в основному, залучено іноземні інвестиції.*

Проаналізовано види та деякі характеристики інвестицій, основні проблеми гальмування інвестицій в діяльність сільськогосподарських підприємств. Запропоновано шляхи вирішення існуючих проблем інвестицій в діяльність сільськогосподарських підприємств. Охарактеризовано ризики вкладання інвестицій в діяльність сільськогосподарських підприємств.

Проаналізовано динаміку прямих іноземних інвестицій у сільське господарство за період з 2010 по 2017 рр. та їх вплив на основні показники розвитку сільського господарства України. Зроблено висновок, що іноземних інвесторів цікавлять підприємства, які можуть забезпечити за короткий час повернення вкладеного капіталу з отриманням найбільшого прибутку. З огляду на це, більш перспективними в українській економіці для них є не виробництво сільськогосподарської продукції, а її переробка.

Сьогодні увага акцентується на необхідності диверсифікації джерел інвестиційного забезпечення аграрної сфери. Виявлено на які види за видами вирощуваних культур розподілилися посівні площі. Визначено ТОП-10 найбільших агрохолдингів за обсягом земельного банку. Виділено основні індикатори інвестиційного розвитку сільськогосподарства України. Обґрунтовано стратегічну спрямованість залучення іноземних інвестицій в аграрний сектор економіки України. Зроблено висновок, що недостатня ступінь довіри іноземних інвесторів до України і високий рівень інвестиційного ризику зумовлюють низький рівень надходжень інвестицій, а інвестиційний клімат в свою чергу безпосередньо впливає на основні показники соціально-економічного розвитку держави.

Проаналізовано стратегічні цілі, індикатори інвестиційного розвитку сільського господарства України та основні макроекономічні проблеми.

Ключові слова: інвестиційна діяльність, сільськогосподарські підприємства, особливості інвестування, інвестиційна політика, проблеми.

Для цитування: Тонюк М. О., Карпова Т. С., Пішеніна Т. І., Яковлева О. В. Тенденції розвитку інвестиційної діяльності в аграрному секторі України. Вісник Київського інституту бізнесу та технологій. 2020. № 1 (43). С. 34-41 DOI: 10.37203/kibit.2020.43.05

DEVELOPMENT TRENDS OF INVESTMENT ACTIVITIES IN THE AGRARIAN SECTOR OF UKRAINE

Abstract. The article covers the essence, the main features of investments in the agrarian sector, which are determined by the specifics of the legal status of Ukraine, the specifics of agricultural production in Ukraine and the specifics of the new world order of planning, production, distribution. The theoretical and methodological problems of attracting investments in the agricultural sector of Ukraine are identified. The main components of

the agricultural sector of economy, which in Ukraine, mainly in, attracted foreign investments are highlighted. Analyzes are made in the ideas and some characteristics of investments, the main problems of inhibiting investments in the activities of agricultural enterprises. The ways of solving existing problems of investments in the activity of agricultural enterprises are suggested. The risks of investing in the activities of agricultural enterprises are characterized. The dynamics of foreign direct investment in agriculture for the period from 2010 to 2017 are analyzed and their impact on the main indicators of agricultural development in Ukraine. It is concluded that foreign investors are interested in companies that can provide a return on invested capital in a short time with the highest profit. Against this background, more promising in the Ukrainian economy for them is not agricultural production but processing. Today, the emphasis is placed on the need to diversify the sources of investment support for the agricultural sector. The types of cultivated crops were divided into cultivated areas. The TOP-10 largest agricultural holdings by volume of land bank have been identified. The main indicators of investment development of agriculture of Ukraine are highlighted. The strategic orientation of attracting foreign investments in the agrarian sector of the Ukrainian economy is substantiated. It is concluded that the lack of confidence of foreign investors in Ukraine and the high level of investment risk cause a low level of investment income, and the investment climate, in turn, directly affects the main indicators of socio-economic development of the country. It is analyzed strategic objectives, investment indicators for agricultural development and the main macroeconomic problem.

Keywords: investment activity, agricultural enterprises, investment features, investment policy, problems.

Cite as: Toniuk M., Karpova T., Pishenina T., Yakovleva O. (2020) Development trends of investment activities in the agrarian sector of Ukraine. Herald of Kiev Institute of Business and Technology. 1 (43). 34-41
DOI: 10.37203/kibit.2020.43.05

Отримано / Received 26.12.2019
Отримано виправлений варіант / Received in revised form 20.02.2020
Прийнято до друку / Accepted 05.03.2020

Постановка проблеми. Іноземне інвестування є невід'ємною частиною економіки будь-якої країни. Як показує світовий досвід, залучення зарубіжних інвестицій робить позитивний вплив на економіку приймаючих країн. Раціональне використання іноземних капіталів сприяє розвитку виробництва, передачі передових технологій, створення нових робочих місць, зростання продуктивності праці, підвищення конкурентоспроможності продукції на світовому ринку та інше. Крім того, залучення іноземного капіталу і створення спільних підприємств дозволяє розширити базу оподаткування, що може стати важливим додатковим джерелом формування дохідної частини державного бюджету.

Іноземні інвестиції для України мають істотне значення як фактор стабілізації та підйому вітчизняної економіки. Тому проблема, пов'язана з залученням іноземних інвестицій, заслуговує на особливу увагу.

Метою дослідження є обґрунтування і розробка теоретичних підходів і практичних рекомендацій щодо використання іноземних інвестицій як найважливішого чинника розвитку аграрного сектора України.

Аналіз останніх досліджень і публікацій. У вітчизняній та іноземній літературі дослідженнями різноманітних аспектів теорії та практики інвестицій та аналізом впливу прямих іноземних інвестицій займались Колеман Д., Фуллер Б., Херстейн Р., Джорґенсон Д., Крелле В., Лернер Д., Мегінсон І. О. Підвальна О. Г., Колесник Т. В., Рибіна Л. О., Гаврилюк О. В., Луценко Ю. О., Однорог М. А., Стариченко М. А., Варченко О. М., Траханов І. П., Ліпич Л., Бортнік С., Товстенюк О., Бородина О., Студінський В. А., Романчук К. В., Кислицька І., Халатур С., Халатур О., Кушнір С., Піддубна Д., Мельничук О.,

Купінець Л. Є., Ковальчук С. Я., Лях В. та інші. Дана тема є актуальною, оскільки за допомогою прямих іноземних інвестицій можна не лише отримати додаткові грошові кошти на розвиток виробництва або сфери послуг, але й покращити економічно-соціальний рівень населення.

Виклад основного матеріалу дослідження. Сільське господарство як базова галузь в Україні спроможна бути «локомотивом» у забезпеченні поступального розвитку якісно нового рівня соціального та економічного рівня українського суспільства. Задля виконання цієї мети дана галузь має пройти складний шлях реконструкції та модернізації: необхідно визначити стратегічні інтереси держави та їх відповідність планам європейського спільного розвитку, опрацювати законодавчу базу регулювання сільськогосподарської діяльності, починаючи від регулювання права власності та користування землею, цінову політику, податкову політику, політику імпорту-експорту, політик розвитку транспортної та соціальної інфраструктури навколо сільськогосподарського виробництва, екологічні питання та ін. Нарощувати обсяги виробництва якісної та екологічно чистої продукції, знижувати рівень витрат, впроваджувати новітні технології агровиробництва, підвищувати продуктивність праці, тощо, можна тільки за прозорих умов діяльності.

Інвестиції – це об'єкти цивільних прав, що мають грошову оцінку, призначені (виділені) для внесення в будь-який об'єкт діяльності, що не носить протиправного характеру з метою отримання позитивного соціального ефекту [7, с. 24-27]. Говорячи про інвестиції, зазвичай мають на увазі іноземні інвестиції в розвиток конкретних підприємств галузі, хоча, визначення терміну інвестиції означає вкладення капіталу у справу з метою отримання прибутку. Першими

інвесторами, які вкладають власні, або кредитні кошти та зацікавлені не тільки в отримання прибутку, але і в покращенні рівня життя населення, що проживає на даній території, є внутрішні інвестори – фермери та фермерські господарства і підприємства. Фермер інвестує у сільськогосподарське виробництво власні кошти, маючи в середньому 1 тис. га землі, відповідаючи своїм майном за взятий у банку кредит, незважаючи на сезонні та інші ризики, які істотно впливають на результат. Спектр діяльності фермерів поширюється і на тваринництво та птахівництво, і на сади та виробництво ягід, і на овочеве садівництво, і на виробництво зернових та олійних культур як для потреб свого господарства, так і для продажу переробним підприємствам, та ін [6].

Зовнішні інвестори – іноземні підприємці, фінансові установи, або компанії та корпорації, які заводять кошти в Україну з метою отримання прибутку від діяльності сільськогосподарських підприємств, в основному, взятих в управління. З огляду на тему статті, визначимо основні складові сільськогосподарської галузі економіки, в якій в Україні, в основному, залучено іноземні інвестиції:

1. Рослинництво, в основному виробництво п'яти культур: кукурудза, соняшник, ріпак, пшениця, соя;
2. Технічне забезпечення – створення парків машин для обробки землі та сходів, та збирання урожаю, посередницькі послуги постачання посівного матеріалу, засобів захисту рослин, мінеральних добрив;
3. Елеваторний бізнес – зберігання зернових та доведення якості зерна до вимог експортних стандартів;

4. Трейдинг – в основному, експорт зерна;
5. Транспортна логістика – перевезення зерна до пунктів призначення наземним транспортом, залізницею, діяльність терміналів морських портів.

Важливість визначення стратегічної цілі держави в аграрному секторі полягає саме в тому, щоб визначити пріоритети підтримки та розвитку або сотен тисяч внутрішніх інвесторів – українських фермерських господарств, або іноземних інвестицій, які приносять як нові технології сільськогосподарського виробництва, та сучасні системи управління, так і обов'язкове скорочення кількості зайнятого у сільськогосподарському виробництві та супутніх бізнесах населення [8].

Прямі іноземні інвестиції заохочують експорт країни, дають змогу підприємству розширити свою мережу збуту і таким чином розширити асортимент товарів, які продаються на закордонних ринках, більшою мірою, ніж якби вся торгівля здійснювалася через експорт [1, с.93]. Водночас, прибуток виводиться за кордон і українська земля та руки працівників стають просто засобом виробництва і статтею витрат у фінансовому звіті інвестора. В такому випадку, спостерігається тенденція до зниження витрат на оренду та обробіток землі, та на заробітну плату працівників.

За період 2010–2017 рр. обсяги ПІІ у сільське господарство України були дуже незначними, їх частка в загальних обсягах ПІІ в Україні становила 1,72–1,33%. Причому за аналізований період сума іноземних інвестицій в сільське господарстві зменшилась на 25%, що говорить про значний відтік іноземного капіталу з галузі.

Таблиця 1

Умовна Порівняльна таблиця видів та деяких характеристик інвестицій

| | Внутрішні інвестиції | Зовнішні інвестиції |
|--|---|---|
| Види діяльності | тваринництво, птахівництво, сади та виробництво ягід, овочеве садівництво, виробництво зернових та олійних культур, виробництво меду та ін. | переважно рослинництво, виробництво п'яти культур: кукурудза, соняшник, ріпак, пшениця, соя |
| Площа земельної ділянки для рослинництва | в середньому 1 тис.га | від 25 до 600 тис.га |
| Форма організації підприємства | ФОП, ТОВ | сукупність ТОВ, об'єднаних в агрохолдинг, Ltd., іноземні представництва |
| Кількість працюючих | в середньому 5 осіб | 1-15 тис. осіб |
| Призначення готового продукту | в основному для внутрішніх потреб | в основному на експорт |
| Прибуток | залишається та використовується в Україні | в основному виводиться за кордон |
| Державні дотації | ні | так |

Таблиця 2

Прямі іноземні інвестиції (акціонерний капітал) у сільському господарстві України, млн дол. США [9]

| | 2010 | 2011 | 2012 | 2013 | 2014 | 2015 | 2016 | 2017 |
|---|---------|---------|---------|---------|---------|---------|---------|---------|
| УСЬОГО в економіку України, млн дол. США | 38992,9 | 45370,0 | 48197,6 | 51705,3 | 53704,0 | 40725,4 | 36154,5 | 37655,5 |
| Сільське, лісове та рибне господарство, млн дол. США | 669,2 | 719,5 | 725,3 | 717,8 | 776,9 | 617,0 | 502,2 | 500,1 |
| Частка сільського, лісового та рибного господарства у загальних обсягах ПІІ | 1,72 | 1,59 | 1,50 | 1,39 | 1,45 | 1,52 | 1,39 | 1,33 |
| Приріст ПІІ, млн дол. США до попереднього року | -144,1 | 50,30 | 5,80 | -7,50 | 59,10 | -159,90 | -114,80 | -2,10 |
| Приріст ПІІ, % до попереднього року | -17,72 | 7,52 | 0,81 | -1,03 | 8,23 | -20,58 | -18,61 | -0,42 |
| Відношення ПІІ до випуску сільськогосподарської продукції, % | 2,83 | 2,53 | 2,66 | 2,31 | 2,45 | 2,04 | 1,56 | 1,60 |
| Відношення ПІІ до валової доданої вартості, % | 6,40 | 5,21 | 5,12 | 4,33 | 5,56 | 5,69 | 4,65 | - |
| Відношення ПІІ до валового прибутку, % | 8,12 | 6,55 | 6,71 | 5,69 | 6,98 | 6,72 | 5,53 | - |



Рис. 1. Динаміка прямих іноземних інвестицій в сільському господарстві України, млн дол. США [9]

Загальний обсяг прямих іноземних інвестицій, що фактично надійшли в сільське господарство України починаючи з 2010 р., на кінець 2017 р. представлені у таблиці 2 та рисунку 1.

В свою чергу це свідчить про те, що рівень привабливості сільського господарства України для іноземних інвесторів досить низький: високі інвестиційні ризики, недостатня прибутковість на вкладений капітал. Окрім зазначеного, логістика перевезення зерна з поля на елеватор та з елеватора в порт ускладнюється з року в рік через незадовільний стан доріг, труднощі із вагонами на залізниці, відсутністю системи грузових перевезень річковими шляхами, тощо.

У першу чергу іноземних інвесторів цікавлять підприємства, які можуть забезпечити за короткий час повернення вкладеного капіталу

з отриманням найбільшого прибутку. З огляду на це, більш перспективними в українській економіці для них є не виробництво сільськогосподарської продукції, а її переробка [2]. Але переробка на сьогодні, обмежується виробництвом соняшникової олії компанією Каргілл. Світовий досвід переконує, що для макроекономічної стабілізації країн з перехідною економікою та їх інтеграції у світову економіку необхідні інвестиції в економіку країни на рівні 19–25% ВВП.

Якщо розглянути обсяги іноземних інвестицій в сільському господарстві (Табл. 2, 3), розрахованих до валової доданої вартості та до валового прибутку галузі, то видно, що ці показники поступово знижуються і становлять у 2016 р. лише 4,65% і 5,53% відповідно.

Таблиця 3

Річні зміни в основних показниках розвитку сільського господарства України, 2011–2017 рр. [9]

| Роки | Прямі іноземні інвестиції, зміна за рік, % | Валовий випуск, зміна за рік, % | Валова додана вартість, зміна за рік, % | Валовий прибуток, зміна за рік, % |
|------|--|---------------------------------|---|-----------------------------------|
| 2011 | -17,72 | 23,77 | 26,14 | 26,02 |
| 2012 | 7,52 | 33,75 | 32,57 | 33,89 |
| 2013 | 0,81 | 3,31 | 2,99 | -1,35 |
| 2014 | -1,03 | 16,88 | 16,87 | 16,85 |
| 2015 | 8,23 | 20,82 | 21,75 | 27,4 |
| 2016 | -20,58 | 46,58 | 48,81 | 58,18 |
| 2017 | -18,61 | 17,01 | 15,59 | 14,84 |

Аналіз впливу іноземних інвестицій на обсяги випуску сільськогосподарської продукції, валову додану вартість та валовий прибуток сільськогосподарських підприємств дозволяє зробити висновок, що вони не призводять до зміни тенденції їх зростання чи уповільнення. Після досягнення екстремальних значень 46,58%, 48,81% та 58,18% відповідно у 2016 р. спостерігається різке зниження зазначених показників [3, с.65].

Однак стверджувати, що зниження валової доданої вартості та валового прибутку сільськогосподарських підприємств в Україні було визначене виключно відтоком ПІІ, не правильно. Темпи зміни валової доданої вартості та валового прибутку в більшій мірі визначалися розвитком виробництва, коливанням цін, вартістю матеріальних ресурсів, які забезпечують виробництво продукції тощо. Основними країнами (іноземними інвесторами вітчизняного сільського господарства є Кіпр – при чому його частка в загальних обсягах інвестування за період 2010–2016 рр. зросла на 10,2 пп. до 36,4%; Великобританія – 10,2% , Німеччина – 6,3%, Польща – 6,1%, Франція – 4,3%, США – 3,5%, Нідерланди – 3,3% від загальних обсягів ПІІ в галузь. Найбільше збільшили свою частку такі країни, як Кіпр – на 10,2 пп., Франція – на 2,0 пп., Польща – на 1,7 пп. До країн (інвесторів, які активно зменшували свою частку в загальних обсягах іноземного інвестування, слід віднести Великобританію – зменшення на 9,9 пп., США й Австрія – на 3,2 пп. кожна, Німеччина – на 2,3 пп.

Пошкваллення інвестиційної активності є невідмінною умовою виходу підприємств АПК на стійку траєкторію економічного зростання. Світовий досвід, а також українська дійсність свідчать, що без активізації ролі держави, органів місцевого самоврядування в інвестиційному процесі відновлення і зростання економічного потенціалу України та її регіонів неможливі [10, с. 120-124].

Ситуація із інвестуванням змінюється. Сьогодні в Україні держава володіє 26% земель сільськогосподарського призначення, тоді як 74% сільгоспугідь – це приватна власність. У 2019 році за даними в Україні налічується 32,6 млн

га ріллі. З цієї площі не було засіяно 4,8 млн га [11]. За видами вирощуваних культур посівні площі розподілилися таким чином:

- 15,3 млн га – зернові та зернобобові культури;
- 9 млн га – технічні;
- 1,8 млн га – коренеплоди, баштанні;
- 1,7 млн га – кормові культури.

ТОП-10 найбільших агрохолдингів за обсягом земельного банку:

1. Укрлендфармінг (власник Олег Бахматюк) – 570 тис. га
2. Кернел (власник Андрій Веревський) – 550 тис. га
3. Агропросперіс (власник NCH, США) – 400 тис. га
4. Миронівський хлібопродукт (власник Юрій Косюк) – 370 тис. га
5. Астарта-Київ (власник Віктор Іванчик) – 250 тис. га
6. Continental Farmers Group SALIC (Саудівська Аравія) – 195 тис. га
7. Агротон (власник Юрій Журавльов) – 151 тис. га
8. ІМК (власник Олександр Петров) – 124 тис. га
9. Харвіст Холдинг (власник Рінат Ахметов) – 123 тис. га
10. Епіцентр К (власники Олександр та Галина Гереги) – 121 тис. га.

Існує ряд факторів, які стримують приплив інвестицій. В першу чергу – це невирішене земельне питання, стихійність в процесах оренди та купівлі-продажу землі. Також, нераціональна структура виробництва та інтенсивні технології в рослинництві призводять до порушення наукових систем ведення сільського господарства, монокультуризації землеробства, деградації сільськогосподарських угідь. До сих пір не створено цивілізований ринок агропродукції. Крім того, до чинників ризику зараховують непередбачуваність адміністративного регулювання цін і обмеження експорту [4, с.110].

Незважаючи на позитивну тенденцію в інвестиційному процесі сільського господарства, в даний час ще не введена в дію система економічних важелів стимулювання інвестиційної діяльності, зокрема заходи з регулювання від-

носин власності на землю та майно, які не мають інвестиційної стимулюючої спрямованості, процес створення фондового ринку недостатньо охоплює аграрну сферу, фінансово-кредитні установи не зацікавлені в здійсненні інвестиційних операцій в сільському господарстві, відсутній механізм забезпечення підтримки інвестицій в обіговий капітал підприємств.

Недостатня ступінь довіри іноземних інвесторів до України і високий рівень інвестиційного ризику зумовлюють низький рівень надходжень інвестицій. Причиною цього є несприятливий інвестиційний клімат (недостатня макроекономічна і політична стабільність; нерозвиненість інвестиційної інфраструктури). Фактори, які впливають на прийняття рішень щодо іноземного фінансування проектів, мають різну вагомість і не є постійними [5].

Інвестиційний клімат в свою чергу безпосередньо впливає на основні показники соціально-економічного розвитку держави. На сучасному етапі розвитку економіка України, включаючи її агропромисловий комплекс, знаходиться в стані глибокої кризи. Негативний вплив має структурна, міжгалузєва диспропорція, які накопичилися в економіці протягом кількох десятиліть призвели до гострого дефіциту товарів виробничого і невиробничого призначення, і особливо енергоносіїв. Криза посилюється незбалансованістю фінансово-кредитної системи, невідповідністю сформованої управлінської структури потребам економічного розвитку. При тому, що позитивний інвестиційний клімат сприяє вирішенню соціальних проблем, забезпечує високий рівень зайнятості населення, дозволяє оновлювати виробництво, проводити модернізацію і нарощування основних фондів підприємств, впроваджувати новітню технологію, в даний час стабілізація інвестиційного клімату є найважливішим завданням для України [6, С.155].

Проблема інвестиційного забезпечення розвитку сільського господарства знаходить масштабність і велику значимість рішення якої має національне значення і вимагає консолідації

зусиль всіх ланок і сфер управління галуззю та органів державної влади.

Вченими ННЦ «Інститут аграрної економіки» розроблено напрями розвитку сільського господарства України на період до 2020 року, де розглянуті головні індикатори інвестиційного розвитку (Табл. 4).

Малосприятливий інвестиційний клімат в Україні – головна причина відсутності стратегічних іноземних інвестицій. Він зумовлює вичікувальну позицію стратегічних інвесторів, особливо у плані залучення середнього й великого капіталу. Навіть більше, спостерігається невпевненість у подальшому співробітництві з боку інвесторів, що вже вклали свої кошти в сільське господарство України. На сьогодні очікувати великого притоку іноземних капіталів у сільське господарство, як і в економіку України, не слід, адже інвестиційний клімат залишається досить несприятливим [12].

Дефіцит бюджетних асигнувань у загальному обсязі інвестицій в АПК породив масове банкрутство агропромислових товаровиробників [13, с. 14-19]. Перехід до ринкової економіки, розвиток різноманітних форм власності, необхідність активізації товарно-грошових відносин, демократизація інвестиційної діяльності вимагають сьогодні вироблення нових, адекватних ринковим умовам підходів до інвестування та обслуговування аграрного сектора. В даний час в результаті аграрних перетворень радикально змінилися відносини інвесторів і сільськогосподарських товаровиробників [14, с. 26-37].

Серед проблем макроекономічного характеру можна виділити також декілька соціально-економічних чинників. В Україні не сформована чітка стратегія розвитку економіки, не визначені основні пріоритети та заходи щодо її реалізації [15]. Через відсутність достатньої кількості фінансових ресурсів підтримка цих пріоритетів здійснюється на недостатньому рівні. Природно, це викликає певне нерозуміння з боку іноземних інвесторів, в першу чергу щодо

Таблиця 4

Індикатори інвестиційного розвитку сільського господарства України [3]

| Стратегічні цілі | Індикатори розвитку |
|--|--|
| 1. Повне забезпечення потреб розвитку сільського господарства в інвестиційних ресурсах. | 1. Зростання інвестицій в основний капітал сільського господарства з усіх джерел фінансування протягом 2015-2020 рр. 2. Доведення індикатора відповідності обсягів інвестицій в основний капітал сільського господарства за рік до їх обґрунтованим прогностичних значень (в порівняльних цінах). |
| 2. Зростання інвестиційних можливостей сільськогосподарських товаровиробників | Підвищення питомої ваги власних джерел фінансування інвестицій в основний капітал сільського господарства в 2020 році до оптимального рівня |
| 3. Розширення фінансування дорожнього господарства в сільській місцевості як одного з ключових чинників підвищення інвестиційної привабливості сільського господарства України | Фінансування робіт з будівництва, ремонту та обладнання доріг з твердим покриттям в сільській місцевості в обсягах не менше однієї третини витрат на ці цілі в цілому по країні |

питань розвитку підприємництва, формування інвестиційної інфраструктури в сільській місцевості, розвитку інформаційного забезпечення, купівлі-продажу землі, іпотечного кредитування, підвищення рівня доходів та подолання бідності населення. До того ж, інвестиційна привабливість землі сільськогосподарського призначення в Україні значно відрізняється показниками екологічного стану та регіональними природно-кліматичними умовами. Інвестори не зацікавлені вкладати гроші в сільськогосподарське виробництво на малопродуктивних, еродованих або забруднених землях.

Серед макроекономічних факторів, які не сприяють залученню інвестицій, також можна відзначити значний рівень тінізації економіки та корупції, високий рівень податкового тиску, відсутність налагодженої системи збуту продукції і т. п. На думку деяких зарубіжних експертів в Україні існує висока ймовірність політичних ризиків, що обмежує залучення іноземних інвестицій. Ці ризики зумовлені певною непослідовністю в напрямках і моделях міжнародної інтеграції України, зміни законодавства в сфері інвестицій та підприємництва.

Сільськогосподарські підприємства обмежені у виборі працівників. Рівень професійної підготовки та відповідальності менеджерів і робітників не завжди є досить високим. Низький рівень менеджменту, дисципліни і кваліфікації працівників визнається експертами одним з найважливіших перешкод у залученні інвестицій.

Комплексністю відзначається підхід Л. Рибіної стосовно формування сучасної системи стимулювання інвестиційної діяльності, який розглядає необхідність наявних податкових, майнових, фінансових та інфраструктурних стимулів та передумов, які формують мобільні канали інвестиційних потоків. Зокрема Л. Рибіна переконана, що інвестиційна сільськогосподарської політика повинна бути спрямована на: стимулювання інвестиційної активності шляхом встановлення пільгового оподаткування для суб'єктів підприємницької діяльності, які інвестуються з внутрішніх джерел; розвиток іпотечних відносин, що є досить привабливим для більшості інвесторів, оскільки йдеться про надання під заставу об'єктів, стійких до інфляції; зацікавлення фінансово-кредитних установ у залученні їх ресурсів на виробничо-інвестиційні цілі; розвиток інвестиційної інноваційної інфраструктури; створення сприятливої нормативно-правової бази для залучення іноземних інвестицій в сільськогосподарську галузь, що матиме велике значення у нарощуванні виробничого потенціалу; при цьому враховувати, що не тільки пільги виступають основним критерієм для прийняття рішення щодо інвестицій й стабільність українського законодавства.

Висновки. На основі проведеного аналізу визначено основні фінансово-економічні проблеми

залучення інвестицій в сільське господарство, для вирішення яких необхідно:

- удосконалення інвестиційної політики держави шляхом посилення ролі інвестиційної підтримки сільськогосподарських товаровиробників та удосконалення механізмів її реалізації, поліпшення умов для залучення зовнішніх інвестицій в агропромислове виробництво і розвиток сільських територій;
- удосконалення механізмів контролю нецільового використання державних коштів, призначених на розвиток сільських територій;
- розвиток та удосконалення системи підготовки управлінських кадрів та кадрів середньої ланки - технічного персоналу та технологів;
- формування механізму підтримки інвестицій особистих селянських господарств;
- створення умов для пріоритетного розвитку тваринництва за рахунок коштів державного бюджету, кредитів і капіталу інвесторів;
- забезпечення стабілізації та посилення ролі кредитного механізму при формуванні джерел фінансування інвестицій в сільське господарство;
- усунення перешкод в діяльності іноземних інвесторів в сільському господарстві з дотриманням національних інтересів;
- надання депресивним сільським регіонам статусу територій пріоритетного розвитку, що згідно із законодавством передбачає пільги інвесторам;
- посилення рівня захисту прав інвесторів, а також власників земельних ділянок та майнових об'єктів;
- здійснення заходів щодо забезпечення фінансування розвитку матеріально-технічної бази наукових установ агропромислового комплексу на рівні не менше 6% вартості їх основних засобів.

Сільське господарство є одним з головних ланок АПК, його базовим елементом, яке займає одне з найважливіших місць в економіці України. На сьогоднішній день підприємства даної галузі відчувають нестачу власних грошових коштів для фінансування матеріально-технічного забезпечення.

Державна інвестиційна політика в аграрній сфері повинна стати одним з головних напрямів виходу з виробничої, фінансової та матеріально-технічної кризи аграрної сфери. Держава може впливати на мотивацію розвитку інвестиційної діяльності в АПК, використовуючи такі важелі регулювання, як податкова, бюджетна, монетарна, антимонопольна і цінова політика. Рішення проблем інвестиційного розвитку сприятиме раціональному та ефективному використанню позикових коштів.

СПИСОК ВИКОРИСТАНИХ ДЖЕРЕЛ

1. Підвальна О. Г., Колесник Т. В. Інвестиційна діяльність аграрних підприємств Вінниччини. Збірник наукових праць ВНАУ. 2012. № 1 (56). С. 91-97.
2. Рибіна Л. О. Особливості інвестиційної діяльності в аграрному секторі економіки. Економіка і суспільство. 2017. № 11. С. 450-454. Режим доступу: http://www.economyandsociety.in.ua/journal/11_ukr/72.pdf
3. Гаврилюк О. В., Луценко Ю. О. Інвестування в агросектор: ідентифікація та напрями усунення перешкод. Економіка АПК. 2009. № 6. С. 63—68.
4. Однорог М. А. Особливості інвестиційної діяльності в аграрному секторі. Актуальні проблеми міжнародних відносин. 2015. № 126. С. 108—115.
5. Стариченко М. А., Варченко О. М. Фактори забезпечення інвестиційної діяльності сільськогосподарських підприємств. Економіка та управління АПК. 2014. № 1. Режим доступу: http://econommeneg.btsau.edu.ua/sites/default/files/visnyky/economika/starichenko_1_2014.pdf.
6. Траханов І. П. Проблеми інвестиційного забезпечення підприємств АПК України та перспективи його розвитку. Науковий вісник Ужгородського Нац. ун-ту. 2016. № 9. С. 153—157.
7. Lypych, L., Bortnik, S., Tovsteniuk, O., Kchilycha, O., & Kushnir, M. (2017). Prospects for the introduction of innovations by agricultural enterprises in Ukraine. Problems and Perspectives in Management, 15(3), 53–63. [https://doi.org/10.21511/ppm.15\(3\).2017.05](https://doi.org/10.21511/ppm.15(3).2017.05)
8. Borodina, O., Borodina, E., ... van Velthuisen, H., 2012. Sustainable agriculture, food security, and socio-economic risks in Ukraine. Lecture Notes in Economics and Mathematical Systems 658, 169–185. doi:10.1007/978-3-642-22884-1_8
9. Студінський В. А., Романчук К. В. Проблемні аспекти євроінтеграційного процесу агропромислового комплексу України. Економічний вісник університету, 2018 (39), 113-121. <https://doi.org/10.31470/2306-546X-2018-39-113-121>
10. Кислицька І. Сучасні тенденції іноземного інвестування в агробізнес України. Вісник Київського національного університету імені Тараса Шевченка. 2018 (70–71), 49–53. <https://doi.org/10.17721/1728-2721.2018.70.27>
11. Халатур С, Халатур О. Методичний інструментарій фінансування інноваційної діяльності в АПК. Світ фінансів. 2019. (3(60)), 65–75. <https://doi.org/10.35774/sf2019.03.065>
12. Кушнір С. Факторний аналіз інституційного забезпечення аграрного сектору в Україні. Економічний аналіз. Тернопіль. 2019. Том 29. № 2. С. 111-119.
13. Piddubna, D., Shekhovtsova, V., Melnychuk, O., & Pypiak, M. (2019). Formation of the Economic and Legal Basis for the Development of Organic Farming in Ukraine Through the Prism of European Experience and Attracting Foreign Investment. European Journal of Sustainable Development, 8(3), 385. <https://doi.org/10.14207/ejsd.2019.v8n3p385>
14. Купінець Л. Є., Ковальчук С. Я. Україна в «зелених» трансформаціях агропродовольчого сектору країн східного партнерства: виклики та можливості. Том 21 № 2(71) (2019): Збірник наукових праць «Економічні інновації» С. 43–58. [https://doi.org/10.31520/ei.2019.21.2\(71\)](https://doi.org/10.31520/ei.2019.21.2(71))
15. Boichenko, M. I., Yakovleva, O. V., & Liakh, V. V. (2018). Civilizational and institutional aspects of national self-identification in Ukraine: philosophical-anthropological approach. Anthropological Measurements of Philosophical Research, 0(14), 50–61. <https://doi.org/10.15802/ampr.v0i14.150555>

REFERENCES

1. Pidval'na O.G., Kolesnyk T.V. (2012) Investy`cijna diyal`nist` agrarny`x pidpry`yemstv Vinny`chhy`ny`. Zbirnyk` naukovy`x prac` VNAU. №1 (56). P. 91—97.
2. Ry`bina L.O. (2017) Osobly`vosti investy`cijnoyi diyal`nosti v agrarnomu sektori ekonomiky`. Ekonomika i suspil`stvo. № 11. P. 450—454. Available at: http://www.economyandsociety.in.ua/journal/11_ukr/72.pdf
3. Gavry`lyuk O.V., Lucenko Yu.O. (2009) Investuvannya v agrosektor: identyfikaciya tanapryamy` usunennya pereshkod. Ekonomika APK. № 6. P. 63—68.
4. Odnorog M.A. (2015) Osobly`vosti investy`cijnoyi diyal`nosti v agrarnomu sektori. Aktual`ni problemy` mizhnarodny`x vidnosy`n. № 126. P. 108—115.
5. Stary`chenko M.A., Varchenko O.M. (2014) Faktory` zabezpechennya investy`cijnoyi diyal`nosti sil`s`kogospodars`ky`x pidpry`yemstv. Ekonomika ta upravlinnya APK. № 1. Available at: http://econommeneg.btsau.edu.ua/sites/default/files/visnyky/economika/starichenko_1_2014.pdf.
6. Traxanov I.P. (2016) Problemy` investy`cijnogo zabezpechennya pidpry`yemstv APK Ukrainy` ta perspekty`vy` jogo rozvy`tku. Naukovy`j visnyk` Uzhgorods`kogo Nacz. un-tu. № 9. P. 153—157.
7. Lypych, L., Bortnik, S., Tovsteniuk, O., Kchilycha, O., & Kushnir, M. (2017). Prospects for the introduction of innovations by agricultural enterprises in Ukraine. Problems and Perspectives in Management, 15(3), 53–63. [https://doi.org/10.21511/ppm.15\(3\).2017.05](https://doi.org/10.21511/ppm.15(3).2017.05)
8. Borodina, O., Borodina, E., ... van Velthuisen, H., 2012. Sustainable agriculture, food security, and socio-economic risks in Ukraine. Lecture Notes in Economics and Mathematical Systems 658, 169–185. doi:10.1007/978-3-642-22884-1_8
9. Studinski, V., & Romanchuk, K. (2018). Problematic aspects of euro integration process of Ukraine's agro-industrial complex. University Economic Bulletin, (39), 113–121. <https://doi.org/10.31470/2306-546x-2018-39-113-121>
10. Kyslytska, I. (2018). Current trends of foreign investment in agribusiness in Ukraine. Bulletin of Taras Shevchenko National University of Kyiv. Geography, (70–71), 49–53. <https://doi.org/10.17721/1728-2721.2018.70.27>
11. Halatur, S., & Halatur, O. (2019). Methodical tools for financing innovation in the agro-industrial complex. World of finance, (3(60)), 65–75. <https://doi.org/10.35774/sf2019.03.065>
12. Kushnir, S. (2019). Factor analysis of institutional support of agrarian sector of Ukraine. Economic Analysis, (29(2)), 111–119. <https://doi.org/10.35774/econ2019.02.111>
13. Piddubna, D., Shekhovtsova, V., Melnychuk, O., & Pypiak, M. (2019). Formation of the Economic and Legal Basis for the Development of Organic Farming in Ukraine Through the Prism of European Experience and Attracting Foreign Investment. European Journal of Sustainable Development, 8(3), 385. <https://doi.org/10.14207/ejsd.2019.v8n3p385>
14. Kupinets, L. E., & Kovalchuk, S. Y. (2019). Ukraine in "green" transformations of the agricultural sector of eastern partnership countries: challenges and opportunities. Economic Innovations, 21(2(71)), 43–58. [https://doi.org/10.31520/ei.2019.21.2\(71\)](https://doi.org/10.31520/ei.2019.21.2(71))
15. Boichenko, M. I., Yakovleva, O. V., & Liakh, V. V. (2018). Civilizational and institutional aspects of national self-identification in Ukraine: philosophical-anthropological approach. Anthropological Measurements of Philosophical Research, 0(14), 50–61. <https://doi.org/10.15802/ampr.v0i14.150555>

СТРУКТУРНО-ФУНКЦІОНАЛЬНА БУДОВА РЕГІОНАЛЬНОЇ ЛОГІСТИЧНОЇ СИСТЕМИ В КОНТЕКСТІ ЗАБЕЗПЕЧЕННЯ СТАЛОГО РОЗВИТКУ РЕГІОНУ

Коблянська І. І.

DOI: 10.37203/kibit.2020.43.06

JEL Q01, B41, Q57, R58

KOBLIANSKA I.

КОБЛЯНСЬКА І. І.

0000-0002-7844-9786

0000-0002-7844-9786

Sumy National Agrarian University, Sumy,
Ukraine

Сумський національний аграрний університет,
м. Суми, Україна

Анотація. Сучасні трансформації змісту економічних відносин та форм їх організації на логістичних засадах визначають необхідність трансформації й діяльності органів влади з метою забезпечення адекватності здійснюваних регулювальних заходів. Це особливо актуально з точки зору збалансування цілей функціонування регіону в умовах сталого розвитку та логістичних структур, що функціонують у регіональному просторі. Імплементация методології логістики в управлінні регіональним розвитком реалізується через формування, абстрактне моделювання, аналіз функціонування регіональної логістичної системи. Дана стаття ставить за мету визначити сутність, елементний склад та структуру, цілі та функції різних учасників регіонального простору при формуванні та управлінні регіональною логістичною системою (РЛС) в умовах сталого розвитку.

У процесі дослідження уточнено зміст взаємозв'язку елементів РЛС, що має двоїстий характер: вони взаємопов'язані у процесі використання регіональних ресурсів та їх перетворення та трансформації у потоці вартості, що здійснюється з метою підвищення рівня добробуту населення. Характер розвитку такої системи та її підпорядкування цілям системи вищого порядку – регіональної соціо-еколого-економічної системи – відбувається у відповідності до умов розвитку останньої. Функціональна роль органів влади щодо управління РЛС полягає саме у визначенні та регулюванні умов для бажаного розвитку РЛС через інформаційні зв'язки з економічними агентами.

Через розкриття природи потоків регіонального простору виділені рівні регіональної логістичної системи як управлінського механізму, цілі та завдання, що перед нею ставляться: просторово-часова та вартісна оптимізація ресурсопотоку (операцій щодо нього); матеріалопотоку (операцій щодо нього); потоку вартості. Останнє формує предмет логістичного аналізу органів влади та повинно здійснюватися з точки зору соціального благополуччя (належний рівень життя за збереження якісних параметрів навколишнього природного середовища), формуючи тим самим базис для прийняття управлінських рішень та формування політики відповідно до принципів сталого розвитку.

Ключові слова: регіональна логістична система, ресурсний потік регіону, управління регіональним розвитком, сталий розвиток регіону, інтеграція

Для цитування: Коблянська І. Структурно-функціональна будова регіональної логістичної системи в контексті забезпечення сталого розвитку регіону. Вісник Київського інституту бізнесу та технологій. 2020. № 1 (43). С. 42-50 DOI: 10.37203/kibit.2020.43.06

STRUCTURE AND FUNCTIONAL DESIGN OF REGIONAL LOGISTIC SYSTEM TO PROVIDE SUSTAINABLE REGIONAL DEVELOPMENT

Abstract. The article is devoted to the study of psychological readiness for family life. The current statistical data Abstract. Modern transformations of the content and forms of economic relations on a logistical basis determine the necessity of appropriate transformation of the authorities' activity in order to ensure the adequacy of regulatory measures implemented. This is especially important in terms of harmonization of regional goals in the context of sustainable development with the objectives of logistical structures operating within the regional space. The logistics methodology in the management of regional development is realized through the formation, abstract modelling, and analysis of the regional logistics system functioning. This article aims to determine the nature, elements' composition and structure, goals and functions of different actors in the regional space in the formation and management of the regional logistics system (RLS) in the context of its sustainable development.

The paper clarifies the content of the interconnection between RLS elements, which is twofold: the actors are interconnected in the process of regional resources use and integrated in the process of their transformation into a value stream with the goal to improve the welfare of the population. The features of the development of such a system and its compliance with the goals of a higher order system (i.e. the regional socio-ecological-economic system) occur under the conditions of development provided by the latter. The functional role of the authorities in managing the RLS lies precisely in defining and

regulating the conditions for the desired development of the RLS through information interconnection with economic agents.

The levels of the RLS as a management mechanism, its goals and tasks are described through the disclosure of the nature of regional flows, and cover: space, time and cost optimization of resource flow, material flow and flow of value. The latter constitutes the subject of logistic analysis of the authorities and should be carried out from the social well-being point of view, thereby providing the basis for policymaking in accordance with the principles of sustainable development.

Keywords: regional logistics system, regional resource flow, management of regional development, sustainable development of the region, integration

Cite as: Koblinska I. (2020) Structure and Functional Design of Regional Logistic System to Provide Sustainable Regional Development. Herald of Kiev Institute of Business and Technology. 1 (43). 42-50
DOI: 10.37203/kibit.2020.43.06

Отримано / Received 06.03.2020
Отримано виправлений варіант / Received in revised form 09.03.2020
Прийнято до друку / Accepted 09.03.2020

Постановка проблеми. Логістика розвивається досить динамічно. На сьогоднішній день сформовано певний фундаментальний та теоретичний базис даної наукової дисципліни, яку загалом можна визначити як науку про управління потоками в економіці. Поширення принципів логістики в бізнес-середовищі вимагає її відповідної трансформації змісту управлінської діяльності в органах влади, що має забезпечити адекватність регулювальних заходів здійснюваних відносно економічних агентів. На регіональному рівні останні мають бути спрямовані на забезпечення екологічної безпечності продуктів, послуг, технологій, досягнення цілей ресурсозбереження, економічної ефективності та конкурентоспроможності, а також підвищення добробуту та благополуччя населення на певній території. У відповідності до цього мають розвиватись і логістичні системи. З цим пов'язується підвищення інтересу вчених до регіональної логістики, теоретико-методичних засад та організаційно-економічних механізмів функціонування регіональних логістичних систем (РЛС).

Аналіз останніх досліджень та публікацій. Дослідженню проблем використання логістичної методології в регіональному контексті присвячено праці як вітчизняних, так і закордонних вчених. Наявні дослідження охоплюють як ті, що сфокусовані на імplementації логістичного інструментарію в діяльності владних структур з акцентом на вдосконалення сервісів урядових інституцій [1, 2, 3], так і ті, які зосереджуються на трансформації змісту управлінської діяльності та впливу (через набуття системних та інших ознак, що забезпечуються використанням логістичної методології) щодо окремих аспектів регіонального розвитку, зокрема, інновацій [4], а також комплексу процесів та явищ, що мають місце в рамках товаропровідної мережі [5, 6], економіки регіону [7, 8], у тому числі, розглянутої кризь призму її соціо-еколого-економічних характеристик [9–15]. При цьому застосування принципів логістики в регіональному управлінні розглядається як «похідна логістики» в її традиційному розумінні [16] та зумовлене необхідністю вироблення політики та засобів регулюван-

ня діяльності економічних агентів, відповідно до сучасного характеру економічних відносин (взаємозв'язків між економічними агентами) [4, 9, 16] та відповідно до цілей та завдань розвитку регіону [8–11, 13]. Система регіонального управління розглядається як логістична функція, а логістика – як «система управління ресурсами конкретного регіону» [8, с. 25]. У цьому контексті оптимізація використання ресурсів регіону може бути трактована як оптимізаційна задача, що потребує використання логістичного інструментарію управління [13]. Останнє є можливим за умови формування (побудови) логістичної системи відповідного масштабу. Відтак, чітка ідентифікація змісту регіональної логістичної системи є запорукою успішної реалізації логістичних принципів в управлінні регіональним розвитком.

Відзначаючи значний науковий доробок вчених у розвиток концептуальних засад регіональної логістики, слід, однак, вказати й на наявність принципових відмінностей у трактуванні змісту регіональної логістичної системи, її цілей та завдань, елементного складу, рівнів, суб'єктно-об'єктних характеристик та організаційних механізмів втілення. Слід також підкреслити, що недостатньо уваги приділено обґрунтуванню цих параметрів регіональної логістичної системи у контексті необхідності збалансування комплексу соціо-еколого-економічних проблем розвитку територій та досягнення цілей сталого розвитку, зокрема, вирішення завдань ресурсозбереження та оптимального використання ресурсів, забезпечення добробуту та благополуччя населення.

Вищенаведене обумовило мету даної статті, що полягає у визначенні змісту, цільових орієнтирів, елементного складу та функцій різних учасників регіонального простору при формуванні та управлінні регіональною логістичною системою як чинника задіяння та реалізації логістичних інструментів управління для досягнення цілей сталого розвитку. Досягнення вказаної мети потребує розв'язання сукупності таких взаємозв'язаних завдань: уточнення змісту РЛС, її структурно-функціональної будови в регіональному просторі та ролі владних струк-

тур щодо неї; дослідження цільових настанов РЛС та системи вищого порядку (регіональної соціо-еколого-економічної системи), визначення необхідності їх гармонізації; виявлення змістовних рис управління регіональним розвитком, що здійснюється з використанням принципів логістичного управління.

Виклад основного матеріалу дослідження.

Застосування методології логістичного управління полягає, передусім, у формуванні логістичної системи відповідного масштабу. Тож говорячи про застосування логістичної методології в управлінні розвитком регіону слід з'ясувати питання щодо того, яким чином в даному контексті постає процес «формування логістичної системи», якими є її складові та структура. Виходячи з загального визначення систем, важливою рисою, що характеризує її зміст, є характер (сутність) зв'язку між її елементами [17, с. 117]. Відносно РЛС, таким чином, потребують з'ясування: 1) регіональний аспект взаємозв'язку елементів системи; 2) характер зв'язку між суб'єктами регіонального простору, який визначає «логістичність» системи.

У трактуванні регіонального аспекту логістичної системи вчені є досить однастайними. Так, РЛС виокремлюються за ознакою адміністративно-територіального поділу [8, 11, 18, 19] та об'єктно-функціональному [18, 19]. Даний підхід не викликає заперечень (зокрема, прив'язка до адміністративно-територіального поділу) і є логічним, оскільки дозволяє встановити «зону відповідальності» суб'єктів урядування стосовно регулювання економічних агентів, що формують РЛС. Разом із тим, тут потребують додаткового уточнення питання щодо того, що є «межами» РЛС: господарські суб'єкти, розміщені чи зареєстровані в межах даної адміністративно-територіальної одиниці та (або) ресурси, товари та послуги, що обертаються в межах території? На думку А.Магомедова, факт «розміщення на території» є підставою для окреслення меж РЛС [11]. У дисертаційній роботі Р. Ларіною наголошено на тому, що РЛС – це територіальна організація сфери товарообігу, де поєднуються зусилля виробників товарів і послуг задля оптимізації фінансових, матеріальних і трудових ресурсів, які лежать в основі економічного розвитку регіону [8, с.10]. Така позиція, на наш погляд, є більш обґрунтованою, оскільки дозволяє охопити й тих учасників товароруху, що фізично розташовані поза межами певної адміністративно-територіальної одиниці, але можуть позначатись на екологічних, соціальних та економічних показниках її функціонування (наприклад, національні та глобальні транспортні компанії). Уточнимо, що при цьому доцільно більш широко трактувати спектр задіяних ресурсів, наприклад, враховуючи й ті, що визначають «логістичний потенціал регіону» [20]. Отже,

для встановлення «суб'єктності» господарських одиниць як складових РЛС певної адміністративно-територіальної одиниці, пропонуємо використовувати такий критерій як залучення та використання її ресурсів (інфраструктури, території, простору, природних, соціальних, інституційних, матеріальних, трудових, фінансових та ін.) у процесі їхнього функціонування.

Більш варіативними є точки зору щодо «логістичного» характеру зв'язку між елементами регіональної системи. На думку вчених, він реалізується через участь у процесах товароруху [6, 8], ланцюзі створення вартості [10, с. 470]. При цьому елементи системи поєднуються матеріальними [8, 10, 18], супутніми (як правило, серед них розглядаються фінансові та інформаційні) [18], а також іншими потоками [21] різної природи [16]. У даному контексті підкреслимо, що категорія «товар» є вузкою за категорію «матеріальний потік», що у своєму складі може містити (особливо в умовах екологізації логістичної діяльності [22]) й ті складові, що не можуть бути ідентифіковані як товари (відходи виробництва та споживання, газо-енергетичні викиди та ін.). При цьому, з точки зору сталого розвитку, головного значення набуває саме вартісний аспект – створювана в результаті господарської діяльності вартість, що надалі може бути трансформована у категорії добробуту та благополуччя населення. Тож учасники РЛС можуть бути виділені за ознакою інтегрованості сукупним ресурсним потоком у процесі створення вартості [10, 13].

Серед складових РЛС вирізняють як окремих юридично самостійних суб'єктів [6], так і «макро- та мікрологістичні системи регіону за об'єктами управління та секторами бізнесу» [18], «підсистеми, що забезпечують процес функціонування господарських зв'язків галузей та підприємств економіки регіону у регіональних логістичних ланцюгах» [7]. Коментуючи наведені підходи щодо виділення елементів РЛС зазначимо, що унітарною одиницею є суб'єкт господарювання – юридична особа чи фізична особа-підприємець, разом із тим, для формалізації моделі РЛС доцільним є виділення підсистем, що відображають певні стадії матеріалоруху, зокрема [8, 9]: постачання-виробництво-розподіл-споживання. Такий підхід розкриває основні етапи логістичного процесу під час руху матеріального потоку від початкового джерела до кінцевого споживача. Водночас, слід наголосити на необхідності врахування й постреалізаційного та постспоживчого етапів руху матеріалопотоку, які відбуваються в системі зворотної (реверсивної) логістики [22], що повинна розглядатись як невід'ємна складова регіональної логістичної системи в сучасних умовах [10, 14, 22], а особливо, в контексті реалізації принципів «циркулярної» економіки [23]. Формування

(виокремлення) такого повного інтегрованого ланцюга дозволяє значною мірою зменшити протиріччя соціально-економічного та екологічного аспектів господарського розвитку [10, 13].

Функціональна роль регіональної логістичної системи полягає у тому, що вона постає як «інтеграційний та координаційний механізм раціонального, цільового використання ресурсів у різних формах та структурах їх присутності в регіоні» та є складовою національної логістичної системи [18]. Цим визначаються цільові орієнтири функціонування та розвитку РЛС, що мають двійний характер: з одного боку – самозбереження, а з іншого – збереження системи вищого порядку, до якої ця система входить як частина [24, с. 306, 319-320]. Коментуючи другу частину даної тези підкреслимо, що РЛС є складовою як логістичної системи вищого порядку (міжрегіональної, національної, глобальної), так і одночасно – регіонального простору. Останнє визначає й відповідний характер цілей її функціонування: підтримка належного рівня та покращення соціо-еколого-економічної ситуації в регіоні [10, 11, 13, 14, 19, 21].

Ураховуючи вищезазначене, можна ґрунтовніше підійти до змістовного опису процесу «формування» РЛС та ролі різних агентів у цьому процесі. Логістичні системи – це самоорганізовані, адаптивні системи [7, 19], розвиток яких відбувається відповідно до бізнес-інтересів їхніх учасників та умов зовнішнього середовища. У цьому контексті слід зазначити, що позиція вчених щодо ролі органів влади у процесі формування РЛС не є одноставною і потребує деяких коментарів.

На думку окремих науковців [7, 18], регіональні органи влади постають як суб'єкт управління РЛС. РЛС, зокрема, розглядаються як об'єкт консолідації управлінських впливів органів влади [18]. За твердженням О. Мороз, ці структури визначають «напрями формування структури РЛС», виходячи з оцінки передумов розвитку, що склались в регіоні. Органи влади створюють «умови для взаємодії підприємств щодо формування логістичних ланцюгів», стимулюючи тим самим розвиток підсистем РЛС [7]. Таке твердження є, певною мірою, дискусійним, адже процеси логістизації (інтеграції учасників ресурсоруку) носять об'єктивний характер, зумовлений конкурентними умовами та очікуваними результатами інтеграції (отримання конкурентних переваг через зниження витрат, зокрема, трансакційних, та (чи) забезпечення кращого сервісу), тож «умови для взаємодії підприємств» – це, передусім, бізнес-клімат та умови розвитку та ведення бізнесу, що прямо не мають цілей логістизації. Вплив органів влади на структуру РЛС здійснюється через формування умов для розвитку тих чи інших галузей господарського комплексу шляхом визначення умов

доступу до ресурсів (через ціни, адміністративне регулювання) тощо, а отже, також є, певною мірою, опосередкованим. Звісно, слід зважити й на те, що у певних сферах, головним чином – соціально та екологічно значущих (переробка відходів, постачання окремих видів ресурсів), органи влади постають як активні учасники процесів ресурсоруку у регіональній площині, але непрямо – в особі суб'єктів господарювання комунальної форми власності. Водночас, діяльність таких підприємств як елементів РЛС також підпорядковується бізнес-інтересам. Таким чином, можна погодитись із думкою О. Мороз в частині, що стосується того, що функціональна роль органів влади у процесі формування РЛС визначається створюваними умовами [7], але не для взаємодії підприємств, а ширше: розвитку бізнесу, розвитку торгівлі, розвитку споживчого ринку, розвитку транспортної інфраструктури. Ці чинники є визначальними для функціонування регіональних логістичних систем [3, 25], до не менш важливих можна віднести природно-ресурсний [11], соціальний, людський, інституційний капітал та ін [20].

Отже, підкреслимо, що безпосередні рішення з управління матеріальним потоком приймаються суб'єктами господарювання, але за певних умов, які визначаються органами влади. Активна позиція органів влади щодо розвитку РЛС формується внаслідок застосування ними методології логістики для вивчення особливостей просторової взаємодії учасників регіонального господарського простору та формування відповідних механізмів зворотного зв'язку. Тож функціональна роль органів влади щодо управління РЛС полягає саме у визначенні та регулюванні умов для бажаного (з точки зору цілей регіональної соціо-еколого-економічної системи) розвитку РЛС через інформаційні зв'язки з економічними агентами (рис. 1).

Підсумовуючи вищенаведене, логістичну систему можна розглядати як сукупність елементів-ланок, що власне, і формують потік (здіяний у процесах створення потоку), визначають його відмітні характеристики, та є засобами впливу на них для досягнення кінцевого результату функціонування логістичної системи – доставки потрібного товару в потрібній кількості та якості, в потрібне місце та час, визначеному споживачу та з необхідним рівнем витрат. Це є справедливим і для регіональної логістичної системи. При цьому елементи регіональної системи як складові логістичної системи взаємопов'язані у процесі використання регіональних ресурсів, їх перетворення та трансформацію у потік ресурсів/товарів та послуг/вартості, що здійснюється з метою підвищення рівня добробуту населення. Характер розвитку такої системи, її підпорядкування цілям системи вищого порядку – регіональної соціо-еколого-економічної системи відбувається



Рис. 1. Структурний зріз регіональної логістичної системи в контурі регіонального, національного та глобального середовища (авторська розробка)

у відповідності до інституційних, нормативних, природних, соціально-економічних умов розвитку такої системи.

Отже, логістична система є тим «містком», що одночасно поєднує економічну систему з екосистемою [15], а залучення широкого спектра регіональних ресурсів різного роду у процесі функціонування РЛС підсилює необхідність застосування логістичного підходу в цілях еколого-економічного управління регіональним розвитком та забезпечення відповідності РЛС принципам сталого розвитку. Це означає необхідність мислення категоріями логістики – потоків, процесів, взаємозв'язків, та відображення такого підходу із трансформацією організаційних, інституційних засад функціонування владних структур, а також методологічної основи прийняття управлінських рішень та методів їх імплементації.

Відповідно, регіональна логістична система – з одного боку, це об'єктивно існуюча сукупність інтегрованих в єдиному процесі управління матеріальним потоком структурних ланок (рис. 1), а з іншого – це абстрактна модель, об'єкт дослідження щодо якого здійснюється формування управлінських впливів владних структур, що має на меті забезпечити адекватність управлінських рішень існуючому характеру економічних відносин [16, 18], а також відповідність їхнього розвитку принципам сталого розвитку. Саме таким чином може бути досягнуто інтегрований характер сталого управління регіональним розвитком.

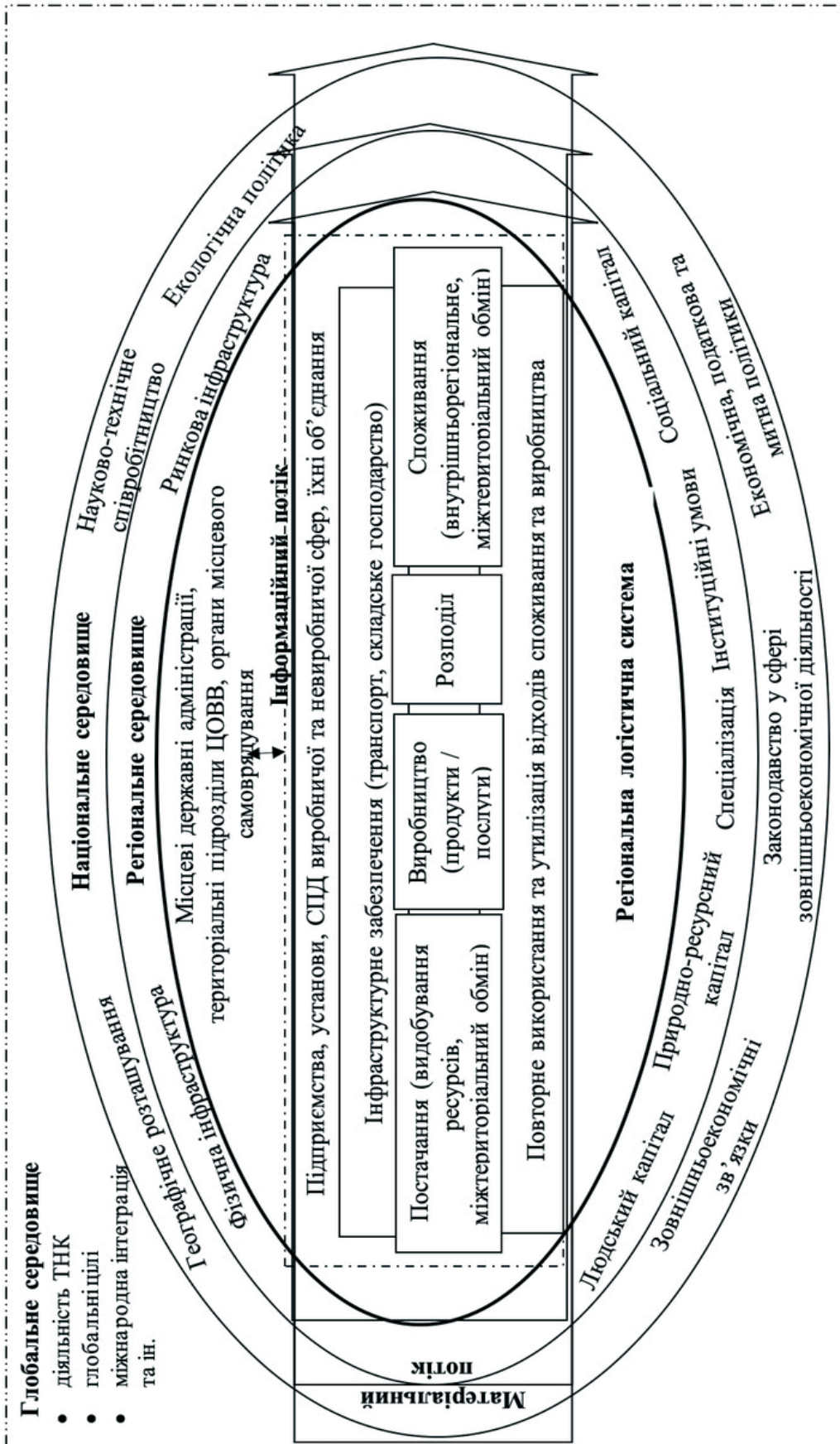
Модель РЛС має адекватно відображати реально функціонуючу логістичну систему та відображати всі взаємозв'язки, суттєві з точки зору цілей дослідження і регулювання [16, с. 265]. На наш погляд, формуючи модель РЛС слід враховувати, що її елементи характеризуються двоїтим характером зв'язків: через участь у використанні ресурсів регіону та формуванні матеріального потоку. Перші мають характер конкурентних відносин, інші – відносин взаємодії. Модель РЛС, відтак, є відображенням взаємозв'язків залучення ресурсів (ресурси-товари), а також взаємозв'язків поєднання потенціалів (ресурси-цінність).

Розглядаючи матеріальний потік, що виступає інтегруючим елементом РЛС (рис. 1), слід зробити ряд важливих зауважень. За своєю онтологічною сутністю матеріальний потік є втіленням (поєднанням) соціальної та природної компонент [26, 27] у різних їх формах поєднання, тож важливими складовими (прошарками) РЛС є природне середовище та соціум. Розмаїття поєднань (альтернативи використання соціумом природного базису) втілюється у сфері виробництва (матеріального та нематеріального) та споживання, що з'єднані підсистемою розподілу та інфраструктурного забезпечення.

Природу потокової форми руху економічної матерії в регіональному просторі можна розгля-

дати з таких позицій: потік ресурсів, що залучається у процес обробки (переробки) трансформується у потік товарів, що залучається у процес товароруху з формуванням потоку вартості, яка надалі залучається у процес суспільного (регіонального) розвитку. На кожному з вказаних етапів відбувається «додавання» додаткових компонентів (структур): на першому – це операції з добування, переробки, транспортування ресурсів, на другому – операції з обміну, розподілу в системі торгівельного обслуговування, а також послуги (сервісне обслуговування, ремонт), на третьому – постає питання про вартість суспільних благ, що створюються в процесі виробництва / обміну / споживання, зокрема, здатність забезпечувати суспільний добробут за збереження природного середовища. Цим пояснюються рівні регіональної логістичної системи як управлінського механізму, цілі та завдання, що перед нею ставляться (рис. 2):

- просторово-часова та вартісна оптимізація ресурсопотоку (операцій щодо нього);
- просторово-часова та вартісна оптимізація матеріалопотоку (операцій щодо нього);
- просторово-часова оптимізація потоку вартості.

Просторово-часова оптимізація вартісного потоку має, передусім, здійснюватися з точки зору соціального благополуччя (належний рівень життя за збереження якісних параметрів навколишнього природного середовища). Це є прерогативою органів влади, і полягає, фактично, у створенні таких інституційних, інфраструктурних умов, які б забезпечували поєднання соціальних, економічних та екологічних цілей функціонування РЛС та регіональної системи. Тож РЛС за такого розгляду набуває комплексного багаторівневого [18] характеру, а матеріалопотоки регулюються з урахуванням екологічних та соціальних цілей.

Висновки і перспективи подальших досліджень. Отже, підсумовуючи, зазначимо, що суб'єктно-функціональний вимір регіональної логістичної системи формують підприємства різних галузей регіону, органи влади, поєднані організаційними, економічними, інформаційними, технічними взаємовідносинами, відносинами взаємодії та підпорядкування, у процесі створення вартості. З іншого боку, об'єктивною основою їхнього функціонування є природно-ресурсний, людський та соціальний капітал, інші ресурси регіону.

Логістичність системи вимірюється ступенем узгодженості дій цих суб'єктів, їх інтеграцією у процесі створення вартості – валового регіонального продукту при досягненні цілей мінімізації суспільних витрат (соціальних, екологічних, економічних витрат).

Таким чином управління регіональним розвитком з використанням принципів логістики



Рис. 2. Ієрархія цілей в рамках регіональної логістичної системи авторська розробка

можна трактувати як діяльність із планування, організації, мотивації, контролю діяльності економічних агентів, що виходить із розуміння змісту їх взаємовідносин та інтеграційних відносин, який полягає в участі у процесах формування / трансформації / руху різних потоків, сформованих з використанням та залученням регіональних ресурсів. Це є засобом досягнення цілей інтегрованого управління сталим розвитком на регіональному, міжрегіональному та національному рівні, за умови розробки відповідної формалізованої моделі РЛС з відображенням усього комплексу соціо-еколого-економічних зв'язків, що може становити предмет подальших досліджень у цій сфері.

СПИСОК ВИКОРИСТАНИХ ДЖЕРЕЛ

1. Чала Н.Д. Логістичні рішення як інструмент підвищення ефективності діяльності місцевих органів влади. Теорія та практика державного управління. 2008. Вип.1 (20). С. 171-178.

2. Смирнов І.Г. Логістичний чинник у процесах підвищення ефективності муніципальної сфери в Україні. Економічний часопис-XXI. 2009. Вип. 1-2. С. 47-50.

3. Смирнов І.Г. Геопросторові рівні логістичних систем та чинники їх формування. 2010. URL: http://www.rusnauka.com/14_NPRT_2010/Economics/66690.doc.htm

4. Чернова О.А. Логистический подход к управлению инновационным развитием региональной экономики. Научные ведомости БелГУ. 2009. № 9 (64). С.41-47

5. Прокофьева Т. А., Лопаткин О. М. Логистика транспортно-распределительных систем: Региональный аспект. М.: РКонсульт, 2003. 400 с.

6. Рабаданова И.А. Формирование и развитие региональной логистической системы Новосибирской области. Автореферат на соискание науч. степени кандидата экон. наук : спец. 08.00.05. Москва. ОАО «Институт исследования товародвижения и конъюнктуры оптового рынка», 2008. 20 с.

7. Мороз О.Д. Формування регіональних логістичних систем: автореферат дис. на здоб. кандидата

економічних наук зі спец. 08.00.05. Луцьк. Луцький Національний технічний університет. 2010. 20 с.

8. Ларіна Р. Р. Теоретико-методологічні основи формування регіональних логістичних систем: дисертація на здоб. доктора економічних наук за спец. 08.10.01. Донецьк. Донецький державний університет управління. 2005. 490 с.

9. Хвищун Н.В. Принципи логістичного забезпечення розвитку регіону. Вісник Національного університету «Львівська політехніка». 2012. № 749. С.507-512.

10. Григорьев М. Н., Уваров С. А. Логистика. Базовый курс: учебник. М.: Издательство Юрайт, 2011. 782 с.

11. Магомедов А. М. Управление региональной экономикой – логистический подход. УЕКС. Электронный научный журнал. 2012. №12 (48). URL: <http://uecs.ru/finansi-i-kredit/item/1744-2012-12-05-10-58-49?pop=1&tmpl=component&print=1>

12. Омельченко В. Я. Логістична стратегія розвитку світової економіки в умовах глобалізації: автореферат дис. на здоб. доктора економічних наук зі спец. 08.00.02. Донецьк. Донецький Національний університет. 2009. 39 с.

13. Мішенін Є.В., Коблянська І.І. Логістичні основи сталого соціально-економічного розвитку регіону. Вісник Сумського національного аграрного ун-ту: науковий журнал. Сер. «Економіка і менеджмент». 2014. № 5(60). С. 3-8.

14. Bloemhof-Ruwaard J., Quariguasi-Frota-Neto J., Nunen J.A.E.E. & Heck E. Designing and evaluating sustainable logistics networks. International Journal of Production Economics. 2008. 111. 195-208. DOI: 10.1016/j.ijpe.2006.10.014.

15. Tan X.C., Liu D.C., Li Zheng, Wang H.Y., Zhou J.X. Research on the sustainable development-oriented regional logistic planning. Int. J. Services Operations and Informatics. 2006. Vol. 1, No. 1(2). P. 174 – 186.

16. Берданова О.В., Борщ Г. А., Вакуленко В. М., Васильева О. І., Гринчук Н. М. та ін. Інструменти регіонального розвитку в Україні: навч. посіб.; за ред. В. М. Вакуленка, О. В. Берданової. К.: НАДУ, 2013. 286 с.

17. Уемов А. И. Системный подход и общая теория систем. М.: «Мысль», 1978. 272 с.

18. Лукиных В.Ф. Теория и методология управления многоуровневой региональной логистической системой : автореф. на соискание науч. степени доктора экон. наук по спец. 08.00.05. Санкт-Петербург : ФГБОУ ВПО «Санкт-Петербургский государственный инженерно-экономический университет», 2011. 40 с.

19. Усманова С. Б. Формирование и развитие мезологистических систем региона: автореф. на соискание науч. степени кандидата экон. наук по спец. 08.00.05. Екатеринбург : ГОУ ВПО «Уральский государственный экономический университет», 2007. 25 с.

20. Коблянська І. І., Рибалко Н. О., Міщенко О. В. Логістичний потенціал регіону: сутність і методичний підхід щодо його оцінювання. Вісник Сумського державного університету. Серія Економіка. 2015. № 2. С. 23-30.

21. Чортюк Ю. В., Родимченко А. О. Формування організаційно-економічного механізму управління еколого орієнтованою регіональною логістичною системою. Економічний часопис-XXI. 2014. № 9-10(2). С. 60-63.

22. Мішенін Є.В., Коблянська І.І., Устік Т.В., Ярова І.Є. Екологоорієнтоване логістичне управління виробництвом: монографія; за наук. ред. д.е.н., проф. Є. В. Мішеніна. Суми: ТОВ «ТД «Папірус», 2013. 260 с.

23. Мишенин Е.В., Коблянская И.И. Перспективы и механизмы развития «циркулярной» экономики в глобальной среде. Маркетинг і менеджмент інновацій. 2017. № 2. С.329-343.

24. Афанасенко И., Борисова В. Экономическая логистика: Учебник для вузов. Стандарт третьего поколения. СПб.: Питер, 2013. 432 с.

25. Белякова Е. В. Инновационное управление в региональных логистических системах. Проблемы современной экономики. 2008. № 2 (26). URL: <http://www.m-economy.ru/art.php?nArtId=2039>

26. Соснина Т. Н. Материальные потоки производства (Теория функционирования): Учеб. пособие. Самара : Самар. аэрокосм. университет, 1997. 243с.

27. Коблянська І.І. Онтологічна характеристика соціо-еколого-економічних взаємодій як основа для формування управлінських механізмів у цій сфері. Економіка та суспільство. 2017. № 13. URL: <http://economyandsociety.in.ua/journal-13/20-stati-13/1562-koblyanska-i-i>

REFERENCES

1. Chala, N.D. (2008). Lohistychni rishennia yak instrument pidvyshchennia efektyvnosti diialnosti mistsevykh orhaniv vlady. Teoriia ta praktyka derzhavnoho upravlinnia, 1 (20), 171-178.

2. Smyrnov, I.H. (2009). Lohistychni chynnyky u protsesakh pidvyshchennia efektyvnosti munitsypalnoi sfery v Ukraini. Ekonomichnyi chasopys-XXI – Economic Annals – XXI, 1-2, 47-50.

3. Smyrnov, I.H. (2010). Neoprostorovi rivni lohistychnykh system ta chynnyky yikh formuvannia. URL: http://www.rusnauka.com/14_NPR_T_2010/Economics/66690.doc.htm

4. Chernova, O.A. (2009). Lohystycheskyi podkhod k upravleniu innovatsionnym rozvytyem rehyonalnoi ekonomyky. Nauchnye vedomosti BelHU, 9 (64), 41-47.

5. Prokofeva, T. A., & Lopatkyn, O. M. (2003). Lohystyka transportno-raspredelytelnykh system: Rehyonalnyi aspekt. M.: RKonsult.

6. Rabadanova, Y.A. (2008). Formyrovanye i rozvytye rehyonalnoi lohystycheskoi systemy Novosybyrskoi oblasti. Avtoreferat na soyskanye nauch. stepeny kandydata ekon. nauk. Moskva: OAO Instytut issledovanyia tovarodvyzhenyia i konyunktury optovoho rynku.

7. Moroz, O.D. (2010). Formuvannia rehionalnykh lohistychnykh system: avtoreferat dys. na zdob. kandydata ekonomichnykh nauk. Lutsk: Lutskyi Natsionalnyi tekhnichnyi universytet.

8. Larina, R. R. (2005). Teoretyko-metodolohichni osnovy formuvannia rehionalnykh lohistychnykh system: dysertatsiia na zdob. doktora ekonomichnykh nauk. Donetsk: Donetskyi derzhavnyi universytet upravlinnia.

9. Khvyshchun, N.V. (2012). Pryntsyipy lohistychnoho zabezpechennia rozvytku rehionu. Visnyk Natsionalnoho universytetu «Lvivska politekhnika», 749, 507-512.

10. Hryhorev, M. N., & Uvarov, S. A. (2014). Lohystyka. Bazovyi kurs: uchebnyk. Moscow: Yurait.

11. Mahomedov, A. M. (2012). Upravlenye rehyonalnoi ekonomyky – lohystycheskyi podkhod. UEKS, 12 (48). URL: <http://uecs.ru/finansi-i-kredit/item/1744-2012-12-05-10-58-49?pop=1&tmpl=component&print=1>

12. Omelchenko, V. Ya. (2009). Lohistychna stratehiia rozvytku svitovoi ekonomiky v umovakh hlobalizatsii: avtoreferat dys. na zdob. doktora ekonomichnykh nauk. Donetsk: Donetskyi Natsionalnyi universytet.
13. Mishenin, Ye.V., & Koblianska, I.I. (2014). Lohistychni osnovy staloho sotsialno-ekonomichnoho rozvytku rehionu. Visnyk Sumskoho natsionalnoho ahrarnoho unyversytety. Ser. «Ekonomika i menedzhment», 5(60), S. 3-8.
14. Bloemhof-Ruwaard, J., Quariguasi-Frota-Neto, J., Nunen, J.A.E.E. & Heck, E. (2008). Designing and evaluating sustainable logistics networks. *International Journal of Production Economics*, 111, 195-208. DOI: 10.1016/j.ijpe.2006.10.014.
15. Tan, X.C., Liu, D.C., Li, Zheng, Wang, H.Y., & Zhou, J.X. (2006). Research on the sustainable development-oriented regional logistic planning. *Int. J. Services Operations and Informatics*, 1: 1(2), 174 – 186.
16. Berdanova, O.V., Borshch, H. A., Vakulenko, V. M., Vasylieva, O. I., Hrynychuk N. M. et al. (2013). Instrumenty rehionalnoho rozvytku v Ukraini: navch. posib.; za red. V. M. Vakulenko, O. V. Berdanovoi. Kyiv: NADU.
17. Uemov, A. Y. (1978). Systemnyi podkhod i obshchaia teoriia system. Moscow: Mysl.
18. Lukynykh, V.F. (2011). Teoriia i metodolohiia upravleniia mnohourovnevoi rehyonalnoi lohystycheskoi systemoi : avtoref. na soyskanye nauch. stepeny doktora ekon. nauk. Sankt-Peterburh: Sankt-Peterburhskiyi hosudarstvennyi inzhenerno-ekonomycheskyyi unyversytet.
19. Usmanova, S. B. (2007). Formyrovanye i rozvytye mezolohystycheskykh system rehyona: avtoref. na soyskanye nauch. stepeny kandydata ekon. nauk. Ekaterynburh: Uralskyi hosudarstvennyi ekonomycheskyyi unyversytet.
20. Koblianska, I. I., Rybalko, N. O., & Mishchenko, O. V. (2015). Lohistychnyi potentsial rehionu: sutnist i metodychnyi pidkhid shchodo yoho otsiniuvannia. *Visnyk Sumskoho derzhavnogo universytetu. Seriia Ekonomika*, 2, 23-30.
21. Chortok, Yu. V., & Rodymchenko, A. O. (2014). Formuvannia orhanizatsiino-ekonomichnoho mekhanizmu upravlinnia ekoloho orientovanoiu rehionalnoiu lohistychnoiu systemoiu. *Ekonomichnyi chasopys-XXI – Economic Annals-XXI*, 9-10(2), 60-63.
22. Mishenin, Ye.V., Koblianska, I.I., Ustik, T.V., & Yarova, I.Ie. (2013). Ekolohoorientovane lohistychno upravlinnia vyrobnytstvom: za nauk. red. d.e.n., prof. Ye. V. Mishenina. Sumy: TOV TD Papirus.
23. Myshenyn, E.V., Koblianska, I.I. (2017). Perspektyvy i mekhanizmy rozvytyia «syrkuliarnoi» ekonomiky v hlobalnoi srede. *Marketynh i menedzhment innovatsii – Marketing and Management of Innovations*, 2, 329-343.
24. Afanasenko, I., & Borysova V. (2013). *Ekonomycheskaia lohystyka: Uchebnyk dlia vuzov. Standart tretego pokoleniia*. Sankt-Peterburh: Pyter.
25. Beliakova, E. V. (2008). Innovatsyonnoe upravlenye v rehyonalnykh lohystycheskykh systemakh. *Problemy sovremennoi ekonomiky*, 2 (26). URL: <http://www.m-economy.ru/art.php?nArtId=2039>
26. Sosnyina, T. N. (1997). *Materyalnye potoky proyzvodstva (Teoriia funktsyonyrovannia): Ucheb. posobyie*. Samara: Samaskiy aerokosm. unyversytet.
27. Koblianska, I.I. (2017). Ontolohichna kharakterystyka sotsio-ekoloho-ekonomichnykh vzaiemodii yak osnova dlia formuvannia upravlinskykh mekhanizmiv u tsii sferi. *Ekonomika ta suspilstvo*, 13. URL: <http://economyandsociety.in.ua/journal-13/20-stati-13/1562-koblyanska-i-i>
-

ДУАЛЬНА СИСТЕМА ЯК ПЕРСПЕКТИВНИЙ ЗАСІБ МОДЕРНІЗАЦІЇ ОСВІТИ

Миценко Д. В., Ставицький О. В.

DOI: 10.37203/kibit.2020.43.07

УДК 378.147

MITSENKO D.

0000-0003-2011-7890

d.mytsenko@kibit.edu.ua

Zhitomir branch of Kiev Institute of Business and Technology

STAVYTSKYI O.

0000-0002-2114-0892

stavitsky@kibit.edu.ua

Kiev Institute of Business and Technology,
Ukraine

МИЦЕНКО Д. В.

0000-0003-2011-7890

d.mytsenko@kibit.edu.ua

Житомирська філія Київського інституту
бізнесу та технологій, м. Житомир

СТАВИЦЬКИЙ О. В.

0000-0002-2114-0892

stavitsky@kibit.edu.ua

Київський інститут бізнесу та технологій,
м. Київ

***Анотація.** У статті досліджуються проблеми, пов'язані з розвитком системи дуальної освіти. Підкреслюється актуальність запровадження концепції дуальної освіти в Україні. Проаналізовано положення основних нормативно-правових актів, регулюючих застосування дуальної форми здобуття освіти. Зазначено, що дуальною формою здобуття освіти є такий спосіб отримання освіти, що передбачає поєднання навчання у закладах освіти з навчанням на робочих місцях на підприємствах та установах з метою набуття певною кваліфікації.*

На основі аналізу науково-педагогічних досліджень визначено основні принципи, на яких ґрунтується ефективність дуальної форми здобуття освіти: дуальна освіта має забезпечувати досягнення економічної, соціальної та індивідуальної цілей; цілеспрямованість навчального процесу; змінюваність навчання; інтеграція дуальної освіти та економіки; спільне фінансування дуальної освіти державою та бізнесом; кодифікація стандартів якості освіти; систематичний професійний розвиток кадрів; організація та проведення дискусій для обговорення проблемних питань дуальної освіти; опора на давні культурно-історичні традиції; прийняття дуальної освіти громадськістю.

Розглянуто й проаналізовано німецький досвід дуальної освіти. Адже саме в Німеччині вперше було застосовано принципи дуальної освіти. Головною її особливістю є те, що основна частина навчального часу припадає на практичне навчання на виробництві три-чотири дні на тиждень. Блок теоретичного навчання викладається в навчальному закладі та складає, відповідно, один-два дні на тиждень.

Розглянуто етапи розвитку дуальної системи в Україні, зокрема результати пілотного експерименту з запровадження елементів дуальної освіти в закладах професійно-технічної освіти в трьох українських містах. Висвітлено особливості реалізації дуальної системи в вітчизняних закладах вищої освіти.

На підставі здійсненого аналізу, автори дійшли висновку про ефективність та перспективність дуальної системи, необхідність її подальшого запровадження у педагогічну практику.

Ключові слова: дуальна форма здобуття освіти, професійна освіта, принципи дуальної форми здобуття освіти.

Для цитування: Миценко Д. В., Ставицький О. В. Дуальна система як перспективний засіб модернізації освіти. Вісник Київського інституту бізнесу та технологій. 2020. № 1 (43). С. 51-57
DOI: 10.37203/kibit.2020.43.07

DUAL SYSTEM AS A PROSPECTIVE MEANING OF EDUCATION MODERNIZATION

Abstract. The article explores the problems associated with the development of dual education. The urgency of introducing the concept of dual education in Ukraine is emphasized. The provisions of the main normative legal acts regulating the use of the dual form of education are analyzed. It is noted that the dual form of education is a way of obtaining an education, which involves combining education in educational institutions with on-the-job training at enterprises and institutions to acquire certain qualifications. The basic principles on which the effectiveness of the dual form of education is based are determined: the achievement of economic, social and individual goals; purposefulness of the educational process; learning variability; integration of dual education and economy; joint financing of dual education by the state and business; codification of education quality standards; systematic professional development of personnel; organizing

and conducting discussions of dual education issues; reliance on ancient cultural and historical traditions; adoption of dual education by the public.

The German experience of dual education is considered and analyzed. After all, in Germany, the principles of dual education were first applied. Its main feature is that most of the study time is spent on practical training in production three to four days a week. The theoretical learning unit is taught at the educational institution and is, respectively, one or two days a week.

The stages of development of the dual system in Ukraine, in particular, the results of a pilot experiment on the introduction of elements of dual education in vocational education institutions in three Ukrainian cities are considered. The peculiarities of dual system implementation in domestic higher education institutions are highlighted. Based on the analysis, the author concluded that the dual system is effective and promising and that it needs to be further introduced into pedagogical practice.

Keywords: dual form of education, vocational education, principles of the dual form of education.

Cite as: Mitsenko D., Stavutskyi O. (2020) Dual system as a prospective meaning of education modernization. Herald of Kiev Institute of Business and Technology. 1 (43). 51-57 DOI: 10.37203/kibit.2020.43.07

Отримано / Received 10.02.2020
Отримано виправлений варіант / Received in revised form 17.02.2020
Прийнято до друку / Accepted 20.02.2020

Постановка проблеми. Проблема відірваності теорії від практики, змісту професійної підготовки фахівця від потреб та вимог професійної діяльності завжди була вкрай актуальною для вітчизняної системи освіти. Проте саме сьогодні означена проблема набуває особливої значущості.

Зокрема, експерти відзначають що, щонайменше 40% працедавців вказують на значний розрив між професійними навичками випускників та тими, кого потребують в фірмі. При цьому, Т.С Гавриш, почесний консул ФРН та юрист, яка займається супроводом іноземних бізнес-проектів вважає цю цифру занадто оптимістичною. Спираючись на досвід співпраці з німецькими компаніями, які зайшли на український ринок вона стверджує, що так проблема постає перед дев'ятьма з десяти працедавців [12].

Українська економіка відчуває гострий брак працівників з робочими спеціальностями, адже їх здобувають лише 20% випускників шкіл, що суттєво менше ніж розвинених європейських країнах. Проте фаховий рівень цих працівників також часто не відповідає сучасним реаліям, адже зношеність обладнання закладів середньої освіти вище 60% (вищої освіти 60-80%) [12].

Природно, що для вирішення названих проблем освітяни звертаються до зарубіжного досвіду. Увагу дослідників привертає концепція дуальної освіти, за якою академічне навчання в виші поєднується з періодами професійної діяльності на виробництві.

Аналіз останніх досліджень та публікацій. Проблеми, пов'язані з запровадженням дуальної освіти розглядалися в роботах Н.М. Абашкіної, І.В. Петрової, О.В. Терещенкової, Л.В. Синяєвої, І.М. Савченко, Д.А. Торопова та ін.

Метою нашої статті є розкрити сутність та особливості концепції дуальної освіти, іноземний досвід її впровадження, проаналізувати проблеми та перспективи реалізації концепції дуальної освіти в Україні.

Виклад основного матеріалу. 19 вересня 2019 року Кабінетом Міністрів України було схвалено «Концепцію підготовки фахівців за дуальною формою здобуття освіти» [8]. Цій події перебувало обговорення цього документу освітянами, представниками бізнесу та влади, яке тривало понад два роки. Закон України «Про освіту» [24] також передбачає право громадянина здобувати освіту в різних формах, у тому числі й дуальній.

Згідно з [24] дуальною формою здобуття освіти є такий спосіб отримання освіти, що передбачає поєднання навчання у закладах освіти з навчанням на робочих місцях на підприємствах та установах з метою набуття певною кваліфікації. Таке навчання здійснюється, як правило на основі договору про здійснення навчання за дуальною формою здобуття освіти.

Прийняття «Концепції підготовки фахівців за дуальною формою здобуття освіти» було викликано передусім низьким рівнем готовності багатьох випускників закладів освіти до виконання професійних обов'язків. Як основні прояви проблеми відзначаються також незадоволеність працедавців якістю здобутої освіти та відповідно необхідністю допідготовки молодих фахівців; неефективне використання державного фінансування та навчального часу, свідченням чого є значний відсоток випускників, які працюють не за фахом; встановлення працедавцями вимог до наявності стажу роботи у випускників закладів освіти [8].

Більшість молодих людей мають проблеми з влаштуванням на роботу, і практика в ділових підрозділах, яка характерна для подвійної системи освіти, може виявитись дуже привабливою як для них, так і для роботодавців [16].

Система подвійної освіти дає можливість студенту відвідувати реальні практичні роботи в реальному середовищі, де навчання - це справжнє завдання та заходи, які оснащують студентів необхідними навичками та знаннями. Ці завдання та дії реально виконуються в галу-

зях виробничої практики, де вони забезпечують знання, відповідні галузі знань студентів [15].

Характерно, що в документі прямо вказується, що вітчизняна «Концепція підготовки фахівців за дуальною формою здобуття освіти» ґрунтується на німецькому досвіді дуальної форми здобуття освіти. Власне саме в Західній Німеччині, в 60-х роках минулого сторіччя вперше було застосовано принципи дуальної освіти. Після цього нова форма професійного навчання почала поширюватись на інші німецькомовні країни – Австрію, Швейцарію, а потім й Великобританію, Канаду, Швецію, Японію та інші країни світу [1].

Програма реформи середньої професійної освіти спочатку повинна оцінити існуючу ситуацію та потреби в певній системі освіти, а вже потім ретельно розглянути, які елементи подвійної моделі можуть бути корисними для даної системи, і як їх можна адаптувати та інтегрувати в існуючий контекст [21].

В той час, коли зростаюча кількість роботодавців високо оцінює подвійну систему навчання, оскільки вона не тільки забезпечує кращий баланс між вищою освітою та потребами ринку зайнятості, але також полегшує набір та утримання студентів як потенційних топ-менеджерів чи керівництва або персонал. Підприємства також бачать високий рівень практичної орієнтації в рамках програми вищої освіти, що інтегрує професійну освіту та навчання, як вирішальний фактор їхнього майбутнього економічного успіху [6].

Завдяки консолідації ресурсів усіх учасників процесу подвійної системи освіти – забезпечується підготовка кваліфікованих кадрів, що відповідають вимогам роботодавців [7].

Принцип подвійності є основою для сильної диверсифікації пропозиції освіти [14].

Подвійна освіта забезпечує тісну відповідність між потребами економіки, що динамічно змінюється, та профілем кваліфікації тих, хто закінчує навчальні заклади. Значною мірою подвійні системи освіти дозволяють молодим людям набувати не просто технічних навичок, а широко визначених компетенцій, які слугують фундаментом для винагородження кар'єри та соціальної гідності. Однак реальна реалізація подвійної освіти за межами основних німецьких країн в Європі виявилася надзвичайно складною [19].

Переваги подвійної системи навчання численні, і ця програма може допомогти галузі, надаючи кваліфікованим працівникам гнучку кваліфікацію, рішення [18].

На думку німецьких дослідників [5, 2, 17] ефективність дуальної освіти ґрунтується на дотриманні певних стрижневих принципів:

- дуальна освіта має забезпечувати досягнення економічної, соціальної та індивідуальної цілей, це дозволяє задовольняти

інтереси всіх сторін-учасників освітнього процесу (бізнесу, держави, батьків та студентів);

- цілеспрямованість навчального процесу, яка полягає в зосередженні на конкретних прикладних завданнях у певні проміжки часу;
- змінюваність навчання, має на увазі черговість теорії та практики, академічного навчання та професійної діяльності;
- інтеграція дуальної освіти та економіки, завдяки співпраці держави та бізнес-структур;
- спільне фінансування дуальної освіти державою та бізнесом;
- кодифікація стандартів якості освіти полягає в державному регулюванні вимог до забезпечення якості освіти, забезпеченні урахування потреб ринку при формулюванні освітніх стандартів;
- систематичний професійний розвиток кадрів, які задіяні в процесі дуальної освіти;
- організація та проведення дискусій для обговорення проблемних питань дуальної освіти;
- опора на давні культурно-історичні традиції (в Німеччині вважається, що коріння дуальної освіти сягають в часи ремісничих цехів та гільдій) у поєднанні з постійним вдосконаленням;
- прийняття дуальної освіти громадськістю.

У Німеччині регламентація навчального процесу в дуальному форматі здійснюється на основі договору, укладеному між підприємством, учнем та професійною школою. Такий договір в цілому нагадує стандартний трудовий та регулює термін навчання, його зміст та розпорядок, оплату праці, випробувальний термін, право на відпустку та інші моменти. Оплата праці учня за договором в середньому складає 80% заробітної платні кваліфікованого працівника. На практиці розмір оплати, що отримує учень залежить від багатьох чинників. Наприклад, в більшості випадків великі фірми виплачують вищу зарплатню ніж середні та малі компанії. Це в свою чергу призвело до того, що отримати місце в великій та відомій фірмі стало досить важко. У компанії Adidas в 2016 році на одне місце для навчання за дуальною формою конкурували 113 претендентів. Набагато легше отримати місце в малому й середньому бізнесі, адже середній показник по Німеччині становить 100 претендентів на 93 місця [10, 20].

Порівняно зі студентами технічних та соціальних спеціальностей більше грошей заробляють майбутні економісти. Левова доля навчального часу припадає на практичне навчання на виробництві – 3-4 дні на тиждень. Блок теоретичного навчання викладається в навчальному закладі та складає, відповідно, 1-2 дні на тиждень. Контроль за практичним компонентом підготовки покладено на торгово-ремісничі палати

та міністерство економіки. Перебіг теоретичної складової відбувається під наглядом міністерства освіти [10, 20].

Випускний іспит приймається незалежною комісією торгово-промислових та ремісничих палат. Після його успішного складання учень отримує одразу три свідоцтва – професійної школи, підприємства та свідоцтво з професії від торговельно-промислової палати [20].

Дуальна освіта в Німеччині набула значного поширення, понад 65% учнів проходять навчання саме за цією формою навчання. При цьому фінансування дуальної освіти в Німеччині становить близько 30 млрд. € Основну частку витрат несуть підприємства. Проте, більшість німецьких роботодавців переконані, що інвестиції в дуальну освіту є надзвичайно прибутковими. Адже бізнес завдяки дуальній системі освіти отримує кадри з необхідною кваліфікацією, які відповідають конкретних вимогам роботодавців та вже пройшли адаптацію [1, 10, 23].

Отже, навчання за дуальною формою призводить до збігу інтересів сторін. Підприємство зацікавлене в тому, щоб учень, в підготовку якого вже вкладено кошти залишився на постійну роботу. Але й випускник також як правило зацікавлений в цьому, адже йому не треба шукати нове місце, звикати до умов та колективу. Внаслідок цього в середньому 70% випускників програм дуальної освіти залишаються працювати на підприємствах, в яких здійснювалось їх навчання [10].

Слушно, що значною мірою саме активне поширення дуальної освіти є істотним чинником економічного зростання Німеччини, низького (порівняно з іншими країнами Євросоюзу) рівня безробіття серед молоді. При цьому слід відзначити, що навіть в Німеччині, яка є піонером в сфері дуальної освіти перелік спеціальностей, які можна отримати за дуальною системою є обмеженим. Визначальним фактором є потреби ринку праці, чим більшою є потреба в фахівцях певного напрямку, тим більше відповідних дуальних навчальних програм відкривається. Найбільш широко дуальна освіта використовується в сфері інженерії, будівництва, інформатики. Все більш широким стає застосування дуального навчання в туристичні галузі, соціальній сфері та медицині. В цілому за даними [5, 17] в Німеччині дуальна система освіти охоплює понад 300 спеціальностей, тоді як у Швейцарії таких спеціальностей близько 200, а у Люксембурзі 100. Існують також специфічні національні особливості реалізації дуальної системи освіти. Наприклад підготовка медичних працівників в Німеччині реалізується в межах традиційної освіти, в той же час у Швейцарії медичну освіту можна здобути за дуальною системою.

Аналіз та узагальнення досліджень з проблеми дуальної освіти [20, 23, 9] дозволяє виділити такі суттєві переваги дуальної освіти:

- забезпечення високого відсотку працевлаштування випускників;
- висока мотивація до навчання;
- отримання учнями навичок розв'язання практичних виробничих задач;
- максимальне наближення змісту професійної підготовки до потреб та вимог її застосування;
- навчання відбувається в умовах реального виробництва, на сучасному устаткуванні, студенти також знайомляться з особливостями та корпоративною культурою підприємства;
- до педагогічної діяльності залучається кваліфікований та досвідчений персонал підприємства, «практики» які мають великий та незастарілий досвід роботи за фахом;
- зменшення витрат на освіту з державного бюджету;
- оцінювання того, хто навчається безпосередньо потенційним роботодавцем;
- учні отримують оплату під час навчання;
- організована співпраця бізнесу, держави та освітян;
- участь роботодавців у розробці стандартів освіти, контроль змісту та якості професійної підготовки, отримання компетентних та адаптованих працівників, економія на доборі персоналу;
- обумовлення тематики курсових та випускних кваліфікаційних робіт вимогами виробничої практики підприємств;
- перелік спеціальностей, за якими здійснюється підготовка визначається їх затребуваністю конкретними підприємствами регіону;
- реалізація сумісного й незалежного оцінювання якості підготовки випускників;
- відкриття нових можливостей для підвищення кваліфікації та стажування на підприємстві перед науково-педагогічним складом.

Слушно, що дуальна система освіти крім очевидних переваг має певні недоліки. Дослідники підкреслюють [10], що навантаження на студента значно підвищується. Адже, фактично, йому доводиться суміщати роботу з навчанням. Знаходячись на виробництві студенти виконують всі обов'язки постійних працівників, а повертаючись до навчального закладу, вони мають в стислий термін опанувати теоретичним матеріалом. Підприємство, на якому здійснюється практична складова навчання та навчальний заклад можуть знаходитися в різних містах, що вимагає витрат часу на дорогу. Також, замість традиційних студентських канікул, ті, хто навчається за дуальною формою мають лише традиційну щорічну відпустку, тривалістю як в звичайного найманого працівника. Природно,

що таке навантаження можуть витримати лише добре мотивовані, відповідальні та здатні до самоорганізації студенти.

Також слід відзначити, що рання залученість студентів до виробництва часто призводить до зменшення їх мотивації до опанування теоретичної складової професійної підготовки, та особливо вивчення загальноосвітніх дисциплін. Іноді студенти взагалі переорієнтовуються на заробляння грошей не на здобуття професії. Також не завжди узгодженими й скоординованими бувають дії підприємства та навчального закладу [11].

Зауважимо, що завдяки дуальній формі відбувається підготовка випускника до професійної діяльності на первинній посаді за відповідним фахом. Зрозуміло, що внаслідок науково-технічного прогресу більшості сучасних студентів неодноразово доведеться змінювати посади та спеціальності на протязі їх професійного життя. Тому одним із завдань освіти, яка здобувається студентом сьогодні є формування компетентностей, які дозволять йому адаптуватись до різноманітних змін у майбутній професійній-діяльності.

Першим етапом впровадження системи дуальної освіти в Україні вважають [20, 22] 2012-2014 роки, коли було Міністерством освіти і науки разом з комісією ЄС було започатковано проект в рамках якого здійснювалась інформаційно-роз'яснювальна компанія щодо сутності та особливостей дуальної освіти. У 2014-2015 роки, проводилася робота з підготовки експерименту з впровадження дуальної форми навчання.

Пілотний експеримент з організації навчального процесу з елементами дуальною форми навчання було розпочато в 2015 році на базі трьох професійно-технічних училищ Києва, Львова та Запоріжжя на підставі наказу МОН «Про впровадження елементів дуальної системи навчання у професійну підготовку кваліфікованих робітників» [13]. Результати експерименту було визнано позитивними. За результатами опитування роботодавців та учнів [20]. Понад 90% опитаних вважають, що рівень і якість підготовки в експериментальних групах змінилися. 64% роботодавців визнали, що їх рекомендації були враховані в процесі проведення експерименту. Найбільше роботодавцями було підтримано концептуальні положення дуальної освіти про укладання трьохстороннього договору, оновлення навчальних планів, зменшення розриву між теорією та практикою та врахування інтересів підприємств. 35% роботодавців не підтримали ідею про те, що значну частину витрат на підготовку фахівців покладено на підприємства, а також положення про оцінювання знань незалежними комісіями. Також відзначено високий рівень працевлаштування випускників, додаткові фінансові надходження до навчально-професійних закладів, зменшення витрат на комунальні послуги та витратні матеріали [20, 3].

Проте, пілотний експеримент передбачав лише запровадження певних елементів дуальної освіти, а не системи в цілому. В ході експерименту було змінено співвідношення теоретичного та практичного навчання – 30/70% навчального часу на користь практичного компонента. Також було реалізовано блочно-модульну побудову навчання, за якою теоретичний модуль (1-2 тижні) на базі навчального закладу змінювався практичним модулем (4-8) тижнів на базі підприємства. Відбудилися зміни в оцінюванні результатів навчання.

На протязі 2017-2018 років було розпочато впровадження елементів дуальної освіти навчання ще в 52 закладах професійної освіти.

Подальший розвиток дуальної освіти в Україні згідно з «Концепцією підготовки фахівців за дуальною формою здобуття освіти» [8] має відбуватись за такими етапами:

- 2018-2019 роки – розробка нормативно-правової бази дуальної освіти;
- 2019-2020 роки – розробка типових моделей дуальної форми здобуття освіти, їх експериментальна перевірка та оцінювання ефективності;
- 2020-2023 роки – створення діючих кластерів дуальної освіти спільно із зацікавленими підприємствами.

Поступово дуальна форма здобуття освіти поширюється в вітчизняних закладах вищої освіти. У 2018 році здобули дипломи магістрів студенти Сумського національного аграрного університету, які навчалися по агрономічними спеціальностями по дуальній програмі в співробітництві з однією з провідних вітчизняних агрокомпаній «Кернел». Усі випускники отримали роботу за фахом, ще під час навчання [4].

Триває експеримент з впровадження дуальної форми здобуття освіти в Харківському національному університеті будівництва та архітектури, Харківському національному університеті, Київському національному технічному університеті «КПІ», Харківському національному технічному університеті «ХПІ» [12].

Разом з цим, експерименти з впровадження дуальної форми здобуття знань виявили низку проблем. Встановлено, що більшість приватних підприємств не готові витрачати кошти на освіту, не мають можливості вкласти ці витрати в кошторис виробництва. Представники бізнесу здебільшого не мають стратегічного бачення щодо змісту професійної підготовки спеціаліста «на перспективу», відносно того, що може знадобитись фахівцю не саме зараз а хоча б через кілька років. Роботодавці, які надають місця для дуального навчання, не мають за це бонусів та преференцій від держави. Також представники бізнесу занепокоєні тим, що вкладені в освіту кошти можуть бути втрачені, адже підготовлений працівник не обов'язково залишиться пра-

цювати на підприємстві. Загалом законодавча база для впровадження дуальної форми освіти перебуває лише в стадії розробки. В багатьох працівниках підприємств, які задіяні до роботи зі студентами відчувається брак педагогічного досвіду. Також далеко не всі викладачі підтримують дуальну форму, адже вона призводить до зменшення аудиторного навантаження.

Висновки. На підставі вище викладеного, зауважимо наступне. Впровадження дуальної форми здобуття освіти обумовлено нагальними потребами вітчизняної економіки та освіти. Концепція дуального навчання ґрунтується на значному підсиленні прикладної спрямованості навчання, що відбувається завдяки синтезові навчально-виховного процесу та виробництва. Попри цілу низку проблем, пов'язаних із впровадженням дуальної форми освіти, вона має стати ефективним засобом підвищення конкурентоспроможності вітчизняної освіти.

Перспективними напрямками подальших досліджень проблеми ми вбачаємо розробку навчально-методичного забезпечення освітніх програм підготовки фахівців за дуальною формою.

СПИСОК ВИКОРИСТАНИХ ДЖЕРЕЛ

1. Бойчевська І. Роль системи дуальної освіти у професійній підготовці молоді у Німеччині / І. Бойчевська // Порівняльнопедагогічні студії. – Вип. 2. – Умань : ПП О. О. Жовтий, 2009. – С. 68–74.
2. Deissinger T. Dual System. International Encyclopedia of Education. 2010. Vol. 8. P. 448–454.
3. Дуальна освіта [Електронний ресурс] – Режим доступу до ресурсу: <https://mon.gov.ua/ua/osvita/profesijno-tehnichna-osvita/dualna-osvita>
4. Дуальна освіта - як це працює [Електронний ресурс]. – 2018. – Режим доступу до ресурсу: <https://uk.etecetera.media/dualna-osvita-yak-tse-pratsyuje.html>.
5. Euler D. Das duale System in Deutschland – Vorbild für einen Transfer ins Ausland? [Електронний ресурс] / Dieter Euler. – 2013. – Режим доступу до ресурсу: https://www.bertelsmann-stiftung.de/fileadmin/files/BSt/Publikationen/GrauePublikationen/GP_Das_duale_System_in_Deutschland.pdf.
6. Hesser, W., 2018. Implementation of a dual system of higher education within foreign universities and enterprises. Helmut-Schmidt-Universität, Universität der Bundeswehr ; Fakultät Maschinenbau. Fakultät Maschinenbau/Allgemein.
7. Irek Falyakhov, 2018. Corporate Qualification of the Mentor in the Dual Education System. Journal of Social Studies Education Research. Vol 9, Iss 2, pp 89-103.
8. Концепція підготовки фахівців за дуальною формою здобуття освіти [Електронний ресурс]. – 2018. – Режим доступу до ресурсу: <https://zakon.rada.gov.ua/laws/show/660-2018-p>
9. Коркуна О. І. Сучасні процеси розвитку дуальної освіти: запорука стабільності кадрового потенціалу / О. І. Коркуна, І. І. Коркуна, О. Я. Цільник // Соціально-економічні проблеми сучасного періоду України. – 2018. – Вип. 4. – С. 90-94.
10. Куделя Н. Дуальное образование в Германии: плюсы и минусы [Електронний ресурс] / Наталия Куделя. – 2017. – Режим доступу до ресурсу: www.partner-inform.de/partner/detail/2017/9/269/8706/dualnoe-obrazovanie-v-germanii-pljusy-i-minusy.
11. Матвеев Н.В. Дуальное обучение студентов техникума: преимущества и риски в оценке выпускников, преподавателей и работодателей /Н.В. Матвеев // Вестник Новгородского государственного университета. – 2015. – №5. – С. 71–74.
12. Москвіна І. Дуальна освіта — партнерство вишів і бізнесу [Електронний ресурс] / Інна Москвіна // Дзеркало тижня. – 2018. – Режим доступу до ресурсу: https://dt.ua/EDUCATION/dualna-osvita-partnerstvo-vishiv-i-biznesu-295022_.html.
13. Наказ Міністерства освіти і науки України «Про впровадження елементів дуальної форми навчання у професійну підготовку кваліфікованих робітників» [Електронний ресурс]. – 2017. – Режим доступу до ресурсу: <https://zakon.rada.gov.ua/rada/show/ru/v0916729-17>.
14. Pastore, F., 2018. New education models for the workforce of the future. Bonn: Institute of Labor Economics (IZA Policy Paper), No.143, pp 2-14.
15. Paul I., Haris A., Aji P., 2017. The contribution of university as an agent of dual education system (psg) to smk student's industry practice (prakerin). Jurnal Pendidikan Sains, Vol 5, Iss 4, pp 108-117.
16. Parteca M., 2019. Investigation into Millennials' and Z generation's perception over dual education systems in Romania in a tourism oriented institution. Proceedings of the International Conference on Business Excellence, Vol 13, Iss 1, pp 1033-1044.
17. Петрова І. В. Професійна підготовка івент-менеджерів у контексті дуальної форми здобуття освіти / І. В. Петрова // Вісник Київського національного університету культури і мистецтв. Серія : Менеджмент соціокультурної діяльності. - 2019. - Т. 2, № 1. - С. 82-104.
18. Pirlog R., Nuțu I., Purcărea A., Vlase A., 2017. The necessity of a dual education system for Romanian automotive industry. Case study: The German dual vocational training. MATEC Web of Conferences. Vol 112, pp 1-6.
19. Remington, T., 2017. Public-Private Partnerships in VET: Translating the German Model of Dual Education. RePEc (Research Papers in Economics), [online] Available at: < <http://www.econorus.org/repec/journal/2017-36-182-189r.pdf> >.
20. Савченко І. М. Методологічні підходи і організаційні особливості підготовки кваліфікованих робітників в умовах дуальної системи професійної освіти: досвід країн Євросоюзу та перші етапи реалізації в Україні [Електронний ресурс] / Ірина Миколаївна Савченко – Режим доступу до ресурсу: <https://mon.gov.ua/storage/app/media/pto/dualna/7-savchenko-170217.pdf>.
21. Spasenović, V., 2017. The dual education system: Implementation possibilities, prerequisites and challenges. Nastava i vaspitanje, No.66(3):411-421.
22. Синяєва Л. В. Удосконалення підготовки кваліфікованих працівників за дуальною системою / Людмила Василівна Синяєва. // ТДАТУ. Удосконалення освітньо-виховного процесу в вищому навчальному закладі : збірник науково-методичних праць – Вип. 21. – 2018. – С. 209–215.
23. Терещенкова Е. В. Дуальная система образования как основа подготовки специалистов // Научно-методический электронный журнал «Концепт». – 2014. – № 4 (апрель). – С. 41–45 [Електронний ресурс] / Елена Валентиновна Терещенкова – Режим доступу до ресурсу: <https://e-koncept.ru/2014/14087.htm>

24. Закон України «Про освіту» [Електронний ресурс]. – 2017. – Режим доступу до ресурсу: <https://zakon.rada.gov.ua/laws/show/2145-19>.

REFERENCES

1. Boichevska I. Rol systemy dualnoi osvity u profesiinii pidhotovtsi molodi u Nimechchyni / I. Boichevska // Porivnialnopedagogichni studii. – Vyp. 2. – Uman : PP O. O. Zhovtyi, 2009. – S. 68–74.

2. Deissinger T. Dual System. International Encyclopedia of Education. 2010. Vol. 8. P. 448–454.

3. Dualna osvita [Elektronnyi resurs] – Rezhym dostupu do resursu: <https://mon.gov.ua/ua/osvita/profesijno-tehnichna-osvita/dualna-osvita>

4. Dualna osvita - yak tse pratsiuie [Elektronnyi resurs]. – 2018. – Rezhym dostupu do resursu: <https://uk.etcetera.media/dualna-osvita-yak-tse-pratsiuie.html>.

5. Euler D. Das duale System in Deutschland – Vorbild für einen Transfer ins Ausland? [Elektronnyi resurs] / Dieter Euler. – 2013. – Rezhym dostupudoresuru:https://www.bertelsmannstiftung.de/fileadmin/files/BSt/Publikationen/GrauePublikationen/GP_Das_duale_System_in_Deutschland.pdf.

6. Hesser, W., 2018. Implementation of a dual system of higher education within foreign universities and enterprises. Helmut-Schmidt-Universität, Universität der Bundeswehr ; Fakultät Maschinenbau. Fakultät Maschinenbau/Allgemein.

7. Irek F., 2018. Corporate Qualification of the Mentor in the Dual Education System. Journal of Social Studies Education Research. Vol 9, Iss 2, pp 89-103.

8. Kontsepsiia pidhotovky fakhivtsiv za dualnoiu formoiu zdobuttia osvity [Elektronnyi resurs]. – 2018. – Rezhym dostupu do resursu: <https://zakon.rada.gov.ua/laws/show/660-2018-r>

9. Korkuna O. I. Suchasni protsesy rozvytku dualnoi osvity: zaporuka stabilnosti kadrovoho potentsialu / O. I. Korkuna, I. I. Korkuna, O. Ya. Tsilnyk // Sotsialno-ekonomichni problemy suchasnoho periodu Ukrainy. – 2018. – Vyp. 4. – S. 90-94.

10. Kudelia N. Dualnoe obrazovanye v Hermanyi: plusy y minusy [Elektronnyi resurs] / Natalya Kudelia. – 2017. – Rezhym dostupu do resursu: <https://www.partner-inform.de/partner/detail/2017/9/269/8706/dualnoe-obrazovanie-v-germanii-pljusy-i-minusy>.

11. Matveev N.V. Dualnoe obuchenye studentov tekhnycuma: preymushchestva y ryzyky v otsenke vypusnykov, prepodavatelei y rabotodatelei /N.V. Matveev // Vestnyk Novhorodskoho hosudarsvennoho unyversyteta. – 2015. – №5. – S. 71–74.

12. Moskvina I. Dualna osvita — partnerstvo vyshiv i biznesu [Elektronnyi resurs] / Inna Moskvina // Dzerkalo tyzhnia. – 2018. – Rezhym dostupu do resursu: https://dt.ua/EDUCATION/dualna-osvita-partnerstvo-vishiv-i-biznesu-295022_.html.

13. Nakaz Ministerstva osvity i nauky Ukrainy «Pro vprovadzhenia elementiv dualnoi formy navchannia

u profesiinu pidhotovku kvalifikovanykh robitnykiv» [Elektronnyi resurs]. – 2017. – Rezhym dostupu do resursu: <https://zakon.rada.gov.ua/rada/show/ru/v0916729-17>.

14. Pastore, F., 2018. New education models for the workforce of the future. Bonn: Institute of Labor Economics (IZA Policy Paper), No.143, pp 2-14.

15. Paul I., Haris A., Aji P., 2017. The contribution of university as an agent of dual education system (psg) to smk student's industry practice (prakerin). Jurnal Pendidikan Sains, Vol 5, Iss 4, pp 108-117.

16. Parteca M., 2019. Investigation into Millennials' and Z generation's perception over dual education systems in Romania in a tourism oriented institution. Proceedings of the International Conference on Business Excellence, Vol 13, Iss 1, pp 1033-1044.

17. Petrova I. V. Profesiina pidhotovka ivent-menedzheriv u konteksti dualnoi formy zdobuttia osvity / I. V. Petrova // Visnyk Kyivskoho natsionalnoho unyversytetu kultury i mystetstv. Seriya : Menedzhment sotsiokulturnoi diialnosti. - T. 2, № 1. - S. 82-104.

18. Pîrlog R., Nuțu I., Purcărea A., Vlase A., 2017. The necessity of a dual education system for Romanian automotive industry. Case study: The German dual vocational training. MATEC Web of Conferences. Vol 112, pp 1-6.

19. Remington, T., 2017. Public-Private Partnerships in VET: Translating the German Model of Dual Education. RePEc (Research Papers in Economics), [online] Available at: < <http://www.econorus.org/repec/journal/2017-36-182-189r.pdf> >.

20. Savchenko I. M. Metodolohichni pidkhody i orhanizatsiini osoblyvosti pidhotovky kvalifikovanykh robitnykiv v umovakh dualnoi systemy profesiinnoi osvity: dosvid krain Yevrosoiuzu ta pershi etapy realizatsii v Ukraini [Elektronnyi resurs] / Iryna Mykolaivna Savchenko – Rezhym dostupu do resursu: <https://mon.gov.ua/storage/app/media/pto/dualna/7-savchenko-170217.pdf>.

21. Spasenović, V., 2017. The dual education system: Implementation possibilities, prerequisites and challenges. Nastava i vaspitanje, No.66(3):411-421.

22. Syniaieva L. V. Udoskonalennia pidhotovky kvalifikovanykh pratsivnykiv za dualnoiu systemoiu / Liudmyla Vasylivna Syniaieva. // TDATU. Udoskonalennia osvitno-vykhovnoho protsesu v vyshchomu navchalnomu zakladi : zbirnyk naukovometodychnykh prats – Vyp. 21. – 2018. – S. 209–215.

23. Tereshchenkova E. V. Dualnaia sistema obrazovanyia kak osnova podhotovky spetsyalystov // Nauchno-metodycheskyi elektronnyi zhurnal «Kontsept». – 2014. – № 4 (aprel). – S. 41–45 [Elektronnyi resurs] / Elena Valentynovna Tereshchenkova – Rezhym dostupu do resursu: <https://e-koncept.ru/2014/14087.htm>

24. Zakon Ukrainy «Pro osvitu» [Elektronnyi resurs]. – 2017. – Rezhym dostupu do resursu: <https://zakon.rada.gov.ua/laws/show/2145-19>.

МОДЕЛЮВАННЯ ТА АНАЛІЗ ЯКОСТІ ПЕРЕХІДНИХ ПРОЦЕСІВ В НЕЧІТКИХ СИСТЕМАХ УПРАВЛІННЯ ЕЛЕКТРОПРИВОДОМ

Пантєєв Р. Л.

DOI: 10.37203/kibit.2020.43.08

PANTYEEYEV R.
0000-0003-4707-4608
panteev.r@kibit.edu.ua
Kiev Institute of Business and Technology

УДК: 621.314:681.515

ПАНТЄЄВ Р. Л.
0000-0003-4707-4608
panteev.r@kibit.edu.ua
Київський інститут бізнесу та технологій

Анотація. Розглядаються методи використання нечіткої логіки для вирішення задач керування електромеханічними системами. Як засіб для підвищення якості функціонування автоматизованих електромеханічних систем використовується один з сучасних принципів автоматичного управління - адаптивне управління, що реалізується за допомогою інтелектуальних технологій формування адаптивних алгоритмів регулювання та управління, а саме технологій нечіткого управління (Fuzzy-control).

Побудовано дві моделі систем управління: класична двоконтурна система стабілізації швидкості обертання двигун постійного струму – керований випрямляч з пропорційно-інтегральним регулятором і система стабілізації системи двигун постійного струму-керований випрямляч на основі нечіткого регулятора швидкості. Моделювання систем стабілізації і подальший аналіз перехідних процесів здійснювався за допомогою середовища моделювання Matlab Simulink. Після проведення необхідних математичних розрахунків і вибору найбільш оптимальних передавальних функцій, для кожного елемента була розроблена повна функціональна схема класичної двоконтурної системи стабілізації швидкості досліджуваної системи двигун постійного струму – керований випрямляч.

Проводиться порівняльний аналіз основних показників якості перехідного процесу для класичної і нечіткої систем управління з метою виявлення переваг і недоліків останньої. Досліджуються дві системи керування: класична двоконтурна система стабілізації швидкості обертання з пропорційно-інтегральним регулятором і система стабілізації на основі нечіткого регулятора швидкості. Моделювання систем стабілізації і подальший аналіз перехідних процесів здійснюється у середовищі моделювання Matlab Simulink з використанням блоку інтелектуального керування Fuzzy Control Toolbox.

Ключові слова: нечітка логіка, система автоматичного керування, похибка, зворотній зв'язок, електромеханічна система, адаптивне керування.

Для цитування: Пантєєв Р. Л. Моделювання та аналіз якості перехідних процесів в нечітких системах управління електроприводом. Вісник Київського інституту бізнесу та технологій. 2020. № 1 (43). С. 58-64 DOI: 10.37203/kibit.2020.43.08

MODELING AND ANALYSIS OF QUALITY OF TRANSITION PROCESSES IN FUZZY ELECTRIC CONTROL SYSTEMS

Abstract. The article is devoted to the problem of the formation of motivation for teaching students of higher education iSummary. Methods of using fuzzy-logic to solve problems of the electromechanical systems control are considered. As the way for the automated electromechanical systems functioning quality improvement is used one of the automatic control modern principles – adaptive control which is implemented by means of regulation and control adaptive algorithms formation intellectual technologies, namely indistinct control technology (Fuzzy-control).

Two models of control systems are considered: classical double-circuit system of the rotation speed stabilization of direct current motor – operated rectifier with the proportional and integrated regulator and the system of stabilization direct current motor – operated rectifier on the indistinct speed regulator basis. Modeling of stabilization systems and the further transition processes analysis was made by means of Matlab Simulink modeling environment. After carrying out of the necessary mathematical calculations and the choice of the most optimum transfer functions, the full function chart was developed for each element of the classical double-circuit scheme of the speed stabilization of the researched system direct current motor – operated rectifier.

The comparative analysis of the main quality indicators of the transition process for the classic and fuzzy control systems is carried out in order to identify the advantages and disadvantages of the latter. Two control systems are being investigated: the classic dual-circuit speed stabilization system with a the proportional and integral controller and the stabilization system based on a fuzzy-speed-controller. Modeling of stabilization systems and subsequent analysis of transients is

carried out in the Matlab Simulink simulation environment with using of the intellectual control box Fuzzy Logic Toolbox.

Keywords: fuzzy logic, automatic control system, error, feedback, electromechanical system, adaptive control.

Cite as: Pantyeyev R. (2020) Modeling and analysis of quality of transition processes in fuzzy electric control systems. Herald of Kiev Institute of Business and Technology. 1 (43). 58-64 DOI: 10.37203/kibit.2020.43.08

Отримано / Received 26.12.2019
Отримано виправлений варіант / Received in revised form 18.02.2020
Прийнято до друку / Accepted 05.03.2020

Постановка проблеми. Перспективним шляхом підвищення якості функціонування автоматизованих електромеханічних систем є використання нових сучасних принципів автоматичного управління – адаптивного управління.

Найбільшого поширення серед інтелектуальних технологій формування адаптивних алгоритмів регулювання та управління в області електропривода (ЕП) отримала технологія нечіткого управління (Fuzzy-control) [1, 2].

Мета статті – здійснити порівняльний аналіз основних показників якості перехідного процесу для класичної і нечіткої систем управління з метою виявлення переваг і недоліків останньої.

Виклад основного матеріалу. Математичний опис нечітких множин та логіки (fuzzy sets/logic) являють собою об'єктивування традиційної теорії множин і формальної логіки. Ці визначення були вперше використані відомим вченим-математиком Каліфорнійського університету (Берклі) Лотфі Заде (Lotfi A. Zadeh) у 1965 р. Необхідність виникнення нової теорії була вмотивована наявністю наближених (нечітких) міркувань, що часто застосовувались людьми при описі об'єктів, процесів та систем.

Перш ніж фазі-підхід до моделювання складних систем був визнаний у всьому світі, пройшло досить багато часу з моменту виникнення теорії нечітких множин, тому на шляху розвитку фазі-систем прийнято виділяти три періоди.

Перший період (кінець 60-х – початок 70 рр.) Характеризується розвитком теоретичного апарату нечітких множин (Л. Заде, Е. Мамдані, Беллман). У другому періоді (70–80-ті роки) з'являються перші практичні результати в області нечіткого управління складними технічними системами (парогенератор з нечітким керуванням). Одночасно стало приділятися увага питанням побудови експертних систем, побудованих на нечіткій логіці, розробці нечітких контролерів. Нарешті, в третьому періоді, який триває з кінця 80-х років і триває в даний час, з'являються пакети програм для побудови нечітких експертних систем, а області застосування нечіткої логіки помітно розширюються. Вона застосовується в автомобільній, аерокосмічній і транспортній промисловості, в області виробів побутової техніки, у сфері фінансів, аналізу і прийняття управлінських рішень та багатьох інших.

Стрімке поширення нечіткої логіки по світу почалося після докази в кінці 80-х Бартоломеєм Коско теореми FAT (Fuzzy Approximation Theorem).

Характеристикою нечіткої множини виступає функція приналежності (Membership Function). Позначимо через $MFC(x)$ – ступінь приналежності до нечіткої множини C . Тоді нечіткою множиною C називається множина впорядкованих пар виду $C = \{MFC(x) / x\}$, $MFC(x) [0,1]$. Значення $MFC(x) = 0$ означає відсутність приналежності до множини, 1 – повну приналежність.

Для нечітких множин, як і для звичайних, визначені основні логічні операції. Самими основними, необхідними для розрахунків, є перетин і об'єднання.

Перетин двох нечітких множин (нечітке «І»):
 $A \cap B: MFAB(x) = \min(MFA(x), MFB(x))$.

Об'єднання двох нечітких множин (нечітке «АБО»):
 $A \cup B: MFAB(x) = \max(MFA(x), MFB(x))$.

В теорії нечітких множин розроблено загальний підхід до виконання операторів перетину, об'єднання і доповнення, реалізований в так званих трикутних нормах і конормах. Наведені вище реалізації операцій перетину і об'єднання – найбільш поширені випадки t -норми і t -конорми.

Найбільш важливим застосуванням теорії нечітких множин є контролери нечіткої логіки. Їх функціонування дещо відрізняється від роботи звичайних контролерів – для опису системи використовуються знання експертів. Ці знання можуть бути виражені за допомогою лінгвістичних змінних, які описані нечіткими множинами.

В процесі дослідження було побудовано дві моделі систем управління: класична двоконтурна система стабілізації швидкості обертання двигун постійного струму – керований випрямляч (ДПС-КВ) з ПІ-регулятором і система стабілізації ДПС-КВ на основі нечіткого регулятора швидкості. Моделювання систем стабілізації і подальший аналіз перехідних процесів здійснювався за допомогою середовища моделювання Matlab Simulink.

Fuzzy logic toolbox – вбудована в Matlab сукупність функцій, що містить набір засобів, які дозволяють:

- створювати і редагувати нечіткі системи всередині середовища Matlab;
- вбудовувати нечітку підсистему в SimuLink (поставляється з Matlab) при моделюванні загальної системи;
- побудувати нечітку систему в Matlab у вигляді процедури, що викликається з програми, яка написана на мові Сі.

Даний набір інструментів забезпечує три категорії інструментальних засобів програмування нечітких систем:

- функції командного рядка (command line functions);
- графічний інтерактивний інтерфейс;
- використання вбудованих блоків Simulink.

Пакет нечіткої логіки Fuzzy Logic Toolbox – це пакет прикладних програм, що належать до теорії розмитих або нечітких множин, які дозволяють конструювати так звані нечіткі експертні і/або керуючі системи. Основні можливості пакету: побудова систем нечіткого виведення (експертних систем, регуляторів, апроксиматорів залежностей); побудова адаптивних нечітких систем (гібридних нейронних мереж); інтерактивне динамічне моделювання систем із нечіткою логікою в середовищі пакету блочного моделювання Simulink.

Пакет Fuzzy Logic Toolbox підтримує всі стадії розробки нечітких систем, включаючи синтез, дослідження, проектування, моделювання та впровадження в режимі реального часу. Вбудовані модулі GUI – модулі пакету створюють інтуїтивно зрозуміле середовище, що забезпечує легке просування на всіх етапах проектування нечітких систем. Функції пакету реалізують більшість сучасних нечітких технологій, включаючи нечітке логічне виведення, нечітку кластеризацію й адаптивне нейро-нечітке налаштування (ANFIS). Fuzzy Logic Toolbox, як і всі пакети розширення системи Matlab, відкритий для користувача: можна переглянути алгоритми, модифікувати вихідний код, додати власні функції належності або процедури дефазифікації. Ключовими особливостями пакету Fuzzy Logic Toolbox є: спеціалізовані GUI-модулі для створення систем нечіткого виведення; реалізація популярних алгоритмів нечіткого виведення Мамдані та Сугено; бібліотека функцій належності; налаштування функцій належності ANFIS-алгоритмом; екстракція нечітких правил за допомогою кластеризації даних; можливість вбудовування систем нечіткого виведення в Simulink через модуль «нечіткий контролер»; Сі-код алгоритмів нечіткого виведення, що дозволяє вико-

ристовувати спроектовані нечіткі системи поза середовищем Matlab.

Fuzzy Logic Toolbox включає наступні GUI-модулі: Fuzzy Inference System Editor – редактор загальних властивостей системи нечіткого виведення. Дозволяє встановити кількість входів і виходів системи, вибрати тип системи (Мамдані або Сугено), метод дефазифікації, реалізації логічних операцій, а також викликати інші GUI-модулі, що працюють із системами нечіткого виведення; Membership Function Editor – редактор функцій належності. Редактор виводить на екран графіки функцій належності входних та вихідних змінних. Дозволяє вибрати кількість термів для лінгвістичної оцінки входних і вихідних змінних, а також задати тип і параметри функцій належності кожного терму; Rule Editor – редактор нечіткої бази знань. Дозволяє задавати та редагувати нечіткі правила в лінгвістичному, логічному та індексному форматах. Редагування правил здійснюється вибором необхідного поєднання термів із меню; Rule Viewer – браузер нечіткого виведення. Візуалізує виконання нечіткого виведення з кожного правила, одержання результуючої нечіткої множини та її дефазифікацію; Surface Viewer – браузер поверхні «входи-вихід» нечіткої системи. Виводить графіки залежності вихідної змінної від будь-яких двох входних змінних; ANFIS Editor – редактор нейро-нечіткої мережі.

В якості даних для моделювання застосовувалися технічні характеристики лабораторної установки. Після проведення необхідних математичних розрахунків і вибору найбільш оптимальних передавальних функцій, для кожного елемента була розроблена повна функціональна схема класичної двуконтурної системи стабілізації швидкості ДПС-КВ (Рис.1.):

Для отримання графіків перехідних процесів на основі моделі класичної системи стабілізації швидкості був проведений наступний екс-



Рис. 1. Повна функціональна схема двоконтурної системи стабілізації в середовищі моделювання Matlab Simulink

перимент. Наявні в складі побудованої моделі стандартні блоки системи Matlab – генератори ступеневого сигналу Step, які в даному випадку виконують роль елементів, що задають сигнал і навантаження, дозволяють змінювати свої величини в заданий момент часу. Завдяки цьому, досліджувана модель буде запущена в роботу з наступними умовами:

1. Система запускається з сигналом завдання $U_{завд} = 10$ в.о. і під навантаженням $I_{нав} = 50$ в.о.
2. У момент часу $t = 7,5$ с сигнал завдання зменшується вдвічі.
3. У момент часу $t = 15$ с момент навантаження зростає.

При правильному налаштуванні всіх параметрів системи, її реакція по швидкості на зазначені

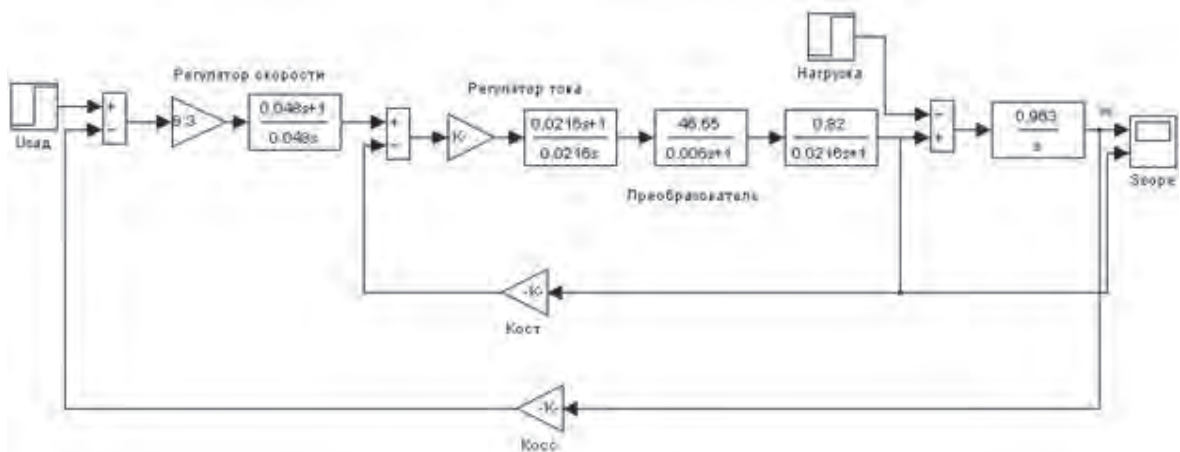
ні вище скачки сигналу завдання і навантаження буде виглядати наступним чином (Рис. 2).

Далі була побудована модель системи стабілізації швидкості ДПС-КВ на основі нечіткого регулятора. Основні принципи моделювання нечіткого регулятора швидкості, за допомогою пакета розширення Fuzzy Logic Toolbox, для системи ДПС-КВ описані в статті [3].

Модель системи стабілізації швидкості ДПС-КВ з нечітким регулятором, побудована за допомогою середовища моделювання Matlab Simulink, представлена на Рис.3:

Моделі перехідних процесів, отримані за допомогою даної моделі, наведені на Рис.4.

Далі проводиться порівняльний аналіз основних показників якості перехідних процесів за отриманими графіками для побудованих моделей.



Рис.2. Графік моделювання перехідних процесів класичної системи стабілізації швидкості



Рис. 3. Модель системи стабілізації швидкості обертання ДПС з нечітким регулятором

Таблиця 1.

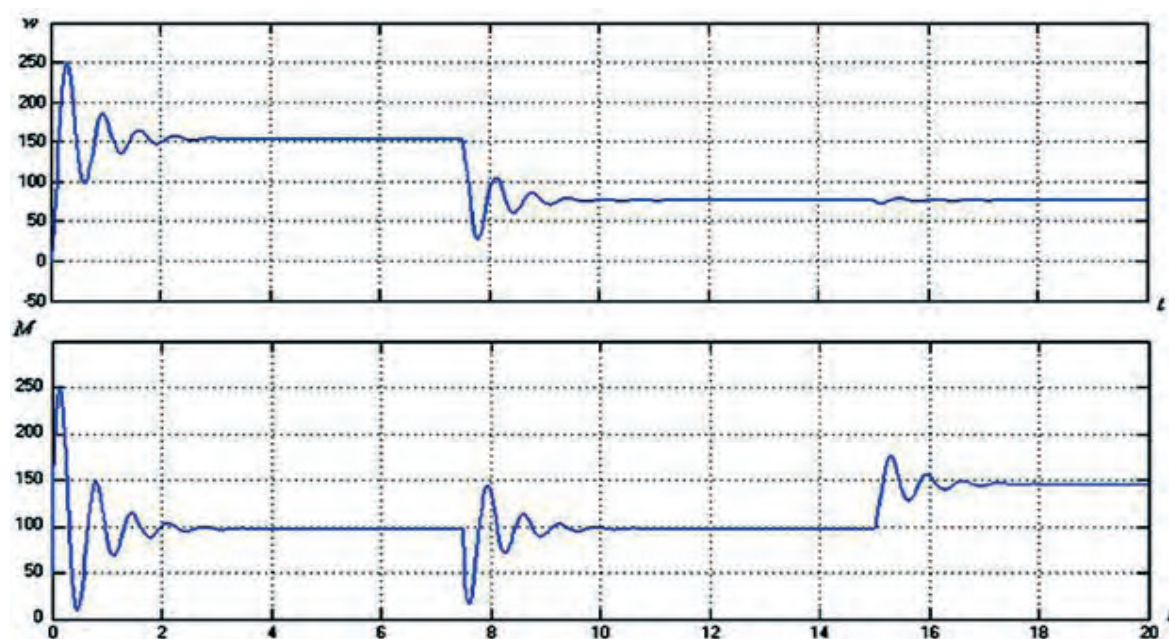
Порівняльний аналіз графіків перехідних процесів досліджуваних моделей

| Осн. показ. якості п. п. | Режим 1 | | Режим 2 | | Режим 3 | |
|--------------------------------|-----------------|-------------------|-----------------|-------------------|-----------------|----------------|
| | Клас. модель | Нечітка модель | Клас. модель | Нечітка модель | Клас. модель | Нечітка модель |
| $t_{пер}, c$ | 4 | 1.5 | 3 | 1.2 | 3 | 2 |
| $\sigma, \%$ | 62.3 | 40 | 36.4 | 10.4 | 2.6 | 1.03 |
| ω | 9.37 | 7.85 | 7.85 | 7.39 | 8.97 | 8.97 |
| n | 5 | 2 | 4 | 2 | 5 | 3 |
| $t_{1,max}, c$ | 0.25 | 0.27 | 0.7 | 0.6 | 0.5 | 0.5 |
| $t_{пп}, c$ | 0.18 | 0.13 | 0.3 | 0.5 | 0.3 | 0.35 |
| χ | 3.23 | 19.3 | 3.5 | 4 | 2.5 | 8 |

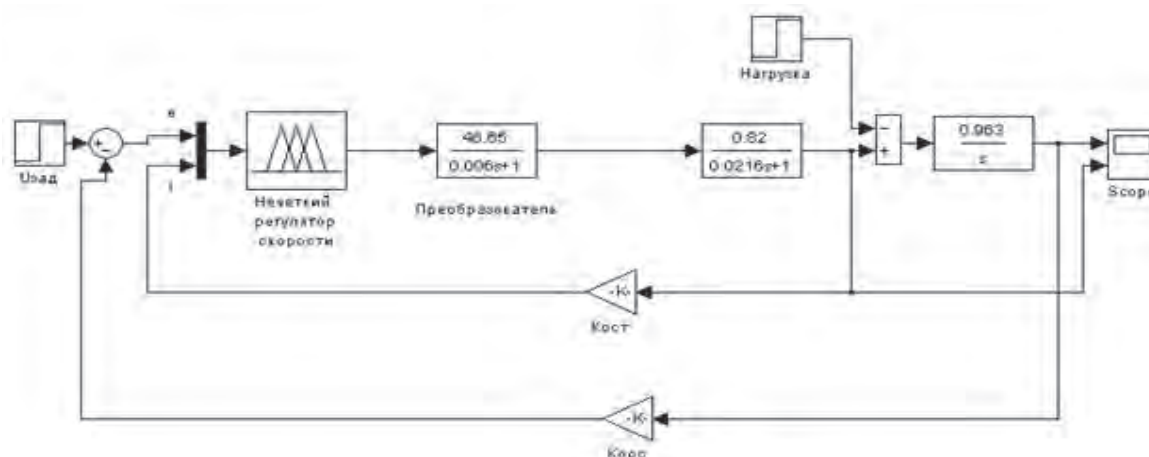
Оцінка якості перехідних процесів проведена за такими основними показниками: час регулювання ($t_{пер}$); перерегулювання (σ); частота коливань (ω); число коливань (n), час досягнення першого максимуму ($t_{1,max}$); час наростання перехідного процесу ($t_{пп}$); декремент загасання (χ).

Перехідні процеси за швидкістю були змодельовані для 3-х режимів:

- 1) перехідний процес при пуску під навантаженням ($t = 0c$);
- 2) перехідний процес в момент часу $t = 7.5 c$, коли сигнал завдання зменшується вдвічі;
- 3) перехідний процес в момент часу $t = 15 c$, коли навантаження зростає.

Аналіз якості перехідних процесів для досліджуваних моделей, наведено в Таблиці 1.

Висновки. За даними, наведеними в Таблиці 1, можна зробити наступні висновки:

1. Для першого режиму, при пуску під навантаженням – модель системи стабілізації швидкості з нечітким регулятором забезпечує час перехідного процесу по швидкості менше, ніж класична модель (62%). Так само перехідний процес по швидкості для моделі з нечітким регулятором відрізняється меншими значеннями величини перерегулювання (35%), частоти (16.2%), числа коливань (60%) і більшою величиною декремента загасання (83.3%).
2. Для другого режиму при стрибку сигналу завдання модель системи з нечітким регулятором забезпечує на 30-35% менші провали по швидкості, ніж модель класичної системи. При цьому зменшується часом регулювання (практично в два рази) і число коливань за час регулювання (50%).
3. Для третього режиму, при стрибкоподібній зміні навантаження – модель системи стабілізації з нечітким регулятором забезпечує менші провали по швидкості (45-50%), ніж класична модель, а також характеризується меншим значенням часом регулювання (33%) і числа коливань (40%).

На підставі отриманих в ході дослідження результатів, можна зробити висновок, що заміна

класичного регулятора швидкості на регулятор ідентичної структури, але побудований за принципами нечіткої логіки призводить до суттєвого зниження впливу перехідного процесу системи.

СПИСОК ВИКОРИСТАНИХ ДЖЕРЕЛ

1. Макаров І.М., Лохина В.М., Манько С.В., Романов, М.П. Штучний інтелект і інтелектуальні системи управління. М.: Наука, 2006. 333с.
2. Зайцев А.И., Муравйов, В.Л., Сташнов Г.Л. Застосування нечітких систем управління в електроприводах. Режим доступу: www.electro.nizniy.ru/papers/4/00407.html.
3. Кабилбекова В.В., Кулахметов Р.Ф., Надєєв А.І. Нечіткі системи управління тиристорними електроприводами. Датчики і системи. 2009. №5. С. 37-39.
4. Богута О.С. Розробка структурної математичної моделі електроприводу підйомного пристрою крана-маніпулятора // Міжнародний науково-технічний журнал молодих учених, аспірантів та студентів «Сучасні проблеми електроенерготехніки та автоматики», 2019. 5с.
5. Толочко О.І. Навчальний посібник з дисципліни «Моделювання та аналіз електромеханічних систем в MATLAB». Київ: КПІ ім. Ігоря Сікорського (електронне мережне навчальне видання), 2019. – 298 с.
6. Бовкунович В.С., Бурмельов О.О. Обмеження струму і напруги статора в системі тризонного регулювання швидкості двигуна з постійними магнітами при використанні оптимальних стратегій керування // ПСЕ Технічна електродинаміка, 2018, №5. – С. 61-64. (Scopus). Current and voltage stator limitation in three-zone speed control system of motor with permanent magnets using optimal control strategies *Tekhnichna Elektrodynamika* 2018-08-16 | journal-article DOI: 10.15407/techned2018.05.061
7. Терейбійчук С.В. Дослідження астатичних за навантаженням систем регулювання швидкості // Міжнародний науково-технічний журнал молодих учених, аспірантів та студентів «Сучасні проблеми електроенерготехніки та автоматики», 2017. – С. 509-514.
8. Березюк Є.Ю. Параметричний синтез системи підпорядкованого регулювання положення та студентів // Міжнародний науково-технічний журнал молодих учених, аспірантів та студентів «Сучасні проблеми електроенерготехніки та автоматики», 2017. – С. 460-463.

9. Эль Хамдауи Муад. Анализ статических характеристик асинхронного двигателя при питании его от устройства плавного пуска швидкості // Міжнародний науково-технічний журнал молодих учених, аспірантів та студентів «Сучасні проблеми електроенергетехніки та автоматики», 2017. – С. 468-473.

10. Сопіга М.В. Структурна реалізація системи тризонного регулювання швидкості синхронного двигуна з постійними магнітами при використанні оптимальних стратегій керування // Вісник Вінницького політехнічного університету. – 2017, №5. – С. 101-107 (8 с.). ISSN 1997-9266.

11. Стяжкін В.П., Рижков О.П. Дослідження процесів руху механізмів мостового крану при їх одночасній роботі методом математичного моделювання з використанням віртуальних механічних блоків бібліотеки Simmechanics пакету Matlab // Вісник НТУ «ХПІ». Проблеми автоматизованого електропривода. Силовa електроніка та енергоефективність – Харків: НТУ «ХПІ», 2017, вип. 27 (1249). – С.48-52.

12. Кондратенко І.П. Шляхи побудови системи автоматичного керування краном-маніпулятором // Автоматика-2017: XXIV міжнародна конференція з автоматичного управління, м. Київ, Україна, 13-15 вересня 2017 р.: тези конференції. – С.104-105.

13. Романчук А.О. Особливості віртуального фізичного моделювання механічних об'єктів з використанням блоків бібліотеки SimMechanics // Міжнародний науково-технічний журнал молодих учених, аспірантів та студентів «Сучасні проблеми електроенергетехніки та автоматики», 2016. – С. 276-282.

14. Бажутин Д.В. Гашение колебаний перемещаемых мостовыми кранами грузов при переменной длине каната // Завалишинские чтения'16. – СПб.: ГУАП (Санкт-Петербургский государственный университет аэрокосмического приборостроения), 2016. – С. 250-255.

15. Чорний О.П., Титюк В.К. Математичні моделі та особливості чисельних розрахунків динаміки електроприводів з асинхронними двигунами: монографія. – Кременчук: ПП Щербатих О.В., 2016. – 299 с. Рекомендовано до видання вченою радою Кременчуцького національного університету ім. М. Остроградського (протокол №1 від 25.10.13 р.)

16. Толочко О.І. Розробка моделей складних електромеханічних систем в середовищі пакета MATLAB з використанням блоків додатку віртуального фізичного моделювання SIMSCAPE // Вісник НТУ «ХПІ». Проблеми автоматизованого електропривода. – Харків: НТУ «ХПІ», 2015, 12 (1121). – С.118-123.

17. Бугровий А.А. Поліпшення динаміки систем електроприводу на базі синхронного двигуна з постійними магнітами при використанні оптимальних стратегій керування // Технічна електродинаміка, 2016, №5. – С. 35-37 (Scopus). DOI: <https://doi.org/10.15407/techne2016.05.035>

REFERENCES

1. Makarov I.M., Loxy`na V.M., Man`ko S.V., Romanov M.P. (2006). Shtuchny`j intelekt i intelektual`ni sy`stemy` upravlinnya. Viddilennya inform. tehnologij i obch. sy`stem RAN. Moscow. Nauka.

2. Zajcev A.Y`., G.L. Muravjov, V.L. Stashnov Zastosuvannya nechitky`x sy`stem upravlinnya v

elektropry`vodax.. Available at: www.electro.nizniy.ru/papers/4/00407.html.

3. Kaby`Ibekova V.V., Kulaxmetov R.F., Nadyeyev A.I. (2009). Nechitki sy`stemy` upravlinnya ty`ry`storny`my` elektropry`vodamy`. Datchy`ky` i sy`stemy`.№5. S. 37-39.

4. Bohuta O.S. Rozrobka strukturnoi matematychnoi modeli elektropryvodu pidimnoho prystroiu kranamanipuliatora // Mizhnarodnyi naukovo-tekhnichnyi zhurnal molodykh uchenykh, aspirantiv ta studentiv «Suchasni problemy elektroenerhotekhniky ta avtomatyky», 2019. 5 s.

5. Tolochko O.I. Navchalnyi posibnyk z dystsypliny «Modeliuvannya ta analiz elektromekhanichnykh system v MATLAB». Kyiv: KPI im. Ihoria Sikorskoho (elektronne merezhne navchalne vydannia), 2019. – 298 s.

6. Bovkunovych V.S., Burmelov O.O. Obmezhenia strumu i napruhy statora v systemi tryzonnoho rehuliuвання shvydkosti dvyhuna z postiiinymy mahnitamy pry vykorystanni optymalnykh stratehii keruvannya // PSE Tekhnichna elektrodynamika, 2018, №5. – S. 61-64. (Scopus). Current and voltage stator limitation in three-zone speed control system of motor with permanent magnets using optimal control strategies Tekhnichna Elektrodynamika 2018-08-16 | journal-article DOI: 10.15407/techne2018.05.061

7. Terebiichuk S.V. Doslidzhennia astatychnykh za navantazhenniam system rehuliuвання shvydkosti // Mizhnarodnyi naukovo-tekhnichnyi zhurnal molodykh uchenykh, aspirantiv ta studentiv «Suchasni problemy elektroenerhotekhniky ta avtomatyky», 2017. – S. 509-514.

8. Bereziuk Ye.Iu. Parametrychnyi syntezy systemy pidporiadkovanoho rehuliuвання polozhennia ta studentiv // Mizhnarodnyi naukovo-tekhnichnyi zhurnal molodykh uchenykh, aspirantiv ta studentiv «Suchasni problemy elektroenerhotekhniky ta avtomatyky», 2017. – S. 460-463.

9. El Khamdauy Muad. Analyz statycheskykh kharakterystyk asynkhronnoho dvyhatelia pry pytany eho ot ustroistva pлавного пуска shvydkosti // Mizhnarodnyi naukovo-tekhnichnyi zhurnal molodykh uchenykh, aspirantiv ta studentiv «Suchasni problemy elektroenerhotekhniky ta avtomatyky», 2017. – S. 468-473.

10. Sopiha M.V. Strukturna realizatsiia systemy tryzonnoho rehuliuвання shvydkosti synkhronnoho dvyhuna z postiiinymy mahnitamy pry vykorystanni optymalnykh stratehii keruvannya // Visnyk Vinnytskoho politekhnichnoho universytetu. – 2017, №5. – С. 101-107 (8 с.). ISSN 1997-9266.

11. Stiazhkin V.P., Ryzhkov O.P. Doslidzhennia protsesiv rukhu mekhanizmiv mostovoho kranu pry yikh odnochasnii roboti metodom matematychnoho modeliuvannya z vykorystanniam virtualnykh mekhanichnykh blokov biblioteki Simmechanics paketu Matlab // Visnyk NTU «KhPI». Problemy avtomatyzovanoho elektropryvodu. Sylova elektronika ta enerhoefektyvnist – Kharkiv: NTU «KhPI», 2017, vyp. 27 (1249). – S.48-52.

12. Kondratenko I.P. Shliakhy pobudovy systemy avtomatychnoho keruvannya kranom-manipuliatorom // Avtomatyka-2017: XXIV mizhnarodna konferentsiia z avtomatychnoho upravlinnia, m. Kyiv, Ukraina, 13-15 veresnia 2017 r.: tezy konferentsii. – S.104-105.

13. kanata // Zavalyshtynskye chteniya16. – SPb.: HUAP (Sankt-Peterburhskiyi gosudarstvennyi unyversytet aërokosmycheskoho pryborostroeniya), 2016. – S. 250-255.

15. Chornyi O.P., Tytiuk V.K. Matematychni modeli ta osoblyvosti chyselnykh rozrakhunkiv dynamiky elektropryvodiv z asynkhronnymy dvyhunamy: monohrafiia. – Kremenichuk: PP Shcherbatykh O.V., 2016. – 299 s. Rekomendovano do vydannia vchenoiu radoiu Kremenchutskoho natsionalnoho universytetu im. M. Ostrohradskoho (protokol №1 vid 25.10.13 r.)

16. Tolochko O.I. Rozrobka modelei skladnykh elektromekhanichnykh system v seredovishchi paketa MATLAB z vykorystanniam blokiv dodatku virtualnoho fizychnoho modeliuvannia SIMSCAPE // Visnyk NTU «KhPI». Problemy avtomatyzovanoho elektropryvoda. – Kharkiv: NTU «KhPI», 2015, 12 (1121). – S.118-123.

17. Buhrovyi A.A. Polipshennia dynamiky system elektropryvodu na bazi synkhronnoho dvyhuna z postiinymy mahnitamy pry vykorystanni optimalnykh stratehii keruvannia // Tekhnichna elektrodynamika, 2016, №5. – S. 35-37 (Scopus). DOI: <https://doi.org/10.15407/techned2016.05.035>

INFLUENCE OF LABOUR MIGRATION ON THE COUNTRY'S ECONOMIC SITUATION ON THE EXAMPLE OF UKRAINE

Shymanska V. V.

DOI: <https://doi.org/10.37203/kibit.2020.43.10>

JEL J01

SHYMANSKA V. V.
0000-0003-0100-8496
Zhitomir branch of Kiev Institute of Business and
Technology Ukraine

ШИМАНСЬКА В. В.
0000-0003-0100-8496
Житомирська філія Київського інституту
бізнесу та технологій Україна

Abstract. The article deals with the main problems that cause labour migration processes. The influence of labour migration on the economy of the countries is investigated. It is proved that migration plays a significant role in the development of countries because it changes the economic and social situation of people. Based on the analysis, it has been established that labour resources from countries with relatively higher levels of gross domestic product per capita migrate to countries with high levels of development. Migrants from less developed countries take their place. It is analyzed that population migration has economic consequences for both migrants themselves and donor and recipient countries. These consequences can be positive and negative for participants in the migration process. It is generally accepted that the overall impact of migration on the exporting country has a positive effect. However, some effects on specific sectors of the economy, labour, or territory may be negative. The factors that encourage the population of Ukraine to migrate are distinguished. Ukraine is primarily a donor or provider of labour resources. Ukraine's population has been steadily declining as a result of demographic and emigration processes, and more recently due to the military conflict in the east. According to statistics, in 2018, 17.8% (3.2 million) of the able-bodied population of Ukraine worked abroad. On average, 7 to 9 million Ukrainians participate in the migration process annually. The main positive consequence of the labour migration of the Ukrainian population abroad is that the money received for the work done is returned to the country. Based on the results obtained, it was concluded that the state and scientists need to revise and rethink the strategy of Ukraine on labour migration issues. Much attention needs to be paid today to finding new ways, methods and mechanisms to influence emigration processes that will help slow down labour migration, as it can lead to higher inflation and slower economic growth.

Keywords: migration flows, labour resources, labour migration, emigration.

Cite as: Shymanska V. Influence of labour migration on the country's economic situation on the example of Ukraine. Herald of Kiev Institute of Business and Technology. 2020. № 1 (43). С. 65-69
DOI: <https://doi.org/10.37203/kibit.2020.43.10>

ВПЛИВ ТРУДОВИХ МІГРАЦІЙНИХ ПРОЦЕСІВ НА ЕКОНОМІЧНИЙ СТАН КРАЇНИ НА ПРИКЛАДІ УКРАЇНИ

Анотація. У статті розглянуті основні проблеми, що спричиняють трудові міграційні процеси. Досліджено вплив трудової міграції на економіку країн. Доведено, що міграція відіграє велику роль у розвитку країн, адже змінює економічний і соціальний стан людей. На основі здійсненого аналізу встановлено, що трудові ресурси з країн, що мають порівняно більш високий рівень валового внутрішнього продукту на душу населення, мігрують до країн з високим рівнем розвитку. В свою чергу їх місце займають мігранти з менш розвинених країн. Проаналізовано, що міграція населення несе економічні наслідки як для самих мігрантів, так і для країн донорів та реципієнтів. Дані наслідки можуть бути позитивними і негативними для учасників міграційного процесу. Прийнято вважати, що в цілому вплив міграції на країну-експортера має позитивний ефект. Однак, деякі наслідки впливу на певні сектори економіки, сегменти робочої сили або території можуть бути негативними. Виокремлені фактори, що спонукають населення України до міграції. Україна виконує в першу чергу роль донора або постачальника трудових ресурсів. Населення України постійно зменшується внаслідок демографічних та еміграційних процесів, а останнім часом і через військовий конфлікт на сході країни. За статистикою у 2018 році за кордоном працювало 17,8% (3,2 млн.) працездатного населення України. В цілому в міграційному процесі щорічно беруть участь в середньому від 7 до 9 млн. українців. Основним позитивним наслідком трудової міграції населення України за кордон є те, що кошти отримані за виконану роботу повертаються в країну. На основі отриманих результатів, зроблено висновок про необхідність перегляду та переосмислення з боку держави та науковців стратегії України, яка стосується питань трудової міграції. Значну увагу сьогодні необхідно приділити пошуку нових шляхів, методів і механізмів впливу на процеси зовнішньої міграції, що сприятимуть сповільненню зростання трудової міграції, адже це може призвести до збільшення інфляції та сповільнення економічного зростання.

Ключові слова: міграційні потоки, трудові ресурси, трудова міграція, зовнішня міграція.

Для цитування: Шиманська В. В. Вплив трудових міграційних процесів на економічний стан країни на прикладі України. Вісник Київського інституту бізнесу та технологій. 2020. № 1 (43). С. 65-69 DOI: <https://doi.org/10.37203/kibit.2020.43.10>

Отримано / Received 26.12.2019
Отримано виправлений варіант / Received in revised form 20.02.2020
Прийнято до друку / Accepted 05.03.2020

Introduction

The modern world cannot be imagined without migration flows, among which are the determinants of economic causes. Migration has important economic implications for both host and migrant countries of origin. One of the main reasons for labour migration is the unevenness of world economic development, the inequality of income and opportunity in different countries, in particular, between economically developed and developing countries. Therefore, labour resources from countries with relatively higher levels of gross domestic product per capita migrate to countries with high levels of development. Migrants from less developed countries take their place. In both migration systems, Ukraine primarily acts as a donor or provider of labour resources.

Methods

To determine the essence of the process of labour migration, its impact on the economic state of the country, summarize existing approaches to determining the factors that cause labour migration processes, we analyzed the work of both domestic and foreign scientists.

Problems of labour migration have been repeatedly discussed in the scientific literature. Among the researchers should note A. Gaidutsky, T. Dragunov, T. Malynovska, O. Homra. Significant contributions to the study of the theory and practice of international labour migration were made by E. Libanova, T. Aleksieieva, V. Geyets, A. Lyubovych, V. Nykyforak, T. Petrushyna, N. Roshchyna, L. Iankovska and others. The influence of labour migration on the economic potential of the regions

at the present stage was violated in their scientific works by Arakelova I., Bortnik N., Drakohrust T., Grinkevich O., Metelov S., Shelomentseva V., Shymanska K., Chimishenko S. and others.

In particular, Academician of the National Academy of Sciences of Ukraine E. Libanova [13] emphasizes that «migration is not just a problem that needs to be solved, but a reality that must be reckoned with and must be realized. Migration is objective and directly linked to the globalization process, so it can hardly be stopped, at least in a democratic way. It follows that the main task of the state migration policy today is to ensure that the positive potential of migration is fully utilized while minimizing its negative effects.» O. Malynovska [14] notes that labour migration carries the risk of losing part of the labour and intellectual potential required for the development of the country, exacerbates negative demographic trends. L. Iankovska [15] emphasizes that the possibility of preserving the educational and professional potential of the state depends on a valid policy of regulation of labour migration, which can pose a significant threat to national security, competitiveness and sustainable development.

Results

The International Labour Organization estimates the losses of developing countries in the range of 10 to 30% of skilled migrants in advanced economies [6]. The population of Ukraine has steadily weakened due to demographic shifts and emigration, and more recently, due to the military conflict in the east of the country. According to statistics, in 2018, 17.8% of the able-bodied

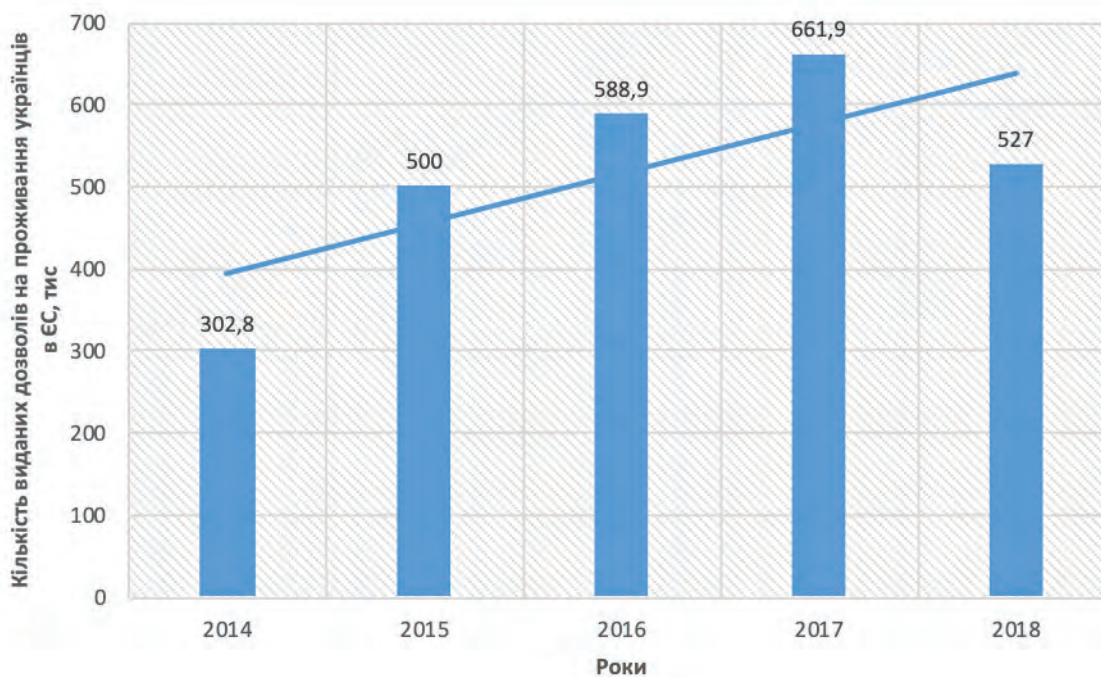

Fig. 1. Dynamics of granting residence permits for Ukrainians in the EU, thousand

population of Ukraine worked abroad. It is 3.2 million labour migrants from Ukraine. In general, an average of 7 to 9 million Ukrainians participate in the migration process annually [11].

The Ministry of Social Policy forecasts that labour migration in Ukraine will intensify in the coming years due to a high demand for skilled labour [12].

The dynamics of issuing residence permits for Ukrainians in the EU in 2014-2018 (Fig. 1) shows, the vast majority of them concerned work. Furthermore, every year, this figure has increased. If 303 thousand Ukrainians received a residence permit in 2014, by 2017, this figure has increased to 662 thousand people. Moreover, the peak of the issuance of the permits was in 2015, when the number of official residence permits for work in EU countries for Ukrainians was 65% more than in the previous year. In 2018, the number of Ukrainians who obtained their residence permit for the first time in the EU countries significantly decreased compared to 2017 – by 134.9 thousand.

Migration is changing the economic and social situation of people. Often this is accompanied by an increase in educational and vocational training, an expansion of the needs and interests of migrants, which enables the more profitable use of professions, knowledge and experience.

Migrants are contributing to economic growth in host countries by taking on jobs that require

plenty of human resources and energy but are undervalued in this society. In this way, migrants replenish local labour resources rather than compete with them, giving the main population the right to engage in intellectual work, which presupposes specific qualifications and professionalism rather than brute force.

In the modern world, migration processes play a leading role in the overall globalization process, characterized by the expansion and deepening of the interconnection of all aspects of social life. According to the definition of the International Organization for Migration, migration refers to the movement of people within one country or the crossing of people of international borders. Labour migration should be understood as the displacement of space by individuals to improve the standard of living based on better use of their workforce without changing their place of residence. According to the Law of Ukraine «On External Labour Migration», labour migration is a movement of citizens of Ukraine related to crossing the state border for paid activity in the country of residence. For the Ukrainian migrant workers, the main factors of attraction are high quality of life abroad, high wages, the possibility of professional self-realization, stable political system and high-quality education [1].

In doing so, people's decision to migrate can also be motivated by several factors:

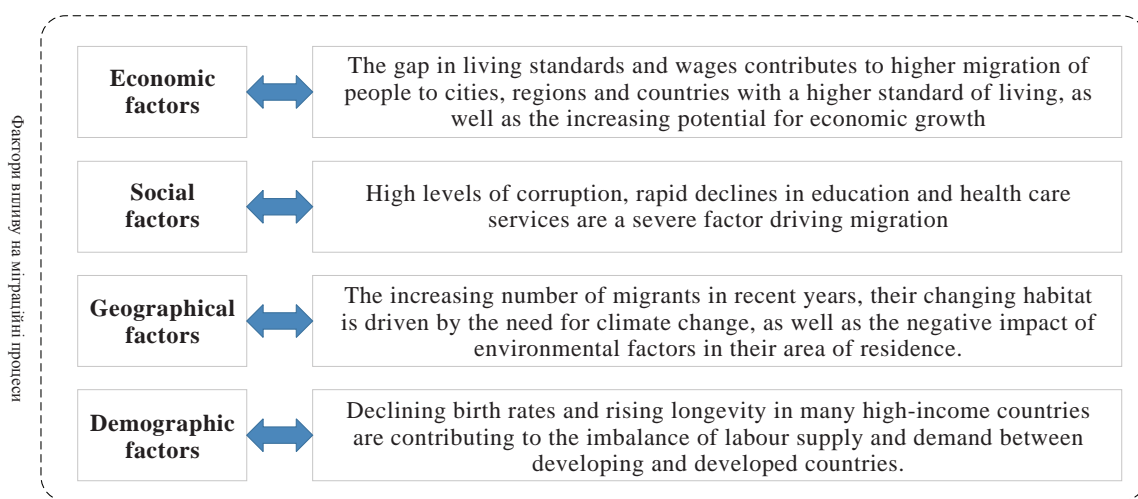

Fig. 2. Factors of influence on labour migration processes [4, 6-8]

The processes of international labour migration are multi-level and multi-vector; their external economic effects are complex and multifaceted and have an ambiguous impact on the economies of donor and recipient countries. According to scientists, neglect of migration processes leads to «leaching» of the best part of the able-bodied population, the introduction of the country into the

system of illegal labour migration, reducing the scientific and intellectual potential of the nation [10].

Population migration has economic implications for both migrants themselves and donor and recipient countries. These consequences can be positive and negative for participants in the migration process. It is generally accepted that the overall impact of migration on the exporting country has a positive

effect. However, some effects on specific sectors of the economy, labour, or territory may be harmful.

The positive factors should be attributed, first of all, to a) an increase in the income received by migrants; b) raising the level of education of migrant workers if their migration is directed to developing countries; c) expanding social and economic opportunities for migrants; d) there is

an influx of cheap and skilled labour; e) increasing the level of competitiveness of individual sectors of the economy and countries as a whole; e) in some cases, the scientific and technical potential of the host country increases; g) The exporting country receives some benefits, such as: receiving large money transfers; import of advanced technologies and increase of final investments in all spheres.

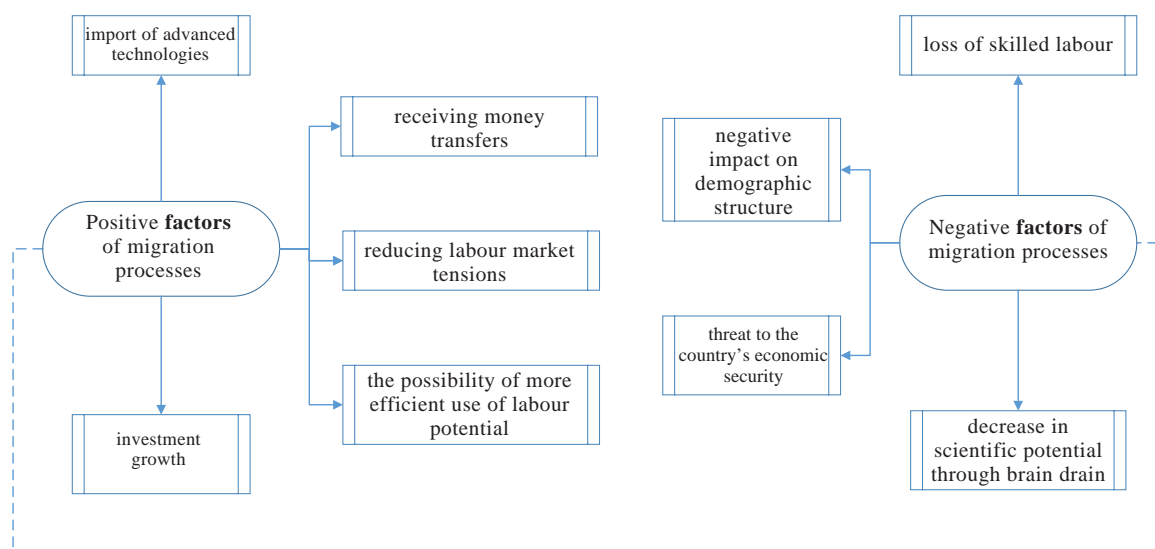

Fig. 3. Visualization of the effects of migration processes on the economic state of the country

Negative factors include the migration of the active, skilled workforce. This negative impact is exacerbated by the process of naturally demographic decline in the population of the country for the last several decades.

Discussion

In the face of a negative demographic situation in Ukraine, any migration outflow of the population, whether to change permanent residence or temporary employment abroad, is a severe challenge to the conditions and prospects of economic development of the country. However, the outflow of highly qualified personnel, scientists, teachers, students and graduate students is of particular importance. It should be noted that intellectual migration becomes a «drain of minds» only when it becomes irreversible and means a loss of part of the intellectual potential of the country. The departure of young and skilled workers abroad leads to a decrease in labour productivity in emigration countries (leaving mainly active workers with working skills) and a worsening demographic situation (due to the departure of a predominantly young population, the average non-emigrating population is higher). Relevant fiscal implications are associated with rising social spending (as a share of GDP).

Currently, labour is the most crucial component of the government's economic system at all levels.

The availability of the required amount of labour resources and its qualitative composition determine the efficiency of a market economy. The rational use of labour can increase the well-being of the population and ensure the growth of regional products.

The problem of labour shortages in the industries is exacerbated when one considers the professional and qualification composition of employees. At present, in the economy in the presence of skilled labour, there are not enough experienced workers of certain professions. A clear example is the shortage of skilled workforce, which has been increasingly felt by businesses in the real sector in recent times. The conjuncture of the job markets is ill. The structure of the vacancies offered does not correspond to the professional qualification of unemployed citizens.

The age-related aspect of the deficit is primarily reflected in the ageing of the working-age population, which leads to a decline in the employment potential of economic sectors.

Two researchers usually call positive aspects of contemporary emigration of human and labour resources of Ukraine. The first is attributed to the low unemployment rate in the country at present and shortly. However, given the above, the problem for the economy of the country and its economic entities may not be unemployment, but, conversely,

lack of workforce. The second factor is the inflow of currency into the country from migrant workers working abroad. Part of this currency is imported into the country in cash and cannot be measured accurately.

Conclusions

The migration of Ukraine's population abroad is due to the following economic reasons: rising unemployment; mismatch of workforce structure to workplace structure; a limited number of high-wage jobs. At present, a long-term trend of labour migration has emerged, signalling the urgent need to rethink Ukraine's labour migration strategy, finding new ways, methods and mechanisms for influencing emigration processes.

REFERENCES

1. Zakon Ukrainy «Pro zovnishniu trudovu mihratsiiu» vid 05.11.2015 № 761-VIII <https://zakon.rada.gov.ua/laws/show/5067-17>;
2. Zakon Ukrainy «Pro zainiatist naselennia» <https://zakon.rada.gov.ua/laws/show/761-19>
3. Aleksieieva T. I. (2019) Evoliutsiia mihratsiinykh protsesiv kriz pryzmu teorii mizhnarodnykh vidnosyn. Naukovyi visnyk Uzhhorodskoho natsionalnogo universytetu. seriia: Mizhnarodni ekonomichni vidnosyny ta svitove hospodarstvo. 24, V. 1. P. 10-13.
4. Libanova E. M. (2018) Zovnishnia trudova mihratsiia ukrainciv: masshtaby, prychny, naslidky. Demohrafiia ta sotsialna ekonomika. 2 (33). P. 11-26.
5. Liubovych A. A. (2019) Doslidzhennia ryzyku trudovoi mihratsii naselennia Ukrainy. Statystyka – instrument sotsialno-ekonomichnykh doslidzhen: zbirnyk naukovykh studentskykh prats. Vypusk 5. V. 1. P. 90-98.
6. Mizhnarodna orhanizatsiia pratsi. Faktory v trudovii mihratsii. http://www.ilo.org/wcmsp5/groups/public/dgreports/dcomm/documents/publication/wcms_067570.pdf
7. Naslidky mihratsiinykh protsesiv: novi vyklyky ta mozhlyvosti dlia rehioniv. NAN Ukrainy, DU «Instytut rehionalnykh doslidzhen imeni M.I. Dolishnoho»; nauk. red. U.Ia.Sadova. Lviv, 2015. 252 p.
8. Nykyforak V. A., Todoriuk S. I., Antokhova I. M. (2019) Trudova mihratsiia za kordon u suchasnykh umovakh transformatsii ekonomiky Ukrainy. Investytsii: praktyka ta dosvid. 8. P. 52–58.
9. Petrushyna T., Sokolovskyi I. (2018) Sotsiolohichni pokaznyky stanu rynku pratsi Ukrainy: aktualni problemy ta vyklyky. Ukrainske suspilstvo: monitorynh sotsialnykh zmin. zb. nauk. prats. 6 (20). P. 139-147.
10. Roshchyna N. V., Bordanova L. S. (2017) Osoblyvosti mihratsiinykh protsesiv u suchasnykh ekonomichnykh umovakh. Ekonomika ta derzhava. 1. P. 32-36.
11. The Future of Jobs Report 2018. Insight Report. World Economic Forum. Retrieved from: http://www3.weforum.org/docs/WEF_Future_of_Jobs_2018.pdf
12. Ofitsiyni sait Ministerstva sotsialnoi polityky Ukrainy. <https://www.msp.gov.ua/content/trudova-migraciya.html>
13. Libanova E. M. (2019) Pro osnovni polozhennia Natsionalnoi dopovidi «Ukrainske suspilstvo: mihratsiinyi vymir» (stenohrama naukovoi dopovidi na zasidanni Prezydii NAN Ukrainy 19 hrudnia 2018 r.). Visnyk Natsionalnoi akademii nauk Ukrainy. 2. P. 36-43. Retrieved from: http://nbuv.gov.ua/UJRN/vnanu_2019_2_5.
14. Malynovska O. A. (2018) Trudova mihratsiia hromadian Ukrainy za kordon: vyklyky ta shliakhy reahuvannia. Natsionalnyi instytut stratehichnykh doslidzhen. Kyiv. Retrieved from: <https://niss.gov.ua/sites/default/files/2018-09/Malynovska-d28e1.pdf>.
15. Iankovska, L. (2019). Kontseptualni zasady rehuliuвання трудової міграції у світлі збереження освітньо-фактового потенціалу держави. Scientific Notes of Lviv University of Business and Law, 21, 4-8. Retrieved from <https://nzlubp.org.ua/index.php/journal/article/view/127>.
16. Arakelova, I., (2017) the influence of internally displaced persons on the social and economic development of regions in Ukraine. Baltic Journal of Economic Studies. 3, 6–12. doi: <https://doi.org/10.30525/2256-0742/2017-3-5-6-12>
17. Bortnyk, N. & Didkivska, G. & Tylchuk, V. (2018). The impact of international labour migration on the development of states under globalization: economic and legal aspects. Baltic Journal of Economic Studies. 4. 47-52. <https://doi.org/10.30525/2256-0742/2018-4-2-47-52>.
18. Drakokhrust, T., Prodan, I., Tkach, U. (2019) Migration challenges: trends and implications for Ukraine and countries of eastern Europe. Baltic Journal of Economic Studies. 5, 30. doi: <https://doi.org/10.30525/2256-0742/2019-5-2-30-37>
19. Hrynkevych, O., (2017) Cross-border factor of educational migration of Ukrainian youth to Poland: Social-economic opportunities and threats. Economic Annals-XXI 163, 26–30. doi: <https://doi.org/10.21003/ea.V163-05>
20. Metelev, S., (2016) Migration as a threat to national security. Indian Journal of Science and Technology 9. doi: <https://doi.org/10.17485/ijst/2016/v9i14/91086>
21. Shelomentseva, V.P., Ifutina, Y.A., Frezorger, L.A. (2017) Structural changes in economics and their impact on the labour market. Journal of Advanced Research in Law and Economics 8, 1315–1321. doi: [https://doi.org/10.14505/jarle.v8.4\(26\).30](https://doi.org/10.14505/jarle.v8.4(26).30)
22. Shymanska, K.V., Kurylo, M., Timchenko, G. (2017) Determinants of migration motives as a precondition for the migration flows formation. Problems and Perspectives in Management. doi: [https://doi.org/10.21511/ppm.15\(3-2\).2017.05](https://doi.org/10.21511/ppm.15(3-2).2017.05)
23. Chimishenko, S. M. (2019) “The problem of the outflow of human capital from Ukraine: educational aspect”, Herald of Kiev Institute of Business and Technology, 42(3), pp. 39-44. doi: <https://doi.org/10.37203/kibit.2019.42.06>

COPING STRATEGIES AND MODELS OF OVERCOMING POST-STRESS CONDITIONS

Shelestova O.

DOI: <https://doi.org/10.37203/kibit.2020.43.09>

SHELESTOVA O.
0000-0001-6873-421X
shelestova.o@kibit.edu.ua
Kiev Institute of Business and Technology,
Ukraine

ШЕЛЕСТОВА О. В.
0000-0001-6873-421X
shelestova.o@kibit.edu.ua
Київський інститут бізнесу та технологій,
Україна

Abstract. The article is devoted to the research of coping strategies on the adaptation process. Actions associated with the COVID 19 pandemic touched many areas of life. They provided increased requirements for human mental activity, creating additional stresses, which led to an increase in neuropsychiatric disorders. Models of overcoming post-stress states and disorders of adaptation is analyzed in the article. In the process of studying the underlying patterns and mechanisms of adaptation to normal life, two psychological models of overcoming post-stress states were identified: psychodynamic and cognitive. The psychodynamic model notes that successful adaptation of personality requires awareness of all aspects of traumatic experience and integration through the scheme «traumatic stress – negation – relapse – acceptance». The cognitive model is a cognitive theory of stress, that is, a cognitive assessment of a person's most traumatic event, and himself in it. Three types of assessment were proposed to determine a person's response to a traumatic event: primary, secondary stress assessment, and reassessment. Many researchers consider the impact of stress adaptation to be one of the leading causes of disorders of adaptation. Also, the manifestations of adaptation disorders are greatly exacerbated by the simultaneous complex action of several stressors. The severity of active stressors does not always correlate with the severity of adaptation disorders, as personality traits and cultural and social norms and values contribute to the response to stress. Also, the features of the development of these disorders of adaptation disorders depend on the features of cognitive processes, personal resources of the individual involved in their regulation.

Keywords: maladaptation, stress, abnormal mechanisms, adaptations, post-traumatic personality disorders, psychological trauma.

Cite as: Shelestova O. Coping strategies and models of overcoming post-stress conditions. Herald of Kiev Institute of Business and Technology. 2020. № 1 (43). С. 70-75 DOI: <https://doi.org/10.37203/kibit.2020.43.09>

КОПІНГ-СТРАТЕГІЇ АДАПТАЦІЇ ТА МОДЕЛІ ПОДОЛАННЯ ПОСТСТРЕСОВИХ СТАНІВ

Анотація. Стаття присвячена дослідженню актуальної на теперішній час як для суспільства, так і для психологічної практики теми впливу психологічних захистів і механізмів організації поведінки (копінг-стратегій) на процес адаптації та розглянуто моделі подолання пост стресових станів. У статті проаналізовано роль зовнішніх та внутрішніх чинників у формуванні та подоланні пост стресових станів та розладів адаптації. В процесі вивчення основних закономірностей та механізмів адаптації до нормального життя, було визначено дві психологічні моделі подолання пост стресових станів: психодинамічна та когнітивна. Психодинамічна модель зазначає, що для успішної адаптації особистості необхідне усвідомлення всіх аспектів травматичного досвіду та інтеграція за схемою «травматичний стрес – заперечення – повторне переживання – прийняття». Когнітивна модель представляє собою когнітивну теорію стресу, тобто когнітивну оцінку людиною самої травматичної події, та себе в ній. Щоб визначити реакцію особистості на психотравмуючу подію було запропоновано три види оцінки: первинну, вторинну стресову оцінку та переоцінку. Багато дослідників вважають одним із головних чинників розладів адаптації вплив стресу. Також прояви розладів адаптації значно посилюються одночасною з комплексною дією декількох стресорів. Тяжкість діючих стресових агентів не завжди корелює з тяжкістю розладів адаптації через те, що особистісні особливості та культурні чи соціальні загальноприйнятні норми і цінності завжди роблять свій внесок у перебіг реакції на стрес. Також, особливості розвитку даних порушень розладів адаптації залежить від особливостей когнітивних процесів, особистісних ресурсів особистості, що беруть участь у їх регуляції.

Ключові слова: дезадаптація, стрес, захисні механізми, розлади адаптації, посттравматичні розлади особистості, психічна травма.

Для цитування: Шелестова О. В. Копінг-стратегії адаптації та моделі подолання постстресових станів. Вісник Київського інституту бізнесу та технологій. 2020. № 1 (43). С. 70-75
DOI: <https://doi.org/10.37203/kibit.2020.43.09>

Introduction

The issue of adaptation disorders is being studied at the behavioural, physiological, and social levels. For clinicians, a vital role in diagnosing the consequences of stressful situations is played by manifestations of mental maladaptation. Such demonstrations sometimes achieve quantitative and qualitative characteristics of extreme stress (somatic illness, disability, acute and chronic pain, cognitive and emotional problems, family and work problems, difficulties in interpersonal relationships).

The intense pace of life, hostilities in eastern Ukraine, the introduction of quarantine in connection with the COVID 19 pandemic affected many areas of life (production, trade, study, experience, etc.). They changed the pace of life, put forward many other factors that together have increased mental demands. Human activity, and create additional loads on it, which led to an increase in neuropsychic disorders. In current conditions, the problem of psychological adaptation disorders is one of the primary tasks for maintaining the health of the nation.

Adaptation disorders are usually accompanied by negative conditions. Such conditions are defined as «stress», «symptoms», «reactions», «maladaptation», «adaptation disorders».

The objective is to determine the characteristics of the influence of coping strategies on the adaptation process, and the occurrence of adaptation disorders.

Materials and Methods

Different approaches were analysed in the research. Thoughts about adaptation disorders of Z. Freud, A. Freud, M. Horowitz, R. Lazarus, S. Folkman, C. Schaefer and other were compared and studied. Scientists V. A. Bodrov, O. V. Samoylova, M. Horowitz, referring to adaptation disorders, mean a multilevel functionally determined process with the inclusion of physiological, personality-oriented and social components.

In current conditions for medical psychology, the problem of adaptation disorders is one of the most important. The role of external factors in the formation of such disorders was noted by Z. Freud, pointing out that the influence of psycho-traumatic situations can cause mental disorders even in a healthy person [1].

In the process of studying the fundamental laws and mechanisms of adaptation to normal life, some psychological models have been developed to overcome post-stress conditions.

The psychodynamic model is a psychoanalytic approach and is based on the views of Z. Freud. He believed that any traumatic events actualize unconscious conflicts of early childhood and require the use of a protective mechanism of denial [2]. Re-experiencing such events helps reduce anxiety and forms a protective experience. M. Horowitz found that the protective mechanism

«denial» is manifested by impaired memory and attention, and manifested by the avoidance of reminders and associations associated with trauma [3]. Symptoms of «re-experiencing» are characterized by obsessive thoughts, nightmares, reflecting psycho-trauma, according to Z. Freud and M. Horowitz, the pathogenetic mechanism in adaptation disorders is the ratio of the phenomena of «denial» and «re-experiencing». For successful personality adaptation, awareness of all aspects of the traumatic experience and integration according to the scheme «traumatic stress – denial – re-experiencing – acceptance» [2, 3] are necessary.

The cognitive model is a cognitive theory of stress, that is, a person's cognitive assessment of the most traumatic event, and of itself in it. A significant contribution to the development of this model was made by R. Lazarus, S. Folkman, C. Schaefer, and V. O. Bodrov [4, 5, 6, 7].

The principal value in the authors' works was given to cognitive processes, assessment and overcoming. R. Grinker and J. Spiegel [23] introduced the concept of assessment in 1945. It was focused on the fact that the person's reaction to a threat depends on the subjective threat's significance to the person. The next stage of coping with stress is the attraction of behavioural and cognitive efforts to neutralize external and internal psycho-traumatic actions [4, 5]. Three types of assessment were proposed to determine a person's reaction to a traumatic event:

- Initial stress assessment gives an initial idea of the situation as a threat (life, health, loss of something significant).
- Secondary stress assessment is aimed at determining the relationship between a personal resource, the ability to overcome stressful actions and the requirements of an extreme situation. To characterize this assessment, A. Bandura introduced the concept of «self-efficacy» (self-assessment of the self-efficacy of personal behaviour in response to a traumatic effect), and «personality resource» – a self-assessment of the ability and ability to overcome an extreme situation [8]. It is about the potential of energy-cognitive processes, provides specific forms of response, behaviour, adaptation [8, 9].
- Reevaluation is the third type of stress assessment. In essence, reevaluation is carried out due to feedback as constant monitoring of the progress of coping strategies and the significance of the event. For example, there are several ways to reassess the importance of an event: «rationalization» - providing the event with the desired significance; «Change of value» – correction upon receipt of new information; «Decreasing the significance of an event» – occurs when the result does not depend on personal control [10, 11].

Authors of the cognitive model explain the peculiarities of the development of these disorders by the features of cognitive processes.

Many researchers consider the influence of stress as one of the main factors in adaptation disorders. Whatever the stress, positive or negative, emotional or physical (or both at the same time), its effect on the body, the general effect on the whole organism. It manifests itself in the form of an adaptation syndrome, and proceeds in three stages: it starts in the way of primary anxiety, which is replaced by a period of resistance and ends with exhaustion.

The problem of stress has worried scientists for many years. G. Selye first considered the phenomenon of stress in 1936. He thought stress as a physiological reaction to organic, physical, chemical factors. He describes stress as the nonspecific response of an organism to any presentation of a requirement. For a stress response, it does not matter whether the situation a person is faced with is pleasant or unpleasant; only the intensity of the need for restructuring or adaptation matters [12]. Stress is affected by a rather large circle of states of increased tension that arise in response to various extreme effects, called stressors. The main provisions of the theory of G. Selye can be generalized in four conclusions.

First: all organisms have innate mechanisms for maintaining the state of the internal balance of the functioning of their systems. To keep internal balance is a vital task of the body.

Secondly, strong external stimuli, the so-called «stressors», upset the internal balance. In this case, the body responds to any stressor, both pleasant and unpleasant, with a specific physiological excitement. This reaction is protective and adaptive.

Third: the process of stress development and adaptation to it goes through several stages. The course and transition to each subsequent stage depend on the level of resistance of the body, the intensity and duration of stressor exposure.

Fourth: any organism has limited reserves of adaptive capabilities to prevent and overcome stress, and their depletion can lead to serious illness [13].

Having studied the results of G. Selye's research, we can distinguish the existence of three stages of the process, which he called the general adaptation syndrome.

Anxiety stage – this stage occurs already at the first appearance of a stressor. Within a sufficiently short period, the level of body resistance decreases. At the same time, some somatic and autonomic functions are disturbed. Then the body again mobilizes reserves and turns on the mechanism of self-regulation of protective processes. If the protective reactions are valid, the anxiety subsides, and the body returns to regular activity. Most stresses end at this stage. Such rapidly passing stresses are called acute stress reactions.

The stage of resistance occurs when the stressor affects for a long time, and there is a need to maintain the protective reactions of the body. In this case, the process of balanced spending of adaptive reserves begins. It occurs on the background of an adequate tension of the functional systems of the body.

The stage of exhaustion: this stage reflects a violation of the regulation mechanisms of the protective and adaptive mechanisms of the body's fight against very intense and prolonged exposure to stressors. The body's adaptive reserves are significantly reduced. The body's resistance decreases, and as a result, there are not only functional disorders but also changes in the body as a whole.

It should be noted that the body's ability to withstand stress depends on specific protective methods of functioning, regardless of current circumstances. Overcoming or «mastering» a situation is determined by the behaviour and abilities of the person in making adequate decisions when meeting with various life tasks and requirements [14].

As a rule, a stressful situation is a problem that requires a person to make a decision. A strain of body functions always accompanies the occurrence of a problem and the difficulty with its solution. If the problem is not solved, then this tension persists or increases, and as a result, stress develops.

A person's ability to solve problems that occur depends on several factors:

- human resources, his general capabilities in solving various problems;
- personal energy potential, which is necessary to solve a specific problem;
- the origin of the problem and the degree of surprise of its occurrence;
- the availability and adequacy of the physiological, psychological attitude to a specific problem and the type of response chosen – aggressive or protective.

The significance and consideration of these factors determine the choice of a strategy of behaviour to prevent or overcome stress [15, 16].

The same external events may or may not be stressful for different people. Personal cognitive assessments of external events determine the degree of their stressful significance for a particular personality. Moreover, the same event can be perceived by the same people as stressful in one case, and as usual, normal in another. These differences may be associated with changes in the state or the physiological, mental status of the subject [17]. There are also more general and personal differences in the way we respond to stress. In this regard, the most popular is the division of people into types A and B proposed by M. Friedman and R. Rosenman (1959) [18].

They differ from each other, primarily concerning stress, the degree and degree of activity of emotional and behavioural responses to stress.

So, people of type A tend to be quickly angry, and from any occasion. They react very actively to the situation, often overestimate difficulties, regularly get nervous, try to do «more things in less time». They are in constant tension and rarely relax; they always have a lot to do. Such people are in a state of «continuous struggle.» Opposite features characterize type B. Adaptive mastery behaviour is defined as the sum of the cognitive and behavioural efforts spent by a person to weaken influence and overcome stress.

To protect and adapt the body to stress, E. S. Akarachkova et al. Consider the stress response of the human body as a process based on regulation by the feedback principle. The modelling and regulatory work of the hypothalamic-pituitary-adrenal system and the autonomic nervous system occurs with the help of various adaptive reactions both at the systemic and cellular levels. The model proposed by the authors is as follows: STRESS – EMOTIONS – BEHAVIOUR – BODY – BRAIN. In other words, the stress response, encompassing the entire human body, affects the functioning of the brain, as well as emotions and behaviour, manifested by somatic and bodily symptoms [19].

Stress itself is significant for survival. In small doses, it activates search activity, helps to solve many problems that a person faces that day, contributes to development, helps activate the body's defences when fighting diseases. However, chronic stress is directly related to the onset and progression of many pathological conditions. Under conditions of prolonged exposure to stress factors, the endocrine, hormonal and vegetative balance is disturbed. It leads to maladaptation (failure to adapt). Disadaptation determines the development of negative psychological and somatic consequences of stress:

- mental stress, manifestations of insomnia and over-control develop; excessive fears and anxiety, feelings of tension, anxious expectations, fears, emotional lability;
- attention concentration is impaired, and memory is impaired;
- the work of the brain, endocrine and autonomic nervous systems changes - symptoms of autonomic dysfunction appear
- fatigue increases;
- muscle tension builds up [19].

A. V. Samoylova describes the central etiological moments of the development of adaptation disorders and notes that the manifestations of adaptation disorders are significantly enhanced simultaneously with the compound effect of several stresses. The severity of acting stress agents does not always correlate with the severity of adaptation disorders since personality traits and cultural or socially accepted norms and values always contribute to the course of a stress response. Therefore,

the seriousness of adaptation disorders always depends on the complex interaction of the degree, quantity, duration, turnover of stress factors, personality characteristics and the state of the psychological defence system. She notes that the action of a stress agent can be either single or multiple; short or continuous. Stress factors can affect only one individual or microsocial group, or even entire societies or communities. Some stress reagents accompany events related to the normal development of a person (school, work, marriage, etc.), while others go beyond them (natural disasters, military operations, catastrophes, etc.). These factors also have a significant impact on the possibility of the development of adaptation disorders and their manifestations [20].

A.S. Akarachkova and P.V. Shibaev noted that in some stressful situations no drastic measures are needed to solve them, just tune in to the proposed conditions, thereby avoiding stress [19, 21]. This method of solving the problem is an adaptation. Adaptation is not only an adaptation to successful functioning in these conditions but also the ability to further social, personal and psychological development and to quench the stressful effects of various factors. Willingness to adaptive mastery of behaviour is a systematic, integrative education of the personality, which allows it to maintain the stability of the chosen line of behaviour in conditions of mental and physical tension [22].

Conclusions. The likelihood of an unfavourable prognosis of adaptation disorders depends on many factors affecting the individual's ability to adapt to a change in life or a traumatic event. The main factors are:

- a traumatic situation (lingering character, individual significance),
- experience in overcoming similar situations in the past,
- psychological characteristics of a patient (characterological features, coping strategies, level of self-control, protective mechanisms, etc.),
- the nature of the microsocial environment (presence or absence of social support),
- asthenic effect (additional load, intoxication, comorbid somatic diseases, etc.).

The most effective in coping with post-stress states and adapting to normal life has been the cognitive model. It involves a cognitive assessment of the person and the traumatic event itself. The individual response to the threat depends on the threat's subjective importance to the individual and the stock of knowledge. This knowledge helps to understand the traumatic situation and to choose coping strategies to engage behavioural and cognitive circuits to counteract external and internal traumatic actions.

REFERENCES

1. Freud Z. (1990) The psychology of the unconscious. Collection of works. Moscow. (in Russian)
2. Freud A. (1993) The Ego and the Mechanisms of Defense. Moscow. Pedagogik Press. (in Russian)
3. Horowitz, M. J. (1973). Phase oriented treatment of stress response syndromes. *American Journal of Psychotherapy*, 27(4), 506–515.
4. Lazarus, R. S. (1991). Progress on a cognitive-motivational-relational theory of emotion. *American Psychologist*, 46(8), 819–834. <https://doi.org/10.1037/0003-066X.46.8.819>
5. Folkman S., Schaefer C., Lazarus R. (1979) Cognitive processes as mediators of stress and coping. In V. Hamilton, D. M. Warburton (Eds), *Human stress and cognition: An information processing approach*. London: Willey. P. 265–298.
6. Knyazkova Y. Y. (2018) Stress and cognitive impairment. *Health of Ukraine. «Cardiology, Rheumatology, Cardiac surgery» № 2 (56) April P. 33.* (in Russian)
7. Bodrov V. A. (2001) *Occupational Psychology*. Moskva. PER SJe. (in Russian)
8. Bandura, A. (1977). Self-efficacy: Toward a unifying theory of behavioral change. *Psychological Review*, 84(2), 191–215. <https://doi.org/10.1037/0033-295X.84.2.191>
9. Peterson, C., Seligman, M. E., & Vaillant, G. E. (1988). Pessimistic explanatory style is a risk factor for physical illness: A thirty-five-year longitudinal study. *Journal of Personality and Social Psychology*, 55(1), 23–27. <https://doi.org/10.1037/0022-3514.55.1.23>
10. Janoff-Bulman, R., & Timko, C. (1987). Coping with traumatic life events: The role of denial in light of people's assumptive worlds. In C. R. Snyder & C. E. Ford (Eds.), *The Plenum series on stress and coping. Coping with negative life events: Clinical and social psychological perspectives* (p. 135–159). Plenum Press. https://doi.org/10.1007/978-1-4757-9865-4_6
11. Frankenhaeuser M. (1986) *A Psychobiological Framework for Research on Human Stress and Coping*. In: Appley M.H., Trumbull R. (eds) *Dynamics of Stress. The Plenum Series on Stress and Coping*. Springer, Boston, MA https://doi.org/10.1007/978-1-4684-5122-1_6
12. Selye, H. (1956). What is stress? *Metabolism. The stress of life*. McGraw-Hill. P. 525–530.
13. Selye H. (1960) The story of the adaptation syndrome. M.: Meditsina. (in Russian)
14. Mechanic, D. (1962). *Students under stress: A study of the social psychology of adaptation*. Free Press Glencoe.
15. Bodrov V. A. (1995) *Psychological stress: the development of learning and the current state of the problem*. M.: Institut psikhologii RAN. (in Russian)
16. Bodrov V.A. (2001) Nonlinear model of the motivational sphere of personality. *Psychological Journal*. V. 22. № 2. P. 90-100. (in Russian)
17. Lazarus R. (1970) Theory of stress and psychophysiological studies. Emotional stress. under the editorship of L. Levy. *Meditsina*. P. 178-208. (in Russian)
18. Friedman, M., & Rosenman, R. H. (1977). The key cause: Type A behavior pattern. In A. Monat & R. H. Lazarus (Eds.), *Stress and coping* (pp. 203–212). New York: Columbia University Press.
19. Akarachkova Ye. S., Kotova O. V., Verzhinina S. V., Ryabokon I. V. (2014) Stress and adjustment disorders. *Lechashchiy vrach*. № 6. P. 61-65. (in Russian)
20. Samoylova, E. (2018). Sustainable look on the problem of rozladiv adaptacii (literature review). *Psychiatry, Neurology and Medical Psychology*, 1 (9), 32-37. <https://doi.org/10.26565/2312-5675-2018-9-04> (in Russian)
21. Shibaev P.V. (2016) The impact of adjustment disorder on the quality of life of police officers. *The Bulletin of Contemporary Clinical Medicine*. 9 (6): 95-99. (in Russian)
22. Korytova G. S., Eremina Yu. A. (2015) defensive-coping behaviour: retrospective reconstruction of concept. *TSPU Bulletin*. 3 (156). P. 42-47. (in Russian)
23. Grinker R. R., Spiegel. J. P. (1945) *Men Under Stress*. London: J. & A. Churchill, Ltd.

PECULIARITIES OF PSYCHOLOGICAL READINESS OF ADOLESCENT GIRLS FOR MARITAL RELATIONSHIP

Denysenko A.

DOI: <https://doi.org/10.37203/kibit.2020.43.11>

DENYSENKO A.

0000-0002-6647-2209

anzheladeny@gmail.com

K. D. Ushynsky South Ukrainian National
Pedagogical University, Ukraine

ДЕНИСЕНКО А. О.

0000-0002-6647-2209

anzheladeny@gmail.com

Південноукраїнський національний педагогічний
університет імені К. Д. Ушинського, Україна

Abstract. *The article is devoted to the study of peculiarities of manifestation of adolescent girls' psychological readiness for marital relationships. The problem of psychological readiness for marital relations continues to be quite acute nowadays. As current experience confirms, the institution of the family has lost its importance, in particular, family and cultural values have been depreciated, family functions and role behaviour of spouses have been changed, which negatively affects the life of the family. The alternative forms of marriage have emerged, which cannot be a solid support for a strong and happy family. With due regard for the urgency of the problem, we set ourselves the goal of studying the level of psychological readiness of adolescent girls for marital relationships. The purpose of the study is to analyze the essence of psychological readiness for marital relations, to systemize its main types and factors, as well as to investigate the features of its manifestation among adolescent girls. According to scientific literature, the study of psychological readiness for marital relations is carried out mainly fragmentarily. Under this concept, we mean a relatively steady state of personality, which characterizes a certain system of social attitudes, family values, oriented towards a positive interaction between spouses. Its leading types include communicative, emotional-intimate, moral-ethical and other types of readiness. The basic factors that determine the psychological readiness for marital relationships are being described: motives for marriage, love, family values, interaction, adaptive capability, emotional maturity, psychological compatibility, age of marriage, etc. The study found that most girls had a low level of psychological readiness for marital relationships, especially at the age of 20. Indicators that affect its non-formation are revealed, specifically, negative attitudes to marriage, family stereotypes, authoritarianism, sexual love, lack of mutual understanding and trust. The performed research allowed us to present urgent questions for further study of the problem, for example, to study the significant influence of ethnic traditions on psychological readiness for marital relationships; to develop a comprehensive social-psychological program focused on the systematic formation of psychological readiness for marital relationships at all ages.*

Keywords: *premarital period; motives for marriage; interpersonal communication in the family; family spheres.*

Cite as: Denysenko A. (2020) Peculiarities of psychological readiness of adolescent girls for marital relationships. Herald of Kiev Institute of Business and Technology. 1 (43). 75-81 DOI: <https://doi.org/10.37203/kibit.2020.43.11>

ОСОБЛИВОСТІ ПСИХОЛОГІЧНОЇ ГОТОВНОСТІ ДО ПОДРУЖНІХ ВЗАЄМИН У ДІВЧАТ ЮНАЦЬКОГО ВІКУ

Анотація. *Стаття присвячена дослідженню особливостей прояву психологічної готовності до подружніх взаємин у дівчат юнацького віку. Проблема психологічної готовності до подружніх взаємин продовжує залишатися досить гострою на сучасному етапі. Як показує сучасний досвід, інститут сім'ї втратив своє значення, зокрема, знецінилися сімейні та культурні цінності, змінилися сімейні функції і рольова поведінка подружжя, що негативно відбивається на життєдіяльності сім'ї; з'явилися альтернативні форми шлюбу (гомосексуальний, пробний, груповий, відкритий, свідомо бездітний, цивільний), які не можуть стати твердою опорою для створення міцної та щасливої сім'ї. З огляду на актуальність проблеми, ми поставили перед собою мету - вивчити рівень психологічної готовності до подружніх взаємин у дівчат юнацького віку. Як показує аналіз наукової літератури, вивчення психологічної готовності до подружніх взаємин здійснюється переважно фрагментарно. Під даним поняттям ми розглядаємо відносно стійкий стан особистості, що характеризує певну систему соціальних установок, сімейних цінностей, орієнтованих на позитивну взаємодію між подружжям. До її провідних видів можна віднести комунікативну, емоційно-інтимну, морально-етичну та інші види готовності. В процесі дослідження встановлено, що більшість дівчат мають низький рівень психологічної готовності до подружніх взаємин, особливо яскраво це простежується у віці 20 років. Розкрито показники, які впливають на її не сформованість, зокрема, негативна установка на шлюб, сімейні стереотипи, авторитарність, сексуальне кохання, відсутність взаєморозуміння та довіри. Виконане дослідження дозволило висунути актуальні питання для подальшого вивчення поставленої проблеми. Наприклад, вивчити істотний вплив етнічних традицій на психологічну готовність до подружніх взаємин; розробити комплексну соціально-психологічну програму, орієнтовану на системне формування психологічної готовності до подружніх взаємин на всіх вікових етапах.*

Ключові слова: дошлюбний період; мотиви вступу до шлюбу; міжособистісне спілкування в сім'ї; сімейні сфери.

Для цитування: Denysenko A. Peculiarities of psychological readiness of adolescent girls for marital relationships. Вісник Київського інституту бізнесу та технологій. 2020. № 1 (43). 75-81 DOI: <https://doi.org/10.37203/kibit.2020.43.11>

Отримано / Received 04.03.2020
Отримано виправлений варіант / Received in revised form 10.03.2020
Прийнято до друку / Accepted 11.03.2020

Introduction

The problem of psychological readiness for marital relations continues to be quite acute nowadays. In connection with the arrival of the sexual revolution in our country, the institution of the family has lost its importance, in particular, family and cultural values have been depreciated, family functions and role behaviour of spouses have been changed, which negatively affects the life of the family. The alternative forms of marriage (homosexual, trial, group, open, intentionally childless, civil) have emerged, which is not solid support for a reliable and happy family (Skorinina-Pogrebna, 2016; Radchyk, 2016; Semenova-Polyakh, 2017).

Among the many aspects of the problem of forming the psychological readiness for marital relations among the younger generation, the main factor is singled out – a correct understanding of the social role of the family and marriage in modern society. Many modern young men and women are characterized by increased cognitive activity and a desire for self-determination in all spheres of life, which provides a favorable platform for their correct orientation in marital relations. Therefore, the foundations for this type of readiness should be clearly laid at this age (Andreyeva, 2014; Dubrovina, 2015; Aygumova, 2016).

With due regard for the urgency of the problem, we set ourselves the goal of studying the level of psychological readiness of adolescent girls for marital relationships. The purpose of the study is to analyze the details of psychological readiness for marital relations, systemize its main types and factors, and investigate the features of its manifestation among adolescent girls (Druzhinin, 2008; Batsylyeva, Astakhov and Puz, 2019; Domina, 2019).

Methods and Materials

A sophisticated approach was used to solve these tasks. It involved theoretical analysis of scientific sources with the use of empirical research, as well as the following methods: observation, standardized questionnaires and interviews.

Considering the array of publications on the problem of psychological readiness in the scientific literature, we can say that researchers from different branches of psychology were mainly engaged in its development. Thus, it can represent a complex formation (Rudik and Puni, 1965); psychological state; active-forceful state and personality's attitudes to a certain behaviour (Dyachenko and

Kandyibovich, 1976); a psychological process that reveals a real-life relationship within the framework of the «subject-object» and «subject-subject» against the background of the individual, selective and conscious needs of the individual (Kunitsyna, Kazarinova and Pogolsha, 2001).

Complementing the research data, Ganyushkin A. says that psychological readiness can consist of four levels: 1) a state of full readiness (high confidence, noise immunity); 2) readiness, approaching full readiness (underestimation of forces, excessive self-confidence, lack of noise immunity); 3) a state of incomplete readiness (persistent psychological barriers); 4) a state of unpreparedness (Ganyushkin, 1980).

In this regard, psychological readiness can be considered as a state of personality, which is characterized by selective activity based on recognized needs and motives for performing specific actions associated with high self-regulation and volitional stability.

Regarding psychological readiness for marriage and family, we can say that it is formed based on each person's understanding of the social significance of their actions, responsibility for them and certain obligations towards their partner and children (Korostyleva, 2002; Sizanov, 2010; Kashirskaya, Zholudeva and Skrynnik, 2015). At the same time, Erikson E. described it as a complex socio-psychological process, which is based on a sufficiently formed spiritual maturity, prompting a person to search for intimate psychological closeness and unity against isolation and loneliness (Erikson, 1968). This is a willingness to interact and have intimate relationships with a partner, accepting role behavior, responsibility for the family and childcare (Meizara Puspita Dewi, Widyastuti, & Maulidya Jalal, 2020). Willingness to marriage can also be considered as the person's assessment of one's abilities and resources to cope with the responsibilities and problems of family life (Shemila and Manikandan, 2018). Readiness for marriage is regarded as a subjective evaluation of one's readiness to take on the responsibilities and challenges of marriage and a predictor of marital satisfaction (Khojasteh Mehr, Daniali and Shirali Nia, 2015). Dubrovina I. suggests that psychological readiness for marriage and family includes an understanding and awareness of role behaviour (Dubrovina, 2015). At another point, Shneider L. considers it a miscellaneous category consisting of communication skills development,

the preservation of family and moral values, and the ability to find compromise solutions (Shneider, 2006).

Andreyeva T., Batsylieva O. and Domina G. distinguish three aspects of it: ethical and psychological readiness (formed ideal of the family), social readiness (acquisition of a profession, the beginning of independent labour activity) and physical maturity (the ability to conceive and raise a healthy child) (Andreyeva, 2014; Batsylyeva, Astakhov and Puz, 2019; Domina, 2019). In other words, psychological readiness for marital relations is formed from the moment when each person realizes oneself ready for special emotional and intimate feelings without fear of some loss of oneself (Erikson, 1968).

Summarizing the previous, psychological readiness for marital relations is a relatively steady state of personality that characterizes a particular system of social attitudes, life values oriented towards positive relations between spouses (Denysenko, 2006). Among its main types, there is readiness for positive communication, moral-ethical, and emotional-intimate relationships that facilitate the development of sustainable marital relations. Under the latter, we consider personal relationships and relationships between spouses, which are based on certain motives and contain different behaviour of partners, their emotions, feelings, cognition, and volitional stability.

Some authors in their works highlighted the conditions for effective interpersonal communication in the family, including both general principles of successful communication organization and specific norms and rules. They are openness and high activity of communication, self-revelation, solidarity in family values, the accuracy of non-verbal communication, sensitivity to partner's statements, empathetic acceptance of the partner, and the formation of the family language (Kunitsyna, Kazarinova and Pogolsha, 2001; Karabanova, 2005; Andreyeva, 2014; Eydemiller and Yustitskis, 2015).

As the analysis of domestic and foreign scientists shows the whole range of marital relations can be divided into two main periods: before marriage and after marriage. The premarital period, in turn, consists of two stages. On the first stage (before the meeting), general ideas about marriage and the family are being formed, value orientations (life goals and the primary means of achieving them) are being determined, and the attitudes (the personal condition that precedes the activity and determines its implementation). Also, searching and choosing a marriage partner, according to established standards and personal motivation, takes place at this stage. On the second stage (after the meeting) there is a test of the relationship between potential spouses and preparation for marriage, as well as the formation of motives that encourage marriage, namely love, spiritual affinity,

material calculation, psychological compatibility, moral considerations and other factors (Kovalev, 1987). Eydemiller and Yustitskis complement the list above with some more motives: escapement from parents, obligation (marriage from a sense of duty), loneliness, following traditions, prestige, and revenge (Eydemiller and Yustitskis, 2015).

Abalakina M. in her research describes three stages in the development of relationships in a premarital couple. At the first stage, there is a meeting and the formation of first impressions of each other. At the transitive stage, there is a comparison of the motivational-needful, value-based, or role-based spheres of the partner's personality; at the second stage, the relationship goes into a stable phase and is characterized by high emotionality. Moreover, in the third stage, after the partners decide to marry, satisfaction with the relationship increases (Abalakina, 1987). Based on this fact, the specific functions of the premarital period are highlighted (Kovalev, 1987): accumulation of joint impressions and experiences; more profound recognition of each other, clarification and verification of the decision made on the possibility of family life; family life design.

As we can see from the works of Eydemiller, the second period consists of several phases. They are the choice of a partner (a guideline for family well-being), the romanticization of relationship (lack of real perception of oneself and a partner in marriage), individualization (rules formation), stability – alterability (with the inflexible fixing of rules, marriage becomes dysfunctional), existential evaluation phase (finding out the level of satisfaction with marriage).

The analysis of the works of Andreyeva T., Druzhinin V., Shneider L. and other authors shows that the relationship of spouses is determined by the most important functions that facilitate the development of specific areas of family life. Let us consider only a few of them since they determine the being and existence of the law of circular causality of marital relations in the family most of all. Therefore, the moral – emotional sphere is formed on the established system of values and ensures the emotional stability of marital relations, as well as the spiritual development of spouses. The intimate sphere characterizes the satisfaction of the partners' sexual and erotic needs and the biological reproduction of society. Regarding the household sphere, we can say that it includes the availability of material resources, consistency in the distribution of roles and responsibilities, raising children, and determining the motivational and volitional components necessary for the unity of the spouses.

The research of Dubrovina I., Karabanova O. and other scientists show that household, economic, sexual-erotic, and reproductive functions are not essential. The psychological and educational functions of the family come to the fore.

The search for factors that determine matrimony's psychological readiness includes variables of personality traits, processes, qualities, and conditions. It has been established that the leading role in the development of marital relations belongs to the sexual differentiation of spouses, which represents one of the urgent problems in the study of socio-psychological processes. Differences between men and women are not yet sufficiently represented in domestic studies of family and marriage, and the lack of knowledge among marriage partners about the socio-psychological characteristics of sexes is one of the reasons for negative marital relations and the breakdown of families (Radchuk, 2016; Semenova-Polyakh and Vanyukhina, 2017). Thus, the subjectivity of judgments and socially prestigious orientation are stereotypically attributed to women and objectivity and pragmatism to men (Aygumova, 2016).

Also, these factors may include love (accepting a partner as a real person), choosing a partner (can be dictated by attraction to the parent of the opposite sex), an idea of your future family (the internal picture plays a crucial role in family life), satisfaction with marriage (satisfaction of personal needs in all spheres of family life), psychological compatibility (contributes to the development of understanding, approval and acceptance of a partner), interaction (mutual influence and mutual understanding between spouses), family values (the unity of views, attitudes of spouses toward social norms, rules and principles), psychological and emotional maturity (the ability to admit one's own mistakes, aiming for continuous self-improvement), readiness for adaptation (an adaptation of spouses to the socio-psychological atmosphere in family life).

Results of mentioned publications point at risk factors that complicate the development of marital relationships. These are early or late marriage, age difference; premarital pregnancy or childlessness; alienation; conflict based on dissatisfaction with needs, betrayals, alcoholism, professional employment, inconsistency in actions; overwork; family myths; increased dependence on parents; maintaining high autonomy of needs, interests and desires; accumulation of negative feelings and emotions; social environment; media and other factors that often lead to marital collapse.

Based on the purpose of our work, we organized and conducted an empirical study, where 160 girls aged 18 - 20 years took part. Particularly in this age period, the person's maturation is almost completed, and life values and self-determination are formed. Young age is a favourable basis for young people's orientation to love, close relationships, and a happy family life, which is directly connected with the emergence of a complex of individual motives and attitudes to marriage.

To study the psychological readiness for marital relationships among our respondents, we selected

methods that would allow us to assess its level to the fullest extent. We relied on the methods, which are valid and, secondly, to assess the diagnosed features of psychological readiness in terms of qualitative and quantitative indicators.

1. «Interpersonal perceptions in a premarital couple» (Andreeva and Ageeva 1984; Abalakina, 1987). The methodology allows studying the following indicators: «proximity of a couple to marriage» (probability of marriage), «satisfaction with a relationship» (not always associated with the desire to marry a partner), «an indirect indicator of satisfaction with and with relations» and «positiveness of relations» (lack of quarrels between partners).

2. The authorial methodology, «Psychological readiness for marital relations» (Denysenko, 2006), was developed in Russian and Ukrainian versions. It has the form of a questionnaire, consisting of 60 statements, grouped into eight scales: «emotional relations» (the ability to love and be loved), «mutual understanding» (common interests and views), «trustful communication» (psychological rapprochement with a partner), «conflict» (inadequate self-esteem of one's capabilities and abilities), «intimate relations» (satisfaction of important human needs), «attitudes toward marriage» (understanding family problems and solutions to them), «authoritarianism» (the desire to subjugate a partner), «family stereotypes» (false ideas about family life). All indicators allow diagnosing their manifestation at five levels. Acquired results are calculated on all scales forming a general indicator of psychological readiness for marital relations.

3. The authorial methodology, «Self-evaluation of love relationships» (Denysenko, 2010), consists of 50 questions and four answer options that allow identifying types of love and their levels. It diagnoses such indicators as «true love» (spiritual affinity and desire for unity), «love» (a slight feeling that creates the illusion of growth), «sexual love» (a feeling based on sexual satisfaction) and «neurotic love» (obsessive need in safety and constant emotional support).

Results

The analysis of the results showed (see Table 1) that the nature of psychological readiness for marital relationships among girls is presented ambiguously, that is, the number of tested ones can be divided into psychologically ready for this type of relationship (32.0%) and not ready (68.0 %). Based on the data presented, it was found that the highest percentage of lack of readiness is observed among girls aged 20 years.

Predominance of the indicators listed above was confirmed by the results of the correlation analysis (Pearson Correlation: r – correlation coefficient, p – level, correlation is significant at the 0,01 level (2 – tailed)). Therefore, the first constellation of

Table 1.

The manifestation of psychological readiness for marital relations (%)

| Age of respondents | A 2006 study | | A 2020 study | |
|--------------------|--------------|-----------|--------------|-----------|
| | ready | not ready | ready | not ready |
| 18 | 52,9 | 30,0 | 46,6 | 32,0 |
| 19 | 94,0 | - | 32,0 | 36,0 |
| 20 | 82,3 | 7,0 | 23,4 | 42,0 |

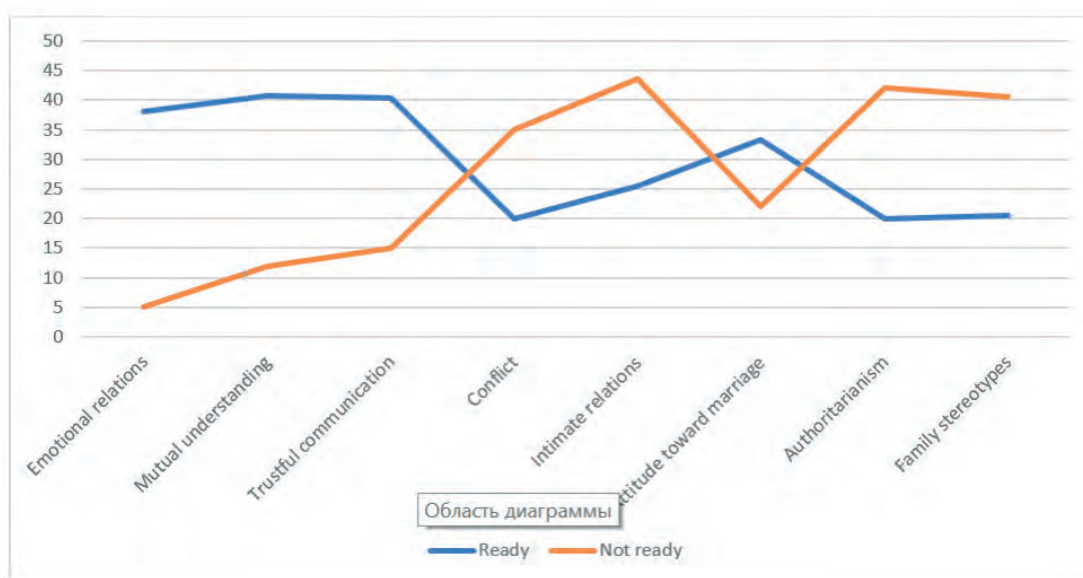

Pic. 1. Indicators of psychological readiness

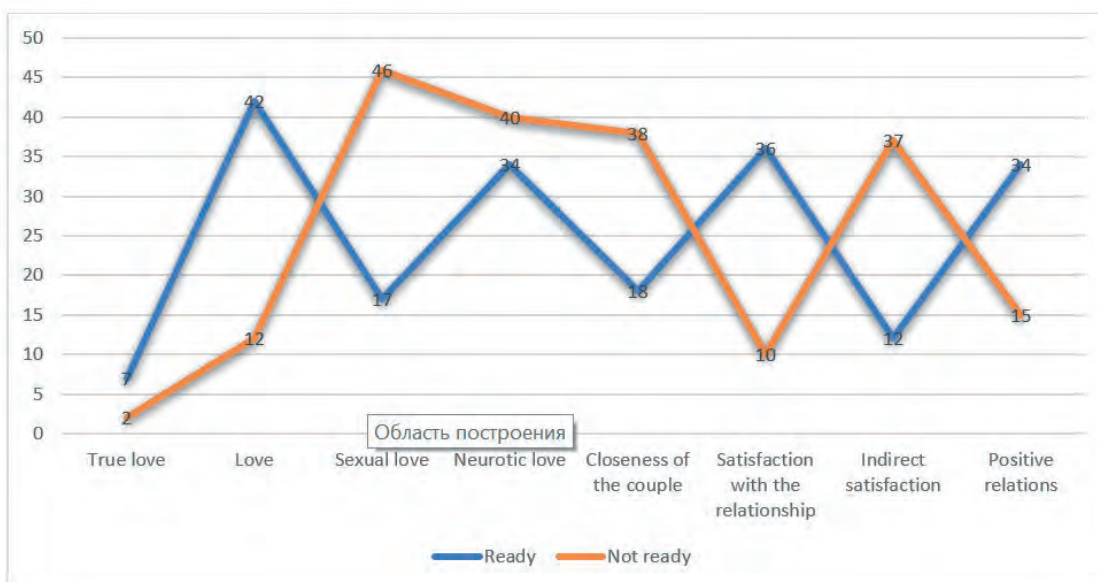

Pic. 2. Indicators of emotional relations and interpersonal perception of the partner

connections around the indicator «psychological readiness» among girls ready for marital relations is: mutual understanding ($r = 0.64$; $p < 0.01$), emotional relations ($r = 0.47$; $p < 0.05$), the closeness of the couple ($r = 0.39$; $p < 0.05$), trustful communication ($r = 0.62$; $p < 0.01$), attitudes toward marriage ($r = 0.55$; $p < 0.01$), positive relationships ($r = 0.41$; $p < 0.05$), love ($r = 0.44$; $p < 0.05$) and family stereotypes ($r = 0.45$; $p < 0.05$).

The indicator «mutual understanding» forms a second constellation based on the connection with love ($r = 0.67$; $p < 0.01$), trustful communication ($r = 0.52$; $p < 0.01$), emotional relationship ($r = 0.43$; $p < 0.05$), conflict ($r = -0.59$; $p < 0.01$), authoritarianism ($r = -0.43$; $p < 0.05$) and sexual love ($r = -0.41$; $p < 0.05$).

The indicator «satisfaction with relationships» correlates with positive relationships ($r = 0.57$; $p < 0.01$), intimate relationships ($r = 0.59$; $p < 0.01$), neurotic love ($r = 0.49$; $p < 0.05$) and family stereotypes ($r = 0.47$; $p < 0.05$). There was a connection of the indicator «love» at the level ($p < 0.05$) with trustful communication ($r = 0.46$), attitude toward marriage ($r = 0.44$) and neurotic love ($r = 0.4$).

Analyzing the structure of correlation relationship among girls that are psychologically not ready for marital relationships, we can distinguish the leading indicator of «intimate relationships». It is associated with sexual love ($r = 0.7$; $p < 0.01$), neurotic love ($r = 0.36$; $p < 0.05$), authoritarianism ($r = 0.45$; $p < 0.01$), an indirect indicator of satisfaction with relationships ($r = 0.37$; $p < 0.05$), family stereotypes ($r = 0.37$; $p < 0.05$), ($r = 0.39$; $p < 0.05$) and trustful communication ($r = -0.58$; $p < 0.01$).

The «conflict» indicator, in turn, interacts with psychological readiness for marital relationships ($r = -0.51$; $p < 0.01$), positive relationships ($r = 0.42$; $p < 0.05$), family stereotypes ($r = 0.5$; $p < 0.01$), neurotic love ($r = 0.41$; $p < 0.05$) and attitudes toward marriage ($r = -0.4$; $p < 0.05$).

The following constellation is highlighted by the indicator «family stereotypes», which correlates at the level ($p < 0.05$) with the closeness of the couple ($r = 0.4$), attitudes toward marriage ($r = 0.37$), love ($r = 0.42$) and authoritarianism ($r = 0.39$). The indicator «authoritarianism» has a negative connection with mutual understanding ($r = -0.47$), true love ($r = -0.39$) and trustful communication ($r = -0.37$) at the level ($p < 0.05$).

It is noted that for girls psychologically prepared for marital relationships, the indicators are «psychological readiness», «mutual understanding», «satisfaction with relationships», «love», and for unprepared leading personality manifestations are «intimate relationships», «conflict», «family stereotypes» and «authoritarianism».

Other indicators of girls psychologically prepared and unprepared for marital relationships also have a certain number of interactions, but it is not significant.

Discussion

In the course of the conversation with the respondents, it was found that girls do not hide their unwillingness to start a family; first of all, they aspire to career growth, believing that marriage would be an obstacle to their professional fulfilment. At the same time, many of them want to cohabit with a wealthy guy. In addition, young girls cannot answer why a person needs a family and what love is, maybe for this reason, contract-based marriages are considered to be stable.

We suppose that the lack of readiness for marriage among girls is not related to the influence of the parental relations model on their desire to create their own family and have children, this most likely depends on the inner attitude of the person itself. As evidenced in practice, there are many dysfunctional families, and children create a happy one because they strive for continuous improvement in marital relations.

According to the results, the lack of psychological readiness for marital relations in girls is associated with disturbances in the emotional and communicative spheres, which, apparently, are acquired in the process of negative interpersonal communication with people around.

We believe that in this age, the word «love» is often taken as a real feeling that becomes a cover for a relationship, and feelings of intimacy with a partner can be affected by satisfaction with intimate relationships or the similarity of a real person to an ideal image.

Thus, we can say that the level of psychological readiness for marital relations is closely linked to each individual's personality structure. Because willingness arises based on a conscious need for psychological closeness with a partner, we assume that this need has not yet arisen. Since psychological closeness promotes the formation of respect for oneself and a partner, the ability to work on oneself, show responsibility in any situation, fulfil family roles, and the desire for self-realization in the family (Erikson, 1968).

As the results of our study show, young people do not want to take responsibility for the family, they are fighting for their rights and freedom, hiding behind the fact that the divorce process brings many problems. That is why they prefer to enter into alternative forms of relations, in particular, into a civil marriage, which, in our opinion, can only serve as a platform for waiting for something better.

Young people should understand that it is necessary to approach marital relations with a specific responsibility. Only under this condition is it possible to achieve a high level of culture in marital relations, which will create a solid foundation for the emergence of spiritual affinity between spouses and the well-being of the family.

Conclusion

The psychological readiness for marital relationships in modern research is analyzed and

studied mainly indirectly and fragmentarily. Its main types have been revealed (communicative, emotionally intimate, moral, and ethical), the manifestation of which can vary with the acquisition of life experience and age. Factors that influence psychological readiness for marital relationships have been identified, in particular, motives for marriage, the severity of adaptive capabilities, emotional and moral maturity, age when getting married, the material status of partners, parental influence, and others. It was found that 68.0% of girls are psychologically unready for marital relationships. This fact is most clearly seen among girls aged 20 years.

The performed study allowed us to put forward several urgent issues for further research on the given problem. For instance, to examine the significant impact of ethnic traditions on the psychological readiness for marital relations; to reveal psychological readiness for marital relationships among individuals with certain deviations in health condition; create a comprehensive socio-psychological program focused on the systemic formation of psychological readiness for marital relations at all age stages.

REFERENCES

1. Abalakina, M. A. (1987). *Mejlchnostnoe vospriyatie i dinamika predbrachnyih otnosheniy*. PhD thesis. Moskva
2. Andreeva G. M., Ageeva V. S. (1984). *Metody issledovaniya mezhlichnostnogo vospriyatiya*. Spetspraktikum po sotsial'noy psikhologii. Moskva.
3. Andreyeva, T. A. (2014). *Psikhologiya sem'i: ucheb. posobiye*. Sankt-Peterburg: Piter.
4. Aygumova, Z. I. (2016). *Psikhologiya bietnicheskikh semeynykh otnosheniy*. Moskva: Prometey.
5. Batsylyeva O., Astakhov V., Puz I. (2019). *Doslidzhennia psikhologichnykh aspektiv hotovnosti do shliubu suchasnoi molodi*. *Psikhologichnyi zhurnal*. 5 (10). pp. 64-83. <https://doi.org/10.31108/1.2019.5.10.5>
6. Denysenko A. (2006). *Aprobatsiya metodiki psikhologicheskoi gotovnosti k supruzheskim vzaimotnosheniyam*. *Nauka i osvita*. № 5-6. Odesa. pp. 21-27.
7. Denysenko A. (2010). *Aprobatsiya metodiki «Samootsenka lyubovnykh otnoshenii»*. *Nauka i osvita*. № 4-5. Odesa. pp. 13-17.
8. Denysenko, A. (2010). *Psikhologicheskoe znachenie lyubvi v otnosheniyakh mezhdru muzhchinoy i zhenshchinoy: uchebn. posobie*. Odessa: Feniks.
9. Denysenko, A. (2006). *Psikhologichna hotovnist do podruzhnikh vzaiemyn*. *Metodyka doslidzhennia*. Odesa: Feniks.
10. Domina, G. A. (2019). *Psikhologichni osoblivosti gotovnosti do shlyubu suchasnoi molodi*. *Teoretichni i prikladni problemi psihologii: zb. nauk. pr. / Shidnoukr. nac. un-t im. Volodimira Dalya*. Syevyerodoneck: SNU im. V. Dalya. №1 (48). pp. 95-105.
11. Druzhinin, V. N. (2008). *Psikhologiya sem'i*. Sankt-Peterburg: Piter.
12. Dubrovina, I. V. (2015). *Psikhologicheskaya gotovnost' k semeinoi zhizni kak aspekt samoopredeleniya*. *Sem'ya, brak i roditel'stvo v sovremennoi Rossii*. Moskva: Institut psikhologii RAN. 2. pp. 86-94.
13. Dyachenko, M. I., Kandyibovich, L. A. (1976). *Psihologicheskie problemy gotovnosti k deyatelnosti*. Minsk: BGU.
14. Erikson, E. (1968). *Identity, youth and crisis*. New York: W.W. Norton Company.
15. Eydemiller, E. G., Yustitskis, V. (2015). *Psikhologiya i psikhoterapiya sem'i*. Sankt-Peterburg: Piter.
16. Ganyushkin, A. D. (1980). *Psihologicheskie aspekty podgotovki sportsmenov*. Smolensk: Smolenskiy GIF.
17. Karabanova, O. A. (2005). *Psikhologiya semeynykh otnosheniy i osnovy semeynogo konsul'tirovaniya*. Moskva: Gardariki.
18. Kashirskaya, I. K., Zholudeva, S. V., Skrynnik, N. E. (2015). *Psychological Readiness for Marriage as Personal Formation*. *Mediterranean Journal of Social Sciences* Volume 6 No 6. pp 452-463.
19. Khojasteh Mehr, R, Daniali, Z, Shirali Nia, K. (2015). *Married students' experiences regarding marriage readiness*. *Journal of Family Psychology*. V. 2, Issue 2. Pp. 39-50.
20. Korostyleva, L. A. (2002). *Psikhologiya samorealizatsii lichnosti: brachno-semeynye otnosheniya*. Sankt-Peterburg: Piter.
21. Kovalev, S. V. (1987). *Psihologiya semeynykh otnosheniy*. Moskva: Pedagogika.
22. Kunitsyna, V. N., Kazarinova, N. V., Pogolsha, V. M. (2001). *Mezhlichnostnoe obshchenie*. Sankt-Peterburg: Piter.
23. Meizara Puspita Dewi, E., Widyastuti, & Maulidya Jalal N. (2020). *Relationship of Marriage Perception and Married Readiness in Women's Adolescents in Makassar City*. *IOSR Journal of Humanities and Social Science (IOSR-JHSS)* Volume 25, Issue 1, Series. 2. pp 74-78. <https://doi.org/10.9790/0837-2501027478>
24. Radchyk, V. (2016). *Personal Subject Profile of Psychological Readiness to Marital Relationships*. *International Journal of Social and Educational Innovation (IJSEIro)* V. 3, Issue 5. pp 39-49.
25. Rudik, P. A., Puni, A. TS. (1965). *Psihologicheskaya podgotovka sportsmena*. Moskva: Fizkultura i sport.
26. Semenova-Polyakh, G. G., Vanyukhina, N. V. (2017). *Psikhologicheskaya gotovnost' molodezhi k brachno-semeynym otnosheniyam: Sravnitel'nyy aspekt*. *Azimuth nauchnykh issledovaniy: pedagogika i psikhologiya*. V. 6. № 1(18). pp. 306 – 310.
27. Shemila, K. V and Manikandan, K. (2018). *Development and Standardization of Marriage readiness Scale* *Guru Journal of Behavioral and Social Sciences* Volume 6 Issue 2(Oct –Dec, 2018) pp 813-821.
28. Shneider, L. B. (2006). *Semeinaya psikhologiya: uchebn. posobie*. Moskva: Akademicheskii Proekt; Ekaterinburg: Delovaya kniga.
29. Sizanov, A. N. (2010). *Podgotovka podrostkov k semeynoy jizni*. Novopolotsk: Asveta.
30. Skorinina-Pogrebna, O. V. (2016). *Osoblivosti emociynoy gotovnosti molodi do shlyubno-simejnih vidnosin*. *Problemi ekstremalnoi ta krizovoyi psihologii*. Harkiv, NUGZU. V. 20. pp. 109-118.

Головний редактор:

ЯКОВЛІВ В. Я., PhD (Київський інститут бізнесу та технологій)

Видавець:

Київський інститут бізнесу та технологій
Адреса редакції: 04078, м. Київ, пров. Зоряний 1/5
Телефон для довідок: +38 (044) 331 61 90
e-mail: visnyk@kibit.edu.ua, herald@kibit.edu.ua

Підписано до друку 12.03.20. Тираж 500

Автори опублікованих матеріалів несуть відповідальність за достовірність поданих відомостей.

Editor-in-Chief:

IAKOVLEV V. PhD, Kiev Institute of Business and Technology, Ukraine

Publisher:

Kiev Institute of Business and Technology
Address: 1/5 Zorianuy lane, 04078, Kiev, Ukraine
Phone: +38 (044) 331 61 90
E-mail: herald@kibit.edu.ua, visnyk@kibit.edu.ua

500 examples.

Критерії публікації статті

- Стаття повідомляє про оригінальне наукове дослідження (основні результати і висновки не повинні бути опубліковані або представлені в іншому місці)
- Стаття дає висновки, які є цікавими широкій аудиторії
- Веб-посилання у тексті супроводжуються повними коректними адресами URL

Оформлення статей

У цьому посібнику описано, як підготувати матеріали для подачі статті до друку.

Стаття готується у такому порядку: назва статті; індекс JEL (для статей з економіки); ПІБ автора(ів) повністю, науковий ступінь, вчене звання автора(ів), ORCID або ResearcherID, Google Scholar ID, Web of science ID, Scopus ID, Publons ID, посада, установа, країна обов'язково українською, англійською мовами; анотація; ключові слова; сам текст; список літератури; обов'язково – подяки.

Назва статті має бути не довшою двох рядків (75 символів), подається двома мовами – англійською, українською.

Статті починаються з **анотації** (1800 символів українською, англійською мовами), в яких треба, по можливості, уникати цифр, абревіатур, скорочень або вимірювань. Вони пишуться для широкого кола читачів. Пропонуємо скористатися такою структурою: 2-3 речення, які вводять в сферу дослідження; коротке обґрунтування актуальності роботи; виклад основних висновків (вводиться фразою «Тут ми покажемо» або її еквівалент); і, нарешті, 2-3 речення, в яких основні висновки вводяться в загальний контекст, і стає зрозумілою актуальність отриманих результатів. Анотація пишеться одним абзацем.

Ключові слова складаються з 3-6 слів розділених крапкою з комою, не дублюють заголовок.

Текст статті готується в текстовому редакторі Microsoft Word (формат .docx) обсягом від 14 до 25 тис символів з пробілами. Список літератури, назва, список авторів і подяки не включаються в загальну кількість слів. У тексті зазначаються: Вступ (Introduction), Методи та матеріали (Methods and Materials), Результати (Results), Обговорення та Висновок (Discussion and Conclusion). У вступі розкривається значимість обраної проблеми та аналізуються останні дослідження і публікації; постановка проблеми в загальному вигляді та її зв'язок із важливими науковими чи практичними завданнями; формулювання цілей статті (постановка завдання). Методи та матеріали: опис використаних методів та методик у роботі, етапи дослідження, при необхідності опис матеріалів, їх структура та вибірка; цей розділ дає можливість повністю повторити описані дослідження. Результати: підрозділ включає схеми, графіки, таблиці без коментарів. Обговорення та Висновок: це може бути один або два окремих підрозділи, обговорення включає коментарі по отриманим результатам, наскільки результати співвідносяться з цілью статті, і як вони корелюють з результатами інших вчених; висновки узагальнюють результати проведеного дослідження і окреслюють перспективи подальших розвідок

у цьому напрямку, цей розділ має розкрити всі відповіді на поставлені автором цілі і завдання у вступі статті; перелічити результати які є вкладом у науку автором.

Для *теоретичної (оглядової) статті* розділи Методи та матеріали та Результати можуть бути поєднані в основну частину, яка в свою чергу може бути розбита на логічні підрозділи. Для *емпіричної (дослідницької) статті* всі розділи є обов'язковими.

Список використаних джерел. Джерела в тексті статті всередині одних дужок розставлені по роках, а не в алфавітному порядку (Torei et al., 1998; Helfman and Waisel, 2008; Atiel, 2012). Джерела оформлюються мовою оригіналу за українським стандартом бібліографічного опису ДСТУ 8302:2015. Список використаних джерел подається у алфавітному порядку.

Також джерела подаються англійською мовою (**References**). Не англомовні джерела перекладаються.

Дослідницькі статті включають 20-40 бібліографічних посилань. Оглядові – 100. 50% посилань має бути на статті в журналах Scopus і WoS. Самоцитування не більше 10-15%. 80% статей мають DOI. Не більше 30% україно- та російськомовних публікацій. Не більше 30% монографій та тез.

Використовують один з міжнародних стилів оформлення бібліографії, наприклад, APA, Harvard, NLM, MLA, Chicago та інші.

Таблиці. Кожна таблиця повинна бути представлена в книжковій (не альбомній) орієнтації. Назва таблиці повинна займати один рядок (не більше), виділена жирним шрифтом. Таблиці повинні бути якомога меншими. Таблиці, графіки та рисунки також надсилаються окремими файлами з розширенням .png, .jpg, .pdf.

Подяки повинні бути короткими і не повинні включати в себе подяку анонімним рецензентам і редакторам, несуттєві слова або коментарі. Подяки можуть містити номери грантів і внесків.

Оплата організаційних витрат роботи редколегії (рецензування статей, підготовка та роздрукування оригінал-макетів, робота з літературними та технічним редакторами, поштові та транспортні витрати, отримання цифрового ідентифікатора, індексування в базах даних, послуги інтернет-провайдера тощо) здійснюють після прийняття статті до друку. Всім авторам статті надається один примірник журналу. Працівники та студенти Київського інституту бізнесу та технологій публікуються безкоштовно.

Для авторів із країн СНД можливий переклад статті англійською мовою співробітниками редколегії. Вартість перекладу залежить від обсягу статті та від її складності.

Положення про конфіденційність

Імена та електронні адреси, які вказуються користувачами сайту цього журналу, будуть використовуватись виключно для виконання внутрішніх технічних завдань цього журналу; вони не будуть поширюватись та передаватись стороннім особам.

www.herald.kibit.edu.ua