

**Список использованной литературы**

1. Боголюбов В.М., Пономаренко Г.Н. Общая физиотерапия. — М.; СПб. 1996.
2. Васильева-Линецкая Л.Я. Систематизация лечебных физических факторов и современные представления об их комплексном применении. — Харьков: УИУВ, 1999.
3. Коган А.Г., Найдин В.Л. Теоретическое обоснование реабилитации при остеохондрозе позвоночника. — Новосибирск: Наука, 1983.
4. Павленко С.М. Системный подход к изучению проблем патологии и концепция о патогенезе // Советская медицина. — 1980. — № 10. — С. 93 — 96.
5. Оржешковский В.В., Оржешковский Вас.В. введение в физиотерапию // Вестник физиотерапии и курортологии. — 1997. — № 2. — С. 52 — 59.
6. Оржешковский В.В., Оржешковский В.В. Лекции по общей физиотерапии. — К.: Куприянов. 2005.
7. Тондй Л.Д., Васильева-Линецкая Л.Я. Влияние физических факторов на механизмы саногенеза // Врачебное дело. — 1998. — № 11. — С. 56 — 58.
8. Тондй Л.Д., Васильева-Линецкая Л.Я. Класифікація природних та преформованих фізичних чинників. — К.: Куприянов, 2003.
9. Тондй Л.Д., Тондй О.Л., Закревская Е.Л. Свет, цвет. — Харьков: ТОВСАМ, 2012.
10. Улащик В.С., Лукомский И.В. Общая физиотерапия. — Минск: Книжный дом, 2003.

**Про самозахист організму і можливості його зміцнювати  
(Як народилася нова медична наука)**

**Проф. Л.Д. Тондй**

Харківська медична академія післядипломної освіти

У статті подається історичний огляд становлення науки — фізіотерапії від її першоджерел — народної медицини до нашого часу, коли її технології можуть істотно подіяти на стан здоров'я в країні, в світі.

**Ключові слова:** фізіотерапія, історія, стресс.

**About the self-defence of organism and about the possibility of it's  
strengthening (how the new medical science was born)**

**Prof. L.D. Tondiy**

Kharkiv Medical Academy of Postgraduate Education

The historical overview of the formation of science — physical therapy, from its origins — traditional medicine up to the present time, when its technology can significantly affect upon the health's status in the country and in the world is shown.

**Key Words:** physiotherapy, history, stress.

Контактна інформація: Тондй Леонід Дмитрович — зав. кафедрою терапії, курортології та відновлюваної медицини ХМАПО, доктор медичних наук, професор. м. Харків, вул. Балакірева, 5, р. т. (057) 349-44-15, e-mail: physiotherapy@med.edu.ua.

Стаття надійшла до редакції 10.10.2014 р.



**Проф. А.А. Опарин**

Харьковская медицинская академия последипломного образования

Кафедра терапии, ревматологии и клинической фармакологии

**Медицина древнего Херсонеса**

Языческие верования, обряды, суеверия настолько пропитали жизнь всего античного общества, что в нем не осталось ни единой сферы, не затронутой их влиянием [11; 12; 16]. Для античного языческого

мира, как, кстати, и для средневековой Европы, погрязшей в тех же самых языческих суевериях, было характерно удивительное смешение науки с оккультизмом. Астрономия была соединена и базировалась

на астрології, хімія і фармація с алхімією, математика с нумерологією і т.д. [16]. Причому в цьому странному симбіозі главенство мали однозначно лженауки. І тому в трудах учених того часу уживаються поряд наукові розсудження с самою нашою магією [2; 11; 16].

Не избежала цієї участі і антична медицина, котра, с однієї сторони, прославилась видаючимися іменами учених, а с другої, зажатая в тисках язическої філософії, релігії і суеверій, так і не змогла досягти тих відкриттів, котрі були зроблені в Європі XVIII—XIX вв. після великого руху Реформації, сбросившего с науки язическіе антично-середньовікові путі, що дало небывалый доселе скачок в науко-технічному прогресі [16].

Вместе с тем в последние годы отмечается широкая попытка возврата, причём часто в околонуканых одеяніях, к нетрадиционным методам лічення, основанным на екстрасенсоріці, хілерстві, хіромантії, заговорах, котрі якби і состояли выдаючіеся, но забытые методы античної медицины, якби приносившей выдаючіеся плоды в свое время.

Одновременно с этим мы видим, как в наш век технического прогресса получили небывалое распространение самые разнообразные амулеты, обереги, крестіки, медальоны, татуировки, талісманы, якби хранящие своих владельцев от различных бед и болезней, что вновь уходит своими корнями в античную эпоху и в философию язической медицины [2; 9].

И потому, исследование истории и особенностей медицины античного мира представляет собой не только сугубо исторический интерес, но и являет практическую значимость, котра поможет избежать внедрения древних «прославленных» методов лічення в современное практическое здравоохранение и избавит общество от излишних суеверій, путем развенчывания мифа о всемогущих методах древней медицины, а также желанием заниматься самоліченіем. Учывая вышесказанное, целью данного исследования стало изучение особенностей античной медицины на примере медицины Херсонеса Таврического.

Что же представляла собой медицина античного Херсонеса?

Условно, базируясь на данных археологических исследований, исторических источников и трудах древних авторов ее можно разделить на три группы: нехрамовая, храмовая и народная. Именно условно, так как в основе каждой из них лежали в большей или меньшей степени, как мы увидим ниже, язическіе понятия и суеверія.

#### ● Нехрамовая медицина

В Древней Греции не было специальных школ, в которых бы готовили врачей. И потому будущих врачей готовили либо в ремесленных училищах, либо в частных школах, где из поколения в поколение передавалось медицинское мастерство. К этим школам относились Косская, Книдская, Александрийская, Пергамская и др. [3].

Основными были Косская, Книдская и Пергамская. При этом следует помнить, что деление на отдельные

науки в Греции также отсутствовало, и все они объединялись общим понятием — философия.

И потому в основе всей древнегреческой медицины, ее школ лежали различные философские учения, объясняющие происхождение болезней и пути их исцеления.

Так, представители Книдской школы базировались на учении Платона о пневме — божественной душе. «В своем произведении „Тимей“ Платон затронул близкие к медицине вопросы. Все происходящее в здоровом и больном организме процессы Платон истолковывал идеалистически и мистически. Платон, долго живший в Египте, был знаком с египетскими воззрениями. В „Тимее“ он развил учение о пневме, божественной душе. По Платону, пневма проникает в тело человека, причём в мозг сообщает ему способность чувствовать и мыслить, в сердце согревает и в печени питает. Здоровье и болезнь, по Платону, определяются потусторонним началом, божественной душой — пневмой. Превращениями пневмы в организме и ее влиянием на различные органы Платон объяснял патологические явления.

Причину болезни Платон видел в наказании, ниспосланном с неба. Лекарства не имеют никакого значения. Исцелять могут только обряды, гимны, музыка. Исходя из своих классовых рабовладельческих воззрений, Платон в „Законах“ все заботы о предупреждении болезней ограничивал только условиями правителей и государственных стражей. Ремесленников Платон рекомендовал лечить только при легких заболеваниях, при тяжелых же заболеваниях для ремесленников, по мнению Платона, „лучше благодетельная смерть“. Рабам, по Платону, знания не доступны и не нужны; не нужна им и настоящая медицинская помощь. Платон, таким образом, явился родоначальником реакционных течений в медицине» [9, с. 36—37].

Другие греческие школы и, в частности, Косская базировались на философии Пифагора, уделявшего в происхождении болезней центральное место — цифрам.

Так, один из последователей школы Пифагора — знаменитый Гиппократ учил, «что острые заболевания кончаются на 7-й день, а хронические — на 21-й день и что заболевания чаще бывают в нечетные годы и числа» [3; 9, с. 35]. И это при том, что Гиппократ был наименее подвержен влиянию мистики по сравнению с другими древними врачами [3].

Археологические раскопки Херсонеса, в частности, исследования его надгробных памятников, показали, что в городе были врачи — выходцы из города Колофона в Малой Азии [13, с. 54; 14] и острова Тенедос [14, с. 96—97].

Обнаружены в Херсонесе и многие медицинские инструменты (см. рис. 1), относящиеся к античному времени: лезвия скальпелей, хирургический зонд, щипцы, пинцеты, прижигатели, ложечки и т. д. [5, с. 62—63].

Исследования наборов инструментов показывают, что в Херсонесе проводились терапевтические, хирургические и гинекологические манипуляции.



Рис. 1. Медицинские зонды, обнаруженные в Херсонесе

При этом хирургические вмешательства проводились ни сколько и ни столько по медицинским показаниям, сколько на основании данных астрологии и нумерологии. Не картина заболевания диктовала время для проведения оперативного вмешательства, а расположение звезд и счастливые цифры. Порой жизненно важная операция откладывалась на долгое время из-за, как верили, не счастливого расположения звезд.

Обработку ран часто заменяли заклинания жрецов, что, безусловно, вело к огромному проценту их нагноений с последующим летальным исходом.

Тяжелые терапевтические заболевания лечились при помощи обрядов, а впадение людей в кому, рассматривалось, как состояние общения с богами, не требующее никакого вмешательства.

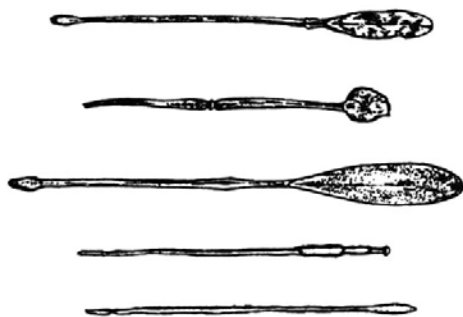
● Храмовая медицина

Пожалуй, ведущее место по своей распространенности и популярности в Древней Греции и ее колониях занимала храмовая медицина. Она существовала при храмах бога врачевания Асклепия.

Для этого при храмах Асклепия строились специальные лечебно-жреческие комплексы — асклепионы. Один из наиболее знаменитых асклепионов древнего мира по образу которого воздвигались другие подобные храмы, существовал в Малой Азии, на территории современной Турции, в городе Пергаме (см. рис. 2). К пергамскому Асклепиону вела священная 280-метровая улица Текта, переходящая затем в красивую аллею, украшенную колоннами.



Рис. 2. Асклепион в Пергаме. Реконструкция.

- 1. Священная дорога Виа Текта; 2. Северная галерея; 3. Библиотека;
- 4. Ворота Пропилон; 5. Храм Асклепия; 6. Медицинский лечебный центр; 7. Античные туалеты; 8. Большой зал; 9. Прямоугольная площадь; 10. Античный театр; 11. Главный вход в Западную галерею;
- 12. Южная галерея; 13. Храм Телесфора; 14. Туннель — криптопортик;
- 15. Священный фонтан №1; 16. Священный фонтан №2

Сам комплекс Асклепион представлял собой открытое пространство 110 на 130 метров, окруженное с трех сторон портиками и зданиями различной высоты. На территории Асклепиона располагалось несколько зданий. Это была библиотека, театр, построенный специально как одно из мест для лечения больных с помощью музыки и вмещающий до 3500 зрителей-пациентов! [12; 15, с. 83], целый комплекс лечебных зданий с бассейнами, специальными туннелями и непосредственно сам храм Асклепия. Внутренний зал последнего был круглый, а в его нишах располагались статуи бога и других богов-врачевателей, в частности, дочерей Асклепия Гигиен (откуда, кстати, и название науки — гигиена) и Панацеи (откуда произошло понятие «панацея») (см. рис. 3—5).

Как же проходило и на чем основывалось лечение в этом храмовом комплексе? «Паломник, прежде всего, приносил жертву богу, а затем принимал участие в очистительных обрядах, готовясь, таким образом, телесно и духовно к вступлению в спальный зал — священное помещение, где бог являлся во сне и указывал соответствующий способ исцеления от недуга» [8, с. 217].

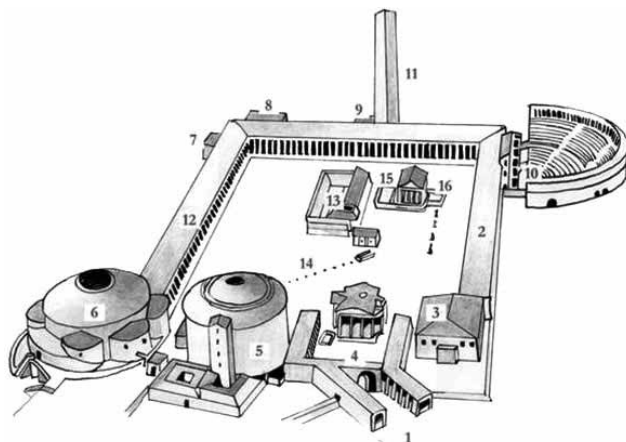
Если же больной заявлял, что никакого сна не видел, то жрецы утверждали, что Асклепий «рассказал все во сне священникам, которые в соответствии с этим прописывали ему (больному) лечение» [15, с. 77—78]. Но в случае того, если сон видел сам больной, то значение его разъясняли жрецы [15, с. 78].

Таким образом, в зависимости от содержания сна назначалось лечение.

Основой же метода лечения, применявшегося в Асклепионе, как пишет профессор, археолог Е. Шнейдер, было самовнушение и внушение, т. е.



Рис. 3. Асклепий, бог врачевания, держащий посох, который увивает змея



Рис. 4. Богиня Гигієя, дочка Асклепія



Рис. 5. Богиня Панацея, дочка бога Асклепія

гіпноз! [15, с. 86]. Етой же цілі служили і «другі ритуали, проводившіся в театрі, де пацієнти підвергалися ліченню, терапія котрого супроводжувалася музикою» [12; 15, с. 86].

Широко використовувалися в Асклепіоні і різні масажі, трави, обладаючі в тому числі вираженим седативним і наркотическим ефектом, ванни, імовірно з метою викликати розслаблення болячого і підкорити його психіку. Примічально також, що, прибуваючи в святилище Асклепія, паломники-пацієнти привозили з собою амулети, зображаючи різні частини тіла, що потребують вилічення [8, с. 218]. Подібний центр, тільки незначно меншого розміру, існував і в Херсонесі. В останньому існував храм Асклепія, на що вказують написи з його згадуванням [13, с. 58].

Відкриті в Херсонесі і дуже важливі атрибути цього храму — зображення вилічених частин тіла (см. рис. 6).

Діло в тому, що, отримуючи в храмі Асклепія вилічення, люди приносили в подяку по крім жертвоприношень на храм спеціально виготовлені толи з мармуру, толи з кераміки, толи з слонових кісток зображення болячих частин свого тіла і залишали їх в храмі [2, с. 31].

Крім того, цей суцільно язический звичай воішов в деякі християнські конфесії, де в дар іконам приносять зображення болячих частин свого тіла або, щоб вилічитися, купують в церквах зображення тієї частини тіла, котра у них страждає, і приносять її в храм, кладя перед тем або іншим образом.



Рис. 6. Зображення болячої руки, жертвоприношення храму Асклепія

### • Народная медицина

Оснoву народно́й медици́ны составляло колдовство. «Народная медицина у греков существовала с глубокой древности и основывалась на знахарстве, а также колдовстве, о чем свидетельствует древнегреческая терминология. В частности, существовавшие термины «фармакеύς» и «фармаκολοίος» означали приготовлявшего целебные, ядовитые и волшебные снадобья, то есть колдуна, чародея, волшебника, термин «фармакеία» — лекарство, медикамент, отравка, а также волшебство. Следовательно, древнейшие целители считались колдунами и волшебниками. Вполне вероятно, что в таком сравнительно небольшом периферийном городе, каким был Херсонес, где первые настоящие медики были иностранцами, народная медицина имела большое значение. В таких городах сказывались традиции, уходившие своими корнями в глубокую древность, когда лечением занимались знахари и колдуны» [7, с. 136].

Очень широко были распространены книги магической медицины, где содержались рецепты, представляющие собой обращения к духам и магические предписания [1, с. 196].

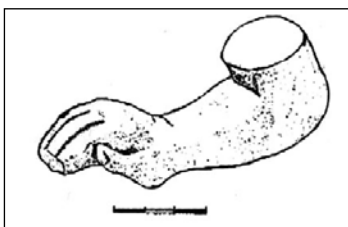
Низкий уровень медицины Херсонеса, базировавшийся в основном на магических, колдовских обрядах и суевериях не мог не отразиться и на продолжительности жизни херсонеситов. Так средний возраст мужчин античного Херсонеса составлял 39 лет и женщин — 32 года [10, с. 5].

Схожую картину мы отмечаем и в других городах античного мира.

При этом отмечалась и очень высокая детская смертность, особенно до 4 лет, о которой, в частности, свидетельствуют находения очень многих детских захоронений. Это объяснялось, в частности, тем, что на выполнение магических обрядов и заклинаний над больным ребенком уходило драгоценное время, которое необходимо было использовать на конкретное лечение того или иного заболевания.

В заключении следует подчеркнуть, что врачами античного мира было сделано безусловно немало прекрасных и выдающихся открытий в различных областях медицины, но вследствие господствующей магии, которая провозглашает в частности необходимость статичности во всех областях и суеверий, которыми были заражены и сами врачи, уделяющие внимание в первую очередь обрядам в лечении заболеваний, эти открытия не были по достоинству оценены на протяжении целых столетий, не получили своего развития и не принесли ожидаемого эффекта.

И более чем трехтысячелетняя история медицины Древнего мира пребывала фактически в полном статическом состоянии.

### Выводы

1. На основании анализа данных археологических открытий и исторических источников показано, что медицина древнего Херсонеса была представлена храмовой, нехрамовой и народной медициной;
2. В основе медицинских воззрений на происхождение заболевания и методы их лечения в античное время лежали языческие религиозные верования

и суевєрия, подчиняющие себе анализ жалоб больного, данные его анамнеза, объективного метода исследования;

3. Для античной медицины был характерен жесткий социальный подход, основанный на философских воззрениях на то, что достойны лечения лишь представители высших классов общества;

4. Неверное представление о происхождении заболеваний, как каре богов; методы диагностики, осно-

ванные на изучении звезд и гаданий; методы лечения, основанные на обрядах, самовнушении, анализе сна больного, астрологии и нумерологии; низкий уровень гигиенических условий, приводил к высокому уровню, как детской, так и взрослой смертности, короткой продолжительности жизни, развенчивает миф о прогрессивности и высоком уровне античной медицины и необходимости внедрения ее методов в современное здравоохранение.

#### Список использованной литературы

1. Вардиман Е. Женщина в древнем мире. — М., 1990.
2. Верхратський С. А. Історія медицини. — К.: Здоров'я. 2011.
3. Гиппократ. Избранные книги // Пер. В.И. Руднева. — М.: Биомедгиз. 1936.
4. Гиппократ. Сочинения // Пер. В.И. Руднева. — М.; Л., 1941–1944. Т. II–III.
5. Известия археологической комиссии. — 1906. — Вып. 20. — С. 62–63.
6. Кадеєв В. І. Херсонес Таврический в первых веках нашей эры. — Харьков: Вища школа, 1981.
7. Кадеєв В.І. Херсонес Таврический: Быт и культура (I—III вв. н. э.). — Харьков. 1996.
8. Карабатеа М. Греческая мифология. — Греция. Афины: Adam editions-percamos S. A. 2010.
9. Мультановский М. П. История медицины. — М.: Медицина. 1967.
10. Назарова Т. А., Потехина И. Д. Антропологические материалы из могильников Юго-Западного Крыма. — К., 1990.
11. Опарин А.А. История Древнего Крыма. — Харьков: Факт. 2013.
12. Опарин А.А. Пергам: город черного престола и белого камня. — Харьков: Факт. 2013.
13. Соломоник Э. А. Древние надписи Крыма. — К., 1988.
14. Соломоник Э. И., Антонова И. А. Надгробия врачей из античного Херсонеса // Вестник Древней истории. — 1974. — № 1. — С. 94–105.
15. Шнейдер Е. Е. Эфес и Пергам в прошлом и настоящем. — Италия, Рим. 2008.
16. Шафф Ф. История христианской церкви. В 8 т. — СПб.: Библия для всех. 2007-2012.

## Медицина стародавнього Херсонесу

Проф. О.А. Опарін

Харківська медична академія післядипломної освіти

У роботі на підставі аналізу даних археологічних відкриттів і історичних джерел показано, що медицина стародавнього Херсонесу була представлена храмовою, нехрамовою й народною медициною. Показано, що в основі медичних поглядів на походження захворювання й методи їх лікування в античний час були язичеські релігійні вірування й марновірства, що підкоряють собі аналіз скарг хворого, дані його анамнезу, об'єктивного методу дослідження. Показано, що невірна уява про походження захворювань, як кари богів; методи діагностики, засновані на вивченні зірок і гадань; методи лікування, засновані на обрядах, самонавіянні, аналізу сну хворого, астрології й нумерології; низький рівень гігієнічних умов, приводив до високого рівня, як дитячої, так і дорослої смертності, короткої тривалості життя, розвінчує миф про прогресивність і високий рівень античної медицини й необхідності впровадження її методів у сучасну охорону здоров'я.

**Ключові слова:** стародавня медицина, Херсонес Таврійський, Стародавня Греція.

## Medicine of ancient the Chersonese

Prof. A.A. Oparin

Kharkiv Medical Academy of Postgraduate Education

According to data analysis of archaeological discoveries and historical sources, this article describes that the medicine of ancient Chersonese was represented by the temple, non-temple and folk medicine. It is shown that the basis of medical views on the genesis of the disease and methods of treatment in ancient times relied on pagan religious beliefs and superstitions, which subordinated the analysis of patient's complaints, details of their anamnesis and objective methods of research. The lecture shows the wrong ideas about the genesis of diseases, such as quaternion of gods; the diagnostic methods based on studying of the stars and divination; therapies based on rituals, autosuggestion, patient's sleep analysis, astrology and numerology; low level of hygienic conditions, resulted in a high level of mortality and short life expectancy. It debunks the myth about the high level of ancient medicine, it's progressiveness and the need to implement these methods into modern healthcare.

**Key Words:** ancient medicine, Chersonese, ancient Greece.

Контактна інформація: Опарін Олексій Анатолійович — зав. кафедрою терапії, ревматології та клінічної фармакології ХМАПО, доктор медичних наук, професор. м. Харків, вул. Дарвіна, 10, р. т. (057) 711-75-00, (057) 706-46-17, e-mail: teraprevm@med.edu.ua.

Стаття надійшла до редакції 02.10.2014