

ISSN (Print): 2304–5809
ISSN (Online): 2313–2167

Науковий журнал
«МОЛОДИЙ ВЧЕНИЙ»

№ 4 (68) квітень 2019 р.

Редакційна колегія журналу

Сільськогосподарські науки

Базалій В.В. – д-р с.-г. наук
Балашова Г.С. – д-р с.-г. наук
Клименко М.О. – д-р с.-г. наук
Коковіхін С.В. – д-р с.-г. наук
Лавриненко Ю.О. – д-р с.-г. наук
Писаренко П.В. – д-р с.-г. наук

Історичні науки

Змерзлий Б.В. – д-р іст. наук

Юридичні науки

Бернацька Н.І. – д-р юрид. наук
Стратонов В.М. – д-р юрид. наук

Політичні науки

Наумкіна С.М. – д-р політ. наук
Яковлев Д.В. – д-р політ. наук

Педагогічні науки

Козяр М.М. – д-р пед. наук
Рідей Н.М. – д-р пед. наук
Федяєва В.А. – д-р пед. наук
Шерман М.І. – д-р пед. наук
Шипота Г.Є. – канд. пед. наук

Філологічні науки

Шепель Ю.О. – д-р філол. наук

Філософські науки

Лебедева Н.А. – д-р філос. в галузі культурології

Технічні науки

Гриценко Д.С. – канд. техн. наук
Дідур В.А. – д-р техн. наук
Шайко-Шайковський О.Г. – д-р техн. наук

Економічні науки

Іртищева І.О. – д-р екон. наук
Козловський С.В. – д-р екон. наук
Шапошников К.С. – д-р екон. наук

Медичні науки

Нетюхайло А.Г. – д-р мед. наук
Пекліна Г.П. – д-р мед. наук

Ветеринарні науки

Морозенко Д.В. – д-р вет. наук

Мистецтвознавство

Романенкова Ю.В. – д-р мистецт.

Психологічні науки

Шаванов С.В. – канд. псих. наук

Соціологічні науки

Шапошникова І.В. – д-р соц. наук

Міжнародна наукова рада

Adam Wrobel – Doktor, Associate Professor (Poland)
Arkadiusz Adamczyk – Professor, Dr hab. in Humanities (Poland)
Giorgi Kvinikadze – PhD in Geography, Associate Professor (Georgia)
Inessa Sytnik – Professor, dr hab. in Economics (Poland)
Janusz Wielki – Professor, dr hab. in Economics, Engineer (Poland)
Javad Khamisabadi – Professor, PhD in Industrial management (Iran)
Michal Sojka – Doctor in Engineer (Poland)
Stanislaw Kunikowski – Associate Professor, Dr hab. (Poland)
Wioletta Wojciechowska – Doctor of Medical Sciences (Poland)
Вікторова Інна Анатоліївна – доктор медичних наук (Росія)
Глушченко Олеся Анатоліївна – доктор філологічних наук (Росія)
Дмитрієв Олександр Миколайович – кандидат історичних наук (Росія)
Марусенко Ірина Михайлівна – доктор медичних наук (Росія)
Швецова Вікторія Михайлівна – кандидат філологічних наук (Росія)
Яригіна Ірина Зотовна – доктор економічних наук (Росія)

Повний бібліографічний опис всіх статей журналу представлено у:
Національній бібліотеці України імені В.І. Вернадського,
Науковій електронній бібліотеці Elibrary.ru

Журнал включено до міжнародних каталогів наукових видань і наукометричних баз:
GoogleScholar, CiteFactor, Research Bible, Index Copernicus.

Свідоцтво про державну реєстрацію
друкованого засобу масової інформації – серія КВ № 18987-7777Р від 05.06.2012 р.,
видане Державною реєстраційною службою України.

ЗМІСТ**ФІЗИКО-МАТЕМАТИЧНІ
НАУКИ**

- Доброштан О.О., Токовило Т.С.**
Впровадження елементів теорії ймовірності
в молодших класах.....185

ТЕХНІЧНІ НАУКИ

- Гринь С.А., Дреева А.С.,
Кызынгашева А.А., Василенко А.А.**
Утилизация ртутных термометров.....188
- Іваніщева О.А.**
Дослідження шляхів оптимізації
нутрієнтного складу страв з гарбуза.....192
- Mudryk Viktoriya, Shevchenko Yulia**
Legal aspects of changes in the field
of air traffic in the context of preparing Ukraine
for the entry into a Single European Sky196
- Ostrenko Dmytro**
Simulation of the wind generator.
Study wind speed contour.....201
- Revin Vladyslav, Shevcheko Yuliia**
The opportunities and challenges
of implementation of blockchain
in aviation industry.....206

МЕДИЧНІ НАУКИ

- Мочалов Ю.О.**
Дослідження окремих медико-економічних
аспектів організації стоматологічної
медичної допомоги в Україні.....210

ФІЛОСОФСЬКІ НАУКИ

- Блоха Я.Є., Іваницький І.В.,
Усанова Л.А., Іваницька Т.А.**
Проблема самоідентифікації сімейного лікаря
в умовах медичної реформи:
соціально-філософський аналіз.....215
- Бондар В.Д.**
Наукова новизна як методологічна
характеристика дослідження: сутність
та підходи до розуміння поняття.....220

ПСИХОЛОГІЧНІ НАУКИ

- Ілляш С.Д., Калита Н.І., Скалич А.Й.**
Формування саморозуміння
у майбутніх педагогів у період професійного
становлення (емпіричні аспекти).....224
- Скорик Е.Д.**
Модель розвитку на основі привязанності,
шість рівней привязанності Г. Ньюфелда...229

ПЕДАГОГІЧНІ НАУКИ

- Бачієва Л.О.**
Система психологічної підтримки професійної
діяльності викладачів у закладі вищої освіти...234

Ганніченко Т.А.

Аналіз міжнародного досвіду STEM-освіти
(на прикладі Австралії).....239

Гриценко В.М.

Формування громадянської
компетентності учнів початкових класів
засобами проектів.....243

Духаніна Н.М.

Самоосвіта як складова
освітнього процесу в університеті.....248

Калита Н.І.

Ціннісний підхід у Концепції
Нової української школи.....252

Клочко О.О.

Етичні стандарти соціальної роботи.....257

Ковальчук В.І., Бірюк М.В.

Роль інноваційних технологій навчання
у розвитку педагогічної майстерності
педагога професійного навчання.....262

**Морозенко Д.В., Сабатовська-Фролкина І.С.,
Зимлянський М.О.**

Педагогічні умови впровадження
кейс-технології при підготовці
майбутніх фахівців
медико-фармацевтичної галузі.....268

Proskurkina Iana

The experience of foreign cultural
centers functioning273

Січкара А.Д., Дем'яненко В.І.

Впровадження ідей діяльнісного
підходу у прогамово-методичне
забезпечення дошкільного виховання
в Україні (кінець XIX – початок
другого десятиліття XX ст.).....276

Стасів Н.І., Дида Г.І.

Активізація навчальної мотивації учнів
у процесі вивчення
початкового курсу математики.....281

Цар І.О., Нагорнюк Л.Є.

Вебінар як засіб дистанційного навчання
іноземної мови студентів
немовних спеціальностей.....285

ФІЛОЛОГІЧНІ НАУКИ**Білас А.А., Судук Н.Р.**

Особливості відтворення
мовно-структурної реалізації розмовного
мовлення в українському перекладі
прозового тексту.....289

Годованець У.М.

Психолінгвістичні аспекти сучасного
франкомовного рекламного тексту.....292

Климентова О.В., Ботченко А.Ю.,

Дунець Л.Б., Нічишина Н.О.
Тарас Шевченко в українській
рекламній комунікації.....296

Храбан Т.Е.

Сценарное воссоздание
эмоции печали в романе
М. Этвуд «Кошачий глаз».....302

МИСТЕЦТВОЗНАВСТВО

Филиппова О.Н.
Творчество П.М. Шмелькова –
последователя П.А. Федотова.....307

Филиппова О.Н.
Самобытное творчество М.С. Сарьяна
(1880-1972).....316

СОЦІАЛЬНІ КОМУНІКАЦІЇ

Kovalchuk Olha, Masonkova Mariia
Safety risks of global climate change.....324

ПОЛІТИЧНІ НАУКИ

Вовчук Л.А., Лабик К.Й.
Культурна дипломатія
у реаліях ХХІ століття.....330

ЮРИДИЧНІ НАУКИ

Байда А.О., Ніколашина А.М.
Амністія та помилування
у кримінальному праві.....335

Васільєва В.А.
Деякі питання визначення об'єкту
кримінально-правової охорони
при розголошенні даних
оперативно-розшукової діяльності,
досудового розслідування
в контексті порушення принципу
презумпції невинуватості.....339

Герасимова Г.В., Касьяненко Д.І.
Значення і правова регламентація стандартів
з етики та поведінки прокурорів.....344

Гизимчук С.С.
Особливості здійснення пробації
в зарубіжних країнах.....348

Грекова О.О., Зозуля А.О.
Розмежування тероризму
і подібних до нього дій в українському
та європейському законодавстві.....352

Загоруйко Н.В.
Досвід зарубіжних країн щодо реалізації
державної політики у сфері виконання
покарань у вигляді позбавлення волі
неповнолітніми особами та можливості
його використання в Україні.....358

Зозуля К.С.
Медіація у кримінальному процесі України.....362

Кисилевич О.В.
Стаття 246 Кримінального кодексу України
та реалії її ефективності.....366

Ковінько Н.М.
Екстратериторіальна дія GDPR:
ризики для українців
та практичні рекомендації для Уряду.....371

Колдов Є.О.
Регулювання офшорних зон
в податковому праві України
і зарубіжних державах.....375

Криштоп С.В.
Розширення Європейського Союзу на Схід:
позитивні і негативні аспекти для країн
Центральної і Східної Європи.....381

Леута О.С., Псьота О.В., Кошель В.В.
Деякі проблеми електронних доказів
у цивільному судочинстві.....385

Мальцев М.Є.
Право власності на природні ресурси
та комплекси.....391

Микитенко Д.І.
Проблема «дефіциту демократії»
у Європейському Союзі.....395

Милоненко Ю.В.
Процесуальний захист прав свідка:
міжнародний досвід.....399

Музика В.В.
Кримінологічний аналіз причин виникнення
та шляхів подолання латентної злочинності.....403

Овсієнко К.С.
Гендерна рівність
в Кримінальному кодексі України.....407

Петруновська О.І.
Принцип політичної неупередженості
державної служби.....412

Приходько В.Ю.
Проблемні питання організації
та діяльності Президента України.....416

Пшенічнова З.І.
Відмова прокурора від підтримання
публічного обвинувачення: теоретичні
та практичні питання.....421

Радченко Р.О.
Еволюція інституту відшкодування шкоди,
завданої кримінальним правопорушенням
потерпілому, на українських землях.....425

Свідунова Л.В.
Щодо права засуджених на відпустки.....429

Торгашова К.О.
Доцільність легалізації грального бізнесу
в Україні.....433

Трохимець Б.В.
Приватні в'язниці: зарубіжний досвід
та перспектива запровадження в Україні.....437

Черніков Б.Ю.
Пробація в Україні. Міжнародний досвід.....441

Чиркін А.С., Чубейко В.І.
Теоретичні та практичні проблеми
множинного громадянства
в зарубіжних країнах.....445

Юрченко Є.О.
Аналіз гарантій забезпечення прав
та законних інтересів осіб,
щодо яких проводяться негласні слідчі
(розшукові) дії.....451

Ярмак А.Д.
Новели законодавства
про товариства з обмеженою
та додатковою відповідальністю.....455

ЕКОНОМІЧНІ НАУКИ

Бобко Л.О., Беднарчук В.В., Тишковець М.М.
Сучасні тенденції та проблеми корпоративної соціальної відповідальності бізнесу в Україні. 461

Богацька Н.М., Шахнюк А.І.
Інтелектуальна власність (нематеріальні активи) як складова статутного капіталу підприємства. 466

Возна Л.Б., Босак О.В.
Формування іміджу лідера для ефективного управління персоналом. 471

Гринюк Н.А.
Світова практика оподаткування кооперативних підприємств. 476

Іващенко Г.А.
Аналітичне забезпечення ризик-менеджменту в міжнародному бізнес-середовищі. 482

Кічук О.С.
Трансфер інноваційних технологій: перспективи та можливості національних підприємств. 489

Клименко К.Л., Колонтаєвський О.П.
Удосконалення комунікаційної політики готельних підприємств. 494

Крикливець Д.О.
Інноваційні стратегії в ресторанному господарстві. 497

Мединська С.І.
Підсилення мотивації персоналу туристичних компаній України в контексті крос-культурної комунікації та емоційних мотивів. 502

Павлюк Т.І., Гаврилюк В.С.
Державне регулювання зайнятості населення. 506

Петрик І.В.
Інноваційна діяльність в Україні: сучасні тенденції, проблеми, заходи з активізації. 510

Скляр Є.В.
Концептуальні основи забезпечення фінансової безпеки. 517

Смирнова С.М., Хапун О.С.
Принципові засади управління сільськогосподарськими землями. 522

Соломіна Г.В.
Формалізація удосконалення фінансового механізму функціонування інститутів спільного інвестування. 526

Степчук К.О., Янкевич В.І.
Оцінювання ефективності використання інвестиційного потенціалу підприємства. 530

Тарасова К.І., Піскун А.В.
Особливості диференціації заробітної плати в Україні та країнах Європейського Союзу. 537

Швець В.Г., Мамедов В.Е.
Проблеми організації бухгалтерського обліку суб'єктами малого підприємництва. 543

Ярема Я.Р., Гринда А.М.
Податкова політика в Україні: сучасний стан та перспективи розвитку. 547

Ярема Я.Р., Кравцова О.В., Назар Н.В.
Вплив податкового навантаження на соціально-економічний розвиток регіону. 551

CONTENTS

PHYSICAL AND MATHEMATICAL SCIENCES

- Dobroshtan Olena, Tokovilo Tetyana**
Introduction of elements of probability theory
in junior grades.....185

ENGINEERING SCIENCES

- Gryn Svitlana, Dreieva Anna,
Kyzynhasheva Anastasiia, Vasilenko Anton**
Mercury thermometer disporal.....188

- Ivanishcheva Olga**
Research of the ways of optimization
of nutrient composition of pumpkin dishes.....192

- Mudryk Viktoriya, Shevchenko Yulia**
Legal aspects of changes in the field
of air traffic in the context of preparing Ukraine
for the entry into a Single European Sky196

- Ostrenko Dmytro**
Simulation of the wind generator.
Study wind speed contour.....201

- Revin Vladyslav, Shevcheko Yuliia**
The opportunities and challenges
of implementation of blockchain
in aviation industry.....206

MEDICAL SCIENCES

- Mochalov Yurii**
Study of medical-economic aspects of the
organization of dental medical care in Ukraine.. 210

PHILOSOPHICAL SCIENCES

- Blokha Yaroslav, Ivanytskyi Ihor,
Usanova Lyudmyla, Ivanytskaya Tetyana**
The problem of self-identification
of the general practitioner in conditions
of medical reform: socio-philosophical.....215

- Bondar Vitalii**
Scientific novelty as methodological description
of research: essence and concept..... 220

PSYCHOLOGICAL SCIENCES

- Ilyash Solomiya, Kalyta Nataliya,
Skalych Lyubov**
Formation of self-understanding
of future teachers in the period of their
professional progress (empirical aspects).....224

- Skoryk Olena**
An attachment-based development model
six levels of attachment by Gordon Neufeld.....229

PEDAGOGICAL SCIENCES

- Bachieva Larisa**
System of psychological support
for professional activities
of teachers in higher education institution.....234

- Gannichenko Tetyana**
Analysis of international
stem-education experience
(using the example of Australia)..... 239

- Hrytsenko Viktoriia**
Forming a civil competences of primary
school students by means of project..... 243

- Dukhanina Nataliia**
Self-education as a part
of educational process in the university.....248

- Kalyta Natalia**
A valuable approach in the concept
of the New Ukrainian School..... 252

- Klochko Oleksiy**
The ethical standards of social work..... 257

- Kovalchuk Vasyl, Biryuk Maksym**
The role of innovative learning technologies
in the development of pedagogical mastery
of vocational education teachers..... 262

- Morozenko Dmytro, Sabatovska Inna,
Zimlyansky Maksym**
Pedagogical conditions
for the implementation kays-technology
in the preparation of future specialist
medical and pharmaceutical industry.....268

- Proskurkina Iana**
The experience of foreign cultural
centers functioning273

- Sichkar Alla, Demianenko Valentyna**
Implementation of ideas of the activity
approach in program-methodical support
for preschool education in Ukraine
(end of XIX – the beginning
of the second decade of the XX century).....276

- Stasiv Natalia, Dida Galyna**
Activation of educational motivation
of teachers in the study
of the initial course of mathematics..... 281

- Tsar Iryna, Nahorniuk Liudmyla**
Vebinar as a mean of foreign language
distance study of non-special
faculty students..... 285

PHILOLOGICAL SCIENCES

- Bilas Andriy, Suduk Nadiia**
Features of reproduction
of linguistic-structural realization of spoken
language in Ukrainian translation
of prose text..... 289

- Hodovanets Uliana**
Psychological aspects of modern
french advertising text.....292

- Klymentova Olena, Botchenko Alina,
Dunets Lesya, Nichyshyna Natalya**
Taras Shevchenko in the Ukrainian
advertising communication296

- Khraban Tetayna**
Script reconstruction of sorrow
in the novel M. Atwood «Cat's Eye»..... 302

HISTORY OF ART

Filippova Olga
The creative work of P.M. Shmelkov –
follower P.A. Fedotov.....307

Filippova Olga
The original work of M.S. Saryan (1880-1972)...316

SOCIAL COMMUNICATIONS

Kovalchuk Olha, Masonkova Mariia
Safety risks of global climate change.....324

POLITICAL SCIENCES

Vovchuk Ludmila, Labyk Kateryna
Cultural diplomacy in the realities
of the XXI century330

LAW SCIENCES

Bayda Anton, Nikolashina Anastasia
Amnesty and forgiveness in criminal law.....335

Vasilyeva Valeriia
Some questions of the determination
of the criminal-legal protection objectives after
adjustment of operational-sourcing activity data,
experience in the context of violation
of the principle of the non-infringement
presumption..... 339

Gerasimova Ganna, Kasyanenko Diana
Significance and legal regulation of standards
with etiques and behavior of prosecutors.....344

Gizimchuk Serhii
Features of experimentation
in the foreign countries.....348

Greko Olexandra, Zozulia Anna
Differantiation of terrorism
and similar actions in Ukrainian
and European legislation.....352

Zahoruiko Natalia
Experience foreign countries
on implementation of state policy
in the field of execution of sentences
in the form of deprivation of liberty by minors
and the possibilities of its usage in Ukraine.....358

Zozulya Kateryna
Mediation in the criminal process of Ukraine.....362

Kysylevych Oleksandr
Article 246 of the Criminal Code
of Ukraine and realities of its efficiency.....366

Kovin'ko Nataliia
Extraitoritorial action of GDPR:
risks for Ukrainians and practical
guidelines for Government.....371

Koldov Yehor
Regulation of offshore zones in the tax law
of Ukraine and foreign states.....375

Kryshchuk Serhii
Expansion of the European Union to the East:
positive and negative aspects for the countries
of Central and Eastern Europe.....381

**Leyta Oksana, Psyota Oleksandr,
Koshel Viktor**
Some problematic aspects of the using
of the electronic evidence in civil justice.....385

Maltsev Mykyta
Property rights to natural resources
and complexes..... 391

Mykytenko Daria
The problem of deficiency of democracy
in the European Union.....395

Mylonenko Yuliia
International experience in the process
of protecting witness rights.....399

Muzyka Vitalii
Criminological analysis of the cause of occurrence
and the ways of latent crime release..... 403

Ovsienko Ekaterina
Gender equality in the Criminal Code
of Ukraine..... 407

Petrunovska Oleksandra
Principle of political impartiality
of the civil service.....412

Prikhodko Valeriia
Problems in the organization
and activities of the President of Ukraine.....416

Pshenichnova Zlata
Refusal of the prosecutor for support the public
prosecution: theoretical and practical issues.....421

Radchenko Ruslan
Evolution of institute for crime victim
compensation in the Ukrainian lands.....425

Svidunova Lidiia
Regarding to the rights of prisoners to vacation. 429

Torgashova Kateryna
The validity of legalization
of gaming business in Ukraine..... 433

Trokhymets Bohdan
Private prisons: international experience
and perspective of implementa-tion in Ukraine..437

Chernikov Bohdan
Probation in Ukraine.
International experience.....441

Chirkin Anton, Chubeiko Viktor
Theoretical and practical problems of multiple
citizenship in the foreign countries..... 445

Yurchenko Elizaveta
Analysis of guarantees for providing rights
and legal interest of the persons whereas
the inconvenial successive (search)
action have been carried out..... 451

Yarmak Anastasia
New legislation about limited liability
and superadded liability company..... 455

ECONOMIC SCIENCES

**Bobko Larysa, Bednarchuk Victoria,
Tyshkovets Mykola**
Current trends and problems of corporate
social responsibility in Ukrainian business.....461

Bogatska Nataliia, Shahnyuk Angelica Intellectual property (intangible assets) as a composition of the company's statute capital.....	466	Petryk Iryna Innovative activity in Ukraine: current trends, problems, activation actions.....	510
Vozna Lyubov, Bosak Oksana Formation of the image of the leader f or effective personnel management.....	471	Skljar Eevheniia Conceptual foundations of ensuring financial safety.....	517
Hrynyuk Nataliia World practice of taxation of cooperative enterprises.....	476	Smyrnova Svitlana, Khapun Olena Principles of agricultural earth management.....	522
Ivashchenko Ganna Analytical provision of risk management in the international business environment.....	482	Solomina Ganna Formalization of improvement of financial mechanism of facing institutes of joint investment.....	526
Kichuk Oksana Innovation technologies' transfer: perspectives and possibilities of national enterprises.....	489	Stepchuk Kateryna, Yankevych Vladyslav Estimation of the efficiency of use of the investment potential of the enterprise.....	530
Klimenko Karina, Kolontaievskyi Oleg Improvement communication policy of hotels....	494	Tarasova Krystyna, Piskun Alona Features of the wage differentiation in Ukraine and the European Union.....	537
Kryklyvets Daria Innovative strategies in restauran business.....	497	Shvets Viktor, Mamedov Veli Problems of organization of accounting by subjects of small business.....	543
Medynska Svitlana Enhancement of staff motivation in travel companies in Ukraine in the context of cross-cultural communication and emotional drives.....	502	Yarem Yaroslav, Grynda Andriana Tax policy in Ukraine: current state and development prospects.....	547
Pavlyuk Tetiana, Gavrilyuk Veronika State regulation of population employment.....	506	Yarema Yaroslav, Kravtsova Olha, Nazar Nataliia Features of tax loading and its influence on socio-economic development of the region....	551

ФІЗИКО-МАТЕМАТИЧНІ НАУКИ

DOI: <https://doi.org/10.32839/2304-5809/2019-4-68-44>

УДК 519.2

Доброштан О.О., Токовило Т.С.
Херсонська державна морська академія

ВПРОВАДЖЕННЯ ЕЛЕМЕНТІВ ТЕОРІЇ ЙМОВІРНОСТІ В МОЛОДШИХ КЛАСАХ

Анотація. В роботі розглянуті головні аспекти формування базових знань з теорії ймовірності у дітей молодших класів. Оскільки оточуючий нас світ є стохастичним за своєю природою, а статистико-ймовірнісні методи дослідження почали активно застосовувати не лише для дослідження природничо-математичних проблем, а й проблем суспільно-політичного життя, то зміст Державного стандарту базової і повної середньої освіти було доповнено новою змістовою лінією «Елементи комбінаторики, статистики та теорії ймовірностей». Отже, одним з основних завдань реалізації змісту освітньої галузі «Математика» в початковій школі є формування уявлень про математичну статистику і теорію ймовірностей як науку про випадкові події та їх ймовірності, забезпечення знань і вмінь, достатніх для моделювання реальних стохастичних процесів і явищ в їх окремих проявах. Тож цей змістовий компонент виступає інтеграційним чинником, пов'язуючи відомості з різних галузей знань та сприяючи створенню природничо-наукової картини світу. В роботі проаналізовано сучасний обсяг наукової інформації. Показано основні методики й напрямки щодо викладання теорії ймовірності молодшим школярам. В роботі наведено приклади стохастичних задач.

Ключові слова: теорія ймовірності, стохастика, молодші класи, методика викладання, проблематика викладання, комбінаторна задача, вчитель математики.

Dobroshtan Olena, Tokovilo Tetyana
Kherson State Maritime Academy

INTRODUCTION OF ELEMENTS OF PROBABILITY THEORY IN JUNIOR GRADES

Summary. The paper considers the main aspects of the formation of basic knowledge on the theory of probability in children of junior grades. Since the world around us is a stochastic nature, and statistical-probabilistic methods of investigation began to be actively used not only for the study of natural and mathematical problems, but also the problems of socio-political life, the content of the State standard of basic and secondary education was supplemented with a new content line "Elements of combinatorics, statistics and probability theory". Consequently, one of the main tasks of the implementation of the content of the educational field "Mathematics" in elementary school is the formation of ideas about mathematical statistics and the theory of probabilities as a science of random events and their probabilities, providing knowledge and skills sufficient to simulate real stochastic processes and phenomena in their individual manifestations. Therefore, this content component acts as an integration factor, linking information from different fields of knowledge and contributing to the creation of a natural science picture of the world. The paper analyzes the current amount of scientific information. The basic methods and directions concerning teaching probability theory for younger students are shown. Examples of stochastic problems are given in this work. The statistical-probabilistic component of the content of the school mathematical education substantially complements the means of scientific formation the outlook of students through expanding opportunities to consider interdisciplinary tasks, real mathematical models real casual processes and events. However, this will be possible provided consistent development of the content and scope of the concepts of a random event and probability of an accidental event, as well as the relative weight of this educational one material in programs and textbooks, respectively, their significance in educational the potential of a modern young personality.

Keywords: probability theory, stochastics, junior classes, teaching methods, teaching problems, combinatorial problem, teacher of mathematics.

Постановка проблеми. Необхідність формування елементів теорії ймовірності в молодших школярів, відсутність методичних досліджень по даній проблемі, необхідність здійснення стохастичної підготовки майбутнього вчителя молодших класів в педагогічних університетах. Тому все це визначає актуальність існуючої проблеми формування та вивчення елементів теорії ймовірності в молодших класах.

Аналіз останніх досліджень та публікацій. Питання впровадження елементів теорії ймовірності в молодших класах розглядалися в працях Бродського І.Л., Яценко І.В., Рослової Л.О., Кузнецова Л.В., Леонтев Н.В., Воложжанина Н.Ю., Буняковського В.Я., Гнеденка Б.В.,

Журбенка І.Г., Колмогорова А.М., Маркушевича В.В., Фірсового В.В., Хинчиха А.Я., Чебишева І.М., Ягрома І.М. та інших.

Виділення невирішених раніше частин загальної проблеми. Незважаючи на наявність істотних досліджень в сфері вивчення теорії ймовірності, на даний час залишаються деякі нерозглянуті аспекти формування основних методів та форм впровадження елементів стохастики в шкільних курс молодших класів.

Мета і завдання дослідження. Метою дослідження є розробка науково обумовленого варіанта методики навчання молодших школярів в курсі математики, орієнтованого на формування елементів теорії ймовірності.

Подальшими перспективними напрямками дослідження запропонованої проблеми є відбір змісту елементів теорії ймовірності та розбір методики її формування в молодших школярів в контексті змісту діючих підручників математики молодшої школи, все це дозволить покращити якість математичних знань, умінь та навичок школярів. Данна методика буде сприяти активному розвитку інтелектуальних здібностей дітей, посиленню мотивації до навчання.

Для досягнення мети необхідно було розв'язати такі завдання:

- провести аналіз теорії та практики вивчення елементів теорії ймовірності в нашій країні та за її кордонами;

- дослідити доцільність, можливості пропедевтики елементів теорії ймовірності в процесі вивчення математики в молодших класах;

- визначити зміст елементів стохастички, які включаються в навчальний курс в рамках діючих програм;

- визначити загальні цілі підготовки викладачів математики в педагогічних вузах;

- розробити відповідні методичні рекомендації з формування елементів теорії ймовірності в молодших школярів в процесі вивчення математики в молодшій школі, експериментально перевірити їх ефективність;

- з'ясувати можливості використання комп'ютера, як одного із важливих засобів навчання, в процесі навчання молодших школярів математики з елементами теорії ймовірності.

Виклад основного матеріалу. Сучасне суспільство характеризується глобалізацією та інформатизацією. Обсяг необхідної інформації постійно збільшується, що вимагає від людини вміння шукати її, переробляти, систематизувати, робити висновки на основі отриманих знань, висловлювати свою думку з даного питання і т.п. Таким чином, постає проблема розвитку не окремих умінь і навичок, а комплексу, який в державному освітньому стандарті початкової загальної освіти називають універсальними навчальними діями (УНД). Під універсальними навчальними діями ми розуміємо сукупність способів дій школяра, яка дозволяє йому самостійно засвоювати нові знання через включення учня в активну навчально-пізнавальну діяльність [1, с. 34].

Найважливішою метою освіти стає формування універсальних навчальних дій, що забезпечують школярам вміння вчитися, здатність до саморозвитку та самовдосконалення. Формування універсальних навчальних дій є цілеспрямованим, системним процесом, який реалізується через всі предметні області і позаурочну діяльність.

Одним із засобів формування універсальних навчальних дій є рішення стохастичних задач на уроках математики. На основі робіт з стохастички в початковій школі ми визначаємо стохастичні задачі як клас задач, в яких результат дій однозначно не визначено. Стохастичні задачі формують стохастичну культуру школяра, розвивають ймовірну інтуїцію, сприяють розвитку математичної грамотності [2, с. 14].

Введення стохастичних задач в початковий курс математики дозволить поліпшити якість математичної освіти молодших школярів. Поняття і методи стохастички можуть використовуватися учнями з метою опису навколишньої дійсності і вирішення конкретних практичних завдань.

Введення елементів стохастички є одним з найважливіших аспектів модернізації змісту початкової математичної освіти.

Комбінаторні задачі включені в програму з математики, починаючи в першого класу, вони формують в учнів уявлення про комбінаторні з'єднання, знайомлять з основними видами комбінаторних з'єднань (перестановка, розміщення, поєднання). В ході вирішення комбінаторних завдань молодші школярі вчать працювати з таблицями, графами, застосовувати правила суми. При виконанні завдань такого виду учні освоюють смислове читання і дії, пов'язані з пошуком і виділенням інформації, моделюванням. Комбінаторні задачі служать ефективним засобом для формування умінь порівнювати і класифікувати об'єкти, будувати логічні ланцюжки міркувань, а також сприяють розвитку монологічного та діалогічного мовлення учнів відповідно до норм рідної мови..

У підручниках з математики для початкової школи є набір завдань з розділу теорії ймовірностей, які спрямовані на формування у молодших школярів початкових уявлень про те, що така подія і його ймовірність. Ці завдання знайомлять з основними видами подій, такими як достовірні, неможливі, випадкові, протилежні, спільні та несумісні, залежні і незалежні. При виконанні таких завдань молодші школярі вчать проводити простий експеримент з різними наслідками, знаходити найпростіші ймовірності. Така робота спрямована на формування наступних універсальних навчальних дій: скласти план і визначити послідовність дій, прогнозувати, передбачати результат [3, с. 1946].

Математичні завдання з елементами статистики в початковій школі формують в учнів уявлення про статистичні дані, знайомлять з основними видами записи статистичних даних (таблиці, діаграми). У процесі їх вирішення молодші школярі здійснюють збір даних експерименту і починають записувати їх в таблицю, опановують прийомами пошуку необхідної інформації в найпростіших таблицях, побудови і читання найпростіших діаграм, знаходження деяких вибіркового характеристик (моди, медіани). Пізнавальні навчальні дії формуються в ході роботи по перетворенню текстів, таблиць, схем, порівняно інформації, представленої в різних формах. Використання різних педагогічних прийомів при виконанні молодшими школярами стохастичних завдань спрямоване на формування комунікативних дій [5, с. 288]. Наприклад, при роботі в парі розподіляти функції та дотримуватися черговість дій, слухати точку зору партнера, правильно формулювати питання, організувати взаємоперевірку, висловлювати свою думку при обговоренні завдання і його вирішення.

У початковій школі учні вирішують завдання на перестановки з двох, трьох, чотирьох елементів з повтореннями і без повторень незалежно від програми, за якою навчаються, але лише окремі вчителі вчать вирішувати такі завдання за допомогою таблиці, за допомогою графів, тобто вчать здійснювати систематичний перебір.

Наприклад, завдання № 1 «Складіть з цифр 1, 4, 9 всі можливі тризначні числа так, щоб цифри в числі не повторювалися».

Завдання № 2 «Складіть з цифр 1, 0, 9 всі можливі тризначні числа так, щоб цифри в числі не повторювалися».

Спочатку даємо час для самостійного виконання завдань в групах або в парах. Потім обговорю-

емо запропоновані групами варіанти вирішення. Учні висловлюють думки про найбільш вподобаному ним способі розв'язання задачі. З'ясовуємо, чим відрізняється рішення другого завдання від першого. Узагальнюючи спосіб вирішення, учні разом з учителем будують таблицю і (або) граф, після цього ще раз обговорюють спосіб отримання варіантів вирішення даного завдання [4, с. 89].

В ході виконання цього завдання, учні вчать-ся отримувати інформацію з запропонованого тексту, а саме: для складання тризначного числа пропонується три цифри, і важливо, що ці цифри не повторюються. Перетворення форми інформації полягає в оформленні її рішення в символічній формі, тобто запис чисел за допомогою цифр [7, с. 416]. Форма виконання завдання дозволяє учням висловлювати власну точку зору, пропонувати свої способи вирішення і перевірки виконаного завдання. У процесі групової та колективної роботи діти вчать-ся слухати однокласників і розуміти почуте.

Рішення стохастичних задач пов'язано з уміннями «читати» інформацію, представлену в різних формах, працювати з таблицями, аналізувати дані, будувати логічні міркування.

Спільна робота молодших школярів при вирішенні стохастичних задач сприяє формуванню правил поведінки в групі, вмінь висловлюватися і прислухатися до думки інших і доносити до них свою точку зору, тобто формування особистісних і комунікативних УНД [6, с. 288].

Введення стохастичних задач в курс математики початкової школи дозволить розвивати математичну інтуїцію і математичну грамотність. Поняття і методи стохастичної лінії можуть використовуватися учнями як засобу опису навколишньої дійсності і вирішення конкретних практичних завдань.

Висновки. Розумові здібності, як і всякі інші, можна і потрібно розвивати. Досягненню цієї мети багато в чому може сприяти вивчення елементів теорії ймовірностей і статистики через систему спеціальних завдань і експериментів.

Головне завдання цієї роботи було показати доступність вивчення елементів теорії ймовірностей в початковій школі.

Аналіз методичної літератури з даної теми показав, що є всі можливості знайомства дітей з елементами теорії ймовірності не тільки на уроках математики, а й позаурочних заходах. Оскільки багато завдань з елементами теорії ймовірностей доступні дітям молодшого шкільного віку, цікаві їм і тісно пов'язані з програмою з математики, то їх необхідно включати в програму початкової школи. Використання різноманітних завдань з елементами теорії ймовірностей і комбінаторики в курсі математики початкової школи дозволяє розвивати логічне і математичне мислення; здатності до вирішення нестандартних завдань; інтерес до математики як науки; уточнювати математичні поняття; знайомити учнів з новими поняттями, створюючи хорошу базу знань для навчання в середньому і старшому ланці школи.

Головні методи, які варто використовувати при навчанні дитини з даної теми, це метод гри, спостереження і експерименту. Ігри потрібно розробляти відповідно до інтересів дитини. Так само можливий варіант, коли клас розбивається на підгрупи, і таким чином здійснюється колективне мислення. Дітям варто пропонувати завдання, з якими вони стикаються в повсякденному житті, при цьому використовувати елементи новизни і враховувати життєвий досвід дитини. Наявність на уроці наочного матеріалу значно спрощує завдання. За допомогою навідних запитань нагтовхувати дітей на вирішення тієї чи іншої проблеми.

Можна підсумувати і припустити, що рішення задач такого типу – це один із шляхів для досягнення мети розвитку розумових операцій у молодших школярів, що буде корисно при подальшому навчанні. При вирішенні таких завдань у учнів відбувається не тільки засвоєння математичних знань, а й формування вмінь узагальнювати, робити відповідні висновки, порівнювати, аналізувати, класифікувати.

Список літератури:

1. Стучинська Н. Задачі із стохастики. Природничий напрям освіта. Київ, 2007. 98 с.
2. Митрохіна С.В., Іванченко О.Н. Формування у молодших школярів універсальних учбових дій в процесі розв'язку стохастичних задач. Москва, 2017. 56 с.
3. Тарасевич А.К., Морозова Е.В. Особливості вивчення основ теорії ймовірності в шкільному курсі математики. Київ, 2016. Т. 11. 2023 с.
4. Морозова Е.В. Шляхи розвитку логічного мислення і логічної рефлексії учнів в умовах модернізації шкільної освіти. Москва, 2014. 157 с.
5. Дорофеев Г.В., Шаригін І.Ф., Суворов С.Б. Підручник : Алгебра. 7 клас. Москва, 2014. 271 с.
6. Дорофеев Г.В., Суворов С.Б., Бунимович Е.А. та ін. Алгебра. 8 клас / за ред. Дорофеева Г.В. Москва, 2010. 539 с.
7. Стефанов Н.Л., Подходов Н.С. Методика та технологія вивчення математики. Курс лекцій. Москва, 2005. 713 с.

References:

1. Stuchynska, N. (2007). *Zadachi iz stokhastyky. Pryrodnychy napriam osvity* [Problems with stochastics. Natural way of education]. Kyiv : Book plusvol. (in Ukrainian)
2. Mytrokhyna S.V., Ivanchenko O.N. (2017). *Formuvannia u molodshykh shkoliariv universalnykh uchbovykh dii v protsesi rozv'iazku stokhastychnykh zadach* [Formation of universal school activities for junior pupils in the process of solving stochastic problems]. Moscow : Litcon. (in Russian)
3. Tarasevych A.K., Morozova E.V. (2016). *Osoblyvosti vyvchennia osnov teorii ymovirnosti v shkilnomu kursii matematyky* [Features of the study of the fundamentals of probability theory in the school course of mathematics]. Kiev : Aspect. (in Ukrainian)
4. Morozova E.V. (2014). *Shliakhy rozvytku lohichnoho myslennia i lohichnoi refleksii uchniv v umovakh modernizatsii shkilnoi osvity* [Ways of development of logical thinking and logical reflection of students in conditions of modernization of school education]. Moscow : ONIX 21st Century. (in Russian)
5. Dorofeev H.V., Sharyhin I.F., Suvorov S.B. (2014). *Pidruchnyk : Alhebra. 7 klas* [Tutorial: Algebra. Grade 7]. Moscow : Bustard. (in Russian)
6. Dorofeev H.V., Suvorov S.B., Bunymovych E.A. ta in. (2010). *Alhebra. 8 klas* [Algebra. Grade 8]. Moscow : Bustard. (in Russian)
7. Stefanov N.L., Podkhodov N.S. (2005). *Metodyka ta tekhnolohiia vyvchennia matematyky. Kurs lektsii* [Methodology and technology of studying mathematics. Course of lectures]. Moscow : Bustard. (in Russian)

ТЕХНІЧНІ НАУКИ

DOI: <https://doi.org/10.32839/2304-5809/2019-4-68-45>

УДК 66.03

Гринь С.А., Дреева А.С., Кызынгашева А.А., Василенко А.А.

Национальный технический университет
«Харьковский политехнический институт»

УТИЛИЗАЦИЯ РТУТНЫХ ТЕРМОМЕТРОВ

Аннотация. В данной статье изучены и проанализированы проблемы утилизации и ликвидации ртуть-содержащих приборов. Охарактеризованы три наиболее распространенных способа утилизации ртутных термометром. Рассматриваются вопросы негативного влияния ртутных паров на окружающую природную среду и на здоровье человека. Детально описаны основные виды отравления парами ртути. Наиболее опасными являются острые отравления ртутью, которые в некоторых случаях могут привести к летальным последствиям. Приведены различные способы утилизации ртутных термометров. В особенности, амальгирование является самым эффективным методом утилизации ртути. Указаны всевозможные аналоги ртутных термометров и их отличительные особенности. Для этого в материалах статьи приведена таблица «Особенности аналоговых термометров».

Ключевые слова: ртутный термометр, ядовитые пары, окружающая природная среда, испарение, ртутьсодержащие отходы, утилизация.

Gryn Svitlana, Dreieva Anna, Kyzynhasheva Anastasiia, Vasilenko Anton

National Technical University «Kharkiv Polytechnical Institute»

MERCURY THERMOMETER DISPOSAL

Summary. The problems of utilization and liquidation of mercury-containing devices are investigated. In process of writing the article the stages of development of mercury-containing thermometers in world history were studied. The structure of the mercury device and principle of operation of the thermometers were presented. Physical, chemical and mechanical properties of mercury were characterized. The questions of negative impact on the environment and human health by mercury vapor are reviewed. Effect on the human body in contact with mercury by any means, as well as existing types of reflection (acute poisoning of mercury vapor, chronic poisoning of mercury vapor, micromercurism) from it were reviewed in detail. In humans, approximately 80% of inhaled mercury vapor is retained. The possibility of mercury-containing substances in the soil and water bodies is indicated. The disposal methods and recycling wastes of mercury-containing namely home disposal, disposal at specialized collection points and industrial scale utilization devices are given. As an example, some streets of the city Kiev were given the reception points for mercury thermometers, batteries, fluorescent lamps are available. In the article demercurization methods were described (amalgamation, firing at high temperatures, thermal method, chemical and metallurgical methods). Minamat Convention, the purpose of which was to minimize mercury in industry and in everyday life was presented. The countries that took part in signing the convention, as well as those that have been drafted were indicated as a percentage. Every possible analogs namely electronic, galinstanoved and infrared of mercury thermometers and their distinctive features are indicated. Advantages and disadvantages of all types of thermometers, including mercury thermometers, were characterized.

Keywords: mercury thermometers, poisonous fumes, environment, evaporation, mercury-containing.

Постановка проблемы. Человек в современном мире живет в окружении умных и полезных вещей, но не редко эти вещи представляют угрозу, как для здоровья самого человека, так и для окружающей природной среды.

Одной из таких бытовых опасностей является обычный ртутный термометр для измерения температур. К главным его преимуществам относится абсолютная точность измерения с минимизацией погрешностей. Именно это преимущество и сделало ртутные термометры настолько популярными, что в мире нанотехнологий некоторые страны не могут отказаться от этой разновидности измерительных приборов.

Невозможно установить точную дату и имя изобретателя ртутного термометра, по той причине, что над проблемой измерения температуры в одно и то же время работали много ученых шестнадцатого столетия. Однако считается, что история начала измерения температуры началась в 1592 году, когда Галилео Галилей изобрел

прибор, назвав его термоскопом. На основе этого прибора в будущем был спроектирован ртутный термометр.

При механическом разрушении ртутного термометра, содержащего 80 мг ртути, образуется свыше 11 тыс. шариков ртути диаметром 0,01 см с общей суммарной поверхностью 3,53 см. Скорость испарения металлической ртути в спокойном воздухе при температуре окружающей среды 20°C составляет 0,002 мг с 1 см в час, а при 35-40°C на солнечном свету увеличивается в 15-18 раз и может достигать 0,036 мг/см в час. Этого количества ртути достаточно для того, чтобы загрязнить до уровня ПДК помещение объемом в 300000 м³.

Пары ртути имеют способность испаряться в течении нескольких лет и накапливаться в организме человека, приводя к необратимым физико-химическим процессам. Поэтому утилизация этих измерительных приборов проводится в отдельных пунктах приема, с использованием различных способов нейтрализации паров ртути.

Анализ последних исследований и публикаций. Поиском наиболее оптимальных путей решения проблемы, освещенной в данной статье, также занимались: А.А. Кипко [1]; Дж.О. Бокрис [4]; С.И. Кузьмин, А.В. Бойко, Н.А. Кульбеда, Г.И. Глазанева [5]; В.М. Борщенко [8] и многие другие.

Целью нашей работы является исследование вопроса безопасности использования ртутных термометров, выявление и обоснование наиболее эффективного комплекса мероприятий по их утилизации, а также изучение негативного влияния паров ртути на организм человека и окружающую природную среду.

Изложение основного материала. Ртутный термометр представляет собой стеклянный корпус (3), который запаян с двух сторон. Благодаря этому в корпусе образуется абсолютный вакуум. Нагревание ртутного резервуара (1) происходит за счет прикосновения его непосредственно с кожей. В результате чего, ртуть расширяется, это приводит к тому, что она начинает подниматься до момента максимума. Достигнув момента, она затвердевает.

Скорость процесса составляет 7-10 минут. Количество ртути в резервуаре равняется 1-1,5 грамм. При разрушении корпуса, такое количество ртути способно отравить около 6 000 м³ воздуха. Следовательно, для предотвращения нарушения герметичности оболочки, необходимо ртутьсодержащие приборы хранить в недоступных для детей местах [6].



Рис. 1. Строение ртутного термометра:
1 – ртутный резервуар; 2 – шкала (по Цельсию);
3 – стеклянный корпус

Ртуть представляет собой серебристо-белую жидкость, пары которой чрезвычайно ядовиты. Она является одним из двух химических элементов (и единственным металлом), которые при нормальных условиях находятся в жидком агрегатном состоянии. Сама по себе ртуть – слабоактивный металл. При повышении температуры выше 300°C ртуть реагирует с кислородом, образуя оксид ртути. Пары ртути можно охарактеризовать следующим образом: бесцветные, без вкуса и запаха, их выявление в составе воздуха возможно лишь с использованием специального оборудования.

Однако, несмотря на высокую токсичность, ртуть используется во многих приборах от люминесцентных ламп и ртутных термометров

в быту, до ртутьсодержащего оборудования на промышленных предприятиях. При нарушении герметичности таких приборов возникает угроза здоровью человека.

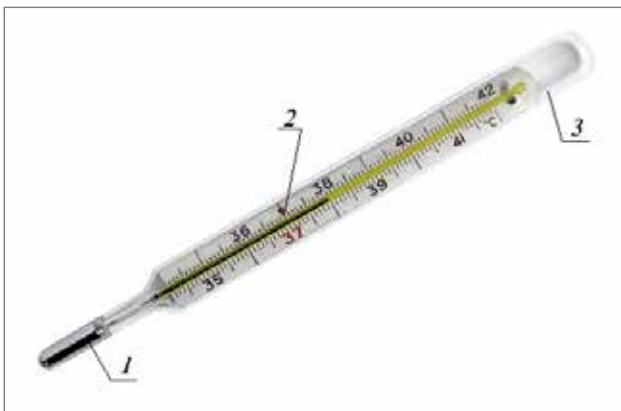
Попадая в организм, ртуть оказывает негативное влияние на все основные органы жизнедеятельности человека, блокируя циркуляцию сульфогидрильных групп белковых соединений. При нарушении белковых циклов, нарушается белковый обмен и ферментативная деятельность человеческого организма. Особенно сильно она поражает выделительную и нервную системы. При воздействии ртути возможны острые (проявляются быстро и резко, обычно при больших дозах) и хронические (влияние малых доз ртути в течение относительно длительного времени) отравления. Пары и неорганические соединения ртути вызывают контактный дерматит. При вдыхании ртутные пары поглощаются и накапливаются в мозге и почках. В организме человека задерживаются примерно 80 % вдыхаемых паров ртути. Полное всасывание метилртути происходит в желудочно-кишечном тракте человека [1; 2].

Выделяют следующие виды отравлений ртутью:

- *острые отравления парами ртути:* обычно симптомы острого отравления парами ртути проявляются уже через несколько часов после начала отравления – общая слабость, отсутствие аппетита, головная боль, боли при глотании, металлический вкус во рту, слюнотечение, набухание и кровоточивость десен, тошнота и рвота; как правило, появляются боли в животе, слизистый понос (иногда с кровью). Нередко наблюдается воспаление легких, катар верхних дыхательных путей, боли в груди, кашель, одышка, иногда озноб [3; 4];

- *хронические отравления парами ртути:* при хронических отравлениях в первую очередь поражается центральная нервная система. В зависимости от типа нервной системы первые признаки могут быть различны: повышенная утомляемость, сонливость, общая слабость, головные боли, головокружения, апатия [5];

- *микримеркуриализм:* признаками этого вида отравления является тремор пальцев, кровоточивость десен, а также катаральные явления верхних дыхательных путей [6; 7].

Попадая в окружающую природную среду, ртуть накапливается в водоемах и почвах. Под влиянием микроорганизмов, ртуть с неорганического вещества окисляется до органического, а именно метилртути. Последствием этого служит торможение процессов самоочищения водных объектов.

Метилртуть, отличаясь высокой растворимостью и испаряемостью, улетучивается из воды в атмосферу, откуда вместе с дождевыми осадками возвращается в водоемы и в почву, завершая, таким образом, локальный круговорот ртути. Уровни ртути, особенно в верхних горизонтах почв, увеличиваются в десятки, сотни раз, иногда даже в тысячи раз. В почвах ртуть активно аккумулируется гумусом, глинистыми частицами, может мигрировать вниз по почвенному профилю и поступать в грунтовые и подземные воды, поглощаться растительностью, в том числе сельскохозяйственной, а также выделяться в виде паров и в составе пыли в атмосферу. Использование

загрязненных ртутью вод из водоемов для орошения сельскохозяйственных угодий приводит к ее накоплению в сельхозпродукции до уровней, превышающих ПДК. При сильном загрязнении почв концентрации паров ртути в воздухе могут достигать опасных для человека величин. Ртуть во всех видах (особенно, метилртуть) относится к веществам, которые накапливаются в пищевой цепи. Это значит, что в каждом последующем организме содержание метилртути во много раз выше, нежели в предыдущем.

Плавно переходя к вопросу об утилизации ртути, важно выделить три основных способа переработки ртутьсодержащих отходов, а именно ртутных термометров:

- утилизация в домашних условиях;
- утилизация в специализированных пунктах приема;
- утилизация ртути в промышленных масштабах.

Самостоятельная ликвидация ртутных термометров – это не лучший способ обезопасить себя от ее токсичного воздействия. Однако, если придерживаться четкого алгоритма, можно снизить риск отравления к наиболее минимальным показателям. Во-первых, для безопасного удаления ртутных шариков с поверхности, желательнее использовать сначала кисточку, а затем влажную фильтрованную бумагу. Далее ртуть нужно поместить в герметичную емкость и осуществить ее утилизацию. Во-вторых, обязательно после всех манипуляций, нужно провести влажную уборку и проветривание помещения.

С недавнего времени во многих областных центрах Украины, были установлены специальные пункты приема ртутных термометров, батареек, а также люминесцентных ламп. Например, с января 2018 года Київкомунсервіс установил 2 контейнера для сбора батареек, ртутных термометров и энергосберегающих ламп на ул. Ярослав Вал, 19 и Малай Житомирской, 11 [9].

Существует множество вариантов переработки ртути и ртутьсодержащих отходов, но все они основываются на четырех основных методах деме́ркуризації:

- *Амальгирование.* Ртуть, находящуюся в жидком состоянии, переводят в ртутные сплавы (амальгамы), применяя при этом такие металлы, как цинк, золото, медь и др. При этом происходит снижение выделения ртутных паров;

- *Обжиг при высоких температурах.* Ртутьсодержащие отходы проходят процесс обжига, при этом отходящие газы очищаются от паров ртути [5];

- *Термический метод.* Ртутные отходы прокаливаются в специальных установках, где осуществляется испарение ртути и конденсация ее паров. Либо осуществляется прямая дистилляция ртути для ее последующей регенерации.

- *Химико-металлургический метод.* Можно сказать о том, что учитывая высокую токсичность ртути, необходимо создание универсального способа переработки отходов, содержащих этот металл.

На сегодняшний день практически невозможно найти страну, которая будет заниматься производством ртутьсодержащих приборов (ртутные термометры и приборы для измерения давления, люминесцентные лампы). Это обусловлено тем, что в 2013 году была создана Минаматская конвенция в г. Кумамото. Суть которой заключалась в том, чтобы к 2020 году минимизировать использование ртути как в промышленности, так и в быту. На рис. 2 приведена диаграмма результатов проведенной конференции.

Из представленной диаграммы можно заметить, что из 251 существующих стран только 128 подписали конвенцию, и только 73 ее ратифицировали. Оставшиеся страны не могут себе этого позволить. За 6 лет существования данной конвенции, многим странам удалось ликвидировать значительное количество ртутьсодержащих приборов, а также противостоять появлению новых. Так, например, Китай смог сократить количество ртутных термометров до 3 миллионов (в первом квартале 2013 года насчитывалось близко 11 миллионов).

Все вышеперечисленное является официальными данными, а что касательно не официальных, то количество ртутьсодержащих приборов в странах значительно больше. Это явление существует по многим причинам:

- не нарушена герметичность оболочки;
- погрешность ртутных термометров меньше, чем у аналогов;
- недостаточное количество пунктов приема;
- неразвитые технологии утилизации.

С проблемой утилизации и ликвидации ртутьсодержащих приборов нередко сталкиваются страны, которые развиваются в связи отсутствия денежных средств и новых технологий. Без вмешательства развитых стран, данную проблему колоссально не удастся решить [6; 7].

С целью уменьшения негативного влияния на окружающую природную среду и сохранения здоровья человека, были разработаны и внедрены в общество аналоги ртутных термометров (галваностановые, электронные и инфракрасные).

Выводы и перспективы. Анализ вышеперечисленных материалов, касающихся использования и утилизации ртутных термометров, позволяет сделать вывод о необходимости минимизации использования термометров данного класса, по причине высокой токсичности, содержащейся в них ртути. Ртутные отходы, попадая в окружающую природную среду, несут в себе необычайно высокую угрозу, как для самой среды, так и для здоровья человека в целом. Утилизировать ртутные



Рис. 2. Диаграмма дифференциации итогов конференции

Таблица 1

Особенности аналоговых термометров

№ п/п	Разновидности ртутных термометров	Преимущества	Недостатки
1	Электронные	<ul style="list-style-type: none"> • Безопасность • Сменная шкала (Цельсий-Фаренгейт) • Скорость измерения • Универсальность использования 	<ul style="list-style-type: none"> • Невозможность дезинфекции прибора; • Необходимость значительного количества времени при измерении температуры в подмышечной впадине; <ul style="list-style-type: none"> • Замена батареи; • Необходимость четкого следования инструкции; <ul style="list-style-type: none"> • Дороговизна [8; 9]
2	Галинстановые	<ul style="list-style-type: none"> • Отсутствие ртути; • Максимальная точность измерения; • Доступность 	<ul style="list-style-type: none"> • Небольшой срок эксплуатации; • Сложность в сбивании показаний; • Требуется плотно прижимать термометр к телу [7]
3	Инфракрасные	<ul style="list-style-type: none"> • Безопасность; • Скорость измерения (1-2 секунды); <ul style="list-style-type: none"> • Удобство; • Возможность хранения последнего измерения 	<ul style="list-style-type: none"> • Дороговизна; • Вариативность измерений для точности; <ul style="list-style-type: none"> • Регулярность калибровки; • Погрешность температуры на 0,5°C • Определенные для измерения участки тела (ушная раковина, лоб, виски) [6; 9]

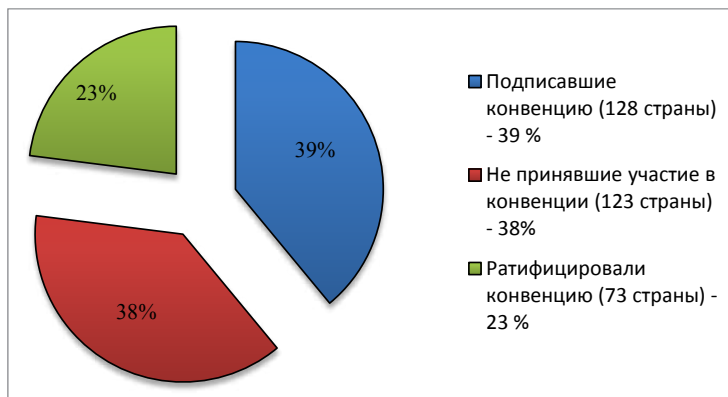
термометры лучше всего в специализированных пунктах приема, которые в настоящее время набирают все большего распространения. Домашняя утилизация ртутных термометров является малоэффективной и способствует лишь еще большему распространению жидкого металла, а так-

же его испарению. Можно говорить об успешности внедрения аналогов ртутных термометров и о дальнейшей их популяризации.

Изложенный материал открывает перспективу полного исключения ртутьсодержащих термометров и успешном использовании его аналогов.

Список литературы:

1. Кипко А.А. Обращение с ртутьсодержащими отходами. *Молодой ученый*. 2016. № 19. С. 202–204.
2. Переработка ртути в Харькове. URL: <https://www.057.ua/news/2238614/pererabotka-rtuti-v-harkove-ekologirasskazali-pocemu-takoe-predpriatie-ne-mozet-nahoditsa-v-certe-goroda> (дата обращения: 23.03.2019).
3. Как утилизировать ртуть и ртутьсодержащие отходы. URL: <https://vtorothody.ru/utilizatsiya/rtuti.html> (дата обращения: 24.03.2019).
4. Бокрис Дж.О. Химия окружающей среды. Москва, 1982. С. 21–26.
5. Кузьмин С.И. Оценка воздействия ртути на окружающую среду в Республике Беларусь. Минск, 2012. С. 15–55.
6. Как устроен ртутный градусник. URL: <http://www.kudagradusnik.ru/index.php/novosti-ekologii-kratkomenyu/7273-kak-ustroyen-rtutnyj-gradusnik.html> (дата обращения: 27.03.2019).
7. Преимущества и недостатки разнообразных термометров градусник. URL: <https://medsklad.com.ua/articles> (дата обращения: 27.03.2019).
8. Борщенко М.В. Какой градусник лучше: ртутный или электронный. *Комсомольская правда*. 2014. № 29. С. 51–53.
9. Электронный градусник: преимущества и недостатки. URL: <http://www.paygid.ru/articles/elektronniy-gradusnik-termometr-preimushchestva-i-nedostatki?q=726&n=837> (дата обращения: 28.03.2019).

References:

1. Kipko A.A. (2016). Obrashchenie s rtut'soderzhashchimi othodami [Treatment of mercury-containing waste]. *Young scientist*, vol. 3, no. 19, pp. 202–204.
2. Pererabotka rtuti v Har'kove. Available at: <https://www.057.ua/news/2238614/pererabotka-rtuti-v-harkove-ekologirasskazali-pocemu-takoe-predpriatie-ne-mozet-nahoditsa-v-certe-goroda> (accessed 23 March 2019).
3. Kak utilizirovat' rtut'soderzhashchie othody. Available at: <https://vtorothody.ru/utilizatsiya/rtuti.html> (accessed 24 March 2019).
4. Bokris Dzh.O. (1982). Himiya okruzhayushchej sredy [Environmental chemistry]. Moskov : Chemistry. (in Russian)
5. Kuz'min S.I., Vojko A.V., Kul'beda N.A., Glazaneva G.I. (2012). Ocenka vozdeystviya rtuti na okruzhayushchuyu sredyu v Respublike Belarus' [Environmental impact assessment of mercury in the Republic of Belarus]. Minsk : Ecology. (in Republic of Belarus)
6. Kak ustroyen rtutnyj gradusnik. Available at: <http://www.kudagradusnik.ru/index.php/novosti-ekologii-kratkomenyu/7273-kak-ustroyen-rtutnyj-gradusnik.html> (accessed 27 March 2019).
7. Preimushchestva i nedostatki raznobraznyh termonetrov gradusnik. Available at: <https://medsklad.com.ua/articles> (accessed 27 March 2019).
8. Borshchenko M.V. (2014). Kakoj gradusnik luchshe: rtutnyj ili elektronnyj [Which thermometer is better: mercury or electronic]. *Komsomolskaya Pravda*, vol. 2, no. 29, pp. 51–53.
9. Elektronnyj gradusnik: preimushchestva i nedostatki. Available at: <http://www.paygid.ru/articles/elektronniy-gradusnik-termometr-preimushchestva-i-nedostatki?q=726&n=837> (accessed 28 March 2019).

DOI: <https://doi.org/10.32839/2304-5809/2019-4-68-46>

УДК 641.561

Іваніщева О.А.

Вінницький торговельно-економічний інститут
Київського національного торговельно-економічного університету**ДОСЛІДЖЕННЯ ШЛЯХІВ ОПТИМІЗАЦІЇ НУТРИЄНТНОГО СКЛАДУ СТРАВ З ГАРБУЗА**

Анотація. У статті досліджено харчову та біологічну цінність страв із гарбуза; виявлено особливості технології приготування страв із гарбуза; обґрунтовано необхідність впровадження інноваційних технологій гарбузових страв; проведено аналіз діючих технологій страв із гарбуза; визначено структурно-механічні, фізико-хімічні, функціональні та технологічні показники розроблених страв із гарбуза; розроблено технологічну документацію на нові страви; дано порівняльну характеристику розроблених страв із гарбуза зі стравами-аналогами. Для удосконалення діючих рецептур страв з гарбуза у роботі запропоновано додати такі інгредієнти: пшоно з медом, імбир та кокосове молоко, шрот з вівса, гарбузове насіння. Результатами дослідження є створення нових кулінарних виробів з гарбуза на основі страв-аналогів, розробка технологічної документації.

Ключові слова: технологія, інновації, гарбуз, функціональні продукти, властивості, показники якості, шрот, імбир, мед, кокосове молоко.

Ivanishcheva Olga

Vinnytsia Institute of Trade and Economics of
Kyiv National University of Trade and Economics**RESEARCH OF THE WAYS OF OPTIMIZATION
OF NUTRIENT COMPOSITION OF PUMPKIN DISHES**

Summary. Recently, there has been a sharp increase in the number of chronic diseases in the Ukrainian population, which is largely due to a violation of the quality of food. The complex socio-economic conditions of life do not allow the citizens of our country to give proper attention to the issue of rational nutrition. Therefore, the problem of nutrition should be solved by the institutions of the restaurant industry by creating products of high biological value. In the diets of the Ukrainian population, there has recently been an increase in the number of fats of animal origin and simple carbohydrates, which leads to a sharp increase in the number of chronic diseases, while the deficiency is the consumption of proteins, macro- and micro-elements, dietary fiber, vitamins and other biologically active substances. The aim of the study is to develop innovative technologies of pumpkin dishes as a source of important scarce nutrients, to determine their functional properties and quality. The article is devoted to the nutritional and biological value of pumpkin dishes; features of the technology of cooking of pumpkin dishes are revealed; the necessity of introduction of innovative technologies of pumpkin dishes is substantiated; analysis of current technologies of pumpkin dishes; Structural-mechanical, physico-chemical, functional and technological indices of developed pumpkin dishes are determined; technological documentation for new dishes has been developed; The comparative characteristics of developed dishes from pumpkin with analogues are given. In order to improve the existing recipes of pumpkin dishes, the following ingredients are suggested in the work: wheat flour with honey, ginger and coconut milk, oat seedlings, pumpkin seeds. The results of the study are the creation of new culinary products from pumpkin on the basis of food analogues, the development of technological documentation. It has been established that the new formulations developed are characterized by improved mineral composition, high nutritional value, better qualitative parameters and have expressed functional properties in comparison with classical pumpkin dishes.

Keywords: technology, innovations, pumpkin, functional products, properties, quality indices, shrot, ginger, honey, coconut milk.

Постановка проблеми. У харчуванні сучасного українця спостерігається збільшення кількості жирів тваринного походження і простих вуглеводів, що призводить до різкого збільшення чисельності хронічних захворювань, в той час як дефіцитним є споживання білків, макро- і мікроелементів, харчових волокон, вітамінів та інших біологічно активних речовин. Одним із шляхів вирішення цієї проблеми є розробка інноваційних технологій страв із гарбуза як джерела важливих дефіцитних нутрієнтів, визначення їх функціональних властивостей та якості.

Аналіз останніх досліджень і публікацій. Проблемою використання гарбуза у кулінарних та кондитерських виробках, підвищенням їх харчової цінності та наданням функціональних властивостей займається ряд вчених, зокрема теоретичні і практичні основи використання гарбуза при ви-

робництві кулінарних та борошняних кондитерських виробів прослідковуються в наукових роботах М.І. Пересічного, С.М. Пересічної, М.Ф. Кравченко, Д.В. Федорової, І.В. Сирохмана, В.І. Оболкіної. Роботу над даною проблемою продовжено і розвинуто у працях Корзун В.Н., Антонюк І.Ю., Марзевевої О.М., Колтунова В.А., Притульської Н.В., Дейниченко Г.В., Доцяк В.С., Пархасевої Н.В., Філь М.І. та інших вітчизняних і зарубіжних науковців.

Так, Сирохман В.І. та Філь М.І., представляючи свої дослідження, вважають очевидною можливість використання продуктів переробки гарбуза в технології борошняних кондитерських виробів з бісквітного тіста з метою створення нових виробів із заданими властивостями, що дозволить виробити їх для профілактики аліментарно-залежних захворювань, нормалізації роботи організму людини.

Виділення не вирішених раніше частин загальної проблеми. Проте, враховуючи стан забезпечення раціону середньостатистичного українця нутрієнтами, екологічну та економічну ситуацію в державі, рецептури традиційних страв з гарбуза необхідно удосконалювати шляхом додавання функціональної сировини з профілактичною та лікувальною метою. Ця проблема на даний час є недостатньо вивченою та потребує подальших пошуків, спробу яких представлено у даному дослідженні.

Мета статті. Головною метою цієї роботи є розробка інноваційних технологій страв із гарбуза як джерела важливих дефіцитних нутрієнтів, визначення їх функціональних властивостей та якості.

Виклад основного матеріалу. Останнім часом спостерігається різке збільшення чисельності хронічних захворювань у населення України, що значною мірою пов'язано з порушенням якості харчування. Складні соціально-економічні умови життя не дають можливість громадянам нашої країни приділяти питанню раціонального харчування належну увагу. Тому проблема харчування повинна вирішуватися закладами ресторанного господарства шляхом створення продуктів підвищеної біологічної цінності [7].

Перспективним напрямком при створенні збагачених харчових продуктів є використання нетрадиційної місцевої сировини, яка є адаптованою до харчового раціону пересічного українця. Такою сировиною є однорічна трав'яниста рослина – гарбуз.

Традиційно гарбуз є надзвичайно популярним продуктом харчування в Україні. Це обумовлено як його цільнішими властивостями, так і можливістю його вирощування по всій території України. Страви з гарбуза багаті фолієвою і нікотинової кислоти унікальним вітамінно-мінеральним комплексом, основу якого складають вітаміни А і Е, залізо, калій. Вони нормалізують тиск, використовуються в боротьбі зі стресом, знижують ризик серцево-судинних захворювань, запобігають збоєм в роботі шлунково-кишкового тракту, туберкульозу, покращують формулу крові, ефективно підтримують здоров'я волосся і шкіри, позбавляють від ряду хронічних патологій [4; 8].

Для удосконалення діючих рецептур страв з гарбуза пропонується додати такі інгредієнти: пшоно з медом, імбир та кокосове молоко, шрот з вівса, гарбузове насіння.

Завдяки додаванню у рецептуру пшона страви із гарбуза збагачуються вуглеводами, речовинами, які зв'язують і виводять іони важких металів, антибіотики, не дають відкладатися холестерину і очищають від нього судини, перешкоджають відкладенню жиру в організмі [3].

В страви з гарбуза також додається гарбузове насіння, яке не рекомендується смажити, оскільки при цьому втрачається велика кількість корисних речовин. Гарбузове насіння додають подрібненим у страви, посипають ним кондитерські вироби, додають в тісто при випічці хліба, змішують з медом [6].

Поєднанням страв із гарбуза та імбиром ми збагачуємо страву вітамінами С, В₁, В₂, А, фосфором, кальцієм, магнієм, залізом, цинком, натрієм і калієм. При додавання імбиру страву набуває

пікантного смаку з приємною гостринкою, яка підкреслює смак та насичує його [4].

При додаванні шроту вівса в страву з гарбуза збільшується вміст клітковини до 18%, білка до 14%, мінеральних речовин, у тому числі кальцію, калію, магнію, натрію, а також збільшується вміст вітамінів: А, В, С, D, Е. Так як овес володіє аналогічною дією з інсуліном, його рекомендується вживати при лікуванні цукрового діабету [6].

Завдяки додавання меду страви із гарбуза збагачуються вуглеводами, комплексом мікроелементів, схожим за складом на плазму крові (залізо, калій, кальцій, магній), вітаміни група В, С, Е, К, ферменти (каталаза, амілаза, фосфатаза, діастаза). Мед має високу калорійність, тому може вживатися для зміцнення організму [7].

Кокосове молоко збагачує страву з гарбуза вітамінами групи А, В, В₃, В₅, В₆, С і D, мінералами, фруктозою, клітковиною, вуглеводами, білками, жирами. Воно володіє високим вмістом здорових жирів, сприяє почуттю ситості, що запобігає переїданню, допомагаючи легше скинути вагу [9].

Як базову основу у роботі досліджено технологію приготування страв «Каша гарбузова» за рецептурою № 340 «Збірника рецептур страв та кулінарних виробів» [2], «Суп-пюре з гарбуза» за рецептурою № 269 «Збірника рецептур...», «Крем-суп з гарбуза» за рецептурою № 336 «Збірника рецептур...». На їх основі розроблено страву «Каша гарбузова в'язка з пшоном та медом», «Суп-пюре з гарбуза та імбиру на кокосовому молоці», «Крем-суп з гарбуза з шротом насіння вівса». Нижче представлено одну з розроблених технологічних карт на нову страву.

Технологія приготування

Гарбуз розрізають на частини і зрізають м'яку частину з насінням. Поверхню змащують рослинною олією і запікають у жаровій шафі при 180 градусах від півгодини до 40 хвилин, поки він не розм'якшиться. Перед тим, як відправляти в каструлю, відокремлюють від шкірки ложкою. Цибулю нарізають кубиками і обсмажують до золотистого кольору. У каструлі змішують обсмажену цибулю, гарбуз тушкований, спеції. Заливають все ½ л води і варять 15 хвилин.

Подрібнюють масу ручним блендером, вливають кокосове молоко, цукор, сіль, додають перетертий імбир. Залишають на повільному вогні страву ще на пару хвилин, але не доводять до кипіння. Подають в суповій тарілці. Гарбузове насіння обсмажують і посипають страву.

Характеристика готової страви

Зовнішній вигляд: однорідна маса, без грудочок. Колір: світло-оранжевий.

Консистенція: еластична, без грудочок та шматочків непротертих овочів, нагадує густі вершки.

Запах і смак: виражений смак вареного гарбуза та імбиру, у міру солоний.

Порівняння нутрієнтного складу базової та розробленої страви представлено у таблиці 1.

У результаті аналізу харчової цінності можна зробити висновок, що розроблена страву має підвищені показники вмісту білків жирів, вуглеводів, мінерального складу та дещо збільшену калорійність за рахунок підвищеного вмісту основних харчових речовин.

ТЕХНОЛОГІЧНА КАРТА

Назва страви: «Суп-пюре з гарбуза та імбиру на кокосовому молоці»

№	Найменування сировини	Маса сировини, г				Технологічні вимоги до якості сировини
		На 1 порцію		На 10 порцій		
		Брутто, г	Нетто, г	Брутто, г	Нетто, г	
1.	Гарбуз	160	145	1600	1450	Плоди свіжі, без ушкоджень та гнилі
2.	Імбир	65	60	605	600	Без ушкоджень та гнилі
3.	Кокосове молоко	75	75	750	750	Однорідна рідина, від білого до ясно-жовтого кольору, без осаду та згустків
4.	Цибуля ріпчаста	19	14	190	140	Без ушкоджень та гнилі, світло-жовтого кольору
5.	Карі	0,02	0,02	3	3	Перемелений, однорідної консистенції, червоного кольору, без сторонніх запахів і домішок
6.	Сіль	0,02	0,02	5	5	Однорідні кристали, сипуча
7.	Цукор	50	50	500	500	Однорідні кристали, без домішок, сипучий
8.	Вершкове масло	5	5	25	25	Від білого до кремового кольору, без сторонніх домішок і запахів
9.	Перець	0,03	0,03	5	5	Перемелений, однорідної консистенції, без сторонніх домішок і запахів
10.	Гарбузове насіння	5	5	50	50	Ціле насіння, сухе, без ушкоджень
11.	Вихід:		350		3500	

Таблиця 1

Нутрієнтний склад традиційної та розробленої страви з гарбуза

Показники		Страви	
		«Суп-пюре з гарбуза»	«Суп-пюре з гарбуза та імбиру на кокосовому молоці»
Поживні речовини (г)	Білки	5	7,0
	Жири	13	17,5
	Вуглеводи	15	20,5
Мінеральні речовини (мг)	Ca	47,4	59,6
	Mg	34,9	36,2
	P	22	25,1
	Fe	0,039	0,041
Калорійність, ккал		213,8	272,2

Джерело: розроблено автором

Аналіз органолептичних властивостей розробленої страви дозволяє зазначити, що консистенція та колір дещо відрізняється від базового виробу. Зовнішній вигляд та смак змінюється завдяки специфіці технології приготування та складу сировини.

Висновки і пропозиції. У ході дослідження встановлено, що представлена розроблена нова рецептура характеризується покращеним мінеральним складом, підвищеною харчовою цінністю, кращими якісними показниками та володіє

вираженими функціональними властивостями в порівнянні з класичним гарбузовим супом-пюре.

Отже, результати даного дослідження можна запропонувати до впровадження у закладах ресторанного господарства з метою розширення асортименту продукції з вираженими функціональними властивостями, підвищення конкурентоспроможності сучасних страв з гарбуза, активізації попиту на них у різних контингентів споживачів.

Список літератури:

1. Пересічний М.І., Кравченко М.Ф., Корзун В.Н., Григоренко О.М. Збірник рецептур страв і кулінарних виробів (технологічних карт) з використанням біологічно активних добавок. Київ : Книга, 2004. 428 с.
2. Шалімов О.В., Дятченко Т.П., Кравченко Л.О. та ін. Збірник рецептур національних страв та кулінарних виробів: для підприємств громадського харчування всіх форм власності. Київ : А.С.К., 2007. 848 с.
3. Кантере В.М., Матисон В.А., Фоменко М.А. и др. Органолептический анализ пищевых продуктов. Москва : МГУ 1111, 2002. С. 16–72.
4. Капліна Т.В., Білоруська О.А. Технологія продукції ресторанного господарства. Полтавська кухня : навч. посіб. Київ : Центр учбової літератури, 2008. 280 с.
5. Снежко Є.В. Традиційне харчування українського народу як об'єкт українознавчих досліджень. *Українознавство – наука самопізнання українського народу*. Київ : НДІУ, 2001. Т.ІІ. С. 258–259.
6. Старовойт Л.Я., Косовенко М.С., Українець А.І. Технологія харчових продуктів: підручник. Київ : НУХТ, 2003. 385 с.
7. Черевко О.І., Пересічний М.І., Пересічна С.М. Технологія продуктів харчування функціонального призначення : монографія. Київ : Київ. нац. торг.-екон. ун-т, 2008. 718 с.

8. Аналіз харчової цінності страв із гарбуза. URL: https://otherreferats.allbest.ru/cookery/00108213_0.html (дата звернення: 23.03.2019).
9. Інноваційні технології овочевих страв в закладах ресторанного господарства. URL: http://tourlib.net/statti_ukr/petryshyn2.htm (дата звернення: 23.03.2019).

References:

1. Peresichnyy M.I., Kravchenko M.F., Korzun V.N., Hryhorenko O.M. (2004). Zbirnyk retseptur strav i kulinarnykh vyrobiv (tekhnolohichnykh kart) z vykorystanniam biolohichno aktyvnykh dobavok [Collection of recipes of dishes and culinary products (technological cards) using biologically active additives]. Kyiv : Knyha, p. 428.
2. Shalimov O.V., Dyatchenko T.P., Kravchenko L.O. ta in. (2007). Zbirnyk retseptur natsional'nykh strav ta kulinarnykh vyrobiv: dlya pidpnyemstv hromads'koho kharchuvannya vsikh form vlasnosti [Collection of recipes of national dishes and culinary products: for public catering establishments of all forms of ownership]. Kyiv : A.S.K., p. 848.
3. Kantere V.M., Matyson V.A., Fomenko M.A. i dr. (2002). Orhanoleptycheskyi analiz pshchevykh produktov [Organoleptic analysis of food products]. Moskva : MHU 1111, pp. 16–72.
4. Kaplina T.V. (2008). Tekhnolohiia produktsii restorannoho hospodarstva. Poltavska kukhnia : navch. pos. [Technology of restaurant production. Poltava cuisine]. Kyiv : Tsentр uchbovoi literatury, p. 280.
5. Sniezhko Ye.V. (2001). Tradytsiine kharchuvannya ukrainskoho narodu yak obiekt ukrainoznavchykh doslidzhen [Traditional food for the Ukrainian people as an object of Ukrainian studies]. *Ukrainoznavstvo – nauka samopoznannia ukrainskoho narodu*. Kyiv : NDIU, pp. 258–259.
6. Starovoit L.Ia., Kosovoenko M.S., Ukrainets A.I. (2003). Tekhnolohiia kharchovykh produktiv : pidruchnyk [Food Technology : Tutorial]. Kyiv : NUKHT, p. 385.
7. Cherevko O.I., Peresichnyi M.I., Peresichna S.M. (2008). Tekhnolohiia produktiv kharchuvannya funktsionalnoho pryznachennia : monohrafiia [Functional food products technology : monograph]. Kyiv : Kyiv. nats. torh.-ekon. un-t, p. 718.
8. Analiz kharchovoi tsinnosti strav iz harbuza [An analysis of the nutritional value of pumpkin dishes]. URL: <https://otherreferats.allbest.ru/cookery/> (reference date: 23.03.2019).
9. Innovatsiini tekhnolohii ovochevykh strav v zakladakh restorannoho hospodarstva [innovative technologies of vegetable dishes in restaurants]. URL: http://tourlib.net/statti_ukr/petryshyn2.htm. (reference date: 23.03.2019).

DOI: <https://doi.org/10.32839/2304-5809/2019-4-68-47>

UDC 656.7.01.078.1(043.2)

Mudryk Viktoriya, Shevchenko Yulia
National Aviation University

LEGAL ASPECTS OF CHANGES IN THE FIELD OF AIR TRAFFIC IN THE CONTEXT OF PREPARING UKRAINE FOR THE ENTRY INTO A SINGLE EUROPEAN SKY

Summary. In compiling this article, attention is focused on the analysis of Ukrainian legislation regarding air transportation and comparing it with European regulations, highlighting the main problems, opportunities and ways of improving. The positive and negative aspects of the common aviation space between Ukraine and the EU, as well as the prospects for the implementation of the transport strategy of Ukraine, were investigated and disclosed. The article proves the necessity of concluding the Agreement between Ukraine and the EU on the Common Aviation Area (SAP), which will facilitate the harmonization of legislation in the field of civil aviation, industrial cooperation and the gradual liberalization of markets. The article concludes that the process of harmonizing national and European standards and norms, as well as the establishment of the "open sky" regime in the European airspace, is a long-term, requires considerable effort, as well as a large number of measures by the state.

Keywords: integration process, International Civil Aviation Organization (ICAO), European Common Aviation Area (ECAA), Single European Sky, liberalization, CAA Agreement.

Мудрик В.В., Шевченко Ю.В.
Національний авіаційний університет

ПРАВОВІ АСПЕКТИ ЗМІН У СФЕРІ ПОВІТРЯНИХ ПЕРЕВЕЗЕНЬ В КОНТЕКСТІ ПІДГОТОВКИ УКРАЇНИ ДО ВСТУПУ В ЄДИНЕ ЄВРОПЕЙСЬКЕ НЕБО

Анотація. Складаючи цю статтю, увага зосереджувалася на аналізі українського законодавства щодо повітряних перевезень та порівнянні його з європейськими нормативними актами, з висвітленням основних проблем, можливостей та шляхів вдосконалення. Досліджено та розкрито позитивні та негативні сторони спільного авіаційного простору між Україною і ЄС, а також перспективи процесу реалізації транспортної стратегії України. У статті розкриваються проблемні питання щодо становлення режиму «відкритого неба» в європейському повітряному просторі. Розглянуто шлях поступової і поетапної інтеграції суверенних європейських повітряних сполучень в єдиний європейський повітряний простір. У статті доведена необхідність укладення Угоди між Україною та ЄС про Спільний авіаційний простір (САП), що сприятиме гармонізації законодавства у сфері цивільної авіації, промислового співробітництва та поступового лібералізація ринків. Також розглянуто заходи, що були здійснені для сприяння укладання Угоди про САП та аналізовано інтереси чийх сторін задіяні для цього. Було запропоновано ряд заходів щодо змін до Повітряного кодексу України, що може допомогти прискорити процес інтеграції та поліпшити чинне законодавство. Також, для того щоб вирішити проблему відсутності прогресу у підписанні Угоди про спільний авіаційний простір та лібералізації ринку повітряного транспорту, пропонуються наступні альтернативи та їх детальний опис: збільшення політичного тиску з боку України щодо підписання Угоди про САП, зміна підходу до переговорів щодо підписання Угоди, проведення переговорів на користь Угоди без її безпосереднього підписання, та зосередження уваги на реалізації першого етапу Угоди. В роботі зроблено висновок, що процес узгодження національних та загальноєвропейських стандартів і норм, а також становлення режиму «відкритого неба» в європейському повітряному просторі є довготривалим, вимагає значних зусиль, а також велику кількість заходів з боку держави та проявляється як в позитивних так і негативних наслідках, які потребують ретельного розгляду та аналізу.

Ключові слова: інтеграційний процес, Міжнародна організація цивільної авіації (ІКАО), Європейський Спільний Авіаційний Простір, Єдине небо Європи, лібералізація, Угода про САП.

The transport infrastructure should be developed at a fast pace in order to promote the rapid economic and social development of the country, taking into account national needs and interests. Nowadays integration processes in the foreign policy of Ukraine have become significantly more active, it becomes necessary to bring about the legal regulation of Ukraine, namely national legislation, to those international standards that are common to all countries of the world.

In particular, in the State Program for Adaptation of ukrainian legislation to the Legislation of the European Union, approved by the Law of Ukraine dated March 18, 2004 No. 1629-IV, among the priority areas in which the legislation of Ukraine is being adapted is, in particular, the sphere of transport, as well as bringing the regulatory framework

governing the activities of Ukrainian civil aviation in line with the requirements of the International Civil Aviation Organization.

That is why the current issue for Ukraine now is the conclusion of the Agreement between Ukraine and the EU on European Common Aviation Area (ECAA), which will contribute to the harmonization of legislation in the field of civil aviation, industrial cooperation and gradual liberalization of markets.

The existence of the CAA is ensured on the basis of comprehensive agreements between the EU and third countries in the field of air transport. Similar agreements were concluded by the EU with Albania, Bosnia and Herzegovina, the Republic of Macedonia, Montenegro, Serbia, Kosovo, Norway, Iceland, Liechtenstein, Switzerland, Morocco, Georgia, Israel, Jordan and Moldova and so on.

Ukraine has repeatedly declared its desire to join the initiative of the Single European Sky. However, the Agreement is not signed yet. Negotiations about the conclusion of an agreement between Ukraine and the EU that deal with CAA began in 2007. The initialing of the CAA Agreement was held on November 28, 2013 in Vilnius at the Ukraine-EU summit. The signing of the Agreement on CAA has been postponed since 2013, despite the officially announced readiness of the Ukrainian side. The main reason for postponing the signing of this Agreement is the lack of consensus between Spain and the United Kingdom regarding the wording of paragraph 31 "Territory" of Article 2 "Definition" of the Agreement with regard to the territorial status of Gibraltar [1].

Thus, bilateral air agreements with all EU member states concerning air traffic and a horizontal agreement with the European Commission on certain aspects of air traffic (December 2005) remain the basis of contractual relations between Ukraine and the EU. Although the relevant Agreements allow airlines to operate flights between any EU member state and Ukraine, most of them provide for restrictions on the number of routes, flights and air carriers intended.

The CAA Agreement is incredibly important for Ukraine as it guarantees the provision of full access to the air transportation market without restrictions in the designation of carriers, routes, rights, capacity, frequency, tariffs and code sharing. "Open Skies" aims at the unification of the air transport markets of Ukraine and the EU, which will contribute to more efficient use of the air transportation market and improve service quality, develop the transit potential of Ukraine, integrate Ukraine into European aviation structures and strengthen the country's authority as an aviation European state.

The main idea of the CAA agreement is to change the Ukrainian safety rules in aviation in accordance with European standards. In practice, the agreement will allow European companies to

fly without restrictions to any airports in Ukraine, and to fly to any airports in Europe for Ukrainian air carriers. For ordinary people, this means that all European low-cost airlines will work in Ukraine, which will significantly reduce the price of air travel and increase their number and directions [2].

Evaluating the map below, the difference between the number of flights in Ukraine and Europe can be assessed.

State Aviation Administration of Ukraine is continuing the preparation of the CAA Agreement. The basis of work related to the integration into European and world transport systems is the introduction of European norms and standards in the air transport sector, adherence to international conventions and agreements, development of infrastructure, international transport corridors and check points, as well as ensuring safety and environmental transportations. Therefore, it is necessary to harmonize the Ukrainian air transport network in accordance with European standards on the basis of not declarative, but real implementation of state target programs.

"Open Skies" is the path to the development of regional airports, passenger and freight traffic that will fill the sky over Ukraine with airplanes. The accession of Ukraine to the EU aviation space will lead to a large number of tangible benefits, such as:

1. Improvement of the service quality and level of flight safety.

2. An increase in the supply of passenger air transportation services and, as a result, a decrease in its prices.

3. The loading of regional airports in Ukraine and the harmonious development of the transit potential of the Boryspil airport,

4. Improvement of air links between the Ukrainian regions and the EU countries – facilitating the emergence of new markets for products of Ukrainian origin, and in particular, the aviation industry.

6. Attraction of investments in aviation infrastructure, increasing the number of direct and indirect jobs for aviation.



Figure 1. The number of flights in Ukraine and Europe

Source: <https://www.flightradar24.com/40.84,37.71/4>

However, in this area, there are still a lot of problematic issues, namely:

1. The lack of a clear airport development policy.

The development of airports is hampered by unfavorable tax policies. State airports transfer a significant share of revenues to the state budget, despite the fact that investment in certification and development is constantly required, and the cost of airport activities is quite high.

Inadequate government funding does not allow to develop the airport infra-structure in line with modern standards.

2. Slow harmonization of Ukrainian technical standards with EU standards.

Due to the lack of public funding, state institutions in the industry do not have time to implement a policy of adaptation of domestic norms and standards to EU legislation. Today in Ukraine, the civil aviation activity is governed by normative legal acts issued on the basis of the Soviet Union legislation, the documents of the International Civil Aviation Organization and some documents of the European Union developed in 1995-2000. For the period from 2000 to the present, the documents of the International Civil Aviation Organization and the European Union have been continuously improved.

Thus, Annex VI of the Chicago Convention on International Civil Aviation (1944), which regulates the standards of operation of civil aircraft in three parts, has been reissued more than eight times and today it contains more than ninety amendments.

3. The lack of a clear plan for the liberalization of the passenger air transport market.

The aviation market of Ukraine has many opportunities to expand the volume of passenger and cargo flights. The advantage of the geographical location at the intersection of trade routes, which contain necessary conditions for the formation of a modern system of transport links in accordance with European standards, and the availability of international airports, is one of the attractive features of the national market of Ukraine for foreign investors and manufacturers. However, today air traffic is not a competitive market in Ukraine [3].

The issue of common aviation space acquired particular relevance after Ukraine received a visa-free regime with the EU. Now, in terms of facilitating the exit procedure, Ukrainians are more acutely experiencing a lack of competition among air carriers operating flights to EU countries.

The Ministry of Infrastructure and the Ministry of Foreign Affairs pursued negotiations on the status of the Gibraltar airport with the relevant EU departments and its member states for the early signing of the CAA Agreement during 2014-2016.

During this period, the following list of activities was carried out:

– In October 2014, Ukraine introduced a new version of the compromise wording of Article 2 (31) of the CAA Agreement on the Gibraltar Airport for consideration by the British side;

– The Ministry of Infrastructure together with the Ministry of Foreign Affairs and the State Aviation Administration prepared 5 alternative formulations of Article 2 (31) of the CAA Agreement, which can be acceptable to all parties, and initiated intergovernmental consultations;

– Ex-Minister of Infrastructure A.M. Pivovarsky with the Secretary of State for Foreign Affairs of Spain, Ambassador of the United Kingdom in Ukraine, Commissioner for Transport, Commissioner for Regional Policy and Director of the Department of Foreign Affairs of Russia, the Eastern Partnership, Central Asia, regional cooperation and the OSCE of the European External Action Service held meetings on the necessity of signing the Agreement on CAA in 2015-2016;

– The Minister of Infrastructure V. Omelyan held a working meeting on the signing of the CAA Agreement with the European Commissioner for Transport in September 2016.

Ukraine's accession to the European Common Aviation Area directly affects the interests of Ukrainian and EU airlines. European air carriers, such as Lufthansa, Austrian Airlines, LOT, WizzAir, Easy Jet, after the implementation of the Agreement will have unlimited commercial rights both for transport between points from Ukraine to the EU and between points inside Ukraine. At the same time, Ukrainian airlines will be able to expand their capabilities in the European aviation market.

The largest Ukrainian air carrier – UIA officially announced its support for the CAA Agreement. In 2015, the airline asked the European Commission to speed up the signing of the Agreement, which will improve the Ukraine's aviation legislation and raise aviation standards, open up new market opportunities and bring economic benefits to both parties. At the same time, European Common Aviation Area can reduce UIA revenues as the Ukrainian market will become open for European low-cost bridges, which will create competition for the Ukrainian carrier. At the same time, UIA may face the problem of the lack of free time slots at popular European airports and will not allow transportation between EU member states.

The implementation of the CAA Agreement also directly concerns the interests of Ukrainian airports, since competition between them will definitely increase. The implementation of the Agreement will stimulate the development of the transit potential of the Boryspil International Airport, and will increase the efficiency of using other airports, in particular Kiev-Zhuliany, Odessa International Airport and Lviv International Airport, which will be able to offer their services for European low-cost carriers.

However, the "Open Skies" regime will truly work when Ukrainians are financially able to afford to visit any European country. Therefore, changes to the Air Code of Ukraine would be very relevant, namely:

- supplementing the Air Code of Ukraine with provisions prohibiting state and local authorities from adopting acts that may lead to the prevention, restriction and distortion of competition in the air transport market;

- the exclusion from the Air Code of Ukraine of provisions restricting legal entities with foreign capital in obtaining a license for air transportation;

- the exclusion from the Air Code of Ukraine of the provision, which allows the authorized body to refuse to grant the right to operate the corresponding airline (or limit this right) on such a basis as the need to achieve profitability [4].

In general, there are both external and internal problems that slow down or hinder the full liberalization of the aviation market with the EU.

Among internal problems the most acute are:

1. The lack of procedures for incorporation of the EU technical regulations provided for in the CAA Agreement and the lack of interest of relevant departments in the prompt incorporation of relevant legislation.

2. High prices for aviation fuel.

3. Lack of modern rules for market entry and certification of ground handling services at Ukrainian airports in accordance with EU standards.

External factors include:

1. The problem of the expected exit of the UK from the EU.

2. The lack of interest of European airlines in the Ukrainian market due to the low financial capacity of Ukrainians and the presence of a powerful national air carrier "UIA".

3. EASA distrust to the certification system of national carriers in Ukraine by the State Aviation Administration [5].

Therefore, it would be advisable to offer alternatives to solve the above problems. To solve the problem of lack of progress in signing the Agreement on the Common Aviation Area and liberalization of the air transport market, the following alternatives are proposed:

Conclusions. Having substantiated the conducted research, it is possible to identify both positive and negative sides of Ukraine's accession to the "Open Skies".

Firstly, for airlines, after the conclusion of the Agreement on CAA, it becomes possible to carry out air transportation to all EU member states without restrictions and compete in the European space.

At the same time, there will be an increase in price competition in the market, an increase in the cost for ensuring safety standards, a decrease in air carrier profits due to lower prices for air tickets and through payment of compensation.

Secondly, due to the increase in investment flows for the development of air transport infrastructure, the possibilities of renewing and building new terminals are expanding, which will lead to an increase in the role of Ukraine as a transit state and renovation of regional airports and airfields, convenient for using low-cost charter flights. At the same time, airports may encounter certain difficulties, such as flights delays, due to the limited ability of their service and an increase in waiting time at the passport control station.

Thirdly, the use of the airspace of Ukraine in the air navigation services sector will definitely increase the revenue from fees. However, a clear problem in this area is the obsolescence of air navigation equipment, inadequate maintenance of flights over the airspace of Ukraine, and excessive loading may occur due to an increase in the number of flights.

Finally, the CAA Agreement will lead to ensuring European safety standards and European level of passenger service, increasing the number of flights and routes, and expanding the price range of air transportation services.

It may be concluded that the process of harmonization of national and pan-European standards and norms is time consuming, requires considerable effort as well as a large number of measures by the state, and this process manifests itself in both positive and negative consequences, which requires careful consideration and analysis.

Table 1

Alternatives for liberalization of the aviation market with the EU

Alternative	Description
Increased political pressure from Ukraine regarding the signing of the CAA Agreement	<ul style="list-style-type: none"> Public advocacy of the signing of the CAA Agreement by the Ministry of Foreign Affairs, the civil society of Ukraine and the EU member states, aimed at the European Commission, the UK, Spain and the embassies of the EU member states; Development, submission and advocacy of new formulations of Article 2 (31) of the CAA Agreement for the European Commission, the United Kingdom and Spain; Determination of the authorized person for the signing of the Agreement.
Changing the approach to the negotiations on the signing of the CAA Agreement	<ul style="list-style-type: none"> Engaging in lobbying for the signing of the Agreement by the country's top leadership: the President, the Prime Minister, the Vice Prime Minister for European Integration, because the re-sources of the sectoral departments are almost exhausted.
Conduct negotiations to bene-fit from the CAA Agreement without direct signing of the Agreement	<ul style="list-style-type: none"> Strengthening active negotiations between Ukraine and the EU member states on the signing of bilateral agreements on the airspace liberalization by involving independent experts and representatives of civil society of Ukraine and EU member states in the negotiations; Providing publicity to the negotiations; Enhancing the image of Ukraine as an investment-attractive country through investment activities, creating favorable conditions for starting and conducting business.
Focusing on the implementation of the first stage of the CAA Agreement	<ul style="list-style-type: none"> Focusing on the implementation of the CAA Agreement in terms of EU technical regulations and directives and waiting for the appropriate moment to resume active negotiations on signing the Agreement; Organization of the signing of the Memorandum with the European Commission on the convergence of certification systems; The incorporation into the national legislation of Ukraine of EU regulations and directives specified in Section 2 of Annex III of the CAA Agreement; Simplification of the procedure of the Ministry of Justice on the harmonization of regulatory acts, which will allow to adopt EU regulations and directives in a package and without long-term adaptation; Separation of areas of responsibility of the Ministry of In-frastructure and the State Aviation Administration in the process of incorporating EU legislation.

Source: author's development

References:

1. Dobidovska Ya.O. (2005). Ukraine-European Union Action Plan: Legal Aspects of Air Transport Change. TG Shevchenko Kyiv National University, Institute of International Relations.
2. Transport strategy of Ukraine for the period till 2030. Available at: <http://www.mintrans.gov.ua>
3. Milyan O.S. (2013). Compliance of national aspects of regulation in the civil aviation system with European standards in the context of the conclusion of the Agreement on the Common Aviation Area. Available at: http://www.rusnauka.com/8_NMIV_2013/Economics/2_131591.doc.htm
4. EXPLANATORY NOTE to the Draft Law of Ukraine "On Amendments to the Air Code of Ukraine (Concerning the Prevention of Restrictions on Competition in the Field of Air Transport). Available at: http://search.ligazakon.ua/l_doc2.nsf/link1/GH1XJ00A.html
5. Gudyma R.R. (2010). Common aviation space between Ukraine and the EU: positive and negative sides. Available at: http://www.rusnauka.com/27_NII_2010/Economics/72167.doc.htm

DOI: <https://doi.org/10.32839/2304-5809/2019-4-68-48>

UDC 621.311.2

Ostrenko DmytroPublic Higher Education Institution
«Donetsk national technical University»**SIMULATION OF THE WIND GENERATOR. STUDY WIND SPEED CONTOUR**

Summary. Today, there are several ways to find and maintain the maximum power value. This may be as already built-in controllers on the search engine power value (or MPPT controllers), as well as separate intelligent systems (with phase-logic or neural networks). An example of using a neural network for finding a point of maximum power in a power supply system with a renewable energy source (wind generator) is considered in this paper. Neuronal network is two-layer (the first layer is a sigmoid (in which four neurons), and the second is a linear function (two neurons). In order to find out the weights and coefficients of the function, the neural network was investigated. It was trained on models whose results were known in advance. A further trained neuron network is small in dealing with different tasks, during which time she constantly retrained. This happened as long as the results did not fall within the tolerable limits of error deviation. The construction of the neural network was performed in the Matlab program.

Keywords: wind generator, Matlab, maximum power point, neural network, recovery signal source, smart grid, voltage ampere characteristic.

Остренко Д.О.Вищий навчальний заклад
«Донецький національний технічний університет»**МОДЕЛЮВАННЯ ВІТРОГЕНЕРАТОРА. ВИВЧЕННЯ КОНТУРУ ШВИДКОСТІ**

Анотація. В осатаній час на зміну центральному електроживленню приходить розподілена генерація. В її основі закладена невеликого, за потужністю, виробника енергії, як правило це відновлювальні джерела енергії (або ВДЕ). Такими джерелами є, як вже нам широко відомі вітрогенератори та сонячні панелі так й мало відомі пристрої, що працюють на водні. Проте системи в яких є такі джерела не є стабільними, бо залежать від зовнішніх факторів. Сьогодні існує декілька способів знайти та підтримувати максимальне значення потужності в електричних системах з ВДЕ. Це можуть бути вже вбудовані контролери на потужність пошукової системи (або МРРТ контролери), а також окремі інтелектуальні системи (з фазово-логічними або нейронними мережами). У даній статті було розглянуто приклад використання нейронної мережі для знаходження точки максимальної потужності в системі електропостачання з джерелом відновлюваної енергії (вітрогенератора). Нейронна мережа є двошаровою (перший шар – сигмоїдний (у якому знаходяться чотири нейрона), а другий – лінійна функція (там знаходяться два нейрона). Для виявлення ваг та коефіцієнтів функції досліджено нейронну мережу. Вона навчалася за моделям, результати яких були відомі заздалегідь. Ще одна навчена мережа нейронів мала при вирішенні різних завдань, протягом яких вона постійно перенавчалася. Це відбувалося до тих пір, поки результати не потрапляли в допустимі межі відхилення помилок. Побудова нейронної мережі виконувалася в програмі Matlab. Моделювання та перевірка працездатності, розробленої схеми, відбувалася також у цьому програмному пакеті. Отже повною метою даної статті є розробка моделі вітрогенератора, вибір структури та розробка системи управління, що має структуру управління потужністю в автономній системі електроживлення для забезпечення її максимальної ефективності.

Ключові слова: вітрогенератор, Matlab, максимальна точка потужності, нейронна мережа, джерело енергії, Smart Grid, характеристика напруг.

The aim of the work is to develop a model of a wind generator, select a structure and develop a control system that would have a power control structure in an autonomous power supply system in order to ensure its maximum efficiency.

Wind generator is a device for converting the kinetic energy of the wind flow into mechanical energy by rotating the rotor, followed by its conversion into electrical energy. Wind generators can be divided into three categories: industrial, commercial and domestic. As a rule, they are combined in a network, the result is a wind power plant. Its main difference from the traditional – the complete absence of both raw materials and waste.

Most modern wind turbines have a relatively low efficiency (up to 25-32%) and high production costs. Also, the use of wind turbines nature imposes certain restrictions. It all depends on the average wind speed in the region. It is known that the

initial speed of rotation of wind turbines is 2 m/s. At maximum efficiency, the wind speed should be from 10 to 14 m/s. Already starting from a wind speed of 4,5-5 m/s the installation of a wind generator is considered appropriate.

At the moment, asynchronous and synchronous generators of various designs are used in wind turbines. Asynchronous generator: with short-circuited rotor or dual power supply; synchronous generator with winding or permanent magnets. Wave power plants are considered to be a potentially profitable source of electricity and are developing more rapidly every year.

The use of any of the above generators has its advantages and disadvantages.

To successfully create a simulation of the wind turbine operation, it is necessary to fulfill the conditions (or idealized conditions):

– the wind turbine has no mechanical or aerodynamic losses and has an infinite number of blades;

- air is incompressible and friction-free;
- the flow before and behind the wind wheel is laminar (or without vortices), the current lines are parallel to each other and perpendicular to the surface of the wind wheel. This involves the use of a wind wheel, which takes away the flow of energy without changing the ideal flow pattern.

If we **consider the study of the problem** state, then it can be noted that the world wind power industry is today a completely independent industry with the highest annual energy growth rates in the energy sector, which exceed 30% [1]. Wind power makes a significant contribution to solving the most important scientific and practical tasks: improving the human condition, preserving the environment and rationally integrating the industrial world into the environment.

By the end of 2017, the capacity of the global wind energy industry reached 540 GW, of which more than 57 GW were installed in 2017 alone [2]. From this we can say that the installed capacity of the wind energy industry is increasing annually [3]. The annual electricity production of all wind turbines installed in the world in the middle of 2013 amounted to 5% of the world's electricity consumption. Wind power has covered 100 countries and regions of the world.

In particular, according to the report of the Global Wind Energy Council, it is noted that the sharp decline in prices in both the mainland and offshore wind energy continues to be surprising. So in the markets of countries such as Morocco, India, Canada, prices fluctuate around 0.03\$ per kWh, and recently at a Mexican tender, prices fell below 0.02\$ per kWh. In offshore wind energy, the first facilities will be built without subsidies in Germany and the Netherlands – almost 2 GW.

By the end of 2022, according to the GWEC report, about 840 GW of the installed capacity of global wind power is predicted. That is, in five years, the indicator should grow by more than 1.5 times.

In recent years, the concept of intelligent unified energy system (Smart Grid) has been developing rapidly. The concepts of such a system represent the idea of future power systems, in which the transmission and distribution electrical network is used for two-way communications between power stations, consumers and the control center. This is done in order to optimize the processes of electrical supply and electricity consumption, to improve their efficiency.

One of the disadvantages of wind is its unpredictability – it can often change direction or calm even in the most windy areas. To compensate for the volatility of the wind, they construct huge "wind farms". Dozens and sometimes hundreds of such turbines are installed together in the most windy places. Such "farms" exist in the USA, in France, in England, but they occupy a lot of space.

The concept of "Smart" system is based on the principles of compatibility and implementation with the Internet Protocol. The smart grid concept has the following objectives:

- providing the consumer with the possibility of automated control and use, minimizing the cost of electricity;
- self-repair of systems in the event of an accident, the use of high-quality energy resources, including renewable;

- improving the quality of electricity, reliability of supply;

As noted in the beginning, the main thing in the work to use a neural network to find a point that is equal to the maximum power.

Figure 1 shows the speed contour implemented in the Matlab/Simulink package (General view).

It is worth Recalling once again how to solve any surrender for the help of artificial intelligence in stages:

- 1) formation of the problem and prediction of practical experiments;
- 2) description of the object;
- 3) analysis of the appropriateness of using NI for the set purposes;
- 4) development of a model that includes a neural network;
- 5) the choice of neural network architecture that would meet the goals;

Great role in robotic neural engineering. Functions of the asset in the way of normalization in the native danikh. This means that, first of all, the number of people who have gone through activation will be normal for warming. In this robotic activity, the following task will be undertaken:

$$y = \frac{1}{1 + e^{-cS}}$$

During the training of the network, as in other networks (for example, with the reverse error propagation), a direct passage is applied to the network's input. For each step of the time, an error is calculated, as in the network with a back propagation error. The change in weight ratios is calculated for each neuron of the network and then formed. Sets of weights of all network links must be the same.

The basis of NM was laid multilayer perceptron. In order to build a BP, it is necessary to select its parameters. To study, you need to select the value of the weights and thresholds of training.

The complete neural network is as follows (Figure 3). The formula that describes the neuron:

$$u_i(k) = \sum_{j=1}^N x_j(k) \cdot w_{ij}(k) + b$$

$$y_i(k) = f\left(\sum_{j=1}^N x_j(k) \cdot w_{ij}(k) + b_i\right)$$

The type of neural network in this work is a multi-layer neural network. In a recurrent network, neurons are involved repeatedly in the processing of each input information, which allows you to use some of the dynamic properties of the neural network. Through the use of feedback, the volume of the neural network is reduced.

This network is a fully connected neural network with a symmetric matrix of bonds. When receiving output, each node is an input, in the learning process it becomes hidden, and then becomes an output. The network learns as follows: the values of the neurons are set to the desired pattern, after which the scales are calculated that do not change in the future. Once the network has learned one or more templates, it will always be up to one of them. Each neuron has its own activation threshold, which depends on the temperature at which the neuron takes one of two values -1 or 1, sometimes 0 or 1.

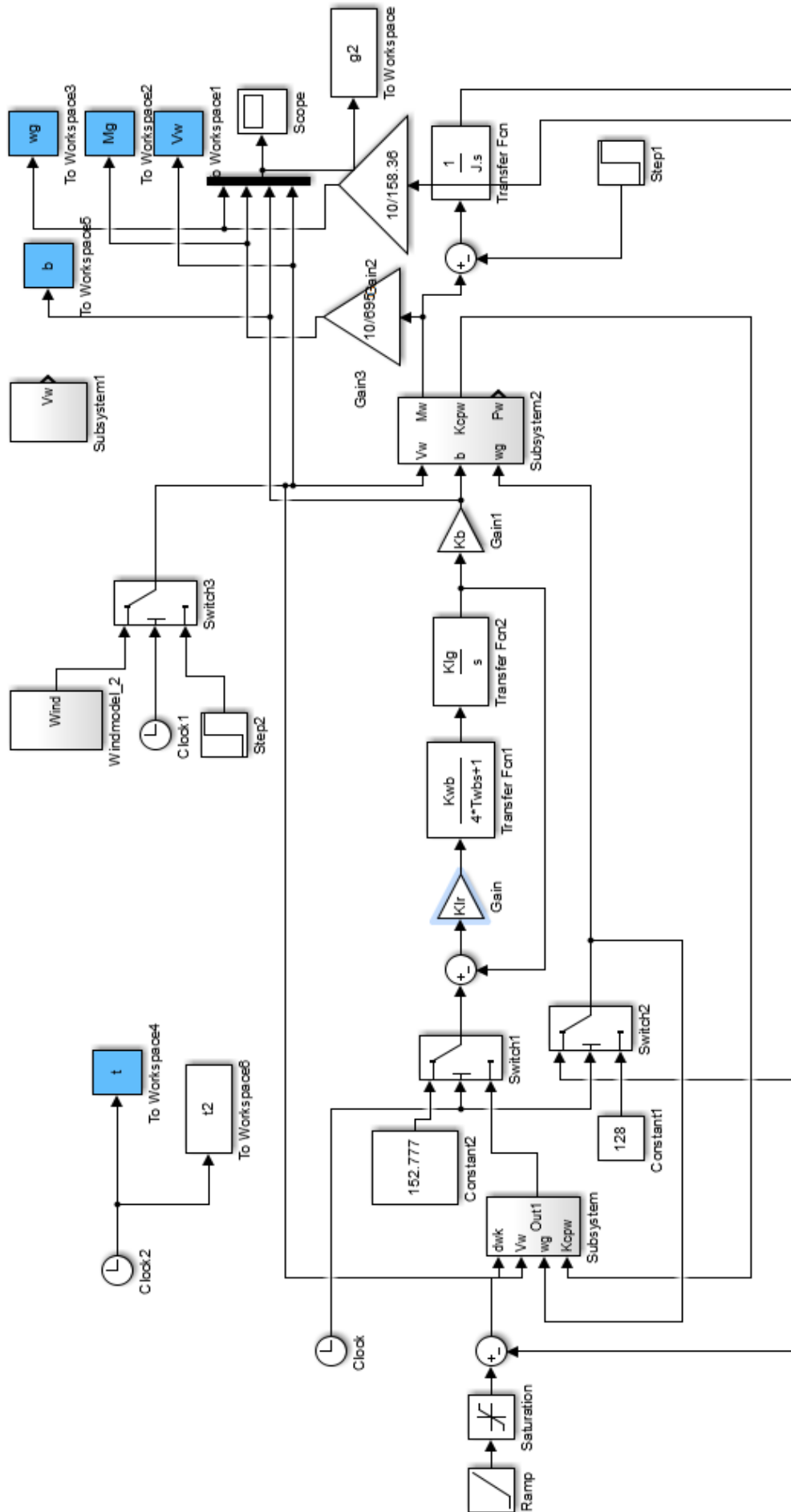

Figure 1. Speed loop implemented in Matlab/Simulink program

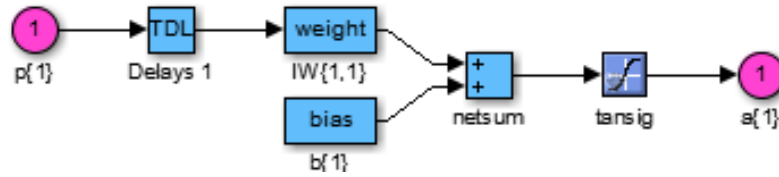

Figure 2. Image of a part of the neural network

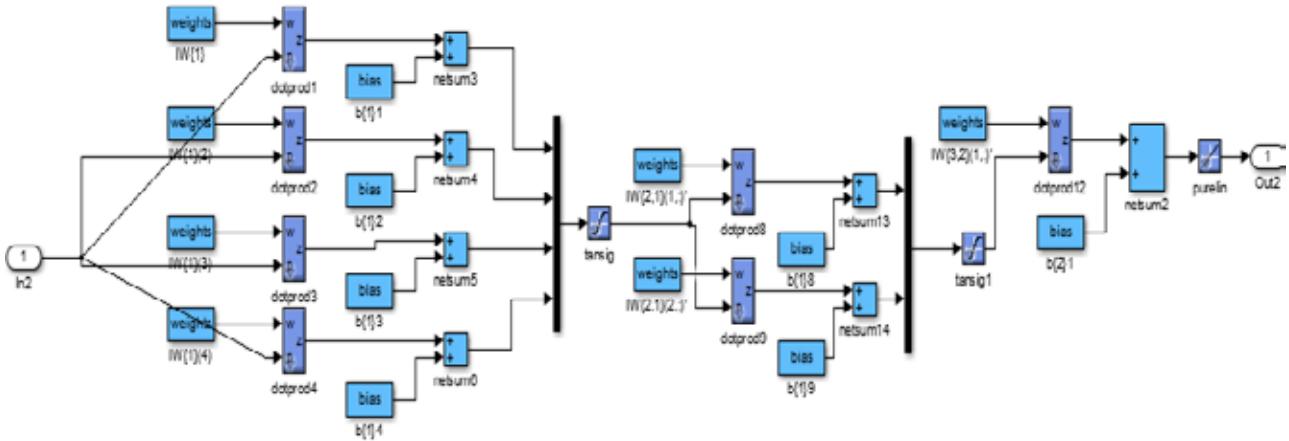

Figure 3. Neural Network

It's also worth telling about Elman's network. Firstly, it will still be in work, and secondly, it is very interesting because it is able to predict events that are important for systems with REE. This network is also referred to as recurrent, it is based on multilayer perceptron with the introduction of feedback, but they are not coming from the network, but from the inputs of internal neurons.

This allows you to take into account previous observations. Basically, these networks are used in systems that control moving objects, because there is a repetition of sequences, but they should also be used in RE systems, since the input values are also subject to certain laws that have the property to repeat.

During the training of the recurrent network with the reverse distribution of errors on the network input, a direct pass is performed. For each step of the time, an error is calculated, as in the network with a back propagation error. The change

in weight ratios is calculated for each neuron of the network and then formed. Sets of weights of all network links must be the same.

Also, the work of the system was simulated, which searches for the maximum power. To do this, the input was given a different value of wind speed Figure 4.

Timing diagram of the robot model figure 5.

Consequence. In this work the circuit of management of consumers of energy of the wind generator on the basis of a neural network is collected. Experiments were conducted with a system with different wind speeds at the entrance. A neural network was developed and modeled in the work in order to find the maximum value of the mechanical power of the wind turbine wheel. Further, the wind generator drive worked with this value.

It is possible to draw a general conclusion that a system was created in the work that allows selection of the maximum power, with measured external parameters.

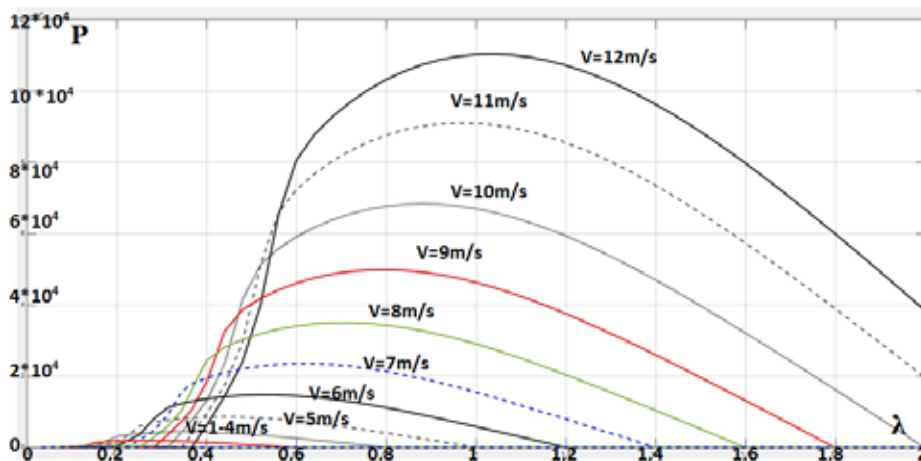

Figure 4. Characteristics of the maximum power of the wind turbine

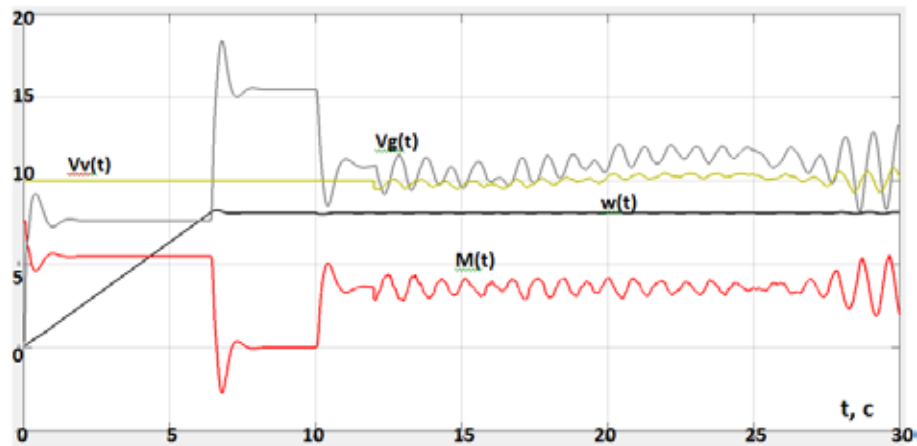

Figure 5. Timing diagram $M(t), w(t), V_v(t), V_g(t)$

References:

1. Electronic resource: <https://alternativenergy.ru/vetroenergetika/81-raschet-vetrogeneratora.html> (reference date 21.03.2019).
2. Black O.P., Lugovoy A.V., Rodkin D.I. (2001). Modeling of electromechanical systems. Kremenchug.
3. Krivtsov V.S., Oleinikov A.M., Yakovlev A.I. (2004). The inexhaustible energy. Kn. 1. Wind power engineering. Kharkov : National aerospace un-t (KhAI); Sevastopol.
4. Electronic resource: https://vgs-design-el.blogspot.com/p/blog-page_20.html (reference date 12.04.2019).
5. Zenzersky V.A., Zhitnik N.E., Plaksin S.V., Pogorelaya L.M., etc. (2007). Principles of the construction of hybrid wind-solar power plants. *Electrical Engineering and Power Engineering*, no. 1, pp. 67–72.
6. Bruhomitsky Yu.A. (2005). Neural network models for information security systems. Tutorial. Taganrog : View of the TRTU.
7. 2013 Half-year Report. The World Wind Energy Association (WWEA). URL: www.wwindea.org (reference date 17.04.2019).
8. MPPT controller – the principle of the robot. URL: <http://www.solarhome.ru/basics/pv/mppt.htm> (reference date 17.04.2019).

THE OPPORTUNITIES AND CHALLENGES OF IMPLEMENTATION OF BLOCKCHAIN IN AVIATION INDUSTRY

Summary. In this article are overviewed all the possibilities and problems associated with the use of blockchain in aviation. Today, many companies are trying to implement and are looking for various solutions with the help of blockchain. Because it has a unique and special system of technology. As a new technology, it generates a lot of hype, something like that when the Internet became a public network. Blockchain helps to exchange data through various channels without any changes to this data; it can store and it can not be changed after this sharing. Blockchain has the potential to permanently change the industry of aviation, but this requires the use of new opportunities and to deepen knowledge of this technology in more specific details. Blockchain technology has such benefits as: 1) data security, enabling more confidence in airline customers who can provide their data; 2) decentralization; 3) information management.

Keywords: Blockchain, technology, scalability, IATA, Internet, Ethereum, smart-contracts.

Ревін В.В., Шевченко Ю.В.
Національний авіаційний університет

МОЖЛИВОСТІ ТА ВИКЛИКИ ПРИ ВПРОВАДЖЕННІ БЛОКЧЕЙНУ В АВІАЦІЙНІЙ ПРОМИСЛОВОСТІ

Анотація. У цій статті розглядається усі можливості та проблеми пов'язані з застосуванням блокчейну в авіації. Сьогодні багато компаній намагаються реалізовувати і шукають різні рішення за допомогою блокчейна. Тому що вона володіє унікальною і особливою системою технології. Як нова технологія, вона генерує багато ажіотажу, щось подібне було, коли Інтернет став загальнодоступною мережею. Блокчейн допомагає обмінюватися даними через різні канали без будь-яких змін у цих даних, зберігаючи ці данні, вони вже не можуть бути змінені після цього. Блокчейн має потенціал для того, щоб назавжди змінити індустрію авіації, але для цього потрібно використовувати нові можливості та більш детально углублятися в аналіз цієї технології. В першу чергу це можливо завдяки таким перевагам як: 1) безпека даних, що дає змогу мати більшу довіру у клієнтів авіалінії, які можуть надають свої дані; 2) децентралізація; 3) управління інформацією. В авіаційній сфері вже є практичні приклади використання блокчейну для різних операцій, від закупівлі пального для повітряних суден до продажу квитків вже кінцевим клієнтам. Одним з цих прикладів є російська авіалінія Авіакомпанія «Сибір». Група Люфтханза з 2016 року проводить масштабні тестування в напрямку використання блокчейну та залучила 40 банків в розробці бізнес платформи на основі блокчейну, для створення контрактів з будь-якими агентами та кінцевими споживачами, та надання їм інформації. Ці агенти будуть надавати різні послуги: продаж авіаквитків, бронювання номерів готелю. В блокчейну є також значні недоліки, як масштабування, тобто простір цих даних. Наразі один блок обмежен в 3,5 мегабайтів. Це дає змогу робити 24 тисячі транзакцій на добу, але це дуже мала потужність для великих авіаліній та аеропортів, де завжди відбувається багато транзакцій та операцій. Також значною мірою може бути непрофесійне державне регулювання блокчейну в бізнесі, яке буде обмежувати блокчейн або взагалі його забороняти. Блокчейн потребує багато електроенергії, що може завдавати додаткових та дуже великих збитків підприємствам.

Ключові слова: Блокчейн, технологія, масштабування, IATA, Інтернет, Ефір, розумні контракти.

Formulation of the problem. In connection with the rapid development of blockchain services, the API for the developers of blockchain systems to understand what problems they are solving with this integration, tools for statistics and monitoring of blockchain networks, there is a need to analyze the advantages and disadvantages of existing approaches and implementations for application in aviation industry. There is a need to determine the directions of development of protected corporate blockade applications and solving such issues as security, high availability and speed of scalability.

Identification of previously unsettled parts of the general problem. This article is focus on main problems of implementation of blockchain in aviation. Also, lack of investigation and analysis of blockchain in aviation.

The purposes of this article are:

- to raise knowledge and awareness of blockchain technology;

- to show advantages and disadvantages of blockchain technology;
- to show implementation and development of this technology in aviation industry.

Analysis of recent research and publications. According to IATA "Future of the Airline Industry" [1], blockchain is one of technology that rapidly growing and will have a huge influence on future development of the aviation industry. In more enthusiastic and optimistic research, done by Accenture Consulting more than 85% of aerospace and defense companies are supposed to use blockchain technology by 2021 [2]. Most of them will be private, in the purpose of defending and make it more clear, accurate and precise. Also, the concept of the first blockchain was developed in 2008 by a man known as Satoshi Nakamoto. In 2008, the peer-to-peer network (P2P) electronic payment protocol was described. It is a mathematical algorithm that lets you safely and privately exchange values

through peer-to-peer networks. The protocol, created by Nakamoto, is called "the protocol of trust". Thus, the basis was laid to for the was laid. In 2009, this technology was implemented within the framework of the digital currency – the net

Presentation of main material. Opportunities in the Aviation. The commercial aviation industry is a highly complex space, where a large of a number of entities are involved in the delivery of travel products and services, which is sometimes manifested in a single product from a customer perspective. These roles are often collaborating and partnering to be able to co-deliver value and meet the expectation of customers [1].

Main abilities of blockchain are security and the most powerful is decentralization. In addition, it makes functions and operations for users more easier with the low level of possible mistakes. Such operations are tracking the data, flight operations.

There are several applications for aviation enterprises. Among its efficiency of being decentralized, blockchain's functional component as saving information on a digital platform makes it very useful for airlines. This shared platform can be handled by the Maintenance, Repair, Overhaul (MRO) teams and original equipment manufacturers (OEM) for storing the massive data like maintenance statuses, flight records, and data from the black box, etc. Moreover, the blockchain technology applied for registration of components and recording of expenses and incomes. So airlines or aviation enterprises could integrate with its own Enterprise Resource Planning systems. These records can be used to contain accounting and finance as well as any other valuable information [1].

Challenges and problems. The problems that faced aviation today is more opportunity – to generate more profit and value. Blockchain technology can create this opportunity

First challenge is people's prejudices and social acceptance. It is important to understand that blockchain and Bitcoins are not the same thing. Bitcoin are based on blockchain technology, but there are also other variants of blockchain like Ethereum.

Blockchain is new technology that needs to be implemented, embedded, adapted and maintained.

Governmental regulation can be crucial in development of blockchain and can include:

- prohibitive measures, that is, the actions of the authorities to impose restrictive measures on any operations with digital currencies in the financial sphere and in the sphere of accepting digital currencies by trading enterprises (services);
- wider regulation (application of regulatory requirements applicable to traditional payment methods and intermediaries, as well as to cryptocurrency and blockchain infrastructure, for example consumer rights protection);
- institutional regulation of specific subjects of cryptocurrency and blockchain infrastructure;
- interpretation of existing regulation, that is, assessment of the application of existing legislation in relation to cryptocurrency and blockchain infrastructure;
- preparation of information documents with recommendations (cautions) for users and investors on the existing risks and market impact of such technologies.

Technological problems. Scalability also is the one of biggest challenges in implementing blockchain technology. Blockchain technology is great for small data. Too large amounts of information can lead to serious problems in blockchain technologies. Client database, recording financial transactions, maintenance management, all of this required a space and can be huge problem when all of this will work together.

Purely decentralized blockchains often have a structure that hinders them from achieving high transaction speed levels. For example, recently Bitcoin's transaction rate has been around 2.8 transactions per second, but Visa handles 24,00019 transactions per second. Paypal refused to work on blockchain technology because it keeps to low number of transactions and can't handle more than 300 000 (3.5 per second if block is limited by 1 megabyte) transactions per day, but Paypal regular transactions per day is 10 million.

Earlier platforms encountered similar problems. When millions of users connected to the Internet in the 1990s, skeptics predicted that his work would stop. But the internet hasn't stopped. Specialized mining computers can be very effective; more economical alternatives to the proof-of-work mechanism have been proposed. The developers are also working on a Lightning add-on that could handle many small transactions outside the blockchain. The growing speed of internet connection will allow large blocks to spread with sufficient speed.

For example, one of the directives of the European Commission (Directive 98/26EC) rightly draws attention to this aspect of the use of the blockchain such as immutability. Immutability – the main feature of blockchain, but it is not yet known how compatible this feature is with payments, where in some cases it is necessary to make changes to the registry (for example, repayments). Also this technology consumes a lot of electricity.

Blockchain is not invulnerable to malicious attacks. The theory describes models in which some groups have an incentive to attack other pools, thus significantly undermining both the short and long-term equilibrium among miners.

One of these risks is associated with the so-called "51% attack", the possibility of which lies in the architecture of the blockchain itself. If one acting group of individuals controls at least 51% of the computing power, such group will can reject other transaction blocks, confirming only its own, and therefore receive all newly emitted bitcoins. However, the expert argues that today the resource-intensiveness of the hash function and the emission of new bitcoins is such that 51% of the top 500 global supercomputers will not be enough to attack 51%.

Blockchain use-cases in the aviation industry

1. Identity Management. In blockchain almost impossible to rewrite or delete information about the person. Every information is stored in a decentralized platform with the using biometrics, makes almost impossible to cheat. This functionality will solve the problem of identifying the possible persons, terrorists, and criminals by validating them and tracking their biometrics. Moreover, it will help to eliminate passport cheating and staff errors during the check-in phase.

2. Ticketing with the help of tokenization. In our day airplane tickets can be paper, which is purchased in airport or electronic, which are purchased through Internet services. Blockchain uses a small contract, a tokenize asset and further dematerialize it. So, there was no need to use paper tickets. Tokenized tickets can have new business logic, by using a different partner that can be sold and buy tickets in every part of the world. Do not forget about the ability to secure information and store it.

3. Security. Everyone wants to secure their personal information. Clients shared personal data like biometrics, name, phone number, address with the airlines. If industries provide will secure this information from the third parties, customers will trust more to airlines.

4. Maintenance. There are a massive work in maintenance, where need to regulate work between manufacturers, suppliers, middleman, airlines, traders. These requires a huge amount of time and there are a high risk of error, when filling database and documentation. Blockchain technology can make the use of databases easier and remove paper work and errors by providing single enable record of products with every actor of use case. The information of this record would be available for any people who have an access to this with its own log in.[2].

Russian experience of implementing the blockchain technology. In July 2016, S7 Group together with Alfa-Bank conducted the world's first sale of an air ticket through the blockchain platform.

One of the main applications of the blockchain in aviation is the distribution of tickets through an agent network. The company uses the so-called smart contracts – they ensure the closing of the transaction under certain conditions. The blockchain allows you to simplify and make as transparent as possible the work with agents selling S7 tickets. The time from the ticket sale to the agent to receive funds by the airline is 23 seconds, according to standard procedures, it takes 10 days – this time is spent on letters, reconciliation, transfer of funds.

In addition, agents when using the blockchain to work with S7 do not need to receive a bank guarantee or keep a deposit with the airline to guarantee payment for tickets purchased. Since the system, when selling a ticket, verifies the availability of funds at the agent in the accounts and immediately transfers them to the airline. That is, it is an advanced technological tool for direct interaction between the airline and the agent, bypassing intermediaries [3].

Previously, many agents could not work directly with S7, since they did not have the means to make a deposit and could not receive a bank guarantee. Thus, the blockchain can significantly expand the agent network and reduce the receivables of the airline. S7 does not disclose the total number of agents, including those working through the blockchain.

The blockchain platform was developed by S7 together with Alfa-Bank, now agents must have an account in it to connect. While it is difficult to say whether it can in the future become an independent line of business, now S7 charges such companies with payment for blockchain operations.

From financial and operational analysis, we can see that S7 are growing with revenue and passengers. While, ruble were losing its cost and value, revenue and profit can't be important factors to analyze, but still, from Table 1, we can see that S7 show positive trend with profit, when Russian aviation industry suffered. Passengers traffic in Russia were decreased in 2016 by 3,8% and in 2017 by 5%, but passenger traffic of S7 and its share in market were increased. May be one of factor were that in 2016 they started to use smart-contracts. Also, it influenced on their financial investments that has extremely grown [4].

The blockchain is effective for optimizing interaction in branched b2b systems where there are a large number of counterparties and buyers. The technology helps to link sales and settlements with agents in real time, provides for the movement of funds on real bank accounts 24/7. Blockchain, helps reduce operating costs by eliminating unnecessary and duplicate processes.

Another direction for using the blockchain is aircraft maintenance. The maintenance history and confirmation of the authenticity of spare parts are crucial for ensuring flight safety, the facts of servicing a vessel component are stored mostly in paper form, and there is a risk of losing them, and restoring is rather problematic and requires considerable labor costs.

One of the fields where it is already implemented is fuel payment. It was started by the operator of the aviation fuel market Gazpromneft-Aero, the airline S7 Airlines and Alfa Bank.

For instant payment of jet fuel at the moment of aircraft refueling, smart contracts are used on the blockchain platform Hyperledger. Refueling takes the following steps: the airline in advance sends to the fuel company data on the planned refueling of

Table 1

Financial and operational analysis of S7

Year	Revenue, rub	Profit, rub	Financial investments, rub	Passengers	Fleet
2010	6 432 552 000	26 022 000	223 564 000		
2011	7 479 860 000	97 635 000	297 429 000		
2012	45 264 052 000	733 524 000	362 489 000		
2013	55 863 776 000	546 378 000	299 151 000	6 952 000	
2014	70 706 943 000	868 745 000	634 145 000	7 800 000	45
2015	82 214 521 000	92 289 600	1 542 759 000	8 200 000	45
2016	108 110 823 000	2 864 996 000	5 907 541 000	9 500 000	46
2017	117 722 498 000	4 030 126 000	6 118 251 000	9 900 000	62
2018	135 789 535 000	4 160 207 000	8 030 843 000	10 700 000	66

Source: designed by authors by reference [4]

the future flight, the preliminary amount of fuel and its price are recorded in electronic documents. This information is transmitted to the driver of the tanker at the airport. After confirmation, an application is sent to the company's bank to reserve the required amount. Money is written off simultaneously with the start of refueling the aircraft, and participants in the system receive feedback on the information on closing the transaction and the necessary documents [5].

With blockchain, everything runs smoother, changing from using numerous paper-based stages to digital; the pre-payment is no longer essential, which is an operational benefit, so your costs automatically decrease, whilst your benefits increase because the airline pays for exactly the amount of fuel it needs, rather than overspending, admits CEO of Gazprom-Aero.

The blockchain is also tested by the largest aviation group in Europe – Lufthansa Group. In October 2017, Lufthansa reported that it hired the Swiss company Winding Tree with the help of 40 banks to develop a b2b platform based on blockchain tech-

nology: through it, agents, even small ones with no experience in the tourism industry, will be able to directly access airline booking systems and hotels, avoiding thereby intermediaries [6].

Conclusions and suggestions. From this article, we can see how blockchain will influence on the Aviation, as it also can be applied in many different spheres of Aviation, including risk planning, Airport Collaborative Decision Making, creating an accessible database, different passenger service, like compensation, manufacturer orders, supply chain. Blockchain can help to reduce the cost of the ticket, increase the level of security and privacy, and help to simplify the process for both customer and employers in the Aviation industry. But it is important to remember that every technology need to improve and develop. Now, as blockchain is very young and raw technology, it has its own problems. Companies understand the advantages of using blockchain and the try to solve this technological problems. Another problem is state regulation, where governments can badly influence on development of this technology.

References:

1. Blockchain in Aviation White Paper. URL: <https://www.iata.org/publications/Documents/blockchain-in-aviation-white-paper.pdf>
2. Blockchain technology for Airline. URL: <https://www.accenture.com/us-en/insight-potential-blockchain-technology-for-airlines>
3. Blockchain technology: essence, types, use in Russian practice. URL: https://www.cbr.ru/Content/Document/File/32967/101-103_%D0%9D%D1%83%D1%80%D0%BC%D1%83%D1%85%D0%B0%D0%BC%D0%B5%D1%82%D0%BE%D0%B2.pdf
4. Accounting (financial) report of S7. URL: <https://www.e-disclosure.ru/portal/files.aspx?id=1046&type=3>
5. Gazprom Neft and S7 Airlines. URL: <https://www.gazprom-neft.ru/press-center/news/1814734/>
6. Lufthansa Industry Solutions has initiated the initiative Blockchain for Aviation. URL: <https://www.lufthansa-industry-solutions.com/de-en/solutions-products/aviation/generating-more-transparency-in-aviation-with-blockchain-technology/>

МЕДИЧНІ НАУКИ

DOI: <https://doi.org/10.32839/2304-5809/2019-4-68-50>

УДК 616.314-08:614.2

Мочалов Ю.О.

ДВНЗ «Ужгородський національний університет»

ДОСЛІДЖЕННЯ ОКРЕМИХ МЕДИКО-ЕКОНОМІЧНИХ АСПЕКТІВ ОРГАНІЗАЦІЇ СТОМАТОЛОГІЧНОЇ МЕДИЧНОЇ ДОПОМОГИ В УКРАЇНІ

Анотація. На сьогодні, каріозні ураження та інші дефекти твердих тканин зубів є надзвичайно поширеними у населення України і вражають майже 100% населення працездатного віку. Стоматологічна медична допомога фінансується переважно за рахунок самих пацієнтів. Найпоширенішим видом стоматологічного лікування в країні є усунення дефектів твердих тканин зубів із використанням стоматологічних фотокомпозитних пломбувальних (реставраційних) матеріалів. Згідно відкритих пропозицій торговельних організацій, на українському ринку близько 90,0% стоматологічних матеріалів і обладнання є імпортованими, що формує тенденцію до імпортозалежності. В Україні наявні 16 високоспеціалізованих виробників стоматологічної продукції. Загальна кількість таких на ринку досягає 190. Основні виробники стоматологічних матеріалів і обладнання знаходяться в США, Німеччині, Російській Федерації та Китайській Народній Республіці (47,9%). Ряд «життєвоважливих» для галузі позицій серед стоматологічних інструментів і матеріалів в Україні не виробляють взагалі, що потребує вирішення.

Ключові слова: стоматологія, матеріали, композити, імпорт, виробництво.

Mochalov Yuriy

Uzhgorod National University

STUDY OF MEDICAL-ECONOMIC ASPECTS OF THE ORGANIZATION OF DENTAL MEDICAL CARE IN UKRAINE

Summary. Nowadays, carious lesions and other hard dental tissues defects are extremely spread in Ukrainian population and affect almost 100% of the working-age population. Dental care is funded mainly by the patients themselves. According to reports of Ministry of Health of Ukraine and information provided by Association of Stomatologists of Ukraine approximately 50% of visits to a dental practitioner are finished with performing the therapeutic dental manipulations among which the most common are filling the crown part of the teeth (restoration). The most common type of stomatological treatment in the country is a restoration of teeth hard tissues defects using dental light-curing filling (restoration) materials. Due to a visual predominance of light-curing composites and other dental materials (tools and consumables) of foreign production on the Ukrainian dental market it is quite reasonable to ask whether there is a dependence of domestic dentistry and material and technical support for the treatment of caries and non-carious defects of hard dental tissues (as the most common pathology) from imported materials, instruments and special equipment. Therefore, the aim of this study was to analyze the dental market in terms of offers of trade organizations, product nomenclature and the origin of dental materials, instruments and equipment. According to open offers of trade organizations in the Ukrainian market about 90.0% of dental materials and equipment are imported which forms a tendency for import dependence. Among the presented types of stomatological materials and products for dental practice – 104 titles out of 255 are produced in Ukraine (about 42.0%). But the abovementioned products hold only approximately 10.0% of the dental market. If we estimate the number of published sales proposals from producers and trade organizations, general overview identifies 62 manufacturers of dental materials, medical products and tools used in dental practice. There are 16 highly specialized manufacturers of dental products in Ukraine. Approximate total number of producers is 190 representatives. The main manufacturers of dental materials and equipment are in the United States of America, Germany, Russian Federation and Public Republic of China (47.9%). A number of "vital-needed" items for the dentistry in Ukraine are not produced, that needs to be solved.

Keywords: dentistry, materials, composites, import, production.

Постановка проблеми. На сьогодні, каріозні ураження та інші дефекти твердих тканин зубів є надзвичайно поширеними у населення України. В загальному обсягу такі захворювання вражають майже 100% населення працездатного віку. Враховуючи річні показники проведеної стоматологічної санації населення країни, та орієнтовні обсяги несанованого населення, потребу у стоматологічному лікуванні можуть мати до половини населення країни.

Аналіз останніх досліджень і публікацій. На сьогодні, надання планової і переважного обсягу екстреної стоматологічної медичної до-

помоги населенню України державним бюджетом не покривається, тобто вона надається або за рахунок коштів фізичних осіб, або за рахунок страхових організацій, або за рахунок місцевих бюджетів. За даними МОЗ України та Асоціації стоматологів України, близько половини візитів до лікаря-стоматолога та зубного лікаря завершується виконанням лікувальних маніпуляцій, серед яких найбільш поширеними є пломбування коронкової частини зубів [1; 2]. Протягом останніх 15-20 років найпоширенішими матеріалами для усунення дефектів твердих тканин зубів стали стоматологічні композитні пломбувальні

(реставраційні) матеріали світлового тверднення [3; 4]. Від часу появи на українському стоматологічному ринку зазначені матеріали інтенсивно еволюціонували в частині ступеня наповненості, розміру і гібридизації різного калібру частинок наповненості, була впроваджена в практику технологія попередньої полімеризації, вдосконалювалася композиція скла наповнювача (в різний період вводилися такі сполуки як фторид алюмінію, оксид цирконію та ін.), окремо виділилися матеріали для “bulk”-реставрацій жувальної групи зубів, створені і виведені на ринок гібридні матеріали – ормокери і гіомери. Майже кожен виробник створював власний арсенал відтінків матеріалу та розробляв методику виконання пломб та реставрацій власним матеріалом. На сьогодні ведуться фундаментальні дослідження в напрямку посилення карієс-статичних властивостей композитних стоматологічних матеріалів і розробка композитних пломбувальних матеріалів, здатних до самовідновлення в ході їх зношування [5; 6; 7; 8; 9].

Стосовно України, то варто зазначити, що переважна більшість відомих у світі стоматологічних композиційних матеріалів знайома для вітчизняних фахівців, і багато із них володіють сучасними методиками відновлення дефектів твердих тканин зубів із використанням фотокомпозитних матеріалів [4].

Виділення не вирішених раніше частин загальної проблеми. З огляду на візуальне переважання на українському стоматологічному ринку фотокомпозитів та інших стоматологічних матеріалів (інструментів та витратних) іноземного виробництва виникає цілком резонансне питання щодо наявності залежності вітчизняної стоматології і матеріально-технічного забезпечення лікування каріозних і некаріозних дефектів твердих тканин зубів (як найбільш поширеної патології) від імпорту. Така залежність може додатково впливати на собівартість стоматологічної допомоги для пересічного пацієнта, оскільки ціна на імпортні матеріали залежить від коливання обмінних курсів основних валют, за які проводиться закупівля матеріалів трейдерами. Тому, з метою оцінки ризиків подальшого зменшення доступності стоматологічної медичної допомоги для населення, визначення перспективних напрямків розвитку внутрішнього виробництва стоматологічної продукції доцільно визначити обсяги імпорту основних стоматологічних матеріалів і інструментів, а також необхідно знати перелік їх виробників. Подібних досліджень в Україні не проводилося.

Мета дослідження: аналіз стоматологічного ринку в частині пропозицій торговельних організацій, товарної номенклатури і походження стоматологічних матеріалів, інструментів та обладнання.

Матеріали і методи дослідження. Аналіз стоматологічного ринку на предмет наявності стоматологічних матеріалів, витратних, інструментів та обладнання було проведено на основі прейскурантів та відкритих відомостей підприємств торговельної мережі, яка продає та постачає стоматологічні матеріали, інструменти, витратні матеріали та обладнання для стоматологічних медичних закладів. Пропозиції продажу аналізувалися на наступних он-лайн платформах:

<https://prom.ua>,
<https://www.olx.ua>,
<https://dental-group.com.ua>,
<http://www.kmm.com.ua>,
<http://stamil.ua>,
<https://www.dlx.ua>,
<http://www.antas.com.ua>,
<http://ukrmedsnab.com.ua>,
<https://www.premier-dental.com.ua>,
<http://medall.com.ua>,
<https://lubnystomat.com>,
<https://norma32.com>,
<https://kristar.ua/>,
<https://favoritdent.com.ua>,
<https://regard.shop/>,
<http://www.latus.com.ua>,
<http://www.kaskad-dent.com.ua/>,
<http://nikadent.kharkov.ua/>,
<https://bestdent.com.ua>,
<https://max-group.com.ua>,
<http://vd-plus.com.ua/>,
<https://koronida.com.ua>,
<https://alphastom.com.ua/>,
<http://esmile.com.ua>,
<http://www.happydentist.com.ua/>,
<http://www.masterdent.com.ua>,
<http://www.jendental-ukraine.com>,
<http://www.stoma.kharkov.ua/>,
<http://denco.com.ua/>,
<https://aldent.com.ua/>,
<https://zub.in.ua>,
<https://blxdental.com.ua>,
<http://biodent.ua/>,
<https://dentalinfo.com.ua>.

На зазначених ресурсах було проаналізовано номенклатуру стоматологічних матеріалів, витратних, інструментів та обладнання, а також частоту наявних пропозицій, а також країна їх походження. Результати аналізу були переведені в електронні таблиці MicroSoft Excel 2016, де були застосовані методи описової статистики.

Результати дослідження та їх обговорення. Аналіз доступних в мережі Інтернет прейскурантів стоматологічних матеріалів, медичних виробів медичних засобів, які використовуються в стоматологічній практиці, дозволив встановити наступне – на сьогодні національний виробник медичних виробів та медикаментів не покриває повний перелік потреб практичної стоматології. Серед видів стоматологічних матеріалів та продукції для стоматологічної практики – 104 найменувань із 255 виробляється в Україні (що становить близько 42,0%). Окремі «життєвоважливі» для практичної стоматології позиції взагалі не виробляються. Але зазначена продукція займає лише близько 10,0% стоматологічного ринку, якщо оцінювати кількість оприлюднених пропозицій продажу від виробників і торговельних організацій. Загальний огляд визначає 62 виробників, які продукують стоматологічні матеріали, медичні вироби та засоби, які використовуються у стоматологічній практиці. Більшість серед них є підприємствами фармацевтичної галузі, і зовсім мало мають суто «стоматологічну» спеціалізацію. Якщо проаналізувати номенклатуру продукції зазначених виробників, то можна виявити високий диспаритет щодо їх спеціалізації. Зазначені результати збігаються із дослі-

**Основні вітчизняні виробники стоматологічної продукції,
кількість і обсяг видів їх продукції на ринку**

	Найменування виробника	Кількість найменувань матеріалів (виробів), що використовуються у стоматології	Відносна частка у переліку матеріалів національного виробництва, %
1.	«Латус»	55	53,40
2.	«Джендентал-Україна»	25	24,27
3.	«Основа»	19	18,45
4.	«Стома»	11	10,68
5.	«Сагадент»	6	5,83
6.	«ЕСТА»	6	5,83

дженнями Д. Фарнальського (2013), згідно яких 90-95% стоматологічних матеріалів і обладнання в Україні є імпортованими [10]. Із наведеної таблиці можна помітити, що максимум найменувань високоспеціалізованої і технологічної продукції для стоматологічної практики виробляють лише 6 підприємств – ТОВ «Латус», ТОВ «Джендентал-Україна», ТОВ «Основа», ПрАТ «Стома», ТОВ «Кромдентал» (ТМ «СаГаДент»), ТОВ «ЕСТА», що становить тільки 9,7% від загального числа виробників (табл. 1). Варто відзначити, що два із перерахованих вітчизняних «лідерів» – ТОВ «Основа» і ПрАТ «Стома», – фотокомпозитних матеріалів не виробляють. Інші виробники в номенклатурі мають лише 1-4 продукти для стоматологічної практики.

До таких представників варто віднести виробників нітрилових і латексних одноразових рукавиць, захисного одягу, ватних і паперових валиків, засобів дезінфекції і хімічної стерилізації. Також необхідно згадати виробників, які продукують лише по 1-2 продукти, які є високоспеціалізованими для стоматологічної медичної допомоги. Такі ТОВ «Діалог» який виробляє стоматологічні бори, ТОВ «Сатва» і «Галіт» – виробники стоматологічних установок, НПО «Дельта» – апекслокаторів та апаратів для депофорезу, ТОВ «Інститут біомедичних технологій» – виробник мембран для направленої регенерації тканин.

Із наведеної інформації ми можемо прийти до висновку, що більша частина стоматологічних матеріалів і засобів, які використовуються у стоматологічній практиці (тобто більше половини із переліку найменувань, та близько 90% обсягів ринку) імпортується до України, що, згідно канонів макроекономіки, може чинити негативний ефект на економіку країни, і в кінці призводити до зниження курсу національної валюти. Враховуючи залежність такої продукції від коливання обмінного курсу основних валют (а розрахунок із іноземними поставниками проводиться в американських доларах та євро), та закладання у торговельні націнки ризиків втрат від коливання валют та виникнення курсової різниці, все це призводить до прогресивного зростання цін на імпортовані стоматологічні матеріали. Такий ріст впливає на ціну стоматологічної послуги (або собівартість стоматологічної медичної допомоги), котра також зростає більш інтенсивно, і це негативно відображається на доступності стоматологічних послуг для населення країни.

Якщо проаналізувати перелік виробників стоматологічної продукції у вітчизняних торговельних організаціях (загалом, близько 190), то можна встановити, що основні підприємства належать до світових концернів та національних виробників із реєстрацією в США, Німеччині, Російській Федерації та Китайській народній республіці (загалом 47,9% виробників), а це означає, що такі матеріали в Україну імпортується і їх ціна залежить від коливання обмінних курсів основних валют. Також варто звернути увагу на присутність на українському ринку значного числа російських виробників (19 – 10,23% всіх виробників), які переважають число вітчизняних виробників. Враховуючи дію в РФ державних програм по імпортозаміщенню основних і додаткових стоматологічних матеріалів, можна уявити чому саме вони загалом наповнили «бюджетний» сегмент таких товарів і в Україні (рис. 1).

З огляду на зміну процедур державної реєстрації і сертифікації стоматологічних матеріалів та можливе введення санкційних дій, цей напрямок може виглядати перспективним для вітчизняних виробників в розрізі поступового заміщення. На сьогодні, українських виробників основних стоматологічних матеріалів та обладнання є близько 16, що становить лише 8,3% виробників, репрезентованих на ринку.

Висновок. Отже, на сьогодні в Україні спостерігається майже 100% ураженість населення дефектами твердих тканин зубів каріозного і некаріозного походження, до половини населення має потребу у стоматологічному лікуванні, що виводить зазначену проблему на соціальний рівень. Основними матеріалами для лікування дефектів твердих тканин зубів є фотокомпозити. Згідно відкритих пропозицій торговельних організацій, на Українському ринку близько 90,0% стоматологічних матеріалів і обладнання є імпортованими. наявна тенденція до імпортозалежності вітчизняної стоматології В Україні наявні 16 виробників стоматологічної продукції. Основні виробники стоматологічних матеріалів і обладнання знаходяться в США, Німеччині, РФ та КНР (47,9%). Ряд «життєвоважливих» для галузі позицій серед стоматологічних інструментів і матеріалів в Україні не виробляють взагалі, що потребує вирішення.



Рис. 1. Кількість виробників стоматологічних матеріалів, інструментів та обладнання із різних країн на стоматологічному ринку України

Список літератури:

1. Показники здоров'я населення та використання ресурсів охорони здоров'я в Україні за 2017 рік / МОЗ України. Київ, 2018. URL: <http://medstat.gov.ua/ukr/MMXVII.html> (дата звернення: 07.04.2019).
2. Вороненко Ю.В., Павленко О.В., Мазур І.П. Стоматологічна допомога в Україні: основні показники діяльності за 2008-2018 роки : довідник. Кропивницький, 2018. 212 с.
3. Мочалов Ю.О., Алексеева О.Г., Кравцов Р.В., Голінка О.П. Аналіз застосування сучасних стоматологічних пломбувальних (реставраційних) матеріалів в багатопрофільному приватному стоматологічному закладі. *Сучасна стоматологія*. 2018. № 5. С. 13–18.
4. Костенко С.Б. Аналіз спектрофотометричної оцінки ідентифікації фотополімерних пломбувальних матеріалів. *Современная стоматология*. 2015. № 5. С. 102–105.
5. Храменко С.Н., Казеко Л.А. Композитные материалы в терапевтической стоматологии : учебно-методическое пособие. Минск : БГМУ, 2007. 20 с.
6. Манюх Х.Ю., Максимів О.О., Рожко В.І. Сучасний погляд на фотокомпозитні пломбувальні матеріали та їх особливості при відновленні дефектів коронкової частини зубів. *Буковинський медичний вісник*. 2012. Т. 16, № 1. С. 166–170.
7. Борисенко А.В. Композиционные пломбировочные и облицовочные материалы в стоматологии. Киев : Книга плюс, 2001. 195 с.
8. Луцкая И.К. Эстетическая стоматология как самостоятельная область стоматологической науки и практики. *Современная стоматология*. 2013. № 1. С. 6–12.
9. Николаев А.И., Цепов Л.М. Практическая терапевтическая стоматология : учеб. пособие. Москва : МЕДпрессинформ, 2017. 928 с.
10. Farnalskiy D. B2B Guide to Ukraine. A study on sales and distribution strategy. Case: Planmeca Oy. Master's Thesis in International Business Management. Lahti, 2013. 100 p.

References:

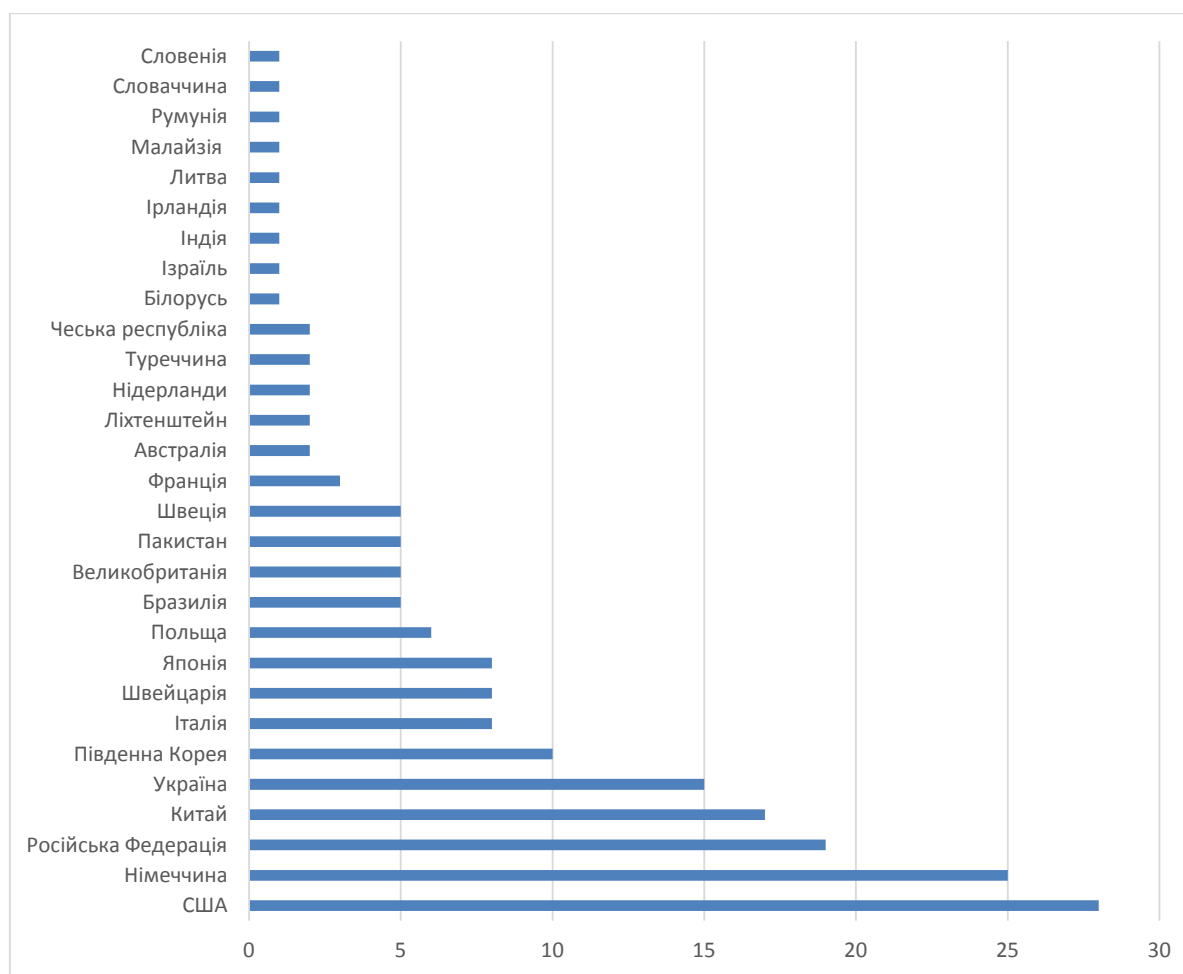
1. MOZ Ukraine (2018). Pokaznyky zdorovia naselennia ta vykorystannia resursiv okhorony zdorovia v Ukraini za 2017 rik [Indicators of public health and use of health care resources in Ukraine for 2017] (electronic resource), Available at: <http://medstat.gov.ua/ukr/MMXVII.html> (accessed: 07.04.2019)
2. Voronenko Yu.V., Pavlenko O.V., Mazur I.P. (2018). Stomatolohichna dopomoha v Ukraini: osnovni pokaznyky diialnosti za 2008-2018 roky : dovidnyk. [Dental care in Ukraine: Key activity indicators for 2008-2018 : digest]. Kropyvnytskyi. (in Ukrainian)

3. Mochalov Yu.O., Alekseyeva O.G., Kravtsov R.V., Golinka O.P. (2018). Analiz zastosuvannya suchasnykh stomatologichnykh plombuval'nykh (restavracijnykh) materialiv v bagatoprofil'nomu pryvatnomu stomatologichnomu zakladi [Analysis of the application of modern dental filling (restorative) materials in a multi-profile private dental clinic]. *Suchasna stomatologiya*, no. 5, pp. 13–18.
4. Kostenko S.B. (2015). Analiz spektrofotometrychnoi otsinky identyfikatsii fotopolimernykh plombuvalnykh materialiv [Analysis of spectrophotometric estimation of identification of photopolymeric filling materials]. *Sovremennaya stomatologiya*, no 5, pp. 102–105.
5. Khrumchenko C.N., Kazeko L.A. (2007). Kompozitnye materialy v terapevticheskoy stomatologii: uchebno-metodicheskoye posobiye [Composite materials in therapeutic dentistry: educational and methodical manual]. Minsk : BHMU. (in Russian)
6. Maniukh Kh.Iu., Maksymiv O.O., Rozhko V.I. (2012). Suchasnyi pohliad na fotokompozytni plombuvalni materialy ta yikh osoblyvosti pry vidnovlenni defektiv koronkovoi chastyny zubiv [Modern view on photocomposite filling materials and their features in restoring defects of the crown part of the teeth]. *Bukovynskyi medychnyi visnyk*, vol. 16, no 1, pp. 166–170.
7. Borysenko A.V. (2001). Kompozitsionnye plombirovochnye i oblitsovochnye materialy v stomatologii [Composite filling and facing materials in dentistry]. Kyiv : Knyha plus. (in Russian)
8. Lutskaia I.K. (2013). Esteticheskaya stomatologiya kak samostoiatelnaia oblast` stomatologicheskoy nauki i praktiki [Aesthetic dentistry as an independent area of dental science and practice]. *Sovremennaya stomatologiya*, no. 1, pp. 6–12.
9. Nykolayev A.Y., Tsepov L.M. (2017). Prakticheskaya terapevticheskaya stomatologiya : ucheb. posobiye [Practical therapeutic dentistry : textbook]. Moscow : MEDpressinform. (in Russian)
10. Farnalskiy D. (2013). B2B Guide to Ukraine. A study on sales and distribution strategy. Case: Planmeca Oy. Master's Thesis in International Business Management. Lahti, 100 p.

ФІЛОСОФСЬКІ НАУКИ

DOI: <https://doi.org/10.32839/2304-5809/2019-4-68-51>

УДК 614.253.1-051:159.923.2

Блоха Я.Є.

Полтавський національний педагогічний університет імені В.Г. Короленка

Іваницький І.В.Вищий державний навчальний заклад України
«Українська медична стоматологічна академія»**Усанова Л.А.**

Полтавський національний педагогічний університет імені В.Г. Короленка

Іваницька Т.А.Вищий державний навчальний заклад України
«Українська медична стоматологічна академія»

ПРОБЛЕМА САМОІДЕНТИФІКАЦІЇ СІМЕЙНОГО ЛІКАРЯ В УМОВАХ МЕДИЧНОЇ РЕФОРМИ: СОЦІАЛЬНО-ФІЛОСОФСЬКИЙ АНАЛІЗ

Анотація. Предметом дослідження даної статті був феномен масової зміни самоідентифікації лікарів загальної практики – сімейної медицини у процесі реформування надання медичної допомоги в Україні. Було розглянуто стадії зміни самоідентифікації: 1) актуалізація залучення до структури ідентичності нових особистісних та соціальних цінностей; 2) реструктурування ідентичності відповідно до специфіки нових її структурних елементів; 3) визначення ієрархії пріоритетності нових елементів та порівняння їх із попереднім комплексом особистісно-рольових цінностей. Проблема самоідентифікації лікаря загальної практики – сімейної медицини в умовах сьогодення України є актуальним питанням, потребує втручання та контролю і повинна бути врахована при виборі стратегії подальшого реформування медицини та медичної освіти.

Ключові слова: ідентифікація, самоідентифікація, цінність, лікар загальної практики, медична реформа.

Blokha Yaroslav

Poltava V.G. Korolenko National Pedagogical University

Ivanytskyi Ihor

Highest State Institution of Ukraine «Ukrainian Medical Stomatological Academy»

Usanova Lyudmyla

Poltava V.G. Korolenko National Pedagogical University

Ivanytskaya Tetyana

Highest State Institution of Ukraine «Ukrainian Medical Stomatological Academy»

THE PROBLEM OF SELF-IDENTIFICATION OF THE GENERAL PRACTITIONER IN CONDITIONS OF MEDICAL REFORM: SOCIO-PHILOSOPHICAL

Summary. The question of self-identification remains among the main problems of philosophy for a long time. Analysis of the problem of self-identification and the current level of its research shows that self-identification is considered as a psychological mechanism of personality determinacy. At the same time, the identity of each person changes throughout life under the influence of social factors. The purpose of our study was to illustrate the massive change in the self-identification of general practitioners in the context of the reform process of medical care provision in Ukraine. We have considered the stages of the change of self-identification. The first is actualization of the inclusion of new personal and social values into the structure of identity. In a particular case, stimulating the continuous development of the doctor as a person and as a professional by increasing competition. As a result of this competition – the receipt of tangible and intangible (in this case – recognition from colleagues and patients) profits. The second is the restructuring of identity in accordance with the specifics of its new structural elements. Changing the rhythm of daily work, taking into account the need to provide medical services so as to take precedence over colleagues; adhering to medical standards and protocols. The third is to determine the hierarchy of priority of new elements and compare them with the previous set of personality-role values. For this stage, the priority will be to prioritize the work of the doctor. Getting the optimal balance between the qualities and skills of a marketer and meeting the standards of medical care. Thus, the problem of self-identification of a general practitioner doctor in the current situation in Ukraine is a highly relevant issue, requires intervention and control both from medical and civil society, and should be taken into account when choosing a strategy for the further reformation of medicine and medical education.

Keywords: identification, self-identification, value, general practitioner, medical reform.

Постановка проблеми. Питання самоідентифікації хвилює людину відтоді, коли вона почала усвідомлювати себе як особистість – як у процесі розвитку суспільства, так і в процесі

розвитку самої особистості, саме тому самоідентифікація виступає основним мотивом інтенціонального буття людини. Аналіз проблеми самоідентифікації та сучасного рівня її дослідження показує,

що самоідентифікація розглядається як психологічний механізм детермінування особистості, яке включає в себе принаймні три стадії: перша – актуалізація залучення до структури ідентичності нових особистісних та соціальних цінностей; друга – переструктурування ідентичності відповідно до специфіки нових її структурних елементів; третя – визначення ієрархії пріоритетності нових елементів та порівняння їх із попереднім комплексом особистісно-рольових цінностей.

Становлення особистості майбутнього фахівця пов'язане з професійною самоідентифікацією. Остання зумовлена мотиваційною структурою, що відбиває, з одного боку, реалії соціального буття, а з іншого – духовні потреби. Для періоду реформування економіки характерне падіння престижу науково-дослідницької діяльності і підвищення цінності практичної роботи, яка супроводжується високим заробітком. Проблема професійної самоідентифікації має велике практичне значення, оскільки вона є одним з вирішальних соціально-психологічних і виховних процесів в діяльності як фахівця загалом, так і сімейного лікаря зокрема.

Задача таких процесів – становлення, формування і зміцнення професійної самоідентичності, що визначає собою поєднання «природного» розвитку особистості фахівця і впливу різноманітних соціально-психологічних факторів. Оскільки людина створює себе насамперед сама, при тому чи іншому впливі соціального оточення, процес самоідентифікації можна вважати найголовнішим процесом у період становлення особистості [7, с. 88–89].

Аналіз останніх досліджень і публікацій. Серед сучасних дослідників, які розглядають питання професійної самоідентифікації особистості, використовуючи міждисциплінарні підходи, соціально-філософський аналіз, теорії соціальної психології, методи історичної соціології та економічного аналізу виокремлюємо західних дослідників М. Бураже, Р. Торстендаля, М. Малатеста. Питання ідентичності особистості, зокрема професійної самоідентифікації, у контексті міждисциплінарного підходу досліджують вітчизняні вчені, зокрема П. Гнатенко, В. Павленко.

У соціології методологічним і теоретичним підґрунтям вивчення цієї проблематики є «теорія соціальної дії» М. Вебера, поглиблена Е. Дюркгеймом і Т. Парсонсом, концепція соціальної стратифікації (професійної стратифікації) П. Сорокіна, символічний інтеракціонізм Дж. Міда та Ч. Кулі.

У соціальній психології домінуючим у вивченні професійної самоідентифікації є висвітлений у працях американського дослідника Е. Еріксона [10] підхід до визначення структури, факторів та етапів її формування.

Виокремлення невирішених раніше частин загальної проблеми. У той же час проблематика професійної самоідентифікації як особистості загалом, так і сімейного лікаря зокрема недостатньо досліджена саме в структурі соціально-філософських знань.

Метою статті є дослідження феномену масової зміни самоідентифікації лікарів загальної практики – сімейної медицини у процесі реформування надання медичної допомоги в Україні.

Виклад основного матеріалу дослідження. Проблема самоідентифікації стає предметом

міркувань задовго до появи цього терміну в соціальній філософії, соціології і психології, коли людина починає задумуватися про саму себе як індивіда, що знаходиться в системі міжособистісних та соціальних відносин із собі подібними. А це обов'язково включає механізм самоідентифікації: ототожнення особистості з певним типом людей, з окремими групами і відсторонення, відчуження від інших, що відрізняються за мовою, культурою, статусом, інтересами. Саме у зв'язку з цим і виникає інтелектуальна, соціальна та психологічна потреба у самопізнанні і самоідентифікації [2].

З поняттям «самоідентифікація» тісно пов'язані поняття «ідентифікація» і «ідентичність». Ідентифікація в загальному розумінні – це феномен ототожнювання себе із взірцем. З точки зору соціології – це феномен ототожнення та відчуження суб'єктів на тлі функціонування малих і великих соціальних груп, а також процес сприйняття особистістю соціальних норм, зразків і настанов суспільства. До того ж ідентифікація – принциповий механізм соціалізації індивіда, коли суб'єктом реалізується вибір мотиваційних альтернатив, фіксується рівень життєвих вимог, виконуються певні соціальні ролі й оцінюється особистісний статус. У словнику психологічних термінів поняття «ідентифікація» трактується так: (від лат. *identificom* – ототожнювати): 1) впізнавання, розпізнавання чогось, когось; 2) уподібнення, ототожнення з кимсь, чимось [2].

У сучасній психології поняття «ідентифікація» має надзвичайно широке тлумачення, що охоплює певні області психічної реальності, а саме:

1) процесу об'єднання суб'єктом себе з іншими індивідами або групою на основі встановленого емоційного зв'язку, а також включення у свій внутрішній світ та прийняття як власних норм, цінностей, зразків;

2) виокремлення іншої людини як суб'єкта продовження себе самого, і проєкція, наділення його своїми рисами, почуттями, бажаннями;

3) механізм постановки суб'єктом себе на місце іншого, що виявляється як занурення, перенесення себе у простір та час іншої людини і призводить до засвоєння її особистісних елементів. Цей механізм виключає відповідну поведінку і прояв гуманності [2].

Поняття «ідентичність» має два основних визначення. По-перше, тлумачення поняття ідентичності як тотожності людини самій собі, те, що виокремлює людину серед інших. По-друге, визначення ідентичності як належності до певної соціальної спільноти, зокрема національної, гендерної, мовної тощо. Поняття «ідентифікація» натомість є процесуальним відносно визначень ідентичності та вказує на процес набуття і реалізації тотожності людини самій собі та належність людини до певної соціальної спільноти. Уточнююче поняття «само ідентифікація» пов'язане із двозначністю визначення «ідентифікації», оскільки останнє стосується суджень щодо тотожності людини незалежно від суб'єкта формування цього судження. Відтак, ідентифікувати людину з певною суспільною групою може й сторонній суб'єкт, тоді як самоідентифікація передбачає, що суб'єктом встановлення тотожності є безпосередньо сам індивід у певному соціокультурному контексті. За визначенням, наданим у Філософському енци-

клопедичному словнику, «самоідентичність» – це «ідентичність суб'єктивності, що означає постійну можливість вільного вибору і функціонує як індивідуальне самовизначення себе як унікальної істоти, що протистоїть іншому світові» [4, с. 562].

Підходи до визначення поняття та дослідження проблематики ідентичності та ідентифікації у філософській науці в історичній перспективі можна умовно поділити на дві основні тенденції. Перша пов'язана з розглядом цих понять у контексті визначення ідентичності як тотожності людської свідомості та мислення буттю. Подібний підхід простежується у філософських поглядах Р. Декарта, Дж. Локка та Б. Спінози, узагальнюється у працях Ф. Шеллінга та поглиблюється в дослідженнях філософів-екзистенціалістів К. Ясперса та М. Хайдеггера.

Інтерпретація ідентичності як тотожності людської свідомості буттю пов'язана з осмисленням Г. Лейбніцом поняття «ідентичність» через логіку. Характерними рисами цього підходу є проблематика тотожності людської свідомості самій собі в континуумі простору та часу й виокремлення функції ідентичності як однієї з основ цілісності та єдності буття в рамках людської свідомості, визначаючи її гносеологічні, аксіологічні орієнтири [6, с. 121–122].

За визначенням К. Ясперса, поняття «ідентичність» є спорідненим поняттям «свідомість» феноменом, оскільки має ряд спільних рис, серед яких – самоусвідомлення єдності та цілісності в континуумі часу та простору, розуміння відокремленості свого «Я» від іншого світу» [9, с. 23].

Друга тенденція філософського осмислення понять «ідентичність» та «ідентифікація» як тотожності й процесу ототожнення і соціалізації індивіда через соціальну спільноту пов'язана з філософськими поглядами Д. Юма та впливом понятійно-термінологічного апарату соціології і соціальної психології у середині ХХ ст. Д. Юм висунув тезу щодо «конституювання ідентичності не із самості людського індивіда, а ззовні через суспільство» [8, с. 322]. Згідно з цією тезою ідентичність людини формується через зовнішню взаємодію із суспільством, і в процесі такої взаємодії людина творить свою ідентичність. Ця теза поглиблена та доповнена у ХХ ст. представниками соціальної психології і дослідниками таких напрямків та наукових течій соціології, як структурний функціоналізм та символічний інтеракціонізм.

Теоретичним фундаментом вивчення цієї проблематики у соціології є «теорія соціальної дії» М. Вебера, розвинена Е. Дюркгеймом і Т. Парсонсом. Суть її зводиться до концепту формування особистості через суспільну взаємодію, одним з елементів якої є професійна діяльність. Представники структурного функціоналізму, зокрема Т. Парсонс, Р. Мертон вказують, що основою ідентичності та ідентифікації людини є комплекс її функцій у суспільстві. Складовою цього комплексу є «професійна діяльність» [3, с. 142].

Професію як один з чинників формування соціальних спільнот виділяв П. Сорокін у концепції соціальної стратифікації, виокремлюючи поняття «професійна стратифікація» [5, с. 385].

Представники символічного інтеракціонізму, зокрема Дж. Мід, Ч. Кулі, Г. Блумер, І. Гофман, М. Кун, Дж. Тернер вказують на ключову роль

поняття соціальної взаємодії на основі соціальних ролей у процесі соціального життя людини, детермінуючи поняття ідентичності соціальної взаємодії у рамках певної суспільної ролі. Ключовою функцією посередника між дією індивіда та суспільством є значення, цінності та інтерпретація їх конкретним індивідом.

Представники символічного інтеракціонізму досліджують проблематику не суто соціологічними методами, а з урахуванням таких розділів філософської науки, як гносеологія, аксіологія та герменевтика. Дж. Тернер розрізняє поняття особистісної та соціальної ідентифікації як різні рівні когнітивної категоризації особистості.

Представники соціального конструктивізму (Т. Лукман та П. Берген) вказують на ключову роль професії у процесі соціалізації індивіда та творення його соціальної моделі поведінки [1, с. 131].

Дослідження соціального психолога Е. Еріксона надали поняттю нового семантичного значення у науковій думці, поширили використання визначення ідентичності та ідентифікації як форму та процес соціалізації особистості у певній спільноті за межі галузі соціальної психології. Саме в працях Е. Еріксона виокремлюється проблематика «професійної самоідентифікації» і досліджуються етапи становлення та криз цього різновиду ідентичності [10, с. 156].

Теорія соціальної ідентичності соціальних психологів Г. Теджфела та Д. Тернера, виокремлена у працях К. Макдональда поглибила вплив соціальної психології на розуміння понять ідентичності та ідентифікації, що обумовило появу численних міждисциплінарних досліджень колективних ідентичностей, серед різновидів яких національна, етнічна, регіональна, гендерна, класова, професійна [6, с. 123].

Враховуючи вплив міждисциплінарних досліджень колективних ідентичностей, поняття «ідентифікації» як соціалізації особистості в межах певної категорії соціальної спільноти стало предметом філософських досліджень. Здебільшого праці та наукові диспути присвячено лише одному з різновидів колективної ідентичності, а саме проблематиці національної ідентифікації. У більшості філософських досліджень розглядається передусім соціально-філософський контекст формування національних ідентичностей.

Зокрема, французький філософ П. Рікер увів у науковий обіг поняття «нарративна ідентичність». Використовуючи це поняття, можна дійти висновку, що професія є однією з ключових символічно-знакових систем, у системі координат якої людина набуває самоусвідомлення, осмислюючи ідентифікацію як процес індивідуалізації шляхом соціалізації у межах конкретного історичного контексту [3, с. 234].

Порівняно з дослідженням національної ідентичності, філософські дослідження інших форм колективних ідентичностей, зокрема професійної, незважаючи на те, що професія є одним з ключових факторів буття людини, не набули популярності в науковому світі. М. Бураже та Р. Торстендал, розглядаючи історико-філософський аспект професійної ідентичності, відзначають, що прізвиська, пов'язані з конкретними формами професійної діяльності, найбільш поширені в світі, що вказує на одну з ключових ролей професії

у визначенні ідентичності особистості, буття людини в соціокультурному просторі. У структурі поняття професійної самоідентифікації важливим є розуміння терміна «професія», що вживався для визначення робіт, які припускали наявність певної кваліфікації, і стосувалися працівників у сфері права, медицини та релігії. Кваліфікація передбачає наявність необхідного рівня професійної освіти, переліку професійних компетенцій та стандартів їх дотримання. На сучасному етапі розвитку суспільства процеси поглиблення поділу праці обумовили розширення семантичного поля поняття професії, що включає широкий спектр сфер та галузей професійної діяльності, які передбачають певну освітню кваліфікацію та стандарти дотримання компетентностей. Таким чином, професійна самоідентифікація – це самоусвідомлення особистості в процесі набуття та реалізації професійної діяльності. Це поняття охоплює проблематику факторів формування професійної ідентичності [6, с. 123–124].

Останнім часом в Україні відбувається реформування системи надання медичної допомоги, яке виводить на перше місце питання самоідентифікації лікаря, оскільки реформа охорони здоров'я спрямована на привнесення елементів ринкової економіки у повсякденну діяльність, а саме: підвищення конкуренції в лікарському суспільстві та формуванні боротьби за пацієнта, що ми можемо наочно бачити у реформуванні як первинної ланки охорони здоров'я – сімейної медицини, так і вторинної ланки. Міністерство охорони здоров'я активно вводить в повсякденну роботу сімейного лікаря аспекти професійної конкуренції, боротьби за пацієнта, що прирівнює сімейного лікаря до бізнесмена, який повинен мати навички маркетингу для ефективного продажу своїх послуг клієнтам. У той же час традиційне українське суспільство бачить у лікарі рятівника, який повинен прийти у важку годину і самовідданно та безкорисливо допомогти пацієнту.

Таким чином, перед нами постає дилема самоідентифікації лікаря, який з одного боку повинен мати навички та менталітет бізнесмена, а з іншого – світогляд альтруїста.

В умовах сучасної України більшість лікарів оберуть для себе самоідентифікацію, як лікаря – бізнесмена.

У той же час, традиційна медична освіта на сьогоднішній день не передбачає навчання лікарів медичного маркетингу, не надає їм необхідних навичок у рекламуванні себе, як спеціаліста, серед населення.

У більшості навчальних медичних закладів у програмі навчання відсутні курси медичного маркетингу, не надаються знання, необхідні для відкриття та ведення приватної медичної практики. Після закінчення вишу та отримання диплому у випускників відсутня навіть мінімальна обізнаність з оподаткування та бухгалтерського обліку у медичній діяльності, послідовності дій для оформлення ліцензії на приватну медичну практику, та складанні бізнес – плану, що значно зменшує їх шанси на розвиток та просування себе у якості незалежного професіоналу і обмежує можливість професійного росту виключно роботою у якості найманого працівника у закладах державної або комунальної власності.

Необхідно підкреслити відсутність продуманої політики з боку держави, яка з одного боку декларативно підтримує наявність та розвиток лікарів – приватних підприємців, а з іншого не надає державної підтримки у отриманні низько-відсоткових кредитів для розвитку власної справи та обмежує роботу лікарів – приватних підприємців відновленням фіскальних перевірок.

Саме суспільним менталітетом «лікаря – рятівника» можна пояснити цей парадокс, оскільки на високодержавному рівні не зважаючи на заявлені тенденції до реформування не налаштовані докорінно змінювати систему і намагаються ввести окремі елементи ринку в медицині без можливості практикуючому лікарю самому обрати своє майбутнє.

На сьогоднішній день велику кількість лікарів загальної практики – сімейної медицини становлять люди похилого віку, світогляд і самоідентифікація яких формувались у період, коли основним завданням було чітко регламентоване виконання своїх обов'язків за фіксовану платню, що не потребувало творчого підходу, і, відповідно не було забезпечено фінансовою стимуляцією.

Однією із основних проблем у сьогоднішній медицині є саме проблема зміни самоідентифікації сімейного лікаря, яка включатиме у себе усі описані вище стадії: перша – актуалізація залучення до структури ідентичності нових особистісних та соціальних цінностей, тобто у конкретному розглянутому випадку, стимулювання безперервного розвитку лікаря, як особистості і як професіонала шляхом підвищення конкуренції, і, як наслідок цієї конкуренції – отримання матеріального і нематеріального (в даному випадку – визнання з боку колег та пацієнтів) зиску; друга – переструктурування ідентичності відповідно до специфіки нових її структурних елементів – тобто зміна ритму щоденної роботи з урахуванням необхідності надавати медичні послуги так, щоб мати перевагу перед колегами; у той же час дотримуючись медичних стандартів та протоколів третя – визначення ієрархії пріоритетності нових елементів та порівняння їх із попереднім комплексом особистісно-рольових цінностей – для цієї стадії ключовим буде розстановка пріоритетів у роботі лікаря, а саме набуття оптимального співвідношення якостей та навичок маркетолога та дотримання стандартів надання медичної допомоги.

На кожному з цих етапів, в залежності від особистості, яка стикається з новими вимогами, існують ризики, які можуть призвести до небажаних наслідків. Так, на першому етапі, можливе несприйняття нових цінностей, необхідності конкуренції, і, як наслідок, відторгнення їх із формальним виконанням своїх обов'язків. Окремою проблемою може бути наявність нечесної конкуренції з використанням адміністративного ресурсу та кумівства. Проблемами другого етапу можуть стати недостатня кількість та якість навичок та неможливість якісно підвищувати свій професійний рівень внаслідок як особистісних, так і економічних причин, оскільки отримання нових знань на сьогодні потребує як фінансових так і часових затрат на перебування на конференціях, курсах підвищення кваліфікації, пошуку якісної інформації та відробки практичних

навиків, що на жаль, не завжди є доступним для сімейного лікаря.

Проблемою третього етапу є можливість формування особистості лікаря, у якій буде переважати підхід бізнесмена – маркетолога над професіоналом – лікарем, а саме безоглядне використання комерційних можливостей від співпраці з фармакологічними корпораціями, призначення або не призначення, в залежності від тактичної фінансової вигоди, окремих медичних маніпуляцій та процедур.

Висновки з даного дослідження і перспективи подальшого розвитку в цьому напрямку. Для більш швидкої трансформації самоідентифікації необхідним є реформування медичної освіти, у яку потрібно вносити елементи конкуренції, надавати можливість лікарям самостійно формувати напрямок та обсяг активності

з підвищення кваліфікації. Необхідним є індивідуальний підхід до кожного лікаря, з урахуванням його попередньої самоідентифікації.

У той же час, із боку держави та суспільства необхідним є контроль за кожним із перерахованих вище етапів з метою недопущення самоідентифікації практикуючих лікарів, як людей, яких перш за все цікавить прибуток, а здоров'я пацієнта не має значення.

Таким чином, проблема самоідентифікації лікаря загальної практики – сімейної медицини в умовах сьогодення України є високо актуальним питанням, потребує втручання та контролю суспільства, повинна бути врахована при виборі стратегії подальшого реформування медицини та медичної освіти та є перспективним напрямком подальшого дослідження.

Список літератури:

1. Бергер П., Лукман Т. Социальное конструирование реальности. Трактат по социологии знания / пер. Е.Д. Руткевич. Москва : Медиум, 1995. 323 с.
2. Інжигєвська Л.А. Психологічні особливості професійної самоідентифікації молодого фахівця. URL: <http://vuzlib.com/content/view/434/94/> (дата звернення: 30.04.2019).
3. Рікер П. Сам як інший. Київ : Дух і Літера, 2000. 458 с.
4. Самоідентичність. *Філософ. енциклопед. слов.* / за ред. В.І. Шинкарука. Київ : Абрис, 2002. С. 562–563.
5. Сорокин П. Человек. Цивилизация. Общество / общ. ред. А.Ю. Согомонова. Москва : Политиздат, 1992. 542 с.
6. Фокін В. Професійна самоідентифікація особистості: поняття і фактори формування. *Вісник КНТЕУ*. 2016. № 2. С. 119–128.
7. Фонарев А.Р. Формы становления личности в процессе ее профессионализации. *Вопросы психологии*. 1997. № 2. С. 88–93.
8. Юм Д. О тождестве личности. *О человеческой природе*. Санкт-Петербург : Азбука, 2001. С. 297–407.
9. Ясперс К. Собрание сочинений по психопатологии: в 2-х т. Т. 2. Москва : Академия, 1996. 256 с.
10. Эриксон Э. Идентичность: юность и кризис. Москва : Прогресс, 1996. 344 с.

References:

1. Berger P., Lukman T. (1995). Social'noe konstruirovaniye real'nosti. Traktat po sociologii znaniya / per. E.D. Rutkevich. Moskva : Medium. (in Russian)
2. Inzhievskaya L.A. Psikhologichni osoblyvosti profesiinoy samoidentyfikatsii molodoho fakhivtsia. Available at: <http://vuzlib.com/content/view/434/94/> (accessed 30 April 2019).
3. Riker P. (2000). Sam yak inshyi. Kyiv : Dukh i Litera.
4. Samoidentychnist (2002). Filosof. entsykloped. slov. / za red. V.I. Shynkaruka. Kyiv : Abrys, pp. 562–563.
5. Sorokin P. (1992). Chelovek. Civilizaciya. Obschestvo / obsch. red. A.Yu. Sogomonova. Moskva : Politizdat. (in Russian)
6. Fokin V. (2016). Profesiina samoidentyfikatsiia osobystosti: poniattia i faktory formuvannia. *Visnyk KNTEU*, № 2, pp. 119–128.
7. Fonarev A.R. (1997). Formy stanovleniya lichnosti v processe ee professionalizacii. *Voprosy psihologii*, № 2, pp. 88–93.
8. Yum D. (2001). O tozhdestve lichnosti. *O chelovecheskoy prirode*. Sankt-Peterburg : Azbuka, pp. 297–407.
9. Yaspers K. (1996). Sobranie sochineniy po psihopatologii: v 2-h t. T. 2. Moskva : Akademiya. (in Russian)
10. Erikson E. (1996). Identichnost': yunost' i krizis. Moskva : Progress. (in Russian)

DOI: <https://doi.org/10.32839/2304-5809/2019-4-68-52>

УДК 001.891

Бондар В.Д.

Національний університет «Острозька академія»

НАУКОВА НОВИЗНА ЯК МЕТОДОЛОГІЧНА ХАРАКТЕРИСТИКА ДОСЛІДЖЕННЯ: СУТНІСТЬ ТА ПІДХОДИ ДО РОЗУМІННЯ ПОНЯТТЯ

Анотація. У статті простежено важливість наукової новизни як структурної частини наукового дослідження. На основі аналізу наукових праць з'ясовано основні трактування поняття «наукова новизна». Найчастіше наукову новизну як поняття розглядають через призму дисертаційних досліджень. Науковці трактують наукову новизну по-різному та через різні характеристики: новизна як ознака дослідження, основні положення, нове знання, критерії оцінювання наукової роботи, діяльність науковця на основі нових поглядів. Також простежено розуміння наукової новизни у законодавчій базі України. Визначено, що для розуміння поняття «наукова новизна» у сучасній науці застосовують такі підходи: структурний, кількісний, нормативний, діяльнісний, інтегральний. З'ясовано, що багатогранність цього поняття спричиняє невпорядкованість термінологічного апарату.

Ключові слова: наукова новизна, наукова проблема, наукові знання, наукові результати, новизна дослідження.

Bondar Vitalii

National University of Ostroh Academy

SCIENTIFIC NOVELTY AS METHODOLOGICAL DESCRIPTION OF RESEARCH: ESSENCE AND CONCEPT

Summary. In the article importance of scientific novelty is traced as structural part of scientific research. In fact for understanding of essence of novelty important is determination of this concept. In scientific literature this scientific element is marked through terms by a «novelty» and «novelty of work», «novelty of the got results», «scientific novelty». In the research we will utilized a concept «scientific novelty», considering that this category has more close connection with scientific researches and represents it substantial signs. A research purpose is on the basis of analysis of scientific literature to expose maintenance of concept «scientific novelty» and to select going near his understanding. The analysis of scientific literature rotined that for today the unique understanding of concept a «scientific novelty» does not exist in modern science. Research workers interpret a scientific novelty variously and through different descriptions: a novelty as research sign, substantive provisions, new knowledge, criteria of evaluation of the advanced study, activity of research worker is on the basis of new looks. A «scientific novelty» testifies research of concept that in modern science to his understanding different scientific approaches are used, namely: integral, quantitative, criterion, normative and structural. As see, research workers in the researches adhere to the different looks and approaches. More frequent all scientific novelty as category is examined through the prism of dissertation researches. In the most general view a scientific novelty can be defined as a process of receipt of new results. Many-sided nature of this concept draws the unsettled state of terminology vehicle, generates «semantic confusion» for young research workers, that can result in off-grade presentation of their results of research the scientific world. The prospect of subsequent scientific researches can be developed in the context of researches of structure, principles, features of forming of scientific novelty in the conditions of new approaches.

Keywords: scientific novelty, scientific problem, scientific knowledge's, scientific results, research novelty.

Постановка проблеми. Наука як вид людської діяльності займає важливе місце в суспільному прогресі та відіграє активну роль у розвитку держави. Ключовим продуктом наукової діяльності є інновації. Їхнє впровадження підвищує якість життя завдяки новим ідеям, технологіям, вдалим технічним рішенням. Зі свого боку інновації залежать від новизни, адже нові наукові результати лежать в їх основі. Наукова новизна є незмінною характеристикою наукового дослідження, її основоположною рисою. Водночас у сучасних наукових дослідженнях спостерігається тенденція до зниження якості новизни. У зв'язку з цим усе більшої актуальності набуває проблема розуміння та формування новизни в наукових дослідженнях. Саме тому вивчення теоретичних та прикладних основ наукової новизни має важливе наукове значення, адже вітчизняна наука потребує нових та якісних знань для посилення суспільного розвитку.

Аналіз останніх досліджень і публікацій.

Дослідженням наукової новизни активно займалися багато вчених. Методологічні та теоретичні підходи до розуміння наукової новизни представлені в роботах В. Бакуменка, Л. Воротіної, С. Гончаренка, А. Крампіта, Н. Крампіт, А. Новікова, С. Пономарева, Ю. Сурміна, Л. Пономаренка та ін. Практичні аспекти новизни у наукових дослідженнях вивчали О. Антонова, Л. Барановська, В. Зайцев, В. Голік, А. Деміва, А. Зосимов, Б. Стариченко, Д. Чернілевський та ін. Різним аспектам дослідження наукової новизни присвятили роботи А. Дорофеев, В. Полонський, О. Руденко, І. Честнов та ін.

Виділення не вирішених раніше частин загальної проблеми. Праці цих дослідників заклали методологічне та теоретичне підґрунтя для розуміння наукової новизни. Але практично відсутні наукові праці, які б містили системний аналіз цього поняття, що свідчить про потребу

проведення комплексного дослідження. В сучасній науці відсутня єдина позиція щодо визначення сутності наукової новизни.

Мета статті. Метою дослідження є на основі аналізу наукової літератури розкрити зміст поняття «наукова новизна» та виокремити підходи до його розуміння.

Виклад основного матеріалу. Важливим для розуміння сутності новизни є визначення цього поняття. В науковій літературі цей науковий елемент позначають через терміни «новизна» та «новизна роботи», «новизна отриманих результатів», «наукова новизна». В своєму дослідженні ми будемо використовувати поняття «наукова новизна», вважаючи, що ця категорія має тісніший зв'язок з науковими дослідженнями та відображає його істотні ознаки.

У науковій літературі можна зустріти десятки визначень поняття «наукова новизна». Науковці трактують його по-різному. В одному випадку – як важливу класифікаційну ознаку, що визначає спроможність дисертації [6, с. 22], в іншому – як самостійне отримання результатів на основі нового погляду [8], у третьому – це поняття, що зв'язує суб'єктивні та об'єктивні моменти та виражає відношення людини (суспільства) до продукту діяльності [13, с. 118]. Крім цього, наукову новизну розглядають як об'єктивно нове знання в сфері теорії та практики тієї чи іншої науки [12, с. 82], як наукові результати, що отримані вперше [1, с. 7].

Найчастіше наукову новизну як поняття розглядають через призму дисертаційних досліджень. Науковці погоджуються, що наукова новизна є головною окрасою дисертації та її центром, але вони з різних аспектів підходять до її розуміння. Наприклад, А. Крампіт та Н. Крампіт розглядають наукову новизну як одну з вимог до наукової теми [5, с. 46]. Автори цю вимогу роз'яснюють так: «це означає, що вона має містити вирішення наукового завдання чи нові розробки, розширювати межі знання науки» [5, с. 47]. Деякі дослідники наукову новизну розглядають як важливу ознаку дисертації. Так, А. Конверський стверджує, що наукова новизна дисертації – це ознака, наявність якої надає автору право на використання поняття «вперше» при характеристиці здобутих результатів і проведеного дослідження в цілому [7, с. 222]. Таким чином, автор зводить розуміння наукової новизни тільки до позиції «вперше», можливості отримання нових результатів, відкидаючи перспективи удосконалення чи доповнення вже відомих даних.

Ще один підхід до розуміння наукової новизни пропонують З. Сафін та М. Челишев. Вони зв'язують новизну з науковою проблемою в її повному чи частковому вирішенні. Автори стверджують, що наукова новизна пов'язана з раніше невирішеними науковими завданнями, які в підсумку і вирішуються за допомогою наукової новизни [4, с. 12].

Сучасні методологи наукову новизну пропонують розглядати через здобуту систему наукових знань. Російський науковець А. Ракитов вважає, що новизна в науці – це одиниця наукового знання, що відповідає вимогам науковості і на момент її створення відсутня у списку раніше встановлених наукових знань [2, с. 2]. Таким чином, автор цього визначення пов'язує наукову новизну

зі ступенем вивчення проблеми і широтою свого визначення дає зрозуміти, що новизна може мати як теоретичний, так і емпіричний характер.

Найчастіше в науковому дискурсі новизну розглядають через призму нових результатів, адже наукова новизна в загальному розумінні – це результати, що отримані вперше. Наприклад, С. Пономарев розглядає новизну як нове, що було науково (теоретично і / чи експериментально) обґрунтовано, а потім перевірено та підтверджено автором [9, с. 854]. Таким чином, науковець підкреслює важливість ролі автора в здобутті нових результатів.

Найчастіше дисертаційне дослідження оцінюють саме через рівень наукової новизни отриманих результатів. Відштовхуючись від цього підходу, наукову новизну можна розглядати як критерій наукового дослідження, що визначає ступінь перетворення, доповнення, конкретизації наукової інформації. Це визначення допомагає нам краще зрозуміти способи формування наукової новизни.

Вітчизняна нормативно-правова база також оперує цим поняттям. У наказі Міністерства освіти і науки України від 12.01.2017 «Про затвердження Вимог до оформлення дисертації» закладене таке розуміння наукової новизни: «наукова новизна отриманих результатів – основні наукові положення, які виносяться на захист, що аргументовано, коротко та чітко представляються, із зазначенням відмінності одержаних результатів від відомих раніше» [10]. Таким чином, згідно з наказом наукова новизна має тісний зв'язок з положеннями, що виносяться на захист, хоча багато науковців розмежовує ці дві характеристики наукового дослідження.

В навчальній літературі наукову новизну пропонують розглядати у методологічному руслі. Наприклад, В. Романчиков наукову новизну визначає як методологічну характеристику дослідження, що припускає конкретну відповідь на питання: що зроблено з того, що іншими не було зроблено? [11, с. 144]. Це визначення більш акцентоване на студентську аудиторію, адже наукова новизна має бути не тільки в дисертаціях, але присутня в наукових статтях як досвідчених, так і молодих науковців, основних формах обов'язкової НДР студентів.

Для кращого розуміння наукової новизни А. Дорофеев пропонує використати діяльнісний та інтегральний підхід. Згідно першого підходу наукова новизна полягає в отриманні раніше невідомих наукових даних і / або застосування таких даних при вирішенні науково-прикладної задачі, тобто практичного завдання, що розв'язується на основі застосування наукових знань та / або інструментарію. Згідно другого підходу наукова новизна є отриманням якісно нового результату як системного (синергетичного) ефекту застосування відомих засобів для вирішення відомої задачі відомим шляхом при впливі нових раніше відсутніх істотних факторів як передумов (глобалізація, комп'ютеризація та ін.) [3].

Загалом, на основі аналізу публікацій та власних досліджень проблематики наукової новизни, можна стверджувати, що сучасні визначення цього поняття можна згрупувати у певні смислові групи, які схематично наведено на рисунку.



Рис. 1. Основні смислові групи, що визначають дефініцію «наукова новизна»

Джерело: розроблено автором

Аналіз запропонованого рисунка дозволяє стверджувати, що для розуміння поняття «наукова новизна» у сучасній науці можна виокремити такі підходи: структурний (наукова новизна як важлива характеристика, ознака наукового дослідження), кількісний (нові знання як сума людських знань), людиноцентристський підхід (діяльність науковця на основі нових поглядів підходів, наукова новизна як продукт людської діяльності), критеріальний підхід (спосіб визначення якості наукового дослідження), нормативний (розуміння наукової новизни, що закріплено законодавчо та представлено для виконання науковій громадськості). В науковій літературі активно використовуються додаткові підходи до розкриття сутності наукової новизни: діяльнісний, інтегральний та ін.

У сучасній науковій літературі більшість науковців для деталізації новизни наукових досліджень виділяють три її рівні:

а) перетворення відомих даних, докорінна їх зміна;

б) розширення, доповнення відомих даних;

в) уточнення, конкретизація відомих даних, поширення відомих результатів на новий клас об'єктів, систем.

У вітчизняній науці неформально рівні наукової новизни в дисертаційній роботі можна відобразити за допомогою пунктів новизни «вперше», «вдосконалено», «отримали подальший розвиток». Де пункт «вперше» відповідає першому рівню новизни (перетворенню відомих даних, докорінній їх зміні). Пункт «вдосконале-

но» пов'язаний із розширенням, доповненням відомих даних, а категорія «отримали подальший розвиток» корелюється з уточненням, конкретизацією відомих даних. Таким чином, наукові результати мають підпадати саме під ці пункти.

Висновки. Аналіз наукової літератури показав, що на сьогодні єдиного розуміння поняття «наукова новизна» у сучасній науці не існує. Науковці трактують наукову новизну по-різному та через різні характеристики: новизна як ознака дослідження, основні положення, нове знання, критерій оцінювання наукової роботи, діяльність науковця на основі нових поглядів. Дослідження поняття «наукова новизна» свідчить про те, що в сучасній науці до його розуміння застосовуються різні наукові підходи, а саме: діяльнісний, інтегральний, кількісний, критеріальний, людиноцентристський, нормативний та структурний. Як бачимо, науковці в своїх дослідженнях дотримуються різних поглядів та підходів. Найчастіше наукову новизну як дефініцію розглядають через призму дисертаційних досліджень. У найбільш загальному вигляді наукову новизну можна визначити як процес здобуття нових результатів. Багатогранність цього поняття спричиняє невпорядкованість термінологічного апарату, породжує «семантичну розгубленість» у молодих науковців, що може призвести до неякісного представлення їх результатів дослідження науковому світу.

Перспективу подальших наукових досліджень можна розвивати у контексті досліджень структури, принципів, особливостей формування наукової новизни в умовах нових підходів.

Список літератури:

1. Бакуменко В.Д. Поради здобувачу наукового ступеня: нотатки експерта. *Публічне управління: теорія та практика*. 2010. № 2. С. 5–10.
2. Гончаренко С. Про формування наукової новизни в дисертаціях. *Шлях освіти*. 2005. С. 2–6.
3. Дорофеев А.А. Методика определения новизны при рецензировании публикаций о решении известной задачи, известным путем с помощью известных средств. URL: <https://conf.neicon.ru/materials/domestic/Dorofeev260913.pdf>
4. Зайцев В.В. О некоторых проблемах научной новизны в цивилистических исследованиях (на примере диссертационных работ). URL: <http://permcongress.com/content/2018-zaycev1.pdf>

5. Крампит А.Г., Крампит Н.Ю. Методология научных исследований : учебное пособие. Томск, 2008. 164 с.
6. Мусаев А. Библия для адъюнктов и соискателей. Как подготовить и защитить кандидатскую диссертацию : метод. пособ. Санкт-Петербург, 1998. 179 с.
7. Основи методології та організації наукових досліджень : навч. посіб. / за ред. А.Є. Конверського. Київ, 2010. 352 с.
8. Основні вимоги до дисертацій та авторефератів дисертацій. *Бюлетень ВАК України*. 2007. № 6. С. 9–17. URL: <http://issar.com.ua/downloads/docs/ovdd.pdf>
9. Пономарев С.В., Мищенко Е.С. Методические рекомендации по формулированию научной новизны в автореферате диссертационной работы. *Вестник ТГТУ*. 2011. Т. 17. № 3. С. 853–860.
10. Про затвердження вимог до оформлення дисертації : наказ МОН від 21.01.2017. URL: <https://zakon.rada.gov.ua/laws/show/z0155-17>
11. Романчиков В.І. Основи наукових досліджень : навч. посіб. Київ, 2007. 254 с.
12. Стариченко Б.Е., Семенова И.Н., Слепухин А.В. Проектирование диссертации магистра образования : учебно-метод. пособ. / под ред. Б.Е. Стариченко. Екатеринбург, 2014. 150 с.
13. Сурмин Ю.П. Теория систем и системный анализ : учеб. пособ. Киев, 2003. 368 с.

References:

1. Bakumenko V.D. (2010). Poradi zdobuvachu naukovogo stupenia: notatki eksperta [Advices to the applicant of scientific degree: notes of expert]. *Publichne upravlinnia: teoria i praktika*. no 2, pp. 5–10.
2. Goncharenko S. (2005). Pro formuvannia naukovoï novizni v disertaciiah [About forming of scientific novelty in dissertations]. *Shliakh osvitu*, pp. 2–6.
3. Dorofeev A.A. (2013). Metodika opredelenia nivizni pri recenzirovanii publicacii o resheni izvestnoi zadachi, izvestnim putem s pomoshchu izvestnih sredstv [Method of determination of novelty at criticizing of publications about the decision of the known task, known a way by the known facilities] (electronic journal). Available at: <https://conf.neicon.ru/materials/domestic/Dorofeev260913.pdf> (accessed 21 April 2019).
4. Zajcev V.V. (2018). O nekotoryh problemah nauchnoi novizni v civilisticheskikh issledovaniiah (na primere dissertacionnih rabot) [About some problems of scientific novelty in civilisticheskikh researches (on the example of dissertation works)] (electronic journal). Available at: <http://permcongress.com/content/2018-zaycev1.pdf> (accessed 28 April 2019).
5. Crampit A.G., Crampit N.U. (2008). Metodologia nauchnih issledovanij [Methodology of scientific researches] : uchebnoe posobie. Tomsk.
6. Musaev A. (1998). Biblia dlia adjutantov i soiskateley. Kak podgotovit i zaschit kandidatskuju [Bible for adjuncts and competitors. How to prepare and protect candidate's dissertation] : metod. posob. Sankt-Peterburg.
7. Osнови medologii ta organizacii naukovih doslidjen (2010). [Bases of methodology and organization of scientific researches] : navch. posib. (eds. A.E. Konverskogo). Kiev.
8. Osnovni vimogi do dissertacij ta avtoreferativ disertacij (2007). [The basic requirements are to dissertations and abstracts of thesis of dissertations] (electronic journal). *Biuletен VAC Ukraini*, no 6, pp. 9–17. Available at: <http://issar.com.ua/downloads/docs/ovdd.pdf> (accessed 26 April 2019).
9. Ponomarjev S.V., Mischenko E.S. (2011). Metodicheskie rekomendacii po formulirovaniu nauchnoy novizni v avtoreferate dissertacionnoy raboti [Methodical recommendations on formulation of scientific novelty in the abstract of thesis of dissertation work]. *Vestnik TGTU*, vol. 17, no 3, pp. 853–860.
10. Pro zatverdjenia vimog do oformlennia dissertacij [About claim of Requirements to registration of dissertation] (electronic resurs) : nakaz MON vid 21.01.2017. Available at: <https://zakon.rada.gov.ua/laws/show/z0155-17> (accessed 23 April 2019).
11. Romanchikov V.I. (2007). Osnovi naukovih doslidjen [Bases of scientific researches] : navch. posib. Kiev.
12. Starichenko B.E., Semenova I.N., Slepuhin A.V. (2014). Proektirovanie dissertacii magistra obrazovania [Planning of dissertation of master's degree of education] : uchebno-metod. posob. Yekaterinburg.
13. Surmin Yu.P. (2003). Teoria system i sistemniy analiz [Theory of the systems and analysis of the systems] : ucheb. posob. Kiev.

ПСИХОЛОГІЧНІ НАУКИ

DOI: <https://doi.org/10.32839/2304-5809/2019-4-68-53>

УДК 378.011.3-051:159.923.2

Ілляш С.Д., Калита Н.І., Скалич Л.Й.

Дрогобицький державний педагогічний університет імені Івана Франка

ФОРМУВАННЯ САМОРОЗУМІННЯ У МАЙБУТНІХ ПЕДАГОГІВ У ПЕРІОД ПРОФЕСІЙНОГО СТАНОВЛЕННЯ (ЕМПІРИЧНІ АСПЕКТИ)

Анотація. У статті розглянуто взаємозв'язок між саморозумінням та структурно-змістовими характеристиками «Я-концепції» молодих людей – майбутніх педагогів. Розкрито особливості юнацького віку, а також проаналізовано професійне і життєве самовизначення особистості у цьому періоді. Показано взаємозв'язок між саморозумінням і структурно-змістовими характеристиками продуктів самосвідомості. Використано опитувальник (самоактуалізаційний тест), у якому диференційовано молодих людей за мірою вираженості у них саморозуміння. Продемонстровано конкретизовану структуру «Я-концепції», в якій відображено прагнення молодих людей до реалізації себе в майбутньому. Репрезентовано результати емпіричного дослідження, які свідчать про рівневий характер феномену саморозуміння, вивчено структурно-змістові характеристики «Я-концепції».

Ключові слова: саморозуміння, професійне становлення, майбутні педагоги, емпіричне дослідження, структурно-змістові характеристики.

Ilyash Solomiya, Kalyta Nataliya, Skalych Lyubov
Drohobych State Pedagogical University named after Ivan Franko

FORMATION OF SELF-UNDERSTANDING OF FUTURE TEACHERS IN THE PERIOD OF THEIR PROFESSIONAL PROGRESS (EMPIRICAL ASPECTS)

Summary. The article considers the relationship between self-understanding and structural and meaningful characteristics of the «I-concept» of young people – future teachers. It reveals the features of youthful age as well as the professional and life self-identification of the personality in this period. It is shown the relationship between self-understanding and structural and meaningful characteristics of the products of self-consciousness. It is used the questionnaire (self-actualization test) in which young people are differentiated according to the measure of the expression of their self-understanding. On the basis of the questionnaire we note that a high index of self-understanding shows the sensitivity of a person to her desires and needs. Such people are free of psychological protection that separates a personality from her own essence; such people are not inclined to substitute their own tastes and assessments for external social standards. Indices on the scale of self-understanding, spontaneity and auto-sympathy are usually interconnected. Uncertain people guided by the opinion of others have a low level of self-understanding on its scale. The article demonstrates a concretized structure of the «I-concept» which reflects the desire of young people to realize themselves in the future. The results of empirical research confirming a level character of the phenomenon of self-understanding are presented, structural and meaningful characteristics of the «I-concept» are studied. Three experimental groups are analyzed. The article finds out that the process of the development of professional self-understanding passes several interrelated levels during the five years of training of boys and girls in the university. Correlational relations of the indices of the formation of the future teacher's professional self-understanding are presented. It is also shown that the implicit structure of self-understanding undergoes material changes according to a certain stage of education of boys and girls. It is determined that the experience of internal dialogue and the system of developing professional ideals and values have the strongest influence on the level of the development of professional self-understanding. The results of the research are generalized and the prospects for further research are outlined.

Keywords: self-understanding, professional formation, future teachers, the «I-concept», empirical research, structural and meaningful characteristics.

Постановка проблеми. Дослідження саморозуміння у студентів – майбутніх педагогів є актуальною проблемою, оскільки поглиблення знань про механізми саморозуміння та можливість їх формування сприятиме підвищенню ефективності професійної підготовки. Наукове осмислення особливостей саморозуміння майбутніх педагогів має практичну цінність, бо дозволяє організувати освітній процес вищого закладу освіти у напрямку фахової підготовки студентів з метою підвищення рівня саморозуміння в професійній та особистісній сфері.

Аналіз останніх досліджень та публікацій. Поняття особистості є ключовим як у педаго-

гіці так і психології, і нараховує велику кількість досліджень. Особливе місце займають дослідження самосвідомості особистості (У. Джемс, І.С. Кон, Ф.Т. Михайлов, А.Г. Спіркін, В.В. Столін, П.Р. Чамата, І.І. Чеснокова); Я-концепції (Р. Бернс, А.А. Налчаджян, К. Роджерс, Є.Т. Соколова, З. Фрейд, Т. Шібутані та ін.).

Проблема саморозуміння є відносно новою та недостатньо вивченою у сучасній науці (В.М. Антонов, А.А. Брудний, Є.К. Бистрицький, Л.С. Виготський, В.В. Знаков, Б.В. Кайгородов, А.Б. Коваленко, О.Р. Лурия, Ю.М. Орлов, В.В. Столін, Н.В. Чепелева, Г.Л. Лендрет, А. Маслоу, К. Роджерс, В. Франкл, З. Фрейд та ін.).

Мета статті – розкрити основні аспекти формування саморозуміння майбутніх педагогів у період їх професійного становлення.

Виклад основного матеріалу. Юнацький вік є надзвичайно важливим у віковій періодизації розвитку особистості, оскільки саме у цьому віці відбувається самовизначення особистості у різних сферах життя. Зокрема, досить важливим є професійне самовизначення особистості. Передумовою самовизначення є уявлення про самого себе, яке сформувалося у юнаків та дівчат, його головні характеристики та риси.

Дослідники стверджують, що в період професійного становлення у майбутніх педагогів відбувається процес формування саморозуміння. Вибір життєвого шляху є внутрішнім завданням, яке юнакам та дівчатам необхідно розв'язати. Крім цього, вони роблять спробу поставити завдання на досягнення смислу свого існування, свого призначення і накреслити шляхи її розв'язання [1, с. 36].

Молодих людей хвилює пошук відповіді не лише на запитання «Хто Я?», «Який Я?», але й на запитання «Навіщо Я?». Слід зазначити, що відповідаючи на запитання «Хто Я?», молода людина зазначає переважно ті особистісні характеристики, які є компонентами власного «Я», сформованими в процесі соціалізації. Відповідаючи на запитання «Який Я?», виявляються переважно індивідуалізовані якості своєї особистості. Молода людина робить спробу уявити міру ефективності проходження процесу соціалізації як єдиного процесу – індивідуалізації та соціалізації. Ці запитання актуалізують у юнаків та дівчат процес саморозуміння. Відповіді на запитання дозволяють констатувати структурно-змістові характеристики «Я-концепції» молодої людини [4, с. 56].

Отже, між саморозумінням і структурно-змістовими характеристиками продуктів самосвідомості здійснюється взаємозв'язок. Для підтвердження і перевірки цього положення ми провели дослідження, метою якого було виявлення взаємозв'язку між саморозумінням і структурно-змістовими характеристиками «Я-концепції» майбутніх педагогів.

Для вивчення психологічних особливостей саморозуміння юнаків і дівчат на початковому етапі ми використовували опитувальник САМОАЛ (самоактуалізаційний тест), адаптований Н.Ф. Каліною, який дав змогу нам диференціювати молодих людей за мірою вираженості у них саморозуміння. Завдяки цьому тесту можна отримати результати за такими шкалами [2, с. 189–242]:

1) орієнтація в часі; 2) цінності; 3) погляд на природу людини; 4) потреба в пізнанні; 5) креативність (прагнення до творчості); 6) автономність; 7) спонтанність; 8) саморозуміння; 9) аутосимпатія; 10) контактність; 11) гнучкість у спілкуванні.

У цьому тесті ми приділяли особливу увагу восьмій шкалі – саморозумінню. Високий показник за цією шкалою свідчить про чутливість, сенситивність людини до своїх бажань і потреб. Такі люди вільні від психологічного захисту, який відділяє особистість від власної сутності, вони не схильні підмінювати власні смаки і оцінки зовнішніми соціальними стандартами. Показники за шкалою саморозуміння, спонтанності та аутосимпатії, як правило, пов'язані між собою. Низь-

кий бал за шкалою саморозуміння властивий людям невпевненим, тим, що орієнтуються на думку оточуючих.

Психодіагностична процедура охопила 543 студенти різних факультетів Дрогобицького державного педагогічного університету імені Івана Франка. Дані про рівень розвитку саморозуміння, отримані в ході тестування, дали змогу виділити три групи досліджуваних.

Першу групу (110 студентів) склали ті, які показали результат за шкалою саморозуміння вище середнього; другу групу (190 осіб) склали ті студенти, які продемонстрували середній результат за даною шкалою. Третю групу склали студенти (243 особи), які показали відповідно низький результат. Наявність трьох груп підтверджує те, що молоді люди мають різний рівень саморозуміння.

Наступним кроком була спроба знайти взаємозв'язок між рівнем розвитку саморозуміння і структурно-змістовими характеристиками «Я-концепції» особистості молодої людини. Для того, щоб виявити структурно-змістові характеристики цього продукту самосвідомості, ми пропонували досліджуваним відповідати на запитання «Хто Я?». Далі здійснювалася обробка і аналіз отриманих даних за допомогою відомої процедури, передбаченої у методиці М. Куна «Хто Я?» [3, с. 182].

Ми вважаємо, що юнаки та дівчата, відповідаючи на запитання «Хто Я?», здійснюють внутрішню роботу на розуміння, що дозволяє їм виділяти систему знань про себе на основі усвідомлення не стільки власної індивідуальної неповторності, скільки своєї соціальної сутності та особливості. Це можна зафіксувати на основі тих криптосфер, які молода людина використовує при відповіді на запитання «Хто Я?».

Відповіді на це питання були різними як в якісному, так і в кількісному відношенні. За однаковий час (близько 20 хвилин) одні студенти запропонували більш ніж 15 висловлювань про себе, інші – в межах 10-ти. Нами були відзначені відповіді, які мали характер простого набору висловлювань, і відповіді, які мали характер розгорнутих текстів. Деякі досліджувані, кількість яких склала 3%, відчували труднощі, відповідаючи на поставлене запитання.

Частина студентів виділили тільки окремі, найбільш актуальні для них концептосфери і концепти, які входять до структури їхньої «Я-концепції»: риси характеру, соціальні ролі і статус, що виражають «соціальну позицію» (Б.Г.Ананьев). Ці концептосфери в самоописах представлені в узагальненій формі. Наприклад, «Я – людина», «Я – громадянин України», «Я – хлопець своєї дівчини», «Я – розумний, але лінивий» (Юрій, 18 років). В концептосферах («Я – людина», «Я – громадянин України») і концептах («Я – хлопець своєї дівчини», «Я – розумний, але лінивий») відображаються роздуми юнацтва про себе. Цікаво, що концепти мають характер уточнень. Наприклад, не просто хлопець, як констатація статевої приналежності, а хлопець як факт визнання з боку іншої людини – дівчини. Наявність великої кількості концептосфер дозволяє говорити про те, що молоді люди прагнуть продемонструвати, яку позицію, місце визначили вони

для себе у суспільстві. Це здійснюється через демонстрацію своєї ролі, свого статусу.

Ці вияви характерні і для ранньої юності (старшого шкільного віку). Так, ще в 1951 році Т.В. Драгунова справедливо зазначала, що молоді люди віком від 14 до 16 років думають про себе більш узагальнено, особливо про ті властивості особистості, які допоможуть їм зайняти певне місце в житті та суспільстві.

Найбільша кількість студентів у відповідях на запитання відображали конкретні характеристики своєї особистості, тобто намагалися дати відповідь на поставлене запитання, спираючись на конкретну ситуацію. Ці утворення мають вигляд концептів. Наприклад, «Рідко першою починаю розмову», «Дуже люблю знайомитися, але соромлюся робити це першою» (Грина, 17 років). У цьому випадку переважають концепти, які вже будуть визначати основну стратегію поведінки людини.

Зробимо спробу проаналізувати концепт – «Дуже люблю знайомитися, але соромлюся робити це першою». Тут ми маємо справу із своєрідним розумінням себе в контексті взаємодії з іншими людьми. Дівчина розуміє твердження «люблю знайомитися» не як власну характеристику, бажання, тобто це перспектива на майбутнє. Зараз їй більшою мірою імпонує те, щоб з нею першими знайомляться інші люди. Основною характеристикою цієї дівчини є сором'язливість. Водночас вона намагається знизити міру вираженості цієї якості шляхом введення її до контексту взаємодії. Іншими словами дівчина нібито говорить: «Так, Я сором'язлива, але це тільки при необхідності знайомитися першою, хоча знайомитися Я люблю». Це формулювання звучить як виправдання перед собою. Таке формулювання дозволяє зберегти самоповагу в момент відповіді на це запитання. Але цей шлях самоповаги простий, що може призводити до конфліктів з оточуючими людьми. Саме твердження несе в собі конфлікт. При високій мірі розуміння себе, ця фраза мала б інший варіант – «Я сором'язлива, тому мені важко знайомитися першою». Таке розуміння дозволяє створити установку на самозміну, саморозвиток, де велика активність відводиться власній особистості.

Більшість студентів намагалися конкретизувати узагальнені характеристики. У процесі конкретизації досліджувані констатували концептосферу і розкривали її через концепти. Наприклад, один із студентів (Максим, 17 років) дав таку відповідь: «Я – людина, яка любить оточуючих. Я – самолюбива людина. Я люблю створювати ворогу неприємності, звертаючи тим самим на себе увагу». У цьому прикладі досліджуваним здійснена спроба подати своє розуміння самолюбства через конкретизацію на основі набутого соціального досвіду, що, у свою чергу, дає самолюбству індивідуальне забарвлення.

Інша досліджувана (Марія, 17 років), зазначила: «Я красива, мила, симпатична дівчина, яка надто любить себе та людей. Дуже життєрадісна. Люблю натовп, розваги, на людях завжди весела, майже без комплексів...». Відповідь досліджуваної подана у вигляді розгорнутого тексту і свідчить про конкретизовану структуру «Я-концепції».

У процесі конкретизації найбільш виражено спостерігається процес соціалізації як взаємодія процесів соціалізації та індивідуалізації. Слід зазначити, що в цьому випадку здійснюється перехід до узагальнення якостей і співвіднесення їх з характерною для молоді людини системою поведінки. Це дозволяє їй оцінити себе як суб'єкта діяльності, що має певні якості, можливості, здібності, а також потреби, бажання, прагнення.

Отже, що у більшості досліджуваних, які продемонстрували конкретизовану структуру «Я-концепції», самоописи є добре структурованими текстами. Це відрізняє дані самоописи від інших, в яких переважає конкретність і узагальненість. Узагальнені самоописи, як ми показали вище, носять характер констатації окремих характеристик, чим зумовлено вживання у відповідях граматичних форм іменників і прийменників. При конкретній структурі в описах переважають дієслова. А наявність цієї форми дозволяє констатувати внутрішню роботу на пошук смислу.

Конкретизована структура «Я-концепції» є позитивнішою і характеризує вищий рівень самосвідомості. Така «Я-концепція» більш оптимістична, в ній відображаються прагнення молодих людей до реалізації себе в майбутньому. Якщо звернутися до аналізу самоописів, що характеризують таку «Я-концепцію», то в них яскраво вимальовується спрямованість досліджуваних у майбутнє, оптимістична налаштованість до життя. Наведемо приклад самоопису студентки Юлії (18 років). «Я – звичайна дівчина, мені 18 років. Можливо, я нічого в житті ще не досягла, але планів у мене багато. Насамперед, я хочу закінчити цей вуз, знайти роботу. Це мені потрібно для того, щоб забезпечити життя моїх батьків, які дали мені все. У моєму характері більше негативних рис, хоча мене вважають непоганою людиною. Саме головне – ставитися до людей по-людськи. Життя прекрасне». В цьому самоописі, що пронизаний оптимізмом до життя, чітко відстежується диференціація уявлень дівчини про себе, які утворюють логічно вибудовану систему життєвого шляху. Такий самоопис ми визначаємо як конкретизований.

Таким чином, цей етап дослідження дозволяє нам сформулювати висновок про те, що за своїми структурно-змістовими характеристиками «Я-концепція» може бути конкретною, узагальненою та конкретизованою.

Далі ми будемо розглядати залежність саморозуміння від структури «Я-концепції». Для цього ми зробили спробу простежити на якісному рівні наявність взаємозв'язку результатів, отриманих за шкалою саморозуміння методики САМОАЛ і результатів, отриманих за методикою «Хто Я?». Результати представлені в таблиці 1.

Так, студенти, які мають виражену конкретну структуру «Я-концепції», показали низький рівень саморозуміння (група 1). Для узагальненої «Я-концепції» характерний середній рівень саморозуміння (група 2), а для конкретизованої – рівень саморозуміння вище середнього (група 3). Це дозволяє говорити про те, що конкретизована структура «Я-концепції» ґрунтується на розумінні особистістю тих її складових, які й визначають смисловий зміст цього продукту самосвідомості.

Таблиця 1

**Залежність рівня розвитку саморозуміння
від структурно-змістових характеристик «Я-концепції» (у %)**

	Конкретна «Я-концепція»	Узагальнена «Я-концепція»	Конкретизована «Я-концепція»
Група 1	65	35	-
Група 2	17	75	8
Група 3	-	35	65

Якісний аналіз взаємозв'язку саморозуміння і структурно-змістових характеристик «Я-концепції» студентів дає нам можливість зробити висновок, що вивчення характеристик «Я-концепції» дозволяє говорити про рівень розвитку саморозуміння. Це має велике діагностичне і дослідницьке значення. Якщо перше потребує додаткової аргументації, то друге незаперечно правильне. Виявлення конкретизованої структури «Я-концепції» дає підстави констатувати наявність у досліджуваного високого рівня саморозуміння.

Отже, залежно від рівня розвитку саморозуміння нами було виділено три групи досліджуваних. Можна дати такі характеристики цих груп:

До першої групи увійшли молоді люди, в яких визначається поверхове розуміння себе. Для юнаків і дівчат властиве емоційне ставлення до себе, що знайшло відображення в їхніх самоописах. При цьому вони констатують у себе характеристики, які дають їм оточуючі люди. Ці висловлювання про себе мають конкретний характер, тобто зазначається фіксація на конкретній ситуації. Вони виявили підвищену критичність до себе.

До другої групи увійшли досліджувані, які без вираженого емоційного ставлення до себе фіксували свої особистісні характеристики, що носять узагальнений характер. Відсутня критичність у описах щодо себе. Молоді люди відзначають позитивні та негативні сторони своєї особистості. При цьому вони намагаються їх збалансувати за принципом «хоча я ..., але ...».

Третю групу склали досліджувані, які здійснили спроби осмислити себе в експериментальній ситуації і встановити когнітивне та емоційне узгодження продуктів самосвідомості з реальністю. Це відзначалося в конкретизації концептосфер через виокремлення концептів, тобто можна констатувати, що у молодих людей цієї групи самоописи носять конкретизований характер, коли узагальнені категорії представлені в конкретному життєвому контексті, що, власне, і визначає сутність розуміння. Досліджувані цієї групи, виокремивши той чи інший показник своєї особистості, намагалися дати йому пояснення в контексті конкретної ситуації, яка відображає актуальну для них сферу життєдіяльності. Молоді люди виявляють у своїх самоописах адекватний рівень критичності до себе.

Таким чином, можна сформулювати висновок про те, що перша група досліджуваних характеризується низьким рівнем саморозуміння, друга група – середнім рівнем саморозуміння, а третя – високим.

Отже, в процесі дослідження всі досліджувані склали три групи з різним рівнем саморозуміння. Це і підтвердило нашу гіпотезу про рівневий характер саморозуміння. Вивчення структурно-

змістових характеристик «Я-концепції» дозволяє визначити ці рівні.

Різномірний характер розвитку саморозуміння був підтверджений і в дослідженні, проведеному Н.І. Протасовою. Це дослідження було спрямоване на вивчення розвитку саморозуміння юнаків та дівчат у процесі їхньої професійної підготовки. Вона вживає термін «професійне саморозуміння», що ще раз доводить той факт, що у різних видах діяльності розуміння себе може мати специфічні характеристики [5, с. 137].

З'ясовано, що протягом п'яти років професійної підготовки у педагогічному вузі, процес розвитку професійного саморозуміння молодих людей проходить кілька взаємопов'язаних рівнів. Причому дані свідчать про складність процесу розвитку професійного саморозуміння, його непрямолінійність, що можна пояснити як внутрішніми (у тому числі віковими та психофізіологічними), так і зовнішніми соціально-психологічними чинниками.

Аналіз кореляційних відношень показників сформованості професійного саморозуміння майбутніх педагогів показав, що імпліцитна структура цього саморозуміння потерпає істотних змін у зв'язку з певним етапом навчання і виховання юнаків та дівчат.

Так, кількість і сила зв'язків між компонентами професійного саморозуміння студентів першого курсу не забезпечує того рівня складності саморозуміння як системного утворення, який би був адекватним вимогам педагогічної діяльності вчителя як суб'єкта управління педагогічним процесом: компоненти саморозуміння утворюють окремі, не пов'язані між собою блоки; міра зв'язності компонентів всередині блоків не відповідає вихідним уявленням про структуру професійного саморозуміння вчителя.

У студентів другого курсу виокремлені компоненти наявні в професійному саморозумінні, всі вони пов'язані з сумарним балом. Однак зв'язків між компонентами практично не спостерігається: вони або слабкі, або зовсім відсутні.

Структура професійного саморозуміння третьокурсників ускладнюється порівняно з першим курсом. За показником великої кількості зв'язків між компонентами у студентів третього курсу саморозуміння стає адекватним щодо вимог, які відповідають сутності вчителя. Компоненти починають позитивно корелювати один одного, що свідчить про початок інтеграційних процесів професійного саморозуміння.

На четвертому курсі розвиваються інтеграційні процеси, хоча при цьому і знижуються кількісні показники. Ці зниження не можна розглядати як негативну динаміку процесу. Головне новотворення цієї соціально-вікової групи молодих людей полягає у прийнятті власної траєкторії професійного розвитку, що ґрунтується на спів-

віднесенні свого «образу Я» та майбутніх умов життя і праці, та переоцінці, в зв'язку з цим, професійних цінностей педагогічної діяльності. Найбільш сильний вплив на рівень розвитку професійного саморозуміння мають досвід внутрішнього діалогу і система професійних ідеалів та цінностей, що розвиваються.

І.Н. Протасова також виявила, що кореляційні зв'язки значної більшості показників компонентів професійного саморозуміння у студентів п'ятого курсу переважають значущі зв'язки між показниками саморозуміння студентів на молодших курсах [5, с. 140].

Висновки та перспективи подальших досліджень. Узагальнення результатів дослідження дозволило сформулювати такі висновки. По-перше, мотиваційно-потребовий і когнітивний компоненти є системотвірними в ієрархізованій структурі саморозуміння і ведуть за собою емоційно-вольовий компонент. По-друге, рівень сформованості саморозуміння юнаків та дівчат залежить від рівня розвитку кожного з трьох його компонентів та характеру їх взаємозв'язків. Перспективи подальших досліджень пов'язані з вивченням деяких структурно-динамічних характеристик саморозуміння в майбутніх педагогів.

Список літератури:

1. Ілляш С.Д. Психологічні аспекти розвитку професійного саморозуміння майбутніх педагогів. *Оновлення змісту, форм та методів навчання і виховання в закладах освіти*. Зб. наук. праць. Наукові записки Рівненського державного гуманітарного університету. Випуск 43. Рівне, 2010. С. 36–39.
2. Калина Н.Ф., Тимошук І.Г. Основы Юнгианского анализа сновидений. Москва : “REFL-book” ; Киев : Ваклер, 1997. 304 с.
3. Кун М., Макпартленд Т. Эмпирическое исследование установок личности на себя. *Современная зарубежная социальная психология* : тексты / Под ред. Г.М. Андреевой, И.Н. Богомоловой. Москва : Изд-во МГУ, 1984. С. 180–187.
4. Луцик Д.В., Ілляш С.Д. Компоненти саморозуміння, їх динаміка у процесі підготовки майбутніх учителів. *Науково-методичний посібник для студентів вищих педагогічних закладів освіти*. Дрогобич : Посвіт, 2010. 88 с.
5. Протасова Н.И., Кайгородов Б.В. Психологический анализ понятия «Профессиональное самопонимание учителя». *Мир психологии*. Москва, 1997. № 1. С. 137–141.

References:

1. Illiash S.D. (2010). Psykholohichni aspekty rozvytku profesiinoho samorozuminnia maibutnikh pedahohiv [Psychological aspects of the development of professional self-understanding of future teachers]. *Onovlennia zmistu, form ta metodiv navchannia i vykhovannia v zakladyakh osvity*. Zb. nauk. prats. Naukovi zapysky Rivnenskoho derzhavnoho humanitarnoho universytetu. Rivne. Vypusk 43, pp. 36–39.
2. Kalina N.F. (1997). Osnovy Yungianskogo analiza snovidenyi. [Basics of Jungian Dream Analysis]. Moskva : “REFL-book”; Kyiv : Vakler, 304 p.
3. Kun M., Makpartlend T. (1984). Empiricheskoe issledovanie ustanovok lichnosti na sebya [Empirical study of personality's attitude to oneself]. *Sovremennaya zarubezhnaya sotsialnaya psihologiya: teksty* / Pod red. G.M. Andreevoy, I.N. Bogomolovoy. Moskva : Izd-vo MGU, p. 180–187.
4. Lutsyk D.V., Illiash S.D. (2010). Komponenty samorozuminnia, yikh dynamika u protsesi pidhotovky maibutnikh uchyteliv [Components of self-understanding, their dynamics in the process of preparing future teachers]. *Naukovo-metodychnyi posibnyk dlia studentiv vyshchyykh pedahohichnykh zakladiv osvity*. Drohobych : Posvit, 88 p.
5. Protasova N.I., Kaygorodov B.V. (1997). Psihologicheskii analiz ponyatiya «Professionaьnoe samoponimanie uchitelya» [Psychological analysis of the concept of «Professional teacher's self-understanding»]. *Mir psihologii*. Moskva, № 1, pp. 137–141.

DOI: <https://doi.org/10.32839/2304-5809/2019-4-68-54>

УДК 159.922/.923+316.6

Скорик Е.Д.магистр религиоведения,
специалист, практикующий психолог, г. Киев**МОДЕЛЬ РАЗВИТИЯ НА ОСНОВЕ ПРИВЯЗАННОСТИ,
ШЕСТЬ УРОВНЕЙ ПРИВЯЗАННОСТИ Г. НЬЮФЕЛДА**

Аннотация. Данная статья посвящена вопросу влияния раннего опыта отношений привязанности с матерью на развитие и формирование личности, а так же на способ построения взаимоотношений во взрослом возрасте. В статье раскрывается понятие привязанности и факторы, которые влияют на ее развитие. Рассматриваются теоретические подходы и результаты исследований, касающиеся проблемы привязанности. Подробно приводятся шесть уровней развития отношений привязанности по Г. Ньюфелду, как основа для формирования способности человека к поддержанию контакта и близости со значимыми людьми в жизни. А так же обосновывается влияние глубины первых отношений привязанности на способность к самореализации, самовосприятие, паттерны поведения, эмоциональные проявления, особенности построения отношений с миром и окружением и т.д. В статье предлагается новый подход к воспитанию ребенка – подход на основе построения надежных, эмоционально безопасных отношений привязанности, в результате которого процесс возвращения потомства существенно упрощается, потому как не требует использования наказаний и поощрений для достижения послушания. А так же предлагаются способы реализации благоприятных условий для формирования здоровых взаимоотношений между матерью и ребенком.

Ключевые слова: ребенок, родитель, привязанность, теория привязанности, психология развития, Гордон Ньюфелд.

Skoryk Olena

Master of Religious Studies, Specialist, Practicing Psychologist, Kyiv

**AN ATTACHMENT-BASED DEVELOPMENT MODEL
SIX LEVELS OF ATTACHMENT BY GORDON NEUFELD**

Summary. This article is devoted to the impact of the early experience of attachment feelings for the mother on the development and formation of personality, as well as on the way of building relationships in adulthood. The article reveals the concept of affection and the factors that influence its development. It also considers theoretical approaches and research findings of John Bowlby, Mary Ainsworth, Cindy Hazan and Phil Shaver regarding attachment issues. Here you will find a detailed review of six stages of development of attachment feelings, according to G. Neufeld, as the basis for the formation of a person's ability to maintain contact and closeness with significant people in life. As well as the explaining of influence of the first attachment feelings' depth on the ability to self-realization, self-perception, behavior patterns, emotional manifestations, features of building relationships with the world and the environment as well as the feeling of personal satisfaction with the life. The importance and relevance of the topic in the modern world are determined by the fact that the ability to maintain contact, intimacy and emotional security in relationships does not develop in all people, even till they are adults. In view of this, the problem of forming reliable, emotionally secure attachment feelings between mother and child, as well as partners in couples, still requires its resolution, as well as, possibly, changes in the generally accepted views on the role of a parent. The article proposes a new approach to raising a child – an approach based on building reliable, emotionally secure attachment feelings, so that the process of nurturing offspring being greatly simplified, because now it does not require the use of punishments and rewards to achieve obedience. It also offers ways to implement favorable conditions for the formation of a healthy relationship between mother and child.

Keywords: child, parent, attachment, attachment theory, psychology of development, Gordon Neufeld.

Постановка проблемы. В настоящее время как никогда возрос интерес к проблеме развития на основе привязанности ввиду того, что она имеет большое влияние на развитие личности. Сама теория привязанности имеет в своей основе анализ эмоциональных связей, в которых чувство безопасности человека связано с отношениями. Исследованием этой темы активно занимались Дж. Боулби и М. Эйнсворт, С. Хазан и Ф. Шейвер, а также доктор философии, канадский психолог-девелопменталист Г. Ньюфелд, известный в качестве создателя модели развития на основе привязанности, а также теории шести уровней привязанности.

Именно привязанность ребенка к родителям во многом определяет гармоничность разви-

тия его личности. Привязанность на глубоких уровнях позволяет человеку чувствовать себя в безопасности, полноценно реализовывать себя в отношениях с другими людьми. Согласно концепции доктора Г. Ньюфелда, для того, чтобы естественным образом у индивида развилась способность чувствовать контакт и близость со значимыми людьми на глубоком уровне – необходимы особые условия удовлетворения эмоциональных и физических потребностей в детстве, а так же отношения надежной привязанности (по классификации М. Эйнсворт) и эмоциональной безопасности. Современная реальность такова, что, не смотря на базовую необходимость, способность поддерживать контакт, близость и эмоциональную безопасность в отношениях развива-

ется далеко не у всех людей, даже ко взрослому возрасту. Ввиду этого, все еще в глобальных масштабах существует проблема формирования надежных, эмоционально безопасных отношений привязанности между матерью и ребенком, а также же партнерами в семейных парах.

Опыт первых отношений привязанности является условиями и базой для развития последующих уровней привязанности в них. Ребенок не просто все глубже привязывается и все больше доверяет. Более глубокие уровни привязанности дают ему больше свободы для развития личности. С одной стороны, человек становится более уязвимым и открытым для основного объекта привязанности, с другой стороны, именно такие отношения пробуждают его индивидуальность, являются опорой и трамплином для развития [2, с. 32]. Выходит, что необходимо уделять внимание всем уровням привязанности, создавая предпосылки для гармоничного развития индивидуальности. Невозможно «добраться» до последующих уровней близости, пока отношения не достигли предыдущих уровней. В этом случае можно утверждать о последовательности этого явления.

Из всего этого следует, что привязанность – явление, которое имеет большую значимость в формировании личности. Оно способно влиять на все аспекты жизни не только ребенка, но и уже взрослого человека – его самовосприятие, мироощущение, паттерны поведения, эмоциональные проявления, особенности построения отношений с миром и окружением и т.д.

Анализ исследований. Привязанность, как особый вид взаимоотношений, изучалась разными психологами. Первым о феномене привязанности заговорил английский психоаналитик и психиатр Д. Боулби еще в 50-х годах.

Большой вклад в понимание привязанности сделала М. Эйнсворт. В 60-70-х годах прошлого столетия она проводила исследования, позволившие изучить полученный ребенком в области детско-родительских отношений опыт и его влияние на паттерны привязанности. В результате она сумела выделить четыре типа привязанности: надежный, тревожно-устойчивый, тревожно-избегающий, дезорганизованный.

В 80-х годах ученые Филипп Шейвер и Сидни Хазан пошли дальше. Взяв за основу теорию привязанности Эйнсворт, они распространили ее влияние на романтические отношения. Согласно их мнению, гармоничность отношений зависит от того, какой тип привязанности господствует у пары.

У С.Ю. Мещеряковой анализируется качество взаимоотношений матери и ребенка (1999), Н.В. Сабельникова и Е.В. Пупырева изучают объекты привязанности у детей разных возрастных групп (2006, 2007), М.А. Василенко рассматривает влияние привязанности ребенка к матери на эффективность социализации (2011), Л. Петровская поднимает проблему привязанности в отношениях приемных детей и их родителей. Кроме того, изучается влияние матери на адаптацию ребенка к условиям дошкольного учреждения (Н.Н. Авдеева, 2013), воздействие поведения матери на формирование привязанности ребенка (А.Ф. Монтезирина, 2014) и т.д.

Дж. Боулби и его последователи говорили о важности отношений привязанности в первые

годы жизни человека. Но именно Г. Ньюфелд разработал концепцию развития на основе привязанности, охватывающую весь период жизни человека – от рождения и до старости. Он обнаружил, что ребенок, при условии создания надежных отношений привязанности со значимым взрослым, в течение первых 6-7 лет глубоко «погружается в материнские корни», развивая с каждым последующим уровнем способность быть в контакте, чувствовать связь, «держаться» за отношения разными способами [2, с. 32]. Именно Г. Ньюфелду принадлежит идея разработки многоуровневой модели привязанности, соотносящейся со стадиями развития ребенка. Согласно его подходу, таких уровней существует шесть.

Несмотря на то, что проблема привязанности изучалась многими зарубежными и отечественными психологами, в ней осталось еще много незаполненных «пробелов».

Актуальность проблемы определяет цели научной работы:

- Раскрыть понятие привязанности и факторов, которые влияют на ее развитие.
- Проанализировать 6 уровней привязанности, выделенные доктором Г. Ньюфелдом.
- Рассмотреть теоретические подходы и результаты исследований, касающиеся проблемы привязанности.
- Изучить взаимосвязь привязанности ребенка к матери и способности устанавливать привязанности с другими объектами.

Изложение основного материала. В материале мы рассмотрим, что такое привязанность, какие существуют уровни привязанности, а также какое влияние она оказывает на развитие личности и ее взаимоотношения с окружающими.

Понятие привязанности

Привязанность – это желание близости (речь идет не сколько о физическом аспекте близости, а об эмоциональной, психологической, духовной близости). Привязанность является базовой эмоцией и потребностью всех млекопитающих. У родителей есть возможность эффективно выполнять свои родительские обязанности именно благодаря формированию у детей привязанности к ним. Она помогает смягчить состояние зависимости, когда один заботится, а другой принимает эту заботу. В целом, правильные гармоничные отношения можно назвать привязанностью [5, с. 18].

Последовательное развитие и углубление привязанности, согласно Г. Ньюфелду, демонстрирует идеальное развитие привязанности в период от новорожденности до шести лет. На каждой стадии формируются новые, более сложные способности ребенка привязываться к другим людям. Чем больше ребенок в состоянии поддерживать близость, тем больше он получает ресурсов для развития адаптивности, самостоятельности, социальности [1, с. 99].

Чтобы мозг и психика ребенка развивалась, ему нужно находиться в состоянии зависимости и покоя. Если о нем заботятся, он может спокойно исследовать глубины своего внутреннего «Я».

Существует шесть уровней привязанности:

1. Ощущения.
2. Подражание.
3. Принадлежность и преданность.

4. Чувство значимости для другого.
5. Любовь.
6. Чувство, что тебя знают (познано).

Сохраняя и углубляя привязанность человек способен, не потеряв саму привязанность стать независимым со временем.

Если ранее сама культурная среда создавала условия для формирования глубоких и безопасных отношений привязанности у детей, то за последние лет 100 ситуация сильно изменилась. В обществе широко пропагандируются идеи ранней сепарации, независимости и самостоятельности ребенка. Однако, когда ребенок недостаточно привязан к родителям или вовсе не привязан к ним, быть ему родителями крайне сложно. Тогда у взрослых и возникают ситуации, в которых они совершенно не понимают, что нужно делать. Пытаясь подчинить ребенка, родители или самоустраиваются от воспитания, считая себя бессильными, или начинают применять техники психологического давления или даже физического воздействия.

Когда есть привязанность ребенка как естественная эмоция, у родителей нет необходимости прибегать к демонстрации «искусственного» авторитета. Им не нужно пугать, унижать, давить на ребенка. Послушание становится природным состоянием, которое совершенно не унижает достоинство ребенка и не провоцирует у него возникновение психологического дискомфорта. Из всего этого следует, что взрослым необходимо трудиться над тем, чтобы их дети находились в отношениях зависимости и надежной привязанности к ним. И она, в свою очередь, будет работать на родителей, помогая выполнять им свои родительские обязанности легко, спокойно и более эффективно [5, с. 18].

Для развития способности к отношениям требуются годы. Чтобы развилась способность к отношениям, человеческая привязанность должна пройти шесть этапов. При наличии благоприятных условий в течение первых лет жизни должны развиваться разные способы удержания привязанности [3].

Для того, чтобы понимать, как личность может достичь глубины привязанности и способности к отношениям, необходимо рассмотреть модель многоуровневой теории формирования привязанности. Согласно Г. Ньюфелду, есть шесть стадий развития привязанности, которые имеют тесную связь с возрастными этапами.

Привязанность через ощущения

На первом году жизни дети руководствуются сферой ощущений. Они полностью управляют ими, помогают познавать мир и адаптироваться к нему, осознавать окружающие их предметы и людей. Они тянутся к лицу, пытаясь его потрогать. Большинство малышей желает быть со своими родителями, хотят ощущать контакт с ними. Ведь многим знакома ситуация, когда ребенок теряет зрительный контакт или перестает слышать родителей, из-за чего испытывает тревогу, проявляющуюся плачем. Он даже способен ассоциировать их, например, с запахами. В этом же возрасте дети пытаются произносить слова «мама» и «папа», направленные на тех, кто ухаживает за ним [1, с. 122].

Младенец еще совершенно беспомощный, он не может выжить без взрослого, поэтому физи-

ческий контакт со взрослыми очень важен для него. Он хочет ощущать их, слышать, обонять и даже чувствовать на вкус. Когда этот контакт по какой-то причине прерывается, ребенку становится тревожно [2, с. 33].

Несмотря на то, что малыши с самого рождения привязаны к запахам и звукам своей биологической матери, проходит месяцев 8, чтобы произошла фиксация ребенка на объекте первичной привязанности. Может пройти и больше времени, если по какой-то причине младенец был разлучен с ответственным взрослым. Самой природой задумана уникальная возможность ребенка привязываться, скорее, не сколько к биологическим родителям, сколько к тем, кто за ним постоянно ухаживает. Такая привязанность способна выступить фактором формирования ранней идентичности ребенка, способности вступать в отношения, а также возможности переходить на следующие уровни привязанности [1, с. 122–123].

Привязанность на уровне ощущений является базовой и остается у человека на всю жизнь. Но, чем менее развита личность, тем большую зависимость она испытывает от этого уровня привязанности [4, с. 41].

Привязанность на уровне похожести

Если первый уровень привязанности пройден благополучно, годовалый малыш переходит к следующему этапу – подражание, копирование. Этот вид привязанности образуется примерно в то время, когда ребенок начинает ходить. Дети перенимают звуки, манеры и прочие поведенческие проявления тех, к кому они привязаны. Таким образом они поддерживают ощущение близости с ними.

Именно привязанность заставляет подключать эмоциональную потребность подражать самым близким людям. Объекты привязанности детей – это движущая сила, и они хотят быть похожими на тех, кто является этим объектом. Ценности, формирующиеся у ребенка, являются результатом не того, чему его учат взрослые, а, непосредственно, самим взрослым значимым для него. Он попросту копирует того, на кого хочет быть похожим. Кроме того, путем наблюдения можно определить, кто именно является значимым для ребенка. В своих действиях, манерах, речи он пытается подражать объекту привязанности. Отсюда может взяться желание работать с инструментами, как папа, краситься и одеваться, как мама, носить туфли на каблучках, как сестра и т.д. [1, с. 123–124].

Еще одно средство формирования привязанности путем сходства – идентификация. Для этого, по сути, необходимо слиться в единое целое с кем-то или чем-то. В таком случае появляется объект идентификации. Это может быть один из родителей, герой, роль, отдельная группа. К тому же, чем более зависимый ребенок или взрослый, тем больше у него развита идентификация [4, с. 41–47].

Привязанность на уровне принадлежности и преданности

Годам к трем ребенок начинает отчетливо понимать, что он не похож на других людей, даже на собственных родителей. Это означает, что он переходит на следующий этап привязанности. Он хочет отличаться, быть собой, но при этом

желает быть причастным, присутствовать, помогать. В этом возрасте проявляется желание отстаивать «моё». Дети начинают напоминать маленьких рыцарей, которые стремятся помогать и ощущать свою нужность. И им очень обидно, если другие это стремление сводят на нет, отказываясь от помощи [2, с. 34].

Именно в возрасте 2-3 лет ребенок демонстрирует желание обладать вещами и людьми. Он таким образом поддерживает ощущение близости. С помощью чувства собственности проявляется детская принадлежность к кому-то или чему-то. И это абсолютная норма, так как означает, что ребенок развивается и способен любить.

Несмотря на то, что взрослые бывают порой озадаченными такими проявлениями у детей, как ревностное отношение к предметам или людям, это способно дать очень ценную информацию. Маленькая личность заявляет права только на тех, к кому действительно привязана.

После проявления принадлежности дети начинают демонстрировать преданность, которая означает поддержание ощущения близости со значимыми людьми путем соблюдения правил, следования указаниям этих людей. Сюда же стоит отнести моменты, когда ребенок принимает чью-то сторону во время спора. И это свидетельствует о том, что малыш развивается правильно. Через принадлежность и преданность ребенку удается уравновесить разделение, с которым ему приходится сталкиваться во время взросления [1, с. 124–125].

Привязанность на уровне значимости

В возрасте около 3-х лет ребенок имеет возможность формировать привязанность путем значимости. Для них очень важно получать одобрение и похвалу от тех, кто для них важен. Те, к кому они привязаны – это люди, перед которыми дети хотят всячески демонстрировать свою значимость. Они стараются делать все, чтобы заслужить драгоценное внимание, контакт. Так, дети могут добиваться улыбки матери или искреннего смеха отца: так они понимают, что могут делать что-то важное для своих родителей. Они могут стремиться делать что-то, что сможет порадовать близкого человека, стать еще ближе для него. Ребенок может быть привязан через чувство значимости не только к родителям или другим взрослым, но и к ровесникам. И в этом случае действует такая же схема: ребенок старается вызвать одобрение других детей. Детям, привязанным посредством значимости, очень важно ощущать, что ими дорожат и его ценят.

Но, есть одна существенная особенность этого уровня привязанности, о которой следует помнить заботящимся о ребенке взрослым. Ребенок, который жаждет быть любой ценой значимым для кого-то, становится весьма уязвимым. Когда он постоянно трудится для того, чтобы заслужить одобрение или хотя бы незначительную похвалу, он попросту теряет покой. У него исчезает возможность беззаботно играть и быть просто самим собой. Поэтому есть очень тонкая грань: вроде бы дети и нуждаются в похвале, а вроде бы именно похвала способна превратить их в рабов, трудящихся над тем, чтобы их действия одобрялись, а их достижениями восхищались.

Отсутствие расположения других людей к ребенку или его отвержение может нанести большой вред. Это способно спровоцировать чувство стыда. Ему будет казаться, что он делает что-то не так. Если родители будут демонстрировать раздражение по отношению к ребенку, говорить, что от него одни проблемы, то это негативно отразится на формировании идентичности ребенка. В итоге он может отправиться на поиски тех, кто признает его значимость. Результат может быть крайне нежелательным [1, с. 125–126; 4, с. 41–47].

Привязанность посредством любви

Если развитие ребенка идет согласно плану природы, то примерно в 4-5 лет он становится способным формировать эмоциональную близость по отношению к тем, к кому он привязан. Выходит, что только тогда, когда ребенок обрел чувство собственного своеобразия и индивидуальности на четвертом уровне привязанности, он в состоянии распознавать индивидуальность всех остальных. Если все идет хорошо, то примерно к пяти годам он получает возможность испытать эмоциональную близость с важными для него людьми, сталкивается с индивидуальным видом любви по отношению к близким. Именно в этот период дети начинают признаваться в любви или утверждать, что в будущем они женятся или выйдут замуж за близкого им взрослого. Но, это не имеет ничего общего с сексуальным влечением, которому уделяется повышенное внимание в психоанализе. Это всего лишь проявление глубокой симпатии, эмоциональной привязанности, глубины чувств, а не генитальной сексуальности. Это означает, что ребенок просто всегда хочет быть с близким ему человеком. По сути, он просто «отдает свое сердце», выражает привязанность.

Привязанность посредством любви делает ребенка еще более уязвимым, чем привязанность через значимость. Тот, кому «отдано сердце», получает возможность сильно ранить ребенка, причинить ему душевную боль, «разбить сердце». Если взрослые не проявляют достаточной теплоты и внимания или малыш думает, что его больше не любят так, как раньше, он может быть сильно встревожен. Именно по этой причине привязанность имеет свойство углубляться постепенно, ведь в возрасте 4-5 лет дети уже становятся более избирательными в вопросах, касающихся привязанности через любовь. Чаще всего они привязываются к тем, с кем ощущают схожесть и от кого испытывают значимость.

Благодаря тому, что ребенок получает возможность формировать привязанность через любовь, он развивается дальше, выходя за пределы родительского «гнезда». У детей проявляется стремление смело двигаться вперед, расширять границы. В то же время, они держатся за ощущение безопасности, которое есть у них дома [1, с. 126–127, 2, с. 35–36].

Привязанность посредством познания

Об этом уровне привязанности можно говорить только тогда, когда ребенок примерно лет пяти последовательно развивается. Эта форма приносит самое большое удовлетворение в отношениях. У ребенка уже появляется осознание того, что он сам вправе выбирать, скрывать ли свои чувства или демонстрировать их.

Потребность в познании обычно направлена только на тех, кто является близким. У человека заложена природой необходимость делиться с другими тем, что у него на душе. Если родители хотят заботиться о своем ребенке, нужно, чтобы сам ребенок мог раскрываться им. Это очень важно и может предотвратить возможность появления «опасных» секретов между детьми и взрослыми.

Очень часто родители встревожены тем, что их ребенок начал лгать. Но, именно ложь является признаком того, что ребенок перешел на следующий этап своего развития и его дошкольное мышление осталось позади. Дети в этом возрасте уже понимают для себя, кого они могут посвятить в свои секреты, а кто не достоин этого. Раскрывая душу близким, ребенок лучше понимает самого себя. Он подготавливается к дружбе, партнерству, взаимоотношениям.

Для того, чтобы ребенок мог делиться своими уязвимыми чувствами и мыслями, должны быть благоприятные условия:

- Необходимо, чтобы изначально ребенок был привязан к взрослому посредством эмоциональной близости.

- Ребенок чувствует, что он может спокойно поделиться сокровенным и что это совершенно безопасно.

- Родитель аккуратно и нежно приглашает ребенка поделиться с ним тем, что его беспокоит. При этом взрослый не оказывает давления.

- Родитель в ответ на признания демонстрирует понимание, поддержку, сопереживание.

Если ребенок привязывается к человеку посредством познания, он в состоянии будет пережить и длительную разлуку с ним. Внутренне это позволит держаться за значимого для него взрослого [1, с. 127–130, 2, с. 36–38].

Выводы. Привязанность – это то, что позволяет ребенку развиваться, стать самостоятельной и зрелой личностью. Без нее невозможно достичь гармонии, самоидентифицироваться, научиться выстраивать полноценные отношения не только с родными, но и другими людьми. Благодаря привязанности на глубоких уровнях ребенку удастся реализовывать свой потенциал, чувствовать себя в безопасности в отношениях. В то же время, привязанность ребенка дает возможность родителям гораздо проще и легче «управлять» ребенком, не травмируя его и не подавляя его личность. Но, к сожалению, привязанность на шестом уровне встречается нечасто, а ведь именно через нее в будущем человек получает возможность ощущать себя в эмоциональной безопасности и быть удовлетворенным в романтических отношениях. Ввиду этого проблема развития привязанности остается актуальной.

Именно потому, что формирование привязанности на разных уровнях способствует огромному влиянию на развитие личности, этой проблеме уделяло внимание немало зарубежных и отечественных исследователей. Несмотря на это, вопрос нельзя назвать всесторонне изученным, поэтому он нуждается в дальнейшем исследовании, ключевая цель которого – помочь детям и родителям в создании условий и отношений, в которых привязанность сможет естественным образом развиваться и углубляться до самого глубокого – шестого уровня эмоциональной близости и познания. Из этого следует, что необходимо уделять повышенное внимание просветительской работе среди родителей, направленной на формирование зрелого взгляда на детско-родительские отношения, а так же понимание особенностей психологического развития ребенка на разных возрастных этапах.

Список литературы:

1. Макнамара Д. Покой, игра, развитие. Как взрослые растят маленьких детей, а маленькие дети растят взрослых / пер. с англ. Н. Шестакова. Москва, 2017. 328 с.
2. Нойброннер Д. Понимать детей. Путеводитель по теории привязанности Гордона Ньюфелда. Москва, 2015. 136 с.
3. Ньюфелд Г. Ключи к благополучию детей и подростков. Москва, 2012. 40 с.
4. Ньюфелд Г., Матэ Г. Не упускайте своих детей / пер. Петровой Е., Абрамовой А., Шапиро Б. Москва, 2018. 448 с.
5. Писарик О. Привязанность – жизненно важная связь. URL: http://alpha-parenting.ru/wp-content/uploads/2013/06/privjazannost_pisaryk_read.pdf (дата обращения: 21.03.2019).

References:

1. MacNamara D. (2017). Pokoy, igra, razvitiye. Kak vzroslyye rastyat malen'kikh detey, a malen'kiye deti rastyat vzroslykh [Rest, Play, Grow: Making Sense of Preschoolers]. Moscow : Resurs. (in Russian)
2. Neubronner D. (2015). Putevoditel po teorii privyazannosti Gordona Neufelda [Gordon Neufeld's Affection Theory Guide]. Moscow : Resurs. (in Russian)
3. Neufeld G. (2012). Klyuchi k blagopoluchiyu detey i podrostkov [Keys to the well-being of children and adolescents]. Moscow : Resurs. (in Russian)
4. Neufeld G., Mate G. (2015). Ne upuskayte svoikh detey [Hold On to Your Kids: Why Parents Need to Matter More Than Peers]. Moscow : Resurs. (in Russian)
5. Pisaryk O. (2011). Pryvyazannost – zhyznenno-vazhnaya svyaz [Attachment is a vital connection]. Available at: http://alpha-parenting.ru/wp-content/uploads/2013/06/privjazannost_pisaryk_read.pdf (accessed 21 March 2019).

ПЕДАГОГІЧНІ НАУКИ

DOI: <https://doi.org/10.32839/2304-5809/2019-4-68-55>

УДК 378.147

Бачієва Л.О.

Українська інженерно-педагогічна академія

СИСТЕМА ПСИХОЛОГІЧНОЇ ПІДТРИМКИ ПРОФЕСІЙНОЇ ДІЯЛЬНОСТІ ВИКЛАДАЧІВ У ЗАКЛАДІ ВИЩОЇ ОСВІТИ

Анотація. Досліджено проблему управління системою психологічної підтримки професійної діяльності викладачів закладів вищої освіти. Визначено, що саме психологічна служба навчального закладу забезпечує психологічну підтримку професійної діяльності викладачів. Основу структури психологічної служби складають практичні психологи та соціальні педагоги. Визначені принципи та напрямки діяльності служби, розроблена модель управління системою психологічної підтримки професійної діяльності викладачів. Яка побудована на основі функції управління. Вони представлені як сукупність взаємопов'язаних функцій: аналіз, планування, організація, контроль. Наведені функції складають повний управлінський цикл від постановки цілей до їх досягнення, відтворюють хід, послідовність та завершеність окремих управлінських дій.

Ключові слова: психологічна підтримка, аналіз, планування, організація, контроль.

Bachieva Larisa

Ukrainian Engineering-Pedagogical Academy

SYSTEM OF PSYCHOLOGICAL SUPPORT FOR PROFESSIONAL ACTIVITIES OF TEACHERS IN HIGHER EDUCATION INSTITUTION

Summary. The relevance of the study is determined by the fact that the professional activity of a modern specialist requires a high level of special knowledge and skills and certain personal characteristics, such as: psychological stability, mobility, responsibility, readiness for overload and stressful situations, the ability to go out of them, and the like. Growing competition and a commercial component in the activities of the education system encourages educational institutions to look for effective ways to manage. The purpose of the study is to present a model of management of the system of psychological support for the professional activities of teachers in a higher education institution. During the implementation of the study, it was determined that it is the psychological service of the educational institution that provides psychological support for the professional activities of teachers. The system of psychological support of the professional activities of teachers arises as a response to the need to bring the results of the educational process closer to the requirements of modern. The basis of the structure of the psychological service consists of practical psychologists and social educators. The principles and activities of the service have been determined, a model has been developed for managing the system of psychological support for the professional activities of teachers. Built on a management function. They are presented as a set of interrelated functions: analysis (study of information); planning (setting goals, objectives, justification of methodological approaches and management principles); organization (ensures efficiency of processes); control (monitoring and diagnosing the state realization of psychological support by intermediate and final results). The above functions constitute a complete management cycle from setting goals to achieving them, reproduce the course, sequence and completeness of individual management actions. Implemented theoretical research methods. The theoretical value is to develop a model for managing the system of psychological support for the professional activities of teachers. Practical value: materials can be used in the process of work of educational institutions.

Keywords: psychological support; analysis, planning, organization, control.

Постановка проблеми. Зміни у цілях професійної освіти, що відбуваються у світі і в Україні, співвідносяться з глобальним завданням забезпечення входження людини у професійне співтовариство та її продуктивної адаптації до його вимог. Це викликає необхідність постановки питання про більш повний, особистісно і соціально інтегрований результат освіти. Професійна діяльність сучасного фахівця вимагає від нього високого рівня спеціальних знань й умінь та певних особистісних характеристик, таких як: психологічна стійкість, мобільність, відповідальність, готовність до перевантажень і стресових ситуацій, вміння з них виходити тощо. Зростання конкуренції і комерційної складової у діяльності системи освіти спонукає навчальні заклади шукати способи управління,

які дозволять забезпечити ефективну реалізацію розробленої системи.

Отже, виникають протиріччя: між потребою викладачів закладів освіти у формуванні та підтримці психологічної стійкості, витримки перевантажень і стресових ситуацій та недостатньою психологічною підтримкою їх професійної діяльності; між необхідністю удосконалення управління системою психологічної підтримки професійної діяльності викладачів у закладах вищої освіти на основі сучасних підходів та недостатніми розробками щодо цього; між необхідністю якісної оцінки результатів управління системою психологічної підтримки професійної діяльності викладачів у закладах вищої освіти та недостатньою розробкою її критеріїв.

Існуючий розрив між потребами сучасного ринку праці, які носять компетентнісний характер, і можливостями системи вищої освіти, яка за інерцією все ще перебуває під впливом уніфікованої системи підготовки фахівців з притаманними їй рисами (дисциплінарна модель зі спрямованістю на трансляцію знань), актуалізує необхідність удосконалення процесу підготовки фахівців у ЗВО, у тому числі за рахунок створення та функціонування системи психологічної підтримки освітнього процесу; наведене вище робить актуальним впровадження та використання в освітньому процесі нових досягнень у галузі практичної психології, зокрема створення системи спеціалізованої психологічної підтримки професійної діяльності викладачів на основі положень теорії управління. Система психологічної підтримки (супроводу) професійної діяльності викладачів виникає як відповідь на потребу наблизити результати освітнього процесу до вимог сучасної практики.

Аналіз останніх досліджень і публікацій. Питання психолого-педагогічної підтримки освітнього процесу розкривають у своїх дослідженнях І. Баєва, І. Зимня, Л. Карамушка, Н. Кузьміна, А. Реан, В. Сітніков, В. Яқунін та інші. На важливості та необхідності психологічного супроводу навчально-виховного процесу наголошують О. Асмолов, М. Бітянова, О. Бондаренко, І. Дубровіна, Р. Павелків та інші.

Виділення невирішених раніше частин загальної проблеми. Реалізація психологічної підтримки особистості у освітньому процесі, сприяння її розвитку, становленню і самореалізації є однією з основних тенденцій сучасної педагогічної психології (О. Асмолов, І. Баєва, О. Бондаренко, О. Газман, С. Максименко, В. Петровський, Є. Шиянов та ін.); а в роботах останніх років поняття психологічної підтримки стало предметом багатьох наукових досліджень; проте, проблема управління системою психологічного супроводу суб'єктів освітнього процесу у закладах вищої освіти до цього часу не стала предметом всебічного системного наукового осмислення.

Метою статті є представлення моделі управління системою психологічної підтримки професійної діяльності викладачів у закладі вищої освіти (ЗВО).

Виклад основного матеріалу дослідження. Побудову удосконаленої моделі управління

системою психологічної підтримки професійної діяльності викладачів в закладі освіти почнемо зі звернення до наказу Міністерства освіти і науки України щодо психологічної служби у системі освіти України [5]. У ньому зазначається, що саме психологічна служба закладу освіти «...забезпечує своєчасне і систематичне вивчення психофізичного розвитку здобувачів освіти, мотивів їх поведінки і діяльності з урахуванням вікових, інтелектуальних, фізичних, гендерних та інших індивідуальних особливостей, сприяє створенню умов для виконання освітніх і виховних завдань закладів освіти» [5, с. 2]. Отже, саме психологічна служба навчального закладу забезпечує психологічну підтримку професійної діяльності викладачів та освітнього процесу взагалі.

На наступному етапі визначимо працівників психологічної служби. На нашу думку, психологічну службу закладу освіти мають складати такі категорії працівників: практичні психологи (забезпечують психологічне забезпечення освітнього процесу); соціальні педагоги (забезпечують соціально-педагогічний патронаж у закладі освіти).

У разі наявності у закладі освіти кафедри «Практичної психології» у склад психологічної служби навчального закладу можуть входити викладачі, магістранти та студенти спеціальності «Практична психологія». Викладачі та студенти спеціальності «Управління соціальними закладами» також можуть бути запрошені до складу психологічної служби закладу освіти. Структура психологічної служби наведена на рис. 1.

Визначена структура розроблена на основі вимог, в яких зазначено, що «...структура та штатний розпис психологічної служби закладів професійної (професійно-технічної) та фахової передвищої освіти визначаються закладом освіти» [5, с. 7]. Зазначимо, що психологічна служба ЗВО підпорядковується керівнику (ректору).

Слід зазначити, що практичний психолог та соціальний педагог здійснюють діяльність як у закладі освіти (психологічна просвіта, діагностична, консультативна, освітня діяльність, обробка результатів досліджень тощо), так і за його межами (підготовка до проведення заходів, оформлення робочої документації, планування, звітність, робота у навчально-методичних та наукових центрах, громадських організаціях тощо).



Рис. 1. Структура психологічної служби закладу освіти

Основними принципами діяльності психологічної служби є: науковість, цілісність і наступність, професійна компетентність та відповідальність; індивідуальний підхід; доступність соціально-педагогічних та психологічних послуг (допомоги); міждисциплінарність, комплексність і системність у здійсненні професійної діяльності; добровільність; людиноцентризм та партнерство; конфіденційність; дотримання норм професійної етики [5, с. 7].

Визначені принципи діяльності психологічної служби реалізуються у напрямках її діяльності. Напрями діяльності працівників психологічної служби: діагностика; профілактика; корекція; навчальна діяльність; консультування; зв'язки з громадськістю, просвіта [5, с. 7].

На наступному етапі розробимо модель управління системою психологічної підтримки професійної діяльності викладачів у закладі освіти. З теорії управління соціальними системами (у тому числі педагогічними) випливає, що для забезпечення ефективності будь-якого управління необхідно розуміти його призначення, структуру та склад. Ці компоненти вже визначені та наведені нами вище. З точки зору педагогіки модель є ідеальним або робочим зразком для ідеального порівняння, співставлення, визначення правильності обраних форм, засобів та методів управління. Крім того, педагогічна модель виконує функції наочності змісту, організації та розвитку процесу. Вона носить нормативний характер, грає роль деякого стандарту, на який буде

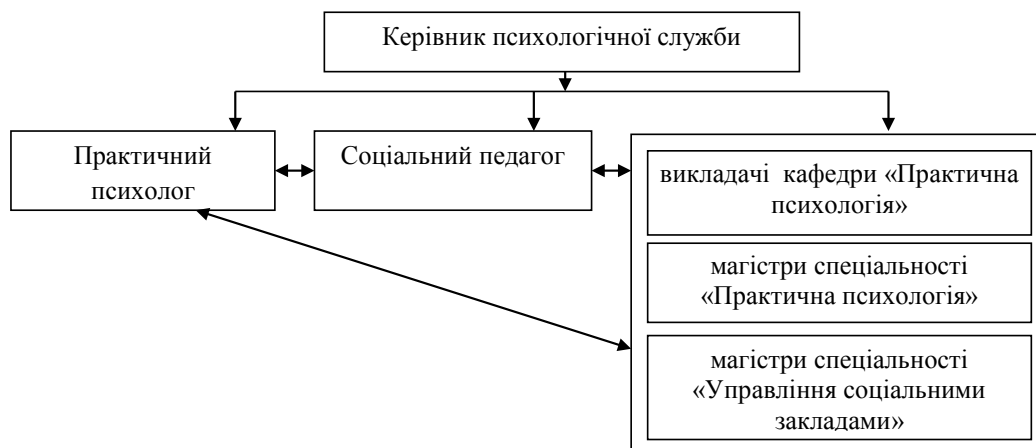
орієнтований процес, що вивчається. Важливим положенням нашого дослідження є те, що у моделі відтворюються найбільш важливі компоненти, якості, зв'язки досліджуваного процесу, що дозволяє адекватно оцінити його, прогнозувати тенденції розвитку, а також ефективно управляти цим розвитком.

У моделюванні ми дотримувалися наступних вимог – модель управління повинна: відповідати меті та предмету управління; відтворювати як динаміку педагогічного процесу, так і управління цим процесом; відтворювати взаємодію учасників управління; бути адаптивною, враховувати запропоновані педагогічні умови керування процесом та зовнішні фактори. З опорою на наведені положення нами розроблена модель управління системою психологічної підтримки професійної діяльності викладачів (табл. 1).

Наведемо характеристику структурних складових розробленої нами моделі. Вони представлені нами як сукупність взаємопов'язаних функцій: аналіз, планування, організація (координація), контроль. Наведені функції складають повний управлінський цикл від постановки цілей до їх досягнення, відтворюють хід, послідовність та завершеність окремих управлінських дій. Реалізація їх розкриває зміст самої системи.

Аналітична функція передбачає аналіз отриманих у ході збирання інформації. Зміст функції аналізу наведений у табл. 1.

Наступною в управлінському циклі є функція планування. Функція планування передбачає

Таблиця 1

Модель управління системою психологічної підтримки професійної діяльності викладачів у закладі вищої освіти

Мета управління системою: психологічна підтримка професійної діяльності викладачів у закладі освіти		
1.	Аналіз	<ul style="list-style-type: none"> – аналіз системи психологічного супроводу професійної діяльності викладачів у закладі освіти; – психологічна діагностика та аналіз психологічного стану викладачів (діагностування симптомів професійного вигорання та інше); – діагностування психологічної готовності до взаємодії в інклюзивному середовищі зі студентами з особливими освітніми потребами; – аналіз стану розвитку психологічної культури викладачів; діагностування та аналіз соціально-психологічного клімату в колективі викладачів закладу освіти
2.	Планування	<ul style="list-style-type: none"> – розроблення плану реалізації психологічної підтримки професійної діяльності викладачів; – визначення та планування форм, методів та засобів здійснення психологічної підтримки професійної діяльності викладачів у відповідності до розробленого календарного плану; – розроблення календарного плану, змісту, форм, методів та засобів здійснення роботи з викладачами щодо попередження та профілактики професійного вигорання; формування психологічної культури; розвитку психологічної компетентності; – розроблення календарного плану реалізації психологічної консультативної допомоги викладачам щодо здійснення професійної діяльності
3.	Організація та координація	<ul style="list-style-type: none"> – попередження та профілактика професійного вигорання педагогічних працівників; – формування психологічної готовності до взаємодії в інклюзивному середовищі зі студентами з особливими освітніми потребами; – розвиток психологічної культури (розуміння та знання себе й інших людей); – адекватна самооцінка та оцінка інших людей; – саморегулювання особистісних станів і властивостей, саморегуляція діяльності, регулювання стосунків з іншими людьми); – підвищення психологічної компетентності щодо здійснення роботи з сучасною молоддю (тактика врахування поєднання студентами навчання та роботи, участь у вирішенні особистих проблем, подолання асоціативної поведінки та інше); – сприяння педагогічному колективу в гармонізації соціально-психологічного клімату у закладі вищої освіти. – консультативна допомога викладачам щодо професійного розвитку тощо
4.	Контроль	<ul style="list-style-type: none"> – контроль результатів реалізації системи психологічної підтримки професійної діяльності викладачів за визначеними критеріями; – контроль дотримання календарних планів реалізації психологічного супроводу професійної діяльності викладачів

постановку основних цілей та задач, обґрунтування методологічних підходів та принципів управління системою психологічної підтримки професійної діяльності викладачів. Дана функція спрямована на розробку та реалізацію мети (управління психологічною підтримкою професійної діяльності викладачів) на основі реалізації системного, програмно-цільового, структурно-функціонального підходів. Зміст функції планування наведений у табл. 1.

Функція організації (координації) забезпечує ефективність здійснення процесу психологічної підтримки професійної діяльності викладачів. Зміст функції організації (координації) наведений у табл. 1.

Функція контролю передбачає проведення контролю та діагностування стану реалізації психологічної підтримки за проміжними та кінцевими результатами. Контроль дозволяє здійснювати постійне відслідковування за процесом планування, реалізації та результативності психологічної підтримки. При цьому, по-перше, ми передбачаємо плануємо застосовувати діагностичний інструментарій, який використовувався на початковому етапі діагностування. По-друге, на основі отриманих даних суб'єкти управління повинні своєчасно реагувати на виникнення змін та використовувати правильні рішення щодо продовження роботи у обраному напрямку чи необхідності коректування ходу, внесенні оперативних змін у функціонування. За допомогою такої функції управління отримує принципово важливу якість, без якої воно не існує – зворотній зв'язок, це робить управління чутливим до змін. Реагування на ці зміни здійснюється через планування, організацію та стимулювання. Тим самим управління стає замкнутим. Зміст функції контролю наведений у табл. 1.

Нами вже зазначалося, що отриманий результат впровадження моделі повинен оцінюватися шляхом порівняння з намченою метою. Якщо результат не співпадає з метою моделі, то необхідно коректувати процес чи модель шляхом зміни її змісту, методів, що використовуються. Вказаний результат було визначено на основі критеріально-оцінювального інструментарію ефективності процесу, що розглядається.

На основі аналізу джерел наукової інформації [1; 2; 3; 4; 6] встановлені критерії та показники ефективності психологічної підтримки професійної діяльності викладачів. Ними визначені: рівень психологічної компетентності, потреба в самоактуалізації і самореалізації, загальна інтернальність, комунікативна компетентність, здатність засвоювати і застосовувати отримані

нові знання з психології, соціальна зрілість, особистісна рефлексія.

Однією з умов завершального етапу моделювання є визначення функціонального значення компонентів моделі та взаємозв'язків з іншими елементами об'єкта, що вивчається. На цій стадії моделювання центральне місце займає визначення зв'язків. Це дуже важливий ланцюг моделі, адже при розумінні виявлених зв'язків дослідники знаходять відповідь на принципове питання, за допомогою яких зв'язків елементи інтегруються у систему з притаманними їй якостями цілого.

Розроблена нами модель управління системою психологічної підтримки професійної діяльності викладачів має систему у розміщенні елементів підпорядковуються закономірності. Усі елементи моделі розміщені у порядку домінування: згори донизу. Зв'язок прослідковується не тільки між функціями, але й всередині кожної з них, забезпечуючи просування від одного елемента до іншого з вказаного напрямку. Компоненти не є абсолютно незалежними, вони створюють цілісну систему, яка дає можливість досягнути цілей. Не дивлячись на визначення пріоритетів у функціях, загальна структура перетворення об'єктів передбачає лише одну послідовність виконання усіх етапів у вирішенні задач моделі, спрямованих на досягнення зазначеної мети.

Модель є відкритою та схильна до впливу зовнішніх та внутрішніх вимог. На зміст окремих її компонентів впливає розвиток науки про психологічну підтримку освітнього процесу. Взаємодія з зовнішнім середовищем здійснюється через інтеграцію змісту, форм, засобів, методів реалізації психологічної підтримки як у навчальному закладі так і позаним. Головною перевагою розробленої моделі є її відносна незалежність від конкретної реалізації у закладі вищої освіти. Ця незалежність забезпечується виконанням у моделі функцій управління. Реалізація моделі передбачає послідовне здійснення функцій управління: аналіз, планування, організація, контроль після чого здійснюється повернення до функції аналізу. Тобто реалізація моделі передбачає циклічність.

Висновки з даного дослідження і перспективи. Розроблена модель психологічної підтримки професійної діяльності викладачів побудована на основі функції управління. Вони представлені як сукупність взаємопов'язаних функцій: аналіз, планування, організація, контроль. Наведені функції складають повний управлінський цикл від постановки цілей до їх досягнення, відтворюють хід, послідовність та завершеність окремих управлінських дій.

Список літератури:

1. Карамушка Л.М. Психологічні проблеми запровадження змін в освітніх організаціях. *Вісник післядипломної освіти: збірник наукових праць*. 2007. Вип. 4. С. 172–178.
2. Кредисов А.М. История учений менеджмента. Киев, 2000. 336 с.
3. Лазаренко Л.А. Психологічна компетентність педагога як чинник професіоналізації. *Сучасні наукові технології*. 2008. № 1. С. 67.
4. Маслова Т. Шляхи підвищення психолого-педагогічної компетентності викладачів. *Новий колегіум: наук. інформ. журн.* 2004. № 5/6. С. 59–63.
5. Наказ № 509 Міністерства освіти і науки України «Про затвердження Положення про психологічну службу у системі освіти України» від 22.05. 2018. URL: <https://zakon.rada.gov.ua/laws/show/z0885-18> (дата звернення: 20.04.2019).
6. Чепель Т.Л. Психологическое просвещение как путь к развитию креативности педагога и их готовности к инновационной деятельности. *Педагогический профессионализм в современном образовании* : матер. Международ. науч.-практ. конф. (Новосибирск, 20-22 февраля 2006 г.). Новосибирск, 2006. С. 120–127.

References:

1. Karamushka L.M. (2007). *Psychologichni problemy zaprovadzhennya zmin v osvitnix organizatsiyax* [Psychological problems of introducing changes in educational organizations]. *Bulletin of the Graduate Education: a collection of scientific works*, vol. 4, pp. 172–178.
2. Kredisov A.M. (2000). *Istoriya ucheniy menedzhmenta* [History of Management Studies]. Kyiv : VIRA-R. (in Ukrainian)
3. Lazarenko L.A. (2008). *Psychologichna kompetentnist pedagoga yak chynnyk profesionalizatsiyi* [Psychological competence of the teacher as a factor of professionalization]. *Modern high technology technologies*, no. 1, pp. 67–73.
4. Maslova T. (2004). *Shlyaxy pidvyshhennya psichologo-pedagogichnoyi kompetentnosti vykladachiv* [Ways to increase the psychological and pedagogical competence of teachers]. *New Collegium: Scientific Information Magazine*, no. 5/6, pp. 59–63.
5. Nakaz № 509 vid 22.05. 2018 Ministerstvo osvity i nauky Ukrainy «Pro zatverdzhennya Polozhennya pro psichologichnu sluzhbu u systemi osvity Ukrainy» [«On Approval of the Regulations on the Psychological Service in the System of Education of Ukraine»]. URL: <https://zakon.rada.gov.ua/laws/show/z0885-18>
6. Chepel T. L. (2006). *Psikhologicheskoye prosveshcheniye kak put k razvitiyu kreativnosti pedagoga i ikh gotovnosti k innovatsionnoy deyatelnosti* [Psikhologicheskoye prosveshcheniye kak put k razvitiyu kreativnosti pedagoga i ikh gotovnosti k innovatsionnoy deyatelnosti]. Proceedings of the *Pedagogical professionalism in modern education (Russia, Novosibirsk, February 20–22, 2006)* (eds. Andrienko E.V.), Novosibirsk : NGPU, pp. 120–127.

DOI: <https://doi.org/10.32839/2304-5809/2019-4-68-56>

УДК 378.147:811

Ганніченко Т.А.

Миколаївський національний аграрний університет

АНАЛІЗ МІЖНАРОДНОГО ДОСВІДУ STEM-ОСВІТИ (НА ПРИКЛАДІ АВСТРАЛІЇ)

Анотація. Стаття присвячена STEM-освіті в Україні й за кордоном. STEM-підхід є провідним освітнім трендом у світі. Наголошується на необхідності дослідження міжнародного передового досвіду в галузі освіти щодо запровадження STEM-підходу, оскільки успішне реформування української системи освіти неможливе без урахування світових тенденцій. З'ясовано кроки здійснені в цьому напрямку в Україні, проте зазначається, що теоретичні та практичні аспекти його запровадження у вітчизняних навчальних закладах є недостатньо розробленими. У статті вказані освітні документи, що визначають перспективи розвитку освітньої галузі Австралії. Проаналізовано Національний австралійський курикулум у частині використання STEM-освіти. Зроблено висновок, що міжнародний досвід може бути корисним для України, проте необхідно створити свою власну модель освіти, враховуючи національні реалії.

Ключові слова: STEM, наука, технології, математика, національний курикулум.

Gannichenko Tetyana

Mykolayiv National Agrarian University

**ANALYSIS OF INTERNATIONAL STEM-EDUCATION EXPERIENCE
(USING THE EXAMPLE OF AUSTRALIA)**

Summary. The article is devoted to STEM-education in Ukraine and abroad. Ukraine's integration into the world community and the increasing of employment opportunities require to reform the national education system in accordance with modern social demands. Global trends of development of programming, modeling, 3D-project, designing, etc., require the specialists of a new generation to have complex skills and competencies simultaneously in science, technology, engineering and mathematics (STEM). It is a major educational trend of modern times. It is reported about taken steps in this direction in Ukraine, but it is noted that the theoretical and practical aspects of the implementation of STEM approach in national educational institutions are not sufficiently developed. The article emphasizes the need to use the experience of countries with significant STEM education, monitoring programs, etc., in particular, Australia as one of the international educational leaders. The article describes the educational documents that define the prospects for the Australian educational industry: National Education Agreement, Melbourne Declaration, National STEM School Education Strategy, and National Curriculum. The National Australian Curriculum is analyzed in terms of using STEM-education. The National Curriculum indicates the priority of science and mathematics, emphasizing the interdisciplinary nature of the STEM approach. STEM is addressed in the Australian Curriculum through the learning areas of Science, Technologies, and Mathematics, and through general capabilities, particularly Numeracy, Information and Communication Technology (ICT) capability, and Critical and Creative Thinking. As engineering is addressed across the curriculum through Science, Technologies, and Mathematics and in a dedicated content description focusing on engineering principles and systems. Australian educational documents and practical experience, in particular, developed through the study of international experience, can be useful for Ukraine. However, it is concluded that it is necessary to create a national model of education, taking into account national realities.

Keywords: STEM, science, technology, mathematics, national curriculum.

Постановка проблеми. Система освіти в усьому світі переживає кризу, оскільки навчання й досі відбувається за застарілими стандартами індустріального суспільства, незважаючи на запровадження інноваційних підходів до викладання. Науково-технічний прогрес, стрімкий розвиток технологій та інформаційних потоків впливають на суспільні запити й потреби особистості. Освітня галузь просто не встигає переорієнтуватися: створити нові навчальні програми, перевчити викладачів, змінити їх мислення, оновити матеріально-технічну базу навчальних закладів тощо. В Україні це питання є надзвичайно критичним.

Світові тенденції в напрямку розвитку програмування, моделювання, 3D-проектуювання, конструювання тощо потребують від фахівців нового покоління складних навичок і компетенцій одночасно в галузі науки, технології, інженерії й математики, тобто STEM (science, technology, engineering and mathematics), що є провідним освітнім трендом сучасності. Останнім часом до

переліку ключових академічних областей були включені гуманітарні науки (Arts) і напрям змінив назву на STEAM. Експерти освіти вважають, що у наступні десятиліття актуальним напрямком у навчанні буде не лише розвиток навичок, а й формування рис характеру, таких як критичне й абстрактне мислення, вміння працювати в команді, креативність, лабільність, адаптивність. В умовах неперервної освіти, у час коли знання весь час оновлюються, а інформація швидко застаріває, будуть затребувані на ринку праці саме фахівці такого типу. Знання будуть оцінюватися за набутими компетентностями, розробленими проектами тощо. Актуальність проблеми обумовлює потребу в навчальних закладах майбутнього, в яких об'єднані STEM-науки і гуманітарне знання (STEAM). Використання міжнародного досвіду STEM-освіти для реформування української освітньої галузі є необхідною умовою успішного її здійснення.

Аналіз останніх досліджень і публікацій. Незважаючи на те, що термін «STEM» став звич-

ним в освітніх колах, його визначення залишається предметом обговорення (Brown, Reardon, & Merrill, Gerlach, Kelley, Tsupros, Kohler & Hallinen). Принципи STEM (STEAM)- освіти почали активно запроваджуватися в багатьох країнах світу, починаючи з 2000-х років, проблеми й перспективи цього напрямку освіти досліджували закордонні та вітчизняні вчені (Breiner, Coppola, Harrison, Harkness, Johnson, Koehler, Bybee, Langdon, Marginson, Tytler, Freeman, Roberts, Means, Rachael, Т. Андрущенко, О. Барна, С. Буліга, С. Бревус, В. Величко, С. Галата, С. Гальченко, Л. Глоба, К. Гуляев, В. Камишин, Е. Клімова, О. Комова, О. Коршунова, О. Лісовий, Л. Ніколенко, О. Патрикеева, В. Приходнюк, М. Рибалко, І. Сліпучіна, О. Стрижак та інші).

В Україні для просування сучасних підходів у галузі освіти було створено Інститут модернізації змісту освіти. Був організований проект «STEM: професії майбутнього». Система закріплена на рівні законодавства України, зокрема Інститутом модернізації змісту освіти розроблено «Методичні рекомендації щодо впровадження STEM-освіти у загальноосвітніх та позашкільних навчальних закладах України на 2017/2018 навчальний рік». Впровадження STEM-освіти здійснюється відповідно до освітніх законів України та Наказу Міністерства освіти і науки України від 17.05.2017 № 708 «Про проведення дослідно-експериментальної роботи всеукраїнського рівня за темою «Науково-методичні засади створення та функціонування Всеукраїнського науково-методичного віртуального STEM-центру (ВНМВ STEM-центр) на 2017-2021 роки» та плану заходів Міністерства освіти і науки України щодо розвитку STEM-освіти в Україні на 2019-2022 роки тощо [10].

Виділення невирішених раніше частин загальної проблеми. Незважаючи на увагу вчених до проблеми запровадження STEM-підходу в освіті, теоретичні та практичні аспекти його запровадження в навчальних закладах України є недостатньо розробленими, а аналіз і використання досвіду країн-лідерів у галузі освіти є нагальною необхідністю.

Мета статті. Метою нашої статті є проаналізувати використання STEM-підходу в освіті, зокрема на прикладі австралійської системи освіти.

Виклад основного матеріалу дослідження. Через глобальну автоматизацію майже всіх сфер життєдіяльності людини STEM-спеціалісти є найбільш затребуваними на ринку праці і, таким чином, цей напрямок вважають одним з найперспективніших.

«STEM (S – science, T – technology, E – engineering, M – mathematics). Акронім STEM уживається для позначення популярного напрямку в освіті, що охоплює природничі науки (Science), технології (Technology), технічну творчість (Engineering) та математику (Mathematics). Це напрямок в освіті при якому в навчальних програмах посилюється природничо-науковий компонент та інноваційні технології.

STEM-освіта – це низка чи послідовність курсів або програм навчання, яка готує учнів до успішного працевлаштування, до освіти після школи або для того й іншого, вимагає різних і більш технічно складних навичок, зокрема із застосуванням математичних знань і наукових понять» [10].

STEM-підхід значно поширений у технологічно розвинених країнах світу: США, Фінляндії, Австралії, Великобританії, Канаді, Туреччині, Китаї тощо. Спеціально для підтримки STEM-напрямків створюються фонди, виділяються державні кошти, а також відкриваються державні та приватні центри навчання зі STEM.

Глобальні проблеми, такі як зміна клімату, перенаселення, вичерпування природних ресурсів, сільськогосподарське виробництво, охорона здоров'я, зниження енергетичних та водних запасів тощо ставлять все більш виклики перед наукою та вимагають міжнародного підходу до вирішення цих питань. Наука розглядається як потужний спосіб мислення й розуміння основи цих проблем. Зокрема, освіта STEM є важливим елементом глобальної реакції до зміни клімату або будь-яких інших технологічних проблем, що стоять перед людством. Проте численні дослідження показують зниження рівня інтересу до STEM знань та мотивації до наукового пізнання в розвинених західних країнах (Ali and Shubra, Elias) і зростання такого рівня в країнах, що розвиваються, через розуміння зростання конкуренції на світовому ринку праці (Україна, Росія, Казахстан та інші) [1; 5].

У відповідь на глобальні виклики різні країни розробляють навчальні програми, що сприяють особистісно-орієнтованому навчанню, застосовують засновані на результатах освітньої практики та проблемні підходи навчання [9]. Розширити масштаби розуміння процесів, що відбуваються в освіті, зокрема тих, стосуються кадрового потенціалу освіти, повинні широко-масштабні міжнародні дослідження. Під егідою OECD Organization of Economic Cooperation and Development (ОЕСР Організація економічного співробітництва та розвитку) проводяться міжнародні дослідження викладацького корпусу з питань викладання й навчання TALIS (Teaching and Learning International Survey), що є масштабним і авторитетним міжнародним порівняльним дослідженням освітнього середовища, умов професійної діяльності та розвитку викладачів.

Дослідження TALIS проводилося циклічно в 2008, 2013, 2018 роках. Всього в дослідженні брали участь 45 країн (у 2008 році – 24).

Ключові аспекти викладацької роботи, які розглядає TALIS:

- «портрет» викладача, основні проблеми в його роботі;
- практика викладання, установки і переконання викладача;
- якість керівництва;
- оцінка роботи викладачів і зворотний зв'язок, який вони отримують, форми винагороди за якісну роботу;
- професійний розвиток викладачів.

TALIS надали першу міжнародну порівняльну характеристику практичної діяльності викладачів і дійшли висновку, що в північно-західній Європі, Скандинавії, Австралії та Кореї викладачі більш схильні розглядати студентів як активних учасників процесу отримання знань, ніж бачити головну роль викладача як джерела передачі інформації та демонстрації «правильного» рішення [8].

Україна не є учасником моніторингу, проте на засадах і з дозволу ОЕСР Українська асоці-

ація дослідників освіти (UERA) завершила Всеукраїнське моніторингове опитування директорів та вчителів загальноосвітніх навчальних закладів щодо викладання та навчання з використанням міжнародного інструментарію TALIS [11].

Як бачимо, Україна не стоїть осторонь світових освітніх тенденцій. Отже, необхідним є використання досвіду країн, які мають суттєві напрацювання у сфері STEM-світи, моніторингових програм тощо, зокрема Австралії як однієї з країн-лідерів міжнародної освітньої галузі.

Реформування австралійської освіти досліджували вчені О. Бондарчук, Л. Голуб, С. Корешкова, А. Сбруева, Г. Слосанська.

Австралія має значний освітній потенціал завдяки запровадженню реформам, покликаним створити умови для розвитку й самореалізації особистості, досягнення успішного кар'єрного зростання й добробуту австралійських громадян заради процвітання країни [3; 4; 6].

Значними є кроки щодо покращення освіти, що запроваджені її урядом задля успішного майбутнього молодих австралійців: підписання Національної освітньої угоди (National Education Agreement (NEA) у 2008 році федеральним урядом Австралії та урядами штатів і материкових територій, що визначає перспективи розвитку освітньої галузі;

- прийняття Мельбурнської декларації (Melbourne Declaration, 2008) щодо реформування системи освіти;

- розроблення Національного австралійського курикулуму (National Curriculum);

- створення Австралійського управління у справах національного курикулуму, оцінювання та звітності (Australian Curriculum, Assessment and Reporting Authority (ACARA).

В освітніх документах зазначається, що знання STEM і розумне їх застосування сприятиме побудові сильної Австралії з конкурентоспроможною економікою. А також, що освіта STEM є національним пріоритетом і тісно пов'язана з продуктивністю Австралії та її економічним добробутом, має центральне значення для всебічної освіти та сприятиме успішному працевлаштуванню [2; 7].

Національна стратегія шкільної освіти STEM (National STEM School Education Strategy (2015) визначає п'ять напрямків діяльності:

1. удосконалення навичок STEM, збільшення мотивації студентів;

2. підвищення кваліфікації викладачів та якості викладання;

3. підтримка освітніх можливостей STEM у навчальних закладах;

4. сприяння ефективному партнерству з вищими навчальними закладами, бізнесом та промисловістю;

5. створення потужної експериментальної бази [2].

STEM освіта представлена в Національному австралійському курикулумі (National Curriculum) не лише навчальними напрямками науки, технологій і математики, а також забезпеченням загальних можливостей, зокрема, можливостей для обчислень, інформаційних та комунікаційних технологій, а також критичного і творчого мислення. Технічна творчість (Engineering) представ-

лена в усьому навчальному плані через науку, цифрові технології та математику. Вона часто забезпечує контекст навчання STEM.

У національному курикулумі зазначається пріоритетність науки і математики [2].

Проект ACARA Connections покликаний дослідити міждисциплінарний підхід до викладання дисциплін STEM. У співпраці з Австралійською Асоціацією викладачів математики ACARA підтримала 13 шкіл з усієї країни для розробки інтегрованих проектів STEM на реальних засадах з урахуванням напрямків з математики, науки і технологій. Безсумнівним є міждисциплінарний характер STEM у цих проектах. Хоча досліджувався певний напрямок навчального плану STEM (наука, технології, математика), важливо відзначити, що навички часто розвивалися у всіх трьох, оскільки інженерно-технічні питання розглядалися в рамках навчальних програм через науку, технології та математику, а також у спеціфічному описі змісту, що зосереджувався на інженерних принципах і системах [2].

У національному курикулумі зазначено, що наука має три взаємопов'язані напрямки: розуміння науки, дослідницькі навички та вивчення науки як діяльності людини. У сукупності три напрямки навчального плану забезпечують студентам розуміння, знання та навички, завдяки яким вони можуть розвивати науковий погляд на світ. Студентам пропонується вивчити науку, її поняття, природу та використання через чітко описані пізнавальні процеси.

Розуміння науки (наукове пізнання). Розуміння науки є безумовним, коли людина вибирає й інтегрує відповідні наукові знання для пояснення й прогнозування явищ і застосовує ці знання до нових ситуацій. Наукове знання відноситься до фактів, концепцій, принципів, законів, теорій і моделей, які були встановлені вченими з плином часу. Цей напрямок забезпечує зміст, за допомогою якого ключові ідеї науки і навички розробляються в контексті, що є зрозумілим для тих, хто навчається. Напрямок розуміння науки включає чотири підгрупи: біологію (розуміння живих істот), фізику (розуміння природи сил і руху, матерії і енергії), хімію (розуміння складу та реакцій хімічних речовин), науки про Землю та всесвіт (пов'язані з динамічною структурою Землі та її місцем у космосі). Зміст кожної залежить від рівня (року навчання).

Вивчення науки як діяльності людини. Через науку люди прагнуть покращити своє розуміння навколишнього світу. Наука передбачає побудову пояснень на основі доказів. Наукові знання можуть бути змінені, коли з'являються нові докази. Наука впливає на суспільство завдяки постановці соціально-етичних питань та реакції на них, в свою чергу потреби та пріоритети суспільства впливають на наукові дослідження. Наукові дослідження – це заходи, в яких перевіряються ідеї, прогнози або гіпотези і висновки за проблемою. Дослідження можуть включати цілу низку заходів, зокрема експериментальне тестування, розміщення та використання джерел інформації, проведення опитувань, моделювання. Вибір підходу буде залежати від контексту (наука як людська діяльність) і предмета дослідження (розуміння науки).

Вивчення науки як діяльності людини визнає розвиток науки як унікальний спосіб пізнання і діяльності, а також підкреслює важливість науки в сучасному прийнятті рішень і вирішенні проблем. Зазначається, що під час прийняття рішень про наукову практику та її застосування повинні бути враховані етичні та соціальні наслідки. Наука як людська діяльність вивчається в двох підрозділах: 1) сутність та розвиток науки (розвиває розуміння унікальної сутності науки і наукових знань); 2) використання й вплив науки (досліджує, як наукове знання і його застосування впливає на життя людей, їхню роботу і як суспільство впливає на науку) [2].

Дослідницькі навички. Передбачають виявлення і постановку питань; планування, проведення та обговорення досліджень; обробку, аналіз та тлумачення доказів і повідомлення результатів. Цей напрямок стосується оцінки претензій, вивчення ідей, вирішення проблем, отримання достовірних висновків та розробки аргументів на основі доказів. Навички, що розвиваються студентами, дають їм інструменти, необхідні для досягнення більш глибокого розуміння наукових концепцій [2].

Загалом, національний навчальний план надав викладачам, батькам, учням та громаді чітке розуміння того, що учні (студенти) повинні вчити, незалежно від того, де вони живуть і який навчальний заклад вони відвідують. Національний навчальний план був запроваджений для поліпшення якості, справедливості та прозорості системи освіти в Австралії. А проект STEM підкреслив сильні та природні зв'язки між наукою, математикою та технологіями.

Висновки з даного дослідження і перспективи. Інтеграція України у світове співтовариство, розширення можливостей для працевлаштування потребують від вітчизняної системи освіти реформування відповідно до сучасних вимог соціуму із залученням позитивного світового досвіду й провідних освітніх тенденцій (STEM). Документи та практичні напрацювання Австралії в сфері освіти, розроблені завдяки вивченню міжнародного досвіду зокрема, можуть бути корисними для України. Проте, необхідне створення своєї власної моделі освіти, враховуючи національні реалії. Перспективним є подальша розробка теоретичних і практичних аспектів використання STEM-освіти, зокрема й аналіз міжнародного досвіду.

Список літератури:

1. Ali, A., & Shubra, C. (2010). Efforts to reverse the trend of enrolment decline in computer science programs: Issues in informing science and information. *Technology*, 7, 209–224.
2. Australian Curriculum, Assessment and Reporting Authority (2016). *Science*. URL: <http://www.australiancurriculum.edu.au/science/curriculum/>
3. Coppola Brian P. Advancing STEM teaching and learning with research teams // *New Directions for Teaching and Learning*. – Volume 2009, Issue 117, pages 33–44, Spring 2009. URL: <http://onlinelibrary.wiley.com/doi/10.1002/tl.342>
4. Elaine J. Hom. What is STEM Education. URL: <https://www.livescience.com/43296-what-is-stem-education.html>
5. Elías, C. (2009). The decline of natural sciences: Confronting diminishing interest, fewer scientists and poorer working conditions in western countries. A comparative analysis between Spain and the United Kingdom. *Papers: Revista de Sociologia*, 93, 69–79.
6. Rachael R. Baiduc, Robert A. Linsenmeier, Nancy Ruggeri, Mentored Discussions of Teaching: An Introductory Teaching Development Program for Future STEM Faculty, *Innovative Higher Education*, 2016, 41, 3, 237.
7. Science, Technology, Engineering and Mathematics: Australia' Future paper; Office of the Chief Scientist, 2014, page 5.
8. TALIS – The OECD Teaching and Learning International Survey. URL: <http://www.oecd.org/education/talis/>
9. YouthLearn Initiative (US). A guide to inquiry-based learning. [online]. *Agora*; v. 44, n. 1, p. 4–11; 2009. URL: <http://search.informit.com.au>
10. Інститут модернізації змісту освіти. STEM освіта. Київ, 2019. URL: <https://imzo.gov.ua/stem-osvita>
11. Всеукраїнське опитування серед директорів та вчителів за методологією TALIS. Київ, 2019. URL: <http://uera.org.ua/>

References:

1. Ali, A., & Shubra, C. (2010). Efforts to reverse the trend of enrolment decline in computer science programs: Issues in informing science and information. *Technology*, 7, 209–224.
2. Australian Curriculum, Assessment and Reporting Authority (2016). *Science*. URL: <http://www.australiancurriculum.edu.au/science/curriculum/>
3. Coppola Brian P. Advancing STEM teaching and learning with research teams // *New Directions for Teaching and Learning*. – Volume 2009, Issue 117, pages 33–44, Spring 2009. URL: <http://onlinelibrary.wiley.com/doi/10.1002/tl.342>
4. Elaine J. Hom. What is STEM Education. URL: <https://www.livescience.com/43296-what-is-stem-education.html>
5. Elías, C. (2009). The decline of natural sciences: Confronting diminishing interest, fewer scientists and poorer working conditions in western countries. A comparative analysis between Spain and the United Kingdom. *Papers: Revista de Sociologia*, 93, 69–79.
6. Rachael R. Baiduc, Robert A. Linsenmeier, Nancy Ruggeri, Mentored Discussions of Teaching: An Introductory Teaching Development Program for Future STEM Faculty, *Innovative Higher Education*, 2016, 41, 3, 237.
7. Science, Technology, Engineering and Mathematics: Australia' Future paper; Office of the Chief Scientist, 2014, page 5.
8. TALIS – The OECD Teaching and Learning International Survey. URL: <http://www.oecd.org/education/talis/>
9. YouthLearn Initiative (US). A guide to inquiry-based learning. [online]. *Agora*; v. 44, n. 1, p. 4–11; 2009. URL: <http://search.informit.com.au>
10. STEM osvita [STEM education]. Kyiv, 2019. URL: <https://imzo.gov.ua/stem-osvita>
11. Vseukrainske opytuvannia sered dyrektoriv ta vchyteliv za metodolohiiu TALIS [All-Ukrainian survey among directors and teachers on TALIS methodology]. Kyiv, 2019. URL: <http://uera.org.ua/>

DOI: <https://doi.org/10.32839/2304-5809/2019-4-68-57>

УДК 373.31

Гриценко В.М.

Київський університет імені Бориса Грінченка

ФОРМУВАННЯ ГРОМАДЯНСЬКОЇ КОМПЕТЕНТНОСТІ УЧНІВ ПОЧАТКОВИХ КЛАСІВ ЗАСОБАМИ ПРОЕКТІВ

Анотація. У статті висвітлено особливості формування громадянської компетентності в учнів початкової школи, охарактеризовано структурні компоненти компетентності (когнітивний, мотиваційно-ціннісний, діяльнісний, творчо-продуктивний). Розглянуто умови застосування методу проектів та наведено ряд переваг використання проектної діяльності в Новій українській школі, специфіка використання та класифікацію проектів у сучасній школі. Наведено орієнтовний перелік тем проектів, під час роботи над якими, учні усвідомлюють норми поведінки в соціумі, розширюють уявлення про значення держави, поглиблюють власні знання про життя в соціумі. Подано авторську розробку проекту, що спрямований на засвоєння учнями громадянських знань та розвиток громадянських навичок.

Ключові слова: компетентність, громадянська компетентність, метод проектів, проекти, проектна діяльність, компетентнісний підхід, початкова школа.

Hrytsenko Viktoriia

Borys Grinchenko Kyiv University

FORMING A CIVIL COMPETENCES OF PRIMARY SCHOOL STUDENTS BY MEANS OF PROJECT

Summary. The article highlights the features of the formation of civil competence in primary school students, characterized by structural elements of competence (cognitive, motivational and value, activity, creative productive). The formation of a student-citizen is one of the most urgent tasks of modern education. Most scientists support the view on the definition of civil competence as the ability of a person to realize himself in civil life. It is determined that an important component of civil competence is the ability not only to obtain knowledge from a variety of sources, but also to use them. The conditions of application of the project method and a number of advantages of using project activities in the New Ukrainian School, the specifics of the use and classification of projects in a modern school. An indicative list of project topics is given, during the work on which students realize the norms of behavior in society, expand their understanding of the importance of the state, deepen their knowledge about life in society. The author presents the development of the project aimed at the assimilation of students of civil knowledge and development of civic skills. In addition, the author's project is aimed at mastering students' moral qualities that are necessary for every citizen. Among these qualities: patriotism, respect for others, tolerance, justice, dignity, equality. The purpose of the article is to clarify and highlight the psychological and pedagogical features of the formation of civil competence of primary school students by means of projects. According to our research, it is important to offer students projects that are related not only to the interests of the individual student, but also to the interests of society, thus educating active citizens who take into account the wishes and capabilities of each.

Keywords: competence, civic competence, project method, projects, project activity, competence approach, primary school.

Постановка проблеми. Розбудова Нової української школи – це реформа, яка спонукає шукати більш ефективні форми й методи навчання та виховання дітей. Дослідження психологів, педагогів свідчать про те, що молодший шкільний вік є періодом формування у кожної дитини новоутворень, тому важливе значення має те, яким чином учитель організовує освітній процес. Традиційна система навчання, що склалася в попередні періоди, не є актуальною в Новій українській школі. Відтак, учителі початкових класів застосовують в своїй роботі нові форми й методи, що ґрунтуються на діяльнісному підході. Серед них виокремлюємо проектний метод, що має ряд переваг для учнів. Проект змінює хід навчання, ставить перед суб'єктами освітнього процесу нові цілі, змінює їх ролі, сприяє створенню умов для діяльності кожного учня. Окрім того, проектний метод виступає засобом формування якостей учня-громадянина, а саме: патріотизму, поваги до оточуючих, толерантності, відповідальності за власні вчинки, що становить підґрунтя для формування громадянської

компетентності. Ми погоджуємося з тим, що вплив на формування цих якостей мають батьки, вчителі та інші дорослі, які оточують молодшого школяра. Саме їхня поведінка стає взірцем для наслідування. Формування системи моральних знань учнів початкових класів здійснюється під час громадянського виховання. Саме під безпосереднім впливом школи та родини, у дитини формуються певні уявлення про правила поведінки, норми життя у соціумі. Результатом доцільно організованого громадянського виховання учнів початкової школи є сформовані громадянські компетентності: знання про свою національну культуру, історію, звичаї, традиції, права та обов'язки; повага до народу, держави, її символів та мови; здатність до співпраці, роботи в команді; любов до рідного дому й сім'ї, до історії і культури країни, поваги до її громадян; здатність робити свідомий вибір та нести відповідальність за свої дії.

Вивчення стану громадянського виховання в початкових школах м. Києва та Київської області засвідчують, що в учителів початкових

класів виникають труднощі під час вирішення вищезазначеної проблеми. Попри позитивний досвід застосування проектної діяльності, вчителі нерідко ігнорують цей метод під час формування громадянської компетентності учнів.

Аналіз останніх джерел та публікацій. Історико-педагогічні проблеми громадянського виховання учнів у різні роки висвітлено в працях І. Беґа [1], Г. Іванюк [8; 9]. Питанням громадянського виховання підростаючого покоління у наш час присвячено наукові доробки І. Беґа [1], К. Чорної [1], Г. Гревцевої [4]. Поняття «громадянська компетентність» розглядають у своїх роботах І. Победаш [11], Г. Гревцева [4]. Дослідники І. Победаш [11], А. Сігова [13] займалися проблемою формування громадянської компетентності молодших школярів.

В українській педагогічній думці теоретико-методологічні засади використання проекту були закладені психологом Г. Ващенком [2], який відносив цей метод до дієвих, що працюють на результат.

Загальні аспекти теорії та практики методу проектів, їх класифікацію досліджували І. Єрмаков [6], Л. Мартинець [10], Н. Грона [5].

Виділення не вирішених раніше частин загальної проблеми. Незважаючи на достатню кількість праць, які присвячені проблемам громадянського виховання учнів, недостатньо висвітлено практику формування громадянської компетентності учнів початкової школи засобами проектів, що актуалізуються в умовах розбудови Нової української школи.

Мета статті. З'ясувати та виокремити психолого-педагогічні особливості формування громадянської компетентності учнів початкових класів засобами проектів.

Виклад основного матеріалу. Вивчення досвіду європейських країн, дає підстави для з'ясування тенденцій в освіті на засадах компетентнісного підходу, що ставить за мету змінити хід навчання, – з процесу набуття знань на процес формування компетентностей. Незважаючи на те, що в сучасній психолого-педагогічній літературі накопичена значна база робіт, в яких розглядається поняття «компетентність», існує деяка неоднозначність думок щодо тлумачення цього терміну.

В Законі України «Про освіту» компетентність визначається як динамічна комбінація знань, умінь, навичок, способів мислення, поглядів, цінностей, інших особистих якостей, що визначає здатність особи успішно соціалізуватися, провадити професійну та/або подальшу навчальну діяльність [7].

На думку більшості вчених, компетентність постає як якість особистості, що включає в себе знання, навички, досвід, уміння, які необхідні для якісного виконання професійної діяльності. Г. Селевко висвітлює компетентність як інтегральну якість особистості, що виявляється в загальній здатності та готовності до діяльності, яка базується на знаннях і досвіді, здобутих у процесі навчання і соціалізації й орієнтованих на самостійну й успішну участь у діяльності [12, с. 139].

Громадянське, патріотичне виховання здійснюється на всіх етапах навчання в школі. Адже завдяки цьому, забезпечується всебічний розви-

ток особистості молодшого школяра. Г. Іванюк характеризує мету патріотичного виховання, як розвиток духовно багаті особистості на основі пізнання та осмислення культурної спадщини й здобутків інших народів, залучення дітей до засвоєння загальнолюдських ідеалів, готовності захищати родину, Батьківщину. Ці думки вчена розвиває в руслі полікультурного підходу [9, с. 28–40].

Окрім того, в контексті громадянського виховання важливо виокремити саме громадянську компетентність, формування якої починається в школі з перших уроків. Победаш І.В., досліджуючи характеристику громадянської компетентності в науковій літературі, тлумачить означене поняття як здатність людини на основі набутих громадянських знань, базових громадянських вмінь, громадянських цінностей чи ставлень орієнтуватися в суспільному житті, активно та ефективно взаємодіяти із суспільством, реалізуючи власні стратегії успіху, підвищувати суспільні стандарти [11, с. 278]. Г. Гревцева визначає громадянську компетентність як таку, що визначає готовність людини виконувати свій громадянський обов'язок щодо себе, суспільства, держави, як здатність реалізувати себе в різноманітних видах діяльності [4, с. 23]. Підкреслимо, що сформована компетентність дозволяє людині виявляти й успішно розв'язувати проблеми, що є характерними для громадянського суспільства. Важливим компонентом громадянської компетентності є здатність не лише отримати знання із різноманітних джерел, але й на основі власного досвіду змінювати власне життя.

Досліджуючи педагогічну спадщину С. Русової, учена Г. Іванюк зауважує, що «розбудова нової школи відбувалася в руслі державотворення в Україні, тому освіта юних громадян розглядалася не лише з позиції засвоєння знань, а й розвитку готовності до їх застосування в праці» [8, с. 48]. Зазначимо, що це завдання освіти є актуальним і в наш час. Адже ми прагнемо, щоб учні не лише володіли знаннями, але й вміли їх застосовувати в реаліях сучасного життя.

На думку українського психолога І. Беґа, у виховній діяльності важливим є формування у дітей та учнівської молоді відчуття приналежності до України, особистої відповідальності за долю держави та українського народу, виховання поваги до державних символів, шанобливого ставлення до традицій і культури предків. Усіх національностей, що населяють нашу країну [1, с. 28]. Формування цих якостей – це частково формування громадянської компетентності. Відтак, постає питання вибору форм та методів формування зазначеної компетентності.

Г. Ващенко вагому роль відводив вибору методів навчання в освітній діяльності. «Метод визначає головну техніку навчального процесу» – зазначається в праці «Загальні методи навчання». Окрім того, вчений зазначав, що цей метод не може бути єдиним у навчальній діяльності, адже варто «не тільки розвивати творчі здібності дітей, а й дати їм ґрунтовні знання» [2, с. 103–104].

Сучасні дослідники, які вивчають метод проектів наголошують, що він спрямований на здобуття знань у тісному зв'язку з реальною життєвою практикою. Мартинець Л. зазначає, що

проект належить до інноваційних форм організації колективної діяльності учнів, яка спрямована на створення певного творчого продукту [10, с. 11]. До того ж, як зазначає І. Єрмаков [6, с. 28], «проект, що сама дитина задумала та виконала на ґрунті свого власного досвіду – це найкращий терен, на якому розвивається зусилля дитини – розумове та вольове – і це становить дитину на шлях свідомої та планомірної діяльності, що прямує до якоїсь мети».

Відповідно до висновків учених різних періодів, (Л. Виготський [3], І. Бех [1] та ін.) дитина вже на початку шкільного життя здатна усвідомлювати своє соціальне місце. Вона самостійно здатна засвоювати правила моральної поведінки. Тому навчання молодших школярів розглядаємо як створення умов для успішного розвитку психічних процесів, до яких відноситься увага, сприймання та спостережливості, пам'ять.

Особливості діяльності молодшого школяра зумовлюють психологічні фактори розвитку його особистості, а саме: основні психічні новоутворення; певна соціальна ситуація розвитку; провідний тип діяльності. З приходом дитини до школи змінюється система відносин дитини з дійсністю. На неї покладають зобов'язання не лише відвідувати навчальний заклад, а й виконувати певну роботу та підпорядковуватись новим правилам.

Одним із головних завдань громадянського виховання має бути розвиток моральних почуттів, що виявляються в учнів у формі симпатії, дружби, товариськості, обов'язку, гуманності. Як зазначає Л. Виготський, вчитель не може безпосередньо впливати на характер учня, але він може створити відповідне середовище для формування необхідних якостей у дитини [3, с. 341–344]. В процесі громадянського виховання, вчителі намагаються формувати в учнів таку рису, як патріотизм – любов до своїх співвітчизників, до своєї землі, до її національних героїв та історичного минулого. Інтерес держави до громадянина-патріота значно зростає останні роки. Недаремно, сформоване соціальне замовлення на розробку технологій, які б ефективно виховували вищезгадану якість у підростаючого покоління.

На думку Сігової А., виховання громадянськості є однією з умов підготовки покоління людей, здатних відродити суспільство і духовність нації, розвинути ідею державності, звернену до людини [13, с. 219]. Становлення нового громадянина правової держави має відбуватися в умовах удосконалення освітнього процесу та його учасників. Від обраних педагогом технологій та методів навчання, залежить ефективність формування громадянської компетентності. У педагогічній діяльності варто надавати перевагу формам та методам, які б сприяли розвитку критичного та творчого мислення, самостійності, уміння міркувати, брати участь у громадському житті. Відповідно до цих вимог, сприятливими для формування громадянської компетентності вважають використання інформаційних, проектних та інтерактивних технологій. Зокрема, виокремлюємо проектні технології, які спрямовані на стимулювання інтересу учнів до нового. До переваг проектного навчання науковець Грона Н. відносить: здатність вільно і точно володіти мовою та мовленням; добирати засоби досягнення кінце-

вого результату виконавцями проекту; конструктивно спілкуватися, співпрацювати, взаємодіяти, надавати взаємодопомогу, долати суперечки; використовувати різні організаційні форми роботи; використовувати різноманітні засоби дизайну; добирати різноманітні наочні матеріали: фотографії, малюнки, діаграми, графіки та ін.; використовувати сучасну оргтехніку та обладнання [5, с. 144]. Недаремно проектний метод визначають як такий, що має високу результативність. Адже він сприяє формування таких важливих якостей як взаємодопомога, вміння висловлювати свою думку, вести конструктивний конфлікт.

Звичайно, використання цього методу в початковій школі має свої особливості: учні разом з учителем планують подальшу діяльність, розробляють етапи роботи над проектом, розподіляють обов'язки, формулюють тему, мету, але вся їхня робота виконується самостійно під керівництвом вчителя. Також зазначаємо, що виконання проекту вимагає систематичного дослідження проблеми, він передбачає не лише збір інформації, а й її аналіз, відбір. Особливістю даного методу є перш за все його спрямованість на співпрацю, тому на завершальному етапі важливим є рефлексія та самооцінювання кожного учасника, що сприяє розвитку особистісних громадянських якостей учнів.

На думку вчителів, для реалізації методу проектів у школі чільне місце займає проектна діяльність, що пов'язана не лише з інтересами окремого учня, а й з інтересами соціума. Таким чином, у проектній діяльності створюються умови для виховання активних громадян та врахування побажань кожного учня. Досвід впровадження методу проектів в заклади загальної середньої освіти (початкову школу) свідчить, що найскладніше самостійно розподіляти обов'язки між учнями. Важливо зазначити, що тут слід дотримуватися такого розподілу, за якого кожна дитина виконує ту частину роботи, де вона зможе зробити її краще ніж інші.

Учні з першого класу поступово залучаються до різних видів проектів, серед них: творчі, дослідницькі, ігрові, практично-орієнтовані. При виборі виду навчального проекту, вчителі керуються психолого-педагогічними особливостями учнів. Таким чином, для дітей 6-8 років характерним є бажання довідатися щось нове та невідоме, а серед форм діяльності яким вони надають перевагу – малювання, ліплення тощо. Діти 8-10 років прагнуть встановлювати взаємозв'язки між певними подіями. Їм притаманний потяг до пошукової діяльності. Керуючись цими та іншими знаннями, вчителі обирають найбільш доцільний вид діяльності для учнів: для 1 та 2 класів актуальними будуть ігрові та практично-орієнтовані проекти, їх мета – ознайомити дітей з певними подіями та явищами; для 3-4 класів – дослідницько-пошукові, інформаційні та творчі проекти. Орієнтовні теми проектів для учнів початкових класів: «Герої навколо нас», «Наші права – наш скарб», «Я і мої права», «Народні символи України», «Моє місто», «Славетні українці», «Я – це Україна», «Традиції українського народу», «Знай свої права», «Державні символи України». Залежно від мети та завдань, які необхідно виконати, добір тематики проектів може бути

досить різноманітним. В одних випадках вчителі вибирають тему, що пропонують науковці, які працюють у галузі освіти. В інших – самостійно обирають тему відповідно до потреб навчальної ситуації, уподобань учнів. У третіх – тему проекту пропонують учні, які опираються на власні інтереси. Обираючи тему проектів, вчителі мають на меті поглибити знання учнів у певній галузі. Найчастіше тематика проектів стосується питання, що є актуальним для сучасного життя. Проектна діяльність стимулює систематичне творче мислення учнів, «вмикання» навичок дослідницької роботи.

На основі наукових праць, нами розроблено деякі рекомендації стосовно впровадження методу проекту в освітній процес: чітко формулюйте мету та завдання проекту; формулюйте групи таким чином, щоб щоразу в команді працювали різні учні; оберіть вид проекту, який найбільш вдало вирішить поставлені завдання; визначте, що саме має бути результатом проектної діяльності.

Пропонуємо власну розробку проекту, який спрямований на формування громадянської компетентності та її компонентів: когнітивного (знання про державу, свою національну культуру, права та обов'язки громадян), ціннісно-мотиваційного (відбиває ставлення до своїх громадянських прав, до співвітчизників, мотиви поведінки), діяльнісного (передбачає наявність необхідних вмінь та навичок, які дозволяють виконувати громадянські обов'язки, критично мислити, уміти працювати в групі, адекватно застосовувати набуті громадянські знання в реальних життєвих ситуаціях, уміти користуватися своїми правами) та творчо-продуктивного (виявляється в умінні створювати продукти своєї діяльності). Незважаючи на те, що навчання в школі здебільшого спрямоване на знанневий (когнітивний) компонент, вагому роль, в становленні учня як громадянина, відіграють й ціннісно-мотиваційний, діяльнісний та творчо-продуктивний компоненти, які спонукають учня до діяльності в соціумі.

Тема: *Без сім'ї і свого роду – немає нації, народу*

Паспорт проекту

Події останніх років, які відбулися в державі, дали чітко зрозуміти, що громадянське виховання учнів знаходиться на низькому рівні. Звичайно, молодшим школярам ще важко зрозуміти такі поняття як «патріотизм», «громадянськість», проте дітям знайомі інші слова – сім'я, родина.

Наш проект – це чудова змога показати дітям, що їхня родина – це також маленька держава, де існують свої права, обов'язки, традиції. Його реалізація дасть змогу батькам стати помічником дитини, її радником.

Мета проекту: формувати громадянську компетентність учнів шляхом засвоєння основних понять, вчити проводити пошукову діяльність, розширювати знання учнів про свою родину, розвивати пізнавальні здібності учнів, розвивати вміння співпрацювати в команді, виховувати культуру мовлення, повагу до своєї сім'ї, родини.

Завдання проекту: залучення до активної співпраці батьків; виявлення рівня сформованості громадянської компетентності молодших школярів; розвиток інтелектуальної та емоційно-почуттєвої сфери особистості учня.

Характеристика проекту:

за предметною галуззю – міжпредметний;
за тривалістю – довготривалий;
за основною діяльністю – виховний, дослідницький;

за кількістю учасників – груповий (30 учнів, 6 груп);

форми реалізації проекту: свято, екскурсія, виставка, відеоролики.

Етапи реалізації проекту:

I етап – підготовчий

1. Обговорення у класі теми.
2. Розробка завдань, які мають бути виконані під час реалізації проекту.
3. Висловлення ідей стосовно форми подання проекту.

4. Внесення пропозицій та доповнень.

5. Об'єднання учнів в групи та розподіл завдань.

1 група – науковці. Завдання – з'ясувати, якою була держава в давні часи? Чи існували в ній закони? Якими були її межі?

Проведення виховної години «Держава починається з родини».

2 група – журналісти. Завдання – провести опитування учнів класу та їхніх батьків, та з'ясувати, чи святкують в їхніх родинах державні на народні свята? Яким чином?

Відвідування шкільного музею «Українські народні звичаї».

3 група – художники. Завдання – організувати виставку малюнків «Моя родина – маленька країна».

4 група – оповідачі. Завдання – підібрати прислів'я та приказки про родину, державу. Дібрати цікаві легенди свого краю.

Організація свята «Наш край легендами багатий».

5 група – географи. Завдання – підготувати розповідь про будь-який куточок держави, в якому Вам довелося побувати разом з батьками. Створити короткі відеосюжети про ці міста.

Проведення вікторини між учнями паралельних класів «Моя незвідана країна».

6 група – правознавці. Визначити, які права та обов'язки мають діти в сім'ї. Ознайомитися з правами дитини в державі.

Створення стінгазети «Мої права та обов'язки».

II етап – реалізація проекту

Учні разом з батьками збирають інформацію, коригують її, співпрацюють з іншими учнями класу.

III етап – презентація проекту

Школярі розповідають про роботу над проектом, демонструють кінцевий продукт (фотовиставка), відповідають на запитання.

IV підбиття підсумків

Учасники проекту разом з учителем аналізують виконану роботу, визнають переваги та недоліки, діляться труднощами, які виникали під час роботи, оцінюють свою діяльність, розповідають про особисті враження, висловлюють побажання щодо подальшої роботи.

Підсумок роботи над проектом. Під час роботи над проектом учні дізналися багато нової інформації, розвивали вміння працювати в команді. Робота учнів разом з батьками сприяла розвитку дитячо-батьківських взаємин. Окрім того, під час реалізації проекту школярі вчилися самостійно знаходити необхідні відомості, відбирати потрібні факти.

Висновки та перспективи подальших наукових досліджень. Проектна діяльність виконує чимало завдань. Серед них і формування компонентів громадянської компетентності. Під час роботи над проектом «Без сім'ї і свого роду – немає нації, народу» учні мають змогу довідатися цікаву та необхідну інформацію про родину, державу, традиції свого народу, права та обов'язки (когнітивний компонент). Під час підготовки розповіді «Моя незвідана країна» школярі демонструють своє ставлення до багатств народу, а слухаючи розповіді однокласників – з'являється мотивація від-

відати та побачити на власні очі всі куточки України (мотиваційно-ціннісний компонент). Окрім того, під час всього проекту учні здобувають вміння працювати в колективі, відповідати за свою справу (діяльнісний компонент). Створення стінгазети, виставки малюнків та організація свята демонструє рівень сформованості творчо-продуктивного компоненту громадянської компетентності.

Питання щодо формування структурних компонентів громадянської компетентності в учнів початкових класів є актуальним для сьогодення і потребує подальших наукових досліджень.

Список літератури:

1. Бех І., Чорна К. Програма українського патріотичного виховання дітей та учнівської молоді. *Гірська школа Українських Карпат*. 2015. № 12–13. С. 26–37.
2. Вашенко Г.І. Загальні методи навчання : підручник для педагогів Українське педагогічне товариство. Київ : Українська Видавнича Спілка, 1997. 410 с.
3. Выготский Л.С. Педагогическая психология. Москва : Педагогика, 1991. 480 с.
4. Гревцева Г.Я. Гражданское воспитание как фактор социализации школьников : дис. д-ра пед. наук : 13.00.01. Челябинск, 2006. 384 с.
5. Грона Н. Організація проектної діяльності на уроках читання (на матеріалі творів В.О. Сухомлинського) *Наукові записки [Кіровоградського державного педагогічного університету імені Володимира Винниченка]. Сер. : Педагогічні науки*. 2013. Вип. 123(1). С. 137–142.
6. Єрмаков І.Г. Метод проектів у контексті життєвих результатів діяльності у системі соціальної та життєвої практики учнів. *Постметодика*. 2016. Вип. 2. Ч. 1. С. 24–34.
7. Закон України «Про освіту» від 05.09.2017 р. URL: <http://zakon5.rada.gov.ua/laws/show/2145-19/paran186#n186>
8. Іванюк Г.І. Діяльність Софії Русової в царині педагогіки: служіння народу й Україні. *Рідна школа*. 2016. № 5–6. С. 46–50.
9. Іванюк Г.І. Практична педагогіка виховання: посібник з теорії та методики виховання / за ред. М.Ю. Красовицького; упорядник Г.І. Іванюк. Київ; Івано-Франківськ : Плай, 2000. 218 с.
10. Мартинець Л.А. Проектна діяльність у навчально-виховному процесі загальноосвітнього навчального закладу. *Освіта та розвиток обдарованої особистості*. 2015. № 3. С. 10–13.
11. Победаш І.В. Сутнісна характеристика громадянської компетентності в науковій літературі. *Вісник Чернігівського національного педагогічного університету. Серія : Педагогічні науки*. 2016. Вип. 137. С. 275–279.
12. Селевко Г. Компетентности и их классификация. *Народное образование*. 2004. № 4. С. 138–143.
13. Сігова А. Формування громадянської компетентності учнів початкових класів. *Педагогічні науки: збірник наукових праць*. 2017. №134. С. 215–220.

References:

1. Bekh I., Chorna K. (2015). Prohrama ukrainskoho patriotychnoho vykhovannia ditei ta uchnivskoi molodi. *Hirskha shkola ukrainskykh Karpat* [The program of Patriotic education of children and youth], no. 12–13, pp. 26–37. (in Ukrainian)
2. Vashchenko H.I. (1997). Zahalni metody navchannia [General teaching methods]. Kyiv : The Ukrainian Publishing Union. (in Ukrainian)
3. Vygotskij L.S. (1991). Pedagogicheskaja psichologija [Educational psychology]. Moscow : Pedagogy. (in Russian)
4. Grevtseva, G.Ya. (2006). Hrazhdanskoje vospytanye kak faktor sotsyalyzatsyy shkolnykov [Civil Education as a Factor of schoolchildren's Socialization]: (PhD Thesis). Chelyabinsk. (in Russian)
5. Hrona N.V. (2013). Orhanizatsiia proektnoi diialnosti na urokakh chytannia (na materialii tvoriv V.O. Sukhomlynskoho) [Organization of Project Activities at Reading Lessons (Based on the Works of V.O. Sukhomlinsky)]. *Naukovi Zapysky Kirovohradskoho Derzhavnoho Pedahohichnoho Universytetu Imeni Volodymyra Vynnychenka. Ser. Pedahohichni Nauky*, vol. 123, no. 1, pp. 137–145. (in Ukrainian)
6. Yermakov I.H. (2016). Metod proektiv u konteksti zhyttievykh rezultativ diialnosti u systemi sotsialnoi ta zhyttievoi praktyky uchniv [Method of projects in the context of life results of children in the system of social and life practice of students]. *Postmetodyka*, vol. 2, no. 1, pp. 24–34. (in Ukrainian)
7. Zakon Ukrainy «Pro Osvitu» [Law of Ukraine «On Education»] (05.09.2017). Available at: <http://zakon5.rada.gov.ua/laws/show/2145-19/paran186#n186>
8. Ivaniuk H.I. (2016). Diialnist Sofii Rusovoi v tsaryni pedahohiky sluzhinnia narodu y Ukraini [Activities of Sofia Rusova in the field of pedagogy: service to the people and Ukraine]. *Ridna Shkola*, no. 2-3, pp. 46–50. (in Ukrainian)
9. Ivaniuk H.I. (2000). Praktychna pedahohika vykhovannia: posibnyk z teorii ta metodyky vykhovannia [Practical pedagogy of education: manual on the theory and methods of education]. Kyiv; Ivano-Frankivsk : Plai. (in Ukrainian)
10. Martynets L.A. (2015). Proektna diialnist u navchalno-vykhovnomu protsesi zahalnoosvitnoho navchalnoho zakladu osvita ta rozvytok obdarovanoi osobystosti [Project activity in the educational process of general educational institution education and development of gifted personality]. *Osvita Ta Rozvytok Obdarovanoi Osobystosti*, no. 3, pp. 10–12. (in Ukrainian)
11. Pobedash I.V. (2016). Sutnisna kharakterystyka hromadianskoi kompetentnosti v naukovi literaturi visnyk Chernihivskoho natsionalnoho pedahohichnoho universytetu. [Essential characteristics of civil competence in the scientific literature]. *Pedahohichni Nauky*, vol. 137, pp. 275–279. (in Ukrainian)
12. Selevko H. (2004). Kompetentnosti i ikh klassifikatsiya [Competencies and their classification]. *Popular education*, no. 4, pp. 138–143. (in Ukrainian)
13. Sihova A. (2017). Formuvannia hromadianskoi kompetentnosti uchniv pochatkovykh klasiv [Formation of civil competence of primary school students]. *Pedahohichni nauky: zbirnyk naukovykh prats*, no. 134, pp. 215–220. (in Ukrainian)

DOI: <https://doi.org/10.32839/2304-5809/2019-4-68-58>

УДК 374.013

Духаніна Н.М.

Національний технічний університет України
«Київський політехнічний інститут імені Ігоря Сікорського»

САМООСВІТА ЯК СКЛАДОВА ОСВІТНЬОГО ПРОЦЕСУ В УНІВЕРСИТЕТІ

Анотація. Статтю присвячено аналізу сутності та виокремленню особливостей самоосвіти студентів у процесі їхньої професійної підготовки упродовж навчання у вищому навчальному закладі. Наведено основні етапи самоосвіти студентів та розглянуто умови їхньої самоосвітньої діяльності. Акцентовано на важливості даного виду роботи у професійному становленні, розширенні горизонтів навчальної і професійної підготовки, уможливленні змішування різних форм і методів навчання (традиційних та новітніх) у межах однієї дисципліни та на рівні спеціальності. Наголошено на важливості інтеграції масових відкритих онлайн-курсів в освітній процес.

Ключові слова: самоосвіта, професійна підготовка, умови та етапи самоосвітньої діяльності, самостійна робота, масові відкриті онлайн-курси, вищий навчальний заклад.

Dukhanina Nataliia

National Technical University of Ukraine
"Igor Sikorsky Kyiv Polytechnic Institute"

SELF-EDUCATION AS A PART OF EDUCATIONAL PROCESS IN THE UNIVERSITY

Summary. The article is devoted to the analysis of the essence and determination of the peculiarities of students' self-education during their professional training at higher educational establishment. Self-education is defined as a systematic and conscious independent activity of students aimed at acquiring and developing professional knowledge and skills, improving cultural and educational levels. The effectiveness of students' self-education depends on their needs, motives, self-awareness and readiness for active, purposeful and systematic independent work. The author describes the main stages of the process of self-education such as goal setting, work planning, organization, practical implementation of the self-education program, self-control, self-assessment and self-correction. The most effective forms of students' self-education are described. It is stressed that the role of a teacher is to build a cooperative learning environment, facilitate students' initiatives for learning and help students to develop self-directed learning skills. Special attention is paid to the conditions of students' self-educational activity. The importance of such type of work in the professional development, broadening educational and professional training horizons, making it possible to mix different forms and methods of education (traditional and innovative) within the limits of one subject and at the level of the specialty are highlighted. The importance and necessity of massive open online courses integration into educational process are emphasized. The benefits of massive open online courses in students' self-education are outlined.

Keywords: self-education, professional training, conditions and stages of self-education, independent work, massive open online courses, higher educational establishment.

Постановка проблеми. В сучасних умовах система підготовки і перепідготовки фахівців потребує посилення ролі самоосвіти, яка дає можливість особистості швидко адаптуватись до постійно змінних умов, бути мобільним, конкурентоспроможним фахівцем з високим рівнем професійних знань, умінь і навичок.

Актуалізація уваги до проблеми самоосвіти зумовлена пошуком найбільш ефективних умов, форм та методів самоосвіти, необхідністю цілеспрямовано формувати у студентів готовність, уміння та навички самостійно здійснювати систематичну пізнавальну діяльність із метою оновлення й збагачення професійних знань, підвищення інтелектуального та загальнокультурного рівня.

Актуальність цієї проблеми посилюється й тим, що самоосвіта в контексті розвитку нової парадигми освіти є важливим компонентом неперервної освіти, яка набула значення цілісної системи освіти особистості впродовж всього життя.

Аналіз основних досліджень і публікацій. Проблема самоосвіти студентів знаходиться в центрі уваги вітчизняних і зарубіжних учених, серед яких О. Бурлука, І. Грабовець, А. Громцева, С. Левескі, В. Оконь, Л. Себало. Найбільш ґрун-

товні дослідження сутності, принципів, функцій, особливостей самоосвіти наведені у роботах В. Бондар, Є. Певної, Н. Сидорчук, Я. Топольник та ін. Питанням організації самоосвіти студентів присвячено роботи О. Айзенберга, В. Бобрицької, Г. Марковець, І. Наумченко, І. Шимко та ін. Особливу увагу дослідники приділяють формуванню самоосвітньої компетентності майбутніх фахівців (роботи Т. Волошиної, Н. Довмантович, О. Кисельової, Ю. Пришупи та ін.). У працях І. Дубровіної, Є. Ганіна, Ю. Калугіна, О. Локтюшиної розглянуто особливості використання інформаційно-комунікаційних технологій для самоосвіти.

Виділення невирішених раніше частин загальної проблеми. Незважаючи на значну кількість наукових теоретичних та практичних робіт, що досліджують проблему самоосвіти, питання щодо особливостей організації самоосвітньої пізнавальної діяльності студентів в системі професійної підготовки; пошуку ефективних та оптимальних психолого-педагогічних, дидактичних і технічних умов для розвитку самоосвіти студентів; інтеграції масових відкритих онлайн-курсів в університетську освіту як вільного, доступного і зручного способу самоосвіти залишаються актуальними.

Мета статті – розкрити зміст, роль та особливості самоосвіти студентів у процесі їхньої професійної підготовки упродовж навчання у вищому навчальному закладі.

Виклад основного матеріалу дослідження. Сьогодні перед вищою школою постає завдання у підготовці фахівців здатних до постійного самовдосконалення та самореалізації, які уміють самостійно отримувати й поглиблювати знання, планувати, реалізовувати і контролювати свою освітню діяльність. Одним із основних шляхів вирішення цього завдання є підготовка студентів, де самоосвіта є органічною складовою навчального процесу, яка в подальшому трансформується в життєву потребу людини навчатись протягом усього життя.

У наукових працях термін «самоосвіта» характеризується як:

– інформаційно-забезпечувальна діяльність, яка здійснюється шляхом придбання (засвоєння), накопичення, упорядкування, систематизації і відновлення знань з метою задоволення пізнавальних потреб особистості для здійснення різноманітних видів діяльності. (О. Бурлука) [1];

– неперервний освітній процес, спрямований на розвиток і самоактуалізацію особистості, задоволення її пізнавальних інтересів та духовних потреб (Д. Жарилгапова) [4];

– освіта, яка набувається в процесі самостійної роботи без проходження систематичного курсу навчання в стаціонарному навчальному закладі. Самоосвіта є невід'ємною частиною систематичного навчання в стаціонарних закладах, сприяючи поглибленню, розширенню і більш міцному засвоєнню знань [2].

Отже, самоосвіта – це керована суб'єктом цілеспрямована систематична пізнавальна діяльність, яка полягає в удосконаленні й оновленні наявних знань з метою підвищення професійної компетентності, інтелектуального та загальнокультурного рівня.

Безсумнівно, якість професійної підготовки студентів залежить від інтересів, потреб, мотивації та рівня самоосвіти самих студентів. Серед основних мотивів самоосвіти виділяють професійну діяльність та задоволення культурних, життєвих потреб особистості. О. Бурлука підкреслює, що спонукальними силами самоосвіти виступають професійно-трудова, матеріальні, соціально-статусні й духовні інтереси особистості [1]. Головними ознаками самоосвіти вважають свідомість, цілеспрямованість і активність. Важливими, на нашу думку, є ознаки самоосвітньої діяльності майбутніх фахівців, запропоновані Я. Топольник, серед яких: добровільність у надбанні нових знань, в оволодінні новим видом діяльності; цілеспрямованість, системність цієї діяльності; систематичний характер; самостійність пізнання студентів (самостійне визначення навчальних цілей, вибір тактики, стратегії і методів навчання; саморефлексія, самооцінка); керованість самою особистістю та виключення зовнішнього обов'язку; вибірковий характер у порівнянні з навчальним пізнанням; спрямованість на задоволення пізнавальних потреб та інтересів; формування та вдосконалення особистісних якостей [12, с. 147].

Серед основних особистісних якостей, що забезпечують високий рівень самоосвіти, виділяємо: самостійність, організованість, цілеспрямованість, допитливість, емоційно-вольову стійкість, здатність до планування, самоаналізу, самооцінки та самокорекції.

Сьогодні перед викладачами вищих навчальних закладів постає завдання спрямовувати й спонукати студентів до самоосвіти у процесі організації навчальної діяльності.

Науковцями [3; 5] виокремлено ряд важливих умов, що сприяють досягненню високих результатів самоосвіти, зокрема: 1) інтерес та мотивація до самоосвіти; 2) свідомий і планомірний професійний розвиток; 3) постійний і неперервний процес практичної діяльності; 4) реалізація потреби у власному розвитку й саморозвитку, самопізнанні й самореалізації; 5) дотримання структури процесу управління самоосвітньою діяльністю, яка включає етап підготовки (визначення мети, завдань і планування роботи), етап здійснення (організацію діяльності, аналіз ходу процесу і його корекцію), етап підведення підсумків (аналіз ефективності зробленого, визначення нових завдань); 6) оволодіння студентами ефективною методикою самоосвіти.

На нашу думку, однією із невід'ємних умов продуктивного функціонування процесу самоосвіти є реалізація суб'єктної активності студента в період його професійного становлення. Варто зазначити, що сьогодні далеко не всі студенти, особливо студенти перших та других курсів, ставляться до себе як до суб'єкта власної освітньої діяльності, який здатний до самостійного розвитку, побудови активних стратегій своєї освітньої діяльності. Вони не розглядають самоосвіту як невід'ємний вид діяльності на етапі здобуття професійної освіти. Таким чином, є важливим становлення та розвиток суб'єктності особистості студента, де основними критеріями суб'єктної позиції людини, яка навчається, виокремлюють: усвідомлений вибір професії, прагнення до особистісної й професійної самореалізації; ставлення до себе як до суб'єкта власної життєдіяльності; уміння самостійно ставити мету, планувати, прогнозувати, раціонально організовувати й корегувати власну життєдіяльність; контролювати, аналізувати й оцінювати себе, свою діяльність і поведінку; прагнути до самоосвіти й самовиховання [7, с. 107].

У процесі дослідження з'ясовано, що самоосвітня діяльність тісно пов'язана із самостійною роботою, яка є невід'ємною складовою навчального процесу й формує відповідну мотивацію та навички самоосвіти. Н. Сидорчук зазначає, що в цілому самостійну навчальну роботу слід розглядати як засіб реалізації освіти та самоосвіти. Під час самостійної роботи пізнавальний процес відбувається на основі досягнення цілей, поставлених іншою особою – викладачем; в ході ж самоосвітньої діяльності – відповідно до задумів самої особистості. Як тільки мета самостійної роботи перестає бути метою студента, відбувається зворотний перехід від самоосвіти до самостійної та індивідуальної роботи. Шляхом таких взаємопереходів можна підвищити рівень готовності особистості до самоосвіти [10].

Таким чином, самостійна робота виступає як основою, так і засобом для реалізації самоосвіти, яка регулюється самим суб'єктом, спрямована на задоволення його власних пізнавальних потреб і здійснюється у рамках освітнього процесу вищого навчального закладу та за його межами.

Формами самоосвіти студентів можуть виступати: поглиблена підготовка до занять, до всіх видів контрольних випробувань, підготовка до участі у науково-методичних семінарах, круглих столах, конференціях, олімпіадах, тематичних вечорах, проходження практик тощо.

Важливою умовою, що забезпечить ефективність самоосвіти, є оволодіння студентами знаннями та вміннями, необхідними для реалізації основних етапів самоосвітньої діяльності, серед яких виділяють: постановку мети (орієнтація та визначення мети), планування (проектування особистістю конкретних дій, спрямованих на вдосконалення знань, умінь, певних якостей через самоосвіту, а також раціональний розподіл часу), організацію (пошук необхідної інформації й налаштування робочого місця), реалізацію (безпосереднє виконання наміченого плану), рефлексію (самоконтроль, самооцінка, самоаналіз, самокорекція) [12, с. 148–149]. На кожному етапі формуються певні уміння й навички: уміння планувати та організовувати самостійну пізнавальну діяльність з урахуванням власних потреб, уміння раціонально розподіляти час, добирати форми, методи і засоби самоосвіти; уміння пошуку й обробки необхідної інформації; уміння, що пов'язані з самооцінкою, самоаналізом та самокорекцією результатів роботи.

Узагальнення результатів аналізу наукової літератури щодо самоосвіти студентів дає підставу для висновку про доцільність інтеграції масових відкритих онлайн-курсів в освітній процес.

Процес впровадження онлайн-освіти в традиційну систему освіти відбувається в усьому світі, проте, цілі, завдання, умови, технології й інструменти реалізації в кожній країні мають свої особливості. Важливими передумовами виникнення відкритого онлайн-навчання є масовий попит на освіту протягом усього життя, прагнення людей навчатися за індивідуальними навчальними планами, зростання цін на формалізовану освіту, прагнення учасників ринку освітніх послуг знайти ефективний інструмент залучення більшої кількості слухачів [11]. Таким чином, масові відкриті онлайн-курси є одним із інструментів, який дозволяє людям з усього світу ефективно займатися самоосвітою.

Термін масові відкриті онлайн-курси (Massive Open Online Course), використаний у 2010 р. Дейвом Корм'є (Dave Cormier), складається з чотирьох окремих понять: Massive (масовий) – має на меті велику кількість учасників з усього світу; Open (відкритий) – курс безоплатний і будь-хто може приєднатись до нього; Online (онлайн) – курс знаходиться у відкритому доступі в мережі інтернет; Course (курс) [6]. Отже, масові відкриті онлайн-курси – це форма дистанційного, електронного навчання, механізм масового поширення знань, якісної безкоштовної освіти, доступний і зручний спосіб отримання значущої інформації, вид Інтернет-

комунікації, що забезпечує інтерактивне спілкування в режимі реального часу.

Велика зацікавленість аудиторії онлайн-курсів свідчить про актуальну потребу в них. Їхнє застосування не може обмежуватися лише однією певною дисципліною, рівнем підготовки, обраною спеціальністю чи напрямом підготовки студента у вищій школі. Як відомо, провідні університети світу (Гарвардський, Стенфордський, Каліфорнійський, Мюнхенський технічний університет, Оксфордський, Кембриджський та багато інших) активно розробляють та пропонують нові освітні пропозиції, які надають відкритий доступ до вивчення більшості дисциплін (комп'ютерні науки, математика, бізнес, мистецтво, психологія тощо).

Прикладом діючих онлайн-курсів в Україні є Prometheus – громадський проект, який працює у форматі масових відкритих онлайн-курсів й змішаного навчання, яке передбачає інтеграцію онлайн-курсів в університетську освіту. Як правило, курси складаються з відео-лекцій найкращих викладачів провідних університетів України, інтерактивних тестів, списку літератури для самостійного опрацювання та форуму для обговорення питань. Проект Prometheus пропонує цикл курсів за напрямками: підприємництво, громадянська освіта, аналіз даних, підготовка до ЗНО, підвищення кваліфікації вчителів. По завершенню курсу та успішного виконання всіх завдань слухач отримує сертифікат [8].

Таким чином, онлайн-курси дозволяють людям з усього світу ознайомитися і зрозуміти специфіку та особливості спеціальності, отримати доступ до професійних знань, підвищити кваліфікацію тощо. Основними перевагами масових відкритих онлайн-курсів є: доступність, безкоштовність, залучення кращих викладачів із провідних університетів, наявність елементів традиційної освіти (розклад, терміни, екзамен), наявність чисельних каналів зворотного зв'язку між усіма суб'єктами навчального процесу, використання комплексу спеціально сконструйованого дидактичного матеріалу (лекції, конспекти, тести), виконання викладачем фактичних функцій тьютора [6], відсутність фізичної наявності в аудиторії, висока мотивованість студентства до самоосвітньої діяльності.

Висновки з дослідження та перспективи. Аналіз наукової літератури і досвід практичної підготовки фахівців дають підстави для висновку, що самоосвіта є базовою невід'ємною складовою якісної професійної підготовки фахівців упродовж навчання у вищому навчальному закладі. Ефективність та результативність самоосвіти студентів залежить від їхньої готовності, мотивів і потреб в систематичному збагаченні професійними знаннями, наявності та активного використання онлайн-курсів, навчальних програм широкого та вузького професійного спрямування для самостійної роботи.

На нашу думку, проблема самоосвіти студентів потребує додаткових емпіричних досліджень, огляду більш детальної наявної практично-пошукової роботи щодо даного виду діяльності, організації практико-консультативних груп в університетській спільноті та у процесі співробітництва на міжуніверситетському рівні.

Список літератури:

1. Бурлука О.В. Самоосвіта особистості як соціокультурне явище : автореф. дис. ... канд. філос. наук : 17.00.01 «Теорія та історія культури»; Харківська державна академія культури. Харків, 2005. 16 с.
2. Гончаренко С. Український педагогічний словник. Київ : Либідь, 1997. 376 с.
3. Євсюков О.Ф. Ефективність процесу самоосвіти майбутніх викладачів вищої аграрної школи в умовах магістратури. *Вісник Дніпропетровського університету імені Альфреда Нобеля. Серія : Педагогіка і психологія*. 2015. № 1. С. 108–112.
4. Жарылгапова Д.М. Формирование у студентов интереса к самообразованию в системе внеаудиторных занятий : автореф. дис. канд. пед. наук : 13.00.01 «Общая педагогика, история педагогики и образования». Москва, 2009. 22 с.
5. Ізбаш С.С., Чернікова В.А. Самоосвіта майбутніх викладачів вищої школи як андрагогічна проблема. *Науковий вісник Мелітопольського державного педагогічного університету. Серія : Педагогіка*. 2016. № 2. С. 142–146.
6. Кузьменко Г., Хорольський О. Масові відкриті онлайн-курси у контексті трансформації вищої освіти України. *Педагогічні науки*. 2015. Вип. 63. С. 56–61.
7. Певна С.Є. Студент як суб'єкт освіти: сутність та особливості. *Наука і освіта*. 2015. № 6. С. 105–110.
8. Платформа масових відкритих онлайн-курсів Prometheus. URL: <https://prometheus.org.ua/about-us/> (дата звернення: 10.04.2019).
9. Себало Л.І. Підготовка майбутнього вчителя початкових класів до самоосвітньої діяльності : автореф. дис. ... канд. пед. наук : 13.00.04; Нац. пед. ун-т ім. М.П. Драгоманова. Київ, 2016. 20 с.
10. Сидорчук Н.Г. Про співвідношення між поняттями «самоосвіта» та «самостійна робота». *Наукові записки Ніжинського державного педагогічного університету імені Миколи Гоголя*. 2002. № 4. Ч. 2. С. 139–141.
11. Смолин О.Н. Высшее образование накануне потрясений: заочный диалог с министром. *Ректор вуза*. 2013. № 10. С. 8–22.
12. Топольник Я.В. Самоосвітня діяльність студентів: особливості, функції, структурні компоненти, принципи, етапи здійснення. *Педагогічна освіта: теорія і практика*. 2013. Вип. 13. С. 146–151.

References:

1. Burluka O.V. (2015). Samoosvita osobystosti yak sotsiokulturne yavvyshche [Self-education of a personality as a social and cultural phenomenon] (PhD Thesis). Kharkiv : Kharkiv State Academy of Culture.
2. Honcharenko S. (1997). Ukrainskyi pedahohichnyi slovnyk [Ukrainian Pedagogical Dictionary]. Kyiv : Lybid. (in Ukrainian)
3. Zharylgapova D.M. (2009). Formirovanie u studentov interesa k samoobrazovaniyu v sisteme vneauditorynih zanyaty [Formation of the students' interest in self-education in the course of extra-curricular activities] (PhD Thesis), Moscow.
4. Yevsiukov O.F. (2015). Efektyvnist protsesu samoosvity maibutnikh vykladachiv vyshchoi ahrarynoi shkoly v umovakh mahistratury [The effectiveness of self-education of the future teachers in higher agricultural schools within their graduate level of training]. *Visnyk Dnipropetrovskoho universytetu imeni Alfreda Nobelia. Seriiia : Pedahohika i psykholohiia*, no. 1, pp. 108–112.
5. Izbash S.S., Chernykova V.A. (2016). Samoosvita maibutnikh vykladachiv vyshchoi shkoly yak andrahohichna problema [Self-education of future higher school teachers as an andragogical problem]. *Naukovyi visnyk Melitopolskoho derzhavnoho pedahohichnoho universytetu. Seriiia : Pedahohika*, no. 2, pp. 142–146.
6. Kuzmenko G., Khorolskyi O. (2015). Masovi vidkryti onlain-kursy u konteksti transformatsii vyshchoi osvity Ukrainy [Massive open online courses in the context of transformation of higher education in Ukraine]. *Pedahohichni nauky*, vol. 63, pp. 56–61.
7. Pevna S. (2015). Student yak subiekt osvity: sutnist ta osoblyvosti [Student as subject of education: essence and peculiarities]. *Nauka i osvita*, no. 6, pp. 105–110.
8. Platforma masovykh vidkrytykh onlain-kursiv Prometheus. Available at: <https://prometheus.org.ua/about-us/> (accessed 10 April 2019).
9. Sebalo L.I. (2016). Pidhotovka maibutnoho vchytelia pochatkovykh klasiv do samoosvitnoi diialnosti [Training of the future primary school teacher to self-educational activity], (PhD Thesis). Kyiv : National Pedagogical Dragomanov University.
10. Sydorchuk N.H. (2002). Pro spivvidnoshennia mizh poniattiamy "samoosvita" ta "samostiina robota". *Naukovi zapysky Nizhynskoho derzhavnoho pedahohichnoho universytetu imeni Mykoly Hoholia*, no. 4, pp. 139–141.
11. Smolin O.N. (2013). Vyisshee obrazovanie nakanune potryaseni: zaochnyi dialog s ministrom. *Rektor vuza*, no. 10, pp. 8–22.
12. Topolnyk Ya.V. (2013). Samoosvitnia diialnist studentiv: osoblyvosti, funksii, strukturni komponenty, pryntsyipy, etapy zdiisnennia [Students' self-education activity: features, functions, structural components, principles, stages of implementation]. *Pedahohichna osvita: teoriia i praktyka*, vol. 13, pp. 146–151.

DOI: <https://doi.org/10.32839/2304-5809/2019-4-68-59>

УДК 373.3.017:373.014.3(477)

Калита Н.І.

Дрогобицький державний педагогічний університет імені Івана Франка

ЦІННІСНИЙ ПІДХІД У КОНЦЕПЦІЇ НОВОЇ УКРАЇНСЬКОЇ ШКОЛИ

Анотація. У статті виявлено зміст ціннісного підходу та обґрунтовано особливості його використання у процесі навчання та виховання учнів сучасної початкової школи; встановлено, що ціннісний підхід є методологічним компонентом НУШ, який тісно пов'язаний із особистісно орієнтованим та компетентнісним підходами, а набуті учнем початкової школи компетентності як здатності у функціонуванні набувають ознак цінності, покликани задовольняти потреби, бажання та інтереси молодшого школяра як суб'єкта власної життєдіяльності. Обґрунтовано, що пріоритетного значення у розбудові нової школи набуває завдання формувати в учнів систему загальнолюдських цінностей – морально-етичних та соціально-політичних (свобода, демократія, культурне різноманіття, повага до рідної мови і культури, патріотизм, шанобливе ставлення до довкілля, повага до закону, солідарність, відповідальність).

Ключові слова: цінність, ціннісний підхід, концепція Нової української школи, компетенція, учень початкової школи.

Kalyta Natalia

Drohobych Ivan Franko State Pedagogical University

A VALUABLE APPROACH IN THE CONCEPT OF THE NEW UKRAINIAN SCHOOL

Summary. The article reveals the content of the valuable approach and substantiates the peculiarities of its use in the process of teaching and upbringing of the pupils of modern primary school. The topicality of the problem of the use of the valuable approach in the teaching and upbringing of primary schoolchildren is determined by a number of contradictions: (i) between the obsolete forms and methods of the organization of the educational process and the requirements of the Concept of the New Ukrainian School; (ii) between the need to form primary schoolchildren's positive value attitude to themselves and to the world around them (nature, society, culture) and the insufficient efficiency of the use of didactic and methodical means of the optimization of this process; (iii) between the objectively high purpose and responsibility of the teacher of primary school in the process of teaching and upbringing of primary schoolchildren and the subjective awareness of his mission, the level of his professional competence, readiness for change and innovation, etc. It is substantiated that the priority in the development of a new school consists in the task of forming pupils' system of universal values – moral and ethical ones (dignity, honesty, justice, care, respect for life, respect for oneself and other people) as well as socio-political values (freedom, democracy, cultural diversity, respect for native language and culture, patriotism, respect for the environment, respect for the law, solidarity, responsibility). According to the Concept of the New Ukrainian School it is made a sample of the definitions of competences of the pupil of a modern primary school and corresponding values by Omeljan Vyshnevsky. It is noted that the introduction of the new principles of primary education requires value and evaluative attitude to the evaluation and assessment of pupils' knowledge, skills and abilities. As an example it is considered studying at schools in Finland and it is analyzed its aspects in the report of Lilia Grynevych, the minister. It is established that the valuable approach is a methodological component of the New Ukrainian School which is closely linked to the personally oriented and the competent approaches. Competences as abilities acquired by primary schoolchildren in their functioning get the features of a value. There features are called to satisfy needs, desires and interests of a primary school pupil as the subject of his own life.

Keywords: value, valuable approach, the concept of the New Ukrainian school, competence, primary school pupil.

Постановка проблеми. Культурно-історичні обставини цивілізаційного розвитку в Україні і світі на початку ХХІ століття обумовили сучасну освітню реформу, в основі якої необхідність реалізації ціннісно зорієнтованої освіти, проектування і втілення в педагогічний процес особистісно розвивального середовища, відповідних йому технологій і методик. Школа як соціальний інститут, громадсько-державна система, покликана задовольняти освітні запити держави в тій же мірі, як суспільства і особистості.

Актуальність проблеми використання ціннісного підходу у навчанні та вихованні учнів початкової школи окрім іншого визначається також низкою суперечностей: *між застарілими на сьогодні формами і методами* в організації навчально-виховного процесу *і вимогами* Концепції Нової української школи (далі – НУШ); *між необхідністю формування* в учнів початкових класів позитивного ціннісного ставлення до себе і світу

навколо себе (природи, суспільства, культури) *та недостатньою ефективністю* використання дидактико-методичних засобів оптимізації даного процесу; *між об'єктивно високим призначенням та відповідальністю вчителя* початкових класів у процесі навчання і виховання молодших школярів *та суб'єктивним усвідомленням ним* своєї місії, рівнем його професійної компетенції, готовністю до змін та інновації тощо.

Аналіз актуальних досліджень та публікацій. Значну частину опрацьованого матеріалу становлять документи нормативно-правового забезпечення реформування сучасної освіти в Україні і світі, зокрема: Державний стандарт початкової освіти від 21.02.2018, Концепція Нової української школи (реалізація на період до 2029 року, Розпорядження Кабінету Міністрів України від 14 грудня 2016 р. № 988-р.), Типова освітня програма для закладів загальної середньої освіти (1-4 клас), затверджена Колегією

Міністерства освіти і науки 22 лютого 2018 року, Типової освітньої програми організації і проведення підвищення кваліфікації педагогічних працівників закладами післядипломної педагогічної освіти (Наказ МОН від 15.01.2018 № 36), Професійний стандарт «Вчитель початкових класів закладу загальної середньої освіти» (затверджено Наказом Міністерства соціальної політики від 10.08.2018 р. № 1143) та інші, історико-педагогічна література, довідкова література, методичні публікації тощо.

Проблема розкриття суті і механізмів застосування ціннісного підходу у навчанні і вихованні учнів початкової школи, формування у молодших школярів ціннісних ставлень до навчання і виховання привертала увагу і розроблялася як українськими, так і зарубіжними науковцями (І. Бех, О. Вишневецький, В. Киричок, І. Коберник, А. Нікора, О. Савченко, О. Скрипченко, М. Савчин, Р. Фрейджер та ін.), у працях яких розкрито наукове розуміння філософських, психолого-педагогічних поглядів на природу цінностей та ціннісних ставлень, педагогічні та психологічні погляди на особистість молодшого школяра, психолого-педагогічні вчення щодо сензитивності молодшого шкільного віку до розуміння цінності навчання і виховання.

Мета статті полягає у виявленні змісту ціннісного підходу та обґрунтування особливостей його використання у процесі навчання та виховання учнів сучасної початкової школи.

Виклад основного матеріалу. Ціннісний підхід у навчанні і вихованні учнів початкової школи є важливою складовою методологічного інструментарію Нової української школи. Процес навчання і виховання є наскрізним, повністю охоплює усі моменти функціонування школи як інституції, формує цінності, дає змогу добре засвоїти новий зміст і набути компетентності для життя. У такий спосіб компетентнісний підхід корелюється із ціннісним у процесі навчання і виховання молодших школярів у Новій початковій школі.

Нині у світовій практиці ефективність навчання і виховання пов'язується з реалізацією особистісно-орієнтованого, компетентнісного та ціннісного підходів, які становлять основу методології гуманістичної парадигми сучасної освіти. Перехід на ціннісно-компетентнісні засади на сьогодні не належним чином відображено у дидактичному і методичному забезпеченні процесу навчання і виховання, де домінує знаннева компонента. Важливим сьогодні є формування в учнів молодшого шкільного віку не лише предметних, а й ключових та особистісних компетентностей. Компетентність є динамічною цілісною комбінацією знань, способів мислення, поглядів, цінностей, навичок, умінь, інших особистих якостей учня, що визначає його здатність успішно здійснювати навчально-пізнавальну чи будь-яку іншу діяльність і стає основою формування цінності. Сучасне інформаційне суспільство формує нову систему цінностей, у якій володіння знаннями, вміннями і навичками є необхідним, але недостатнім результатом освіти. Від людини вимагаються вміння орієнтуватися в інформаційних потоках, освоювати нові технології, самонавчатися, шукати і використовувати нові знання, володіти такими якостями, як універсальність

мислення, динамізм, мобільність. Таким чином застосування ціннісного підходу безпосередньо пов'язане із застосуванням компетентнісного.

Важливий акцент новозмін пов'язаний із тим, що визнається рівнозначність усіх ключових компетентностей на всіх етапах навчання. Тобто, кожна освітня галузь (мовно-літературна, іншомовна, математична, природнича, технологічна, інформатична, соціальна і здоров'язбережна, фізкультурна, громадянська та історична, мистецька) володіє освітнім потенціалом, необхідним для формування кожної ключової компетентності. Цей потенціал має бути реалізований наскрізно у процесі навчання кожного предмета або курсу [4, с. 12–15].

Застосування ціннісного підходу в процесі переходу Нової української школи від накопичення інформації до оволодіння знаннями є процесом набуття молодшими школярами життєвої мудрості, адже вона, як зазначає В. Скотний, є знанням доброчинності, знанням про благо, осягненням вищих ціннісних смислів буття [5, с. 472]. Таким чином, ціннісний підхід у методологічному інструментарії початкової школи забезпечує виховання гуманістичного типу особистості учня. При цьому найважливішим критерієм гуманізації початкової освіти стають не набуті знання, уміння та навички, а усвідомлення та прийняття кожним учнем гуманістичних ідеалів, прагнення до постійного саморозвитку та самовдосконалення.

Виховання, на думку О. Вишневецького, – це приєднання до ієрархії вартостей, обраної, за своєю і реалізованої шляхом відповідної діяльності [1, с. 6]. Цінності мають ідеальну природу. Але вони опредмечуються (матеріалізуються) у вигляді кодексу певних вербальних правил, вимог, законів, заборон, визначень, у формі якостей людської душі, що презентується назовні певними вчинками, всією поведінкою людини. Власне, тоді ми говоримо про виховання прикладом і на прикладі. О.Вишневецький устанавлює ієрархію системи цінностей, зважаючи, з одного боку, на те, що суспільний організм включає шість ієрархічно взаємозалежних рівнів: природа – людина – родина – спільнота – нація (держава) – все людство, а з іншого, що кожен із цих рівнів виробляє і утверджує у житті свої цінності. Вони й складають ту систему, різні рівні якої розташовані за законами ієрархії у такому порядку: валео-екологічні цінності (природосвідомість, збереження здоров'я) – цінності особистого життя (характерність) – сімейні цінності (родинність) – громадянські цінності (демократизм) – національні цінності (патріотизм) – абсолютні вічні цінності (моральність) – Бог. Як стверджує О.Вишневецький, індивідуальне життя орієнтується на специфічну групу цінностей, що за своїм змістом відповідають розвитку та самовдосконаленню людини, а саме: розум, фантазія, мудрість, пам'ять, здібності, талант, спостережливність, евристичне мислення, світогляд, творча активність, навички і звички, увага, здоровий глузд, воля, самодисципліна і самоконтроль тощо [1, с. 6].

Пріоритетного значення у розбудові нової школи набуває завдання формувати в учнів систему загальнолюдських цінностей – морально-етичних (гідність, чесність, справедливість, турбота,

повага до життя, повага до себе та інших людей) та соціально-політичних (свобода, демократія, культурне різноманіття, повага до рідної мови і культури, патріотизм, шанобливе ставлення до довкілля, повага до закону, солідарність, відповідальність). У центрі освіти має перебувати виховання в учнів відповідальності за себе, за добробут нашої країни [4, с. 19]. Для реалізації завдань ціннісного підходу і формування загальнолюдських цінностей необхідно враховувати такі організаційні орієнтири: виховання не зводиться до окремих виховних занять; до створення виховного середовища залучається весь колектив школи; учитель є взірцем людини вихованої, своїм прикладом він надихає і зацікавлює дитину; у плануванні діяльності враховуються індивідуальні нахили і здібності кожної дитини, створюються належні умови для їх реалізації; співробітництво з позашкільними закладами освіти; активне залучення до співпраці психологів і соціальних педагогів; налагодження постійного діалогу з батьківською спільнотою, врахування психолого-педагогічних характеристик учнів.

Ідея ціннісного підходу – одна із відповідей на запитання, який результат освіти необхідний особистості і затребуваний сучасним суспільством. Формування компетентності учня як цінності на сьогоднішній день є однією із актуальних проблем освіти і може розглядатися як вихід із проблемної ситуації, що виникла через протиріччя між необхідністю забезпечити якість освіти та неможливістю вирішити цю проблему традиційним шляхом.

Йдеться про компетентність як про нову одиницю виміру освіченості людини, при цьому увага акцентується на результатах навчання, в якості яких розглядається не сума завчених знань, умінь, навичок, а здатність діяти в різноманітних проблемних ситуаціях. При такому розумінні *компетенція, компетентність стає беззаперечною цінністю навчання і виховання – його кінцевим результатом.*

Зробимо вибірку визначень компетенцій учня сучасної початкової школи (згідно з Концепцією НУШ) та цінностей, що їм відповідають (див. табл. 1).

Таблиця 1

Ключові компетенції учня НУШ та зміст цих компетенцій	Цінності навчання і виховання учня початкової школи (за О. Вишневським [1])
1. Спілкування державною мовою (і рідною – у разі відмінності). Це вміння усно і письмово висловлювати й тлумачити поняття, думки, почуття, факти та погляди (через слухання, говоріння, читання, письмо, застосування мультимедійних засобів). Здатність реагувати мовними засобами на повний спектр соціальних і культурних явищ – у навчанні, на роботі, вдома, у вільний час. Усвідомлення ролі ефективного спілкування.	Державна незалежність України. Почуття національної гідності. Повага до Конституції України. Почуття гідності. Патріотизм. Любов до рідної культури, мови, традицій. Прагнення до соціальної гармонії. Відстоювання соціальної і міжетнічної справедливості. Повага до національно-культурних цінностей інших народів. Дотримання народних звичаїв, оберігання традицій. Знання, уміння, навички (про мову і засобами державної і рідної мови). Комунікабельність.
2. Спілкування іноземними мовами. Уміння належно розуміти висловлене іноземною мовою, усно і письмово висловлювати і тлумачити поняття, думки, почуття, факти та погляди у широкому діапазоні соціальних і культурних контекстів. Уміння посередницької діяльності та міжкультурного спілкування.	Свобода, повага до національно-культурних цінностей інших народів. Знання, уміння, навички (про іноземну мову і засобами мови). Пам'ять, світогляд, наполегливість, самостійність у діяльності, комунікабельність.
3. Математична грамотність. Уміння застосовувати математичні (числові та геометричні) методи для вирішення прикладних завдань у різних сферах діяльності. Здатність до розуміння і використання простих математичних моделей. Уміння будувати такі моделі для вирішення проблем.	Знання, уміння, навички (про математику і засобами математики) Евристичне мислення Пам'ять, світогляд Наполегливість Самостійність у діяльності Ощадливість, точність, підприємливість.
4. Компетентності в природничих науках і технологіях. Наукове розуміння природи і сучасних технологій, а також здатність застосовувати його в практичній діяльності. Уміння застосовувати науковий метод, спостерігати, аналізувати, формулювати гіпотези, збирати дані, проводити експерименти, аналізувати результати.	Оберігання життя. Прагнення до краси. Співчуття. Самоусвідомлення і переживання своєї єдності з природою. Любов і дбайливе ставлення до всього живого на землі. Відчуття краси природи. Контроль за своєю практичною поведінкою в довкіллі. Творча активність, винахідливість. Знання, уміння, навички (про природничі науки, технології і засобами технологій).
5. Інформаційно-цифрова компетентність передбачає впевнене, а водночас критичне застосування інформаційно-комунікаційних технологій (ІКТ) для створення, пошуку, обробки, обміну інформацією на роботі, в публічному просторі та приватному спілкуванні. Інформаційна й медіа-грамотність, основи програмування, алгоритмічне мислення, роботи з базами даних, навички безпеки в Інтернеті та кібербезпеці. Розуміння етики роботи з інформацією (авторське право, інтелектуальна власність тощо).	Почуття гідності Служіння правді Протидія антиукраїнській ідеології Свобода слова Права людини Суверенітет особи Толерантне ставлення до чужих поглядів, якщо вони не суперечать абсолютним і національним цінностям Самостійність мислення Культ доброго імені Правдомовність Підприємливість Знання, уміння, навички (про ІКТ і засобами ІКТ)

(Закінчення таблиці 1)

Ключові компетенції учня НУШ та зміст цих компетенцій	Цінності навчання і виховання учня початкової школи (за О. Вишневським [1])
<p>6. Уміння навчатися впродовж життя. Здатність до пошуку та засвоєння нових знань, набуття нових вмінь і навичок, організації навчального процесу (власного і колективного), зокрема через ефективне керування ресурсами та інформаційними потоками, вміння визначати навчальні цілі та способи їх досягнення, вибудовувати свою навчальну траєкторію, оцінювати власні результати навчання, навчатися впродовж життя.</p>	<p>Досконалість Свобода Права людини Визначеність життєвих пріоритетів Прагнення до реалізації життєвої мети Здібності, талант Наполегливість Самокритичність Самостійність у діяльності Амбітність Позитивні звички діяльності</p>
<p>7. Соціальні і громадянські компетентності. Усі форми поведінки, які потрібні для ефективної та конструктивної участі у громадському житті, на роботі. Уміння працювати з іншими на результат, попереджати і розв'язувати конфлікти, досягати компромісів.</p>	<p>Благородство. Досконалість. Любов. Мудрість. Служіння правді. Чесність. Готовність до прощення. Почуття гідності. Громадянська національно-патріотична активність. Прагнення побудувати справедливий державний устрій. Прагнення до соціальної гармонії.</p>
<p>8. Підприємливість. Уміння генерувати нові ідеї й ініціативи та втілювати їх у життя з метою підвищення як власного соціального статусу та добробуту, так і розвитку суспільства і держави. Здатність до підприємницького ризику.</p>	<p>Мудрість. Чесність. Повага до Конституції України. Орієнтація власних зусиль на розбудову Української держави і розвиток народного господарства. Пошана до закону. Права людини на життя, власну гідність, безпеку, приватну власність. Пошана до праці як головного джерела суспільного добробуту. Дбайливе й економне ставлення до природних ресурсів і національних багатств.</p>
<p>9. Загальнокультурна грамотність. Здатність розуміти твори мистецтва, формувати власні мистецькі смаки, самостійно виражати ідеї, досвід та почуття за допомогою мистецтва. Ця компетентність передбачає глибоке розуміння власної національної ідентичності як підґрунтя відкритого ставлення та поваги до розмаїття культурного вираження інших.</p>	<p>Віра, досконалість, прагнення до краси. Почуття національної гідності. Історична пам'ять. Любов до рідної культури, мови, традицій. Повага до національно-культурних вартостей інших народів. Знання, уміння, навички (про культуру і засобами культури). Уява, фантазія, Світогляд. Самостійність у діяльності.</p>
<p>10. Екологічна грамотність. Уміння розумно та раціонально користуватися природними ресурсами в рамках сталого розвитку, усвідомлення ролі навколишнього середовища для життя і здоров'я людини, здатність і бажання дотримуватися здорового способу життя.</p>	<p>Обережність життя. Сумлінність. Здоровий спосіб життя. Прихильність до спорту і фізичної праці. Оволодіння знаннями про основні екосистеми Землі. Участь у природоохоронній діяльності, прихильність до руху «зелених». Знання, уміння, навички (про екологію і засобами екології). Світогляд. Здоровий глузд.</p>

Зміст виховання, як зазначає О. Вишневський, є системою життєво необхідних, суспільно та особистісно значимих цінностей, які учні мають засвоїти, зберегти і розвинути відповідно до поставленої мети та завдань виховання. Цілі виховання відображено у змістовому компоненті процесу виховання, який є системою ідей, ідеалів, думок, цінностей. Інколи зміст виховання зводять до певного набору затребуваних суспільством особистісних якостей. Найвищим рівнем вихованості людини є здатність діяти, вчиняти, поводитись відповідно до моральних і соціальних норм і правил, бо мало потребувати чи бажати, мало знати, бути переконаним чи вміти – треба активно діяти, коли цього вимагають обставини. Науковець стверджує, що в основі змісту виховання лежать цінності, тому завдання виховання полягає у формуванні відношення людини до важливих загальнолюдських і національних цінностей, засвоєння яких визначатиме поведінку людини [1].

Як зазначає І. Коберник, компетентнісне навчання вимагає нових підходів до оцінювання, оскільки для оцінювання не лише вміння писати, читати і рахувати, а й конструктивно виражати свої емоції та керувати ними, співпрацювати в парах і в групі, висловлювати свою думку,

критично мислити, аналізувати, шукати різні варіанти рішень, мирно вирішувати конфлікти, брати на себе відповідальність за свої дії **не підходять ні бальна система, ні вже знайомі в початковій школі «добре», «молодець», «старайся»**. На думку дослідниці сьогодні варто розрізняти формувальне оцінювання (англ. «assessment») і підсумкове (англ. «evaluation»). Формувальне і підсумкове оцінювання підпорядковані різним цілям:

- формувальне оцінювання (assessment) має на меті підвищити якість, оцінює процес, здійснюється під час навчального процесу, завжди є позитивним, індивідуалізованим, ціннісним, дає зворотний зв'язок;

- підсумкове оцінювання (evaluation) має на меті оцінити якість, оцінює результат, виносить оціночні судження, застосовується відповідно до стандартів, показує недоліки, здійснюється після завершення навчального процесу. Таким чином, формувальне оцінювання перевіряє, як триває навчання, здійснює діагностику, ідентифікує сфери, де необхідне покращення, допомагає учням вчитися один в одного, а підсумкове – перевіряє, що було вивчено, вимірює досягнення певного рівня, судить про якість, змушує учнів конкурувати між собою. Однак, і формувальне

і підсумкове оцінювання учнів початкових класів вимагають критеріїв, застосування засобів вимірювання, бути доказовим [2].

Упровадження нових засад початкової освіти вимагає ціннісно-оцінного ставлення до оцінки та оцінювання знань, умінь та навичок учнів. В одному з інтерв'ю міністр освіти і науки Л. Гриневич наголошує на необхідності поступової відмови від традиції предметного викладання, що допоможе утвердити гуманістичну особистісно орієнтовану парадигму навчання і виховання, утвердить ціннісне ставлення до особистості і дитини і вчителя, ідею свободи вибору. Одним із шляхів застосування ціннісного підходу у навчанні і вихованні учнів початкової школи є розробка нового стандарту і змісту освіти, новизною якого, як зазначила Л. Гриневич, є вилучення зайвої непотрібної теоретичної інформації і впровадження чотирьох наскрізних тем для формування життєвих компетентностей учня, які потрібні для успішної самореалізації, вирішення життєвих проблем і відповідей на виклики часу.

Розкриття змісту наскрізної теми вимагає від учителя вміння бачити і реалізувати перспективу використання дітьми інформації конкретного навчального предмету для формування тієї чи іншої компетентності: перша тема – безпека і здоров'я людини; друга тема – це громадянська активність; третя – фінансова грамотність і підприємливість; четверта – охорона навколишнього середовища і сталий розвиток. Для прикладу

Л. Гриневич говорить про фінський досвід реформи освіти, гаслом якої є настанова: «Замість контролю, стресу, конкуренції та стандартизованих тестів, спробуйте тепло, співпрацю і підтримку кваліфікованого вчителя». Особливістю фінської школи є те, що школи достатньо маленькі, щоб кожного учня учитель міг знати особисто; що розрив між найсильнішими і найслабшими учнями у Фінляндії найменший у світі; у фінських школах не ганяються за новітніми технологіями, тому не обов'язково кожній дитині треба видати планшет або смартфон, вистачить вчительської дошки та фантазії; навчання побудоване на іграх, школярі менше часу проводять в аудиторіях, домашні завдання мінімальні; у школах Фінляндії дітей вчать вчитись, а не складати тести [3].

Висновки. Ціннісний підхід є методологічним компонентом НУШ, який тісно пов'язаний із особистісно орієнтованим та компетентнісним підходами. Ціннісний підхід – це спрямований процес навчання і виховання у початковій школі на формування у молодших школярів системи цінностей, що мають задовольняти їх потреби, бажання та інтереси. Таким чином, набуті учнем початкової школи ключові, загальнопредметні і предметні **компетентності як здатності** покликані задовольняти життєво необхідні **потреби, бажання та інтереси** молодшого школяра як суб'єкта власної життєдіяльності. Саме тому ці компетентності у функціонуванні набувають ознак цінності.

Список літератури:

1. Вишевський О.І. Теоретичні основи сучасної української педагогіки. Дрогобич : Коло, 2006. 608 с.
2. Коберник І. Оцінювання в новій українській школі: ресурс для розвитку замість вироку. URL: <http://nus.org.ua/view/otsinyuvannya-v-novij-ukrayinskij-shkoli-resurs-dlya-rozvytku-zamist-vyroku/>
3. Нова українська школа – це школа для життя у XXI столітті – інтерв'ю з міністром освіти і науки України. URL: <https://hromadske.ua/posts/nova-ukrainska-shkola-tse-shkola-dlia-zhyttia-u-xxi-stolitti-interviu-z-ministrom-osvity-i-nauky-ukrainy>
4. Нова українська школа: порадник для вчителя / Під заг. ред. Н.М. Бібік. Київ : ТОВ Видавничий дім «Плеяди», 2017. 206 с.
5. Скотний В. Г. Філософія: історичний і систематичний курс. Київ : Знання України, 2005. 576 с.

References:

1. Vyshevskiy O.I. (2006). Teoretychni osnovy suchasnoi ukrainskoi pedahohiky [Theoretical Foundations of Modern Ukrainian Pedagogics]. Drohobych : Kolo. 608 s.
2. Kobernyk I. Otsiniuvannya v novii ukrainskii shkoli: resurs dlia rozvytku zamist vyroku [Assessment in the New Ukrainian School: a Resource for the Development instead of a Judgment]. URL: <http://nus.org.ua/view/otsinyuvannya-v-novij-ukrayinskij-shkoli-resurs-dlya-rozvytku-zamist-vyroku/>
3. Nova ukrainska shkola – tse shkola dlia zhyttia u KhKhI stolitti – interv'iu z ministrom osvity i nauky Ukrainy [New Ukrainian School is a School for Life in the XXI Century – an Interview with the Minister of Education and Science of Ukraine]. URL: <https://hromadske.ua/posts/nova-ukrainska-shkola-tse-shkola-dlia-zhyttia-u-xxi-stolitti-interviu-z-ministrom-osvity-i-nauky-ukrainy>
4. Bibik N.M. (2017). Nova ukrainska shkola: poradnyk dlia vchytelia [New Ukrainian School: Teacher's Guide]. Kyiv : TOV Vydavnychiy dim «Pleiady», 206 s.
5. Skotnyi V.H. (2005). Filosofii: istorychnyi i systematychnyi kurs [Philosophy: Historical and Systematic Course]. Kyiv : Znannia Ukrainy, 576 s.

DOI: <https://doi.org/10.32839/2304-5809/2019-4-68-60>

УДК 371.15:37.013.42-051

Клочко О.О.

Сумський державний педагогічний університет імені А.С.Макаренка

ЕТИЧНІ СТАНДАРТИ СОЦІАЛЬНОЇ РОБОТИ

Анотація. У дослідженні визначено, що головним декларативною основою етики соціальної роботи є документ «Етика соціальної роботи: принципи і стандарти» («Міжнародної декларації етичних принципів соціальної роботи») та «Міжнародних етичних стандартів соціальної роботи»). Аналіз Конституції України; Законів України «Про соціальні послуги», «Про соціальну роботу з дітьми та молоддю», «Про сприяння соціальному становленню та розвитку молоді в Україні», «Про освіту» дозволив виокремити ті статті та положення, що нормують етичну сторону професійної діяльності соціального працівника. Якісний аналіз українських законів показав їх високу моральну відповідальність перед запитами і викликами сучасного суспільства та відповідність базовим європейським цінностям соціальної роботи.

Ключові слова: етика соціальної роботи, фахівці соціальної сфери, міжнародні етичні стандарти, Конституція України, закони України, етичні дії, етична свідомість, етичні стосунки.

Klochko Oleksiy

Sumy Makarenko State Pedagogical University

THE ETHICAL STANDARDS OF SOCIAL WORK

Summary. The article substantiates the importance of the ethical side of the professional activities of social professionals. The study analyzed the influence of professional and ethical-pedagogical aspects in the Laws of Ukraine, which regulate the professional activities of social professionals. The article defines that the main declarative basis of the ethics of social work is the document «Ethics of social work: principles and standards». This document consists of the «International Declaration of the Ethical Principles of Social Work» and the «International Ethical Standards of Social Work». The Ukrainian legal framework, in general, is based on generally accepted humanistic, democratic and legal foundations. An analysis of the Constitution of Ukraine made it possible to single out those articles and regulations that normalize the ethical side of the professional activities of a social worker. The articles of the Constitution of Ukraine establish general ethical principles. The Law of Ukraine «On Social Services» defines the main articles that establish the general ethical principles and rules of the process of providing social services. The laws of Ukraine «On social work with children and youth» and «On promoting social formation and development of young people in Ukraine» fix key provisions on the organization of social work with children and youth on the basis of generally accepted democratic and legal foundations. A qualitative analysis of the Law of Ukraine «On Education» allowed us to identify priority articles and regulations that normalize the ethical side of the professional activities of a social worker in an educational institution. Knowledge of the laws and legal norms, rules and principles of professional ethics, their obligatory and creative use in practical activities will help social professionals to effectively carry out integrated social work and social assistance. A qualitative analysis of Ukrainian laws showed their high moral responsibility to the demands and challenges of modern society. Also, their compliance with the basic European values of social work.

Keywords: social work ethics, social workers, international ethical standards, Constitution of Ukraine, laws of Ukraine, ethical action, ethical consciousness, ethical relationships.

Постановка проблеми. Знання основ професійної етики виступає важливою складовою теоретико-практичної підготовки майбутніх фахівців соціальної сфери і їхньої професійної діяльності в цілому. Досконале оволодіння теоретичними основами, законодавчими передумовами сприятиме ефективному вирішенню соціально-педагогічних, соціокультурних, соціально-економічних, соціально-політичних та інших нагальних проблем українського соціуму.

Глибоке знання законів і юридичних норм, правил і принципів професійної етики, обов'язкове та творче застосування їх у професійній діяльності допоможе фахівцям соціальної сфери здійснювати соціальне партнерство із клієнтами, їхніми близькими, колегами, представниками соціально-орієнтованих організацій та закладів з метою якнайефективнішого розв'язання складних життєвих ситуацій клієнта.

Аналіз останніх досліджень і публікацій. Важливість засвоєння та реалізації професійно-етичних знань у практиці соціальної роботи

наголошена у працях Т. Семигіної, І. Миговича та ін. Етичні сторони професійної діяльності фахівців соціальної сфери активно висвітлюються у дослідженнях Г. Медведєвої, Н. Махової, С. Харченка та ін.

Виділення невирішених раніше частин загальної проблеми. Науково-теоретичне обґрунтування етичної та етико-педагогічної спрямованості соціально спрямованої законодавчої бази України.

Мета статті. Аналіз професійних та етико-педагогічних аспектів в Законах України, що регламентують професійну діяльність фахівців соціальної сфери.

Виклад основного матеріалу. Зазначимо, що юридичною підставою і нормативним підґрунтям здійснення практики соціальної роботи в Україні є відповідні профільні законодавчі документи.

Безпосередньо етико-професійну сторону практики соціальної роботи регулюють та регламентують т.зв. «Етика соціальної роботи: принципи

і стандарти» [1], що складається із «Міжнародної декларації етичних принципів соціальної роботи» та «Міжнародних етичних стандартів соціальної роботи». Варто відзначити, що на основі даних міжнародних стандартів було розроблено вітчизняний регулятор – «Етичний кодекс спеціалістів із соціальної роботи» [3]. Ці документи становлять основу етичної регламентації професійної діяльності усіх фахівців соціальної сфери в Україні.

Органічною складовою доповнюють систему моральних норм і стандартів професійної діяльності соціального працівника базові державні законодавчі акти – Конституція України [2]; Закон України «Про соціальні послуги» від 19.06.2003 року, № 966-IV [5]; Закон України «Про соціальну роботу з дітьми та молоддю» від 21.06.2001 року, № 2558-III [6]; Закон України «Про сприяння соціальному становленню та розвитку молоді в Україні» від 05.02.1993 року, № 2998-XII [7]; Закон України «Про освіту» від 05.09.2017 року, № 2145-VIII [4].

Якісний аналіз Основного Закону України – Конституції [2] – дозволив виокремити ті статті та положення, що нормують етичну сторону професійної діяльності соціального працівника. Так, ст. 3 указує, що: «Людина, її життя і здоров'я, честь і гідність, недоторканність і безпека визнаються в Україні найвищою соціальною цінністю...». У Ст. 11 затверджено, що: «Держава сприяє консолідації та розвитку української нації, її історичної свідомості, традицій і культури, а також розвитку етнічної, культурної, мовної та релігійної самобутності всіх корінних народів і національних меншин України». Ст. 21 визначає, що: «Усі люди є вільні і рівні у своїй гідності та правах». У ст. 23 зазначено, що: «Кожна людина має право на вільний розвиток своєї особистості, якщо при цьому не порушуються права і свободи інших людей, та має обов'язки перед суспільством, в якому забезпечується вільний і всебічний розвиток її особистості». Ст. 24 декларує: «...Не може бути привілеїв чи обмежень за ознаками раси, кольору шкіри, політичних, релігійних та інших переконань, статі, етнічного та соціального походження, майнового стану, місця проживання, за мовними або іншими ознаками...». Ст. 27 указує: «Кожна людина має право на життя. Ніхто не може бути свавільно позбавлений життя...». Ст. 28 зазначає, що: «Кожен має право на повагу до його гідності. Ніхто не може бути підданий катуванню, жорстокому, нелюдському або такому, що принижує його гідність, поводженню чи покаранню...». У ст. 29 визначено, що: «Кожна людина має право на свободу та особисту недоторканність». Ст. 32 наголошує: «Ніхто не може зазнавати втручання в його особисте і сімейне життя, крім випадків, передбачених Конституцією України. Не допускається збирання, зберігання та поширення конфіденційної інформації про особу без її згоди, крім випадків, визначених законом, і лише в інтересах національної безпеки, економічного добробуту та прав людини...». У ст. 34 акцентовано, що: «Кожному надається право на свободу думки і слова, на вільне вираження своїх поглядів і переконань». Ст. 35 визначає: «Кожен має право на свободу світогляду і віросповідання. Це право включає свободу сповідувати будь-яку ре-

лігію або не сповідувати ніякої, безперешкодно відправляти одноосібно чи колективно релігійні культи і ритуальні обряди, вести релігійну діяльність...». У ст. 52 йдеться про те, що: «Діти рівні у своїх правах незалежно від походження, а також від того, народжені вони у шлюбі чи поза ним. Будь-яке насильство над дитиною та її експлуатація переслідуються з законом. Утримання та виховання дітей-сиріт і дітей, позбавлених батьківського піклування, покладається на державу. Держава заохочує і підтримує благодійницьку діяльність щодо дітей». Ст. 95 закріплює положення, що: «Бюджетна система України будується на засадах справедливості і неупередженого розподілу багатства між громадянами і територіальними громадами...». У ст. 129 закріплено, що: «...Основними засадами судочинства є: законність; рівність усіх учасників судового процесу перед законом і судом; забезпечення доведеності вини; забезпечення обвинуваченому права на захист...» [2].

Якісний аналіз Закону України «Про соціальні послуги» від 19.06.2003 року, № 966-IV [5] дозволив виокремити головні статті та положення, що нормують етичну сторону професійної діяльності соціального працівника.

У ст. 3 згадується про те, що: «Надання соціальних послуг ґрунтується на принципах: адресності та індивідуального підходу; доступності та відкритості; добровільності вибору отримання чи відмови від надання соціальних послуг; гуманності; максимальної ефективності використання бюджетних і позабюджетних коштів суб'єктами, що надають соціальні послуги; законності; соціальної справедливості; забезпечення конфіденційності суб'єктами, які надають послуги; дотримання ними стандартів якості, відповідальності за дотримання етичних і правових норм», які і відповідають базовим етичним принципам соціальної роботи. Ст. 10 «Основні права отримувачів соціальних послуг» наголошує, що «при одержанні соціальних послуг громадяни мають право на: поважливе і гуманне ставлення з боку суб'єктів, що надають соціальні послуги; вибір установи та закладу, а також форми соціального обслуговування; інформацію щодо своїх прав, обов'язків та умов надання соціальних послуг; згоду на соціальні послуги; відмову від соціальних послуг; конфіденційність інформації особистого характеру, що стала відомою суб'єкту, який надає соціальні послуги; захист своїх прав і законних інтересів, у тому числі в судовому порядку» як вихідних положень етичної професійної діяльності соціального працівника.

Ст. 11 закріплює положення, що: «Особи, що надають соціальні послуги, мають право на ... захист професійної честі, гідності та ділової репутації ... Особи, що надають соціальні послуги, зобов'язані: сумлінно надавати соціальні послуги особам, які перебувають у складній життєвій ситуації; керуватися у своїй діяльності основними принципами надання соціальних послуг; поважати гідність громадян; не допускати негуманних і дискримінаційних дій щодо громадян, які одержують соціальні послуги; зберігати в таємниці інформацію, отриману в процесі виконання своїх обов'язків, а також ту інформацію, яка може бути використана проти особи, що обслуговується» [5].

Якісний аналіз Закону України «Про соціальну роботу з дітьми та молоддю» від 21.06.2001 року, № 2558-III [6] дозволив виокремити основні статті та положення, що нормують етичну сторону професійної діяльності соціального працівника.

Так, ст. 5 «Основні принципи здійснення соціальної роботи з дітьми та молоддю» затверджує положення про те, що «Соціальна робота з дітьми та молоддю ґрунтується на загальнонавчальних гуманістичних, демократичних та правових засадах. У той же час основними принципами соціальної роботи з дітьми та молоддю є: законність, додержання і захист прав людини; диференційованість, системність у соціальній роботі; відповідальність суб'єктів соціальної роботи за додержання етичних і правових норм, вимог та правил здійснення соціальної роботи; добровільність у прийнятті допомоги».

У ст. 18 «Відповідальність за порушення у сфері соціальної роботи з дітьми та молоддю» акцентовано увагу на тому, що «Порушеннями у сфері соціальної роботи з дітьми та молоддю визнаються: порушення принципів здійснення соціальної роботи з дітьми та молоддю; невиконання фахівцями із соціальної роботи своїх обов'язків...» [6].

Якісний аналіз Закону України «Про сприяння соціальному становленню та розвитку молоді в Україні» від 05.02.1993 року, № 2998-XII [7] дозволив виокремити загальні статті та положення, що нормують етичну сторону професійної діяльності соціального працівника.

Ст. 2 «Принципи соціального становлення та розвитку молоді» указує, що «Соціальне становлення та розвиток молоді базуються на таких основних принципах: повага до загальнолюдських цінностей, прав людини і народів, історичних, культурних, національних особливостей України, її природи; ... доступність для кожного молодого громадянина соціальних послуг і рівність правових гарантій; ...». У ст. 7 «Праця молоді» зазначено, що «Держава гарантує працездатній молоді рівне з іншими громадянами право на працю ...». Ст. 10 «Житлові умови молоді» указує, що «Держава забезпечує молодим громадянам рівне з іншими громадянами право на житло, сприяє молодіжному житловому будівництву, створенню молодіжних житлових комплексів тощо...». У ст. 11 «Освіта, культурний розвиток молоді» зазначено, що «Україна гарантує молодим громадянам рівне з іншими громадянами право на освіту, культурний розвиток, дозвілля і відпочинок...». Ст. 12 «Охорона здоров'я, фізичний розвиток молоді» декларує тезу про те, що «Держава забезпечує молодим громадянам рівне з іншими громадянами право на охорону здоров'я, заняття фізичною культурою і спортом...». Ст. 13 «Гарантії правового захисту молоді» зазначає, що «Будь-які прями або непрямі обмеження прав і свобод молоді залежно від віку, крім передбачених законодавством, є протиправними і тягнуть за собою відповідальність, встановлену законами України. Реалізація молодими громадянами прав і свобод при соціальному становленні та розвитку не повинна завдавати шкоди інтересам суспільства, правам інших громадян...» [7].

Якісний аналіз Закону України «Про освіту» від 05.09.2017 року, № 2145-VIII [4] дозволив виокремити пріоритетні статті та положення, що нормують етичну сторону професійної діяльності соціального працівника в освітньому закладі.

Ст. 3 указує на: «Право на освіту. ... В Україні створюються рівні умови доступу до освіти. Ніхто не може бути обмежений у праві на здобуття освіти. Право на освіту гарантується незалежно від віку, статі, раси, стану здоров'я, інвалідності, громадянства національності, політичних, релігійних чи інших переконань, кольору шкіри, місця проживання, мови спілкування, походження, соціального і майнового стану, наявності судимості, а також інших обставин та ознак... Держава створює умови для здобуття освіти особами з особливими освітніми потребами з урахуванням індивідуальних потреб, можливостей, здібностей та інтересів, а також забезпечує виявлення та усунення факторів, що перешкоджають реалізації прав і задоволенню потреб таких осіб у сфері освіти...». У ст. 6 затверджено: «Засади державної політики у сфері освіти та принципи освітньої діяльності. Засадами державної політики у сфері освіти та принципи освітньої діяльності є: людиноцентризм; ... забезпечення рівного доступу до освіти без дискримінації за будь-якими ознаками, у тому числі за ознакою інвалідності; ... нерозривний зв'язок із світовою та національною історією, культурою, національними традиціями; свобода у виборі видів, форм і темпу здобуття освіти, освітньої програми, закладу освіти, інших суб'єктів освітньої діяльності; академічна доброчесність; ... гуманізм; демократизм; ... виховання патріотизму, поваги до культурних цінностей Українського народу, його історико-культурного надбання і традицій; ... формування поваги до прав і свобод людини, нетерпимості до приниження її честі та гідності, фізичного або психічного насильства, а також до дискримінації за будь-якими ознаками; формування громадянської культури та культури демократії...».

Ст. 7 визначає: «Мову освіти. Особам, які належать до національних меншин України, гарантується право на навчання в комунальних закладах освіти для здобуття дошкільної та початкової освіти, поряд із державною мовою, мовою відповідної національної меншини. Це право реалізується шляхом створення відповідно до законодавства окремих класів (груп) з навчання мовою відповідної національної меншини поряд із державною мовою і не поширюється на класи (групи) з навчанням українською мовою. Особам, які належать до корінних народів України, гарантується право на навчання в комунальних закладах освіти для здобуття дошкільної і загальної середньої освіти, поряд із державною мовою, мовою відповідного корінного народу. Це право реалізується шляхом створення відповідно до законодавства окремих класів (груп) з навчання мовою відповідного корінного народу України поряд із державною мовою і не поширюється на класи (групи) з навчанням українською мовою. Особам, які належать до корінних народів, національних меншин України, гарантується право на вивчення мови відповідних корінного народу чи національної меншини в комунальних закладах загальної середньої освіти або через національні культурні товариства».

У ст. 9 зазначено: «Форми здобуття освіти. ... Педагогічний патронаж – це спосіб організації освітнього процесу педагогічними працівниками, що передбачає забезпечення ними засвоєння освітньої програми здобувачем освіти, який за психофізичним станом або з інших причин, визначених законодавством, зокрема з метою забезпечення доступності здобуття освіти, потребує такої форми». Ст. 12 декларує: «Повну загальну середню освіту. Метою повної загальної середньої освіти є всебічний розвиток, виховання і соціалізація особистості, яка здатна до життя в суспільстві та цивілізованій взаємодії з природою, має прагнення до самовдосконалення і навчання впродовж життя, готова до свідомого життєвого вибору та самореалізації, відповідальності, трудової діяльності та громадянської активності. Досягнення цієї мети забезпечується шляхом формування ключових компетентностей, необхідних кожній сучасній людині для успішної життєдіяльності: ... громадянські та соціальні компетентності, пов'язані з ідеями демократії, справедливості, рівності, прав людини, добробуту та здорового способу життя, з усвідомленням рівних прав і можливостей...». Ст. 19 наголошує на: «Освіті осіб з особливими освітніми потребами. Органи державної влади та органи місцевого самоврядування створюють умови для забезпечення прав і можливостей осіб з особливими освітніми потребами для здобуття ними освіти на всіх рівнях освіти з урахуванням їхніх індивідуальних потреб, можливостей, здібностей та інтересів...».

У ст. 25 акцентовано на: «Правах і обов'язках засновника закладу освіти. Засновник закладу освіти або уповноважена ним особа: ... здійснює контроль за недопущенням привілеїв чи обмежень (дискримінації) за ознаками раси, кольору шкіри, політичних, релігійних та інших переконань, статі, віку, інвалідності, етнічного та соціального походження, сімейного та майнового стану, місця проживання, за мовними або іншими ознаками...».

У ст. 42 йдеться про: «Академічну доброчесність. Академічна доброчесність – це сукупність етичних принципів та визначених законом правил, якими мають керуватися учасники освітнього процесу під час навчання, викладання та провадження наукової (творчої) діяльності з метою забезпечення довіри до результатів навчання та/або наукових (творчих) досягнень. Дотримання академічної доброчесності педагогічними, науково-педагогічними та науковими працівниками передбачає: посилання на джерела інформації у разі використання ідей, розробок, тверджень, відомостей; дотримання норм законодавства про авторське право і суміжні права; надання достовірної інформації про методики і результати досліджень, джерела використаної інформації та власну педагогічну (науково-педагогічну, творчу) діяльність; контроль за дотриманням академічної доброчесності здобувачами освіти; об'єктивне оцінювання результатів навчання. Дотримання академічної доброчесності здобувачами освіти передбачає: самостійне виконання навчальних завдань, завдань поточного та підсумкового контролю результатів навчання (для осіб з особливими освітніми потребами ця вимога застосовується з урахуванням їхніх індиві-

дуальних потреб і можливостей); посилання на джерела інформації у разі використання ідей, розробок, тверджень, відомостей; дотримання норм законодавства про авторське право і суміжні права; надання достовірної інформації про результати власної навчальної (наукової, творчої) діяльності, використані методики досліджень і джерела інформації».

Ст. 47 закріплює: «Зовнішнє незалежне оцінювання. ... Зовнішнє незалежне оцінювання здійснюється на таких принципах: валідності (обґрунтованості та придатності методів і технологій оцінювання для конкретних цілей); відкритості та прозорості; об'єктивності; надійності; доступності; відповідальності...».

У ст. 53 затверджено: «Права та обов'язки здобувачів освіти. Здобувачі освіти мають право на: ... повагу людської гідності; захист під час освітнього процесу від приниження честі та гідності, будь-яких форм насильства та експлуатації, дискримінації за будь-якою ознакою, пропаганди та агітації, що завдають шкоди здоров'ю здобувача освіти; ... Здобувачі освіти зобов'язані: ... поважати гідність, права, свободи та законні інтереси всіх учасників освітнього процесу, дотримуватися етичних норм ...». Натомість ст. 54. закріплює: «Права та обов'язки педагогічних, науково-педагогічних і наукових працівників, інших осіб, які залучаються до освітнього процесу. Педагогічні, науково-педагогічні та наукові працівники мають право на: ... захист професійної честі та гідності ... Педагогічні, науково-педагогічні та наукові працівники зобов'язані: ... дотримуватися академічної доброчесності та забезпечувати її дотримання здобувачами освіти в освітньому процесі та науковій діяльності; дотримуватися педагогічної етики; поважати гідність, права, свободи і законні інтереси всіх учасників освітнього процесу; настановленням і особистим прикладом утверджувати повагу до суспільної моралі та суспільних цінностей, зокрема правди, справедливості, патріотизму, гуманізму, толерантності, працелюбства; ... формувати у здобувачів освіти прагнення до взаєморозуміння, миру, злагоди між усіма народами, етнічними, національними, релігійними групами; захищати здобувачів освіти під час освітнього процесу від будь-яких форм фізичного та психічного насильства, приниження честі та гідності, дискримінації за будь-якою ознакою, пропаганди та агітації, що завдають шкоди здоров'ю здобувача освіти, запобігати вживанню ними та іншими особами на території закладів освіти алкогольних напоїв, наркотичних засобів, іншим шкідливим звичкам; додержуватися установчих документів та правил внутрішнього розпорядку закладу освіти, виконувати свої посадові обов'язки». У ст. 55 зазначені: «Права та обов'язки батьків здобувачів освіти. Батьки здобувачів освіти зобов'язані: виховувати у дітей повагу до гідності, прав, свобод і законних інтересів людини, законів та етичних норм, ... поважати гідність, права, свободи і законні інтереси дитини та інших учасників освітнього процесу; ... формувати у дитини культуру діалогу, культуру життя у взаєморозумінні, мирі та згоді між усіма народами, етнічними, національними, релі-

гійними групами, представниками різних політичних і релігійних поглядів та культурних традицій, різного соціального походження, сімейного та майнового стану; настановленням і особистим прикладом утверджувати повагу до суспільної моралі та суспільних цінностей, зокрема правди, справедливості, патріотизму, гуманізму, толерантності, працелюбства...» [4].

Висновки. Таким чином, відзначимо, що етико-професійну сторону практики соціальної роботи і соціальної допомоги регулюють Міжнародна

декларація етичних принципів соціальної роботи і Міжнародні етичні стандарти соціальних працівників як основа етики соціальної роботи. Поряд з визначеними декларативними документами професійні та етико-педагогічні аспекти професійної діяльності фахівців соціальної сфери регламентують відповідними положеннями у статтях Конституція України і Закони України «Про соціальні послуги», «Про соціальну роботу з дітьми та молоддю», «Про сприяння соціальному становленню та розвитку молоді в Україні», «Про освіту».

Список літератури:

1. Ключко О.О. Етика фахівця соціальної сфери у схемах і коментарях : навчальний посібник. Суми : ФОП Цьома С.П., 2018. 92 с.
2. Конституція України : Закон від 28.06.1998 № 254к/96-ВР. URL: http://search.ligazakon.ua/l_doc2.nsf/link1/Z960254K.html (дата звернення: 01.02.2019).
3. Про затвердження Етичного кодексу спеціалістів із соціальної роботи України : Наказ Міністерства у справах молоді та спорту. URL: <https://www.zakon-i-normativ.info/index.php/component/lica/> (дата звернення: 01.02.2019).
4. Про освіту : Закон України від 05.09.2017 р. № 2145-VIII.
5. Про соціальні послуги : Закон України від 19.06.2003 р. №966-IV.
6. Про соціальну роботу з дітьми та молоддю : Закон України від 21.06.2001 р. № 2558-III.
7. Про сприяння соціальному становленню та розвитку молоді в Україні : Закон України від 05.02.1998 р. № 2998-XII.

References:

1. Klochko O.O. (2018). *Etyka fakhivtsya sotsialnoyi sfery u skhemakh i komentaryakh* [Ethics of a Social Specialist in charts and comments]. Sumy : FOP Tsyoma S.P. (in Ukrainian)
2. *Konstytutsiya Ukrainy* : Zakon vid 28.06.1998. № 254k/96-BP [Constitution of Ukraine]. Available at: http://search.ligazakon.ua/l_doc2.nsf/link1/Z960254K.html
3. *Pro zatverdzhennya Etychnogo kodeksu spetsialistiv iz sotsialnoyi roboty Ukrainy* : Nakaz Ministerstva u spravakh molodi i sportu [About the Approval of the Ethical Code of Specialists from the Social Work of Ukraine]. Available at: <https://www.zakon-i-normativ.info/index.php/component/lica/>
4. *Pro osvitu* : Zakon Ukrainy vid 05.09.2017. № 2145-VIII [The laws of Ukraine «About Education»].
5. *Pro sotsialni posluhy* : Zakon Ukrainy vid 19.06.2003. № 966-IV [The laws of Ukraine «About Social Services»].
6. *Pro sotsialnu robotu z ditmy ta moloddyu* : Zakon Ukrainy vid 21.06.2001. № 2558-III [The laws of Ukraine «On social work with children and youth»].
7. *Pro spryyannya sotsialnomu stanovlennyyu ta rozvytku molodi v Ukraini* : Zakon Ukrainy vid 05.02.1998. № 2998-XII [The laws of Ukraine «On promoting social formation and development of young people in Ukraine»].

DOI: <https://doi.org/10.32839/2304-5809/2019-4-68-61>

УДК 378.147

Ковальчук В.І., Бірюк М.В.

Глухівський національний педагогічний університет
імені Олександра Довженка

РОЛЬ ІННОВАЦІЙНИХ ТЕХНОЛОГІЙ НАВЧАННЯ У РОЗВИТКУ ПЕДАГОГІЧНОЇ МАЙСТЕРНОСТІ ПЕДАГОГА ПРОФЕСІЙНОГО НАВЧАННЯ

Анотація. Проаналізовано підходи науковців до визначення сутності педагогічної майстерності. Зроблено висновок, що цей феномен розглядається у трьох площинах: по-перше, як характеристику результатів педагогічної діяльності; по-друге, як характеристику процесу педагогічної діяльності; по-третє, як сукупність внутрішніх характеристик особистості педагога, що забезпечують ефективність його професійної діяльності. Розвиток педагогічної майстерності педагогів професійного навчання закладів професійної (професійно-технічної освіти) – це діяльність суб'єктів освітнього процесу, спрямована на педагогічну підтримку професійного розвитку педагога в аспекті формування: ціннісних установок, що визначають мотиви професійної діяльності та регулюють окремі її операції; професійних знань і вмінь; ефективних навичок поведінки в конкретних ситуаціях, а також психофізіологічних властивостей, що забезпечують реалізацію цих навичок. Ми виокремили технології та методи навчання, які, на нашу думку, є найбільш ефективними у розвитку педагогічної майстерності педагогів професійного навчання. Це: тренінгові технології; ігрові технології; методи спрямовані на розвиток техніки мовлення, навчання виразній педагогічній розповіді; різновиди дискусій як засобу відпрацювання педагогом (або майбутнім педагогом) різних технік висловлювання своєї думки або відстоювання своєї позиції; лекції-прес-конференції.

Ключові слова: розвиток, педагогічна майстерність, інноваційні технології навчання, педагог професійного навчання, заклад професійної (професійно-технічної освіти).

Kovalchuk Vasyl, Biryuk Maksym

Oleksandr Dovzhenko Hlukhiv National Pedagogical University

THE ROLE OF INNOVATIVE LEARNING TECHNOLOGIES IN THE DEVELOPMENT OF PEDAGOGICAL MASTERY OF VOCATIONAL EDUCATION TEACHERS

Summary. The analysis of approaches to defining the essence of pedagogical mastery enables to conclude that this phenomenon is discussed in three dimensions: at first, as a characteristic of results of pedagogical activity; at second, as a characteristic of process of pedagogical activity; at third, as a combination of teacher's internal characteristics which provide the effectiveness of his/her professional activity. In our research we consider a pedagogical mastery of a teacher of professional education of institutions of professional and vocational education as an integrative professional quality which helps to achieve the goals of professional education of students of professional and vocational institutions without psychological and physiological, cognitive and emotional tension and waste of time. The development of pedagogical mastery of teachers of professional and vocational institutions is the activity of agents of advanced training aimed at pedagogical support of professional development of a teacher in the aspect of formation of values which define the motives of professional activity and regulate its operations; professional knowledge and skills; effective patterns of behaviour in definite situations and psychological and physiological properties which provide the realization of these skills. We distinguished technologies and methods which in our view are the most effective in the development of pedagogical mastery of teachers of professional education. The use of training technologies enables to form skills of interpersonal interaction, develop professional aptitudes, change stereotypes which prevent a person to cope with non-standard professional situations and the opportunities to be self-realized. Among the methods of pedagogical expressiveness we distinguish methods which are aimed at the development of speech strategies, expressive pedagogical speech, the choice of expressive means, adequate situation, intonation peculiarities of speech. Different types of discussions as a means of practicing various technologies of expressing a personal point of view or upholding a personal position. We consider gaming technologies effective in the development of pedagogical mastery. The use of business games enables to teach to control feelings with the aim to improve the effectiveness of pedagogical activity. We distinguish lectures-press-conferences dedicated to the value-based aspects of pedagogical work. In our opinion lectures-press-conferences will assist the formation of professional beliefs and the increase the level of their activity in the professional development.

Keywords: development, pedagogical mastery, innovative learning technologies, vocational education teacher, educational and vocational establishment.

Постановка проблеми. В умовах інноваційного розвитку економіки актуалізується питання підвищення професійного рівня педагогічних кадрів. Технології на ринку праці швидко змінюються, а це в свою чергу вимагає нових підходів до підготовки майбутніх фахівців для різних галузей народного господарства. В проекті концепції реалізації державної політики у сфері професійної освіти «Сучасна професійна освіта»

на період до 2027 року серед проблем, які потребують розв'язання є невідповідність професійної освіти України потребам особи, національної економіки і суспільства. На думку експертів причинами такого стану є невідповідність змісту освіти та методики викладання вимогам сучасного ринку праці та потребам особистості [1].

В цьому аспекті набуває актуальності проблема розвитку педагогічної майстерності педагогів про-

фесійного навчання закладів професійної (професійно-технічної) освіти, опанування ними ефективними технологіями і методиками навчання.

Педагогічна майстерність може розглядатися і як ідеал педагогічної діяльності, що спонукає педагогів до самовдосконалення, і як еталон, що містить оцінку ефективності педагогічної праці. Педагогічну майстерність переважно сприймають як найважливішу професійну якість особистості педагога.

Аналіз останніх досліджень і публікацій. Означена проблема широко висвітлена в працях вітчизняних та зарубіжних науковців та практиків. Зокрема, проблему розвитку професійної (професійно-технічної) освіти досліджували Н. Нічкало, В. Радкевич, В. Ковальчук, О. Щербак, Л. Сергеева та ін. Феномен педагогічної майстерності досліджували І. Зязюн, Є. Барбіна, В. Ковальчук, Н. Кузьміна, Є. Тунік, О. Фурса, С. Якушева та ін.; питання впровадження інноваційних методів і технологій навчання висвітлені в працях Н. Арістової, О. Малихіна, Н. Морзе, А. Суценка, В. Ковальчука, Н. Кузьміної, А. Кочаряна, С. Сисоевої, Г. Ігнатенко та ін.

Виділення не вирішених раніше частин загальної проблеми. При значній кількості досліджень присвячених проблемам розвитку педагогічної майстерності питання використання інноваційних технологій навчання для розвитку педагогічної майстерності педагога професійного навчання залишаються мало дослідженими.

Мета статті. Головною метою цієї роботи є узагальнити теоретичні відомості щодо сутності поняття «педагогічна майстерність» та виокремити інноваційні технології та методи розвитку педагогічної майстерності педагога професійного навчання.

Виклад основного матеріалу. Попередній аналіз наявних публікацій з проблематики педагогічної майстерності засвідчив, що на сьогодні цей феномен виступає як характеристика педагога з погляду результативності, успішності його педагогічної діяльності. Результати аналізу зведені в таблиці 1.

Основою саморозвитку педагогічної майстерності С. Якушева вбачає сплав знань і професійної спрямованості, умовою успішності – педагогічні здібності, засобом, що надає цілісності, – уміння у сфері педагогічної техніки [11, с. 229].

Безумовно, вищенаведені підходи до розуміння сутності педагогічної майстерності становлять неабиякий інтерес для нашого дослідження. Утім, ми погоджуємося з думкою І. Підласого, який звертає увагу на те, що при великій кількості суперечливих тлумачень педагогічної майстерності привертає увагу те, що зовсім уже абсурдних дефініцій немає. У будь-якому з визначень виявляється якась особлива грань багатопрофільного вміння, що зветься майстерністю [12, с. 262].

Зауважимо, що характеристики педагогічної майстерності, виділені у наведених вище дефі-

Таблиця 1

Сутність поняття «Педагогічна майстерність» в дослідженнях науковців

Автор	Визначення
І. Зязюн [2, с. 30]	Педагогічна майстерність – це комплекс властивостей особистості, що забезпечує самоорганізацію високого рівня професійної діяльності на рефлексивній основі.
В. Сластьонін [3; с. 369]	Педагогічна майстерність виступає як поєднання особистісно-ділових якостей і професійної компетентності викладача, як комплекс властивостей особистості, які забезпечують високий рівень самоорганізації професійно-педагогічної діяльності. При цьому високий рівень розвитку ряду професійних умінь дає майстерність, а теоретичні знання та засновані на них уміння – це головний, об'єктивний зміст педагогічної майстерності, єдиний і загальний для всіх вчителів.
О. Щербаков [4]	Педагогічна майстерність – це синтез наукових знань, умінь, навичок, методичного мистецтва й особистих якостей педагога; це вираз «усієї сукупності психічних властивостей його особистості».
Н. Кузьміна [5, с. 30]	Педагогічна майстерність – «вищий рівень педагогічної діяльності, що виявляється в тому, що у відведений час педагог досягає оптимальних результатів», або «синтез наукових знань, умінь і навичок методичного мистецтва і особистих якостей педагога».
Є. Тунік [6]	Педагогічна майстерність – «це найвищий рівень педагогічної діяльності, найвища творча активність педагога. Це синтез наукових знань, умінь і навичок методичного мистецтва й особистісних якостей педагога, комплекс властивостей його особистості, який забезпечує високий рівень самоорганізації педагогічної діяльності».
А. Маркова [7, с. 51]	Педагогічна майстерність – це добре володіння основами професії, успішне застосування відомих у науці й практиці прийомів. Майстерність означає досконале знання вчителем свого навчального предмета, досягнення стабільно високих результатів у навченості, переважно знаннях учнів. Майстерність педагога прямо не пов'язана зі стажем його роботи. При цьому кожен педагог при бажанні й наполегливості може стати майстром своєї справи.
В. Скакун [8, с. 168]	Професійна майстерність майстра виробничого навчання є комплексним поняттям, що відображає водночас синтез його різноманітних якостей, наукових, технічних, педагогічних знань і вмінь, які дають йому змогу досягати за допомогою системи педагогічних засобів найкращих результатів у навчанні, вихованні та розвитку своїх учнів.
М. Дяченко та Л. Кандибович [9, с. 169–170]	Педагогічна майстерність – це високий рівень професійної діяльності викладача. Ззовні вона проявляється в успішному творчому вирішенні найрізноманітніших педагогічних завдань, в ефективному досягненні способів і цілей навчально-виховної роботи. З внутрішньої сторони майстерність – це функціонуюча система знань, умінь, навичок, психічних процесів, властивостей особистості, що забезпечує виконання педагогічних задач.
В. Мадзігон [10, с. 300]	Майстерність – високе мистецтво в якійсь галузі, вправність у виконанні певного виду діяльності. Майстерність передбачає наявність професійних знань, умінь та навичок... Майстерність є також рисою, яка відрізняє одного працівника від іншого, адже він творить щось неповторне, нестандартне.

ніцях, відображені і в довідковій літературі. Поняття «педагогічна майстерність» досить широко та повно розкрито у «Педагогічній енциклопедії»: «...це високе мистецтво виховання і навчання, що постійно вдосконалюється, доступне кожному педагогу, який працює за покликанням і любить дітей. Педагог – це спеціаліст високої культури, який глибоко знає свій предмет, добре ознайомлений з відповідними галузями науки чи мистецтва, практично розбирається в питаннях загальної і, особливо, дитячої психології, досконало володіє методикою навчання і виховання» [13, с. 739].

Так, у словнику «Професійна освіта» подано таке визначення: «Педагогічна майстерність – це характеристика педагогічної діяльності високого рівня, головною ознакою якої є бездоганне вміння навчати своїх учнів, сформувати у них позитивні риси особистості й характеру» [14, с. 235].

У словнику Г. Коджаспирової педагогічна майстерність виступає як «високий рівень оволодіння педагогічною діяльністю; комплекс спеціальних знань, умінь і навичок, професійно важливих якостей особистості, що дають змогу педагогові ефективно управляти навчально-пізнавальною діяльністю учнів і здійснювати цілеспрямований педагогічний вплив і взаємодію» [15, с. 78].

За визначенням, наведеним у Педагогічному словнику С. Гончаренка, педагогічна майстерність – це характеристика високого рівня педагогічної діяльності. Педагогічна майстерність ґрунтується на високому фаховому рівні педагога, його загальній культурі та педагогічному досвіді. Необхідними умовами педагогічної майстерності є гуманістична позиція педагога та професійно значущі особистісні риси і якості [16, с. 251].

Аналіз наведених вище підходів до розуміння сутності педагогічної майстерності дав змогу зробити висновок, що у них цей феномен розглянуто щонайменше у трьох площинах: по-перше, як характеристику результатів педагогічної діяльності; по-друге, як характеристику процесу педагогічної діяльності; по-третє, як сукупність внутрішніх характеристик особистості педагога, що забезпечують ефективність його професійної діяльності.

Інноваційний підхід до освітнього процесу має бути спрямованим на розвиток майбутніх фахівців. Їх здатність пристосовувати новий досвід на основі цілеспрямованого формування творчого та критичного мислення, рольового та імітаційного моделювання. Під педагогічними інноваційними технологіями розуміється якісна нова сукупність форм, методів і засобів навчання, підготовки та управління, що приводить до істотних змін у результатах педагогічного процесу. Упровадження інновацій викликане передусім зміною ставлення до процесу навчання основних його суб'єктів, тобто тих, хто навчається, та тих, хто навчає [24].

Сьогодні в педагогічні практики напрацьований значний арсенал методів розвитку педагогічної майстерності. Ми виокремили технології та методи навчання, які на нашу думку, є найбільш ефективними у розвитку педагогічної майстерності педагогів професійного навчання.

Найбільш ефективно, на нашу думку, ті чи інші якості особи формуються під час тренінгу. Використання тренінгів обумовлено їх можли-

востями щодо формування навичок міжособистісної взаємодії, розвитку професійних здібностей, зміни стереотипів, що заважають особистості справлятися з нестандартними ситуаціями професійної діяльності, можливості самореалізації у майбутній професії та спілкуванні. Тренінг спрямований на допомогу студентам в усвідомленні власних недоліків у розвитку вербальних і невербальних умінь, виявленні та оцінці потенційних можливостей, реалізації отриманих знань на практиці.

Тренінг включає різні методи роботи: аналітичні вправи, психотренінги, експертну роботу, оцінку власної діяльності, стимулює бажання студентів до самовдосконалення. Цінність тренінгів для системи вищої освіти в тому, що вони дозволяють інтенсифікувати процес професійної підготовки, зберігаючи час і простір, зробити його більш ефективним за рахунок повної відповідності принципам особистісно орієнтованого навчання [17].

Так, наприклад, на думку Н. Самоукіної, педагогічні тренінги дають змогу вивчити на практиці, як функціонують ті чи інші психічні процеси; відібрати й виробити ефективні способи викладання, відпрацювати навички педагогічної рефлексії, сформувати вміння розуміти індивідуальні особливості учнів, позитивно сприймати різні форми їх самовираження й самоствердження, виробити здатність гнучко змінювати манеру спілкування, а також форми відповідної поведінки [18].

Приблизно таких самих позицій дотримується А. Маркова, яка розглядає тренінг як систему організації навчання педагогів, що дає змогу спрямувати професійні якості на вдосконалення професійної позиції, розвиток психічних процесів, розвиток особистісних якостей, удосконалення педагогічних прийомів, розширення педагогічних знань [19, с. 158].

На думку цих та інших авторів, ефективність тренінгів зумовлена ефектом, схожим на ефект спортивного тренування: під впливом штучно створених умов актуалізуються психіка, увага, інтелектуальні можливості; завдяки контролюваному стресу поступово відбувається адаптація, а потім і перебудова функцій учасника тренінгу в оптимальному напрямі.

Серед найпоширеніших тренінгів у цій групі виступають тренінг комунікативності, спрямований на розвиток уявлень про роль спілкування вчителя в професійній діяльності, знань про головні компоненти комунікативності [19, с. 252] та визначення особистісних якостей, потрібних для ефективного педагогічного спілкування [11, с. 112].

У розглянутих нами працях тренінг комунікативності включає: побудову теоретичної бази, яка створюється шляхом викладання та подальшого обговорення теоретичних положень; діагностування у студентів рівня сформованості комунікативності, яке, у свою чергу, виконує ще й педагогічні цілі; використання спеціальних вправ для розвитку вміння конструювання й виконання словесної дії під час педагогічного спілкування; уміння прогнозувати ефект педагогічної взаємодії; розвиток техніки створення словесних образів під час педагогічного викладу; рольові ігри та відеоспостереження за педагогічними розповідями студентів [19, с. 201].

Лейтмотивом запровадження тренінгів комунікативності у процес розвитку педагогічної майстерності має бути усвідомлення студентом сутнісних характеристик основних способів комунікативного впливу (перекопування, сугестії (навіювання)) в індивідуальній та груповій педагогічній взаємодії, а також розвитку вміння їхнього використання. Одним словом, педагог має відчувати свою «педагогічну силу», яка виражається в можливості впливати на своїх учнів.

Серед методів розвитку педагогічної виразності можна виділити методи, спрямовані на розвиток техніки мовлення, навчання виразній педагогічній розповіді; обрання засобів виразності, адекватних ситуації; оволодіння інтонаційними особливостями мовлення тощо. Наприклад, вправи, спрямовані на розвиток гнучкості й діапазону голосу, діафрагмально-реберного дихання, артикуляційного апарату; відпрацювання дикції; оволодіння прийомами емоційної розповіді [19, с. 203]. Цікавими засобами розвитку техніки мовлення постають так звані психотехніки [11, с. 91], а також вправи, спрямовані на тренування педагогічного артистизму [20].

Серед описаних у літературі методів, нашу увагу привернули ґрунтовно розглянуті в дисертаціях різновиди дискусій як засобу відпрацювання педагогом (або майбутнім педагогом) різних технік висловлювання своєї думки або відстоювання своєї позиції [21].

Сучасні інноваційні тенденції в освіті відкривають перед впедагогом професійного навчання широкий вибір філософії навчання та шляхів вирішення практичних завдань. Відбувається перехід від навчання фактів до опанування сенсом подій, розвитку світогляду, набуття навичок застосування у житті накопичених знань, що уможлиблюється в умовах використання таких засобів інтерактивних технологій, як ігри.

Гра – це особлива діяльність, яка визначає, фізичний стан і соціальні установки людини на даний момент, відповідає життю групи або груп, членом яких є студент. Саме в грі ми можемо спостерігати наступні процеси: змагання, конфлікти, співпраця, акомодация («приспосовування до інших»); асиміляція («уподібнення іншим»); соціалізація («процес суспільного становлення особи») [24].

Наукові праці вказують також на виникнення під час гри приемних людських стосунків між студентами й педагогами, які відбуваються на фоні катарсичних переживань, почуттєвої співтворчості та інтелектуальної співпраці [21, с. 93].

Так, на думку А. Маркової, у процесі ділових ігор активізується мова спілкування, що вчить людину бути більш виразною, сприяє кращому розумінню її іншими людьми. Крім того, через те, що учасники ділової гри мають декілька цілей: ігрову (мету даної ролі), робочу (як учасника спільної діяльності) та професійну (оволодіння в діловій грі професійними якостями та вміннями) – у них виробляється вміння не ототожнювати ці різні інтереси, що вже саме по собі розвиває учасника [7, с. 162].

В. Баркасі вважає, що в діловій грі відбувається збагачення кожного учасника новими уявленнями про себе, про свою професійну компетентність на основі зіставлення оцінок, свободи рольового маневру [22].

Вченими відзначається також, що під час ділової гри формується вміння приймати рішення та організовувати його виконання, при цьому учасники мають можливість побачити результати своїх дій, оцінити їх. Набутий під час гри досвід не відривається від реальної практики. Автор вказує також і на виникнення приемних людських стосунків між учасниками гри, які відбуваються на фоні катарсичних переживань, почуттєвої співтворчості та інтелектуальної співпраці [22, с. 93].

Ділові ігри мають навчити педагогів професійного навчання керувати своїм самопочуттям із метою підвищення ефективності педагогічної діяльності.

В педагогічній практиці післядипломної освіти використовують лекції-прес-конференції, присвячені ціннісно-смісловим аспектам педагогічної праці.

Сутність лекції-прес-конференції як методу полягає в такому: після оголошення теми викладач звертається до слухачів з пропозицією у письмовій формі ставити запитання за певною темою. Декілька хвилин слухачі формулюють запитання, відповідь на які їх цікавить найбільше, і передають викладачеві, який сортує запитання за змістом, після чого починає лекцію. Сама лекція будується як зв'язний текст, у процесі викладу якого формулюють відповіді на ті запитання, що найбільше цікавлять слухачів.

Вибір лекцій-прес-конференцій як методу інформування про ціннісно-сміслові аспекти педагогічної праці педагога професійного навчання зумовлений їхньою перевагою в співвідношенні з традиційними лекціями, яка полягає в тому, що лекція-прес-конференція дає змогу: оновити знання, здобуті на попередніх етапах професійної освіти; забезпечити високий рівень співтворчості між слухачами та викладачем; раціонально використати час при встановленні й заповненні «лаку» у психолого-педагогічних знаннях і вміннях слухачів; активізувати самостійну пізнавальну діяльність слухачів.

Важливим у контексті сказаного вище є й те, що більша частина педагогів професійного навчання мають унікальний досвід професійної діяльності, що зумовлює їхню вибірковість в усвідомленому та цілеспрямованому інтересі до формування та розвитку необхідних професійних компетенцій. Ця вибірковість має отримати відображення в засобах і формах андрагогічного процесу. На нашу думку, ці вимоги повністю задовольняє лекція-прес-конференція.

За нашим задумом, лекції-прес-конференції сприятимуть формуванню у педагогів професійного навчання професійних переконань, а також підвищенню рівня їхньої активності у своєму професійному розвитку [23].

Висновки. Педагогічна майстерність педагога професійного навчання закладів професійної (професійно-технічної освіти) у нашому дослідженні постає як інтегративна професійна якість, що дає змогу досягати цілей професійної освіти учнів закладів професійної (професійно-технічної освіти) без зайвих психофізичних, когнітивних та емоційних напружень та втрат часу. Згідно з авторською концепцією, розвиток педагогічної майстерності педагогів професійного навчання закладів професійної (професійно-тех-

нічної освіти) – це діяльність суб'єктів освітнього процесу, спрямована на педагогічну підтримку професійного розвитку педагога в аспекті формування ціннісних установок, що визначають мотиви професійної діяльності та регулюють окремі її операції; професійних знань і вмінь; ефективних навичок поведінки в конкретних ситуаціях, а також психофізіологічних властивостей, що забезпечують реалізацію цих навичок.

Розвитку педагогічної майстерності сприяють інноваційні технології та методи навчання. Ми виокремили: тренінгові технології; ігрові технології; методи спрямовані на розвиток техніки мовлення, навчання виразній педагогічній розповіді; різновиди дискусій як засобу відпрацювання педагогом (або майбутнім педагогом) різних технік висловлювання своєї думки або відстоювання своєї позиції; дискусії; лекції-прес-конференції.

Список літератури:

1. Проект Концепції реалізації державної політики у сфері професійної освіти «Сучасна професійна освіта» на період до 2027 року. URL: <https://mon.gov.ua/ua/news/mon-proponuye-dlya-gromadskogo-obgovorennya-proekt-konceptsiyi-realizaciyi-derzhavnoyi-politiki-u-sferi-profesijnoyi-osviti-suchasna-profesijna-osvita-na-period-do-2027-roku> (дата звернення: 18.02.2019).
2. Педагогічна майстерність / за ред. академіка АПН України І.А. Зязюна. Київ : Вища школа, 1997. 246 с.
3. Слостенин В.А. Антропологический подход в педагогическом образовании. *Народное образование*. 1994. № 9–10. С. 124–126.
4. Щербак А.И. Психологические основы формирования личности советского учителя в системе высшего педагогического образования. Ленинград : Просвещение, 1967. 266 с.
5. Кузьмина Н.В., Кухарев Н.В. Психологическая структура деятельности учителя. Гомель, 1976. 186 с.
6. Туник Е.Ю. Определение уровня педагогического мастерства преподавателя физического воспитания в вузе. *Педагогика, психология та медико-біологічні проблеми фізичного виховання і спорту*. 2008. № 11. С. 148–152.
7. Маркова А.К. Психология труда учителя. Книга для учителя. Москва : Просвещение, 1993. 192 с.
8. Скакун В.А. Организация и методика профессионального обучения : учеб. пособ. Москва : Форум: Инфра-М, 2007. 336 с.
9. Дьяченко М.И., Кандыбович Л.А. Психология высшей школы. Минск : Изд-во БГУ, 1978. 203 с.
10. Педагогічний словник / за ред. М.Д. Ярмаченка. Київ : Педагогічна думка, 2002. 516 с.
11. Якушева С.Д. Учебное пособие дисциплины «Основы педагогического мастерства». Оренбург : РИК ГОУ ОГУ, 2004. 230 с.
12. Подласый И.П. Педагогика. Новый курс : учеб. для студ. пед. вузов : в 2 кн. Москва : Гуманит. изд. центр ВЛАДОС, 1999. Кн. 1: Общие основы. Процесс обучения. 576 с.
13. Педагогическая энциклопедия. Москва : Советская энциклопедия, 1965. Т.2. 844 с.
14. Професійна освіта. Словник : навч. посіб. / [уклад. С.У. Гончаренко; ред. Н.Г. Ничкало]. Київ : Вища школа, 2000. 380 с.
15. Задорожна Л.В. Ідеї педагогічної майстерності в діяльності Глухівського вчительського інституту (1874-1917 рр.) : автореф. дис. ... канд. пед. наук : 13.00.01. Луганськ, 2000. 18 с.
16. Гончаренко С.У. Український педагогічний словник. Київ : Либідь, 1997. 376 с.
17. Тренінгові технології в вищій школі (2016). URL: <http://xn----7sbocflsoiiggghiq.xn--p1ai/treningovyetechnologii-vyshey-shkole/> (дата звернення: 16.02.2019).
18. Самоукина Н.В. Практический психолог в школе: лекции, консультирование, тренинги. Москва : ИНТОР, 1997. 192 с.
19. Зязюн І.А., Кармущенко Л.В., Кривонос І.Ф. та ін. Педагогічна майстерність : підручник / за ред. І.А. Зязюна. 3-те вид., доп. і перероб. Київ : СПД Богданова А.М., 2008. 376 с.
20. Барахтян М.М. Формування у студентів професійних артистичних умінь як компонента педагогічної майстерності : автореф. дис. на здобуття наукового ступеня к.пед.н. : 13.00.01. Київ, 1993. 20 с.
21. Мазін В.М. Формування культури професійної самореалізації майбутніх учителів фізичного виховання : дис. на здобуття наукового ступеня к.пед.н. : 13.00.04. Запоріжжя, 2008. 222 с.
22. Баркасі В.В. Формування професійної компетентності в майбутніх учителів іноземних мов : дис. на здобуття наукового ступеня к.пед.н. : 13.00.04. Одеса, 2004. 252 с.
23. Ковальчук В.І. Теоретичні і методичні засади розвитку педагогічної майстерності майстрів виробничого навчання професійно-технічних навчальних закладів у післядипломній освіті: дис. ... док. пед. наук : 13.00.04. Запоріжжя, 2014. 369 с.
24. Ковальчук В.І. Методичні рекомендації щодо застосування ігрових технологій в процесі викладання дисциплін соціально-гуманітарного циклу. Київ : Видавничо-редакційний відділ НУБіП України, 2017. 56 с.

References:

1. Proekt Konceptsiyi realizaciyi derzhavnoyi polityky u sferi profesijnoyi osvity «Suchasna profesijna osvita» na period do 2027 roku. Available at: <https://mon.gov.ua/ua/news/mon-proponuye-dlya-gromadskogo-obgovorennya-proekt-konceptsiyi-realizaciyi-derzhavnoyi-politiki-u-sferi-profesijnoyi-osviti-suchasna-profesijna-osvita-na-period-do-2027-roku> (accessed 18.02.2019).
2. Pedagogichna majsternist / za red. akademika APN Ukrayiny I.A. Zyazyuna (1997). [Pedagogical skills]. Kyiv : Vyshha shkola. (in Ukrainian)
3. Slastenin V.A. Antropologicheskij podhod v pedagogicheskom obrazovanii [Anthropological approach in teacher education]. *Narodnoe obrazovanie*, no. 9–10, pp. 124–126.
4. Scherbakov A.I. (1967). Psihologicheskie osnovy formirovaniya lichnosti sovetskogo uchitelya v sisteme vysshego pedagogicheskogo obrazovaniya [Psychological foundations of the formation of the personality of the Soviet teacher in the system of higher pedagogical education]. Leningrad : Prosveschenie. (in Russian)
5. Kuzmina N.V., Kuharev N.V. (1976). Psihologicheskaya struktura deyatel'nosti uchitelya [Psychological structure of the teacher]. Gomel. (in Russian)
6. Tunyk E.Yu. (2008). Opredelenie urovnya pedagogicheskogo masterstva prepodavatelya fizicheskogo vospitaniya v vuze [Determination of the level of pedagogical skills of a teacher of physical education in high school]. *Pedagogika, psixologiya ta medyko-biologichni problemy fizychnogo vuxovannya i sportu*, no. 11, pp. 148–152.

7. Markova A.K. (1993). Psihologiya truda uchitelya. Kniga dlya uchitelya [Psychology of teacher's work. Teacher's book]. Moskva : Prosvetshenie, 192 p. (in Russian)
8. Skakun V.A. (2007). Organizatsiya i metodika professionalnogo obucheniya : uchebnoe posobie [Organization and methods of vocational training: study guide]. Moskva : Forum: Infra-M, 336 p. (in Russian)
9. Dyachenko M.I., Kandyibovich L.A. (1978). Psihologiya vysshey shkoly [Psychology of higher education]. Minsk : Izd-vo BGU, 203 p. (in Russian)
10. Yarmachenka M.D. (2002). Pedagogichnyj slovnyk [Pedagogical Dictionary]. Kyiv : Pedagogichna dumka, 516 p. (in Ukrainian)
11. Yakusheva S.D. (2004). Uchebnoe posobie distsipliny «Osnovni pedagogicheskogo masterstva» [The manual discipline «Fundamentals of pedagogical skills»]. Orenburg : RIK GOU OGU, 230 p. (in Russian)
12. Podlasyiy I.P. (1999). Pedagogika. Novyy kurs [Pedagogy. New Deal]: ucheb. dlya stud. ped. vuzov : v 2 kn. Moskva : Gumanit. izd. tsentr VLADOS. Kn. 1: Obschie osnovyi. Protsess obucheniya, 576 p. (in Russian)
13. Pedagogicheskaya entsiklopediya (1965) [Pedagogical encyclopedia]. Moskva : Sovetskaya entsiklopediya. T. 2. 844 p. (in Russian)
14. Goncharenko S.U. (2000). Profesiynna osvita. Slovnyk : navch. posib [Professional education. Dictionary: Teacher manual]. / red. N.G. Nychkalo. Kyiv : Vyshha shkola, 380 p. (in Ukrainian)
15. Zadorozhna L.V. (2000). Ideyi pedagogichnoyi majsternosti v diyalnosti Glukhivskogo vchytelskogo instytutu (1874-1917 rr.) [The ideas of pedagogical skills in the activity of the Glukhiv Teachers' Institute (1874-1917)] (PhD Thesis), Lugansk.
16. Goncharenko S.U. (1997). Ukrayinskyj pedagogichnyj slovnyk [Ukrainian Pedagogical Dictionary]. Kyiv : Lybid, 376 p. (in Ukrainian)
17. Treningovyie tehnologii v vysshey shkole (2016). Available at: <http://xn----7sbocflsoiiggghiq.xn--plai/treningovyie-tehnologii-vysshey-shkole/> (accessed 16.02.2019).
18. Samoukina N.V. (1997). Prakticheskiy psiholog v shkole: lektzii, konsultirovanie, treningi [Practical psychologist at school: lectures, counseling, training]. Moskva : INTOR, 192 p. (in Russian)
19. Zyazyun I.A., Karmushhenko L.V., Kryvonos I.F. (2008). Pedagogichna majsternist : pidruchnyk [Pedagogical skill : textbook] / za red. I.A. Zyazyuna. 3-tye vyd., dop. i pererob. Kyiv : SPD Bogdanova A.M., 376 p. (in Ukrainian)
20. Baraxtyan M.M. (1993). Formuvannya u studentiv profesiynykh artystychnykh umin yak komponenta pedagogichnoyi majsternosti [Formation of students' professional artistic skills as a component of pedagogical skill] (PhD Thesis), Kyiv.
21. Mazin V.M. (2008). Formuvannya kultury profesiynoyi samorealizaciyi majbutnix uchyteliv fizychnogo vyxovannya [Formation of a culture of professional self-realization of future teachers of physical education] (PhD Thesis), Zaporizhzhya.
22. Barkasi V.V. (2004). Formuvannya profesiynoyi kompetentnosti v majbutnix uchyteliv inozemnykh mov [Formation of professional competence in future teachers of foreign languages] (PhD Thesis), Odesa.
23. Kovalchuk V.I. (2014). Teoretychni i metodychni zasady rozvytku pedagogichnoyi majsternosti majstriv vyrobnychogo navchannya profesiyno-texnichnykh nachalnykh zakladiv u pislyadyplomnij osviti [Theoretical and methodological foundations of pedagogical mastery development of masters of industrial training of vocational and technical primary schools in postgraduate education] (PhD Thesis), Zaporizhzhya.
24. Kovalchuk V.I. (2017). Metodychni rekomendatsii shchodo zastosuvannya ihrovykh tehnolohii v protsesi vykladannya dystsyplin sotsialno-humanitarnoho tsykladu [Methodical recommendations on the application of gaming technologies in the teaching of social and humanitarian disciplines]. Kyiv : Vydavnycho-redaktsiyni viddil NUBiP Ukrainy, 56 p. (in Ukrainian)

DOI: <https://doi.org/10.32839/2304-5809/2019-4-68-62>

УДК 378:378.147

Морозенко Д.В., Сабатовська-Фролкіна І.С., Зимлянський М.О.
Національний фармацевтичний університет

ПЕДАГОГІЧНІ УМОВИ ВПРОВАДЖЕННЯ КЕЙС-ТЕХНОЛОГІЇ ПРИ ПІДГОТОВЦІ МАЙБУТНІХ ФАХІВЦІВ МЕДИКО-ФАРМАЦЕВТИЧНОЇ ГАЛУЗІ

Анотація. У статті актуалізовано питання особливостей підготовки майбутніх фахівців медико-фармацевтичної галузі у сучасних реаліях формування вищої освіти в Україні; узагальнено інформаційні джерела щодо визначення педагогічних умов; окреслено й обґрунтовано особливості кейс-технології, як сучасної педагогічної технології, що вчить студентів аналізувати та розробляти програми дій, з метою мотивації їх до компетентної поведінки, сприяння вдосконаленню здатності ізолювати проблеми та приймати ефективні рішення. У статті теоретично обґрунтовано особливості використання кейс-технології в освітньому процесі закладів вищої освіти. Визначено, що впровадження кейс-технології у підготовці майбутніх фахівців медико-фармацевтичної галузі, має проходити за певних педагогічних умов, а саме: підготовка викладачів закладів вищої освіти до впровадження педагогічних технологій (на психолого-педагогічних курсах підвищення кваліфікації, відповідних тренінгах, семінарах, «круглих столах», методичних нарадах тощо); розробка та впровадження якісного навчального забезпечення у підготовку здобувачів освіти.

Ключові слова: педагогічні умови, підготовка майбутніх фахівців, педагогічні технології, кейс-технологія, активні методи навчання, кейс-метод.

Morozenko Dmytro, Sabatovska Inna, Zimlyansky Maksym
National University of Pharmacy

PEDAGOGICAL CONDITIONS FOR THE IMPLEMENTATION KAYS-TECHNOLOGY IN THE PREPARATION OF FUTURE SPECIALIST MEDICAL AND PHARMACEUTICAL INDUSTRY

Summary. The article actualizes the questions of the preparation of future specialists in the medical and pharmaceutical industry in the current realities of the formation of higher education in Ukraine; general information sources on the definition of pedagogical conditions; outlined and substantiated the features of case technology as a modern pedagogical technology that teaches students to analyze and develop action programs in order to motivate them for competent behavior, to help improve the ability to isolate problems and make effective decisions. In the article the features of the use of case-technology in the educational process of institutions of higher education are theoretically substantiated. It is emphasized that the teacher's (psychological and pedagogical and methodological) preparedness for the implementation of modern pedagogical technologies in general and case-technology in particular is of great importance. Such technology consists in the preparation and development of appropriate real material, in which students must solve the problem and perceive the reaction of others (other students and the teacher) to their actions. It should be borne in mind that other solutions to the problem may occur. Therefore, the teacher should help students in the discussion, rather than impose their opinions. The teacher can periodically summarize, explain, remind the theoretical aspects or make references to the relevant literature. Also, students must understand from the outset that the decision risk is based on them, and the teacher only explains the consequences of the risk of taking ill-considered decisions. It has been determined that the introduction of case-technology in the training of future specialists in the medical and pharmaceutical industry should take place under certain pedagogical conditions, namely: training of professors of institutions of higher education for the implementation of pedagogical technologies (at psychological and pedagogical courses of advanced training, appropriate trainings, seminars, «round tables», methodological meetings, etc.); development and implementation of quality educational provision in the training of education applicants.

Keywords: pedagogical conditions, training of future specialists, pedagogical technologies, case technology, active teaching methods, case method.

Постановка проблеми. В умовах глобалізації сучасного суспільства та інтеграції України у світову спільноту покращення медичного обслуговування є безперервним процесом, що зумовлює нові, особливі вимоги до персоналу медико-фармацевтичної галузі та його професійної діяльності, досягнення яких можливе тільки завдяки якісній реформації освітнього процесу, з урахуванням світових досягнень. У зв'язку з цим питання професійної підготовки фахівців в закладах вищої освіти (далі ЗВО) залишається особливо важливим. Підвищений інтерес науковців і практиків до фахової підготовки зумовлений зміною освітньої парадигми – відбувається перехід від масово-продуктивних форм і методів викладання до індивідуально-творчих, коли го-

тується фахівець зі сформованою потребою у професійній самоосвіті, здатний до саморозвитку і повноцінної самореалізації в обраній професії.

Аналіз останніх досліджень і публікацій.

Питання теорії та практики підготовки студентів у ЗВО, зокрема майбутніх фахівців медико-фармацевтичної галузі присвячено праці І. Бойчук, І. Булах, І. Вітенко, Б. Зіменковського, Л. Кайдалової, Т. Калинюк, В. Сліпчук, В. Толочко, В. Черних та ін. Серед найбільш вагомих наукових праць, присвячених аналізу сучасних освітніх технологій та проблем їх впровадження в освітньому процесі у ЗВО, можна визначити В. Беспалько, Є. Гришину, В. Галузинського, М. Євтуха, І. Дичківську, Д. Мазоху, А. Нісімчук, О. Падалко, Г. Селевко та ін.

Вивчення психолого-педагогічної та медичної літератури з теми дослідження допомогли нам зрозуміти сучасні вимоги до фахівців медико-фармацевтичної галузі й одночасно визначити недоліки їх підготовки в освітньому процесі. Проте в сучасній педагогіці недостатньо теоретичної розробленості педагогічних умов, які б сприяли якісному навчанню здобувачів освіти, відсутність комплексного використання різних форм, засобів і методів навчання в органічному поєднанні з традиційними, дещо слабке залучення викладачів до опрацювання кейс-технології навчання. Внаслідок цього, створення концептуальних основ застосування вказаної технології у ЗВО – об'єктивна необхідність сьогодення, що й обумовило вибір теми дослідження.

Мета дослідження полягає у теоретичному обґрунтуванні особливостей використання кейс-технології в освітньому процесі ЗВО, а також у визначенні педагогічних умов за яких впровадження даної технології при підготовці майбутніх фахівців медико-фармацевтичної галузі набуде дієвості.

Виклад основного матеріалу дослідження. Професійна діяльність фахівця медико-фармацевтичної галузі потребує певної системи професійних, психолого-педагогічних і методичних знань, навичок і вмінь, що відповідають сучасним вимогам до професійної підготовки здобувачів освіти. Тому ЗВО мають враховувати педагогічні умови для підготовки майбутніх фахівців, слідкувати за інноваціями у відповідній галузі.

Педагогічні умови дають змогу орієнтуватися на співробітництво між суб'єктами освітнього процесу, розвиток особистісного потенціалу, активну позицію особистості до навчання.

Відзначимо, що науковці по-різному трактують поняття «педагогічні умови», розглядаючи їх як:

- характеристику педагогічного середовища;
- обставини, необхідні для перебігу педагогічного процесу;
- фактори, шляхи, напрями педагогічного процесу;
- уявні результати педагогічного процесу;
- форми, методи, педагогічні прийоми.

Вважається, що до педагогічних умов можна віднести ті, які свідомо створюються в навчальному процесі і мають забезпечувати найбільш ефективне протікання цього процесу.

Визначення поняття «умови» в педагогіці передусім пов'язане з педагогічним осмисленням цієї категорії. Досить широке поняття «умова» використовується в дидактиці при характеристиці цілісного педагогічного процесу, окремих його сторін і складових частин.

Стосовно педагогічних умов, відзначається, що вони являють собою результат «цілеспрямованого відбору, конструювання й застосування елементів змісту, методів (приймів), а також організаційних форм навчання для досягнення дидактичних цілей» [1]. Також, термін «педагогічна умова» визначено як певну обставину чи обстановку, яка впливає (прискорює чи гальмує) на формування та розвиток педагогічних явищ, процесів, систем, якостей особистості.

Так, під педагогічними умовами розуміється сукупність об'єктивних можливостей змісту навчання, методів, організаційних форм та ма-

теріальних можливостей її здійснення, що забезпечують успішне вирішення поставленого завдання. Висвітлюється, що педагогічні умови є взаємопов'язаною сукупністю внутрішніх параметрів та зовнішніх характеристик функціонування, яка забезпечує високу результативність освітнього процесу і відповідає психолого-педагогічним критеріям оптимальності [2].

Поряд із цим, педагогічні умови розглядають як чинники, що впливають на процес досягнення мети, при цьому їх поділяють на: зовнішні (позитивні відносини викладача і студента; об'єктивність оцінки освітнього процесу; місце навчання, приміщення, клімат тощо) та внутрішні (індивідуальні властивості студентів, тобто стан здоров'я, властивості характеру, досвід, уміння, навички, мотивація тощо) [2; 5].

Педагогічними умовами вважають обставини, що сприяють розвитку чи гальмуванню навчально-виховного процесу. Їх визначають як комплекс засобів, наявних у навчальному закладу для ефективного здійснення освітнього процесу; обставини процесу навчання, що забезпечують досягнення поставлених цілей, середовище, в якому виникають, існують і розвиваються педагогічні умови. Педагогічні умови є категорією, що визначається як система певних форм, методів, матеріальних умов, реальних ситуацій, що об'єктивно склалися чи суб'єктивно створених, необхідних для досягнення конкретної педагогічної мети.

Таким чином, наведений теоретичний аналіз дозволяє узагальнити погляди та підходи сучасних дослідників, науковців і вчених щодо проблеми сутності педагогічних умов. Можливо стверджувати, що педагогічні умови є обставинами, за яких компоненти освітнього процесу (зміст, викладання й учіння) подані в найкращому взаємозв'язку та створюють атмосферу плідної співпраці між викладачем і студентами, що забезпечує, у свою чергу, плідне викладання, керівництво освітнім процесом, а здобувачам освіти – успішне навчання. Також, вважаємо, що педагогічні умови мають відповідати певним вимогам, а саме: мати системний характер; мати чітко визначену структуру та забезпечувати зв'язки між елементами цієї структури; враховувати особливості професійної підготовки студентів в контексті їхньої готовності до професійної діяльності.

Вважаємо, що викладач ЗВО зі сформованим педагогічним мисленням, досягнувши високого рівня педагогічної майстерності, може самостійно обирати технології навчання, беручи до уваги як положення освітньо-кваліфікаційної характеристики підготовки фахівців, так і особистісні якості тих, хто навчається. У зв'язку з цим, особливу увагу хотілося б приділити саме кейс-технології.

Аналіз психолого-педагогічних літературних джерел свідчить про те, що існує багато значень понять «кейс», «кейс-технологія» і, паралельно використовується «кейс-метод». Так званий метод почав застосовуватися ще на початку ХХ століття в галузі права і медицини, а ідея його використання належить Гарвардській Школі Бізнесу. У період із 1909 по 1919 роки навчання тут відбувалося за схемою підготовки практикантів через використання конкретної си-

туації (проблеми) з подальшим її аналізом та виробленням відповідних рекомендацій. У нашій країні кейси почали поширюватись з кінця 90-х років ХХ століття. Проте, викладачами, що практикують кейсовий метод, по різному розуміється його сутність. Візьмемо за основу наступне визначення: метод кейсів (від англ. *case method*, кейс-метод) – навчання, що використовує опис реальних економічних, соціальних, бізнес та інших ситуацій. Ті, що навчаються, повинні проаналізувати ситуацію, розібратися у суті проблеми, запропонувати можливі шляхи її рішення та вибрати кращий із них. Кейси базуються на реальному фактичному матеріалі. Технологія ж безпосередньо пов'язана з навчальним процесом – діяльністю викладача і студента, її структурою, методами та формами. До структури педагогічної технології входить:

- 1) концептуальна основа;
- 2) змістова частина (цілі навчання – загальні та конкретні; зміст навчального матеріалу);
- 3) процесуальна частина – технологічний процес (організація навчально-виховного процесу; форми та методи навчальної діяльності студентів; форми та методи роботи викладача; діяльність викладача з управління процесом засвоєння матеріалу).

Педагогічна технологія являє собою синтез педагогічних досягнень, поєднання традиційних, досконалих форм і методів з сучасними ефективними освітніми інноваціями. Розглянемо особливості організації діяльності за кейс-технологією на усіх фазах роботи через дії викладача та студентів (табл. 1) [7].

З методичної точки зору кейс – це спеціально підготовлений навчальний матеріал, що містить структурований опис ситуацій, що запозичені з реальної практики. Кейс, це завжди моделювання життєвої ситуації. В якості інтерактивного, така технологія може застосовуватися при закріпленні знань та вмінь, що були отримані на попередніх заняттях, розвитку навичок аналізу та критичного мислення, зв'язку теорії та практики. Оскільки суть такої технології полягає у використанні конкретних випадків (ситуацій, історій, тексти яких називаються «кейсом») для спеціального аналізу, обговорення або вироблення рішень студентами з певного розділу навчальної дисципліни, необхідно навести певні вимоги і за якими ознаками її класифікують. Наприклад, [6]:

1. За ступенем новизни ситуації та методами, що застосовуються.

2. За етапами прийняття рішення, для обробки яких застосовуються конкретні ситуації.

3. За ієрархічними рівнями прийняття рішення (конкретна ситуація розглядається та оцінюється по-різному керівниками різного рівня).

4. За спеціалізацією (однакова ситуація може розглядатися з позицій різних спеціальностей по-різному).

5. За способом проведення занять (рольова гра, розбір пошти).

Мета кейсів полягає у детальному аналізі, а не оцінюванні (особливо, завчасне оцінювання). Їх ціллю є не презентація специфічних «правильних шляхів», а допомога у набутті навичок аналізу. Разом з вдосконаленням аналітичних навичок метод ситуаційних вправ стимулює розвиток проникливості, є формою перевірки знань, розвиває здатність відокремлювати важливе від тривіального, виховує почуття відповідальності в процесі навчання.

Стосовно критеріїв за якими можна відрізнити кейс від інших навчальних матеріалів наголошується на таких:

1. Джерело. Джерелом створення будь-якого кейсу є люди, які залучені до певної ситуації, що потребує вирішення.

2. Процес відбору. При відборі інформації для кейсів необхідно орієнтуватися на навчальні цілі. Не існує єдиних підходів до неї, але вона має бути реальною для сфери, яку описує кейс, щоб не втратити інтерес аудиторії.

3. Зміст. Він має відображати навчальні цілі. Кейс може бути коротким або довгим, може викладатися конкретно або узагальнено. Щодо цифрового матеріалу, то його має бути достатньо для необхідних розрахунків. Потрібно уникати інформації, яка безпосередньо не стосується теми. В цілому кейс повинен мати дозовану інформацію, яка б дозволила студентам швидко зрозуміти проблему і мати усі необхідні дані для її вирішення.

4. Перевірка в аудиторії. Це апробація нового кейса безпосередньо в освітньому процесі або оцінка нової аудиторії на кейс, що розглядався раніше, але для інших груп студентів (інша спеціальність, курс, навчальний заклад, програма навчання). Вивчення реакції на кейс необхідно для отримання максимально ефективного навчального результату.

5. Процес старіння. Більшість кейсів поступово застаріває, оскільки нові реалії та ситуації потребують нових підходів. Кейси, що засновані на історії, добре вислуховуються, але робота з ними,

Таблиця 1

Організація діяльності на занятті за кейс-технологією

Фаза роботи	Дії викладача	Дії студента
До заняття	1. Підбирає проблему для кейса та визначає основні і допоміжні матеріали для її вирішення 2. Розробляє сценарій заняття	1. Отримує кейс і список літератури, яка рекомендується до нього 2. Індивідуально готується до заняття
Під час заняття	1. Організує попереднє обговорення кейса 2. Ділить групу на підгрупи (3-5 осіб) 3. Керує обговоренням кейса в підгрупах, забезпечуючи їх додатковими відомостями	1. Ставить питання, які поглиблюють розуміння проблеми 2. Розробляє варіанти рішень, вислуховує варіанти рішень у групі 3. Приймає участь в прийнятті рішень
Після заняття	1. Оцінює роботу студентів 2. Оцінює ухвалені рішення	1. Складає письмовий звіт про заняття по даній темі

як правило, проходить пасивно, оскільки «це було уже давно». Проблеми, які розглядаються в кейсах, мають бути актуальними для сьогодення і на перспективу.

Кейс-метод дозволяє зацікавити студентів процесом навчання, формує сталий інтерес до конкретної навчальної дисципліни, сприяє активному засвоєнню знань та навичок. Створення кожного кейсу має пройти декілька етапів:

1. Підготовчий. Цей етап спрямований на пошук першочергових умов написання кейсу; встановлення першого контакту (визначення основних проблем і питань); збирання інформації щодо конкретного питання та проблеми.

2. Процес складання кейсу, який передбачає розробку ідеї майбутнього кейса, його напрацювання, аналіз ключових моментів, відповідність тексту основній ідеї; відпрацювання стилізованих ознак кейса.

3. Прикінцевий, коли відбувається одержання дозволу на публікацію кейса й безпосередньо сама його публікація [6]. Загальний порядок складання кейсу містить такі елементи: вступ, загальні знання чи інформація про предмет чи установу, опис проблеми, висновки, додатки.

Робота за методом проводиться у декілька етапів: вступне слово викладача; формування, представлення мікрогруп; робота в складі малої групи; представлення спікерами рішення кейсів, запитання до спікерів, загальна дискусія; заключне слово викладача, підсумки та винагороди.

Обов'язковими складовими кейсу є такі:

– назва кейсу; опис основної ідеї кейсу (огляд кейсу);

– мета кейсу (чому навчає); місце кейса в навчальній програмі (для самостійного планування навчального процесу);

– формулювання проблеми та план вивчення матеріалів кейса;

– питання для обговорення;

– вимоги до оформлення результатів роботи з кейсом;

– опис ситуації; довідкові матеріали;

– посилання на додаткові інформаційні ресурси (для самостійного вивчення).

Кейс-метод ставить за мету максимально активізувати кожного студента і залучити його до аналізу ситуації і прийняття рішень. Тому група поділяється на таке число мікрогруп, щоб останні склалися із 3-5 осіб. Кожна команда вибирає спікера. Роль спікера полягає в тому, що на ньому лежить відповідальність за організацію роботи мікрогрупи, розподіл питань між учасниками і за прийняті рішення. Після завершення роботи спікер робить доповідь у межах 10 хвилин про результати роботи своєї мікрогрупи.

Грамотно виготовлений кейс провокує дискусію, прив'язуючи студентів до реальних фактів, дозволяє змодельовувати реальну проблему, з якою можливо прийдеється зіштовхнутися на практиці в майбутньому. Крім того, кейси розвивають аналітичні, дослідницькі, комунікативні навички, виробляють уміння аналізувати ситуацію, планувати стратегію і приймати управлінські рішення [4].

Таким чином, навчання з використанням кейс-технології передбачає опис конкретної си-

туації, що використовується як педагогічний інструмент, метою якого є створення перед студентами таких ситуацій, у яких необхідно буде приймати рішення. При дотриманні висунутих вимог та рекомендацій щодо впровадження кейс-технології, очевидними будуть наступні переваги, зокрема:

– можливість роботи групи на одному проблемному полі, при цьому процес вивчення, по суті, імітує механізм ухвалення рішення в житті, він більш адекватний життєвій ситуації, ніж заучування термінів із подальшим їх переказом, оскільки вимагає не тільки знання й розуміння термінів, а й уміння оперувати ними, вибудовувати логічні схеми вирішення проблеми, аргументувати свою думку;

– використання принципів проблемного навчання;

– одержання навичок роботи в команді;

– одержання навичок презентації, проведення прес-конференції;

– уміння формувати питання, аргументувати відповідь [3].

Результатом використання кейс-технології є розвиток компетентностей, серед яких:

– *аналітичні* (вміння відрізнити дані від інформації, класифікувати, ви-діляти суттєву та несуттєву інформацію, аналізувати, представляти та добувати їх; мислити чітко й логічно),

– *практичні* (формування на практиці навичок використання теорії, методів та принципів),

– *творчі* (генерація альтернативних рішень),

– *комунікативні* (вміння вести дискусію, переконувати, використовувати наочний матеріал та інші медіа-засоби, кооперуватися в групі, захищати власну точку зору, переконувати опонентів, складати короткий та переконливий звіт),

– *соціальні навички* (оцінка поведінки людей, вміння слухати та взаємодіяти у колективі, підтримувати в дискусії чи аргументувати протилежні думки, контролювати себе тощо).

Отже, кейс-технологія має сприяти вдосконаленню здатності ізолювати проблеми та приймати ефективні рішення. Крім цього, використання такої технології вчить студентів аналізувати та розробляти програми дій, що, в свою чергу, мотивує їх до компетентної поведінки у разі, коли настане час діяти в реальній ситуації.

У зв'язку із цим, велике значення має підготовленість (психолого-педагогічна та методична) викладача до впровадження сучасних педагогічних технологій загалом і, зокрема кейс-технології. Така технологія полягає в підготовці та розробці відповідного реального матеріалу, при використанні якого студенти мають вирішувати поставлену проблему і сприймати реакцію оточуючих (інших студентів та викладача) на свої дії. При цьому необхідно враховувати, що можуть мати місце й інші вирішення проблеми. Тому викладач має допомагати студентам у дискусії, а не нав'язувати свою думку. Періодично викладач може узагальнювати, пояснювати, нагадувати теоретичні аспекти або робити посилання на відповідну літературу. Також студенти мають розуміти з самого початку, що ризик прийняття рішення лежить на них, а викладач лише пояснює наслідки ризику прийняття необдуманих рішень. Роль викладача полягає

у спрямуванні бесіди або дискусії, наприклад, за допомогою проблемних запитань і контролю часу роботи над проблемою, у відмові студентів від поверхневого мислення, у притягненні всіх студентів у глухий кут процесу аналізу кейса.

Висновки і пропозиції. Грунтуючись на теоретичному матеріалі, підводячи підсумки аналізу наукової літератури визначено, що кейси – суттєвий та гнучкий педагогічний ресурс, універсальний засіб для вивчення різноманітних дисциплін, які характеризуються тим, що вони передбачають пошук відповіді на проблемні питання. Впровадження кейс-технології спрямоване не на отримання готових знань, а «на творення» нових знань, що передбачає співтворчість здобувачів освіти та викладача. Останній виступає у ролі координатора процесу навчання. Разом з тим, результатом кейсу є не лише оволо-

діння новими знаннями, але й набуття професійних компетенцій, цінностей.

На нашу думку, впровадження кейс-технології у підготовці майбутніх фахівців медико-фармацевтичної галузі, має проходити за певних педагогічних умов, а саме: 1) підготовка викладачів ЗВО до впровадження педагогічних технологій (на психолого-педагогічних курсах підвищення кваліфікації, відповідних тренінгах, семінарах, «круглих столах», методичних нарадах тощо); 2) розробка та впровадження якісного навчального забезпечення у підготовку здобувачів освіти.

Вважаємо, що серед перспективних напрямів майбутніх наукових досліджень є експериментальне дослідження визначених педагогічних умов в освітньому процесі з підготовки фахівців медико-фармацевтичної галузі у сучасному ЗВО.

Список літератури:

1. Андреев В.И. Педагогика. Казань : Центр инновационных технологий, 2006. 608 с.
2. Беспалько В. Слагаемые педагогической технологии. Москва : Педагогика, 1989. 302 с.
3. Дичківська І.М. Інноваційні педагогічні технології : підручник. Київ : Академвидав, 2012. 352 с.
4. Кайдалова Л.Г. Сучасні педагогічні технології : навчально-методичний посібник. Харків : НФаУ, 2014. 84 с.
5. Педагогика. Учебное пособие для студентов педагогических вузов и педагогических колледжей / Под ред. П.И. Пидкасистого. Москва, 2004. 608 с.
6. Шевчук Г. Інноваційні технології у вищій школі. *Педагогіка і психологія професійної освіти*. 2011. № 8. С. 35–45. URL: http://www.nbuv.gov.ua/portal/Soc_Gum/Pippo/2011_3/Shevc
7. Штефан Л.В. Інноваційні технології в освіті : навчальний посібник для студентів вищих навчальних закладів інженерно-педагогічних спеціальностей. Харків : Вид-во ТОВ «Друкарня Мадрид», 2012. 174 с.
8. Aronson L. Twelve tips for teaching reflection at all level of medical education. *Med. Teacher*. 2011. Vol. 33(3). P. 200–205.

References:

1. Andreev V.Y. Pedahohyka. Kazan : Tsentr ynnovatsyonnykh tekhnolohyy, 2006. 608 s.
2. Bepalko V. Slahaemye pedahohycheskoy tekhnolohyy. Moskva : Pedahohyka, 1989. 302 s.
3. Dychkivska I.M. Innovatsiyini pedahohichni tekhnolohiyi : pidruchnyk. Kyiv : Akademvydav, 2012. 352 s.
4. Kaydalova L.H. Suchasni pedahohichni tekhnolohiyi : navchalno-metodychnyy posibnyk. Kharkiv : NFaU, 2014. 84 s.
5. Pedahohyka. Uchebnoe posobyе dlya studentov pedahohycheskykh vuzov y pedahohycheskykh kolledzhey / Pod red. P.Y. Pydkasystoho. Moskva, 2004. 608 s.
6. Shevchuk H. Innovatsiyini tekhnolohiyi u vyshchii shkoli. *Pedahohika i psykholohiya profesiyanoi osvity*. 2011. № 8. S. 35–45. URL: http://www.nbuv.gov.ua/portal/Soc_Gum/Pippo/2011_3/Shevc
7. Shtefan L.V. Innovatsiyini tekhnolohiyi v osviti: navchal'nyy posibnyk dlya studentiv vyshchyykh navchal'nykh zakladiv inzhenerno-pedahohichnykh spetsial'nostey. Kharkiv : Vyd-vo TOV «Drukarnya Madryd», 2012. 174 s.
8. Aronson L. Twelve tips for teaching reflection at all level of medical education. *Med. Teacher*. 2011. Vol. 33(3). P. 200–205.

DOI: <https://doi.org/10.32839/2304-5809/2019-4-68-63>

UDC 327.7:061.66

Proskurkina Iana

Taras Shevchenko National University of Kyiv

THE EXPERIENCE OF FOREIGN CULTURAL CENTERS FUNCTIONING

Summary. The article analyzes the practical experience of foreign cultural centers functioning on the example of their activity in Ukraine. It determines that foreign cultural centers are considered to be an important sector of the state policy thus such centers receive multi-faceted support from the state. It indicates that these organizations have different structure, as well as different model of budgeting, directions and forms of activities. The author focuses on the core activities of foreign cultural centers on the example of their Ukrainian branches work. Through the analysis of their activities, it can be shown that foreign cultural centers are a real tool for cultural and humanitarian state policy. To conclude, this paper will also consider actions that could be undertaken to improve the process of promoting Ukrainian national culture and language abroad.

Keywords: foreign cultural center, cultural representation, cultural cooperation, cultural project, external cultural and humanitarian policy.

Проскуркіна Я.І.

Київський національний університет імені Тараса Шевченка

ДОСВІД ФУНКЦІОНУВАННЯ ЗАРУБІЖНИХ КУЛЬТУРНИХ ЦЕНТРІВ

Анотація. Інтенсифікація культурно-гуманітарного співробітництва України і необхідність позиціонувати себе на міжнародній арені сприяла появі культурного центру Український інститут, покликаного представляти українську культуру у світі. Розбудова такої інституції вимагає вивчення практичного досвіду діяльності подібних установ, які займаються розвитком міжкультурних зв'язків та реалізацією завдань зовнішньої культурної політики держави. На сьогодні вже багато країн світу створили такі організації. У статті аналізується практичний досвід роботи зарубіжних культурних центрів на прикладі їхньої діяльності в Україні. Для аналізу було обрано активні відомі міжнародні культурні інституції з найбільш розгорнутими представництвами зарубіжних культурних центрів, зокрема Великої Британії (Британська Рада), Франції (Французький інститут), Німеччини (інститут Гете) та інші, які є прикладом впровадження успішної політики культурної дипломатії і сприяють зміцненню міжнародних позицій країн, які вони представляють. Визначено, що зарубіжні культурні центри розглядаються як важливий сектор державної політики і отримують всебічну підтримку з боку держави. Було встановлено, що такі організації мають свої структурні особливості, а також свою модель фінансування, напрямки і форми діяльності. Особлива увага була приділена аналізу пріоритетних напрямків діяльності зарубіжних культурних центрів і форм роботи на прикладі роботи їхніх українських філіалів. На підставі аналізу встановлено, що основними напрямками роботи діяльності таких центрів традиційно обираються культурний, освітній і науково-технічний напрямки, що обумовлено офіційними цілями роботи таких центрів, а саме пропагандою власної культури і формуванням позитивного іміджу країни. Зроблено висновок, що функціонування зарубіжних культурних центрів є важливим напрямком реалізації культурно-гуманітарної політики держав і визначено, які є можливості в плані практичного застосування перспективних набуток для більш ефективної організації процесу просування української національної культури і мови за кордоном.

Ключові слова: зарубіжний культурний центр, культурне представництво, культурне співробітництво, культурний проект, зовнішня культурно-гуманітарна політика.

Introduction. The policy in the sphere of international cultural and humanitarian cooperation is an important part of Ukraine's foreign policy on the international arena. The complicated political situation makes important to develop cultural and humanitarian connections of Ukraine with other countries, and large-scale tasks in the sphere of international relations contribute to the intensification of cultural and humanitarian cooperation of Ukraine. Modern cultural and humanitarian cooperation is being implemented through various forms, in particular, the work of organizations representing the culture of a partner country abroad, the so-called foreign cultural centers, which activities include the implementation of various cultural projects. World practice shows that such institutions are important participants in the foreign cultural and humanitarian policy. The most active foreign cultural centers are ones of Great Britain, Germany, France. But today, many other countries, including Asian, such as China, Korea, are also making significant efforts to develop their foreign cultural centers. Such institutions are

important participants in intergovernmental cooperation in the cultural and humanitarian segments.

At the same time, in Ukraine the idea of creating a cultural representation abroad appeared only in 2015: the Ministry of Culture developed a bill on the creation of the Ukrainian Institute (Taras Shevchenko Institute). As stated in the draft Statute of the Ukrainian Institute, the purpose of the Institute activities is to present Ukrainian contemporary culture and scientific innovations, to create the investment and touristic attractiveness of our country, to increase attractiveness of Ukraine abroad, and to integrate it into the world of artistic, scientific and educational space [1]. With the support of the Government, the Ukrainian Institute was created and started its functioning. The development of this institute has revealed a number of problems that arose due to lack of experience, inconsistency of actions of the state authorities involved in the creation of this institute.

That is why it is important to study the experience of foreign cultural centers of other countries. The study of the positive experience of the function-

ing of such cultural institutions of other states may be useful in planning the further work of organizations promoting the culture of Ukraine abroad.

The aim of the study. In this paper, we aim to consider the experience of foreign cultural centers and explore the way how they function on the example of their Ukrainian branches.

The theoretical framework and research methods. Ukrainian scientists are actively exploring the issues of cultural and humanitarian cooperation, that are reflected in the works by V. Andrushchenko, O. Hrytsenko, I. Klyuchkovsky, V. Skuratovsky and others.

The experience of the activities of European foreign cultural institutions is considered in the analytical report by O. Rozumnaya [2; 3]. The author defines the necessary steps to promote the cultural presence of Ukraine abroad, especially in Europe.

In T. Grachevskaya's article the attention is paid to the analysis of priority activities undertaken by cultural information centers in the context of the implementation of cultural diplomacy of states, such as: providing information, coordination, educational services. The author emphasizes that cultural information centers are "important centers for providing the dissemination of information in the context of creating a positive image of states" [4].

The works by N. Bogolyubova and Yu. Nikolayeva deserve particular attention. In their works the authors explore the role of foreign cultural centers in the development of modern international diplomacy. An important part contribution of the authors is the implementing the definition "foreign cultural center" [5; 6].

At the same time, researches on foreign cultural centers are still new and under development, which affects the work of the bodies involved in the setting up similar institution on the Ukrainian side. Therefore, it is reasonable to focus more on studying the experience of leading foreign cultural centers and their forms of activities. Such analysis will allow optimally to take into account the principles of organization, the experience of cultural centers functioning, to determine what are the opportunities in terms of practical application of promising achievements for a more effective promoting Ukrainian national culture and language abroad.

Research methods. Due to the nature of the study, to achieve the aim of this article we picked a qualitative research approach. We searched for the data via the official sites of the foreign cultural centers. We analyzed their documents, reports, the content of the programs etc. It made possible to evaluate their performance and global impact as well as and to define actions that could be undertaken to improve the process of promoting Ukrainian national culture and language abroad.

The results. A foreign cultural center is an organization that represents its country and its culture abroad, deals with the development of cultural ties, the formation of a positive image of the country abroad, realizes the political course of its country, using educational, scientific and cultural projects as the main instrument of its activities [6, p. 212–213]. Today, representative offices of the Spanish (Cervantes Institute), Chinese (Confucius Institute), Azerbaijan, Israel, Polish, Czech cultural centers and others have opened in Ukraine. The most active international cultural institutions are the representative offices of

the most well-known and expanded foreign cultural centers, in particular the Great Britain (British Council), France (French Institute), Germany (Goethe Institute). Throughout decades, all these organizations have been carrying on consistent work that have been promoting the expansion of contacts between Ukrainian and foreign institutions, enriching experience in various areas of cultural activity. Undoubtedly, their activities have contributed to the general revitalization of social and cultural life in Ukraine and have become a solid foundation for further dialogue, cooperation and understanding.

It is worthwhile to use the experience of the recognized leaders among foreign cultural institutions, which can be helpful for the work of the Ukrainian Institute and the creation of Ukrainian cultural centers abroad. Among the foreign cultural centers that operate in Ukraine, the British Council, the Goethe Institute, and the French Institute are of greatest interest as the most developed and experienced institutions. Each of these organizations has its own structural features, as well as its financing model, directions and activities. Some of them are subject to diplomatic institutions of the country, such as the French Institute, which is a part of the Cooperation and Cultural Action Department of the French Embassy in Ukraine, some of them are independent organizations. Despite of all diversity of the structure, economic situation, forms of work, activities of these institutions are considered to be an important sector of the state policy, and their development requires the comprehensive state support measures.

Typically, the goals of these centers are determined by the political goals and foreign cultural policy of the states they represent. These goals are achieved through the implementation of a number of humanitarian, cultural and scientific and technical programs.

The content of the programs is provided by various state and non-governmental agencies and organizations. Each of these centers carries out various activities. Almost all centers organize language training for those who want to learn the language. In particular, some foreign cultural centers, such as the Goethe-Institut, are mainly oriented towards language spread. It should be noted that the British Council and the French Institute have the most wide network of language courses, including specialized courses, the organization of exams for language certificates (distance or in class), as well as conducting preparatory courses for language exams, etc. Social media tools are widely used to promote language learning (the British Council page on Facebook, mobile applications for learning German from the Goethe Institute, etc.). Within educational projects of the cultural centers they also provide pedagogical assistance to language teachers (seminars for advanced training, providing teaching materials and resources for teachers); as well as providing information and orientation regarding higher education itineraries etc.

Studying the activities of foreign cultural centers in Ukraine shows that, along with the traditional forms of educational activity, considerable attention is paid to projects on information exchange, in particular the development of the library business, media services, information services, documentary services, conducting educational exhibitions. This tendency can be explained by the development of global informatization in the processes of international cooperation.

In addition, foreign cultural centers show their potential in cultural cooperation. It is represented by an array of cultural and artistic events: film shows (the British Council and the French Institute are partners of the Odessa International Film Festival, they also hold their own film festivals – "New British Cinema"), cultural initiatives (the French Spring Cultural Season, which runs throughout the country during April, starting from 2004, and offers a rich program of cultural events in the main artistic directions, the program of development of the Ukrainian cultural sector Culture Bridges from the British Council, which aims at establishing effective relationships between artists, cultural operators and institutions in Ukraine and the EU), etc.

The organization of various thematic events is one of the main directions of the foreign cultural centers work. Such events include lectures, seminars, youth curricula, exhibitions, concerts, and other cultural events that contribute to a better understanding of the country that presents itself. It should be noted the dynamics of China's cultural activity. The Confucius Institute is currently actively promoting the Chinese culture. In particular, they hold events to spread Chinese cultural traditions, such as exhibitions and workshops on calligraphy, art clipping, Chinese knitting, traditional games, and cooking of Chinese cuisine. In addition, traditional Chinese holidays are celebrated annually: the Feast of the Spring, the Festival of Lanterns, the Dragon Boat Festival, the Day of the Founding of the People's Republic of China [7].

Among cultural projects, projects related to the promotion of reading and book publishing take the leading position. The British Council, the Goethe Institute are interested in translation projects and actively collaborate with translators to increase the volume of literature available to Ukrainian audiences. An annual competition for Ukrainian publishing houses – "Translation of Modern Polish Literature and Essays in Ukrainian", founded in 2006 by the Polish Institute in association with the International Renaissance Foundation, can serve as an example of promoting publishing.

A significant number of such measures convincingly proves the positive effect of such activities. First, it is an additional source of organizational, advocacy, financial and other opportunities that raise the effectiveness of public policy in general, and secondly, cooperation with numerous Ukrainian organizations

contributes to strengthening the information and cultural presence of the state abroad, the development of interstate cooperation and fruitful dialogue. Despite the different directions and forms of its activities, foreign cultural centers in their work seek to form an objective and positive image of their country.

Ukraine can take into account the effective models of the experience of foreign cultural centers in developing its own strategy for strengthening its cultural presence in Europe and in the world, in particular, it is advisable to take advantage of their experience in forming the high-quality content for the activities of the Ukrainian Institute. Among the priorities can be the establishment of communication links, participation in international projects and the implementation of joint cultural and artistic programs, cultural and information activities, which will be aimed at disseminating information about the development and achievements of Ukrainian science, education and culture, in particular, such areas as book publishing and translations, promoting the development of cultural industries, etc. Such activities of Ukrainian cultural centers will become an important national instrument of humanitarian policy, presenting different aspects of Ukraine, will promote integration of the country into world cultural processes.

Conclusions. Consequently, the study of European foreign cultural centers experience shows that the activities of such institutions are considered as the most important direction of foreign and cultural policy. Such institutions receive comprehensive state support, and the emergence of new cultural centers in different countries indicates a positive effect of their activities. Over the past decades, the work of foreign cultural centers in Ukraine has been characterized by stable activity and an increase of various forms of cultural cooperation. Despite some differences in the functioning of foreign cultural centers, in general, we can distinguish some important components in their work: educational, cultural, informational ones. The analysis shows that foreign cultural centers usually have a distinct program of actions and a wide range of programs and activities. Ukraine can use the experience of the existing foreign cultural centers functioning, in particular, the main activities.

Prospects for further research. Further studies should consider the issue of preparing and training staff for working at international cultural centers.

References:

1. Ukrayinskyj instytut: m'yaka sila dlya prosuvannya suchasnoyi Ukrayiny sviti [Ukrainian Institute: soft power for promoting modern Ukraine in the world]. Ministry of Foreign Affairs of Ukraine. Retrieved 06.08.2018 from: <http://mfa.gov.ua/ua/press-center/news/54574-ukrajinskyj-institut-mjaka-sila-dlya-prosuvannya-suchasnoji-ukrajini-u-sviti>
2. Dosvid funkcionuvannya yevropejskix instytutiv kulturnoyi dyplomatiyi: vysnovky dlya Ukrayiny. Analytychna zapyska [The experience of European institutions of cultural diplomacy functioning: conclusions for Ukraine. Analytical note]. National Institute for Strategic Studies. Retrieved 05.10.2018 from: <http://www.niss.gov.ua/articles/1649/>
3. Optymizaciya posylennya kulturnoyi prysutnosti Ukrayiny v Yevropi. Analytychna zapyska [Optimization of the enhancement of Ukraine's cultural presence in Europe. Analytical note]. National Institute for Strategic Studies. Retrieved 05.10.2018 from: <http://www.niss.gov.ua/articles/1522/>
4. Grachevska T.O. Diyalnist kulturno-informacijnyx centriv yak komponenta kulturnoyi dyplomatiyi [Activities of cultural and information centers as a component of cultural diplomacy].
5. Bogolyubova N., Nykolaeva Yu. Rol zarubezhnix kulturnix centrov v razvytytyi sovremennogo mezhkulturnogo sotrudnychestva [The role of foreign cultural centers in the development of modern intercultural cooperation]. Retrieved 10.11.2018 from: www.gramota.net/materials/3/2012/6-2/9.html
6. Bogolyubova N., Nykolaeva Yu. (2009). Mezhkulturnaya kommunykaciya y mezhdunarodnij kulturnij obmen [Intercultural communication and international cultural exchange]. St.-Petersburg : SPBKO, 415 p.
7. Shy Yaczyyun. Instytut Konfuciya – rushnyk, na yakomu rozgortayetsya kulturna spivpracya mizh Ukrayinoyu ta Kytayem [The Confucius Institute is a bridge for cultural cooperation between Ukraine and China]. Ukrainian Association of Sinologists. Retrieved 15.11.2018 from: <http://sinologist.com.ua/institut-konfutsiya-rushnik-na-yakomu-r/>

DOI: <https://doi.org/10.32839/2304-5809/2019-4-68-64>

УДК 373.2.091.4"18/19

Січкара А.Д., Дем'яненко В.І.
Київський університет імені Бориса Грінченка

ВПРОВАДЖЕННЯ ІДЕЙ ДІЯЛЬНІСНОГО ПІДХОДУ У ПРОГРАМОВО-МЕТОДИЧНЕ ЗАБЕЗПЕЧЕННЯ ДОШКІЛЬНОГО ВИХОВАННЯ В УКРАЇНІ (КІНЕЦЬ ХІХ – ПОЧАТОК ДРУГОГО ДЕСЯТИЛІТТЯ ХХ СТ.)

Анотація. Досліджено особливості впровадження діяльнісних засад в програмово-методичне забезпечення суспільного дошкільного виховання в підросійській Україні періоду імперської доби. Висвітлено внесок засновників приватних дитячих садків (К. Безменова, М. Данилевич, О. Домонович, К. Шабаліна) та Київського товариства народних дитячих садків у створення програм та методичних рекомендацій вихователям із урахуванням ідей діяльнісного підходу фребелівської педагогічної системи (ідея діяльнісної природи дитини, ідея взаємозв'язку розумового розвитку і фізичної активності, ідея розвитку пізнавальної діяльності, ідея самодіяльності й творчого самовираження, ідея гри як вродженої необхідності й умови розвитку дитини-дошкільника, ідея ручної праці як провідного засобу отримання знань і розвитку дитини). Схарактеризовано програмові матеріали розроблені Н. Лубенець та М. Петерсен щодо впровадження ідей діяльнісного підходу з позицій неофребелізму, актуального в теорії і практиці досліджуваного періоду.

Ключові слова: програма, методичні рекомендації, план занять в дитячому садку, виховна система Фребеля, ідеї діяльнісного підходу.

Sichkar Alla, Demianenko Valentyna
Borys Grinchenko Kyiv University

IMPLEMENTATION OF IDEAS OF THE ACTIVITY APPROACH IN PROGRAM-METHODICAL SUPPORT FOR PRESCHOOL EDUCATION IN UKRAINE (END OF XIX – THE BEGINNING OF THE SECOND DECADE OF THE XX CENTURY)

Summary. The article reveals the feature of the implementation of activity principles in the program-methodical provision of social preschool education in the Russian Ukraine during the period of the imperial era (the end of the XIX – the beginning of the second decade of the XX century). Highlighted the contribution of the founders of private kindergartens (K. Bezmenov, M. Danilevich, O. Domonovich, K. Shabalin) and the Kyiv Community of Kindergartens in the creation of programs and methodical recommendations to educators considering the ideas of the activity approach of the Frebel's pedagogical system (the idea of the active nature of the child, the idea about the relationship of mental development and physical activity, the idea of development of cognitive activity, the idea of self-expression and creative expression, the idea of the game as the innate necessity and conditions of development of preschool child, idea of manual labor as the leading way of gaining knowledge and development of the child). The article deals with the comparative analysis of program-methodical materials developed by teachers N. Lubenets ("The plan of conversations, subject lessons and classes in kindergarten" (1907), "The approximate program of lessons in a kindergarten" (1908) and M. Petersen ("Plan of lessons in kindergarten" (1911-1912; 1914)). It is revealed that despite some differences in the views of teachers on the content of educational work with children, the algorithm for constructing a pedagogical process, the indicated program-methodical materials are prepared on the basis of progressive scientific achievements in pedagogy and psychology in relation to the activity nature of a child of preschool age. The article describes the methodical advice of N. Lubenets (head of the Kyiv Community of National Kindergartens) to kindergarten educators regarding the organization and conduct of Freelance classes: construction of cubes, lying out of sticks, interweaving of stripes – which she developed from the standpoint of neo-frebelism, actual that time in theory and practice of preschool education of Ukraine

Keywords: program, methodical recommendations, plan of lessons in kindergarten, educational system of Frebel, ideas of activity approach.

Постановка проблеми. Пріоритетними завданнями сьогодення в системі освіти України, зокрема дошкільної, є розвиток та саморозвиток особистості як суб'єкта діяльності, забезпечення умов для її самореалізації. Це зумовлює впровадження в освітній процес закладу дошкільної освіти діялісно-компетентісного підходу на основі принципу логічної доповнюваності.

З огляду на актуальність питань модернізації сучасної дошкільної освіти на діялісних засадах значний інтерес складає теоретико-практична спадщина педагогів періоду імперської доби (Н. Лубенець, М. Петерсен), що започаткували впровадження ідей діялісного підходу в змістово-методичне забезпечення дошкільного ви-

ховання з позицій неофребелізму. Вивчення творчих здобутків педагогів сприяє успішному вирішенню завдань реформування сучасного дошкільля з урахуванням історико-педагогічного досвіду попередніх періодів.

Аналіз останніх досліджень і публікацій. Здійснений історико-педагогічний пошук показав, що окремі аспекти досліджуваної проблеми в зазначених хронологічних межах презентовано в сучасних наукових історико-педагогічних розвідках, а саме: змістове наповнення педагогічного процесу в дитячих установах (О. Венгловська); генеза діялісного підходу до навчання і виховання дітей дошкільного віку (Г. Іванюк); проблеми дошкільного виховання у творчій спадщині

Н. Лубенець (Т. Куліш); змістово-методичне забезпечення літніх дитячих майданчиків (А. Січка, Є. Потапенко); розвиток теоретико-практичних засад суспільного дошкільного виховання (С. Пошиченко, І. Улюкаєва).

Виділення не вирішених раніше частин загальної проблеми. Як засвідчують історико-педагогічні студії праць вищезазначених науковців проблема впровадження ідей діяльнісного підходу в програмово-методичне забезпечення дошкільного виховання України (кінець XIX – початок другого десятиліття XX століття) в них висвітлена фрагментарно або опосередковано. Це визначило тематику запропонованої розвідки.

Мета статті. Головною метою цієї роботи є дослідити творчий доробок педагогів щодо впровадження ідей діяльнісного підходу в програмово-методичне забезпечення суспільного дошкільного виховання на українських теренах (кінець XIX – початок другого десятиліття XX століття).

Виклад основного матеріалу. У період імперської доби програмово-методичне забезпечення дошкільного виховання не входило у сферу компетенцій держави. З кінця XIX – початку XX століття окремі ідеї діяльнісного підходу знайшли втілення в програмах, розроблених власниками приватних дитячих садків (К. Безменова, М. Данилевич, О. Домонович, К. Шабаліна) у міру розуміння цих ідей їх авторами. Свідченням цього є аналіз матеріалів із фонду 707 (програми, звіти інспекторських перевірок [4; 5; 6; 11], що зберігаються в Центральному державному історичному архіві України. Програми залишалися надбанням власників дитячих садків, не були предметом публічних обговорень, що призводило до розбіжностей у практиці трактування та впровадження в педагогічний процес діяльнісних засад за системою Ф. Фребеля, актуальною на той час в підросійській Україні.

З 1907 року створення програм та методичних рекомендацій щодо впровадження ідей діяльнісного підходу в зміст дитячого садка було пріоритетним завданням Київського товариства народних дитячих садків. До цієї роботи активно долучилася Н. Лубенець, яка була прихильницею педагогічної системи Ф. Фребеля й поділяла його погляди стосовно того, що розвиток дитини успішно здійснюється в процесі її діяльності й саме відповідно до цього повинен будуватися педагогічний процес. Ці погляди лягли в основу розробленого Н. Лубенець «Плану бесід предметних уроків і занять в народному дитячому садку» (1907) [3] та «Орієнтовної програми занять в дитячому садку» (1908) [2].

Аналіз вищезазначених програм і методичних рекомендацій вихователям засвідчує, що в цих документах ураховувалися вікові особливості дітей та пропонувалося максимальне забезпечення їхньої природної потреби в діяльності. Такий підхід сприяв вирішенню завдань усебічного розвитку, формуванню творчої винахідливості дошкільників шляхом планування щоденних екскурсій і прогулянок, праці в природі, рухливих ігор у всіх вікових групах, а також залучення дітей до спеціально організованих занять із малювання, ліплення, нанизання намистинок, кілець із соломи та паперу, вирізування, наклеювання, викладання, конструювання, вишиван-

ня, плетіння, виготовлення нескладних іграшок із покидькового матеріалу. Зміст дитячих робіт був тісно пов'язаний з предметом бесід, розповідей, метою прогулянок, екскурсій. Таким чином, дитячі роботи служили своєрідною ілюстрацією до засвоєних дітьми відомостей і пережитих вражень від побаченого й почутого, що, на нашу думку, є важливим для розумового розвитку дітей, зокрема їхньої довільної уваги, пам'яті, мислительної активності, спостережливості і, закріплення отриманих знань про природу та явища соціального життя.

Н. Лубенець розробила методичні поради вихователям щодо організації та проведення фребелівських занять: побудови з кубиків [13], викладання паличок [14], переплітання смужок [15]. Упровадження фребелівських занять у практику дитячих садків, що їх пропонувала Н. Лубенець у методичних рекомендаціях, сприяло розвитку мовлення, творчості, фантазії дітей. Водночас, активно діючи під час фребелівських занять, дитина мала можливість розширювати й уточнювати свій досвід щодо об'єктів оточуючого довкілля, усвідомлено засвоювати просторові уявлення, кількісну та порядкову лічбу, вправлятися в орієнтуванні в просторі, координації рухів, розвитку дрібних м'язів руки. Вищезазначене дає підставу стверджувати про забезпечення змістово-методичного впровадження ідей діяльнісного підходу в нормативно-методичних матеріалах, які розроблялися Київським товариством народних дитячих садків під керівництвом Н. Лубенець.

Цікавим для вивчення в сучасних умовах реформування українського дошкільця є творчий доробок М. Петерсен. Педагог відома як автор «Плану занять в дитячому садку» (1911-1912; 1914), котрий постійно зазнавав змін щодо змісту, порядку організації життя дітей, однак незмінними залишалися діяльнісні засади, що лежали в основі цього документа. «Плану занять в дитячому садку» М. Петерсен, складений для роботи з дітьми 5-7 року життя, що друкувався впродовж 1911-1912 років на сторінках журналу «Дошкільне виховання», був своєрідною наочністю змістово-методичного забезпечення реалізації окремих ідей діяльнісного підходу в практиці дошкільного виховання. Особливість його полягає насамперед у розподілі змісту матеріалу, передбаченого для засвоєння дітьми. На відміну від програм, підготовлених Київським товариством народних дитячих садків, у яких зміст навчально-виховної роботи розподілявся за видами діяльності, місяцями та віковими групами, у «Плані занять в дитячому садку» (1911-1912) М. Петерсен упродовж першого тижня кожного місяця передбачалося засвоєння дітьми нових понять про форму й колір; упродовж другого тижня – про життя рослин; третього – про життя тварин; четвертого – про життя людей [7].

Згідно із планом занять М. Петерсен у садку передбачалися різні види ручної праці за системою Ф. Фребеля, а саме: згинання паперу, вирізування, складання, виколювання, вишивання, плетіння, викладання, малювання. Роботи, виконані під час занять, зберігалися у виготовлених самими дітьми на початку місяця зошитах. Об'єднані певною темою об'ємні роботи, створені впродовж місяця, розміщувалися на «підданому

столі». «Сюди вкладають виконані роботи: дерева, гриби, вовк, будиночок, Червона шапочка – і казковий ліс готовий», – підсумовувала М. Петерсен [7, с. 487].

Своєрідність побудови педагогічного процесу відповідно до «Плану занять в дитячому садку» (1911-1912) М. Петерсен виявлялася в тому, що перші уявлення про форму, колір предметів, життя рослин, тварин і людей діти здебільшого отримували в ході виконання робіт на заняттях із ручної праці, а під час бесід або читання ці знання уточнювалися, закріплювалися. Наприклад, бесіди про форми предметів: «Які предмети круглі, чотирикутні, квадратні?» передувало заняття з ручної праці (вирізування). Під час заняття кожній дитині пропонувалося за зразком дібрати задану кількість геометричних форм відповідного кольору та розміру, викласти їх як трафарети на сторінці свого зошита, обвести олівцем і розфарбувати намальовані таким чином геометричні фігури в червоний, синій, жовтий кольори. Вирізати за контуром чотири квадрати й один круг із кольорового паперу, скласти зірочку та наклеїти її на обкладинку зошита. Бесіди про форму листків, метою якої було засвоєння понять «неправильне коло», «яйцеподібне», «багатокутник» та інформації «про дерева загалом», передувало заняття з вирізування, під час якого діти серед зібраних ними листків мали вибрати листок тополі, у зошиті обмалювати олівцем його контур, розфарбувати в зелений колір. Пропонувалося вирізати за контурами із зеленого паперу листя тополі, дуба, клена та вклеїти в зошит, а на обкладинці зошита намалювати візерунок із листя. При цьому увага дітей зосереджувалася на сприйнятті відмінностей щодо форми листя й на зеленому кольорі, який був новим для них [7, с. 479–481].

На думку М. Петерсен, така логіка побудови навчального процесу давала змогу підготувати дітей до участі в бесідах, сприяла усвідомленому сприйняттю певних понять за рахунок досвіду, отриманого під час діяльності із зазначеними предметами на заняттях із ручної праці. Однак аналіз тематики й змісту обов'язкових суботніх занять із ліплення, передбачених аналізованим «Планом занять в дитячому садку», вказує на те, що вони порушують цю логіку. Як уже зазначалось, у роботах із глини діти переважно втілювали уявлення про предмети, із якими ознайомилися впродовж тижня. Зауважимо, що предмет обговорення під час бесід і читання не завжди виявлялися змістом роботи дітей під час ручної праці, що, на наш погляд, не сприяло забезпеченню цілісності знань дошкільників. Дещо знижує педагогічну цінність «Плану занять в дитячому садку» (1911-1912) М. Петерсен в порівнянні з програмами, створеними на базі Київського товариства народних дитячих садків, те, що в «Плані...» не було передбачено працю дітей у природі, спостереження під час прогулянок, екскурсій. Це, в якійсь мірі, обмежувало можливості дітей активно пізнавати предмети й явища природи, соціальне оточення та знижувало можливості природного наочного засвоєння знань.

Аналіз тематики й змісту бесід, уміщених у «Плані занять в дитячому садку» (1911-1912)

М. Петерсен, свідчить про те, що педагогом урахувалися наукові погляди в педагогіці та психології стосовно діяльній природі дитини, а також взаємозв'язок розумової та фізичної активності. Зокрема, уже сама назва бесіди про форму яйця – «Не круг і не квадрат» – передбачає вирішення певної проблеми, що спонукає дітей до порівняння, аналізу, міркування, висловлення власних суджень, на основі яких діти здобувають нові знання під керівництвом вихователя. Для закріплення уявлення про форму 5-6 дітей обома руками одночасно малювали на дошці два яйця («золоте і просте») [7, с. 483]. Доцільність такого виду дитячої діяльності, що простежується впродовж усього «Плану занять в дитячому садку» (1911-1912) М. Петерсен, одержала психологічне обґрунтування в праці І. Сікорського «Душа дитини, з коротким описом душі тварини і душі дорослої людини» (1909). Зокрема, вчений з позицій діяльнісного підходу пояснював залежність розумового розвитку дітей від їхньої рухової активності, зазначаючи, що рухи, які супроводжуються м'язовими відчуттями й асоціюються відчуттями інших органів чуття, служать для закріплення в пам'яті всієї сукупності вражень, а в майбутньому – стають вихідним пунктом для сприймання [12].

Вищезазначене дає підстави стверджувати, що «План занять в дитячому садку» (1911-1912) М. Петерсен можна вважати методичним керівництвом для впровадження окремих ідей діяльнісного підходу фребелівської системи виховання в практику дитячого садка в Україні періоду імперської доби.

Трансформацію поглядів М. Петерсен щодо реалізації ідей діяльнісного підходу в практиці дошкільного виховання можна простежити за примірниками «Плану занять в дитячому садку» [8; 9; 10], що впродовж 1914 року оприлюднювалися на сторінках педагогічного часопису «Дошкільне виховання». Цей план трактувався автором як орієнтовна програма, що мала на меті допомогти педагогам знайти свій «найбільш правильний шлях» для зацікавлення дітей змістом освітньої діяльності і сприяти створенню умов для їхнього розвитку.

У передмові до «Плану занять в дитячому садку» (1914) [8] викладено методичні поради вихователям щодо його реалізації в практиці дитячого садка. М. Петерсен зазначала, що заporукою життєздатності й природності занять в дитячому садку є передусім відмова від «сліпого» дотримання будь-якої наперед складеної програми та наміченої мети, якою б ідеальною вона не була з огляду на теоретичні постулати. Основним критерієм добору змісту занять педагог вважала інтереси дітей, тому що «навіть дуже серйозна підготовка до занять і самі ідеальні наміри не приведуть ні до чого, якщо дітям запропонований матеріал буде нецікавий» [8, с. 27–28]. М. Петерсен вважала доцільним, щоб вихователі керувалися орієнтовною програмою, яка б чітко відображала «шлях і напрямку», за яким потрібно здійснювати розвиток дітей, а теми для бесід і перелік низки робіт, засвоєння техніки виконання яких було б корисним для дітей, складалися з урахуванням кількісного складу дітей, рівня їхнього розвитку й віку.

На відміну від «Плану занять в дитячому садку» (1911-1912) М. Петерсен, зміст якого був розрахований на роботу з дітьми виключно старшого дошкільного віку (5-7 років), зазначена програма вже включала заняття для дітей 4-8 років. Визнаючи те, що дітей найбільше цікавлять явища природи, педагог уважала, що найбільш вдалим є поєднання тем за порами року. При цьому вона зазначала, що не слід «вихоплювати» окремі предмети з оточення дітей, а варто намагатися об'єднати дитячі уявлення, систематизувати, згрупувати їхні враження, поглиблювати, а не розширювати знання. Зміни поглядів М. Петерсен на природу як чинника розвитку дітей і розширення умов для самостійного пізнання оточуючого світу знайшли виявлення в тому, що педагог вбачала обов'язковою вимогою до облаштування дитячого садка наявність саду, де діти могли б доглядати за рослинами, спостерігати за їх розвитком, вивчати їх особливості, експериментувати, та двору, сприятливого для ігор дітей упродовж року [8, с. 29–30].

У педагогічній практиці М. Петерсен ключовими ідеями були ті, що суголосні діяльності дитини у всіх вимірах. З цих позицій вона адаптувала ідеї західноєвропейської теорії вільного природовідповідного виховання. Це засвідчує трактування цілей, які педагог пропонувала вихователям під час керування заняттями з дітьми, і радила розвивати в дітей: 1) життєрадісний настрій; 2) інтелектуальність; 3) самостійність.

Життєрадісний настрій, на її думку, досягається тоді, коли вихователь враховує індивідуальні особливості та діяльну природу дітей, створює умови для забезпечення їхньої активної діяльності впродовж дня.

Розвиток інтелектуальності педагог вбачала в тому, щоб за допомогою бесід, розповідей спонукати дітей пригадувати пережиті ними відчуття й обмінюватися спостереженнями та уявленнями за допомогою слова й малюнка. Саме в малюнку, на її переконання, найкраще передається іншим «життя дитячої душі». М. Петерсен рекомендувала вихователям ставитися дуже обережно до формування в дітей дошкільного віку нових понять. На її переконання, значно «корисніше поглиблювати і об'єднувати уявлення, які уже є у дітей», а не навіязувати їм нові знання [8, с. 31–32].

М. Петерсен висловлювала думку про те, що, здійснюючи інтелектуальне виховання, дитячий садок водночас повинен прагнути розвивати в дітей самостійність і самодіяльність. Зауважимо, що, не вживаючи терміни «господарсько-побутова праця» та «самообслуговування», визначені Н. Лубенець як види праці, М. Петерсен визнавала за необхідне залучення дітей до діяльності, змістом якої є саме ці види праці. Запоруку розвитку самостійності М. Петерсен вбачала у спонуканні дітей, по можливості, обходитися без допомоги дорослих. Вона рекомендувала здійснювати розвиток органів чуття й м'язів у процесі залучення дітей до вільної гімнастики та спрямованих рухів, вільних і фребелівських ігор, занять із «фребелівськими дарами» і з дидактичним матеріалом М. Монтесорі, а також доглядати за квітами й тваринами [8, с. 31]. Варто зазначити, що «Плану занять в дитячому садку», складений М. Петерсен на 1914 рік, більшою мірою відпові-

дав вимогам щодо програмово-нормативних документів. Зміст освітньої роботи з дітьми в «Плані занять в дитячому садку» (1914) розподілено за місяцями, тижнями з урахуванням пів року. Уся робота з дітьми підпорядкована загальній темі місяця, наприклад: «Закінчення зими, перші ознаки весни»; «Зернятко» тощо. Порядок розподілу занять: 1) бесіди; 2) розповіді, казки, вірші; 3) ручна праця; 4) гімнастика й ігри, – свідчить про логіку навчального процесу, що близька до програм Н. Лубенець [2; 3].

Аналіз змісту роботи з дітьми, що поданий у «Плані занять в дитячому садку» (1914) М. Петерсен, підтверджує діяльну спрямованість цього документа. У ньому має місце залучення дошкільників до активної самостійної та пізнавальної діяльності під керівництвом вихователя. Зокрема, уявлення дітей про предмети і явища оточуючої дійсності, працю людей різних професій (квітникаря, городника, садівника, пасічника), які діти згідно із планом, що розглядається, набували під час цілеспрямованих спостережень у ході погулянок та екскурсій до міського парку або лісу, у поле, сад, оранжерею, на город, передбачено активізувати в бесідах, розповідях, закріпити в драматизації, роботах дітей під час малювання, аплікації, ліплення, вишивання, будування. Своєрідним стимулом до формування спостережливості, активного інтересу до оточуючого світу й самостійної пізнавальної діяльності були такі види робіт: залучення дітей до ведення зошитів, у яких вони фіксували (в малюнках, аплікації) стан погоди, повернення різних птахів з вірюю; складання таблиць розвитку рослин на різних стадіях (від сплячого зародку до маленької рослини з корінцями, стеблом і листям, квітами, плодами); виготовлення гербарію різних квітів, листя тощо [8, с. 36–39; 9, с. 130–139; 10, с. 315–332].

Варто відзначити, що передбачена М. Петерсен у змісті «Плану занять в дитячому садку» (1914) діяльність дітей, котра включала дослідження та експериментування, як-то: «...принести в кімнату, покласти в воду на тепле місце гілки різних дерев з бруньками і дати їм розпуститися; саджати і доглядати за посадженими насінням, спостерігати за ростом рослин; простежити за перетворенням жаби з пуголовка; ввіймати гусінь, знайти личинки, поспостерігати за їх перетворенням...», сприяла усвідомленню дошкільниками природних законів життя в рослинному і тваринному світі [9, с. 138; 10, с. 326]. Важливо, що ці знання діти мали отримувати не на основі словесних методів (із розповідей вихователя або читання книг), а самостійно здійснювати їх пошук, що є актуальним і в сучасному українському дошкільлі.

Висновки і пропозиції. Історико-педагогічні розвідки свідчать, що впровадження ідей діяльничого підходу в практику дитячих садків підросійської України в період імперської доби відбувалося в два етапи: 1) за принципом простого перенесення в практику приватних дитячих садків та в міру розуміння їх сутності власниками (кінець XIX – 1907); 2) розвиток ідей діяльничого підходу з урахуванням досягнень тогочасної європейської та вітчизняної науки (1907-1914). Аналіз матеріалів програм і методичних рекомендацій вихователям, створених Н. Лубенець, М. Петерсен свідчить про те, що ці

документи акумулювали в собі ідеї діяльнісного підходу фребелівської педагогічної системи, які були актуальними в зарубіжній і вітчизняній (українській) теорії дошкільного виховання досліджуваного періоду.

Дане дослідження не вичерпує всіх аспектів порушеної проблеми. Перспективним напрямом дослідження залишається питання реалізації діяльнісних засад в практиці сучасного закладу дошкільної освіти.

Список літератури:

1. Іванюк Г.І., Січкара А.Д. Діяльнісний підхід до навчання і виховання дітей дошкільного віку в історико-педагогічному контексті ХХ століття. *Пед. науки: теорія, історія, інноваційні технології*. 2015. № 2. С. 119–130.
2. Лубенець Н. Примерная программа занятий в детском саду. *Отчет о деятельности Киевского общества народных детских садов*. Киев, 1908. С. 77–85.
3. Народный детский сад (с приложением отчета о деятельности детского сада, приюта и школы нянь за 1906 г.). Киев : Тип. Кушнерев И.Н., 1907. 96 с.
4. О содержании М.А. Данилевич детских садов в г. Гаисине. *Центральный государственный исторический архив Украины*. Ф. 707, оп. 202, д. 10, ч. 16, 8 л.
5. О ревизии учебных заведений. *Центральный государственный исторический архив Украины*. Ф. 707, оп. 262, д. 3, 8 л.
6. О разрешении открыть в Киеве детский сад для детей обоого пола с пансионом при нем Ольге Николаевне Домонович (по мужу – Шипилло). *Центральный государственный исторический архив Украины*. Ф. 707, оп. 317, д. 419, 43 л.
7. Петерсен М. План занятий в детском саду. *Дошк. воспитание*. 1911. № 6. С. 476–488.
8. Петерсен М. План занятий в детском саду. *Дошк. воспитание*. 1914. № 1. С. 27–39.
9. Петерсен М. План занятий в детском саду. *Дошк. воспитание*. 1914. № 2. С. 130–139.
10. Петерсен М. План занятий в детском саду. *Дошк. воспитание*. 1914. № 3. С. 315–332.
11. План и программа частного училища 3-го разряда для детей общего пола с открытием при нем Садам в г. Полтава домашним учителем Екатериной Яковлевной Шабалиной. *Центральный государственный исторический архив Украины*. Ф. 707, оп. 279, д. 68, 1–7 об. л.
12. Сикорский И.А. Душа ребенка: с кратким описанием души животного и души взрослого человека. Киев, 1909. 159 с.
13. Фребелевские занятия: постройки из кубиков. Киев : Изд. Киев. о-ва народных дет. садов, 1908. 8 с.
14. Фребелевские занятия: выкладывание палочек. Киев : Изд. Киев. о-ва народных дет. садов, 1908. 8 с.
15. Фребелевские занятия: переплетение лучин. Киев : Изд. Киев. о-ва народных дет. садов, 1908. 7 с.

References:

1. Ivanyuk G.I., Sichkar A.D. (2015). Dijal'nisnyj pidhid do navchannja i vyhovannja ditej doshkil'nogo viku v istoryko-pedagogichnomu konteksti XX stolittja [Activity approach to the education and upbringing of preschool children in the historical-pedagogical context of the XX century]. *Pedagogical sciences: theory, history, innovative technologies*, no 2, pp. 119–130.
2. Lubenets N. (1908). Primernaya programma zanyatij v detskom sadu [Sample program of classes in kindergarten]. *Отчет о деятельности Киевского общества народных детских садов* [Report on the activities of the Kiev Community of National Kindergartens]. Kiev, pp. 77–85.
3. (1907) Narodnyy detskiy sad (s prilozheniem otcheta o deyatel'nosti detskogo sada, priyuta i shkoly nyan' za 1906 g) [National kindergarten (with a report about the activities of kindergarten, shelter and nanny schools for 1906)]. Kiev : Kushnerev's Typography. (in Ukrainian)
4. O soderzhanii M.A. Danilevich detskikh sadov v g. Gaisine [About the maintenance M.A. Danilevich kindergartens in the city of Gaisin]. *Central State Historical Archive of Ukraine*.
5. O revizii uchebnykh zavedeniy [About the audit of educational institutions]. *Central State Historical Archive of Ukraine*.
6. O razreshenii otkryt' v Kieve detskiy sad dlya detey oboego pola s pansionom pri nem Ol'ge Nikolaevne Domonovich (po muzhu – Shipillo) [About permission to open in Kiev a kindergarten for children of both sexes with a boarding house to Olga Nikolaevna Domonovich]. *Central State Historical Archive of Ukraine*.
7. Petersen M. (1911). Plan zanyatij v detskom sadu [The plan of employment in kindergarten]. *Preschool education*, no 6, pp. 476–488.
8. Petersen M. (1914). Plan zanyatij v detskom sadu [The plan of employment in kindergarten]. *Preschool education*, no 1, pp. 27–39.
9. Petersen M. (1914). Plan zanyatij v detskom sadu [The plan of employment in kindergarten]. *Preschool education*, no 2, pp. 130–139.
10. Petersen M. (1914). Plan zanyatij v detskom sadu [The plan of employment in kindergarten]. *Preschool education*, no 3, pp. 315–332.
11. Plan i programma chastnogo uchilishcha 3-go razryada dlya detey obshchego pola s otkrytiem pri nem Sadom v g. Poltava domashnim uchitelem Ekaterinoy Yakovlevnoy Shabalinoj [The plan and program of a private school of the 3rd category for children of general sex with the opening of the Garden in Poltava by home teacher Yekaterina Yakovlevna Shabalina]. *Central State Historical Archive of Ukraine*.
12. Sikorsky I.A. (1909). Dusha rebenka: s kratkim opisaniem dushi zhivotnogo i dushi vzroslogo cheloveka [The soul of a child: with a brief description of the soul of the animal and the soul of an adult]. Kiev. (in Ukrainian)
13. (1908) Frebelevskie zanyatiya: postroyki iz kubikov [Frebel's classes: built from cubes]. Kiev : Kiev Publishing House of the Society of National Kindergartens. (in Ukrainian)
14. (1908) Frebelevskie zanyatiya: vykladyvanie palochek [Frebel's classes: laying out sticks]. Kiev : Kiev Publishing House of the Society of National Kindergartens. (in Ukrainian)
15. (1908) Frebelevskie zanyatiya: perepletienie luchin [Frebel's classes: interlacing stripes]. Kiev : Kiev Publishing House of the Society of National Kindergartens. (in Ukrainian)

DOI: <https://doi.org/10.32839/2304-5809/2019-4-68-65>

УДК 51:372

Стасів Н.І., Дида Г.І.

Дрогобицький державний педагогічний університет імені Івана Франка

АКТИВІЗАЦІЯ НАВЧАЛЬНОЇ МОТИВАЦІЇ УЧНІВ У ПРОЦЕСІ ВИВЧЕННЯ ПОЧАТКОВОГО КУРСУ МАТЕМАТИКИ

Анотація. У статті розглянуто психолого-педагогічні умови формування мотивів навчання математики в початковій школі. Проаналізовано основні шляхи ефективного формування навчальної мотивації у молодших школярів засобами математики. З-поміж різноманітних мотивів, що переважають у цьому віці та сприяють повноцінному розвитку особистості, виокремлено ігрові мотиви. Звернуто увагу на доцільність використання елементів проблемного навчання та організації пошукової діяльності учнів початкової школи під час розв'язування сюжетних задач. Наголошено, що для підвищення ефективності навчально-пізнавальної діяльності учнів початкової школи має мотивація, зумовлена захопленням роботою, інтелектуальною ініціативою, вольовими зусиллями дитини, її бажанням та вмінням вчитися. Запропоновано застосовувати в освітньому процесі широкий спектр педагогічних стимулів для впливу на мотивацію учіння кожного учня.

Ключові слова: навчальна мотивація, стимули навчання, розв'язування сюжетних задач, дидактичні ігри, елементи проблемного навчання, пошукова діяльність.

Stasiv Natalia, Dida Galyna

Drohobych Ivan Franko State Pedagogical University

ACTIVATION OF EDUCATIONAL MOTIVATION OF TEACHERS IN THE STUDY OF THE INITIAL COURSE OF MATHEMATICS

Summary. In the article were considered psychological and pedagogical conditions for the formation of the motives of teaching mathematics in primary school. It is emphasized that the restructuring of the role of the teacher in providing the motivational component of the lesson involves the organization of training so that all pupils have created the preconditions for the education of positive traits of character, desire and ability to study. In the formation of the motivational sphere it is necessary to focus not on the student in general, but on the specific types of attitude of the children to the pupils, which were determined precisely in this class. The main ways of effective formation of educational motivation at primary school pupils by means of mathematics are analyzed. The success of pupil learning, from the first grade, depends on how the motives of learning will be formed. Among the various motifs prevailing in this age and contributing to the full development of the individual, the game motifs are identified. Didactic game allows to avoid strict regulation of pupils' actions, becomes a way of learning and a form of organization of educational activities. The attention is drawn to the expediency of using elements of problem learning and organizing the search activity of primary school students in solving plot problems. The creation of problem situations also helps to reformulate the traditional tasks or search for their rational solution. In order to familiarize primary school pupils with the elements of research work, in our opinion, it is worthwhile to use the tasks in the course of which the situation of choice is created. We believe that the general conditions of pedagogical stimulation should be combined with the use of a wide range of methodical techniques that have an impact on the formation of the motivational sphere of primary school pupils. Was proposed to apply in the educational process a wide range of pedagogical incentives for influencing the motivation of the teaching of each pupil.

Keywords: educational motivation, learning incentives, problem solving, didactic games, elementary education, search activities.

Постановка проблеми. У психіці дитини визріває потреба в переході від домінанти свідомості до домінанти мислення і закріплюється на побудованому процесі навчання. У цьому полягає психологічний зміст навчання першокласників [6]. Перехід від свідомості до мислення та навпаки – і є навчальною мотивацією.

У запропонованому дослідженні аналіз проблеми навчальної мотивації – це насамперед спроба знайти відповіді на запитання: чому дитина хоче вчитися, чому існує цей феномен, що є поза навчальною діяльністю, постійно збуджуючи бажання вчитися?

Аналіз останніх досліджень і публікацій. Аналіз психолого-педагогічних досліджень (Костюк Г.С., Маркова А.К., Матюхіна М.В., Богданович М.В., Побірченко Н.А., Проскури О.В., Бібік Н.М., Король Я.А., Кочина Н.В.) дав можливість виявити передумови для формування в учнів

початкової школи позитивних мотивів учіння. Серед сприятливих виділяють те, що в більшості школярів молодшого шкільного віку переважають позитивне ставлення до школи, повна довіра до вчителя, як до людини, має велику владу, все вмє та все знає; готовність наслідувати і сприймати, сильна потреба у нових враженнях, допитливість.

Виділення невирішених раніше частин проблеми. Після навчання дітей у першому-другому класах прагнення до навчання почасти нівелюється. Водночас учні відмічають, що в перший клас кожен учень приходить з певним рівнем готовності до навчання. Він визначається притаманною тенденцією у прагненні до нової соціальної позиції, до суспільно значущої та суспільно оцінювальної діяльності [1]. В означеній позиції атрибутика шкільного життя (ритуальність, дошкільник – школяр, чітка рольова відповідність) зосереджена на закріпленні соціальних мотивів.

Готовність до навчання обумовлено й спрямованістю на знання загалом, установкою на них.

Наприкінці першого півріччя мотиви дітей різко знижуються, оскільки завдання на системно традиційного навчання установа на набуття знань, формування вмінь та навичок лише почасти сприяє розвитку здібностей й прагнень дитини до розуміння, формуванню її навчальної мотивації [2; 6].

Перед педагогом постає важливе завдання – формувати мотиви, що забезпечують у навчанні значущий зміст. Натомість учні застерігають, що формування навчальних мотивів, яке відбувається за допомогою низки методів – ігрових, змагальних, проблемних тощо і є сформовані під впливом спеціальної роботи вчителя з учнями, інколи вистежуючи штучні та – нежиттєздатні, а прийоми їх формування – поодинокими і зовнішніми щодо змісту та організації навчального матеріалу [6].

Актуальність та недостатнє вивчення проблеми формування навчальної мотивації у молодших школярів зумовили вибір даної теми дослідження.

Мета статті. Головною метою цієї роботи є вивчення психолого-педагогічних умов формування мотивів навчання математики у початковій школі та аналіз шляхів ефективного формування навчальної мотивації у молодших школярів засобами математики.

Виклад основного матеріалу. На розумовий розвиток учнів по-різному впливає навчання. Це залежить від рівня успішності виховання повноцінних мотивів навчання. Дані відповідних досліджень засвідчують, що структура навчальної діяльності є чинником формування в учнів певного об'єму знань, навчально-пізнавальних інтересів, допитливості, бажання вчитися [7].

Мотиви учіння – індивідуальна особистісна якість. Поведінка учня вдома та поза домівкою, його ставлення до школи, батьків, друзів, оцінювання багатьох подій – все це вияв зовнішніх факторів, які стимулюють його бажання вчитися у школі, долати труднощі.

Ефективність впливу зовнішніх факторів на мотивацію школяра залежать насамперед від почуттів дитини, від того, як його зустрінуть перший вчитель і школа. Якщо сподівання та надії дитини щодо шкільного життя справдилися, тоді виникає та зміцнюється інтерес, допитливість, що і є сильним мотивом учіння.

Проблема формування мотивів навчання та їх впливу на особистість дитини завжди перебувала в полі зору дослідників. «Особливість мотиву... полягає в тому, що він безпосередньо пов'язаний зі змістом, особистісною значущістю цієї діяльності, якщо змінюється мотив, заради якого учень вчиться, то це принципово перебудовує й зміст усієї його навчальної діяльності...» [7, с. 124].

Як відомо, інтерес до навчання у молодших школярів дуже нестійкий, багато з них не докладають вольових зусиль, щоб долати труднощі у навчанні. Багато першокласників певний час цікавиться лише зовнішньою стороною шкільного життя, їх захоплює та цікавить перш за все своє нове становище як школяра; чимало дітей з готовністю наслідує дії учителя, але коли виникає потреба самостійно працювати, чекає підказки, нервує, тобто вони з бажанням працюють на уроці лише тоді, коли впевнені у своєму успіху.

Тому, для повноцінного формування мотивації учнів вчителю початкової школи дуже важливо забезпечити такі умови [5–8]:

- збагачувати зміст цікавим особистісно-орієнтованим матеріалом;

- виявляти дійсно гуманне ставлення до всіх своїх учнів, бачити в них особистість;

- забезпечувати під час навчання задоволення потреб у спілкуванні з однокласниками та вчителем;

- формувати та розвивати пізнавальний інтерес, допитливість, продуктивне мислення;

- формувати елементи інтелектуальної культури школяра;

- вчити учнів давати адекватну самооцінку своїх здібностей та можливостей;

- стимулювати прагнення дитини до самовдосконалення та саморозвитку;

- підтримувати учнів у навчально-виховному процесі; прогнозувати різноманітні педагогічні ситуації;

- виховувати почуття обов'язку, відповідального ставлення до навчання.

Для реалізації кожної з цих умов потрібна тривала, злагоджена робота вчителя і батьків. Насамперед треба відмовитися від бажання все пояснювати зовнішнім фактором, сподіватися на швидкі зміни у мотивації навчання. Організація освітнього процесу (тобто зовнішні умови) опосередковано впливає на мотивацію учіння і є індивідуальною. Тому вона не може бути швидким наслідком використання окремого, ефективного, з точки зору вчителя, засобу (наприклад, дидактичної гри, оцінювання без використання бальної системи). Не варто триматися шаблонності у педагогічному мисленні – переходити від складного до простого. Під час формування мотивації учіння таке спрощення може привести вчителя до надто швидких висновків. Наприклад: не розв'язав задачу – ледачий; не може запам'ятати правило – не хоче вчитися; не виконав швидко вказівок учителя – вередлива дитина. Таке намагання всіх поділити на «поганих» та «гарних» учнів мимоволі обмежуватиме вчителя у пошуку ефективніших засобів впливу на школяра. Такого поділу вчитель-професіонал не може собі дозволити в жодному разі.

Проаналізуємо шляхи формування навчальної мотивації у молодших школярів. Д. Ельконін, аналізуючи процес шкільного навчання, звертає увагу на наявність трьох груп завдань: а) засвоєння визначеного обсягу знань; б) розумовий розвиток учнів; в) стимулювання пізнавальних мотивів. Їх існування потребує і трьох різних шляхів їх розв'язання, що розглядаються вченими як прояви певних труднощів у шкільній практиці [2]. Таку оцінку зініціювало не сприйняття ситуації, за якої в арсеналі педагога повинен існувати набір матеріалів та прийомів розумового розвитку, до того ж окремо для засвоєння знань і окремо – для формування мотивів. Д. Ельконін так пише з цього приводу: «Визначальною, центральною ланкою в розв'язанні означених завдань є зміст знань, що засвоюються та обумовлені ними адекватні способи викладання» [2, с. 178].

Зміст навчання не знімає зафіксованої Д. Ельконіном несумісності різних завдань навчання.

Отже, для продуктивного осмислення навчального процесу необхідною є фіксація та подальше поглиблення цієї несумісності. Ігнорування несумісності означатиме злиття змісту діяльності та її мотиву. Відтак шлях розв'язання завдань проходить через зміст навчального матеріалу.

Сьогодні навчальну діяльність учні радять розглядати як діяльність, що спрямовується власним змістом – оволодінням узагальненими способами дій у сфері наукових понять [1; 4; 5]. Під час формування навчальної діяльності кожного учня необхідно перевести від орієнтації на одержання правильного результату під час розв'язання певного завдання на орієнтацію на доцільність та правильність використання засвоєних способів дій [1]. Результатом навчальної діяльності передусім виступатимуть зміни в розвитку учня, формування його нових здібностей.

Цікавими, на нашу думку, є оцінки реального процесу навчання в школі, які наводить В. Давидов [3, с. 9]. Учений вказує, що його побудовано на механізмах реалізації класичної схеми: навчальна діяльність спрямована на побудову способів дії, які знаходяться поза дитиною. Натомість окремі дидакти, досліджуючи навчальну мотивацію, відмічають, що новий зміст освіти ініціює й новий тип мотивації: з'являється внутрішній мотив вчитися, щоб вирішувати завдання, набувати знань.

Успішність навчання учнів вже з першого класу, залежить від того, як будуть формуватись мотиви навчання. З різноманітних мотивів у цьому віці переважають ігрові мотиви. Навчальна діяльність, яка збуджується ігровими мотивами, буде сприяти повноцінному розвитку особистості. На уроці та в позаурочний час велике значення відводиться дидактичній грі. Гра дозволяє уникнути жорсткої регламентації дій шестиліток, стає способом навчання і формою організації навчальної діяльності [8]. Поєднання рольових, сюжетних та рухливих ігор поступово закріплює навички довільної поведінки дітей, вчить діяти за певними правилами гри, переносити їх у певні умови навчального та трудового життя. За цієї умови буде забезпечений хід розвитку особистості і вже до семи років серед мотивів навчання почнуть займати місце соціальні і навчальні мотиви.

Для ефективного формування навчальної мотивації варто використовувати елементи проблемного навчання [5]. У початковій школі важливе значення має правильна організація пошукової діяльності учнів під час розв'язування сюжетних задач.

Найсприятливіші умови для поступового навчання молодших школярів виявляти й аналізувати проблемну ситуацію виникають на уроках математики під час розв'язування задач. Аналізуючи умову задачі, діти стикаються з двома видами завдань: виявлення проблеми, що закладена в умові, і математичне її оформлення. Та саме це для учнів не так просто, як може здатися на перший погляд. Обґрунтувати розв'язання шестиліткам набагато важче, ніж виконати його. Тому виникає потреба створення певної системи спеціальних тренувальних вправ, які б сприяли виробленню в учнів навичок виявляти проблему, що міститься в умові задачі, загострювали б їхню

увагу на певній ситуації та розвивали математичне мислення [7].

Перехід від найпростіших, підготовчих завдань до більш складних має бути добре продуманим вчителем і вмотивованим психологічно. Дуже легко переступити ту межу, за якою школярі втраять віру у власні сили та бажання працювати над нестандартними вправами. Тому, на нашу думку, важливо використовувати певний проміжний варіант: учні розв'язують завдання і самостійно, і за допомогою вчителя водночас. Обсяг такої допомоги може бути різним. Це і розв'язування аналогічної задачі та за зразком, за планом чи графічним зображенням. Можна запропонувати спосіб самостійного розв'язування задачі чи вказати його перші кроки.

Необхідно частіше давати вправи на складання і перетворення задач, застосовувати на уроках елементи інсценізації умов, практикувати задачі з недос-татними одним чи кількома даними. Вони часто сприймаються вчителями як цінні, але допоміжні прийоми в системі навчання дітей розв'язувати задачі [4].

Створенню проблемних ситуацій сприяє й реформування традиційних задач або пошук їх раціонального розв'язування. З метою ознайомлення молодших школярів з елементами дослідницької роботи варто, на наш погляд, використовувати задачі, в ході розв'язання яких створюється ситуація вибору.

І хоча учні ще не зроблять загальних висновків, у них розвиватиметься вміння висловлювати здогадки, припущення, доводити справедливість певних тверджень перебором різних варіантів, що саме собою необхідне кожній людині.

Таким чином, потрібна проблемна ситуація не створюється на уроці сама по собі. Вона є наслідком цілеспрямованої педагогічної діяльності, результатом педагогічного передбачення вчителя, що ґрунтується на глибокому і всебічному розумінні кожного учня, точному врахуванні потенційних можливостей його інтелекту [5].

Залучаючи здібних учнів до розв'язування нестандартних вправ і проблемних завдань, ми тим самим інтенсифікуємо навчання, розвиваємо творче мислення школярів, прищеплюємо стійкий інтерес до предмета, що є запорукою успішного його вивчення у середніх і старших класах. Звичайно, треба пам'ятати, що ефективне використання елементів проблемного навчання потребує доброзичливого ставлення до кожного учня, стимулювання та заохочення школярів висловлювати різні ідеї, ставити запитання.

Висновки і пропозиції. У процесі формування мотиваційної сфери молодшого школяра, яка є дуже індивідуальна, варто орієнтуватися не лише на дитину взагалі. Важливішими є певні типи відношення (ставлення) до навчання, які притаманні учням даного класу. У навчально-виховному процесі варто застосовувати широкий спектр педагогічних стимулів для впливу на мотивацію учіння кожного учня. Найбільшу значущість для підвищення ефективності навчально-пізнавальної діяльності має мотивація, викликана інтелектуальною ініціативою, захопленням роботою, вольовими зусиллями дитини, її бажанням та вмінням вчитися.

Для вчителя початкової школи надзвичайно важливим є вміння розширювати і цілеспрямовано керувати мотиваційними стимулами навчання школярів. Це в свою чергу вимагає від класовода враховувати індивідуальні та вікові особливості учнів, вміння застосовувати їх на всіх етапах уроку математики та в позакласній роботі.

Таким чином, важливим є не тільки зміст навчального матеріалу, але й зміст розумової діяль-

ності учнів, спрямованої на його вивчення. Важлива й цінна не тільки сама істина, але й процес її здобування, пов'язані з ним пошуки, спроби, помилки, усвідомлення прийомів розумової роботи, тобто все, що розвиває творчу думку школярів, привчає їх мислити й діяти самостійно.

Перспективами дослідження, на наш погляд, повинно стати детальніше вивчення особливостей формування навчальної мотивації молодших школярів засобами математики.

Список літератури:

1. Богданович М.В. та ін. Методика викладання математики в початкових класах. Навчальний посібник для студентів педагогічних навчальних закладів. Київ : «А.С.К.», 1998. 342 с.
2. Возрастные возможности усвоения знаний / Под ред. Д.Б. Эльконина и В.В. Давыдова. Москва, 1966. 443 с.
3. Давыдов В.В. Психологические проблемы воспитания и обучения подрастающего поколения. *Вопросы психологии*. 1977. № 5. С. 35–47.
4. Іванова Л.С. Важливий засіб навчання розв'язувати задачі. *Початкова школа*. 2010. № 2. С. 36–38.
5. Коваленко В.Г. Проблемний підхід до навчання математики. Київ : Освіта, 2005. 156 с.
6. Костиук Г.С. Навчально-виховний процес і психічний розвиток особистості. Київ : Освіта, 1989. 420 с.
7. Кочина Н.В. Навчання у 1 класі. Київ : Радянська школа, 1991. 244 с.
8. Парфенов М.Г. Математику повторюємо в іграх. *Початкова школа*. 2010. № 4. С. 25–29.

References:

1. Bohdanovych M.V. et al. (1998). *Methodyka vykladannia matematyky v pochatkovykh klasakh* [navch. pos.] [Methodology of teaching mathematics in primary school]. Kyiv : "A.S.K.", 342 p. (in Ukrainian)
2. Yelkonyna D.B., Davydova V.V. (1966). *Vozrastnye vozmozhnosti usvoeniya znaniy* [Age possibilities of assimilation of knowledge]. Moscow, 443 p.
3. Davydov V.V. (1977). *Psykholohycheskye problemy vospytaniya y obucheniya podrastaiushcheho pokoleniya*. [Psychological problems of education and upbringing of the younger generation]. *Voprosy psykholohyy*, vol. 5, pp. 35–47.
4. Ivanova L.S. (2010). *Vazhlyvyi zasib navchannia rozviazuvaty zadachi* [An important means of learning to solve problems]. *Pochatkova shkola*, vol. 2, pp. 36–38.
5. Kovalenko V.H. (2005). *Problemnyi pidkhid do navchannia matematyky* [Problem approach to teaching mathematics]. Kyiv : Osvita, 156 p. (in Ukrainian)
6. Kostiuk H.S. (1989). *Navchalno-vykhovnyi protses i psykhichnyi rozvytok osobystosti* [Educational process and psychological development of personality]. Kyiv : Osvita, 420 p. (in Ukrainian)
7. Kochyna N.V. (1991). *Navchannia u 1 klasi* [Teaching in 1th class]. Kyiv : Radianska shkola, 244 p. (in Ukrainian)
8. Parfenov M.H. (2010). *Matematyku povtoriuemo v ihrakh* [Mathematics is repeated in games]. *Pochatkova shkola*, vol. 4, pp. 25–29.

DOI: <https://doi.org/10.32839/2304-5809/2019-4-68-66>

УДК 372.881.1

Цар І.О., Нагорнюк Л.Є.

Тернопільський національний педагогічний університет
імені Володимира Гнатюка

ВЕБІНАР ЯК ЗАСІБ ДИСТАНЦІЙНОГО НАВЧАННЯ ІНОЗЕМНОЇ МОВИ СТУДЕНТІВ НЕМОВНИХ СПЕЦІАЛЬНОСТЕЙ

Анотація. Стаття присвячена проблемі використання новітніх інформаційних технологій, які створюють перспективу відкритої навчальної системи, а саме розробку відкритих освітніх ресурсів і віртуального середовища навчання. Обґрунтовано застосування навчальних онлайн платформ у дистанційному навчанні іноземної мови студентів немовних спеціальностей. Рекомендовано до практичного використання у навчанні іноземної мови є онлайн платформа Moodle, де є можливість інтегрувати проведення «живих» онлайн-заходів з платформою eTutorium Webinar. У статті проаналізовано основні навчальні можливості та характеристики вебінару, як одного з найефективніших засобів дистанційного навчання.

Ключові слова: дистанційна освіта, іноземна мова, вебінар, інформаційні та комунікаційні технології, навчальний процес.

Tsar Iryna, Nahorniuk Liudmyla

Ternopil Volodymyr Hnatiuk National Pedagogical University

WEBINAR AS A MEAN OF FOREIGN LANGUAGE DISTANCE STUDY OF NON-SPECIAL FACULTY STUDENTS

Summary. The article is devoted to the problem of using the latest information technologies that create the perspective of an open educational system, namely the development of the open educational resources and the virtual learning environment. The use of modern online educational platforms in the foreign language distance learning by non-special faculty students is substantiated. It has been grounded that online platform allows to evaluate knowledge through the testing system, engages native speakers to the learning process through interactive tools and quick feedback, and has the ability to control progress, test results and ratings using expanded statistics. The online platform Moodle is recommended for practical use in a foreign language learning, where you can integrate live online activities with eTutorium Webinar platform. The article analyzes the main training opportunities and the webinar characteristics as one of the most effective mean of distance learning. The main advantage is that the webinars technology allows to see and hear each other, to share data and to process them in interactive way, to make distance communication as real live one. The article states that the effectiveness of using this technology depends on the skillful organization and methodological correctness of the used educational materials and skillful teachers involved in this process. The use of the indicated information resources helps to form reading, writing, listening skills, to improve their monologue and dialogical speech, to enrich vocabulary, to form social and cultural competences and language etiquette among non-special faculty students.

Keywords: distance education, foreign language, webinar, information and communication technologies, educational process.

Постановка проблеми. У світовому освітньому просторі спостерігається зростання попиту на фахівців, здатних взаємодіяти на міжнародному професійному рівні кількома іноземними мовами. Відповідно, статус навчальної дисципліни іноземна мова значно зріс. Виникають нові підходи, щодо змісту та способів викладання, виокремлюють інноваційні форми навчання мови, серед яких і дистанційна. Розвиток дистанційної освіти в опануванні іноземними мовами забезпечує створення відкритих освітніх структур. З появою й швидким розповсюдженням глобальних мереж з набором інформаційних та комунікаційних засобів з'явилася можливість навчати іноземних мов на відстані.

Розвиток та вдосконалення методів і засобів сучасних інформаційних технологій створюють реальні можливості для їх використання у системі освіти. Саме з новими інформаційними технологіями пов'язують реальні перспективи створення відкритої навчальної системи, а саме навчання на відстані, яке ґрунтується на важливому принципі – індивідуалізації навчального процесу зі збереженням його цілісності за

рахунок програмування й динамічної адаптації навчальних програм. Відповідно, сучасні методи і педагоги вирішують нові завдання, які передбачають впровадження інформаційно-комунікаційних технологій у навчальну діяльність, а також розробку відкритих освітніх ресурсів і віртуального середовища навчання.

Аналіз останніх досліджень та публікацій. У наукових дослідженнях науковцями обґрунтовані окремі напрями організації дистанційної форми навчання, а також визначенні його дефініції (А. Андреев, В. Волков, Т. Вороніна, Н. Краєвський та ін.); виокремлені умови застосування мультимедійних засобів навчання (В. Беспалько, В. Тихомиров, Д. Яковлев та ін.); розкриті освітні інформаційні та телекомунікаційні технології як педагогічні інновації (В. Нурдін, В. Лазарев, М. Лапчик та ін.).

Виокремлення невирішених раніше частин досліджуваної проблеми. Наукові розвідки досліджуваної проблеми дають змогу констатувати, що сьогодні українськими ЗВО дистанційне навчання іноземної мови ще мало використовується, хоча ця форма навчання від-

криває нові перспективи для студентів, перш за все, можливість створення штучного мовного середовища. На жаль, для дистанційного навчання іноземної мови недостатньо розроблене навчально-методичне забезпечення, зокрема методичні рекомендації щодо застосування новітніх технологій. Перспективним є інтерактивна взаємодія педагога та студента з використанням сучасних навчальних онлайн платформ таких як Moodle, eTutorium LMS, Classroom тощо. Це програмне забезпечення дає змогу здійснювати оцінку знань через систему тестування, залучати носіїв мови до процесу навчання за допомогою інструментів інтерактиву і швидкого зворотнього зв'язку. Є змога контролювати прогрес, результати тестів і рейтинги за допомогою розгорнутої статистики.

Здійснені наукові дослідження (І. Сидоренко, С. Романюк, Є. Полат, О. Журавльова та ін.) з питань застосування ІКТ в дистанційному навчанні іноземної мови засвідчують, що проблема формування іншомовної комунікативної компетенції студентів немовних спеціальностей з використанням сучасних навчальних онлайн платформ не отримала належної розробки.

Основна мета полягає в обґрунтуванні застосування сучасних навчальних онлайн платформ у дистанційному навчанні іноземної мови студентів немовних спеціальностей.

Виклад основного матеріалу. Дистанційна освіта, яку сьогодні називають «освітою майбутнього», виникла в ХІХ столітті, коли розвиток Національної поштової служби в Англії сприяв зародженню нової форми отримання освіти так зване навчання поштою або кореспондентське навчання.

Розвитком інформаційно-комунікаційних технологій став основою новітнього етапу становлення дистанційної освіти. Мережеві технології, що розширюють можливості персональних комп'ютерів, створюють сприятливі умови для організації дистанційної форми навчання у всьому світі, для створення єдиного світового інформаційно-освітнього простору. Потрібно зауважити, що завдяки цим технологіям світ стає тіснішим і, в певному сенсі, вільнішим: люди набагато менше, ніж раніше, залежать від інформаційних ресурсів регіону свого проживання, процеси комунікації характеризуються значно більшою ступенем інтенсивності. Найперспективнішим напрямком взаємодії студентів з навчальними закладами вже сьогодні стали трансляції лекцій і семінарів через глобальну мережу.

Все це стало причиною того, що останнім часом в системах освіти розвинутих країн відбуваються суттєві структурні зміни, які обумовлені комп'ютеризацією та повсюдним використанням нових інформаційних технологій. У першу чергу, це виражається у тому, що більшість традиційних навчальних програм стають доступними лише з використанням технологій дистанційного навчання [6].

Основними характеристиками дистанційної освіти вважають самостійність студента та наявність матеріальної бази. Дистанційне навчання як форма може бути реалізована у тому випадку, коли студент має матеріальну базу (обладнання, засоби комунікації, комплекти дидактичних

та методичних матеріалів) і сам готовий самостійно, з мінімальною участю та мінімальним контролем викладача вибирати власну траєкторію навчання.

Можливості дистанційного навчання:

- оперативна передача інформації різного об'єму та характеру (візуальної, звукової, текстової, графічної тощо);
- збереження її на сервері ПК, редагування, опрацювання, друк;
- інтерактивність, взаємодія обох сторін навчального процесу;
- доступ до інформаційного поля;
- організація спільних телекомунікаційних проєктів, аудіо та відеоконференцій.

Дистанційна форма навчання успішно реалізується у створеному інформаційно-освітньому середовищі, під яким розуміють цілеспрямовану побудовану інноваційну педагогічну систему, створену на основі сучасних педагогічних, інформаційно-комунікаційних та дистанційних технологій, методів й інтеграції комп'ютерно орієнтованих засобів з інформаційно-ресурсним забезпеченням, призначену для адаптації сучасного навчально-виховного процесу до умов інформаційного суспільства [4]. Комплекс комп'ютерних навчальних та довідково-інформаційних програм, різноманітні прикладні та інструментальні засоби сприяють організації взаємодії суб'єктів навчального процесу. Постійна взаємодія студентів з викладачем та іншими учасниками навчального процесу є ознакою інтерактивності стосовно дистанційного навчання.

Віртуальні інформаційно-освітні середовища створюються на базі багатосервісного програмного забезпечення. Їх технічну та технологічну основу складають програмні платформи, які широко представлені на ринку освітніх послуг. Широко розповсюдженими є такі: «E-learning», «WebTutor», «xDLS», «Redclass», «WebClass», «TeachProDL», Moodle, WebCT, WebTutor, Lotus Net, Lersus, elearning Server 3000, Blackboard, eCollege.com, TopClass, The Learning Manager, WebMentor, Lotus Learning Space, Integrated Virtual Learning Environment (IVLE), Softarc FirstClass, Milken Educator Virtual Workspace (MEVW), Asymetrix Librarian, Serf Virtual-U, Nice Net та ін.

Як бачимо, існує досить багато LMS (Learning Management System – система управління навчанням) для організації дистанційного навчання за посередництвом E-learning (BaumanTraining, WRC e-Education System, REDCLASS, Sakai, Universys WS, Moodle, BlackBoard і ін.) Вивчення використання запропонованих платформ засвідчує, що безсумнівним лідером на сьогодні є Moodle і Sakai, проте все частіше виникає конкуренція між ними.

Вивчення перелічених вище платформ дає змогу констатувати, що далеко не всі з них можна використовувати як віртуальне середовище для повноцінного дистанційного навчання іноземної мови. Адже створюючи віртуальне мовне навчальне середовище важливо враховувати специфіку дисципліни «Іноземна мова», тобто її практичне спрямування й комунікативно-діяльнісну основу навчання, яке передбачає формування цілого спектру комунікативних компе-

тенцій, потрібних для практичного оволодіння іноземною. Крім цього, для успішного навчання іноземної мови за дистанційною формою варто враховувати 6 типів інтерактивності виокремлених Тері Андесеном [9]: студент-студент, студент-викладач, студент-контент, викладач-викладач, викладач-контент, контент-контент.

Відомо, що система дистанційного навчання Moodle дає змогу на досить високому рівні реалізувати такі типи навчальної активності як конспекти, опитування, тести, робочі зошити, електронні підручники, презентації. Ці інструменти носять традиційний характер та зберігають ефект пасивного контакту з викладачем (педагогом).

Сьогодні на платформі Moodle є можливість інтегрувати проведення «живих» онлайн-заходів з платформою eTutorium Webinar. Таким чином, перед викладачами відкрилася можливість вміщувати в свої курси такі формати взаємодії як вебінари, онлайн-тренінги, «живі» майстер-класи й інші форми дистанційного спілкування. Це дозволить зробити навчальний процес інтерактивним, цікавим та забезпечить максимальну залученість слухачів.

У системі дистанційного навчання іноземної мови доцільно використовувати такі засоби навчання: електронна пошта; мейл-сервери; електронні дошки оголошень; телеконференції; електронні бібліотеки; голосова пошта; відеокасети; електронні підручники; лазерні диски; відеозаписи лекцій, вебінари. Саме вебінар, як один з найефективніших засобів дистанційного навчання останнім часом набув значної популярності.

Віртуальність навчання, яка уможливує проведення заняття дистанційно – це основна перевага вебінару, якщо порівнювати з традиційним семінаром, який передбачає фізичну присутність всіх його учасників в одній аудиторії. Однак, віртуальне заняття максимально наближене до безпосередньої взаємодії, оскільки дає змогу викладачеві вести з учнями діалог у режимі реального часу [1].

Вебінар – це інтерактивне навчальне заняття, що проводиться викладачем дистанційно з використанням різноманітних програмних засобів та мережевих ресурсів, що забезпечують високу інформаційну насиченість і активність учнів у режимі реального часу [1].

Вебінар має такі характеристики:

- інтеактивність: студенти можуть взаємодіяти один з одним, з викладачем чи з інтернетом;
- мультимедійність: навчальні матеріали поєднують як мінімум 2 один з одним комбіновані засоби масової інформації, як тексти, картини, відео, звук або анімацію;
- відкрита структура: студенти можуть використовувати інформацію з Інтернету і не тільки прив'язану до ресурсів;
- керованість людиною або комп'ютером: навчальний процес контролюється викладачами (педагогами) або за певною процедурою за допомогою комп'ютерної програми.

Як відомо, вебінари можна використовувати для проведення навчальних занять у групі; дистанційного навчання, зокрема лекцій зі зворотнім зв'язком з викладачем у реальному часі; тематичних семінарів з опитуванням студентів; захисту виконаної самостійної роботи; групової роботи

в проєкті; проведення тестування студентів з візуальним контролем процесу виконання тестів [5].

Вебінари схожі на традиційні семінари у навчальних закладах: послідовний виклад матеріалу викладачем, доповіді учасників, презентації, показ демонстрацій, питання і відповіді, опитування викладача, але все це відбувається в режимі реального часу через Інтернет [2].

Хоча і викладач, і студенти знаходяться досить далеко один від одного, на відстані, проте утворюється певна віртуальна аудиторія, в якій всі зустрічаються із конкретною метою. Організація цього заходу відбувається за допомогою спеціальних веб-технологій, спілкування відбувається в синхронному режимі прямої трансляції. Таким чином, вебінар – нова Інтернет-технологія, яка дуже активно використовується тими, хто розуміє цінність часу.

Варто зазначити, що віртуальне заняття іноземною мовою відкриває нові можливості як для однієї сторони, так і для другої сторони освітнього процесу. Викладачі мають можливість удосконалити свою педагогічну майстерність від заняття до заняття, розкриваючи творчі здібності своїх студентів. В результаті цього заняття можуть проходити в більш нових і цікавих формах, із застосуванням різних технологій. Робота студентів може здійснюватися в парах, групах або індивідуально з показом презентацій, прослуховуванням аудіо-і відеоматеріалів, використаням чату. Форма навчання «питання-відповідь» дає змогу навчати студентів дистанційного відділення активними методами з різноманітними демонстраційними засобами.

У процесі навчання іноземної мови завжди є важливим питання створення освітнього мовного середовища. Ця технологія певним чином легко компенсується інструментами онлайн-семінару (вебінару), уможливує створення мовного середовища навчання, дає можливість студентам отримувати й генерувати знання, а не бути пасивними учасниками. Це вирішується за допомогою зручного способу подачі інформації у будь-якому форматі, використовуючи зображення та відео, дає можливість бачити і чути співрозмовника – носія мови. У зв'язку з цим можна констатувати, що подібна технологія є повноцінною альтернативою очної зустрічі, що завжди було дуже важливим при вивченні іноземних мов. Студенти ж у такій інтерактивній бесіді стають більш відкритими особистостями з великими можливостями реалізації навчання та освоєння матеріалу іноземною мовою.

Відповідно, онлайн-навчання іноземної мови дає змогу охопити як невелику групу учасників так і величезну аудиторію і використовувати максимум можливостей «електронного» навчання. Отримання знань і їх оперативний контроль стає можливим, будь-якій точці світу, обладнаної доступом в Інтернет.

Таким чином, вже зараз навчання студентів ведення дискусії із застосуванням новітніх інноваційних технологій сприяє розвитку пізнавальної активності, значно підвищує інтерес до навчання і дає хороші результати.

Висновки та перспективи. Підсумовуючи, необхідно зазначити, що ефективність будь-якого виду дистанційного навчання залежить від вмлої організації та методичної правильності

використовуваних навчальних матеріалів, а також від майстерності педагогів, які беруть участь у цьому процесі. Використання охарактеризованих нами інформаційних ресурсів сприяють формуванню у студентів навичок читання, писання, аудіювання, удосконаленню монологічного та діалогічного мовлення, збагаченню словникового запасу, формуванню соціокультурних компетен-

цій та мовного етикету. Зауважимо, що технологія вебінарів є одним із зручних, ефективних і економічно вигідних способів для організації навчання іноземних мов. Ця технологія, що дозволяє бачити і чути один одного, обмінюватися даними і спільно обробляти їх в інтерактивному режимі, максимально наближує спілкування на відстані до реального живого спілкування.

Список літератури:

1. Вебінар як форма дистанційного інтерактивного навчання. URL: <http://osvita.ua/vnz/43979/> (дата звернення: 31.10.2018).
2. Вільгельм Н.Ю., Рибіна О.С. Використання вебінар при навчанні іноземної мови. URL: <http://blog.r13-r21.com.ua/articles/stattja-po-temi-vebinar-jak-efektivnij-instrument.php> (дата звернення: 31.10.2018).
3. Дистанційне навчання як сучасна освітня технологія : матеріали міжвузівського вебінару (м. Вінниця, 31 березня 2017 р.) / відп. ред. Л.Б. Ліщинська. Вінниця : ВТЕІ КНТЕУ, 2017. 102 с.
4. Карташова Л.А., Юрженко В.В., Гуралюк А.Г., Липська Л.В., Гуменна Л.С., Зуєва А.Б., Шупік І.М., Росток М.Л., Шевченко В.Л. Інформаційно-освітнє середовище професійно-технічних навчальних закладів : посібник / за ред. Лузана П.Г. Київ : ІІТО НАПН, 2017. 124 с.
5. Морзе Н.В., Кочарян А.Б., Варченко-Троценко Л.О. Вебінари як засіб підвищення кваліфікації викладачів. *Інформаційні технології і засоби навчання*. 2014. Том 42. № 4. С. 118–130.
6. Нові інформаційні технології в освіті. URL: <http://it-tehnolog.com/statti/novi-informatsiyi-tehnologiyi-v-osviti> (дата звернення: 05.03.2019).
7. Романюк С.М. Дистанційне навчання англійської мови у процесі професійної підготовки майбутніх юристів: стан та перспективи. *Вісник Дніпропетровського університету імені Альфреда Нобеля. Серія «педагогіка і психологія». Педагогічні науки*. 2015. № 1(9). С. 171–176.
8. Семакова Т.О., Заболотна С.О. Дистанційне навчання: за і проти. *Інформаційні технології в освіті, науці та виробництві*. 2015. Вип. 4(11). С. 201–209.
9. Theory and Practice of On-line Learning / Editors Terry Anderson, Fathi Elloumi. Athabasca University, 2004. С. 46–48.

References:

1. Webinar yak forma dystancijnogo interaktyvnogo navchannya [Webinar as a form of distance interactive learning]. Available at: <http://osvita.ua/vnz/43979/> (accessed: 31.10.2018).
2. Vilgelm N., Rybina O. Vykorystannya vebinar pry navchanni inozemnoyi movy [Using a webinar in a foreign language learning]. Available at: <http://blog.r13-r21.com.ua/articles/stattja-po-temi-vebinar-jak-efektivnij-instrument.php> (accessed: 31.10.2018).
3. Lishchyn'ska L. (2017). Dystancijne navchannya yak suchasna osvitnya texnologiya [Distance learning as a modern educational technology: materials of the inter-university webinar]. (eds. L. Lishchyn'ska), Vinnytsya : VTEI KNTEU.
4. Kartashova L., Yurzhenko V., Huralyuk A., Lyp'ska L., Humenna L., Zuyeva A., Shupik I., Rostoka M., Shevchenko V. (2017). *Informacijno-osvitnye seredovyshhe profesijno-texnichnyx navchalnyx zakladiv* [Information and educational environment of vocational schools]. Kyiv : IPTO NAPN. (in Ukrainian)
5. Morze N., Kocharyan A., Varchenko-Trocenko L. (2014). Webinar yak zasib pidvyshhennya kvalifikaciyi vykladachiv [Webinars as a means of improving teachers' skills]. *Informacijni tehnologiyi i zasoby navchannya*, vol. 42, no. 4, pp. 118–130.
6. Novi informacijni tehnologiyi v osviti. Available at: <http://it-tehnolog.com/statti/novi-informatsiyi-tehnologiyi-v-osviti> (accessed: 05.03.2019).
7. Romanyuk S.M. (2015). Dystancijne navchannya anglijskoyi movy u procesi profesijnoyi pidgotovky majbutnix yury'stiv: stan ta perspektyvy. [Distance learning of English language in the process of future lawyers training: state and perspectives]. *Visnyk Dnipropetrovs'koho universytetu imeni Al'freda Nobelya. Seriya «pedagogika i psichologiya». Pedagogichni nauky*, no. 1(9), pp. 171–176.
8. Semakova T.O., Zabolotna S.O. (2015). Dystancijne navchannya: za i proty [Distance Learning: Pros and Cons]. *Informacijni tehnologiyi v osviti, nauki ta vyrobnyctvi*, vol. 4(11), pp. 201–209.
9. Theory and Practice of On-line Learning / Editors Terry Anderson, Fathi Elloumi. Athabasca University, 2004, pp. 46–48.

ФІЛОЛОГІЧНІ НАУКИ

DOI: <https://doi.org/10.32839/2304-5809/2019-4-68-67>

УДК 81'25:821.133.1

Білас А.А., Судук Н.Р.

ДВНЗ «Прикарпатський національний університет імені Василя Стефаника»

ОСОБЛИВОСТІ ВІДТВОРЕННЯ МОВНО-СТРУКТУРНОЇ РЕАЛІЗАЦІЇ РОЗМОВНОГО МОВЛЕННЯ В УКРАЇНСЬКОМУ ПЕРЕКЛАДІ ПРОЗОВОГО ТЕКСТУ

Анотація. У статті розглядаються особливості мовно-структурної реалізації розмовного мовлення у французькому художньому дискурсі. Досліджено способи і засоби передавання елементів розмовного компонента в українському перекладі роману Ж.-М. Генассія «Клуб невиласливих оптимістів». З'ясовано проблематику відтворення французької зниженої лексики. Розглянуто питання наявності українського відповідника французькій розмовній одиниці та адекватності її перекладу. Встановлено значення використання розмовних елементів у художньому творі. Дана розвідка дозволила виокремити найбільш поширені способи та засоби, до яких вдається перекладач при передаванні експресивного мовлення, а саме: підбір еквівалентів, синонімічних та дескриптивних відповідників, використання лексично-семантичних, граматичних та стилістичних перекладацьких трансформацій.

Ключові слова: розмовне мовлення, мовна структура, переклад, способи відтворення, перекладацькі трансформації.

Bilas Andriy, Suduk Nadiia

Vasyl Stefanyk Precarpatian National University

FEATURES OF REPRODUCTION OF LINGUISTIC-STRUCTURAL REALIZATION OF SPOKEN LANGUAGE IN UKRAINIAN TRANSLATION OF PROSE TEXT

Summary. The article deals with the linguistic and structural peculiarities of rendering the spoken language in the French fiction discourse. The functions of spoken language in the text are defined. The translation ways and means of rendering the spoken component into Ukrainian are examined. The research is based on J.M. Guenassia's novel «The incorrigible optimists club» and its Ukrainian translation. The problems of reproduction of the French colloquial vocabulary are studied. The question of the existence of the Ukrainian equivalent to the French spoken unit and the adequacy of its translation are considered. The research makes it possible to reveal that the translation of the original text causes the specific difficulties and requires the use of special translation techniques in each particular case. One of the main translation studies problems is rendering the colloquial vocabulary, as it often does not have clearly defined equivalents in the target language. Different approaches to the classification of translation ways and means of the colloquial vocabulary were analysed. The main ones were determined: direct, synonymous, hypo-hyperonymic, functional equivalents, lexical, grammatical, semantic and syntactic transformations. The choice and usage of the translation techniques in the Ukrainian translation of French novel «The incorrigible optimists club» are illustrated. The most used translation methods are defined. In the translation of colloquial lexical phraseological units, the usage of adequate Ukrainian analogues and rarely omission of colloquial elements were observed. It was concluded that in the case of the translation of the original colloquial unit in literary way the translator restores the equilibrium using the spoken unit for the neutral linguistic unit in another fragment of the text.

Keywords: colloquial language, linguistic structure, translation, rendering ways of reproduction, translation transformations.

Постановка проблеми. Розмовне мовлення стало звичним компонентом художнього стилю, де фамільярна і просторічна лексика представлена повною мірою. Використання експресивного, емоційно забарвленого мовлення допомагає точніше передати образи та характери героїв, місцевий колорит, особливості культури. Розмовному мовленню притаманні експресивні елементи, що часто ускладнює процес перекладу літературного твору, оскільки ці стилістичні, особливо знижені засоби є способом вираження авторського задуму. Оскільки розмовний компонент став звичною складовою художнього стилю, опис проблематики відтворення розмовної мови у перекладі видається актуальним.

Аналіз останніх досліджень і публікацій. Проблему відтворення знижених розмовних одиниць частково вивчали перекладаознавці: О. Аб-

драхманова [1], А. Білас [2; 3], В. Комісаров [6], І. Ліходкіна [7], Я. Рецкер [8], В. Сдобніков [9], О. Чердніченко [10] та інші. Проте питання відтворення засобів реалізації мовно-структурних особливостей французького розмовного мовлення в українському перекладі залишається мало дослідженим.

Виділення невирішених раніше частин загальної проблеми. Серед невирішених проблем слід виокремити проблему дослідження розмовного компонента сучасного французького художнього дискурсу загалом, а також відтворення лексичних та граматичних елементів розмовного мовлення у перекладі зокрема.

Формулювання цілей статті. Метою дослідження є виявлення особливостей відтворення мовно-структурної реалізації розмовного мовлення в українському перекладі прозового

тексту. **Об'єктом** дослідження є мовно-структурні особливості реалізації розмовного мовлення у прозовому тексті. **Предметом** дослідження є проблематика збереження мовно-структурної реалізації французького розмовного мовлення в українському перекладі роману Ж.-М. Генассія «Клуб невинувинних оптимістів» [4; 11].

Виклад основного матеріалу дослідження. Однією з ключових проблем, що постає перед перекладачем художнього твору є передавання особливостей мовлення автора та персонажів. Переклад оригінального тексту викликає специфічні труднощі і вимагає застосування особливих у кожному конкретному випадку перекладацьких прийомів. К. Ковальова підкреслює той факт, що проблема якості перекладу, його адекватності та повноти займає одне з центральних місць у сучасній теорії перекладу [5, с. 5]. В. Комісаров зауважує, що неточна передача змісту оригіналу перешкоджає виконанню суспільної функції перекладу: зробити думки автора доступними членам іншого мовного колективу [6, с. 8]. Оскільки розмовний компонент став звичною ознакою художнього стилю, постала потреба теоретичного обґрунтування і практичного дослідження лінгвостилістичної категорії розмовності загальної і проблем відтворення її лексичних і грама-тичних елементів у перекладі зокрема [2, с. 415].

Однією з основних проблем, яка постає перед перекладачем у процесі перекладу художнього твору є передавання зниженої розмовної лексики. У її перекладі важливо віднайти перекладний еквівалент, який був би адекватним лексичній одиниці, що перекладається, за значенням, стилістичною забарвленістю і прагматичною характеристикою [2, с. 416]. І. Ліходкіна зауважує, що переклад текстів зі зниженою розмовною лексикою – це складний, поетапний процес, в ході якого соціально маркована лексика піддається серйозному аналізу [7, с. 90], адже така лексика найчастіше не має чітко визначених еквівалентів у мові перекладу, цим самим створюючи труднощі для її передачі засобами цільової мови [7, с. 92].

В. Сдобніков визначає три взаємопов'язані чинники, які впливають на вибір засобів відтворення зниженої лексики, а саме: семантичні особливості слова, належність слова до певного лексичного розряду та функція в тексті [9, с. 141–147].

У перекладі розмовного мовлення необхідно брати до уваги такі чинники, що визначають його вибір серед перекладацьких прийомів, насамперед, функції зниженої лексики в художньому творі. Як правило, в художньому творі знижені розмовні елементи виконують стилістичну функцію (мовна характеристика героїв, авторська мова, відображення соціально-ієрархічних відносин, опис побуту, звичаїв та традицій, місцевої культури). «Іншими, не менш важливими чинниками є відмінність стратифікаційних структур вихідної і цільової мов, стилістична природа передачі зниженої лексики, соціальний контекст твору, часова дистанція» [1, с. 88–89; 3, с. 66].

Я. Рецкер вважає, що лексичні, фразеологічні та синтаксичні відповідності складають лінгвістичну основу перекладу. Перекладознавець в свою чергу розрізняє наступні види закономірних відпові-дностей: еквіваленти (відповідності, які визначаються не контекстом, а словником); аналоги (або «варіанти відповідностей») – випадки, коли бага-

тозначній одиниці однієї мова відповідає кілька одиниць в іншій; адекватні заміни, які використуються у випадку, коли для точної передачі думки перекладач мусить відійти від оригіналу, від словникових та фразових відповідностей і шукати вирішення задачі, виходячи з цілого [8, с. 10–18].

О. Чередниченко наголошує, що у відтворенні одиниць французького розмовного дискурсу перекладачеві варто добирати часткові контекстуальні відповідники, замінюючи вульгарні слова нейтральними, книжними або розмовними та передаючи їх за допомогою дескриптивних відповідників [10, с. 159].

В українському перекладі роману Ж.-М. Генассія «Клуб невинувинних оптимістів» ми спостерігаємо різноманітні перекладацькі прийоми відтворення зниженого розмовного мовлення.

Наведемо, наприклад, фрагмент тексту, в якому один із персонажів описує своє ставлення священнослужителів: *On les respecte trop, avec leurs singeries et leurs courbettes. Autant parler à un mur* [11, с. 45]. – *З ними занадто панькаються, з усіма цими поклонами та кривляннями. Щось їм казати — як горохом об стінку* [4, с. 50]. Тут перекладач адекватно відтворює французький фразеологізм «*parler à un mur*» («говорити до стіни») не менш яскравим українським аналогом («як горохом об стінку»).

Перекладачка А. Шведик вдається до використання прямих відповідників у описі Енцо Маріні: *Quand un imbécile, pour le blesser, le traitait de Rital ou de Macaroni, il répondait en souriant : Enchanté, et moi, je suis le lieutenant Vincenzo Marini, de Lens dans le Pas-de-Calais* [11, с. 26]. – *Коли якийсь недоумок глузував із нього, називаючи італійчиком чи макаронником, він завжди усміхнено відповідав: Дуже приємно, а я лейтенант Вінченцо Маріні з Ланса, що в Пас-де-Кале* [4, с. 27]. У даному випадку арготизми «*Rital*» і «*Macaroni*» вживаються для позначення особи італійського походження.

Іноді перекладач уяскравлює текст, як це бачимо на прикладі лексеми «*chambrier*» та її відповідника «*брати на кпини*»: *On ne se gênent pas pour les chambrier* [11, с. 35]. – *Ми не соромилися брати їх на кпини* [4, с. 37]. Наведемо ще один приклад уяскравлення в описі минулого одним з героїв Павла: *Pavel avait fui la Tchécoslovaquie depuis près de trente ans et vivait en France dans des conditions précaires* [11, с. 15]. – *Близько тридцяти років тому Павло втік із Чехословаччини й жив у Франції на пташиних правах* [4, с. 13]. У цьому реченні «*dans des conditions précaires*» означає «у складних/нестабільних умовах», а перекладач вважає за доцільне використати яскравіший український фразеологізм («на пташиних правах»).

У випадку з перекладом словосполучення «*mettre une raclée*» («надерти задницю») українським «*давати прочухана*» у епізоді, коли Мішель розповідає про гру у крикет (*Certains prennent mal que des gamins qui avaient dix ans de moins qu'eux leur mettent des raclées* [11, с. 35]. – *Не всім подобалося, що якісь на десять років молодші хлопчачки дають їм прочухана* [4, с. 37]), автор перекладу добирає аналог, який певною мірою не зберігає експресивності оригіналу.

В українському перекладі досліджуваного роману спостерігаємо використання варіативних відповідників, або ж синонімічних відповідників,

як в епізоді, коли головний герой ділиться з читачем спогадами: *Il y a des quartiers mal famés qui vous renvoient dans votre passé et où il est préférable de ne pas trainer* [11, с. 14]. – *Існують квартали з недоброю славою, що відкинуть вас у власне минуле і де бажано не вештатися* [4, с. 12]. У цьому випадку перекладач обирає для слова «*trainer*» (укр. «зависати, тусуватись, вештатись, проводити час») відповідний до контексту варіант.

В арсеналі перекладача спостерігаємо прийом компенсації: *Mon entrée en sixième à Henri-IV avait été ric-rac* [11, с. 31]. – *Я заледве перейшов у шостий клас лицю Генріха IV* [4, с. 33], а також: *Je suis passé durant des années pour un bon élève et je ne fichais rien* [11, с. 31] – *Особливо не напружуючись, я роками залишався хорошим хлопчиком* [4, с. 33], який допомагає зберегти зміст оригіналу, його стилістичні та експресивні особливості.

Також перекладач вдається до дескриптивних перифраз в епізоді, де Мішель пригадує роки навчання у лиці: *Je bouquinais, vautreé dans un fauteuil. Franck bossait* [11, с. 32]. – *Я занурився*

в книжку, розвалившись у кріслі, а Франк невтомно навчався [4, с. 34], тобто за допомогою описового обороту, що відповідає слову оригіналу, він роз'яснює зміст даної лексеми.

Висновки та перспективи дослідження. Таким чином в українському перекладі мовно-структурних особливостей розмовного компонента роману Ж.-М. Генассія «Клуб невіправних оптимістів» були виявлені такі способи перекладу: підбір еквівалентів, синонімічних та дескриптивних відповідників, використання варіативного відповідника, компресія й декомпресія, компенсація, нейтралізація чи експресивація.

У перекладі розмовних лексико-фразеологічних одиниць спостерігаємо, здебільшого, використання адекватних українських аналогів і рідко випущення розмовних елементів. Варто зазначити, що у випадку перекладу вихідної розмовної одиниці літературною мовою прийомом логізації, перекладач відновлює рівновагу використання розмовного відповідника нейтральною мовною одиницею у іншому фрагменті тексту.

Список літератури:

1. Абдрахманова О.Р. Проблемы переводимости стилистически сниженной лексики в художественном тексте. Автореф. дис. ... канд. филол. наук : 10.02.20. Челябинск, 2006. 19 с.
2. Білас А.А. До питання перекладу одиниць зниженого розмовного мовлення. *Мова і культура*. 2013. № 16. Т. 4. С. 415–422.
3. Білас А.А. Оперативний інструментарій перекладу французької зниженої розмовної лексики. *Науковий вісник Чернівецького університету. Серія романо-слов'янський дискурс*. № 645. С. 65–69.
4. Генассія Ж.М. *Клуб невіправних оптимістів* : роман / переклад з фр. Анастасії Шведик. Харків : Видавництво Віват, 2017. 640 с.
5. Ковалева К.И. *Оригинал и перевод: два лица одного текста*. Москва : Всероссийский центр переводов научно-технической литературы и документации, 2001. 98 с.
6. Комиссаров В.Н. *Теория перевода (лингвистические аспекты)* : учеб. для ин-тов и фак. иностр. яз. Москва : Высшая школа, 1990. 253 с.
7. Лиходкина И.А. Сравнительный анализ просторечия во французском и русском языках: проблема поиска эквивалента перевода. *Вестник МГОУ. Серия : Лингвистика*. Москва : Изд-во МГОУ, 2010. № 6. С. 90–94.
8. Ретцер Я.И. Теория перевода и переводческая практика. *Очерки лингвистической теории перевода*. Москва : Междунар. отношения, 1974. 216 с.
9. Сдобников В.В. Основные средства перевода стилистически сниженной лексики. *Теория і практика перекладу* : Респ. міжвідом. наук. зб. 1993. № 19. С. 141–147.
10. Чередниченко О.І. Український переклад: з минулого у сьогодення. *Літературна мова у просторі національної культури*. Київ : ВПЦ «Київський університет», 2004. С. 88–97.
11. Guenassia J.M. *Le Club des Incorrigibles Optimistes*. Paris : Albin Michel, 2009. 768 p.

References:

1. Abdrakhmanova O.R. (2006). Problemy perevodimosti stilisticheski snizhennoy leksiki v khudozhestvennom tekste [The problems of translating stylistically reduced vocabulary in an artistic text]. Avtoref. dis. ... kand. filol. nauk : 10.02.20. Chelyabinsk, 19 p.
2. Bilas A.A. (2013). Do pytannia perekladu odyntys' znyzhenoho rozmovnoho movlennia [Translation of low colloquial words]. *Mova i kul'tura*, vol. 16, T. 4, pp. 415–422.
3. Bilas A.A. Operatsiyni Instrumentarii Perekladu Frantsuzkoi Znyzhenoi Rozmovnoi Leksyky [Operational features for translation french law colloquial language]. *Naukovyi visnyk Chernivetskoho universytetu. Romano-slovianskyi dyskurs*, vol. 645, pp. 65–69.
4. Genassia Zh.M. (2017). Klub nevypravnykh optymisticiv [The incorrigible optimists club]. Roman / pereklad z fr. Anastasii Shvedyk. Kharkiv : Vydavnytstvo Vivat, 640 p.
5. Kovaleva K.I. (2001). Original i perevod: dva litsa odnogo teksta [Original and translation: two faces of one text]. Moskva : Vserossiyskiy tsentr perevodov nauchno-tekhnicheskoy literatury i dokumentatsii, 98 p.
6. Komissarov V.N. (1990). Teoriya perevoda (lingvisticheskiye aspekty) [Translation theory (linguistic aspects)] : ucheb. dlya in-tov i fak. inostr. yaz. Moskva : Vysshaya shkola, 253 p.
7. Likhodkina I.A. (2010). Sravnitel'nyy analiz prostorechiya vo frantsuzskom i russkom yazykakh: problema poiska ekvivalenta perevoda [Comparative analysis of french and russian colloquial lexical items: the problem of searching for a lexical equivalent]. *Vestnik MGOU. Seriya : Lingvistika*, vol. 6, pp. 90–94.
8. Sdobnikov V.V. (1993). Osnovnyye sredstva perevoda stilisticheski snizhenoy leksiki [Basic translation tools of colloquial lexical vocabulary.] *Teoriya i praktika perekladu*. Resp. mizhvidom. nauk. zb. Vol. 19, pp. 141–147.
9. Retsker Ya.I. (1974). Teoriya perevoda i perevodcheskaya praktika. Ocherki lingvisticheskoy teorii perevoda. *Essays on linguistic translation theory* [Translation theory and translation practice]. Moskva : Mezhdunar. Otnosheniya, 216 p.
10. Cherednychenko O.I. (2004). Ukrainskyi pereklad z mynuloho u s'ohodennia [Ukrainian translation: from the past to the present]. *Literaturna mova u prostori natsionalnoi kul'tury*. Kyiv : VPTs «Kyivskiy Universytet», pp. 88–97.
11. Guenassia J.M. (2009). Le Club des Incorrigibles Optimistes. Paris : Albin Michel, 768 p.

DOI: <https://doi.org/10.32839/2304-5809/2019-4-68-68>

УДК 81'23:659.1=133.1

Годованець У.М.

ДВНЗ «Прикарпатський національний університет імені Василя Стефаника»

ПСИХОЛІНГВІСТИЧНІ АСПЕКТИ СУЧАСНОГО ФРАНКОМОВНОГО РЕКЛАМНОГО ТЕКСТУ

Анотація. Стаття присвячена психолінгвістичним аспектам сучасного франкомовного рекламного тексту. Психологічні аспекти процесу сприйняття рекламного звернення пояснюють, як саме інформує й переконує реклама, саме тому важливо досліджувати суть цих психологічних процесів і різні теорії, пов'язані з ними. У статті рекламний дискурс розглядається як частина глобальної соціокультурної мережі. Проаналізовано психолінгвістичні та психофункціональні особливості рекламних текстів, що дало змогу оцінити прагматичний аспект сучасного франкомовного рекламного тексту. Головну увагу сконцентровано на психологічних аспектах впливу реклами на реципієнта. З'ясовано стилістичні засоби, які найчастіше вживаються в рекламному дискурсі та їхній ефект на споживача.

Ключові слова: рекламний тест, слоган, дискурс, прагматика, стилістика, вплив.

Hodovanets Uliana

Vasyk Stefanyk Precarpathian National University

PSYCHOLOGICAL ASPECTS OF MODERN FRENCH ADVERTISING TEXT

Summary. The article is devoted to psycholinguistic aspects of modern French advertising text. Today's advertising is an effective instrument of psychological influence on a potential audience, an important component of the linguistic and cultural space that transforms and modifies the public consciousness. The aim of all advertising texts is to convince a potential buyer to buy a product and remind him of it, which is ensured by the integrity of all components of the text, which together should create a special emotional drawing and convey the most easily and simply advertising content. The basis of advertising communication is the advertising discourse, which is defined as a completed message, which has a strictly oriented pragmatic setting, which combines distinctiveness signs of oral speech and written text with a set of semiotic agents. The article provides evidence that the advertising discourse is actively developing in the global socio-cultural network. The stylistic means, which are most often used in the advertising discourse and their effect on the consumer are found out. The stylistic function of these means is to enable the object of the image to be shown from the unexpected side, causing a certain attitude to the object of the advertisement. We investigated such expressive stylistic devices as anaphora, comparison, metaphors, epithets, hyperbole, rhetorical question etc. To attract more attention of the potential consumer, the advertising texts are thoroughly thought out and each time use more and more psychological means of influence. In this way, the psycholinguistic and psycho-functional features of the texts of advertising were investigated, which made it possible to assess the pragmatic aspect of contemporary French advertising text. Also, French advertising discourse has a large creative potential and can be seen at all levels of broadcasting. In addition, the main concepts of advertising activities and their goals and objectives are considered. The psychological aspects of advertising influence on the recipient are analyzed.

Keywords: advertising text, slogan, discourse, pragmatic, stylistic, influence.

Постановка проблеми. Питання психолінгвістичних аспектів в рекламному дискурсі є актуальним у наш час. Рекламна комунікація все більше привертає увагу лінгвістів, адже саме в цій сфері реалізується потенція психолінгвістичних аспектів, що є яскравим прикладом функціонального використання мови. Велика кількість рекламних текстів дає необмежений простір та можливості для досліджень лінгвопрагматичного спрямування. Саме тому широке коло науково-теоретичних питань, які актуалізуються лінгвістами у зв'язку з розглядом реклами як мовного феномена, потребує нових підходів до вивчення рекламного дискурсу.

Аналіз останніх досліджень та публікацій. Реклама являє собою унікальне явище, яке є предметом вивчення багатьох наук: економіки, маркетингу, психології, лінгвістики, соціології тощо. Останнім часом рекламу називають «п'ятою силою». Співпраця України з іншими країнами передбачає взаємний продаж імпортованих товарів. Кожна компанія забезпечує свій рекламний тест. Перспективним з цього погляду є вивчення рекламного дискурсу, який презентує невичерпний матеріал для широкого спектру

мовознавчих досліджень. Психологічні аспекти процесу сприйняття рекламного звернення пояснюють, як саме інформує й переконує реклама, саме тому важливо досліджувати суть цих психологічних процесів і різні теорії, пов'язані з ними. Психолінгвістичні аспекти впливу реклами вивчали такі лінгвісти, як Ю. Сорокін, Е. Макгрегор та Є. Тарасов, І. Мосеєнко, Д. Розенталь та Дж.-Н. Ліч, О. Ксезенко та С. Федорець.

Наукова новизна зумовлена потребою в поглибленому дослідженні рекламного дискурсу та його психофункціональної зумовленості. **Метою статті** є аналіз особливостей франкомовного рекламного дискурсу та психолінгвістичних механізмів впливу на реципієнта.

Виклад основного матеріалу. Відомо, що реклама є невіддільною частиною ділового, економічного, соціального та культурного життя суспільства, характерною ознакою нашого сучасного побуту. Вона багатогранна за змістом та внутрішнім наповненням, а її існування на межі різних наук (політології, соціології, психології, лінгвістики тощо) постійно збагачує його, а відтак і мову в усіх її виявах, зумовлює інтерес до вивчення її надбань [6, с. 197]. Життя су-

часної людини не обмежується реальним світом, в якому вона існує. Воно доповнюється «світом», що створюється засобами Інтернету, преси, телебачення, кіноіндустрії, тобто «штучним інформаційно-символічним всесвітом» [7, с. 202]. Сюди можемо віднести і «світ», створений рекламою, завдання якого є вплив на адресата щодо придбання предмету рекламування.

Основою рекламної комунікації є рекламний дискурс, який визначається як завершене повідомлення, що має строго орієнтовану прагматичну установку (залучення уваги до предмету реклами), що поєднує дистинктивні ознаки усного мовлення і письмового тексту з комплексом семіотичних (пара- і екстралінгвістичних) засобів [7, с. 203]. Рекламний текст визначають як цілий комплекс відношень, які виявляються в процесі виникнення, формування, розвитку й функціонування рекламного тексту. Іншими словами, рекламний дискурс являє собою когнітивний процес, пов'язаний зі створенням тексту, а рекламний текст – мовний відрізок як продукт діяльності мовлення та мислення, за допомогою якого комунікатор і реципієнт виступають у певні соціальні стосунки та зв'язки [4, с. 9].

Яскраві, емоційно забарвлені мовні одиниці підсилюють виразність рекламного образу. Цю функцію, зазвичай, виконують стилістичні засоби, що визначають предмет чи дію, підкреслюючи в них якусь характерну ознаку. Стилiстична функція цих засобів полягає в тому, щоб дати змогу показати предмет зображення з несподіваного боку, викликаючи певне ставлення до об'єкта реклами. Безперечно, основні цілі, які переслідує адресат рекламного повідомлення є проінформувати, переконати і нагадати. Основними тактиками досягнення цілей рекламного дискурсу можна виділити такі шляхи впливу на реципієнта рекламного дискурсу: вплив шляхом повідомлення про наявність товару та послуг, вплив шляхом логічного переконання та вплив шляхом навіювання.

Психологічні аспекти процесу сприйняття рекламного звернення пояснюють, як саме інформує й переконує реклама, саме тому дуже важливо знати суть цих психологічних процесів і різні теорії, пов'язані з ними. Для того щоб рекламне звернення передало інформацію, створило або змінило імідж, та змінило ставлення до чогось або прискорило дію, воно повинно добре запам'ятись потенційному споживачу (реципієнту). Сприйняття є важливою складовою процесу спілкування і переконання.

Сприйняття – це процес, який складається з елементів, потоків і сил, які сприяють або перешкоджають повідомленням, що адресуються покупцеві [8, с. 26]. Однією з найважливіших складових є привернення уваги споживача до назви продукту, а саме – на повідомлення, яке заковане у заголовку. Його головна функція – заінтригувати й спонукати покупця до подальшого знайомства з рекламним слоганом. До прикладу, французька реклама жіночої білизни: «*La beauté a sa légende. Qui mieux qu'une femme pouvait relever le beauté des femmes*» (Simon Pérele, lingerie). Лише прочитавши її, покупець відчуває якусь таємну магію жінки, яку можна підсилити, купивши цей продукт реклами.

Рекламні тексти зазвичай є короткими, які легко запам'ятовуються та переконливі: «*Avec carrefour, je positive*» (*Carrefour, supermarché*), «*Il suffit de changer peu de choses, pour se sentir bien*» (Nina, lingerie). Реклама сьогодні – це дієвий інструмент психологічного впливу на потенційну аудиторію, важливий компонент мовного і культурного простору, що трансформує і модифікує суспільну свідомість [5, с. 71]. Різноманітним психологічним впливом постає мовленнєвий вплив, який у широкому розумінні цього терміна позначає мовленнєве спілкування в аспекті його цілеспрямованості [1, с. 99], тобто цей вплив може бути названий мовленнєвим.

Оскільки рекламний дискурс є одночасно процесом і результатом комунікативної взаємодії, то мовленнєвий вплив, як фундаментальна основа будь-якого рекламного акту, тим самим, передбачає активацію психічних процесів у свідомості чи підсвідомості адресата і зміни у результаті його цілеспрямованої поведінки [11, с. 81]. Як слушно зауважує Е. Шелестюк, мовленнєвий вплив – це вплив адресанта на адресата повідомлення за допомогою лінгвальних та паралінгвальних символічних засобів у процесі мовного спілкування, який відрізняється особливими цілями проектувальника: зміною поведінки, психічного стану, психофізіологічних процесів [10, с. 10]. Усі мовні засоби в рекламному тексті спрямовані на те, щоб змусити адресата виконати потрібні рекламодавцеві дії й так задовольнити потреби адресанта мовлення. Виразні засоби, за допомогою яких формується привабливий для потенційних споживачів імідж запропонованих продуктів, послуг чи креативних ідей, є різноманітними. Саме це й спонукає до пошуку нових лінгвістичних та екстралінгвістичних засобів, здатних викликати той чи інший ефект на споживача [6, с. 197].

Ю. Зелена у дослідженнях лінгвопрагматичної природи реклами спирається на таку класифікацію: 1) рекламні тексти інтродуктивного чи ознайомчого характеру; 2) рекламні тексти, які мають на меті закріпити досягнутий рівень попиту на товар; 3) тексти, основною метою яких є поступове згортання активності щодо збуту певного товару. Загалом кожному з названих вище типів притаманні особливі функції. Наприклад, інформаційно-пізнавальна функція домінує в першому типі текстів, у другому типі визначальну роль відіграє експресивна функція, а для третього типу рекламного тексту переважною функцією є апелятивна, зосереджена на зверненні до позитивного досвіду споживача [6, с. 198]. За І. Романовим, існують три основні концепції рекламної діяльності, пов'язані її цілями, завданнями і проблемами: 1) комерційна концепція, яка полягає у прагненні реклами зробити вплив на продаж або покупку послуг, тобто впровадження торгівельних пропозицій в свідомість найбільшої кількості людей при найменших витратах; 2) комунікативно-психологічна концепція реклами, що розглядається в значенні комунікаційної ролі реклами і її соціальної специфіки, аби спонукати здійснення покупки; 3) концепція універсальності реклами, що передбачає детальний аналіз різних сторін виробництва, просування і споживання рекламної інформації [9, с. 7]. На основі доробку І. Романова була сформульована основна концепція реклам-

ної діяльності в оптимізованому варіанті: розробка комплексу основоположних ідей, принципів і правил, що розкривають сутність реклами в системі цілей маркетингу, що дозволяють визначити систему показників, які сприяють оцінці рішень по оптимізації рекламної діяльності.

Безперечно, що дуже важливо вміти створити ефективний і впливовий рекламний текст, який з легкістю зацікавить споживача і збудить в нього бажання придбати рекламовану річ, та це потребує точного і вдалого поєднання мовленнєвих засобів. Джерелом для збагачення та урізноманітнення мовлення реклами є різноманітні мовленнєві лексико-стилістичних засоби такі як: метафора, протиставлення, алітерація, омоніми та інші стилістичні засоби, які розглянемо докладніше. Отже, **метафора** – є одним із найпоширеніших тропів і засобів творення художньо-образної мови. У метафорі пряме тлумачення речей і явищ, вживання слів у їх автологічному значенні повинні бути замінені переносним. Порівнюється предмет з якимось іншим з урахуванням ознак, що допомагають знайти спільну основу. Її вдале використання у рекламі забезпечує емоційний вплив на читача, посилює сприйняття написаного: «*De plus en plus forts, de plus en plus longs*» (Garnier, shampooing). **Протиставлення** – це стилістичний прийом, що полягає у зіставленні протилежних думок або образів для посилення враження, наприклад «*Mini mir, mini prix, mais il fait le maximum*», «*l'élégance... en toute simplicité?*» (Kodak Easy Share, l'appareil photo numérique). **Порівняння** – троп, який полягає у поясненні одного предмета через інший, подібний до нього, за допомогою компаративної зв'язки, тобто єднальних сполучників. Порівняння виконують зображальну і емоційно-оціночну роль в рекламі: «*Conforama, le pays où la vie chère*». **Гіпербола** – це вид тропа. Стилїстична фігура явного і навмисного перебільшення для посилення виразності підкреслення сказаної думки. «*Ucar. Une avance qui n'en finit pas*». **Синекдоха** – один із засобів вираження поетичного мовлення, різновид метонїмії. Синекдоха заснована на кількісному зіставленні предметів та явищ. Вживання однини у значенні множини і навпаки, визначеного числа замість невизначеного, видового поняття замість родового і т. п. («*L'ardoise ne se regrette jamais*»). **Риторичне питання** – це поетичне ствердження, висловлене лише в питальній формі. Воно не потребує відповіді, і його експресія ґрунтується саме на ілюзії очікування відповіді, як-от: «*Le champagne le plus dégusté au monde? Dites un nom au hasard...*» (Les Champagnes de Vignerons).

Для оформлення рекламних текстів використовуються фонетичні (евфонічні та метричні) засоби, щоб підсилити вплив салогану на споживача. Серед цих засобів важливими є наступні:

- алітерація – повторення подібних за звучанням приголосних у віршованому рядку, строфі для підсилення звукової або інтонаційної виразності й музичності («*La vie n'est pas en noir et blanc, elle est en or*» – («J'Adore» de Christian Dior);
- асонанс – повторення у рядку, фразі або строфі однорідних голосних звуків: «*Michigan. Toujours devant*» (Mobilier de jardin);
- рима – суголосся закінчень у суміжних та близько розташованих словах, які можуть бути на місці клаузул або перебувати в середині віршового рядка («*Mettez du fruit dans votre vie*» (Andros, confiture), (RATP);
- ритм – рівномірне чергування мовних звукових, зображальних елементів у відповідній послідовності; періодичне рівномірне членування звуків, рухів зображень за такими ознаками, як сила, тривалість тощо: «*Du pain, du vin, du boursin*».

Французький народ має хороше почуття гумору та схильність до жарту і це відбилось на французькій рекламі. Особливо яскраво вони проявляються в рекламах, побудованих на грі слів (каламбурі). Каламбур (фр. calembour) — словосполучення, що містить гру слів, засновану на використанні схожих за звучанням, але різних за значенням слів або різних значень одного слова. Ефект каламбуру, полягає в контрасті між сенсом слів, що звучать однаково. Наприклад: «*La couleur, c'est l'avi*» (L'avi, peintures) слід розуміти й читати як «*La couleur, c'est la vie*».

Рекламний текст має певну мету: переконати всіх глядачів в перевагах рекламного товару. Каламбур, що використовується в рекламі, додає тексту комічного відтінку. Читач чи глядач реклами посміхнеться жарту каламбуріста і, напевно, запам'ятає текст, який доставив йому приємні хвилину. Слогани з використанням каламбурів підсилюють враження від рекламного товару та переконують зробити покупку.

Висновки. Отже, французький рекламний дискурс має досить великий креативний потенціал і це виявляється на всіх рівнях мовлення, особливо – в рекламних слоганах, які є легко запам'ятати завдяки яскравості лексико-стилістичних засобів, що здатні надати висловлюванню потрібного емоційного забарвлення або ж стилістичної тональності. Ціллю всіх рекламних текстів є переконання потенційного покупця купити даний товар та нагадування про нього, що забезпечується цілісністю між усіма компонентами тексту, який разом має створити особливий емоційний малюнок і донести максимально легко та просто змістовне наповнення реклами. Усі ці фактори – використання стилістичних засобів, яскравість та привабливість рекламних текстів – мають у своїй основі психолінгвістичні підґрунтя, яка конкретизується на мовному рівні в локальних стратегіях та тактиках.

Список літератури:

1. Битянова М.Р. Психологія нової ери. Журнал «Школьный психолог». 2001. Вып. 19. С. 16–21.
2. Бове К., Аренс У. Современная реклама. Тольятти : Изд. Дом Довгань, 1995. 702 с.
3. Гак В.Г. Теоретическая грамматика французского языка. Москва : Добросвет, 2000. 832 с.
4. Дедюхин А.А. Модели организации вербальной и визуальной информации в тексте рекламы (материалы английских и русских текстов рекламы автомобилей) : автореф. дис. на соискание уч. ст. канд. филол. наук : 10.02.19 – «Теория языка». Краснодар, 2006. 25 с.
5. Дрю Ж.-М. Ломая стереотипы. Реклама, разрушающая общепринятое. СПб. : ПИТЕР, 2002. 271 с.

6. Зелена Ю.Л. Лінгвопрагматичний аспект сучасного франкомовного рекламного тексту. *Вісник Львівського університету. Серія : Іноземні мови*. 2013. Вип. 21. С. 197–202.
7. Кассирер Э. Философия символических форм. Антология культурологической мысли. Москва : РОУ, 1996. 288 с.
8. Мегентесов С.А. Лингвистические аспекты психического воздействия и приемов манипуляции. Краснодар : Изд-во Кубанского гос. ун-та, 1997. 278 с.
9. Романов А.А. Концепция современной рекламной деятельности. *Маркетинг*. 2004. № 5. С. 7–21.
10. Шелестюк Е.В. Речевое воздействие: онтология и методология исследования : автореф. дис. на соискание уч. ст. канд. филол. наук : 10.02.19 – «Теория языка». Челябинск, 2009. 43 с.
11. Keller K.L. *Strategic Brand Management: Building, Measuring and Managing*. 2012. 327 p.

References:

1. Bytjanova M.R. (2001). Psihologiya novoi ery [Psychology of new era]. *Shkolnyi psiholog*, vol. 19, pp. 16–21.
2. Bove K., Arens U. (1995). *Sovremennaiia reklama [Modern advertising]*. Toliyatti : Izd. Dom Dovgan.
3. Gak V.G. (2000). *Teoreticheskaya gramatika francuzskogo yazyka. [Theoretical advertising of the French language]*. Moskva : Dobrosvet, 832 p.
4. Dedyuhin A.A. (2006). *Modeli organizacii verbal'noi i vizual'noi informacii v tekste reklamy [Models of the organization of verbal and visual information in the text of advertising]*. Teoriya yazyka. Krasnodar, 25 p.
5. Dryu J.-M. (2002). *Lomaya stereotipy. Reklama, razrushayuschaya obsheprinyatoe [Breaking stereotypes. Advertising destroying conventional]*. SPb. : PITER, 271 p.
6. Zelena Yu.L. (2013). *Lingvopragmatichnii aspekt suchasnogo frankomovnoogo reklamnogo tekstu [The linguistic and pragmatic aspect of the modern French advertising text]*. *Visnik L'viv's'kogo universitetu. Seriya : Inozemni movi*, vol. 21, 288 p.
7. Kassirer E. (1996). *Filosofiya simvolicheskikh form. Antologiya kul'turologicheskoi mysli [The philosophy of symbolic forms. Anthology of culturological thought]*. Moskva : ROU, 278 p.
8. Megentesov S.A. (1997). *Lingvisticheskie aspekty psichicheskogo vozdeistviya i preimov manipulyacii [Linguistic aspects of mental exposure and methods of manipulation]*. Krasnodar : Izd-vo Kubanskogo gos. un-ta, 288 p.
9. Romanov A.A. (2004). *Koncepciya sovremennoi reklamnoi deyatel'nosti [The concept of modern promotional activities]*. *Marketing*, vol. 5, p. 7–21.
10. Shelestyuk E.V. (2009). *Rechevoe vozdeistvie : ontologiya i metodologiya issledovaniya [Speech impact: ontology and research methodology]*. Teoriya yazyka. Chelyabinsk, 43 p.
11. Keller K.L. (2012). *Strategic Brand Management: Building, Measuring and Managing*, 327 p.

DOI: <https://doi.org/10.32839/2304-5809/2019-4-68-69>

УДК 811.111.81'42

Климентова О.В., Ботченко А.Ю., Дунець Л.Б., Нічишина Н.О.
Київський національний університет імені Тараса Шевченка

ТАРАС ШЕВЧЕНКО В УКРАЇНСЬКІЙ РЕКЛАМНІЙ КОМУНІКАЦІЇ

Анотація. Статтю присвячено інтерпретаційній специфіці використання різних форм апеляції до авторитету Тараса Шевченка в сучасній українській рекламній комунікації. Розглядається соціальна, політична передвиборна та комерційна реклама. Особливу увагу приділено модерним креативним прийомам прагматичної текстової репрезентації та тактикам вербального впливу в соціальній, політичній та комерційній рекламі. Стверджується, що апеляція до авторитету Т. Шевченка зберігає актуальність для сучасної української рекламної комунікації та частотно використовується в процесах кодування й інтерпретації рекламного повідомлення.

Ключові слова: реклама, рекламна стратегія, рекламна тактика, сугестія, вербальний вплив, апеляція до авторитету.

Klymentova Olena, Botchenko Alina, Dunets Lesya, Nychyshyna Natalya
Taras Shevchenko National University of Kyiv

TARAS SHEVCHENKO IN THE UKRAINIAN ADVERTISING COMMUNICATION

Summary. The features of modern situation in Ukraine demonstrate a growth of the interest in the phenomenon of the linguistic programming of personality, which is correlated to the media influences. The article is devoted to the interpretative specificity of using various forms of appeal to the authority of Taras Shevchenko in modern Ukrainian advertising communication. Social, political and commercial advertising are considered. Particular attention is paid to modern creative methods of pragmatic textual representation and tactics of verbal influence in social, political and commercial advertising. It is confirmed that Shevchenko's image remains relevant for all the types of modern Ukrainian advertising communications and it is often used for pragmatic codification and interpretation of advertising messages. The various forms of appeal to Taras Shevchenko authority in modern Ukrainian advertising communication are latent invective. The objects of our research are the hidden aspects of advertising communication. The subjects of our article is renovating communicative status of the different forms of appeal to the authority of Taras Shevchenko. The tasks are the following: to analyze the innovative forms of communicative interactions in the modern Ukrainian advertising discourse. Methodology of the research is based on the current approaches to scientific studying of linguistic suggestion. We use discourse analysis (critical) for the science qualification of the sociopsychological and sociocognitive characteristics, frameworks and contexts. The functional advertising text turns out to be a problematic object of linguistic expertise. In Ukraine the present-day informational situation is determined by the needs of popularisation of knowledge about existing manipulative technologies and linguistic manipulative techniques, in particular.

Keywords: advertising, advertising strategy, advertising tactics, suggestion, verbal influence, appeal to the authority.

Постановка проблеми. Сучасний етап становлення рекламного дискурсу в Україні позначений пошуками модерних алгоритмів комунікації з суспільством, що корелюють з інноваційною когнітивною організацією інформації та оновленням жанрової палітри. На це прямо вказує урізноманітнення форм комунікативної взаємодії у різних типах реклами.

Аналіз досліджень. Вивчення рекламної комунікації здійснюється вітчизняними й зарубіжними науковцями: Бернадська Ю.С., Горячев А., Дергач Д.В., Ковалевська А.В., Компанцева Л.Ф., Куруза Н.В., Олексюк О.М., Слухай Н.В. тощо. Водночас рекламному дискурсу властивий високий рівень креативності й динамічний розвиток, постійне вдосконалення прийомів впливу, зокрема й латентних, на адресатів реклами, тенденція до розширення впливових ефектів. Це об'єктивує потребу в наукових студіях, спрямованих на аналіз актуальних для суспільства рекламних текстів та систематизацію виявлених у них лінгвістичних маркерів сугестивної дії.

Мета статті – дослідити впливовий потенціал використання апеляції до авторитету Тараса Шевченка в сучасній українській рекламі.

Актуальність студії зумовлюється тим, що українська реклама залишається слабо осмисленою щодо впливового потенціалу етноспецифічних референцій широкого спектру, зокрема й стосовно чинника використання авторитету лідерів думки.

Виклад основного матеріалу дослідження. Одним із стереотипів, поширених серед українців, є сприймання Т. Шевченка як частини історії. Натомість сучасні рекламисти успішно використовують образ Тараса Григоровича в різноманітних моделях споживацького попиту й формування купівельної поведінки, зокрема й у політичній комунікації (політична реклама), з виховною, просвітницькою функцією, з метою популяризації соціальних цінностей (соціальна реклама), а також і у комерційній рекламі. Це аргумент на користь того, що Шевченко цікавий своїми думками, вчинками, творчістю, самим життям сучасникам ХХІ ст.

Інтерпретаційні сценарії з використанням апеляції до постаті Шевченка в рекламних кампаніях викликають як позитивні, так і негативні реакції соціуму. На нашу думку, спроби політичного самопіару за використанням авторитету Т. Шевченка, загалом часте цитування творів

поета українськими політиками, що намагаються привласнити його геній і використати ім'я Кобзаря у своїх цілях, корелюють з ідолопоклонством.

З іншого боку, недоречно виглядає й намагання «захистити» Кобзаря від «нарути» модерних митців. Згадаємо сумну долю виставки «Квантовий стрибок Шевченка» у Київському метрополітені, коли її експонати були знищені вандалом із радикальними політичними поглядами. Але, попри все, Т. Шевченко залишається для української нації авторитетною фігурою, тому навколо нього стільки пристрастей. Сучасна українська реклама засвідчує, що Т. Шевченко продовжує втримувати позиції безсумнівного лідера думки.

Для прикладу розглянемо політичну рекламу з текстом: «Я обираю Шевченка. І свого не цурайтесь й чужому научайтесь. Т. Шевченко» розроблена для політичної агітації за одного з претендентів на посаду Президента України (рис. 1). У цій політичній рекламі використана стратегія асоціювання з цінностями українського патріотизму, вкоріненого в ідеологію Кобзаря.

Рольовий статус Тараса Шевченка традиційний: поет позиціонується як батько нації, що навчає українців. У тексті використано покликання на відоме послання Тараса Шевченка «І мертвим, і живим...», яке українці добре знають і поважають. Апеляція до прецедентного тексту дає змогу рекламне повідомлення помістити в широкий ідеологічний контекст першоджерела. У ньому поет торкався болючих проблем, які дотепер не втратили свою актуальність і не знайшли остаточного розв'язання в українському сьогоденні. В поемі гостро звучала вимога бути критичними до себе, не втрачати зв'язок із славним минулим, виправляти помилки і творити нову долю рідної землі. Образ омріяної поетом майбутньої України – один із найсвітліших у його творчості попри те, що поет усвідомлював складність завдань, які доведеться вирішувати наступним поколінням українців.

Поема пробуджувала в українців почуття гідності й честі, національну свідомість. Поет радив освіченим «землякам-дворянам» шукати відповіді на питання (про «правду» і «волю»), що ставила перед ними тогочасна українська дійсність, не за кордоном, а на рідній землі, «в своїй хаті», в єднанні з народом. То був прямий заклик до патріотичного служіння власному народові і створення національної культури, усвідомлення її цінності й самобутності. Залежність від чужих думок, цінностей і правил моралі поет засуджував, уважав зрадою самих себе, тому й відповідно оцінював сучасників: «Славних прадідів великих Правдуки погані!». Він застерігав: «Нема на світі України, Немає другого Дніпра...» і навчав: «у своїй хаті своя й правда, і сила, і воля».

Отже, покликання на добре знайомий кожному українцеві текст дає змогу активувати імпліцитний сценарій «старої хвороби», що її симптомами є неповага й недовіра до себе, зрада власних інтересів, комплекси меншовартості, що їх українці й досі остаточно не позбулися. Слова поета звучать актуально, бо резонують із проблемами української економіки, культурними



Рис. 1. Політична реклама О. Шевченка

й освітніми стандартами, векторами зовнішньої політики тощо.

У поемі Шевченко засуджував і слов'янофілів, які боролися за об'єднання слов'янських народів, але під зверхністю російського царя. Таке бачення України, коли вона не має незалежного права голосу серед рівних країн, була неприйнятною для поета. У візіях Шевченка відносини з країнами-сусідами постають як такі, що будуються на засадах рівноправності й незалежності. Але маємо визнати, що відносини з Росією сьогодні є не менш болючими, ніж за життя поета.

Звертаючи погляд в історичне минуле України, поет вказував на те, що народ повинен мати своїх «славних» гетьманів і свою історію, не підроблену ніким. Він мріяв, щоб настала соціальна і національна воля. Водночас мудрість Шевченка була в тому, що, закликаючи берегти й любити своє, він не відкидав того чужого, що може бути корисним для українців. Тому й писав: «Учітьесь, читайте, і чужому научайтесь, й свого не цурайтесь...». Ці слова стали потужним заклинком, зрозуміли без додаткових пояснень, емоційно насаженими, сповнені любові до власного народу і саме тому такими привабливими для використання у політичній рекламі.

Водночас верхня частина рекламного білборда, що передує цитаті, містить маркований іншим кольором текст: «Я обираю Шевченка». Його функція визначається тим, що поетовий текст маніпулятивно використовується як кейс, у який вміщено інше повідомлення. «Я обираю Шевченка» – це вербалізований маркер рекламних очікувань, фрейм результату. Покликання на прецедентний текст, відомі кожному українцеві рядки, що мають унікальну позицію в українській культурі й духовності, використані з метою прихованого тиску на вибір українців.

Зазначимо, що фраза «І чужому научайтесь й свого не цурайтесь» є директивом. Реципієнту

ніби дають наказ, що мотивує на прийняття інформації, солідаризацію із запропонованою позицією. При цьому, цитата з поезії Кобзаря містить антоніми «свій – чужий». Але вони використані в контексті, що їх не протиставляє, а навпаки – робить частинами цілісності. У такому використанні слова з протиставною семантикою беруть участь у створенні холічної картини світу, тобто цілісності, що вкорінена в гармонію різних сил і протидій. Тому сучасне сприйняття Шевченкового заповіту фоново взаємодіє з досвідом інших країн, які змогли звільнитися від політичної і культурної залежності і в яких українцям є чого навчитися. Слова поета роблять свою справу.

Водночас апеляція до авторитету, використана в цій політичній рекламі, дає змогу в зону впливу слова Кобзаря ввести й фігуру претендента на президентську посаду, що має таке саме прізвище – Шевченко, але на ім'я Олександр. Рекламна технологія впливу розрахована на те, що у сприйнятті українців фігури Шевченка-поета і Шевченка-претендента на посаду Президента України об'єднуються в цілісність і будуть розпізнаватися за тими самими характеристиками. Шевченко-претендент у Президенти в такий спосіб ніби потрапляє в зону дії ореолу святості Шевченка-поета. Відповідно до рекламного сценарію, це дає змогу латентно сформулювати некритичну позитивну оцінку Шевченка-претендента на посаду.

На особливу увагу в структурній організації рекламного тексту заслуговують маркери сильних позицій – початкові й кінцеві слова. Початок «Я обираю», кінцевий конструкт – це підпис «Шевченко». Ці елементи тексту забезпечують ефективну дію рекламного впливу, тому що нав'язують виборцю готове рішення. Воно закріплюється в пам'яті реципієнта шляхом повтору і зрощення з емоцією цілковитої пошани до Кобзаря. Впливова дія вкорінена в маніпулятивне використання нашої відкритості думкам геніального поета. Комунікативні блоки, що могли би гіпотетично стати на заваді у просуванні кандидатури «грішної людини», нівелюються святістю ставлення до поета і створюють позитивну комунікативну установку, що допомагає інформації залишитися в пам'яті і на наступних етапах впливати на переконання й вчинки реципієнтів. Вочевидь, що такий підхід до політичної пропаганди є креативним і заслуговує на увагу як модель для осмислення механізмів дії реклами.

У період із 20.02 – по 18.03.2018 р. у Національному музеї Тараса Шевченка в Києві проходила виставка «(Р)еволюція міфу: трансформація кобзарства в XIX – XXI ст.». Центральне місце на буклеті, що інформував про цю подію, належало «класичному» портрету Т. Шевченка. Тарас Григорович зображений у звичному для більшості українців образі: смушева шапка, довгі сиві вуса, похмурий погляд, дещо сумні та втомлені очі.

Хоча виставка була присвячена кобзарському мистецтву, грі на музичних інструментах (а відомо, що Шевченко не мав музичної освіти та не вмів грати на жодному інструменті), апеляція до його образу в цій рекламі було використано цілком свідомо.

Зауважимо, що від природи Тарас Григорович мав непогані музичні здібності, це відбилосся на ритмомелодиці його віршів. Він чудово співав, тонко відчував музику, добре знався на цер-

ковному співі, любив оперу, збирав українські народні пісні. Як зазначає один із дослідників творчості Т. Шевченка Д. Антонович: «Куліш був тої думки, що ніхто на Україні не вмів так співати українських народних пісень, як Шевченко, а Максимович, не вагаючись, твердив, що Шевченко, як виконавець народних пісень, стояв вище, ніж Шевченко-малюк і Шевченко-поет» [1, с. 17].

Згодом кобзарі постали у творчості поета як носії національної ідеї. Вони відображали страждання, потреби простого люду, його сприйняття світу, історичного минулого та закликали не бути рабами, боротися за свою Батьківщину. Кобзар був своєрідним репрезентантом правди, істини та справедливості. Наприклад, образ кобзаря є одним із ключових в історичній поемі «Тарасова ніч». Деякі твори та листи до друзів Шевченко підписував «Кобзар Дармограй», підкреслюючи свою єдність з народними співцями. Перша збірка поета потвердила важливість такої самоідентифікації. Цей образ настільки сильно закріпився у свідомості людей, що кобзар для них асоціюється швидше з Шевченком, аніж з первинним значенням – людини, яка грає на кобзі, бандурі.

Тобто, можна стверджувати, що інформаційна репрезентація виставки базується на стратегії асоціювання [2; 3], оскільки значною частиною українців слово «кобзар» сприймається у контексті життя і творчості Т. Шевченка. Також тут має місце стратегія керування інтерпретацією і декодуванням інформації, адже на виставці власне йшлося про руйнування стереотипів, певних усталених образів, розвінчування деяких міфів, наприклад, пов'язаних зі сприйняттям кобзарів як старих, сліпих дідів, які блукають від села до села з хлопчиками-поводирями, журяться долею нееньки України. Організатори виставки запропонували своє, неklasичне розуміння «кобзарства» Т. Шевченка. Тактики наведення прикладу й апеляції до авторитету сприяли успішній рекламній кампанії заходу.

Окрім того, організатори виставки звернулися до маловідомих фрагментів Шевченкового життя, що були ефективно використані в рекламних репрезентаціях, зокрема й текстових. Згадаймо, що Т. Шевченко був надзвичайно розумною, освіченою людиною, академіком, аристократом духу, відвідував світські вечірки та салони.

Міф про «убогість» Тараса Григоровича розвінчує у своїй рекламі мистецько-гастрономічний простір «Остання Барикада». Цей заклад багато уваги приділяє постаті й творчості Шевченка. Паролем для входу в простір є гасло «Борітеся – поборете!» з поеми «Кавказ», яке, у свою чергу, стало одним із символів Революції гідності та набуло нових соціо-політичних сучасних конотацій. Значимим, що рекламні стратегії самопозиціонування закладу заслуговують на особливу увагу.

Так, у рекламній статті для сайту «Artmisto» Марія Банько – директор з маркетингу сім'ї ресторанив Дмитра Борисова (який є власником «Останньої Барикади») – розповідає про кулінарні вподобання Тараса Шевченка, транслюючи їх на меню, яке пропонує мистецько-гастрономічний простір [6]. Вона наводить цікаві факти про їжу зі «Щоденника» Шевченка, його творів, а також спогадів друзів та знайомих. Наприклад, у «Щоденнику» митець згадує ситуацію, коли один добродій

замовив у нього свій портрет, часто навідувався до студії Шевченка, влаштовуючи там бенкети, а коли настає час платити за роботу, просто зник: «Он мне заказывает свой портрет. И я ему позволяю приезжать ко мне на сеансы с собственным фриштиком, состоящим из 200 устриц, четверти холодной телятины, 6 бутылок портеру и 1 бут. джину. Все это съедалось и выпивалось в продолжение сеанса самым дружеским образом. Третий сеанс начался у нас на «ты» и кончился шампанским» [5, с. 44].

Любив Шевченко куштувати типові страви української кухні – вареники та борщ, особливо з карасями. Про це дізнаємося з повісті «Музикант», спогадів друзів та «Щоденника»: «Вчера Сошальский пригласил меня с Михаилом [Лазаревским] на борщ с сушеными карасями и на вареники. А сегодня графиня Н.И. [Толстая] просит запиской к себе обедать и обещает познакомиться с декабристом бароном В.И. Ш[т]ейелем. Мы предпочли декабриста борщу с карасями и за измену были наказаны бароном: он не пришел к обеду. Одичалый барон!» [5, с. 209].

У такому виконанні рекламний текст є багатofункціональним: він інформує, руйнує стереотипи, створює новий образ, впливає на емоції, збуджує бажання, спонукає до реальних дій, які латентно впливають на платіжні рішення користувачів рекламного продукту. Сугестивна дія організована терапевтично тому, що пізнавальна й маркетингова функція реклами ефективно посилюють одна іншу, а когнітивний, афективний і конативний компоненти взаємодіють збалансовано, що не так часто зустрічається в комерційній рекламі.

Вочевидь, що апеляція до Тараса Шевченка вдало використано у рекламі мистецько-гастрономічного простору. У ній застосовано стратегію асоціювання з усіма, хто знає ім'я Шевченка – а це практично кожен українець. А також вжито стратегію дискурсивного позиціонування, що забезпечує унікальність і привабливість закладу.

Оскільки постать Шевченка є знаковою в українській історії, вона притягує до себе і спонукає певною мірою наблизитися до його унікальності. Водночас реклама мистецько-гастрономічного простору апелює не тільки до ментального досвіду, візуальних образів, а й до сенсорних відчуттів, смакових рецепторів.

Такий тип почуттєво-асоціативного зв'язку фігури Т. Шевченка і сенсорної активації є незвичним для сприйняття українців. Окрім того, має місце ще й емотивна кореляція не тільки з інтересом, а й «шлунковим задоволенням». Багатьом людям хочеться спробувати те, що куштував колись Т. Шевченко.

Аналіз рекламних стратегій дискурсивного позиціонування «Останньої Барикади» дає змогу дійти висновку, що унікальність пропозиції визначає новий синестезійний досвід матеріального наближення до Шевченка. Ці стратегії втілюють тактики несподіванки («Шок! Сенсація! Шевченко їв устриці!»), апеляції до авторитету, самопрезентації суб'єкта впливу та мовленнєвого позиціонування. На рівні текстових прийомів, на нашу думку, найбільшу впливову дію чинять «гастрономізми» – вербальні стимули активації смакових відчуттів: назви страв, напоїв, наїдків, різного типу мовленнєві експлікатори задово-

лення від їжі тощо. Комплекс ментальних, зорових і смакових стимулів впливу сприяє активації механізмів посиленої навіювальної дії таких рекламних кампаній.

Іншим цікавим прикладом є соціальна реклама, що містить застереження для водіїв: «Я б не перевищував швидкість», опублікована на офіційній сторінці Львівської облдержадміністрації у Фейсбуці (рис. 2).

Як відомо, соціальна реклама – це будь-яка інформація, розповсюджена в будь-якій формі, що спрямована на досягнення суспільно корисних цілей, популяризацію загальнолюдських цінностей і розповсюдження якої не має на меті отримання матеріального прибутку [4]. Соціальна реклама спрямована на зміну деструктивних моделей суспільної поведінки. Вона фокусує увагу на проблемах соціуму і пропонує певні шляхи їх вирішення.

Соціальна реклама є водночас мистецтвом, інформаційною діяльністю, складником соціальної політики та інструментом впливу на суспільство. Типовими прикладами такої реклами є інформаційні акції, спрямовані на боротьбу з наркотиками чи проявами насильства в родині, дотримання правил безпеки руху, пропаганду здорового способу життя, охорону довкілля тощо. Соціальна реклама здатна формувати моральні потреби і стереотипні уявлення. Її соціальний вплив вкорінений у схильність людей шукати приклади для наслідування або, навпаки, засуджувати щось в межах чинної для них системи цінностей.

У згаданій нами рекламі маємо апеляцію до Тараса Шевченка, як унікальної постаті в українській культурі, що слугує моральним орієнтиром, усобленням совісті та самосвідомості українців. Соціальні контексти, в яких зазвичай використовується апеляція до авторитету Т. Шевченка, пов'язані з політичною, філософською чи культурною проблематикою. Т. Шевченко давно став іконою. Власне ім'я *Т. Шевченко* – це концепт. Існують його канонічні портретні втілення, міфопоетичні образи, закарбовані в слові й закріплені численними повторами в масовій свідомості українців (кобзар, народний трибун, батько, суддя, вчитель нації, голос народу, співець, поет народної думки тощо), розлоге семантичне поле експлікацій концепту і метафоричних утілень. При цьому, зазвичай виявлені чи імпліковані в таких зображеннях Т. Шевченка сценарії стилістично тяжіють до патетики, мовної пафосності, словом, високого стилю.

Натомість у взятій нами за приклад соціальній рекламі Т. Шевченко постає в іншій іпостасі. Автори реклами в напівжартівливій формі апелюють до свідомості реципієнтів, закликаючи їх бути такими ж совісними та свідомими, сідаючи за кермо. Ця реклама передбачає вплив на процес прийняття рішення щодо моделі поведінки водія на дорозі.

Шевченкові слова: «Я б не перевищував швидкість», – визначають жанрову належність цієї реклами як пораду. Позиціонування Шевченка як мудрої і досвідченої людини загалом цілковито відповідає згаданій вище традиції текстової репрезентації. Водночас, на рівні контекстного використання тут ужито прийом руйнування стереотипів. Відстань між сучасними українцями і Шевченком практично зникає: адресат і адре-



Рис. 2. Шевченко б не перевищував!

санти ведуть розмову не через віки, а тут і зараз. Ієрархічна взаємодія адресата й адресанта трансформується в горизонтальну взаємодію. Як сугестивну практику використано прийом отождолення сугестора й сугеренда. За цих умов Шевченковий досвід уміщено в новий ментальний простір, творцями й користувачами якого є насамперед водії. Шевченко і сам стає водієм. Розмова між рівними вмотивовує нову естетику рекламного тексту.

Окрім того, на нашу думку, в цій естетичній рекламного втілення наявні навіть ознаки тролінгу, що апелює до метафори «Шевченко – дороговказ для багатьох поколінь українців». Імплікатура «дороговказ» об'єктивується як латентне покликання, форма віднесеності мовленнєвого матеріалу до реальності. У текстовій репрезентації семантика слова ніби очищена від багатошаровості й подана шляхом креативної об'єктивації найближчого контексту (вказівка на дорозі). Така взаємодія націлена на провокацію у читачів гострої емоційної реакції. Аналізована реклама була розміщена у соцмережі й викликала бурхливе обговорення і протилежні оцінки.

У цій рекламі конструюється пропозиція на основі семантичної інтерпретації в межах заданої моделі комунікативної ситуації. Базова стратегія може ідентифікуватися як стратегія асоціювання (А. Горячев), що полягає у зверненні до знайомих усім образів та цінностей. Водночас вжито й стратегію управління декодуванням та інтерпретацією, що реалізується шляхом використання в тексті реклами непрозорої предикації.

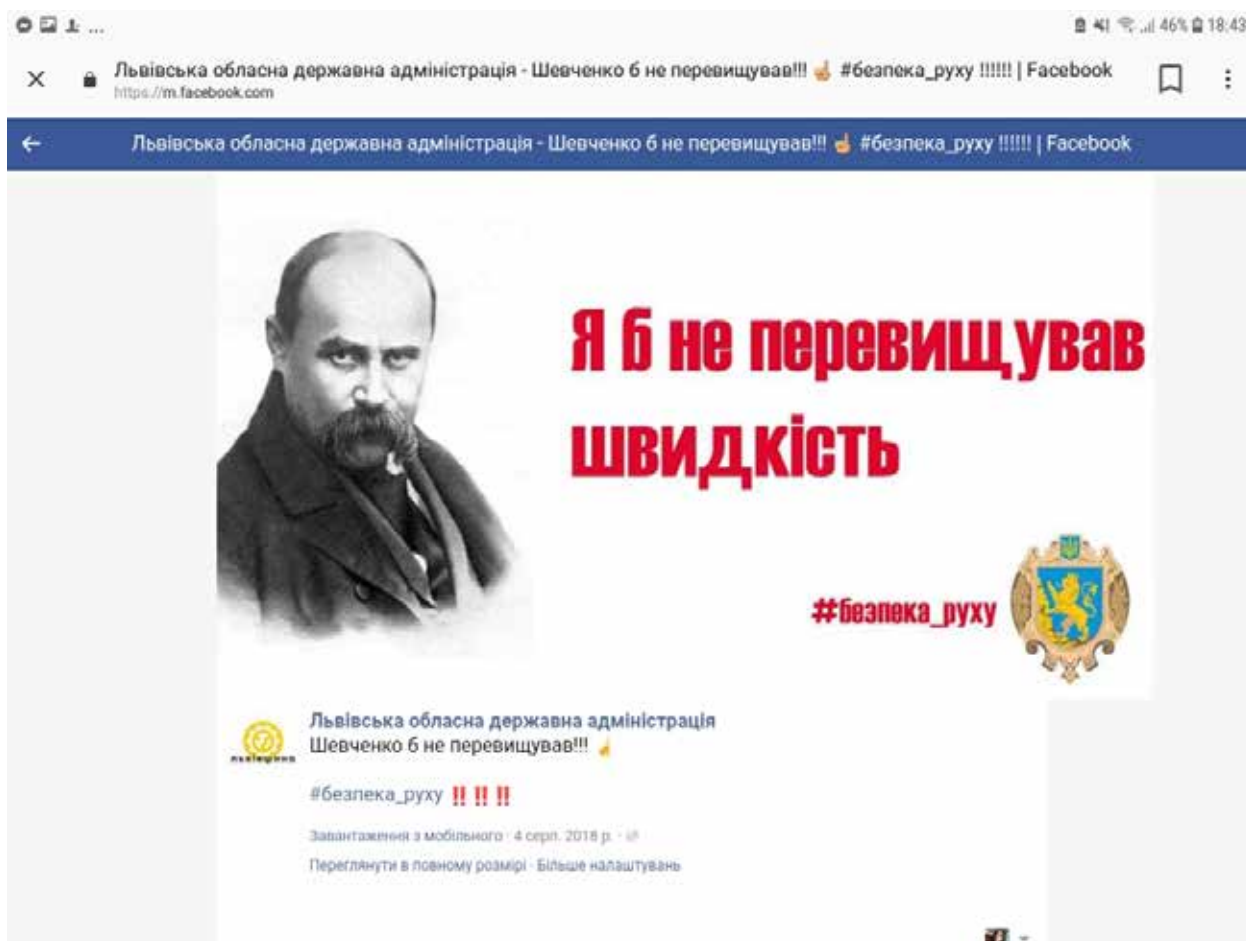
Зв'язок з комунікативною ситуацією здійснюється через акцентування латентного смислового компонента «дороговказ». Апеляція до лідера думки – Т. Шевченка цей семантичний складник масштабує і наділяє новими конотаціями. Також вжито й тактику руйнування стереотипу, бо Шевченко постає у незвичному для нього амплуа. Метафора *Шевченко – дороговказ для українців*, розгорнута в новому контексті, набуває впливової дії завдяки закладеному в цей контекст імплікативному сценарію. На рівні вербального прийому використано звернення до особистого досвіду, потенціал якого використовується в різноманітних типах впливу дуже часто. Також використано форму опосередкованої імпліцитної поради: «Я б не перевищував», яка насправді підсилює характер імперативного впливу, адже мовиться про смертельну небезпеку у разі несприйняття цієї поради. На нашу думку, впливовий ефект досягається і технологія створення такої реклами заслуговує на увагу з боку дослідників.

Висновки. Вивчення впливу сучасної української реклами з використанням прийому апеляції до авторитету Т. Шевченка дає змогу констатувати, що будь-які конструкції такого покликання, попри різноманітні контексти портретування Шевченка і різновекторну дію навіювання у різножанрових рекламних текстах, забезпечують високий рівень позитивної оцінності інформаційного повідомлення і формують домінуючий вплив на поведінку адресата реклами. Це об'єктивує сугестивний потенціал такої апеляції.

Список літератури:

1. Антонович Д. Шевченко-маляр / Шевченко Т. Повне видання творів. Чикаго : Видавництво Миколи Денисюка, 1963. Т. 11. С. 15–309.
2. Горячев А.А. Опыт моделирования речевого воздействия в рекламной коммуникации. *Известия Российской государственного педагогического университета имени А.И. Герцена* : Научный журнал. СПб. : Книжный дом, 2009. № 110. С. 182–189.
3. Горячев А.А. Управление процессом понимания в рекламных слоганах: коммуникативные тактики и приёмы. *Журналистика и культура русской речи* : Науч.-практ. журнал. № 2[58]. Москва : Издательство Московского университета, 2011. С. 80–87.
4. Закон України «Про рекламу» від 03.07.1996 № 270/96-ВР. URL: <https://zakon.rada.gov.ua/laws/term/27875/sp?sp=:side:max15>
5. Шевченко Т. Твори у п'яти томах. Т. 5. Видавництво художньої літератури «Дніпро». Київ, 1971. 544 с.
6. Шевченко, устриці, тістечка та борщ з карасями – Artmisto. Культурне життя Києва. URL: <http://artmisto.net/2018/03/09/shevchenko-ustritsi-tistechka-ta-borshh-z-karasyami/>

References:

1. Antonovich D. (1963). Shevchenko-malyar [Shevchenko-painter] In: Shevchenko T. Povne vydannya tvoriv. V. XI. Chicago : Vudavnytstvo Mykoly Denysyuka, pp. 15–309.
2. Goryachev A.A. (2009). Opyt modelirovaniya rechevogo vozdejstviya v reklamnoj kommunikatsii [Experience in speech modeling in advertising communication] In: *Izvestiya Rossijskogo gosudarstvennogo pedagogicheskogo universiteta imeni A I. Gertsena*. SPb. : Knizhnyj dom, №110, pp. 182–189. (in Russian)
3. Goryachev A.A. (2011). Upravlenie protsessom ponimanya v reklamnyh sloganah: kommunikativnye taktiki i prijomy [Managing the process of understanding in advertising slogans: communicative tactics and techniques]. *Zhurnalistika i kultura russkoj rechi*, № 2[58]. Moskva : Izdatelstvo Moskovskogo universiteta, pp. 80–87. (in Russian)
4. Zakon Ukrainy «Pro reklamu» from 03.07.1996 № 270/96-VR. URL: <https://zakon.rada.gov.ua/laws/term/27875/sp?sp=:side:max15> (in Ukrainian)
5. Shevchenko T. Tvory v 5 tomah [Works in 5 volumes] V. 5. Vydavnitstvo hudozhnyoi literatury «Dnipro». Kyiv, 1971. 544 p. (in Ukrainian)
6. Shevchenko, ustrytsi, tistechka ta borshh z karasyami – Artmisto. Kulturne zhyttya Kyeva. URL: <http://artmisto.net/2018/03/09/shevchenko-ustritsi-tistechka-ta-borshh-z-karasyami/> (in Ukrainian)

DOI: <https://doi.org/10.32839/2304-5809/2019-4-68-70>

УДК 811.111'42

Храбан Т.Е.

Военный институт информатизации и телекоммуникаций

СЦЕНАРНОЕ ВОССОЗДАНИЕ ЭМОЦИИ ПЕЧАЛИ В РОМАНЕ М. ЭТВУД «КОШАЧИЙ ГЛАЗ»

Аннотация. Исследовано специфику сценарного воссоздания эмоции печали в романе М. Этвуд «Кошачий глаз». Доказано, что с целью раскрытия идеи произведения М. Этвуд создает особый сценарий представления эмоциональных состояний путем использования лексем, обозначающие негативные эмоции с инвариантным семантическим признаком `отрицательная ответная реакция на событие, которое не согласуется или противоречит внутренним установкам человека`. Ключевой эмоцией в сценарии является эмоция печали. Анализ тестовых фрагментов, в которых эмоция печали сопряжена с другими эмоциями и эмоциональными состояниями, доказывает, что ситуация печали является наиболее сложной эмоцией – при определенных условиях переживаемые героиней негативные эмоции вступают в устойчивую взаимосвязь с эмоцией печали и приводят к формированию различных интеракций.

Ключевые слова: интеракции, сценарное воссоздания эмоции печали, художественный текст.

Khraban Tetayna

Military Institute of Telecommunications and Informatization

SCRIPT RECONSTRUCTION OF SORROW IN THE NOVEL M. ATWOOD «CAT'S EYE»

Summary. The article deals with studying the particularities of description of sorrow in the fiction. The features of script reconstruction of sorrow in the novel M. Atwood «Cat's Eye» are revealed. It has been proved that in order to reveal the idea of the work M. Atwood creates a special script for presenting emotional states. The key emotion in the script is the emotion of sorrow. Interpretation and understanding of sorrow receive in the novel its unique phenomenological characteristics and specific linguistic expression. Under certain conditions the negative emotions experienced by the character can merge with the emotion of sorrow. That leads to the formation of various interactions. Every script of presenting the character's emotional state is characterized in the novel by stable interactions, namely:

1. «Sorrow as an emotional state that causes a situation to be a victim of bullying» – «sorrow – diffidence». The main heroine's emotional state of diffidence is closely related to the feeling of her incongruity and the awareness of her family's oddity. The lexemes and phrases with the semantic component `incongruity` indicate that main heroine's uncertainty relates to the result of self-appraisal.
2. «Perception of the sorrow by the victim of bullying» – «sorrow – fear». For the revealing main character's negative emotional state M. Atwood describes the cognitive, somatic, emotional and behavioral components of the interaction «sorrow – fear». The cognitive component reflects gloomy foreboding. Lexemes and phrases with the semantic components `hopelessness`, `inevitability`, `death`, `suicide` indicate that the destructive effect of fear on the victim of bullying becomes total. The somatic component of the interaction «sorrow – fear» is localized in the semantic structure of words having the semantic component `physical pain`. The emotional component is verbalized by lexemes and phrases with the semantic component `frustration`. The behavioral component is verbalized by lexemes with the semantic component `despair`.
3. «Sorrow in dreams and visions» – «sorrow – loneliness». The key to deciphering the implicit meaning of dreams are symbols that are deeply rooted in mythology, anthropology, and linguistics.

Keywords: interactions, script reconstruction, the emotions of sorrow, fiction.

Постановка проблемы. Явления и события действительности вызывают относительно типичные для определенного человека состояния, которые регулируются преимущественно эмоциональной сферой и охватывают эмоциональные реакции и эмоциональные отношения переживания. Эмоциональная сфера является предметом анализа, проводимого представителями разных наук – философами, психологами, социологами, лингвистами. Лингвисты, занимающиеся проблемами текстолингвистики, акцентируют внимание на том, что любой художественный текст облигаторно воспроизводит эмоциональную жизнь людей. Исследование лингвистических средств выражения эмоций актуально как для понимания внутреннего мира персонажей и человеческой психологии в целом, так и для понимания творческого замысла автора.

Анализ исследований. Эмоции были исследованы рядом специалистов в области тек-

столингвистики, в частности: И. Баженовой (исследовано разные способы вербального описания эмоциональных реакций и эмоциональных состояний, описано их лексико-семантическая динамика со второй половины XVIII по XX в.в.) [1]; Е. Довгань (рассмотрено особенности природы смысла художественного текста в контексте эмоционального интеллекта) [2]; Н. Зотовой (раскрыто основные способы реализации категории эмотивности в художественном тексте на примере произведений Н. Калитина) [3]; Д. Новиковой (изучено прагматический аспект описания эмоций в художественном тексте) [6]; Н. Цинтар (выявлено и проанализировано лексические средства, выражающие эмоции, в произведениях авторов-мужчин) [10] и другими. Несмотря на достаточное количество работ, посвященных изучению эмоций в области текстолингвистики, актуальность данной статьи определяет исследование особенностей раскрытия эмоции печали в художественном тексте.

Цель статьи – выявить специфику сценарного воссоздания эмоции печали в романе М. Этвуд «Кошачий глаз».

Материалы и методы исследования. Актуальность для данного исследования приобретает психосемантический подход как «метод исследования устойчивых эмоционально-когнитивных способов реагирования в ситуациях через анализ индивидуального сознания человека и его образа мира» [8]. В рамках данного подхода основное внимание уделяется «рациональному или, скорее, концептуальному измерению эмоций, показывающему, как они строго переплетены» [13, с. 105]. Для достижения поставленной цели считаем оправданным использование таких психолингвистических методов исследования как дискурс-анализ, метод контекстуального и интуитивно-логического интерпретационного анализа. Материалом исследования послужили текстовые фрагменты романа М. Этвуд «Кошачий глаз».

Изложение основного материала. Своеобразием идиостиля М. Этвуд является психологичность языка. Прием сценарного воссоздания эмоций главного персонажа романа «Кошачий глаз» дает возможность не только понять художественное мастерство М. Этвуд, но и на материале художественного текста проанализировать проблемы эмоционального буллинга, который представляет собой одну из актуальных проблем современности, требующую научного исследования на стыке различных научных дисциплин» [5, с. 72]. В своем романе писательница описывает эмоциональный буллинг как результат неравной силовой динамики (сильные атакуют слабых), разновидность насилия, которое может принимать различные формы (словесные оскорбления, унижение, социальная изоляция, запугивания, которыми умышленно вызывается эмоциональная неуверенность и наносится психологическая травма) [5, с. 72]. С целью раскрытия идеи произведения М. Этвуд создает особый сценарий представления эмоциональных состояний героини романа Элейн путем использования лексем, обозначающие негативные эмоции с инвариантным семантическим признаком `отрицательная ответная реакция на событие, которое не согласуется или противоречит внутренним установкам человека`. Ключевой эмоцией в сценарии является эмоция печали. Разнообразные проблемные ситуации, с которыми сталкивается Элейн в повседневной жизни, неудовлетворенные первичные потребности, а также образы, представления, воспоминания стают психологической основой печали, интерпретация и понимание которой находит в романе свои уникальные феноменологические характеристики и свое специфическое лингвистическое выражение.

Рассмотрим звенья сценария эмоциональных состояний героини романа.

1. Печаль как эмоциональное состояние, послужившее предпосылкой ситуации оказаться жертвой буллинга. Причиной печали Элейн становится изменение среды общения и вхождение в группу, что требует активного самоизменения и активного приспособления к среде. Адаптация усложняется тем, что по причине специфики профессии отца Элейн была ограничена в общении с девочками, ее партнером по играм был старший брат, который оказал огромное влияние на фор-

мирование гендерной идентичности сестры. Желание быть своей в новой среде вынуждает Элейн к изменению гендерной идентичности, в частности, через одежду, манеру общения и интересы, что происходит для девочки крайне мучительно: *So I am left to the girls, real girls at last, in the flesh. But I'm not used to girls, or familiar with their customs. I feel awkward around them, I don't know what to say. I know the unspoken rules of boys, but with girls I sense that I am always on the verge of some unforeseen, calamitous blunder. Playing with girls is different and at first I feel strange as I do it, self-conscious, as if I'm only doing an imitation of a girl... I see that there's a whole world of girls and their doings that has been unknown to me.* В приведенном фрагменте представлены лексемы и словосочетания с семантическими компонентами `стеснение`, `неуверенность`, `закомплексованность`, `стресс` (*feel different, not used to girls, not familiar with their customs, feel strange, self-conscious, feel awkward, don't know what to say, on the verge of some unforeseen, calamitous blunder, doing an imitation of a girl, unknown to me*), на основании чего можно утверждать, что сложившаяся стрессовая ситуация создает условия для вступления эмоции печали в устойчивую взаимосвязь с другими эмоциями и эмоциональными состояниями, что приводит к формированию устойчивой интеракции «печаль – неуверенность». Близко связано эмоциональное состояние неуверенности в себе с ощущением Элейн неправильности себя и представлением о дефективности ее семьи: *My mother is not like the other mothers, she doesn't fit in with the idea of them. She does not inhabit the house, the way the other mothers do; she's airy and hard to pin down. The others don't go skating on the neighborhood rink, or walk in the ravine by themselves. They seem to me grown-up in a way that my own mother is not. I think of Carol's mother in her twin set, her skeptical smile, Cordelia's with her glasses on a chain and her vagueness, Grace's and her hairpins and drooping apron. My mother will turn up on their doorsteps, wearing slacks, carrying a bouquet of weeds, incongruous.* В приведенном фрагменте лексемы и словосочетания с семантическим компонентом `инаковость` (*is not like the other, incongruous, doesn't fit, others don't go skating*) свидетельствуют, что неуверенность Элейн относится к результату самооценки. Заниженная самооценка вызывает трудности в общении, проблемы в реализации собственных желаний, скажется на эмоциональном фоне его снижением, что подтверждается отсутствием в текстовых фрагментах лексем с семантическим компонентом `позитивная ответная реакция на событие, которое вызывает состояние радости и полностью соответствует ожиданию и внутренним установкам`. Таким образом, в романе показано, что неумение завоевать симпатию окружающих может привести к психологической изоляции, а такие характеристики жертвы как отсутствие чувства групповой принадлежности, инаковость, неуверенность в себе, иной социальный статус становятся причиной травли [7].

2. Переживание печали жертвой буллинга. Исследование текстового материала показало, что эмоциональный профиль ситуации печали, в которой находится главная героиня романа, ха-

рактируется высокими показателями эмоций страха. Таким образом, формируется интеракция «печаль – страх». Для полнейшего раскрытия негативного эмоционального состояния Элейн М. Этвуд описывает когнитивный, соматический, эмоциональный и поведенческий компоненты интеракции «печаль – страх». Когнитивный компонент представляет собой мысли о конкретной угрозе (*Either way there will be penalties; no matter how hard you scrub, whatever you do, there will always be some other stain or spot on your face or stupid act, somebody frowning*) и поиск путей прекратить ситуацию печали (*I think about becoming invisible. I think about eating the deadly nightshade berries from the bushes beside the path. I think about drinking the Javex out of the skull and crossbones bottle in the laundry room, about jumping off the bridge, smashing down there like a pumpkin, half of an eye, half of a grin. I would come apart like that, I would be dead, like the dead people*). Лексемы и словосочетания с семантическими компонентами `безысходность`, `неизбежность`, `смерть`, `самоубийство` свидетельствуют о том, что разрушительное воздействие страха на жертву буллинга приобретает тотальный характер. В такой ситуации «человек даже не будет пытаться решить встающие перед ним проблемы, он будет жить в страхе, с ужасом ожидая каждого наступающего дня, будет избегать новых, знакомых ему ситуаций, людей и отношений. Его усилия будут направлены на то, чтобы избежать страдания и обстоятельств, сопряженных с ним, а не на то, чтобы научиться управлять причинами, вызывающими страдание» [4]. Достаточное внимание в романе уделено описанию соматического компонента интеракции «печаль – страх»: тяжесть в желудке и рвота (*My stomach goes cold; My stomach feels dull and heavy, as if it's full of earth*), потеря сознания (*Cordelia tells me to stand against the wall I faint again*), спутанное и мутное сознание (*At these times I feel blurred, as if there are two of me, one superimposed on the other, but imperfectly. There's an edge of transparency, and beside it a rim of solid flesh that's without feeling, like a scar. I can see what's happening, I can hear what's being said to me, but I don't have to pay any attention. My eyes are open but I'm not there*), невроз навязчивых состояний, проявляющийся в нанесении вреда телу и внешнему виду – обгрызание ногтей, жевание кончиков волос и обдирание кожи (*I chewed the ends of my hair, so that there was always one lock of hair that was pointed and wet; I gnawed the cuticles off from around my fingernails, leaving welts of exposed, oozing flesh which would harden into rinds and scale off; I peeled the skin off my feet*). Отображение соматического компонента интеракции «печаль – страх» локализуется в смысловой структуре соответствующих слов, имеющих семантический компонент `физическая боль`: *bite a small opening, pull the skin off in narrow strips, go down as far as the blood, painful to walk, welts of exposed, oozing flesh, looked nibbled, as if by mice*. Следует отметить, что героиня сознательно причиняет себе физическую боль, чтобы отвлечься от боли душевной (*It was painful to walk, but not impossible. The pain gave me something definite to think about, something immediate. It was something to hold on to*). Противопоставление интенсивности

физической и душевной боли позволяет М. Этвуд убедительно охарактеризовать эмоциональный профиль ситуации печали Элейн.

Эмоциональный компонент интеракции «печаль – страх» в романе вербализуется за счет лексем и словосочетаний с семантическим компонентом `фрустрация` (*Hatred would have been easier. With hatred, I would have known what to do; I can't believe anyone can be always happy. So they must be lying some of the time fills me with anxiety; Also I'm ashamed. I'm afraid he'll laugh at me; Instead I am filled with dread, because I know nothing of the etiquette of play-going and I'm sure I'll do something wrong; This kind of attention from them makes me tremulous. I'm afraid I will cry*). Состояние фрустрации мешает Элейн осознать проблему, но печаль побуждает героиню романа к действию: *I decide to do something dangerous, rebellious, perhaps even blasphemous. I can no longer pray to God so I will pray to the Virgin Mary instead. This decision makes me nervous, as if I'm about to steal. My heart beats harder, my hands feel cold. I feel I'm about to get caught*. Попытка что-то изменить в сложившейся ситуации не приводит к успеху, а еще более усугубляет эмоциональное состояние печали. Таким образом, поведенческий компонент интеракции «печаль – страх» вербализуется лексемами с семантическим компонентом `отчаяние` (*dangerous, rebellious, blasphemous*).

Следует также отметить, что печаль является врожденным активатором гнева: «Все, кому знакомо чувство уныния, хандры, знают, что оно сопровождается переживанием гнева, – человек сердится на себя или ругает других за свои несчастья» [4]. При этом формируется интеракция «печаль – гнев». Источником этой тенденции в романе станет следующая ситуация: Элейн узнает, что родители девочек, которые подвергают ее буллингу, не только знают о происходящем, но и одобряют его. Акцент в романе делается на интенсивности эмоции. Гнев в романе изображается как монстр (*one breast and no waist*), обладающий силой и живучестью сорняка (*like a fleshy weed in my chest, white-stemmed and fat; like the stalk of a burdock*). Использование для характеристики гнева лексем *rank, heavy, thick* доказывает, что этот гнев не облегчает печаль или смягчает ее, а только усугубляет эмоциональное состояние Элейн.

3. Печаль во снах и видениях. Сновидение – это символически зашифрованное послание на важную тему, попытка подсознания справиться с тревожной ситуацией, найти выход, решение, восстановить психическое равновесие [11]. И. Фурцев отмечает, что в сновидениях преобладают отрицательные, неприятные эмоции и аффекты: «Аффекты бодрствующей жизни, такие, например, как опущения, чувства, сильные эмоции, страхи, мучительные чувства от неисполненных желаний, остаются в сновидении в неизменном виде. Потому именно они могут указать нам правильный путь к толкованию. Там, где в сновидении имеется аффект, он же имеется и в мыслях, скрытых за содержанием сновидения. В мыслях, лежащих в основе сновидения, постоянно отражаются наиболее интенсивные душевные движения, зачастую борющиеся с другими, диаметрально противоположными. Путем изучения сновидений легко раскрываются подлинные, искренние чувства [9]. Именно

поэтому средством психологической характеристики главной героини романа и ее эмоционального состояния является много разнообразных сновидений и видений. Их интерпретация помогает находить новые смыслы в многозначной реальности художественного текста. М. Этвуд избирательно воспроизводит в сновидениях те фрустрирующие и стрессовые ситуации, которые актуальны для Элейн. Ключом к расшифровыванию скрытого смысла сновидений становятся символы, глубоко уходящие своими корнями в мифологию, антропологию, языкознание. В этом контексте показательным является следующий текстовый фрагмент, описывающий видение девочки: *But after a while something begins to form: a thicket of dark-green leaves with purple blossoms, dark purple, a sad rich color, and clusters of red berries, translucent as water. The vines are intergrown, so tangled over the other plants they're like a hedge. A smell of loam and another, pungent scent rises from among the leaves, a smell of old things, dense and heavy, forgotten. There's no wind but the leaves are in motion, there's a ripple, as of unseen cats, or as if the leaves are moving by themselves. Nightshade, I think. It's a dark word. There is no nightshade in November. The nightshade is a common weed. You pull it out of the garden and throw it away. The nightshade plant is related to the potato, which accounts for the similar shape of the flowers. Potatoes too can be poisonous, if left in the sun to turn green. This is the sort of thing it's my habit to know. I can tell it's the wrong memory. But the flowers, the smell, the movement of the leaves persist, rich, mesmerizing, desolating, infused with grief.*

В приведенном текстовом материале актуализуется эмоциональное состояние одиночества как пребывание в тягостном переживании и состоянии ненужности, изолированности и опустошенности (*desolating, pull it out of the garden and throw it away, common weed*). Элейн видит паслен – ядовитый полкустарник-лиану, который является обыкновенным сорняком. Присутствие его в саду среди культивируемых растений нежелательно, поэтому его вырывают и выкидывают прочь. Именно так – сорняком, аутсайдером – воспринимает себя Элейн в обществе девочек. С другой стороны, паслен символизирует печаль, которая в этом видении представляется живым существом (*as if the leaves are moving by themselves*), монстром, который обвивает и захватывает человека полностью (*the vines are intergrown, so tangled over the other plants they're like a hedge*), имеющим силу, которой невозможно противостоять (*dense and heavy, thicket of dark-green leaves with purple blossoms, dark purple, a sad rich color*), и стремящимся погубить, свести в могилу жертву (*smell of old things, smell of loam, poisonous, grief, dark, nightshade*). Таким образом, доминирование в видении сразу двух эмоций является предпосылкой для формирования интеракции «печаль – одиночество».

С другой стороны, можно подойти к трактованию этого видения с позиции компенсаторной функции сна, то есть попытки прямого изменения структуры комплексов, на которые опирается архетипическое эго [9]. И. Фурцев отмечает, что «иногда кажется, что многие сновидения буквально провоцируют эго-сновидения на решение различных задач, достижение цели в которых могло бы изменить структуру бодрствующего эго, поскольку

идентичность эго сновидения наиболее часто является частичной идентичностью эго бодрствующего. Эго-сновидения воспринимает происходящее во сне ситуации, как реальность, требующая соответствующего действия» [9]. В данном случае выбор паслена как сорняка не случаен, он имеет свой символизм. Так, «осведомленность об опасности паслена, вероятно, дала основание использовать его в средневековой Европе для защиты от дурного глаза... Использовали его и в свадебных венках, и в других случаях для отвращения зла [12]. Кроме того, «вкусовые качества растения – сначала горький, а затем сладкий – и определили его использование как специфического символа правды, верности, постоянства в достижении через невзгоды желанной цели» [12]. Таким образом, печаль извещает человека о том, что нечто неладно в нем самом и в мире, его окружающем, и через подсознание побуждает человека к действию, направленному на устранение вызвавших ее причин [4]. Доказательством этого служит следующий сон: *I dream I'm running along the street outside the school. I've done something wrong. It's autumn, the leaves are burning. A lot of people are chasing after me. They're shouting. An invisible hand takes mine, pulls upward. There are steps into the air and I go up them. No one else can see where the steps are. Now I'm standing in the air, out of reach above the upturned faces. They're still shouting but I can no longer hear them. Their mouths close and open silently, like the mouths of fish.* Выбор лексических единиц (*running, chasing after me, shouting*) с семантическим компонентом `травля` создает атмосферу отверженности, безысходности. Однако Элейн находит себя в безопасности, будучи поднятой с земли в воздух чей-то невидимой рукой. Преследователи в ярости, но это больше не тревожит девочку. Люди, имеющие такой нелепый вид (*mouths close and open silently, like the mouths of fish*), не вызывают больше никаких эмоций, они безразличны ей (*I can no longer hear them*). В этом сне зашифрована разгадка решения проблемы: «невидимая рука» – знак того, что девочка должна сама справиться со своими проблемами, она не должна ждать помощи извне, а единственный способ решить проблему – отстраниться от людей, который является источником ее негативных эмоций.

Выводы. Таким образом, с целью раскрытия идеи произведения М. Этвуд создает особый сценарий представления эмоциональных состояний героини романа. Ключевой эмоцией в сценарии является эмоция печали. Анализ тестовых фрагментов, в которых эмоция печали сопряжена с другими эмоциями и эмоциональными состояниями, доказывает, что ситуация печали является наиболее сложной. При определенных условиях переживаемые героиней негативные эмоции могут вступить в устойчивую взаимосвязь с эмоцией печали и привести к формированию различных интеракций. Каждый из сценариев представления эмоционального состояния героини романа характеризуется устойчивыми интеракциями, а именно: «Печаль как эмоциональное состояние, послужившее предпосылкой ситуации оказаться жертвой буллинга» – «печаль – неуверенность»; «Переживание печали жертвой буллинга» – «печаль – страх»; «Печаль во снах и видениях» – «печаль – одиночество».

Список литературы:

1. Баженова И.С. Обозначения эмоций в художественном тексте (Прагматический аспект) : дис. ... д-ра филол. наук : 10.02.19. Москва, 2004. 418 с.
2. Довгань О.В. Особливості природи смислу художнього тексту в контексті емоційного інтелекту. *Система і структура східнослов'янських мов : Збірник наукових праць*. Київ : Вид-во НПУ ім. М.П. Драгоманова, 2014. Вип. 7. С. 96–104.
3. Зотова Н.В. Репрезентация эмоций в художественном тексте (на материале произведений эвенкийского писателя Н. Калитина). *Филологические науки. Вопросы теории и практики*. Тамбов : Грамота, 2016. № 10. Ч. 1. С. 76–79.
4. Изард К.Э. Психология эмоций. СПб. : Издательство «Питер», 2000. 464 с. URL: <https://studfiles.net> (дата обращения: 01.03.2019).
5. Макарова Е.А. Буллинг как психологическое явление, изучаемое в рамках виктимологии. *Вестник Таганрогского института управления и экономики*. 2018. № 1. С. 72–75.
6. Новикова Д.Я. Прагматический аспект описания эмоций в художественном тексте. *Вестник ТвГУ. Серия: Филология*. 2007. № 9. С. 68–72.
7. Осницкий А.К., Тарасова С.Ю. Социально-психологические аспекты буллинга. URL: https://kpfu.ru/portal/docs/F681955731/Osnickij_.Tarasova.pdf (дата обращения: 01.03.2019).
8. Сагалакова О.А., Труевцев Д.В. Психосемантический анализ паттернов эмоционально-когнитивного реагирования в ситуациях оценивания в контексте выраженности социальной тревоги. *Медицинская психология в России : электрон. науч. журн.* 2013. № 6(23). UR : <http://mprj.ru> (дата обращения: 01.03.2019).
9. Фурцев И.С. Психологическое толкование сновидений. Теория и практика. Litres, 2018. URL: <https://books.google.com.ua> (дата обращения: 01.03.2019).
10. Цинтар Н.В. Лексичні засоби, що виражають емоції в англійських художніх творах авторів-чоловіків XIX–XXI ст. *Science and Education a New Dimension. Philology*. 2018. VI(54). Issue: 183. Pp. 53–54.
11. Hallett S. Here's How Psychologists Actually Analyze Your Dreams. 2017. URL: <https://www.huffpost.com/entry/dream-analysis-psychology> (дата обращения: 01.03.2019).
12. Kandeler R., Ullrich W.R. Symbolism of plants: examples from European-Mediterranean culture presented with biology and history of art. *Journal of Experimental Botany*. 2009. Vol. 60. No. 11. P. 2955–2956.
13. Macagno F. Manipulating emotions. value-based reasoning and emotive language. *Argumentation and advocacy*. 2014. № 51. P. 103–122.

References:

1. Bazhenova, I.S. (2004). Oboznacheniya emocij v hudozhestvennom tekste (Pragmaticeskij aspekt) [The designation of emotions in the artistic text (Pragmatic aspect)] : dis. ... d-ra filol. nauk : 10.02.19. Moskva. (in Russian)
2. Dovgan, O.V. (2014). Osoblyvosti pryrody smyslu xudozhnogo tekstu v konteksti emocijnogo intelektu [Features of the nature of the meaning of fiction in the context of emotional intelligence]. *Systema i struktura sxidnoslov'janskyx mov : Zbirnyk naukovyx pracz*, 7, 96–104. (in Ukrainian)
3. Zotova, N.V. (2016). Rerezentaciya emocij v hudozhestvennom tekste (na materiale proizvedenij evenkijskogo pisatelya N. Kalitina) [Representation of emotions in an artistic text (based on the works of the Evenk writer N. Kalitin)]. *Filologicheskie nauki. Voprosy teorii i praktiki*, 10, 76–79. (in Russian)
4. Izard, K.E. (2000). Psihologiya emocij [Psychology of emotions]. SPb. : Izdatelstvo «Piter». URL: <https://studfiles.net> (in Russian)
5. Makarova, E.A. (2018). Bulling kak psihologicheskoe yavlenie, izuchaemoe v ramkah viktimologii [Bulling as a psychological phenomenon studied in the framework of victimology]. *Vestnik Taganrogskogo instituta upravleniya i ekonomiki*, 1, 72–75. ([in Russian)
6. Novikova, D.Ya. (2007). Pragmaticeskij aspekt opisaniya emocij v hudozhestvennom tekste [The pragmatic aspect of the description of emotions in the fiction]. *Vestnik TvGU. Seriya : Filologiya*, 9, 68–72. (in Russian)
7. Osnickij A.K., Tarasova S.Yu. (2017). Socialno-psihologicheskie aspekty bullinga [Socio-psychological aspects of bullying]. URL: https://kpfu.ru/portal/docs/F681955731/Osnickij_.Tarasova.pdf (in Russian)
8. Sagalakova, O.A., Truevcev, D.V. (2013). Psihosemanticheskij analiz patternov emocionalno-kognitivnogo reagirovaniya v situacijah ocenivaniya v kontekste vyrazhennosti socialnoj trevogi [Psychosemantic analysis of patterns of emotional-cognitive response in assessment situations in the context of the severity of social anxiety]. *Medicinskaya psihologiya v Rossii : elektron. nauch. zhurn*, 6 (23). URL: <http://mprj.ru> (in Russian)
9. Furcev, I.S. (2018). Psihologicheskoe tolkovanie snovidenij. Teoriya i praktika [Psychological interpretation of dreams. Theory and practice]. Litres. URL: <https://books.google.com.ua> (in Russian)
10. Syntar, N.V. (2018). Leksychni zasoby, shho vyrazhayut emociyi v anglijskix xudozhnix tvorax avtoriv-cholovikov XIX–XXI stst. [Lexical means expressing emotions in English literary works of male authors of the 19th–21st century]. *Science and Education a New Dimension. Philology*, VI(54), 53–54. (in Ukrainian)
11. Hallett, S. (2017). Here's How Psychologists Actually Analyze Your Dreams. URL: <https://www.huffpost.com/entry/dream-analysis-psychology>
12. Kandeler, R., Ullrich, W.R. (2009). Symbolism of plants: examples from European-Mediterranean culture presented with biology and history of art. *Journal of Experimental Botany*, 60, 2955–2956.
13. Macagno, F. (2014). Manipulating emotions. value-based reasoning and emotive language. *Argumentation and advocacy*, 51, 103–122. (in English)

МИСТЕЦТВОЗНАВСТВО

DOI: <https://doi.org/10.32839/2304-5809/2019-4-68-71>

УДК 7.03:7.001.12

Филиппова О.Н.

Ассоциация искусствоведов (г. Москва)

ТВОРЧЕСТВО П.М. ШМЕЛЬКОВА – ПОСЛЕДОВАТЕЛЯ П.А. ФЕДОТОВА

Аннотация. Ранний московский жанр XIX века еще плохо изучен; он оставил незначительные следы в истории русской живописи и больше всего обозначен в этой истории, как тенденция, чем, как реальность. Мы можем полагать, что в 1830-1850-е годы самой распространенной была тропининская традиция, которая в отношении построения жанрового произведения, была еще более далекой от П.А. Федотова, чем венециановская. Но В.А. Тропинин продиктовал московской линии привязанность к природе, интерес к «типажу», ставший распространенным в 1840-е годы в графике, и тяготение к простонародности, столь существенной для всего русского жанра XIX столетия [7, с. 73]. К тому же московская традиция была более свободной от академизма. В силу этого у нее были более далекие перспективы. Петр Михайлович Шмельков (1819-1890), как раз и оказался единственным звеном, соединяющим петербургские и московские традиции. Он начал с подражания П.А. Федотову (1815-1852). Его «Сборы в театр» (1850, ГТГ), созданные в год федотовской выставки в Москве, ясно свидетельствуют о том, что молодой москвич следовал сепиям 1840-х годов, не только показанным, но и поясненным словесным сопровождением [7, с. 73].

Ключевые слова: творчество П.М. Шмелькова, последователь, зарисовки, акварель, график, иллюстратор, мастер сатирической журнальной карикатуры, детская тема в творчестве художника, педагогическое дарование, историческая тематика.

Filippova Olga

Association of art critics (Moscow)

THE CREATIVE WORK OF P.M. SHMELKOV – FOLLOWER P.A. FEDOTOV

Summary. The early Moscow genre of the XIX century is still poorly studied; it left minor traces in the history of Russian painting and is most marked in this history as a trend than as a reality. We can assume that in the 1830-1850-ies the most common was the Tropinin tradition. "Boy with a cage" S.I. Gribkova (1850, Private collection in St. Petersburg), "Kosar" V.G. Khudyakov (1847, Kazan, Museum of fine arts of the Republic of Tatarstan), "Pryakha" K.P. Bodri (Simferopol art Museum) – are typical "representatives" of this genre, marked by the features of the famous sentimentality. We can list a number of names that have not come down to us genre works of the Moscow school, which, judging by the plots, can also be attributed to the Tropinin line. The spread of this trend in Moscow art at the time associated with the "dozaryankovsky" period (as you know, S.K. Zaryanko came to the School of painting, sculpture and architecture in 1856). If this trend was progressive because of the attention to casual phenomena of life, in respect of building works tropinina genre tradition is still far from P.A. Fedotov than venetsianovskoy. But, V.A. Tropinin, Moscow dictated the line of attachment to nature, interest in the "type" that became common in the 1840-ies in the chart, and the attraction to the vulgar which are so essential to the whole of the Russian genre of the nineteenth century. In addition, the Moscow tradition was more free from academism. Because of this, she had more distant prospects. Peter Mikhailovich Shmelkov (1819-1890), just turned out to be the only link connecting the St. Petersburg and Moscow traditions. He began by imitating P.A. Fedotov (1815-1852). Him "Fees to the theatre" (1850, GTG), established in the year fedotowsky exhibition in Moscow, was a clear indication that the young Muscovite followed sepia of the 1840-ies, not only shown, but also explained the verbal accompaniment. In 1859, P.M. Shmelkov with A.P. Golitsyn created a kind of physiological collection of the 1840-ies – in this edition ("Laughter through tears") essay of the writer and the artist's drawing exist on an equal footing, and in the process of creating drawings sometimes preceded essay. This fact of direct appeal to the traditions of the natural school of the 1840-ies once again shows that P.M. Shmelkov connects two important stages in the history of Russian painting and drawing. Further, P.M. Shmelkov had to convert fedotowsky manner, which he successfully did by the turn of the 1850-1860-ies.

Keywords: the creative work of P.M. Shmelkov, follower, sketches, watercolor, chart, illustrator, master of satirical magazine caricature, children's theme in the artist's work, pedagogical talent, historical theme.

Постановка проблемы. Трудно сложилась судьба художника-демократа Петра Михайловича Шмелькова – выдающегося графика середины XIX века, последователя П.А. Федотова. Всю жизнь ему пришлось бороться с трудностями. Известность пришла к нему лишь после смерти. Сам П.М. Шмельков считал себя «несостоявшимся» художником [5, с. 3]. Тяжелые жизненные условия оказались помехой для развития этого замечательного таланта.

Анализ последних исследований и публикаций. О П.М. Шмелькове не создано ни одной, сколько-нибудь исчерпывающей монографической работы. Все, что было написано о художнике до середины 1950-х годов, включая и два, вышедших тогда же монографических очерка: А.М. Козлов. П.М. Шмельков (М., 1949); А.М. Кантор. П.М. Шмельков (М., 1950) дают очень неполное, а в первом случае даже неверное представление о художнике [2; 3]. Это объясняется тем, что все исследователи, писавшие о

П.М. Шмелькове, были вынуждены опираться на крайне скудные, а во многом и на неточные фактические сведения. В отношении П.М. Шмелькова не была также проделана самая первичная работа по собиранию и систематизации фактического материала. За исключением одного А.М. Кантора все исследователи в изучении художественного наследия П.М. Шмелькова не пошли далее тех работ, которые были опубликованы в альбоме, составленном С.В. Васильевым и изданном П.И. Харитоненко в 1890-1891 гг. [6]. Цель данной публикации, на основе библиографических источников, раскрыть творчество П.М. Шмелькова, проанализировать его работы.

Петр Михайлович Шмельков родился 12 июня 1819 года в семье бедного крепостного крестьянина Оренбургской губернии. Рано пробудившиеся способности круто изменили судьбу мальчика. По свидетельству С.В. Васильева, он «составлял из грязи и глины краски и рисовал на чем попало» [4, с. 675]. Когда семья его переселилась в Ковровский уезд, Владимирской губернии, П.М. Шмельков с помощью знакомых бежал в Москву к учителю рисования, фамилия которого, осталась неизвестной. Москва неприветливо встретила беглеца: начались годы лишений и скитаний. Учитель рисования, живший у Дорогомилловской заставы, не старался передать ему свои знания. «Метод обучения» был примитивен: он заключался в ежедневном срисовывании пятидесяти носов, ушей и т.д. [4, с. 676]. Убедившись в том, что учителю он был нужен, как слуга, даровой работник, мальчик сбежал к иконописцу. П.М. Шмельков чувствовал недостаточность своих познаний, он хотел овладеть не только рисунком, но и живописью.

Возможно, что это и побудило его обратиться к иконописи. У первого иконописца он пробыл недолго, лишь у второго он прожил четыре года, где «еще неумелый, еще необученный, – как рассказывает С.В. Васильев, – должен был писать образа» [4, с. 676]. А в свободное время, чтобы не умереть с голоду и как-нибудь свести концы с концами, приходилось за сапоги, одежду или пять рублей ассигнациями писать портреты чуть ли не в натуральную величину. В таких тяжелых условиях многие удовлетворились бы карьерой ремесленника-иконописца, но П.М. Шмельков мечтал о большем. Недюжинные способности и горячее желание стать художником привели его в недавно, возникший в Москве Художественный класс, из которого образовалось позднее известное Училище живописи и ваяния. На талантливого крепостного, принадлежавшего графу В.Н. Зубову, новая среда подействовала хорошо. Быстро, продвигаясь из класса в класс, он в 1843 году добивается первого значительного успеха. Его картина «Чтение евангелия в сельской церкви» посылается в числе лучших в Академию художеств [4, с. 676].

За эту картину он в 1845 году получает звание свободного художника. Успехи, оказываемые крепостным художником, заставили его владельца, состоявшего действительным членом Московского художественного общества, выдать П.М. Шмелькову в 1843 году «вольную» [4, с. 676]. Молодой художник был освобожден от крепостной зависимости накануне торжеств,

вызванных переименованием Художественного класса в Училище живописи и ваяния. Художественный класс был признан академическим Советом Академии художеств «первым и лучшим из всех заведений сего рода в России» [4, с. 676]. Получение звания свободного художника означало завершение обучения, но П.М. Шмельков, проявивший незаурядные способности, был оставлен при Училище. Назначенная ему стипендия облегчила материальное положение – он всецело отдается творчеству. Уже в 1847 году он исполняет картину «Расказ отставного солдата на родине» и награждается за нее серебряной медалью второго достоинства [4, с. 676].

Творческие удачи сопутствовали молодому художнику: он быстро выделился своими способностями. Но, однажды, преподаватель училища, профессор Ф.С. Завьялов (1810-1856) пригласил своих учеников посмотреть законченные им образа. В числе приглашенных, оказался и П.М. Шмельков, который откровенно высказал свое мнение о низком качестве исполнения работ. Отзыв молодого художника был Ф.С. Завьялову не по душе. Он затаил обиду, и вскоре П.М. Шмельков лишился стипендии и права экспонировать и продавать свои работы с выставок, организуемых Училищем. Предложение инспектора кадетского корпуса выручило художника из затруднительного положения. П.М. Шмельков становится преподавателем рисования в Кадетском корпусе. Иного выхода для него тогда не было. Вскоре, после поступления на службу П.М. Шмельков женился. Пришлось до отказа загрузить себя работой в Кадетском корпусе и искать частных уроков в богатых домах. Те, немногие свободные часы, которые оставались у него от вечной беготни и мытарств, П.М. Шмельков целиком посвящает творчеству.

Его планы были связаны с получением пенсии, которая дала бы возможность целиком заняться любимым делом. Мысль о создании картины не покидала художника до последних дней его жизни. К своим зарисовкам он относился сначала, как к подготовительной работе. Однако, достижения А.А. Агина (1817-1875), П.А. Федотова (1815-1852) и В.Ф. Тимма (1820-1895) убедили П.М. Шмелькова в широких возможностях, предоставленных художнику графикой. Трудно сказать, как сложилась бы творческая судьба П.М. Шмелькова, если бы в самом начале своего пути он не обратился бы к искусству П.А. Федотова. Первый из сохранившихся рисунков П.М. Шмелькова отмечен влиянием великого русского реалиста. Приезд в Москву П.А. Федотова, уже зрелого, сложившегося мастера, для московских живописцев, в том числе и для П.М. Шмелькова, был целым событием. Выставки работ П.А. Федотова, устроенные в 1850 и 1854 годах в стенах Училища живописи и ваяния, превратились в своеобразный творческий отчет художника. Эти выставки, безусловно, имели сильное влияние на начинающего П.М. Шмелькова. Он смог заглянуть в творческую лабораторию крупного мастера, обогатиться новыми приемами. Сатирическая заостренность работ П.А. Федотова помогла молодому художнику глубже понять жизнь, увидеть «трагедию, грозно, выглядыва-

ющую из-за веселой и потешной наружной ширмы» (по мнению русского историка В.В. Стасова) [4, с. 678]. Творчество П.А. Федотова вдохновило П.М. Шмелькова на самостоятельные поиски. В 1850 году он создает акварель: «Сборы в театр»; в ней есть еще некоторая связанность, робость, не изжитая академическая условность, но уже чувствуется богатое дарование жанриста, тонкого психолога, остро и пытливо, воспринимающего жизнь (илл. 1) [4, с. 678].

П.М. Шмельков заимствовал у П.А. Федотова не только манеру исполнения: он увидел основное – драму, скрытую во внешне комическом. Акварель: «У закладчика», относящаяся к этому же периоду, говорит о глубине творческих устремлений молодого художника [4, с. 678]. Тема власти денег и горькой участи беспомощной бедной девушки, подсказана П.М. Шмелькову – П.А. Федотовым. Остается невыясненным, сказалось ли влияние П.А. Федотова на творчестве П.М. Шмелькова-живописца, – картины его этого периода неизвестны. Бесспорным и несомненным остается другое: влияние П.А. Федотова на молодого художника было настолько велико, что определило собой почти всю его творческую судьбу. Самое интересное и ценное в работах П.М. Шмелькова связано с прямым продолжением и развитием творческого метода П.А. Федотова. Это сказалось, прежде всего в том, что П.М. Шмельков, научившись видеть жизнь в ее противоречиях и социальных контрастах, значительно расширил тематику своих работ.

Углублялся и метод раскрытия верно найденных тем: в жанровых рисунках П.М. Шмелькова рождались новые приемы построения сюжета и сатирически острого и глубокого раскрытия характера героев. Поэтому, хотя П.М. Шмельков нам больше известен, как график, как иллюстратор и мастер сатирической журнальной карикатуры, можно с полным правом утверждать, что в рисунках своих он явился, несомненно, предшественником жанристов 1860-х годов. В своих рисунках 1850-1860-х годов он развернул широкую картину московской жизни. Приказчики и купцы, нищие и баре, базарные торговки и мещанки, балерины и монахини, бродяги и праздные франты, лоточники и важные чиновники – вот его герои. Пестрая, шумная жизнь большого города давала художнику неисчерпаемый материал для зарисовок. В противоречиях современной действительности помогали ему разбираться благородная преданность делу народа, горячая любовь к оскорбленным и униженным.

Осуждая угнетателей, он находил слова искреннего участия и сочувствия для угнетенных. Постепенно П.М. Шмельков овладевает выразительностью графического языка, освобождается от условностей академического рисунка, от связанности и робости штриха. Художник, совершенствуя свою четкую и меткую манеру рисунка, накапливал жизненные впечатления, углублял остроту и выразительность характеристик. Поскольку, П.М. Шмельков хорошо знал жизнь московского купечества, в которой скупость сочеталась с жульничеством, расчетливое скопидомство – с бесшабашным разгулом, показная религиозность – с циничным и холодным расчетом чистогана, то художник терпеливо и настойчиво



Илл. 1. П.М. Шмельков. «Сборы в театр». 1850 г. Бумага, акварель // Государственная Третьяковская галерея (Москва)

исследует нового хозяина общественной жизни. Так, возникает целая серия рисунков, посвященная обличению «темного царства» [4, с. 681]. Рисунок «Сбор купцов на именины» (ГТГ, 1857) как бы открывает эту серию [4, с. 681]. П.М. Шмельков показывает купеческую чету в интимной обстановке. «Сам» он, тяжело отдуваясь, сидит на массивном кованом сундуке – от ожирения не в состоянии натянуть сапог [4, с. 681]. У его супруги тоже несчастье – не оттягивается платье, все усилия служанки помочь ей ни к чему не приводят.

Это лишь частный эпизод из жизни купца, но он типичен. «Темное царство» представлено здесь во всех своих недостатках [4, с. 681]. Образ купца-самодура, властителя, его ничтожная натура привлекала внимание художника. П.М. Шмельков стремился всесторонне обрисовать и охарактеризовать представителей московских толстосумов. Он показывал купца то подобострастным и любезным, то заносчивым и гордым, то трусливым и подозрительным. Перед пришедшим к нему важным гостем («Важный гость», рисунок, 1857, ГТГ) он заискивает: изогнувшись, с масляной улыбкой, он приглашает важного, осанистого чиновника к столу (илл. 2) [4, с. 682].



Илл. 2. П.М. Шмельков. «Важный гость». 1857 г. Бумага, карандаш // Государственная Третьяковская галерея (Москва)

Семейство его всполошилось: все задвигались, засуетились, очищая место для почетного и нужного гостя, впопыхах застегиваются сюртуки на все пуговицы, принимается радушный и подобострастный вид. Гость преисполнен начальственной строгости. Он в меру снисходителен, в меру приветлив. Всем своим видом он дает понять, что семейство купца осчастливлено его посещением.



Илл. 3. П.М. Шмельков. «По носкам». 1846 г. Бумага, итальянский карандаш, акварель // Государственная Третьяковская галерея (Москва)



Илл. 4. П.М. Шмельков. «Игра в шашки». 1849 г. Бумага, акварель // Государственная Третьяковская галерея (Москва)

П.М. Шмельков, зарисовывая эту сценку, ничего не утрирует, он правдив и искренен в своей работе. Тот же самый купец, но уже в трактире («Поздравление с масленицей», рисунок, 1857, ГТГ) [4, с. 683]. Здесь он чувствует себя господином, важной персоной. Развалившись, он благосклонно взирает на поздравляющих его с масленицей половых. Художник не ограничился обличением представителей «темного царства» [4, с. 683].

Его рисунки этого периода – это подробный рассказ о жизни Москвы 1860-х годов. С большой наблюдательностью П.М. Шмельков рассказывает о жизни московских мещан, с юмором и сарказмом поведал П.М. Шмельков в рисунках, хранящихся в Государственном Русском музее, о «правах», царивших в кадетском корпусе [4, с. 684]. Ряд его рисунков посвящен детской теме. П.М. Шмельков одним из первых создал галерею жизненно правдивых образов и с большой художественной выразительностью показал современную ему действительность. Сила его рисунков – в правдивости описания. В них нет домыслов, они построены на фактах реальной действительности. Он зарисовывает только то, что видит, но умеет увидеть существенное, отобразить главное, выявить основное. П.М. Шмельков постепенно достигает предельной отточенности характеристик. Двумя-тремя штрихами он воссоздает обрюзгшего волокиту, праздного фланера и миловидную барышню («На бульваре», ГТГ); разжиревшую монахиню и простых ремесленников («Монахиня сборщица в трактире», ГТГ) [4, с. 684].

Лучшие карандашные рисунки этого периода отличаются острой выразительностью и предельным лаконизмом графического языка, смелой манерой намеков и недомолвок, слитых в одно целое, создающих живую картину нравов большого города. Размышления о непростой доле женщины не покидают П.М. Шмелькова и в этот период. Тема эта нашла свое новое и глубокое решение в рисунке «Сватовство» (1857, ГРМ) [4, с. 684]. Молодую женщину, очевидно, крепостную горничную, сватают за нелюбимого, с ее возражениями не считаются. Умелое четкое композиционное построение в этом рисунке сочетается с тактичным введением необходимых деталей, помогающих раскрыть смысл события. Автолитографические рисунки П.М. Шмелькова к книге А.П. Голицынского «Смех и слезы» (1859), а в особенности к его же «Очеркам из фабричной жизни» 1861 года, были еще более социально острыми. П.М. Шмельков, опираясь в них на предшествующие свои рисунки, выступал здесь трезвым реалистом, неутомимым наблюдателем народной жизни. Галерея типов, выведенных П.М. Шмельковым в иллюстрациях, была обширна. В богатстве представленных характеров, в умении выделить основную тему и попутно развернуть второстепенные сцены чувствуется творческое усвоение заветов П.А. Федотова. Они достойно завершают целую полосу исканий художника. Одновременно продолжается работа акварелью. Она постепенно вытесняет карандашный рисунок, начинает главенствовать. Наброски, выполненные акварелью, сначала не были глубокими («По носкам», «Игра в шашки», ГТГ) (илл. 3, 4) [4, с. 686].

В них преобладало простое желание смешить. Впрочем, характеристики персонажей всегда были ядовитыми и не превращавшимися в карикатуру. Художник упорно и настойчиво оттачивает мастерство выполнения своих работ. Он добивается создания оригинальной манеры, сочетающей акварельную технику с рисунком. Смелым штрихом, единым росчерком он передает мгновенные движения, случайный поворот, несколькими ударами карандаша воссоздает характер персонажей. Виртуозное владение акварелью помогало ему углубить эти характеристики. Лучшие его работы этого периода построены в скупой, но чрезвычайно выразительной цветовой гамме. Он умело использует цвет бумаги, включая его в общее тональное построение. П.М. Шмельков становится известным художником, за ним утверждается слава жанриста. Вместе с тем, развернулось и его педагогическое дарование. Рисование в кадетских корпусах, где он был учителем рисования, считалось второстепенным и необязательным предметом, но П.М. Шмельков сумел так поставить дело, что его уроки привлекали все больше и больше молодежи.

Он увлекал будущих офицеров силой своего дарования. Ученики начали подражать его острому и метким рисункам и достигли, видимо, немалых результатов: наброски их хранились долгое время в музее кадетского корпуса. Интерес, проявленный кадетами к необязательному предмету, обеспокоил начальство: оно не рассчитывало выпускать из корпуса художников. Дело это заинтересовало и высшее начальство. Было доложено царю. Результат оказался неожиданным. П.М. Шмелькова «пожаловали» наградой: золотыми часами с портретом царя [4, с. 688]. Таким образом, награждением бывшего крепостного Александр II хотел лишний раз подчеркнуть свою «отеческую заботу» о человеке из народа в момент общественного движения накануне пресловутой крестьянской реформы [4, с. 688].

Оживление общественной и художественной жизни Москвы в 1860-х годах вызвало новый расцвет сатирического дарования П.М. Шмелькова. Сознательно и целеустремленно встать на путь обличения ему помог и расцвет сатирической журналистики в эти годы. Обостренный интерес, проявленный к сатире, объяснялся тем, что она являлась одной из форм критики, осуждавшей социальные отношения, мораль и быт. Сатирические устремления П.М. Шмелькова приобретают теперь особую осмысленность и тенденциозность. Пристальное изучение представителей «темного царства» дало П.М. Шмелькову богатый материал; накопленный опыт ждал своего обобщения [4, с. 688]. Художник завершает эти поиски в акварели «Купец у фотографа» (1857, ГТГ) (илл. 5) [4, с. 688].

В ней изображено ателье фотографа. В окружении тяжело свисающего драпри, мраморной вазы с пальмой и бутафорской балюстрады купец разместился перед аппаратом фотографа. Опершись на край мраморной колонны и отставив руку с цилиндром, он изогнулся в вежливом поклоне, чтобы спрятать свой непомерно большой живот. Он хочет предстать элегантным кавалером с изящными манерами светского щеголя, воспитанным и деликатным человеком. Но, ни торжественная парадная обстановка, ни специальный станок



Илл. 5. П.М. Шмельков. «Купец у фотографа». 1857 г. Бумага, акварель, карандаш, 29,0 × 20,0 см // Государственная Третьяковская галерея (Москва)

не могут спасти положение: пышная декорация лишь подчеркивает равнодушно-тупую физиономию купца с заплывшими глазами, а «элегантная» поза выдает опытного зазывалу из торговых рядов [4, с. 689]. Рисунок построен на гротескном сопоставлении, расплывшейся туши купца и фотографа, превратившегося в фантастическое существо на пяти тонких ножках.

Однако, такт художника-реалиста помог П.М. Шмелькову удержаться в границах правдоподобного. Сложное переплетение конкретного, реального и стоящего на грани гротеска усиливает выразительность рисунка, не нарушая реальности образа в целом. Конкретная сцена становится глубоко типичной и характерной. Только предельно, выявив натуру купца, П.М. Шмельков смог создать образ, объединивший ранее найденные черты, характеризующие представителей «темного царства» [4, с. 689]. Рисунок перерос рамки жанровой сцены: он был значительным завоеванием в области сатиры, острой и действенной, углубленной силой социального обобщения.

Первые сатирические журналы, в которых сотрудничал П.М. Шмельков, появились в Москве на рубеже 1860-х годов: в 1859 году – «Развлечение», а через два года – «Зритель» [4, с. 689]. Мог ли сатирический дар П.М. Шмелькова развернуться в этих журналах уделом, которых, стали остроумничанье и бессодержательность? Художник скоро убедился, что сотрудничество в них может лишь немного облегчить его материальное положение. Жизненные трудности заставляли его отказываться от многого в угоду общему направлению этих журналов: лучшие рисунки приходилось перерабатывать, упрощать. Легкость штриха, воздушность и пространственность тонов, смелая эскизная манера – все это пропадало, огрублялось посредственными граверами. Но, худшее было впереди: надвигались годы цензурного террора. Единственный в Москве сатирический журнал «Развлечение» («Зритель» прекратил свое существование в 1863 году из-за недостатка подписчиков) принимал откровенно монархическую, реакционную окраску [4, с. 689]. Сотрудничество в журнале становилось все более тягостной и ненавистной рутинной работой. В это время работы художника у посетителей выста-



Илл. 6. П.М. Шмельков. «Охота пуще неволи (Рыболов)». 1860 г. Бумага, акварель // Государственная Третьяковская галерея (Москва)



Илл. 7. П.М. Шмельков. «Тайком от жены (у шкафчика)». 1865 г. Бумага, акварель // Государственная Третьяковская галерея (Москва)

вок, организуемых Московским обществом любителей художеств, успехом вообще не пользовались. Беспощадная правдивость и сатирическая меткость его рисунков резали глаз, а мастерство исполнения могли по достоинству оценить лишь немногие. Сузился круг тем.

В 1860 году П.М. Шмельков написал акварельный рисунок «Охота пуще неволи (Рыболов)», в котором он повествует о старичке-рыболове терпеливо, дожидаящемся улова (илл. 6) [4, с. 690].

Увлечение ловлей было так велико, что он забыл о непогоде, о вьюге, сквозь которую едва виднеются башни Кремля. Правдив и выразителен бесхитростный рассказ о мальчике-птицелове («Птицелов», акварель, ГРМ) [4, с. 690]. Зябко съжившись, прижавшись к шершавому стволу раскидистого дерева, птицелов настороженно замер в предвкушении удачи: маленькая пичужка сидит уже рядом с клеткой; чуткая тишина по осеннему унылого, нагого леса как бы подчеркивает настороженное ожидание мальчика. Показывая незатейливые развлечения, скромные радости обывателей, П.М. Шмельков далек от их идеализации. Юмористическая меткость и трезвый подход художника-реалиста помогают ему обрисовать, одуревшего от скуки отставного офицера («Тайком от жены (у шкафчика)», акварель, ГТГ) (илл. 7) [4, с. 690].

Воспользовавшись моментом, когда жена его, желчная и костлявая старуха, углубилась в раскладывание пасьянса, он осторожно открыл дверцу шкафчика и нацедил настойку. Изрядно, покрасневший нос его свидетельствует, что это привычная операция, которую он постоянно повторяет.

Немногими деталями, почти намеками, П.М. Шмельков сумел живо воссоздать типичную картину мещанского уюта, доживающих свой век стариков. П.М. Шмельков с душевной болью воспринимает судьбу маленького человека. Сценку, изображенную в акварели «Нищая (в ресторанчике)» (ГТГ), типичную для московской жизни, он смог увидеть в захудалом ресторанчике (илл. 8) [4, с. 690].

Старая, замызганная обстановка, пестрые, полинялые обои, уродливый занавес над дверью – во всем этом смесь убожества и претензии на роскошь. Перед стариком, развалившимся после сытного обеда на диване, стоит девочка-нищая, почти ребенок, с протянутой за подающей рукой. Вид ее необычен: она в рваных опорках, в стареньком платье и застиранном платочке, но в богатой плюшевой кацавейке. На ее лице лежит печать отупения, порока и несвойственной детям скорбной печали. Глаза ее равнодушно и как-то невидяще смотрят на молодящегося старика с черными покрашенными усами, пожирающего ее хищным взглядом. Цинизмом, душевной опустошенностью веет от старого прожигателя жизни, и, хотя его рука опустилась в карман за милостыней, о характере его истинных намерений догадаться нетрудно. В глубине, из-за стойки, косо поглядывает трактирщик – он привык не замечать подозрительных нищенок в нарядах с чужого плеча. Простая жанровая сценка приобретает неожиданную остроту и выразительность. Тема печальной участи девушки,

начатая П.А. Федотовым («Бедной девушке краса – смертная коса»), в акварели П.М. Шмелкова нашла достойное продолжение [4, с. 692]. В картине «У родильного приюта» (ГТГ) и рисунках к ней жанровый мотив приобрел особую психологическую глубину и выразительность [4, с. 693] (илл. 9).

Тусклый, мигающий свет фонаря выделяет темными пятнами фигуры старухи и женщины и вывеску над дверью – «Родильный приют» [4, с. 693]. Обессиленная страданиями, молодая женщина устало склонилась на плечо старухи. Ждать приходится, видимо, долго: костлявая рука старухи яростно дергает звонок. Контраст тусклого света фонаря и холодного хмурого неба рождает мрачное, тяжелое чувство отчаянья, одиночества и тупой, ноющей боли. В дальнейших своих работах художник все больше и больше обращался к семейно-бытовой тематике. Сатирик-реалист, обличитель общественных нравов, рассказывает теперь о семейных несчастьях, ссорах, о мелочах быта («У постели больной», «Жанровая сцена», акварели, ГТГ) [4, с. 693]. Наброски выполнены с душевной болью и внутренней смятенностью. Графические работы П.М. Шмелкова превращаются в своеобразные листы интимного дневника, полного лирической глубины повествования о жизненных невзгодах, и, как записи в дневнике, они аккуратно помечены годом, месяцем и числом – явление редкое для П.М. Шмелкова. Двадцатого октября 1868 года была выполнена акварель «Больное дитя» (илл. 10) [4, с. 693].

Тяжело, задумавшаяся старушка склонилась над разметавшимся в жару мальчиком. Нервный, лихорадочный штрих, контрастное освещение передают с большой выразительностью тревожную сцену. Предельный лаконизм выражения сочетается со сдержанностью и тактом большого художника-психолога.

Особое место в творчестве П.М. Шмелкова в это время занимает историческая тематика. Интерес к национальному прошлому, пробудившийся в русском обществе в середине XIX века, захватил и П.М. Шмелкова. Зарисовывая в Кремле памятники древнерусской архитектуры, он стремится постичь замыслы зодчих («Окно теремного дворца со стороны Оружейной палаты и вид патриаршего двора», «Вид на колокольню Ивана Великого от теремов», акварели, ГТГ) [4, с. 693]. Архитектура, орнамент, утварь – ко всему этому он относился, как к свидетелям русской истории, живому воплощению старины. Внимательное изучение памятников прошлого помогло художнику быть правдивым в его рисунках, а жанровая трактовка оживляла их выразительностью типажа, жеста, мимики, позы. Лучшие композиции на историческую тему были согреты тонким юмором, отличаются единством впечатления, подкупающей достоверностью («Приготовление к казни», 1864; «Иван Грозный смотрит на комету», 1864, акварели, ГТГ) (илл. 11) [4, с. 693].

Однако, отношение к исторической теме у П.М. Шмелкова вскоре круто изменилось. В далеком прошлом художник увидел идиллическую тишину и безмятежность, она рисовалась ему тихим счастьем, жизнью спокойной и равно-



Илл. 8. П.М. Шмелков. «Нищая (в ресторанчике)». 1856 г. Бумага, итальянский карандаш, акварель // Государственная Третьяковская галерея (Москва)

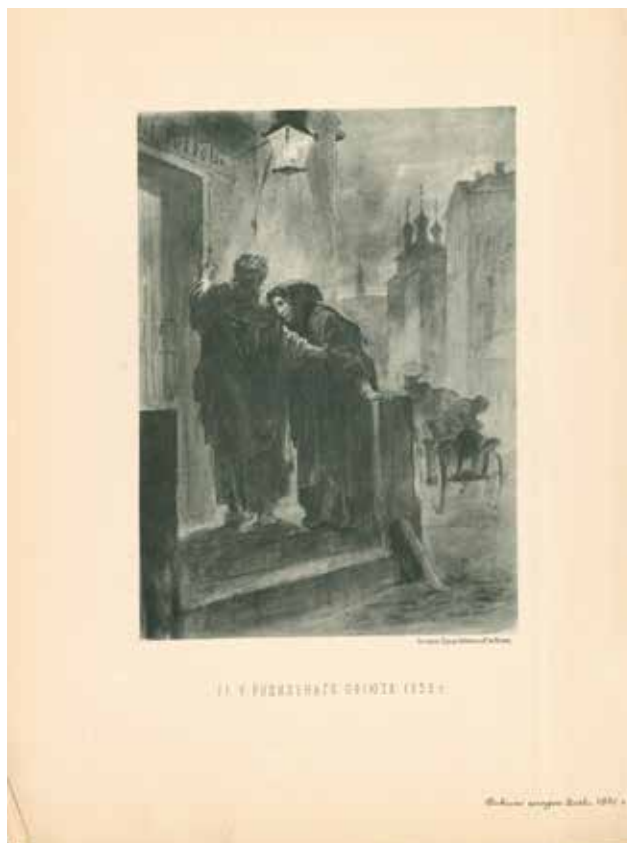

Илл. 9. П.М. Шмелков. «У родильного приюта». 1852 г. Бумага, итальянский карандаш, сепия // Государственная Третьяковская галерея (Москва)

вешенной («Угощение», акварель, ГТГ) [4, с. 693]. Здесь, нет и тени отрицания или хотя бы самого робкого вызова. Не находя в действительности положительного идеала, он все чаще и чаще прибегает к нарочитому возвеличению исторических личностей («Отказ патриарха Гермогена подписать бумагу в пользу поляков», акварель,



Илл. 10. П.М. Шмельков. «Больное дитя». 1868 г. Бумага, графитный карандаш, итальянский карандаш, акварель // Государственная Третьяковская галерея (Москва)



Илл. 11. П.М. Шмельков. «Иван Грозный смотрит на комету». 1864 г. Бумага, акварель, белила // Государственная Третьяковская галерея (Москва)

«Иван Нарышкин и стрелы», рисунок, ГТГ; «Самосожигатели», акварель, ГРМ) (илл. 12) [4, с. 693].

Тогда само повествование становится напыщенным и сухим, действие – театральным-условным, а документальная точность аксессуаров воспринимается, как театральные реквизиты, обычно, дополняющий сценическое действие. Оторванность от жизни, замкнутость в узком кругу бытовых тем, нищета содержания вскоре вызвали и утрату истинной художественности, достигнутой в предшествующие годы расцвета. Эффектные цветовые сочетания, повышенная звучность и яркость красочной гаммы, широкая размашистая манера письма не могут скрыть пустоты содержания и чисто внешней выразительности типажа («Жанровая сценка», ГТГ) [4, с. 694]. Последние годы жизни П.М. Шмелькова, до получения им пенсии в 1882 году, прошли безотрадно. Он продолжал работать в кадетском корпусе, и только недоразумения по службе заставили его отказаться от преподавания. Так, завершилась служебная карьера талантливого педагога и художника. Получив свободу в глубокой старости, прослужив сорок лет учителем рисования, П.М. Шмельков принял за исполнение картины «Чума в Москве» [4, с. 694]. Он заперся в мастерской, усиленно работал, делал множество рисунков и эскизов, готовясь к созданию большого полотна.

Однако, старость давала о себе знать: изменяло зрение, болезнь отрывала его от работы, сказывалась и недостаточная выучка.



Илл. 12. П.М. Шмельков. «Самосожигатели». 1869 г. Бумага, акварель // Государственный Русский музей (Санкт-Петербург)

В порыве отчаяния, незадолго до смерти, он сжег множество эскизов и рисунков. В начале сентября 1890 года П.М. Шмельков простудился, слег и более уже не вставал. Скончался Петр Михайлович Шмельков 9 октября 1890 года.

Таким образом, творчество П.М. Шмелькова представляет собой ценнейший источник для познания тех социальных процессов, которые проходили в русском обществе. Блестящее сатири-

ческое дарование уживалось у П.М. Шмелькова с глубоким чувством жанра. После П.А. Федотова – это был самый совершенный и талантливый график, нашедший убедительную, вполне оригинальную форму для выражения своей мысли. Он был даровитый, первоклассный рассказчик, не виноватый перед жизненной правдой. Лучшим работам П.М. Шмелькова был свойственен глубокий психологизм, гуманное отношение к простым людям, вера в справедливость.

Список литературы:

1. Зограф Н.Г. Творчество П.М. Шмелькова. Автореферат диссертации на соискание ученой степени кандидата искусствоведческих наук / Московский государственный университет им. М.В. Ломоносова. Москва : Б.и., 1956. 16 с.
2. Кантор А.М. П.М. Шмельков. Москва : Изд-во: «ГМИИ им. А.С. Пушкина», 1950. 40 с.: ил. (Серия : Русская графика).
3. Козлов А.М. Петр Михайлович Шмельков. 1819-1890. М.-Л. : Государственное изд-во «Искусство», 1949. 34 с. (Массовая библиотека «Искусство»).
4. Козлов А.М. Петр Михайлович Шмельков. 1819-1890 / Русское искусство. Очерки о жизни и творчестве художников / Под ред. А.И. Леонова. Москва : Государственное изд-во «Искусство», 1958. С. 675–694.
5. Петр Михайлович Шмельков / Авт.-сост.: Л.М. Тарасов. Москва : «Государственное изд-во изобразительного искусства», 1963. 12 с.: ил.
6. Рисунки и эскизы художника П.М. Шмелькова, с биографией, составленной С.В. Васильевым [Текст]. Dessins et esquisses de P. Schmelkow. Москва : Издание П.И. Харитоненко, 1890-1891 (типо-лит. т-ва И.Н. Кушнерев). Вып. 1. 1890. 8 с.: ил.; Вып. 2. 1891. 2 с.: ил.
7. Сарабьянов Д.В. П.А. Федотов и русская художественная культура 40-х годов XIX века. Москва : Изд-во «Искусство», 1973. 227 с.

References:

1. Zograf N.G. Tvorchestvo P.M. Shmelkova. Avtoreferat dissertacii na soiskanie uchenoi stepeni kandidata iskusstvovedcheskih nauk / Moskovskii gosudarstvennii universitet im. M.V. Lomonosova. Moskva : B.i., 1956. 16 s.
2. Kantor A.M. P.M. Shmelkov. Moskva : Izd-vo «GMIИ im. A.S. Pushkina», 1950. 40 s.: il. (Seriya : Russkaya grafika).
3. Kozlov A.M. Petr Mihailovich Shmelkov. 1819-1890. M.-L. : Gosudarstvennoe izd-vo «Iskusstvo», 1949. 34 s. (Massovaya biblioteka «Iskusstvo»).
4. Kozlov A.M. Petr Mihailovich Shmelkov. 1819-1890 / Russkoe iskusstvo. Oчерki o jizni i tvorchestve hudojnikov / Pod red. A.I. Leonova. Moskva : Gosudarstvennoe izd-vo «Iskusstvo», 1958. S. 675–694.
5. Petr Mihailovich Shmelkov / Avt.-sost.: L.M. Tarasov. Moskva : «Gosudarstvennoe izd-vo izobrazitel'nogo iskusstva», 1963. 12 s.: il.
6. Risunki i eskizi hudojnika P.M. Shmelkova, s biografiei, sostavlennoi S.V. Vasilevim [Tekst]. Dessins et esquisses de P. Schmelkow. Moskva : Izdanie P.I. Haritonenko, 1890-1891 (tipo-lit. t-va I.N. Kushnerev). Vip. 1. 1890. 8 s.: il.; Vip. 2. 1891. 2 s.: il.
7. Sarabyanov D.V. P.A. Fedotov i russkaya hudojestvennaya kultura 40-h godov XIX veka. Moskva : Izd-vo «Iskusstvo», 1973. 227 s.

DOI: <https://doi.org/10.32839/2304-5809/2019-4-68-72>

УДК 7.03;7.001.12

Филиппова О.Н.

Ассоциация искусствоведов (г. Москва)

САМОБЫТНОЕ ТВОРЧЕСТВО М.С. САРЬЯНА (1880-1972)

Аннотация. Художественное наследие великого армянского художника Мартироса Сергеевича Сарьяна (1880-1972) занимает особое место в истории искусства XX века. Его красочные полотна узнаются и запоминаются благодаря самобытной индивидуальности их творца. Натюрморты, пейзажи, портреты, композиционные картины развивают новое эстетическое восприятие не столько в выборе сюжетов и тем, сколько в идейно-образной трактовке их внутреннего содержания. Самостоятельно, выработанный народно-поэтический язык живописи М.С. Сарьяна, органически сопряжен с новаторскими художественными поисками общеевропейской культуры. Творчество М.С. Сарьяна, вызывающее различные, иногда диаметрально противоположные оценки, обладает мощной силой жизнеутверждения, верой в победу светлых начал бытия, глубокой человечностью, столь ценными для нас, переживающих ряд мировых катаклизмов прошлого и нынешнего столетий.

Ключевые слова: самобытное творчество М.С. Сарьяна, карандашные наброски, масло, акварель, знакомство с новой французской живописью, серии картин на восточные темы, зарубежные выставки, пейзажи, портреты, натюрморты, монументальное панно, книжная графика, театральные оформления.

Filippova Olga

Association of art critics (Moscow)

THE ORIGINAL WORK OF M.S. SARYAN (1880-1972)

Summary. The artistic heritage of the great armenian artist Martiros Sergeyevich Sarian (1880-1972) occupies a special place in the history of art of the XX century. His colorful paintings are recognized and remembered thanks to the original individuality of their Creator. Still-lives, landscapes, portraits, compositional paintings develop a new aesthetic perception not so much in the choice of subjects and themes, as in the ideological and figurative interpretation of their internal content. Self-developed folk poetic language of painting M.S. Sarian, organically paired with an innovative artistic quest of European culture. Meanwhile, the work of M.S. Saryan, which has a powerful life-affirming force, faith in the victory of the light beginnings of life, deep humanity, has caused and continues to cause various, sometimes diametrically opposed assessments. For example, some critics until the mid-1950-ies saw in the art of M.S. Sarian only formal-decorative search, far from socialist realism. They argued at the same time that M.S. Sarian 1950-ies essentially no different from M.S. Sarian pre-revolutionary years, and always negatively evaluated his work. Supporters of the opposite point of view accepted apologetically all sides and features of art of M.S. Sarian on all way of its development. They believed that the defining in the work of M.S. Saryan were and remain decorative and colorful, which are reduced to all the creative search of the artist, both in the pre-revolutionary years and in the Soviet period. At complete opposites of assessment of creativity of M.S. Saryan representatives of the two perspectives they agree that take the art of M.S. Saryan out its development. It seems to them that the artist remained on the same ideological and artistic positions that defined his creative personality in the pre-revolutionary period and so clearly manifested in the works of that time. But, in reality, the art of M.S. Saryan has undergone profound changes, and only by understanding this, only by revealing the evolution of the artist in a natural connection with the socio-historical conditions, we will be able to approach the correct assessment of his work.

Keywords: the original work of M.S. Saryan, pencil sketch, oil, watercolor, introduction to the new French painting, series of paintings on oriental themes, foreign exhibition, landscapes, portraits, still-lives, monumental panel, book graphics, theatrical design.

Постановка проблемы. Творческая жизнь М.С. Сарьяна началась со сказки и сказкой закончилась. На исходе XIX века творчество плеяды крупных деятелей армянской культуры протекало в русле европейского и русского искусства. На рубеже столетий была достигнута грань, после которой, возникла необходимость почувствовать под ногами собственную почву, постичь свои национальные корни. Представлялось неизбежным связать дальнейшее движение с глубинными истоками народных традиций. Одним из первых осознал эту необходимость М.С. Сарьян.

Анализ последних исследований и публикаций. Интерес к яркому, самобытному творчеству М.С. Сарьяна не иссякает: многочисленные персональные выставки, проведенные после его смерти, восторженные отклики профессиональной критики и простого зрителя говорят о том, что «открытие» художника продолжается, расши-

ряются географические границы его известности и увеличивается число почитателей [1, с. 3]. Издаются книги, альбомы и статьи об М.С. Сарьяне не только у нас в стране, но и за рубежом. Здесь важно отметить монографии о М.С. Сарьяне Душана Конечного и Норы Аради, изданные в Праге (1962) и в Будапеште (1970) соответственно на чешском и венгерском языках [2; 5]. Казалось бы, о творчестве М.С. Сарьяна сказано много и в самых различных жанрах – от монографий и критических эссе до мемуарных очерков и поэтических посвящений. Но, как справедливо пишет искусствовед А.А. Каменский, «попытки нового концепционного истолкования проблем творчества М.С. Сарьяна будут возникать еще многократно, ибо его наследие плотно вошло в ряд классических созданий духовной культуры XX столетия» [1, с. 3]. Цель данной публикации – это раскрыть творчество М.С. Сарьяна, проанализировать его

работы, в которых он стремился «достигнуть наибольшей выразительности» [4, с. 6].

Мартiros Сергеевич Сарьян родился 29 февраля (16 февраля по старому стилю) 1880 года в России, в армянском городе Новая Нихичевань или Нахичевань-на-Дону (ныне Пролетарский район Ростова-на-Дону). Предки М.С. Сарьяна были выходцами из древней столицы Армении – Ани. Отец будущего художника Саркис Сарьян был мастером по изготовлению ветряных мельниц. Он женился на девушке-красавице Устиане, дочери Багдасара Чилингиряна, трудившегося на табачной фабрике Я. Кушнарева в Ростове-на-Дону. Долгое время Саркис работал на своего старшего брата. Но, получив, наконец, надел земли, причитающийся ему по наследству, он смог начать самостоятельную жизнь.

К тому времени Сарьян обзавелся большой семьей – восемь детей (девятый умер во младенчестве). Мартirosу было всего два года, когда семья оказалась в степи без крыши над головой и средств к существованию. Жизнь предстояло начинать заново. Первым делом, отец и старший брат Матевос (Матвей) вырыли колодец. Это важное событие стало одним из ярких детских воспоминаний маленького Мартirosа. Затем, дружная семья приступила к изготовлению кирпичей, формуя их из сырой глины и высушивая на солнце. К наступлению холодов на берегу реки Самбек уже стоял небольшой одноэтажный домик из двух помещений, покрытый камышом. А через несколько лет вокруг этого домика выросло целое хозяйство – Сариевский хутор. Сарьяны занимались овцеводством и земледелием, выращивали высокосортную пшеницу. Детство Мартirosа прошло на лоне живописной природы. Вокруг лежала бескрайняя степь. Весной она покрывалась яркими цветами, а когда созревала пшеница, то золотисто-желтые поля, простирающиеся до самой линии горизонта, смыкались с синевой небесного свода. В своих воспоминаниях М.С. Сарьян не раз отмечал, что именно через цветное восприятие природы он осознал свое «я», свою сопротивляемость к жизни Вселенной [7, с. 5]. Тогда же, в детстве, он испытал чувство восторга перед Создателем, перед космической силой матери-природы. К восьми годам отец отвез Мартirosа в Новую Нихичевань учиться. Сначала под присмотром старшего брата Ованнеса мальчик получил домашнее образование, научился читать и писать по-армянски и по-русски, а также получил начальные знания по арифметике.

Затем он поступил в армяно-русское городское училище. В городе ему в руки впервые попали карандаши, и М.С. Сарьян начал рисовать. Самым любимым его предметом в школе была география: можно было изучать далекие страны и раскрашивать контурные карты. В период учебы в училище (1888-1895) М.С. Сарьян посещал уроки художника А. Бахмурского, а в пятнадцать лет получил первый: «Похвальный лист» за успехи в рисовании на конкурсе в Новочеркасске [7, с. 6].

По окончании училища юноша поступил на работу в почтовую контору, где в свободное время срисовывал иллюстрации из журналов и делал наброски с посетителей. Дошедшие до нас самые ранние рисунки М.С. Сарьяна датированы 1896 годом. Эти работы выполнены,

очевидно, летом на родном хуторе: «Домик на Самбеке», «Колодец», «Мельница», «Крестьянин Михаил», «Садовник Петро» [7, с. 6]. Судя по этим карандашным наброскам, еще до поступления в Московское училище М.С. Сарьян уже владел достаточно грамотными навыками рисования. Поверив в способности Мартirosа к рисованию, весной 1896 года брат Ованнес отправил его в Москву – учиться «на художника» [7, с. 6]. Здесь Мартirosу оказал большую помощь земляк из Новой Нахичевани, молодой художник Амаяк Абрамович Арцатбанян (1876-1920). Он давал ему задания срисовывать классические маски, возил делать наброски на пленэре. Летом 1897 года, успешно сдав экзамены, Мартiros поступил в Московское училище живописи, ваяния и зодчества. В период обучения М.С. Сарьяна (1897-1903) в нем происходили глубокие изменения в общей структуре и методике преподавания. Учеников принимали из всех сословий, из разных округов по всей периферии России. Они несли сюда свои традиции, эстетику, национальные особенности. Общий курс обучения состоял из начального, головного, фигурного и натурального годичных классов. Здесь преподавали: А.Е. Архипов, А.М. Корин, Н.А. Касаткин, С.Д. Милорадович, Л.О. Пастернак. На смену передвижникам свои специальные мастерские открывали А.М. Васнецов, И.И. Левитан, В.А. Серов, К.А. Коровин, А.С. Степанов.

После окончания основного курса, усвоив азы классической школы живописи, М.С. Сарьян в 1903-1904 годах специализировался в мастерской по портрету и жанру, которой по очереди руководили В.А. Серов и К.А. Коровин. Они противопоставляли скучному методу механического штудирования живой творческий процесс, приобщали студентов к достижениям западноевропейского искусства, развивали в них вкус, понимание принципов импрессионистической живописи.

Умудренные опытом мастера оценили творческий потенциал М.С. Сарьяна. Они во многом способствовали скорому развитию дарования молодого художника, направляли его на путь творческого поиска и смелого самовыражения. Важную роль в творческом самосознании М.С. Сарьяна сыграла поездка на родину, в Армению. Впервые он побывал на земле предков еще в период учебы в училище, в 1901 году, и с тех пор ездил на родину каждое лето. Особая красота природы южного края, жаркое солнце, древняя архитектура, средневековые миниатюры и фрески – все это стало для художника главным источником вдохновения. Чтобы выразить свои восторженные впечатления, М.С. Сарьян почувствовал настоятельную потребность оставить привычную технику маслом и обратился к акварели. На смену «сумеречному» колориту смешанных красок пришли легкие, свежие переливы чистых цветов [7, с. 7]. Они давали возможность художнику создавать образы, жившие в его воображении, способствовали выражению того ощущения живого трепета жизни, которое художник испытывал еще в детстве. Так, в 1904-1907 годах М.С. Сарьян создал цикл акварелей под общим названием «Сказки и сны» [7, с. 8] (илл. 1).



Илл. 1. М.С. Сарьян. «Сказка». 1904 г.
Бумага, акварель // Ереван, Музей М.С. Сарьяна



Илл. 2. М.С. Сарьян. «Чары солнца. Сказка».
1905 г. Картон, гуашь, 18,5 × 31,5 см //
Ставропольский краевой музей
изобразительных искусств

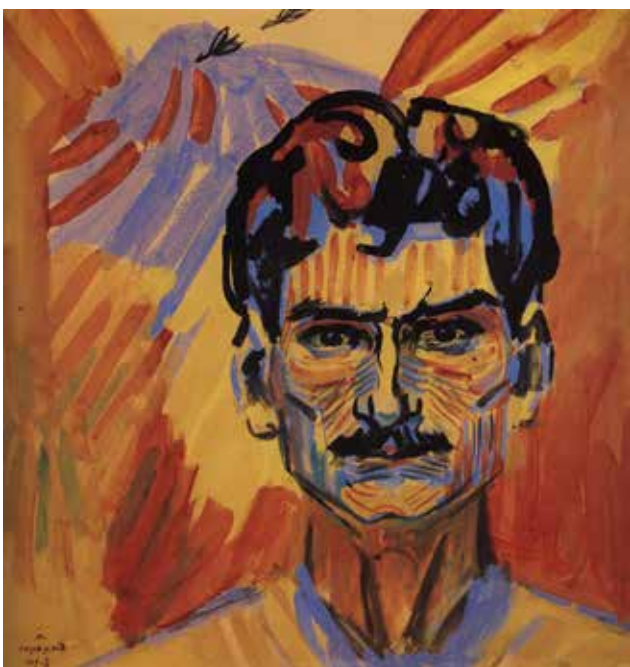

Илл. 3. М.С. Сарьян. «Автопортрет». 1909 г.
Картон, темпера, 47,8 × 44,2 см //
Государственная Третьяковская галерея
(Москва)

Этот заголовок уже переносит зрителя в мир фантастики, оторванный от реальности. Здесь возможно свободное соотношение зримых образов, которые теряют конкретно-предметное обозначение и вбирают в себя более общий, глубокий смысл, присущий древним наскальным рисункам-символам. Деревья, люди, животные, птицы, горы – это простые по форме, схожие по пластике образы эмоциональных переживаний. В своих поисках М.С. Сарьян не был одинок.

Группа молодых выпускников Московского училища, куда входили К.С. Петров-Водкин, А.А. Арапов, Н.Д. Милиоти, Н.Н. Сапунов, С.Ю. Судейкин, во главе с уроженцами Саратова – П.В. Кузнецовым и П.С. Уткиным, объединенная новаторскими устремлениями и свежими идеями, организовала в 1904 году в Саратове выставку под названием «Алая роза» [7, с. 8]. Почетными участниками ее были, пользовавшиеся у молодежи абсолютным авторитетом лидеры русского символизма – это В.Э. Борисов-Мусатов и М.А. Врубель. М.С. Сарьян впервые выставил здесь свои акварели. Вскоре, в 1907 году, в Москве, вдохновленные идеями поэтов-символистов В.Я. Брюсова, А. Белого, К.Д. Бальмонта, В.И. Иванова художники неформального кружка под предводительством мецената Н.П. Рябушинского организовали выставку «Голубая роза», ознаменовавшую сложение новой волны русского символизма в живописи [7, с. 8]. М.С. Сарьян выставил ряд работ из цикла «Сказки и сны» 1903-1907 годов [7, с. 8]. Критика недоумевала. Воспитанные на принципах академизма знатоки искусства видели в работах «голуборозовцев» насмешку над принципами классического искусства, упрощение форм и плоскостное изображение предметов называли недоученностью [7, с. 8]. Однако, известный искусствовед П.П. Муратов, в целом, резко и недоброжелательно, оценив «Голубую розу», отметил в газете «Русское слово», что в работах М.С. Сарьяна «мелькают единственные на выставке проблески настоящей сказки» [7, с. 8].

К этому же периоду (1906-1907) относится первое знакомство М.С. Сарьяна с новой французской живописью. В коллекции С.И. Щукина, в его доме в Большом знаменском переулке, где собирались члены общества «Свободная эстетика», можно было видеть работы П. Сезанна, В. Ван Гога, П. Гогена и других [7, с. 8]. Несмотря на то, что группа «голуборозовцев» не продолжила выставки под этим названием, она сохранила основные творческие устремления [7, с. 8]. Все дальше развивая свои поиски, группа этих художников стала самым активным участником передовых выставок русского искусства, организованных журналом «Золотое руно» (1908-1910), а затем и «Мир искусства» (1911-1916) [7, с. 8].

М.С. Сарьян был их постоянным участником. Выставка «Золотого руна» 1908 года, благодаря предприимчивости Н.П. Рябушинского объединила молодых ищущих художников России и пятьдесят лучших французских мастеров, среди которых были: П. Боннар, Ж. Брак, Э. Дега, П. Сезанн, П. Гоген, В. Ван Гог и др. [7, с. 9]. «Знакомство с французами меня еще больше окрылило и убедило в правдивости моего пути и взглядов на живопись», – признавался

М.С. Сарьян, будучи уже автором, созданного им еще в 1905 году фовистического шедевра «Чары солнца. Сказка» [7, с. 9] (илл. 2).

В работах 1909 года – «Автопортрет», «Гиены», «Зной. Бегущая собака», «К источнику» – раскрылся колористический дар художника, его умение соединить в обобщенной форме предметов характерный рисунок и насыщенный цвет, организовывать плоскостное, двухмерное изображение, не теряя при этом иллюзию глубины и объемности картины [7, с. 9] (илл. 3, 4, 5, 6).

Отправной точкой стилистических исканий М.С. Сарьяна были эстетика и пластика армянской средневековой миниатюры и фрески, традиции искусства Востока. Кроме того, он аккумулировал и развивал в своей живописи те тенденции новейшего французского искусства, которые были созвучны его творческим принципам и художественному мышлению. В начале 1910-х годов М.С. Сарьян предпринял ряд путешествий на Восток – в Турцию (Константинополь), Египет, Персию. «Мой путь – это путь живописи и углубление в нее через свет и цвет», – определив свою цель такими словами, художник поехал в те страны, где интенсивность цвета, резкость светотеневых контрастов максимальны, ибо они были порождены самой природой, силой знойного южного солнца [7, с. 9]. М.С. Сарьян создал знаменитые серии картин на восточные темы, которые принесли ему широкую известность и настоящее признание.

По настоянию В.А. Серова в 1910 году картины «Глицинии» (1910) и «Фруктовая лавочка. Константинополь» (1910) с выставки «Московского товарищества художников» приобрела Государственная Третьяковская галерея [7, с. 9] (илл. 7, 8).

Это был беспрецедентный случай – впервые известная галерея покупала произведения молодого художника-модерниста, творчество, которого, недавно остро критиковалось. Но, вкусы менялись. Новое искусство России уверенно занимало прочное место в ходе своего исторического развития. В 1911 году Государственной Третьяковской галереей была приобретена еще одна работа М.С. Сарьяна – «Улица. Полдень. Константинополь» (1910) [7, с. 9] (илл. 9).

Картины художника участвовали также в зарубежных выставках: в Риме (1911), Лондоне (1912), Мальме (1914). Полотна, написанные яркими, насыщенными красками, представляли М.С. Сарьяна, как одного из выдающихся колористов европейского искусства начала XX века, обнаруживали общность его стилистических принципов с фовизмом во Франции и экспрессионизмом в Германии.

В 1913 году в самом авторитетном литературно-художественном журнале России тех лет «Аполлоне» вышел монографический очерк М.А. Волошина «М.С. Сарьян» (СПб., 1913), который, будучи первым серьезным анализом его творчества, по оценке самого художника, стал лучшим среди всего, написанного о нем [3]. Однако, активное развитие творчества М.С. Сарьяна было прервано страшным известием о геноциде, осуществленном младотурками в Западной Армении. Художник закрыл свою мастерскую на Пречистенке в Москве и выехал на родину.



Илл. 4. М.С. Сарьян. «Гиены». 1909 г. Картон, темпера, 67,5 × 99,0 см // Государственный Русский музей (Санкт-Петербург)



Илл. 5. М.С. Сарьян. «Зной. Бегущая собака». 1909 г. Картон, темпера, 56,0 × 68,0 см // Санкт-Петербург, собрание Д.П. Добычина

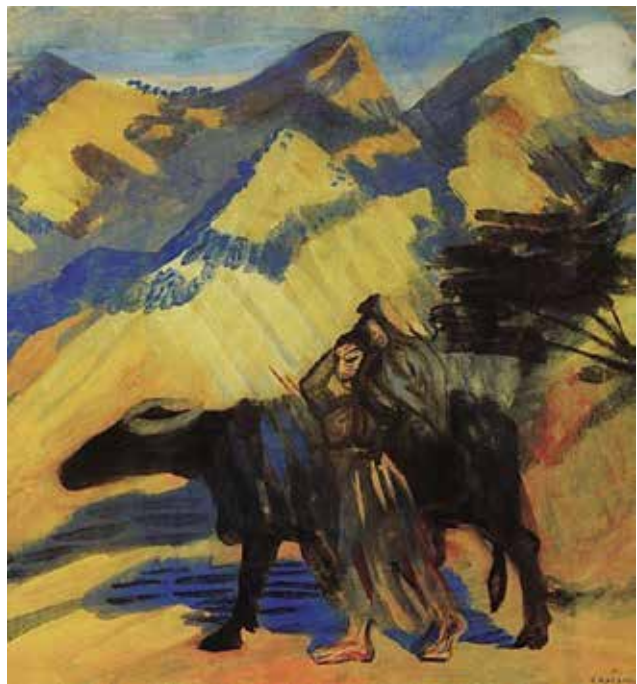

Илл. 6. М.С. Сарьян. «К источнику». 1909 г. Картон, темпера // Государственный Русский музей (Санкт-Петербург)



Илл. 7. М.С. Сарьян. «Глицинии». 1910 г. Картон, темпера, 63,4 × 65,6 см // Государственная Третьяковская галерея (Москва)

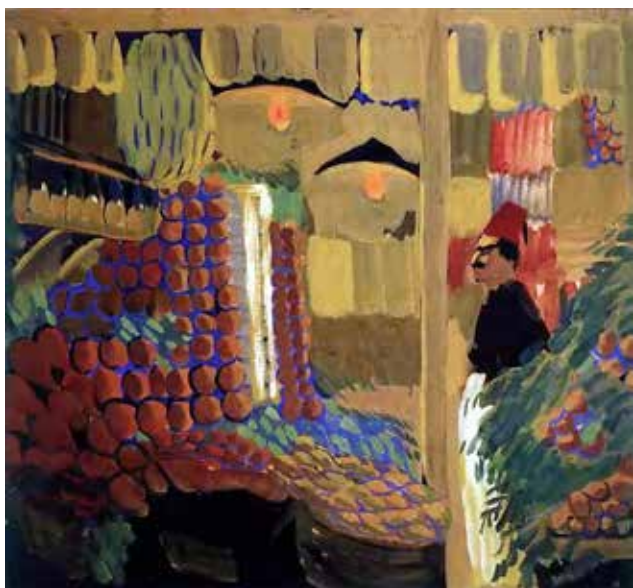

Илл. 8. М.С. Сарьян. «Фруктовая лавочка Константинополь». 1910 г. Картон, темпера, 60,5 × 71,5 см // Государственная Третьяковская галерея (Москва)

Летом 1915 года в Эчмиадзине он был свидетелем тяжелой гуманитарной катастрофы. От собственного бессилия и невозможности изменить коренным образом, создавшуюся ситуацию М.С. Сарьян заболел. Друзья срочно перевезли его в Тифлис с явными признаками глубокого душевного расстройства. Здесь, придя в себя, он постепенно возвратился к жизни, даже начал писать картины. Но, ужасные сцены смерти и страданий, оставившие в его душе неизлечимую рану, никогда не были отображены в полотнах. М.С. Сарьян писал цветы и фрукты, вселяя, в опустошенные горем сердца своих соотечественников веру и надежду. В Тифлисе М.С. Сарьян встретил любовь всей своей жизни – Лусик



Илл. 9. М.С. Сарьян. «Улица. Полдень Константинополь». 1910 г. Картон, темпера, 66,2 × 39,0 см // Государственная Третьяковская галерея (Москва)

Агаян, дочь известного писателя Казароса Агаяна. Обвенчавшись с Л. Агаян весной 1916 года, М.С. Сарьян жил попеременно, то в Тифлисе, то в Ростове-на-Дону. Осенью 1917 года художник работал в гимназии В.А. Левандовского в Тифлисе, стараясь материально обеспечить свою семью. В августе 1921 года, когда в Армении уже установилась советская власть, по приглашению наркома Армении А.Ф. Мясникяна М.С. Сарьян вместе с семьей навсегда переехал в Эривань. К тому времени у него уже было двое сыновей: Саркис, в будущем литературовед, и Казарос (Лазарь), в будущем известный композитор. Трудно было бы представить возрождение культурной жизни Армении без М.С. Сарьяна.

Он стал ключевой фигурой, на которую равнялись все, его организаторские способности, знания, тонкий вкус, трудолюбие, умение работать с людьми, принципиальность и преданность делу сыграли огромную роль в организации и налаживании работ основных очагов культуры. Имея опыт основания краеведческого музея в Ростове-на-Дону, М.С. Сарьян стал инициатором создания и первым директором Государственного музея Армении, председателем комитета по охране памятников архитектуры, а также одним из организаторов художественного училища.

Но, главным делом его жизни оставалось творчество, искусство живописи. Основной темой работ М.С. Сарьяна отныне становится Армения. Художник часто ездил на пленэр, вживался в природу родного края и всматривался в лица людей. Его наблюдательный взгляд фиксировал самое характерное, типичное, неповторимое, и он смело синтезировал свои впечатления в монументальных пейзажах: «Армения» (1923),



Илл. 10. М.С. Сарьян. «Армения». 1923 г.
Холст, масло, 138,0 × 103,0 см // Национальная
галерея Армении (Ереван)



Илл. 11. М.С. Сарьян. «Пестрый пейзаж». Холст,
масло, 140,0 × 104,0 см // Государственный
Русский музей (Санкт-Петербург)



Илл. 12. М.С. Сарьян. «Полдневная тишь». 1924 г.
Холст, масло, 117,0 × 114,0 см // Национальная
галерея Армении (Ереван)



Илл. 13. М.С. Сарьян. «Горы. Армения». 1923 г.
Холст, масло, 68,0 × 68,0 см // Государственная
Третьяковская галерея (Москва)

«Пестрый пейзаж» (1924), «Полдневная тишь» (1924), «Солнечный пейзаж» (1923), «Горы. Армения» (1923) [7, с. 11] (илл. 10, 11, 12, 13).

Работы, созданные в 1922-1924 годах, М.С. Сарьян выставил в 1924 году в Венеции, на XIV Международной биеннале. Здесь он высту-

пил в новом для себя качестве, впервые представив в Европе изобразительное искусство Армении. Его пейзажи, портреты деятелей армянской культуры, натюрморты с цветами и фруктами, улицы и дворики старой Эривани вызвали живой интерес у посетителей выставки.

Участие М.С. Сарьяна в столь презентативном смотре искусства в Европе не осталось незамеченным. Высоко оценив его вклад в возрождение культурной жизни молодой республики, председатель Совнаркома Армении С.Л. Лукашин, заручившись поддержкой руководства, принял решение о строительстве для него дома с мастерской. Из Венеции М.С. Сарьян возвращался домой через Москву, где участвовал в выставке «Мастера «Голубой розы»» [7, с. 12]. А вскоре новые работы, отражающие перемены в жизни страны, были показаны им на выставке «Четыре искусства» [7, с. 12]. На торжественном открытии присутствовал наркомпрос А.В. Луначарский. Отметив творческие успехи М.С. Сарьяна, он предложил художнику командировку в Париж, куда М.С. Сарьян отправился, уже будучи, удостоенным звания народного художника Армении. М.С. Сарьян жил и работал в Париже полтора года, с 1926 по 1928 год. Собственные достижения не мешали ему вновь обратиться к изучению французского искусства и усваивать уроки импрессионизма. Но, темой парижских работ неизменно оставалась Армения. В начале 1928 года в галерее «Жиран» состоялась персональная выставка М.С. Сарьяна, включившая около сорока работ 1925-1927 годов (некоторые он привез из Еревана) [7, с. 12].

Однако, эти картины ожидала трагическая участь – по дороге обратно в Армению большая

их часть сгорела на пароходе «Фрижи» в порту Константинополя [7, с. 12]. Сохранились лишь те, которые М.С. Сарьян продал в Париже или привез с собой на поезде. По возвращении из Парижа за М.С. Сарьяном закрылся «железный занавес», он стал невозвратным [7, с. 12]. С 1932 года в Стране Советов были осуществлены реформы литературных и художественных организаций, упразднены все ранее существовавшие выставочные организации и творческие объединения.

Метод социалистического реализма был провозглашен главенствующим и единственно возможным для решения задач, стоящих перед социалистическим искусством и художниками, объединенными в Союз художников СССР. Работы М.С. Сарьяна 1910-х годов и первого пятилетия 1920-х годов оказались изъяты из экспозиций Государственной Третьяковской галереи Москвы, Государственного Русского музея Ленинграда, Картинной галереи Армении и запрятаны в запасы вплоть до 1956 года. Целый пласт творчества был вычеркнут из биографии художника, связь с мировым новаторским искусством – прервана. Художнику постоянно предъявлялось требование отказаться от своей приверженности принципам французской «буржуазной» живописи, стать реалистом и служить своим искусством идеям социалистического строительства [7, с. 13]. В 1936 году было приостановлено издание монографии, посвященной творчеству М.С. Сарьяна. В 1937 году во дворе Картинной галереи Армении были преданы пламени двенадцать его портретов, репрессированных деятелей культуры и политики. Наряду со всеми этими событиями власти осознавали, что мощная живопись М.С. Сарьяна может быть использована, как пропаганда современного советского искусства, и очень выгодно представит его на «Всемирной выставке искусства и техники» в 1937 году в Париже [7, с. 13]. Именно М.С. Сарьяну было заказано создание монументального панно «Расцвет народного творчества» для оформления советского павильона выставки [7, с. 13].

Выбор был оправдан. Международное жюри присудило М.С. Сарьяну Гран-при и Почетный диплом. Это было жизненно важной для художника победой, предотвратившей возможную расправу над ним в годы сталинских репрессий. Художнику удалось в какой-то мере сохранить творческую независимость, однако он меньше времени уделял станковой живописи и больше занимался книжной графикой и театральными оформлениями. Еще одной творческой победой М.С. Сарьяна в те сложные годы стало высокохудожественное оформление национальной оперы А.А. Спендиарова «Алмаст», премьеры, которой, состоялась на сцене Большого театра в 1939 году, в дни армянской декады в Москве [7, с. 13] (илл. 14, 15). За эту работу М.С. Сарьян был удостоен Сталинской премии.

В 1940-е годы, в период Второй мировой войны, когда младший сын Лазарь ушел на фронт, мастер вернулся к станковому творчеству и создал целый ряд портретов деятелей культуры, натюрмортов в характерном для себя стиле. Однако, послевоенные годы оказались самыми тяжелыми для художника. Нападки, несведущих в искусстве чиновников продолжались. М.С. Сарьян тяжело переносил обвинения в безыдейности и антинародном форма-



Илл. 14. М.С. Сарьян. «Эскиз декорации к опере А.А. Спендиарова «Алмаст» (II акт). Бумага, карандаш, акварель. 1938-1939 гг. // Национальная галерея Армении (Ереван)



Илл. 15. М.С. Сарьян. «Эскиз декорации к опере А.А. Спендиарова «Алмаст» (I акт). Бумага, карандаш, акварель. 1938-1939 гг. // Национальная галерея Армении (Ереван)

лизме. Бывало, в порыве гнева и отчаяния он резал свои ранние картины, стелил их на пол вместо ковриков. А с середины 1950-х годов, в период хрущевской оттепели, многое изменилось. В 1956 году с большим размахом в Ереване, Тбилиси, Москве и Ленинграде прошли персональные выставки М.С. Сарьяна, посвященные его 75-летию.

На международной выставке в Брюсселе в 1958 году М.С. Сарьяну присудили Гран-при. В Ереване и в Москве одна за другой были изданы книги, а также научные труды, посвященные творчеству М.С. Сарьяна. В начале 1960-х годов М.С. Сарьян создал ряд натюрмортов, пейзажей и портретов, в них постепенно обрел былую свободу и творческий размах. Родился цикл пейзажей «Моя родина», за который в 1961 году М.С. Сарьян впервые был удостоен Ленинской премии [7, с. 14]. В 1962 году, уже в преклонном возрасте, художник пережил тяжелую утрату: из жизни ушел его старший сын Саркис. Почти полгода мастер не мог оправиться от страшного удара судьбы. Но его внутренние силы не были еще исчерпаны, и он создал в конце своей жизни несколько знаковых произведений.

Среди них выделяются «Портрет старшей внучки Катаринэ Сарьян» (1963), триптих «Панно. Армения» (1964), эскиз витража для Малого зала филармонии Еревана (1965), графический портрет Комитаса (1969), целый ряд графических листов, выполненных фломастером (1970-1972), и его последняя живописная «Сказка» (1971), подводящая итог грандиозному и славному творческому пути мастера [7, с. 14] (илл. 16).



Илл. 16. М.С. Сарьян. «Сказка». 1971 г. Холст, масло, 50,0 × 65,0 см // Собрание семьи Сарьян

Таким образом, основоположник современной армянской школы живописи, М.С. Сарьян всем своим творчеством утверждал вневременные, общечеловеческие ценности высокого искусства, воспевал животворящую силу солнца и красоту природы, чувство родины и связь человека с родной землей, торжество света и добра. Благодаря созданному им живописному выразительному стилю, манере письма, неповторимой светонесущей палитре М.С. Сарьяну по праву отводится почетное место среди выдающихся живописцев своего времени.

Список литературы:

1. Агасян А.В. Мартирос Сарьян. Раннее творчество / [Отв. ред. Н.С. Степанян]; АН Армении. Ин-т искусств. Ереван : Изд-во «АН Армении», 1992. 210 с.
2. Aradi, N. Szárján / Nóra Aradi; Martiros Saryan. Budapest : Corvina, 1970. 30 p., 50 leaves of plates: ill. (Művészet kiskönyvtára, 51).
3. Волошин М.А. М.С. Сарьян. *Аполлон*. 1913. № 9. С. 5–21.
4. Голубков Д.Н. Доброе солнце: повесть о художнике Мартиросе Сарьяне. Москва : Изд-во «Детская литература», 1970. 134 с.: ил.
5. Konečný, D. Martiros S. Sarjan / Dušan Konečný. Praha, Státní nakl. krásné lit-ry a umění, 1962. 38 p. (Současné světové umění, 9).
6. Мартирос Сарьян. Сказки и сны. 1903-1908. Каталог выставки / Авт. вступит. ст. Ш. Хачатрян, И. Гофман. Москва : Изд-во «Галарт», 1995. 95 с.: ил.
7. Мартирос Сарьян (1880-1972) / Авторы текста: Р.Л. Сарьян, С.Л. Сарьян, Д.А. Стошкуче. Москва : Изд-во «Комсомольская правда Директ-Медиа», 2017. Т. 45. 72 с.
8. Михайлов А.И. Мартирос Сергеевич Сарьян. Москва : Изд-во «Советский художник», 1958. 108 с.

References:

1. Agasjan A.V. Martiros Sar'jan. Rannee tvorchestvo / [Otv. red. N.S. Stepanjan]; AN Armenii. In-t iskusstv. Er. : Izd-vo «AN Armenii», 1992. 210 s.
2. Aradi, N. Szárján / Nóra Aradi; Martiros Saryan. Budapest : Corvina, 1970. 30 p., 50 leaves of plates: ill. (Művészet kiskönyvtára, 51).
3. Voloshin M.A. M.S. Sar'jan. *Apollon*. 1913. № 9. S. 5–21.
4. Golubkov D.N. Dobroe solntse: povest' o hudozhnike Martirose Sar'jane. Moskva : Izd-vo «Detskaja literatura», 1970. 134 s.: il.
5. Konečný, D. Martiros S. Sarjan / Dušan Konečný. Praha, Státní nakl. krásné lit-ry a umění, 1962. 38 p. (Současné světové umění, 9).
6. Martiros Sar'jan. Skazki i sny. 1903-1908. Katalog vystavki / Avt. vstupit. st. Sh. Hachatrjan, I. Gofman. Moskva : Izd-vo «Galart», 1995. 95 s.: il.
7. Martiros Sar'jan (1880-1972) / Avtory teksta: R.L. Sar'jan, S.L. Sar'jan, D.A. Stoshkute. Moskva : Izd-vo «Komsomol'skaja pravda Direkt-Media», 2017. T. 45. 72 s.
8. Mihajlov A.I. Martiros Sergeevich Sar'jan. Moskva : Izd-vo «Sovetskij hudozhnik», 1958. 108 s.

СОЦІАЛЬНІ КОМУНІКАЦІЇ

DOI: <https://doi.org/10.32839/2304-5809/2019-4-68-73>

UDC 316.42:355.01

Kovalchuk Olha, Masonkova Mariia
Ternopil National Economic University

SAFETY RISKS OF GLOBAL CLIMATE CHANGE

Summary. The problem of ecological risks that in 2018 are said to be the basic factors of providing of steady development of the world countries and will prevail in a 10-years-old prospect is considered in the article. The basic dangers of technogenic influence on the climate change are studied. The question of efficiency of application of the climatic models worked out on the basis of empiric data for prognostication of future weather cataclysms is investigated. The analysis of influence of global climate change on ecosystem, geopolitics, society and economies of the world countries is conducted. It is set that principal reasons of modern conflicts for resources are combinations of unsuccessful government, ineffective economies, dispartit of currencies, inflation, height of migration and high level of violence. Existent technologies and projects of stimulation of process of the global warming are considered.

Keywords: global climate change, climatic model, technogenic influence, natural cataclysms, conflicts for resources, economy, society.

Ковальчук О.Я., Масьонкова М.М.
Тернопільський національний економічний університет

БЕЗПЕКОВІ РИЗИКИ ГЛОБАЛЬНОЇ ЗМІНИ КЛІМАТУ

Анотація. У статті розглянуто проблему екологічних ризиків, які у 2018 році визнані основними факторами забезпечення сталого розвитку країн світу та будуть домінувати у 10-річній перспективі. Одними з найбільш вагомих викликів існуванню сучасного суспільства є глобальні зміни клімату, екологічні проблеми, нестача ресурсів, прискорення темпів втрати біорізноманіття, збільшення викидів парникових газів. Негативний техногенний вплив на навколишнє середовище, аномальні природні явища, масова міграція у пошуках придатних територій для існування та чисельні затяжні конфлікти за ресурси, жертвами яких стають тисячі людей, чинять суттєвий вплив на сучасну геополітику, глобальну економіку і безпеку. Все це наслідки неефективної екологічної політики країн світу, які можуть стати незворотними. Вивчено основні небезпеки техногенного впливу на зміну клімату. Досліджено питання ефективності застосування кліматичних моделей, розроблених на основі емпіричних даних, для прогнозування майбутніх погодних катаклізмів. Проведено аналіз впливу глобальної зміни клімату на екосистему, геополітику, суспільство та економіку країн світу. Встановлено, що основними причинами сучасних конфліктів за ресурси є поєднання невідлого врядування, неефективних економік, диспаритет валют, інфляція, ріст міграції і високий рівень насильства. У світі мінливої влади та відмінних цінностей, ймовірно, буде важко досягти прогресу у вирішенні загальних глобальних проблем. Такий прогрес потребує узгодження пріоритетів дій, стійкої координації та співробітництва урядів усіх держав світу. Розглянуто існуючі технології та проекти стимулювання процесу глобального потепління. Встановлено, що глобальні зміни клімату багато в чому є результатом багаторічного бездумного, споживацького господарювання, на зміну якому повинні прийти новітні нанотехнології та технології повного контролю клімату.

Ключові слова: глобальна зміна клімату, кліматична модель, техногенний вплив, природні катаклізми, конфлікти за ресурси, економіка, суспільство.

Introduction. One of the most impact risks of steady development of modern society are global climate changes, ecological problems, lack of resources, acceleration of rates of biovariety loss and increase of extrass of greenhouse gases [4; 18]. Negative technogenic influence on an environment in a past century is the result of ineffective ecological politics of the world countries and can be irreversible. According to the prognoses of the UNO, in the nearest 100 years even Arctic will be without ice, and thus and waterless [24]. It is an emergency danger for humanity, Earth and biological variety. The global warming causes the considerable losses of water through droughts in one regions and underfloodings as a result of deglaciation in other ones. In both cases it causes catastrophic consequences.

Raising of water level and heating of air, in opinion of scientists from NASA, will become main

calls for earthmen in the nearest decade. If a tendency will not change, already in 30 years a heat on a planet will become unendurable. With every year earth is heated all anymore and anymore [10]. And it is unknown that will be, if its temperature will grow to the critical level. Consequences are already today – numeral natural anomalies all over the world. The climate changes are very often perceived as a rise in temperature. In actual fact a climatic model changed on the whole.

Literature overview. Global climate change is one of the urgent problems of humanity. The study of the influence of global warming and abnormal natural phenomena on ecosystem, society, economy, and geopolitics has been conducted for many years both by individual researchers and by entire research state and international organizations and institutions. Among them are United Nations [24],

World Economic Forum [18], European Commission [8], NASA [10], The Intergovernmental Panel on Climate Change [19], World Meteorological Organization [27], National Geographic [11], educational and scientific institutes from many countries of the world, etc. In particular, M. Regelink, H. J. Reinders, M. Vleeschhouwer and I. van de Wiel studied the risks to the financial sector related to climate change [14]. A. Slechten investigated the effectiveness of international cooperation and the use of emission reduction technologies in order to eliminate the threats of global warming [15]. P. Laroche analysed the risks of climate change for society [9].

Selection of earlier unsolved parts of general issue. Many scientific works are devoted to research of questions of global climate changes. However, usually, basic attention is spared to the problems of contamination of environment. In that time as technogenic influence on the natural anomalous phenomena, mass migration in search of suitable territories for existence and the numeral protracted conflicts for resources, thousands of people become the victims of that, render substantial influence on modern geopolitics, global economy and safety and need more careful researches.

Purpose. The aim of work is study of problems and risks of global climate change, that present a danger for ecosystem, modern society, geopolitics and global economy.

Main part. Hurricanes, floods, anomalous heat or anomalous frosts, snow at summer, hail that destroys sowing and even breaks up airplanes, – it is only part of cataclysms into that humanity runs today. According to the data of researches of intergovernmental group of experts on the climate change after 2016, 3 quiet years remained for humanities. Then the world will submerge in chaos: catastrophes, floods and at the same time droughts, terrible heat and nipping frost, hurricanes and tornados. Leading climatologists and weather world forecasting produced a sensational lecture about pulling down of climatic weather catastrophe that had to begin in 2017. It was presented to the leaders of all countries, however for a wide association it was closed. At once after a publication a lecture was secret the governments of the most states of the world [19].

The results of computer model of future weather cataclysms that were presented in a lecture performances, on 80% coincide with those events that now take place in the world. So in 2016 next prognoses were carried out: catastrophic flood in Uruguay; flood in the REPUBLIC of south Africa, 8 people perished as a result of that, thousands were evacuated; anomalous rains and hail in Turkey; in China 5000 people suffered from floods; anomalous thundershowers and hail in Tajikistan; destructive thundershowers in Bangladesh entailed 45 human victims; ground frosts, tornados, anomalous rains, tornados, gales, hurricanes, floods, snow and hail in Russia. On territory of America hurricane Irma inflicted losses in a \$300 milliard, fully destroyed few islands and killed more than 60 people. After supervisions it is the most natural calamity for the last 10 years [11].

Many climatic models that are built by scientists on the basis of empiric data forecast the further height of temperature [2], what proved itself

in 90th of XX century. According to the data, published by climatologists, the annual increase of level of world ocean grows unstably. Its height is gradually accelerated. Scientists mark, that if this tendency will be saved, then previous prognoses in relation to raising of water in a world ocean on 30 cm to 2100 it will be possible to bravely increase it at least on two. Scientists assert that this height is caused, mainly, by a deglaciation in Arctic and Antarctic. Climatologists forecast, that already to the end of XXI century the level of world ocean will annually rise on 60 cm and anymore. As a result, it will create serious problems for off-shore cities [16].

In theory Earth must cool down, but it does not take place. Our planet, opposite, is heated. Today Earth became warmer, than it was 100 years ago. Most climatologists assert that it is a result of increase of level of carbon dioxide in the atmosphere. However, such processes took place in history of our planet repeatedly. An atmosphere works as a valve, supporting at certain level energy, it gets from sun. Today humanity lives in the period of the most sharp getting up of global temperature from times of end of ice-age and, according to the one of hypotheses, will run into the same dramatic consequences that took place before. To the prognoses of experts, more than million modern kinds on the measure of extinction according to the how a planet will continue to be heated.

More than 60 million cube kilometres of ice melted at the end of ice-age. Today, through 18 thousand years, humanity stands on the threshold of the new global warming. New researches show that already to summer in 2030 all ice can melt in Arctic. Every year the thickness of Antarctic ice becomes thinner on one meter, and mountain glaciers diminish in sizes in 3 times quicker than it was 20 years back. Melting of glacial caps can result in changes deeply under a terrene and to entail destructive geological activity and even change of mainlands. In particular, at the end of March in 2018 the crack of unbelievable sizes appeared on the African mainland. Break near-by the capital of Kenya Nairobi has over 15 meters of depth, and a width exceeds 6 meters. The extent of crack constantly increases, as well as other its parameters. Scientists until now do not have a general idea in relation to reasons of sudden dissidence. Many scientists accuse of this natural catastrophe frequent rains that the day before passed in Kenya. The most pessimistic hypothesis is a change of tectonic flags. If it will find confirmation, then already soon two Africa can appear on our planet. However, such scenario of development of events is possible only through 50 million years [11].

As ice continues to melt, specialists envisage the substantial height of volcanic activity all around the world. Climatologists assert that in the near future our world will be only heated. Natural changes can be sharp and catastrophic. Only in 2016 natural anomalies costed to humanity over a \$650 milliard, and with every year this sum increases, in fact the mechanism of the global warming starts on our planet [28].

In 2017 the USA outlived 16 natural cataclysms, that costed the budget of country record \$306 milliards Country was attacked by droughts, ground frosts, forest fires and floods. Only for one year

America three times suffered from powerful hurricanes and 8 times – from reckless gales. Cataclysm took lives of 362 people. Three hurricanes, “Irma”, “Maria” and “Harvey”, inflicted a most damage [23].

Scientists forecast, that in future tropical thundershowers, floods and gales, will come on changing to the protracted droughts. So in June in 2017 Berlin grew to Venice, and a winter thundershower in January in 2018 resulted in a volume, that in Paris rivers Seine and Vain came over their banks [13].

In January 2018 on the south of the USA first for the last 30 years snow fell out. The thick layer of ice forged an ocean near-by Cape Cod peninsula in the Massachusetts state. Snow-falls and nipping frosts covered almost all territory of the USA. In Boston flood flooded streets that forged frosts almost at once. Through an inclement weather 19 persons perished in a country. However, in the north, in Arctic and on Alaska, anomalous warm period was fixed – a temperature grew on 30°C. Humanity entered the period of anomalous natural changes [27].

Winter in Sahara becomes a tradition. So in winter in 2018 snow covered the dunes of the desert several times. Before that such phenomenon was observed in 2017, and to that – in 1979. In Australia in January there is traditionally high summer. However, in 2018 Australian tested temperature shock: after the sultriest days, when the stem of thermometer rose to 47°C, a temperature suddenly fell down to the zero and snow fell out [28].

In other part of the world, in Arctic, lately there is an anomalous rise in temperature. In the north point of meteorological supervisions of the world, on the Kap Morris Jesup, Greenland, temperature record was fixed. In February in 2018 the temperature of air was warmed up to 6°C and during two days did not go down below zero even at night. It is at that usually in this time here is 30°C. Increase of temperature in arctic breadths results in violation of zonal transfer of the air masses on the whole. Circulation of air takes place in meridional direction. There are planetary water-waves of heat and cold, as a result of that the considerable masses of cold air can spread far to South, and warm – on a north, arriving at even an arctic circle and higher [28]. Such changes result in the increase of amount of the elemental phenomena of weather, instability of atmosphere grows on the whole. And all of that influences on an economy, society and environment in general.

Ecologists explain the anomalous climate changes by the extrass of greenhouse gases, that detain sunbeams and create the effect of hothouse on Earth. According to the data of the research conducted by the incorporated research Center of European Commission, if humanity will not shorten the extrass of greenhouse gases and will not decrease the influence on a climate, then already to the end of this century only weather cataclysms will kill approximately 200 thousands of Europeans annually [8].

A man since olden times tried in somewise to manage natural processes. It stimulates science. Such experiments are produced constantly and can have both positive and negative influence on humanity. In Middle ages it was possible to burn out on a hearth for the call of rain, and already today scientists translated this “miraculous action” in the plane of science. That “bore” a rain,

it is needed simply to “sow” clouds. Scientists enter in an atmosphere dry ice, iodide of silver, expect a necessary moment, when growing heavy clouds will accumulate force, and the megascopic get on 50% precipitations. During XXth century scientists try in any case to overmaster a weather. Quite a bit useful opening is done [28].

The layer of earth biosphere on height from 80 to 600 kilometre, that is named an ionosphere, contains plenty of lone electrons. Ionising takes place under act of ultraviolet rays of Sun. An ionosphere is an original “case” that protects Earth and all living organisms from an excessive solar radiation. However, scientists invented technology that gives an opportunity to influence remotely on the thickness of protective layer (ionosphere). The artificially created heterogeneities in an atmosphere result in a volume, that sunny energy warms up a planet unevenly. On Earth there are overfalls of temperatures, that create atmospheric fronts, cause local droughts, thundershowers, cyclones and hurricanes [28]. Such technologies became the threatening instrument of big politics.

The USA already a few decades use the climatic setting of HAARP (High Frequency Active Auroral Research Program). On an official version it is intended for the study of dynamic processes in the ionosphere of Earth [25]. However, scientists assert that HAARP is applied for realization of experiments on the climate change [3]. However, in opinion of researchers of the USA, there is no convincing scientific proofs of efficiency of efforts in relation to the change of weather.

In United Arabian Emirates for a year 75 millimetres of precipitations fall out in all, that in 10 times less than in Ukraine. Country contests with a droughty climate by means of chemistry and aviation. In clouds they start salt rockets with the elements of potassium and sulphur. Thus the amount of precipitations increases on 5-70% depending on quality of clouds. So in April in 2017 strong precipitations in Abu Dhabi were caused exactly by sowing of clouds. Three days prior to a thundershower an aviation “sowed” clouds for 10 times [28].

Scientists from the USA investigated influence of climatic changes on society. On results of researches, climatic changes, cataclysms and anomalous natural phenomena, will destroy industry and agriculture in many countries of the world. And it will result in the increase of fight for resources. Rebelling, collective violence, fascination of fertile earth, war is all already began and will only become sharp. Only from 1981 to 2002 the climate changes costed to the world economy of \$5 milliard annually. Through the global warming already to 2100 humanity will lose fourth part of world GDP. Scientists notarize, that exactly through climatic changes already to 2030 the amount of the armed collisions will be doubled [28].

According to the data of researches, conducted by UNO experts in 2017, from the lack of water already today close one milliard of people suffer in Africa, Middle Asia, China, India and on Middle East. In a next decade this number will exceed three milliards. Almost a half of population of Earth will be waterless. Scientists forecast, that through the global warming water will not remain even in Antarctic Continent. People will kill each other,

to get drunk, and conflicts between the states for water resources will provoke the third world war. According to this statistical UNO data, during the last 50 years about 500 international conflicts took place for water, 20 from that were full-scale wars. Principal reason of all conflicts on Middle East is spores for water and vegetation [24].

A man can live waterless not more than six days, but in the extreme terms of 30-degree heat, caused by the global warming, this period diminishes to a few hours. Sharp heart failure can kill a man on the draught of a few minutes. Fight for water, essentially, is a fight for life. In animal kingdom during the protracted droughts, when on ten of kilometres around there is an only source of water, a “water truce” comes. All animals gather together near watering, and dangerous predators do not even gather to attack defenceless. For people all vice versa. The lack of water wakes up in them animal cruelty and provokes on aggression. People kill each other for possessing water resources [28].

One of such resources is the Jordan river. This little reservoir is a nourishing source at once for three countries of Middle East – Israel, Livan and Jordan. Already many decades (from 1960) these states live in sanguinary war. All these years people perish for access to the river. Arabian-israel conflict is the most prime example of that, as far as water resources are reason of conflicts. Since 1947 Israel, tiny country, on 60% covered by the desert, almost continuously wages war with the whole Arabic world [7].

According to the last researches of scientists, the largest in modern history terrorist organization that propagandizes radical Islam and aims to clean the world from so-called “incorrect”, in actual fact also militates for access to the water resources. Today under terrorists control there are territories, where 12 million people live. The center of management of ISIL is located in Syria. In obedience to the sensational conclusions of scientists from the Colombian university in the USA, hundreds of thousands of Syrians perished, millions had become refugees, thousands grew into terrorists as a result of the global warming. In fact, before the beginning wars Syria during five years suffered from extraordinary earlier drought in 2006-2011 [5].

On the prognoses of the UNO, soon the whole world will be pulled in full-scale war for water resources. In the lecture specialists even published the list of countries that will begin the first to attack one on other: Egypt, Angola, Namibia, Ethiopia, India, China, Turkey. After them the habitants of Middle Asia will begin to kill each other, and then habitants of Europe. To 2030 40% American Indians and one third of all Chinese can remain waterless. Today India occupies the first place in rating of countries with the most deficit of water resources [24].

A lack of water in India is the consequence of building of the Chinese dikes on the general river Brahmaputra. By such method the Chinese try to irrigate the droughty central and east areas, where over six thousand lakes dried up already. According to official Chinese statistics, the over 300 million Chinese have problems with a water-supply. It is 400 metropolises. Ten Chinese weirs work already, 18 are on the stage of building. There is all less of

water for countries, that is subjacent down-current, India and Bangladesh. The population of India presents more than 1,3 milliards of people. Technologies and innovations do not have time after the increase of population. Therefore the threat of war is high enough [28].

Scientists forecast, that through the global warming for 10 years almost half of tellurians will remain waterless. Already now there are countries, where water costs more than oil. For example, richest country of the world Qatar is fully confined from access to the water resources. The little vial of drinking-water in 300 ml here costs almost \$1. Its habitants force to use water repeatedly. In Israel there is the government program from the repeated use of effluents. Water from the sewage system is used for irrigation of the fields, washing of roads and machines, in the different types of production [1].

Water, as well as supplies of oil and gas, is very unevenly up-diffused among the countries of the world. For example, American can allow to the soba to use 700l of water on twenty-four hours, Chinese – 100l, African – only 3l. Water is the most valuable resource on Earth, without that a man can not live. The rich countries of Middle East found an unexpected method to pull through from thirst. Group of scientists worked out technology of transporting of arctic icebergs to the droughty regions of planet. Tugs must pull icy mountains to the banks of United Arabian Emirates. The cost of water, taking into account transporting, will grow to the cost of flight on other planet. An ambitious project provides, that one iceberg weighing 1t is enough to satisfy annual requirements in water of 30 thousand of citizens [28]. However, sceptics forecast, that transporting of glacier will occupy plenty of time, that will result in its melting. Far not all countries can pay for water by oil.

Today the poles of Earth, covered by glaciers, concentrate 90% of fresh water of our planet. Its prudent use would save all humanity from thirst. However, the conclusions of climatologists testify that through the global warming the area of ice in Arctic already grew short on 20%. For a few decades the ice caps of Earth will thaw fully [28].

The American scientists investigated, that through the global warming and deglaciation in 30 years the level of world ocean will rise almost on 65m. The richest cities of the world will appear under water. As early as 2013 the geographical national society of the USA created the map of territories that will appear under water. It is the state Florida of the USA and coasts of China, where 600 million people live. The capital of Great Britain London, Italian city Venice and whole country Netherlands will disappear under the layer of water. A half of its territory already today is below sea level and rescued from a flood only by bulk dikes. Only Africa, in obedience to the map of the future, does not almost test an underflooding. Opposite, as a result of rise in temperature, all continent will grow into the enormous water-free Sahara desert. Reduction of the amount of drinking-water will result in a volume, that people will not be able to live on these territories and will force to search more favourable places for a residence [11].

Already today through the global warming 13 million Africans suffer from the lack of water. To pull through, about 1 million refugees annual-

ly arrive by a sea to the countries of Eurozone. So much are reached by land, without regard to dangerous trips. So in Sahara over 500 African ineligible foreigners perished only during 2016, It is only beginning. In future hundred millions of refugees will move from south countries on a north. In African Sahara water already manages large politics. The loss of access to water means the loss of power. Therefore wars for water became the inalienable element of politics here. Africans are ready to die even for dirty water. In South Sudan in 2013 fight of tribes for access to the reservoir took lives of 52 peaceful people. Here it is workaday deal [28].

The climate changes, lack of food products and conflicts between the different armed forming and terrorists for power compelled more than 4 million of people to abandon the houses even in African Sahel. It is a poor region in Africa, that is an original transition between Sahara and south, fertile earth. It is an ecoregion of the half-hearted fields and savanna. Today such states as Senegal, Mauritania, Mali, Burkina Faso, Niger, Nigeria, Chad, Sudan and Eritrea are included in it. The borders of Sahel are not almost guarded, and power of countries of region is weak enough. Today thousands of civilians from Burkina Faso, Fumes, Mali, Mauritania, Niger and Nigeria annually perish as a result of bloody conflicts between communities [22].

According the estimations of United Nations, close 80% earth of Sahel degraded. A temperature there grows in 1,5 times quicker than in middle on the world. As a result, the amount of droughts and floods grows, that complicates the production of foodstuffs. About 50 millions of people in Sahel depend on growing of cattle for a survival [20], but earth accessible for the cattle breeding grow short. It causes migration of population on a north. Unfavorable climatic terms provoke conflicts for possessing resources, violence, distribution of jihad insurgent motions [21].

Experts from a climate forecast a food danger for 33 millions of people in Sahel in the nearest time. A loss of facilities for existence and absence of social defence are reason of that pastoralists provoke soldiery conflicts, manipulating a government and business-elite. There are strong reasons to consider that climatic shocks and organized violence will be intent in 2019. It was assisted by the protracted drought that resulted in a substantial food danger. Except of that, the countries of Sahel region tested the unprecedented level of the organized violence in 2018. At least 5 million people were moved through borders or inwardly transferred in 2018. Yet 24 million people in this region need prompt food assistance [22].

The Permanent Interstate Committee for Drought Control in the Sahel) estimates a situation as “persistent food insecurity” in the nearest future. Reasons are adopt combination of unsuccessful government, uneffective economies, depreciation of domestic currencies, inflation, height of migration, migration of animals and high level of violence [21].

During previous 4,5 milliards of years climate on Earth could be changed only by global changes – influence of space, changes of tectonic flags and eruptions of supervolcanos. But last hundred of years exactly activity of people begins to change

a climate all quicker and quicker. Influence of man on nature is already compared not to the fades, but with falling of the meteorite.

Earlier the White house named the conclusions of scale researches of climate changes, that was conducted by 13 federal services, exaggerated. Attitude toward the global warming of the American president is rather ironical. During a performance in South Dakota he named the global warming the invented problem and promised to burn yet more “nice oil”. Though Trump is businessman, but he counted up badly. Research of experts of the World bank strikes: the tricks of nature cost to humanity, on the average, \$520 milliard on a year [12]. The USA is not one large country that does not want to renounce earnings on oil and eider. In Russia there is just a joke, that the global warming will go to them only on a benefit – a climate will become more suitable for life in their Siberian circumstances.

However, the world majority behave to the climatic changes in earnest. So EU in the nearest decade to fully pass to proceeding energy source. How to stimulate the process of the global warming the best scientists of the whole world work above. Mainly today events examine only on reduction of extrass of greenhouse gases in an atmosphere. However, there are revolutionary decisions. In particular, Edinburgh scientists suggested to build an enormous pipe that will arrive at a stratosphere. Through it it would be possible to produce dioxide of sulphur. Sulphuric clouds up-diffused by wind in an atmosphere, on set time will wrap a planet and will protect from overburning. Cost of project is \$250 million [6].

Already today there is perceptible considerable influence of climatic changes on an economy, politics and society. Geopolitical and climatic changes in the near time will cardinaly change our planet. Without regard to the apocalyptic prognoses of climatologists the scientists of leading countries insistingly search technologies of rescue of humanity from thirst and extinction. It is technologies of desalination of salt or ocean water. However, it is needed for providing of ecological sustainable development, that priorities of ecological politician of all states of the world beome reduction of consumption of resources and passing to environmentally clean materials and technologies, processing energy sources, such as sunny energy and wind power, processing and repeated utilization of wastes.

Conclusions. In the world of changeable power and excellent values, probably, it will be difficult to attain progress solution of general global issues. Such progress needs the concordance of priorities of actions, proof co-ordination and collaboration of governments of all states of the world. However, even implementation of all international agreements already will not help to unscrew the destructive levels of the global warming. Common understanding and cardinal effective decisions are necessary.

Global climate changes in a great deal are the result of long-term thoughtless, consumer menage on a change that the newest nanotechnologies and technologies of complete control of climate must come. Exactly this direction, in opinion of authors, is perspective for further researches.

References:

1. Kfir O., Tal A., Gross A., Adar E. The effect of reservoir operational features on recycled wastewater quality. *Resources, Conservation & Recycling*. 2012. № 68. Pp. 76–87.
2. Kovalchuk O. Mathematical modeling of sustainable development. Monograph. Ternopil : TNEU, 2017. 245 p.
3. Kovalchuk O., Masonkova M. Climatic weapon – instrument of big politics. *Young Scientist*. 2019. № 1(65).
4. About the Problems and Consequences of Global Climate Change on Earth / AllatRa International Public Movement. URL: <https://allatra.org/>
5. Columbia University. URL: <http://www.columbia.edu>
6. Edinburgh science. URL: <https://www.sciencefestival.co.uk/>
7. Encyclopaedia Britannica. URL: <https://www.britannica.com/>
8. European Commission. URL: <https://ec.europa.eu/>
9. Laroche P. Le climat social. Post-Print from HAL, 2014. URL: <http://hal-audencia.archives-ouvertes.fr/>
10. NASA: Global Climate Change Vital Sign. URL: <https://climate.nasa.gov/>
11. National Geographic. URL: <https://www.nationalgeographic.com/>
12. Official site TRAMP Ua. URL: <https://www.unian.ua/>
13. Preventing the flooding of the Seine in the Paris – Ile de France region. Progress made and future challenges / OECD High Level Risk Forum. URL: <https://www.oecd.org/>
14. Regelink M. Waterproof? An Exploration of Climate-Related Risks for the Dutch Financial Sector / M. Regelink, H.J. Reinders, M. Vleeshouwer, and I. van de Weil. 2017. Amsterdam : De Nederlandsche Bank. URL: <https://www.dnb.nl/en/>
15. Slechten A. Policies for climate change (Unpublished doctoral dissertation). 2013. Bruxelles : Universite libre de Bruxelles. URL: <https://dipot.ulb.ac.be/>
16. Special Report Global Warming of 1.5°C. URL: <https://www.ipcc.ch/>
17. The climate data factory. URL: <https://theclimatedatafactory.com/>
18. The Global Risks Report 2019 / World Economic Forum. URL: <https://www.weforum.org/reports/>
19. The Intergovernmental Panel on Climate Change. URL: <https://www.ipcc.ch/>
20. The magnitude of the problem / Food and Agriculture Organization of the United Nations. URL: <http://www.fao.org/>
21. The Permanent Interstate Committee for Drought Control in the Sahel. URL: <https://www.preventionweb.net>
22. The Sahel is engulfed by violence. Climate change, food insecurity and extremists are largely to blame / World Economic Forum. URL: <https://www.weforum.org>
23. The stunning price tags for Hurricanes Harvey and Irma, explained / Vox. URL: <https://www.vox.com/>
24. United Nations. URL: <http://www.un.org/>
25. Ward W. Thirty Years of Space Communications Research and Development at Lincoln Laboratory / W. Ward, W. Floyd / Beyond the Ionosphere. URL: <https://history.nasa.gov/>
26. World Bank Open Data. URL: <https://data.worldbank.org/>
27. World Meteorological Organization. URL: <https://public.wmo.int/en>
28. YoutuBe. URL: <https://www.youtube.com/>

ПОЛІТИЧНІ НАУКИ

DOI: <https://doi.org/10.32839/2304-5809/2019-4-68-74>

УДК 327

Вовчук Л.А., Лабик К.Й.

Чорноморський національний університет імені Петра Могили

КУЛЬТУРНА ДИПЛОМАТІЯ У РЕАЛІЯХ XXI СТОЛІТТЯ

Анотація. Досліджено Стаття присвячена висвітленню місця та ролі культурної дипломатії – одного з найважливіших дипломатичних інструментів превентивної дипломатії в реаліях сучасного життя. Не дивлячись на те, що своїм корінням культурна дипломатія сягає давнини, вона є відносно новим зовнішньополітичним інструментом як для самих держав, так і для міжнародної спільноти в цілому. Оскільки культурна дипломатія не використовує силу і військову міць, які можуть призвести до різного роду конфліктів, то вона має відповідні засоби, які розкриваються у даній праці. Окрім того автори розглядають та надають характеристику основним видам культурної дипломатії і акцентують увагу на шляхах їх реалізації, в особливості виділяючи при цьому: гастрономію, спортивну дипломатію, міжнародні обміни, фестивалі, використання кіно, музики та мистецтва.

Ключові слова: дипломатія, культурна дипломатія, спортивна дипломатія, кулінарна дипломатія, кіно, музика, превентивна дипломатія та ін.

Vovchuk Ludmila, Labyk Kateryna
Petro Mohyla Black Sea National University

CULTURAL DIPLOMACY IN THE REALITIES OF THE XXI CENTURY

Summary. The article is devoted to the disclosure of the place and role of cultural diplomacy – one of the most important diplomatic tools of preventive diplomacy in the realities of modern life. Despite the fact that cultural diplomacy dates back to its earliest days, it is a relatively new foreign tool both for the states themselves and for the international community as a whole. Since cultural diplomacy does not use force and military power, which can lead to various kinds of conflicts, it has the appropriate means, which are disclosed in this work. In addition, the authors review and characterize the main types of cultural diplomacy and emphasize the ways of their implementation, in particular: gastrodiplomacy, sports diplomacy, international exchanges, festivals and the use of cinema, music and art. In article underlines that cultural diplomacy can enhance our national security in subtle, wide-ranging, and sustainable ways. Now interest in cultural diplomacy is on the rise. Perhaps this time we can create enduring structures within which to practice effective cultural diplomacy and articulate a sustaining vision of the role that culture can play in enhancing the security of this country. Although authors underline growth of importance of cultural diplomacy in recent years. Authors give the historical analysis of cultural diplomacy. Based on this historical analysis of cultural diplomacy. Based on this historical analysis and on an extensive desk research, examine the dominant methodological and conceptual articulation of soft power in cultural diplomacy literature to clarify how the logical framework of soft power favors a specific and restrained conception of these policies, narrowing its understanding and legitimating its economic and political instrumentalization.

Keywords: diplomacy, cultural diplomacy, sports diplomacy, culinary diplomacy.

Постановка проблеми. Культурна дипломатія є одним з найефективніших дипломатичних інструментів превентивної дипломатії. Не дивлячись на те, що цей вид дипломатії є не новим і належить до традиційних видів дипломатії як такої, майже не використовувалася традиційними суб'єктами міжнародного права у зовнішньополітичній діяльності. Це пояснюється тим, що упродовж багатьох століть цілі держав досягалися переважно за допомогою військового впливу. У той час як м'яка сила отримала свій розголос після розпаду біполярної системи міжнародних відносин. Саме в цей час використання військового впливу і сили дещо втратило свою актуальність та ефективність і постала необхідність у пошуку нових інструментів та шляхів вирішення проблем. Культурна дипломатія не має одномоментного впливу і потребує зусиль та часу задля досягнення потрібного ефекту і отримання бажаних результатів.

Аналіз останніх досліджень і публікацій. Аналіз наукових праць вітчизняних та зарубіжних дослідників показав, що дана тематика ко-

ристується попитом і має певні напрацювання. Водночас, варто відмітити, що більшість цих праць є або загальними, або ж розкривають окремі її аспекти. Так, С. Чапл-Сокіл у своїй роботі подає варіацію та загальну характеристику нових видів культурної дипломатії [20]. А П. Роквер висвітлює роль культурної дипломатії і її важливість в сучасних дипломатичних відносинах, зазначаючи, що міжкультурна комунікація є потужним засобом лобювання національних інтересів на міжнародному рівні [10].

Оскільки культурна дипломатія є багатогранною і охоплює різні аспекти та галузі культури, важливими для нас є праці С. Мартиненко [5], який обґрунтував місце та роль спорту, як одного з важливих сучасних інструментів культурної дипломатії, надаючи при цьому конкретні приклади ефективності даного різновиду.

Виділення не вирішених раніше частин загальної проблеми. Вивчення наукових праць щодо місця та ролі культурної дипломатії у XXI ст. показав, що на сьогоднішній день вони містять мало реальних прикладів реалізації культурної

дипломатії як традиційними суб'єктами міжнародного права, так і не традиційними.

Мета статті. Головною метою цієї статті є визначення основних різновидів культурної дипломатії, наведення прикладів вдалого використання культурної дипломатії в реаліях сучасного світу та пояснення чому м'яка сила має бути одним з головних дипломатичних інструментів для держав.

Виклад основного матеріалу. Сучасний світ є багатомірним та неоднозначним. Велика кількість акторів, кожен з яких має свої інтереси і цілі, які у більшості випадків суперечать, або йдуть врозріз з намірами інших держав, застосування сили та наявність тероризму, велика кількість економічно слабких держав, близькість світу до екологічної катастрофи, вичерпність ресурсів та багато іншого створюють реалії, характерними рисами яких є нестабільність та хиткість. Неefективність та великий рівень загрози від використання звичних дипломатичних інструментів, таких як сила, диктують потребу у використанні діалогу при вирішенні проблем та м'якого впливу, за якого будуть відсутні можливість війни та жертв. Ці причини є одними з основних, чому використання «soft-power» є настільки актуальними в XXI столітті [3, с. 11]. Культурна дипломатія на думку автора є одними з інструментів м'якої сили, який є досить ефективним та результативним.

Окрім того, що глобалізація, яка є однією з характеристик сучасних міжнародних відносин та світу в цілому, надала безліч можливостей для розвитку та поглиблення відносин, створення інновацій та технологій, які покращили та полегшили життя більшості мешканців планети, феномен розмивання кордонів та взаємопов'язаності створив появу нових викликів та загроз для людства. Ці явища мають неконтрольований характер. Серед них масова міграція, глобальні бідність, епідемії, проблема «Північ-Південь». Інтенсифікації цих явищ звичайно передували розпад біполярної системи, що в свою чергу призвело до відсутності звичних керівних держав-центрів і важелів впливу, які тим чи інакшим чином диктували правила гри і на яких орієнтувалися інші країни у міжнародних відносинах [6, с. 34–36].

Враховуючи дивність традиційних видів дипломатії, серед яких військова та економічна, слід враховувати вплив культури у комунікації як пересічних громадян, так і на міждержавному рівні. Саме культура здатна сприяти до більш продуктивної взаємодії.

Культурна дипломатія не дивлячись на те, що своїм корінням сягає давнини, є відносно новим зовнішньополітичним інструментом. Оскільки поширеною є позиція отождолення появи культурної дипломатії з того моменту, як з'явилася культура в цілому [12].

Враховуючи численні напрацювання багатьох вчених у наданні тлумачення терміну «культурної дипломатії» можна узагальнити, визначивши основні характерні риси та надати одне спільне визначення. Отже, **культурна дипломатія** – це використання музики, театру, кіно, надбань культури задля просування національних інтересів, досягнення зовнішньополітичних цілей, налагодження співробітництва,

вирішення та попередження суперечок і конфліктів за допомогою м'якої сили.

Оскільки культурна дипломатія не використовує силу, військову міць та будь-які засоби, які здатні спричинити розбрат, завдати людських втрат та призвести до військових конфліктів, у своєму арсеналі даний різновид дипломатії має такі засоби, як: пропаганду, міжкультурний діалог та використання у різноманітних формах надбань культури [1, с. 15–17].

Варто зазначити, що пропаганду в даному розрізі не слід розглядати як насильницьке нав'язування. Пропаганда у рамках культурної дипломатії є відображенням культури іншої держави, репрезентації її для всього світу, тим самим створення необхідного іміджу держави на міжнародній арені в очах інших. Пропаганду можна використовувати для поширення здорового способу життя, бережного ставлення до навколишнього середовища тощо [16].

Одним з яскравих прикладів впливу пропаганди як інструменту культурної дипломатії є американський кінематограф. Так, сьогодні існує позитивне уявлення про життя в Америці, де яскраво демонструється добробут та багатство кожної середньостатистичної американської родини, яка має велику домівку з зеленим подвір'ям, мінімум дві машини та хорошу добре оплачувану роботу. Звичайно, так живе навіть не половина населення, проте таке вдале уявлення вдалося досягти з 2000-х років, коли в кожному фільмі існували дані елементи.

На перший погляд, ми не акцентуємо на цьому значної уваги при перегляді фільму, проте на підсвідомому рівні ця інформація при повторному перегляді вже інших кінокартин залишається і таким чином уряду Сполучених Штатів вдалося створити образ «багатої та стабільної країни» [10].

Окрім того, пропаганда у кіно вдало використовується й у період труднощів в державі, коли необхідно підготувати і налаштувати суспільство до певних змін, вселити відповідні настрої. Зрозуміло, що у даному випадку спостерігається використання пропаганди у поєднанні з різного роду психологічними прийомами, які є не від'ємною частиною інструментарію культурної дипломатії.

Серед основних видів культурної дипломатії варто вирізняти гастродипломатію, спортивну дипломатію, міжнародні обміни, фестивалі, використання кіно, музики та мистецтва.

Хотілося б розпочати саме з **гастрономічної дипломатії** (кулінарної дипломатії) – відносно нового виду політико-дипломатичних відносин. Саме поняття «гастрономічна дипломатія» з'явилося на початку XXI ст., але як така вона використовується вже досить давно. Сьогодні все більше держав світу намагаються, застосовуючи цей вид дипломатії, просувати свою націю як торговельну марку. Для досягнення цієї мети розроблюються спеціальні стратегії, створюються відповідні установи та виділяються кошти для фінансування. Така політика держави надає можливість народам інших країн дізнатися про національні особливості та традиції цієї держави, стимулюючи тим самим розвиток торгівлі та туризму останньої, зацікавленість іноземними інвесторами [7, с. 123–130].

Офіційні програми кулінарної дипломатії, які фінансово забезпечує уряд, діють у Таїланді, Південній Кореї, Малайзії, Перу та Сполучених Штатах Америки.

Під час організації обіду на державному рівні, враховуються усі нюанси: звичаї і традиції кожної держави, програма та меню обіду, яке зазвичай складається з п'яти страв, а також промови і тости, які будуть виголошуватися головою держави [11].

Варто пам'ятати, що державні обіди є дещо більшим, ніж просто вітриною найкращих страв і розваг, які може запропонувати приймаюча сторона. А роль шеф-кухаря, без перебільшення, виходить за рамки приготування їжі. Він та працівники протокольного відділу відповідають за створення належної атмосфери за столом, яка сприятиме розвитку плідних офіційних і неофіційних відносин між країнами. Їжа та її приготування повинні гармонійно поєднуватися, враховуючи при цьому особливості традицій і культурних цінностей гостя.

Сьогодні кулінарна дипломатія використовується не лише традиційними суб'єктами міжнародного права, але й нетрадиційними – впливовими міжнародними організаціями [14]. Однією з таких є Організація Об'єднаних Націй, яка в країнах, де переважає голод, реалізує Всесвітню продовольчу програму, тим самим демонструючи свою значимість та небайдужість у подоланні даної проблеми. Яскравим прикладом є нещодавній проект «Family Chef», головною метою якого була допомога голодуючим у світі. Їжа у даному випадку стала ключовим інструментом для міжкультурного взаєморозуміння. Наприклад, завдяки такій співпраці вдалося відтворити рецепти традиційних страв Сирії, про які розповіли самі біженці [8, с. 34–36]. Отже, знаючи особливості тієї чи іншої кухні, можна сприяти налагодженню, покращенню та розвитку відносин між країнами.

Наступним, дещо новим видом культурної дипломатії є **спортивна дипломатія** – перспективний напрям дипломатії «м'якої сили», який охоплює як мінімальну участь держав у рамках організації спортивних обмінів, проектів, так й враховуючи бойкоти масштабних спортивних подій через різного роду політичні причини.

У сучасному світі за допомогою спорту набагато легше поширювати серед молоді ідеї толерантності, свободи, взаємоповаги, рівності та прав людини. А позитивний імідж зірок спорту здатен впливати на формування поглядів у вболівальників і переймання цінностей, які притаманні їх кумиру. Спортивні досягнення та успіх команд на змаганнях міжнародного рівня інколи викликає асоціації з успіхом чинної влади, оскільки, успішний виступ і перемога відбувся за її підтримки [5, с. 169–172].

Спортивна дипломатія поділяється на довготривалу і короткотривалу. Довготривала спортивна дипломатія на прикладі Олімпійських Ігор охоплює період від подання заявки на проведення і до завершення заходу. У свою чергу короткотривала триває не довше ніж до кінця спортивного поединку [5, с. 173–175].

Головною функцією спортивної дипломатії є забезпечення за допомогою наявних у арсеналі інструментів та механізмів інтересів держави,

шляхом демонстрації своїх цінностей, іміджу і становища на міжнародній арені. Відносно новим у даній ситуації є використання соціальних мереж, які є важливим дипломатичним інструментом [15].

Яскравий приклад реалізації спортивної дипломатії спостерігаємо під час Кубка Азії, який проходив у 2004 році у Китаї. Проведена гра між Японією та Китаєм, мала посприяти налагодженню двосторонніх відносин між країнами, які, як відомо, ще з часів Другої Світової війни мають складний характер. Але, коли почав лунати національний гімн Японії, фанати приймаючої сторони почали дуже голосно співати, заглушаючи гімн і висловлюючи, тим самим, свій анти-японській настрій. Після матчу відбулося багато сутичок та безладів за межами стадіону. Але, не дивлячись на це, можемо говорити, що країни зробили крок на зустріч один одному у питанні нормалізації відносин між ними.

Іншим прикладом є той же чемпіонат з Кубка Азії тільки у 2007 році. Переможена національна футбольна команда Іраку, незважаючи на етнічну фракційність у своїй державі і вторгнення американських військових, залишилися, щоб виграти найбільший азіатський турнір з футболу, демонструючи єдність їх народу [2, с. 230–239].

Першочергово, культурна дипломатія спрямована продемонструвати міць національної влади, рівень добробуту та науково-технічних досягнень, конкурентоспроможність у всіх сферах, від спорту і до військової могутності, а також загальну довіру нації. Крім того, оскільки культурна дипломатія містить в собі політичні та ідеологічні аргументи, застосовує мову переконання і пропаганди, то може бути використана, як інструмент політичної боротьби і бути корисним для досягнення традиційних цілей війни [4, с. 120–123]. Так, у більшості голлівудських фільмів наявні сцени судового засідання як підтвердження того, що це звичайна буденна справа. І що кожен може там побувати.

Як зазначалося вище сьогодні соціальні мережі стали невід'ємною частиною суспільного життя. При грамотному використанні вони здатні бути не тільки джерелом інформації для пересічного громадянина, а й інструментом зовнішньополітичного впливу. Серед переваг цього нового інструменту культурної дипломатії варто зазначити швидкість поширення інформації, доступність та можливість донести свою позицію до майже кожного громадянина, не витрачаючи значних економічних та людських ресурсів задля проведення зустрічей та конференцій [13]. Також серед позитивних аспектів є інформування стосовно основних положень, питань та проблем. Проте, негативним моментом є великий розрив між бідними та багатими країнами, що унеможливує з боку не розбудованої інфраструктури, можливість доступу до технологій отримання цієї інформації та взагалі обізнаності у ситуаціях на міжнародній арені [18]. Також негативним впливає низький рівень громадської активності, або взагалі відсутність у більшості населення чіткої громадської позиції.

Швидкість поширення інформації інколи може нанести невідворотні наслідки. Наприклад, кожен політичний діяч має свій профіль та офіційний аккаунт і необачна публікація, або нечіт-

кість вираження своєї думки здатна призвести не тільки до дипломатичних міжусобиць, а й навіть до розривання відносин між державами.

Культурна дипломатія використовує кожен аспект культури нації. Таким аспектом стає мистецтво, включаючи музику і живопис. Важливим інструментом є виставки, які демонструючи культурні об'єкти, показують потенціал держави, освітні програми та програми обміну у різних сферах. Всі ці інструменти спрямовані на донесення розуміння культури нації іноземним державам. Виходячи з цього, вони повинні бути доречними і доступними для розуміння цільовою аудиторією. Інструменти можуть впроваджуватися через діаспори, політичні партії за кордоном, які здатні допомогти з проблемою розуміння і доречності [19].

Виставки, як інструмент дипломатії почали використовувати ще під час холодної війни, щоб продемонструвати культуру та прогрес, як в Сполучених Штатах так і в Радянському Союзі. Так, у 1959 році в Москві, в парку Сокольники була проведена Національна американська виставка, де були представлені американські споживчі товари, човни, автомобілі, кольорові телевізори, комп'ютери, одяг, тощо. На виставці, яку відкрив віце-президент Річард Ніксон, були присутні відомі в США особи: Уолт Дісней, Букмінстер Фюлер, Уільям Херст і керівники вищих ланок компанії Пепсі, Кодак. Це був справжній фурор. Як не намагалися радянські керівники обмежити аудиторію, даючи квитки винятково членам партії і ство-

рюючи власну виставку для конкуренції, все було марно. Оскільки, гідями на виставці були американські випускники, які розмовляли російською, то мовного бар'єру між радянськими відвідувачами і ними не існувало і давало їм можливість відповідати на всі питання, які цікавили перших [20]. Таким чином, такого роду виставки використовувалися не лише для того, щоб продемонструвати свою дружелюбність до приймаючої сторони, але й показати їй свою силу та потенціал через демонстрацію розвитку культури.

Не менш важливими є й **програми обмінів**, основною ідеєю яких є створення мережі впливових людей за кордоном, які працюючи чи навчаючись там, зможуть оцінити ту чи іншу країну. Зазвичай, до програм обмінів залучають молодь, на яку приймаюча сторона може здійснювати значний вплив у питанні своєї важливості на міжнародній арені. Прикладом такого обміну є американська програма Фулбрайта [13]. А також європейська – «Erasmus».

Отже, підводячи підсумок, варто зазначити, що в реаліях ХХІ ст. для розширення і поглиблення співробітництва між традиційними та нетрадиційними акторами міжнародного права надзвичайно важливим є використання культурної дипломатії, яка є саме тим дипломатичним інструментом, що здатен не тільки попередити конфлікти, вирішити наявні гострі питання у відносинах між державами, а і піднести відносини на якісно новий рівень.

Список літератури:

1. Бафоев Ф.М. Культурная дипломатия в системе международных связей на постсоветском пространстве. *Молодой ученый*. 2016. № 6. С. 15–17.
2. Боголюбова Н.М. Спорт в палитре международных отношений: дипломатические и культурные аспекты : учебник. СПб., 2011. 352 с.
3. Ванг Дж. Управление международной репутацией и международные отношения в эпоху глобализации. *Огляд міжнародних відносин*. 2007. № 32. С. 11–13.
4. Культура и дипломатия / Под ред. Е.А. Шмагина. Москва : Международная жизнь, 2002. С. 120–123.
5. Мартыненко С.Е. Спорт как фактор дипломатического диалога. *Этносоциум*. 2014. № 8. С. 169–175.
6. Николаева Ю., Боголюбова Н. Межкультурная коммуникация и международный культурный обмен. Санкт-Петербург, 2005. 255 с.
7. Чепл-Сокіл С. Кулінарна дипломатія. *Дипломатичний журнал*. 2013. № 2. С. 34–36.
8. A new structure for Culinary diplomacy. URL: <http://culinarydiplomacy.com/blog/2016/08/28/a-new-structure-for-culinary-diplomacy/> (дата звернення: 17.02.2019).
9. Cultural diplomacy: does it work? URL: <http://www.ditchley.co.uk/conferences/past-programme/2010-2019/2012/cultural-diplomacy> (дата звернення: 17.02.2019).
10. Culinary diplomacy: make food, not war. URL: <http://www.nyu.edu/washington-dc/nyu-washington-dc-events/culinary-diplomacy--make-food-not-war.html> (дата звернення: 17.02.2019).
11. Soft Power and Cultural diplomacy. URL: www.publicdiplomacymagazine.com/soft-power-and-cultural-diplomacy/ (дата звернення: 17.02.2019).
12. Василенко Е. Культурная дипломатия, как инструмент мягкой силы / Е. Василенко. URL: <http://geopolitics.by/analytiks/kulturnaya-diplomatiya-kak-instrument-myagkoy-sily-gosudarstva> (дата звернення: 14.02.2019).
13. Гастрономічний туризм. URL: <http://megasite.in.ua/114150-gastronomichnij-turizm.html> (дата звернення: 17.02.2019).
14. Зонова Т. Язык спорта универсален. URL: <http://old.mgimo.ru/news/experts/document226106.phtml> (дата звернення: 12.02.2019).
15. Інститут культурної дипломатії. URL: http://www.culturaldiplomacy.org/index.php?en_culturaldiplomacy (дата звернення: 17.02.2019).
16. Костюченко А. Культурна дипломатія. *День*. 2016. URL: <https://day.kyiv.ua/ru/article/taym-aut/kulturnaya-diplomatiya> (дата звернення: 17.02.2019).
17. Культурная дипломатия – язык межнационального диалога. URL: presy.kulturnaja-diplomatija-jazyk-mezhnacionalnogo-dialoga.html (дата звернення: 17.02.2019).
18. Культурная дипломатия: тандем искусства и политики. URL: <https://www.culturepartnership.eu/article/cultural-diplomacy> (дата звернення: 17.02.2019).
19. М'яка сила та культурна дипломатія. URL: <http://www.publicdiplomacymagazine.com/soft-power-and-cultural-diplomacy/> (дата звернення: 17.02.2019).
20. Чапл-Сокіл С. Нові види культурної дипломатії. *Огляд культурної дипломатії*. 2015. URL: <https://www.wfpusa.org/articles/culinary-diplomacy-power-food-tool-peace/> (дата звернення: 17.02.2019).

References:

1. Bafoev F.M (2016). Kulturnaya diplomatiya v sisteme mezhdunarodnyih svyazey na postsovetском prostranstve [Cultural diplomacy in the system of international relations in the post-Soviet space]. *Molodoy ucheniy*, № 6, pp. 15–17.
2. Bogolyubova N.M. (2011). Sport v palitre mezhdunarodnyih otnosheniy: diplomaticheskie i kulturnye aspekty : pidruchnik [Sport in the palette of international relations: diplomatic and cultural aspects: peace]. SPb., 352 p.
3. Vang Dzh. (2007). Upravlinnya mizhnarodnoyu reputatsieyu i mizhnarodni vidnosyny v epohu hlobalizatsii. *Oglyad mizhnarodnyh vidnosyn*, № 32, pp. 11–13.
4. Shmagina E.A. (ed.) (2002). Kultura i diplomatiya [Culture and Diplomacy]. Moskva : Mezhdunarodnaya zhizn, pp. 120–123.
5. Martyinenko S.E. (2014). Sport kak faktor dyplomatcheskogo dialoga [Sport as a factor in diplomatic dialogue]. *Etnosotsium*, № 8, pp. 169–175.
6. Nikolaeva Yu., Bogolyubova N. (2005). Mezhkulturnaya komunikatsiya i mezhdunarodnyy kulturnyy obmen [Intercultural communication and international cultural exchange]. Sankt-Peterburg, 255 p.
7. Chepl-Sokil S. (2013). Kulturna diplomatiya [Cultural diplomacy]. *Diplomatichniy zhurnal*, № 2, pp. 34–36.
8. A new structure for Culinary diplomacy [Nova struktura dlia Kulinarnoi dyplomatii] Available at: <http://culinarydiplomacy.com/blog/2016/08/28/a-new-structure-for-culinary-diplomacy/> (accessed 17.02.2019).
9. Cultural diplomacy: does it work? [Kulturna dyplomatiia chy pratsiuie vona]. Available at: <http://www.ditchley.co.uk/conferences/past-programme/2010-2019/2012/cultural-diplomacy> (accessed 17.02.2019).
10. Culinary diplomacy: make food, not war [Kulinarna dyplomatiia hotui izhu, a ne viinu]. Available at: <http://www.nyu.edu/washington-dc/nyu-washington--dc-events/culinary-diplomacy--make-food--not-war.html> (accessed 17.02.2019).
11. Soft Power and Cultural diplomacy [Miaka syla i kulturna dyplomatiia]. Available at: <http://www.publicdiplomacymagazine.com/soft-power-and-cultural-diplomacy> (accessed 17.02.2019).
12. Vasilenko E. Kulturnaya diplomatiya, kak instrument myagkoy sily [Cultural diplomacy as a tool of soft power]. Available at: <http://geopolitics.by/analytiks/kulturnaya-diplomatiya-kak-instrument-myagkoy-sily-gosudarstva> (accessed 17.02.2019).
13. Gastronomichniy turizm [Gastronomic tourism]. Available at: <http://megasite.in.ua/114150-gastronomichnij-turizm.html> (accessed 17.02.2019).
14. Zonova T. Yazyk sporta universalen [The language of sport is universal]. Available at: <http://old.mgimo.ru/news/experts/document226106.phtml> (accessed 17.02.2019).
15. Institut kulturnoyi diplomatiyi [Institute of Cultural Diplomacy]. Available at: http://www.culturaldiplomacy.org/index.php?en_culturaldiplomacy (accessed 17.02.2019).
16. Kostyuchenko A. (2016). Kulturna dyplomatiya [Cultural Diplomacy]. Den. Available at: <https://day.kyiv.ua/ru/article/taym-aut/kulturnaya-diplomatiya> (accessed 17.02.2019).
17. Kulturnaya dyplomatiya – yazyk mezhnatsionalnogo dialoga [Cultural diplomacy is the language of international conversation]. Available at: <http://asgabat.net/stati/v-zerkale-presy/kulturnaja-diplomatija-jazyk-mezhnatsionalnogo-dialoga.html> (accessed 17.02.2019).
18. Kulturnaya dyplomatiya: tandem isskustva i politiki [Cultural diplomacy – tandem of art and politics]. Available at: <https://www.culturepartnership.eu/article/cultural-diplomacy> (accessed 17.02.2019).
19. M'yaka syla ta kulturna dyplomatiya [Soft power and cultural diplomacy]. Available at: <http://www.publicdiplomacymagazine.com/soft-power-and-cultural-diplomacy> (accessed 17.02.2019).
20. Chapl-Sokil S. (2015). Novi vidi kulturnoyi diplomatiyi [New types of cultural diplomacy]. Available at: <https://www.wfpusa.org/articles/culinary-diplomacy-power-food-tool-peace/> (accessed 17.02.2019).

ЮРИДИЧНІ НАУКИ

DOI: <https://doi.org/10.32839/2304-5809/2019-4-68-75>

УДК 3.343

Байда А.О., Ніколашина А.М.

Національний юридичний університет імені Ярослава Мудрого

АМНІСТІЯ ТА ПОМИЛУВАННЯ У КРИМІНАЛЬНОМУ ПРАВІ

Анотація. У цій статті були проаналізовані такі документи, як: Кримінальний Кодекс України, Закон України «Про амністію», наукові статті правознавців. Правова природа амністії та помилування характеризується складним, багатостороннім змістом. Ці інститути поєднують норми кримінального, кримінально-процесуального, кримінально-виконавчого та конституційного права. Відповідно до чинного українського законодавства амністія – це правовий акт (закон) Верховної Ради України, який не усуває карності діяння, але водночас повністю або частково звільняє від кримінальної відповідальності та/чи покарання певну категорію осіб, винних у вчиненні злочинів. Помилування згідно з Положенням – це персоналізований правовий акт Президента України щодо засуджених осіб про повне або часткове звільнення їх від відбування покарання.

Ключові слова: амністія, помилування, Закон про помилування, злочин, підстави для звільнення особи від кримінальної відповідальності, довічне позбавлення волі.

Bayda Anton, Nikolashina Anastasia
National Law University of Yaroslav the Wise

AMNESTY AND FORGIVENESS IN CRIMINAL LAW

Summary. Such documents were analysed in the real article, as: Criminal Code of Ukraine, Law of Ukraine "On amnesty", scientific articles of legists. In the system of existing in the Ukrainian legislation types of release from serving of punishment amnesty occupies a main place. Legal nature of amnesty and forgiveness is characterized difficult, multilateral maintenance. These institutes combine the norms of criminal, criminally-executive and constitutional right. In accordance with the current Ukrainian legislation amnesty is a legal act (law) of Supreme soviet of Ukraine, that does not remove criminalness of act, but at the same time fully or partly releases from criminal responsibility and/whether punishment certain category of persons guilty in committing crime. Forgiveness according to Suggestion – it the legal act of President of Ukraine is personalized in relation to convict persons about complete or partial liberation them from serving of punishment. Amnesty in translation from Greek means "forgiveness". Laws in force are not quite perfect, need making alteration and that up to a point they need to be co-ordinated with "european standards". Amnesty is a "multidimensional social event", that has for an object not only release the determined amount of persons from criminal responsibility but also demonstration of realization of principle of humanism. Existence of amnesty is the absolute index of humanity the states in relation to persons, that committed crime, but here it follows to occupy active resocialization of these persons in society. The analysis of concepts "amnesty" and "forgiveness" testify that on the essence they are alike. Possibility of release from punishment on the basis of law of Ukraine about amnesty or act on forgiveness creates a positive prospect for the amnestied and forgiven persons, helps to develop in them skills of self-control and self-education, aspiration to live on the laws of society and restrain him moral norms. The act of forgiveness has individual character.

Keywords: amnesty, forgiveness, Law, is on forgiveness, crime, grounds for the release of person from criminal responsibility, life imprisonment.

Постановка проблеми. Існують деякі су-перечності у регулюванні застосування амністії у КК України, у регламентації заміни покарання на підставі акта про помилування. Існує необхідність у внесенні змін до чинного законодавства для закріплення єдиного підходу у застосуванні єдиного підходу у застосуванні заміни покарання [1, с. 10–11].

Аналіз останніх досліджень і публікацій. Розглянуті такі документи: Положення про порядок здійснення помилування, затвердженого Указом Президента України від 19 травня 2016 року № 223/2015. Також підставою для застосування амністії та помилування, крім положень Загальної частини КК України, є Конституція України, Закон України «Про застосування амністії в Україні» від 1 жовтня 1996 року в редакції 14 травня 2014 року. Розглянуті позиції право-

знавців про юридичну природу амністії та помилування, таких як О.С. Зельдова, П.І. Люблинський, О.С. Міхлін. В Конституції України, а саме в ст. 74, ст. 92, п. 27 ст. 106, містяться основні норми, що передбачають застосування амністії і помилування. Також умови і порядок здійснення амністії та помилування регламентовані в таких нормативно-правових актах, як Закон України «Про застосування амністії в Україні» від 1 жовтня 1996 р. та Положення про здійснення помилування від 19 травня 2016 р. Нещодавно в Україні був прийнятий Закон «Про амністію в 2016 році», опублікований у виданні «Голос України» та від 6 вересня 2017 року, набув чинності [8, с. 35–47].

Виділення не вирішених раніше частин загальної проблеми. Не відкидаючи необхідності існування інституту амністії, я хотіла б зазначити, що чинні закони України про амніс-

тію на сьогодні далекі від досконалості: в них не лише порушена системність та логіка викладу; не забезпечено інтересів потерпілої особи, наприклад, щодо відшкодування шкоди, завданої злочиним; не враховано ступінь суспільної небезпечності злочину, у зв'язку з чим взагалі нівелиюється сама мета покарання. Практику прийняття таких законів треба змінити. Необхідно висловити пропозиції щодо вдосконалення регулювання цього питання на законодавчому рівні. Пропонуємо підійти до застосування інституту амністії в Україні з урахуванням інтересів потерпілої особи.

Метою статті є визначення поняття амністії та помилування, порядок застосування судами. Визначити у яких випадках застосовується амністія, різниця амністії та помилування в різних країнах. Закріплення цих понять у законодавстві України.

Виклад основного матеріалу. В Стародавньому Римі термін «амністія» не вживався. Важливу роль при наданні амністії відіграло народне волевиявлення. Перша форма амністії – «*abolitio generalis*». «*Abolitio*» – це відміна обвинувачення і кримінального переслідування шляхом викреслювання імені переслідуваної особи зі списків обвинувачених. «*Abolitio generalis*» – викреслювання імен усіх обвинувачених зі списків і відстрочка переслідування.

Однією з держав, де правові форми амністії та її зміст більше всього відповідала римським традиціям стала Франція. Тільки окремі злочини, такі як державна зрада або заколот проти короля, спричинювали публічну кару. Наприклад, Франкські королі з династії Меровінгів з різних мотивів вдавалися до колективних помилувань. Також право колективного помилування застосовувалося в умовах довгих міжусобиць [4, с. 187].

Історично амністія, як інститут права не сформувалась в Англії. Такі фактори, як високе становище суду та верховенство влади парламенту стали головними чинниками у виникненні інституту зняття відповідальності. Цей інститут знайшов відображення в Актах про зняття відповідальності – це статuti зі зворотною силою, що звільняють осіб, які порушили закон, від відповідальності за ці порушення і роблять законними вчинки, які при скоєнні були незаконними. Механізм захисту такий: кожен заарештований за обвинуваченням у вчиненні злочину має право вимагати підтвердження суддею правомірності його арешту.

В іншому руслі вирішується питання звільнення від кримінального переслідування в Німеччині. До середини XIX ст. право амністії та помилування були повністю віднесені до компетенції монархів. Амністію виділено в окремий інститут. У сучасних німецьких наукових юридичних джерелах розрізняють: 1) помилування як окремий випадок у формі акту; 2) амністію як не поодинокий випадок, а як захід, застосований щодо значної кількості осіб, які вчинили однорідні злочини [5, с. 95–105].

Проаналізувавши законодавство про помилування таких зарубіжних держав, як Росія, Німеччина, Франція та ін., можна дійти висновку, що інститут помилування є характерним для всіх країн континентальної Європи. На мою думку, для нашої країни є вкрай необхідним прийняття

Закону Про Помилування, задля сталості процедури помилування в Україні [11, с. 230–233].

У ч. 1 ст. 44 КК України вказано, що особа, яка вчинила злочин, звільняється від кримінальної відповідальності у випадках, передбачених цим Кодексом, а також на підставі закону України про амністію чи акта про помилування. Але приписи вищезазначеної статті не узгоджуються з іншими приписами, передбаченими як у КК, так і в Положеннях про порядок здійснення помилування. Підставами для звільнення особи від кримінальної відповідальності, відповідно до ст. 44 Кримінального Кодексу України, здійснюється виключно судом. Помилування може полягати в повному або частковому звільненні від основного та додаткового покарання, або в заміні покарання чи не відбутої його частини більш м'яким покаранням, або заміні покарання у виді довічного позбавлення волі на позбавлення волі на строк не менше 25 років. У ст. 85 КК вказано, що на підставі закону про амністію або акта про помилування засуджений може бути повністю або частково звільнений від основного і додаткового покарань. У ст. 87 КК вказано, що «Помилування здійснюється Президентом України стосовно індивідуально визначеної особи. Актом про помилування може бути здійснена заміна засудженому призначеного судом покарання у виді довічного позбавлення волі на позбавлення волі на строк не менше 25 років».

Інститути амністії і помилування носять міжгалузевий характер, бо поєднують елементи конституційного, кримінального і кримінально-виконавчого права. Суперечності у регулюванні застосування амністії є у КК. Так у ч. 1 ст. 74 КК вказано, що: «Звільнення засудженого від покарання або подальшого його відбування, заміна більш м'яким, а також пом'якшення призначеного покарання, крім звільнення від покарання або пом'якшення покарання на підставі закону України про амністію, може застосовуватися тільки судом». Але, в ч. 1 ст. 74 КК зазначається лише можливість пом'якшення покарання і не передбачається його заміна. Аналіз законів України про амністію показує, що заміна покарання або не відбутої його частини майже не застосовується. Недоліки також містяться у регламентації заміни покарання на підставі акта про помилування. На мою думку, для усунення наведених колізій необхідно внести істотні зміни до законодавства з метою закріплення єдиного підходу у застосуванні заміни покарання або його невідбутої частини. Для підвищення ефективності застосування заміни покарання треба: 1) усунути колізію між КК і Законом України «Про застосування амністії в Україні» шляхом внесення змін в останній; 2) змінити редакцію ч. 1 ст. 74 КК з метою уточнення положення щодо можливості застосування заміни покарання [2, с. 42, 49].

Існує 11 правил додержання яких судами має забезпечити неухильне виконання ними відповідних владних приписів щодо застосування амністії та помилування.

1. Рішення про застосування або незастосування закону про амністію здійснюється виключно судом. Застосування судом закону про амністію здійснюється: за поданням органів дізнання та досудового слідства, – щодо осіб, кри-

мінальні справи та матеріали про злочини яких перебувають у провадженні цих органів [2].

2. Закон про амністію застосовується щодо осіб, які вчинили злочин до дня набрання цим законом чинності. Закон про амністію набирає чинності з дня його опублікування. Під особами, які вчинили злочин, відповідно до чинного законодавства визнаються особи, щодо яких: 1) відмовлено в порушенні кримінальної справи внаслідок акта про амністію чи 2) порушено кримінальну справу і пред'явлено обвинувачення.

3. Закон про амністію застосовується щодо обвинувачених, підсудних та засуджених, які дали на це згоду. Кримінально-процесуальний кодекс України передбачає, що кримінальну справу не може бути порушено, а порушена справа підлягає закриттю внаслідок акта амністії. Однак закриття справи на цій підставі не допускається, якщо обвинувачений проти цього заперече. Якщо особа не дає згоду на її амністування, суд не має права застосовувати щодо неї закон про амністію [3].

4. Помилування здійснюється стосовно осіб, засуджених за вчинення злочину, вирок щодо яких набрав чинності. Зацікавлені особи звертаються з клопотанням про помилування до Секретаріату Президента України лише після набрання вироком законної сили.

5. У разі відхилення клопотання про помилування, повторне клопотання щодо особи, засудженої за особливо тяжкий злочин, за відсутності нових обставин, які заслуговують на увагу, подається не раніше як через рік. Строки повторного подання про помилування визначені залежно від ступеня тяжкості вчиненого засудженим злочину. Особа, що вчинила злочин, за відсутності нових обставин може звернутися з повторним клопотанням про помилування через рік з моменту відхилення попереднього клопотання [6, с. 69–70].

6. Щодо осіб, які вчинили злочин у стані осудності, але захворіли на психічну хворобу до вироку або під час відбування покарання, закон про амністію може бути застосований лише після припинення застосування примусових заходів медичного характеру. Особа, яка визнана неосудною, не підлягає кримінальній відповідальності, оскільки не є суб'єктом злочину. Амністія не поширюється на тих, хто під час вчинення злочину не міг усвідомлювати своїх дій або керувати ними внаслідок хронічного психічного захворювання, тимчасового розладу психічної діяльності. Вони потребують лікування, власного соціального захисту, а громадяни – охорони від вчинення неосудними особами нових небезпечних діянь.

7. Щодо особи, яка вчинила кілька злочинів, передбачених різними статтями КК або засуджених за сукупністю злочинів, дія закону про амністію поширюється, якщо жоден із злочинів не виключає можливості його застосування. На законодавчому рівні це питання не вирішено. Я підтримуємо думку авторів, що при сукупності злочинів амністію можна застосовувати незалежно від того, що якийсь із них не допускає державного прощення. Особа звільняється судом від покарання у випадках,

коли акт амністії поширюється на неї з огляду на всі злочини, за вчинення яких її було засуджено. При сукупності злочинів суд призначає покарання за кожний злочин окремо; потім визначає покарання шляхом поглинання менш суворого покарання більш суворим шляхом повного чи часткового складання призначених покарань [7, с. 450–451].

8. До осіб, які вчинили тривалі або продовжувані злочини, закон про амністію застосовується у разі, якщо ці злочини закінчені до дня набрання ним чинності. Тривалий злочин починається з будь-якої дії або бездіяльності, безперервно здійснюється протягом певного проміжку часу. Початком тривалого злочину є дія чи бездіяльність, яка створює відповідний злочинний стан. Закінчується завершенням злочинного стану внаслідок суб'єктивних обставин. Для продовжуваного злочину характерна наявність кількох тотожних злочинних діянь, єдиного умислу і загальної мети. Початком є вчинення першої дії чи бездіяльності з числа кількох тотожних злочинних діянь. Закінчується в момент вчинення останнього із задуманих злочинних діянь [10, с. 394–397].

9. Якщо питання про застосування акта амністії не було розглянуто протягом 3 місяців після опублікування закінчення зазначеного строку, це не є підставою для відмови в амністії у подальшому щодо осіб, які підпадають під її дію. Зазначений строк встановлений законодавцем з метою забезпечити виконання акта про амністію якнайшвидше, тому його закінчення не може бути перешкодою для застосування зазначеного акта в подальшому.

10. Амністовані та помилувані особи не звільняються від обов'язку відшкодувати завдану злочином шкоду, покладеного на них вироком чи рішенням суду. Особа, що зазнала матеріальної шкоди від злочину, вправі пред'явити до обвинуваченого цивільний позов, який розглядається судом разом з кримінальною справою. На мій погляд, у цій частині закон не можна вважати справедливим, оскільки можливість амністування та помилування особи не може бути пов'язана з фактом відшкодування нею завданої злочином шкоди [9, с. 154–160].

11. Особи, вирок суду щодо яких не набрав законної сили у зв'язку з поданням апеляції або перевіряється в касаційному порядку, мають право на застосування амністії. Виконання актів про амністію покладається на суди першої інстанції, але амністію застосовують також і суди, які розглядають справи в апеляційному та касаційному порядку. Суди вищих інстанцій здійснюють перегляд незаконних і необґрунтованих рішень з питань застосування або незастосування амністії, що не суперечить чинному кримінально-процесуальному законодавству.

Зокрема, документ припускає амністію осіб, засуджених за вчинення умисних нетяжких та не особливо тяжких злочинів; необережних злочинів, які не є тяжкими. Якщо засуджений відбуває покарання за нетяжкий і не особливо тяжкий злочин, його можуть звільнити від покарання, якщо він відбув менше половини терміну основного покарання. Засудженим за не особли-

во тяжкі злочини скоротять невідбуту частину покарання наполовину. У тексті Закону «Про амністію» вказано: «рішення про застосування або незастосування амністії приймається судом відносно кожної особи індивідуально після ретельної перевірки матеріалів особистої справи і відомостей про поведінку засудженого за час відбуття покарання» [3].

Висновки. Правова природа амністії та помилування характеризується досить складним змістом. Ці інститути поєднують у собі норми кримінального, кримінально-виконавчого та кон-

ституційного права. При вивченні цього питання необхідним є використання комплексного підходу – враховувати компетенцію державного органу й сам предмет правового регулювання суспільних відносин. Амністія – це правовий закон Верховної Ради України, який не усуває карності діяння, але в той же час повністю або частково звільняє від кримінальної відповідальності певну категорію осіб, винних у вчиненні злочинів. Необхідне подальше вдосконалення законодавства, що регулює застосування амністії та помилування.

Список літератури:

1. Березовський А.А. Амністія: соціально-правові та кримінологічні проблеми : монографія. Одеса, 2008. 238 с.
2. Кримінальний Кодекс України від 1 вересня 2001 р. № 2341-III / Верховна Рада України. URL: <https://zakon.rada.gov.ua/laws/show/2341-14> (дата звернення: 24.04.2019).
3. Закон України «Про амністію» від 22 грудня 2016 р. № 1810-VIII / Верховна Рада України. URL: <https://zakon.rada.gov.ua/laws/show/1810-19> (дата звернення: 20.04.2019).
4. Березовський А.А. Амністія як кримінально-правовий феномен: поняття і сутність. Одеса, 2003. С. 186–189.
5. Музика А.А. Історія виникнення, становлення і розвитку інститутів амністії та помилування. Київ, 2004. С. 90–105.
6. Ніколаєнко Т. Амністія та помилування як підстави звільнення від кримінальної відповідальності та покарання. Київ, 2009. С. 68–71.
7. Герасименко В. Деякі питання заміни покарання на підставі акта про амністію або про помилування. Львів, 2007. С. 449–451.
8. Мойсик В.Р. Амністія та помилування в Україні: становище і розвиток / Вісник Верховного Суду України. Київ, 2012. С. 35–47.
9. Устименко В.В. Звільнення від кримінальної відповідальності й покарання на підставі акта про помилування. Харків, 2004. С. 154–160.
10. Огаренко Ю.В. Про співвідношення амністії та помилування. Київ, 2001. С. 394–397.
11. Литвиненко О. Помилування в Україні та Європі: порівняльно-правова характеристика. Київ, 2014. С. 230–233.

References:

1. Berezovskii A.A. (2008). Amnistiia: sotsialno-pravovi ta kryminolohichni problemy [Amnesty: sociallegal and criminology problems: monograph]. Odessa, 238 p. (in Ukrainian)
2. Kryminalnyi Kodeks Ukrainy vid 1 veresnia 2001 r. № 2341-III / Verkhovna Rada Ukrainy [Criminal Code of Ukraine is from September, 1 of 2001 № 2341-III / Verkhovna Rada of Ukraine]. URL: <https://zakon.rada.gov.ua/laws/show/2341-14>
3. Zakon Ukrainy «Pro amnistiuu» vid 22 hrudnia 2016 r. № 1810-VIII / Verkhovna Rada Ukrainy [A law of Ukraine "is On amnesty" from Decembers, 22 of 2016 p.s. № 1810-VIII/ Verkhovna Rada of Ukraine]. URL: <https://zakon.rada.gov.ua/laws/show/1810-19>
4. Berezovskii A.A. (2003). Amnistiia yak kryminalno-pravovyi fenomen: poniattia i sutnist [Amnesty as criminal-law phenomenon: concept and essence]. Odessa, pp. 186–189. (in Ukrainian)
5. Music A.A. (2004). Istoriia vynyknennia, stanovlennia i rozvytku instytutiv amnistiia ta pomyluvannia [History of origin, becoming and development of institutes of amnesty and forgiveness]. Kiev, pp. 90–105. (in Ukrainian)
6. Nikolayenko T. (2009). Amnistiia ta pomyluvannia yak pidstavy zvlennia vid kryminalnoi vidpovidalnosti ta pokarannia [Amnesty and forgiveness as grounds of release from criminal responsibility and punishment]. Kiev, pp. 68–71. (in Ukrainian)
7. Herasyenko V. (2007). Deiaki pytannia zaminy pokarannia na pidstavi akta pro amnistiuu abo pro pomyluvannia [Some questions of replacement of punishment on the basis of act about amnesty or about forgiveness]. Lviv, pp. 449–451. (in Ukrainian)
8. Mosik V.R. (2012). Amnistiia ta pomyluvannia v Ukraini: stanovishche i rozvytok / Visnyk Verkhovnoho Sudu Ukrainy [Amnesty and forgiveness in Ukraine: position and development / Announcer of Supreme Court of Ukraine]. Kiev, pp. 35–47. (in Ukrainian)
9. Ustimenko V.V. (2003). Zvilnennia vid kryminalnoi vidpovidalnosti y pokarannia na pidstavi akta pro pomyluvannia [Release from criminal responsibility and punishment on the basis of act about forgivenesses]. Kharkiv, pp. 154–160. (in Ukrainian)
10. Ogarenko Yu.V. (2001). Pro spivvidnoshennia amnistiia ta pomyluvannia [About correlation of amnesty and forgiveness]. Kiev, pp. 394–397. (in Ukrainian)
11. Litvinenko O. (2014). Pomyluvannia v Ukraini ta Yevropi: porivnialno-pravova kharakterystyka [Forgiveness in Ukraine and Europe: comparatively-legal]. Kiev, pp. 230–233. (in Ukrainian)

DOI: <https://doi.org/10.32839/2304-5809/2019-4-68-76>

УДК 343.36

Васільєва В.А.

Національний юридичний університет імені Ярослава Мудрого

ДЕЯКІ ПИТАННЯ ВИЗНАЧЕННЯ ОБ'ЄКТУ КРИМІНАЛЬНО-ПРАВОВОЇ ОХОРОНИ ПРИ РОЗГОЛОШЕННІ ДАНИХ ОПЕРАТИВНО-РОЗШУКОВОЇ ДІЯЛЬНОСТІ, ДОСУДОВОГО РОЗСЛІДУВАННЯ В КОНТЕКСТІ ПОРУШЕННЯ ПРИНЦИПУ ПРЕЗУМПЦІЇ НЕВИНУВАТОСТІ

Анотація. У статті наведено приклади взаємодії ЗМІ та правоохоронних органів. Розглянуто міжнародну практику конструювання такого складу злочину, як розголошення даних оперативно-розшукової діяльності, досудового розслідування на прикладі законодавства пострадянських та європейських країн. Досліджено судову практику щодо притягнення до кримінальної відповідальності за ст. 387 ККУ. Зазначено причини криміналізації даного правопорушення. Проаналізовано правові позиції Європейського суду з прав людини щодо дотримання презумпції невинуватості у взаємодії ЗМІ та правоохоронних органів. Автор приходить до висновку, що порушення принципу презумпції невинуватості, в контексті даної наукової статті, може вплинути на суспільні відносини, а саме на появу додаткових суспільних відносин, що виступатимуть додатковим факультативним об'єктом при кваліфікації діяння за ч. 3 ст. 387 ККУ.

Ключові слова: розголошення даних, презумпція невинуватості, оперативно-розшукова діяльність, досудове розслідування, кримінальна відповідальність.

Vasilyeva Valeriia

Yaroslav Mudryi National Law University

SOME QUESTIONS OF THE DETERMINATION OF THE CRIMINAL-LEGAL PROTECTION OBJECTIVES AFTER ADJUSTMENT OF OPERATIONAL-SOURCING ACTIVITY DATA, EXPERIENCE IN THE CONTEXT OF VIOLATION OF THE PRINCIPLE OF THE NON- INFRINGEMENT PRESUMPTION

Summary. The article gives examples of interaction between mass media and law enforcement agencies. The author considers the international practice of designing such a crime as disclosure of data of operative-search activity, pre-trial investigation on the example of the legislation of post-soviet and European countries. The judicial practice concerning bringing to criminal liability under art. 387 CCU The reasons for the criminalization of this offense are indicated. The author analyzes the legal positions of the European Court of Human Rights regarding the presumption of innocence in the interaction of mass media and law enforcement bodies. The author notes that the disclosure of the data of the pre-trial investigation is thus allowed only in the manner prescribed by the authorized person, and also provided that the decision not to accept the interests of the pre-trial investigation and violation of the rights and legitimate interests of participants in criminal proceedings. With regard to the disclosure of known individuals about the privacy of participants in criminal proceedings, they must be individuals or media who are free only for a personal person. In the issue of constructing the disclosure of investigative secrecy in most of the post-Soviet countries, the experience of the criminal law science, acquired in Soviet times, without any significant achievements, was used. The author concludes that the violation of the principle of presumption of innocence, in the context of this scientific article, may affect social relations, namely, the emergence of additional social relations, which will act as an additional optional object when qualifying an act under part 3 of article. 387 CCU If a socially dangerous act will be more severely damaged than the one stipulated in Part 3 of Art. 387 CCU, then an act may require additional qualifications. In this case, the qualification of an act under art. 387 CCU and Art. 120 CCU, subject to the presence of subjective and objective evidence of this composition of the crime.

Keywords: disclosure of data, presumption of innocence, operative-search activity, pre-trial investigation, criminal liability.

Постановка проблеми. У ХХІ столітті засоби масової інформації (далі – ЗМІ) – потужний інструмент впливу на формування громадської думки. Однак даний вплив у сфері протидії злочинності здатний як попередити та здійснити профілактику злочинів та правопорушень шляхом інформування громадськості з питань боротьби зі злочинністю, забезпечення необхідної відкритості діяльності правоохоронних органів, формування правосвідомості та правової культури населення, так і порушити право, що гарантується кожному п. 2 ст. 6 Конвенції про захист прав людини та основоположних свобод (далі – КЗПЛ) та іншими нормативно-правовими актами національної системи права. Так, ст. 62 Консти-

туції України (далі – КУ) дублює принцип, що закріплений в п. 2 ст. 6 КЗПЛ та фіксує, що особа вважається невинуватою у вчиненні злочину і не може бути піддана кримінальному покаранню, доки її вину не буде доведено в законному порядку і встановлено обвинувальним вироком суду. На жаль, сьогодні ЗМІ та уповноважені особи правоохоронних органів, які інформують громадськість щодо осіб, що підозрюються у вчиненні злочину, часто формують негативне ставлення до учасників кримінального провадження, тим самим порушуючи презумпцію невинуватості та вчиняючи дії, що містять ознаки об'єктивної сторони суспільно-небезпечного діяння, що передбачене ст. 387 Кримінального кодексу України (далі – ККУ).

Аналіз останніх досліджень і публікацій.

Положення матеріального права щодо забезпечення нерозголошення відомостей досудового розслідування розглядали у своїх працях такі вчені: М. Бажанов, В. Вапнярчук, В. Галаган, Н. Жогін, Н. Карпов, А. Крилов, П. Назаренко, В. Лавров, В. Лісогор, А. Ляш, О. Капліна та інші. Також, А. Бражник здійснив комплексний науково-правовий аналіз проблем кримінальної відповідальності за розголошення даних оперативно-розшукової діяльності, досудового розслідування, зокрема, встановлення соціальної зумовленості кримінальної відповідальності за розголошення даних оперативно-розшукової діяльності, досудового розслідування. Крім того, О. Зеленецький у своїй публікації розглянув взаємодію засобів масової інформації та правоохоронних органів при попередженні злочинів та правопорушень.

Виділення не вирішених раніше частин загальної проблеми. В Україні не постановлено жодного вироку за розголошення даних оперативно-розшукової діяльності, досудового розслідування. Це, як здається, може бути наслідком того, що суб'єкт злочину є спеціальним, а тому притягнення до кримінальної відповідальності за ст. 387 ККУ [1] не відбувається через ряд суб'єктивних причин. До того ж у ст. 32 КУ зазначено, що ніхто не може зазнавати втручання в його особисте і сімейне життя, крім випадків, передбачених КУ [2]. Проте розголошення даних оперативно-розшукової діяльності, досудового розслідування безпосередньо може стосуватися певних аспектів особистого життя особи, що виступає в ролі потерпілого у даному складі злочину, чим здійснюється порушення однієї із гарантій прав та свобод людини.

Мета статті. Головною метою цієї роботи є аналіз складу злочину, передбаченого ст. 387 ККУ [1]. Крім того, здійснити порівняння зазначеного делікту складам злочинів, закріплених у кримінальних кодексах пострадянських та європейських країнах. Проаналізувати судову практику щодо розголошення даних оперативно-розшукової діяльності, досудового розслідування. Розглянути правові позиції Європейського суду з прав людини щодо дотримання презумпції невинуватості у взаємодії ЗМІ та правоохоронних органів.

Виклад основного матеріалу дослідження. Україна є правовою державою, що закріплено в ст. 1 КУ [2], а тому одним із пріоритетних напрямків діяльності як законодавчої, так і виконавчої гілок влади є захист правосуддя, основним призначення якого є здійснення контролю за дотриманням прав та свобод особи, забезпечення правопорядку та законності. Так, у ККУ передбачено склад злочину щодо розголошення даних оперативно-розшукової діяльності, досудового розслідування, що знаходиться у розділі злочинів проти правосуддя (ст. 387 ККУ). Під здійсненням правосуддя в розділі XVIII Особливої частини ККУ розуміється діяльність, пов'язана з функціонуванням не тільки власне судової системи, а й інших органів, установ та уповноважених осіб, які сприяють суду у відправленні правосуддя [3, с. 341]. У літературі можна зустріти й інший підхід до визначення об'єкту цього складу. Так, В. Бурдін вважає, що злочин передбачений ст. 387 ККУ безпосередньо не посягає на правосуддя [4, с. 75]. Така позиція пов'язана з тлумаченням терміну правосуддя тільки як ді-

яльності судів із розгляду конкретних справ у процесі здійснення цивільного, господарського, адміністративного, кримінального та конституційного судочинства. Вихід він бачить у виключенні цього і деяких інших складів злочинів з розділу XVIII Особливої частини ККУ, або ж у доповненні назви розділу вказівкою на пов'язані з правосуддям відносини [4, с. 76]. Проте позиція В. Бурдіна навряд чи може бути підтримана. Ми вважаємо, що даний злочин безпосередньо посягає на процес відправлення правосуддя і саме тому знаходиться в розділі XVIII ККУ.

Суспільна небезпечність розголошення кримінально значущої інформації пов'язується з можливістю використання отриманих відомостей, які відносяться до предмету цього злочину, всупереч інтересам правосуддя. Так, виток слідчої інформації може, наприклад, призвести до втрати доказового матеріалу, здійснення тиску на свідків, формування у суспільстві упередженої позиції щодо фігурантів кримінального провадження тощо [5, с. 14].

Відомості досудового розслідування, згідно з ч. 1 ст. 222 Кримінального процесуального кодексу України (далі – КПК), можна оголосити лише з дозволу слідчого або прокурора, і в тому обсязі, в якому вони визнають можливим [6]. Тобто, у процесі досудового розслідування слідчий, прокурор або відповідні особи, на яких на підставі ст.ст. 9 та 11 Закону України «Про оперативно-розшукову діяльність» покладено контроль за оперативно-розшуковою діяльністю тощо, особисто зобов'язані дотримуватись таємниці досудового провадження і вимагати цього від інших суб'єктів.

При цьому слідчий, прокурор повинні обов'язково визначити, які відомості (дані) і у якому обсязі можна розголосити, з урахуванням можливого настання негативних наслідків, оскільки чинним законом межі розголошення відомостей не встановлені [7, с. 7].

Розголошення даних досудового розслідування, таким чином, допускається лише у визначеному уповноваженою особою обсязі, та за умови, що розголошення не суперечить інтересам досудового розслідування і не пов'язане з порушенням прав і законних інтересів учасників кримінального судочинства. Що ж стосується розголошення відомостей про приватне життя учасників кримінального судочинства третім особам або засобам масової інформації то воно можливе лише за згодою тієї особи, якої це стосується.

Склад вищезазначеного злочину стисло можна охарактеризувати так: **об'єктом злочину** є встановлений порядок здійснення правосуддя, а також нормальна діяльність органів дізнання, прокурора, слідчого в частині забезпечення таємниці слідства та конфіденційності іншої інформації, пов'язаної з виявленням та розкриттям злочинів і розслідуванням кримінальних справ. До переліку даних досудового розслідування що становлять **предмет злочину**, передбаченого ст. 387 КК відносяться будь-які дані, одержані (здобуті) у встановленому законом порядку розголошення яких, за думкою уповноваженої особи на відповідному етапі провадження, здатне завдати шкоду заходам по розкриттю злочину і викриттю винуватого. Так, наприклад, дані, що містяться в частині рапорту оперативного підрозділу про

виявлений злочин з описом обставин його вчинення, зазначенням анкетних даних осіб причетних до його вчинення тощо, зібрані оперативним підрозділом під час здійснення у встановленому законом порядку, та на підставі яких в ЄРДР було зареєстровано кримінальне провадження і які під час здійснення досудового розслідування, маючи статус документів в кримінальному провадженні (абз. 2 ч. 2 ст. 99 КПК України) були умисно розголошені стороннім особам без письмової згоди слідчого, прокурора – будуть мати ознаки предмету злочину передбаченого ч. 2 ст. 387 КК України. Доречно поставити питання про те, а чи впливає порушення принципу презумпції невинуватості на визначення переліку суспільних відносин, що утворюють об'єкт кримінально-правової охорони при розголошенні даних оперативно-розшукової діяльності, досудового розслідування. Нагадаємо, що під презумпцією невинуватості ми розуміємо в контексті цієї статті положення ст. 17 КПК, а саме те, що особа вважається невинуватою у вчиненні кримінального правопорушення і не може бути піддана кримінальному покаранню, доки її вину не буде доведено у порядку, передбаченому цим Кодексом, і встановлено обвинувальним вироком суду, що набрав законної сили. Так, розголошення відомостей, що становлять предмет цього злочину, в контексті порушення принципу невинуватості, може змінити хід досудового розслідування, проте на об'єкт злочину, передбаченого ч. 1 та ч. 2 ст. 387 ККУ не впливає, хоча впливає на додатковий факультативний об'єкт ч.3 ст. 387 ККУ. **Об'єктивна сторона** цього злочину, як відомо, полягає у розголошенні даних досудового слідства чи дізнання: ч. 1 ст. 387 ККУ – без дозволу прокурора, слідчого або особи, яка провадила дізнання, особою, попередженою в установленому законом порядку про обов'язок не розголошувати їх, ч. 2 ст. 387 ККУ – суддею, прокурором, слідчим, працівником органу дізнання, оперативно-розшукового органу незалежно від того, чи приймала ця особа безпосередньо участь в оперативно-розшуковій діяльності, досудовому розслідуванні. Тобто, при притягненні до кримінальної відповідальності за ч. 2 ст. 387 ККУ наявність спеціального попередження про заборону відповідних дій не потрібна. Це обумовлюється тим, що сам факт збереження в таємниці даних оперативно-розшукової діяльності чи досудового розслідування входить до кола службових обов'язків осіб, що є суб'єктами зазначеного складу злочину. Злочин вважається закінченим з моменту ознайомлення з даними досудового слідства чи дізнання сторонніх осіб. **Суб'єкт злочину спеціальний.** За ч. 1 ст. 387 ККУ [1] з огляду на наявність додаткових ознак. Нею буде наявність спеціального попередження особи про обов'язок зберігати у таємниці дані досудового розслідування, а за ч. 2 ст. 387 ККУ [1] – окрім займаної посади, наявність того, що передані дані отримані у зв'язку із виконанням своїх службових повноважень. **Суб'єктивна сторона** злочину характеризується умислом [8, с. 885].

Для визначення об'єкту кримінально-правової охорони за ст. 387 ККУ важливим є досвід пострадянських країн у конструюванні кримінально-правових норм, які містять приписи щодо заборони розголошення слідчої таємниці.

Лише КК Естонської республіки від 1992 р. не містить норму, яка передбачала б заборону вчинення відповідного діяння [9]. На відміну від КК України 2001 р., у дев'яти кодексах пострадянських країн взагалі не міститься спеціальної норми, яка б передбачала підстави кримінальної відповідальності службових осіб правоохоронних органів за вчинення ними розголошення даних досудового розслідування. Але це не свідчить про неможливість притягнення вказаних осіб до кримінальної відповідальності за розголошення. За наявності відповідної підстави, ці особи, вірогідно, можуть притягатися до кримінальної відповідальності за вчинення службового злочину.

Кримінально-правові норми цих кодексів, що передбачають відповідальність за розголошення слідчої таємниці, містяться у статтях, які складаються з однієї частини. З їх аналізу випливає, що склади цього розголошення сформульовані як формальні. Диспозиції цих норм, якщо не зважати на відмінності в кримінально-процесуальній термінології (наприклад, «попереднього розслідування» у КК РФ, «досудового розслідування» у КК Литовської Республіки) та техніку викладення статей (наприклад, у КК Республіки Вірменії не міститься вказівки на суб'єкта злочину, а в КК Грузії – на коло осіб, які мають право заборонити розголошення даних дізнання або попереднього розслідування), за своїм змістом збігаються. Очевидно, що у питанні конструювання складу розголошення слідчої таємниці в цих країнах був використаний досвід науки кримінального права, набутий за радянських часів без будь-яких суттєвих доробок [10, с. 34–38].

Що стосується відповідної норми, яка міститься в КК Республіки Білорусь від 1999 р., слід відмітити нетиповий підхід до конструювання складу досліджуваного злочину. Склади злочинів за обома частинами ст. 407 цього Кодексу сформульовані як формальні. Однак, під охорону цієї кримінально-правової норми потрапили й суспільні відносини із забезпечення визначеного законом порядку збереження таємниці закритого судового засідання [11].

Аналіз кримінального законодавства інших країн світу свідчить про наявність заборони розголошувати інформацію отриману у ході провадження з кримінальної справи не лише у КК колишніх республік СРСР.

У ст. 189 КК Голландії від 1881 р. передбачається відповідальність за умисні дії пов'язані з розголошенням даних або інформації третім особам, що здійснюються з метою перешкодити вилученню доказів [13].

КК Швейцарії від 1937 р. містить ст. 293, у відповідності з якою злочином визнається поширення особою, за відсутності у неї повноважень, будь-якої інформації із актів, переговорів або розслідування органу, який визнав таку інформацію таємною [14].

Як зазначалося вище, склад злочину, передбачений ст. 387 ККУ стоїть на захисті відправлення правосуддя, проте жодного вироку щодо притягнення осіб до кримінальної відповідальності за даною статтею не винесено. Тобто, можна дійти до висновку, або ж дане суспільно-небезпечне діяння необхідно декриміналізувати, адже дана норма не застосовується на практиці,

або ж правова конструкція має певні недоліки, що не дозволяють притягати осіб, що вчинили дане діяння, до кримінальної відповідальності. На нашу думку, все ж прояви даного діяння мають місце у сьогоденній дійсності.

Нерідко напередодні або одразу після затримання особи чи вручення їй повідомлення про підозру, очільники правоохоронних органів у ЗМІ дуже детально «рапортують» про викриття ними злочинців, називають їх особисті дані, в т.ч. прізвище, ім'я та по-батькові, займані посади, демонструють наочно всі схеми, начебто, їх злочинних дій, оприлюднюють аудіозаписи чи навіть відеоматеріали, в яких фігурують конкретні особи [15]. Проте, як відомо, згідно зі ст. 87 КПК дані докази в порядку судового розгляду будуть визнані недопустимими і в такому випадку вступить в дію інститут «плодів отруйного дерева», тобто всі інші докази, які були отримані внаслідок недопустимого доказу будуть визнані судом як недопустимі. Внаслідок цього особи, що вчинили суспільно небезпечне діяння, не будуть піддані кримінальному покаранню.

Так, у 2017 році відносно певної особи у Кваліфікаційно-дисциплінарній комісії прокурорів (далі – КДК прокурорів) розглядалася скарга щодо протиправних висловлювань у соціальних мережах стосовно розслідуваних органами прокуратури кримінальних проваджень та осіб, які підозрюються у вчиненні злочинів. Підставою для дисциплінарної скарги відносно певної особи стали сім постів у Facebook протягом 2017 року, в яких коментувалося затримання конкретних осіб, лише підозрюваних в отриманні неправомірної вигоди, вживаючи, при цьому, вирази на кшталт «хабарник», «член злочинної групи», а також публікувалися фотографії затриманих, їх імена та документи. Заявники стверджували, що такими діями порушено презумпцію невинуватості затриманих, оскільки вони ще не були визнані винуватими у встановленому законом порядку. Розглядаючи вказані скарги, члени КДК прокурорів прийшли до висновку, що названі заяви дійсно порушували презумпцію невинуватості та могли підштовхнути громадську думку і суд до певного висновку, в той час як жодна посадова особа не має права називати когось винуватим у вчиненні кримінального правопорушення. Проте, названа дисциплінарна справа була закрита з формальних підстав – закінчилися строки давності притягнення особи до дисциплінарної відповідальності [15].

Відповідно до прецедентної практики Європейського суду з прав людини (далі – Суд), суб'єктом посягання на порушення принципу презумпції невинуватості можуть бути не тільки суди (судді), але й інші посадові особи та установи державної влади. А саме, в справі *Allenet de Ribemont v. France* Суд констатував порушення п. 2 ст. 6 КЗПЛ у випадку, коли під час прес-конференції представник від Уряду та посадові особи поліції, яким було доручено проводити розслідування, назвали підозрюваного винуватим ще до того, як було порушено кримінальну справу проти зазначеної особи. Таким чином, твердження Уряду Франції щодо того, що тільки суд може порушити принцип презумпції невинуватості, були спростовані.

В рішенні «Шагін проти України» від 10 вересня 2009 р., яке набуло статусу остаточного 10 берез-

ня 2010 р., розглядаючи по суті скаргу Шагін І.І. в частині порушення п. 2 ст. 6 КЗПЛ, Суд зазначив, що слід принципово розрізняти повідомлення про те, що когось лише підозрюють у вчиненні злочину, та чітку заяву, зроблену за відсутності остаточного вироку, про те, що особа вчинила злочин (п. 81).

Разом з тим Суд встановив, що п. 2 статті 6 Конвенції не може бути перешкодою для влади щодо інформування громадськості про розслідування, які ведуться, але одночасно було закріплено вимогу щодо поведінки влади, а саме: чинити такі дії стримано та делікатно, як того вимагає повага до презумпції невинуватості (див. вищезазначене рішення *Allenet de Ribemont v. France*, п. 38). Зазначений прецедент є ще одним прикладом існування зв'язку між презумпцією невинуватості та іншими конвенційними правами і свободами, в цьому випадку – правом на свободу вираження поглядів (поширення інформації).

Висновки і пропозиції. Безперечним є той факт, що в еру інформаційного суспільства ЗМІ впливають на свідомість населення, формуючи певне ставлення до проблем, подій дійсності. До кримінальної відповідальності за ст. 387 ККУ може бути притягнуто лише спеціального суб'єкта, а тому, особливо особам, що зазначені в ч. 2 ст. 387 ККУ, необхідно інформувати громадськість про розслідування, які ведуться, стримано та делікатно, як того вимагає повага до презумпції невинуватості. Необхідно досягти розумного балансу при розголошенні результатів досудового розслідування між приватними інтересами підозрюваного, потерпілого та публічного інтересу в захисті особи, суспільства та держави від кримінальних правопорушень для забезпечення швидкого, повного та неупередженого розслідування. Передчасне розголошення відомостей, що були отримані в процесі досудового розслідування, може негативно вплинути на хід кримінального провадження, дати можливість винуватому приховати або знищити сліди злочину, речі (предмети) і документи, що можуть бути джерелами доказів, сфальсифікувати докази, ухилитися від слідства і суду.

Відомості досудового розслідування, згідно з частиною 1 ст. 222 Кримінального процесуального кодексу України (далі – КПК), можна оголосити лише з дозволу слідчого або прокурора, і в тому обсязі, в якому вони визнають можливим.

У питанні конструювання складу розголошення слідчої таємниці в більшості пострадянських країнах був використаний досвід науки кримінального права, набутий за радянських часів без будь-яких суттєвих доробок.

Порушення принципу презумпції невинуватості, в контексті даної наукової статті, може вплинути на суспільні відносини, а саме на появу додаткових суспільних відносин, що виступатимуть додатковим факультативним об'єктом при кваліфікації діяння за ч. 3 ст. 387 ККУ. Якщо суспільно небезпечним діянням буде завдано більш тяжку шкоду, ніж та, що передбачена в ч. 3 ст. 387 ККУ, то діяння може потребувати додаткової кваліфікації. У такому випадку можлива кваліфікація діяння за ст. 387 ККУ та ст. 120 ККУ, при умові наявності суб'єктивних та об'єктивних ознак цього складу злочину.

Хоча жодного вироку щодо притягнення осіб до кримінальної відповідальності за ст. 387 ККУ поки що не винесено, проте відсутні підстави для

декриміналізації цього складу злочину, адже в об'єктивній реальності можна спостерігати в діяльності посадових осіб правоохоронних органів ознаки об'єктивної сторони даного делікту.

Робота виконана під науковим керівництвом кандидата юридичних наук, доцента кафедри кримінального права НЮУ ім. Ярослава Мудрого Шевченка Є.В.

Список літератури:

1. Кримінальний кодекс України: зі змінами та доповненнями станом на 12 лютого 2019 року. Харків : Право, 2019. 304 с.
2. Конституція України: станом на 12 лютого 2019 року. Харків : Право, 2019. 76 с.
3. Кримінальне право / ред. кол.: В.Я. Тацій (голова), В.І. Борисов (заст. голови) та ін. 2017. Т. 17. С. 1064.
4. Бурдин В.М. Окремі проблеми злочинів проти правосуддя за КК України. *Життя і право*. 2004. № 2. С. 74–78.
5. Бражник А.А. Кримінальна відповідальність за розголошення даних оперативно-розшукової діяльності, досудового розслідування (ст. 387 ККУ): аналіз складу злочину дисертація на здобуття наукового ступеня кандидата юридичних наук, 2015. 234 с.
6. Кримінальний процесуальний кодекс України: станом на 3 вересня 2018 року. Харків : Право, 2018. 360 с.
7. Ляш А.О. Недопустимість розголошення відомостей досудового розслідування. *Часопис Національного університету «Острозька академія». Серія «Право»*. 2013. № 1(7).
8. Кримінальний кодекс України. Науково-практичний коментар : у 2 т. / за заг. ред. В.Я. Тація, В.П. Пшонки, В.І. Борисова, В.І. Тютюгіна. Харків : Право, 2013. Т. 2. 1040 с.
9. Уголовный кодекс Эстонской Республики / науч. ред. и перевод с эст. В.В. Запелова, юрид. центр Пресс, 2001. 262 с.
10. Бражник А.А. Компаративний аналіз норм, що передбачають відповідальність за розголошення слідчої таємниці. *Проблеми розвитку правової системи України : зб. тез III щорічн. наук. конф. за результатами роботи у 2008/2009 навч. році*. Полтава : Полтавський літератор, 2009. С. 34–38.
11. Уголовный кодекс Республики Беларусь. Мн. : Амалфея, 2004. 304 с.
12. Уголовный кодекс Азербайджанской Республики, юрид. центр Пресс, 2001. 325 с.
13. Уголовный кодекс Голландии 2-е изд., юрид. центр Пресс, 2001. 510 с.
14. Уголовный кодекс Швейцарии / науч. ред., предисл. и пер. с нем. А.В. Серебренниковой, юрид. центр Пресс, 2002. 350 с.
15. Баганець О.В. Розголошення таємниці досудового розслідування, порушення підслідності та інші промахи правоохоронців. URL: [https://protocol.ua/ua/porushennya_konstitutsiynih_prav_gromadyan_sudovi_viroki_kompensatsiya_zavdanoi_shkodi_porushennya_pravil_pidslidnosti_ta_rozgoloshennya_taemnitzi_dosudovogo_rozsliduvannya_\(3_ya_chastina\)](https://protocol.ua/ua/porushennya_konstitutsiynih_prav_gromadyan_sudovi_viroki_kompensatsiya_zavdanoi_shkodi_porushennya_pravil_pidslidnosti_ta_rozgoloshennya_taemnitzi_dosudovogo_rozsliduvannya_(3_ya_chastina)) (дата звернення: 24.04.2019).

References:

1. Pravo (2019). Kryminalnyi kodeks Ukrainy: zi zminamy ta dopovnenniamy stanom na 12 liutoho 2019 roku [The Criminal Code of Ukraine]. Kharkiv : Pravo.
2. Pravo (2019). Konstytutsiia Ukrainy: stanom na 12 liutoho 2019 roku [The Constitution of Ukraine]. Kharkiv : Pravo.
3. Tatsii V.Ya., Borysov V.I. ta in. (2017). Kryminalne pravo [T. 17: Criminal law] Nats. akad. prav. nauk Ukrainy; In-t derzhavy i prava im. V.M. Koretskoho NAN Ukrainy; Nats. yuryd. un-t im. Yaroslava Mudroho.
4. Burdyn V.M. (2004). Okremi problemy zlochyniv proty pravosudiva za KK Ukrainy [Separate problems of crimes against justice under the Criminal Code of Ukraine]. *Zhyttia i pravo*, vol. 2, no. 2, pp. 74–78.
5. Brazhnyk A.A. (2015). Kryminalna vidpovidalnist za rozgholoshennia danykh operatyvno-rozshukovoi diialnosti, dosudovoho rozsliduvannia (st. 387 KКУ): analiz skladu zlochynu dysertatsiia na zdobuttia naukovoho stupenia kandydata yurydychnykh nauk [Criminal responsibility for disclosure of data of operative-search activity, pre-trial investigation (Article 387 of the CCU): analysis of the crime thesis for obtaining a scientific degree of the candidate of legal sciences].
6. Pravo (2019). Kryminalnyi protsesualnyi kodeks Ukrainy: stanom na 3 veresnia 2018 roku [Criminal Procedural Code of Ukraine]. Kharkiv : Pravo.
7. Liash A.O. (2013). Nedopustymist rozgholoshennia vidomostei dosudovoho rozsliduvannia [The inadmissibility of disclosure of information of pre-trial investigation]. *Chasopys Natsionalnoho universytetu «Ostrozka akademiia», Seriia «Pravo»*, vol. 7, no. 1.
8. Tatsiia V.Ya., Pshonky V.P., Borysova V.I., Tiutiuhina V.I. (2013). Kryminalnyi kodeks Ukrainy. Naukovo-praktychnyi komentar : u 2 t. [The Criminal Code of Ukraine. Scientific and Practical Comment: 2 t.]. Kharkiv : Pravo.
9. Zapevalova V.V. (2001). Uholovnyi kodeks Estonskoi Respublyky [The Criminal Code of the Republic of Estonia]. Sankt-Peterburh : Yurid Center Press.
10. Brazhnyk A.A. (2009). Komparatyvnyi analiz norm, shcho peredbachaiut vidpovidalnist za rozgholoshennia slidchoi taiemnytsi [A comparative analysis of the norms providing for responsibility for the disclosure of investigative secrets]. *Problemy rozvytku pravovoi systemy Ukrainy : zb. tez III shchorichn. nauk. konf. za rezultatamy roboty u 2008/2009 navch. rotsi*. Poltava : Poltavskiy literator.
11. Amalfeia (2004). Uholovnyi kodeks Respublyky Belarus [The Criminal Code of the Republic of Belarus]. Belarus Mn. : Amalfeia.
12. Yuryd. tsentr Press (2001). Uholovnyi kodeks Azerbaidzhanskoi Respublyky [The Criminal Code of the Republic of Azerbaijan]. Sankt-Peterburh : Yurid Center Press.
13. Yuryd. tsentr Press (2001). Uholovnyi kodeks Hollandyy 2-e yzd. [Holland Criminal Code]. Sankt-Peterburh : Yurid Center Press.
14. Yuryd. tsentr Press (2002). Uholovnyi kodeks Shveitsaryi / nauch. red., predysl. y per. s nem. A.V. Serebrennykovoi [Swiss Criminal Code]. Sankt-Peterburh : Yurid Center Press.
15. Bahanets O.V. Taiemnytsi dosudovoho rozsliduvannia, porushennia pidslidnosti ta inshi promakhy pravookhorontsiv [Disclosure of the secrecy of pre-trial investigation, investigation of a violation and other failures of law enforcement officers]. Available at: [https://protocol.ua/ua/porushennya_konstitutsiynih_prav_gromadyan_sudovi_viroki_kompensatsiya_zavdanoi_shkodi_porushennya_pravil_pidslidnosti_ta_rozgoloshennya_taemnitzi_dosudovogo_rozsliduvannya_\(3_ya_chastina\)](https://protocol.ua/ua/porushennya_konstitutsiynih_prav_gromadyan_sudovi_viroki_kompensatsiya_zavdanoi_shkodi_porushennya_pravil_pidslidnosti_ta_rozgoloshennya_taemnitzi_dosudovogo_rozsliduvannya_(3_ya_chastina)) (accessed 24 April 2013).

DOI: <https://doi.org/10.32839/2304-5809/2019-4-68-77>

УДК 347.963(477):17

Герасимова Г.В., Касьяненко Д.І.

Національний юридичний університет імені Ярослава Мудрого

ЗНАЧЕННЯ І ПРАВОВА РЕГЛАМЕНТАЦІЯ СТАНДАРТІВ З ЕТИКИ ТА ПОВЕДІНКИ ПРОКУРОРІВ

Анотація. У статті було розглянуто поняття етичних вимог до працівника прокуратури. З'ясовані поняття правової та моральної культури прокурора. Було проаналізовано Кодекс професійної етики та поведінки прокурорів в якому закріплені основні вимоги до прокурорських працівників та етичні принципи прокурорської діяльності. Розглянуто, які види деформації правосвідомості можуть виникати у працівників прокуратури, внаслідок викривленого та легковажного ставлення до права або його нерозуміння в повній мірі. Проаналізовано міжнародні акти, які регулюють питання етичної поведінки прокурорів, а саме: Керівні принципи щодо ролі прокурорів, ухвалених Восьмим Конгресом ООН з питань запобігання злочинності та поведіння з правопорушниками у 1990 р., «Стандарти Професійної відповідальності та виклад основних обов'язків та прав прокурорів» прийняті Міжнародною асоціацією прокурорів 23 квітня 1999 р, Рекомендація № R (2000) 19 Комітету Міністрів Ради Європи щодо ролі прокуратури у системі кримінального судочинства від 6 жовтня 2000 р. Також в процесі розгляду цієї теми було визначено, якою може бути відповідальність та міра санкцій за порушення правил професійної етики прокурорськими працівниками. Пропонуються шляхи вирішення проблемних питань пов'язаних із застосуванням етичних норм та засад працівниками прокуратури.

Ключові слова: етичні засади, правова культура, моральна культура, Кодекс професійної етики та поведінки прокурорів, деформація правосвідомості.

Gerasimova Ganna, Kasyanenko Diana
Yaroslav Mudryi National Law University

SIGNIFICANCE AND LEGAL REGULATION OF STANDARDS WITH ETIQUES AND BEHAVIOR OF PROSECUTORS

Summary. The article reviewed the concepts of ethical principles of the employee of the prosecutor's office. Clarified the concept of legal and moral culture of the prosecutor. The practice of state-building and state activity of Ukraine shows that the state and society do not possess the necessary level of not only legal, but also general culture that would meet modern requirements, so today the actual task is to increase the level of general and legal balls Not only Ukrainian citizens, but officials of state authorities. The Code of Professional Ethics and Conduct of Prosecutors, analyzing the main requirements and principles for prosecutors, was analyzed. Principles are fundamental and important for such a public position as a public prosecutor, and affect the effectiveness of his work, the protection of human and civil rights and freedoms, as well as the representation and protection of the interests of the state. They contribute to raising the level of professional and moral culture of the lawyer, preventing abuse by the authorities and preventing the manifestation of corruption. The article examines which types of deformations of legal consciousness can occur among the prosecutors, as a result of a distorted and frivolous attitude to the law or its incomplete understanding. The prosecutor must constantly increase his general education and professional level, the culture of communication, to show initiative, responsible attitude and creative approach to fulfilling his official duties, professional orientation in the current legislation, transfer his own professional experience to colleagues. The ethical principles of the work of the prosecutor's staff, both at the national and international levels, have been analyzed and thoroughly studied. Analyzed international acts regulating the ethical behavior of prosecutors: Guidelines on the role of prosecutors adopted by the Eighth UN Congress on the Prevention of Crime and the Treatment of Offenders in 1990, "Standards of Professional Responsibility and Statement of Principal Duties and Prosecutors Rights" adopted by the International Association of Prosecutors on April 23, 1999, Recommendation No. R (2000) 19 of the Committee of Ministers of the Council of Europe on the role of prosecutors in the criminal justice system of 6 October 2000. The issues of using European standards on ethics and behavior of prosecutors and the existence of the International Association of Prosecutors of Ukraine are being considered, which is intended to ensure wide international cooperation between prosecutors in order to achieve more prompt and effective resolution of international issues and implementation of international cooperation. Also in the process of reviewing this topic, it was determined what could be the responsibility and measure of sanctions for violation of professional ethics rules by prosecutors. They offer ways to solve problematic issues related to the application of ethical standards and principles by prosecutors.

Keywords: ethical principles, legal culture, moral culture, the Code of professional ethics and behavior of prosecutors, the deformation of justice.

Постановка проблеми. Правильне розуміння правової і морально-професійної культури юриста є однією з ключових проблем сьогодення. Також однією з проблем вивчення є питання, пов'язані з морально-професійною деформацією свідомості, тобто неправильним або

викривленим ставленням до права та юридичної практики, спотворення ціннісної орієнтації щодо юридично значущої поведінки.

Важливим є питання щодо використання європейських стандартів з питань етики та поведінки прокурорів та існування Міжнародної

асоціації прокурорів України, яка покликана забезпечити широке міжнародне співробітництво між прокурорами для досягнення більш оперативного та ефективного вирішення міжнародних питань та здійснення міжнародної співпраці.

Аналіз останніх досліджень і публікацій. Питанню етичних засад працівника прокуратури присвятили наукові роботи Ю.П. Битяк, Г.В. Гребеньков, С.В. Данілін, О.П. Дзьобань, В.В. Долежан, О.Д. Журавель, Є.М. Мануйлов, О.В. Хоменко, С.В. Шефель та інші.

Виділення не вирішених раніше частин загальної проблеми. Дискусійними залишаються питання, пов'язані з розумінням важливості існування кодексу професійної етики та поведінки прокурорів, який закріплює принципи прокурорського етикету та відповідні санкції за їх порушення, і щодо його подальшого вдосконалення.

Мета статті. Головною метою цієї роботи є аналіз та детальне вивчення етичних засад діяльності працівників прокуратури, як на національному, так і на міжнародному рівні. А також дослідження Кодексу професійної етики та поведінки прокурорів.

Виклад основного матеріалу. Правова культура – це система і результат найскладніших соціально-правових відносин між державою і суспільством.

Моральна культура прокурора – це сукупність характерних рис особистості з точки зору морального розвитку, сукупність моральних якостей, які характеризують їх моральну свідомість і поведінку у повсякденній службовій діяльності.

На жаль, практика державотворення та державної діяльності України показує, що держава і суспільство не володіють необхідним рівнем не лише правової, а й загальної культури, який би відповідав сучасним вимогам, тому на сьогоднішній день актуальним завданням є підвищення рівня загальної і правової культури не тільки громадян України, але й посадових осіб державних органів влади [1, с. 24].

Якщо говорити про професію юриста, то вона виділяється серед інших низкою специфічних властивостей, що пов'язані з тими обов'язками, які вони виконують у суспільстві. Це перш за все формування поваги до права, охорона прав і інтересів громадян, боротьба з правопорушеннями, розв'язання на основі законодавства різноманітних юридичних проблем, а це пов'язано з правовою культурою юриста, яка повинна поєднувати в собі високий професіоналізм із духовним багатством фахівця права [6, с. 211].

Прокурор повинен постійно підвищувати свій загальноосвітній та професійний рівень, культуру спілкування, виявляти ініціативу, відповідальне ставлення та творчий підхід до виконання своїх службових обов'язків, фахово орієнтуватися у чинному законодавстві, передавати власний професійний досвід колегам [8, с. 91].

Працівники прокуратури повинні дотримуватися відповідних законів України, кодексів, статутів, які надають рекомендації щодо професійної поведінки та етики прокурора.

Згідно зі статтею 2 Дисциплінарного статуту прокуратури України, «працівники прокуратури повинні мати високі моральні якості, бути принциповими і непримиренними до порушень

законів, поєднувати виконання своїх професійних обов'язків з громадянською мужністю, справедливістю та невідкупністю. Вони повинні особисто суворо додержувати вимог закону, виявляти ініціативу в роботі, підвищувати її якість та ефективність і сприяти своєю діяльністю утвердженню верховенства закону, забезпеченню демократії, формуванню правосвідомості громадян, поваги до законів, норм та правил суспільного життя» [9].

Відповідно до статті 19 ЗУ «Про прокуратуру», прокурор зобов'язаний вдосконалювати свій професійний рівень та з цією метою підвищувати кваліфікацію. Прокурор періодично проходить підготовку у Національній академії прокуратури України, що має включати вивчення правил прокурорської етики. Професійна діяльність прокурора базується на принципах служіння інтересам держави, суспільства та громадянина, й обумовлює зростання вимог до норм його службової поведінки [2, с. 136].

У Кодексі професійної етики та поведінки прокурорів закріплені такі принципи: верховенства права та законності, поваги до прав і свобод людини і громадянина, незалежності та самостійності, політичної неупередженості та нейтральності, толерантності, рівності перед законом, презумпції невинуватості, справедливості та об'єктивності, професійної честі і гідності, формування довіри до прокуратури, конфіденційності, прозорості службової діяльності, утримання від виконання незаконних рішень чи доручень, недопущення конфлікту інтересів, компетентності та професіоналізму, зразковості поведінки та дисциплінованості [5].

Усі ці принципи є фундаментальними і важливими для такої публічної посади, як прокурор, і впливають на ефективність його трудової діяльності, захисту прав і свобод людини і громадянина, а також представництво та захист інтересів держави. Вони сприяють підвищенню рівня професійної та моральної культури юриста, не дозволяють зловживати владою і запобігають проявом корупції.

Кодекс професійної етики та поведінки прокурорів має декілька загальних цілей: визначення і стимулювання високих стандартів поведінки, допомога в прийнятті прокурором рішень, посилення довіри з боку громадян до професійної діяльності та посади прокурора. Закріплені в Кодексі стандарти не зможуть регламентувати поведінку прокурорів в кожній окремо взятій ситуації. Але, з одного боку, вони слугуватимуть їм системою орієнтирів при вирішенні того чи іншого конкретного поведінкового питання, а з іншого – стануть їм нормативною базою. Щоб Кодекс був реалістичним, він повинен містити низку необхідних елементів: розумну мету; набір позитивних цінностей, на які слід орієнтуватися; набір понятійних стандартів того, що «можна» і що «не можна». Кодекс має бути простим для виконання і важким для перекручування його змісту [11, с. 78].

Звичайно, не про всі якості потрібно згадувати в Кодексі професійної етики, але пам'ятати про їх існування потрібно для того, щоб давати правильну як правову, так і моральну оцінку поведінці того чи іншого працівника [3, с. 64].

Очевидним є також те, що не кожне порушення положень Кодексу може служити підставою для застосування дисциплінарних заходів щодо прокурора, який порушив норми. Як дисциплінарні заходи застосувати, і чи доречно вони взагалі, вирішується на підставі тлумачення тексту Кодексу і залежить від таких чинників, як серйозність порушення, намір працівника, частота порушень та їх наслідки для інших осіб, а також для діяльності прокуратури (її авторитету) в цілому [11].

Засади прокурорської діяльності були втілені в міжнародно-правових документах, серед них: Керівні принципи щодо ролі прокурорів, ухвалені Восьмим Конгресом ООН з питань запобігання злочинності та поведіння з правопорушниками у 1990 р., «Стандарти Професійної відповідальності та виклад основних обов'язків та прав прокурорів» прийняті Міжнародною асоціацією прокурорів 23 квітня 1999 р., Рекомендація № R (2000) 19 Комітету Міністрів Ради Європи щодо ролі прокуратури у системі кримінального судочинства від 6 жовтня 2000 р.

Ураховуючи призначення прокурорів, Керівні принципи визначили категоричні вимоги до осіб, які відібрані для здійснення судового переслідування: такі особи повинні мати високі моральні якості і здібності, а також відповідну підготовку і кваліфікацію. Вони мають усвідомлювати ідеали та етичні норми, притаманні цій посаді, і бути обізнані у конституційних та інших правових заходах щодо охорони прав обвинувачених і жертв злочинів, а також у правах людини і основоположних свободах, визнаних національним і міжнародним правом. Прокурори, будучи найважливішими представниками системи здійснення кримінального правосуддя, завжди повинні зберігати честь і гідність своєї професії [14, с. 105].

У червні 1995 року у представництві ООН у Відні було створено Міжнародну асоціацію прокурорів (МАП). Офіційно вона розпочала діяльність у вересні 1996 року під час Загальних зборів у Будапешті [13, с. 122–124]. МАП визначила своїм пріоритетом забезпечення широкого міжнародного співробітництва між прокурорами для досягнення більшої оперативності й ефективності при наданні взаємної допомоги в розслідуванні злочинів і реалізації інших заходів з міжнародної співпраці.

Міжнародною асоціацією прокурорів 23 квітня 1999 р. було прийнято «Стандарти Професійної відповідальності та виклад основних обов'язків та прав прокурорів».

Відповідно до них прокурори повинні: повсякчасно підтримувати честь і гідність своєї професії; завжди поводитись професійно, дотримуючись законів, а також правил і етичних норм своєї професії; постійно дотримуватись найвищих стандартів чесності та старанності; завжди служити громадським інтересам та захищати їх; поважати, захищати і відстоювати загальні принципи людської гідності і права людини.

Основу європейських стандартів діяльності прокурорів становить Рекомендація № R (2000) 19 Комітету Міністрів Ради Європи щодо ролі прокуратури у системі кримінального судочинства від 6 жовтня 2000 р., яка супроводжується ґрун-

товною Пояснювальною запискою. Воно охоплює такі сфери прокурорської діяльності: функції прокурора; гарантії безпеки прокурорів при виконанні ними своїх обов'язків; відносини прокуратури з виконавчою і законодавчою владою; відносини між прокурорами і суддями; відносини між прокуратурою і поліцією; обов'язки прокурора перед людьми; міжнародна співпраця.

Рекомендація № R (2000) 19 зафіксувала уніфіковане європейське розуміння професії прокурорів як представників державної влади, які від імені суспільства і в державних інтересів беруть участь у застосуванні права, якщо правопорушення тягне за собою кримінальне покарання [12].

Однак незважаючи на існування Кодексу професійної етики та поведінки прокурорів та вищезазначених міжнародних стандартів, все ж таки відбувається деформація правосвідомості прокурорів.

Деформація правосвідомості – це викривлене ставлення до права та юридичної практики, спотворення ціннісної орієнтації щодо юридично значущої поведінки. Виявами дефектної правосвідомості є правовий інфантилізм, правовий ідеалізм, правовий дилетантизм, правова демагогія, правовий нігілізм та «переродження» правосвідомості.

На нашу думку, деформація не виникає сама по собі, а зумовлюється як внутрішніми чинниками виникнення моральної деформації, так і зовнішніми.

До внутрішніх чинників належать: низький рівень морального виховання, незадоволеність матеріальною винагородою за роботу і просуванням по службі, низький рівень кваліфікації, його невідповідність займаній посаді, нездатність протистояти негативному впливу з боку злочинців, з яким вимушені спілкуватися юристи в процесі вирішення юридичних справ.

До зовнішніх чинників належать: корумпованість вищих посадових осіб, слабка забезпеченість прав і свобод людини і громадянина, правовий і моральний нігілізм у суспільстві.

Дуже важливо, аби людина у своїй професійній діяльності усвідомлювала власну моральну відповідальність щодо виконання своїх професійних обов'язків [7, с. 37]. Важливим стало розуміння підвищеної відповідальності, яка покладається на ті категорії працівників, підстави для звільнення яких отримали своє закріплення. Додатковий рівень відповідальності породжує додаткові обов'язки, які цілком закономірно покладені в основу звільнення працівників, що виконують виховні функції, за вчинення аморального проступку [4, с. 226].

Висновки і пропозиції. Важливим завданням для України є засвоєння основних європейських принципів і стандартів. Враховуючи те що, прокуратура є незалежним органом у системі судової влади, то ці принципи, які закріплені в міжнародних статутах та рекомендаціях допоможуть оптимізувати її функції, вдосконалити гарантії забезпечення незалежності прокурорів, підвищити рівень моральної культури та встановити вимоги до особи, яка може обіймати цю посаду. Можна сказати, що ігнорування етичних норм і правил часто є безпосередньою причиною порушень законності і провалів у роботі.

Список літератури:

1. Битяк Ю.П. Етичні засади діяльності органів виконавчої влади (державних службовців). *Правова культура і громадянське суспільство в Україні: стан і перспективи розвитку : матеріали міжнар. наук. конф. Серія «Право»*. 2007. Вип. 4. С. 24–27.
2. Данілін С.В. Поняття «службова поведінка» та складники етичних норм поведінки прокурора. *Юридична осінь 2012 року : зб. тез доп. та наук. повідомл. учасн. всеукр. наук.-практ. конф. молодих учених та здобувачів*. 2012. № 1. С. 136–138. URL: http://dSPACE.nulau.edu.ua/bitstream/123456789/3395/1/Danilin_136.pdf (дата звернення: 20.03.2019).
3. Долежан В.В. Кодекс прокурорської етики: яким йому бути? *Прокуратура. Людина. Держава*. 2005. № 12. С. 63–68.
4. Журавель О.Д. Правове регулювання звільнення працівників за вчинення аморального проступку: історичний підхід. *Право та інновації*. 2016. № 1. С. 223–227.
5. Кодекс професійної етики та поведінки прокурорів, затверджений Всеукраїнською конференцією прокурорів від 27.04.2017 / Верховна Рада України. URL: <https://zakon.rada.gov.ua/rada/show/n0001900-17> (дата звернення: 21.03.2019).
6. Мануйлов Є.М. Правова культура юриста як основа його професіоналізму. *Вісник Національного університету «Юридична академія України імені Ярослава Мудрого»*. Серія «Право». 2013. № 3(17). С. 211–213.
7. Мануйлов Є.М. Проблема відповідальності особистості в контексті моралі і професійної етики. *Вісник Національного університету «Юридична академія України імені Ярослава Мудрого»*. Серія «Право». 2014. № 4. С. 36–41.
8. Лапкін А.В. Основи прокурорської діяльності в Україні : навч. посіб. у схемах. Вид. 5, змін. та допов. Серія «Право». 2018. 152 с.
9. Про затвердження Дисциплінарного статуту прокуратури України: Постанова Верховної Ради України; Статут від 06.11.1991 № 1796-XII. URL: <https://zakon.rada.gov.ua/laws/show/1796-12> (дата звернення: 22.03.2019).
10. Про прокуратуру: Закон України від 14.10.2014 № 1697-VII / Верховна Рада України. URL: <https://zakon.rada.gov.ua/laws/show/1697-18> (дата звернення: 20.03.2019).
11. Професійна поведінка (етика) прокурорів: проблеми нормативного регулювання. Харків, 2014. URL: <http://www.justinian.com.ua/article.php?id=2214> (дата звернення: 21.03.2019).
12. Рекомендація № R (2000) 19 Комітету Міністрів Ради Європи // База даних «Законодавства України». URL: https://zakon.rada.gov.ua/laws/show/994_175 (дата звернення: 20.03.2019).
13. Стандарти професійної відповідальності, основні права та обов'язки прокурорів, прийняті від 23 квітня 1999 року. *Вісник прокуратури України*. 2002. № 6. С. 122–131.
14. Шефель С.В. Деякі методологічно-світоглядні особливості подолання деформацій правосвідомості. *Вісник Національної юридичної академії України ім. Ярослава Мудрого. Серія «Право»*. 2012. № 3(13). С. 124–129.

References:

1. Bityak U.P. (2007). Etichni zasady diyalnosti organiv vikonavchoyi vladi (derzhavnih sluzhbovtsiv) [Ethical principles of activity of executive authorities (civil servants)]. *Legal culture and civil society in Ukraine: the state and prospects of development : international materials. sciences conf.*, vol. 4, pp. 24–27.
2. Danilin S.V. (2012). Ponyattya "sluzhbova povedinka" ta skladniki etichnih norm povedinki prokurora [The notion of "service behavior" and the components of the ethical standards of conduct of the prosecutor]. *Legal Autumn 2012: Sb. thesis add and Sciences. the message participant allukr sci. pract. conf. young scientists and applicants*, vol. 1, pp. 136–138.
3. Doolean V.V. (2005). Kodeks prokurorskoji etiki: yakim yomu buti? [Code of Public Prosecutor's Ethics: What should it be?]. *Prosecutor's Office Man. State*, vol. 12, pp. 63–68.
4. Zhuravel O.D. (2016). Pravove reguluvannya zvilnennya pratsivnikov za vchinennya amoralnogo prostupku: istorichnyi pidhid [Legal regulation of the release of employees for committing an immoral misdemeanor: a historical approach]. *Right and innovation*, vol. 1, pp. 223–227.
5. Kodeks profesijnoyi etiki ta povedinki prokuroriv (2017) [Code of professional ethics and behavior of prosecutors]. Bulletin of the Verkhovna Rada. URL: <https://zakon.rada.gov.ua/rada/show/n0001900-17> (accessed 21 March 2019).
6. Manuilov E.M. (2013). Pravova kultura yurista yak osnova yogo profesionalizmu [Legal culture of the lawyer as the basis of his professionalism]. *Bulletin of the National University "Legal Academy of Ukraine named after Yaroslav the Wise". The series "Right"*, no. 3(17), pp. 211–213.
7. Manuilov Y.M. (2014). Problema vidpovidainosti osobistosti v konteksti morali i profesijnoyi etiki [The problem of personality responsibility in the context of morality and professional ethics]. *Bulletin of the National University "Legal Academy of Ukraine named after Yaroslav the Wise". The series "Right"*, no. 4, pp. 36–41.
8. Lapkin A.V. (2018). Osnovi prokurorskoji diyalnosti v Ukrayini : navch. posib. u shemah [Basis of prosecutorial activity in Ukraine: teaching. manual in the schemes]. Kharkiv : Right. (in Ukrainian)
9. Distsiplinarniy statut prokuratury Ukrayini (1991). [Disciplinary Statute of the Prosecutor's Office of Ukraine]. Bulletin of the Verkhovna Rada, no. 1796-XII.
10. Zakon Ukrayiny «Pro prokuraturu» (2014). [The Law of Ukraine «About the prosecutor's office»]. Bulletin of the Verkhovna Rada, № 1697-VII.
11. Profesiynna povedinka (etika) prokuroriv: problemi normativnogo reguluvannya (2014) [Professional behavior (ethics) of prosecutors: problems of normative regulation]. Kharkiv. URL: <http://www.justinian.com.ua/article.php?id=2214> (accessed 21 March 2019).
12. Rekomendatsiya № R 19 (2000). [Recommendation No. R 19 of the Committee of Ministers of the Council of Europe]. Database of Ukrainian Legislation. URL: https://zakon.rada.gov.ua/laws/show/994_175 (accessed 20 March 2019).
13. Standarti profesijnoyi vidpovidainosti, osnovni prava ta обов'язki prokuroriv (2012). [Standards of professional responsibility, basic rights and obligations of prosecutors]. *Bulletin of the Prosecutor's Office of Ukraine*, no. 6, pp. 122–131.
14. Shefel S.V. (2012). Deyaki metodologichno-svitoglyadni osoblivosti podolannya deformatsiy pravovidomosti [Some methodological and ideological features of overcoming defolmation of legal consciousness]. *Herald of the National Law Academy of Ukraine named after. Yaroslav the Wise. The series "Law"*, no 3(13), pp. 124–129.

DOI: <https://doi.org/10.32839/2304-5809/2019-4-68-78>

УДК 343.8

Гизимчук С.С.

Національний юридичний університет імені Ярослава Мудрого

ОСОБЛИВОСТІ ЗДІЙСНЕННЯ ПРОБАЦІЇ В ЗАРУБІЖНИХ КРАЇНАХ

Анотація. У статті розглянуто поняття та види пробації. Проаналізований досвід провадження пробації у Великій Британії, Нідерландах, Норвегії та Естонії. Автор зазначає, що служба пробації в Англії діє через 35, так званих, регіональних Трастів Служби пробації. Визначені альтернативні види покарання у формі відбування громадських наказів. У статті наголошується на тому, що в Нідерландах пробація існує з метою допомоги в соціальній адаптації тим, хто звільняється з в'язниці. Формами здійснення пробації є надання досудової доповіді та здійснення пробаційного нагляду. Ініціатива щодо складання досудової доповіді може надійти від поліції, прокурора, судді, установи виконання покарань та адвоката. Автор акцентує увагу на тому що латвійська пробація відома своїм позитивним досвідом впровадження електронного моніторингу. У статті зазначається особливості здійснення пробації у Норвегії, яка полягає у тому, що процес відбування покарання організований так, щоб здійснювалося поступове переведення з пенітенціарної установи суворого режиму до установи з менш суворим режимом здійснюється з допомогою реабілітаційних центрів, і завершується відбуванням покарання за межами в'язниці, якщо інше не зумовлено міркуваннями безпеки.

Ключові слова: пробація, покарання, наглядова пробація, досудова пробація, громадські роботи.

Gizimchuk Serhii

Yaroslav Mudryi National Law University

FEATURES OF EXPERIMENTATION IN THE FOREIGN COUNTRIES

Summary. The article deals with the concepts and types of probation. The experience of conducting probation in the United Kingdom, the Netherlands, Norway and Estonia has been analyzed. The author notes that the probation service in England operates through 35, so-called regional Trust Probation Service. Trust in its organizational and legal structure are private or combined associations built as a result of competition of public associations and provide services related to the rehabilitation of offenders, the correction of their behavior, as well as the preparation of pre-trial reports. Identified alternative types of punishment in the form of serving public orders. The article notes that there is a probation in the Netherlands for the purpose of assisting in the social adaptation of those released from prison. The forms of probation include the provision of a pre-trial report and the implementation of probationary supervision. The pre-trial report may come from the police, the prosecutor, a judge, a penitentiary institution and a lawyer. The author focuses on the fact that the Latvian probation is known for its positive experience in the implementation of electronic monitoring. Electronic monitoring is aimed at reducing the number of offenders in penitentiary institutions, promotion of effective use of alternative types of punishment for offenders, promotion of a gradual transition from life in prison to life in freedom; saving taxpayers. The article describes the peculiarities of probation in Norway, which consists in the fact that the punishment process is organized in such a way that the gradual transfer from the penitentiary institution of a strict regime to an institution with a less strict regime is carried out with the help of rehabilitation centers (half-way houses), and ends with serving a sentence outside the prison, unless otherwise determined by security considerations. Probation and correctional services try to organize a process in which the serving of punishment is adjusted to take into account individual needs and resources, unless security considerations provide for another.

Keywords: probation, punishment, supervised probation, pre-trial probation, public works.

Постановка проблеми. Інтеграція України в європейський культурний, освітньо-науковий і правовий простір потребує від держави та суспільства вироблення нових підходів до вирішення багатьох актуальних соціальних проблем, до яких відноситься й запровадження служби пробації. Проблема створення національної моделі пробації в Україні залишається однією з найбільш актуальних та проблемних тем сучасної правової науки. Відсутність в Україні нормального функціонування цього елемента, без якого неможливо уявити будь-яку сучасну національну систему кримінальної юстиції, не може не викликати уваги науковців та практиків. На сьогодні пробація є невід'ємним елементом системи кримінальної юстиції багатьох країн і результатом демократичного розвитку суспільства, який доведений майже двоохотрідною історією розвитку пробації.

Аналіз останніх досліджень і публікацій. Дослідженням цієї проблеми займалися такі вчені як Н.С. Крилова, О.В. Беца, І.В. Бондар, А.П. Гель,

Т.А. Денисова, Р.М. Гура, Д.В. Ягунов, А.В. Серебреннікова, Н.Б. Хугірська та інші. Вагомий внесок у дослідження цього явища також зробили С.Ф. Денисов, О.М. Джужа, В.М. Дрьомін.

Виділення невирішених раніше частин загальної проблеми. З'ясувати, які елементи має обов'язково містити пробація в Україні, які перспективи її розвитку, проаналізувати позитивні наслідки у зв'язку з введенням пробації.

Мета статті. Головною метою цієї роботи є аналіз європейського досвіду служби пробації та теоретичне обґрунтування запровадження його в Україні.

Виклад основного матеріалу. Правові, організаційні та функціональні особливості пробації багато у чому обумовлені національними розумінням змісту цього інституту. Переважна частина ознак пробації у різних країнах в основному збігається. За визначенням, яке наведене у підручнику «Сучасне американське кримінальне право»: «Пробація (від англ. Probation – ви-

пробування) – форма умовного засудження, що отримала велике поширення у практиці судів Великобританії, США і деяких інших держав.

Служба пробації в Англії розпочала формуватися понад 100 років тому. У 1907 році було прийнято перший закон, що регламентував діяльність служби пробації. Сьогодні служба пробації діє через 35, так званих, регіональних Трастів Служби пробації.

Ці регіональні Трасти за своєю організаційно-правовою структурою є приватними або комбінованими об'єднаннями, що побудовані в результаті конкуренції громадських об'єднань і надають послуги, пов'язані із реабілітацією правопорушників, корекції їх поведінки, а також підготовкою досудових доповідей [1].

Система послуг щодо реабілітації правопорушників побудована на принципах конкуренції. Залучаються такі служби, які надають більш якісні послуги у цій галузі, що зумовлюють зменшення рецидиву правопорушень. Їх робота оплачується Міністерством юстиції. Наприклад, якщо Траст не справляється із своїми функціями, то обирається інша організаційно-правова структура, яка може вплинути результатами своєї роботи на зменшення рецидиву злочинів [2].

Зокрема, державою може бути поставлено завдання, що у разі досягнення зменшення рецидиву на 3% протягом певного періоду, зберігається бюджет фінансування організації (Трасту) на цей же період або збільшується. Якщо цей показник не виконується, то 10% бюджету буде перерозподілено на інші організації, які надають більш якісні послуги з реабілітації правопорушників [1].

Тому, об'єктивно таке приватне об'єднання (Траст) зацікавлене, зберігаючи свій статус, надавати більш якісні послуги із реабілітації правопорушників, ніж державне – діяльність якої, раніше, була спрямована лише на виконання посадових завдань.

Основними завданнями служби пробації є: супроводження осіб, звільнених умовно-достроково; забезпечення виконання альтернативних видів покарання (так званих громадських наказів) [3].

Важливою складовою діяльності Трастів є система оцінка ризиків і потреб (ризиків вчинення нових правопорушень і потреб правопорушників, які він намагався вирішити через вчинення порушення).

Ця система є стандартизованим Міністерством юстиції методом збору і оцінки відповідної інформації для наступних цілей: оцінка можливого повторного скоєння злочину; ідентифікація і класифікація соціальних та особистих проблем особи, які мають відношення до злочину; оцінка ризику серйозної шкоди, ризик по відношенню до індивідуумів і інших ризиків; ідентифікація чинників, які зменшать ризик шкоди від злочинця; висвітлення проблем, які потрібно вирішити в роботі із злочинцем; визначення потреб для подальшої оцінки фахівцем; визначення змін протягом періоду спостереження/покарання [1].

Альтернативним видом покарання є відбукання громадських наказів. Громадські накази – це комбінація різних видів покарань або заходів, спрямованих на зменшення ризику рецидиву вчинення злочинів; відшкодування збитків (іноді безпосередньо до жертви злочину) [1].

Громадські накази передбачають:

1. *Безкоштовна робота* (також відомо як громадські роботи, або «Відшкодування збитків суспільству»). Правопорушники мають відпрацювати – виконати фізичну або розумову роботу в громаді від 40 до 300 годин.

2. *Програми корекції поведінки*. Програми корекції поведінки розроблені з метою прогнозування можливої поведінки засудженого, що може сприяти вчиненню злочину. Програма охоплює різні види злочинів, включаючи домашнє насильство, злочини на сексуальному підґрунті (до речі майже половина правопорушників мають відхилення на сексуальному підґрунті), керування автомобільними засобами у нетверезому стані та інші. Курс програми складається з 30 сесій тривалістю по 2 години кожна і проводиться у групах по 10 осіб, які вчинили схожі за природою злочини. Також, правопорушники проходять курс програм з навчання, здобуття робочих навичок і освіти, що в майбутньому сприятиме їх працевлаштуванню.

3. *Програми з реабілітації наркотичної залежності*. Зазначена програма вимагає від правопорушника пройти курс лікування як мінімум протягом шести місяців, щоб зменшити або виключити залежність від наркотиків. При цьому від особи вимагається проходити регулярні тести-перевірки на присутність наркотичних засобів [3].

4. *Програми з реабілітації алкогольної залежності*. Зазначена програма вимагає від правопорушника пройти курс лікування, щоб зменшити або виключити залежність від алкоголю.

5. *Комендантська година*. Зазначене покарання вимагає від правопорушника знаходитися у вказаному місці протягом певного періоду (від двох до 12 годин щоденно) до шести місяців. Цей процес контролюється за допомогою електронного моніторингу.

6. *Участь у спеціальних програмах*. Суд може призначити правопорушнику взяти участь у спеціальних учбових програмах, навчальних програмах з основних робочих навичок та заходах з відшкодування шкоди жертвам злочинів. Зазначені програми тривають до 60 днів.

7. *Судове рішення щодо позбавлення права займатися певною діяльністю*. Суд може призначити правопорушнику утримуватися від певного роду діяльності від одного дня до трьох років. Засудженому забороняється відвідувати місця продажу алкогольних напоїв, відвідування футбольних матчів або контакт з дитиною [2].

8. *Обмеження пересування*. Суд може призначити правопорушнику утримуватися відвідувати певні місця до двох років. Цей процес контролюється за допомогою електронного моніторингу.

9. *Обмеження, що стосуються місця проживання*. Суд може призначити правопорушнику проживати тільки за конкретним місцем проживання: гуртожиток або приватна адреса.

10. *Лікування психічних вад*. Суд може призначити правопорушнику пройти курс лікування психічних вад відповідно до розпорядженню доктора або психолога.

11. *Центр відвідування*. Центр відвідування – це умовно виправний заклад, з обов'язковою щоденною присутністю, для правопорушників віком від 18 до 24 років, які раніше не були засуджені

до покарання, пов'язаного з позбавленням волі. Ті ж, які звільнилися з установ виконання покарань і вчинили тяжкі злочини перебувають у ньому на постійній основі протягом трьох місяців.

Іншим нетяжким правопорушником може призначатися відвідування такого центру у визначені дні, при цьому, залишаючись, удома із сім'єю і працюючи на роботі.

У Нідерландах пробація існує понад 200 років і була заснована з метою допомоги в соціальній адаптації тим, хто звільняється з в'язниці.

Однією із форм пробації є надання досудової доповіді. Ініціатива щодо складання такої доповіді ("поради") може надійти від поліції, прокурора, судді, установи виконання покарань та адвоката. "Порада" може надаватися у таких випадках: одразу після затримання особи; перед призначенням покарання; перед умовно-достроковим звільненням [4].

Процедура підготовки досудової доповіді перед внесенням покарання дещо схожа з моделлю, яка використовується в Україні. На запит судді або прокурора вивчається історія правопорушень особи, умови життєдіяльності, стосунки у суспільстві тощо.

Відповідно до законодавства Нідерландів пробаційний нагляд здійснюється з такими категоріями: особи, що мають умовний вирок (до винесення вироку); особи, звільнені від відбування покарання з випробуванням; особи, раніше звільнені з установ виконання покарань, у т.ч. на умовах електронного моніторингу; особи, умовно-достроково звільнені; психічно хворі особи.

Під час пробаційного нагляду відносно клієнта можуть застосовуватись такі заходи: обов'язкові бесіди, контакти; візити; контакт з соціальними службами; зв'язок з соціальною мережею/сім'єю; контакт з поліцією, в'язницею; корекційні бесіди; лікування; мотиваційне інтерв'ювання; поведінкові тренінги; встановлення ризиків [5].

У Нідерландах широко застосовуються електронні браслети. Використовуються як радіочастотні так і GSM-браслети. Електронний моніторинг комбінується з пробаційним наглядом. Може застосовуватись при затриманні особи на досудовому етапі, якщо є підозра щодо нанесення шкоди потерпілій стороні; при короткостроковій відпустці з в'язниці (до 48 годин); при звільненні з в'язниці за рішенням адміністрації. Як правило з в'язниці після відбуття 2/3 покарання засуджені звільняються умовно-достроково, та до них застосовується електронний моніторинг. Попередньо здійснюється оцінка умов та обставин на предмет можливості застосування електронного браслету. Він застосовується з метою перевірити, чи готова звільнена особа до життя у суспільстві. У такому випадку він встановлюється на строк до 1 року [4].

У Нідерландах також застосовуються акредитовані пробаційні програми. Програми схвалюються на термін 5 років зовнішнім комітетом акредитації Міністерства юстиції, до складу якого входять науковці, психологи та інші фахівці. Вид пробаційної програми вказується в "пораді", що подається до суду. Програми застосовуються до клієнта під час нагляду. Їх проводять офіцери, які пройшли відповідне підвищення кваліфікації. Програми базуються на когнітивно-поведінковому втручанні і мають на меті досягнення змін у поведінці правопорушника. Пробаційні

програми можуть бути групові, індивідуальні та для людей з ментальними відхиленнями [2].

Латвійська пробація відома своїм позитивним досвідом впровадження електронного моніторингу.

Метою впровадження електронного моніторингу (ЕМ) є: зменшення кількості правопорушників в установах виконання покарань; сприяння ефективному застосуванню альтернативних видів покарань для правопорушників, ризик яких можна контролювати у середовищі громади, які мають мотивацію і вміння бути продуктивними членами суспільства (зайнятість, сім'я, соціальний капітал тощо); сприяння поступовому переходу від життя у в'язниці до життя в умовах свободи; економія коштів платників податків [6].

Правопорушник має можливість подати заявку на дострокове звільнення з в'язниці із застосуванням електронного нагляду – *back door model*.

Електронний моніторинг застосовується строком від 1 до 12 місяців (за рішенням суду). При звільненні на ЕМ раніше ніж настання пільги умовно-дострокового звільнення з установи виконання покарань (не раніше як за 12 місяців). За будь-яким умовно-достроковим звільненням може застосовуватись ЕМ до закінчення строку УДЗ (усі правопорушники, які звільняються умовно-достроково, перебувають під наглядом, однак до деяких з них застосовують електронний нагляд до 12 місяців (за рішенням суду) [6].

У зв'язку із впровадженням електронного нагляду за правопорушниками, кожен територіальний підрозділ Служби пробації Латвії оснащено автотранспортом. Якщо базова станція передає тривожний сигнал до Центру моніторингу, працівник територіального офісу пробації має попередньо перевірити інформацію та здійснити виїзд за місцем проживання [7].

У Норвегії співробітники служби пробації здійснюють нагляд за засудженими, забезпечують виконання умов домашнього арешту, з електронним моніторингом чи без нього, та складають досудові доповіді.

Процес відбування покарання організований так, щоб здійснювалося поступове переведення з пенітенціарної установи суворого режиму до установи з менш суворим режимом здійснюється з допомогою реабілітаційних центрів (домів на півдорозі – *half-way house*), і завершується відбуванням покарання за межами в'язниці, якщо інше не зумовлено міркуваннями безпеки. Пробація і вправні служби намагаються організувати процес, в якому відбування покарання коригується з урахуванням індивідуальних потреб і ресурсів, якщо міркування безпеки не передбачають іншого [8].

У Норвегії існує спеціальний вид установи виконання покарань – *half-way house*. У ній правопорушники відбувають останню частину покарання перед умовно-достроковим звільненням. Основні принципи функціонування установи: гарантія безпеки, довірливі стосунки із засудженими та динамічна безпека. З кожним правопорушником окремий куратор проводить роботу щодо того, як знову навчитися жити у відкритому суспільстві (оплата комунальних послуг, купівля товарів, користування транспортом, приготування їжі, побут).

У Норвегії також існує можливість винесення рішення про превентивне утримання. Така

санкція застосовується судом щодо небезпечних і психічно здорових правопорушників, коли звичайний вирок з позбавленням волі на певний час не вважається достатнім для захисту суспільства. Превентивне утримання застосовується до осіб, які звинувачуються в злочинах, що становлять загрозу життю, здоров'ю чи свободі інших людей, та щодо яких існує значний ризик повторного скоєння злочину аналогічної тяжкості. По закінченні мінімального періоду превентивного затримання проводиться оцінка подальшої небезпечності правопорушника. У разі підтвердження небезпеки період утримання може бути подовжений судом на строк до п'яти років. Через певний час процедура повторюється і превентивне утримання, в принципі, може трансформуватись у довічне ув'язнення. Виправна служба несе відповідальність за тісне співробітництво з правопорушником у напрямі зменшення його рівня ризику [8].

Висновки і пропозиції. Проаналізувавши досвід зарубіжних країн можна зробити висновок, що залежно від національних особливостей діяльність служби пробачії мають функції щодо надання інформації і рекомендацій суду та ін-

шим зацікавленим відомствам з метою сприяння в ухваленні обґрунтованого і справедливого рішення; надання допомоги і підтримки засудженим, які відбувають покарання у виді позбавлення волі, в підготовці до звільнення і соціальної адаптації; контролю і надання допомоги достроково звільненим; проведення заходів у рамках відновного правосуддя; надання допомоги потерпілим від злочинів; забезпечення виконання альтернативних видів покарання.

Пробачія зарубіжних країн характеризується застосуванням широкою системою наглядових та соціально-виховних заходів, як можуть включати обов'язкові бесіди, контакти; візити; контакт з соціальними службами; зв'язок з соціальною мережею/сім'єю; контакт з поліцією, в'язницею; корекційні бесіди; лікування; мотиваційне інтерв'ювання; поведінкові тренінги; встановлення ризиків.

З метою скорочення рецидивної злочинності, забезпечення безпеки суспільства та справедливого здійснення правосуддя в Україні доцільно використовувати позитивний досвід здійснення пробачії в зарубіжних країнах.

Список літератури:

1. Звіт про досвід діяльності служби пробачії Великої Британії, який вивчено під час службового відрядження до цієї країни міжвідомчої делегації від Державної пенітенціарної служби України протягом 19-24 березня 2012 року у рамках проекту Ради Європи «Підтримка в'язничної реформи в Україні». URL: <http://www.probation.gov.ua>
2. Лутченко А.В. Запровадження пробачії в Україні: європейський досвід. *Вісник*. 2017. № 142. С. 103–107.
3. Рекомендація CM/Rec(2010)1 Комітету Міністрів державам-членам про Правила Ради Європи про пробачії. URL: <https://rm.coe.int/16806f4097>
4. Звіт про результати службового відрядження закордон представників Центру пробачії у складі міжвідомчої делегації від України до Нідерландів у період з 26 по 30 листопада 2018 року. URL: <http://www.probation.gov.ua>
5. Ягунів Д.В. Концепція пробачії: історичний розвиток, сучасні трансформації та перспективи подальшого розвитку. *Актуальні проблеми європейської інтеграції*. 2012. № 8. С. 298–314.
6. Звіт про результати службового відрядження за кордон української делегації до Латвії у період з 25-27 листопада 2018 року. URL: <http://www.probation.gov.ua>
7. Новікова К.А. Співвідношення обмеження волі і пробачії: зарубіжний досвід. *Право і безпека*. 2014. № 1(52). С. 95–99.
8. Звіт про результати службового відрядження за кордон делегації Державної установи «Центр пробачії» до Королівства Норвегія у період з 24-28 вересня 2018 року. URL: <http://www.probation.gov.ua>

References:

1. Zvit pro dosvid diialnosti sluzhby probatsii Velykoi Brytanii, yakyi vvychno pid chas sluzhbovoho vidriadzhenia do tsiiiei krainy mizhvidomchoi delehatsii vid Derzhavnoi penitentsiarnoi sluzhby Ukrainy protiahom 19-24 bereznia 2012 roku u ramkakh proektu Rady Yevropy «Pidtrymka v'iaznychnoi reformy v Ukraini» [A report on the experience of the British probation service studied during the official mission to this country of an interdepartmental delegation from the State Penitentiary Service of Ukraine during March 19-24, 2012, within the framework of the Council of Europe project "Supporting Prison Reform in Ukraine"]. URL: <http://www.probation.gov.ua>
2. Lutchenko A.V. (2017). Zaprovadzhenia probatsii v Ukraini: yevropeiskyi dosvid [Introduction of probation in Ukraine: European experience]. *Herald*, no. 142, pp. 103–107.
3. Rekomendatsiia CM/Rec 1 Komitetu Ministriv derzhavam-chlenam pro Pravyla Rady Yevropy pro probatsii (2010) [Recommendation CM / Rec (2010) 1 of the Committee of Ministers to Member States on the Council of Europe's Rules on Probation]. URL: <https://rm.coe.int/16806f4097>
4. Zvit pro rezultaty sluzhbovoho vidriadzhenia zakordon predstavnykiv Tsentru probatsii u skladi mizhvidomchoi delehatsii vid Ukrainy do Niderlandiv u period z 26 po 30 lystopada 2018 roku [Report on the results of the official business trip abroad of representatives of the Center for probation as part of an interdepartmental delegation from Ukraine to the Netherlands from 26 to 30 November 2018]. URL: <http://www.probation.gov.ua>
5. Yahunov D.V. (2012). Kontseptsii probatsii: istorychnyi rozvytok, suchasni transformatsii ta perspektyvy podalshoho rozvytku [Concepts of probation: historical development, modern transformations and prospects for further development]. *Actual problems of European integration*, no. 8, pp. 298–314.
6. Zvit pro rezultaty sluzhbovoho vidriadzhenia za kordon ukrainskoi delehatsii do Latvii u period z 25-27 lystopada 2018 roku [Report on the results of the official business trip abroad of the Ukrainian delegation to Latvia from November 25-27, 2018]. URL: <http://www.probation.gov.ua>
7. Novikova K.A. (2014). Spivvidnoshennia obmezhenia voli i probatsii: zarubizhnyi dosvid [Ratio of restriction of will and probation: foreign experience]. *Right and safety*, no. № 1(52), pp. 95–99.
8. Zvit pro rezultaty sluzhbovoho vidriadzhenia za kordon delehatsii Derzhavnoi ustanovy «Tsentr probatsii» do Korolivstva Norvehiia u period z 24-28 veresnia 2018 roku [Report on the results of official business trip abroad of the Delegation of the State Institution "Probation Center" to the Kingdom of Norway in the period from September 24-28, 2018]. URL: <http://www.probation.gov.ua>

DOI: <https://doi.org/10.32839/2304-5809/2019-4-68-79>

УДК 323.28

Грекова О.О., Зозуля А.О.

Національний юридичний університет імені Ярослава Мудрого

РОЗМЕЖУВАННЯ ТЕРОРИЗМУ І ПОДІБНИХ ДО НЬОГО ДІЙ В УКРАЇНСЬКОМУ ТА ЄВРОПЕЙСЬКОМУ ЗАКОНОДАВСТВІ

Анотація. У даній статті досліджено теоретичні питання визначення понять «тероризм», «диверсія», «терористичний акт» та «військова агресія» у вітчизняному законодавстві. Авторами було порівняно санкції за скоєння терористичних злочинів у Кримінальних кодексах деяких зарубіжних країн між собою та з діючим Кримінальним кодексом України (далі – КК України). Також автори порівняли міру покарання за вчинення терористичного акту (стаття 258 КК України) із посяганням на територіальну цілісність України (стаття 110 КК України), запропонували авторську версію викладення статті 110 КК України та дали рекомендації українським судам щодо розмежування цих складів злочинів у контексті збройного конфлікту на сході країни.

Ключові слова: тероризм, злочин проти національної безпеки, агресивна війна, злочин, диверсія.

Grekova Olexandra, Zozulia Anna

Yaroslav Mudryi National Law University

DIFFERENTIATION OF TERRORISM AND SIMILAR ACTIONS IN UKRAINIAN AND EUROPEAN LEGISLATION

Summary. This article explores the theoretical issues of definition of the concepts of «terrorism», «diversion», «terrorist act» and «military aggression» in domestic legislation. The importance of this theme is that the commission of terrorism affects all aspects of ensuring human rights and freedoms public and national security. Correct qualification of criminal acts is a basic condition for justification of justice. This theme is especially relevant to our country because of the military conflict in its east and holding Joint Forces Operation. The authors compared the sanctions for committing terrorist offenses in the Criminal Codes of some foreign countries among themselves and with the effective Criminal Code of Ukraine, in particular according to Criminal Codes of Spain, Poland, France, Georgia and made conclusions from them for further improvement of Ukrainian legislation. The authors analyzed theoretical work on definition and classification of terrorist crimes in Ukraine and abroad. In addition, the authors considered concepts and approaches to define the term «terrorism» by different scholars. The authors emphasized that because of the lack of an internationally accepted definition of «terrorism» creates an opportunity for a policy of «double standards» and divergences in the conduct of joint co-operation between states. The authors also compared the measure of punishment for committing a terrorist act (article 258 of the Criminal Code of Ukraine) with an attack on the territorial integrity of Ukraine (article 110 of the Criminal Code of Ukraine). The authors offered an author's version of Article 110 of the Criminal Code of Ukraine and made recommendations to Ukrainian courts regarding the delimitation of these syllables of crimes in the context of armed conflict in the east of the country.

Keywords: terrorism, crime against national security, aggressive war, crime, diversion.

Постановка проблеми. Підвищення стійкості держави і суспільства до терористичної загрози є важливим елементом забезпечення громадської та національної безпеки. Дана тема є актуальною у зв'язку з необхідністю захисту території України в межах існуючого кордону, яка, за положенням статті 3 Конституції України, є цілісною і недоторканою [1].

Аналіз останніх досліджень і публікацій. Проблема феномену тероризму достатньо ретельно вивчалася українськими та закордонними науковцями, серед них Ємельянов В.П., Агаєв Н.А., Попович О.С., Колосков В.В., Гришук В.К., Антипенко В.Ф. та інші. Особливий вклад у дослідження терористичного акту як злочину внесли Мохончук С.М. та Попович О.С.

Виокремлення невирішених раніше частин загальної проблеми. У законодавстві України немає чіткого розмежування терористичного акту, диверсії та злочину проти основ національної безпеки. Ця проблема – предмет нашого дослідження, що є особливо актуальним для України за останні декілька років. Також у роботі запропоновано варіант зміни статті 110 Особливої частини КК України.

Мета роботи. Правильна кваліфікація злочинних діянь є основною умовою для справедливого відправлення правосуддя. За терористичний акт та подібні до нього дії відповідальність передбачено у низці норм КК України. У даній статті з'ясована відмінність у їх складах задля доречної кваліфікації злочинів судами України. Також автори проаналізували санкції за вчинення терористичних злочинів за кодифікованими актами Іспанії, Польщі, Франції, Грузії та зробили з них висновки задля подальшого удосконалення українського законодавства.

Виклад основного матеріалу. Згідно з законодавчим визначенням, тероризм – суспільно небезпечна діяльність, яка полягає у свідомому, цілеспрямованому застосуванні насильства шляхом захоплення заручників, підпалів, убивств, тортур, залякування населення та органів влади або вчинення інших посягань на життя чи здоров'я ні в чому не винних людей або погрози вчинення злочинних дій з метою досягнення злочинних цілей [2]. Перше визначення тероризму, було запропоноване Лігою Націй у 1937 р. в «Конвенції по запобіганню та покаранню актів тероризму», за яким під терористичними актами

розуміються «злочинні дії, що здійснюються проти іншої держави або населення будь-якої держави з тим, щоб викликати страх серед окремих осіб, груп осіб або більшості населення» [3].

На міжнародній конференції з питань боротьби з тероризмом, що відбулася у липні 1979 р. у Єрусалимі, тероризм був охарактеризований як попередньо сплановані систематичні вбивства, нанесення тілесних ушкоджень і створення загрози ні в чому не винним людям для їх залякування з метою досягнення певних політичних цілей.

Як зазначає Попович О.С.: «Аналіз низки міжнародно-правових актів свідчить, що вони містять окремі суттєві властивості терористичного акту: (а) його мета полягає в тому, щоб викликати жах, страх й хаос серед громадськості; (б) якщо такий акт розглядати як вид терористичного правопорушення, то останньому притаманне таке: це діяння може серйозно зашкодити країні або міжнародній організації та вчиняється з метою масового залякування населення або незаконного примушування уряду чи міжнародної організації виконати чи утриматися від виконання будь-якої дії, або серйозної дестабілізації чи знищення фундаментальних політичних, конституційних, економічних або соціальних структур у країні або міжнародній організації». Також Попович О.С. запропоновано авторську дефініцію поняття «терористичний акт»: терактом є застосування зброї, вчинення вибуху, підпалу або іншого загальнонебезпечного діяння, спрямованого на залякування населення або окремої соціальної групи, що створило небезпеку для життя або здоров'я людей, заподіяння майнової шкоди у значному розмірі чи настання інших тяжких наслідків, вчинене з метою дестабілізації діяльності державних органів, установ, підприємств, організацій, органів місцевого самоврядування або громадських об'єднань, або примушування органів державної влади чи органів місцевого самоврядування, їх службових осіб, чи юридичних осіб, чи окремих соціальних груп, які не є юридичними особами, до вчинення певних дій або до відмови від їх вчинення [4]. Ми не згодні з Попович О.С. у частині, де вона визначає терористичний акт діянням, бо діяння уособлює в собі і дію, і бездіяльність, тоді як терористичний злочин неможливо вчинити шляхом бездіяльності.

Особливу категорію джерельної бази дослідження склали міжнародно-правові документи: чотири Женевські Конвенції 1949 р. та Додаткові протоколи I(II) до них 1977 р. у рамках яких досліджується юридична природа такого явища як тероризм та міжнародно-правові механізми протидії йому в рамках збройних конфліктів як міжнародного, так і неміжнародного характеру [5].

Зокрема, у глобальній контртерористичній стратегії ООН, яка була затверджена Резолюцією Генеральної Асамблеї ООН 60/288 від 8 вересня 2006 вказується, що загальною метою заходів є усунення умов, що сприяють поширенню тероризму, підвищення рівня правопорядку і захисту прав людини, подолання етнічної, національної і релігійної дискримінації, запобігання політичній ізоляції, подолання маргіналізації, оптимізація державного управління, політична ізоляція, дегуманізація жертв тероризму в усіх

його формах і проявах [6]. Отже, можна зазначити, що вчинення тероризму впливає на всі аспекти забезпечення прав і свобод людини.

Проте, незважаючи на чисельність міжнародно-правових актів та органів, що координують боротьбу з міжнародним тероризмом, у міжнародному праві досі немає єдиної універсальної угоди, що визначає його юридичну природу, поняття міжнародного тероризму, склад злочину та передбачену законом відповідальність. Ми визначили, що бракує вичерпного переліку актів міжнародного тероризму. У контексті європейської інтеграції України, законодавцю було б доцільно ініціювати створення такої угоди для полегшення розмежування терористичних злочинів з іншими, схожими на них. Це було б кроком до вдосконалення європейського кримінального законодавства та полегшення міжнародної співпраці, наприклад, у питаннях екстрадиції, бо у кримінальному законодавстві країн Європи містяться санкції різної суворості за вчинення терористичних злочинів.

Доцільним було б порівняти санкції за вчинення таких злочинів у законах деяких європейських країн та, зокрема, з КК України. Кримінальну відповідальність за терористичні злочини передбачено в Кримінальному Кодексі Королівства Іспанія (далі – КК Іспанії), де міститься частина перша «Про терористичні організації і групи» (ст. 571) та частина друга «Про терористичні злочини» (статті 572–580) [7]. У ч. 1 ст. 574 КК Іспанії передбачена кримінальна відповідальність у виді позбавлення волі на строк від 8 до 15 років за зберігання зброї або боєприпасів, володіння або зберігання вибухових, легкозаймистих, запалювальних або задушливих пристроїв або речовин, їх компонентів, виготовлення, продаж, транспортування або поставку цих предметів у будь-якій формі, їх розміщення або використання з метою вчинення терористичних злочинів, перелічених у ч. 1 ст. 573 КК України. Згідно з ч. 2 ст. 574 КК Іспанії, підвищена кримінальна відповідальність у виді позбавлення волі на строк від 10 до 20 років установлена за ті ж дії, вчинені з метою тероризму, стосовно ядерних, радіоактивних, хімічних або біологічних зброї, боєприпасів, пристроїв або речовин [8].

У Кримінальному Кодексі Республіки Польща визначення злочинів терористичного характеру відсутнє [9]. Однак, про них йдеться в § 2 і 4 ст. 258. В другій частині цієї статті мета вчинення злочину терористичного характеру виступає обставиною, що обтяжує кримінальну відповідальність за участь в організованій групі або об'єднанні, про що зазначено в § 1. Значно суворіше карається створення групи чи об'єднання, що мають на меті вчинення злочину терористичного характеру, а також керування такою групою чи об'єднанням. За такий злочин передбачено покарання у виді позбавлення волі на строк, не коротший від 3 років [10].

Кримінальний кодекс Франції (далі – КК Франції) детермінує акти тероризму як загальнонебезпечні діяння і відносить до них 10 складів злочинів за умови вчинення їх з метою істотно порушити громадський порядок шляхом залякування чи терору. Відповідальності за терористичні злочини присвячений спеціальний розділ

КК Франції. У першій главі дається поняття тероризму і містяться норми що передбачають покарання за нього, у другій – передбачається можливість звільнення винних осіб від покарання за терористичні злочини, а також встановлюються додаткові покарання. Французький законодавець чітко визначає мету терористичного акту – порушення громадського порядку шляхом залякування чи терору. Крім того, наводиться конкретний перелік діянь, що визнаються терористичними актами, а також статей КК Франції, Кодексу оборони, Кодексу внутрішньої безпеки, Фінансового кодексу, де зазначено діяння (певні злочини або проступки), що мають ознаки, вказані в ст. 421–1 КК Франції. Крім того, у розглядуваному КК Франції терористичний акт відмежовується від акту тероризму. У ст. 421–2 зазначено, що актом тероризму є акт, якщо він пов'язується з будь-якою індивідуальною чи колективною операцією, метою якої є порушення громадського спокою шляхом залякування або терору, розповсюдження в атмосфері, у ґрунті, надрах, або водах, включаючи територіальні морські води, будь-якої речовини, здатної поставити у небезпеку людину, чи тварину, чи навколишнє середовище [11]. Попович О.С. вважає, що корисним для подальшого удосконалення українського кримінального законодавства може бути французький досвід боротьби з терористичними актами щодо мети такого злочину та визначення загального поняття терористичної діяльності, злочинів терористичного характеру та їх розмежування, а також для побудови моделі кримінальної відповідальності за терористичні акти [12].

Положеннями чинного Кримінального кодексу Грузії передбачена кримінальна відповідальність за такі види злочинів: терористичний акт (ст. 323 КК Грузії) з позбавленням волі від 10 до 15 років, а у випадках групового, повторного чи такого, що потягнуло тяжкі наслідки, що завдали шкоду людині чи життю людини, шкоду державі від 12 до 17 років, за технологічний тероризм (кібертероризм) (ст. 324 КК Грузії) від 10 до 15 років, з тяжкими наслідками від 12 до 20 років, напад на політичну посадову особу Грузії (ст. 325 КК Грузії) від 7 до 20 років чи довічне позбавлення волі, якщо потягнуло людські жертви від 12 до 20 років чи довічне позбавлення волі, створення терористичної організації або керівництво нею, або участь у ній (ст. 327 КК Грузії) від 10 до 12 років, участь у ній від 12 до 15 років, створення чи керівництво від 15 до 20 років, об'єднання в іноземній терористичній організації або в такій організації, підконтрольній іноземній державі, або надання їй допомоги (ст. 328 КК Грузії) від 5 до 10 років, захоплення заручника в терористичних цілях (ст. 329 КК Грузії) від 8 до 12 років, повторно, організованою групою, при захопленні в полон посадових осіб та членів їх родини чи іноземних держав від 10 до 17 років, якщо наслідком цих дій стала смерть людини, то від 14 до 20 років позбавлення волі [13].

Можна зробити висновок, що санкції за вчинення терористичних злочинів у КК Грузії більш суворіші, ніж в КК України. Це може бути пов'язано з збройними конфліктами, в які час від часу вступає країна зі своїми сусідами та з політичною не-

стабільністю всередині неї. Ми вважаємо доцільним проаналізувати досвід ведення війни Грузії (протистояння з Російською Федерацією і сепаратистськими угрупованнями Південної Осетії та Абхазії, що розпочалося у 2008 році) та провести паралелі із нинішнім становищем України.

Останнім часом тема тероризму стала особливо актуальною для нашої країни через військовий конфлікт на її сході та проведення Операції Об'єднаних Сил проти окупації з боку Російської Федерації. Через це термін «тероризм» часто вживають поряд з таким як «агресія» та «збройний конфлікт». Щодо розмежування останніх двох понять, Мохончук С.М. стверджує: будь-який спір, що виникає між двома державами і призводить до використання збройних сил, є воєнним (збройним) конфліктом, незалежно від його тривалості, наслідків, чи факту заперечення однією із сторін наявності стану війни. Однак не кожен воєнний конфлікт з точки зору міжнародного права є актом агресії, значення має серйозність характеру наслідків [14].

Міжнародною спільнотою завжди досить активно і послідовно засуджувалися акти агресії, хоча визначення цього терміну залишається одним з найскладніших завдань. Наприклад, у Статуті ООН 1970 р. йдеться про агресивну війну як злочин проти миру та підвищений ступінь відповідальності за неї за міжнародним законодавством [15].

29-я сесія Генеральної Асамблеї ООН 1974 прийняла «Визначення агресії». У Резолюції про визначення агресії перераховано сім видів дій, що розглядаються як акти агресії:

1. Вторгнення або напад збройних сил держави на територію іншої держави або будь-яка військова окупація, який би тимчасовий характер вона не носила, що є наслідком такого вторгнення чи нападу, або будь-яка анексія із застосуванням сили території іншої держави або її частини.
2. Бомбардування збройними силами держави території іншої держави або застосування будь-якої зброї державою проти території іншої держави.
3. Блокада портів чи берегів держави збройними силами іншої держави.
4. Напад збройними силами держави на суходільні, морські чи повітряні сили або морські чи повітряні флоти іншої держави.
5. Застосування збройних сил однієї держави, що знаходяться на території іншої держави згідно угоди з державою, яка їх приймає, в порушення умов, передбачених цією угодою, або будь-яке продовження їх перебування на такій території після припинення дії угоди.
6. Дії держави, яка дозволяє, щоб її територія, надана нею у розпорядження іншої держави, використовувалася цією іншою державою для здійснення акта агресії проти третьої держави.
7. Заслання державою чи від імені держави озброєних банд, угруповань та регулярних сил або найманців, що здійснюють акти застосування збройної сили проти іншої держави настільки серйозного характеру, що це дорівнює перерахованим вище актам, або її істотна участь в них [16].

Положення майже всіх цих пунктів прослідковуються на Донбасі та Луганщині, що є тимчасово окупованими територіями та називаються

так званими «ЛНР» та «ДНР». Українські суди визнають ці угруповання терористичними організаціями, що, відповідно до абз. 19 ст. 1 Закону України «Про боротьбу з тероризмом», є стійкими об'єднаннями невизначеної кількості осіб (більше трьох), які створені з метою здійснення терористичної діяльності, у межах яких здійснено розподіл функцій, встановлено правила поведінки, обов'язкові для цих осіб під час підготовки і вчинення терористичних актів [1].

Більшість вироків за діяльність терористичних організацій на сході країни кваліфікуються як терористичний акт (за ст. 258 Кримінального Кодексу України). Слід зазначити, що відповідальність за подібні дії передбачено у низці норм, наприклад, посягання на територіальну цілісність і недоторканість України (за ст. 110 КК України), диверсія (за ст. 113 КК України), планування, підготовка, розв'язування та ведення агресивної війни (за ст. 437 КК України), хуліганство (за ст. 296 КК України). Це створює певний дисонанс для суду, який має правильно кваліфікувати злочинне діяння та винести справедливий вирок.

Так як є логічним для суду особам, звинуваченим у створенні злочинної групи чи злочинної організації за ст. 258-3 КК України, інші діяння складу злочину кваліфікувати як терористичний акт, а не як умисні дії з метою зміни території країни, судді, на початку збройного конфлікту у 2013-2014 рр., так і робили. Створився певний прецедент, який суди нижчої інстанції іноді не можуть подолати й дотепер. Але у судових рішеннях за останні два роки збільшилася кількість вироків за вчинення злочинів проти основ національної безпеки України, що ми вважаємо правильним у контексті воєнного конфлікту на сході країни [17].

У такому аспекті доцільно порівняти санкції даних статей. Так, як при вчиненні терористичного акту так і при вчиненні умисних дій з метою зміни меж території або державного кордону України, якщо вони призвели до заги-

белі людей або інших тяжких наслідків, слідує покарання позбавленням волі на строк від десяти до п'ятнадцяти років або довічним позбавленням волі з конфіскацією майна або без такої (ч. 3 обох статей) [18]. Але при порівнянні ч. 1 та ч. 2 статей 258 КК України та 110 КК України робимо висновок, що терористичний акт вбачається законодавцем більш небезпечним злочином, бо у санкції йдеться про позбавлення волі від семи до дванадцяти років (проти максимального в 10 років у випадку статті 110 КК України). Таким чином, ми пропонуємо збільшити строк покарання у виді позбавлення волі в ч. 1 та ч. 2 ст. 110 КК України, прирівнюючи його до відповідного покарання за ст. 258 КК України. Ми вважаємо доцільним зробити нову редакцію статті 110 КК України і викласти її у виді, зображеному у таблиці.

Також актуальним є питання розмежування тероризму і диверсії. В.П. Ємельянов стверджує, що особливе значення для відмежування терористичного акту від диверсії є мета залякування населення, створення та підтримання обстановки страху, що, на його думку, для диверсії не характерно [19]. Схожа точка зору й у В.В. Колоскова, який зазначає, що вчинення вибухів, підпалів або інших дій, спрямованих на масове знищення людей, заподіяння тілесних ушкоджень чи іншої шкоди їхньому здоров'ю – це мета терористичних актів, а не диверсії [20]. Ми погоджуємося з даними вченими та вважаємо, що диверсія відрізняється від терористичного акту за метою вчинення злочинних діянь, бо ця відмінність впливає безпосередньо зі змісту статей 113 та 258 КК України. Також слушним є твердження А.С. Климосюка, який стверджує, що диверсія є злочином з усіченим складом, тоді як терористичний акт – злочином з нетиповим матеріальним складом (створення небезпеки) у першій формі та злочином з формальним складом у другій формі (погрози) [21]. Слід зазначити, що Українські суди з однаковою частотою виносять вирок за статтями 113 та 258 КК України.

Таблиця 1

Нова редакція статті 110 КК України

Ч. №	Редакція ст. 110 у нині чинному КК України:	Наш варіант редакції ст. 110 КК України:
1	Умисні дії, вчинені з метою зміни меж території або державного кордону України на порушення порядку, встановленого Конституцією України, а також публічні заклики чи розповсюдження матеріалів із закликами до вчинення таких дій, - караються позбавленням волі на строк від трьох до п'яти років з конфіскацією майна або без такої.	Умисні дії, вчинені з метою зміни меж території або державного кордону України, а також публічні заклики чи розповсюдження матеріалів із закликами до вчинення таких дій до невизначеного, але значного кола осіб, - караються позбавленням волі на строк від п'яти до десяти років з конфіскацією майна або без такої.
2	Ті самі дії, якщо вони вчинені особою, яка є представником влади, або повторно, або за попередньою змовою групою осіб, або поєднані з розпалюванням національної чи релігійної ворожнечі, - караються позбавленням волі на строк від десяти до п'яти років з конфіскацією майна або без такої.	Ті самі дії, якщо вони вчинені особою, яка є представником влади, або повторно, або за попередньою змовою групою осіб, та/або поєднані з розпалюванням національної чи релігійної ворожнечі, - караються позбавленням волі на строк від семи до дванадцяти років з конфіскацією майна або без такої.
3	Дії, передбачені частинами першою або другою цієї статті, які призвели до загибелі людей або інших тяжких наслідків, - караються позбавленням волі на строк від десяти до п'ятнадцяти років або довічним позбавленням волі з конфіскацією майна або без такої.	Дії, передбачені частинами першою або другою цієї статті, які призвели до загибелі людей або інших тяжких наслідків, - караються позбавленням волі на строк від десяти до п'ятнадцяти років або довічним позбавленням волі з конфіскацією майна або без такої.

Джерело: розроблено авторами

Ми вважаємо що це відбувається через схожість родового об'єкта, предмета та об'єктивної сторони даних злочинів.

Висновки і пропозиції. Можна підсумувати, що, враховуючи стратегічну політичну лінію України на інтеграцію до Європейського співтовариства, вивчення досвіду ряду Європейських країн у зазначеній сфері представляється доцільним для українського законодавства. Зо-

крема, корисним є досвід таких країн як Грузія, Франція, Іспанія та Польща. Тероризм – явище інтернаціональне, що не має ні громадянства, ні релігійної ідентичності. У контексті європейської інтеграції України пропонуємо законодавцю ініціювати створення міжнародної угоди для полегшення розмежування терористичних злочинів з іншими, схожими на них. А також зробити нову редакцію статті 110 КК України.

Список літератури:

1. Конституція України від 28.06.1996 р. URL: <http://zakon3.rada.gov.ua/laws/show/254к/96-вр>
2. Закон України «Про боротьбу з тероризмом» від 20 березня 2003 р. № 638-IV // Відомості Верховної Ради України. 2003. № 25. Ст. 180.
3. Агаєв Н.А. Сучасний тероризм – причини і прояви [Н.А. Агаєв, М.О. Карпов, О.Ф. Хмільяр, В.В. Єфімова]. Київ : Молода нація, 2005. 110 с.
4. Попович О.С. Терористичний акт: поняття, склад злочину, кваліфікація: автореф. дис. ... к.ю.н. Харків : НЮУ імені Ярослава Мудрого, 2019. 20 с.
5. Права людини і професійні стандарти для військовослужбовців в документах міжнародних організацій: книга 2: Гаазькі та Женевські Конвенції / [упорядкув. Т. Яблонська]. Київ : Українсько-Американське бюро захисту прав людини, 1996. 228 с.
6. Вісник Харківського національного університету імені В.Н. Каразіна № 1137. Серія «ПРАВО». Випуск № 18, 2014 р.
7. Кримінальний кодекс Королівства Іспанія / під ред. В.Л. Менчинського; переклад на укр. мову О.В. Лішевської. Київ : ОВК, 2017. 284 с.
8. Гуркевич В. Кримінальна відповідальність за терористичну діяльність в Іспанії. Протидія терористичній діяльності: міжнародний досвід і його актуальність для України : матеріали міжнародної науково-практичної конференції (м. Київ, 30 верес. 2016 р.). Київ : Нац. акад. прокуратури України, 2016. С. 80–82.
9. Попович О.С. Зарубіжний досвід боротьби з терористичними актами. Актуальні проблеми кримінально-правової охорони громадської безпеки : матеріали міжнар. круглого столу (м. Харків, 18 травн. 2018 р.) / укладачі : Л.М. Демидова, Н.В. Невідома. Харків : Юрайт, 2018. С. 196–200.
10. Кримінальний кодекс Республіки Польща / под. ред. В.Л. Менчинського; переклад на укр. мову В.С. Станіч. Київ : ОВК, 2017. 138 с.
11. Кримінальний кодекс Французької Республіки / под ред. В.Л. Менчинського; переклад на укр. мову К.І. Мазуренко. Київ : ОВК, 2017. 348 с.
12. Попович О.С. Терористичний акт у законодавстві України та зарубіжних країн (порівняльно-правовий підхід). Підприємництво, господарство і право. 2018. № 8. С. 182–185.
13. Кримінальний Кодекс Грузії / науч. ред. З.К. Бигвава ; пер. с груз. И. Мериджанашвили. СПб. : Юрид. центр Пресс, 2002.
14. Мохончук С.М. Злочини проти миру та безпеки людства: генезис, еволюція, сучасна регламентація у кримінальному праві та законі : монографія. Харків : Право, 2013. 528 с.
15. Декларація про принципи міжнародного права, що стосуються дружніх відносин та співробітництва між державами відповідно до Статуту Організації об'єднаних Націй від 24.10.1970. URL: http://zakon4.rada.gov.ua/show/995_18
16. Определение агрессии: Резолюция Генеральной Ассамблеи ООН № 3314 (XXIX) от 14 декабря 1974 года. URL: <http://www.un.org/russian/documen/convents/aggression.htm>
17. Судова влада України: аналітичні таблиці щодо стану здійснення правосуддя. URL: https://court.gov.ua/inshe/sudova_statystyka/
18. Кримінальний кодекс України від 05.04.2001 р. № 2341–III / Відомості Верховної Ради України. 2001. № 25–26. Ст. 131. URL: <https://zakon.rada.gov.ua/laws/show/en/2341-14>
19. Смелянов В.П. Терористичний акт: загальне поняття, відмежування від суміжних злочинів та шляхи вдосконалення складу злочину. Вісник Асоціації кримінального права України. 2015. № 1(4). С. 233–244.
20. Колосков В.В. Законодавство України з питань боротьби з тероризмом та екстремізмом. Протидія проявам тероризму, сепаратизму, екстремізму та нелегальній міграції в сучасних умовах: стан, проблеми та перспективи: матеріали міжнар. наук.-практ. конф. (м. Дніпро, 28 жовт. 2016 р.). Дніпро, 2016. С. 75–79.
21. Климосьюк А.С. Співвідношення диверсії (ст. 113 КК України) і терористичного акту (ст. 258 КК України). Проблеми законності. 2018. Вип. 140. С. 78–92.

References:

1. Konstytutsiya Ukrayiny vid 28 chervnya 1996 roku. URL: <https://zakon.rada.gov.ua/laws/tsard/254%D0%BA/96-%D0%B2%D1%80>
2. Zakon Ukrayiny «Pro borotbu z terorizmom» vid 20 bereznaya 2003 r. # 638-IV / Vidomosti Verhovnoyi Rady Ukrayiny. 2003. No. 25. P. 180.
3. Agaev N.A (2005). Suchasniy terorizm – prichini i proyavi [N.A. Agaev, M.O. Karpov, O.F. Hmilyar, V.V. Efimova] [Modern terrorism – causes and manifestations]. Young Nation, p. 110.
4. Popovich O.S (2019). Teroristichniy akt: ponyattya, sklad zlochinu, kvalifikatsiya: avtoref. [Terrorist act: concept, crime, qualification: author's abstract]. Kharkiv, 2019: NLU Imeni Yaroslava Mudrogo, p. 20.
5. Yablonska T. (1996). Prava lyudyny i profesiyni standarty dlya viyskovoslužbovtziv v dokumentakh mizhnarodnykh orhanizatsiy: knyha 2: Haaz'ki ta Zhenevski Konventsiyi [Human rights and professional standards for military personnel in documents of international organizations: Book 2: Hague and Geneva Conventions]. Ukrainian-American Bureau for Human Rights, p. 228.
6. Visnyk Kharkivskogo natsionalnogo universitetu imeni V.N. Karazina, no. 1137. Seriya «PRAVO», 2014 rik, Vipusk no. 18.

7. Menchinskiy L., Lyshevskaya O. (2017). Kryminal'nyy kodeks Korolivstva Ispaniya [The Criminal Code of the Kingdom of Spain]. Kyiv, p. 284.
8. Hurkevich V. (2016). Kryminal'na vidpovidal'nist' za terorystychnu diyal'nist' v Ispaniyi. Prottydiya terorystychniy diyal'nosti: mizhnarodnyy dosvid i yoho aktual'nist' dlya Ukrayiny [Criminal liability for terrorist activity in Spain. Countering terrorist activity: international experience and its relevance to Ukraine]. Materialy naukovopraktychnoy konferentsiyi (Kyiv, 30. 2016). Kyiv : Natsionalna akademiia prokuratury Ukrainy, pp. 80–82.
9. Popovych O.S. (2018). Zarubizhnyy dosvid borot'by z terorystychnymy aktamy. Aktual'ni problemy kryminal'no-pravovoyi okhorony hromads'koyi bezpeky [Foreign experience in combating terrorist acts. Actual problems of criminal law protection of public safety] materialy mizhnar. kruhloho stolu (Kharkiv, 18 travn. 2018) / ukladachi: L.M. Demydova, N.V. Nevidoma. Pp. 196–200.
10. Menchyns'koho V.L., Stanich V.S. (2017). Kryminal'nyy kodeks Respubliki Pol'shcha [The Criminal Code of the Republic of Poland]. Kyiv, p. 138.
11. Menchyns'koho L., Mazurenko K. (2017). Kryminal'nyy kodeks Frantsuz'koyi Respubliki [The Criminal Code of the French Republic]. Kyiv, p. 348.
12. Popovych O.S. (2018). Terorystychnyy akt u zakonodavstvi Ukrayiny ta zarubizhnykh krayin (porivnyal'no-pravovyy pidkhid) [Terrorist act in the legislation of Ukraine and foreign countries (comparative legal approach)]. Pidpryyemnystvo, hospodarstvo i pravo, № 8, pp. 182–185.
13. Byhvava Z., Merydzhanashvyly Y. (2002). Kryminal'nyy Kodeks Hruziyi [The Criminal Code of Georgia]. SPb. : Yuryd. tsentr Press.
14. Mokhonchuk S.M. (2013). Zlochyny proty myru ta bezpeky lyudstva: henezys, evolyutsiya, suchasna rehlamentatsiya u kryminal'nomu pravi ta zakoni : monohrafiya [Crimes against peace and security of mankind: genesis, evolution, modern regulation in criminal law and law]. Kharkiv : Pravo, p. 528.
15. Deklaratsiya pro pryntsyipy mizhnarodnoho prava, shcho stosuyut'sya druzhnykh vidnosyn ta spivrobitnyctva mizh derzhavamy vidpovidno do Statutu Orhanizatsiyi ob'yednanykh Natsiy [Declaration on the Principles of International Law Related to Friendly Relations and Cooperation between States in accordance with the Charter of the United Nations] of 24.10.1970. URL: http://zakon4.rada.gov.ua/show/995_18
16. Opredeleniye agressii: Rezolyutsiya General'noy Assamblei OON № 3314 [Definition of aggression: Resolution of the UN General Assembly]. Official site of the UN. URL: <http://www.un.org/russian/documen/convents/aggression.html>
17. Sudova vlada Ukrayiny: analitychni tablytsi shchodo stanu zdiysnennya pravosuddya [Judicial power of Ukraine: analytical tables on the state of justice]. URL: https://court.gov.ua/inshe/sudova_statystyka/
18. Kryminalnyy kodeks Ukrayiny vid 05.04.2001 r. № 2341–III // Vidomosti Verkhovnoyi Rady Ukrayiny. 2001. № 25-26. St. 131. [The Criminal Code of Ukraine Code of Ukraine; Code, Law on April 5, 2001 № 2341–III]. URL: <https://zakon.rada.gov.ua/laws/show/en/2341-14>
19. Yemel'yanov V.P. (2015). Terorystychnyy akt: zahal'ne ponyattya, vidmezhuvannya vid sumizhnykh zlochyniv ta shlyakhyy vdoskonalennya skladu zlochynu [The terrorist act: the general concept, the distinction between adjacent crimes and ways to improve the composition of the crime]. № 1(4), pp. 233–244.
20. Koloskov V.V. (2016). Zakonodavstvo ukrayiny z pytan' borot'by z teroryzmom ta ekstremizmom. Prottydiya proyavam teroryzmu, separatyzmu, ekstremizmu ta nelehal'niy mihratsiyi v suchasnykh umovakh: stan, problemy ta perspektyvy [Legislation of Ukraine on combating terrorism and extremism. Counteracting the manifestations of terrorism, separatism, extremism and illegal migration in modern conditions: state, problems and perspectives]. Materialy mizhnar. nauk.-prakt. konf. (Dnipro, 28. 2016). Dnipro, pp. 75–79.
21. Klymosyuk A.S. (2018). Pivvidnoshennya dyversi (st. 113 KK Ukrayiny) i terorystychnoho aktu (st. 258 KK Ukrayiny). Problemy zakonnosti. [The value of sabotage (Article 113 of the Criminal Code of Ukraine) and the terrorist act (Article 258 of the Criminal Code of Ukraine)]. Problems of legality]. Vyp. 140, pp. 78–92.

DOI: <https://doi.org/10.32839/2304-5809/2019-4-68-80>

УДК 343.811-053.6(477)

Загоруйко Н.В.Інститут прокуратури та кримінальної юстиції
Національного юридичного університету імені Ярослава Мудрого**ДОСВІД ЗАРУБІЖНИХ КРАЇН ЩОДО РЕАЛІЗАЦІЇ ДЕРЖАВНОЇ ПОЛІТИКИ
У СФЕРІ ВИКОНАННЯ ПОКАРАНЬ У ВИГЛЯДІ ПОЗБАВЛЕННЯ ВОЛІ
НЕПОВНОЛІТНІМИ ОСОБАМИ ТА МОЖЛИВОСТІ ЙОГО ВИКОРИСТАННЯ В УКРАЇНІ**

Анотація. У статті на основі аналізу наукових поглядів вчених розглянуто досвід зарубіжних країн щодо реалізації державної політики у сфері виконання кримінальних покарань неповнолітніми. Досліджується також зарубіжний досвід застосування виховних заходів до неповнолітніх, що вчинили кримінальні правопорушення. Визначаються спільні риси та особливості виконання виховних заходів у таких державах, як: Німеччини, США, Англії, Франції. Пропонується внести зміни в діючу систему примусових заходів виховного характеру ст. 105 КК України. У статті здійснено дослідження особливостей відбування покарання неповнолітніми особами у виховних закладах, куди їх направили для виправлення і ресоціалізації. Підкреслено основний напрямок діяльності таких установ, а саме виховання. На основі дослідженого визначено можливості застосування досвіду зазначених країн в Україні.

Ключові слова: зарубіжний досвід, виховні заходи, позбавлення волі, виконання покарань, пенітенціарні органи.

Zahoruiko NataliaCriminal Justice and Prosecutors' Training Institute
Yaroslav Mudryi National Law University**EXPERIENCE FOREIGN COUNTRIES ON IMPLEMENTATION OF STATE POLICY
IN THE FIELD OF EXECUTION OF SENTENCES IN THE FORM OF DEPRIVATION
OF LIBERTY BY MINORS AND THE POSSIBILITIES OF ITS USAGE IN UKRAINE**

Summary. The article Describes the foreign countries' experience in implementation of state policy in juvenile penitentiary through the analysis of lawyers positions on the matter. Researches the foreign experience on enforcing educational measures for juvenile, who committed crimes. Sets out similarities and distinctions of enforcing educational measures in countries such as: Germany, The United States, France, The United Kingdom. It is suggested to amend the existing system of coercive educational measures, stated by art. 105 Criminal code of Ukraine. The article includes studies on nature of serving the sentence by juvenile in educational facilities, where they resocialisation were deployed for reforming and social reintegration. Underlined the main vector of such facilities' activities, namely education. The idea of the problematic moments, which downgrade the effectivity of penitentiary for the selected category of convicted. Based on analysis of law regulations and scientific researches, which determine the law nature of educational penitentiaries, determined the social function, the goal of educational penitentiaries, law regulation of their functioning and their place in the system of law-enforcement facilities. It gave an opportunity to conclude, that the activity of educational penitentiaries and their performing complex, aimed to reforming and social reintegration of the juvenile convicted to imprisonment for a certain period of time, has a law-nature and based on general and special law regulations. The main feature, which differs the educational penitentiaries from reforming ones, is a priority of educational work and studies for juveniles, although the punishment function is well-visible in their activities. It is the conditions in which juveniles are kept, which are especially representative. During the time of research it was found that nowadays, there is no state with an ideal mechanism of implementation for state policies in the sphere of punishment-enforcement and visible problems take place even in those countries, which are acknowledged leaders in both social-economic and law development. Although, the character and substance and depth of these problems varies.

Keywords: foreign experience, educational measures, imprisonment, execution of punishment, penitentiary bodies.

Постановка проблеми. На сьогодні в Україні спостерігається тенденція в динаміці правопорушень серед неповнолітніх. Про це свідчать високі показники рецидивної злочинності серед осіб, які раніше відбували покарання у виховних колоніях. Це та значна матеріальна витратність системи виховних колоній засвідчують про те, що є необхідність провадження наукових досліджень, результати яких сприятимуть діяльності стосовно неповнолітніх. Відповідно до «Звіту про неповнолітніх засуджених за 2018 рік» затвердженим Наказом Державної судової адміністрації України від 23.06.2018 року № 325 – у сфері діяльності Державної кримі-

нально-виконавчої служби України перебуває близько 2800 неповнолітніх, із яких 257 засуджено до позбавлення волі, близько 1500 призначено покарання, не пов'язані з позбавленням волі (здебільшого – звільнення від відбування покарання з випробуванням), які перебувають на обліку у підрозділах ювенальної пробачії.

Нині політика виконання покарань перебуває на етапі реформування. Створено декілька нормативних актів, положення яких тією чи іншою мірою забезпечують реформаційну діяльність та в подальшому прискорюють її. До того ж в преамбулі Конституції України від 7 лютого 2019 року відбулись зміни, щодо курсу держави на набуття

повноправного членства України в Європейському Союзі та в Організації Північноатлантичного договору, метою яких є законодавче закріплення в Конституції України цивілізаційного вибору, європейської ідентичності Українського народу та незворотності стратегічного курсу держави на набуття повноправного членства України в Європейському Союзі та в Організації Північноатлантичного договору. Вибір на користь входження нашої держави до Європейського Співтовариства було зроблено ще після набуття Україною статусу незалежної держави. Цей стратегічний курс у свою чергу, зумовлює перебудову майже всіх інститутів країни і суспільства, в тому числі і сфери виконання покарань. Саме тому, відповідно до поставленої мети – підвищення якості та ефективності реалізації державної політики у сфері виконання покарань у вигляді позбавлення волі неповнолітніми особами в Україні необхідно впроваджувати визнані у Європейському Співтоваристві відповідні вимоги та стандарти.

Аналіз останніх досліджень і публікацій. У сучасній науковій літературі теоретичні та практичні питання виконання покарання у виді позбавлення волі щодо неповнолітніх, функціонування системи установ виконання покарань у виді позбавлення волі щодо неповнолітніх висвітлено у працях І.Г. Богатирьова, О.М. Джузи, О.Г. Колба, Н.М. Мирошниченко, В.В. Стадніка, А.Х. Степанюка та інші.

Виділення не вирішених раніше частин загальної проблеми. Перспективні шляхи реформування кримінально-виконавчого законодавства у сфері виконання покарання у виді позбавлення волі на певний строк щодо неповнолітніх.

Головною метою цієї роботи є дослідження досвіду зарубіжних країн щодо реалізації державної політики у сфері виконання покарань у вигляді позбавлення волі щодо неповнолітніх та можливості використання такого досвіду в Україні.

Виклад основного матеріалу. Дослідження та аналіз кримінально-виконавчого права зарубіжних країн дає змогу визначити напрямки розвитку цієї галузі права, а практика кримінально-виконавчої діяльності – визначити перспективні напрями, методи та прийоми вирішення актуальних проблем кримінально-виконавчої діяльності з метою недопущення помилок, що простежувалися в діяльності установ і органів пенітенціарної системи [1, с. 159].

Активний процес входження України до світового співтовариства передбачає, що наша держава при розробці та прийнятті нових законодавчих актів повинна керуватися не тільки змістом національних правових норм, а й міжнародними правовими актами, зокрема міжнародними стандартами з прав людини [2, с. 1].

Аналізуючи наукову літературу, можна сказати, що найбільш ефективне та гуманне законодавством щодо неповнолітніх, є саме законодавство Німеччини. Питання кримінальної відповідальності підлітків регулюється не тільки Кримінальним Кодексом, а й Законом «Про правосуддя для неповнолітніх». В цьому Законі у § 5 абзацу 1 та 2 зазначено, що до неповнолітніх можуть застосовуватись такі санкції: виховні заходи, виправні заходи та заходи покарання для

неповнолітніх. У судовій практиці Німеччини, на відміну від України, у більшості випадків до неповнолітніх правопорушників застосовують саме виховні заходи, ніж покарання. Відповідно до § 5 абз. 2 Закону «Про правосуддя для неповнолітніх» примусові заходи і покарання призначаються тільки як альтернатива виховним заходам, тобто коли вони є недостатні. При призначенні виховних заходів критерієм виступає не тяжкість злочину, (як це зазначено у КК України), а потреба у вихованні підлітка. Система виховних заходів Німеччини також відрізняється від української системи. Виховні заходи у кримінальному законодавстві Німеччини містить у собі:

1) Вказівки, які адресуються правопорушнику. До таких заходів відносять обов'язок дотримуватись вказівки про місце перебування, жити в родині чи в соціальній установі, вступити на навчання чи на роботу, не підтримувати відносини з певними людьми або не відвідувати місця розваг тощо.

В Україні є дещо схожий захід, який передбачений у п. 2 ч. 2 ст. 105 КК України, який встановлює обмеження дозвілля і встановлює особливі вимоги до поведінки неповнолітнього [3].

2) Норму, яка повинна надати допомогу у вихованні неповнолітнього. Як, зазначає Т.А. Савіна, це можуть бути такі заходи:

- покладання обов'язку принести публічні вибачення і досягти примирення з потерпілим;
- відшкодувати заподіяну шкоду;
- передати під нагляд батьків чи інших осіб, заслуговуючи довіру;
- спільно корисні роботи та інші заходи [4, с. 146–147].

Усі, окрім останнього заходу встановлені у діючому КК України.

Крім виховних заходів до неповнолітніх, що вчинили злочин може бути застосовані виправні заходи. Ці заходи, можна сказати, знаходяться посередині між виховними заходами та покаранням. В літературі такі заходи називають педагогічними, так як вони не мають юридичних наслідків.

Закон «Про Правосуддя для неповнолітніх» закріпив перелік примусових заходів включає в себе:

- 1) попередження;
- 2) вказівки, що покладають на злочинця обов'язки;
- 3) арешт [5].

Підстави поміщення неповнолітнього до виправно-виховного закладу розрізняються відповідно до виду покарання. Рішення про позбавлення волі й дисциплінарний арешт ухвалює ювенальний суд, а опікунське виховання – опікунські суди соціальної допомоги для молоді.

Отже, законодавство Німеччини встановлює дві системи заходів, які мають виховно-педагогічний характер, які є пріоритетними над покаранням. Покарання до неповнолітніх застосовується у виняткових випадках.

Суди таких країн, як США, Англії, Італії, Франції на сучасному етапі виходять з того, що неповнолітні повинні бути виправлені, а не покарані. Даний підхід яскраво відображений в ст. 122-8 КК Франції: «Неповнолітні особи, визнані винними в здійсненні злочинних діянь, стають об'єктом заходів захисту, допомоги, нагляду і виховання за умов і в порядку, вста-

новлених окремим законом» [6, с. 67]. Тобто покарання перестає бути таким, як ми звикли його розуміти, воно втрачає своє каральне значення, не травмує психіку підлітка. Призначення покарання неповнолітнім, наприклад у Франції, здійснюється лише судами у справах неповнолітніх, які можуть застосувати покарання та заходи безпеки (заходи соціального захисту). Покарання зводиться до позбавлення волі на певний строк (до 20 років), яке виконується у загальних тюрмах та інших установах, якими є пенітенціарні та виправні колонії. Заходи безпеки (заходи соціального захисту) застосовується в порядку цивільного судочинства до неповнолітніх, які ще не вчинили злочину, але перебувають у «небезпечному стані». Ці заходи зовні особливо нічим не відрізняються від позбавлення волі і здебільшого реалізуються в пенітенціарних, виправних колоніях і в опікунсько-виховних притулках протягом строку, визначеного судом. Строк заходів безпеки залежно від ступеня ресоціалізації неповнолітніх може змінюватися [1, с. 164]. У Франції виправні заклади для неповнолітніх організуються здебільшого за рахунок держави, але інколи вони створюються на кошти приватних осіб і благодійних товариств, проте знаходяться у структурі Міністерства юстиції. Міністерство юстиції має управління, яке займається інспектуванням установ, де утримуються неповнолітні правопорушники, а також здійснює розподіл та розміщення неповнолітніх. Вік, стать, поведінка, стан здоров'я, професійні здібності є критеріями розподілу неповнолітніх. У Франції існують такі виправні центри для неповнолітніх, як тюрми (окремі корпуси), пенітенціарні колонії, виправні колонії, арештні дома (окремі приміщення), виправні дома (окремі приміщення). Французьке законодавство характеризується тривалими строками позбавлення волі неповнолітніх. За вчинення злочину, за який передбачається довічне ув'язнення, до неповнолітніх може бути застосовано позбавлення волі у виді 10-20 років каторги чи 5-10 років тюремного ув'язнення. В усіх інших випадках неповнолітньому призначається половина строку позбавлення волі, який передбачено для дорослої особи. Що стосується такого права засудженого, як «право на працю», то залучення неповнолітніх до праці є добровільним. Така праця частіше за все супроводжується професійним навчанням тим спеціальностям, які мають попит у суспільстві. Результати професійного та загальноосвітнього навчання беруться до уваги при визначенні ступеня виправлення неповнолітнього та його спроможності жити в суспільстві після звільнення. До того ж, у Франції праця є одним із елементів покарання, що оплачується у межах 30-70% заробітку залежно від категорії, до якої належить засуджений. Такий вид виховних заходів, як виконання суспільних робіт не вставлений у діючому КК України, хоча на нашу думку такі заходи були б ефективними у боротьби зі злочинністю.

Важливу роль у системі установ і органів, що виконують покарання у виді позбавлення волі, виконують заклади, в яких перед поміщенням до закладів позбавлення волі непов-

нолітніх усебічно вивчають. Класифікаційні школи Англії – найбільш типовий представник таких закладів. Їх завданням є спостереження і вивчення життя вихованця, його потреб і здібностей. Ці дані узагальнюються у висновку, що містить рекомендації про найбільш доцільні заходи впливу. До цього висновку може бути додана доповідь психіатра, необхідні висновки інших фахівців. Ці матеріали не підлягають розгляду судом.

до моменту визнання неповнолітнього винним у вчиненні злочину чи таким, що потребує опіки, охорони та контролю [1, с. 167]. Ще однією особливістю англійського законодавства є те, що в роботі з неповнолітніми, які засуджені до позбавлення волі, застосовуються методики, методи та прийоми виховного впливу. Так, наприклад, широко застосовуються методи психоаналізу: 1) гіпноз; 2) навіювання; 3) здійснення різних видів психологічного впливів. Таким чином здійснюється соціальна адаптація, тобто укладаються духовні цінності неповнолітніх відповідно до нормальних цінностей соціального життя. Створення закладів позбавлення волі для неповнолітніх в Англії здійснюється частково державними органами, неурядовими організаціями (громадськими, релігійними) та приватними особами, але підпорядковуються лише державним органам, наприклад Міністерству внутрішніх справ, Міністерству юстиції чи окремому відомству (Англія має систему виправних закладів, які засновуються як місцевою владою, так і громадськими та релігійними організаціями, але підпорядковуються Міністерству внутрішніх справ). Наприклад, виправні (одобрювальні) школи, що є найбільш поширеними виправними закладами в Англії і в науковій та навчальній літературі згадуються під назвою «виправні дома», організуються за згоди судових органів і підпорядковуються Міністерству внутрішніх справ. Відтак вони отримали назву «одобрювальні школи».

Висновки. Проаналізувавши законодавство виконання позбавлення волі, щодо неповнолітніх в зарубіжних країнах, можна зробити такий висновок, що існують певні тенденції до нерозмежування кримінального покарання та виправно-виховних заходів, що не є покаранням; існує велика кількість видів виправних закладів, різних, як за походженням, так і за методами роботи з неповнолітніми; заклади позбавлення волі по-різному утворюються та підпорядковуються; та найголовніше, це те що основними завданнями покарання у виді позбавлення волі неповнолітніх є виправлення, ресоціалізація, перевиховання засуджених, загальна та спеціальна превенція.

Доцільно перейняти досвід деяких країн в частині застосування покарання, адже виходячи з вищезазначеного, можна сказати, що в зарубіжних країнах покарання застосовується до неповнолітніх осіб у виключних випадках, а саме коли не можна призначити виховні заходи. На відміну від КК України, законодавство інших зарубіжних країн передбачає більш підстав застосування виховних заходів. В першу чергу, такою підставою є потреба у вихованні підлітка, а не ступень тяжкості злочину.

Список літератури:

1. Стаднік В.В. Виконання покарання у виді позбавлення волі щодо неповнолітніх : дис. на здобуття наук. ступеня канд. юрид. наук : 12.00.08 «Кримінальне право та криминологія; кримінально-виконавче право». Львів, 2017. 262 с.
2. Львовчкін В.А. Нормативно-правові та організаційні засади забезпечення реалізації в Україні міжнародних стандартів з прав і свобод засуджених до позбавлення волі : автореферат дис. на здобуття наук. ступеня канд. юрид. наук : 12.00.08 «Кримінальне право та криминологія; кримінально-виконавче право». Київ, 2002. 18 с.
3. Кримінальний Кодекс України, Закон від 05.04.2001 № 2341-III / Відомості Верховної Ради України. URL: <https://zakon.rada.gov.ua/laws/show/2341-14>
4. Мирошниченко Н.М. Виховні заходи, що застосовуються до неповнолітніх за кримінальні правопорушення: зарубіжний досвід. *Вісник Чернівецького факультету Національного університету «Одеська юридична академія»*. 2013. № 3. С. 143–152.
5. Пютц Э. Краткое введение в практику немецкого уголовного права по делам несовершеннолетних и применения ареста в земле Северный Рейн-Вестфалия. *Психология и право*. 2012. № 4. URL: <http://psyjournals.ru/psyandlaw/2012/n4/56615.shtml>
6. Дмитришина Т.І. Призначення покарання неповнолітнім: концептуальні основи : дис. на здобуття наук. ступеня канд. юрид. наук : 12.00.08 «Кримінальне право та криминологія; кримінально-виконавче право». Одеса, 2016. 206 с.

References:

1. Stadnik V.V. (2003). *Vykonannya pokarannya u vydi pozbavleniya voli shchodo nepovnlitnykh* [Execution of punishment in the form of deprivation of freedom as for deprivation of freedom: historical and legal aspects. Problems of penitentiary system theory and practices] (PhD Thesis), Lviv.
2. Lovochkin V.A. (2002). *Normatyvno-pravovi ta orhanizatsiini zasady zabezpechennia realizatsii v Ukraini mizhnarodnykh standartiv z prav i svobod zasudzhenykh do pozbavleniya voli* [Regulatory and organizational principles for ensuring the implementation in Ukraine of international standards on the rights and freedoms of sentenced persons to imprisonment] (PhD Thesis), Kyiv.
3. Kryminalnyi Kodeks Ukrainy, Zakon vid 05.04.2001 № 2341-III / Vidomosti Verkhovnoi Rady Ukrainy. URL: <https://zakon.rada.gov.ua/laws/show/2341-14>
4. Myroshnychenko N.M. (2013). *Vykhovni zakhody, shcho zastosovuyutsia do nepovnlitnykh za kryminalni pravoporushennia: zarubizhnyi dosvid* [Educational Measures Applicable to Juveniles for Criminal Offenses: Foreign Experience]. *Visnyk Chernivetskoho fakultetu Natsionalnoho universytetu «Odeska yurydychna akademiia»* [Bulletin of the Chernivtsi Faculty of the National University "Odessa Law Academy"], no. 3, pp. 143–152.
5. Piutts E. (2012). *Kratkoye vvedeniye v praktiku nemetskogo ugovnogo prava po delam nesovershennoletnikh i primeneniya aresta v zemle Severnyy Reyn-Vestfaliya* [A brief introduction to the practice of German criminal law on juvenile affairs and the application of arrest in North Rhine-Westphalia]. Available at: <http://psyjournals.ru/psyandlaw/2012/n4/56615.shtml>
6. Dmytryshyna T.I. (2016). *Pryznachennia pokarannya nepovnlitnim: kontseptualni osnovy* [Appointment of juvenile offenders: conceptual foundations] (PhD Thesis), Odesa.

МЕДІАЦІЯ У КРИМІНАЛЬНОМУ ПРОЦЕСІ УКРАЇНИ

Анотація. У даній статті проаналізовано різні підходи до значення терміну «медіація» у кримінальному процесі як найбільш ефективної форми відновного правосуддя. Також досліджено досвід таких зарубіжних країн як Сполучені Штати Америки та Великої Британії у впровадженні даного інституту для альтернативного вирішення кримінально-правових конфліктів. У науковій статті автором також зазначено, які передумови запровадження такого інституту як медіація наявні у національній нормативно-правовій базі. Автор також підкреслив певні особливості функціонування даної процедури, вказав на її недоліки і переваги. З огляду на необхідність приведення вітчизняного законодавства у відповідність із нормами і принципами міжнародного права було сформульовано власні пропозиції щодо вдосконалення чинного законодавства з метою запровадження процедури медіації в Україні.

Ключові слова: медіація, відновне правосуддя, кримінальний процес, потерпілий, медіатор, примирення.

Zozulya Kateryna

Yaroslav Mudryi National Law University

MEDIATION IN THE CRIMINAL PROCESS OF UKRAINE

Summary. This article analyzes different approaches to the meaning of the term "mediation" in the criminal process as the most effective form of restorative justice. Each of the terms in the article focuses on the various aspects of the concept of "mediation," but each of them indicates the existence of a variety of approaches to defining this term. The experience of such foreign countries as the United States of America and Great Britain in the implementation of this institute for the alternative solution of criminal law conflicts is also researched. In the scientific article, the author also indicates which preconditions for the introduction of such an institution as mediation are available in the national regulatory framework. Thus, the consolidation of the institution of the agreement on reconciliation in the Criminal Procedure Code of Ukraine was the result of the implementation of a positive foreign experience. The author also emphasized certain features of the operation of this procedure. The main feature of mediation is the mediator, the main purpose of which should be to assist the parties in reaching an agreement. Pointed out its shortcomings and advantages. For example, the main advantage of mediation is the awareness of the offender of the consequences of his misconduct and the reparation for the damage. The main drawback – the violation of the principle of inevitability of punishment for the crime, protection of the legitimate rights and interests of the injured party. Taking into account the necessity of bringing the domestic legislation into compliance with the norms and principles of international law, it was formulated its own proposals on the improvement of the current legislation in order to implement the mediation procedure in Ukraine. Namely, the adoption of the Law of Ukraine "On Mediation", which will help to bring the range of subjects of criminal proceedings to the mediator, determine its rights and responsibilities, develop organizational and logistical measures to ensure the activity of mediators. This will facilitate the unloading of the judiciary, reduce the state's expenditures and, in a certain way, improve the situation of the perpetrator without compromising the rights and interests of the victim.

Keywords: mediation, restorative justice, criminal process, victim, mediator, reconciliation.

Постановка проблеми. Сучасна концепція захисту прав людини та громадянина, яка відображена у міжнародних та європейських нормативно-правових актах, спрямована на відмову світової спільноти від виключної каральної реакції на злочин, яка не в змозі належним чином захистити ні права винного, ні права потерпілого. Хоча дане твердження знайшло закріплення у Кримінальному процесуальному кодексі України (далі – КПК), на даний час у вітчизняному процесуальному законодавстві не застосовуються норми, які б регулювали процес вирішення конфлікту шляхом використання медіації в її чистому вигляді. Проте варто зазначити, що Україна вже знаходиться на етапі формування інституту відновного правосуддя та його впровадження в реальність, спрямовуючи свою діяльність на захист інтересів кожного громадянина та поглиблюючи демократизацію та гуманізацію національного законодавства.

Аналіз останніх досліджень і публікацій. Питанню медіації у кримінальному процесі

України присвячено багато досліджень та публікацій. Оскільки для нашої країни інститут медіації є новим, а в країнах Західної Європи та Північної Америки широко використовується, то закономірно, що значна частина наукової літератури і публікацій, присвячених проблемам медіації, написана саме зарубіжними вченими. Окремі питання застосування медіації в кримінальному процесі були предметом дослідження таких вітчизняних вчених З.Д. Смітійко, І.Є. Курляк, Н.А. Турман, А.С. Василенко та ін.

Виділення не вирішених раніше частин загальної проблеми. Інтеграція України у світову та європейську спільноту вимагає від нашої держави адаптування національного законодавства до міжнародних стандартів і зобов'язань. Особливо це стосується кримінального процесу, через який здійснюється охорона важливих конституційних прав, свобод та інтересів громадян, із врахуванням реалій розвитку українського суспільства. У даний час діюче українське законодавство має основи для запровадження проце-

дури медіації. Тому у статті досліджено переваги та недоліки даного інституту та запропоновано шляхи вдосконалення процедури запровадження відновного правосуддя в Україні.

Мета статті. Головною метою цієї роботи є провести аналіз поняття та процесу медіації, норм чинного законодавства для виявлення складних та спірних питань, які можуть виникнути у зв'язку із запровадженням даного інституту в Україні. За підсумками дослідження запропонувати шляхи удосконалення механізму запровадження медіації у вітчизняному кримінальному процесі.

Викладення основного матеріалу. Наука кримінального процесуального права дуже стрімко розвивається. На даний момент основними напрямками реформування даної науки є демократизація та гуманізація всіх можливих процесуальних дій для забезпечення прав і свобод кожної особи. Так, лідируючі країни світу спрямовують свою діяльність на розвиток мирного вирішення конфліктів, зокрема кримінальних. Відновне правосуддя та медіація – основні нововведення цих держав.

Саме слово «медіація» має латинське походження і в перекладі українською мовою означає «посередництво», але в наукових джерелах використовується термін «медіація». Потрібно зауважити, що науковці розробили велику кількість варіантів тлумачення поняття «медіація», тому розглянемо деякі з них.

Так, М.О. Карпенко та А.Р. Туманянц розглядають медіацію у кримінальному провадженні як передбачену спеціальним законом процедуру вирішення конфлікту між потерпілим та підзрюваним, обвинуваченим, засудженим, за участі медіатора, яка спрямована на примирення сторін та досягнення згоди щодо відшкодування завданої злочином шкоди [1, с. 264].

У Рекомендаціях № R (99) 19, прийнятих Комітетом Міністрів Ради Європи 15 вересня 1999 року, медіація визначається як процес, в ході якого жертви та правопорушнику, у випадку їхньої згоди, надається можливість брати активну участь у вирішенні питань, пов'язаних зі злочином, що стався, за участі нейтральної третьої сторони (медіатора) [2, с. 51].

А.М. Полясюк відносить медіацію до процедур примирення. Він вважає, що медіація являє собою врегулювання юридичного спору сторонами з допомогою нейтрального посередника (медіатора), який покликаний сприяти примиренню сторін і досягненню ними згоди.

Звісно, кожне із зазначених понять акцентує свою увагу на різних аспектах поняття «медіації». Проте кожне із них має право на існування та свідчить про наявність різноманітних підходів до визначення цього терміну, що дозволяє скласти найбільш повне уявлення про сутність цього інституту. Незалежно від підходу, спільним є висновок, що медіація являє собою процедуру врегулювання спору між сторонами за сприяння третьої особи (медіатора), метою якої є примирення сторін.

Отже, в кримінальному провадженні під терміном «медіація» слід розуміти – альтернативний (позасудовий) метод вирішення спорів, за допомогою якого дві або більше сторони спору

намагаються в рамках структурованого процесу, самостійно, на добровільній основі досягти згоди для вирішення їх спору за допомогою медіатора.

Головна особливість функціонування процедури медіації – це її проведення професійними фахівцями – медіаторами, основною метою діяльності яких повинно бути надання допомоги сторонам при досягненні домовленості. Отже, медіатор – посередник урегулювання конфлікту, який сприяє сторонам у реалізації їх прав та інтересів, забезпечує встановлення між ними контакту, організує та проводить сам процес медіації [3].

Медіація активно застосовується в багатьох зарубіжних країнах для вирішення кримінально-правових конфліктів. Як показує практика, карально-репресивний підхід щодо протидії вчиненню злочинів не є достатньо ефективним, тому необхідно впроваджувати механізми альтернативних процедур врегулювання конфліктів. І якщо спершу медіація в зарубіжних країнах розглядалася як спосіб вирішення кримінально-правових конфліктів на основі експериментальних програм, то впродовж останніх років виявляється тенденція до інституалізації і нормативного закріплення медіації в кримінальному процесі [4, с. 18].

Так, однією з перших країн, де була запроваджена медіація, стали США. Саме тут ще на початку 70-х років ХХ століття з'явилися програми примирення винного і потерпілого, що є однією з найбільш розповсюджених форм відновного правосуддя. На даний момент в США діють сотні програм медіації під різними назвами. Варто зазначити, що у перші роки на медіацію в США спрямовували матеріали по злочинах невеликої тяжкості, вчинені неповнолітніми злочинцями, однак останнім часом все сильніше виявляє себе інша тенденція: на медіацію направляють матеріали про більш тяжкі злочини, при цьому вищевказані норми поширюються як на неповнолітніх, так і на дорослих злочинців [5].

В Англії програми відновного правосуддя застосовуються на різних стадіях кримінального процесу. Медіацію або сімейну конференцію може бути проведено після порушення кримінального провадження, але до судового розгляду справи. Крім цього, суд може призначити проведення програми відновного правосуддя після визнання особи винною, але до присудження покарання. [6].

Щодо України, то на законодавчому рівні інститут медіації на сьогодні не отримав комплексної регламентації, але одними із нововведень КПК став інститут угоди про примирення сторін. Закріплення в КПК зазначеного інституту стало результатом імплементації позитивного зарубіжного досвіду. Важливою умовою укладення цієї угоди є єдність волі і волевиявлення. Вона засвідчує досягнення компромісу між сторонами на підставі їх добровільного волевиявлення, що полягає у взаємних поступках між сторонами з метою вирішення кримінально-правового спору.

Тобто з впевненістю можна зазначити, що певні передумови запровадження процедури медіації в Україні існують, а саме ч. 1 ст. 469 КПК передбачає, що угода про примирення може бути укладена за ініціативою потерпілого, підзрюваного або обвинуваченого. Домовленості стосовно

угоди про примирення можуть проводитися самостійно потерпілим і підозрюваним чи обвинуваченим, захисником і представником або за допомогою іншої особи, погодженої сторонами кримінального провадження (крім слідчого, прокурора або судді). Водночас ч. 7 ст. 469 КПК містить вимогу, що слідчий, прокурор зобов'язані проінформувати підозрюваного та потерпілого про їхнє право на примирення, роз'яснити механізм його реалізації та не чинити перешкод в укладенні угоди про примирення [7].

Отже, в українському законодавстві можна відшукати деякі нормативні положення, котрі стосуються вирішення кримінального спору шляхом застосування процедури медіації, проте говорити що вона існує в Україні у її чистому вигляді – поки неможливо.

Щодо переваг процедури медіації, то однією із них є те, що основним завданням цього медіації є не лише досягнення примирення між потерпілим і правопорушником, а й усвідомлення правопорушником наслідків своєї протиправної поведінки та відшкодування заподіяної шкоди. Для потерпілого це гарна нагода висловити перед винним своє ставлення до його дій, переживання, зменшити напругу.

Впровадження даного інституту допоможе також уникнути такого негативного явища як «тавро злочинця», адже за допомогою програм відновного правосуддя, учасник кримінальної конфліктної ситуації може відшкодувати завдану шкоду, реінтегруватись у суспільстві.

Також, звісно, процедура медіації дозволить знизити навантаження на судову систему та державний бюджет, що на даний час є досить серйозними проблемами.

Однак супротивники ідеї запровадження медіації зазначають, що деякі її принципи вступають у протиріччя з системою правосуддя і процесуальними нормами, такими як принцип невідворотності покарання за вчинений злочин, захист законних прав та інтересів постраждалої

сторони, або ж конфіденційність чи нейтральність медіатора.

Критикують медіацію також за те, що її прихильники занадто забувають економічні, політичні та символічні функції криміналізації та правозастосовної практики. А це знижує рівень контролю з боку суспільства й погіршує криміногенну ситуацію [8; ст. 131].

Тобто основною перешкодою на шляху законодавчого оформлення медіації в Україні є інформаційний вакуум навколо цього способу альтернативного вирішення спорів. Адже попри наявність великої кількості публікацій, більшість джерел з даної проблематики мають загальний інформативний характер без необхідної конкретики, тому юридична громадськість має вельми туманне уявлення про сутність медіації, її процедуру та інструментарій, а найголовніше – про методику застосування медіативних технологій [9, с. 187–188].

Висновки і пропозиції. Детально проаналізувавши всю наведену вище інформацію, ми з'ясували, що інститут медіації вже досить довго та успішно функціонує в іноземних країнах, доводячи на практиці свої переваги. Наша держава також містить певну нормативно-правову базу, а саме, наприклад, угоду про примирення, яка є чудовою передумовою та платформою для запровадження процедури медіації у кримінальному процесуальному законодавстві України.

На нашу думку, найдоречнішою пропозицією для імплементації процедури медіації у вітчизняне законодавство є прийняття Закону України «Про медіацію», який допоможе увести до кола суб'єктів кримінальної процесуальної діяльності медіатора, визначити його права та обов'язки, розробити організаційні та матеріально-технічні заходи щодо забезпечення діяльності медіаторів.

Це сприятиме розвантаженню судової системи, знизить витрати держави та певним чином покращить становище винного, не утискаючи при цьому права та інтереси потерпілого.

Список літератури:

1. Карпенко М.О. Деякі питання впровадження ідеї відновного правосуддя в кримінально-процесуальне законодавство України. *Університетські наукові записки*. 2006. № 2(18). С. 260–264.
2. Рекомендація № R (99) 19 Комітету Міністрів державам членам Ради Європи стосовно медіації в кримінальних справах (прийнято Комітетом Міністрів 15 вересня 1999 р.).
3. Про медіацію: Проект Закону України від 27 березня 2015 року. № 2480 / Верховна Рада України. URL: <http://w1.c1.rada.gov.ua/pls/zweb2/webproc34?id=&pf3511=54558&pf35401=335750> (дата звернення: 17 квітня 2019).
4. Арутюнян А.А. Медіація в кримінальному процесі: автореф. дис. ... канд. юрид. наук: 12.00.09. Москва, 2012. 24 с.
5. Василенко А.С. Медіація в кримінальному процесі США. *Вісник Пермського університету. Серія «Юридичні науки»*. 2012. № 2. С. 202–208.
6. Miers D. Mapping Restorative Justice. Development in 25 European Countries. *Leuven: The European Magazine for Victim-Offender Mediation and Restoratives Justice*. 2004. № 14. Р. 50.
7. Кримінальний процесуальний кодекс України: Закон України від 13 квітня 2014 року. *Відомості Верховної Ради України*. 2014. № 9–10.
8. Смітєнко З.Д. Медіація як кримінально-процесуальна категорія та її застосування в кримінальних провадженнях щодо неповнолітніх. *Зовнішня торгівля: економіка, фінанси, право*. 2015. № 4. С. 130–139.
9. Бондаренко-Зелінська Н.Л. Медіація: Перспективи впровадження в Україні. *Міжнародне приватне право: розвиток і гармонізація*. 2012. № 11. С. 186–188.

References:

1. Karpenko M.O. (2006). Deyaki pytannya vprovadzhennya ideyi vidnovnogo pravosudiva v kryminalno-procesualne zakonodavstvo Ukrayiny [Some issues of the implementation of the idea of restorative justice in the criminal-procedural legislation of Ukraine]. *University Scientific Notes*, vol. 2, no 18, pp. 260–264.
2. Rekomendaciya № R (99) 19 Komitetu Ministriv derzhavam chlenam Rady Yevropy stosovno mediacyi v kryminalnykh spravakh [Recommendation No. R (99) 19 of the Committee of Ministers to member States of the Council of Europe on mediation in criminal matters] (pryinyato Komitetom Ministriv 15 veresnya 1999 r.).

3. Pro mediacyu: Proekt Zakonu Ukrayiny vid 27 bereznya 2015 r. № 2480 / Verxovna Rada Ukrayiny. [About mediation: Draft Law of Ukraine]. Available at: <http://w1.c1.rada.gov.ua/pls/zweb2/webproc34?id=&pf3511=54558&pf35401=335750> (accessed 17 April 2019).
4. Arutyunyan A.A. (2012). *Mediaciya v kryminalnomu procesi* [Mediation in criminal proceedings] (PhD Thesis), Moscow.
5. Vasylenko A.S. (2012). *Mediaciya v kryminalnomu procesi SShA* [Mediation in the US criminal process]. *Bulletin of the Perm University. Series "Legal Sciences"*, vol. 2, pp. 202–208.
6. Miers D. (2004). Mapping Restorative Justice. Development in 25 European Countries. *Leuven : The European Magazine for Victim-Offender Mediation and Restoratives Justice*, vol. 14, pp. 50.
7. Kryminalnyj procesualnyj kodeks Ukrayiny (2014). *Zakon Ukrayiny vid 13 kvitnya 2014 roku. Vidomosti Verxovnoyi Rady Ukrayiny*, no. 9-10, p. 3. [Criminal Procedural Code of Ukraine: The Law of Ukraine].
8. Smitiyenko Z.D. (2015). *Mediaciya yak kryminalno-procesualna kategoriya ta yiyi zastosuvannya v kryminalnyx provadzhennyax shhodo nepovnolitnix* [Mediation as a criminal-procedural category and its application in criminal proceedings against minors]. *Foreign Trade: Economics, Finance, Law*, vol. 4, pp. 130–139.
9. Bondarenko-Zelinska N.L. (2012). *Mediaciya: Perspektyvy vprovadzhennya v Ukrayini* [Mediation: Prospects for implementation in Ukraine]. *Private International Law: Development and Harmonization*, vol. 11, pp. 186–188.

DOI: <https://doi.org/10.32839/2304-5809/2019-4-68-82>

УДК 343.3/7

Кисилевич О.В.

Національний юридичний університет імені Ярослава Мудрого

СТАТТЯ 246 КРИМІНАЛЬНОГО КОДЕКСУ УКРАЇНИ ТА РЕАЛІЇ ЇЇ ЕФЕКТИВНОСТІ

Анотація. у статті порушується питання дієвості статті кримінального кодексу України стосовно незаконної порубки лісу. Проведено аналіз об'єктивних та суб'єктивних ознак злочину, передбаченого статтею 246 кримінального кодексу України, визначено критерії та зроблено відмежування незаконної порубки лісу від суміжних діянь. Зазначається що правильна кваліфікація злочинів є найскладнішим завданням у застосуванні закону про кримінальну відповідальність. Виявлено недоліки визначення істотної шкоди за для притягнення особи до кримінальної відповідальності. Автором запропоновано доповнити статтю спеціальною нормою та привести у відповідність законодавство пов'язане з притягненням особи до відповідальності за злочини проти незаконної порубки лісу.

Ключові слова: екологічні злочини, ліс, порубка лісу, навколишнє природне середовище, кримінальна відповідальність.

Kysylevych Oleksandr

Yaroslav Mudryi National Law University

**ARTICLE 246 OF THE CRIMINAL CODE OF UKRAINE
AND REALITIES OF ITS EFFICIENCY**

Summary. The article raises the issue of the effectiveness of the article of the criminal code of Ukraine regarding the illegal logging of forests. The analysis of objective and subjective features of the crime, provided for in Article 246 of the Criminal Code of Ukraine, has been carried out, and the criteria for distinguishing illegal logging from related acts have been determined. A distinction is made between the crime of illegal logging of related offenses. The article discloses a new version of the state on a crime against illegal logging of the Ukrainian Criminal Code and states that there has been a significant increase in criminal liability. According to the results of the analysis, it was emphasized that the legal entity is not recognized as the subject of a crime for the illegal felling of the forest, but in foreign law it is a fairly common practice, the application of this subject of law criminal measures for the commission of environmental crimes. It is taken into account that the correct qualification of crimes is the most difficult task in applying the law on criminal liability. The shortcomings of identifying material harm for bringing a person to criminal liability are revealed. The author proposes to supplement the article with a special rule of law and bring the legislation in line with bringing the person to responsibility for the crimes against illegal logging. The criminological researches, the subject of which are the problems of counteraction to ecological crime and prevention of crimes against the environment are conducted. The author notes that the existence of a number of regulatory acts aimed at regulating relations in the sphere of possession, disposal or use of natural resources, including forest, necessitates the development and implementation of a single legal act in the form of the Environmental Code of Ukraine.

Keywords: environmental crimes, forest, forest logging, environment, criminal liability.

Актуальність проблеми. Екологічні злочини є складним і небезпечним явищем, що за своїми наслідками є одним з найбільш небезпечних видів злочинів, адже їх сукупна шкода створює реальну загрозу біологічним основам існування людства.

У Кримінальному Кодексі України (далі – КК України) передбачений перелік злочинів проти довкілля, з яких випливає, що будь-яке незаконне володіння, розпорядження чи користування природними ресурсами є кримінально-караним діянням. Протиправність такої поведінки полягає в тому, що винна особа не має на те належного права, тому що не є власником природних ресурсів і не отримала спеціального дозволу на користування цими ресурсами, зокрема це стосується незаконної порубки лісу. Незважаючи на те, що у КК встановлена відповідальність за даний вид протиправної діяльності, незаконна порубка лісів та збут деревини, розкрадання і контрабанда лісоматеріалів стали для України серйозною проблемою.

Аналіз останніх досліджень і публікацій враховуючи, що погіршення стану лісів в Україні на сучасному етапі є одним з найактуальніших питань, цій проблемі свої праці присвятили багато

науковців: М.І. Єрофеев, Е.Н. Жевлаков, І.І. Каракаш, О.С. Колбасов, А.П. Гетьман, С.Г. Грицкевич, В.К. Грищук, В.І. Осадчий, В.В. Петров, А.М. Плешаков та інші. Втім, незважаючи на чисельні наукові публікації, чимало питань, пов'язаних з кримінальною відповідальністю за незаконну порубку лісу потребують подальших наукових досліджень.

Виділення невирішених раніше частин загальної проблеми нечітко прописані нормативно-правові акти та масштабна корупція створюють ще більшу проблему притягнення до кримінальної відповідальності осіб за вчинення цього злочину. Сьогодні реальний обсяг незаконних рубок в сотні разів перевищує офіційно зафіксований, що є свідченням неефективного регулювання галузі, що призводить до злочинно нераціонального використання цього природного ресурсу. До того ж незаконні порубки лісових насаджень насамперед проходять на важко доступних лісових ділянках або на об'єктах, доступ на які обмежений, що викликає складність розслідування даної категорії злочинів [1].

За таких умов зростає роль кримінологічних досліджень, предметом яких є проблеми протидії екологічній злочинності та забезпечення запобігання злочинів проти довкілля.

Мета і завдання статті є аналіз об'єктивних та суб'єктивних ознак злочину, передбаченого ст. 246 КК України; визначення критеріїв відмежування незаконної порубки лісу від суміжних діянь; розробка пропозицій щодо вдосконалення положень ст. 246 КК.

Виклад основного матеріалу. Верховною Радою України 6 вересня 2018 року прийнято Закон України № 2531-VIII «Про внесення змін до деяких законодавчих актів України щодо збереження українських лісів та запобігання незаконному вивезенню необроблених лісоматеріалів». Закон вступив в силу з 1 січня 2019 року.

Відповідно до нової редакції ч. 1 ст. 246 КК України, кримінальна відповідальність встановлена за незаконну порубку дерев або чагарників у лісах, захисних та інших лісових насадженнях, перевезення, зберігання, збут незаконно зрубаних дерев або чагарників, що заподіяли істотну шкоду, а також вчинення таких дій у заповідниках або на територіях та об'єктах природно-заповідного фонду, або в інших особливо охоронюваних лісах.

Об'єктом цього злочину є встановлений порядок охорони, раціонального використання і відтворення лісу, як важливого елемента навколишнього природного середовища.

Предметом даного злочину є ліс та інші захисні лісові насадження. Офіційне визначення поняття «ліс» міститься у ст. 1 Лісового кодексу України (далі – ЛК України), згідно з якою це «тип природних комплексів, у якому поєднуються переважно деревна та чагарникова рослинність з відповідними ґрунтами, трав'яною рослинністю, тваринним світом, мікроорганізмами та іншими природними компонентами, що взаємопов'язані в своєму розвитку, впливають одне на одного і на навколишнє природне середовище» [2]. Ліси та лісові насадження в Україні можуть перебувати у межах територій та входити до об'єктів природно-заповідного фонду. Для з'ясування особливостей статусу таких об'єктів та територій необхідно звертатися до Закону України «Про природно-заповідний фонд України» [3].

За ст. 246 КК України слід кваліфікувати посягання на сироростучі (живі) дерева і чагарники, які знаходяться на пні (не відділені від коріння), зокрема порубку сіянів, саджанців, підліска. Особливо охоронюваними лісами з урахуванням закріпленої у ч. 3 ст. 246 диференціації кримінальної відповідальності та положень лісового законодавства є: 1) ліси, що мають наукове чи історичне значення; 2) ліси генетичних резерватів, виділені у встановленому порядку за своїми типовими фітоценотичними, лісівничими та лісорослинними показниками для цього району з метою збереження цінних частин популяції виду, підвиду, екотипу лісової породи; 3) лісоплодові насадження – природні або штучно створені плодово-ягідні і горіхоплідні ліси, що мають спеціальне господарське значення; 4) субальпійські деревні і чагарникові угруповання, угруповання субальпійського поясу. Межі лісових ділянок, визначених для віднесення до однієї з категорій, проводяться по природних межах, кварталних просіках, лініях зв'язку й електромереж та інших чітко визначених на місцевості розмежувальних лініях.

Щодо питання, визнавати чи ні сухостійний (мертвий) ліс предметом незаконної порубки лісу поряд із сиророслим (живим), Пленум Верховного Суду України дає наступне роз'яснення: предметом незаконної порубки лісу визнаються дерева та чагарники, які не втратили своїх природних біологічних функцій, тобто сиророслий ліс. Втім судовій практиці відомі випадки інкримінування ст. 246 КК України особам, які вчиняли незаконну порубку сухостійних дерев. Так, на підставі вироку Гадяцького районного суду Полтавської області від 24.10.2016 р. за ст. 246 КК України було засуджено особу, яка, знаходячись на території колишніх торф'яників, незаконно здійснила порубку трьох сухостійних дерев породи «верба» [4].

Втім, не визнаються предметом злочину, передбаченого ст. 246 КК України, трава, очерет, пеньки, хмиз, мертві стовбури дерев або їх частин, які лежать на поверхні ґрунту (вітровал, бурелом, сніговал, сніголам тощо).

Також не є предметом злочину, передбаченого ст. 246 КК України: зелені насадження у межах населених пунктів, які не віднесені у встановленому порядку до лісів; дерева, що ростуть на території земельних ділянок, які перебувають у приватній власності громадян; дерева та групи дерев на ділянках, вкритих деревинною та чагарниковою рослинністю, що належать до сільськогосподарських угідь, садиб, присадибних дачних і садових ділянок; декоративні насадження, саджанці, підріст, що вирощуються у лісових розплідниках та спеціальних плантаціях; багаторічні сільськогосподарські насадження. Деревостани, які хоч і утворюють певну біологічну сукупність, але ростуть поза межами лісового фонду, не є предметом злочину, передбаченого ст. 246 КК. До останнього не належать: а) усі види зелених насаджень у межах населених пунктів, які не віднесені до категорії лісів; б) окремі дерева і групи дерев, чагарники на сільськогосподарських угіддях, садибах, присадибних, дачних і садових ділянках.

З об'єктивної сторони злочин, передбачений ст. 246 КК, є злочиним з матеріальним складом, бо наслідки є обов'язковою об'єктивною ознакою; та альтернативним, оскільки наявність даного складу злочину пов'язується із вчиненням будь-якого з діянь, передбачених у диспозиції ч. 1 ст. 246 КК. Одним з таких діянь є незаконна порубка дерев або чагарників у лісах, захисних та інших лісових насадженнях, перевезення, зберігання, збут незаконно зрубаних дерев або чагарників. На підставі аналізу чинного законодавства і наукової літератури можна зробити висновок, що «порубка лісу» поряд з його повним знищенням охоплює і випадки пошкодження дерев та чагарників до ступеня припинення росту.

Порубка є незаконною, якщо вона здійснюється: а) без спеціального на неї дозволу, який посвідчується відповідним документом (лісорубним квитком, ордером), виданим уповноваженим органом; б) за наявності дозволу, але з недотриманням передбачених у ньому умов стосовно місця, способу і строків порубки, кількості і порід дерев та чагарників (вирубування цінних і рідкісних дерев та чагарників, занесених до Червоної книги України, хвойних насаджень, наданих для заготівлі живиці, до закінчення строку під-

сочки тощо); в) за наявності дозволу на проведення суцільної санітарної рубки, але без дотримання обмежень, встановлених щодо площі, строків, технологій проведення робіт [1].

Диспозиція ч. 1 ст. 246 КК є бланкетною, тому для встановлення ознак діяння, потрібно звертатися до широкого кола нормативно-правових актів, у тому числі підзаконних, недотримання вимог яких свідчить про незаконність порубки лісу. Чисельність таких указів, постанов, наказів, розпоряджень, інструкцій тощо, свідчить про доцільність їх систематизації шляхом створення єдиного нормативно-правового акту у виді Екологічного кодексу України.

Незаконна порубка дерев і чагарників у лісах, захисних та інших лісових насадженнях визнається закінченим злочином з моменту заповдіння істотної шкоди, а вчинення таких дій у заповідниках або на територіях та об'єктах природно-заповідного фонду, або в інших особливо охоронюваних лісах – з моменту відокремлення дерева або чагарника від кореня або заповдіння зазначеним представникам флори пошкоджень, які викликають їх загибель або припинення росту (ч. 3 ст. 246 КК). Та обставина, що особа ще не встигла скористатись незаконно здобутим, на кваліфікацію вчиненого за ст. 246 як закінченого злочину не впливає.

Зміст «істотної шкоди», як наслідку, передбаченого ч.1 ст. 246 КК, розкривається у примітці до ст. 246 КК. Шкода визнається істотною, якщо її розмір перевищує 2000 неоподаткованих мінімумів доходів громадян (далі – НМДГ). Згідно Податкового кодексу України, в частині кваліфікації злочинів або порушень сума неоподаткованого мінімуму встановлюється на рівні податкової соціальної пільги, яка станом на 1 січня 2019 року становить 960,5 грн. Таким чином, мінімально можливий поріг для притягнення винних осіб до кримінальної відповідальності згідно ч. 1 ст. 246 КК України з 1 січня 2019 року складатиме колосальну суму – понад 1 млн. 921 тисячу гривень. Оскільки розмір шкоди за незаконну рубку одного дерева з діаметром пня 30 см оцінюється в 4,2-4,5 тисячі гривень, то від початку 2019 року порушникам слід одноразово вирубати понад 500 таких дерев, щоб їхні дії містили ознаки «істотної шкоди». Загальна площа такої суцільної вирубки мала б складати від 0,5 до 2 гектарів. Якщо врахувати, що вчинення таких значних рубок є вкрай рідкісним явищем, застосування цієї норми на практиці буде фактично унеможливлене [5]. Вважаємо, таке законодавче визначення розміру «істотної шкоди» може призвести до суттєвого зниження рівня кримінально-правової охорони лісів у цілому, адже у випадку, якщо розмір заповдінної шкоди від незаконної вирубки буде менше 2000 НМДГ (1,9 млн. гривень), кваліфікація вчиненого за ст. 246 КК виключається. У такому разі в поведінці особи наявні ознаки адміністративного правопорушення, передбаченого ст. 65 КУпАП, санкція за який містить стягнення у виді штрафу в межах від 15 до 30 НМДГ, тобто від 255 до 510 гривень [10].

До інших видів діянь, які передбачені у ч. 1 ст. 246 КК, належать перевезення, зберігання, збут незаконно зрубаних дерев або чагарників. Проте, враховуючи те, що наслідки у виді

істотної шкоди, є обов'язковою об'єктивною ознакою даного злочину, незрозумілим є те, як перевезення, транспортування та збут незаконно добутої деревини може прямо завдавати шкоду чи збитки, тобто призводити до знецінення певного матеріального блага. Із незаконною рубкою зрозуміло – через знищення дерев шкода завдається лісу – втрачається екологічна складова. Однак далі незаконно зрубана деревина фактично стає товаром, і дії з її транспортування чи збуті або зберігання прямої шкоди формально доквітлю вже не наносять.

Суб'єкт злочину, передбаченого ст. 246 КК, є загальний, тобто фізична особа, яка досягла 16-річного віку. Втім, якщо незаконну порубку лісу вчиняє службова особа, з використанням своїх повноважень, то в її діях є також ознаки службового злочину, що потребує кваліфікації за сукупністю злочинів. З цього приводу у постанові Пленуму Верховного Суду України від 10.12.2004 № 17 надано роз'яснення, що у «випадках притягнення до кримінальної відповідальності за ці злочини службових осіб, котрі вчинили їх із використанням свого службового становища, їхні дії за наявності до того підстав мають кваліфікуватися також за відповідними статтями Кримінального кодексу України, якими передбачено відповідальність за злочини у сфері службової діяльності...» [7].

Згідно з чинним кримінальним законодавством України, юридична особа не визнається суб'єктом злочину (ч. 1 ст. 18 КК). Проте у зарубіжному праві є досить поширеною практикою, зокрема у США, ФРН, застосування до цього суб'єкта права заходів кримінально-правового характеру за вчинення екологічних злочинів. Так, відповідно до закону США «Про карну відповідальність за забруднення навколишнього середовища», суб'єктом кримінальної відповідальності за екологічні злочини визнається як фізична, так і юридична особа. Переважно до юридичних осіб, причетних до вчинення екологічних злочинів, застосовуються примусові заходи у виді кримінального штрафу [8, с. 61].

Суб'єктивна сторона злочину, передбаченого ст. 246 КК України, характеризується прямим умислом. Мотив і ціль не є обов'язковими ознаками суб'єктивної сторони даного складу злочину та не впливають на кваліфікацію, але можуть урахуватися судом при призначенні покарання за цей злочин.

У новій редакції ч. 1 ст. 246 КК відбулось суттєве посилення кримінальної відповідальності за незаконну порубку лісу. Якщо попередня редакція санкції ч. 1 ст. 246 КК передбачала покарання у виді штрафу від трьохсот до п'ятисот неоподатковуваних мінімумів доходів громадян або арешт на строк до шести місяців, або обмеження волі на строк до трьох років, або позбавленням волі на той самий строк, то чинна санкція ч. 1 ст. 246 КК закріплює більш високий розмір штрафу, а саме від тисячі до тисячі п'ятисот неоподатковуваних мінімумів доходів громадян. Що ж стосується інших видів покарань: арешт, обмеженням волі або позбавленням волі, то їх строки залишилися без змін.

Також більш сувору кримінальну відповідальність встановлено за незаконну порубку у запо-

відниках або на територіях чи об'єктах природно-заповідного фонду. Відповідно до ч. 3 ст. 246 КК такі дії караються штрафом від тисячі п'ятисот до двох тисяч неоподатковуваних мінімумів доходів громадян або обмеженням волі на строк від трьох до п'яти років, або позбавленням волі на той самий строк.

Уявляється, що держава має спрямовувати свої зусилля не тільки на притягнення винних до кримінальної відповідальності за незаконну порубку лісу, а й на відновлення екосистеми України. Одним із способів виконання останнього завдання може стати, наприклад, доповнення КК спеціальним видом звільнення особи від кримінальної відповідальності, відповідно до якого: «Особа, яка вперше здійснила незаконну порубку лісу, передбачену частинами першою та другою цієї статті, звільняється від кримінальної відповідальності, якщо вона добровільно повністю відшкодувала завдані нею збитки або усунула заподіяну шкоду». Вважаємо, що стимулювання винного до відновлення екосистеми дозволить не тільки реалізувати принцип економії кримінальної репресії на практиці, а й відновити зруйновані ліси, тим самим забезпечити баланс суспільних та індивідуальних інтересів.

Правильна кваліфікація злочинів є найскладнішим завданням у застосуванні закону про кримінальну відповідальність. Як свідчить судова практика, у діяльності слідчих органів та суду нерідко допускаються помилки у кваліфікації діянь, у тому числі – злочинів, пов'язаних із незаконною порубкою лісу. До таких помилок часто призводить неврахування положень лісового законодавства, а також неправильна оцінка окремих обставин чи ознак злочину. Тому важливим є питання відмежування злочину, передбаченого ст. 246 КК, від суміжних діянь спрямованих на знищення зелених насаджень [9].

Найпоширенішою проблемою у кваліфікації злочинів проти лісових ресурсів є розмежування незаконної порубки та злочинів проти власності, зокрема крадіжки (ст. 185 КК). Крадіжкою може бути визнано заволодіння деревами, які були зрубані, оброблені, складовані, тобто підготовлені до вивезення легальними лісозаготівельниками. Обов'язковою ознакою крадіжки – є вилучення майна із законного володіння його юридичного власника. Щодо незаконної вирубки (ст. 246 КК), то дерева та чагарники вилучають з природного середовища свого зростання, а не зі сфери власності. Тому неправильно буде змішувати дії з незаконної порубки лісу із привласненням ліспродукції у будь-якій з її форм. Такої позиції дотримується й судова практика. Так, у п. 9 Постанови Пленуму Верховного Суду України від 10.12.2004 № 17 наголошено, що «заволодіння деревами, зрубаними та підготовленими до складування або вивезення, залежно від обставин справи треба кваліфікувати за відповідними частинами ст. 185 КК або іншими статтями, якими передбачено відповідальність за вчинення злочинів проти власності».

Не менш важливим питанням є розмежування незаконних порубок лісу та порубок декоративних дерев у садах та розплідниках. Так, незаконна порубка штучно вирощених фруктових або декоративних дерев і чагарників у лісорозплідниках,

фруктових розплідниках, садах та інших подібних місцях, за відсутності ознак крадіжки, має кваліфікуватися як умисне знищення або пошкодження майна (ст. 194 КК України). Логічно, що у цих випадках деревно-чагарникова рослинність є власністю фізичних або юридичних осіб і виступає в якості засобу виробництва товарної продукції. Тому, на відміну від незаконної порубки лісу, об'єктом порубки садових, фруктових та декоративних дерев у розплідниках – є відносини власності.

Іншим суміжним злочинем, від якого потрібно відмежовувати діяння, передбачене ст. 246 КК – є знищення або пошкодження лісових масивів (ст. 245 КК). Знищення або пошкодження лісових масивів, зелених насаджень навколо населених пунктів, уздовж залізниць або інших таких насаджень вогнем чи іншим загальнонебезпечним способом кваліфікується як злочин, передбачений ст. 245 КК України. Відмежовувати пошкодження лісових масивів від незаконної порубки лісу можна за предметами цих злочинів. Предметом злочину, передбаченого ст. 245 КК України, є лісові масиви, зелені насадження навколо населених пунктів, уздовж залізниць або інші такі насадження. У випадку незаконної порубки лісу предметом цього злочину є дерева і чагарники, які ростуть у лісах, захисних та інших насадженнях. Тобто, предмет злочину, передбаченого ст. 246 КК України, є значно вужчим, ніж при умисному знищенні (пошкодженні) лісових масивів (ст. 245 КК), адже дерева і чагарники розглядають як складові елементи лісового масиву.

В останні роки спостерігається стійка тенденція до збільшення кількості випадків незаконних вирубок зелених насаджень у населених пунктах, а тому, необхідно розмежувати даний злочин та незаконні порубки лісу. Питання про кримінальну відповідальність за незаконну порубку зелених насаджень розв'язується у Постанові Пленуму Верховного Суду України від 10.12.2004 № 17, відповідно до положень якої «порубка дерев і чагарників на територіях, не віднесених до лісового фонду, не тягне відповідальності за ст. 246 КК України. За наявності відповідних підстав такі дії можуть бути кваліфіковані як крадіжка, самоправство тощо».

Висновки і пропозиції. Проведене дослідження дає підстави для наступних висновків:

1) Вважаємо, що внаслідок внесення змін до розрахунку розміру «істотної шкоди», яка є обов'язковою об'єктивною ознакою злочину, передбаченого ч. 1 ст. 246 КК, українські ліси можуть стати ще менш захищеними від незаконної вирубки, бо якщо розмір заподіяної шкоди від незаконної вирубки буде менше 1,9 млн. гривень, вчинене не визнається злочином, а особа підлягає адміністративній відповідальності, яка є значно менш суворою, ніж кримінальна. З метою підвищення захисту лісових екосистем було б доцільно: або посилити адміністративну відповідальність за вчинення незаконної вирубки (ст. 65 КУпАП), або зменшити розмір «істотної шкоди» у примітці до ст. 246 КК.

2) Доцільно доповнити ст. 246 КК України спеціальним видом звільнення особи від кримінальної відповідальності: «Особа, яка вперше здійснила незаконну порубку лісу, передбачену частинами першою та другою цієї статті, звіль-

няється від кримінальної відповідальності, якщо вона добровільно повністю відшкодувала завдані нею збитки або усунула заповідяну шкоду».

3) Існування цілої низки нормативно-правових актів, спрямованих на регулювання від-

носин у сфері володіння, розпорядження чи користування природними ресурсами, у тому числі лісовими, зумовлює необхідність розробки та впровадження єдиного нормативно-правового акту у виді Екологічного кодексу України.

Список літератури:

1. Кримінальний кодекс України / Відомості Верховної Ради України: кодекс від 05.04.2001, редакція від 26.02.2019. URL: <https://zakon.rada.gov.ua/laws/show/2341-14>
2. Лісовий кодекс України / Відомості Верховної Ради України: кодекс від 21.01.1994, редакція від 01.01.2019. URL: <https://zakon.rada.gov.ua/laws/show/3852-12>
3. Закон України «Про природно-заповідний фонд України» / Відомості Верховної Ради України: від 16.06.1992, редакція від 19.04.2018. URL: <https://zakon.rada.gov.ua/laws/show/2456-12>
4. Справа № 526/1564/16-к, розглянута Гадацьким районним судом Полтавської області 24.10.2016 р. / Єдиний державний реєстр судових рішень. URL: <http://www.reyestr.court.gov.ua/Review/62221660>
5. З нового року українські ліси можуть стати ще менш захищеними від незаконної вирубки. URL: <https://wwf.panda.org/uk/latest/hotnews/?342070/forest-law-1>
6. Мельник М.І., Хавронюк М.І. Науково-практичний коментар Кримінального кодексу України від 5 квітня 2001 року. Київ : Канно, А.С.К., 2011. 1104 с.
7. Про судову практику у справах про злочини та інші правопорушення проти довілля : Постанова Пленуму Верховного Суду України від 10.12.2004 № 17 / Вісник Верховного Суду України. URL: <https://zakon.rada.gov.ua/laws/show/v0017700-04>
8. Брославский Л.И. Ответственность за окружающую среду и возмещение экологического вреда: законы и реалии России, США и Евросоюза. Москва : Инфра-М, 2014. 228 с.
9. Скворцова О.В. Розмежування незаконної порубки лісу із суміжними складами злочинів. *Ученые записки Таврического национального университета им. В.И. Вернадского*. Симферополь, 2007. Том 20(59). № 2. С. 129–135.
10. Кодекс України про адміністративні правопорушення (статті 1 – 212-21). URL: <https://zakon.rada.gov.ua/laws/show/80731-10>

References:

1. Krimlnalnyi kodeks Ukrayini / Vidomosti Verhovnoyi Radi Ukrayini: kodeks vid 05.04.2001, redaktsiya vid 26.02.2019 [The Criminal Code of Ukraine / Bulletin of the Verkhovna Rada of Ukraine: Code of 05.04.2001, version as of February 26, 2019]. URL: <https://zakon.rada.gov.ua/laws/show/2341-14>
2. Lisoviy kodeks Ukrayini / Vidomosti Verhovnoyi Radi Ukrayini: kodeks vid 21.01.1994, redaktsiya vid 01.01.2019 [The Forest Code of Ukraine / Bulletin of the Verkhovna Rada of Ukraine: Code of 21.01.1994, as of January 1, 2019]. URL: <https://zakon.rada.gov.ua/laws/show/3852-12>
3. Zakon Ukrayini "Pro prirodno-zapovidniy fond Ukrayini" / Vidomosti Verhovnoyi Radi Ukrayini: vid 16.06.1992, redaktsiya vid 19.04.2018 [Law of Ukraine "On the Nature Reserve Fund of Ukraine" / Bulletin of the Verkhovna Rada of Ukraine: dated June 16, 1992, version as of April 19, 2018]. URL: <https://zakon.rada.gov.ua/laws/show/2456-12>
4. Sprava № 526/1564/16-k, rozglyanuta Gadyatskim rayonnim sudom Poltavskoyi oblasti 24.10.2016 r. / Ediniy derzhavniy reestr sudovih rishen [Case number 526/1564/16-k, considered by Gadyatsky district court of the Poltava region on October 24, 2016 / The only state register of court decisions]. URL: <http://www.reyestr.court.gov.ua/Review/62221660>
5. Z novogo roku ukrayinski lisi mozhut stati sche mensh zahischenimi vid nezakonnoyi virubki [From the new year, Ukrainian forests may become even less protected from illegal logging]. URL: <https://wwf.panda.org/en/latest/hotnews/?342070/forest-law-lisfree>
6. Melnik M.I., Havronyuka M.I. (2011). Naukovo-praktichniy komentar Kriminalnogo kodeksu Ukrayini vid 5 kvitnya 2001 roku [Scientific and Practical Commentary of the Criminal Code of Ukraine dated April 5, 2001]. Kyiv : Kanno, A.S.K., 1104 p.
7. Pro sudovu praktiku u spravah pro zlochiny ta inshi pravoporushennya proti dovikillya : Postanova Plenumu Verhovnogo Sudu Ukrayini vid 10.12.2004 № 17 [On judicial practice in cases on crimes and other offenses against the environment: Resolution of the Plenum of the Supreme Court of Ukraine of December 10, 2004, No. 17]. *Visnik Verhovnogo Sudu Ukrayini*. URL: <https://zakon.rada.gov.ua/laws/show/v0017700-04>
8. Broslavskiy L.I. (2014). Otvetstvennost za okruzhayuschuyu sredu i vozmeschenie ekologicheskogo vreda: zakony i realii Rossii, SShA i Evrosoyuza [Responsibility for the environment and compensation for environmental damage: laws and realities of Russia, the United States and the European Union]. Moskva : Infra-M, 228 p.
9. Skvortsova O.V. (2007). Rozmezhuvannya nezakonnoyi porubki lisu iz sumizhnimi skladami zlochiniv [The delineation of illegal felling of forests with adjacent crimes]. *Uchenyie zapiski Tavricheskogo natsionalnogo universiteta im. V.I. Vernadskogo*. Simferopol. Tom 20(59). № 2. Pp. 129–135.
10. Kodeks Ukrayini pro administrativni pravoporushennya (statti 1 – 212-21) [Code of Ukraine on Administrative Offenses (Articles 1 – 212-21)]. URL: <https://zakon.rada.gov.ua/laws/show/80731-10>

DOI: <https://doi.org/10.32839/2304-5809/2019-4-68-83>
УДК 341(4-672ЄС)+(477)

Ковінько Н.М.

Національний юридичний університет імені Ярослава Мудрого

ЕКСТРАТЕРИТОРІАЛЬНА ДІЯ GDPR: РИЗИКИ ДЛЯ УКРАЇНЦІВ ТА ПРАКТИЧНІ РЕКОМЕНДАЦІЇ ДЛЯ УРЯДУ

Анотація. Стаття присвячена вивченню та аналізу нового Регламенту Європейського Союзу про захист фізичних осіб стосовно обробки персональних даних та про вільне переміщення таких даних (General data protection regulation / Загальний регламент по захисту даних) від 26 квітня 2016 року та проблем його впровадження в Україні. Досліджено понятійний апарат Регламенту, положення про екстра-територіальність його дії. Також Регламент проаналізовано в контексті можливості його застосування щодо фізичних та юридичних осіб України, запропоновано основні шляхи вдосконалення процесу адаптації українського законодавства про захист персональних даних до нових стандартів ЄС.

Ключові слова: Регламент ЄС 2016/679, контролер, оператор (процесор), екстра-територіальність, незалежний контролюючий орган.

Kovin'ko Nataliia

Yaroslav Mudryi National Law University

EXTRA-TERRITORIAL ACTION OF GDPR: RISKS FOR UKRAINIANS AND PRACTICAL GUIDELINES FOR GOVERNMENT

Summary. The article is devoted to the study and analysis of the new European Union Regulation on the Protection of Individuals with regard to the Processing of Personal Data and on the Free Movement of Such Data (General Data Protection Regulation) of April 26, 2016 and its implementation problems in Ukraine. The conceptual apparatus of the Regulations, the position on the extraterritoriality of its action is investigated. The Regulation is also analyzed in the context of the possibility of its application to individuals and legal entities of Ukraine, the main ways of improving the process of adaptation of Ukrainian legislation on the protection of personal data to the new EU standards are proposed. In the article the author analyses not only the above mentioned Regulation, but also main laws of domestic Ukrainian legislation. She also compares definitions that are given in the Regulation with respective terms from Ukrainian laws in order to complete deep and full analysis of the main problems that can arise during implementing of GDPR at Ukraine. In particular, the author has compared the definitions of the “operator” and “controller” meaning the subjects who are entitled to process the personal data that are defined in the Regulation and the respective definition of such subject in Ukrainian laws. Moreover, article has a part describing the penalties that can be applied according to the Regulation and Ukrainian Code of Administrative Offences to those subjects who breach the rules of proceeding the personal data. Also article includes brief description of the measures that were taken at leading European countries in comply with the Regulation. On the grounds of such all-around research the author has identified the issues that can impact to the process of Regulation implementation at Ukraine and has suggested several steps to solve them successfully.

Keywords: EU Regulation 2016/679, controller, operator (processor), extraterritoriality, independent control body.

Постановка проблеми. У сучасних умовах масштаби збирання та обробки персональних даних надзвичайно зросли. Органи державної влади та юридичні особи приватного права, зараз, мають можливість здійснювати збір та обробку персональних даних в необмеженій кількості. Законодавством Європейського Союзу (далі – ЄС) визначається, що захист фізичних осіб під час опрацювання персональних даних є фундаментальним правом. Так, статтею 8(1) Хартії фундаментальних прав Європейського Союзу і статтею 16(1) Договору про функціонування Європейського Союзу встановлено, що кожна особа має право на захист своїх персональних даних [1–2].

Раніше правові межі для захисту персональних даних у ЄС встановлювала Директива 95/46/ЄС Європейського парламенту і Ради від 24 жовтня 1995 року про захист фізичних осіб при обробці персональних даних і про вільне переміщення таких даних (далі – Директива), однак вона не була обов'язковою, а встановлювала лише орієнтири, якими держави-члени мали послуговува-

тися при розробці національного законодавства [3]. У зв'язку із виникненням явища транскордонних потоків персональних даних нагальною стала потреба не просто у правовому регулюванні захисту персональних даних, а й у дієвому механізмі жорсткого примусу за порушення прав особи. Саме з цією метою 26 квітня 2016 року було затверджено Регламент ЄС про захист фізичних осіб стосовно обробки персональних даних та про вільне переміщення таких даних (General data protection regulation/Загальний регламент по захисту даних) (далі – Регламент, GDPR), який уже 25 травня 2018 року почав діяти [4].

У світлі яскраво вираженого євроінтеграційного напрямку розвитку України та активного прагнення долучитися до європейської спільноти, постало цілком очікуване питання: які ж проблеми можуть виникнути при імplementації Регламенту в українське законодавство? Актуальність цього дослідження обґрунтовується ще й тим, що відповідно до Регламенту, передача персональних даних за межі Європейського Союзу буде дозволена лише за умови достатнього

рівня захисту персональних даних, що забезпечується в країні, у яку здійснюється така передача. Крім того, відповідно до Плану заходів щодо імплементації Угоди про асоціацію між Україною та ЄС від 25 жовтня 2017 року (далі – Угода), Україна мала удосконалити своє законодавство про захист персональних даних з метою приведення його у відповідність з Регламентом до 25 травня 2018 року [5]. На жаль, вчасно виконати вимоги Угоди у цій частині Україні не вдалося, проте очевидно, що для успішного подолання Україною шляху до євроінтеграції, імплементації положень GDPR в українське законодавство не уникнути.

Аналіз останніх досліджень та публікацій. Вивченням та аналізом питання захисту персональних даних займалися такі вітчизняні науковці як Баранов О.А., Мельник К.С., Серьогін С.А., Базанов О.Ю., Кохановська О.В., Оніщенко О.В., Пазюк А.В., Пилипчук В.Г., Брижко В.М.

Виділення не вирішених раніше частин загальної проблеми. Оскільки явище транскордонних потоків персональних даних стало великою проблемою з якою веде боротьбу все Європейське Співтовариство, а Україна не може вчасно виконати вимоги Угоди в частині захисту персональних даних, таким чином виникла необхідність у пошуку шляхів вирішення даної проблеми.

Метою даної статті є дослідження окремих теоретичних та практичних проблем захисту персональних даних, пов'язаних із прийняттям GDPR, визначення ключових правових вимог, які стосуються безпосередньо України та встановлення базових аспектів, необхідних для адаптації українського законодавства до нового законодавства ЄС з правового регулювання персональних даних.

Основні питання, на які спрямовано дослідження:

1. Яким чином правила, встановлені Регламентом ЄС, впливають на фізичних та юридичних осіб України?

2. Які принципові нововведення містить Регламент, порівняно із державним регулюванням захисту персональних даних в Україні?

3. Які дії на законодавчому рівні потрібно здійснити для подальшої адаптації положень України про захист персональних даних до законодавства ЄС?

Виклад основного матеріалу. Оскільки в епоху Big Data правовідносини виникають на перетині юрисдикцій, то персональні дані будь-якої особи, у тому числі громадянина України, можуть піддаватися обробці суб'єктами господарювання ЄС, США і т. д. відповідно до правил цих країн. Аналогічно, фізичні та юридичні особи України, надаючи послуги з через Інтернет суб'єктам персональних даних із держав-членів ЄС, можуть обробляти персональні дані таких осіб. Аналіз положень Регламенту дозволяє зробити висновок, що хоча Україна і не є державою-учасницею ЄС, але правила, закріплені GDPR, можуть стосуватися безпосередньо суб'єктів її юрисдикції. Так, відповідно до ст. 3 Регламенту GDPR має екстериторіальну дію, тобто його положення поширюються не лише на держав-членів ЄС, а в конкретних визначених Регламентом випадках і на фізичних та юридичних осіб України: «...2. Цей

Регламент застосовують до опрацювання персональних даних суб'єктів даних, які перебувають у Союзі, *контролером* або *оператором*, який має осідок *поза межами Союзу* (не є резидентом держави-учасниці ЄС)...» [4].

Для кращого розуміння змісту цієї норми та сфери її дії потрібно визначити, хто є контролером та/або оператором (процесором), відповідно до Регламенту. Відповідь на це питання надана у пп. 7-8 ст. 4 Регламенту: «контролер» – фізична чи юридична особа, орган публічної влади, агентство чи інший орган, який самостійно чи спільно з іншими визначає цілі та засоби опрацювання персональних даних; «оператор» (процесор) – фізична чи юридична особа, орган публічної влади, агентство чи інший орган, який опрацьовує персональні дані від імені контролера [4]. Отже, крім самих держав-членів ЄС, під дію Регламенту підпадають також «контролери» та «оператори», які:

– мають співробітників в ЄС;

– проводять кампанії, здійснюють дослідження, моніторинг суб'єктів ринку ЄС (електронна комерція, маркетинг і т.д.);

– здійснюють будь-яку діяльність, спрямовану на ринок ЄС (постачають товари та надають послуги громадянам ЄС на платній та безоплатній основі);

– використовують персональні дані громадян ЄС для здійснення вищевказаної діяльності.

Наступне питання – можливість притягнення порушників до відповідальності. Для того, аби положення про захист персональних даних діяли та застосовувалися на практиці, Регламент передбачив жорсткий примус та санкції за їх порушення. Найменша сума штрафу, відповідно до ст. 83 Регламенту, складає 20 млн євро або 4% від валового доходу контролера та/або оператора [4]. Для порівняння: відповідно до законодавства України, у сфері захисту персональних даних максимальна сума штрафу складає 34 тис. грн (ч. 5 ст. 18839 КУпАП). Отже, з урахуванням того, що фізичні та юридичні особи України можуть підпадати під екстериторіальну дію Регламенту, то чи можна притягти такого порушника до відповідальності та накладити санкції, передбачені Регламентом? На даний час в Україні чіткого механізму застосування штрафів відповідно до законодавства ЄС немає, і поки що не зрозуміло, як до відповідальності можна притягти порушників-фізичних та юридичних осіб України. Тим не менше, можна спрогнозувати, що порушення контролерами/операторами України положень GDPR може призвести до наступних варіантів розвитку подій:

1) відмова при відкритті закордонного банківського рахунку, якщо в базі даних буде наявна інформація про порушення фізичною чи юридичною особою України норм GDPR;

2) заборона суб'єкту права ЄС продовжувати потік або передачу даних в Україні (фактично – це фактично розірвання договірних відносин);

3) ті контролери/оператори України, які дотримуватимуться положень Регламенту, будуть більш конкурентоспроможним на ринку, оскільки їм більше довірятимуть користувачі та контрагенти з ЄС.

Отже, Регламент складений таким чином, щоб не тільки створити можливість застосування при-

мусу і санкцій до порушників, а й спрямований на створення таких умови, щоб суб'єкт, який діє на території ЄС, ретельно обирає контрагентів з обробки персональних даних поза територією ЄС.

Відповідно до Угоди, сторони домовились співпрацювати з метою забезпечення належного рівня захисту персональних даних відповідно до найвищих європейських та міжнародних стандартів [6]. Якщо на час дії Директиви 95/46/ЄС та перед підписанням Угоди про асоціацію України з ЄС було визнано, що механізм регулювання захисту персональних даних в Україні відповідає тогочасним стандартам ЄС, то новий Регламент у деякій мірі закріпив принципово нові – наприклад, Регламент у Главі 6 передбачає, що у всіх державах – членах ЄС та країнах, пов'язаних економічними відносинами з ними, мають бути створені спеціальні незалежні контролюючі органи (*Supervisory authority*) для контролю за дотриманням прав у сфері захисту персональних даних, розгляду скарг, застосування санкцій тощо [4]. Організаційно-правове та методологічне забезпечення покладається Регламентом на національні уповноважені органи контролю захисту персональних даних, що також мають бути незалежними, підпорядкованими закону та підзвітними парламенту.

Контроль за дотриманням законодавства у сфері обробки персональних даних згідно з Регламентом повинен здійснюватися і на місцевому рівні. Кожен контролер (оператор) на підприємствах та в організаціях з чисельністю працівників понад 250 осіб має вести облік діяльності з обробки персональних даних. Крім того на підприємствах, в організаціях або інших об'єднаннях усіх форм власності має бути призначений спеціаліст із захисту даних. У випадку ж якщо контролер або оператор знаходиться поза межами ЄС, він повинен призначити в письмовій формі представника в Союзі.

Якщо прослідкувати процес імплементації цього механізму на рівні держав-членів Європейського союзу, то можна звернути увагу на те, що в більшості з них діють спеціальні органи з контролю захисту персональних даних. В Ірландії, Ісландії, та Іспанії створені й діють Комісія Парламенту та Омбудсмен із захисту даних, які підзвітні парламенту. В Угорщині ці функції виконує Комісар із захисту інформації, який очолює інститут з питань захисту персональних даних та призначається рішенням Парламенту. У Франції створені Національна комісія з інформатики, склад якої обирається Парламентом, а також є посада Комісара із захисту персональних даних, який очолює агентство з питань захисту персональних даних призначається рішенням Прем'єр-міністра. У Швеції контроль за дотриманням законодавства про захист персональних даних покладений на Інспекційну раду та Омбудсмена із захисту даних, що також звітує перед парламентом [9].

Не можна сказати, що в Україні зовсім немає органів, уповноважених на виконання подібних функцій. Так, Законом повноваження щодо контролю за додержанням законодавства про захист персональних даних покладено на Уповноваженого Верховної Ради України з прав людини. Із метою реалізації цих повноважень у структурі Секретаріату омбудсмена функціонує окремий

підрозділ, серед основних завдань якого – здійснення моніторингу застосування законодавства з питань захисту персональних даних, за результатами якого вживаються необхідні заходи. Однак, ці органи не є вузькоспеціалізованими і потребують модернізації [7].

Із урахуванням вищевикладеного аналізу основних нововведень Регламенту та короткого огляду існуючої системи захисту персональних даних в Україні, можна висунути наступні рекомендації, які послугують ефективному та повному впровадженню стандартів ЄС в нашій державі. Так, до базових та першочергових кроків адаптації можна віднести наступні:

1. затвердження та розробка Верховною Радою України ефективної програми державної політики щодо захисту персональних даних та здійснення парламентського контролю у цій сфері;

2. запровадження та закріплення інституту Уповноваженого з питань захисту персональних даних, основними функціями якого будуть забезпечення нагляду і контролю та удосконалення нормативно-правової бази з питань захисту персональних даних, а також взаємодія з уповноваженими органами ЄС та країн-членів ЄС з питань захисту даних;

3. створення спеціальних підрозділів із захисту персональних даних, які могли б діяти у складі Міністерства юстиції, наприклад;

4. покладення на Адміністрацію Державної служби спеціального зв'язку та захисту інформації України функції організації забезпечення технічного захисту персональних даних в Україні;

5. віднесення до компетенції Державного бюро розслідувань України проведення розслідування правопорушень, які стосуються захисту персональних даних;

6. створення окремих судових палат у складі апеляційних судів або створення спеціалізованого суду з питань захисту інформації (даних), де можна розглядати питання не тільки захисту персональних даних, а й порушень приватності життя, обігу публічної інформації, діяльності ЗМІ і т. д. [10];

7. запровадження в органах, установах, закладах, підприємствах та організаціях посад фахівців з питань захисту персональних даних або покладання цих функцій на окремих працівників цих організацій [4].

Підсумовуючи, можна сказати, що Регламент є принципово новим положенням законодавства ЄС щодо захисту персональних даних. На відміну від попередньої Директиви, GDPR встановлює чіткі та жорсткі правила, запроваджує дієвий механізм, який дозволить практично застосовувати принципи і норми щодо захисту фізичних осіб у зв'язку з опрацюванням їхніх персональних даних, незалежно від їхнього громадянства або місця проживання. Не зважаючи на відсутність в Україні статусу повноцінного члена ЄС, відповідно до Регламенту на нашу державу у конкретних випадках також поширюється дія GDPR. Це означає у свою чергу, що орієнтовані на європейський ринок суб'єкти господарювання України повинні детально пристосувати свою політику та процес обробки та збору персональних даних відповідно до GDPR, і мати на увазі, що тимчасові труднощі у встановленні шляху притягнення їх до від-

повідальності за Регламентом не є підставою для ігнорування відповідних норм. Так чи інакше, для порушників наставатимуть несприятливі наслідки у вигляді штрафів, розірвання вартісних контрактів із суб'єктами ЄС тощо.

Якщо говорити про проблему законодавчого врегулювання, то враховуючи принципову новизну багатьох положень та норм GDPR, потрібно розробляти та вносити суттєві зміни до ме-

ханізму регулювання та захисту персональних даних в Україні. Зокрема, необхідно посилити парламентський контроль у цій сфері, привести понятійний апарат українського законодавства у відповідність із законодавством ЄС, запровадити інституції, уповноважені на здійснення контролю та постійного моніторингу за станом захисту персональних даних, посилити санкції за порушення захисту персональних даних тощо.

Список літератури:

1. Хартія фундаментальних прав Європейського Союзу від 07.12.2000 / База даних «Законодавство України». URL: http://zakon.rada.gov.ua/go/994_524
2. Договір про функціонування Європейського Союзу від 07.02.1992, 25.03.1957 / База даних «Законодавство України». URL: http://zakon.rada.gov.ua/go/994_b06
3. Директива 95/46/ЄС Європейського парламенту і Ради від 24 жовтня 1995 року про захист фізичних осіб при обробці персональних даних і про вільне переміщення таких даних / База даних «Законодавство України». URL: http://zakon.rada.gov.ua/go/994_242
4. REGULATION (EU) 2016/679 OF THE EUROPEAN PARLIAMENT AND OF THE COUNCIL of 27 April 2016 on the protection of natural persons with regard to the processing of personal data and on the free movement of such data, and repealing Directive 95/46/EC (General Data Protection Regulation). URL: <http://eurlex.europa.eu/legalcontent/EN/TXT/PDF/?uri=CELEX:32016R0679>
5. План заходів щодо імплементації Угоди про асоціацію між Україною та ЄС. URL: <https://www.kmu.gov.ua/ua/npas/pro-vikonannya-ugodi-pro-asociaciyu-mizh-ukrayinoyu-z-odniyeyi-storoni-ta-yevropejskim-soyuzom-yevropejskim-spivtovaristvom-z-atomnoyi-energiyi-i-yihnimi-derzhavami-chlenami-z-inshoyi-storoni>
6. Звіт «Про виконання Угоди про асоціацію між Україною та Європейським Союзом в 2016». URL: <https://www.kmu.gov.ua/diyalnist/yevropejska-integraciya/vikonannya-ugodi-pro-asociaciyu/zviti-pro-vikonannya-ugodi-pro-asociaciyu>
7. Про захист персональних даних : Закон України від 01.06.2010 № 2297-VI / Верховна Рада України. URL: <http://zakon.rada.gov.ua/go/2297-17>
8. Брижко В.М. Сучасні основи захисту персональних даних в європейських правових актах. *Інформація і право*. 2016. № 3(18). С. 45.
9. Посібник з європейського права у сфері захисту персональних даних. URL: https://www.echr.coe.int/Documents/Handbook_data_protection_UKR.pdf
10. Гуз А.М. Навчальний посібник «Історія захисту інформації в Україні та провідних країнах світу». URL: <http://narodna-osvita.com.ua/2453-navchalniy-posbnik-storya-zahistu-nformacyi-v-ukrayin-ta-provdnih-krayinah-svtu-guz-a-m-skachati-chitati-onlayn.html>

References:

1. Charter of Fundamental Rights of the European Union dated December 7, 2000 / Database "Legislation of Ukraine". URL: http://zakon.rada.gov.ua/go/994_524
2. Treaty on the Functioning of the European Union dated February 7, 1992, 25.03.1957 / Database "Legislation of Ukraine". URL: http://zakon.rada.gov.ua/go/994_b06
3. Directive 95/46/EC of the European Parliament and of the Council of 24 October 1995 on the protection of individuals with regard to the processing of personal data and on the free movement of such data // Database "Legislation of Ukraine". URL: http://zakon.rada.gov.ua/go/994_242
4. REGULATION (EU) 2016/679 OF THE EUROPEAN PARLIAMENT AND OF THE COUNCIL of 27 April 2016 on the protection of individuals with regard to the processing of personal data and on the free movement of such data and repealing Directive 95/46 / EC (General Data Protection Regulation). URL: <http://eurlex.europa.eu/legalcontent/EN/TXT/PDF/?Uri=CELEX:32016R0679>
5. Action Plan on Implementation of the Association Agreement between Ukraine and the EU. URL: <https://www.kmu.gov.ua/ua/npas/pro-vikonannya-ugodi-pro-asociaciyu-mizh-ukrayinoyu-z-odniyeyi-storoni-ta-yevropejskim-soyuzom-yevropejskim-spivtovaristvom-z-atomnoyi-energiyi-i-yihnimi-derzhavami-chlenami-z-inshoyi-storoni>
6. Report on the implementation of the Association Agreement between Ukraine and the European Union in 2016. URL: <https://www.kmu.gov.ua/diyalnist/yevropejska-integraciya/vikonannya-ugodi-pro-asociaciyu/zviti-pro-vikonannya-ugodi-pro-asociaciyu>
7. On Protection of Personal Data: Law of Ukraine dated 01.06.2010 No. 2297-VI / The Verkhovna Rada of Ukraine. URL: <http://zakon.rada.gov.ua/go/2297-17>
8. Bryzhko V.M. (2016). Modern bases of protection of personal data in European legal acts. *Information and right*, no. 3(18), p. 45.
9. European Legal Guide on the Protection of Personal Data. URL: https://www.echr.coe.int/Documents/Handbook_data_protection_UKR.pdf
10. Guz A.M. A manual "History of Information Protection in Ukraine and the Leading Countries of the World". URL: <http://narodna-osvita.com.ua/2453-navchalniy-posbnik-storya-zahistu-nformacyi-v-ukrayin-ta-provdnih-krayinah-svtu-guz-a-m-skachati-chitati-onlayn.html>

DOI: <https://doi.org/10.32839/2304-5809/2019-4-68-84>
УДК 332.122.6:336.027

Колдов Є.О.

Національний юридичний університет імені Ярослава Мудрого

РЕГУЛЮВАННЯ ОФШОРНИХ ЗОН В ПОДАТКОВОМУ ПРАВІ УКРАЇНИ І ЗАРУБІЖНИХ ДЕРЖАВАХ

Анотація. Стаття присвячена проблематиці дослідження нормативного регулювання офшорних зон у вітчизняній правовій системі та в законодавстві іноземних держав. На основі аналізу чинної нормативної бази та наукових публікацій в сферах податкового права та економіки, а також аналізу функціонування офшорних територій за кордоном робляться висновки щодо необхідності застосування конкретних кроків на шляху до стабілізації процесу відтоку активів з України. Здійснено короткий порівняльний аналіз положень, що регулюють зазначене питання в інших державах з метою формулювання конкретних рекомендацій, втілення яких призвело б до позитивних змін не в лише на рівні правового регламентування окреслених відносин, але й мало б вплинути на розвиток вітчизняної економіки в цілому. Викладено світову практику використання і застосування офшорних зон.

Ключові слова: офшор, податок на прибуток, відтік капіталу, трансфертне ціноутворення, податкове право.

Koldov Yehor

Yaroslav Mudryi National Law University

REGULATION OF OFFSHORE ZONES IN THE TAX LAW OF UKRAINE AND FOREIGN STATES

Summary. The article is devoted to the problems of legal regulation of offshore zones in the Ukrainian legal system and in the legislation of other states. Based on analysis of the Ukrainian legal framework and scientific publications author makes conclusions about the need for legislative changes. A brief comparative analysis of the provisions regulating this issue in other states was carried out with the aim of formulating specific recommendations, the implementation of which would lead to positive changes not only at the level of legal regulation of the above relations, but would also affect the development of the domestic economy as a whole. The world practice of use and application of offshore zones is described. The domestic law science does not have the only, generally accepted understanding of this definition of offshore, so the author does research on the isolation of a holistic concept to understand the essence of such a phenomenon. The article focuses on the regulation of offshore zones in foreign countries, the so-called “soft landing” zones: what are the advantages and disadvantages for the capital of companies. The author is analyzes relevant international legal documents concerning the regulation of offshore zones, elimination of double taxation, elimination of non-payment of taxes in one or another state. Analyzing the process of moving capital to offshore areas in the EU can come to quite interesting conclusions. On the one hand, at one time, European integration contributed to the development of offshore, due to uneven economic development, expansion of the common market and other integration processes in the economic sphere. However, today we can observe diametrically opposite trends. Strengthening European integration in the field of financial relations through the introduction of common rules for the exchange of fiscal information concerning deposits of residents of EU Member States in banking institutions in other countries and restrictions on banking secrecy lead to increased control over the operation of offshore zones.

Keywords: offshore, income tax, outflow of capital, transfer pricing, tax law.

Постановка проблеми. На сьогоднішній день економічна система України переживає період глибокої кризи, стикаючись з цілим рядом дестабілізуючих чинників. Одними з ключових є труднощі, пов'язані з «відтоком» капіталу та ухиленням від сплати податкових платежів вітчизняними суб'єктами господарської діяльності. У зв'язку з наведеним, особливого значення набуває вирішення комплексу питань стосовно правового регулювання функціонування офшорних зон, як одного з ключових чинників виведення капіталу, що може завдавати непоправної шкоди економічному розвитку держави. Особливої актуальності вирішення даного питання набуває в контексті соціально-економічних перетворень та євроінтеграційних процесів, що на даний момент мають місце в нашій державі.

Мета дослідження. Основне завдання даного дослідження полягає у вивченні особливостей правового регулювання офшорних зон у вітчизняному законодавстві та здійсненні короткого порівняльного аналізу з положеннями, що регулюють зазначене питання в інших державах

з метою формулювання конкретних рекомендацій, втілення яких призвело б до позитивних змін не в лише на рівні правового регламентування окреслених відносин, але й мало б вплинути на розвиток вітчизняної економіки в цілому.

Аналіз останніх досліджень. Дослідження проблематики офшорних зон у вітчизняній науковій думці ставали предметом пошуків М.О. Баймуратова, О.К. Бозуленка, В.П. Вишневського, О.І. Зоріної, М.П. Кучерявенка та інших. Разом з тим, комплексного аналізу як самої дефініції «офшорна зона», так і впливу даного явища на функціонування економічної системи держави практично не здійснювалося. Крім того, чинна нормативна база у сфері регулювання податкових та господарських відносин є вкрай обмеженою та фрагментарною, що не дозволяє здійснювати повноцінні дослідження даного питання у теоретичній площині та розробку практичних рекомендацій стосовно вдосконалення чинного законодавства.

Виклад основного матеріалу. Як вже було зазначено вище, вітчизняна правова наука не

володіє єдиним, загальноприйнятим розумінням вказаної дефініції. Деякі дослідники ототожнюють вказане поняття з окремим видом спеціальних (вільних) економічних зон, проте такий крок навряд чи можна вважати виправданим. Спеціальні вільні (економічні) зони є важливим інструментом залучення інвестицій в державу. Вказане залучення здійснюється шляхом створення особливих (пільгових) умов для суб'єктів господарювання, що заходять до цих зон. Подібні пільги можуть стосуватися й податкових платежів, але механізм та мета їх введення мають принципові відмінності у порівнянні з офшорними зонами. Основну їх відмінність можна звести до наступного. Вільні економічні зони орієнтовані на залучення продуктивного капіталу (як іноземного, так і вітчизняного), що утворює доходи всередині зони, тоді як мета офшорних зон – залучення іноземного фінансового капіталу, що приносить доходи як власникам цього капіталу, так і організаторам офшорних зон. Джерела ж цих доходів перебувають за межами офшорних зон [1].

Загалом необхідно зазначити, що чинне законодавство використовує подібну категорію вкрай рідко та фрагментарно, що також перешкоджає однозначному її розумінню. Так, Розпорядження КМУ № 143-р від 23 лютого 2011 р. містить перелік держав, що відносяться до офшорних зон, також Закон України «Про запобігання та протидію легалізації (відмиванню) доходів, одержаних злочинним шляхом, фінансуванню тероризму та фінансуванню розповсюдження зброї масового знищення» відповідно до положень п. 1 ч. 1 ст. 15 визначає обов'язковість проведення фінансового моніторингу у випадку, якщо фінансова операція дорівнює чи перевищує 150 000 гривень (або еквівалент вказаної суми в іноземній валюті чи інших активах) за умови, що був здійснений переказ чи надходження коштів на анонімний чи з анонімного рахунку, якщо хоча б одна із сторін-учасників фінансової операції має відповідну реєстрацію, місце проживання чи місцезнаходження в державі, що віднесена Кабінетом Міністрів України до переліку офшорних зон, а також переказ коштів на рахунок, відкритий у фінансовій установі, зареєстрованій у зазначеній державі [2]. Діюча редакція Податкового кодексу також досить обмежено оперує вказаним поняттям. Підпункт 14.1.122¹ пункту 14.1 статті 14 ПК визначає, що нерезиденти, що мають офшорний статус – нерезиденти, розташовані на території офшорних зон, крім нерезидентів, які надали платнику податку виписку з правочинних документів, легалізовану у встановленому законодавством порядку, що свідчить про звичайний (неофшорний) статус такого нерезидента [3]. В той же час, офшори не згадуються ні в Господарському кодексі, ні в ЗУ «Про основні засади здійснення державного фінансового контролю в Україні». Таким чином, можемо зробити висновок про те, що вітчизняний законодавець пішов шляхом простого перелічення держав, що вважаються офшорними зонами з накладенням певних обмежень стосовно здійснення фінансових операцій із залученням суб'єктів, що є їх резидентами або стосовно рахунків, відкритих на їх території. З одного боку, такий підхід можна було б вважати прийнятним, з огляду на необ-

хідність спрощення українського законодавства та надмірну розгалуженість та заплутаність нормативної бази, що регулює податкові відносини. Проте, на жаль, маємо констатувати той факт, що безконтрольне виведення вітчизняного капіталу до офшорів створює серйозну загрозу стабільності вітчизняної економічної системи. Дана ситуація вимагає прийняття рішучих та ефективних управлінських рішень, що є неможливим без відповідного нормативного забезпечення. Але перш ніж перейти до аналізу необхідних кроків на цьому шляху, необхідно а) спробувати охарактеризувати саме розуміння досліджуваного явища; б) дослідити іноземне законодавство, що регулює відповідні питання, з тим, щоб використати зарубіжний досвід для досягнення поставленої мети.

Перш за все, слід зазначити, що складність розуміння досліджуваної категорії пов'язана з тим, що застосування терміну «офшорна зона» з конкретним змістом, досить складно в контексті діяльності певної країни, оскільки його значення зумовлює зовнішні відносини, а не внутрішні [4]. Термін «офшор» (від англ. offshore) є первинно географічним терміном і означає територію, що знаходиться поза берегом. Поняття «офшорна зона», «офшорна юрисдикція», «офшорна територія», «офшорний центр» утворюють синонімічний ряд на позначення держави чи її частини, на території яких діє особливий режим реєстрації та діяльності нерезидентів, що стосується передусім сплати податкових платежів та надання податкової звітності, при цьому, класичні офшори ставлять перед відповідними нерезидентами умову нездійснення фактичної діяльності на території даного суб'єкта.

Досліджуючи визначення окресленого поняття вітчизняними науковцями, варто зазначити, що В.Ф. Опришко визначає офшорну зону, як державу або її частину, на території якої для нерезидента країни діють особливі правила реєстрації та діяльності, а також знижені або взагалі відсутні податки (здебільшого стягується щорічний збір в незначних розмірах). На думку ж В.В. Козика, офшорна зона – це юрисдикція, де для суб'єктів економічної активності, що зареєстровані на її території та здійснюють свої комерційні операції й одержують прибуток поза її територією, діють спеціальні податкові правила, економічно більш сприятливі, ніж ті, що діють для компаній, що зареєстровані, діють чи одержують прибуток на території держави-офшора [1].

Разом з тим, необхідно зазначити, що віднесення тієї чи іншої держави до списку офшорів, так само, як і їх класифікація носить досить умовний характер. Це пов'язано в першу чергу з динамічністю податкового законодавства різних держав. Дана теза підтверджується тим фактом, що перелік офшорних зон, закріплений у Розпорядженні КМУ № 143-р не є сталим і знає частих змін залежно від нововведень в діючому законодавстві відповідної держави.

Проте ми все ж таки можемо говорити про класифікацію держав-офшорів на декілька відокремлених груп, залежно від їх економічних особливостей та характерних рис правового регулювання статусу суб'єктів-нерезидентів. Так, першу групу утворює ряд держав, що взагалі не наклада-

ють обов'язку зі сплати податків нерезидентами (існує лише мінімальний щорічний платіж у вигляді збору) або податок на прибуток є мінімальним (1-2%) крім того, уповноважені органи цих держав не вимагають від іноземних суб'єктів фінансової звітності або ж така звітність є суто формальною в силу відсутності у цих осіб обов'язку повідомляти ключові відомості (щодо кінцевих вигодонабувачів, акціонерів, власників), крім того, на території таких офшорних зон процедура реєстрації суб'єктів, що здійснюють підприємницьку діяльність спрощена до мінімуму. Прикладами таких офшорних зон є Багамські острови, Британські Віргінські острови, Беліз тощо. Очевидно, що офшори першої групи пропонують най-більш сприятливі умови для осіб, що користуються їхньою юрисдикцією, однак у них є й суттєвий недолік – зв'язок з подібними офшорними зонами суттєво підриває репутацію підприємства, що користується їх послугами та слугує причиною підвищеної уваги з боку податкових та митних служб розвинутих держав [5].

До офшорів другої групи належать ряд держав та територій, які здебільшого є досить високо розвинутими та мають сталу ринкову економіку. Такі офшорні зони (Ірландія, Гібралтар, Монако) мають відносно високий рівень податку на прибуток, однак наявна також система податкових пільг, що надаються окремим закордонним компаніям. Подібна пільгова система робить дані офшори досить привабливими для численних корпорацій, що бажають вийти з під податкового пресу у своїх державах, проте не хочуть розміщувати активи чи реєструвати власні філії в офшорних зонах першого типу, побоюючись втрати ділової репутації чи посиленої уваги з боку вітчизняних органів фінансового контролю. Законодавство ж цих офшорів передбачає обіг податкової інформації, проте в значно більш обмежений, порівняно з державами, що не є офшорними зонами.

Крім перелічених, економісти та правники виділяють офшорні зони третьої групи – «приховані офшори». Такі держави та території не володіють ознаками, що є характерними для офшорних територій, проте надають окремі податкові пільги зареєстрованим компаніям-нерезидентам (Великобританія, Швейцарія). Їх не можна віднести до офшорів, хоча більшість з них накладає певні обмеження й на поширення податкової інформації.

Розглядати проблематику функціонування офшорних зон було б досить доцільно на прикладі такого значного та складного економічного та геополітичного утворення, як Європейський Союз. Питання оподаткування в державах ЄС здебільшого регулюються на місцевому (державному) рівні, що породжує досить значний ступінь їх автономії в зазначених питаннях. Так ставки корпоративного податку, що відповідають нашому податку на прибуток різняться від 33% у Франції та Бельгії до 12,5% в Ірландії та на Кіпрі, 10% в Болгарії та 9% в Угорщині. Цілком логічно, що резиденти держав з високим податковим навантаженням прагнуть до оптимізації своїх витрат шляхом послаблення подібного пресу. Відповідно держави з низьким рівнем податкового навантаження, гнучким законодавством та м'яким податковим контролем стають сприят-

ливими для розміщення в їх юрисдикції численних закордонних активів. Разом з тим, необхідно зазначити, що розвинуті західноєвропейські держави досить часто є не кінцевими офшорними зонами, а офшорними трансфертними центрами, що завдяки вигідним податковим угодам, досконалій нормативній базі та високій репутації слугують каналами відтоку активів до «чорних» офшорів, в юрисдикції яких платник практично повністю звільняється від сплати платежів та фінансової звітності, дана теза знаходить своє підтвердження в дослідженнях, проведених міжнародними міжурядовими та приватними організаціями (ОЕСР, МВФ, Oxfam) [6].

Досліджуючи окремі європейські держави як кінцеві податкові притулки доцільно було б звернутися до дослідження податкової системи Республіки Кіпр. В минулому дана держава була «класичним» офшором, що завдяки застосуванню мізерного корпоративного податку для нерезидентів, що не ведуть свою діяльність на території Республіки, стала найбільш привабливим податковим притулком на європейському континенті. Проте зі вступом Кіпру до Європейського Союзу з 2004 року офшорний режим був припинений. Разом з тим, незважаючи на кардинальні зміни до податкового законодавства, податкова система Кіпру продовжує залишатися найбільш лояльною до платників на європейському континенті. Зокрема ставка корпоративного податку становить всього 12,5%, що є одним із найнижчих показників в ЄС. Крім того, торговельні компанії-нерезиденти уникають оподаткування доходів та дивідендів, а широка мережа договорів про уникнення подвійного оподаткування надає широке поле для маневру при здійсненні податкового планування, що включає максимальне зменшення податкових платежів. Тут варто було б згадати й про існування Конвенції між Урядом України і Урядом Республіки Кіпр про уникнення подвійного оподаткування та запобігання податковим ухиленням стосовно податків на доходи, що була ратифікована Україною 04.07.2013 року. Крім того, законодавство республіки передбачає численні випадки звільнення доходів від сплати корпоративного податку. Перелічені факти дозволяють говорити про те, що Республіка Кіпр, яка у минулому було класичним офшором, внаслідок виконання вимог, що були поставлені перед фінансовою системою держави в контексті європейської інтеграції здійснила суттєві перетворення у сфері податкового регулювання. Як наслідок, зокрема, в 2006 році Розпорядженням Кабінету Міністрів України Кіпр було виключено з переліку офшорних зон. Разом з тим, аналіз міжнародного руху активів свідчить про те, що Республіка Кіпр внаслідок гнучкого податкового режиму та м'якої податкової звітності продовжує залишатися одним з найпривабливіших податкових притулків в ЄС. Дана ситуація призводить до виникнення двозначної ситуації: з одного боку, Кіпр за більшістю загальноприйнятих формальних критеріїв не є офшорною зоною, однак внаслідок надзвичайно сприятливого податкового клімату продовжує залишатися центром акумуляції бізнес-активів сусідніх держав, що, безумовно, має несприятливі наслідки для їх економік, особливо дане заува-

ження є актуальним для України. Таким чином, можемо констатувати, що зміни в податковому законодавстві Кіпру призвели до його трансформації з офшору першого типу (класичного) в прихований офшор. При цьому аналіз економічних показників (зокрема інвестицій, здійснених компаніями чи приватними особами з Кіпру до України) свідчить про доволі незначні наслідки описаної трансформації для припинення відтоку активів до цієї держави. Описана ситуація є прикладом вдалої трансформації податкового законодавства. За даних умов Республіка зберегла баланс зовнішньополітичних та внутрішніх фінансово-економічних інтересів.

Іншим прикладом, однак уже класичної офшорної зони є Гібралтар – заморська територія Великобританії. Особливості його статусу дозволяють суб'єктам господарювання та приватним особам, що здійснюють діяльність на його території повністю звільнитися від сплати ПДВ. Крім того, існує можливість уникнення будь-яких сплат за корпоративним податком, разом з обмеженою податковою звітністю дані фактори утворюють ефективний комплекс виходу з-під податкового пресу. Однак описана лібералізація податкових відносин спричинила внесення Гібралтару до «чорних» списків найбільш розвинутих держав світу та міжнародних організацій, предметом діяльності яких є боротьба з відмиванням коштів. В Україні Гібралтар також включений до переліку офшорних зон [6].

Аналізуючи процес руху капіталів до офшорних зон в ЄС можна прийти до досить цікавих висновків. З одного боку, в свій час європейська інтеграція сприяла розвитку офшорів, внаслідок нерівномірностей економічного розвитку, розширення спільного ринку та інших інтеграційних процесів в економічній сфері. Проте на сьогоднішній день можемо спостерігати діаметрально протилежні тенденції. Посилення європейської інтеграції у сфері фінансових відносин через введення загальних жорстких правил обміну податковою інформацією стосовно вкладів резидентів держав-членів ЄС в банківських установах в інших державах та обмеження банківської таємниці ведуть до посилення контролю за функціонуванням офшорних зон. Підтвердженням тієї боротьби, що здійснюється з офшорними юрисдикціями в рамках європейського співтовариства є низка гучних справ, що мали місце протягом кількох останніх років. Найбільш значимою з перелічених можна вважати справу корпорації Apple в Ірландії. Як свідчать дані Європейської Комісії протягом 16 років (за період з 1991 по 2007 роки) податкові органи Республіки Ірландія штучно занижували ставку за корпоративним податком для корпорації Apple з 12,5% (при тому, що дана ставка само по собі є однією з найнижчих у Європі) до 1%. Однак основна суть порушень полягає навіть не стільки в самому факті заниження податкових платежів, стільки в тому, що подібні заходи застосовувалися виключно до однієї юридичної особи, що безумовно можна розцінювати як надання незаконної державної допомоги [7].

Розглянутий приклад також вказує на те, що Ірландія посідає особливе місце в рамках Європейського Союзу як офшорна зона. Тут слід зазначити наступне: з одного боку, дана держава

має відносно розвинуту економіку та фінансово-банківський сектор, переважно дотримується норм ЄС щодо обігу податкової інформації та уникнення подвійного оподаткування (зокрема Директиви 90/435/ЄЕС), в той же час, діє м'яке податкове законодавство (корпоративний податок становить лише 12,5%), наявні численні договори про уникнення подвійного оподаткування, що дозволяють компаніям-резидентам інших держав уникнути значного податкового навантаження. Крім того, існує вигідна можливість заліку іноземного податку, який був сплачений у відповідній державі, у рахунок ірландського податку, що підлягає сплаті і належать до тієї ж категорії доходів. Причому така можливість є й за відсутності між країнами податкової угоди (одностороннє звільнення). Ірландське законодавство передбачає й можливість повного уникнення сплати ПДВ під час ввезення товарів, що, безумовно, можна рахувати черговим плюсом даної податкової системи для компаній-нерезидентів. З розглянутого можна зробити наступні висновки: Ірландія володіє комплексом факторів, що роблять її надзвичайно привабливою для іноземного інвестування. Держава є членом ЄС, на її території діє законодавство об'єднання, що регулює податкові питання, діє розвинутий банківський сектор, що робить Ірландію більш «престижною» та стабільною податковою гаванню у порівнянні з «чорними» офшорами. В той же час, вигідне податкове законодавство спонукає компанії розміщувати тут свої активи. Таким чином, хоча формально Ірландію не можна вважати офшором однак створення надзвичайно сприятливих умов для іноземних резидентів змушує європейське співтовариство говорити про дану державу як прихований офшор [8].

Цілком логічно, що розвиток офшорів призвів, у свою чергу, до виникнення протидії, в першу чергу, з боку розвинутих держав зі значними податковими навантаженнями на суб'єктів бізнесу. Подібна протидія здійснюється як окремими державами, так і міжнародними організаціями (ФАТФ) за кількома основними напрямками. Першим з них є організація та сприяння активному та прозорому взаємному обміну (обігу) податковою інформацією. Як приклад тут можна навести не лише двосторонні угоди між державами, але й багатосторонні міжнародні договори (Конвенція про взаємну адміністративну допомогу в податкових справах 1988 року, укладену державами-членами Ради Європи та країнами Організації економічного співробітництва та розвитку (ОЕСР)). Іншим, суто внутрішнім кроком, є максимальна лібералізація власної податкової системи, що включатиме як і зниження загального податкового пресу через зниження ставок основних платежів (в першу чергу – корпоративного податку чи його аналогу), так розширення переліку можливостей щодо застосування пільгових податкових режимів. Однак тут необхідно заважити, що дане питання є доволі складним й в значній мірі диктується соціально-економічним становищем держави в певний конкретний момент.

Ще одним, досить специфічним однак в той же час дієвим кроком на шляху боротьби з надмірним відтоком капіталу до офшорних територій є здійснення державами трансфертного

ціноутворення. Суть трансфертного ціноутворення полягає у застосуванні принципу «втягнутої руки», відповідно до якого ціни на товари між пов'язаними і непов'язаними компаніями не повинні відрізнятися. Даний принцип відомий зарубіжним податковим системам уже декілька десятиліть, проте своє відображення у вітчизняному податковому законодавстві віднайшов лише з прийняттям змін до Податкового Кодексу в 2013 році. ПК в ст. 39.2 встановлює перелік контрольованих операцій за якими суб'єкти, що здійснюють їх повинні встановлювати відповідності умов контрольованої операції принципу «втягнутої руки» за методами, що передбачені ч. 39.3.1 ПК. Таким чином, більш суворому податковому контролю підлягає частина господарських операцій, що здійснюються з нерезидентами (у випадках, передбачених ст. 39.2.1.5 ПК та з окремими державами, перелік яких затверджується КМУ) та зовнішньоекономічні господарські операції з продажу та/або придбання товарів та/або послуг через комісіонерів-нерезидентів [3].

Загалом необхідно зазначити, що трансфертне ціноутворення перешкоджає штучному заниженню цін, в операціях, що здійснюються українськими суб'єктами господарювання з нерезидентами. Подібне заниження в подальшому призводить до зменшення бази оподаткування за податком на наслідком прибутку, що має прямим недоотримання державою значних коштів до дохідної частини бюджету. Постанова КМУ від 27 грудня 2017 р. № 1045 «Про затвердження переліку держав (територій), які відповідають критеріям, установленим підпунктом 39.2.1.2 підпункту 39.2.1 пункту 39.2 статті 39 Податкового кодексу України» встановлює перелік держав, при взаємодії з резидентами яких господарські операції підпадають під категорію контрольованих. Аналіз змісту даного нормативного акту дозволяє констатувати, що серед країн, включених до згаданого вище списку є як класичні офшорні зони, так і офшори приховані, і навіть в деяких випадках держави, що формально не офшорними зонами, однак різниця в податкових ставках з якими (в першу чергу за податком на прибуток) становить 5% і більше (звісно за умови, що податкові ставки в цих державах є нижчими, аніж в Україні). Існує й кілька інших критеріїв віднесення операцій до контрольованих проте їх аналіз є доволі об'ємним і напевно чи може бути описаний в рамках однієї роботи. Проте навіть використання такого складного та багатоаспектного методу як трансфертне ціноутворення також не позбавлено певних складнощів та недоліків. В першу чергу, це пов'язано з тим, що різноманітність ринкових умов в різних юрисдикціях може сильно відрізнятися через ряд факторів, які іноді дуже важко врахувати. Проте головна мета здійснення порівняльного аналізу контрольованих операцій полягає в тому, щоб визначити чи зміг би платник податків в обставинах, що склалися встановити ті ж ціни, якби уклав договір із пов'язаною особою або особою, яка, прикладом, не є резидентом в юрисдикціях з низьким рівнем оподаткування. У випадку позитивної відповіді на дане питання можна говорити про намагання платника-резидента штучно зменшити базу оподаткування. Підсумовуючи, слід

зазначити, що незважаючи на критику значної кількості представників бізнесу трансфертне ціноутворення є досить ефективним механізмом, що дозволяє зменшити неконтрольований відтік коштів до юрисдикцій з низьким податковим навантаженням і хоча не завжди мова йде про офшорні зони, подібні заходи дозволяють ефективно протистояти їм і на національному рівні, й на рівні світового співтовариства [9].

Розглядаючи проблематику функціонування офшорних зон необхідно зазначити, що ставлення як до юрисдикцій, що мають подібний статус, так і до самого явища офшорних юрисдикцій не є однорідним. Звісно відтік капіталів з метою уникнення сплати податкових платежів матиме певні несприятливі наслідки для будь-якої держави проте на сьогоднішній день існує й альтернативна точка зору. Мова йде про так звану «конкуренцію податкових юрисдикцій». Прихильники цієї концепції вважають, що наявність офшорних зон повинна спонукати держави до створення максимально сприятливих умов для власних резидентів з метою утримання їх на території своєї юрисдикції. На нашу думку обидві позиції заслуговують на визнання. Справа в тому, що в податковій сфері необхідним є дотримання певного балансу між публічними інтересами держави, що стягує регулярні платежі та приватними інтересами фізичних та юридичних осіб, що є платниками. Звісно неконтрольоване виведення капіталу до юрисдикцій з мінімальним податковим навантаженням є згубним для будь-якої податкової системи та й економіки в цілому, проте розглядаючи дану проблематику у вітчизняному контексті необхідно зазначити, що ефективна боротьба з виведенням активів до офшорних зон неможлива без створення гнучкої податкової системи з обґрунтованими податковими ставками, зручним механізмом подання звітності, прозорою системою проведення перевірок та можливістю ефективного оскарження рішень контролюючих органів. Таким чином, підсумовуючи все зазначене вище слід зазначити, що формування офшорних юрисдикцій є законодавчим процесом, боротьба з яким може мати місце лише в тому випадку якщо мова йде про «класичний» офшор – з фіктивним механізмом сплати податків та абсолютно непрозорим процесом надання податкової інформації. В решті випадків можна вести мову лише про юрисдикції зі зниженим податковим навантаженням, боротьба з якими може знайти прояв лише у створенні більш сприятливих умов для власних резидентів.

Висновки. Розвиток глобалізаційних процесів у світовій економіці призводить до виникнення двозначних наслідків. З одного боку, здійснення активної боротьби з діяльністю офшорних територій є загальносвітовою тенденцією, що знаходить своє відображення як в інституціональній площині – через діяльність загальних та спеціалізованих міжнародних органів та установ, так і в сфері правової регламентації – завдяки прийняттю міжнародних актів та узгодженому внесенню змін до внутрішнього законодавства. Разом з тим, розширення загальносвітових ринків збуту, поглиблення економічної та виробничої спеціалізації окремих держав та регіонів світу, збільшення соціального та технологічного розриву між ними,

неминуче призводить до ускладнення фінансово-економічних та пов'язаних з ними відносин. З огляду на вказане відбувається трансформація правового регулювання офшорних зон у законодавствах іноземних держав. Вводяться мінімальні стандарти обміну податковою інформацією, зростають ставки податкових платежів для нерезидентів, посилюється боротьба з відмиванням коштів. Проте податкові пристані як явище продовжують своє існування й сприяють подальшому виведенню коштів з податкових систем з високим рівнем навантаження.

Підсумовуючи все розглянуте необхідно взяти до уваги наступне. Досліджувана проблематика є надзвичайно дискусійною, оскільки не існує єдиного загальноновизнаного погляду ні на саме поняття «офшору», ні на чіткі критерії його визначення, невіршеним залишається й питання стосовно самої їх ролі (позитивної чи негативної)

для світового співтовариства чи окремих держав. Що ж стосується нашої держави, то тут необхідно відзначити практично повну відсутність чіткої нормативної регламентації окресленого питання. Чинна законодавча база наводить лише перелік офшорних територій та держав, взаємодія з резидентами яких призводить до віднесення проведених господарських операцій до розряду контрольованих. В той же час, ні понятті йнокатегоріальний апарат, ні положення відносно обігу податкової інформації, ні процедурні аспекти визначення, сплати та обліку податкових платежів в Україні не можна вважати такими, що здатні протистояти викликам сьогодення стосовно обмеження та контролю відтоку активів. Дані питання потребують подальшого дослідження в теоретичній площині з подальшою імплементацією отриманих результатів в чинну нормативно-правову базу.

Список літератури:

1. Лещенко Р.М. Офшорні юрисдикції: історія виникнення, поняття та класифікація. *Часопис Київського університету права*. 2014. № 1. С. 148–154.
2. Розпорядження Кабінету Міністрів України «Про перелік офшорних зон» від 23.02.2011 р. № 143-р. URL: <https://zakon.rada.gov.ua/laws/show/143-2011-p>
3. Податковий кодекс України від 02.12.2010 р. № 2755-VI. URL: <http://www.rada.gov.ua>
4. Франчук В.І., Пришла А.С. Основні наукові підходи до визначення поняття «офшорні зони». *Науковий вісник Львівського державного університету внутрішніх справ. Серія економічна*. 2015. Випуск 1. С. 230–232.
5. Шереметинська О.В., Савчук І.В. Вплив офшорних зон на економіку України. *Економічний простір*. 2016. № 105. С. 58–66.
6. Максименко А.В. Офшорні механізми в Європейському оподаткуванні. *Науковий вісник Ужгородського національного університету : серія : Міжнародні економічні відносини та світове господарство* / голов. ред. М.М. Палінчак. Ужгород : Гельветика, 2017. Вип. 14, ч. 2. С. 24–25.
7. Справа Apple проти Ірландії щодо зменшення сум податку від 2016 р. URL: https://www.bbc.com/ukrainian/business/2016/08/160830_apple_fine_eu_az
8. Швець Ю.О., Завальнюк А.О. Податкові реформи в країнах ЄС: переваги, недоліки їх впровадження в податкову систему України. *Європейський вектор економічного розвитку*. 2016. № 2. С. 21.
9. Гречко А.В. Механізм трансфертного ціноутворення в Україні як інструмент контролю за операціями між пов'язаними особами. *Економічний вісник Національного технічного університету України «Київський політехнічний інститут»*. 2016. № 13. С. 85–91.

References:

1. Leshhenko R.M. (2014). Offshorni jurysdykciji: istorija vynyknennja, ponjattja ta klasyfikacija [Offshore jurisdictions: history of occurrence, concept and classification]. *Chasopys Kyjivsjkogho universytetu prava*, no. 1, pp. 148–154.
2. Rozporjadzhennja Kabinetu Ministriv Ukrainy «Pro perelik ofshornykh zon» vid 23.02.2011 r. no. 143-r. [The Order of the Cabinet of Ministers of Ukraine “On the List of Offshore Zones”]. URL: <https://zakon.rada.gov.ua/laws/show/143-2011-p>
3. Podatkovyj kodeks Ukrainy vid 02.12.2010 r. no. 2755 –VI. [The Tax Code of Ukraine]. URL: <http://www.rada.gov.ua>
4. Franchuk V.I., Pryshla A.S. (2015). Osnovni naukovy pidkhody do vyznachennja ponjattja «ofshorni zony» [Basic scientific approaches to the definition of “offshore zones”]. *Naukovyj visnyk Ljvivsjkogho derzhavnogho universytetu vnutrishnikh sprav. Serija ekonomichna*, no. 1, pp. 230–232.
5. Sheremetynsja O.V., Savchuk I.V. (2016). Vplyv ofshornykh zon na ekonomiku Ukrainy [Influence of offshore zones on the economy of Ukraine]. *Ekonomichnyj prostir*, no. 105, pp. 58–66.
6. Maksymenko A.V. (2017). Ofshorni mekhanizmy v Jevropejskomu opodat-kuvanni [Offshore mechanisms in European taxation]. *Naukovyj visnyk Uzhghorodsjkogho nacionaljnogho universytetu : serija : Mizhнародni ekonomichni vidnosyny ta svitove ghospodarstvo* / gholov. red. M.M. Palinchak. Uzhghorod : Gheljvetyka, no. 14, ch. 2, pp. 24–25.
7. Sprava Apple proty Irlandii shchodo zmeshennia sum podatku vid 2016 r. [Apple’s case against Ireland for reducing tax amounts from 2016]. URL: https://www.bbc.com/ukrainian/business/2016/08/160830_apple_fine_eu_az
8. Shvecj Ju.O., Zavaljnuk A.O. (2016). Podatkovi reformy v krajynakh JeS: perevagh, nedoliky jikh vprovadzhenja v podatkovu systemu Ukrainy [Tax reforms in EU countries: advantages, disadvantages of their introduction into the tax system of Ukraine]. *Jevropejskijj vektor ekonomichnogho rozvytku*, no. 2, p. 21.
9. Ghrechko A.V. (2016). Mekhanizm transfertnogho cinoutvorennya v Ukraini jak instrument kontrolju za operacijamy mizh pov'jazanmy osobamy [The mechanism of transfer pricing in Ukraine as a tool for monitoring transactions between related parties]. *Ekonomichnyj visnyk Nacionaljnogho tekhnichnogho universytetu Ukrainy «Kyjivskijj politekhnichnyj instytut»*, no. 13, pp. 85–91.

DOI: <https://doi.org/10.32839/2304-5809/2019-4-68-85>

УДК 341.1

Криштоп С.В.

Національний юридичний університет імені Ярослава Мудрого

РОЗШИРЕННЯ ЄВРОПЕЙСЬКОГО СОЮЗУ НА СХІД: ПОЗИТИВНІ І НЕГАТИВНІ АСПЕКТИ ДЛЯ КРАЇН ЦЕНТРАЛЬНОЇ І СХІДНОЇ ЄВРОПИ

Анотація. Стаття присвячена з'ясуванню позитивних і негативних аспектів з якими стикаються країни Центральної та Східної Європи у процесі розширення Європейського Союзу в напрямі на Схід за рахунок цих країн. Об'єктом розгляду в даній статті є процес розширення ЄС і його вплив на економічне, політичне та правове життя східноєвропейського регіону. Було наведено, що попри позитивні зрушення в зазначених сферах життєдіяльності країн даного регіону, які призвели, в першу чергу, до масштабних змін в торгівельній політиці, сільському господарстві, сфері послуг, зокрема транспорту, бізнес-послуг, банківського сектора, також простежується ряд проблем, що пов'язані із цим розширенням. Ці проблеми, у свою чергу, проявляються у загостренні соціального демпінгу, проведенні непопулярних реформ, гіпертрофії механізмів соціальних гарантій і відриву фінансових зобов'язань за соціальними програмами від потенціалу реального фінансового забезпечення, тощо. У статті було досліджено основні причини, котрі послугували головним рушієм процесу розширення ЄС на Схід та які в кінцевому результаті стали амбіційним проектом, з точки зору територіальних і демографічних придбань.

Ключові слова: Європейський Союз, економіка, країни Центральної та Східної Європи, євроінтеграція, реформи.

Kryshchtop Serhii

Yaroslav Mudryi National Law University

EXPANSION OF THE EUROPEAN UNION TO THE EAST: POSITIVE AND NEGATIVE ASPECTS FOR THE COUNTRIES OF CENTRAL AND EASTERN EUROPE

Summary. The article is devoted to the clarification of the positive and negative aspects faced by the countries of Central and Eastern Europe in the process of expanding the European Union towards the East at the expense of these countries. The object of the review in this article is the process of EU enlargement and its impact on the economic, political and legal life of the East European region. It was pointed out that despite positive changes in the mentioned areas of life of the countries of this region, which led, first of all, to large-scale changes in trade policy, agriculture, services, in particular transport, business services, and banking, as well as a number of problems. In turn, they are manifested in the intensification of social dumping, unpopular reforms, the hypertrophy of the mechanisms of social guarantees and the separation of financial obligations of social programs from the potential of real financial provision. In the financial sector an important aspect was the change in the rules of the work of the central banks of the new member states. However, membership in the EU, although it increases the welfare of the country, but does not lead to equality in wealth. In addition, membership in the EU brings some kind of asymmetry and politically. The inclusion of the CEE countries in the EU entails a high degree of dependence of these countries on the will of the "old" and more developed in the economic plan of the EU member states. The article explored the main reasons that served the process of enlargement of the EU to the East and which eventually became an ambitious project, with point of view of territorial and demographic acquisitions. The 15-year stay of some CEE countries in the EU is ambiguous. East European countries did not become truly "western". Their accession to the EU was not marked by an instant increase in the standard of living of the citizens of the countries of the CEE. Although the new EU members felt the economic effects of EU membership, they, however, gained both positive and negative shades. Due to the economic crisis of 2008, the economic dominance of "old" EU members is becoming more and more tangible. Joining a huge and highly heterogeneous socio-economic region of Central and Eastern Europe may bring some difficulties for the European Union. Any deceleration of economic growth, a significant deterioration of the competitive position of the CEE in the EU can cause disappointment of the population of these countries.

Keywords: narcocrime, identity of the criminal, drug addiction, typology of the identity of the criminal, prevention of crimes, latency.

Постановка проблеми. Первинною метою розширення Європейського Союзу була консолідація країн європейського регіону, які мають тотожні ідеологічні, культурні, мовні риси та спільну систему цінностей. Проте в сучасних умовах питання пошуку європейської ідентичності є політичним імперативом для Західної Європи і вже давно перестало дотримуватися ідеї забезпечення розвитку «власних облич» [1, с. 181; 2, с. 11]. Воно покликане розширенням в Європі зони економічної, соціальної і політичної стабільності в країнах Центральної та Східної Європи. Але за це доведеться заплатити зростанням

неоднорідності ЄС, подальшою диференціацією інтересів його учасників.

Аналіз досліджень і публікацій. Дослідженням питання розширення ЄС у векторі встановлення членських відносин із країнами Центральної та Східної Європи і пов'язані з цим процесом позитивних і негативних наслідків взаємодії для даних країн займалися такі вчені: Барановський Ф. А., Заславська Н.М., Окладна М.Г., Сіденко В.Р., Теремцова Н.В., Яковук І.В. та інші.

Виділення невирішених раніше частин загальної проблеми. Подальше дослідження

потребує з'ясувати наскільки розширення ЄС на Схід є бажаним для населення країн Східної Європи, і чи зможе таке розширення нарешті подолати розбіжність в економічному, політичному та правовому житті між Заходом і Сходом. Чи змогло розширення ЄС на Схід задати у країнах Центральної та Східної Європи принципово іншу траєкторію розвитку в порівнянні з попереднім «доінтеграційним» періодом.

Мета статті. Головною метою даної роботи є визначення та аналіз позитивних і негативних аспектів з якими стикаються країни Центральної та Східної Європи, котрі залучилися підтримкою Європейської спільноти в процесі розширення ЄС на Схід.

Виклад основного матеріалу. В Європейському співтоваристві можливість розширення на Схід обговорювалася ще з початку 1990-х рр. Одним з ключових документів цього періоду є доповідь Комісії «Європа і проблема розширення», представлений на саміті Європейської ради 26-27 червня 1992 року в Лісабоні. У документі розглянута перспектива розширення ЄС за рахунок країн ЦСЄ, так як «розширення – це проблема, яку не може відхилити Спільнота. Країни східноєвропейського регіону, які прагнуть вступити до Європейського Союзу шукають у цьому співтоваристві гарантію стабільності, миру і процвітання і можливість грати свою роль в інтеграції Європи. Зміцнити новостворену свободу і стабілізувати розвиток – це не тільки інтереси даних країн, а й ЄС» [3, с. 23].

Починаючи з 2004 р, Європейський Союз прийняв до своїх лав 13 нових членів, 11 з яких можна зарахувати до категорії «пост-комуністичних» країн, які отримали незалежність після розпаду СРСР і Югославії в проміжку між 1989 і 1991 рр. Це були Чехія, Естонія, Угорщина, Литва, Латвія, Польща, Словаччина і Словенія. У 2007 р до ЄС приєдналися Болгарія та Румунія, а в 2013 р – Хорватія. Зацікавленість Європейського Союзу зрозуміла, оскільки просуваючись на схід, ЄС помітно нарощує свій ресурсний потенціал – на 34% збільшить територію, на 29% – чисельність населення і перетвориться на один з найбільших в світі ринків із 450 млн. споживачів. Таким чином, розширення ЄС в сторону пост-радянського простору, а саме на країни Центральної та Східної Європи (ЦСЄ) було амбіційним проектом, з точки зору територіальних і демографічних придбань, і тих соціально-економічних вимог, які ЄС висунув до країн, котрі мають на меті приєднатися [4, с. 51–52].

Основні завдання соціально-економічного реформування країн ЦСЄ визначені так званими копенгагенськими критеріями, виробленими ще в червні 1993 р. на сесії Європейської ради в Копенгагені як умови членства в ЄС країн цього регіону. Ці критерії передбачають:

- по-перше, формування ринкової економіки, здатної витримати конкуренцію на загальноєвропейському ринку;
- по-друге, стабільність демократичної держави, що гарантує правопорядок, дотримання прав людини і захист інтересів національних меншин;
- по-третє, приведення національного законодавства в повну відповідність правовим нормам

Євросоюзу (*acquis communautaires*), введених Маастрихтським договором [4, с. 51].

Слід зазначити, що Європейський Союз відіграв велику роль у реформувани економік країн ЦСЄ. Приєднання до ЄС означало для них лібералізацію торговельної політики та сфери послуг, зокрема транспорту, бізнес-послуг, банківського сектора. З одного боку, економічні реформи і торгово-промислової лібералізація країн ЦСЄ були наслідком природної еволюції перехідних економік, а з іншого – економічна трансформація багато в чому проходила під впливом ЄС, що в свою чергу сприяло підвищенню економічного добробуту.

Приєднання країн ЦСЄ до ЄС призвело і до масштабних змін в сфері торгівлі, що було обумовлено приєднанням цих країн до єдиного ринку. Серйозні наслідки приєднання до ЄС відчули галузі сільського господарства, фінансова сфера, зміни торкнулися правил економічної конкуренції, державного регулювання промисловості тощо. У фінансовій сфері важливим аспектом стали зміни правил в роботі центральних банків нових держав-членів. Однак, членство в ЄС вносить певну асиметрію і в політичну сферу. Включення країн ЦСЄ в ЄС тягне за собою високу ступінь залежності цих країн від волі «старих» і більш розвинених в економічному плані членів ЄС [5, с. 130].

У 2006 році з нагоди дворіччя розширення Євросоюзу на 10 нових країн-членів Єврокомісія оприлюднила Комюніке під назвою «Розширення, два роки по тому: економічні досягнення», у якому йдеться про економічні перспективи. У нових країнах ЄС показники економічного зростання становили в середньому 3% на рік. Цей показник є кращим, ніж у країн-членів ЄС-15 (всі країни які вступили у ЄС до 1995 р.) (у середньому 2,5%). Але рівень безробіття становить 13,4%, тоді як у ЄС-15 цей показник становив 5,5%. Обсяги торгівлі (експорт плюс імпорт) сягнули в середньому 93% від ВВП, порівняно з 55% в ЄС-15. Нові країни мають істотні торгові дефіцити, що типово для цього етапу економічного розвитку, але ці показники зменшуються (близько 3% від ВВП в 2005 році) [6, с. 12].

До основних позитивних аспектів розширення ЄС для населення країн Центральної та Східної Європи, які вступили до нього, можна віднести: вільне пересування громадян в межах ЄС, єдиний освітньо-культурний простір; підвищення якості товарів та послуг до стандартів ЄС; здешевлення банківських кредитів для населення та промисловості; підвищення рівня оплати праці для громадян; зменшення тіньового сектору, реалізація європейських правових норм; модернізація правового поля і забезпечення прозорості національного законодавства тощо [7, с. 165].

Проте, треба наголосити на існуванні проблем, що зазнають країни-учасниці та країн-кандидати ЦСЄ у рамках розширення ЄС. Такі труднощі постали у зв'язку із поетапною інтеграцією даних країн, які суттєво відставали від соціальних стандартів ЄС. У цьому зв'язку виникла загроза збільшення в Євросоюзі соціального демпінгу. Конфлікт «старої» і «нової» Європи полягає в тому, що робітники «старих» держав-членів зіткнулися з конкуренцією на ринку праці з боку робітників «нових» членів Союзу, які погоджу-

ються працювати за меншу заробітну платню. Ця ситуація створила очевидні переваги для бізнесу «старих» членів ЄС, який отримав дешеву робочу силу, однак профспілковою руху цих же країн вона завдала нищівного удару. Соціальний демпінг легальних мігрантів з країн ЦСЄ викликав стурбованість не лише профспілок, але й місцевого населення, яке відчуло загрозу своєму високому рівню життя. Одним з шляхів вирішення проблеми є запровадження на рівні ЄС поетапних заходів із інтеграції ринків робочої сили нових держав-членів до загальноєвропейського ринку праці. [8, с. 20–21].

Курс Європейського Союзу в напрямі посилення громадянських прав і свобод також не є безпроблемним. Він наразі стикається із серйозними викликами, які істотно посиллися через довготривалі наслідки глобальної фінансово-економічної кризи 2008-2009 рр. та кризи у зоні євро, що настала за нею і поки що не подолана. Ці кризові явища яскраво висвітлили уразливі сторони європейської соціальної моделі, в якій наявні ознаки гіпертрофії механізмів соціальних гарантій і відриву фінансових зобов'язань за соціальними програмами від потенціалу реального фінансового забезпечення, що стає особливо актуальним з огляду на негативні демографічні тренди в розвитку країн ЄС. Надмірні соціальні виплати послаблюють стимули до продуктивної праці та інноваційного підприємництва. Тому країни ЄС стикаються з необхідністю коригування своїх систем соціального забезпечення та соціального захисту (що особливо яскраво виявилось на прикладі країн Єврозони, державні фінанси яких пройшли в період останніх трьох років відповідні санаційні процедури). [9, с. 30].

В процесі розширення ЄС, для країн, які прагнуть вступити до лав ЄС потрібно також провести якісну реформу в сфері аграрної політики, оскільки, більшість країн-кандидатів потребує глибокої перебудови аграрних секторів. У той же час ЄС не готовий розширити програми прямої підтримки доходів в сільському господарстві країн-кандидатів і продовжує розглядати програму боротьби з перевиробництвом як пріоритет сільськогосподарської політики. Аграрні реформи, що є необхідними для вступу в ЄС, включають розвиток біовиробництва, удосконалення в тваринництві, підвищення санітарних стандартів та розвиток сільських регіонів. Всі ці вимоги розглядаються країнами-кандидатами як свідомі перешкоди для їх вступу в ЄС [10, с. 67].

Крім того, введення загальної аграрної політики неминуче викличе зростання споживчих цін в країнах, оскільки в даний час відмінності в цінах на сільгосппродукцію в ЦСЄ і ЄС досягають

10-50% не на користь країн-членів союзу. Зростання цін на продовольство супроводжуватиметься падінням споживчого попиту. Подолати цю негативну тенденцію вдасться тільки у разі значних інвестицій в модернізацію сільського господарства країн ЦСЄ. Цей процес триватиме декілька десятиріч і супроводжуватиметься зміною структури виробництва і споживання. При посилюванні вимог до охорони навколишнього середовища і захисту прав споживачів, у деяких випадках необхідно буде удосконалювати технологію виробництва сільськогосподарської продукції [4, с. 51].

Висновки і пропозиції. Отже, приєднання величезного і край неоднорідного в соціально-економічному відношенні регіону Центральної і Східної Європи може принести певні труднощі для Європейського Союзу. Будь-яке уповільнення темпів економічного зростання, значне погіршення конкурентних позицій ЦСЄ в ЄС може викликати розчарування населення цих країн. Тоді регіон, без сумніву, пред'являтиме постійні претензії своїм західним сусідам, звертатиме на себе увагу шляхом бойкоту на вищому рівні щодо ухвалення важливих рішень, змушуючи сприяти рішенням своїх проблем і, отже, може стати гальмом подальшого політичного і економічного поглиблення інтеграції [4, с. 53].

Таким чином, можна зазначити, що п'ятнадцятилітнє перебування країн ЦСЄ в складі ЄС є неоднозначним. Східноєвропейські країни не стали по-справжньому «західними». Їх вступ до ЄС не ознаменувався миттєвим підвищенням рівня життя громадян даних країн. Хоча нові члени ЄС відчували економічні ефекти від членства в ЄС, проте вони набули як і позитивні так і негативні відтінки. У зв'язку з економічною кризою 2008 р. економічне домінування «старих» членів ЄС стає все більш відчутним. Приєднання до ЄС, на думку правлячих кіл, мало стати потужним чинником консолідації демократії. Однак за багатьма параметрами у сфері економіки, політики та права нові члени ЄС й досі істотно відстають від західноєвропейських країн.

На нашу думку, подолання розриву між західними і східними членами ЄС – найважливіша проблема, що стоїть перед Європейською спільнотою. Її подолання потребуватиме рішучих і послідовних дій законодавчої і виконавчої влади на національному рівні в сфері структурної перебудови економіки та її конкурентоспроможності. Водночас важливим тут є природне поєднання політичних, гуманітарних, соціально-психологічних та інституційних передумов, які лише в комплексі можуть зарадити позитивним трансформаційним процесам розвитку суспільства і держави у цілому.

Список літератури:

1. Сміт Е. Нації та націоналізм у глобальну епоху. Київ : Ніка-Центр, 2006. 206 с.
2. Проді Р. Задум об'єднаної Європи. Київ : К.І.С., 2002. 196 с.
3. Schimmelfennig F. The EU, NATO and the Integration of Europe. Rules and Rhetoric. Cambridge, 2003. P. 100.
4. Теремцова Н.В. Теоретико-правові проблеми розширення Європейського Союзу: сучасний стан та перспективи. *Юридичний вісник*. 2011. № 1. С. 51–53.
5. Заславська Н.М. Інституціональні аспекти фінансової кризи в Євросоюзі. *Вісник СПДУ*. Серія 6. № 3. 2013. С. 129–133.
6. Євробюлетень: Інформаційний бюлетень. Європейська Комісія. № 10. Київ, 2006.
7. Барановський Ф. Особливості розвитку та проблеми подальшого розширення ЄС в контексті успішної реалізації євроінтеграційного курсу України. *Наукові записки*. Вип. 36. 2007. С. 161–168.

8. Окладна М.Г., Яковюк І.В. Соціальна політика Європейського Союзу: становлення і розвиток. *Серія «Наукові доповіді»*. Вип. 19. Харків, 2016. С. 40.
9. Сіденко В.Р. Некономічні фактори розвитку європейської інтеграції: досвід країн Центральної та Східної Європи. *Український соціум*. № 4. Київ, 2014. С. 27–42. URL: http://nbuv.gov.ua/UJRN/Usoc_2014_4_4
10. Csaba L. Double talk – the political economy of eastward enlargement of the EU. *Intereconomics*. Hamburg, 2001. Vol. 36, № 5. P. 235–243.

References:

1. Smit E. (2006). *Natsii ta natsionalizm u hlobalnu epokhu* [Nation and nationalism in a global epoch]. Kiev : Nika-Tsentr. (in Ukrainian)
2. Prodi R. (2002). *Zadum obiednanoi Yevropy* [The idea of a united Europe]. Kiev : K.I.S. (in Ukrainian)
3. Schimmelfennig F. (2003). *The EU, NATO and the Integration of Europe* [The EU, NATO and the Integration of Europe]. Cambridge : Rules and Rhetoric (in UK).
4. Teremtsova N.V. (2011). *Teoretyko-pravovi problemy rozshyrennia Yevropeiskoho Soiuzu: suchasnyi stan ta perspektyvy* [Theoretical and legal problems of the enlargement of the European Union: the current state and prospects]. *Legal Bulletin*, vol. 1, no. 13, pp. 51–53.
5. Zaslavska N.M. (2013). *Instytutsionalni aspekty finansovoi kryzy v Yevrosoiuzi* [Institutional aspects of the financial crisis in the European Union]. *The correspondent of the SPU*, vol. 6, no. 3, pp. 129–133.
6. Yevropeiska Komisiia (2006). *Yevrobiuleten: Informatsiyni biuleten* [Eurobulletin: Newsletter]. Kyiv : Yevrobiuleten.
7. Baranovskyi F. (2007). *Osoblyvosti rozvytku ta problemy podalshoho rozshyrennia YeS v konteksti uspishnoi realizatsii yevrointehratsiinoho kursu Ukrainy* [Features of development and problems of further EU enlargement in the context of successful implementation of the European integration course of Ukraine]. *Proceedings*, vol. 36, no. 5 pp. 161–168.
8. Okladna M.H., Yakoviuk I.V. (2016). *Sotsialna polityka Yevropeiskoho Soiuzu: stanovlennia i rozvytok* [Social policy of the European Union: formation and development]. *Naukovi dopovidi*, vol. 19, no. 7, pp. 40.
9. Sidenko V.R. (2014). *Neekonomichni faktory rozvytku yevropeiskoi intehratsii: dosvid krain Tsentralnoi ta Skhidnoi Yevropy* [Non-economic factors in the development of European integration: the experience of the countries of Central and Eastern Europe] *Ukrainian SOCIETY* (electronic journal), vol. 1, no. 4 pp. 27–42. Available at: http://nbuv.gov.ua/UJRN/Usoc_2014_4_4 (accessed 20 April 2019).
10. Csaba L. (2001). *Double talk – the political economy of eastward enlargement of the EU* [Double talk – the political economy of eastward enlargement of the EU] *Intereconomics*, vol. 36, no 5, pp. 235–243.

DOI: <https://doi.org/10.32839/2304-5809/2019-4-68-86>

УДК 347.94

Леута О.С., Псьота О.В., Кошель В.В.Інститут прокуратури та кримінальної юстиції
Національного юридичного університету імені Ярослава Мудрого**ДЕЯКІ ПРОБЛЕМИ ЕЛЕКТРОННИХ ДОКАЗІВ У ЦИВІЛЬНОМУ СУДОЧИНСТВІ**

Анотація. У науковій статті наведено інтерпретацію поняття «електронні докази» відповідно до чинного законодавства. Проаналізовано нормативну базу, що оперує даним поняттям. Виявлено проблеми, які існують на законодавчому рівні регулювання, що стосуються подання як оригіналів електронних доказів, так і їх копій до суду. Також у роботі акцентується увага на питаннях порядку та особливостей дослідження електронних доказів, їх оцінки судом, та на проблемах, що виникають та можуть виникнути на практиці у зв'язку з таким дослідженням та оцінкою судом. Авторами робляться висновки з даного питання, що мають певне науково-практичне значення для цивільного судочинства. Також запропоновано шляхи вирішення вищенаведених проблем шляхом внесення відповідних змін до законодавства.

Ключові слова: доказування, доказова база, засоби доказування, електронні докази, електронний документ, цивільне провадження, цивільний процес.

Leyta Oksana, Psyota Oleksandr, Koshel ViktorCriminal Justice and Prosecutors' Training Institute
Yaroslav Mudryi National Law University**SOME PROBLEMATIC ASPECTS OF THE USING
OF THE ELECTRONIC EVIDENCE IN CIVIL JUSTICE**

Summary. At the scientific statues, an interpretative understanding of «electronic proof» was imposed on the relevant legislation. Analyzed the regulatory framework, which is operative for understanding. Been affected by problems, they are based on the legislative regulation, which is worth the price of the original documents and their copies of them to the court. Also, the work has to emphasize respect for the order and specialties of further electronic evidence, judging them by the court, and the problems that can be used for practical work with such full law and special court. So, this work proposes noisy decision in the area of problems with the nobility of the introduction of the law. Having studied the scientific literature on this issue in detail, analyzing the ambiguous judicial practice, it is important to propose legislative changes that will conform to the general concept of electronic evidence in civil proceedings and trends in modern theory of proof through the prism of informatization of legal proceedings. Despite the existence of research and publications on this issue, the legal doctrine examined the issue of regulating the submission of both the originals of electronic evidence and their copies to the court and peculiarities of the study of electronic evidence, their assessment by the court is not in full. The vast majority of scientific research on this problem does not take into account the recent significant changes that occurred in the regulatory legal regulation of electronic evidence. Therefore, there is still a need for a detailed study of this problem with the aim of leveling the ambiguous application of the relevant normative provisions in judicial practice. So, civil justice plays an important role in the domestic justice system. The institute of proof plays an important role in the civil process. It is he who deals directly with such fundamental principles of civil proceedings as adversity.

Keywords: proof, proof base, means of proof, electronic evidence, electronic document, civil proceedings, civil process.

Постановка проблеми. За умови всеохоплюючого розвитку інформаційного простору та інформаційних технологій, розробки альтернативних способів обміну інформацією набуває все більш важливого значення нова форма існування інформації – електронна. З набранням чинності 15 грудня 2017 року нової редакції Цивільного процесуального кодексу в Україні була здійснена спроба законодавчого врегулювання деяких питань, що стосуються електронних засобів доказування. Зокрема, електронні докази були визнані самостійним засобом доказування у цивільному судочинстві. Однак неоднозначна практика застосування нормативних положень, що стосується використання електронних доказів, виявила наявність нечіткого, неповного законодавчого врегулювання подання як оригіналів електронних доказів, так і їх копій до суду та особливостей дослідження електронних доказів, їх оцінки судом.

Аналіз останніх досліджень і публікацій.

Проблеми застосування електронних доказів у цивільному процесі досліджували, зокрема, такі науковці як А.Т. Боннер, А.П. Вершинін, О. Воронюк, К.Б. Дрогозюк, А.Ю. Каламайко, Ю.С. Павлова та інші правники.

Виділення не вирішених раніше частин загальної проблеми.

Незважаючи на наявність досліджень та публікацій з даного питання, правова доктрина дослідила проблематику регулювання подання як оригіналів електронних доказів, так і їх копій до суду та особливості дослідження електронних доказів, їх оцінки судом не в повному обсязі. Переважна кількість наукових досліджень з даної проблеми не враховує останніх істотних змін, що відбулись у нормативно-правовому регулюванні електронних доказів. Тому й досі існує необхідність детального дослідження даної проблеми з метою нівелювання неоднозначного застосування відповідних нормативних положень в судовій практиці.

Мега статті. Детально дослідивши наукову літературу з цього питання, проаналізувавши неоднозначну судову практику, важливо запропонувати законодавчі зміни, що будуть відповідати загальній концепції електронних доказів в цивільному провадженні та тенденціям сучасної теорії доказування крізь призму інформатизації судочинства.

Викладення основного матеріалу. Поняття «електронні докази» набуло поширення ще у 70-х роках ХХ століття з появою так званих «машинних документів». Але у ті часи «машинні» документи фактично ототожнювались з письмовими доказами, адже вони нічим не відрізнялись від звичайних документів, які виготовлялись друкарським способом на папері [1, с. 84]. Сьогодні, зі стрімким розвитком мережі Інтернет та різноманітних інформаційно-телекомунікаційних систем, сучасні електронні носії можуть містити будь-яку інформацію не лише у вигляді тексту. Зокрема, це може бути графічна, звукова, аудіовізуальна, власне текстова інформація, а також будь-яке їх поєднання [2, с. 127].

Стрімка тенденція розвитку інформаційних технологій призвела до необхідності законодавця надати електронним доказам статусу самостійного засобу доказування нарівні з «традиційними» засобами (письмовими та речовими доказами, висновками експертів та показаннями свідків) шляхом запровадження до процесуальних кодексів положень щодо цього засобу доказування. Не став виключенням і чинний Цивільний процесуальний кодекс (далі – ЦПК).

Вважаємо, що запровадження у ЦПК такого нового самостійного засобу доказування як електронний доказ є спробою законодавця уникнути певних проблемних питань, що раніше виникали у судовій практиці з огляду на нормативну неврегульованість використання таких джерел доказової інформації. Як зауважує О. Воронюк, під час дослідження цифрової інформації через відсутність у процесуальних кодексах такого виду доказів як електронні, суди були змушені відносити звуко- та відеозаписи до речових доказів, а електронне листування, електронні документи – до письмових [3, с. 12]. Проте й досі існує низка недосконало врегульованих практичних питань їх використання.

З метою виявлення проблемних аспектів, спершу необхідно зазначити нормативну базу з даного питання. Так, відповідно до частини 1 статті 100 ЦПК електронними доказами є інформація в електронній (цифровій) формі, що містить дані про обставини, що мають значення для справи, зокрема, електронні документи (в тому числі текстові документи, графічні зображення, плани, фотографії, відео- та звукозаписи тощо), веб-сайти (сторінки), текстові, мультимедійні та голосові повідомлення, метадані, бази даних та інші дані в електронній формі. Такі дані можуть зберігатися, зокрема, на портативних пристроях (картах пам'яті, мобільних телефонах тощо), серверах, системах резервного копіювання, інших місцях збереження даних в електронній формі (в тому числі в мережі Інтернет) [4]. Відповідно до положень частини 1 статті 5 Закону України «Про електронні документи та електронний документообіг» електронний до-

кумент - документ, інформація в якому зафіксована у вигляді електронних даних, включаючи обов'язкові реквізити документа [5].

Перша проблема, яку треба розглянути, стосується посвідчення доказів. У ч. 2 ст. 100 ЦПК зазначається: «Електронні докази подаються в оригіналі або в електронній копії, засвідченій електронним цифровим підписом, прирівняним до власноручного підпису відповідно до Закону України «Про електронний цифровий підпис». Законом може бути передбачено інший порядок засвідчення електронної копії електронного доказу» [4]. Проте варто наголосити на тому, що вищенаведений Закон втратив чинність 07.11.2018 року. Цієї ж дати набрав чинності Закон України «Про електронні довірчі послуги» № 2155-VIII (далі – Закон № 2155). Одним з найважливіших положень даного нормативно-правового акту є взаємне визнання українських та іноземних сертифікатів відкритих ключів та електронних підписів. Законом запроваджуються такі механізми, як електронна ідентифікація, електронний підпис, електронна печатка, електронна позначка часу, реєстрована електронна доставка, інтероперабельність тощо [15]. Також варто зазначити положення Закону України «Про електронні документи та електронний документообіг» від 22 травня 2003 р. № 851-IV (далі – Закон № 851-IV). Так, згідно зі ст. 7 вищенаведеного Закону електронна копія електронного документа засвідчується у порядку, встановленому законом. Копією документа на папері для електронного документа є візуальне подання електронного документа на папері, яке засвідчене у порядку, встановленому законодавством [5]. Проте, варто констатувати той факт, що й досі в чинному законодавстві відсутня процедура засвідчення як електронної копії електронного доказу, так і його паперової копії. Як показує практика, відсутність порядку такого посвідчення в процесі подання до суду як доказу інформації з мережі Інтернет або на електронних носіях, неминуче призводить до виникнення питань щодо належності та допустимості таких доказів. На відміну від звичайного документа, електронний документ «перетворюється» на доступну форму для сприйняття людиною лише за допомогою технічних засобів або спеціальних програм. Таку особливість електронних доказів обов'язково потрібно враховувати суду при їх дослідженні та оцінці.

Правова доктрина пропонує різні варіанти виходу з даної ситуації. Зокрема, Ю.С. Павлова вважає, що зміст електронних документів мав би посвідчуватись незалежним учасником цивільно-правових відносин, який наділений спеціальною компетенцією забезпечувати достовірність юридичних фактів. З огляду на відсутність особистої зацікавленості у нотаріуса та наявність спеціальної компетенції у суду було б достатньо підстав вважати такий доказ допустимим і використовувати його під час розгляду справ. Наприклад, надання до суду роздруківки сторінки з Інтернет-сайту, на якому розповсюджено недостовірну інформацію, є недопустимим доказом, адже суд не має прямої процесуальної можливості оглянути відповідну сторінку в Інтернеті та перевірити достовірність наданої інформації.

У той же час залучення нотаріуса дозволило б зафіксувати зміст Інтернет-сторінки і надати роздруківці з сайту юридичної сили, що дозволило б використати її рівноцінно з іншими доказами [6, с. 78]. Вважаємо таку точку зору цілком аргументованою, проте наразі Законом України «Про нотаріат» від 02.09.1993 № 3425-ХІІ і Порядком вчинення нотаріальних дій нотаріусами України, затвердженим наказом Міністерства юстиції України від 22.02.2012 № 296/5, досі прямо не передбачена можливість засвідчення копій електронних документів.

Необхідно звернути увагу ще й на інше, не менш актуальне питання – що вважати оригіналом, а що копією електронного доказу?

Згідно статті 101 ЦПК, електронні докази подаються в оригіналі або в електронній копії. Відповідно до статті 7 Закону № 851-IV оригіналом електронного документа вважається електронний примірник документа з обов'язковими реквізитами, у тому числі з електронним підписом автора або підписом, прирівняним до власноручного підпису відповідно до Закону України «Про електронні довірчі послуги». У разі надсилання електронного документа кільком адресатам або його зберігання на кількох електронних носіях інформації кожний з електронних примірників вважається оригіналом електронного документа. Якщо автором створюються ідентичні за документарною інформацією та реквізитами електронний документ та документ на папері, кожен з документів є оригіналом і має однакову юридичну силу [5]. З аналізу вищевказаного вбачається, що законодавець розрізняє оригінал та копію електронного доказу проте не визначає критерії їх поділу. Вважаємо за необхідне звернути увагу на існування можливості безперешкодного копіювання електронних доказів без обмеження кількості копій та без будь-якої втрати їх якісних характеристик в процесі копіювання. Виникнення практичних проблем у осіб, які беруть участь у справі щодо відокремлення оригіналу електронного доказу від його копії, а також щодо засвідчення копій електронних доказів є очевидним. Наприклад, у юриста може виникнути питання: чи буде вважатися оригіналом відеозапис чи звукозапис, поданий на оптичному диску або іншому носії, якщо він був скопійований з Інтернет-серверів Youtube чи Facebook і був зроблений у прямому ефірі? [3, с. 12; 7]. Це питання залишається досі не вирішеним. Підтримуємо точку зору тих правників, які вважають, що саме той відеозапис, який був збережений на Інтернет-сервері, і є оригіналом, адже саме там з'явився перший примірник цього відео- чи аудіозапису, і цей Інтернет-сервер є його першоджерелом, а його подальше копіювання на оптичний диск є створенням копії даного відеозапису за допомогою технічних засобів.

Таким чином, законодавцем не визначені критерії того, який електронний доказ є оригіналом, а який – копією. При цьому, оригінали таких доказів, як і копії, найчастіше будуть розміщені на сторонніх пристроях, таких як карти пам'яті, диски, дискети тощо [1, с. 86].

Дійсно, внесення змін в чинний ЦПК щодо питання про електронні докази значно спростило доказування дійсних обставин справи, про-

те в той же час в суду з'явилися інша проблема щодо розрізнення дійсного електронного доказу від підробки, з'ясування їх належності, допустимості, достатності та достовірності.

Основна проблема використання електронних засобів доказування не в тому, щоб переглянути певний електронний носій інформації, а в тому, щоб з'ясувати методи, за допомогою яких буде можливим визначити достовірність інформації. В іншому разі такий засіб доказування не може бути використано в доказовій діяльності.

Законодавець не уточнив і жодним чином не врегулював питання як саме відрізнити справжній електронний доказ від його підробки, адже розвитком технологій не так вже й важко створити потрібний нам доказ завдяки спеціальним програмам, користування якими не передбачає особливої складності навіть для пересічного громадянина.

Одним з елементів доказової діяльності є оцінка судових доказів. Відповідно до ч. 1 ст. 89 ЦПК України, суд оцінює докази за своїм внутрішнім переконанням, що ґрунтується на всебічному, повному, об'єктивному та безпосередньому дослідженні наявних у справі доказів [4].

Суттєвим недоліком електронного документообігу, як й інформації в електронній формі в цілому, є легкість внесення до нього змін, і, як наслідок, відсутність упевненості в достовірності отриманого електронного документа.

Втім ситуацію певною мірою може виправити наявність специфічних реквізитів – метаданих, за допомогою яких можна встановити час створення та внесення змін до файлу, комп'ютер, на якому було файл створено чи змінено тощо.

Технічно достатньо легко з'ясувати, з якого саме комп'ютера було відправлено той чи інший файл, але досить важко персоніфікувати його відправника. Навіть добросовісний користувач інтернет-пошти може за необхідності використати іншу, «анонімну» адресу електронної пошти для відправлення повідомлення. Нарешті, досить часто трапляються різного роду зловживання та недобросовісність користувачів електронної пошти [8, с. 120].

Щодо звуко- та відеозаписів, які здійснені поза судовим засіданням, то необхідно враховувати умови здійснення запису, тобто підстави здійснення звуко- чи відеозапису, обстановка, в якій проводився такий запис, апаратура, яка була використана тощо. Оскільки звуко- та відеозаписи можуть проводитись і звичайними громадянами, в такому випадку також необхідно з'ясувати умови здійснення запису для оцінки допустимості засобу доказування. При цьому необхідно враховувати положення закону, зокрема ч. 1 ст. 307 ЦК України, де передбачено, що фізична особа може бути знята на фото-, кіно-, теле- чи відеооплівку лише за її згодою [9].

Щодо питання використання Інтернету як джерела доказової інформації, то виникає багато суперечок на практиці, оскільки він містить різноманітну інформацію, в тому числі політичного, комерційного або приватного характеру, а також літературні та музичні твори, товарні знаки та інші об'єкти інтелектуальної власності. І тому особливості електронної форми існування інформації в комп'ютерній мережі викликають

потребу в належному правовому регулюванні порядку використання такої інформації в доказовій діяльності [8, с. 100]. Закон України «Про телекомунікації» містить наступне визначення. «Інтернет – всесвітня інформаційна система загального доступу, яка логічно зв'язана глобальним адресним простором та базується на Інтернет-протоколі, визначеному міжнародними стандартами» [12].

Окремі моменти використання інформації в мережі Інтернет було врегульовано у Постанові Пленуму Верховного Суду України від 27.02.2009 № 1 «Про судову практику у справах про захист гідності та честі фізичної особи, а також ділової репутації фізичної та юридичної особи» [13].

Важливим джерелом доказової інформації можуть стати електронні поштові повідомлення. Водночас, їх суттєві особливості викликають багато процесуальних питань, зокрема форма їх надання для дослідження суду або особливості встановлення достовірності інформації, яка передається по каналам електронного зв'язку.

Але, в той же час, слід звернути увагу, що електронний документ має специфіку, яка зумовлена механізмом його створення, зберігання, внесення змін та знищення. Оскільки час та обставини створення такого документа не можуть бути відображені в матеріальній формі, необхідно забезпечити їх наявність у змісті. Іншими словами, електронний документ володіє набагато ширшим колом реквізитів (метаданих) у порівнянні з паперовим. Специфічна технічна інформація, яка виступає своєрідними реквізитами електронного документа, здатна як полегшити, так і ускладнити процедуру ідентифікації документа. Для забезпечення ідентифікації може бути використано факсимільне відтворення підпису за допомогою засобів механічного або іншого копіювання, електронний підпис або інший аналог власноручного підпису у випадках, встановлених законом, іншими актами цивільного законодавства, або за письмовою згодою сторін, у якій мають міститися зразки відповідного аналога їхніх власноручних підписів [8, с. 98].

В.О. Калятінін зазначається, що суттєвим недоліком електронного обміну повідомленнями через мережу Інтернет є легкість внесення до нього змін, адже під час проходження незашифрованого електронного листа від відправника до адресата багато осіб може отримати до нього доступ, навіть без застосування спеціальних засобів щодо перехоплення повідомлень [11, с. 13].

Виходячи зі справи *United States v. Safavian* (D.D.C. May 23, 2006), суд відхилив клопотання відповідача про виключення повідомлень електронної пошти з числа доказів, та ухвалив, що відповідач стверджує, що електронні повідомлення не викликають довіри, особливо ті, що включені до переадресованих іншим особам повідомлень [14].

При використанні зазначених джерел доказової інформації найважливішими є питання ідентифікації, тобто встановлення автора повідомлення, та автентифікації, тобто підтвердження дійсності факту авторства. Вказані питання не є суто технічними, і в багатьох випадках суд і без призначення експертизи може встановити авторство повідомлення, виходячи з його змісту,

характерник ознак, використання адреси електронної пошти в іншому листуванні [8, с. 121].

Висновки та пропозиції. З приводу проблеми посвідчення електронних доказів варто зазначити наступне. Як показує практика, відсутність порядку такого посвідчення в процесі подання до суду як доказу інформації з мережі Інтернет або на електронних носіях, неминуче призводить до виникнення питань щодо належності та допустимості таких доказів. На відміну від звичайного документа, електронний документ «перетворюється» на доступну форму для сприйняття людиною лише за допомогою технічних засобів або спеціальних програм. Таку особливість електронних доказів обов'язково потрібно враховувати суду при їх дослідженні та оцінці. Таким чином, враховуючи наявність проблеми засвідчення електронних копій електронного доказу доцільно внести зміни до Закону України «Про нотаріат», доповнивши у статті 34 «Нотаріальні дії, що вчиняють нотаріуси» таким положенням: *«засвідчують вірність електронних і паперових копій з електронних документів»*. З приводу іншої проблеми: ідентифікації оригіналу та копії електронного доказу, вважаємо, що для врегулювання таких суперечностей доцільно доповнити ЦПК статтею 100-1, в якій визначити поняття «оригінал електронного доказу» та «копія електронного доказу» таким чином: *«Стаття 100-1. Оригінал і копія електронного доказу 1. Оригінал електронного доказу – це інформація в електронній формі, зокрема електронний документ, що має набір обов'язкових реквізитів та (або) властивостей, що робить таку інформацію неповторною та відмінною від інших подібних електронних доказів. Графічні (цифрові) зображення, відеозаписи та звукозаписи, що зберігаються на різних електронних носіях інформації, використовуються як оригінали електронних доказів та не можуть вважатися електронними копіями, крім випадків, коли періоджерелом виникнення таких об'єктів є мережа Інтернет (створені безпосередньо у мережі Інтернет). 2. Копія електронного доказу – створений електронними (цифровими) засобами або відтворений візуально на папері примірник електронного доказу, що відповідає оригіналу та засвідчений у встановленому законом порядку. 3. Положення Закону України «Про електронні документи та електронний документообіг» щодо оригіналів та копій електронних документів можуть застосовуватися до електронних доказів у частині, не врегульованій цією статтею»*. З приводу проблеми подробиць електронних доказів, то вважаємо за потрібне зазначити, що дійсно існують певні недоліки електронної форми при оцінці достовірності інформації, однак в більшості випадків вони є менш значимими у порівнянні із іншими перевагами електронного обміну інформацією. Тому недоречно розглядати інформацію в електронній формі як недопустиму з мотивів її можливої фальсифікації. Виходячи саме з практики, електронні джерела часто не викликають у суду довіри, необхідної для визнання таких повідомлень повноцінним доказом, проте у разі виникнення питань щодо авторства та достовірності підпису може бути призначена судова експертиза. Також передбачена можливість залучати спеціаліста,

який допоможе дослідити таке повідомлення не на магнітному чи паперовому носії, а безпосередньо на комп'ютері отримувача повідомлення. Так, особа зі спеціальними знаннями в галузі комп'ютерних технологій може встановити, звідки було відправлено електронне повідомлення, час відправлення, час отримання, адресат, чи було порушено цілісність інформації. Крім того, вважаємо, що від особи, яка надає звуко- чи відеозапис на електронному чи іншому носії варто зазначити коли, ким, за яких умов було здійснено такий запис для забезпечення більш конкретного та точного визначення походження інформації. Складнощі щодо автентифікації та ідентифікації повідомлень, які передаються за допомогою каналів електронного зв'язку, відсутності конкретних доказів про внесені до електронних повідомлень зміни, на підставі однієї лише можливості таких

змін не повинні повністю виключати використання електронних повідомлень як доказів для їх пред'явлення суду. Сторони наділені правом надання суду зазначених доказів, а інша сторона, в свою чергу, має право оспорювати їх зміст та сам факт відправлення.

З урахуванням вищенаведеного варто зазначити, що наразі у вітчизняній практиці дійсно наявні проблемні аспекти з приводу використання електронних доказів у цивільному процесі. Проте варто визнати факт існування і деяких інших проблем з даного питання. Наприклад, досі існує проблема забезпечення електронних доказів тощо.

Впевнені, що запропоновані шляхи удосконалення вітчизняного законодавства обов'язково стануть рішучим кроком до вирішення коментованої проблеми.

Список літератури:

1. Петренко В.С. Електронні докази в цивільному процесі: проблеми застосування на практиці. *Молодий вчений*. 2018. № 1(53). С. 83–88.
2. Каламайко А.Ю. Місце електронних засобів доказування та окремі питання їх використання в цивільному процесі. *Право та інновації*. 2015. № 2(10). С. 127–132.
3. Воронюк О. Електронні докази: що вважати оригіналом, а що – копією? *Закон і Бізнес*. 2017. № 45(1343). С. 12.
4. Цивільний процесуальний кодекс України від 18 березня 2004 р. № 1618-IV / Верховна Рада України. URL: <https://zakon.rada.gov.ua/laws/show/1618-15> (дата звернення: 30.04.2018).
5. Про електронні документи та електронний документообіг : Закон України від 22 травня 2003 р. № 851-IV / Верховна Рада України. URL: <http://zakon2.rada.gov.ua/laws/show/851-15> (дата звернення: 30.04.2018).
6. Павлова Ю. С. Особливості збирання і процесуального закріплення електронних доказів в цивільному судочинстві. *Науковий вісник Херсонського державного університету*. 2017. № 4. С. 76–80.
7. Кодола Б. Електронні докази: регулювання, яке буде складно застосувати на практиці. *Закон і Бізнес*. 2017. № 49. С. 31–37. URL: http://zib.com.ua/ua/131203elektronni_dokazi_regulyuvannya_yake_bude_skladno_zastosuvat.html (дата звернення: 30.04.2018).
8. Каламайко А.Ю. Електронні засоби доказування в цивільному процесі : дис. ... канд. юрид. наук : 12.00.03. Харків, 2016. 242 с.
9. Цивільний кодекс України від 16 січня 2004 р. № 435-IV / Верховна Рада України. URL: <https://zakon.rada.gov.ua/laws/show/435-15> (дата звернення: 30.04.2018).
10. Калятин В.О. Правові аспекти використання електронної пошти. *Юридичний світ*. 2001. № 7. С. 10–16.
11. Про електронний цифровий підпис : Закон України від 22 травня 2003 р. № 852-IV / Верховна Рада України. URL: <https://zakon.rada.gov.ua/laws/show/852-15> (дата звернення: 30.04.2018).
12. Про телекомунікації: Закон України від 18 листопада 2003 р. № 1280-IV / Верховна Рада України. URL: <https://zakon.rada.gov.ua/laws/show/1280-15> (дата звернення: 30.04.2018).
13. Про судову практику у справах про захист гідності та честі фізичної особи, а також ділової репутації фізичної та юридичної особи: Постанова Пленуму Верховного Суду України від 27 лютого 2009 р. № 1 / Верховна Рада України. URL: http://zakon2.rada.gov.ua/laws/show/v_001700-09 (дата звернення: 30.04.2018).
14. Аркфелд М.Р. Електронні відкриття та докази. *Фенікс*. 2018. № 6. С. 7–135.
15. Про електронні довірчі послуги : Закон України від 05 жовтня 2017 р. №2155-VIII / Верховна Рада України. URL: <https://zakon.rada.gov.ua/laws/show/2155-19> (дата звернення: 30.04.2018).

References:

1. Petrenko V.S. (2018). Elektronni dokazy v tsyvilnomu protsesi: problemy zastosuvannya na praktytsi [Electronic Evidence in the Civil Process: Problems of Application in Practice]. *Young scientist*, no. 1(53), pp. 83–88.
2. Kalamaiko A.Yu. (2015). Mistse elektronnykh zasobiv dokazuvannya ta okremi pytannia yikh vykorystannya v tsyvilnomu protsesi [The place of electronic evidence and some issues of their use in the civil process]. *Right and innovation*, no. 2(10), pp. 127–132.
3. Voroniuk O. (2017). Elektronni dokazy: shcho vvazhaty oryhinalom, a shcho – kopiieiu? [Electronic evidence: what to consider as an original and what is a copy?]. *Law and Business*, no 45, p. 12.
4. Civilniy prozesualniy codex (2017). [The Civil Procedural Code of Ukraine as amended on October 3, 2017. Information from the Verkhovna Rada of Ukraine]. No. 48. St. 436.
5. Elektronni dokumenti [On electronic documents: Law of Ukraine dated May 22, 2003]. No. 851-IV (with amendments and supplements in the wording of 30.09.2015). Available at: <http://zakon2.rada.gov.ua/laws/show/851-15>
6. Pavlova Yu.S. (2017). Osoblyvosti zbyrannia i protsesualnoho zakriplennia elektronnykh dokaziv v tsyvilnomu sudochynstvi [Features of collection and procedural consolidation of electronic evidence in civil proceedings]. *Scientific Herald of Kherson State University*, no. 4, pp. 76–80.
7. Kodola B. (2017). Elektronni dokazy: rehulivannia, yake bude skladno zastosuvaty na praktytsi [Electronic evidence: regulation that will be difficult to apply in practice]. *Law and Business*, no 49, pp. 31–37. Available at: http://zib.com.ua/ua/131203elektronni_dokazi_regulyuvannya_yake_bude_skladno_zastosuvat.html (accessed 30 april 2019).
8. Kalamaiko A.Yu. (2016). Elektronni zasoby dokazuvannya v tsyvilnomu protsesi [Electronic evidence in the civil process] (PhD Thesis), Kharkiv : National Law University of Yaroslav Mudryi.
9. The Civil Code of Ukraine / Bulletin of the Verkhovna Rada of Ukraine (BPD). 2003. No. 40-44. Art. 356.

10. Kaliatyn V.O. (2001). Pravovi aspekty vykorystannia elektronnoi poshty [Legal aspects of using email]. *The legal world*, no 7, pp. 10–16.
11. About electronic digital signature / Law of Ukraine dated May 22, 2003 [Electronic resource]. The Verkhovna Rada of Ukraine. Legislation of Ukraine. Available at: <http://zakon3.rada.gov.ua/laws/show/852->
12. Pro telekomunikaciyi / Zakon Ukrayini [On Telecommunications // Law of Ukraine] dated November 18, 2003. No. 1280-IV. Available at: http://search.ligazakon.ua/l_doc2.nsf/link1/T031280.html
13. Postanova Plenumu Verhovnogo Sudu Ukrayini vid 27.02.2009 roku № 1 Pro sudovu praktiku u spravah pro zahist gidnosti ta chesti fizichnoyi osobi, a takozh dilovoyi reputaciyi fizichnoyi ta yuridichnoyi osobi. [Resolution of the Plenum of the Supreme Court of Ukraine dated February 27, 2009 No. 1. On Judicial Practice in the Protection of the Will and Honor of an Individual, as well as the Business Reputation of a Physical and Legal Person]. Available at: http://zakon2.rada.gov.ua/laws/show/v_001700-09
14. Arkfeld M.R. (2018). Elektronni vidkryttia ta dokazy [Electronic discoveries and evidence]. *Phoenix*, no 6, pp. 7–135.
15. Pro elektronni dovirchi posluzhi [About electronic trust services] / Law of Ukraine dated on 05.10.2017 p. No. 2155-VIII.

DOI: <https://doi.org/10.32839/2304-5809/2019-4-68-87>

УДК 349.4

Мальцев М.Є.

Національний юридичний університет імені Ярослава Мудрого

ПРАВО ВЛАСНОСТІ НА ПРИРОДНІ РЕСУРСИ ТА КОМПЛЕКСИ

Анотація. У даній статті наведено визначення і закріплення поняття права власності на природні ресурси та комплекси в Україні, ознаки, які притаманні даному виду власності, також розмежовані характеристики суб'єктів права власності, звернута увага до питання охорони права власності на природні ресурси та комплекси, розглянуті особливості способів набуття такого права, проаналізовані положення ряду нормативно-правових актів, присвячених зазначеній проблемі. Також, наголошено на важливості екологічних правовідносин, тому що вони відіграють визначальну роль, у формуванні основи екологічних правовідносин. Крім того, окремі природноресурсові закони після прийняття Конституції не зазнали відповідних змін і перегляд, тому розглянуті способи вирішення такої проблеми. Привертає увагу і те, що для природноресурсових законів є притаманним також недостатність регламентації даного питання.

Ключові слова: право власності, природні ресурси та комплекси, охорона права, класифікація суб'єктів, правове регулювання.

Maltsev Mykyta

Yaroslav Mudryi National Law University

PROPERTY RIGHTS TO NATURAL RESOURCES AND COMPLEXES

Summary. In this article the definition and consolidation of the property rights of natural resources and complexes, subjects of property rights, protection of property rights, certain features of ways of acquiring such a right are considered, analyzed of a number of normative legal acts devoted to this problem are analyzed. By setting new benchmarks in world politics, Ukraine, as never before, needs to reform the environmental sector, namely, ownership rights to natural resources and complexes. It is also necessary to emphasize the fact that the problem of rational use of the aforementioned objects of the natural world and their protection remains unresolved. Also, the importance of environmental legal relations is emphasized, because they play a decisive role in shaping the basis of environmental legal relations. In addition, certain natural resource laws, after the adoption of the Constitution, have not undergone appropriate changes and revisions, therefore, ways of solving such a problem are considered. Attention is drawn to the fact that for natural resource laws is also inherent in the lack of regulation of this issue. The Institute of Property of Natural Resources is the basis, since property relations are a prerequisite for the emergence of any other legal relationship regarding the use of natural resources. These relationships are formed in the sphere of natural resources belonging to one person and alienation from all other persons. The set of legal norms of ecological law, governing the relations of ownership of natural resources, form a legal institute. The content of ownership of natural resources determines the set of powers of the owner. The right to ownership of natural resources, as well as in any field of legal regulation, has a number of features and features. Comprehensively analyzed the concept of "Right of Property of natural resources and complexes" in national law, to give examples of consolidation of this concept, to define a system of normative legal acts regulating the realization of property rights for different subjects.

Keywords: ownership, natural resources and complexes, protection of law, classification of subjects, legal regulation.

Постановка проблеми. В умовах новітнього часу інститут права власності детально досліджується в юридичній науці і є традиційним для будь-якої правової системи. Об'єктами права власності виступають різні об'єкти матеріального світу. Не є винятком і природа (природні об'єкти). Право власності на природні ресурси можна розглядати і як правовий інститут, і як сукупність правомочностей власника. Сукупність правових норм екологічного права, що регулюють відносини власності на природні ресурси, утворюють правовий інститут. Зміст права власності на природні ресурси визначає сукупність правомочностей власника. Праву власності на природні ресурси, як і будь-якій сфері правового регулювання, притаманні низка ознак та особливостей.

Поставивши нові орієнтири у світовій політиці Україна, як ніколи, потребує реформування екологічного сектору, а саме з питань права власності на природні ресурси та комплекси. Необхідно наголосити і на тому, що залишається невирішеною

проблема раціонального використання вищезгаданих об'єктів природного світу та їх охорона.

Інститут права власності на природні ресурси є основою, оскільки відносини власності є передумовою виникнення будь-яких інших правовідносин стосовно використання природних ресурсів. Ці відносини складаються у сфері приналежності природних ресурсів одним особам і відчуження від усіх інших осіб.

Аналіз останніх досліджень і публікацій. Серед українських учених, які досліджують дану проблематику, потрібно відокремити праці О.І. Заець, В.І. Андрейцева, В.П. Ємельянова, О.І. Красова, С.М. Мохончука та інших учених. Останнім часом зростає кількість українських дисертаційних досліджень, присвячених правовому аспекту цієї проблематики. Це, зокрема, праці В.Ю. Галуцько, Б.В. Данилишина, В.А. Мищенко, Ю.В. Марченка, М.В. Семикіна, М.М. Бринчука та багатьох інших.

Разом із тим, незважаючи на значний науковий інтерес щодо сутності та змісту права

власності на природні ресурси та комплекси, ця проблематика залишається й досі актуальною і потребує подальших наукових досліджень.

Завдання даної статті полягає у тому аби комплексно проаналізувати поняття «право власності на природні ресурси та комплекси» у національному праві, навести приклади закріплення даного поняття, визначити систему нормативно-правових актів, які регулюють реалізацію права власності за різними суб'єктами.

Виклад основного матеріалу. Право власності на природні ресурси впливає з принципу суверенітету держави над природними ресурсами в межах своєї території, який знайшов відображення в резолюції Генеральної Асамблеї ООН "Невід'ємний суверенітет над природними ресурсами" 1962 р., у Декларації Конференції ООН з проблем навколишнього середовища (Стокгольм, 1972), у Декларації з навколишнього середовища та розвитку (Ріо-де-Жанейро, 1992). Важливо зазначити, що законодавцем не встановлено чіткого визначення поняття природних ресурсів, тому постає проблема у розумінні та аналізі даного поняття. Правова доктрина стверджує, що природні ресурси це компоненти природи, які використовуються (актуальні) або можуть бути використані (потенційні) як засоби виробництва і предмети споживання [8].

Щодо природних комплексів законодавством віднесено ландшафт, що становить собою природний територіальний комплекс, ділянку земної поверхні, обмежену рубежами, у межах якої природні компоненти (рельєф, ґрунт, рослинність, водойми, клімат, тваринний світ), а також штучні або антропогенні (забудова, дороги, сільгоспугіддя тощо) перебувають у взаємодії і пристосовані один до одного.

Відповідно до Статті 13 Конституції України був закріплений принцип набуття та реалізації права власності на природні ресурси громадянами, юридичними особами та державою. При цьому законодавство не дало визначення поняття права власності на природні ресурси.

Необхідно наголосити, що положення Цивільного Кодексу України застосовуються до врегулювання відносин власності на природні ресурси України лише в окремих випадках. Відносини власності на природні ресурси є предметом цивільного права лише в тому разі, якщо вони не врегульовані нормами екологічного права чи інших природно-ресурсових галузей права [1].

Аналізуючи еколого-правову доктрину права власності на природні ресурси, воно традиційно розглядається в об'єктивному та суб'єктивному розумінні. Об'єктивне право власності на природні ресурси – це система правових норм земельного, гірничого, водного, лісового, фауністичного, природно-заповідного й інших галузей та інститутів екологічного права, які закріплюють, регулюють та охороняють відносини володіння, користування та розпорядження природними ресурсами в інтересах як суспільства так і кожної особи. Суб'єктивне право власності на природні ресурси – це сукупність повноважень різних суб'єктів (Українського народу, держави, юридичних та фізичних осіб) щодо володіння, користування та розпорядження належними їм на юридичному титулі права власності природними ресурсами [2].

Говорячи про загальну характеристику права власності, якій притаманні окрім загальних ознак вищезгаданого права такі як: врегульовані правом відносини власності на природні ресурси є однією з умов суспільного виробництва, історичний характер права власності на природні ресурси та комплекси, володіння власністю – це невід'ємна властивість природи людини як суспільної істоти, і воно розглядається як одне з важливіших природних прав людини, невідчужуваність та непорушність права власності на природні ресурси та комплекси (закріплені у статті 41 Конституції України) та інші.

Також, правова природа права власності на природні ресурси та комплекси має свій власний ряд спеціальних ознак: публічно-правовий характер права власності на природні ресурси. "Відносини власності на природні об'єкти в будь-якій її формі та елементи змісту права власності (володіння, користування та розпорядження) мають переслідувати публічні інтереси теперішнього і майбутніх поколінь... (...Державна влада має право та обов'язок нормувати порядок водокористування зовсім не тому, що держава є суб'єктом права на води в приватноправовому розумінні... Уся діяльність її в цій галузі, навпаки, лежить у сфері публічно-правовій, оскільки держава виступає тут як вищий представник суспільних інтересів)" [3]. Право власності на природні ресурси не є винятковим та всеосяжним, тому що не всі природні ресурси та комплекси можуть перебувати у власності, а лише ті, що є відносно стабільними, підлягають індивідуалізації, наприклад, земля, надра, води, ліси, тваринний і рослинний світ, природно-заповідний фонд. Одна зі спеціальних ознак є те, що природні ресурси є самостійними об'єктами права власності, хоча в природному стані вони взаємопов'язані, тобто у природному середовищі завжди компонується з іншими об'єктами. Яскравий приклад, що підтверджує цю думку, власники земельних ділянок мають право використовувати наявні на їхніх земельних ділянках корисні копалини, торф, лісові насадження, водні об'єкти, а також інші корисні властивості землі на праві загального природокористування. В юридичній літературі пропонується розширити межі повноважень власника земельної ділянки відносно інших природних ресурсів. "Право власності на земельну ділянку має поширюватися на надра землі в межах земельної ділянки, ... замкнуті природні водойми, що знаходяться на території земельної ділянки, підземні прісні води, лісову та іншу рослинність, що росте на ньому..." [4].

Ще одна спеціальна ознака права власності полягає в тому, що на деякі природні ресурси та комплекси законодавцем було встановлено виключне право власності, власниками якого є народ або держава, яке означає, що ніхто, крім цих суб'єктів, не може мати у власності надра, води ліси та землі деяких категорій.

Нині, право власності на природні ресурси та комплекси лежить в основі матеріального світу, що, безперечно, спрямоване не отримання прибутку та матеріальної вигоди. Аналізуючи правові нормативно-правові акти національного законодавства, а також наукові та практичні позиції відомих учених, можна виділити певний перелік суб'єктів, яким може надаватися право власності на природні ресурси та комплекси.

Так-от, одним з суб'єктів, який може володіти правом власності на природні ресурси та комплекси є держава. Звідси, перший тип власності – державна.

Суб'єктом права державної власності є держава в особі уповноважених нею органів державної влади залежно від об'єкта: на землі – Кабінет Міністрів України, Рада Міністрів АРК, місцеві державні адміністрації; на ліси – Верховна Рада України, місцеві ради, Кабінет Міністрів України, Мінприроди, на тваринний світ та природно-заповідний фонд – органи державної влади, яким підпорядковуються державні підприємства, установи, організації, що утримують зазначені об'єкти.

Право державної власності на природні ресурси до своїх об'єктів включає: землі за категоріями ст. 84 ЗКУ, усі ліси, за винятком невеликих ділянок до 5 га, об'єкти тваринного світу, що утримуються (зберігаються) державними підприємствами, установами, організаціями (ст. 6 Закону "Про тваринний світ"), території та природні ресурси деяких об'єктів природно-заповідного фонду, що не належать до виключної власності Українського народу (ч. 2 ст. 4 Закону "Про природно-заповідний фонд") [5].

Неабияке місце серед різновидів права власності на природні ресурси та комплекси займає комунальна власність. Законом України "Про місцеве самоврядування в Україні" закріплено таке поняття. Це право територіальної громади володіти, доцільно, економічно, ефективно користуватися і розпоряджатися на свій розсуд і в своїх інтересах майном, що належить їй, як безпосередньо, так і через органи місцевого самоврядування [6].

Приватна власність громадян в більшості держав є дуже розповсюдженою практикою, наша держава не є винятком. Об'єкти права приватної власності: землі, законно набуті громадянами та юридичними особами (ст. 81, 82 ЗКУ); замкнені земельні ділянки лісового фонду у складі угідь селянських, фермерських та інших господарств (ст. 56 ЗКУ); об'єкти тваринного світу, вилучені зі стану природної волі, розведені у напіввільних умовах чи в неволі або набуті іншим не забороненим законом способом (ст. 7 Закону "Про тваринний світ"); території та природні ресурси деяких об'єктів природно-заповідного фонду, що не належать до виключної власності Українського народу (ч. 2 ст. 4 Закону "Про природнозаповідний фонд"). Суб'єктами права приватної власності на природні ресурси є громадяни та юридичні особи. Як зазначає О.І. Крассов, приватна власність здатна створити лише передумови для забезпечення оптимального використання деяких природних ресурсів. Мета приватного власника – отримати прибуток з найменшими затратами. Значні капіталовкладення у відновлення деяких природних ресурсів є малорентабельними. Але в цьому випадку є очевидна суперечність з інтересами суспільства в охороні навколишнього середовища. Тому навряд чи доцільно встановлювати право приватної власності на ліси, надра, води. Щодо землі це можливо [7].

Одна з проблем, з якою зіткнувся сучасний правозастосувач полягає в том, що є складність з визначенням форм права власності на природні ресурси природно-заповідного фонду, оскільки є спеціальний Закон України "Про природно за-

повідний фонд", який визначає форми власності дещо по-іншому (ст. 4), ніж поресурсові закони та кодекси. Останні при визначенні правового режиму природних ресурсів у межах природно-заповідного фонду відсилають до вищезазначеного Закону. Така ситуація і з природними ресурсами та комплексами, занесених до Червоної книги України (Закон України "Про Червону книгу"), виключної морської економічної зони та континентального шельфу (ст. 13 Конституції).

Екологічна доктрина стверджує, що в природокористуванні як ніде більше необхідним є забезпечення високого ступеня державного регулювання, що може бути досягнуто найкращим чином у тому випадку, якщо власність на природні ресурси залишиться в руках держави. Тут також розв'язання проблеми власності в кінцевому рахунку зводиться не стільки до того, які її форми мають право на існування, скільки до визначення якогось оптимального їх співвідношення. Правовий режим природних ресурсів має визначатися тільки відповідно до законодавства за єдиним критерієм, що повною мірою відбиває стратегічні, загальнодержавні інтереси в їх використанні та відтворенні [8].

На жаль, природні ресурси та комплекси використовуються не найбільш ефективно, часто на шкоду інтересам їх охорони і відновлення. Тому як раніше, так і на цей час, гостро постає питання раціонального використання права власності на природні ресурси, відновлення природних комплексів, забезпечення їх охорони і захисту.

Надзвичайно важливим завданням концепції сталого розвитку в Україні є перехід до раціонального природокористування. Воно передбачає активне впровадження низки заходів у різних галузях життєдіяльності суспільства – промисловості, сільському господарстві, будівництві, транспорті, житлово-комунальному господарстві, сфері обслуговування і відпочинку населення. Ці заходи можуть мати різний характер: технічний (вдосконалення існуючих і розробка нових технологічних процесів), економічний (встановлення плати за спожиті ресурси, економічних санкцій за заподіяння шкоди навколишньому середовищу), юридичний (розробка і прийняття національного природоохоронного законодавства, приєднання до міжнародних угод), освітньо-виховний (формування екологічної культури населення), громадський (контроль за екологічною ситуацією з боку громадськості).[9] Також, законодавством, а саме Розділом 2 Закону України "Про охорону навколишнього середовища" встановлені певні обов'язки, щодо використання природних ресурсів та комплексів, у Розділі 3 чітко вказані повноваження держави з приводу охорони природних ресурсів та комплексів. Стаття 13-15 вищезгаданого Закону: До виключної компетенції Верховної Ради України, Верховної Ради Автономної Республіки Крим, а також повноваження місцевих рад у галузі регулювання відносин щодо охорони навколишнього природного середовища відповідно до Конституції України належать:

- визначення основних напрямів державної політики у галузі охорони навколишнього природного середовища;
- затвердження загальнодержавних екологічних програм;

• затвердження указів Президента України про оголошення окремих місцевостей зонами надзвичайної екологічної ситуації;

• встановлює в разі потреби нормативи екологічної безпеки;

• створюють і визначають статус резервних, в тому числі й валютних, фондів для фінансування програм та інших заходів щодо охорони навколишнього природного середовища;

• здійснення контролю за додержанням законодавства про охорону навколишнього природного середовища.

Висновок. На закінчення хотілося б відзначити, що в юридичній літературі звучить теза

про те, що рішення концептуальні пропозиції з оглянутих питань, я, наприклад, необхідність усунути накопичені законодавчі суперечності щодо визначення форм власності на землю та інші природні ресурси, окреслення кола суб'єктів, їхніх правомочностей щодо володіння, користування та розпорядження зазначеними природними ресурсами, а також усунення дублювання в правовому регулюванні, що має місце в різних законодавчих актах, і встановити чіткі межі регламентації відносин власності на природні ресурси, передбачити ефективні механізми реалізації права власності на природні ресурси і захисту правомочностей власників.

Список літератури:

1. Андрейцев В.І. Екологічне право. Київ, 1996. С. 70–86.
2. Бринчук М.М. О головном акте экологического законодательства. *Государство и право*. 2001. № 11. С. 11–22. URL: <http://www.igpran.ru/articles/4473/> (дата звернення: 17.04.2019).
3. Вівчаренко О.А. Право власності на землю в Україні (актуальні проблеми). Івано-Франківськ, 1998. С. 23–41.
4. Галуцько В. Правова охорона власності. *Персонал*. 2006. № 11. С. 68–71.
5. Про місцеве самоврядування в Україні : Закон України від 21 травня 1997 р. №280 ІІ / Верховна Рада України. URL: <https://zakon.rada.gov.ua/laws/show/280/97-вр> (дата звернення: 18.04.2019).
6. Крассов О.І. Перспективы развития законодательства о частной собственности на землю. *Государство и право*. 1994. № 5. С. 32–44. URL: <http://www.igpran.ru/articles/4473/58Hi> (дата звернення: 18.04.2019).
7. Музыка Л. Власність в економічному та правовому вимірі. *Право України*. Львів, 2001. С. 6.
8. Рішення Конституційного Суду України у справі за конституційним поданням 51 народного депутата України щодо відповідності Конституції України (конституційності) положень статті 92, пункту 6 розділу Х «Перехідні положення» Земельного кодексу України (справа про постійне користування земельними ділянками) від 22.09.2005 р. № 5. 2005. *Офіційний вісник України*. 2005. № 39. С. 95.

References:

1. Andreytsev V.I. (1996). *Ecologiche Provo [Right of Property of nature Complex]*. Environmental law. Kyiv.
2. Brynchyk M.M. (2001). O glavnom acte ekologicheskogo zakonodatelstva [About the main act of environmental legislation]. *Gosudarstvo u Pravo* (electronic journal), vol. 3, no. 86 pp. 11–22. Available at: <http://www.igpran.ru/articles/4473/> (accessed 17 April 2019).
3. Galunko V. (2006). *Pravovova ohorona vlasnosti [Legal protection of property]* (PhD thesis), Kyiv.
4. Krasnov O.I. (1994). *Perpectivu razvitiya o chastnoy sobstvennosti na zemlu [Pro-spects for the development of legislation on private ownership of land]* *Gosudarstvo u Pravo* (electronic journal), vol. 11, no. 121, pp. 32–44. Available at: <http://www.igpran.ru/articles/4473/58Hi> (accessed 18 April 2019).
5. Musica L. (2001). *Vlasnist v ekonomichnomy ta pravovomy vumeri [Property in the economic and legal dimension]*. Law of Ukraine. Lviv.
6. Rishenny Konstytciynogo Sudy Ukrainu za podannym 51 narodnogo deputata Ukrainu shodo vidpovidnosti Konstyticii Ukrainu (konsytciynosti) polozhen statti 92, punkty 6, rosdily X "Perehidni polozhennya" Zemelnogo Kodexy Ukrainu [The decision of the Constitutional Court of Ukraine (2005) in the case of the constitutional petition of 51 people's deputies of Ukraine regarding the compliance of the Constitution of Ukraine (constitutionality) with the provisions of Article 92, paragraph 6 of Section X "Transitional Provisions" of the Land Code of Ukraine (case of permanent use of land plots) of 22.09.2005. *Official bulletin of Ukraine*, no. 39, p. 95.
7. *Pro misceve samovryaduvannya v Ukraini [On Local Self-Government in Ukraine: Law of Ukraine]* 27th of May 1997 № 280ІІ / Verkhovna Rada of Ukraine. URL: <https://zakon.rada.gov.ua/laws/show/280/97-вр> (accessed 18 April 2019).
8. Vyvcharenko O.A. (1998). *Pravo vlasnosti na zemlu v Ukraine (actualiti problemu) [Right of Propetry of land in Ukraine (actual problems)]*. Ivano-Frankivsk.

DOI: <https://doi.org/10.32839/2304-5809/2019-4-68-88>

УДК 341.1/8

Микитенко Д.І.

Національний юридичний університет імені Ярослава Мудрого

ПРОБЛЕМА «ДЕФІЦИТУ ДЕМОКРАТІЇ» У ЄВРОПЕЙСЬКОМУ СОЮЗІ

Анотація. У статті аналізується проблема «дефіциту демократії» у Європейському Союзі. Вивчається сутність причини та прояви такого явища. Зазначаються чинники проблеми «дефіциту демократії» у Європейському Союзі, до яких належать відсутність ефективного представництва громадян Європейського Союзу у Європарламенті; відсутність монополії прийняття законодавчих актів у представницького органу; складність і незрозумілість Союзу для «пересічних» громадян; невиправданість політичних та економічних сподівань громадян та розбіжність між рішеннями ЄС та «ідеальними» уявленнями громадян на національному рівні. Проаналізовані шляхи послаблення проблеми «дефіциту демократії», у тому числі через реформування інституційного механізму Європейського Союзу після прийняття Лісабонського договору. Досліджено інститут Європейської громадянської ініціативи як один із дієвих механізмів збільшення впливу населення Європейського Союзу на процес прийняття політичних рішень.

Ключові слова: «дефіциту демократії», інституційний механізм, Європейський парламент, громадяни ЄС, Лісабонський договір.

Mykytenko Daria

Yaroslav Mudryi National Law University

THE PROBLEM OF DEFICIENCY OF DEMOCRACY IN THE EUROPEAN UNION

Summary. The article analyzes the problem of "deficit of democracy" in the European Union. The essence of the cause and manifestation of such a phenomenon are studied. The peculiarities of the institutional mechanism of the European Union are explored. It is noted that the political power in the EU is derived from the EU member states and is implemented through the European Council, which defines the general political guidelines and priorities of the Union and consists of heads of state or government, and the Council of the EU, exercises its powers on the development of EU policy and adopts appropriate regulatory acts for their further implementation at the level of ministers of the member states. The article states that for the first time, the concept of "deficit of democracy" was used and introduced into scientific circulation and practical use by a French lawyer, an expert on economic issues of the European communities Georges Veedel in his report on the need to extend the legislative powers of the European Parliament. The factors of the "deficit of democracy" in the European Union are mentioned, which include the lack of effective representation of the citizens of the European Union in the European Parliament; absence of a monopoly of legislative acts in a representative body; the complexity and incomprehensibility of the Union for "ordinary" citizens; unjustified political and economic aspirations of citizens and divergence between EU decisions and "ideal" representations of citizens at the national level. The study of negative manifestations of ignoring the problem of "democratic deficit", including the suspension of the process of ratification of the Constitution of the European Union by blocking this issue at national referendums. The ways of reducing the "deficit of democracy" problem, including through the reform of the institutional mechanism of the European Union after the adoption of the Lisbon Treaty, are analyzed. The Institute of European Civic Initiative has been researched as one of the effective mechanisms for increasing the influence of the European Union's population on the process of political decision-making. The article outlines the ways of improving and strengthening the mechanisms of influence of citizens of the European Union on the process of making fatal decisions.

Keywords: "deficit of democracy", institutional mechanism, European Parliament, EU citizens, Lisbon Treaty.

Постановка проблеми. Європейський Союз як політико-правове утворення функціонує на принципі представницької демократії. Хоча, дослідивши положення Установчих актів ЄС, Договору про Європейський Союз та Договору про функціонування Європейського Союзу, ми не побачимо традиційну модель демократичного устрою держави, оскільки інституційний механізм Європейського Союзу не має чіткого поділу на три гілки влади. Як правило, законодавча процедура полягає у спільному ухваленні Європейським Парламентом та Радою регуляторів, директив або рішень за пропозицією Комісії [1, с. 142]. Через те, що Європейський парламент як єдиний легітимно утворений орган, який формується шляхом прямих виборів громадянами Європейського Союзу, не має монополії на прийняття законодавчих актів, виникають проблеми, щодо обмеженості доступу громадян ЄС до прийняття політичних рішень.

Аналіз останніх досліджень і публікацій. Проблему «дефіциту демократії» та шляхи її подолання вивчали такі науковці: Н.І. Андрусевич, О.В. Журавка, О.М. Поліванова, Є.В. Ткаченко, І.В. Яковюк, Є.В. Ткаченко. У зарубіжній доктрині варто відзначити Ю.А. Атаніязову, Т.А. Васильєву, Е. Вейнера.

Виділення невирішених раніше частин загальної проблеми. Проаналізувати реалізовані шляхи послаблення проблеми «дефіциту демократії» у Європейському Союзі.

Мета статті. Дослідити сутність, причини та прояви проблеми «дефіциту демократії» у Європейському Союзі. Проаналізувати способи послаблення проблеми «дефіциту демократії» та наслідки реалізації таких механізмів.

Виклад основного матеріалу. Аналізуючи чинні установчі договори Договір про ЄС та Договір про функціонування ЄС, можна однозначно говорити, що Європейський Союз не наділений

власною наднаціональною політичною владою. Політична влада у ЄС є похідною від держав – членів ЄС та реалізується через Європейську раду, яка визначає загальні політичні орієнтири та пріоритети Союзу та складається з глав держав або урядів (ст. 15 ДЕС), та Ради ЄС, реалізує свої повноваження щодо розробки політики ЄС та приймає відповідні нормативні акти для їх подальшої реалізації на рівні міністрів держав-членів (ст. 16 ДЕС). Такі наднаціональні інституції, як Європейська комісія, Європейський центральний банк також наділенні повноваженнями впливати та визначати європейську політику [1].

Єдиною інституцією ЄС, яка безпосередньо виражає волю громадян держав-членів на загальноєвропейському рівні, та має можливості впливати на процес прийняття політичних рішень є Європейський парламент. Хоча Європейський парламент на відміну від національних суттєво обмежений у своїх повноваженнях: він не уповноважений самостійно приймати юридично обов'язкові нормативні акти загального характеру для реалізації політичного курсу вказаного об'єднання. Таким чином, громадяни держав-членів не мають значних повноважень щодо безпосереднього впливу на зміст політичних рішень, що приймаються на рівні Союзу.

У зв'язку з тим, що громадяни ЄС є значною мірою дистанційованими від процесу ухвалення рішень на рівні ЄС у теорії права було введено термін «дефіцит демократії» в ЄС.

Вперше поняття «дефіцит демократії» вжив та ввів в науковий обіг та практичний вжиток французький юрист, експерт з економічних питань Європейських співтовариств Жорж Ведель у своїй Доповіді, присвяченій необхідності розширення законодавчих повноважень Європарламенту, від 25.05.1972 року [2]. У документі наголошувалася та обґрунтовувалася важливість демократизації Співтовариств через залучення громадян до процесу прийняття політичних рішень через Парламентську Асамблею (Європейський парламент). Актуальність цього питання була зумовлена тим, що Парламентська Асамблея мала лише консультативні повноваження, а вся законодавча влада зосереджувалася у Раді Міністрів та Європейській комісії, що фактично позбавляло громадян можливості впливати на процес прийняття і зміст юридично обов'язкових для держав-членів нормативних актів. Незабаром враховуючи пропозиції було прийнято Акта про вибори від 20.09.1975 р., яким було змінено процедуру формування Європейського парламенту шляхом надання громадянам загального прямого виборчого права та починаючи з Єдиного Європейського Акта від 17.02.1986 р. було поступово демократизовано саму законодавчу процедуру за рахунок посилення в ній ролі Європейського парламенту.

Навіть після суттєвих реформувальних інституційного механізму ЄС проблема «дефіциту демократії» залишається актуальною. На думку О. Я. Трагнюк «наявність проблеми “демократичного дефіциту” не означає, що політична система ЄС є недемократичною як така. Це радше відображає труднощі, пов'язані зі спробами розвитку демократії на наднаціональному рівні, поза рамками традиційної національної держави» [2, с. 88].

На сьогодні проблема «дефіциту демократії» у функціонуванні Європейського Союзу проявляється у двох чинниках:

По-перше, Європейський парламент як єдиний легітимно утворений орган, формування якого здійснюється через прямі вибори, у повній мірі не відображає рівень представництва громадян ЄС на наднаціональному рівні. У зв'язку з тим, що півмільярдне населення має лише 751 представника у парламенті, в середньому один парламентар представляє інтереси понад 600 000 виборців, у той час як у більшості демократичних країн це співвідношення становить 1 : 60 000.

По-друге, на відміну від традиційної моделі розподілу влади, яка існує в більшості демократичних країнах, де законодавча функція є монополією парламенту, ЄС не має такого органу, а Європейський парламент позбавлений права здійснювати законодавчу владу самостійно. Прийняття юридично обов'язкових нормативних актів загального характеру можливе лише у співпраці з Радою ЄС, що за своєю правовою природою є міжурядовим органом, який складається з національних представників органів виконавчої влади. Номінальність законодавчих повноважень Європейського парламенту проявляється у час прийняття нормативних актів шляхом спеціальної законодавчої процедури консультування, відповідно до якої він виконує суто консультативну функцію та не володіє правом вето на проекти, що висуваються Радою ЄС.

Науковці виділяють також інші фактори «дефіциту демократії» в ЄС: а) зростання впливу виконавчої та послаблення законодавчої влади в державах-членах; б) відсутність дійсно загальноєвропейських виборів; в) складність і незрозумілість Союзу для «пересічних» громадян; г) не виправданість політичних та економічних сподівань громадян та розбіжність між рішеннями ЄС та «ідеальними» уявленнями громадян на національному рівні [4].

Проявом проблеми «дефіциту демократії» у ЄС є ті випадки коли, позиція громадян держав – членів ЄС з принципових політичних питань не збігається зі змістом рішень, що ухвалюються наднаціональними і міжурядовими інституціями Союзу. На підтвердження цього, можна навести прецеденти коли громадяни держав-членів гальмували або унеможлилювали процес прийняття важливих нормативних актів для поглиблення європейської інтеграції. Ці випадки зумовлені необхідністю затвердження міжнародних договорів реформаторського характеру на національних референдумах. Найбільш вдалим прикладом можна назвати процес ратифікації Конституції для Європи 2004 р. – міжнародного договору, спрямованого на вдосконалення інституційного механізму ЄС та збільшення ваги наднаціональної складової. Негативні результати референдумів у Франції 29.05.2005 р. і Нідерландах 01.06.2005 р. спричинили призупинення процесу його ратифікації у решті держав-членів.

Також яскравим прикладом незгоди громадян держав-членів з політикою ЄС проявляється у високому показнику рівня абсентеїзму на виборах до Європейського парламенту, що зменшує легітимність його функціонування. На підтвердження цього на виборах 2004 р. середня явка у державах-членах склала 45,47%, у 2009 р. –

42,97%, а на останніх виборах 2014 р. явка виборців була майже незмінною – 42,61%, однак найнижчий показник було зафіксовано у Словаччині на рівні всього 13,05% [5].

Ще одним із наслідків існування «дефіциту демократії» є незгода підданих Великої Британії з політикою економічної підтримки «депресивних» держав – членів ЄС та прийняттям окремих зовнішньополітичних рішень, яка проявилася у проведенні референдуму про вихід країни з Євросоюзу.

Із кожним загостренням проблеми «дефіциту демократії» у ЄС, політична влада ЄС намагається ввести різні правові механізми щодо мінімізації проявів «дефіциту демократії». Зокрема, Лісабонський договір запровадив низку важливих новацій у цьому напрямі. Передусім було суттєво розширено законодавчі повноваження Європейського парламенту та закріплено норму про прийняття рішень у Раді ЄС за принципом подвійної більшості, коли враховується не тільки кількість голосів міністрів держав-членів (55% або 72%), а й кількість населення, яку вони представляють (65%) (ст. 238 ДФЄС).

Лісабонський договір посилив роль національних парламентів у функціонуванні Союзу.

Згідно з Лісабонським договором більш помітною стала роль національних парламентів у функціонуванні Союзу. Так, відповідно до ст. 12 ДЄС національні парламенти сприяють належному функціонуванню Союзу: а) шляхом отримання інформації від установ Союзу та отримання від них проектів законодавчих актів; б) забезпечуючи належне дотримання принципу субсидіарності; в) беручи участь у межах простору свободи, безпеки та правосуддя в оцінюванні механізмів впровадження політик Союзу у цій сфері відповідно до ст. 70 ДФЄС та будучи залученими до політичного моніторингу за Європолем та до оцінювання діяльності Євроюсту відповідно до статей 88 та 85 ДФЄС; г) беручи участь у процедурах перегляду установчих договорів відповідно до ст. 48 ДЄС; д) шляхом отримання повідомлень про подання заявок на вступ до Союзу відповідно до ст. 49 ДЄС; е) беручи участь у міжпарламентській співпраці між національними парламентами та з Європейським парламентом. На виконання цієї статті згідно з Протоколом щодо ролі національних парламентів в Європейському Союзі (№ 1) вказані національні представницькі органи безпосередньо залучаються до процесу прийняття законодавчих актів ЄС та отримали право колективного вето на усі законопроекти, що приймаються Союзом у сферах спільної компетенції, якщо, на їх думку, відповідним актом порушується принцип субсидіарності [6].

Важливим новим механізмом впливу громадян на функціонування ЄС є інститут громадянської (законодавчої) ініціативи, запроваджений Лісабонським договором і закріплений у ч. 4 ст. 11 ДЄС та ч. 1 ст. 24 ДФЄС. Лісабонський договір значно посилив вплив громадян на процес вироблення політики в ЄС. Згідно зі ст. 11(4) Договору про Європейський Союз (ДЄС) щонайменше один мільйон громадян, що є громадянами значної кількості держав-членів, можуть запропонувати Європейській Комісії в межах її повноважень висунути будь-яку належну пропозицію з питань щодо яких, на їхню думку, треба ухвалити правовий акт Союзу на виконання договорів. Процеду-

ри та умови, необхідні для такої пропозиції громадян, визначаються Європейським Парламентом і Радою, які діють за допомогою постанов згідно зі звичайною законодавчою процедурою [7].

Першою ЄПІ, яка успішно пройшла всі етапи процедури і отримала відповідь Європейської Комісії, стала ініціатива «Вода і санітарна гігієна є правом людини! Вода є суспільним благом, а не товаром!», зареєстрована 10 травня 2012 р. Метою ЄПІ було спонукати Комісію до розроблення законодавчої пропозиції щодо імплементації визначеної ООН права людини на воду та санітарну гігієну, забезпечення всіх водою і санітарною гігієною як основоположними суспільними послугами [8].

Крім зазначеної ініціативи, Комісія надала відповідь організаторам ще двох ЄПІ: «Один з нас», предметом якої є забезпечення правового захисту гідності, права на життя і цілісності особистості кожної людини, починаючи від її зачаття, у сферах компетенції ЄС, в яких такий захист має особливе значення, та «Зупинимо вівісекцію», спрямовану на поетапне припинення в ЄС експериментів над тваринами в наукових цілях [8].

Отже, запровадження механізму громадянської ініціативи суттєво розширило можливості впливу громадян ЄС на процес прийняття політичних рішень через визнання права кожного із них на участь у демократичному житті Союзу шляхом залучення до законодавчого процесу. Інститут громадянської ініціативи в ЄС розглядається як один із типів партиципаторної демократії, що ґрунтується на принципах представницької демократії, на яких засновано ЄС і які є цінностями Союзу [3, с. 90].

Основні правові механізми збільшення ролі громадян у функціонуванні Союзу, запроваджені Лісабонським договором, повинні прискорити процес формування ЄС як «ніколи тіснішого союзу народів Європи, де рішення приймають якомога відкритіше та ближче до громадянина».

Висновки і пропозиції. Проаналізувавши питання «дефіциту демократії» у Європейському Союзі можна зробити висновок, що на сьогодні присутні реальні ефективні механізми впливу громадян ЄС на процес прийняття політичних рішень на рівні Союзу. Така дистанційованість населення зумовлена перш за все відсутністю повноважень у Європейському парламенту самостійно приймати законодавчі акти. Вагомий внесок для зменшення проявів «дефіциту демократії» у Європейському Союзі вніс Лісабонський договір, у тому числі через введення інституту Європейської громадянської ініціативи.

Збільшення впливу громадян на процес прийняття політичних рішень на рівні Європейського Союзу слід розглядати у двох напрямках:

1) через посилення ролі інститутів представницької та прямої демократії держав-членів на процес прийняття важливих політичних питань інституціями ЄС: надання національним парламентам права вето на прийняття політичних рішень; можливість національних референдумів блокувати прийняття доленосних рішень на рівні ЄС;

2) перетворення ЄС на повноцінну федеративну державу: створення наднаціонального органу політичної влади; посилення ролі Європарламенту у законодавчому процесі шляхом перетворення його на єдиний орган законодавчої влади.

Список літератури:

1. Буроменський М.В., Анакіна Т.М. Основи права Європейського Союзу: нормативні матеріали. Право. 2015. 328 с.
2. Report of the Working Party examining the problem of the extension of the powers of the European Parliament of 25 March 1972. URL: http://www.cvce.eu/obj/vedel_report_25_march_1972-en-a4f5b134-99b9-41b3-9715-41769dfea12a.html
3. Трагнюк О.Я. Деякі правові засоби подолання дефіциту демократії в Європейському Союзі (на прикладі інституту громадянської ініціативи в ЄС). *Держ. буд-во та місц. самоврядування*. 2011. Вип. 22. С. 86–95.
4. Стрелков А. «Демократический дефицит» после Лиссабонского договора. URL: http://www.perspectivy.info/oukumena/europe/demokraticeskij_deficit_posle_lissabonskogo_dogovora_2010-04-09.htm
5. Elections to the European Parliament 2014. URL: <http://www.europarl.europa.eu/elections2014-results/en/country-resultssk-2014.html>
6. Байковський П.Б. Інституційна та соціоструктурна складова проблеми «дефіциту демократії» в ЄС. *Вісник Львівського університету*. 2012. Вип. 30. С. 103–112.
7. Консолідовані версії Договору про Європейський Союз та Договору про функціонування Європейського Союзу (2010/C 83/01).
8. Рудік О.М. Механізм громадянської ініціативи в Європейському Союзі: процедура та досвід практичної реалізації. *Аспекти публічного управління*. 2015. № 7. С. 31–37.

References:

1. Buromenskyi M.V., Anakina T.M. (2015). *Osnovy prava Yevropeiskoho Soiuzu: normatyvni materialy* [Fundamentals of European Union law: normative materials]. Law, no. 142, p. 328.
2. Report of the Working Party examining the problem of the extension of the powers of the European Parliament of 25 March 1972. URL: http://www.cvce.eu/obj/vedel_report_25_march_1972-en-a4f5b134-99b9-41b3-9715-41769dfea12a.html
3. Trahniuk O.Ya. (2011). *Deiaki pravovi zasoby podolannia defitsytu demokratii v Yevropeiskomu Soiuzi (na prykladi instytutu hromadianskoi initsiatyvy v YeS)* [Some legal means to overcome the deficit of democracy in the European Union (on the example of the Institute of Civic Initiative in the EU)]. *The state house and place. Municipality*, no. 22, pp. 86–95.
4. Strelkov A. «Demokratycheskyi defytsyt» posle Lyssabonskoho dohovora [“Democratic Deficit” after the Treaty of Lisbon]. URL: http://www.perspectivy.info/oukumena/europe/demokraticeskij_deficit_posle_lissabonskogo_dogovora_2010-04-09.htm
5. Elections to the European Parliament 2014. URL: <http://www.europarl.europa.eu/elections2014-results/en/country-resultssk-2014.html>
6. Baikovskyi P.B. (2012). *Instytutsiina ta sotsiostrukturna skladova problemy «defitsytu demokratii» v YeS* [The institutional and socio-structural component of the "deficit of democracy" problem in the EU]. *Visnyk of Lviv University*, no. 30, pp. 103–112.
7. *Konsolidovani versii Dohovoru pro Yevropeiskyi Soiuz ta Dohovoru pro funktsionuvannia Yevropeiskoho Soiuzu (2010/S 83/01)* [Consolidated versions of the Treaty on European Union and the Treaty on the Functioning of the European Union (2010 / C 83/01)].
8. Rudik O.M. (2015). *Mekhanizm hromadianskoi initsiatyvy v Yevropeiskomu Soiuzi: protsedura ta dosvid praktychnoi realizatsii* [The mechanism of civic initiative in the European Union: procedure and experience of practical implementation]. *Aspects of public administration*, no. 7, pp. 31–37.

DOI: <https://doi.org/10.32839/2304-5809/2019-4-68-89>

УДК 344.65

Милоненко Ю.В.

Національний юридичний університет імені Ярослава Мудрого

ПРОЦЕСУАЛЬНИЙ ЗАХИСТ ПРАВ СВИДКА: МІЖНАРОДНИЙ ДОСВІД

Анотація. У статті розглянуто основні положення норм інституту захисту прав свідка у таких розвинених країнах як США та Німеччина. Досліджено міжнародний досвід реалізації системи захисту прав свідка у кримінальному процесі. Проаналізовано сучасний стан вітчизняного законодавства, а саме ті норми що стосуються прав свідка. Виявлено основні недоліки та запропоновано шляхи їх подолання. У своїх дослідженнях автор прийшов до висновків що Німеччина і США має більш регламентовану систему захисту свідка ніж Україна. Так КПК ФРН детально визначає права та обов'язки свідків, а також порядок допиту вищих посадових осіб держави. Щодо Штатів, то з огляду на правову систему і відсутність кодифікації у них наявний безпосередній механізм захисту прав свідка, його життя та здоров'я через систему «WITSEC». Автор зазначає що у перспективі доцільним є законодавче виокремлення «свідка» в окремий параграф КПК, витлумачення і закріплення процедури захисту та реалізації прав свідка, а також закріплення порядку допиту Президента, Прем'єр-міністра, народних депутатів, міністрів, Генерального прокурора, тощо. Внесення таких змін сприятиме реалізації принципу правової визначеності, а також подоланню прогалин у процесуальному законодавстві.

Ключові слова: свідок, система захисту, кримінальний процес, кримінально-процесуальний кодекс, програма «WITSEC».

Mylonenko Yuliia

Yaroslav Mudryi National Law University

INTERNATIONAL EXPERIENCE IN THE PROCESS OF PROTECTING WITNESS RIGHTS

Summary. The article deals with the main provisions of the standards of witness protection institution in developed countries such as the United States and Germany. The international experience realization of the system protection of witness rights in the criminal process is researched. The present state of domestic legislation, namely, the norms concerning the rights of the witness, is analyzed. The main shortcomings were revealed and ways of overcoming them were offered. In his studies, the author came to the conclusion that Germany and the US have a more regulated witness protection system than Ukraine. The Criminal Procedure Code of Germany sets out in detail the rights and duties of witnesses, as well as the procedure for questioning senior officials of the state. Criminal Procedure Code of the Federal Republic of Germany defines in detail the rights and obligations of witnesses, as well as the procedure for questioning senior officials of the state. Regarding the United States, due to the legal system and the lack of codification, they have a direct mechanism to protect the rights of the witness, his life and health through the WITSEC system. The article examines the United States legislation to ensure the implementation of a witness protection program. The author notes that in the long term it is expedient to legislate the "witness" in a separate paragraph of the Criminal Procedure Code, to interpret and consolidate the procedure for the protection and realization of the rights of the witness, as well as to consolidate the procedure for questioning the President, the Prime Minister, people's deputies, ministers, the Prosecutor General, and others like that. Such changes will promote the improvement of procedural legislation, as well as bring our state closer to international standards of human rights.

Keywords: witness, defense system, criminal procedure, Criminal Procedure Code, WITSEC program.

Актуальність дослідження. Ситуація в Україні характеризується активними державотворчими процесами. Сьогодні ми бачимо що взаємодія громадянина і держави будуються на засадах законності і наближають нас до країн розвинутої демократії (Німеччини, Великобританії, Франції та інших).

Останнім часом в умовах активізації процесів злочинності питання захисту учасників кримінального процесу від фізичного та психологічного впливу набули особливої актуальності в усіх Європейських країнах, серед яких і Україна.

Постановка проблеми. Тиск з боку осіб, які прагнуть розгляду кримінального провадження на користь особи підозрюваного або обвинуваченого, а також відсутність нормативної регламентації захисту прав та інтересів свідка призводить до того, що свідок відмовляється співпрацювати з правоохоронними органами. Така ситуація призводить до гальмування кримінального провадження і перешкоджає реалізації завдань кримінального процесу.

Аналіз останніх досліджень і публікацій. Питання визначення процесуального статусу свідка і захисту його інтересів неодноразово привертало увагу вчених-процесуалістів і були предметом досліджень С.А. Альперта, В.І. Мариніва, Л.Л. Нескородженої, В.Т. Нора, І.І. Потеружі, Т.І. Присяжнюк, М.В. Сенаторова, Л.І. Шаповалової, В.М. Юрчишина та інших.

Виділення не вирішених раніше частин загальної проблеми Відсутність чітко регламентованої системи прав свідка, та способів їх реалізації призводить до численних порушень як процесуального так і матеріального права. Це в свою чергу створює колізії у правозастосуванні.

Мета статті. Автор ставить за мету проаналізувати систему захисту свідків у кримінальному провадженні в Німеччині, США та Україні. Проаналізувати нормативну базу присвячену питанню правоспроможності свідка у кримінальному процесі. А також запропонувати шляхи удосконалення національного законодавства, спираючись на досвід сучасних «наддержав».

Викладення основного матеріалу. Ключовою особливістю процесуального статусу свідка у порівнянні із підозрюваним, обвинуваченим та потерпілим є наявність законодавчо закріпленого обов'язку давати правдиві показання по суті справи. Крім цього, ще однією особливістю процесуального статусу свідка, є відсутність у нього можливостей впливати на хід кримінального провадження, прийняття рішень про його спрямування, оскаржувати такі рішення. Втім, нерідко, саме від суті показань свідків залежить подальший розвиток кримінального провадження. Зважаючи на виняткову роль у процесі, саме свідок найчастіше піддається переслідуванням і порушенням процесуальних прав.

Сполучені Штати Америки перша в історії країна, яка в 1971 році створила програму захисту ключових свідків. Метою цієї програми була боротьба з італійською мафією, розквіт якої прийшовся на середину 50х-70х років ХХ століття. Ця програма захисту свідків має назву «WITSEC». Вона довела свою важливість та користь, пізніше вона була імplementована в інші сфери і форми поліцейської діяльності. З 1971 року і до 2018 можливостями «WITSEC» скористалися понад 18 400 осіб, з них 8 500 свідків і 9 900 членів їх сімей. В середньому через програму, таким чином, проходили 438 осіб за рік [1, с. 24].

Щодо процедури реалізації програми захисту, то рішення про організацію захисту приймається в результаті подання конфіденційного запиту на ім'я помічника прокурора штату чи округу щодо застосування заходів захисту, в якому детально обґрунтовується необхідність їх застосування, а також в обов'язковому порядку надається соціально-психологічна характеристика свідка. При отриманні дозволу на застосування заходів, вони реалізуються федеральною Службою судового виконання США. Спочатку вказана програма поширювалася лише на свідків чи на справи стосовно організованої злочинності, втім з розвитком інших видів злочинів з'явилась необхідність у подальшій регламентації захисту осіб, що стали свідками чи певним чином пов'язаними із потерпілими. Тому в 1982 році був прийнятий «Закон про захист жертв і свідків злочину», яким розширено перелік суб'єктів що потенційно можуть потребувати захисту. Основу інституту безпеки свідків у США складає «Закон про посилення безпеки свідка» від 12 жовтня 1984 р., оскільки він визначає коло заходів, які можуть бути застосовані для забезпечення безпеки свідків. До цих заходів відносяться: призначення охорони, зовнішнього спостереження, тощо. З усього вищенаведеного стає зрозумілим, що у США механізм захисту прав свідка є досить потужним та, як свідчить багаторічна практика, результативним.

Зовсім інша ситуація спостерігається в Німеччині. Як країні романо-германського права їй притаманний високий рівень кодифікації. Тому не дивним є те, що свідку у КПК ФРН присвячено окремий розділ книги першої «Загальні положення» («Allgemeine Vorschriften»). У 6-му розділі – «Свідок» містяться норми, в яких визначаються: права, обов'язки свідка, особливості допиту свідка та окремих категорій осіб (федерального Президента, депутатів чи міністрів), застосування аудіо, відеофіксації при до-

питі, присяга свідка, допит про особисті дані особи, питання, які торкаються честі свідка та щодо його судимостей, компенсація свідкам, допомога адвоката [2].

Також у КПК ФРН не приділяється увага визначенню поняття свідка взагалі, у його тексті немає визначень термінів, які в ньому вживаються. Таким чином законодавець надав можливість вільного розсуду правозастосувачів, що в свою чергу сприяє розвитку та удосконалення судової практики. При визначенні поняття свідка у ФРН найбільш поширеним є посилення на визначення, яке було сформульовано ще Верховним Судом Німецької Імперії: «Свідком є той, хто, не займаючи іншого процесуального становища, повинен повідомити судді про сприйняті ним факти» Доволі вживаним визначенням поняття свідка, є визначення сформульоване Вернером Бойльке: «Свідок – це особа, яка повинна давати свідчення про власне сприйняття фактів у кримінальній справі, порушеній не відносно нього самого» [3, с. 134].

Права та обов'язки свідка у КПК ФРН не регламентуються однією нормою з чітко визначеним їх переліком. Усі права та обов'язки свідка прописані в окремих нормах, що забезпечують процесуальний порядок їх реалізації. Основними правами свідка, згідно з КПК ФРН, є: право на відмову від дачі показань свідків з особистих причин, право на відмову від дачі показань свідків з професійних причин, право професійних помічників (адвокатів, лікарів, аудиторів та ін.) на відмову від дачі показань свідків, право на відмову від надання відомостей, особистого характеру право на відмову від прийняття присяги, допомога адвоката, компенсація для свідків. Щодо обов'язків свідка, то загалом наука німецького кримінально-процесуального права виокремлює три основні кримінально-процесуальні обов'язки: 1) з'являтися за викликом судді та прокуратури; 2) давати показання щодо предмету допиту; 3) приймати присягу.

Наступною цікавою особливістю КПК ФРН є окремі норми щодо допиту окремих категорій осіб як свідків: §49 «Допит федерального Президента» та §50 «Допит депутатів чи міністрів». У них прописані особливості допиту таких осіб, місце його проведення та особливості залучення їхніх свідчень. Так, параграф 49 КПК ФРН закріпив положення про те, що допит федерального Президента проводиться в його житлі, без виклику його на судові засідання. Протокол допиту Президента зачитується в судовому засіданні.

Щодо України, то для неї характерним є відсутність певного єдиного підходу до прав та обов'язків свідка, втім певна регламентація все ж таки наявна. Так, уваги заслуговує п. 2 ч. 1 ст. 66 КПК – право свідка на допомогу адвоката. Таке процесуальне право є логічним продовженням ст. 59 Конституції України, у якій закріплено те, що кожен має право на професійну правничу допомогу [4].

Право на правову допомогу – це гарантована державою можливість кожної особи отримати таку допомогу в обсязі та формах, визначених нею, незалежно від характеру правовідносин особи з іншими суб'єктами права. Крім того, гарантування кожному права на правову допомогу є не тільки конституційно-правовим обов'язком

держави, а й дотриманням взятих Україною міжнародно-правових зобов'язань відповідно до положень Загальної декларації прав людини 1948 р., Конвенції про захист прав людини і основоположних свобод 1950 р., Міжнародного пакту про громадянські і політичні права 1966 р.

Як правило, свідок заручається кваліфікованою допомогою адвоката чи іншого фахівця у галузі права у тому випадку, коли він не знає, чи слід йому використовувати своє право на відмову від дачі показань та у якому обсязі. За загальним правилом, оскільки у нього є процесуальні права, то для їх забезпечення він і може заручитися допомогою юриста. У ст. 19 ЗУ «Про адвокатуру та адвокатську діяльність» до видів адвокатської діяльності відноситься і надання допомоги свідку у кримінальному провадженні [5]. Таким чином, право на професійну правничу допомогу закріплено у Конституції України, у ЗУ «Про адвокатуру та адвокатську діяльність», а також у КПК.

Втім, КПК тільки закріплює це право, серед інших процесуальних прав свідка, але жодним чином не деталізує його. Так, у статті 46 КПК, яка регламентує участь захисника у кримінальному провадженні, вказано, що захисник користується процесуальними правами підозрюваного, обвинуваченого, захист якого він здійснює. Щодо того які повноваження має захисник по відношенню до свідка, чинним КПК не встановлено. До того ж окремо слід зазначити що відсутня процедура захисту свідків на кшталт тої що наявна в США. Відсутність конкретизації стає причиною суттєвих порушень прав свідків. Про це, зокрема, свідчить і практика ЄСПЛ.

Наприклад, у справі Луценко проти України Європейський суд з прав людини вказує на те, що заявник давав свої зізнавальні показання під час допиту його як свідка, тобто саме через такий процесуальний статус (не будучи підозрюваним або обвинуваченим, які згідно з чинним законодавством вправі скористатися правом на мовчання) був зобов'язаний надати всю відому йому інформацію, інакше він би підлягав кримінальній відповідальності. До того ж, на відміну від підозрюваного або обвинуваченого, свідок не мав передбаченого законом права проконсультуватися з адвокатом перед першим допитом. Це судові рішення знайшло своє подальше відображення у Рішенні Конституційного Суду України від 30 вересня 2009 р. № 23-рп/2009, де зазначається, що особа під час допиту її як свідка в органах дізнання, досудового слідства чи дачі пояснень у правовідносинах із цими та іншими державними органами має право на правову (юридичну) допомогу від обраної за власним бажанням особи

в статусі адвоката, що не виключає можливості отримання такої допомоги від іншої особи, якщо законами України щодо цього не встановлено обмежень. Необхідність втручання адвоката у процедуру допиту зумовлена також юридичною неознаністю свідка щодо законності дій органів дізнання і досудового слідства, порядку проведення допиту свідка, свого правового статусу, що нерідко призводить до надання свідком показань під тиском, до того ж ця особа не завжди може усвідомлювати їх правові наслідки.

Висновки і пропозиції. Проаналізувавши все вищенаведене стає зрозумілим що Німеччина і США має більш регламентовану систему захисту свідка ніж Україна. Так КПК ФРН детально визначає права та обов'язки свідків, а також порядок допиту вищих посадових осіб держави. Щодо Штатів, то з огляду на правову систему і відсутність кодифікації у них наявний безпосередній механізм захисту прав свідка, його життя та здоров'я через систему «WITSEC». При чому, якщо у ФРН більш досконалим є питання норми, то у США домінує питання процедури захисту і право-реалізації свідка у кримінальному провадженні. З огляду на спорідненість правових систем України і Німеччини, на мою думку, варто врахувати позитивний закордонний досвід ФРН і запропонувати внесення наступних змін та доповнень до 3-го розділу КПК України стосовно регулювання правового статусу свідка у кримінальному процесі:

1) внести зміни у ч. 4 ст. 46 КПК, і викласти її у такій редакції: Захисник користується процесуальними правами підозрюваного, обвинуваченого, свідка захист/представництво якого він здійснює, крім процесуальних прав, реалізація яких здійснюється безпосередньо підозрюваним, обвинуваченим і не може бути доручена захиснику, з моменту надання документів, передбачених статтею 50 цього Кодексу, слідчому, прокурору, слідчому судді, суду;

2) у ст. 65 КПК України, доповнити перелік осіб які не можуть бути допитані як свідки, стосовно відомостей, що стали їм відомі через їх професійну діяльність, такими особами: аудитори, податкові консультанти та уповноважені з податків, дитячі та підліткові психотерапевти.

У перспективі доцільним є законодавче виокремлення «свідка» в окремий параграф КПК, витлумачити і закріпити процедуру захисту та реалізації прав свідка, а також закріпити порядок та особливості допиту Президента, Прем'єр-міністра, народних депутатів, міністрів, Генерального прокурора тощо. Внесення таких змін сприятиме реалізації принципу правової визначеності, а також подоланню прогалин у процесуальному законодавстві.

Список літератури:

1. Ноздренко М.В. Міжнародний досвід із забезпечення безпеки осіб, взятих під захист. *Економіка. Фінанси. Право*. 2015. № 5. С. 24–27.
2. Уголовно-процесуальний кодекс Федеративной Республики Германия – Strafprozessordnung (StPO) научно-практический комментарий и перевод текста закона / Павел Головенко, Наталия Спица / Universitätsverlag Potsdam – 2012.
3. Лушпієнко В.М. Свідок у кримінальному процесі ФРН. *Вісник Національного технічного університету України «Київський політехнічний інститут». Політологія. Соціологія. Право*. 2014. № 1. С. 134–137.
4. Конституція України : Закон України від 28 червня 1996 р. № 254к/96-ВР / Верховна Рада України. Відомості Верховної Ради України. 1996. № 30. Ст. 141.
5. «Про адвокатуру та адвокатську діяльність» : Закон України від 5 січня 2017 р. 5076-VI / Верховна Рада України. URL: <http://zakon.rada.gov.ua/laws/show/5076-17> (дата звернення: 15.04.2019).

References:

1. Nozdrenko M.V. (2015). Mizhnarodnyi dosvid iz zabezpechennia bezpeky osib vziatykh pid zakhyst [International experience in assuring the security of persons taken under protection]. *Economy. Finances. Right*, vol. 2, no. 5, pp. 24–27.
2. Golovenko P., Spitsa N. (2012). Ugolovno-protsesualnyi kodeks Federatyvnoi Respublyky Germanyia, Strafprozessordnung (StPO) nauchno-praktycheskyi komentaryi, perevod teksta zakona. [Code of Criminal Procedure of the Federative Republic of Germany – Strafprozessordnung (StPO) scientific and practical commentary and translation of the text of the law]. Universitätsverlag Potsdam.
3. Lushpiienko V.M. (2014). Svidok u kryriminalnomu protsesi FRN [Witness in the criminal proceedings of the Federal Republic of Germany]. *Bulletin of the National Technical University of Ukraine "Kyiv Polytechnic Institute"*, no. 1, pp. 134–137.
4. Konstytuciya Ukrainy : Zakon Ukrainy vid 28 chervnya 1996 r. № 254k/96-VR / Verxovna Rada Ukrainy. Vidomosti Verxovnoyi Rady Ukrainy. 1996. № 30, p. 141.
5. «Pro advokaturu ta advokatsku diyalnist» Zakon Ukrainy vid 5 sichnya 2017 r. 5076-VI / Verxovna Rada Ukrainy. URL: <http://zakon.rada.gov.ua/laws/show/5076-17> (data zvernennya: 15.04.2019).

DOI: <https://doi.org/10.32839/2304-5809/2019-4-68-90>

УДК 343.9

Музика В.В.

Білоцерківський центр підвищення кваліфікації персоналу
Державної кримінально-виконавчої служби України

КРИМІНОЛОГІЧНИЙ АНАЛІЗ ПРИЧИН ВИНИКНЕННЯ ТА ШЛЯХІВ ПОДОЛАННЯ ЛАТЕНТНОЇ ЗЛОЧИННОСТІ

Анотація. У статті здійснено аналіз найбільш поширених підходів до визначення поняття «латентної злочинності», та на їх основі сформоване узагальнююче визначення даного поняття. Проведено кримінологічний аналіз основних причин виникнення латентної злочинності. Здійснено узагальнений аналіз критеріїв за якими класифікують латентну злочинність. Визначено, які негативні фактори здійснюють найбільш значний вплив на існування даного явища. Розглянуто мотиви, що спонукають потерпілих та свідків вчинення злочинів, не звертатися до правоохоронних органів. Зазначено дефекти, які існують в діяльності правоохоронних органів, що призводять до виникнення латентної злочинності. Наведено приклади шкоди, яка заподіюється суспільству, існуванням такого негативного суспільного явища, як «латентна злочинність». Наведено рекомендації щодо шляхів подолання даного явища.

Ключові слова: латентність, латентна злочинність, незареєстровані злочини, причини латентної злочинності, облік злочинів, протидія злочинності.

Музыка Vitalii

Bila Tserkva Staff Training Center of Personnel
of the State Criminal Execution Service of Ukraine

CRIMINOLOGICAL ANALYSIS OF THE CAUSE OF OCCURRENCE AND THE WAYS OF LATENT CRIME RELEASE

Summary. The article analyzes the most common approaches to the definition of the concept of "latent crime", and on the basis of which a generalized definition of the concept is formed, namely: "latent crime – a crime that for one reason or another was not established or found and therefore was not reflected in the official record of the relevant state bodies". Criminological analysis of the main causes of latent crime has been carried out, and it is noted that the most perfect is the approach by which all causes of latent crime are divided into three groups: those directly related to the actions of criminals; circumstances related to the activities of law enforcement officers; the activities of other people who are aware of the crimes committed. A generalized analysis of the criteria for categorizing latent crime is carried out. It is determined which negative factors have the most significant influence on the existence of this phenomenon. The motives that motivate victims and witnesses to commit crimes, do not apply to law enforcement bodies are considered. The latency of individual crimes is significantly affected by psychological pressure on the victim from the perpetrator: persuasion, bribery, blackmail, threats, intimidation. When committing serious crimes or having serious consequences, criminals may apply financial incentives. There are defects that exist in the activity of law enforcement bodies, which lead to the emergence of latent crime. Examples of harm done to society, the existence of such a negative social phenomenon as "latent crime" are given. It is noted that latent crime is a disastrous flow to the rule of law in society and promotes the spread of crime. Recommendations on how to overcome this phenomenon are presented: improvement of legislation; provision of guarantees for the protection of witnesses and victims; raising the level of professionalization of law enforcement officers, strengthening their material base; the expansion of control over the activities of law enforcement and other bodies on the part of the public; ensuring the independence of the media; widespread legal propaganda among the population in order to increase its legal awareness and legal culture.

Keywords: latency, latent crime, unregistered crimes, causes of delinquency, crime records, combating crime.

Постановка проблеми. Об'єктивний облік всіх учинених злочинів є однією із необхідних умовою для успішної протидії злочинності, а таке явище, як латентна злочинність здійснює негативний вплив, як на діяльність правоохоронних органів, так і на всі суспільні відносини, що відбуваються в державі.

Як свідчить практика, за межами офіційного статистичного обліку залишається значна кількість фактично вчинених суспільно небезпечних діянь, що становлять масив латентної злочинності. За оцінками міжнародних дослідників, їх обсяг визначається на рівні 60% від усієї чисельності вчинених посягань. Подібне явище має місце в усіх країнах світу, в тому числі й в Україні.

Обрана тема є актуальною, теоретично і практично значущою. Адже, латентна злочинність породжує істотні негативні наслідки для успішної діяль-

ності правоохоронних органів і в решті, для всього суспільства, оскільки будучи не врахованою, залишається поза увагою відповідних суб'єктів протидії злочинності, породжує нові злочини, формує у громадян зневіру в здатність органів державної влади забезпечити їх безпеку, створити необхідні умови для захисту їх прав і свобод. Завдана злочинами матеріальна та моральна шкода не відшкодовується, а суспільство не має уявлення про реальний стан злочинності і про те, які збитки вона причиняє.

Аналіз останніх досліджень та публікацій. Питання латентної злочинності розглядалися у працях багатьох вітчизняних та зарубіжних вчених, таких як: В.Ф. Оболонцев, О.М. Гумін, А.П. Закалюка, А.А. Конев, Я.І. Гишинский, О.М. Джужа, В.В. Василевич, В.В. Лунеев, Р.О. Асеев, І.М. Мельник, В.І. Шакун, В.Н. Кудрявцева та інших.

Виділення не вирішених раніше частин загальної проблеми. Незважаючи на значний обсяг наукових праць, присвячених даній проблематиці, ще чимало аспектів залишаються недостатньо вивченими. Зокрема, немає єдиного підходу до визначення поняття латентної злочинності, а також, шляхів запобігання та подолання латентної злочинності.

Мета статті. Розкрити сутність поняття латентної злочинності, визначити причини латентної злочинності, навести можливі шляхи її подолання.

Виклад основного матеріалу. Існування значної кількості злочинів, невідомих правоохоронним органам і не відображених у статистичному обліку, є давньою, складною і гострою проблемою не тільки для України. При позначенні цього явища в численних дослідженнях застосовуються такі вирази, як «темний бік злочинності», «злочини, про які не було повідомлено поліції», «темне число», «темна цифра». Але найчастіше в науковій літературі уживається категорія «латентна злочинність» [1, с. 5].

У доктрині кримінологічної науки різні автори наводять різні думки з приводу визначення поняття «латентність злочинів».

Ще на початку 80-х років минулого століття А.О. Конев визначив латентну злочинність як «специфічне соціальне явище, що являє собою сукупність кримінально караних діянь, щодо яких могли (або не могли) виникнути оперативно-розшукові заходи» [2, с. 3].

А.П. Закалок визначає латентну злочинність як частку «злочинності, що становить сукупність злочинів різних видів, які вчинені, але з різних причин не стали предметом передбаченого законом реагування у вигляді порушення кримінально-процесуального провадження та притягнення винних у їхньому вчиненні до відповідальності» [3, с. 177].

Я.І. Гишинський визначає латентну злочинність як «незарєєстровану частину злочинності» [4, с. 46].

В.В. Лунеев зазначає, що «латентна злочинність являє собою реальну, але приховану, або незарєєстровану, частину фактично скоєних злочинів» [5, с. 96].

В. В. Василевич визначає латентну злочинність як злочинність, «що не знайшла відображення в офіційних статистичних звітах» [6, с. 27].

Р.О. Асеев визначає латентність злочинів як «частину злочинності, яка залишається не зарєєстрованою правоохоронними органами та з різних причин не знаходить свого відображення в статистиці скоєних злочинів» [7, с. 41].

В.Ф. Оболонцев визначає латентну злочинність як «сукупність фактично вчинених, однак невиявлених або таких, що внаслідок інших певних обставин не стали відомими правоохоронним і судовим органам, злочинів, відомості про які у зв'язку з цим не знаходять відбиття в офіційній кримінально-правовій статистичній звітності» [1, с. 12].

Отже, як ми бачимо, досить багато науковців досліджували питання визначення поняття латентної злочинності та давали визначення досліджуваного поняття. Тому, після аналізу вище вказаних визначень поняття латентної злочинності, можна зробити висновок що: латентна зло-

чинність – це злочинність, яку з тих чи інших причин не встановлено чи не виявлено і тому не було відображено в офіційному обліку відповідних державних органів.

Латентна злочинність існує в тій чи іншій мірі в усі часи і її наявність зумовлена різними чинниками як об'єктивного, так і суб'єктивного характеру.

У наукових джерелах можна знайти багато різних підходів до визначення та класифікації причин латентної злочинності. На думку автора, найбільш досконалим є підхід за яким всі причини латентної злочинності розділяють на три групи:

- перша група причин – це ті, що безпосередньо пов'язані з діями злочинців;
- друга – це обставини, пов'язані з діяльністю правоохоронців;
- третя – це діяльність інших осіб, обізнаних про вчинені злочини.

До першої групи можна віднести такі причини, як: ретельна діяльність винного із приховання злочинного посягання, низький ступінь очевидності вчиненого діяння, витонченість способу вчинення злочину, «спеціалізація» і рівень «професіоналізму» винного, тощо. Необхідно враховувати, що ретельне маскування, винахідливість і конспірація злочинів, що вчиняються, є важливими факторами латентності, що набагато ускладнює розкриття і розслідування злочинів.

До другої групи відносять: відсутність належної реакції з боку правоохоронних органів на виявлену інформацію про злочин, порушення встановленого порядку ведення статистичного обліку вчинених злочинів, випадки помилкової кваліфікації вчиненого злочину, випадки приховування від обліку вчинених злочинних посягань, низька кваліфікація працівників правоохоронних органів, тощо.

Дослідження кримінологів-науковців свідчать про те, що ефективність правоохоронної діяльності залежить від багатьох обставин, зокрема, від ресурсного й кадрового забезпечення. Цілком очевидно, що існує певна межа можливостей правоохоронців у справі виявлення й розслідування злочинів. На жаль, іноді причиною латентизації злочинів стає несумлінність самих правоохоронців. Серед мотивів таких дій найбільш поширені корупційні. Це явище в загальному вигляді вчені визначають як сукупність діянь, пов'язаних з неправомірним використанням особами, уповноваженими на виконання функцій держави, наданої їм влади, посадових повноважень з метою задоволення особистих інтересів [8, с. 22–23].

До останньої групи відносять обставини, пов'язані з поведінкою потерпілих, свідків, очевидців та інших осіб, обізнаних про вчинені злочини, котрі з різних мотивів не повідомляють відповідним органам про вчинені злочини.

Важливою складовою латентності злочинів є вмільний вибір злочинцем жертви. Об'єктом злочинного посягання в таких випадках стають особи, які незацікавлені в оприлюдненні факту вчиненого злочину. Злочинець враховує, що для такої жертви завдана їй шкода буде незначною порівняно з тим, що вона опиниться в центрі уваги правоохоронних органів.

На латентності окремих злочинів істотно позначається психологічний тиск на потерпілих

з боку злочинця: умовляння, підкуп, шантаж, погрози, залякування. При вчиненні тяжких злочинів або настанні тяжких наслідків злочинці можуть застосовувати матеріальні стимули.

Також, мотивами, що утримують потерпілих від заяви про вчинений злочин, можуть бути небажання оприлюднення інтимного боку життя, страх, відсутність віри у професіоналізм правоохоронних органів і їх здатність розкрити злочин, бажання уникнути зайвих проблем тощо. Іноді характер вчиненого злочину обумовлює причетність до нього потерпілого, який за несприятливого вирішення справи опиняється в ролі жертви. До таких злочинів належать, зокрема, шахрайство і хабарництво. Причетність потерпілого до вчиненого злочину в таких випадках є основною причиною їх латентності.

Латентна злочинність значно підриває найрезультативніший механізм протидії злочинності – принцип неминучості покарання. «Надзвичайно велика кількість осіб, які вчинили правопорушення і не понесли встановленої законом відповідальності, набуває в Україні загрозливого характеру і може перерости в масові заворушення. Таке становище можливе за умови коли не вживатимуться невідкладні заходи щодо подолання різниці між кількістю зареєстрованих заяв і повідомлень про злочини та притягненням винних до відповідальності» [9, с. 184].

При сучасному рівні розвитку науки точні цифри при оцінці фактичної (а отже, і латентної) злочинності отримати не вдається. Інформація щодо неї носить імовірнісний характер. У гносеологічному сенсі результати навіть найновітніших фундаментальних досліджень, здійснюваних із застосуванням комплексу сучасних методик, слід розглядати лише як імовірнісні знання з нижньою межею точності. Але одним із кримінологічних парадоксів можна вважати те, що в даному випадку імовірнісна інформація щодо злочинності буде більш точною ніж відносно визначені знання, отримані на основі даних офіційної реєстрації [10].

Отже, як ми бачимо, явище латентної злочинності справляє згубний вплив майже на всі суспільні відносини, що відбуваються в державі, і тому, як найскоріше повинні бути докладені всі зусилля, щоб навіть якщо не повністю подолати, так суттєво скоротити дане явище і його негативний вплив.

Щодо рекомендацій подолання латентності злочинів, то однією з цікавих є позиція О.М. Гуміна, який пропонує ряд заходів:

- виховання громадян в дусі високої правосвідомості та законослухняності;
- широке проведення правової пропаганди серед, населення з метою підвищення його правосвідомості і правової культури;
- вдосконалення законодавства;
- вдосконалення статистичного обліку та звітності підрозділів органів Національної поліції, прокуратури, інших правоохоронних та медичних установ;
- забезпечення гарантій захисту свідків і потерпілих;
- усунення необ'єктивності, неповноти статистичних показників про фактичну злочинність, підвищення вимогливості до додержання порядку, ведення статистичного обліку, шляхом посилення контролю над ним;
- підняття рівня професіоналізації працівників правоохоронних органів, зміцнення їх матеріальної бази;
- систематичне проведення аналітичної роботи з визначення кількісно-якісних характеристик злочинності, виявлення повної кримінологічної характеристики особи злочинців;
- розширення можливостей контролю за діяльністю правоохоронних та інших органів з боку громадськості;
- забезпечення незалежності засобів масової інформації [11, с. 230].

Отже, як ми бачимо, шляхи подолання латентності злочинів існують, і якщо вони будуть не лише розроблятися в теорії, а й застосовуватися на практиці, то таке явище, як латентна злочинність може бути подолане.

Висновки. Підсумовуючи вище сказане, можна зазначити, що латентна злочинність є вкрай негативним явищем, яке досить поширене як в Україні, так і в усьому світі. Латентна злочинність справляє згубний вплив на правопорядок в суспільстві та сприяє поширенню злочинності. Існує значна кількість наукових праць вчених-кримінологів в яких розкривається сутність латентної злочинності та вказуються основні підстави її виникнення, окрім цього деякі науковці у своїх працях наводять ряд заходів за допомогою яких можна, якщо не повністю позбутися такого явища, як латентна злочинність, то суттєво його скоротити. Але щоб подолати латентну злочинність потрібно, щоб такі заходи не лише розроблялися в теорії, але й широко застосовувалися на практиці.

Список літератури:

1. Оболенцев В.Ф. Латентна злочинність: проблеми теорії та практики попередження. Харків : Вид. СПД ФО Вапнярчук Н.М., 2005. 128 с.
2. Конев А.А. Основные криминологические характеристики латентной преступности. Омск, 1980. 47 с.
3. Закалюк А.П. Курс сучасної української криминології: теорія і практика: У 3 кн. Кн. 1: *Теоретичні засади та історія української криминологічної науки*. Київ : Видавничий Дім «Ін Юре», 2007. 424 с.
4. Гилинский Я.И. Криминология. Курс лекций. Питер, 2002. 384 с.
5. Криминология : учебник / под ред. В.Н. Кудрявцева и В.Е. Эминова. 4-е изд., перераб. и доп. Москва : Норма, 2009. 800 с.
6. Криминологія : навчальний посібник / О.М. Джужа, В.В. Василевич, О.Г. Колб та ін.; за заг. ред. О.М. Джужа. Київ : Атіка, 2010. 312 с.
7. Асеев Р.О. Проблемы выявления латентного взятничества. *Закон и жизнь: Междуна-родный научно-практический правовой журнал*. 2007. № 6. С. 41–44.
8. Мельник М.І. Корупція: сутність, поняття, заходи протидії. Київ : Атіка, 2001. 250 с.
9. Шакун В.І. Межі впливу на злочинність. *Щорічник українського права*. 2010. № 2. С. 183–190.
10. Моніторинговий криминологічний аналіз злочинності в Україні (2009-2013 роки). Київ : Алерта, 2014. 654 с.
11. Гумін О.М. Проблема латентності насильницької злочинності: шляхи вирішення. *Університетські наукові записки Хмельницького університету управління та права : часопис*. 2009. Вип. 2(30). С. 226–231.

References:

1. Obolentsev V.F. (2005). Latentna zlochynnist: problemy teorii ta praktyky poperedzhennia [Latent Criminality: The Problems of Theory and Practice of Prevention]. Kharkiv : SPD FO Vapniarchuk N.M. (in Ukrainian)
2. Konev A.A. (1980). Osnovnye kriminologicheskie kharakteristiki latentnoy prestupnosti [The main criminological characteristics of latent crime]. Omsk. (in Russian)
3. Zakaliuk A.P. (2007). Kurs suchasnoi ukrainskoi kryminolohii: teoriia i praktyka [The course of modern Ukrainian criminology: theory and practice]. Kyiv : Vydavnychi Dim «In Yure». (in Ukrainian)
4. Gilinskiy Ya.I. (2002). Kriminologiya. Kurs lektsiy [Criminology. Lecture course]. Piter. (in Russian)
5. Kudryavtseva V.N., Eminova V.E. (eds.) (2009). Kriminologiya : uchebnik [Criminology: a textbook]. Moskva : Norma. (in Russian)
6. Dzhuzha O.M., Vasylevych V.V., Kolb O.H. (2010). Kryminolohiia : Navchalnyi posibnyk [Criminology: A manual]. (ed. Dzhuzhy O.M.). Kyiv : Atika. (in Ukrainian)
7. Aseev R.O. (2007). Problemy vyyavleniya latentnogo vzyatochnichestva [Problems detecting latent bribery]. *Zakon i zhizn' : Mezhdunarodnyy nauchno-prakticheskiy pravovoy zhurnal*, no. 6, pp. 41–44.
8. Melnyk M.I. (2001). Koruptsiia: sutnist, poniattia, zakhody protydyi [Corruption: the essence, concept, measures of counteraction]. Kyiv : Atika. (in Ukrainian)
9. Shakun V.I. (2010). Mezhi vplyvu na zlochynnist [The limits of the impact on crime]. *Shchorichnyk ukrainskoho prava*, no. 2, pp. 183–190.
10. Alerta (2014). Monitoryhovyi kryminolohichniy analiz zlochynnosti v Ukraini (2009-2013 roky) [Monitoring criminological analysis of crime in Ukraine (2009-2013)]. Kyiv : Alerta. (in Ukrainian)
11. Humin O.M. (2009). Problema latentnosti nasylnytskoi zlochynnosti: shliakhy vyrishennia [The problem of latency of violent crime: the ways of solving]. *Universytetski naukovi zapysky Khmelnytskoho universytetu upravlinnia ta prava : chasopys*, vol. 2, no. 30, pp. 226–231.

DOI: <https://doi.org/10.32839/2304-5809/2019-4-68-91>

УДК 343.01

Овсієнко К.С.

Національний юридичний університет імені Ярослава Мудрого

ГЕНДЕРНА РІВНІСТЬ В КРИМІНАЛЬНОМУ КОДЕКСІ УКРАЇНИ

Анотація. У статті проаналізовано визначення поняття «гендерної рівності» в контексті кримінального права. Досліджено різницю в правовому становищі засуджених чоловіків і жінок при призначенні та відбуванні покарання. Визначено причини специфічного статусу жінки та доведено необхідність асиметричного підходу до цієї категорії засуджених з оглядом на соціально-демографічні особливості жінок. Розглянуто проблеми, які існують при призначенні покарання вагітним і жінкам, що мають малолітніх дітей, у разі вчинення ними злочину передбаченого статтею 122 Кримінального Кодексу України. Проведено порівняльний аналіз двох покарань, які містяться в санкції цієї статті – обмеження волі та позбавлення волі, а також обмірковано доречність застосування останнього до категорії жінок, що мають дітей до 14 років або є вагітними. Запропоновано новий вид покарання, який би забезпечив справедливе покарання засуджених, а саме домашній арешт.

Ключові слова: гендерна рівність, покарання, позбавлення волі, обмеження волі, правообмеження, ресоціалізація, дискримінація, домашній арешт.

Ovsienko Ekaterina

Yaroslav Mudryi National Law University

GENDER EQUALITY IN THE CRIMINAL CODE OF UKRAINE

Summary. In the article is analyzed the definition "gender equality" in the context of criminal law – conclusion is made about the gender equality in this aspect like is more narrow than constitutional definition. This causes the difference between the legal status of the convicted women and men. The difference is manifested in prohibition of the use of certain types of punishment for woman and preferential terms for exemption from serving sentences. The reasons for the specific status of a woman are determined. It is proved the necessity of an asymmetric approach to this category of convicts, taking into account the socio-demographic characteristics of women – this inequality is necessary to protect women. It is discovered that in the practice this protection generates inequality between men and women. Such a situation is illustrated by the analysis of the situation of a pregnant woman and a woman with children under the age of 14 who committed a crime envisaged by article 122 of the Criminal Code of Ukraine. The sanction of this article provides for punishment – corrective work, restriction of freedom, incarceration. At the same time, the only punishment that can be imposed is incarceration, because other penalties for this category of criminals are not applied. The need to apply just punishment through the principles of criminal law has been proved. Comparing two alternative types of punishments – restriction of freedom and incarceration, the consequences of serving these sentences I came to the conclusion that such an application is unfair. A new type of punishment is proposed that would ensure fair sentencing – house arrest. The position of the women during the serving of this sentence is considered. Particular attention is paid to the order of imposing a new punishment and negative consequences for a woman.

Keywords: gender equality, punishment, incarceration, restriction of freedom, resocialization, discrimination, house arrest.

Постановка проблеми. Гендерна проблематика за останні роки стала значно актуальнішою, і це активізувало дослідження гендерних проблем у різних сферах. На сьогоднішній день антидискримінаційна політика є одним із найпріоритетніших напрямків політик європейських держав, доказом цього можуть бути відповідні положення документів суб'єктів міжнародної спільноти, зокрема акти Організації Об'єднаних Націй та Європейського Союзу. Наша держава ж не так давно почала впроваджувати європейські принципи. Європейська інтеграція України передбачає багато аспектів, одним з яких є гармонізація вітчизняного законодавства з метою досягнення на практиці високих європейських стандартів регулювання гендерних відносин. Тож питанню забезпечення реальної гендерної рівності має присвячуватися багато уваги, адже Україна 16 вересня 2014 року ратифікувала Угоду про асоціацію з ЄС, відповідно до положень якої перед нашою державою постали нові амбітні завдання, серед яких головними є: покращення якості людського капіталу

та встановлення соціальної справедливості, а також забезпечення гендерної рівності та рівних можливостей для представників обох статей в усіх сферах.

Невирішеною залишається проблема справедливої відповідальності для окремих категорій жінок – вагітних та жінок, що мають дітей до 14-ти років.

Стан дослідження. Науково-прикладні аспекти вказаної проблеми були досліджені у працях таких вчених: В.О. Андрієнка, В.А. Бадири, О.М. Краснопольської, Т.М. Костенка, І.І. Котюка, Т.М. Мельник, В.О. Меркулової, О.Ю. Сергєєвої, С.В. Полубинської та ін.

Метою статті є критичний аналіз положень Кримінального кодексу України (далі – ККУ), щодо забезпечення гендерної рівності у кримінально-правовій сфері України.

Виклад основного матеріалу. Згідно зі ст. 24 Конституції України громадяни мають рівні конституційні права і свободи та є рівними перед законом: «Не може бути привілеїв чи обмежень за ознаками раси, кольору шкіри, по-

літичних, релігійних та інших переконань, статі, етнічного й соціального походження, майнового стану, місця проживання, за мовними або іншими ознаками» [3]. Таким є визначення рівності в конституційному праві – рівне ставлення до всіх, відсутність дискримінації за різними ознаками, зокрема ознакою статі.

Разом з тим, аналіз кримінального законодавства України свідчить про те, що в деяких його положеннях передбачаються певні «привілеї» для жінок, зокрема, у сфері призначення покарання, що проявляється в обмеженні можливості застосування деяких видів покарання до окремих категорій жінок. Тобто, принцип рівності у кримінальному праві за своїм змістом є дещо вузьчим за конституційний принцип рівності. Його сенс у тому, щоб забезпечити рівний для всіх громадян обов'язок понести справедливу відповідальність за скоєний злочин [2].

Відповідальність втілюється у покаранні. Відповідно до ч. 1 ст. 50 Кримінального кодексу України (далі – КК України) покарання це захід примусу, що застосовується від імені держави за вироком суду до особи, визнаної винною у вчиненні злочину, і полягає в передбаченому законом обмеженні прав і свобод засудженого [6]. Отже, покарання виконує такі функції: караючу, виправну та превентивну. Правообмеження, що утворюють зміст конкретного виду покарання можуть становити надмірний тягар для засудженого, залежно від його віку, стану здоров'я, сімейного стану тощо, зокрема це стосується вагітних жінок та жінок, що перебувають у відпустці по догляду за дитиною. У зв'язку з цим виникає соціально обумовлена необхідність застосування до цих категорій жінок певних пільгових умов призначення або навіть встановлення заборони щодо призначення деяких видів покарання. Такий підхід у сфері правового регулювання застосування покарання доктрині кримінального права не розглядається як порушення принципу рівності та дискримінація [5].

Законодавство пов'язує особливий специфічний статус жінки в країні з її репродуктивними, материнськими функціями. У цьому випадку більш гуманне ставлення до жінок зумовлюється їхніми соціально-демографічними індивідуальними властивостями. Виняткова правова захищеність вагітних жінок та жінок, в яких є малолітні діти втілюється в особливості застосування різних форм кримінальної відповідальності, видів покарання, умов та порядку їх відбування, звільнення від відбування покарання, визначення обставин, що пом'якшують відповідальність [12].

При реалізації кримінальної відповідальності жінок, в тому числі вагітних або з малолітніми дітьми, закон про кримінальну відповідальність передбачає для них пільгові умови порівняно з чоловіками, які проявляються у забороні застосування окремих видів покарання взагалі або обмеженні можливості їх застосування до цих категорій жінок [5]. Так, такий вид покарання як тримання у дисциплінарному батальйоні взагалі не може бути призначений жінкам-військово-службовцям (ч. 1 ст. 62 КК України) [6]. Вагітні жінки не підлягають таким видам покарання, як громадські роботи та довічне позбавлення волі (ст. 56, 64 КК України) [6]. Виправні роботи не

застосовуються до вагітних жінок, а також жінок, які перебувають у відпустці по догляду за дитиною (ч. 2 ст. 57 КК України) [6]. Арешт не застосовується до вагітних жінок та жінок з дітьми до 7 років (ч. 3 ст. 60 КК України) [6]. Обмеження волі не застосовується до вагітних жінок та жінок з дітьми до 14 років (ч. 3 ст. 61 КК України) [6]. Окрім цього, вчинення злочину жінкою у стані вагітності визнається обставиною, що пом'якшує покарання (п. 4 ч. 1 ст. 66 КК України) [6].

Крім призначення покарання, для жінок передбачається багато пільг в межах інституту звільнення від відбування покарання. Так, у випадку звільнення вагітних жінок та жінок з дітьми віком до 7 років від відбування покарання з випробуванням, іспитовий строк може бути визначений в межах строку, на який жінку звільняють від роботи у зв'язку з пологами або до досягнення дитиною 7-річного віку (ст. 79 КК України). Жінки, які стали вагітними або народили дітей під час відбування покарання, крім засуджених до позбавлення волі на строк більше п'яти років за умисні тяжкі та особливо тяжкі злочини, суд може звільнити від відбування покарання в межах строку, на який згідно з законом жінку може бути звільнено від роботи у зв'язку з вагітністю, пологами і до досягнення дитиною трирічного віку (ч. 1 ст. 83 КК України) та інше [6].

Отже, у сфері кримінально-правового регулювання призначення та звільнення від відбування покарання існує певна гендерна асиметрія, яка, на думку Т. М. Краснополської, є соціально обумовленою і має бути в українському кримінальному праві збережена [4]. Тобто, в кримінальному праві існує необхідна нерівність, яка виникає для захисту прав жінок як менш захищених членів суспільства шляхом встановлення додаткових соціальних гарантій для вагітних жінок, а також тих, які мають дітей, і така асиметрія є соціально-демографічно обґрунтованою.

Втім такі пільгові гарантії є достатніми для забезпечення справедливого ставлення до жінок лише на першій погляд. Застосування деяких з них на практиці призводить до дискримінації та породжує нерівність. Прикладом такої ситуації може стати призначення покарання вагітній жінці або жінці, яка має малолітню дитину, у випадку її засудження за заподіяння умисного середньої тяжкості тілесного uszkodження (ст. 122 КК України) [6]. До речі, згідно зі статистичними даними цей злочин є поширеним серед жінок, бо за даними Генеральної прокуратури України лише за грудень 2018 року його вчинили 63 жінки [1].

Злочин, передбачений ст. 122 КК України, відповідно до положень ст. 12 КК України, належить до категорії середньої тяжкості. У КК поняття ступеня тяжкості злочину вживається у двох значеннях – як підстава класифікації злочинів (ст. 12 КК України) та як один із критеріїв індивідуалізації покарання (п. 3 ч. 1 ст. 65 КК України) [6]. У ст. 12 КК України ступінь тяжкості злочину виступає як показник типового рівня суспільної небезпечності злочинів певних видів, що отримало відображення у санкціях. Натомість у п. 3 ч. 1 ст. 65 КК України ступінь тяжкості вчиненого злочину є обов'язковим для врахування су-

дом при призначенні покарання, як і показники індивідуального рівня суспільної небезпечності конкретного злочину, зумовленого його специфічними об'єктивними і суб'єктивними ознаками [6]. Виходячи з положень цієї статті КК України при призначенні покарання також необхідно враховувати дані про особу винного, обставини, які пом'якшують і обтяжують відповідальність.

Відповідно до п. 1 ч. 1 ст. 65 КК суди повинні призначати покарання в межах, установлених санкцією статті (санкцією частини статті) Особливої частини КК, що передбачає відповідальність за вчинений злочин. У той же час, аналіз санкції ч. 1 ст. 122 КК, свідчить про те, що за даний злочин передбачаються такі види покарання як: виправні роботи, обмеження волі та позбавлення волі. Отже санкція є альтернативною, втім, вагітній жінці з цих трьох видів покарання може бути призначено лише один, найбільш суворий вид – позбавлення волі. Що ж стосується інших видів, а саме виправних робіт та обмеження волі, то вони в силу положень ч. 2 ст. 57 та ч. 3 ст. 61 КК до цієї категорії осіб не застосовуються. Отже, єдиним видом покарання, яке може бути застосовано до вагітних жінок у випадку вчинення злочину, передбаченого ст. 122 КК, є позбавлення волі [6].

У той же час, виправні роботи є одним із основних видів покарання, що виконується без ізоляції винного від суспільства. Зміст цих робіт полягає у праці засудженого за місцем постійної роботи з обов'язковим відрахуванням встановленого судом відсотку від заробітної плати до державного бюджету. Виправні роботи обмежують права засудженого на зміну місця роботи і, побічно, можливість професійної кар'єри у багатьох сферах (державна служба, банківська діяльність, система освіти тощо); породжують майнові наслідки, зменшуючи реальний заробіток засудженого. Водночас, виправні роботи не пов'язані з розірванням позитивних соціальних зв'язків засудженого [13].

Відповідно до ч. 1 ст. 61 КК України покарання у виді обмеження волі полягає у триманні особи в кримінально-виконавчих установах відкритого типу без ізоляції від суспільства в умовах здійснення за нею нагляду з обов'язковим залученням засудженого до праці [6]. За загальним правилом обмеження волі відноситься до покарань, які є альтернативними такому виду кримінального покарання як позбавлення волі на певний строк. Але в певній мірі вони є і спорідненими видами покарання [9].

Перше правообмеження, яке об'єднує ці покарання полягає в обмеженні свободи пересування, свободи вибору місця проживання чи перебування, особистої свободи та деяких інших особистих прав [12]. Обмеження волі, як і позбавлення волі, відноситься до покарань, пов'язаних з виправним впливом на засудженого і полягає в триманні засуджених у кримінально-виконавчих установах. При позбавленні волі – це кримінально-виконавчі установи закритого типу (виправні колонії), при обмеженні волі – це кримінально-виконавчі установи відкритого типу (виправні центри). Хоча КК України вказує на відсутність ізоляції від суспільства як сутнісну ознаку покарання у виді обмеження волі, фактично ізоляція

все ж таки наявна, оскільки особа хоча і знаходиться у виправних центрах без охорони, але ж нагляд і контроль адміністрації за нею здійснюється. У виправних центрах відбувається: а) психологічний і виховний вплив на засуджених; б) нагляд за ними, який полягає в цілодобовому і постійному контролі за їх поведінкою, що тягне обмеження особистих прав, свобод і потреб засуджених; в) покладення на них певного тягара, пов'язаного зі змушеною необхідністю дотримуватися режиму, що існує у виправному центрі; г) залучення засуджених до обмеження волі до праці [10]. Отже, ознаки ізоляції, характерні для позбавлення волі, певною мірою знаходять свій прояв і при обмеженні волі.

Проводячи межу між позбавленням та обмеженням волі, необхідно відмітити, що відмінність полягає лише у ступені ізоляції особи від суспільства, більшій чи меншій її інтенсивності. В осіб, засуджених до обмеження волі, є більше можливостей для спілкування з людьми на волі. Під час виконання покарання у виді обмеження волі у своїй сукупності обмеження особистих прав і свобод засудженого не створюють такої ізоляції, як при позбавленні волі. Це дає можливість стверджувати, що процес виконання цього виду покарання дійсно не пов'язаний із повною ізоляцією від суспільства. Отже, єдиним показником, за допомогою якого можна розмежувати обмеження волі та позбавлення волі за цим правообмеженням, є істотне або не істотне обмеження спілкування засудженого з вільними людьми [9]. Але за якими критеріями визначаються істотні обмеження спілкування від не істотного обмеження, наука відповіді ще не дала. Зрозуміло, що це поняття оціночне.

Що ж стосується іншого правообмеження, який утворює зміст обмеження волі, а саме залучення до праці, то воно полягає в обмеженні деяких трудових прав засуджених, які в сукупності перетворюються на обов'язок працювати. Особа, засуджена до обмеження волі, повинна, як правило, працювати на виробництві виправних центрів, а також може залучатися до праці на договірній основі на підприємствах різних форм власності. Крім того, на безоплатній основі особи, засуджені до обмеження волі, можуть бути залучені до роботи з упорядкування гуртожитків та прилеглої до них території [9].

Крім особливостей відбування обмеження та позбавлення волі, потрібно звернути увагу й на соціально-психологічні наслідки їх призначення. Соціально-психологічні наслідки застосування позбавлення волі викликають у засуджених глибокі суб'єктивні переживання, і за силою свого впливу на особу вони значно перебільшують вплив інших основних каральних елементів, які становлять зміст покарання у виді позбавлення [11]. До них належать, перш за все відрив засудженого від сім'ї, родичів і близьких, трудових колективів, перебування в середовищі злочинців тощо.

На відміну від позбавлення волі рівень свободи під час відбування покарання у виді обмеження волі є дещо іншим. Засуджені до обмеження волі мають право носити цивільний одяг, мати при собі портативні персональні комп'ютери та аксесуари до них, гроші, мобільні телефони та аксесуари до них, цінні речі, користуватися

грішми без обмежень, користуватися засобами мобільного зв'язку тощо (ст. 59 Кримінально-виконавчий кодексу), чого не можуть робити особи, засуджені до позбавлення волі [7]. Такі обмеження тиснуть на психіку та віддаляють засудженого до позбавлення волі від суспільства ще більше.

У зв'язку з цим однією з проблем, яка виникає після відбування покарання у виді позбавлення волі – є ресоціалізація засудженого до цього виду покарання та кореляція психічних змін в свідомості особи.

Відповідно до ч. 3 ст. 6 Кримінально-виконавчого кодексу України, міститься дефініція поняття «ресоціалізація» це свідоме відновлення засудженого в соціальному статусі повноправного члена суспільства; повернення його до самостійного загальноприйнятого соціально-нормативного життя в суспільстві [7].

Ресоціалізація звільнених – це не лише профілактика, а й передусім – спроба підтримки суспільством життєздатності тих громадян, які її втратили у зв'язку з відбуванням покарання. На жаль, у повсякденному житті ми зустрічаємося з непоодинокими прикладами відмови підприємства, установи чи організації в особі керівника в працевлаштуванні звільненої від відбування покарання особи. Пояснюється це банально – небажанням брати на себе відповідальність за дії та вчинки такої особи через можливість вчинення нею протиправних діянь. Такий «безпечний» підхід справляє лише негативний вплив на особу, що звільнилася з місць позбавлення волі, оскільки вона відчуває себе непотрібною для суспільства та відторгнутою державою.

У свою чергу, така особа, неотримавши своєчасної допомоги в трудовому і побутовому влаштуванні, може стати на шлях вчинення нового злочину. Свідченням цьому є статистичні дані, які демонструють, що рівень рецидиву в Україні становить понад 20%, що, в свою чергу, зводить нанівець ресоціалізаційний процес [5].

Таким чином, особливості виконання покарання у виді обмеження та позбавлення волі свідчать, що законодавчий підхід до визначення меж караності за вчинення злочину, передбаченого ст. 122 КК, створює більш несприятливі умови для вагітних жінок та жінок, що перебувають у відпустці по догляду за дитиною, порівняно з іншими суб'єктами злочину. У зв'язку з цим таке правове регулювання особливостей призначення покарання вагітним жінкам та жінкам, що має малолітню дитину, слід визнати недосконалим та навіть дискримінаційним, адже воно не захищає ці категорії жінок від занадто суворого карального впливу, а навпаки позбавляє їх можливості бути засудженими до менш суворого покарання, ніж позбавлення волі, які також передбачені в санкції ч. 1 ст. 122 КК. Крім цього, таке вимушене застосування позбавлення волі з числа інших альтернативних видів покарання, передбачених у санкції ч. 1 ст. 122 КК, призводить до порушення принципів справедливості та пропорційності призначення покарання.

Судова практика також приходиться до такого висновку і частіше за все звільняє жінок від покарань на підставі статті 79 КК України. До того ж, таких санкцій в чинному КК України значна кількість, наприклад, ст. 117, 120, 123, 128 [6].

Таким чином, постає питання про недовість покарання загалом. Так, вагітні і жінки з малолітніми дітьми не відчувають негативних наслідків кримінально-правового характеру, що порушує засадничий принцип кримінального права – невідворотності кримінальної відповідальності. Саме тому такий прояв нерівності потребує внесення відповідних змін до статей, які регулюють призначення покарання вагітним та жінкам, що перебувають у відпустці по догляду за малолітніми дітьми. Це може бути зроблено шляхом: доповнення системи покарань іншими видами покарань, які будуть менш суворими, ніж позбавлення волі, проте можуть застосовуватися до цих категорій жінок.

Висновок. Гендерна нерівність в кримінальному законодавстві існує. Для її усунення треба доповнити КК України та систему покарань новим покаранням, яке б забезпечило справедливу відповідальність для жінок. Таким альтернативним видом покарання може стати домашній арешт, який не передбачає ізоляції людини від своєї сім'ї, що дуже важливо для жінки, яка має малолітню дитину. Він застосовується як покарання в таких країнах як США, Франція, Іспанія тощо. Головне правообмеження цього заходу кримінально-правового впливу – обмеження права на свободу пересування. Воно полягає у постійному, за деякими винятками, перебуванні в межах місця, де особа проживає як власник, наймач або на інших законних підставах. В цьому місці не повинно бути алкогольних напоїв, наркотиків, зброї. Під час такого перебування особа має перебувати під контролем органів Національної поліції. Ці органи мають право визивати засуджених до себе для профілактичних бесід, роз'яснень тощо. Спілкування по телефону обмежується часовим рамками, а у випадку наявності у засудженої особи роботи в Інтернеті, його віртуальне життя також знаходиться під контролем.

За допомогою таких пристроїв як ручні та ніжні браслети, забезпечується контроль за засудженим. В наведених вище країнах працюють також складні системи електронного стеження, котрі дозволяють ідентифікувати засудженого за допомогою звукових та візуальних сигналів. Широко застосовується також система електронної сигналізації, що з'єднує місце проживання засудженого з комп'ютерною системою оповіщення у відділку служби, що здійснює контроль.

В той же час жінка в залежності від стану здоров'я може відвідувати медичний заклад, або ж зовсім перебувати там, якщо таке необхідність буде визнана судом – це положення захищає вагітних, надаючи їм право бути обстеженими кваліфіковано, що стане в нагоді при складній вагітності.

Суд при призначенні домашнього арешту має враховувати такі умови: місце, де має знаходитися засуджений; час, скільки злочинцю можна знаходитися поза межами дому; строк (невеликий – близько шести місяців); обмеження та заборони, що можуть полягати у забороні деяких контактів і зустрічей тощо; місця, які дозволено відвідувати і подібне. Цей захід в короткий строк карає особу з мінімальною кількістю негативних наслідків після відбуття покарання. Уявляється, що передбачення такого виду покарання дозволить гармонізувати кримінальне законодавство України та дозволить уникнути гендерної нерівності при призначенні покарання.

Список літератури:

1. Єдиний звіт про осіб, які вчинили кримінальні правопорушення за грудень року // Офіційний сайт Генеральної прокуратури України. 2018. URL: https://www.gp.gov.ua/ua/stst2011.html?dir_id=113654&libid=100820&c=edit&_c=fo#
2. Келина С.Г., Кудрявцев В.Н. Принципи вітчизняного кримінального права. Москва : Наука, 1988. 175 с.
3. Конституція України : Закон України від 28 червня 1996 р. № 254к/96-ВР / Верховна Рада України. Відомості Верховної Ради України. 1996. № 30. Ст. 141.
4. Краснополська Т.М. Гендерний аспект впровадження принципу рівності в сучасній українській державі / Актуальні проблеми політики : зб. наук. пр. / редкол. : С.В. Ківалов (голов. ред.), Л.І. Кормич (заст. голов. ред.), Ю.П. Аленін [та ін.] ; МОНмолодьспорт України, НУ ОЮА. Одеса : Фенікс, 2011. Вип. 42. Ст. 207–215.
5. Кревсун О.М. Виправлення та ресоціалізація засуджених до позбавлення волі на певний строк, які звільняються від відбування покарання // *Юридичний вісник України*. 2016. URL: <http://yvu.com.ua/vypravlennya-ta-resotsializatsiya-zasudzhenykh-do-pozbavlennya-voli-na-pevnyj-strok-yaki-zvilnyayutsya-vid-vidbuvannya-pokarannya/>
6. Кримінальний кодекс України від 5 квітня 2001 року № 2341-III / Верховна Рада України. URL: <http://zakon4.rada.gov.ua/laws/show/2341-14>
7. Кримінально-виконавчий кодекс від 11 липня 2003 № 1129-IV / Верховна Рада України. URL: <https://zakon.rada.gov.ua/laws/show/1129-15>
8. Кушнір П.Г. Правовий статус осіб, засуджених до обмеження волі: соціально-економічний аспект // Пробл. законності / відп. ред. В.Я. Тацій. Харків : Нац. юрид. акад. України ім. Ярослава Мудрого, 2004. Вип. 69. Ст. 150.
9. Лисодед О.В. Питання виконання покарання у виді обмеження волі // Пробл. законності / відп. ред. В.Я. Тацій. Харків : Нац. юрид. акад. України ім. Ярослава Мудрого, 2007. Вип. 88. С. 162.
10. Лисодед О.В. Обмеження і позбавлення волі: окремі аспекти правового статусу засуджених. 2008. URL: http://dspace.nlu.edu.ua/bitstream/123456789/5419/1/Lusoded_139_145.pdf
11. Лисодед О.В., Степанюк А.Х., Романов М.В. Кримінально-виконавче право. 2006. URL: <http://textbooks.net.ua/content/view/2166/29/>
12. Меркулова В.О. Жінка як суб'єкт кримінальної відповідальності : монографія. Вид. 2-е. Одеса : НДРВВ ОЮІ НУВС, 2003. 281 с. ISBN 966-7375-49-1.
13. Жердев О.А., Михайліна Т.В. Виправні роботи: доктринальні аспекти застосування та співвідношення з іншими видами покарань. *Вісник студентського наукового товариства ДонНУ імені Василя Стуса*. 2017. № 8. URL: <http://jvestnik-sss.donnu.edu.ua/article/view/3870/3903>

References:

1. Yedyniy zvit pro osib, yaki vchynly kryminalni pravoporushennia za hruden roku / Official site of the General Prosecutor's Office of Ukraine (2018). Available at: https://www.gp.gov.ua/ua/stst2011.html?dir_id=113654&libid=100820&c=edit&_c=fo#
2. Kelyna S.H., Kudriavtsev V.N. (1988). Pryntsypy vitchyznianoho kryminalnoho prava [Principles of domestic criminal law]. Moskva : Nauka, 175 p.
3. Konstytutsiia Ukrainy : Zakon Ukrainy vid 28 chervnia 1996 r. No 254k/96-VR / Verkhovna Rada Ukrainy. Vidomosti Verkhovnoi Rady Ukrainy. 1996. No 30. St. 141.
4. Krasnopolska T.M. (2011). Hendernyi aspekt vprovadzhennia pryntsypu rivnosti v suchasni ukrainskii derzhavi [Gender aspect of the introduction of the principle of equality in the modern Ukrainian state]. Aktualni problemy polityky : zb. nauk. pr. [Current problems of politics: Sb. sciences etc] / redkol. : S.V. Kivalov (holov. red.), L.I. Kormych (zast. holov. red.), Yu.P. Alenin [ta in.]; MONmolodsport Ukrainy, NU OIUА. Odesa : Feniks. Vyp. 42. St. 207–215.
5. Krevsun O.M. (2016). Vypravlennia ta resotsializatsiia zasudzhenykh do pozbavlennia voli na pevnyi strok, yaki zvilniayutsia vid vidbuvannya pokarannya [Corrections and resocialization of the proceedings to the functioning of wave on the long term that complete from complaints of penalty]. *Yurydychnyi visnyk Ukrainy [The Legal Bulletin of Ukraine]*. Available at: <http://yvu.com.ua/vypravlennya-ta-resotsializatsiya-zasudzhenykh-do-pozbavlennya-voli-na-pevnyj-strok-yaki-zvilnyayutsya-vid-vidbuvannya-pokarannya/>
6. Kryminalnyi kodeks Ukrainy vid 5 kvitnia 2001 roku № 2341-III / Verkhovna Rada Ukrainy. Available at: <http://zakon4.rada.gov.ua/laws/show/2341-14>
7. Kryminalno-vykonavchyi kodeks vid 11 lypnia 2003 № 1129-IV / Verkhovna Rada Ukrainy. Available at: <https://zakon.rada.gov.ua/laws/show/1129-15>
8. Kushnir P.H. (2004). Pravovy status osib, zasudzhenykh do obmezhenia voli: sotsialno-ekonomichni aspekt [Legal status of persons sentenced to restraint of liberty: socio-economic aspect] Probl. Zakonnosti [Probl. legality] / vidp. red. V.Ya. Tatsii. Kharkiv : Nats. yuryd. akad. Ukrainy im. Yaroslava Mudroho. Vyp. 69. St. 150.
9. Lysodied O.V. (2007). Pytannia vykonannia pokarannia u vydi obmezhenia voli [Questions of execution of punishment in the form of restriction of freedom] Probl. Zakonnosti [Probl. legality] / vidp. red. V.Ya. Tatsii. Kharkiv : Nats. yuryd. akad. Ukrainy im. Yaroslava Mudroho. Vyp. 88. P. 162.
10. Lysodied O.V. (2008). Obmezhenia i pozbavlennia voli: okremi aspekty pravovoho statusu zasudzhenykh [Restriction and Development of the Power: Specific Issues of the Legal Status of the Prosecuted]. Available at: http://dspace.nlu.edu.ua/bitstream/123456789/5419/1/Lusoded_139_145.pdf
11. Lysodied O.V., Stepaniuk A.X., Romanov M.V. (2006). Kryminalno-vykonavche parvo [Criminal-executive law of Ukraine]. Available at: <http://textbooks.net.ua/content/view/2166/29/>
12. Merkulova V.O. (2003). Zhinka yak subiekt kryminalnoi vidpovidalnosti : Monohrafiia [Woman as a subject of criminal responsibility : Monograph]. Vyd. 2-e. Odesa : NDRVV OIUІ NUVS, 281 p. ISBN 966-7375-49-1
13. Zherdiev O.A., Mikhailina T.V. (2017). Vypravni roboty: doktrynalni aspekty zastosuvannia ta spivvidnoshennia z inshymy vydamy pokaran [Corrected works: doctrial aspects of application and relationship with other warnings]. *Visnyk studentskoho naukovohto tovarystva DonNU imeni Vasylia Stusa [Bulletin of Student Scientific Society of DonNU named after Vasyl Stus]*. № 8. Available at: <http://jvestnik-sss.donnu.edu.ua/article/view/3870/3903>

ПРИНЦИП ПОЛІТИЧНОЇ НЕУПЕРЕДЖЕНОСТІ ДЕРЖАВНОЇ СЛУЖБИ

Анотація. Стаття присвячена аналізу теоретико-практичних аспектів принципу політичної неупередженості державної служби. Досліджено етапи розвитку інституту державної служби. Особливу увагу присвячено розгляду нового Закону України «Про державну службу», а саме статтям, які закріплюють досліджуваний принцип. Зазначено, яку небезпеку для державного управління становить недотримання вимог принципу політичної неупередженості. Здійснено порівняння існуючих принципів, які регулюють політичну активність державних службовців. У ході дослідження, було виявлено негативні аспекти дієвості принципу політичної неупередженості. Висловлено авторські пропозиції щодо подолання виявлених проблем і забезпечення реалізації принципу неупередженості державної служби на практиці.

Ключові слова: політична неупередженість, політична нейтральність, безпартійність, державна служба, державний службовець, конкурсний відбір.

Petrunovska Oleksandra

Yaroslav Mudryi National Law University

PRINCIPLE OF POLITICAL IMPARTIALITY OF THE CIVIL SERVICE

Summary. The article focuses on dedicated to the analysis of theoretical and practical aspects of the principle of political impartiality of public service. The purpose of this research is study all aspects of the principle of political and pay special attention to the mechanisms of its implementation. In this regard, the following was done. The stages of the Institute of public service development from gaining Ukraine independence until today are investigated. The existing principles governing the political activity of public servants such as «political neutrality», «nonpartisanship» and researched «political impartiality» were compared. A number of scientific literature and normative legal acts were processed. Particular attention is paid to review of the Ukraine's new Public service law, namely the articles that ensure the researched principle (Art.4 Principles of civil service and Art. 10 political impartiality). Ascertained that not sticking up to the principle of political impartiality is the risk to the effectiveness for public administration, for example the influence of political parties on the activity of civil servants, the loss of posts on political grounds. The study revealed negative aspects of the political impartiality principle effectiveness. The authors' suggestions were made to overcome the identified problems and to provide the implementation of the principle of political impartiality of public service in practice. In particular, it is necessary to improve the mechanism of personnel selection for positions in the aspect of ensuring the impartiality of competitive selection and introduce a forbid to be a member of political parties for all categories of civil servants. Indicated the need for a distinct demarcation of the political and administrative functions of civil servants.

Keywords: political impartiality, political neutrality, non-partisanship, public service, civil servant, competitive selection.

Постановка проблеми. Обґрунтування принципів нового державного управління в Україні, їх систематизація, а також розробка конкретних механізмів їх реалізації є науковою проблемою, що потребує глибокого дослідження. За сучасних умов особливе значення має новий для державної служби принцип – політичної неупередженості. Адже пошук оптимальної моделі включення державних службовців у політичний процес – одне з центральних питань державної служби в Україні.

Аналіз останніх досліджень і публікацій.

До вивчення проблеми політичної діяльності державних службовців зверталися такі видатні науковці М. Вебер і В. Вільсон. До вітчизняної науки вагомий внесок в дослідження державної служби зробили такі автори як: В.Б. Авер'янов, Г.В. Атаманчук, Ю.П. Битяк, В.І. Мельніченко, Н.Р. Нижник, О.Ю. Оболенський, О.В. Петришин, М.Г. Свірін, С.А. Федчишин.

Виділення не вирішених раніше частин загальної проблеми. На сьогодні існує велика кількість робіт присвячених оновленому інституту державної служби і статусу державного службовця, в яких частково розглядається обмеження участі державних службовців у політичному про-

цесі. Проте, майже немає робіт присвячених виключно принципу політичної неупередженості і, найголовніше, шляхів його реалізації на службі.

Метою статті є дослідження всіх аспектів принципу політичної неупередженості державної служби, а також розгляд напрямів його реалізації.

Виклад основного матеріалу дослідження. З самих перших днів здобуття незалежності України влада прагнула забезпечити обмеження впливу партій на апарат держави. Про це свідчить прийнята 24 серпня 1991 року Постанова Верховної Ради «Про департизацію державних органів, установ та організацій», яка вимагала припинення діяльності організацій політичних партій в усіх органах державної влади [1]. В той час в Україні ще не існувало інституту державної служби в сучасному його розумінні, і рішення Верховної Ради було спрямовано передусім на обмеження впливу колишньої КППС на державні інститути республіки [2, с. 153]. Майже через п'ять років вже у Конституції України було встановлено, що «не допускається створення і діяльність організаційних структур політичних партій в органах виконавчої та судової влади і виконавчих органах місцевого самоврядування» [3].

Сучасний етап розвитку інституту державної служби розпочинається у 1994 році з прийняттям Закону України «Про державну службу» [4]. Проте із зазначених в цьому законі принципів не було жодного, який би врегулював участь державних службовців у політичному процесі. У зв'язку з цим, Петришин О.В. в своїх дослідженнях зазначав, що належне функціонування державних органів з точки зору сучасних критеріїв організації державної служби має здійснюватися в інтересах держави, а не окремих політичних партій, і не повинно залежати від політичних вподобань службовців. Він наголошував, що закон має заборонити службовцям державних органів та їх апарату, які займають посади середньої ланки державної служби, займатися активною політичною діяльністю, виявляти публічно свої політичні погляди [5].

22 липня 1998 року указ Президента України «Про заходи щодо впровадження Концепції адміністративної реформи в Україні» дав початок змінам в системі державного управління в Україні. Одним із завдань реформування державної служби постала вимога посилити правові гарантії, матеріальну і моральну захищеність, політичну незалежність державних службовців щодо виконання своїх професійних обов'язків [6]. Проте, нерівномірність та неузгодженість проведення реформ як по вертикалі, так і по горизонталі не дозволили планово здійснити таке реформування.

Політичні зміни, що відбулися в Україні в останній час, а саме чіткий курс на євроінтеграцію – додали нових вимог: провести системну реформу інституту державної служби України, адаптувавши її до норм та стандартів Європейського Союзу. Було прийнято розпорядження Кабінету Міністрів України «Про підписання Угоди про фінансування (Контракт для України з розвитку держави)» та «Про імплементацію Угоди про асоціацію між Україною, з однієї сторони, та Європейським Союзом, Європейським Співтовариством з атомної енергії і їхніми державами-членами, з іншої сторони», розроблено Стратегію сталого розвитку «Україна – 2020». Серед основних напрямів реалізації Стратегії є: гарантування політичної нейтральності державної служби та служби в органах місцевого самоврядування шляхом розмежування політичних та адміністративних посад.

У зв'язку з цим, 10 грудня 2015 року був прийнятий новий Закон України «Про державну службу», який суттєво змінив правові та організаційні засади інституту державної служби. Новий закон спрямований на побудову в Україні професійної політично нейтральної державної служби європейського зразка. Цей закон закріпив ряд нових принципів, особливу увагу приділивши саме принципу політичної неупередженості. Зокрема, навіть в новому понятті «державної служби», яке зазначено в ст. 1 вказано, що це «публічна, професійна, політично неупереджена діяльність із практичного виконання завдань і функцій держави».

Так, принцип політичної неупередженості закріплений у ст. 4 та ст. 10 Закону передбачає, що державний службовець повинен неупереджено виконувати свої обов'язки незалежно від партійної належності та особистих партійних переконань. Разом з тим, державний службовець не

має права демонструвати свої політичні погляди та вчиняти дії або бездіяльність, що у будь-який спосіб можуть засвідчити його особливе ставлення до політичних партій [10].

Крім того, згідно з законом, принцип заборонає: 1) бути членом політичної партії, якщо такий державний службовець займає посаду державної служби категорії «А»; 2) обіймати посади в керівних органах політичної партії; 3) суміщати державну службу із статусом депутата місцевої ради, якщо такий державний службовець займає посаду категорії «А»; 4) залучати, використовувати своє службове становище, державних службовців, посадових осіб місцевого самоврядування, працівників бюджетної сфери, інших осіб до участі у передвиборній агітації, акціях та заходах, що організуються політичними партіями; 5) у будь-який інший спосіб використовувати своє службове становище в політичних цілях; 6) організовувати і брати участь у страйках та агітації.

Отже, основна мета цього принципу полягає в тому, щоб політичні переконання державних службовців не впливали на виконання їх посадових обов'язків. Державні службовці повинні пам'ятати, що їх дії або бездіяльність на користь тієї чи іншої політичної партії можуть негативно позначитися на іміджі державного органу та в цілому підірвати довіру громадян до влади. У ряді випадків така поведінка державних службовців може навіть становити загрозу для конституційного ладу, територіальної цілісності і національної безпеки. Яскравим свідченням тому є події, що мали місце в АР Крим та на сході України, коли ряд державних службовців не виконали вимог Присяги та законодавства України [11].

Заборона демонстрації свого ставлення до політичних партій та демонстрації своїх політичних поглядів є особливою вимогою до державних службовців. Наприклад, це має важливе значення в Апараті Верховної Ради України, оскільки парламент – це багатопартійний орган. За словами опитаних працівників Апарату, дискусія щодо рішення комітету рекомендувати чи не рекомендувати законопроект до включення до порядку денного лежить більше в площині політики, аніж експертній [12].

Крім Закону «Про державну службу», участь державних службовців у політичній сфері регулює прийнята у 2016 постанова Кабінету Міністрів України «Про затвердження Правил етичної поведінки державних службовців». В цій постанові зазначається, що державному службовцю заборонено у будь-який спосіб використовувати своє службове становище в політичних цілях, у тому числі для залучення державних службовців, працівників бюджетної сфери та інших осіб до участі у передвиборній агітації, акціях та заходах, що організуються політичними партіями

Важливо зазначити, що ряд законів, які регулюють проходження державної служби в окремих органах, передбачають принцип безпартійності, наприклад Закон України «Про Національну поліцію», «Про Службу безпеки України». Крім цього, у Законі України «Про прокуратуру» закріплений принцип політичної нейтральності.

Порівнюючи ці принципи варто зазначити, що політична неупередженість і політична нейтральність мають одну природу і відрізняють-

ся від принципу безпартійності тим, що перші надають можливість державному службовцю бути членом політичної партії (крім державних службовців категорії «А»), однак забороняють йому відстоювати інтереси своєї партії, використовуючи своє службове становище, а принцип безпартійності взагалі забороняє бути членом політичної партії. Але, принцип безпартійності сам по собі не забороняє виражати свої політичні погляди і переконання. Треба розуміти, «що можна й не бути членом політичної партії, проте захищати її інтереси під час виконання своїх посадових обов'язків, тобто принцип безпартійності не забезпечує партійної неупередженості державного службовця» [15].

Принципи політичної неупередженості зумовлені такими конституційними правами як свобода совісті і свобода об'єднання в політичні партії і громадські організації. А оскільки Україна правова і демократична держава, виходячи з іншого принципу – верховенства права, закріплення саме цього принципу є логічним.

Постає питання, чи можна буде досягнути реалізації цього принципу на практиці? На нашу думку, за сучасних умов навряд чи вдасться реально забезпечити підхід, згідно з яким державні службовці члени політичних партій, не використовуватимуть свої службові повноваження в інтересах цієї партії, не демонструватимуть власні погляди у вигідний для себе і політичної партії спосіб. Істотною перешкодою є політизація, що зараз наявна на державній службі, яка визнається однією з основних проблем її подальшого розвитку. Державні службовці вже традиційно розглядаються як потужний адміністративний ресурс, який дозволяє забезпечення утримання влади та бажані результати під час проведення виборів. Частково це викликано недоліками законодавства, але здебільшого – успадкуванню адміністративно-командної культури [16].

Тому ще одним призначенням принципу політичної неупередженості є захист державних службовців від впливу й контролю з боку політичних партій для того, щоб вони могли ефективно працювати незалежно від того, яка партія приходить до влади» [15]. Тобто, цей принцип захищає державних службовців від втрати своїх посад за політичними мотивами у випадках, коли одна партія змінює іншу при владі. Це відбувається через відсутності чіткого розмежування політичних та адміністративних функцій, що породжує такі наслідки, як плінність кадрів, залежність від політичних змін та упередженість державних службовців, насамперед керівного

складу, непослідовність та непередбачуваність у прийнятті управлінських рішень, а також завантаженість політиків дрібними адміністративними питаннями. Кожна нова політична компанія в Україні супроводжується масовими оновленнями чиновницького корпусу. Із загальної чисельності державних службовців щороку змінюється близько 40-50 тис, що тягне за собою негативні наслідки: у таких командах відданість лідерів цінується більше, ніж відданість державі; підпорядкованість командним правилам ставиться вище, за підпорядкованість закону. Отже, в зміст принципу політичної неупередженості входить вирішення і цієї проблеми.

Дотримання вимоги відокремлення політики від державного управління пов'язано з принципом професіоналізму і забезпечення рівного доступу до державної служби. З цього можна зробити висновок, що однією з умов реалізації принципу політичної неупередженості є забезпечення справді об'єктивного, прозорого та недискримінаційного відбору кваліфікованих кадрів, за яким би повністю виключалась можливість політичного призначення на посади державних службовців. В державній службі процедура конкурсного відбору на посади ще не досконала. Зокрема, можна вказати на такі негативні явища як формальність етапів конкурсного відбору і вплив членів конкурсної комісії на результати конкурсу «за попередньою домовленістю», в інтересах «бажаного» на посаду кандидата, шляхом коригування загального результату на таких етапах конкурсу як ситуаційні завдання та проведення співбесіди, що є достатньо суб'єктивним фактором. Тому, на наше переконання, для реалізації політичної неупередженості потрібно вдосконалити механізм добору кадрів на посади, в аспекті забезпечення неупередженості конкурсного відбору.

Висновки. Як принцип державної служби політична неупередженість передбачає заборону політичного впливу на професійну діяльність державних службовців, на ухвалення важливих для держави рішень, запобігання кадрових «чисток» з політичних міркувань під час змін влади. Саме цей принцип докорінно змінив суть державної служби в Україні, наблизивши її до європейських стандартів. Нарешті відбулася спроба розмежувати поняття «державної служби» і «політики». Але, разом з цим, залишаються такі не вирішені питання, як забезпечення реалізації цього принципу на практиці (відсутність заборони членства у політичних партіях для всіх категорій державних службовців і недосконалий механізм добору кадрів).

Список літератури:

1. Про департизацію державних органів, установ та організацій: Постанова Верховної Ради України від 24.08.1991 № 1429-XII. Відомості Верховної Ради України, 1991. 504 с.
2. Свірін М.Г. Принцип обмеження політичної активності державних службовців у офіційному політичному дискурсі сучасної Української держави. *Актуальні проблеми державного управління*. 2014. № 3. С. 152–156.
3. Конституція України: від 28.06.1996 № 254к/96-ВР. URL: <https://zakon.rada.gov.ua/laws/show/254k/96-ВР> (дата звернення: 16.12.2018).
4. Про державну службу : Закон України від 16.12.1993 № 3723-XII. URL: <https://zakon.rada.gov.ua/laws/show/3723-12> (дата звернення: 16.12.2018).
5. Петришин О.В. Основи напрямки реформування законодавства про державну службу. *Вісник Академії правових наук України*. 1998. № 4. С. 92–112.
6. Про заходи щодо впровадження Концепції адміністративної реформи в Україні: Указ Президента України від 22.07.1998 № 810/98. URL: <https://zakon.rada.gov.ua/laws/show/810/98> (дата звернення: 22.01.2019).

7. Про підписання Угоди про фінансування (Контракт для України з розбудови держави) : Розпорядження Кабінету Міністрів України від 20.01.2016 № 22-р. URL: <https://zakon.rada.gov.ua/laws/show/22-2016-p> (дата звернення: 22.01.2019).
8. Про імплементацію Угоди про асоціацію між Україною, з однієї сторони, та Європейським Союзом, Європейським Співтовариством з атомної енергії і їхніми державами-членами, з іншої сторони: Розпорядження Кабінету Міністрів від 17.09.2014 № 847-р. URL: <https://zakon.rada.gov.ua/laws/show/847-2014-p> (дата звернення: 23.01.2019).
9. Про Стратегію сталого розвитку «Україна – 2020»: Указ Президента України від 12.01.2015 № 5/2015. URL: <https://zakon.rada.gov.ua/laws/show/5/2015> (дата звернення: 23.01.2019).
10. Про державну службу : Закон України від 10.12.2015 № 889-VIII. URL: <https://zakon.rada.gov.ua/laws/show/889-19> (дата звернення: 16.04.2019).
11. Науково-практичний коментар до Закону України «Про державну службу» / К.О. Ващенко, І.Б. Коліушко, В.П. Тимошук, В.А. Дерезь. 2017. 796 с. URL: http://pravo.org.ua/img/books/files/1513082951commentary%20_layout_web.pdf (дата звернення: 16.04.2019).
12. Питання етичних та професійних стандартів державної служби в Апараті Верховної Ради України: ситуаційне дослідження. Лабораторія законодавчих ініціатив: веб-сайт. URL: http://parlament.org.ua/wp-content/uploads/2018/11/Pitannya_Etichnih_Standartiv_Prew_.pdf (дата звернення: 16.04.2019).
13. Про затвердження Правил етичної поведінки державних службовців: Наказ Національного агентства України з питань державної служби від 05.08.2016 № 158. URL: <https://zakon.rada.gov.ua/laws/show/z1203-16> (дата звернення: 23.01.2019).
14. Про прокуратуру: Закон України від 14.10.2014 №1697-VII. URL: <https://zakon.rada.gov.ua/laws/show/1697-18> (дата звернення: 23.01.2019).
15. Панова Н.С. Сутнісна характеристика принципів державної служби. *Вісник АМСУ*. 2015. № 2(15). С. 109–121.
16. Федчишин С.А. Питання участі державних службовців у політичній діяльності в Україні. *Науковий вісник Херсонського державного університету*. 2015. № 2. С. 206–209.

References:

1. Resolution of the Verkhovna Rada of Ukraine dated 24.08.1991, № 1429-XII “On the departures of state bodies, institutions and organizations”. Information from the Verkhovna Rada of Ukraine. 1991. 504 p.
2. Svirin M.G. (2014). Printsip обмеzhennya politichnoyi aktivnosti derzhavnih sluzhbovtziv u ofitsiyomu politichnomu diskursi suchasnoyi ukrayinskoyi derzhavi [The principle of limiting the political activity of civil servants in the official political discourse of the modern Ukrainian state]. *Aktualni problemi derzhavnogo upravlinnya*, vol. 3, pp. 152–156.
3. Konstytuciya Ukrayiny (1996). [The Constitution of Ukraine]. URL: <https://zakon.rada.gov.ua/laws/show/254kr/96-BP> (application date: 16.12.2018).
4. About Civil Service: Law of Ukraine of 16.12.1993 № 3723-XII. URL: <https://zakon.rada.gov.ua/laws/show/3723-12> (application date: 16.12.2018).
5. Petrishin O.V. (1998). Osnovs napryamki reformuvannya zakonodavstva pro derzhavnu sluzhbu [The basis of the reform of the civil service law]. *Visnik Akademysyi pravovih nauk Ukrayini*, vol. 4, pp. 92–112.
6. Decree of the President of Ukraine dated 22.07.1998, № 810/98 “On Measures to Implement the Concept of Administrative Reform in Ukraine”. URL: <https://zakon.rada.gov.ua/laws/show/810/98> (application date: 22.01.2019).
7. Order of the Cabinet of Ministers of Ukraine dated 20.01.2016, № 22-p “On the signing of the Financing Agreement (Contract for Ukraine for the development of the state)”. URL: <https://zakon.rada.gov.ua/laws/show/22-2016-p> (application date: 22.01.2019).
8. Order of the Cabinet of Ministers dated 17.09.2014, № 847-p “On the implementation of the Association Agreement between Ukraine, on the one hand, and the European Union, the European Atomic Energy Community and their Member States, on the other hand”. URL: <https://zakon.rada.gov.ua/laws/show/847-2014-p> (application date: 23.01.2019).
9. Decree of the President of Ukraine dated 12.01.2015, № 5/2015 “On the Strategy of Sustainable Development "Ukraine 2020". URL: <https://zakon.rada.gov.ua/laws/show/5/2015> (application date: 23.01.2019).
10. About Civil Service: Law of Ukraine of 10.12.2015 № 889-VIII. URL: <https://zakon.rada.gov.ua/laws/show/889-19> (application date: 16.12.2018).
11. Vaschenko K.O., Koliushko I.B., Timoschuk V.P., Derets V.A. (2017). “Naukovo-praktichniy komentar do Zakonu Ukrayini «Pro derzhavnu sluzhbu»” [Scientific and Practical Commentary to the Law of Ukraine "On Civil Service"]. URL: http://pravo.org.ua/img/books/files/1513082951commentary%20_layout_web.pdf (application date: 16.04.2019).
12. Laboratory of Legislative Initiatives (2018). “Pitannya etichih ta profesiynih standartiv derzhavnoyi sluzhbi v Aparats Verhovnoyi Radi Ukrayini” [The question of ethical and professional standards of civil service in the Verkhovna Rada of Ukraine]. URL: http://parlament.org.ua/wpcontent/uploads/2018/11/Pitannya_Etichnih_Standartiv_Prew_.pdf (application date: 16.04.2019).
13. Order of the National Agency of Ukraine on Civil Service dated 05.08.2016 № 158 “On Approval of the Rules of Ethical Behavior of Civil Servants”. URL: <https://zakon.rada.gov.ua/laws/show/z1203-16> (application date: 23.01.2019).
14. About the prosecutor's office: The law of Ukraine of 14.10.2014 № 1697-VII. URL: <https://zakon.rada.gov.ua/laws/show/1697-18> (application date: 23.01.2019).
15. Panova N.S. (2015). Sutnisna harakteristika printsipiv derzhavnoyi sluzhbi [Essential characteristic of the principles of civil service]. *Visnik AMSU*, vol. 2(15), pp. 109–121.
16. Fedchishin S.A. (2015). Pitannya uchastI derzhavnih sluzhbovtziv u politichniy diyalnosti v Ukrayini [The issue of participation of civil servants in political activity in Ukraine]. *Naukoviy visnik Hersonskogo derzhavnogo universitetu*, vol. 2, pp. 206–209.

DOI: <https://doi.org/10.32839/2304-5809/2019-4-68-93>

УДК 342.511(477)

Приходько В.Ю.

Національний юридичний університет імені Ярослава Мудрого

ПРОБЛЕМНІ ПИТАННЯ ОРГАНІЗАЦІЇ ТА ДІЯЛЬНОСТІ ПРЕЗИДЕНТА УКРАЇНИ

Анотація. У даній статті досліджені найактуальніші питання, які стосуються діяльності Президента України та організації його роботи. Також акцентується увага безпосередньо на ролі Президента в державі, а також на його найголовніших функціях. Головні проблемні питання зосереджені саме в регламентації компетенції та функцій Президента. Саме ця потреба переважно є предметом даної роботи. В ході дослідження беруться до уваги різні думки правильності рішення щодо закріплення норм, що регулюють цю сферу, в одному акті. Особлива увага приділяється спеціальному закону, передумовам, обґрунтованості та необхідності, всім аргументи за та проти його прийняття. Цікавим моментом в проблематиці є нормотворча діяльність Президента. Ця функція потребує більш чіткої і детальної регламентації в законодавстві, оскільки вона відсутня. Також окремо розглядається процес усунення Президента з поста в порядку імпичменту. Ця процедура закріплена в законі, але часто ставиться під сумнів важливість існування такого механізму без спеціального закону, тому в статті виділяється дане питання і шляхи його вирішення.

Ключові слова: президент, правовий статус президента, проблемні питання, проблематика діяльності, спеціальний закон, імпичмент, конституційна відповідальність, організація роботи, нормотворча діяльність.

Prikhodko Valeriia

Yaroslav Mudryi National Law University

PROBLEMS IN THE ORGANIZATION AND ACTIVITIES OF THE PRESIDENT OF UKRAINE

Summary. This article deals with the most urgent issues concerning the activities of the President of Ukraine and the organization of his work. It also focuses on the role of the President in the state, as well as on his most important functions. The main issues are concentrated in the regulation of the competence and functions of the President. This need is mainly the subject of this work. In the course of the study, different opinions of the correctness of the decision to consolidate the norms governing this sphere are taken into account in one act. Particular attention is paid to a special law, prerequisites, justification and necessity, all arguments for and against its adoption. The President's rule-making activity is an interesting point in the problems. This function requires clearer and more detailed regulation in the legislation, as it is absent. Also, the process of removing the President from office in the order of impeachment is considered separately. This procedure is enshrined in the law, but often questions the importance of the existence of such a mechanism without a special law, so the article highlights this issue and the ways of its solution. Such an institution, as the presidency, needs to be changed in parallel with the development of the state, with changes in the form of government, the form of government, the state regime. The president is a leader who is building a development course for his country, and the opportunity to realize it is only in those cases, in which it allows the scope of its competence and the specific functions assigned to this post. This is the main problem, since it is impossible to determine a clear list of these components, and therefore it is always possible to deny or insist on the importance of this or that part of the status of the president.

Keywords: president, legal status of the president, problem issues, problems of activity, special law, impeachment, constitutional responsibility, organization of work, norm-setting activity.

Постановка проблеми. Дослідження такого інституту, як президентство, завжди було актуальним з моменту його виникнення. Він потребує змін паралельно з розвитком держави, зі змінами форми правління, форми державного устрою, державного режиму. Розвиток науки у даному напрямку тісно пов'язаний зі значущістю ролі президента в державі, а також з особливою увагою безпосередньо до глави держави як конкретної особи, його статусу, важливості тих функцій, які на нього покладаються. Президент є лідером, який будує для своєї країни курс на розвиток, а можливість це реалізувати в нього є лише у тих випадках, в яких це дозволяє обсяг його компетенції та конкретних функцій, покладених на дану посаду. Це і є основною проблемою, оскільки неможливо визначити чіткий перелік цих складових, а отже завжди можна заперечувати або наполягати на важливості тієї чи іншої частини статусу президента. На мою думку, в українському законодавстві є мо-

менти стосовно регулювання діяльності Президента України, змінивши які Україна зміцнить свою позицію на міжнародній арені, та буде мати більше можливостей для постійного розвитку як суверенна, незалежна, демократична, соціальна, правова держава. Так само питання регулювання процесу нормотворчості Президента України та органів його нормопроектного забезпечення є, як ніколи, актуальними, бо без належної організації цієї діяльності амбітні реформи, започатковані главою держави, не можуть бути реалізовані оперативно та повною мірою.

Аналіз останніх досліджень і публікацій. Напередодні виборів Президента в Україні наукові роботи, присвячені цьому питанню є дуже доречними. Досліджуючи їх можна визначитись, що фахівці приділяють багато уваги цьому органу, чим ще більше підкреслюється його значимість в державі. Багато цікавих праць стосовно діяльності Президента України написала Серьогіна С.Г. Конституційно-правовий аналіз актів Президента України

можна побачити в праці Скомороха Т.В. Також актуальні проблеми підкреслюють безліч українських вчених правників, зокрема, Шатіло В.А. Вирішення подібних питань неможливо без аналізу зарубіжного законодавства. Окрім законів можна використати монографії, наприклад, робота Скуратов Д.Ю. Багато робіт сьогодні можна знайти на відповідну тематику, деяка частина з них були використані для статті.

Виділення не вирішених раніше частин загальної проблеми. Всі науковці, праці яких присвячені діяльності Президента України або інституту президентури взагалі, не мають однакової думки з багатьох проблемних питань, що лише підкреслює актуальність цієї теми. Дослідження зазвичай присвячені окремим складовим статусу Президента, або аналізу якоїсь окремої функції. Актуальною є дискусія щодо прийняття спеціальних законів про президента, про його нормотворчу діяльність, про імпичмент. Але дуже мало робіт присвячені комплексному вирішенню цих питань, що, на мою думку, є дуже важливим та цікавим завданням.

Формулювання цілей статті. Головною метою цієї статті є аналіз законодавства, що регулює діяльність Президента України, виділення недоліків правового регулювання у цій сфері та вироблення власних методів для його вдосконалення, що може в майбутньому слугувати підґрунтям для покращення інституту президентства в Україні. Важливою частиною даного дослідження є питання про необхідність прийняття спеціалізованих законів, або закону, який регламентував би діяльність Президента України та організацію його роботи, а також правовий статус глави держави.

Виклад основного матеріалу досліджень. Відповідно до статті 102 Конституції України Президент України є главою держави і виступає від її імені. Президент України є гарантом державного суверенітету, територіальної цілісності України, додержання Конституції України, прав і свобод людини і громадянина [1].

Глава держави – це особа, яка формально займає найвищу сходинку в державній ієрархії і здійснює верховне представництво держави у внутрішньо – та зовнішньополітичних відносинах.

Конституційно-правовий статус Президента України встановлюється нормами Конституції України, які визначають місце та роль Президента України в системі органів державної влади та його взаємовідносини з іншими органами державної влади; закріплюють порядок заміщення поста Президента України в порядку імпичменту; передбачають конституційно-правову відповідальність за державну зраду та інші злочини; визначають функції та повноваження Президента України.

Конституція України передбачає систему гарантій, мета яких – виключити можливість узурпації всієї повноти влади Президентом, перетворення його в авторитарного правителя.

Президент України на час виконання повноважень користується правом недоторканності (ст. 105 Конституції України). Це означає, що до усунення Президента з поста проти нього не можна порушити кримінальну справу, арештувати тощо.

За посягання на честь і гідність Президента України винні особи притягаються до відповідальності на підставі закону.

Звання Президента України охороняється законом і зберігається за ним довічно, якщо тільки Президент України не був усунутий з поста в порядку імпичменту.

Президент України здійснює й інші повноваження, визначені Конституцією та законами України, але при цьому він не може передавати свої повноваження іншим особам або органам.

У разі дострокового припинення повноважень Президента України виконання його обов'язків на період до обрання і вступу на пост нового Президента покладається на Голову Верховної Ради України. Але при цьому він не може здійснювати повноваження Президента України, які передбачені пунктами: 2, 6-8, 10-13, 22, 24,25, 27, 28 ст.106 Конституції України.

Таким чином, можна зазначити, що посада Президента України є новацією у суспільно-політичному житті України, вона регламентована Конституцією України, реалізація повноважень Президента передбачає координацію і співдію з іншими гілками державної влади.

Специфіка глави Української держави як одноосібного органу впливає на юридичну конструкцію його компетенції. Як відомо, загальна компетенція колегіальних органів реалізується через спеціальну компетенцію його структурних підрозділів та посадових осіб. В одноосібному ж органі, яким є глава держави, компетенція органу і посадової особи співпадають. Цим пояснюється той факт, що Розділ V Конституції 1996 р. має назву «Президент України», а не «Президентура України». З теоретичної точки зору доцільно розрізняти президентуру як монократичний державний орган і Президента як посадову особу, що очолює його. Конституція у розділі V окреслює статус не окремих службовців, що працюють у президентурі, а статус глави держави як одного з вищих органів державної влади, єдину посадову особу якого обирає народ шляхом загальних, рівних, прямих і таємних виборів [4].

Наявність розгалуженої системи допоміжних та дорадчих органів надає статусу Президента двоїстого характеру, адже він водночас виступає і як посадова особа, що повністю реалізує повноваження глави держави, і як керівник-адміністратор. Двоїста сутність статусу Президента України породжує і двоїстість його компетенції. З одного боку, Президент як посадова особа монократичного органу має окреслену в Конституції компетенцію, яка визначає місце і роль глави держави серед вищих органів державної влади і повністю належить до предмету конституційного права; з іншого, як керівник-адміністратор, він наділений певною компетенцією по організації роботи свого апарату, має повноваження щодо структурних ланок і окремих співробітників своєї адміністрації, різного роду дорадчих та консультативних органів [4]. Виходячи з вищезазначеного, слід чітко розмежовувати конституційно-правову і адміністративно-правову компетенцію Президента України, оскільки вони відрізняються своєю сутністю, нормативною базою, сферою вияву, юридичними наслідками використання та вимогами до меж і порядку реалізації.

Відповідно до обраної в Україні напівпрезидентської форми правління глава Української держави наділений широким колом повноважень, вагомість і значущість яких дає підстави вважати його одним з центрів зосередження державної влади і прийняття політичних рішень. За широтою предметної підвідомчості (за ступенем предметної спеціалізації) Президент України належить до органів загальної компетенції.

На сьогодні найважливіші повноваження Президента закріплені в Конституції України, а решта визначені законами України («Про Президента Української РСР», «Про міжнародні договори України», «Про РНБО України», «Про громадянство України» та ін.). Приймаючи до уваги те, що компетенція глави держави, як і його правовий статус взагалі, не можуть визначатися підзаконними нормативними актами, а у чинній Конституції України завдання, функції та компетенції Президента викладені іноді неповно й неточно. Доречною є думка, що слід звести всі повноваження Президента в єдиний правовий акт. Науковці вважають, що він повинен розкрити статус Президента України [2, с. 12]; визначити правовий статус консультативних, дорадчих та інших допоміжних органів і служб при Президентові України [3, с. 68]; визначити коло питань, що належать до його нормотворчої компетенції, а також закріпити положення про те, що нормативні акти глави держави, видані з питань компетенції парламенту, не діють і не підлягають застосуванню до їх затвердження парламентом [5, с. 101]; визначити види актів Президента України, порядок їх підготовки і прийняття, юридичні критерії розмежування указу і розпорядження, порядок надання главою держави доручень, а також порядок оприлюднення контрасигнованих актів Президента України [6, с. 9].

У процесі дослідження була звернута увага на прийняті закони про Президента у Вірменії [7], Білорусі [8], Казахстані [9], Туркменістані [10]. Але не на самому аналізі цих документів та детальному розгляді їх норм. Увага акцентується саме на тому, що їх прийняття у багатьох країнах є тим фактом, який підтверджує значущість такого нормативно-правового акта, і має бути прикладом для країн, які його не мають.

В Україні були неодноразові спроби прийняти закон «Про Президента України». Так, зареєстрований у 1999 році відповідний проект [11] навіть був прийнятий парламентом у другому читанні, але не став законом. Два інші [12; 13] після внесення на розгляд були відкликани авторами. Крім того, протягом 1993-1995 років діяв Закон Автономної Республіки Крим «Про Президента Республіки Крим», який Верховна Рада України скасувала як неконституційний [14].

Важливо зауважити, що на прийнятті закону «Про Президента України» свого часу наполягала Парламентська асамблея Ради Європи у резолюції «Про виконання обов'язків та зобов'язань Україною» [15]. Зокрема, в матеріалах цього документа міститься висновок про те, що ціла низка положень Конституції України посилаються на певні закони, які мають розвивати її норми, серед них і закон про Президента України.

У дослідженні С. Серьогіна робить висновок про необхідність звести (кодифікувати) всі повно-

важення глави держави в єдиний конституційно-правовий акт, що сприяло б комплексному і, з погляду практики, зручнішому для сприйняття врегулюванню компетенції глави держави. Роль такого кодифікованого документа, на думку вченої, найкраще міг би відіграти закон «Про Президента України», замінивши собою застарілий Закон УРСР «Про Президента Української РСР» і чітко визначивши завдання, функції та компетенцію глави держави в усій їхній різноманітності та взаємозв'язку [4, с. 73].

З необхідністю визнання Закону УРСР «Про Президента Української РСР» таким, що втратив чинність, можна однозначно погодитися. До того ж на цю проблему часто звертають увагу в публічних дискусіях. Взагалі, використання застарілих актів, які прийняті до здобуття Україною незалежності, є не доцільним. На мою думку, слід відмовитися від них і прийняти відповідне оновлене законодавство, оскільки регулювання відносин старими актами може гальмувати розвиток нормотворчої діяльності в Україні.

У спеціальних законах перевагу слід віддавати вичерпному переліку повноважень. Якісний рівень правового регулювання компетенції Президента України є передумовою ефективного функціонування цього інституту та й усього державного механізму в цілому.

Згідно з ч. 2 ст. 106 Конституції України, Президент видає акти у формі указів і розпоряджень, які є обов'язковими до виконання на території України. Укази і розпорядження Президента носять підзаконний характер: вони видаються на основі Конституції і законів України. Укази і розпорядження на підпис Президенту України подає Глава Адміністрації Президента України.

Деякі акти Президента потребують контрасигнації – скріплення підписами Прем'єр-міністра України і міністра, відповідального за акт та його виконання.

Процес підготовки, прийняття та реалізації актів нормотворчості глави держави сьогодні унормовується переважно указами та розпорядженнями Президента України, а також у загальних рисах Конституцією України і в окремих аспектах законами України.

Досліджуючи питання регулювання нормотворчої діяльності Президента України, необхідно з'ясувати, в якому стані перебуває та чи потребує змін чинна система законодавства у сфері нормопроектного забезпечення Президента України.

Науковці, дослідження яких стосувалися нормотворчого процесу, звертають увагу на його недостатню врегульованість, а також істотне відставання від стандартів, які діють у Європейському Союзі. На думку науковців, аналіз тексту Конституції України дає підстави стверджувати про відсутність єдиного механізму системного регламентування нормотворчої діяльності, тому що положення щодо цієї діяльності містяться в її різних розділах з неоднаковими ступенем деталізації та обсягом. Окрім того, є думка, що найсуттєвішою проблемою нормативно-правового забезпечення законотворчої діяльності загального характеру є значний обсяг та розгалуженість нормативно-правового поля у цій сфері [6].

Більшість українських і зарубіжних науковців, які досліджували питання інституту глави

держави загалом та його правотворчості зокрема, звертали увагу на необхідність прийняття спеціального закону про нормативно-правові акти, який, на їхню думку, виокремить сферу нормотворчої діяльності глави держави, що здійснюється з допомогою указів, а також розмежує сферу указів та розпоряджень глави держави [5]; упорядкує всю систему чинних нормативно-правових актів, забезпечить вищі вимоги до їхнього змісту та форми, а також предметно розмежує сферу правового регулювання парламенту та глави держави [6]; врегулює питання правотворчості глави держави, види його правових актів та їхнє співвідношення, а також питання реалізації правових актів шляхом підвищення виконавської дисципліни і контролю за виконанням норм та встановлення відповідальності осіб за невиконання або неналежне виконання правових приписів; дасть відповіді на питання, пов'язані з актами глави держави, зокрема визначить органи, що забезпечують контроль за їх виконанням, а також застосовують заходи юридичної відповідальності за їх невиконання або неналежне виконання; врегулює особливості нормотворчого процесу та вимоги до нормативних актів глави держави; дасть можливість упорядкувати систему законодавства та визначити в ній місце актів глави держави [2].

На сьогодні також популярною є дискусія про політику відповідальності Президента, стосовно прийняття спеціального закону про імпічмент. Багато правників вважають, що відсутність такого закону суперечить ознакам правової соціальної держави і є порушенням конституційних прав громадянина, принципам демократичної держави. Думки зводяться до того, що відсутність чіткої регламентації цього процесу заперечує можливість усунення Президента України з посади в порядку імпічменту.

Проблема полягає у тому, а чи потрібен Україні взагалі такий закон? Чи не суперечитиме його ухвалення Конституції України?

Насправді відповіді на поставлені запитання містяться у самій Конституції. Отже:

1. Імпічмент або інакше – суд над Президентом за вчинення ним державної зради або іншого злочину це – виключна прерогатива Верховної Ради України як єдиного законодавчого органу влади в державі. Повноваження цього органу виписані лише у Конституції України (ст. 85). Тобто, жодним іншим законодавчим актом не можна передбачити якихось додаткових повноважень для неї.

2. Ст. 92 Конституції України, подаючи перелік напрямків функціонування держави, які визначаються та встановлюються виключно законами України, не містить вимоги про врегулювання процедури усунення з поста Президента України

спеціальним законом. Пункт 21-й цієї статті, де йдеться про організацію і порядок діяльності Верховної Ради, реалізований ухваленням Закону про Регламент Верховної Ради України.

3. Що стосується самої процедури імпічменту, яка власне й повинна стати предметом врегулювання на думку ініціаторів майбутнього закону, то вже згадувана ст. 85 Основного Закону у п. 10-му вказує, що до повноважень Верховної Ради належить усунення Президента України з поста в порядку особливої процедури (імпічменту), встановленому статтею 111 цієї Конституції.

Тобто бланкетність конституційної норми обмежується рамками Основного Закону і вона не вимагає ухвалення для цього спеціального закону, на відміну від інших випадків (див. ст. 136 ч. IV, ст. 140 ч. II, ст. 153 і т.п.).

4. Сама процедура (порядок) імпічменту Президента чітко визначена у ст. 111 Конституції України. Її умовно можна поділити на п'ять взаємопов'язаних стадій.

Висновки і пропозиції. Проаналізувавши використані джерела, дуже важко однозначно визначитись стосовно всіх проблемних питань в роботі Президента України. Але можна прийти до висновку, що є необхідність прийняття єдиного акту, в якому будуть міститись всі норми, що пов'язані з організацією та діяльністю Президента України. В такому важливому інституті як президентура законодавець має передбачити всі деталі його роботи, і особливо ті, що часто можуть викликати сумнів. Законодавство в цій сфері має бути якісним, чітким та актуальним для тих суспільних відносин, що складаються на даному етапі розвитку суспільства. Тому також важливим є провести швидку заміну застарілих законів на нові, більш якісні. Що стосується процедури імпічменту, то жодного іншого закону, в якому могли б міститись якісь інші правила для додаткового врегулювання порядку проведення імпічменту Президента України, не потрібно. Діяльність тимчасових слідчих комісій Верховної ради врегульована у її Регламенті, а спеціальні прокурори і слідчі знають свої повноваження згідно з законом Про прокуратуру, так само, як надання висновків Конституційним Судом України і Верховним Судом не є проблемою для останніх. Отже, прийняття Закону України «Про Президента України» є важливим і необхідним етапом в розвитку нашої країни. Закон має містити в собі всі норми, необхідні для діяльності Президента України, організацію його роботи, детальну та чітку процедуру нормотворчості Президента, а також процедуру імпічменту, оскільки вона стосується безпосередньо усунення глави держави і повинна регламентуватися у спеціальному законі, що регулює його діяльність.

Список літератури:

1. Конституція України від 28.06.1996 № 254к/96-ВР. – В редакції від 21.02.2019.
2. Крусан А.Р. Методологічні питання оновлення Конституції України. Конституційна асамблея: політико-правові аспекти діяльності. *Бюлетень інформаційно-аналітичних матеріалів*. 2012. С. 11–21.
3. Шатіло В.А. Теоретичні проблеми інституту президентства в Україні : дис. к.ю.н., 12.00.02. Київ : Національний педагогічний ун-т ім. М.П. Драгоманова, 2005. 189 с.
4. Серьогіна С.Г. Компетенція Президента України: теоретично-правові засади : дис. к.ю.н., 12.00.02. Харків : Національна юридична академія України ім. Ярослава Мудрого, 1998. 237 с.
5. Скомороха Т.В. Акти Президента України: конституційно-правовий аналіз : дис. к.ю.н., 12.00.02. Ін-т законодавства Верховної Ради України, 2012. 17 с.

6. Закон Республики Беларусь «О Президенте Республики Беларусь» № 3602-XII от 02.02.1995.
7. Конституционный закон Республики Казахстан «О Президенте Республики Казахстан» № 2733 от 26.12.1995.
8. Закон Туркменистана «О Президенте» № 192-IV от 10.07.2007.
9. Закон «О Президенте Республики Абхазия» № 2997-с-IV от 21 сентября 2011 года.
10. Проект Закону Про Президента України № 2287-III (н. д. Зварич Р.М., Коліушко І.Б., Мороз О.О., Ющик О.І.) від 12.07.2001.
11. Про скасування Конституції і деяких законів Автономної Республіки Крим : Закон України № 92/95-ВР від 17 березня 1995 року.
12. Резолюція Парламентської Асамблеї Ради Європи № 1466 «Про виконання обов'язків та зобов'язань Україною», 2005.

References:

1. Constitution of Ukraine dated June 28, 1996 No. 254к / 96-ВР. In the wording of 21.02.2019.
2. Krusyan A.R. (2012). Metodologichni pitannya onovlennya Konstitucii Ukraini. Konstitucijna asambleya: politiko-pravovi aspekti diyal'nosti [Methodological issues of updating the Constitution of Ukraine. Constitutional Assembly: Political and Legal Aspects of Activity]. *Bulletin of Informational and Analytical Materials*.
3. Shatilo V.A. (2005). Teoretichni problemi institutu prezidentstva v Ukraini [Theoretical Problems of the Presidential Institute in Ukraine]. Dissertation Candidate Lawyer Sciences, 12.00.02. Kyiv : National Pedagogical University named after M.P. Drahomanov.
4. Seryogina S.G. (1998). Kompetenciya Prezidenta Ukraini: teoretichno-pravovi zasadi [Competence of the President of Ukraine: theoretical and legal principles]. Dissertation Candidate Lawyer Sciences, 12.00.02. Kharkiv : National Law Academy of Ukraine named after. Yaroslav the Wise.
5. Skomorokha T.V. (2012). Akti Prezidenta Ukraini: konstitucijno-pravovij analiz [Acts of the President of Ukraine: constitutional and legal analysis]. Dissertation Candidate Lawyer Sciences, 12.00.02. Institute of Legislation of the Verkhovna Rada of Ukraine.
6. Law of the Republic of Belarus "On the President of the Republic of Belarus" No. 3602-XII of 02.02.1995.
7. The Constitutional Law of the Republic of Kazakhstan "On the President of the Republic of Kazakhstan" No. 2733 of December 26, 1995.
8. Law of Turkmenistan "On the President" No. 192-IV of 07.07.2007.
9. The Law "On the President of the Republic of Abkhazia" No. 2997-s-IV of September 21, 2011.
10. Draft Law on the President of Ukraine No. 2287-III (n. Zvarych R.M, Koliushko I.B., Moroz O.O., Yuschik O.I.) from 12.07.2001.
11. On the abolition of the Constitution and some laws of the Autonomous Republic of Crimea: Law of Ukraine No. 92/95-VR of March 17, 1995.
12. Resolution of the Parliamentary Assembly of the Council of Europe No. 1466 "On the Execution of Obligations and Obligations by Ukraine", 2005.

DOI: <https://doi.org/10.32839/2304-5809/2019-4-68-94>

УДК 343.163

Пшенічнова З.І.

Національний юридичний університет імені Ярослава Мудрого

ВІДМОВА ПРОКУРОРА ВІД ПІДТРИМАННЯ ПУБЛІЧНОГО ОБВИНУВАННЯ: ТЕОРЕТИЧНІ ТА ПРАКТИЧНІ ПИТАННЯ

Анотація. Статтю присвячено дослідженню проблем визначення поняття відмови прокурора від підтримання публічного обвинувачення у суді першої інстанції. На основі загальнодоступних джерел розглянуто наукові праці видатних вітчизняних вчених. Проаналізовано конкретні причини які приводять прокурора до прийняття рішення про відмову від публічного обвинувачення. У статті викладено авторське бачення окремих питань відмови прокурора від підтримання державного обвинувачення у кримінальному процесуальному праві України. Висловлена авторська позиція стосовно наявних на сьогодні спірних питань доктринального і прикладного характеру. Запропоноване власне бачення вирішення існуючих проблем, шляхом комплексного вирішення всіх процедурних і організаційних проблем, що допоможе повною мірою використати позитивні можливості відмови прокурора від підтримання публічного обвинувачення, а отже, виконувати функції і завдання, покладені на нього на відповідному рівні.

Ключові слова: кримінальне провадження, повноваження прокурора, публічне обвинувачення, відмова прокурора від підтримання публічного обвинувачення, прокурор у суді першої інстанції.

Pshenichnova Zlata

Yaroslav Mudry National Law University

REFUSAL OF THE PROSECUTOR FOR SUPPORT THE PUBLIC PROSECUTION: THEORETICAL AND PRACTICAL ISSUES

Summary. The article is devoted to the research of problems of definition of the notion of refusal of the prosecutor for support the public prosecution in the court of first instance. On the basis of public sources, the scientific works of prominent Ukrainian scientists are considered. On the basis of the current state of affairs, theoretical achievements and court practice, characterized status with the failure, defined the power of ensuring the rights and interests of the interests of the people in this situation. The article contains an analysis of one of the most important functions of the Office of Public Prosecutor, which is inherent in modern legal systems of modernity - maintenance of state prosecution in court and to change prosocial status of the subordinate in such a case. Legal implications for prosecution and persecution. The work is addressed to law students, practicing lawyers, theoreticians, as well as the broader range of organizations and activists of the law enforcement movement. The specific reasons that lead the prosecutor to the decision to refuse a public prosecution are analyzed. The article describes the author's view of individual issues of the refusal of the prosecutor for support the public prosecution in the criminal procedural law of Ukraine. Position about matters of doctrine and practice was expressed by author. It is offered a comprehensive solution to all procedural and organizational problems that cause the prosecutors to refuse to support the state prosecution, which will help to fully utilize the positive possibilities of the prosecutor's refusal to accuse the state, and, therefore, to perform the functions and tasks assigned to him at the appropriate level. By that time, the rules of law regarding the refusal of the prosecutor to maintain a public prosecution can be considered as virtually null and void.

Keywords: criminal proceedings, powers of the prosecutor, public prosecution, refusal of the prosecutor for support the public prosecution, prosecutor in trial court.

Постановка проблеми. Питання відмови прокурора від підтримання публічного обвинувачення в судовому провадженні обговорюється в юридичній науці доволі давно. Не зважаючи на міцне укорінення даного правового інституту у свідомості науковців і практиків, юридична логічність і правова виправданість його існування на сьогодні піддається обґрунтованій критиці з боку доволі авторитетних процесуалістів.

Аналіз останніх досліджень і публікацій. Значним внеском у дослідженні сутності такого явища, як відмова прокурора від публічного обвинувачення і проблем, які виникають у зв'язку з реалізацією даного правового інституту, стали праці таких вітчизняних науковців: М.І. Грушевської, В.С. Зеленецького, П.М. Каркача, А.В. Лапкіна, В.Т. Маляренко, Н.О. Турман.

Мета статті. Метою цієї роботи є окреслення науково обґрунтованих дефініцій поняття відмови прокурора від підтримання публічного обвинувачення, визначення процесуальної природи даного правового інституту і причин, які приводять до прийняття рішення про відмову, а також з'ясування право це чи обов'язок для прокурора.

Виклад основного матеріалу. Прокурор – це фундатор кримінального провадження: на досудових стадіях він виступає його процесуальним керівником, а на судових – підтримує публічне обвинувачення, сприяючи суду, який є незалежним і неупередженим арбітром, у вирішенні справи. Статтею 22 ЗУ «Про прокуратуру» передбачено, що прокурор підтримує державне обвинувачення в судовому провадженні щодо кримінальних правопорушень, користуючись при цьому правами й виконуючи обов'язки, передбачені КПК України [2].

Законодавець у статтях 338–340 КПК України достатньо чітко розмежує ситуації зміни прокурором обвинувачення, висунення додаткового обвинувачення і відмови від підтримання

ня обвинувачення. У кожній з них є самостійні підстави та процесуальні наслідки. Об'єднує всі ці ситуації те, що вони належать до випадків корегування правової позиції прокурора в суді першої інстанції [5].

Від вміння прокурорів належним чином підтримувати публічне обвинувачення в суді, а в необхідних випадках відмовитись від обвинувачення, залежить рівень демократії нашої державі та рівень захисту життя, здоров'я, честі і гідності громадян українського суспільства. Застосування даного правового інституту на практиці є надзвичайно рідкісним явищем.

У науковій юридичній літературі відмову прокурора від підтримання публічного обвинувачення розглядають з різних позицій: як елемент функції підтримання публічного обвинувачення в суді прокурором; як інститут кримінального процесуального права; як кримінально-процесуальний акт; як процесуальне повноваження прокурора.

М.І. Грушевська вказує, що відмова прокурора від підтримання державного обвинувачення – це різновид зміни правової позиції прокурора у суді першої інстанції, який передбачає заперечення прокурором обґрунтованості державного обвинувачення і припинення прокурором обвинувальної діяльності проти обвинуваченого, наслідками якого є закриття кримінального провадження судом або набуття ним статусу приватного залежно від процесуальної позиції потерпілого [1, с. 100].

Н.О. Турман наводить наступне визначення відмови прокурора від обвинувачення: це активна діяльність (заява) прокурора, яка в подальшому виражається у формі мотивованої постанови (де зазначаються причини та мотиви неможливості підтримання державного обвинувачення) адресованої суду, в якій прокурор виражає незгоду з обвинуваченням інкримінованим конкретній особі, фактично припиняючи продовження обвинувальної діяльності проти даної особи [9, с. 919].

У своїй науковій праці А.В. Лапкін вказує, що в основі ряду доктринальних визначень лежить така сутнісна ознака відмови прокурора від підтримання публічного обвинувачення, як припинення прокурором обвинувальної діяльності проти обвинуваченого (підсудного). У свою чергу він зазначає, що відмова прокурора від публічного обвинувачення – це повне або часткове заперечення прокурором обґрунтованості державного обвинувачення, оформлене у вигляді мотивованої постанови, зверненої до суду, в результаті якого прокурор припиняє обвинувальну діяльність проти підсудного, а суд – закриває справу, якщо проти цього не заперечує потерпілий [7, с. 97].

У ст. 340 КПК України зазначено, що у випадку, коли в результаті судового розгляду прокурор дійде переконання, що висунуте особі обвинувачення не підтверджується, він повинен відмовитися від підтримання державного обвинувачення та викласти мотиви відмови у своїй постанові, яка долучається до матеріалів кримінального провадження. Копія постанови надається обвинуваченому, його захисникові, потерпілому, його представникові й законним представникам, а також представнику юридичної особи, щодо якої здійснюється провадження [5].

Законом передбачено процесуальний порядок оформлення рішення прокурора про відмову від підтримання публічного обвинувачення, що включає такі елементи: погодження прокурором рішення про відмову від підтримання публічного обвинувачення з прокурором вищого рівня; складання прокурором постанови про відмову від підтримання публічного обвинувачення з викладенням мотивів відмови і надання її суду; роз'яснення головуючим потерпілому його права підтримувати обвинувачення в суді у разі відмови прокурора від підтримання публічного обвинувачення; здійснення кримінального провадження за відповідним обвинуваченням за процедурою приватного обвинувачення [6, с. 105–106].

Об'єктивний аспект відмови прокурора від публічного обвинувачення полягає у встановленні під час судового слідства фактів, які не можуть бути доказами винності підсудного, тобто встановлюють обставини, що виключають провадження по кримінальній справі. Аналогічні аспекти виявляються і при зміні обвинувачення, якщо в обвинувальному акті зі зміненним обвинуваченням ставиться питання про застосування закону, який передбачає відповідальність за менш тяжке кримінальне правопорушення, чи про зменшення обсягу обвинувачення. Такої ж думки дотримуються і вчені Національної академії прокуратури України, стверджуючи, що «зменшення початкового обсягу обвинувачення по своїй суті і є частковою відмовою від обвинувачення» [8, с. 31].

Суб'єктивний аспект відмови від обвинувачення пов'язаний з аналізом матеріалів справи, доказів, що досліджені під час судового слідства. У процесі вивчення нових обставин, їх оцінки й узагальнення змінюється внутрішнє, суб'єктивне переконання публічного обвинувача.

Проблемним у визначенні процесуальної природи відмови прокурора від підтримання публічного обвинувачення є з'ясування питання: цей правовий інститут – право чи обов'язок для прокурора? З одного боку, ч. 1 ст. 340 КПК України вказує на те, що за відповідних підстав прокурор «повинен відмовитися від підтримання державного обвинувачення», що однозначно вказує на те, що це обов'язок прокурора. З іншого боку, випадки відмови є настільки рідкісними, що дозволяють вести мову про систематичне невиконання публічними обвинувачами вказаного обов'язку. Отже, формально це є процесуальним обов'язком прокурора, однак правові механізми забезпечення його виконання відсутні, що призводить до продовження підтримання обвинувачення аж до ухвалення судом виправдувального вироку. Можливими засобами забезпечення належного виконання даного обов'язку є підвищення рівня правової свідомості, а також напрацювання практики притягнення прокурорів до дисциплінарної відповідальності, де підставою притягнення є не факт обґрунтованої відмови від підтримання публічного обвинувачення, а, навпаки, випадок, коли прокурор за наявності для цього підстав не прийняв відповідне рішення.

Необхідно враховувати, що до рішення про відмову від підтримання публічного обвинувачення прокурора приводять конкретні причини, а саме: 1) невірна оцінка доказів, зібраних під

час досудового слідства; 2) виявлення під час судового розгляду якісно нових обставин, які «зламали» всю систему обвинувачення; 3) виявлення фактів грубих порушень закону на досудовому слідстві. Всі ці причини вказують на зміни у фактичних обставинах справи і впливають із недоліків чи прорахунків, які мали місце на досудовому слідстві. В певних випадках це ставить питання про компетентність і відповідальність слідчого та прокурора-процесуального керівника досудовим розслідуванням [1, с. 102].

Відмова прокурора від підтримання публічно-го обвинувачення означає, що прокурор дійшов висновку про невинуватість особи, про те, що обвинувачений має бути виправданий. Отже, вона можлива лише за наступних підстав: а) коли не встановлено події злочину; б) коли у діянні підсудного немає складу злочину; в) коли не доведено участі підсудного у вчиненні злочину. В жодних інших ситуаціях відмова прокурора не має місця. Це означає, що зазначені дії прокурора фактично повинні відбуватися в усіх ситуаціях, коли виявляються підстави для ухвалення виправдувального вироку.

Також важливим є розуміння, що у разі згоди потерпілого самостійно підтримувати обвинувачення, у процесуальному сенсі змінюється лише суб'єкт, який продовжує підтримувати раніше висунуте обвинувачення в суді. Потерпілий у силу його процесуального статусу не має повноважень, нада-

них кримінально-процесуальним законом прокурору, і тому не може повноцінно замінити прокурора в підтриманні обвинувачення в суді [4, с. 99].

Відмова прокурора від обвинувачення спричиняє припинення функції підтримання публічного обвинувачення. Відповідно, відмова потерпілого, а у випадках, передбачених КПК України, його представника від обвинувачення є безумовною підставою для закриття кримінального провадження у формі приватного обвинувачення. Варто звернути увагу на те, що на відміну від відмови прокурора від підтримання обвинувачення, відмова потерпілого може бути й пасивною (у випадку неявки без поважних причин в судові засідання потерпілого у справах приватного обвинувачення).

Висновки з даного дослідження. Висловлена у важливому і відповідальному процесуальному документі прокурора – постанові, відмова останнього від підтримання публічного обвинувачення запобігає розвитку публічної, від імені держави, обвинувальної діяльності і виступає специфічним правовим засобом самоусунення прокурора від здійснення функції обвинувачення. Лише комплексне вирішення всіх процесуальних та організаційних проблем у сфері застосування прокурорами повноваження відмовлятися від підтримання публічного обвинувачення, дасть змогу на належному рівні виконувати покладені на прокуратуру функції і завдання.

Список літератури:

1. Грушевська М.І. Поняття та загальна характеристика відмови прокурора від підтримання державного обвинувачення. *Науковий вісник Херсонського державного університету. Серія «Юридичні науки»*. 2016. Вип. 3. Т. 2. С. 100–104.
2. Закон України «Про прокуратуру». 2015. URL: <https://zakon.rada.gov.ua/laws/show/1697-18> (дата звернення: 09.04.2019).
3. Каркач П.М., Лапкін А.В. Проблемні аспекти участі потерпілого у кримінальному процесі при відмові прокурора від державного обвинувачення. *Вісник Академії прокуратури України*. 2007. Вип. 3. С. 83–84.
4. Крайнікова А.В. Правова генеза підтримання обвинувачення в суді й суб'єкти її реалізації. *Науковий вісник Херсонського державного університету. Юридичні науки*. 2015. Вип. 6(3). С. 97–100. URL: <http://ekhsuir.kspu.edu/bitstream/123456789/3507/1/24.pdf> (дата звернення: 11.04.2019).
5. Кримінальний процесуальний кодекс України. 2013. URL: <https://zakon.rada.gov.ua/laws/show/4651-17> (дата звернення: 09.04.2019).
6. Лапкін А.В. Проблеми застосування інституту відмови прокурора від публічного обвинувачення за аналогією. *Юрист України*. 2018. Вип. 2. С. 100–110.
7. Лапкін А.В. Роль прокурора в забезпеченні прав і законних інтересів потерпілого у кримінальному судочинстві України : монографія / за ред. М.В. Руденка, Г.К. Кожевнікова. Харків : Право, 2012. 264 с.
8. Смокович Ю.П. Повноваження прокурора в кримінальному провадженні щодо зміни меж судового розгляду в суді першої інстанції : Методичні рекомендації. *Національна академія прокуратури України*. 2015. С. 42.
9. Турман Н.О. Науково-правове обґрунтування видів відмови прокурора від обвинувачення та проблеми застосування. *Форум права*. 2012. Вип. 4. С. 919–924. URL: <http://archive.nbuv.gov.ua/ejournals/FP/2012-4/12tnotpz.pdf> (дата звернення: 10.04.2019).

References:

1. Hrushevska M.I. (2016). Poniattia ta zahalna kharakterystyka vidmovy prokurora vid pidtrymannia derzhavnoho obvynuvachennia [The concept and general characteristics of the refusal of the prosecutor to support the state prosecution]. *Naukovyi visnyk Khersonskoho derzhavnogo universytetu. Seriiia «Yurydychni nauky»*, vol. 3, pp. 100–104.
2. Zakon Ukrainy «Pro prokuraturu» (2015) [Law of Ukraine «On Prosecutor's Office»] (electronic resource). URL: <https://zakon.rada.gov.ua/laws/show/1697-18> (accessed 9 April 2019).
3. Karkach P.M., Lapkin A.V. (2007). Problemni aspekty uchasti poterpiloho u kryminalnomu protsesi pry vidmovi prokurora vid derzhavnoho obvynuvachennia [Problematic aspects of participation of the victim in a criminal proceeding with the prosecutor's refusal to state prosecution]. *Visnyk Akademii prokuratury Ukrainy*, vol. 3, pp. 83–84.
4. Krainikova A.V. (2015). Pravova heneza pidtrymannia obvynuvachennia v sudi y subiekty yii realizatsii [Legal genesis of the prosecution in court and the subjects of its realization]. *Naukovyi visnyk Khersonskoho derzhavnogo universytetu* (electronic journal), vol. 6(3), pp. 97–100. URL: <http://ekhsuir.kspu.edu/bitstream/123456789/3507/1/24.pdf> (accessed 11 April 2019).
5. Kryminalnyi protsesualnyi kodeks Ukrainy (2013). [The Criminal Procedural Code of Ukraine] (electronic resource). URL: <https://zakon.rada.gov.ua/laws/show/4651-17> (accessed 9 April 2019).

6. Lapkin A.V. (2018). Problemy zastosuvannya instytutu vidmovy prokurora vid publichnoho obvynuvachennia za analohiieiu [Problems of using the institute to refuse the public prosecutor from public prosecution by analogy]. *Yuryst Ukrainy*, vol. 2, pp. 100–110.
7. Lapkin A.V. (2012). Rol prokurora v zabezpechenni prav i zakonnykh interesiv poterpiloho u kryriminalnomu sudochynstvi Ukrainy [The role of the prosecutor in ensuring the rights and legitimate interests of the victim in criminal proceedings in Ukraine]. *Pravo*, 264 p.
8. Smokovych Yu.P. (2015). Povnovazhennia prokurora v kryriminalnomu provadzhenni shchodo zminy mezh sudovoho rozghliadu v sudi pershoi instantsii : Metodychni rekomendatsii [The powers of the prosecutor in criminal proceedings to change the limits of trial in the court of first instance: Methodical recommendations]. *Natsionalna akademiia prokuratury Ukrainy*, 42 p.
9. Turman N.O. (2012). Naukovo-pravove obgruntuvannia vydiv vidmovy prokurora vid obvynuvachennia ta problemy zastosuvannya [The scientific substantiation of the types of prosecutor's refusal to prosecute and problems of application]. *Forum prava [Law of rights]* (electronic journal), vol. 4, pp. 919–924. URL: <http://arhive.nbuv.gov.ua/ejournals/FP/2012-4/12tnotpz.pdf>. (accessed 10 April 2019).

DOI: <https://doi.org/10.32839/2304-5809/2019-4-68-95>

УДК 343.122:343.296:340.5

Радченко Р.О.

Національний юридичний університет імені Ярослава Мудрого

ЕВОЛЮЦІЯ ІНСТИТУТУ ВІДШКОДУВАННЯ ШКОДИ, ЗАВДАНОЇ КРИМІНАЛЬНИМ ПРАВОПОРУШЕННЯМ ПОТЕРПІЛОМУ, НА УКРАЇНСЬКИХ ЗЕМЛЯХ

Анотація. У статті комплексно розглянуто та досліджено генезу інституту відшкодування шкоди потерпілому, завданої кримінальним провадженням з часів Київської Русі до сучасного періоду. Виокремлено основні етапи еволюції законодавчої регламентації порядку та умов відшкодування шкоди в кримінальному провадженні. Проаналізовано правові норми, які регулювали зазначене питання у різні часи, а також висвітлено недоліки, які мали місце у нормативно-правових актах різних періодів.

Ключові слова: генеза, періодизація, етапи розвитку, відшкодування шкоди потерпілому, кримінальне провадження.

Radchenko Ruslan

Yaroslav Mudryi National Law University

EVOLUTION OF INSTITUTE FOR CRIME VICTIM COMPENSATION IN THE UKRAINIAN LANDS

Summary. The article provides comprehensive research and analysis of the genesis of the institute for the compensation of harm to the victim, caused by criminal proceedings from the time of Kievan Rus until this time. The main stages of the vision of lawmakers about damages in criminal proceedings are outlined. The legal norms that regulated this problem at different times were analyzed, as well as the disadvantages that occurred in the regulations of different periods. All regulatory acts regulating issues at different times were considered. During the analysis, the legal acts of the law were studied and analyzed in detail. The Institute for Compensation has deep historical roots. The interests of the fight against crime have long been needed not only to protect society from this negative social phenomenon, but also to secure the property rights of victims as a result of a crime. We use a historical method that allows us to plunge into history and understand the social needs of people living at different historical stages of reimbursement. The comparative method makes it possible to compare how legislators regulated issues and what problems they were trying to overcome. The author's views on the processes of regulating the institute for the compensation of damage to the victim caused by a criminal offense are highlighted in the article, attention was paid to the disadvantages and advantages of legal regulation of this issue in different periods of history. It was described in detail how the rights of the victim were defended, how it was possible to restore and protect previously violated rights, as well as to obtain fair compensation and the commission of a criminal offense. Conclusions were made on each of the periods during which compensation issues were regulated, and the author's thoughts on how to improve already established legal rules were also made.

Keywords: genesis, periodization of stages, compensation of harm to the victim, criminal proceedings.

Постановка проблеми. Використання історичного та порівняльно-правового методів дослідження певного об'єкта покликане не лише визначити етапи його еволюції та їх характерні особливості, але, передусім, має на меті виявлення недоліків правового регулювання, а також з'ясування відповідних законодавчих тенденцій. Аналіз будь-якого явища та процесу з погляду його генезису дозволяє зрозуміти чому були допущені певні помилки, усунути існуючі недоліки та вдосконалити розуміння розгляданого питання на сьогоднішній день. Питання щодо етапів відшкодування шкоди потерпілому, завданої кримінальним правопорушенням не є виключенням, адже задля того, щоб краще зрозуміти сутність цього інституту, буде доречним здійснити історичний екскурс, виділивши відповідні історичні етапи розвитку.

Аналіз останніх досліджень та публікацій. Проблематики генезису інституту відшкодування шкоди розкривалася у працях таких вчених, як Ю.В. Меркулова, І.С. Тимуш, Ю.І. Азаров, О.М. Миколенко. Стосовно зарубіжних представників науки, які висвітлювали зазначене питання, слід згадати про Є.В. Смірнова, О.І. Чистя-

кова, Варшавського К.М. та інших. А взагалі до висвітлення питання щодо відшкодування шкоди, завданої кримінальним правопорушенням, зверталися такі науковці: С.А. Альперт, Б.Т. Безлепкін, Б.Л. Ващук, М.В. Гузела, П.Г. Гуреев, В.Г. Даєв, М.І. Демура, Х.Р. Кахнич, Р.В. Корякін, О.В. Крикунов, А.Г. Мазалов, В.Т. Нор, Н.Б. Федорчук та інші.

Метою статті є комплексний розгляд і дослідження історичних етапів розвитку інституту відшкодування шкоди у кримінальному провадженні, аналіз правових норм, які регулювали зазначене питання у різні часи, починаючи від «Руської Правди» за часів Київської Русі до сучасних років та нині чинного Кримінального процесуального кодексу України (далі – КПК).

Виклад основного матеріалу. Кримінальна процесуальна діяльність не обмежується притягненням винної особи до кримінальної відповідальності. Ще одним, не менш важливим завданням, яке має бути виконано під час вирішення кримінальної справи, особливо з поступовим переходом від каральної до відновлювальної концепції правосуддя, а також із перманентним проникненням приватних начал у таку досить

традиційно публічну галузь права, як кримінальне процесуальне право, є відшкодування шкоди потерпілому. Аналіз історичних нормативно-правових актів, які діяли на українських землях та певним чином регулювали кримінальні та кримінально-процесуальні питання, свідчить про те, що інститут відшкодування шкоди потерпілому був відомим та частково закріпленим ще з давніх часів, починаючи з першого збірника правових норм на наших землях – «Руської Правди». Своє подальше втілення наведені положення отримали у безлічі нормативно-правових актів як на землях Правобережної України, що довго входили до складу Литовського князівства, Речі Посполитої, Австро-Угорської імперії, так і на землях Лівобережної України, які тривалий час перебували у складі Російської Імперії. Акти, що регулювали питання відшкодування шкоди були різними за своїм змістом, і, насамперед, являли собою бачення тогочасним законодавцем питання забезпечення права потерпілого на відшкодування майнової шкоди, яка була завдана правопорушником. З метою комплексного дослідження питання стосовно умов, підстав і порядку відшкодування шкоди, буде доречним виокремити історичні етапи за хронологією видання правових норм, які стосувалися зазначеної проблематики.

Як згадувалося вище, початок першого етапу пов'язаний із укладенням відомої збірки стародавнього руського права – Руської Правди (XI–XII ст.). Слід зазначити, що до появи цього джерела права головною метою покарання була кровна помста, водночас з її прийняттям першочергового значення набуває відшкодування шкоди за скоєне діяння. Загалом, Руська Правда закріпила чотири види грошових покарань за заподіяння шкоди потерпілому, які надалі стали прототипами сучасних моделей компенсації за завдану шкоду потерпілому. Серед них слід виділити такі як: головщина, вира, продаж та урок. Певна частина цих грошових стягнень зверталася на користь осіб, яким злочинном було завдано образи чи шкоди, а інша їхня частина надходила до князівської казни [1, с. 83].

Головщина замінила собою право приватної помсти і належала позивачеві, який втратив близького родича через вчинення злочину. Це була певна сума грошей, яку сплачував вбивця на користь родичів вбитого. Розмір відшкодування залежав від досягнутої угоди скривдженого з кривдником, а згодом визначався судом за скаргою скривдженої сторони. Згідно зі ст. 83 Руської Правди, головщина за вбивство княжого мужа дорівнювала 80 гривням (подвійна вира), а за вбивство дружини – 20 гривням (половина вири).

Вира – це міра матеріального впливу, яка свідчила про прагнення влади затвердити суд в якості обов'язкового посередника в суперечках приватних осіб і забезпечити надходження грошових коштів до княжої казни. По суті, це був тогочасний грошовий штраф за вбивство вільної людини у Київській Русі. Виру мав сплачувати вбивця на користь князя безпосередньо за умови, що йому вдавалося уникнути кровної помсти. За Руською Правдою помста зі сторони родичів вбитого могла бути замінена сплатою 40 гривень,

як зазначено у статті 3. Водночас, вбивство раба не породжувало обов'язок сплати: необхідно було лише заплатити штраф за пошкодження чужої речі. Одним із різновидів вири була дика вира, яка передбачала можливість відшкодування шкоди третіми особами. Так, якщо вбивця залишався невідомим або громада не бажала видавати його, штраф (виру) зобов'язана була сплатити сама громада, на чий землі був виявлений вбитий (про це нам говорить стаття 4 Руської Правди) [3]. Таким чином, принципова відмінність між вирою і головщиною полягала в тому, що перша справлялася на користь княжої скарбниці, а друга – на користь близьких родичів або спадкоємців вбитого.

Ще одним видом грошового покарання за часів Руської Правди був продаж, тобто грошове стягнення, яке сплачувалось винним за порушення особистих чужих прав. Його головною відмінністю від вири було те, що остання стягувалася тільки за вбивство, а продаж – за вчинення всіх інших правопорушень. Для прикладу, згідно зі ст. 71 Руської Правди, якщо смерд буде катувати іншого смерда, то за таке діяння він повинен сплатити 3 гривні.

Щодо останнього різновиду грошового покарання за Руською Правдою – уроку – слід зазначити, що згідно зі ст. 56-57 вказаного нормативного акту, він мав бути сплачений за матеріальний збиток, понесений паном через вчинення злочину, а також за вбивство невольних осіб (рабів, холопів). До того ж до суми відшкодування на користь князя додавався ще продаж, якщо пошкоджувачем чужої речі або вбивцею раба була людина вільна [2, с. 15–16].

Таким чином, вже у Стародавній Русі існував інститут відшкодування шкоди. Однак норми, які передбачали всі можливі варіанти злочинної поведінки, мали здебільшого казуїстичний характер, що свідчить про недосконалість цього інституту та лише часткову, «початкову» спробу його врегулювання. Проте не можна не відзначити принаймні спробу тогочасного законодавця досить детально охопити та регламентувати усю проблематику питання, пов'язаного з відшкодуванням шкоди потерпілому.

Другий етап охоплює часові межі XV–XVII століття. Основою тогочасних законодавчих актів були, насамперед, норми Руської Правди. Це стосувалося, зокрема, і положень стосовно відшкодування шкоди потерпілому. Провідне місце серед правових джерел цього періоду варто виділити для Литовських Статутів, а передусім Третього статуту, який вийшов у 1588 році. У статті 9-му цього документа згадується такий вид відшкодування, як головщина: «А естли бы от тых ранъ умеръ, тогда тотъ, который ранил, с права за доводом горьолом мает быти каран, а головщина зъ имениа або маетности винного теж совито плачона будет» [4].

Статут 1588 року також диференціював розмір головщини залежно від соціального становища вбитого. Так, значно збільшувався її розмір у випадках вбивства шляхтича. За вчинення такого злочину шляхтичем сплачувалося 100 коп. грошей «головщини» родині вбитого і стільки ж «вини» – великому князю. Розмір головщини залежав від стану вбитого. За шляхтича, виходя-

чи зі змісту Третього статуту, крім покарання, описаного в цьому акті, треба виплатити сто коп грошей, а за вїята, бурмістра – 60 коп грошей, за ремісника або міщанина таких міст, які на магдебурзькому праві – 30 коп грошей, за тяглову людину – 24 коп грошей [4]. Така практика була усталеною на землях Правобережної України.

Стосовно Лівобережної України, слід зазначити, що подальший розвиток норм, присвячених регламентації відшкодування шкоди, пов'язаний із Судебниками Івана III (1497 р.) і Івана IV (1550 р.) та Книгами розбійного наказу Івана IV (1556 р.). Особливістю зазначених правових актів було те, що в них розширювалося коло регульованих центральною владою питань, а покарання, насамперед, стало мати соціальну спрямованість, що було нехарактерною рисою для регулювання розглядуваного питання раніше. Так, у цих нормативних актах були закріплені приписи про стягнення за «безчестя», тобто вимоги щодо виплати на користь скривдженого певної грошової суми [5, с. 121–124]. Водночас, розмір суми залежав від того, до якого стану належить потерпілий. До того ж Судебники 1497 і 1550 рр. обмежували коло злочинів, стосовно яких було можливим примирення сторін. При цьому однією з обов'язкових умов такого примирення було відшкодування шкоди.

У 1648 році сталося масове повстання на землях Лівобережної України, наслідком якого було прийняття Земським собором Соборного укладення (1649 р.). Вказана збірка являла собою збір законів з різних галузей права, у тому числі кримінального процесу того часу. Зокрема, 73 статті цього нормативно-правового акту були присвячені питанню визначення розміру матеріального відшкодування за «безчестя» залежно від звання, місця проживання (місто чи село), соціального становища потерпілого. До того ж вперше на законодавчому рівні закріплюється поняття «відповідач» (до цього обидві сторони звалися позивачами). Штрафи різних розмірів і видів стали засобом спокутування провини. Збитки позивача мали бути відшкодовані за рахунок майна злочинця (злодія, розбійника та їхніх співучасників). Цікаво, що сума позову визначалася самими розбійниками – і мінімально повинна була становити четверту частину суми завданої шкоди [5, с. 189]. Наведене свідчить про поступову деталізацію інституту відшкодування шкоди, що, на наш погляд, обумовлено тим, що законодавці осмислювали досвід та порядок застосування вже існуючих положень та адаптували правові норми до вимог та потреб своїх часів.

Наступний період розвитку інституту відшкодування шкоди, яка була завдана кримінальним правопорушенням, доцільно відраховувати з 1864 року, оскільки саме у цьому році на законодавчому рівні було закріплено інститут цивільного позову в рамках Судової реформи 1864 року у Російській Імперії, коли був прийнятий Статут кримінального судочинства (далі – СКС). У цьому законодавчому акті вперше були закріплені такі поняття, як приватний обвинувач, потерпілий, ображений, об'явитель і скаржник. Стаття 3 СКС надавала право потерпілим звинувачувати підозрюваних у вчиненні злочину

зачення співробітниками поліції. Відповідно до ст. 6 СКС, «особа, яка потерпіла від злочину і не користується правами приватного обвинувача, у разі заявлення позову про винагороду під час проведення слідства визнавалася цивільним позивачем. Якщо ж така особа не заявляла позову про винагороду до відкриття судового засідання у кримінальній справі, то вона втрачала право на такий позов, але могла пред'явити його в порядку цивільного судочинства» [6].

Прагнення законодавця захистити громадські інтереси потерпілого мало місце і на стадії виконання покарання. Наприклад, у разі стягнення матеріальних коштів із засудженого в першу чергу справлялася винагорода за заподіяну шкоду, збитки або образу, а вже потім – всі інші матеріальні стягнення (ст. 997). СКС також надав потерпілій особі можливість обрати спосіб захисту своїх прав – пред'явити цивільний позов у загальному порядку цивільного судочинства або шляхом звернення з ним до кримінального суду. Згідно зі ст. 7 СКС, цивільний позивач, який не заявив позову про винагороду до відкриття судового засідання у кримінальній справі, втрачає право пред'являти позов у кримінальному порядку, але може пред'явити його в цивільному суді після остаточного вирішення кримінальної справи. Вказане положення по суті є прототипом сучасного нормативно-правового регулювання з цього питання (ч. 1 ст. 128 КПК). Цивільний позов про відшкодування за шкоду і збитки, заподіяні злочинцем, відповідно до матеріального цивільного права міг спричинити примусове відчуження неправомірно вилученого майна або сплату винагороди за заподіяні злочинцем збитки [6].

Таким чином, можна констатувати факт того, що з прийняттям СКС, тогочасний законодавець намагався встановити певні гарантії для відшкодування шкоди, завданої кримінальним правопорушенням, а також створював передумови для подальшого розвитку правового регулювання правового інституту. До того ж багато положень СКС 1864 р. стали базою сучасного регулювання цього інституту.

Однак справедливо буде зазначити, що у подальші півстоліття зазначеному питанню не приділялося достатньо уваги через об'єктивні підстави. Крім того, після революції 1917 року та зумовлених нею змін суспільно-політичного устрою, позиція законодавця стосовно цього питання суттєво змінилася – провідною стала думка про неприпустимість відшкодування шкоди як такої. Це було пов'язано з тим, що сам принцип відшкодування шкоди розглядався як «класово чужий соціалістичній правосвідомості». Насамперед це стосувалося відшкодування моральної шкоди, оскільки вона в соціалістичному суспільстві взагалі компенсації не підлягає. Це аргументувалося тим, що особистість радянської людини перебуває на настільки недосяжній вершині, що приниження її честі, гідності, ділової репутації не може бути оцінено в грошах. Така позиція знайшла своє відображення у Декреті СНК щодо суду від 24 листопада 1917 року. У цьому акті зазначалося, що в процесі розгляду кримінальної справи більше не вирішувалися питання про відшкодування шкоди, заподіяної злочинцем [7, с. 50].

У разі, якщо цивільний позов все ж таки був поданий, то він передавався до цивільного суду після винесення вироку у кримінальній справі. Контекстно слід зазначити, що судова практика тогочасного періоду відповідала пануючій доктрині з цього питання, і суди постійно відмовляли в розгляді цивільних позовів про відшкодування шкоди. На перший план законодавцем виводилися питання, пов'язані з нормативним регулюванням відповідальності за кримінальні правопорушення, а проблематика відшкодування шкоди потерпілому майже не була предметом нормативної регламентації.

Як новий виток розвитку інституту цивільного позову, що є одним із способів відшкодування шкоди потерпілому, доцільно розглядати прийняття Кримінально-процесуального кодексу 1960 року. У цьому акті вперше було закріплено дефініцію поняття цивільного позивача, під яким пропонувалося розуміти фізичну або юридичну особу, яка пред'явила вимогу про відшкодування майнової шкоди за наявності підстав вважати, що дана шкода заподіяна йому безпосередньо злочином (ст. 44). Цивільний позивач під час судового розгляду користувався всіма правами як учасник судового засідання і міг брати участь у дослідженні у суді всіх обставин справи, які мали значення для обґрунтування його позову і встановлення розміру заподіяної шкоди [8]. Згідно зі ст. 29 Кримінально-процесуального кодексу 1960 р., цивільний позов розглядався судом разом з кримінальною справою. Цивільний позов міг бути заявлений на будь-якій стадії кримінального процесу до початку судового слідства. Крім того, прокурор міг, якщо це було необхідно, підтримувати цей позов, оскільки під час судового слідства саме на нього покладалася обов'язок доказування обставини, які обґрунтовують заявлений потерпілим цивільний позов [8].

З прийняттям нового, нині чинного КПК у 2012 році, положення щодо відшкодування шкоди були дещо розширені. Сьогодні законодавство

України передбачає не лише право потерпілого на відповідну компенсацію, а також закріплює відповідний правовий механізм, використання якого дозволяє зменшити імовірність ухилення від відшкодування матеріальних збитків, які були завдані особою. Так, згідно зі ст.127 КПК, підозрюваний, обвинувачений, а також за його згодою будь-яка інша фізична чи юридична особа має право на будь-якій стадії кримінального провадження відшкодувати шкоду, завдану потерпілому, територіальній громаді, державі внаслідок кримінального правопорушення [9]. Новелою КПК 2012 р. порівняно із попередніми правовими актами є те, що потерпілі мають право на відшкодування не лише матеріальної шкоди, але й моральної. На наш погляд таке доповнення норми КПК щодо відшкодування шкоди є доречним, оскільки якщо потерпілому внаслідок вчинення кримінального правопорушення було завдано, окрім матеріальної шкоди, ще й моральні страждання, законодавче закріплення можливості її відшкодування у кримінальному провадженні є прогресивним та гуманістичним.

Висновки. Проведений аналіз дає підстави зробити висновок, що починаючи вже з перших нормативно-правових актів на українських землях, які регулювали відповідальність особи за вчинення кримінального правопорушення, існував та перманентно розвивався інститут відшкодування шкоди потерпілому. Нормативні акти, які регулювали питання відшкодування шкоди потерпілому, відрізнялися один від одного, що було обумовлено політичними, економічними, соціальними та іншими чинниками. Законодавці різних історичних етапів, аналізуючи попередні напрацювання та нормативні приписи, які регулювали зазначене питання раніше, прописували положення щодо відшкодування, які були більш прогресивними та відповідали тогочасним вимогам суспільства, одночасно створюючи передумови для подальшого розвитку правового інституту та вирішення існуючої поточної проблематики.

Список літератури:

1. Российское законодательство X–XX веков: в 9 т. / под общ. ред. О.И. Чистякова. Москва : Юрид. лит., 1984-1994. 432 с.
2. Речь об уголовных наказаниях в России / Максимович И. Киев : Унив. тип., 1853. 263 с.
3. Руська Правда. URL: <http://litopys.org.ua/oldukr2/oldukr51.htm>
4. Статут Великого Князівства Литовського. URL: http://starbel.by/statut/statut1588_11.htm
5. Исаев И.А. История государства и права России. 3-е изд., перераб. и доп. Москва, 2007. 797 с.
6. Устав уголовного судопроизводства 1864 г. URL: <http://constitution.garant.ru/history/act1600-1918/3137/>
7. Собр. узаконений РСФСР. 1917. № 4. URL: <http://istmat.info/node/27646>
8. Кримінально-процесуальний кодекс УРСР, затверджений Законом від 28.12.1960 р. № 1001-05. URL: <http://zakon4.rada.gov.ua/laws/show/1001-05>
9. Кримінальний процесуальний кодекс України, затверджений Законом України від 13.04.2012 р. № 4651-VI, у ред. від 10.04.2015 р. URL: <http://zakon4.rada.gov.ua/laws/show/4651>

References:

1. Rossiyskoe zakonodatelstvo X–XX vekov: v 9 t. / pod obsch. red. O.I. Chistyakova. Moskva : Yurid. lit., 1984-1994. (in Russian)
2. Rech ob ugovolnykh nakazaniyah v Rossii / Maksimovich I. Kiev : Univ. tip., 1853. (in Russian)
3. Ruska Pravda. URL: <http://litopys.org.ua/oldukr2/oldukr51.htm>
4. Statut Velikogo Knyazivstva Litovskogo. URL: http://starbel.by/statut/statut1588_11.htm
5. Isaev I.A. Istoriya gosudarstva i prava Rossii. 3-e izd., pererab. i dop. Moskva, 2007. (in Russian)
6. Ustav ugovolnogo sudoproizvodstva 1864 g. URL: <http://constitution.garant.ru/history/act1600-1918/3137/>
7. Sobr. uzakoneniy RSFSR. 1917. № 4. URL: <http://istmat.info/node/27646>
8. Kriminalno-protseualniy kodeks URSR, zatverdzhenyi Zakonom vid 28.12.1960 r. № 1001-05. URL: <http://zakon4.rada.gov.ua/laws/show/1001-05>
9. Kriminalniy protseualniy kodeks Ukraini, zatverdzhenyi Zakonom Ukraini vId 13.04.2012 r. № 4651-VI, u red. vid 10.04.2015 r. URL: <http://zakon4.rada.gov.ua/laws/show/4651>

DOI: <https://doi.org/10.32839/2304-5809/2019-4-68-96>

УДК 343.8

Свідунова Л.В.

Національний юридичний університет імені Ярослава Мудрого

ЩОДО ПРАВА ЗАСУДЖЕНИХ НА ВІДПУСТКИ

Анотація. У статті досліджено проблему втілення та дотримання прав і свобод засуджених безпосередньо у сфері гарантування права на відпочинок, що знаходить свій вияв у наданні відпусток засудженим особам, визначено проблемні аспекти механізму реалізації цього права, проаналізовано недосконалість законодавчого регулювання у питанні надання засудженим трудових відпусток, наведено положення правових актів вітчизняного та міжнародного характеру, досліджено інститут короткочасних виїздів, перелічено схожі за природою до відпусток заохочувальні заходи, наведено погляди вчених на даний об'єкт дослідження, позитивний досвід зарубіжних країн та можливість і доцільність перейняття Україною такого досвіду, а також звернено увагу на реальну можливість розробити досконалий механізм надання засудженим відпусток та забезпечити суспільство від можливих негативних наслідків.

Ключові слова: право засуджених, право засуджених на відпустку, кримінально-виконавче законодавство, інститут короткочасних виїздів, зарубіжний досвід.

Svidunova Lidia

Yaroslav Mudryi National Law University

REGARDING TO THE RIGHTS OF PRISONERS TO VACATION

Summary. The article investigates the problem of the embodiment and observance of the rights and freedoms of convicted persons directly in field of guaranteeing the right to vacation is an expression in granting holidays to the convicted persons, identifies the problematic aspects of the mechanism of realization of this right, analyzes the imperfection of legislative regulation in the issue of providing the prisoners with holidays that vacation is one of the means that helps the social reintegration of convicted persons and therefore should be guaranteed to prisoners where possible for more social, medical, educational, professional, family, etc., the provisions of legal acts of national and international character are given, international acts regulating the issue of sentenced leave, which states that an integral part of the general regime of convicts should be provided for a system of leave from penitentiary institutions, the institute of short-term visits was investigated, namely the history of the formation and further functioning of this institute today in Ukraine, the views of scientists on this the subject of the study, special attention is paid to the work of domestic scientists on the study of positive international experience, and also analyzed the possibility and feasibility of Ukraine's adoption of such an experience, lists the similar nature-to-holiday incentive measures applied to convicted persons in foreign countries, attention was paid to a real opportunity to develop a perfect mechanism for providing prisoners with holidays and to protect the society from possible negative consequences; examples of criteria that will be taken into account are given, emphasized the necessity and expediency of the institution of holidays and stated that the introduction of a vacation system for convicts would reduce the negative consequences of the isolation of a person in the form of imprisonment, as well as facilitate the re-socialization of convicts and further adaptation.

Keywords: the right of convicts, the right of convicts to vacation, criminal-executive legislation, the institution of short-term visits, foreign experience.

Постановка проблеми. Конституція України закріпила в своїх нормах правові основи втілення та ефективного розвитку дієвого механізму захисту прав людини, особливо гостро постає питання щодо дотримання прав і свобод засуджених. Стаття 21 Основного Закону наголошує, що всі люди є вільними і рівними у своїй гідності та правах. Положення статті 63 Конституції України зазначає, що засуджений користується всіма правами людини і громадянина за винятком обмежень, які визначені законом і встановлені вироком суду. Тобто засуджений не позбавляється невід'ємних прав та свобод людини та громадянина у зв'язку з його засудженням.

Одним з основних прав людини і громадянина у соціально-економічній сфері є право на відпочинок, яке повинно бути реалізовано й щодо засуджених.

Аналіз останніх досліджень і публікацій. Це питання знайшло своє відображення в роботах багатьох вітчизняних науковців та стало предметом досліджень таких вчених як К.А. Автухов, В.А. Бадира, І.Г. Богатирьов, О.Г. Колб, О.В. Ли-

содед, І.С. Михалко, Г.І. Резніченко, В.І. Селіверстов, А.Х. Степанюк, І.С. Яковець та інші.

Виділення невирішених раніше частин загальної проблеми. На жаль, наразі основною проблемою є недосконалість національного законодавства, а саме недоліки в нормативно-правовому регулюванні праці засуджених та їхнього права на отримання відпусток: як у кримінально-виконавчому, так і в трудовому праві. Слід додати, що наукових напрацювань, які б висвітлили конкретні заходи та детальний механізм реалізації засудженими права на відпустку майже не зустрічається.

Метою дослідження є вирішення питання щодо впровадження системи відпусток засудженим, адже це буде зменшувати негативні наслідки ізоляції особи у виді позбавлення волі, а також сприятиме ресоціалізації засуджених та подальшій адаптації, необхідність з'ясування ефективності такого виду відпочинку, наближення національного законодавства до міжнародних стандартів у питанні надання засудженим відпусток, усунення певних прогалин у трудовому та кримінально-виконавчому законодавстві, що

в цілому визначає актуальність дослідження цієї проблематики.

Виклад основного матеріалу. Нині в Україні триває реформування кримінально-виконавчої системи і кримінально-виконавчого законодавства, головною метою якого є перетворення системи і законодавства в гуманну, демократичну інституцію, що прагне забезпечити суворе додержання прав і свобод людини при виконанні й відбуванні покарання. Євроінтеграційні процеси, які на сьогодні є важливою складовою загального розвитку нашої держави, вимагають приведення національного законодавства у відповідність до Європейського законодавства у сфері захисту прав людини.

Міжнародне співтовариство узагальнює практику виконання та відбування покарань і визначає, у чому порушуються права і свободи засуджених в Україні з урахуванням положень, що закріплені у міжнародно-правових актах, таких як Конвенція ООН проти катувань та інших жорстоких, нелюдських або таких, що принижують гідність, видів поводження і покарання, Мінімальні стандартні правила поводження з в'язнями, Звід принципів захисту усіх осіб, підданих затриманню та ув'язненню в будь-якій формі, Загальна декларація прав людини, Європейські пенітенціарні правила, Пекінські правила тощо. Саме тому існує необхідність досягти якісно нового рівня щодо забезпечення та реалізації прав і свобод осіб, які засуджені за вчинення злочину.

Право на відпочинок – є одним з основних прав, яке гарантоване державою та повинно бути забезпечено та реалізовано щодо всіх категорій населення.

Гарантування права на відпочинок знаходить своє відображення у ст. 45 Конституції України, що «кожен, хто працює, має право на відпочинок. Це право забезпечується наданням днів щотижневого відпочинку, а також оплачуваної щорічної відпустки, встановленням скороченого робочого дня щодо окремих професій і виробництв, скороченої тривалості роботи у нічний час. Максимальна тривалість робочого часу, мінімальна тривалість відпочинку та оплачуваної щорічної відпустки, вихідні та святкові дні, а також інші умови здійснення цього права визначаються законом».

Сьогодні існує багато суперечностей щодо регулювання праці засуджених: редакція ст. 118 Кримінально-виконавчого кодексу України була доповнена абзацом третім де вказано, що праця засуджених регламентується Кодексом законів про працю. Однак багато колізій випливає з цієї тези: по-перше, ст. 5-1 КЗпП України гарантує працездатним громадянам, які постійно проживають на території України: вільний вибір виду діяльності, компенсацію відповідно до законодавства матеріальних витрат у зв'язку з направленням на роботу в іншу місцевість, однак ч. 1 ст. 118 КВК передбачає, що засуджені до позбавлення волі мають право працювати в місцях і на роботах, які визначаються адміністрацією колонії. По-друге, відповідно до ст. 2, 11 Кодексу законів про працю працівники реалізують право на працю шляхом укладення трудового договору про роботу на підприємстві, в установі, організації або з фізичною особою, колективного договору. Кримінально-виконавчим законодавством такого не пе-

редбачено; по-третє, у ст. 74 Кодексом законів про працю передбачено: громадянам, які перебувають у трудових відносинах з підприємствами, установами, організаціями незалежно від форм власності, виду діяльності та галузевої належності, а також працюють за трудовим договором у фізичної особи, надаються щорічні (основна та додаткові) відпустки із збереженням на їх період місця роботи (посади) і заробітної плати. Така норма у Кримінально-виконавчому законодавстві також не міститься.

На мою думку, в частині захисту прав засуджених осіб на відпочинок у формі надання відпусток, не відповідає міжнародним документам та стандартам у сфері захисту прав людини.

Право засуджених на відпустку не закріплене у кримінально-виконавчому законодавстві, проте у ст. 111 КВК передбачено право на короткочасні виїзди.

Інститут короткочасних виїздів засуджених за межі колонії вперше було передбачено у вітчизняному законодавстві на початку ХХ ст. Його прототипом був інститут «тюремних відпусток» засуджених, який вперше знайшов закріплення в одному з радянських нормативно-правових актів у сфері виконання покарання – Тимчасовій інструкції «Про позбавлення волі, як міру покарання, та про порядок відбування такого», яка була затверджена постановою Народного комісаріату юстиції від 23 липня 1918 року. У ст. 23 цього нормативно-правового акту зазначалося, що «відпустка дозволяється для осіб, засуджених на строк не більше одного року; в разі смерті батька, матері, чоловіка або дитини, або іншого близького родича або з іншого серйозного приводу, на строк не більше двох тижнів під поруку або без такої за поданням завідувача місцем ув'язнення, Місцевим Народним Судом або відповідною Слідчою Комісією, якщо особа перебуває під слідством».

Аналізуючи сучасне кримінально-виконавче законодавство, можна зробити висновок, що у ст. 111 КВК України не міститься визначення цього поняття, а надаються загальні положення щодо такого короткочасного виїзду: засудженим, які тримаються у виправних колоніях мінімального рівня безпеки з полегшеними умовами тримання, дільницях соціальної реабілітації виправних колоній мінімального рівня безпеки із загальними умовами тримання і дільницях соціальної реабілітації виправних колоній середнього рівня безпеки та виховних колоніях, дозволяються короткочасні виїзди за межі колонії на території України на строк не більше семи діб, не включаючи часу, необхідного для проїзду в обидва кінці (не більше трьох діб), у зв'язку з такими винятковими особистими обставинами: смерть або тяжка хвороба близького родича, що загрожує життю хворого; стихійне лихо, що спричинило значну матеріальну шкоду засудженому або його сім'ї; одержання медичної допомоги, якщо така допомога не може бути надана установою виконання покарань, за наявності відповідного висновку лікаря такої установи.

Засудженим жінкам, які мають дітей у будинках дитини при виправних колоніях, може бути дозволено короткочасний виїзд за межі виправної колонії на території України для влаштування дітей у родичів, опікунів або в дитячих будинках тривалістю не більш як десять діб без урахування часу перебування в дорозі (не більш як три доби).

Засуджені, які працюють та перебувають у виправних колоніях мінімального рівня безпеки з полегшеними умовами тримання, мають право на щорічний короткочасний виїзд за межі колонії тривалістю 14 календарних днів.

Порядок короткочасних виїздів засуджених визначається в Інструкції про порядок надання засудженим короткочасних виїздів за межі установ виконання покарань, затвердженої наказом Міністерства юстиції України від 29 листопада 2011 р. № 1372/20110, однак в Інструкції фактично окреслено лише загальні риси обов'язків засуджених під час виїзду та умови надання дозволу на нього.

На відміну від національного законодавства міжнародні нормативно-правові акти містять положення щодо гарантування засудженим права на відпустки. Так, у п. 6 правила 103 Європейських пенітенціарних правил зазначено, що невід'ємним елементом загального режиму засуджених повинна передбачатись система відпусток з пенітенціарних установ.

У багатьох країнах Європи засуджені до позбавлення волі вже тривалий час мають право на відпустки з пенітенціарних установ. У зв'язку з цим Комітет Міністрів Ради Європи у 1982 році прийняв Рекомендацію R 82/16, в якій було вказано, що відпустка – це один із засобів, що допомагає соціальній реінтеграції засуджених, і тому слід гарантувати його для місць позбавлення волі за можливості на більш широких соціальних підставах: медичних, навчальних, професійних, сімейних тощо.

Задля ефективного функціонування інституту відпусток засуджених, чіткого закріплення положень щодо механізму реалізації права на відпустки, а також враховуючи сучасні процеси євроінтеграції та глобалізації, слід звернути увагу на позитивні приклади функціонування інституту відпусток засуджених на теренах інших держав, щоб в подальшому перейняти позитивний досвід.

Так, у *Федеративній Республіці Німеччина* вже через 6 місяців відбування покарання засуджений отримує право на відпустку тривалістю до 21 календарного дня. Це правило стосується навіть засуджених до довічного позбавлення волі. Проте виникає воно через 10 років перебування у в'язниці (включаючи попереднє ув'язнення та інші форми позбавлення волі). Якщо засуджений бажає провести відпустку не за межами в'язниці, то на нього поширюється режим під умовною назвою «без дотримання правил внутрішнього розпорядку». Тобто особа у відпустці не повинна вставати у визначений час, брати участь в обов'язкових заходах, може не дотримуватися розпорядку дня та самостійно планувати й проводити свій час.

Працюючі особи мають право на трудову відпустку – 2 тижні на рік та додаткову відпустку на різдвяні канікули тривалістю 10 днів. У законодавстві передбачається, що для підготовки до виходу на свободу необхідно спочатку послабити режим відбування покарання. У такий спосіб запроваджується прогресивна система, що полягає у направленні особи до установи відкритого типу, якщо це слугує меті підготовки її до життя на волі. Протягом трьох місяців перед звільненням засудженому може надаватися особлива відпустка тривалістю до 7 днів. Засуджені, які рані-

ше отримали право на перебування за межами території пенітенціарної установи без супроводу (які добре себе зарекомендували), мають можливість на особливу відпустку, починаючи з дев'ятого місяця перед звільненням [11, с. 27].

Засуджені у *Швеції* також можуть отримувати короткострокові відпустки за межі тюрми. Дозвіл залишити тюрму може бути наданий засудженим для полегшення їхнього повернення в суспільство за умови, що це не сприятиме продовженню злочинної діяльності чи іншої протиправної поведінки. Як правило, перші дві відпустки – кілька годин за межами території тюрми під наглядом контролерів тюрми, третя – на цілий день без нагляду, четверта – три доби за умови, що засуджений при попередніх відпустках мав зразкову поведінку. Факт належної поведінки у відпустках є передумовою переведення таких засуджених до установ більш відкритого типу [5, с. 114–115].

У *Сполученому Королівстві* тюремна відпустка з в'язниці позначається як «звільнення за тимчасовою ліцензією» (ROTL), яка має три основні форми: 1) ліцензія співчуття реалізовується тільки за умови, що в ув'язненого є виняткові особисті обставини; 2) ліцензія можливостей використовується для забезпечення участі засуджених у заняттях, суспільно корисних проєктах, працевлаштуванні, освітніх курсах тощо; 3) ліцензія інтеграції видається засудженому для вирішення проблем, які виникли у сімейному житті (для підтримання таких позитивних зв'язків), налагодити контакт з суспільством, підготуватися до звільнення, здійснити пошук житла, роботи тощо [4, с. 98].

Схожою за природою до відпусток є певні заохочувальні заходи, які характеризуються тим, що відсутній елемент ізоляції. Згідно зі ст. 137 КВК *Польщі*, заходи заохочення у виді дозволу на побачення без нагляду за межами установи з близькою особою або з особою, котра заслуговує на довіру, на період, що не перевищує 30 годин, а також дозвіл на вихід за межі установи без нагляду на строк не більше 14 днів, можуть застосовуватися до засудженого, якщо його поведінка в період відбування покарання дозволяє вважати, що, перебуваючи поза тюремною установою, він буде дотримуватися правопорядку. При цьому такі заохочення надають засудженим після відбуття не менше половини строку покарання, після якого він може отримати умовно-достокове звільнення. Слід зазначити, що, згідно з п. 3,4 ст. 55 КВК *Польщі*, дозвіл на застосування засудженим заохочення у вигляді звільнення за межі виправної установи на строк до 5 днів надає пенітенціарний суддя, який наділений широкими повноваженнями щодо контролю за виконанням покарань у пенітенціарних установах.

У *Швейцарській Конфедерації* існує таке поняття як позбавлення волі на певні дні, зазвичай, застосовується у разі призначення тюремного ув'язнення до 4-х тижнів. Така форма позбавлення волі полягає в тому, що засуджений перебуває в установі лише у вихідні і святкові дні. Тобто незважаючи на відсутність інституту короткочасних виїздів за межі установи, законодавство Швейцарії фактично їх запроваджує у досконалішій формі, що демонструє вагоме

значення таких відпусток для стимулювання позитивної поведінки засуджених.

Висновки. На мою думку, слід запропонувати наступне щодо надання засудженим особам відпусток. *По-перше*, керуючись Конституцією України та міжнародно-правовими актами, є необхідність і доцільність існування такого інституту, який на сьогоднішній день частково знаходить свій вияв в інституті короткочасних виїздів, однак законодавство є недосконалим у питанні надання засудженим трудових відпусток. Більшість вчених справедливо зазначають, що впровадження системи відпусток засудженим буде зменшувати негативні наслідки ізоляції особи

у виді позбавлення волі, а також сприятиме ресоціалізації засуджених та подальшій адаптації. *По-друге*, все ж таки існують можливі негативні наслідки надання засудженим відпусток, а саме зловживання засудженим свободою та порушення безпеки суспільства. Однак повинні враховуватись критерії перед наданням дозволу на відпустку, першочерговими з яких є ступінь тяжкості вчиненого злочину та психологічна характеристика особи. Тому врахування думки науковців та позитивного досвіду зарубіжних країн дозволить розробити досконалий механізм надання засудженим відпусток та убезпечити суспільство від можливих негативних наслідків.

Список літератури:

1. Європейські пенітенціарні (в'язничні) правила: затверджені Комітетом міністрів Ради Європи від 12.11.1987 р. / База даних «Законодавство України». URL: https://zakon.rada.gov.ua/laws/show/994_032 (дата звернення: 25.04.2019).
2. Конституція України: Закон України від 28 червня 1996 р. № 254к/96-ВР / Верховна Рада України. Відомості Верховної Ради України. 1996. № 30. Ст. 141.
3. Колб О.Г., Крук О.М. Поняття короткочасних виїздів засуджених в Україні за межі колонії. *Історико-правовий часопис*. 2015. № 1(5). С. 107–113.
4. Крук О.М. Міжнародний досвід короткострокових виїздів засуджених за межі установ виконання покарань. *Форум права*. 2015. № 2. С. 95–100.
5. Лисодед О.В., Степанюк А.Х. Умови відбування покарання у тюрмах Швеції. *Вісник прокуратури*. 2003. № 6. С. 111–116.
6. Марчук А.І. Тюремні відпустки у кримінально-виконавчому законодавстві та пенітенціарній практиці України. *Актуальні проблеми держави і права: збірник наукових праць*. 2011. С. 152–160.
7. Михалко І.С. Загальна характеристика основних видів відпочинку засуджених. *Молодий вчений*. 2015. № 4(2). С. 128–131.
8. Про затвердження Інструкції про порядок надання засудженим короткочасних виїздів за межі установ виконання покарань: Наказ Міністерства юстиції України від 22.11.2011 № 3361/5 / Міністерство юстиції України / *Офіційний вісник України*. 19.12.2011. № 96. С. 3510.
9. Резніченко Г.С. Право на отримання щорічної відпустки для засуджених. *Південноукраїнський правничий часопис*. 2012. № 3. С. 62–64.
10. Рекомендація R (82) 16 странам-участницям относительно предоставления краткосрочных отпусков заключенным: прийнята Комітетом Міністрів Ради Європи від 24.09.1982 р. / База даних «Законодавство України». URL: https://zakon.rada.gov.ua/laws/show/994_051 (дата звернення: 25.04.2019).
11. Яковець І.С., Автухов К.А. Загальний огляд системи виконання покарань та підготовки тюремного персоналу у Федеративній Республіці Німеччина. *Питання боротьби зі злочинністю*. 2015. № 30. С. 17–30.

Referenses:

1. Yevropeys'ki penitentsiarni (v'yaznychni) pravyla [European penitentiary (prison) rules] : zatverdzeni Komitetom ministriv Rady Yevropy vid 12.11.1987 r. // Baza danykh «Zakonodavstvo Ukrainy». URL: https://zakon.rada.gov.ua/laws/show/994_032 (reference date: 25.04.2019).
2. Konstytutsiya Ukrainy [The Constitution of Ukraine] : Zakon Ukrainy vid 28 chervnya 1996 r. No 254k/96-VR / Verkhovna Rada Ukrainy. Vidomosti Verkhovnoyi Rady Ukrainy. 1996, no 30, p. 141.
3. Kolb O.H., Kruk O.M. (2015). Ponyattya korotkochasnykh vyyizdiv zasudzhennykh v Ukraini za mezhi koloniyi [Concepts of short-term visits of convicts in Ukraine outside the colony]. *Historical and legal journal*, vol. 1(5), pp. 107–113.
4. Kruk O.M. (2015). Mizhnarodnyy dosvid korotkostrokovykh vyyizdiv zasudzhennykh za mezhi ustanov vykonannya pokaran' [International experience of short-term visits of convicts outside the penitentiary institutions]. *The forum of the right*, vol. 2, pp. 95–100.
5. Lysodyed O.V., Stepanyuk A.Kh. (2003). Umovy vidbuvannya pokarannya u tyurmakh Shvetsiyi. [Terms of serving a sentence in prisons in Sweden]. *Bulletin of the Prosecutor's Office*, vol. 6, pp. 111–116.
6. Marchuk A.I. (2011). Tyuremni vidpustky u kryminal'no-vykonavchomu zakonodavstvi ta penitentsiarniy praktytysi Ukrainy (2011) [Vacations in Criminal Legislation and Penitentiary Practices of Ukraine]. *Actual problems of state and law: a collection of scientific works*, vol. 75, pp. 152–160.
7. Mykhalko I.S. (2015). Zahal'na kharakterystyka osnovnykh vydiv vidpochynku zasudzhennykh [General characteristics of the main types of rest prisoners]. *The young scientist*, vol. 4(2), no 19, pp. 128–131.
8. Pro zatverdzhennya Instruktysiyi pro poriyadok nadannya zasudzhenykh korotkochasnykh vyyizdiv za mezhi ustanov vykonannya pokaran' : Nakaz Ministerstva yustytysiyi Ukrainy vid 22.11.2011 № 3361/5 / Ministerstvo yustytysiyi Ukrainy / Ofitsiyyny visnyk Ukrainy. 19.12.2011, no. 96, p. 3510.
9. Reznichenko H.S. (2012). Pravo na otrymannya shchorichnoyi vidpustky dlya zasudzhennykh [The right to receive annual leave for prisoners]. *Southern Ukrainian Law Magazine*, no. 3, pp. 62–64.
10. Rekomendatsyya R (82) 16 stranam-uchastnytsam odnosytel'no predostavlenyya kratkosrochnykh otpuskov zaklyuchennym [Recommendation R (82) 16 to the member countries on the granting of short-term leave to prisoners] : pryynyata Komitetom Ministriv Rady Yevropy vid 24.09.1982 r. / Baza danykh «Zakonodavstvo Ukrainy». URL: https://zakon.rada.gov.ua/laws/show/994_051 (reference date: 25.04.2019).
11. Yakovets' I.S., Avtuhov K.A. (2015) Zahal'nyy ohlyad systemy vykonannya pokaran' ta pidhotovky tyuremnoho personalu u Federatyvnyi Respublitsi Nimechchyna [General review of the penitentiary system and the training of prison staff in the Federal Republic of Germany]. *The issue of fighting crime*, no. 30, pp. 17–30.

DOI: <https://doi.org/10.32839/2304-5809/2019-4-68-97>

УДК 343.56(477)

Торгашова К.О.

Національний юридичний університет імені Ярослава Мудрого

ДОЦІЛЬНІСТЬ ЛЕГАЛІЗАЦІЇ ГРАЛЬНОГО БІЗНЕСУ В УКРАЇНІ

Анотація. Статтю присвячено питанню легалізації грального бізнесу в Україні; дослідженню доцільності такої легалізації з позиції розгляду як позитивних, так і негативних аспектів; розгляду ставлення вітчизняних науковців до досліджуваної теми; також буде взято до уваги і міжнародний досвід та окреслюватися умови, за яких легалізація грального бізнесу буде мати, в переважній більшості, ефективні наслідки, які сприятимуть, в першу чергу, наповненню бюджету України та будуть мати позитивний вплив на економіку країни, сприятимуть туристичній привабливості, збільшенню робочих місць, зменшення рівня корупції тощо.

Ключові слова: гральний бізнес, азартні ігри, легалізація грального бізнесу, гемблінг, тіньова економіка, наповнення бюджету, оподаткування.

Torgashova Kateryna

Yaroslav Mudryi National Law University

THE VALIDITY OF LEGALIZATION OF GAMING BUSINESS IN UKRAINE

Summary. In the conditions of constant budget deficit, instability of the country's economic development, the question of legalization of gambling business after its ban in 2009 in Ukraine is extremely relevant. The criminalization of gambling business and its prohibition have led to a number of negative consequences, where the central place is: the disappearance of additional sources of taxation, which led to a decrease in revenues to the state budget, job losses, as well as a reduction of trust in the state, which turned out to be inconsistent. In fact, the gambling business did not disappear, as it went into the shadow sector. Thus, such a branch of the economy actually functions, but it does not bring additional revenues to the state budget of Ukraine, but sponsors crime, corruption, contributes to a permanent or periodic violation of the current legislation. Research by scientists of this topic emphasizes the importance and relevance of this issue. Despite the different points of view on the issue of expediency of legalization of gambling business, the article will present its own position and provide additional arguments for legalization of gambling business in Ukraine. The purpose of the article is to study the legalization of the functioning and activities of the gambling business; focusing on international experience and the attitude of most countries towards such an institution; to find out both the positive sides of the legalization of gambling in Ukraine, and the shortcomings and presentation of their own position. Therefore, the article is devoted to the issue of legalization of gambling business in Ukraine; to study the feasibility of such legalization from the point of view of both positive and negative aspects; Consideration of the attitude of domestic scientists to the subject under study; will also take into account international experience and outline the conditions under which the legalization of the gambling business will have, in the vast majority, effective consequences that will, first of all, contribute to the budget of Ukraine and will have a positive impact on the country's economy, promote tourism attractiveness, increase of workplaces, decrease of corruption level, etc.

Keywords: gambling, legalization of gambling, shadow economy, budget filling, taxation.

Постановка проблеми. В умовах постійного дефіциту бюджету, нестабільності економічного розвитку країни, питання легалізації грального бізнесу після його заборони у 2009 році є надзвичайно актуальним. Криміналізація грального бізнесу та його заборона призвели і до ряду негативних наслідків, де центральне місце посідають: зникнення додаткових джерел оподаткування, що призвело до зменшення надходження до державного бюджету, втрата робочих місць, а також зменшення довіри до держави, що виявилась непослідовною. Фактично гральний бізнес не зник, тому що перейшов до тіньового сектору. Таким чином, така галузь економіки фактично функціонує, але при цьому не приносить додаткові надходження в державний бюджет України, а спонукає до злочинності, корупції, сприяє постійному чи періодичному порушенню чинного законодавства.

Аналіз останніх досліджень і публікацій. Серед науковців, які досліджували питання легалізації грального бізнесу в Україні слід виділити таких: В.В. Коваленко, Г.М. Дзюба, С.В. Рябчук, І.І. Кучерявий, А.Є. Овчаренко тощо. Вчені розгля-

дали саме правові аспекти грального бізнесу на теренах України. Фіскальний та економічні аспекти грального бізнесу вченими рідко досліджуються через недостатність статистичних даних. Деякі вчені підтримують заборону грального бізнесу, адже вважають, що його легалізація може мати негативний вплив на моральність населення, а навіть і на психічний стан «людей-лугоманів». Зокрема, серед таких вчених: С.В. Рябчук, Д.О. Гетьманцева, І.І. Кучерявий тощо. Інша частина, все-таки, підтримують легалізацію, обумовлюючи свою позицію рядом переконливих аргументів, розпочинаючи від додаткових надходжень до бюджету, закінчуючи зниженням рівня корупції. Серед таких вчених можна виділити: А.В. Скрипник, М. В. Матвійчук, А.Є. Овчаренко та інші.

Виділення невирішених раніше частин загальної проблеми. Дослідження науковцями даної теми підкреслює важливість та актуальність даного питання. Незважаючи на різні точки зору щодо питання доцільності легалізації грального бізнесу, в статті буде представлена власна позиція та наведені додаткові аргументи за легалізацію грального бізнесу в Україні.

Метою статті є дослідження питання легалізації функціонування та діяльності грального бізнесу; акцентування уваги на міжнародному досвіді та ставленні більшості країн до такого інституту; з'ясування як позитивних сторін легалізації гемблінгу в Україні, так і недоліків та представлення власної позиції.

Виклад основного матеріалу. До 2009 р. в Україні існувало спеціалізоване законодавство, яке регулювало гральний бізнес. Ця галузь регулювалася різними нормативно-правовими актами, а саме: Законом України «Про систему оподаткування», ЗУ «Про оподаткування прибутку підприємств»; ЗУ «Про ліцензування певних видів господарської діяльності» та Законом України «Про патентування деяких видів підприємницької діяльності».

ЗУ «Про заборону грального бізнесу в Україні» від 15.05.2009 року № 1334-VI запровадив обмеження щодо здійснення грального бізнесу в Україні, заборонив гральний бізнес та участь в азартних іграх, мотивуючи це захистом конституційних принципів пріоритету прав і свобод людини і громадянина, захисту моральності та здоров'я населення, заборони використання власності на шкоду людині і суспільству. В пояснювальній записці до закону, поняття грального бізнесу тлумачилося як антисуспільне та аморальне явище [1; 3, с. 734].

Згідно з законодавчим визначенням, азартна гра – будь-яка гра, обов'язковою умовою участі в якій є сплата гравцем грошей, у тому числі через систему електронних платежів, що дає змогу учаснику як отримати виграш (приз) у будь-якому вигляді, так і не отримати його залежно від випадковості. Винятком, на який заборона не поширюється, є лотерея, організація та проведення яких регулюється окремим законом.

Щодо самого визначення грального бізнесу, то відповідно до ст. 1 ЗУ «Про заборону грального бізнесу в Україні» гральний бізнес – діяльність, пов'язана з організацією, проведенням та наданням можливості до азартних ігор у казино, на гральних автоматах, комп'ютерних симуляторах, у букмекерських конторах, в інтерактивних закладах, в електронному (віртуальному) казино незалежно від місця розташування сервера.

Слід сказати, що це не перша спроба обмежити діяльність суб'єктів господарювання в ігровій сфері. Так, 2 червня 2005 р. був прийнятий Закон України «Про запровадження мораторію на видачу ліцензій на провадження господарської діяльності з випуску та проведення лотерей». Із прийняттям Закону України «Про державні лотереї в Україні» від 6 вересня 2012 р., держава монополізувала лотерейний ринок, виключивши можливість приватного сектору організувати та проводити лотереї. Відповідно до вказаного закону забороняється організація та проведення лотерей, які не мають статусу державних. Ліцензування лотерейного бізнесу проводиться Міністерством фінансів України. Кабінет Міністрів України встановлює розмір плати за видачу ліцензії, хоча до березня 2015 року видача ліцензії здійснювалася безоплатно [2, с. 62].

На сьогоднішній день, кримінальна відповідальність за зайняття гральним бізнесом встановлюється сьомим розділом Кримінального

кодексу України під назвою: «Злочини у сфері господарської діяльності», а саме статтею 203-2. Крім того, цей злочин належить до особливо тяжких відповідно до ст. 12 КК України, адже основне покарання передбачене у виді штрафу, що перевищує двадцять п'ять тисяч неоподаткованих мінімумів доходів громадян. Частина перша ст. 203-2 КК України встановлює відповідальність у вигляді штрафу від десяти тисяч до сорока тисяч неоподаткованих доходів громадян, а частина друга встановлює відповідальність за ті самі дії, якщо вони були вчинені особою, раніше судимою за зайняття гральним бізнесом, у вигляді штрафу від сорока до п'ятдесяти тисяч неоподаткованих мінімумів доходів громадян.

Крім КК України питання, щодо зайняттям гральним бізнесом, врегульовує ЗУ «Про заборону грального бізнесу в Україні» від 15.05.2009 р. № 1334-VI [3, с. 736–737].

Питання грального бізнесу на рівні країн ЄС належить до компетенції держав-членів, які самостійно визначають правила та принципи функціонування цієї галузі в межах своєї країни.

Цікаво, що з метою покращення європейської кооперації у цій сфері 27 листопада 2015 р. було укладено Договір про співпрацю між регуляторними органами держав – членів Європейського економічного простору у сфері грального бізнесу щодо ігрових онлайн послуг [2, с. 65].

Можна виділити три моделі ставлення тієї чи іншої країни у до функціонування азартних ігор:

1) Країни, які повністю забороняють азартні ігри. Це притаманно країнам з високим впливом релігії на життя суспільства або країнам з низьким рівнем життя (Ізраїль, Узбекистан);

2) Часткова легалізація грального бізнесу. Має місце у вигляді лише дозволених видів азартних ігор або у вигляді спеціальних ігрових зон (Росія, Великобританія, США);

3) Повна легалізація грального бізнесу під здійсненням державного контролю азартних ігор (більшість країн ЄС).

Слід сказати, що все менше країн розглядають азартні ігри як злочин і все менше регулюють їх виключно у кримінальній площині. Така тенденція є показовою для держав-членів Європейського Союзу, адже вони розглядають азартні ігри як послуги в сфері розваг та приділяють увагу економічній складовій азартних ігор [6, с. 264].

Варто зазначити, що майже в усіх країнах ЄС гральний бізнес є легальним, хоча в деяких із них він суттєво обмежується з метою захисту інтересів різних груп суспільства [2, с. 65].

Якщо говорити про державне регулювання грального бізнесу в різних країнах, то воно буде неоднаковим. Наприклад, в Австрії та Польщі таке регулювання здійснюється Міністерством фінансів. В Італії, Греції, Нідерландах і Норвегії функціонує спеціально створений орган. Так, в Нідерландах такий орган називається – Нідерландський орган з ігор. Спеціально створені органи здійснюються ліцензування в галузі грального бізнесу та загальне регулювання. Щодо функцій контролю та організації азартних ігор, то вони належать державним фіскальним органам [3, с. 734–735].

При вирішенні питання легалізації грального бізнесу в Україні слід розглядати як позитивні, так і негативні аспекти.

Серед **негативних аспектів** легалізації грального бізнесу в Україні слід виділити, що, по-перше, азартний характер гри може призвести до розладів особистості; до заміщення реальної діяльності ігровою; у людей виникає залежність і це може призвести до «десоціалізації» людини [5, с. 157]. Такі ігри можуть призвести до стійкої ігрової залежності, так званої, «лудоманії», яка визнана психічною хворобою у світі [4, с. 135].

По-друге, гральний бізнес є одним з головних видів діяльності злочинних організованих угруповань. Це, в свою чергу, зашкоджує не лише інтересам конкретної держави, але і інтересам світового співтовариства. Аналіз різних кримінальних проваджень вказує на те, що довести винуватість організованих злочинних угруповань, а, отже, і притягти їх до кримінальної відповідальності, складно. Це спричинено вмінням передбачати і різними способами та засобами протидіяти правоохоронним органам, суду в розкритті, в розслідуванні, та, відповідно, в розгляді кримінальних проваджень і прийнятті законного судового рішення. Навіть просто виявити діяльність цих злочинних угруповань без оперативно-розшукових дій практично надзвичайно складно, якщо не неможливо. Це дає змогу дати висновок про те, що злочини, пов'язані з заняттям гральним бізнесом, є злочинами з високим рівнем латентності. Тому, азартні ігри вважаються найприбутковішими сферами організованої злочинності в усьому світові. На підтвердження даної тези, можна згадати досвід грального бізнесу в США. Щороку правоохоронні органи Америки фіксують численні порушення та злочини, пов'язані з азартними іграми. Порушення стосуються порядку організації та проведення азартних ігор, а щодо злочинів, то поширеними залишаються: вимагання, шахрайство (у тому числі з використанням кредитних карток), крадіжки, ухилення від сплати податків, легалізація доходів, одержаних злочинним шляхом, підроблення документів та інші [4, с. 135–136].

Зокрема, зазначена вище підстава була однією з головних причин внесення змін до Кримінального кодексу України, адже саме працівники Національної поліції та органів прокуратури нерідко приховували діяльність «в тіні» і це, в свою чергу, призводило до підвищення рівня корупції в країні, а вона, як правило, має системний характер [3, с. 735].

Легалізація грального бізнесу не виключає можливості утворення і «тіньових капіталів», які, в свою чергу, використовуються для інших видів протиправної діяльності та для втягнення в такі злочинні організації все більшу і більшу кількість людей. До 2009 року в Україні тіньовий сектор, пов'язаний з гральним бізнесом функціонував, незважаючи на легалізацію грального бізнесу.

Якщо розглядати **позитивні аспекти** повної або хоча б часткової легалізації грального бізнесу, то, слід виділити те, що при легалізації актуальними стають питання, які стосуються поширення культурно-спортивних та розважальних заходів транснаціонального рівня, а також питання розвитку туристичного потенціалу України [6, с. 266].

Економічна складова, вигода легального гемблінгу для державного бюджету будь-якої країни є очевидною. Адже заборона грального

бізнесу в одних країнах, породжує його підйом в інших. Наприклад, такі країни як Болгарія, Казахстан, Молдова, Румунія, Білорусія отримують додаткові надходження до бюджету через заборону грального бізнесу в Україні. Тому однією з переваг легалізації азартних ігор є, безсумнівно, підвищення туристичної привабливості та, як наслідок, розвиток фінансової складової такої легалізації, адже гральний бізнес розвивається і за рахунок туристів [6, с. 259–260]. В країнах, там де гральний бізнес легалізований він є все-таки бюджетоутворюючим сектором економіки.

Ще одним значним позитивним аспектом легалізації грального бізнесу є те, що окремі суб'єкти господарської діяльності, які б отримали відповідну ліцензію безпосередньо вплинули б на зайнятість населення, адже збільшили б кількість робочих місць [3, с. 736].

Заборона грального бізнесу у 2009 році зміцнила тіньову економіку, що розширило можливості для вчинення і нових злочинів. До заборони, зайнятість населення в цій сфері господарської діяльності становила 200 тисяч осіб. Ймовірно, що легалізація в перші роки призведе до появи близько 300 тисяч робочих місць, а також і до щорічного значного надходження до бюджету податків [3, с. 736].

Крім того, як свідчить практика, будь-які заборони, мораторії на зайняття гральним бізнесом при умовах доступності такої можливості в мережі Інтернет або в країнах, до це все-таки легалізовано будуть неефективними, призведуть до ще більшої тінізації азартних ігор та до укріплення корупційної складової в діяльності правоохоронних органів [3, с. 736]. Натомість легалізація грального бізнесу в Україні суттєво зменшить доходи злочинців.

Міжнародний досвід свідчить про те, що в країнах з високим рівнем корупції, але з слабкими державними інституціями заборона грального бізнесу не призведе до очікуваних позитивних результатів, до остаточної ліквідації азартних ігор і, в таких випадках, держава буде втрачати потенційну користь від діяльності та функціонування грального бізнесу [2, с. 66].

Більш того, Кабінет міністрів України вже вносив проект закону щодо внесення змін до статті 203-2 КК України, пропонувалося переформулювати статтю на: «Незаконне провадження діяльності з організації та проведення азартних ігор», а диспозицію, яка буде, відповідно, формулювати склад злочину, викласти як: «Провадження діяльності без відповідної ліцензії на організацію та проведення азартних ігор (організація, проведення)» [5, с. 159].

Висновки. Таким чином, проаналізувавши все вищевикладене, можна дійти до висновку, що питання доцільності легалізації грального бізнесу в Україні є очевидним. Це підтверджується низкою факторів, серед яких: розвиток туризму, а отже і залучення додаткових інвестицій; створення робочих місць; детінізація економіки; зменшення рівня корупції, однак це відбудеться і за умови безпосередньої трансформації державної системи; зниження рівня відтоку капіталу з країни; зменшення рівня злочинності, порівняно з тим рівнем, який існує при забороні грального бізнесу; наповнення державного бюджету,

що є необхідним в умовах економічної нестабільності, навіть кризи та постійного дефіциту бюджету. Однак це потребує формулювання такої оптимальної моделі легалізації, яке б, дійсно, принесло користь економіці країни.

Недоліки легалізації грального бізнесу, пов'язані з формуванням у людей ігрової залежності та певної десоціалізації особистості, мають всетаки більш соціальний характер. Однак, в такому випадку, захистити ту частину населення можливо лише при врегулюванні питання легалізації проведення та діяльності грального бізнесу за умови створення такого правового кола, такої правової держави, як це зазначено в Конституції України, за якою кожен буде дотримуватися законів і буде розуміти принципи соціально справедливої та відповідальної азартної гри.

Можливо, існує необхідність проаналізувати європейське законодавство у зв'язку також і з обранням «європейським шляхом» для формулювання певного бачення, задля формулювання легалізації, яка здатна принести найбільш ефективні результати.

Одним з першочергових завдань є оновлення повноважень правоохоронних органів у цій сфері при легалізації грального бізнесу та взагалі всієї системи засобів реагування на різноманітні правопорушення.

Тобто, жорсткий контроль держави, оподаткування та створення сприятливих умов для функціонування суб'єктів господарської діяльності у сфері грального бізнесу за умови оновлення державних структур є обґрунтованими та доцільними умовами легалізації грального бізнесу.

Список літератури:

1. Про заборону грального бізнесу в Україні : Закон України від 15 травня 2009 р. № 1334-VI / Верховна Рада України. URL: <https://zakon.rada.gov.ua/laws/show/1334-17> (дата звернення: 27.04.2019).
2. Пірникоза П.В. Легалізація грального бізнесу в Україні: фінансовий та економічний аспекти. *Науково-практичний журнал «Агросвіт»*. 2017. 21 травня. № 11. С. 61–69.
3. Овчаренко А.Є. Легалізація грального бізнесу на теренах України. *Молодий вчений*. 2018. № 4. С. 734–738.
4. Топорецька З.М. Гральний бізнес як один з основних видів діяльності організованих злочинних угруповань. *Вісник кримінального судочинства*. 2017. № 1. С. 134–141.
5. Васильєва Д.О. Кримінологічне поняття грального бізнесу. *Науковий вісник публічного та приватного права*. 2017. № 3. С. 156–160.
6. Гишук Р.М., Бойко І.Д. Особливості функціонування грального бізнесу в європейських країнах та їхній досвід у контексті розвитку туризму в Україні. *Світове господарство і міжнародні економічні відносини*. 2017. № I-II. С. 258–270.
7. Кримінальний кодекс України від 5 квітня 2001 р. № 2341-III / Верховна Рада України. URL: <https://zakon.rada.gov.ua/laws/show/2341-14> (дата звернення: 27.04.2019).

References:

1. Pro zaboronu hralnoho biznesu v Ukraini: Zakon Ukrainy vid 15 travnia 2009 r. № 1334-VI / Verkhovna Rada Ukrainy. [Prohibition of gambling in Ukraine: Law of Ukraine]. URL: <https://zakon.rada.gov.ua/laws/show/1334-17> (reference date: 27.04.2019).
2. Pirnykoza P.V. (2017). Legalizatsiia hralnoho biznesu v Ukraini: fiskalni ta ekonomichni aspekty [Legalization of gambling business in Ukraine: fiscal and economic aspects]. *Naukovo-praktychnyi zhurnal «Ahrosvit»*, no 11, pp. 61–69.
3. Ovcharenko A.Ye. (2018). Legalizatsiia hralnoho biznesu na terenakh Ukraini [Legalization of gambling business in Ukraine]. *Molodyi vchenyi*, no 4, pp. 734–738.
4. Toporetska Z.M. (2017). Hralnyi biznes yak odyn z osnovnykh vydiv diialnosti orhanizovanykh zlochyynykh ugrupuvan [Gambling business as one of the main activities of organized crime groups]. *Visnyk kryminalnoho sudochynstva*, no 1, pp. 134–141.
5. Vasyliieva D.O. (2017). Kryminolohichne poniattia hralnoho biznesu [Criminological concept of gambling business]. *Naukovyi visnyk publichnoho ta pryvatnoho prava*, no 3, pp. 156–160.
6. Hyshchuk R.M., Boiko I.D. (2017). Osoblyvosti funktsionuvannia hralnoho biznesu v yevropejskykh krainakh ta yikhni dosvidu konteksti rozvytku turyzmu v Ukraini [Features of the functioning of gambling business in European countries and their experience in the context of tourism development in Ukraine]. *Svitove hospodarstvo i mizhnarodni ekonomichni vidnosyny*, no I-II, pp. 258–270.
7. Kryminalnyi kodeks Ukrainy vid 5 kvitnia 2001 r. № 2341-III / Verkhovna Rada Ukrainy. [The Criminal Code of Ukraine]. URL: <https://zakon.rada.gov.ua/laws/show/2341-14> (reference date: 27.04.2019).

DOI: <https://doi.org/10.32839/2304-5809/2019-4-68-98>

УДК 343.8

Трохимець Б.В.

Національний юридичний університет імені Ярослава Мудрого

ПРИВАТНІ В'ЯЗНИЦІ: ЗАРУБІЖНИЙ ДОСВІД ТА ПЕРСПЕКТИВА ЗАПРОВАДЖЕННЯ В УКРАЇНІ

Анотація. Досліджено питання доцільності та своєчасності запровадження інституту приватних в'язниць в Україні в сучасних умовах. Проаналізовано досвід зарубіжних країн, визначено проблеми, що виникали при запровадженні інституту приватних в'язниць, а також визначено фактори, що сприяли ефективності проведеної реформи. Наведено основні підходи залучення приватних інвесторів до діяльності пенітенціарної системи, проаналізовано переваги та недоліки кожного з наведених підходів. Проаналізовано точки зору вчених, які досліджували питання запровадження інституту приватних в'язниць в Україні. Зроблено висновки щодо передчасності запровадження інституту приватних установ виконання покарань, а також запропоновано найбільш прийнятну на думку автора концепцію комунальних установ виконання покарань, засновану на досвіді Швейцарської Конфедерації.

Ключові слова: приватні в'язниці, реформа пенітенціарної системи, міжнародний досвід, позбавлення волі, установи виконання покарань.

Trokhymets Bohdan

Yaroslav Mudryi National Law University

PRIVATE PRISONS: INTERNATIONAL EXPERIENCE AND PERSPECTIVE OF IMPLEMENTATION IN UKRAINE

Summary. In the article the question of expediency and timeliness of the institute of private prisons in Ukraine in the modern conditions is investigated. The experience of foreign countries has been analyzed, the problems that arose during the introduction of the institution of private prisons were identified, as well as factors that contributed to the effectiveness of the reform. The main reasons for reforming the penitentiary system and the establishment of the institution of private prisons in foreign countries were identified, among them are the lack of necessary funds for the financing of the system of execution of punishment; low morale among the staff of penitentiary institutions; considerable crowding of prisoners in unsuitable places for their placement; the inability to prevent rape, beating and other forms of torture of prisoners; insufficient access to justice in prisons; the imposition of imprisonment on persons who may be at liberty; problems with classification of inmates; inequality, inefficiency and lack of objectivity in the system of early release, abuse of personnel in these matters; lack of support for staff and members of their families, especially those who are in stressful situations through the implementation of assigned functions; the complete lack of consent and understanding of what the system is or should be humane and to try to ensure the return of a person to society. The main approaches of attracting private investors to penitentiary system activity are given: provision of services by private entrepreneurs in the field of nutrition, education, medicine, realization of rehabilitation and training programs; the construction of a prison by a private company and the management of public authorities of the penitentiary service; full jail management by a private person. The advantages and disadvantages of each of the given approaches are analyzed. The points of view of scientists who studied the issues of introduction of the institute of private prisons in Ukraine were analyzed. Conclusions were drawn about the premature introduction of the institute of private institutions for the execution of sentences, and also proposed the most acceptable concept of penal institutions in communal institutions based on the experience of the Swiss Confederation.

Keywords: private prisons, reform of the penitentiary system, international experience, deprivation of liberty, penitentiary institutions.

Постановка проблеми. Наприкінці 2015 р. Міністерство юстиції України розпочало реформування пенітенціарної служби. Головним завданням реформи є зміна радянської системи в'язниць, що полягає у перевихованні, соціалізації та поверненні до нормального життя особи, що потрапила до місць позбавлення волі. Формально реформа стартувала, однак проблем у пенітенціарній системі не зменшилося, як і не покращилися умови перебування людей за ґратами.

Г. Гецадзе, колишній заступник міністра юстиції України, висловлював думку щодо можливості появи приватних в'язниць в Україні найближчим часом. В урядових колах, на неофіційному рівні, обговорювалася ідея створення приватних в'язниць у державі, як альтернативу чинній системі, що дозволило б у разі зменшити витрати на утримання ув'язнених [1]. Разом з тим Концепція приватних в'язниць у нашій

державі на законодавчому рівні поки що ніяк не врегульована. Нормативна неврегульованість можливого запровадження інституту приватних в'язниць зумовлює актуальність обраної теми дослідження.

Аналіз останніх досліджень та публікацій. Питання, пов'язані з приватними в'язницями та перспективами їх утворення в Україні, досліджували такі вчені, як О.Г. Крикушенко, І.С. Яковець, К.А. Автухов, Т. Полтавець, А.Т. Завадська, І.П. Мельниченко.

Невирішені раніше проблеми. Незважаючи на дослідження вченими питання можливості створення приватних установ виконання покарань в Україні, дана тема є недостатньо дослідженою і потребує додаткового вивчення.

Метою статті є аналіз досвіду функціонування приватних в'язниць у зарубіжних країнах та можливість застосування їх досвіду в Україні.

Виклад основного матеріалу. У більшості сучасних країн існує монополія на провадження кримінально-виконавчої діяльності, а самим процесом виконання покарань займаються спеціальні державні служби. Простому громадянину такий порядок речей здається природним через багатовікові устої, однак у колі економістів і юристів давно визріла ідея альтернативності такої функції держави, тобто можливості перекладання її виконання на приватні установи [2]. Приватні в'язниці властиві значному числу країн світу (США, Австралія, Велика Британія, Японія, Данія, Бразилія, Корея, Іран, Нова Зеландія тощо), проте їх види та форми роботи відрізняються. Спільними для всіх є причини, на підставі яких відбулося «роздержавлення» в'язниць (і Україна не є виключенням):

1) відсутність необхідного обсягу коштів на фінансування діяльності системи виконання покарань, обмеженість наявних ресурсів (на тлі зростання числа ув'язнених, застарілості обладнання та будівель місць позбавлення волі, численних випадків порушень прав ув'язнених та критики системи виконання покарань тощо). У ряді випадків констатувалося, що система працює виключно завдяки ініціативності та власній волі відданих справі працівників. Але це не може продовжуватись далі бо, якщо проблему не вирішити, система може остаточно «вийти з ладу»;

2) низький моральний дух серед персоналу пенітенціарних установ;

3) недосконала корекційна служба, що виконувала свою діяльність лише фрагментарно, в тому числі й через викривлені форми відносин з органами керівництва та покладання невластивих обов'язків (мінімальне співробітництво, нерозуміння та протиставлення інтересів служби й засуджених призвело до того, що корекційний сервіс працює у режимі постійної кризи);

4) лише формальні та символічні зусилля для забезпечення реабілітації засуджених, підміна реальних дій паперовими звітами та імітацією діяльності тощо;

5) мінімальне та формальне навчання персоналу установ, підміна реального здобуття чи оновлення практичних навичок створенням активної діяльності на цих напрямках;

6) значна скупченість ув'язнених у непридатних для їх розміщення приміщеннях;

7) неможливість запобігти випадкам зівалтування, побиття та іншим формам катування ув'язнених;

8) недостатній доступ до правосуддя у в'язницях через недосконалі процедури, бездіяльність персоналу, штучні затримки у відправленні кореспонденції, залякування ув'язнених;

9) застосування ув'язнення до осіб, які можуть перебувати й на волі;

10) проблеми з класифікацією ув'язнених;

11) нерівність, неефективність та відсутність об'єктивності у системі умовно-дострокового звільнення, зловживання персоналу в цих питаннях;

12) недостатність підтримки для персоналу та членів їх родин, особливо тих, хто потрапляє у стресові ситуації через виконання покладених функцій;

13) майже повна відсутність необхідного потенціалу у наукових дослідженнях;

14) повна відсутність згоди та розуміння того, що система є або має бути гуманною та намагатися забезпечити повернення особи в суспільство [3].

Реформування галузі виконання кримінальних покарань було задекларовано у 2015 році, проте фактично реалізація законодавчих змін розпочалася наприкінці 2016 року. Так, зокрема, було створено службу пробації, одним із завдань якої було спрямування позитивного впливу на особу злочинця (засудженого до відбування кримінального покарання) з метою виправлення та ресоціалізації як основної мети покарання згідно з Кримінально-виконавчим кодексом України. Водночас вищими посадовими особами держави було піднято питання створення в Україні приватних пенітенціарних установ, що залишається дискусійним і дотепер [4].

Як показує міжнародний досвід, приватні в'язниці можуть не тільки покращити стан пенітенціарної системи, а й принести в державний бюджет додаткові кошти. Відповідно до закордонного досвіду, управління державними закладами позбавлення волі передається приватним структурам. Існує декілька форм залучення приватних інвесторів до пенітенціарної системи:

– приватні підприємці надають послуги в сфері харчування, освіти, медицини, а також реалізують різні реабілітаційні і навчальні програми, зокрема, залучення засуджених до праці, формування необхідних навичок життя на свободі, тощо;

– будівництво в'язниці приватною компанією та управління державними органами пенітенціарної служби;

– управління в'язницею передається повністю приватній особі.

Вагомим стимулом для вкладання капіталу приватним інвестором у «в'язничну» сферу є певне державне фінансування та можливість використання ув'язнених як дешевої робочої сили [1].

Варто зазначити, що кожна із наведених форм має як переваги, так і недоліки. Так у випадку надання приватними підприємцями окремих послуг прибуток, отриманий від реалізації програм залучення засуджених до праці може використовуватись для сплати податків, наданих послуг з проживання та харчування, підтримку жертв злочинів та їх родин. Проведення наведених видів діяльності фінансується за рахунок держави, натомість економія та прибуток може досягатися лише шляхом оптимізації персоналу (зокрема, зменшення числа адміністративних працівників), а також скороченням незатребуваних напрямів роботи, уникненням дублювань у повноваженнях та і тд.

При другому підході основний прибуток отримується приватним сектором від держави в результаті виконання контрактів на будівництво. Але за такого підходу мета економії ресурсів досягається далеко не завжди, навпаки, відзначається збільшення видатків порівняно з плановими показниками (економія, у разі її наявності, коливається у межах 10-15%). Так, дослідження ефективності роботи приватних установ виконання покарань у Франції показали, що вони не економлять кошти держави. Науковцями було встановлено, що на в'язницях такого типу можна досить суттєво втратити. Це відбувається через неефективність та некомпетентність приватних установ у багатьох сферах, як-то управління,

канцелярія, нагляд, медицина. Натомість використання змішаних типів в'язниць, в яких, наприклад, за харчування й прибирання відповідає приватний сектор, мало успіх, однак все одно не дозволяє заощаджувати кошти [2]. Крім того, мають місце корупційні схеми розподілу державних замовлень та тендерів.

Третій підхід полягає в повній передачі управління в'язницею приватному сектору. У цьому разі приватний інвестор, як правило, фінансує проектування, будівництво та подальшу експлуатацію в'язниці, що є для бюджету держави вельми вигідно (хоча може мати місце і форма часткового фінансування). В подальшому прибуток складають кошти, що надаються державою на утримання кожного в'язня та/або отримані від залучення ув'язнених до праці. Головним недоліком цієї форми приватної в'язниці вважається те, що вона орієнтована, перш за все, на пряме отримання прибутку будь-яким чином. У результаті місія також в'язниці не узгоджується з основними завданнями ув'язнення – забезпечення безпеки суспільства та створення умов для реінтеграції особи після звільнення. Учбові програми, охорона здоров'я – це коштовні речі, і приватний сектор не готовий витратити на них кошти. У підсумку права засуджених не дотримуються, їх праця трансформується у працю рабів, а діяльність таких закладів не забороняється виключно через лобістські важелі корпорацій-власників в'язниць [3].

Ця форма приватизації в'язниць має й інші суттєві недоліки. Так, однією з проблем в діяльності приватних в'язниць в США стала експлуатація праці засуджених. Прибутковість в'язничних корпорацій призвела до того, що власникам фірм стало вигідно переводити виробництво у в'язниці. Приватні в'язниці, в першу чергу, націлені на отримання прибутку, тому вони зацікавлені в нових засуджених, в обвинувальних вироках, де призначалось покарання у виді позбавлення волі, у збільшенні термінів ув'язнення, тощо. Оплата праці визначається самою компанією, і досить часто ці ставки набагато менші тих сум, які виплачують державні в'язниці. У ряді випадків низький рівень підготовки персоналу проявлявся в знущаннях над ув'язненими [5].

Прикладом є одна з в'язниць штату Міссісіпі. Установа, в якій утримувалися особи з психічними розладами, була передана приватній компанії – Management and Trading Corporation. У позові, поданому правозахисниками 2013 р., зазначалося, що засуджені утримуються в жахливих умовах, їх права щодня порушуються, а життю і здоров'ю загрожує небезпека.

Як бачимо, система приватних в'язниць може бути прийнята лише за умови суворого й ефективного контролю з боку держави за їх діяльністю: організацією робіт, персоналом, умовами та режимом утримання [6].

Альтернативу приватним в'язницям в своїй статті запропонувала І.С. Яковець, а саме запозичити досвід створення установ виконання покарань «місцевого значення». Якщо у держави не вистачає коштів на фінансування системи виконання покарань, то у нагоді може стати практика Швейцарської Конфедерації, в якій виконання рішень судів покладається на територіальні одиниці – кантони. Саме вони зобов'язані самостійно

або з іншими кантонами будувати пенітенціарні установи та забезпечувати їх функціонування. Тобто, не всі кантони через нечисленність мешканців потребують власних місць позбавлення волі, тому доволі поширеною практикою є створення спільних установ виконання покарань, що обслуговують декілька кантонів та утримуються ними спільно. Це дозволяє не лише зекономити кошти бюджету, а й забезпечити спадковість у роботі з засудженими як на стадії розгляду справи в суді, так і після звільнення. Фактично територіальні органи влади опікуються виключно громадянами-членами власних територіальних громад (за винятком випадків, коли засуджені надходять з інших регіонів на підставі угод та за відповідну плату). Таке реформування дозволило б місцевій владі самостійно отримати кошти та вкласти їх у модернізацію необхідної кількості установ для тримання ув'язнених та засуджених. Крім того, місцеві місця позбавлення волі дозволять запровадити ефективний супровід засуджених під час відбування покарання та втілити продумані й обмірковані заходи щодо їх подальшої соціальної адаптації після звільнення [5].

Дослідники зазначають, що посадовці переважної більшості країн, які впровадили приватні в'язниці, першою і найголовнішою помилкою називають поспіх і непродуманість прийняття цього рішення, що потягло за собою здання окремих систем виконання покарань без розробки механізмів контролю й підзвітності, чіткого закріплення процедур, повноважень і відповідальності. Крім того, не були прораховані всі видатки, пов'язані із залученням приватних інституцій, а також не розроблена методологія для порівняння затрат між державами і приватним сектором. Як наслідок, непоодинокими були неочікувані випадки, коли вартість відкриття установи та її подальшої експлуатації зросли замість того, щоб упасти вдвічі (такий прогноз щодо зменшення видатків бюджету зазвичай робився для обґрунтування доцільності залучення приватного сектору до сфери виконання покарань) [2].

Висновки і пропозиції. Вивчення досвіду зарубіжних країн з питання впровадження приватних в'язниць є особливо актуальним для України в період реформування пенітенціарної системи, зокрема, для оцінки можливих ризиків та потреби впровадження приватних установ виконання покарань. Створення приватних в'язниць отримало різноманітний розвиток у різних країнах світу. У деяких із них приватне управління установами дало достатньо високий ефект. При цьому оцінки експертів суттєво відрізняються. Проте слід зауважити, що належне функціонування тієї чи іншої форми інституту приватних установ виконання покарань ще не означає, що ця форма матиме такий же успіх в пенітенціарній системі України. Крім того, у багатьох країнах після впровадження системи приватних в'язниць мали місце неодноразові скарги на порушення прав осіб, що відбувають покарання, з боку працівників установ виконання покарань. В Україні ситуація ускладнюється високим рівнем корупції. За існуючих умов наша держава залишається не готовою до запровадження інституту приватних установ виконання покарань, і до зниження рівня корупції та підвищення рівня законності введення даного інституту буде передчасним та недоцільним.

Список літератури:

1. Полтавець Т. Приватні в'язниці: зарубіжний досвід. URL: http://nbuviap.gov.ua/index.php?option=com_content&view=article&id=2963:privatni-v-yaznitsi-zarubizhnij-dosvid&catid=8&Itemid=350
2. Крикушенко О.Г. Створення приватних установ виконання покарання у виді позбавлення волі: постановка проблеми. *Вісник кримінологічної асоціації України*. 2017. № 2(16). С. 141–149.
3. Яковець І.С. Приватні в'язниці: чергові граблі чи рятівне коло для України? *Юридичний вісник України*. 2015. № 17/18. С. 17–18.
4. Завадська А.Т. Приватні пенітенціарні установи: доцільність запровадження в Україні. *Юридичний науковий електронний журнал*. 2018. № 2. С. 186–188.
5. Автухов К.А., Корчака В.В. До питання перспективи приватних установ виконання покарань в Україні. *Журнал східноєвропейського права*. 2018. № 51. С. 118–124.
6. Мельниченко І.П. Ефективна в'язниця: реалізація концепції на прикладі Сполучених Штатів Америки. *Право і суспільство*. 2016. № 4. Ч. 2. С. 170–174.

References:

1. Poltavets T. Pryvatni v'iaznytsi: zarubizhnyi dosvid [Private prisons: foreign experience]. URL: http://nbuviap.gov.ua/index.php?option=com_content&view=article&id=2963:privatni-v-yaznitsi-zarubizhnij-dosvid&catid=8&Itemid=350
2. Krykushenko O.H. (2017). Stvorennia pryvatnykh ustanov vykonannia pokarannia u vydi pozbavlennia voli: postanovka problemy [Establishment of private institutions for the execution of sentences in the form of imprisonment: problem statement]. *Visnyk kryminolohichnoi asotsiatsii Ukrainy*, vol. 2(16), pp. 141–149.
3. Iakovets I.C. (2015). Pryvatni v'iaznytsi: chervovi hrabli chy riativne kolo dlia Ukrainy? [Private prisons: next rake or lifeblood for Ukraine?]. *Yurydychnyi visnyk Ukrainy*, vol. 17/18, pp. 17–18.
4. Zavadska A.T. (2018). Pryvatni penitentsiarni ustanovy: dotsilnist zaprovadzhennia v Ukraini [Private penitentiary institutions: feasibility of introduction in Ukraine]. *Yurydychnyi naukovyi elektronnyi zhurnal*, vol. 2, pp. 186–188.
5. Avtukhov K.A., Korchaka V.V. (2018). Do pytannia perspektyvy pryvatnykh ustanov vykonannia pokaran v Ukraini [On the issue of the prospect of private penitentiary institutions in Ukraine]. *Zhurnal skhidnoieuropeiskoho prava*, vol. 51, pp. 118–124.
6. Melnychenko I.P. (2014). Efektyvna v'iaznytsia: realizatsiia kontseptsii na prykladi Spoluchenykh Shtativ Ameryky [Effective Prison: Implementation of the concept on the example of the United States of America]. *Pravo i suspilstvo*, vol. 4, part 2, pp. 170–174.

DOI: <https://doi.org/10.32839/2304-5809/2019-4-68-99>

УДК 343.8

Черніков Б.Ю.

Національний юридичний університет імені Ярослава Мудрого

ПРОБАЦІЯ В УКРАЇНІ. МІЖНАРОДНИЙ ДОСВІД

Анотація. Автором статті наведена статистика негативної тенденції зростання рецидивної злочинності. Окрім цього, у статті розглянуто поняття «пробація» відповідно до законодавства України, а також визначення пробації, запропоновані у вітчизняній доктрині. Проаналізовано види пробації відповідно до українського законодавства. Детально досліджено досвід США, зокрема, з приводу розуміння пробації як такої, та реалізації пробаційних заходів на практиці. Автором статті розглянуто сучасну пробацію за кримінальним правом Англії та Уельсу, відповідно до якого вона полягає у встановленні відповідних обмежень прав, які покладаються на засудженого. Описано досвід Швеції, зокрема, спеціальну форму пробації, яка полягає у призначенні її судом замість ув'язнення, якщо правопорушник погоджується пройти спеціальне лікування за заздальгідь розробленим детальним планом. Окремо звернено увагу на пробацію щодо неповнолітніх за законодавством України та деяких європейських країн.

Ключові слова: пробація, покарання, засуджені, наглядова пробація, неповнолітні, громадські роботи.

Chernikov Bohdan

Yaroslav Mudryi National Law University

PROBATION IN UKRAINE. INTERNATIONAL EXPERIENCE

Summary. The author of the article presents the statistics of the negative trend of the growth of recurrent crime, which confirms that the existing system can not have a positive effect on the convicts and, on the contrary, creates favorable conditions for greater moral and criminal deformation. In addition, the article deals with the concept of "probation" in accordance with Ukrainian legislation, as well as the definition of probation offered in the national doctrine. The types of probation are analyzed in accordance with Ukrainian legislation. The US experience, in particular, about the understanding of probation as such and the implementation of probation measures in practice, have been studied in detail. The focus is on the existence in the United States of the general and special conditions put forward by the court in appointing a probation. Separate attention was paid to the criminal consequences of the use of probation as a form of punishment. The author of the article considered the modern probation under the criminal law of England and Wales, according to which it consists in the establishment of appropriate restrictions on the rights that rely on the convicted person. It is established who, under the laws of England and Wales, supervises the convicted persons for this type of punishment. The article also states that the court must examine all the materials of the case, the characteristics of the convicted person, his or her home environment. It is indicated where the convicted person should live and the consequences of failure to perform the duties imposed by the court judgment. The experience of Sweden, in particular, the special form of probation, which consists in appointment by its court instead of imprisonment, is described, if the offender agrees to undergo a special treatment according to a pre-designed detailed plan. The convicted person conducts a variety of social work for probation officers. Also analyzed is the experience of Italy, in which the main purpose of probation is not punishment, but social reintegration into society. Particular attention was paid to probation concerning juveniles under the legislation of Ukraine and some European countries.

Keywords: probation, punishment, sentenced, supervised probation, minors, public works.

Постановка проблеми. Протягом століть зроблено багато спроб довести, що милосердя ефективніше за суворість, що турбота про окрему особу має позитивні результати для всього суспільства. Тож принципу гуманізму належить стати невід'ємною складовою нової кримінально-виконавчої політики держави. Принцип невідворотності покарання є обов'язковим, і за вчинення будь-якого злочину винний має бути покараний. Але кримінальне покарання – це найсуворіший захід, і в установах виконання покарань слід утримувати осіб, небезпечних для суспільства, які вчинили тяжкі та особливо тяжкі злочини. Адже, практика свідчить, що процес відбування покарання несе у собі численні негативні наслідки для особистості засуджених, зокрема, це негативно відбивається на морально-психологічному стані особи: підвищується агресивність, виникає ризик психічних захворювань, а в деяких випадках особа вдається до самогубства.

Аналіз останніх досліджень і публікацій. Вивченню питання пробації в різних ас-

пектах присвячені наукові праці Ю.В. Бауліна, С. Віндінга, І.В. Красницького, Д.І. Крупка, Н.С. Крилової, А.В. Наумова, Ю.А. Пономаренка, В.В. Сташиса, В.Я. Тація, М.І. Хавронока та багатьох інших вчених.

Теорія і практика впровадження пробації та її застосування щодо неповнолітніх злочинців аналізувались в публікаціях таких науковців, як О. Беца, М. Панасюк, В. Шкадюк, І. Михайлова, Д. Ягунов, Н. Татт.

Виділення невирішених раніше частин загальної проблеми. Для України інститут пробації є досить новим, що зумовлює активний аналіз досвіду інших держав, які протягом тривалого часу вже виробили ефективні моделі його функціонування.

Мета статті. Головною метою цієї роботи є аналіз чинного законодавства, що регулює питання пробації та ознайомлення із досвідом США, європейських країн.

Виклад основного матеріалу. Динаміка питомої ваги рецидивної злочинності в за-

гальній структурі демонструє негативні тенденції, а абсолютний приріст у відсотках у 2002-2010 рр. становить цілих 7,3%, що свідчить про реальне поширення рецидивної злочинності, її укоріненість та відсутність дієвих запобіжних заходів [1]. Наведена статистика підтвердила не тільки неспроможність існуючої системи насправді впливати на виправлення засуджених, а навпаки, в непоодиноких випадках така система створювала умови для більшої моральної та криміногенної деформації особистості. Зважаючи на це, постала необхідність у реформуванні кримінально-виконавчої системи країни, що зумовило прийняття Закону України «Про пробацію» від 05.02.2015 р. № 160-VIII. Термін «пробація» у цьому Законі визначений як система наглядових та соціально-виховних заходів, що застосовуються за рішенням суду та відповідно до закону до засуджених, виконання певних видів кримінальних покарань, не пов'язаних з позбавленням волі, та забезпечення суду інформацією, що характеризує обвинуваченого [2].

Віднедавна у вітчизняній юридичній науці утвердилось поняття «пробація». Саме слово може вживатися як термін в декількох значеннях: 1) як концепція соціальної роботи з правопорушниками; 2) як ієрархічна організаційна структура; 3) як орган державної влади (служба); 4) як різновид кримінального покарання, не пов'язаного з позбавленням волі і водночас як умовне звільнення від покарання з випробуванням; 5) як специфічний процес виконання деяких альтернативних покарань; 6) стан, у якому перебуває злочинець упродовж певного терміну; 7) як певна з'єднувальна ланка між кримінальною юстицією та соціальною роботою [3, с. 68].

Визначаючи сутність поняття «пробація», у першу чергу, слід вказати, що це «метод роботи зі злочинцями». Д.В. Ягунов наголошує, що пробація не є просто різновидом покарання, альтернативним ув'язненню, або особливим органом державного управління. «Пробація – це система, яка надає злочинцям можливість реформуватися. Замість того, щоб бути покараними, ці злочинці умовно звільняються під дружній нагляд досвідченого соціального працівника, відомого як офіцер пробації. Упродовж певного часу він здійснює нагляд за злочинцями, намагаючись змінити певні риси останніх. Після завершення пробаційного періоду суд переглядає справу кожного злочинця. Якщо суд переконується, що злочинець виконав свої обов'язки, він звільняється від покарання» [4, с. 60].

Закон України «Про пробацію» у ст. 8 диференціює пробацію на досудову, наглядову та пенітенціарну. Досудова пробація полягає у забезпеченні суду формалізованою інформацією, що характеризує обвинуваченого, з метою прийняття судом рішення про міру його відповідальності. Завданням пенітенціарної пробації буде підготовка осіб, які відбувають покарання у виді обмеження волі або позбавлення волі на певний строк, до звільнення з метою їх трудового і побутового влаштування після звільнення за обраним ними місцем проживання. Наглядо-

ва пробація передбачає здійснення наглядових та соціально-виховних заходів щодо засуджених до покарань у виді позбавлення права обіймати певні посади або займатися певною діяльністю, громадських робіт, виправних робіт, осіб, яким покарання у виді обмеження волі або позбавлення волі на певний строк замінено покаранням у виді громадських робіт або виправних робіт, осіб, звільнених від відбування покарання з випробуванням, звільнених від відбування покарання вагітних жінок і жінок, які мають дітей віком до трьох років, а також направлення засуджених до обмеження волі для відбування покарання до виправних центрів [2].

Що ж стосується зарубіжного досвіду, зокрема, США, то там пробація розглядається в декількох аспектах [5]. Якщо інтерпретувати це з точки зору національного законодавства то, з одного боку, пробація являє собою основний вид покарання, що полягає у відбутті покарання у місцевій громаді під наглядом пробаційного органу. Засуджений залежить від правил і настанов, які визначені судом. Пробація розглядається як тип вироку за кримінальною справою і зазвичай використовується для того, щоб відкласти виконання вироку до тюремного ув'язнення. Пробація у США – вид покарання, який найбільш часто використовується.

З іншого боку, пробація полягає у покаранні, яким встановлюються додаткові правообмеження (за термінологію нашого законодавства – подібне до додаткового покарання). В першу чергу, вона заміняє тюремне ув'язнення, тобто після відбуття визначеного часу у тюрмі правопорушник зобов'язаний відбутти призначений строк пробації. Цей вид покарання особливо популярний в Айдахо, Нью-Джерсі, Теннессі, Юті та Вермонті. Крім того, в деяких випадках інші види покарань, у тому числі громадські роботи, виступають частиною пробації. Так, правопорушник в рамках виконання покарання у виді пробації зобов'язаний виконати вказаний об'єм робіт місцевого значення, таких як збір сміття або виконання випадкових робіт біля будівлі праці і в громадських парках [6, с. 288].

Коли пробація призначена, суд накладає визначене коло обґрунтованих умов на порушника, за дотриманням яких буде наглядати офіцер пробації. Умови пробації – загальні (наприклад, не спілкуватися з відомими злочинцями) та спеціальні умови, які призначаються з урахуванням особи винного або на розсуд суду. Спеціальні умови обумовлені особливостями особи винного і не можуть бути застосовані до всіх засуджених. Так, суд може призначити як умову застосування заходів медичного характеру проживання у реабілітаційному центрі, включення у групу Анонімних алкоголіків, участь у програмі лікування від наркотичної залежності та інші обмеження прав на розсуд суду [5, с. 98].

Цей вид покарання має два типи кримінально-правових наслідків: позитивні та негативні. Позитивні настають у разі успішного відбуття пробації – засуджені звільняються від подальших обов'язків. Негативні настають в умовах ухилення від відбуття пробації або порушення будь-якої із умов. У цьому випадку справа може бути повернена в суд для

анулювання вироку про призначення пробації і направлення засудженого для тюремного ув'язнення [6, с. 290].

Суть сучасної пробації за кримінальним правом Англії та Уельсу полягає у встановленні певних обмежень прав, які покладаються на засудженого. Цей вид покарання, не пов'язаний із позбавленням волі, призначається особі, яка старше шістнадцяти років, строком від шести місяців до трьох років. Відповідно до ст. 6 закону Великобританії про кримінальну юстицію 1991 року єдиною перепоною для призначення цього виду покарання може стати переконання суду, який розглядає справу, що вчинений злочин настільки серйозний, що не можна застосувати покарання, не пов'язане з позбавленням волі [7]. Відповідно до судового наказу засуджені підлягають нагляду з боку співробітника служби пробації. До видання наказу суд повинен вивчити всі матеріали справи, характеристику засудженого, його домашнє оточення тощо. У наказі вказуються місто та район, де повинен проживати засуджений, які обмеження на нього покладаються. Обов'язковою умовою пробації є згода засудженого. Невиконання умов пробації тягне негативні наслідки, а саме: накладення штрафу на засудженого; притягнення до виконання безоплатних робіт; заміна пробації позбавленням волі [8, с. 322].

Останніми роками у Швеції введено спеціальну форму пробації, так зване звернення по контракту. Її може призначити суд замість ув'язнення, якщо правопорушник погоджується пройти спеціальне лікування за заздалегідь розробленим детальним планом. Такий план готує служба пробації, вона також визначає прийнятний заклад для лікування засудженого (від алкоголізму, наркоманії, психічних розладів тощо). Якщо суд погоджується з думкою служби пробації на користь «контрактного звернення», засудженого направляють у лікувальний заклад (або він лікується амбулаторно).

З правопорушниками, які знаходяться під пробацією, проводять різноманітну соціальну роботу особи з офіцерського складу. Це допомагає робити висновки про емоційний стан правопорушника, вміння спілкуватися з оточуючими, а також оцінювати ступінь його підготовки до самостійного життя як законослухняного громадянина.

Служба пробації Італії, впроваджена ще у 1975 р., організована на трьох рівнях: національному, регіональному та місцевому. Передбачено укладання угод із психологами та найм "Servizio civile", тобто молодих людей, які несуть добровільну громадську службу замість примусової військової [9]. Такі заходи повинні допомогти правопорушникові повернутися у суспільство його повноправним членом, спонукати зрозуміти всі негативні наслідки злочинної поведінки, показати, як у подальшому можна уникнути протиправних дій. При її застосуванні головною метою вважається не покарання, а соціальна реінтеграція в суспільство.

Окремо у Законі України «Про пробацію» виділяється пробація щодо неповнолітніх осіб віком від 14 до 18 років. Вона спрямована на забезпечення їх нормального фізичного і психічного

розвитку, профілактику агресивної поведінки, мотивацію позитивних змін особистості та поліпшення соціальних стосунків. Здійснюється органом пробації спільно з органами і службами у справах дітей, спеціальними установами та закладами, що здійснюють їх соціальний захист і профілактику правопорушень.

У Латвії освітні та виправні заходи можуть бути застосовані до неповнолітніх віком від 11 до 18 років. У чинному законодавстві Латвії передбачено низку заходів, наприклад, попередження, компенсація потерпілому, якщо правопорушник має прибуток (з 15 років) та якщо така сума не перевищує половини мінімальної місячної заробітної плати. Серед інших можливих заходів можна назвати постанову про відпрацювання злочинцем заповіданої ним шкоди з метою її репарації (починаючи з 15 років), передання під нагляд батьків або осіб чи установ, що їх замінюють, та поміщення у виправний освітній заклад; вибачення перед потерпілим, якщо останній погоджується на таке врегулювання, встановлення спеціальних обмежень щодо поведінки (на період від 30 днів до 12 місяців) і виконання громадських робіт протягом 10-40 годин [10, с. 142].

Система кримінального судочинства Словенії розрізняє неповнолітніх віком до 16 років і неповнолітніх віком від 16 до 18 років. Для молодшої групи передбачені такі варіанти закінчення розгляду справи, як догани. Суд може видати одну або більше інструкцій та заборон для неповнолітнього злочинця, а саме: особисто вибачитись перед постраждалим громадянином (потерпілим); досягти примирення з постраждалою особою шляхом сплати грошей, виконання певної роботи або іншим способом, з метою відшкодування збитків, завданих під час учинення злочину; регулярно відвідувати школу; розпочати професійно-технічне навчання або влаштуватись на роботу; пройти громадські роботи або виконати роботу на користь благодійних організацій, пройти лікування у відповідній установі; отримати консультації з навчання, професійно-технічної підготовки, консультації психолога; пройти курс соціальної підготовки [10, с. 145].

Висновки і пропозиції. Таким чином, можна зробити висновок про те, що в зарубіжних країнах з особами, які перебувають під пробацією, проводять різнопланову соціально-педагогічну роботу: нагляд за поведінкою осіб, проведення індивідуально-профілактичної роботи, спрямованої на попередження вчинення ними правопорушень та злочинів, консультування, тренінги з формування навичок стримування емоцій і вміння спілкуватися з людьми, а також роз'яснюють шкоду, яку заподіяно постраждалою, надають соціальні послуги та сприяють у розв'язанні соціально-побутових проблем, навчають жити самостійним життям, готують до законослухняної поведінки на волі тощо.

Для українського суспільства нагальним є розсудливий і критичний аналіз зарубіжного досвіду, запозичення його позитивних надбань з науково обґрунтованою адаптацією до сучасних умов і вимог розвитку нашої країни.

Список літератури:

1. Статистичні дані Департаменту інформаційно-аналітичного забезпечення Міністерства внутрішніх справ України за 2001-2010 рр. URL: <http://mvs.gov.ua/mvs/control/main/uk/publish/article/374130>
2. Про пробацію : Закон України від 05.02.2015 р. № 160-VIII / Верховна Рада України. URL: <https://zakon.rada.gov.ua/laws/show/160-19>
3. Ткачова О.В. Інститут пробації в Україні: історичний досвід та сучасний стан. *Науковий вісник Херсонського державного університету*. 2016. Вип. 4. Т. 2. С. 68–74.
4. Ягунов Д. Служба пробації: концепція, засади діяльності, організаційна структура. *Відновне правосуддя в Україні*. 2007. № 1(5). С. 60–64.
5. Новікова К.А. Співвідношення обмеження волі та пробації: зарубіжний досвід. *Право і Безпека*. 2014. № 1. С. 95–99.
6. Anderson P.R. Introduction to criminal justice. Patrick R. Anderson, Donald J. Newman. 5th edition. McGRAW-HILL, 1993. 479 p.
7. Куприяничик М.А. Пробация как вид наказания, не связанный с лишением свободы, в Англии и Уэльсе. *Молодежь, наука и цивилизация : межвуз. сб. тез. докл. адъюнктов (аспирантов), курсантов, слушателей и студентов*. Вып. 8, ч. 1. Красноярск : Сибир. юрид. ин-т. отв. ред. Д.Д. Невирко, 2005. С. 127–133.
8. Кримінально-виконавче право : навчальний посібник / за ред. Т.А. Денисової. 2-ге вид., зм. і доп. Київ : Істина, 2010. 400 с.
9. Гандіні Л. Правові основи, організація і розвиток служби пробації в Італії. Рада Європи: підтримка тюремної реформи – семінар на тему умовного засудження. Київ, 2012 р. URL: <http://probation.at.ua/index/ital/0-42>
10. Беца О. Зарубіжний досвід застосування пробації в ювенальній юстиції. *Відновне правосуддя в Україні : щоквартальний бюлетень*. 2005. № 1-2. С. 134–146.

References:

1. Statystychni dani Departamentu informatsiino-analitychnoho zabezpechennia Ministerstva vnutrishnikh sprav Ukrainy (2001-2010). [Statistical data of the Department of Information and Analytical Support of the Ministry of Internal Affairs of Ukraine]. URL: <http://mvs.gov.ua/mvs/control/main/uk/publish/article/374130>
2. Pro probatsiiu : Zakon Ukrainy vid 05.02.2015 r. № 160-VIII / Verkhovna Rada Ukrainy. URL: <https://zakon.rada.gov.ua/laws/show/160-19>
3. Tkachova O.V. (2016). Instytut probatsii v Ukraini: istorychnyi dosvid ta suchasnyi stan [Probation Institute in Ukraine: historical experience and current state]. *Scientific Herald of Kherson State University*, vol. 4, no. 2, pp. 68–74.
4. Yahunov D. (2007). Sluzhba probatsii: kontseptsii, zasady diialnosti, orhanizatsiina struktura [Probation service: concept, principles of activity, organizational structure]. *Restoration of justice in Ukraine*, no. 1(5), pp. 60–64.
5. Novikova K.A. (2014). Spivvidnoshennia obmezhenia voli ta probatsii: zarubizhnyi dosvid [Ratio of restriction of will and probation: foreign experience]. *Law and Safety*, no. 1, pp. 95–99.
6. Anderson P.R., Patrick R., Donald J. Newman (1993). Introduction to criminal justice. 5th edition. McGRAW-HILL, p. 479.
7. Kupriyanchik M.A. (2005). Probatsiya kak vid nakazaniya, ne svyazanny s lisheniyem svobody, v Anglii i Uel'se [Probation as a non-custodial punishment in England and Wales]. Proceedings of the Molodezh', nauka i tsivilizatsiya (Russia, Krasnoyarsk, 2005) (eds. Nevirko D.D.), Krasnoyarsk : Molodezh', nauka i tsivilizatsiya, pp. 127–133.
8. Denysovoi T.A. (ed.) (2010). Kryminalno-vykonavche pravo: navchalnyi posibnyk [Criminal law: a manual]. Kyiv : Istyna. (in Ukrainian)
9. Handini L. (2012). Pravovi osnovy, orhanizatsiia i rozvytok sluzhby probatsii v Italii. Rada Yevropy: pidtrymka tiuremnoi reformy – seminar na temu umovnoho zasudzhennia [Legal framework, organization and development of the probation service in Italy. Council of Europe: Support for prison reform - workshop on conditional sentencing]. Kyiv. URL: <http://probation.at.ua/index/ital/0-42>
10. Betsa O. (2005). Zarubizhnyi dosvid zastosuvannia probatsii v yuvenalnii yustytzii [Foreign experience of applying for probation in juvenile justice]. *Restorative Justice in Ukraine: Quarterly Bulletin*, no. 1-2, pp. 134–146.

DOI: <https://doi.org/10.32839/2304-5809/2019-4-68-100>

УДК 342.718

Чиркін А.С., Чубейко В.І.

Національний юридичний університет імені Ярослава Мудрого

ТЕОРЕТИЧНІ ТА ПРАКТИЧНІ ПРОБЛЕМИ МНОЖИННОГО ГРОМАДЯНСТВА В ЗАРУБІЖНИХ КРАЇНАХ

Анотація. У статті, на основі аналізу наукових позицій та практики, досліджено основні причини існування множинного громадянства в зарубіжних країнах. Крім того, на основі отриманих результатів було визначено основні підходи до регулювання множинного громадянства, що сформувався в законодавствах зарубіжних країн, зокрема, було виділено і заходи, що спрямовані на подолання біпатридізму. Особливу увагу автором було приділено виокремленню позитивних та негативних аспектів цього явища, на основі чого зроблено висновок, що складне поєднання позитивних і негативних сторін множинного громадянства ускладнює вироблення однозначного ставлення до нього.

Ключові слова: громадянство, множинне громадянство, біпатриди, причини, позитивні та негативні аспекти.

Chirkin Anton, Chubeiko Viktor
Yaroslav Mudryi National Law University

THEORETICAL AND PRACTICAL PROBLEMS OF MULTIPLE CITIZENSHIP IN THE FOREIGN COUNTRIES

Summary. The article states that in the context of the intensive development of international relations, including economic ones, in the context of increasing the number of labor migrants dictated by the requirements of the modern world, the question of the institution of multiple citizenship is currently an important and at the same time an interesting topic for research, since this issue is quite acute both before individual states and before the whole world community. First of all, the author notes that most scholars tend to think that in the domestic legal science more expedient to use the term "multiple citizenship", since the use of the term "dual citizenship" can lead to unconscious narrowing of the field of legal research. Further, on the basis of analysis of scientific positions and practice, the main reasons for the existence of multiple citizenship in foreign countries are researched. However, it was indicated that the long period in the doctrine of international law was dominated by the negative attitude to multiple citizenship. The reason for this was the lack of international legal regulation of a number of issues related to this phenomenon. Today the situation has changed considerably. In international law there is no prohibition of multiple citizenship. The norms of international law are absolutely neutral to him: they do not prohibit and do not require its mandatory introduction. Therefore, on the basis of the obtained results, the main approaches to the regulation of multiple citizenship, which were formed in the legislation of foreign countries, were identified; in particular, measures were taken to overcome bipatridism. The author paid special attention to distinguishing positive and negative aspects of this phenomenon, on the basis of which it was concluded that the complex combination of positive and negative aspects of multiple citizenship makes it difficult to develop a unambiguous relation to it. However, the article states that it cannot be denied that over time, under the conditions of liberalization and integration processes, the institution of citizenship in most countries may change, but now, under the influence of a special situation in the world, the transition to multiple citizenship can significantly undermine the state of integrity of some States, including Ukraine.

Keywords: nationality, multiple nationality, bipatrides, reason, positive and negative aspects.

Постановка проблеми. Право на громадянство, безсумнівно, є одним з найважливіших і невід'ємних прав людини, основою правового статусу особистості як всередині окремої держави, так і на міжнародній арені.

Громадянство являє собою правовий зв'язок людини з державою, що виражається в сукупності їх взаємних прав, обов'язків і відповідальності, заснований на визнанні та повазі гідності, основних прав і свобод людини. Таким чином, інститут громадянства є як важливим елементом правового становища (статусу) особистості, так і основою конституційного ладу.

Однак, враховуючи те, що у світі останнім часом активізувались інтеграційні процеси, які, в свою чергу, відіграють роль і у питаннях біпатризму. Так, зокрема, за ст. 9 Договору про Європейський Союз кожний громадянин держави-члена, крім володіння громадянством патрімоніальної держави, є і громадянином Союзу [1]. Така ж ситуа-

ція і з деякими іншими міжнародними організаціями, крім того, у період інтенсивного розвитку міжнародних відносин, зокрема і економічних, в умовах збільшення кількості трудових мігрантів, що продиктовано вимогами сучасного світу, питання інституту множинного громадянства наразі є важливою й водночас цікавою темою для дослідження, оскільки це питання досить гостро стоїть як перед окремими державами, так і перед усею світовою спільнотою.

Аналіз останніх досліджень і публікацій.

Теоретичним і практичним питанням інституту громадянства в Україні, зокрема феномену існування множинного громадянства, присвятили значну кількість наукових праць Ю.М. Тодика, М.І. Суржинський, І.Д. Софінська, О.А. Малиновська, Р.Б. Бедрій, В.В. Лазарев, П.Ф. Чалий, І.А. Толкачова та інших. Серед зарубіжних науковців, які присвячували свої праці питанням громадянства, статусу біпатридів, міжнародному

регулюванню множинного громадянства необхідно відзначити У. Бека, В. Гасена, Й. Мазинга, П. Уейсона. Однак, навіть не зважаючи на те, що проблемам множинного громадянства у сучасному світі присвячено чимало наукових праць зарубіжних і вітчизняних учених, дана тема потребує подальшого всебічного дослідження.

Метою статті є дослідити, на основі аналізу наукових позицій та практики, причини існування множинного громадянства, виокремити позитивні та негативні аспекти цього явища, а також визначити основні підходи до регулювання множинного громадянства, що сформувалися в законодавствах зарубіжних країн.

Виклад основного матеріалу. Перш за все, потрібно зауважити, що більшість науковців схиляються до думки, що у вітчизняній юридичній науці більш доцільним буде використання терміну «множинне громадянство», оскільки вживання терміна «подвійне громадянство» може спричинити неусвідомлене звуження поля правового дослідження. Крім того, саме визначення поняття «множинного громадянства» на міжнародно-правовому рівні ми можемо знайти у Європейській конвенції про громадянство 1997 року, а саме в статті 2, де зазначено, що множинне громадянство означає одночасну належність особи до громадянства двох або більше держав [2].

Так, загалом у світі є близько 100 держав, які допускають можливість множинного громадянства. Серед них Бельгія, Бразилія, Мексика, Канада, Колумбія, Латвія, Фінляндія, Греція, Угорщина, Ісландія, Кіпр, Італія, Швеція, Велика Британія. Вважається, що стосовно набуття другого громадянства найліберальнішою країною у світі є Австралія [3, с. 199].

Разом з тим, слід зазначити, що тривалий період у доктрині міжнародного права домінувало негативне ставлення до множинного громадянства. Причиною цього була відсутність міжнародно-правового регулювання низки пов'язаних із цим явищем питань. Сьогодні ситуація суттєво змінилася. У міжнародному праві заборони множинного громадянства немає. Норми міжнародного права абсолютного нейтрально ставляться до нього: не забороняють й не вимагають його обов'язкового введення. Таким чином, вирішення цього питання повністю належить до внутрішньої юрисдикції держави і перебуває під її виключним суверенітетом. Тобто держави абсолютно вільні у виборі дозволяти чи забороняти множинне громадянство [4, с. 175–176].

Зокрема, зазначене твердження підтверджується у статті 3 Гаазької конвенції «Про деякі питання, що стосуються колізій між законами про громадянство», прийнятої в 1930 р. під егідою Ліги Націй, яка свідчить, що особа, яка має подвійне або множинне громадянство, може розглядатися в якості свого громадянина кожною з держав, громадянством якої вона володіє [5].

Виходячи з цього одним з джерел виникнення феномену множинного громадянства є існування розбіжностей в законодавстві різних держав з питань набуття або втрати громадянства. Так, враховуючи те, що питання громадянства відносяться переважно до сфери внутрішньодержавного регулювання, між державами в ряді випадків неминує виникати колізії.

Аналізуючи сформовану практику, можна розглянути найбільш типові приклади, які стають причинами виникнення множинного громадянства.

1. Натуралізація без втрати попереднього громадянства. Дана ситуація складається, коли набуття нового громадянства допускає можливість збереження колишнього, а також в тих випадках, коли особа не виконала необхідних вимог, пов'язаних з виходом з попереднього громадянства, до отримання нового.

У деяких країнах (наприклад, США) сам факт натуралізації має наслідком втрату громадянства. У Канаді, Фінляндії це відбувається тільки в разі добровільного набуття громадянства. Разом з тим особа розглядається як громадянин країни, якщо іноземне громадянство йому було надано не на його прохання, а відповідно до закону країни в силу народження, походження, територіальних змін. Міністр юстиції Японії в особливих випадках може дозволити натуралізацію іноземців, не вимагаючи відмови від громадянства державної приналежності. У Бангладеш виключення поширюються на тих іноземців, які вкладають інвестиції в широкомасштабні проекти на території даної країни. Російське громадянство також не вимагає обов'язкової відмови від іноземного громадянства, якщо між державами укладено договір про подвійне громадянство.

2. Автоматичне надання громадянства дружині-іноземці в зв'язку з укладенням шлюбу з громадянином країни. Подвійне громадянство виникає при укладенні шлюбу особами, які є громадянами різних держав, в тих випадках, коли отримання громадянства подружжя не обумовлене вимогою втрати колишнього громадянства, а національне законодавство подружжя не розглядає укладення шлюбу з іноземцем в якості автоматичного умови для втрати колишнього громадянства. Подібні приписи можна зустріти в законодавстві про громадянство ряду країн Азії, Африки, Латинської Америки. У деяких країнах громадянство чоловіка надається безумовно (Ліван, Саудівська Аравія). В інших країнах (Домініканська Республіка, Камерун) допускається відмова дружини від громадянства чоловіка, якщо національний закон країни національної приналежності подружжя дозволяє зберегти колишнє громадянство.

Разом з тим, слід зазначити, що число країн, в яких дружині-іноземці громадянство надається автоматично, скорочується, це пов'язано зі зміною міжнародно-правових стандартів у цій сфері. Учасники Конвенції про громадянство заміжньої жінки від 20 лютого 1957 року передбачили, що ні укладення, ні розірвання шлюбу між ким-небудь з її громадян і іноземцем, ні зміна громадянства чоловіком під час існування шлюбного союзу не будуть відбиватися автоматично на громадянстві дружини (ст. 1) [6]. Крім того, для запобігання випадкам біпатризму майже в усіх розвинутих країнах законодавчо встановлено, що одруження жінки з іноземцем автоматично не впливає на її громадянство.

3. Надання громадянства дитині, яка народилася в змішаному шлюбі. Історично в більшості країн громадянство дитини визначалося по батькові. І сьогодні, подібні положення можна зустріти

ти в законодавстві ряду країн (Індія, Південна Корея). Однак в даний час подібні підходи не є загальноновизнаними. Закони про громадянство в ряді європейських держав, США, Японії є нейтральними не залежно від статі, вони допускають надання громадянства як по батьківській, так і по материнській лінії. Відповідно, діти, що народилися від змішаних шлюбів, отримують право на громадянство як батька, так і матері.

4. Народження дитини у батьків-іноземців на території держави, що надає громадянство відповідно до принципу ґрунту. У США, Канаді, Аргентині громадянами визнаються особи, які народилися на території країни. Винятки, як правило, стосуються дітей іноземців, які перебувають на державній службі своїх держав або працюють в міжнародних організаціях. Австрія, Бельгія, Нідерланди дозволяють особам, які народилися на території країни і проживають в ній встановлений період часу, набути громадянства шляхом подачі простої заяви після досягнення або до досягнення повноліття. У даній ситуації діти одночасно набувають право на отримання громадянства країни народження і держави, громадянами якої є батьки [4, с. 89–92].

Виникнення подвійного громадянства іноді є наслідком державної політики, спрямованої на підтримку суверенітету інших держав і закріплення там свого політичного впливу. Причинами виникнення подвійного громадянства можуть бути також спеціальні міжнародні угоди.

Серед країн, що визнають множинне громадянство, здебільшого зустрічаються держави, які мали в минулому колонії або держави, утворені іммігрантами. Відповідно, множинне громадянство полегшує зв'язок між колишніми метрополіями та їх колоніями, підтримує вплив колишніх метрополій у відповідних країнах та спрощує зв'язок між іммігрантами та їх історичною батьківщиною. Так, у Конституції Іспанії зазначено, що Іспанія може укладати договори про подвійне громадянство з Латиноамериканськими країнами або з країнами, які мають особливі стосунки з Іспанією. У ст. 11 Конституції Іспанії застережено, що «в цих країнах, навіть якщо вони не визнають за своїми громадянами такого права на взаємній основі, іспанці можуть натуралізуватись без втрати свого громадянства за народженням» [7]. Такі договори існують в Іспанії з Аргентиною, Болівією, Гватемалою, Домініканською Республікою, Екватором, Екваторіальною Гвінеєю, Колумбією, Коста-Рікою, Нікарагуа, Перу, Парагваєм, Філіппінами, Чилі та іншими країнами.

Деякі країни практикують надання так званого економічного громадянства (або громадянства за інвестиції). Зокрема, острови Британської Співдружності Сент-Кітс і Невіс за інвестиції в об'єкти нерухомості від 250 до 350 тис. доларів США надають своє громадянство [8].

Слід вказати, також, що у конституціях ряду пострадянських країн, як виняток допускається можливість подвійного громадянства на підставі закону або двосторонніх міжнародних договорів. Так наприклад, у ст. 12 Конституції Литви зазначається, що «за винятком встановлених законом окремих випадків, ніхто не може бути одночасно громадянином Литовської Республіки та іншої

держави» [9]; у Конституції Російської Федерації ст. 62 встановлює, що «громадянин Російської Федерації може мати громадянство іноземної держави (множинне громадянство) відповідно до федерального закону або міжнародного договору Російської Федерації» [10]. Закон Республіки Молдова «Про громадянство Республіки Молдова» від 2 червня 2000 р. закріплює положення про те, що громадянство Республіки Молдова не надається особам, які мають громадянство іншої держави, з яким у Республіки Молдова не укладено угоди про подвійне громадянство (п. «е» ст. 20) [11]. У Таджикистані також не допускається належність громадян до громадянства іншої держави, «за винятком випадків, передбачених законом та міждержавними договорами Таджикистану» (ст. 4 Закону про громадянство) [12].

Сейм Латвійської Республіки затвердив поправки до Закону «Про громадянство», який дозволяє громадянам Латвії мати подвійне громадянство. Ці поправки набрали чинності з 1 січня 2013 р. Так, наприклад, громадяни Латвії отримали змогу мати подвійне громадянство з цілою низкою держав, куди, однак, не увійшли Білорусія, Росія, Україна та інші країни СНД. Право на подвійне громадянство збережуть жителі Латвії, які покинули країну в результаті депортації або еміграції – в період з 17 червня 1940 р. по 4 травня 1990 р. Подвійне громадянство зможуть мати особи, що отримали громадянство в країнах Європейського Союзу, Європейської асоціації вільної торгівлі, а також країн Північноатлантичного альянсу. Право на подвійне громадянство матимуть також громадяни тих держав, з якими Латвія підписала угоди про взаємне визнання громадянства [13].

На підставі викладеного, вважаємо, що досить слушною є пропозиція О.М. Малиновської, яка запропонувала умовно розподілити країни на п'ять груп відповідно до їх ставлення до множинного громадянства:

- 1) країни масової міграції (Канада, Ізраїль) ставляться до цього явища досить ліберально;
- 2) країни, які мають за кордоном масову діаспору, тому завдяки громадянству використовують її потенціал в інтересах свого розвитку;
- 3) держави, які підтримують національну меншину за кордоном з метою їх використання у власних інтересах;
- 4) країни, пов'язані традиційними політичними та культурними зв'язками колонії та метрополії;
- 5) невеликі держави, які, пропонуючи своє громадянство, намагаються залучити інвесторів і зміцнити свій міжнародний авторитет. Наприклад, такою державою є Сент-Кітс і Невіс [14, с. 108].

Отже, як бачимо, в даний час ряд держав Європи вважають подвійне громадянство прийнятним в зв'язку з ростом мобільності населення, розвитком міграційних процесів і переміщеннями біженців. Так, навіть країни, які офіційно проголосили своєю метою усунення подвійного громадянства, на практиці відносяться до нього сприятливо, виділяючи позитивні сторони.

Втім, лишається ряд країн, які забороняють подвійне громадянство на законодавчому рівні. У низці країн, зокрема в Азербайджані, Данії, Індії, Китаї, Індонезії, Японії та інших передбачена автоматична втрата громадянства особою,

в разі якщо вона добровільно набуває громадянство іншої держави. Так відповідно до ст. 11 Закону Японії «Про громадянство» «Громадянин Японії, втрачає японське громадянство, у разі якщо він або вона набуває іноземне громадянство за його або її власним вибором. Громадянин Японії, що має іноземне громадянство втрачає японське громадянство, якщо він або вона вибирає іноземне громадянство відповідно до законодавства відповідної іноземної держави» [15].

Слід вказати, що до цієї групи країн, можна віднести і ті, котрі передбачають можливу (але не автоматичну) втрату громадянства держави, у разі якщо особа добровільно стає громадянином іншої держави. До таких країн можна віднести, Сінгапур, Малайзію, Південну Африку. В деяких країнах до таких громадян іноді застосовуються деякі обмеження у правах. Наприклад, згідно з ч. 3 ст. 16 Конституції Румунії «публічні функції і високі посади можуть бути заміщені особами, що мають тільки румунське громадянство і місце проживання в країні» [16, с. 129].

Зокрема, для усунення множинного громадянства зазначені держави використовують як внутрішньодержавні, так і міжнародно-правові заходів. Існує кілька внутрішньодержавних способів скорочення біпатризму.

1) надання біпатриду права відмови від одного зі своїх громадянств (оптиці).

2) негативна оптація. У разі народження дитини у іноземців, один з яких народився в цій країні (так званий принцип подвійного народження), дитина набуває громадянства цієї країни. Але після досягнення повноліття така особа має право відмови від громадянства цієї країни протягом певного терміну, упустивши який, право втрачає. Такий порядок передбачений, наприклад, в законодавстві Франції;

3) з метою припинення необмеженого набуття громадянства емігрантами, такими, що втратили реальний зв'язок з батьківщиною, законодавство ряду держав встановлює кількість поколінь осіб, які постійно проживають за кордоном, які можуть передати дітям своє громадянство за правом «крові». Визначаються також умови втрати громадянства особами, народженими за кордоном. Такий порядок існує в Швеції: громадянин Швеції, який народився за кордоном, ніколи не проживав в цій державі і «не перебував в ній таким чином, щоб це могло б свідчити про його приналежність до Швеції», втрачає шведське громадянство після досягнення 22 років;

4) для скорочення випадків набуття множинного громадянства по «праву крові», при змішаному шлюбі законодавство деяких держав наділяє дітей від такого шлюбу громадянством по «праву крові» батька (Індія, Таїланд);

6) для запобігання виникнення множинного громадянства при вступі жінок в шлюб в абсолютній більшості правових систем в даний час введено принцип, згідно з яким вступ в шлюб з іноземцем не впливає на громадянство жінок [17].

Більш ефективним і дієвим способом в порівнянні з внутрішньодержавними засобами є укладення міжнародних договорів. Це пояснюється тим, що внутрішньодержавні законодавчі акти не можуть повністю виключити колізії законів про громадянство в силу свого одностороннього харак-

теру і не можуть, отже, враховувати можливих змін в законодавстві інших держав. Таким чином, можуть укладатися між державами міжнародні договори, які будуть спрямовані як на запобігання випадків виникнення подвійного громадянства, так і на врегулювання його наслідків.

Тож, як показує практика, більшість країн все-таки не дозволяють множинного громадянства, що на перший погляд є дивним, оскільки проблеми, ніби, як таких нема, а навіть навпаки – подвійне громадянство має гарантувати захищеність особам, які його мають. Найбільш актуальним це питання є для представників різних національних меншин. Це начебто додає їм упевненості в забезпеченні їхніх фінансових і майнових прав. Такі особи можуть відвідати країну, громадянство якої вони мають, в будь-який час і цим створити для себе кращі умови життя. Це дуже комфортно для людей, які багато подорожують і їздять у відрядження. Наприклад, їм не доводиться відкривати Шенгенську візу, якщо у них є паспорт країни-учасниці Шенгенської угоди. Вони можуть користуватися перевагами громадянства тієї чи іншої країни в залежності від обставин і потреб. А в разі порушення чинного законодавства особу будуть судити як уродженця будь-якої з держав.

Разом з тим, окрім суто ліберальних і економічних аргументів на користь такого статусу, не слід забувати і про недоліки, які за собою тягне множинне громадянство – це ухилення від сплати податків та від військового обов'язку у країні постійного проживання. Ще більша загроза полягає в тому, що, володіючи іноземним паспортом, можна переховуватися від відповідальності за злочини, вчинені на території однієї держави, в інших країнах. Крім того, щодо осіб з подвійним громадянством виникають труднощі в сфері міжнародних відносин: з одного боку, може виникнути суперечка про громадянство особи між державами, що розглядають його як свого громадянина, а з іншого – з яких-небудь причин третя держава може бути змушена вирішувати, якому громадянству особи з подвійним громадянством слід віддати перевагу. Але більш значні проблеми, на нашу думку, полягають у тому, що у регіонах, де велика кількість різних етносів, може суттєво зрости вплив сусідніх держав, якби з необхідністю захисту своїх громадян, як це було, наприклад, у 1930-х роках в Європі. Як наслідок, такі відцентрові тенденції можуть призвести до порушення суверенітету держави, громадяни якої є біпатридами.

Висновки та пропозиції. Тож, як бачимо, складне поєднання позитивних і негативних сторін множинного громадянства ускладнює вироблення однозначного ставлення до нього. Так, деякі країни допускають існування множинного громадянства за певних умов або не вимагають відмови від попереднього громадянства при набутті нового. В інших країнах особа, яка має множинне громадянство, зобов'язана вибрати одне з них протягом встановленого в законодавстві терміну. Кожна країна підходить до вирішення проблеми феномену множинного громадянства згідно з особливостями власної політики, культури, демографічної ситуації, географічного положення.

Так, на прикладі України можемо стверджувати, що наразі запровадження інституту множинного громадянства є неможливим, оскільки, найбільш актуальним це питання є для представників різних національних меншин, наприклад, таких як румунська, угорська чи російська, представників яких на території України досить багато. Це начебто додає їм упевненості в забезпеченні їхніх фінансових і майнових прав. Такі особи можуть відвідати країну, громадянство якої вони мають, в будь-який час і цим створити для себе кращі умови життя. Проте ці особи можуть будь-коли дуже просто виїхати з території України та заробляти і сплачувати податки в казну інших держав, що завдасть збитків для

України. Але більш значні проблеми полягають у тому, що у регіонах, де велика кількість різних етносів, зокрема це Закарпаття, Буковина і навіть частково Галичина, може поступово зростає вплив сусідніх держав, як це вже проявлялося нещодавно у відносинах з Угорщиною, крім того, не варто забувати і про ситуацію, що склалася на Сході нашої країни.

Тож, на наш погляд, не можна заперечувати, що з часом, в умовах лібералізації та інтеграційних процесів, інститут громадянства в більшості країн може змінюватися, але наразі, під впливом особливої ситуації в світі, перехід до множинного громадянства може суттєво підірвати державну цілісність деяких держав, зокрема і України.

Список літератури:

1. Договір про Європейський Союз: Міжнародний документ від 07.02.1992. URL: http://zakon2.rada.gov.ua/laws/show/994_029 (дата звернення: 21.04.2019).
2. Європейська конвенція про громадянство: Міжнародний документ від 06.11.1997 № ETS N 166. URL: https://zakon.rada.gov.ua/laws/show/994_004 (дата звернення: 21.04.2019).
3. Кожокар М.Е. Проблема подвійного громадянства в Україні та зарубіжних країнах. Грані права: XXI століття : матеріали Всеукраїнської науково-практичної конференції (м. Одеса, 19 травня 2018 р.) У 2-х т. Т. 1 / за ред. Г.О. Ульянової; уклад.: Ю.Д. Батан, М.В. Сиротко та ін. Одеса : Видавничий дім «Гельветика», 2018. С. 198–201.
4. Кавун В.Ф. До проблеми правового регулювання статусу осіб з множинним громадянством. Міжнародне право XXI століття: сучасний стан та перспективи розвитку : кол. моногр. : з нагоди 60-ліття В.М. Репецького. Львів : ЛА «Піраміда», 2013. 265 с.
5. Конвенція, що регулює деякі питання, пов'язані з колізією законів про громадянство: Міжнародний документ від 12.04.1930. URL: https://zakon.rada.gov.ua/laws/show/995_218 (дата звернення: 21.04.2019).
6. Конвенції про громадянство заміжньої жінки: Міжнародний документ від 20.02.1957. URL: https://zakon.rada.gov.ua/laws/show/995_158 (дата звернення: 21.04.2019).
7. Конституція Іспанії від 29. 12. 1978. URL: <http://vivovoco.astronet.ru/VV/LAW/SPAIN.HTM> (дата звернення: 21.04.2019).
8. The Constitution of Saint Christopher and Nevis. URL: http://www.wipo.int/wipolex/en/text.jsp?file_id=235247#LinkTarget_1986 (дата звернення: 21.04.2019).
9. Конституція Литовської Республіки від 25.10.1992. URL: http://lib.rada.gov.ua/LibRada/static/LIBRARY/catalog/law/lit_konst1.htm (дата звернення: 21.04.2019).
10. Конституція Російської Федерації від 12.12.1993. URL: <http://www.constitution.ru/10003000/10003000-3.htm> (дата звернення: 21.04.2019).
11. Закон Республіки Молдова «О гражданстве Республики Молдова» от 5 июня 1991 г. *Советская Молдова*. 1991. Июль.
12. Закон Республики Таджикистан «О гражданстве Республики Таджикистан» от 4 ноября 1995 г. *Ведомости Маджлиси Оли Республики Таджикистан*. 1995. № 21. Ст. 243.
13. Закон Латвійської Республіки «Про громадянство» від 09.05.2013. URL: <http://www.mfa.gov.lv/ru/informacionnye-materialy-i-dokumenty/voprosy-istorii-latvii/zakon-latviyskoy-respubliki-o-grazhdanstve> (дата звернення: 21.04.2019).
14. Малиновська О.А. Подвійне громадянство в контексті міграційних переміщень доби глобалізації: загроза чи закономірність? *Стратегічні пріоритети*. 2012. № 1(22). С. 107–109.
15. Законом «Про громадянство Японії» № 174 від 1950 року. URL: <http://www.moj.go.jp/ENGLISH/information/tnl-01.html> (дата звернення: 21.04.2019).
16. Конституционное (государственное право) зарубежных стран В 4 т. Тома 1–2. Часть общая : Учебник / Отв. ред. проф. Б.А. Страшун. 3-е изд., обновл. и дораб. Москва : Издательство БЕК, 2000. 784 с.
17. Бусол О.В. Подвійне громадянство. URL: http://nbuviap.gov.ua/index.php?option=com_content&view=article&id=1453:gromadyanstvo&catid=8&Itemid=350 (дата звернення: 21.04.2019).

References:

1. Dohovir pro Yevropeyskyi Soiuz [Treaty on European Union]: Mizhnarodnyi dokument vid 07.02.1992. URL: http://zakon2.rada.gov.ua/laws/show/994_029 (accessed: 21.04.2019).
2. Yevropeiska konventsiiia pro hromadianstvo [European Convention on Nationality]. Mizhnarodnyi dokument, vid 06.11.1997 № ETS N 166. URL: https://zakon.rada.gov.ua/laws/show/994_004 (accessed: 21.04.2019).
3. Kozhokar M.E. (2018). Problema podviinoho hromadianstva v Ukraini ta zarubizhnykh krainakh [The problem of dual citizenship in Ukraine and foreign countries]. Hrani prava: KhKhI stolittia : materialy Vseukrainskoi naukovo-praktychnoi konferentsii (m. Odesa, 19 travnia 2018 r.) U 2-kh t. T. 1 / za red. H.O. Ulianovoi ; uklad.: Yu.D. Batan, M.V. Syrotko ta in. Odesa : Vydavnychiy dim «Helvetyka», pp. 198–201.
4. Kavun V.F. (2013). Do problemy pravovoho rehuliuвання statusu osib z mnozhynnym hromadianstvom [To the problem of legal regulation of the status of persons with multiple citizenship]. Mizhnarodne pravo XXI stolittia: suchasnyi stan ta perspektyvy rozvytku : kol. monohr. : z nahody 60-littia V.M. Repetskoho. Lviv : LA "Piramida", 265 p.
5. Konventsiiia, sheho rehuliuє deiakii pytannia, poviazani z koliziiem zakoniv pro hromadianstvo [The Convention, which regulates some issues related to the conflict of laws on citizenship]. Mizhnarodnyi dokument vid 12.04.1930. URL: https://zakon.rada.gov.ua/laws/show/995_218 (accessed: 21.04.2019).

6. Konventsii pro hromadianstvo zamizhnoi zhinky [Convention on the nationality of a married woman]. Mizhnarodnyi dokument vid 20.02.1957. URL: https://zakon.rada.gov.ua/laws/show/995_158 (accessed: 21.04.2019).
7. Konstytutsiia Ispanii [The constitution of Spain] vid 29.12.1978. URL: <http://vivovoco.astronet.ru/VV/LAW/SPAIN.HTM> (accessed: 21.04.2019).
8. The Constitution of Saint Christopher and Nevis. URL: http://www.wipo.int/wipolex/en/text.jsp?file_id=235247#LinkTarget_1986 (accessed: 21.04.2019).
9. Konstytutsiia Lytovskoi Respubliki [Constitution of the Republic of Lithuania]. Vid 25.10.1992. URL: http://lib.rada.gov.ua/LibRada/static/LIBRARY/catalog/law/lit_konst1.htm (accessed: 21.04.2019).
10. Konstytutsiia Rosiiskoi Federatsii [Constitution of the Russian Federation]. Vid 12.12.1993. URL: <http://www.constitution.ru/10003000/10003000-3.htm> (accessed: 21.04.2019).
11. Zakon Respublyky Moldova «O hrazhdanstve Respublyky Moldova» ot 5 yunia 1991 h. Sovetskaia Moldova. 1991. Yiul.
12. Zakon Respublyky Tadzhikystan «O hrazhdanstve Respublyky Tadzhikystan» ot 4 noiabria 1995 h. Vedomosty Madzhlysy Oly Respublyky Tadzhikystan. 1995. no 21. St. 243.
13. Zakon Latviiskoi Respubliki «Pro hromadianstvo» vid 09.05.2013. URL: <http://www.mfa.gov.lv/ru/informacionnye-materialy-i-dokumenty/voprosy-istorii-latvii/zakon-latviyskoy-respubliki-o-grazhdanstve> (accessed: 21.04.2019).
14. Malynovska O.A. (2012). Podviine hromadianstvo v konteksti mihratsiinykh peremishchen doby hlobalizatsii: zahroza chy zakonirnist? [Dual citizenship in the context of migration movements of the age of globalization: the threat or the law?]. *Stratehichni priorytety [Strategic priorities]*, no. 1(22), pp. 107–109.
15. Zakon «Pro hromadianstvo Yaponii» № 174 vid 1950 roku. URL: <http://www.moj.go.jp/ENGLISH/information/tnl-01.html> (accessed: 21.04.2019).
16. Konstitutsionnoe (gosudarstvennoe pravo) zarubezhnykh stran (2000). [Constitutional (state law) of foreign countries]. V 4 t. Toma 1–2. Chast obschaya : Uchebnyk / Otv. red. B.A. Strashun. 3-e izd., obnobl. i dorab. Moskva : Izdatelstvo BEK, 784 p.
17. Busol O.V. Podviine hromadianstvo [Dual citizenship]. URL: http://nbuviap.gov.ua/index.php?option=com_content&view=article&id=1453:gromadyanstvo&catid=8&Itemid=350 (accessed: 21.04.2019).

DOI: <https://doi.org/10.32839/2304-5809/2019-4-68-101>

УДК 343.1

Юрченко Є.О.

Національний юридичний університет імені Ярослава Мудрого

АНАЛІЗ ГАРАНТІЙ ЗАБЕЗПЕЧЕННЯ ПРАВ ТА ЗАКОННИХ ІНТЕРЕСІВ ОСІБ, ЩОДО ЯКИХ ПРОВОДЯТЬСЯ НЕГЛАСНІ СЛІДЧІ (РОЗШУКОВІ) ДІЇ

Анотація. В даній статті було розкрито сутність інституту негласних слідчих (розшукових) дій. Виокремлено окремі види негласних слідчих (розшукових) дій, що встановлені Кримінальним процесуальним Кодексом України. Визначено поняття гарантій. Досліджено кримінальні процесуальні гарантії забезпечення прав та законних інтересів осіб, щодо яких проводяться негласні слідчі (розшукові) дії. Розкрито сутність кожної процесуальної гарантії. Визначено межі обмеження конституційних прав і законних інтересів осіб в кримінальному провадженні. Проаналізовано можливість втручання у приватне спілкування. Визначено механізм забезпечення прав і свобод людини в кримінальному провадженні. Зроблено висновок стосовно ефективності забезпечення прав і свобод осіб під час проведення негласних слідчих (розшукових) дій.

Ключові слова: гарантії забезпечення прав та законних інтересів осіб в кримінальному провадженні, втручання у приватне спілкування, досудове розслідування, обмеження конституційних прав і свобод людини, негласні слідчі (розшукові) дії.

Yurchenko Elizaveta

Yaroslav Mudryi National Law University

ANALYSIS OF GUARANTEES FOR PROVIDING RIGHTS AND LEGAL INTEREST OF THE PERSONS WHEREAS THE INCONVENTIONAL SUCCESSIVE (SEARCH) ACTION HAVE BEEN CARRIED OUT

Summary. In this article, the essence of the Institute of Involuntary Investigative (search) Actions was disclosed. There are isolated types of secret investigators (search) actions, established by the Criminal Procedure Code of Ukraine. An exhaustive list of secret investigative (search) actions is given. The grounds for holding secret investigators (searches) actions are determined. The article analyzes the norms of the constitution of Ukraine, the Criminal Procedural Code of Ukraine, the Instruction on the organization of conducting secret investigation (search) actions and the use of their results in criminal proceedings. The concept of guarantees is defined. The criminal-procedural guarantees of ensuring the rights and legitimate interests of persons for which secret investigative (search) actions are conducted are investigated. The essence of each procedural guarantee is disclosed. The limits of constitutional rights and legitimate interests of persons in criminal proceedings are determined. The possibility of interference in private communication is analyzed. The restriction of interference in the private communication of certain categories of persons established by law is definitely defined. There is a circle of people who can request the conduct of secret investigative actions and a list of persons who can give permission to conduct secret investigators (searches) actions. The following important guarantees have been identified: the grounds for conducting, the terms of validity of the order, the procedure for conducting secret investigators (searches) actions, documenting, fixing with the help of technical and other means, the procedure for reporting individuals who were subjected to secret investigative (searches) actions, the protection of information obtained as a result of the holding of secret investigators (searches) action. The mechanism of ensuring human rights and freedoms in criminal proceedings is determined. A conclusion is made regarding the effectiveness of ensuring the rights and freedoms of individuals during the conduct of secret investigative (search) actions.

Keywords: guarantees of ensuring the rights and legitimate interests of persons in criminal proceedings, interference with private communication, pre-trial investigation, restriction of constitutional rights and freedoms, investigative (searches) actions.

Постановка проблеми. Статтею 1 Конституції України проголошена демократичною, соціальною та правовою державою. У сучасному розмінні демократія визначається як одна з форм забезпечення прав і свобод людини і громадянина [3, с. 141].

Проблема гарантій прав і свобод особи, щодо якої застосовуються негласні слідчі (розшукові) дії є предметом постійної уваги фахівців-правників. Це пояснюється тим, що справжньою цінністю права особи стають лише тоді, коли вони знаходять постійне та повне втілення в реальних суспільних відносинах. Стаття 3 Основного Закону містить положення, згідно з яким права і свободи людини та їх гарантії визначають зміст та спрямованість діяльності держави, а утвердження і забезпечення прав

і свобод людини є головним обов'язком держави [3, с. 141].

Питання забезпечення прав і свобод людини під час проведення негласних слідчих (розшукових) дій є одним з найбільш складних, адже саме в межах проведення таких слідчих дій відбувається втручання у сферу приватного життя, що тягне за собою неминуче порушення прав і свобод людини і громадянина, які закріплені в Конституції.

Аналіз останніх досліджень і публікацій. Гарантії забезпечення прав та законних інтересів осіб, щодо яких проводяться негласні слідчі (розшукові) дії розглядають у своїх дослідженнях В.М. Трофименко, Є. Скулиш, О.І. Чіпець, В.А. Колесник, І.В. Хорт, Ю.В. Колесник та інші.

Виділення раніше не вирішених проблем. Проблемним виявляється питання забезпе-

чення дотримання і законного допущення тимчасових обмежень деяких конституційних прав та інтересів особи під час досудового розслідування і проведення негласних слідчих (розшукових) дій, що здійснюються слідчими чи за письмовим дорученням слідчого, прокурора працівниками уповноважених оперативних підрозділів. Це вимагає розробки відповідної системи засобів захисту, охорони і відновлення порушених прав та законних інтересів суб'єктів кримінального провадження.

Мета статті. Мета статті полягає в тому, щоб проаналізувати надані законодавцем гарантії забезпечення прав та законних інтересів осіб, щодо яких проводяться негласні слідчі (розшукові) дії.

Виклад основного матеріалу. Глава 21 Кримінального процесуального кодексу України (далі – КПК України) передбачає можливість проведення негласних слідчих (розшукових) дій. Негласні слідчі (розшукові) дії – це різновид слідчих (розшукових) дій, відомості про факт та методи проведення яких не підлягають розголошенню, за винятком випадків, передбачених КПК України [5].

До негласних слідчих (розшукових) дій належать: аудіо-, відеоконтроль особи; накладення арешту на кореспонденцію; огляд і виїмка кореспонденції; зняття інформації з транспортних телекомунікаційних мереж; зняття інформації з електронних інформаційних мереж; обстеження публічно недоступних місць, житла чи іншого володіння особи; установлення місцезнаходження радіоелектронного засобу; спостереження за особою, річчю або місцем; моніторинг банківських рахунків; аудіо-, відеоконтроль місця; контроль за вчиненням злочину; виконання спеціального завдання з розкриття злочинної діяльності організованої групи чи злочинної організації. Окремими статтями визначається можливість негласного отримання зразків, необхідних для порівняльного дослідження [4].

Для того, щоб розпочати дослідження гарантій забезпечення прав і законних інтересів осіб, щодо яких проводяться негласні слідчі (розшукові) дії, треба визначити саме поняття “гарантії”. У Великому тлумачному словнику сучасної української мови *юридичні гарантії* визначаються як законодавчо закріплені засоби охорони прав і свобод громадян, способи їх реалізації, а також засоби охорони правопорядку, інтересів суспільства і держави [1, с. 175]. В.М. Трофименко вважає, що *кримінальні процесуальні гарантії* є складовою частиною правового статусу особи, оскільки лише за допомогою системи гарантій можна реалізувати права, свободи й обов'язки людини та громадянина. Вони покликані забезпечувати, гарантувати нормальне, тобто встановлене законом, функціонування того чи іншого суспільного і правового інституту [6, с. 304].

Конституційні гарантії дотримання прав людини під час провадження негласних слідчих дій закріплені нормами кримінального процесуального закону, які встановлюють порядок їх організації, захисту отриманої інформації, та визначеними законом процедурами, що забезпечують можливість оскарження дій суб'єктів досудового розслідування.

1. Найважливішою гарантією забезпечення прав і свобод необхідно виділити *визначення підстав для проведення негласних слідчих дій*, що дозволяє мінімізувати свавільні органи досудового розслідування. Таким чином, негласні слідчі (розшукові) дії проводяться у випадках, якщо відомості про злочин та особу, яка його вчинила, неможливо отримати в інший спосіб [4].

Проведення більшості негласних слідчих (розшукових) дій, визначених у главі 21 КПК України, пов'язане із обмеженням права особи на приватність. Право на приватність гарантується Конституцією України. Зокрема, стаття 30 захищає територіальну приватність (недоторканість житла), стаття 31 комунікаційну приватність (таємниця листування, телефонних розмов, телеграфної та іншої кореспонденції), стаття 32 інформаційну приватність (ніхто не може зазнавати втручання в його особисте і сімейне життя, крім випадків передбачених Конституцією України, не допускається збирання, зберігання, використання та поширення конфіденційної інформації про особу без її згоди), а стаття 28 – деякі аспекти фізичної приватності (жодна людина без її вільної згоди не може бути піддана медичним, науковим чи іншим досліддам) [3, с. 141].

Виходячи з конституційних положень у КПК України регламентовано підстави та порядок втручання у приватне спілкування, встановлено загальні засади провадження негласних слідчих дій, пов'язаних із обмеженням права особи на приватність.

2. Важливою гарантією забезпечення права на приватність, що закріплена в КПК України є положення про те, *що ніхто не може зазнавати втручання у приватне спілкування без ухвали слідчого судді*. Прокурор, слідчий за погодженням із прокурором зобов'язані звернутися до слідчого судді з клопотанням про дозвіл на втручання в приватне спілкування у встановленому кримінальним процесуальним законом порядку, якщо будь-яка слідча (розшукова) дія передбачатиме таке втручання [4].

3. Ще однією не менш важливою гарантією є *заборона втручання у приватне спілкування захисника, священнослужителя з підозрюваним, обвинуваченим, засудженим, виправданим* [4]. Така точка зору лежала в основі позиції ЄСПЛ, який у рішенні «Гольдер проти Великобританії» (1975 р.) зазначив: право в'язня на таємницю кореспонденції з адвокатом і судовими органами у жодному разі не повинно порушуватись тому, що воно є основним засобом, який дозволяє особі утвердити свої права [2, с. 58]. Ця норма означає, що негласні слідчі (розшукові) дії, які спрямовані на втручання у приватне спілкування захисника, священнослужителя з підозрюваним, обвинуваченим, засудженим, виправданим у кримінальному провадженні не проводяться з метою забезпечення адвокатської таємниці та таємниці сповіді.

4. Однією із безумовних гарантій законності провадження негласних слідчих (розшукових) дій необхідно вважати те, що в кримінальному процесуальному законі України визначено *вичерпне коло учасників кримінального процесу, які мають право вносити клопотання про їх проведення, та перелік суб'єктів, що можуть дати дозвіл на їх здійснення*. Відповідно до стат-

ті 246 КПК України, рішення про проведення негласних слідчих (розшукових) дій приймає слідчий, прокурор, а також слідчий суддя за клопотанням прокурора або за клопотанням слідчого, погодженим із прокурором.

5. Однією із гарантій забезпечення прав і свобод особи, щодо якої проводяться негласні слідчі (розшукові) дії є *строк дії ухвали*, а також *строки, на який вона може бути продовжена*. Строк дії ухвали слідчого судді про дозвіл на проведення негласної слідчої (розшукової) дії не може перевищувати два місяці. З метою продовження строків проведення негласних слідчих (розшукових) дій прокурор або слідчий за погодженням з прокурором звертається з клопотанням до слідчого судді. У такому клопотанні, слідчий, прокурор повинен, поряд із викладенням результатів проведення негласної слідчої (розшукової) дії, навести відомості, які дають достатні підстави вважати, що продовження проведення негласної слідчої (розшукової) дії дозволить додатково зібрати інформацію, яка має значення для кримінального провадження. Тобто клопотання про продовження строку має бути вмотивованим.

6. Гарантією законності провадження негласних слідчих (розшукових) дій виступає також дотримання вимог до їх *документального оформлення*. Тому в статті 251 КПК України закріплено вимоги до постанови слідчого, прокурора про проведення негласних слідчих (розшукових) дій, яка повинна містити всі передбачені законом відомості. Головне призначення документів вбачається у фіксації, збереженні та використанні: фактичних даних про злочинні дії окремих осіб і груп з метою своєчасного розслідування злочинів, а також для використання цих даних як доказів у кримінальному провадженні; інформації про місцеперебування осіб, які переходять від органів слідства, суду.

7. Також однією із гарантій забезпечення прав і свобод при провадженні слідчих дій виступає положення статті 252 КПК України, яка закріплює, що проведення негласних слідчих (розшукових) дій може *фіксуватися за допомогою технічних та інших засобів*. Така фіксація забезпечує контроль за діяльністю органів досудового розслідування, а також забезпечує можливість використання отриманих результатів під час доказування. Важливим є положення про те, що фіксація результатів негласної слідчої (розшукової) дії повинна здійснюватися таким чином, щоб завжди була можливість експертним шляхом встановити достовірність цих результатів [5].

8. З метою забезпечення права особи на оскарження неправомірних дій органів досудового розслідування, їх службових осіб у частині провадження негласних слідчих дій до КПК України внесено норму, в якій встановлено *порядок повідомлення осіб, щодо яких проводилися негласні слідчі (розшукові) дії*. Згідно зі змістом статті 253 особи, конституційні права яких були тимчасово обмежені під час проведення негласних слідчих (розшукових) дій, а також підозрюваний, його захисник мають бути письмово повідомлені прокурором або за його дорученням слідчим про таке обмеження. Конкретний час повідомлення визначається із урахуванням наявності чи відсутності загрози для досягнення мети досудового розсліду-

вання, суспільної безпеки, життя або здоров'я осіб, причетних до проведення негласних слідчих (розшукових) дій. Відповідне повідомлення про факт і результати негласної слідчої (розшукової) дії повинно бути здійснене протягом дванадцяти місяців з дня її припинення, але не пізніше від часу звернення до суду з обвинувальним актом.

9. Існує ряд гарантій щодо *забезпечення таємниці приватного життя осіб, щодо яких провадяться негласні слідчі (розшукові) дії*. Зокрема, кримінальний процесуальний закон встановлює умови, що забезпечують нерозповсюдження інформації приватного характеру, отриманої за результатами проведення негласних слідчих (розшукових) дій. Це обов'язок нерозголошення особами, які мали доступ до матеріалів кримінального провадження, відомостей, отриманих за їх результатами. У матеріалах негласних слідчих (розшукових) дій може фіксуватися інформація, що стосується не лише особи, стосовно якої проводилась слідча дія, а й відомості щодо приватного життя інших осіб. Така інформація не стосується події кримінального правопорушення, а тому повинна бути знищена. Не менш важливою гарантією є визначений законом *обов'язок прокурора забезпечувати збереження інформації*, що буде використовуватись у доказуванні вини особи на стадії судового розгляду кримінальної справи, а також покладена на нього функція контролю за знищенням інформації про особисте та сімейне життя окремих осіб, що не підлягає використанню у доказуванні. Така гарантія дозволяє забезпечити право особи на захист та таємницю приватного життя.

З метою нерозповсюдження інформації про проведення негласних слідчих дій та їх результати кримінальний процесуальний закон вказує, що виготовлення копій протоколів про проведення негласних слідчих (розшукових) дій та додатків до них не допускається.

10. Також законом *заборонено використання матеріалів негласних слідчих дій для цілей, не пов'язаних з кримінальним провадженням, або ознайомлення з ними учасників кримінального провадження чи будь-яких інших осіб*. Внаслідок проведення негласних слідчих дій може бути отримана різна інформація, що не стосується мети їх здійснення. Ці відомості також підлягають захисту з метою забезпечення нерозповсюдження.

Висновки і пропозиції. Отже, закріплені у КПК України підстави, умови та процесуальна форма провадження негласних слідчих (розшукових) дій створюють гарантії забезпечення прав людини у кримінальному процесі і сприяють наближенню до утвердження верховенства права у діяльності правоохоронних органів. Проаналізувавши гарантії забезпечення прав і законних інтересів осіб, щодо яких провадяться негласні слідчі (розшукові) дії, які закріплені в КПК України, можна дійти висновку, що законодавець надав досить широке коло гарантій, які забезпечують дотримання прав і свобод людини і громадянина. Однак, аналіз судової практики свідчить про те, що існують прогалини з даного питання, тому норми, що стосуються забезпечення прав і законних інтересів осіб, щодо яких провадяться негласні слідчі (розшукові) дії, потребують подальшого удосконалення.

Список літератури:

1. Великий тлумачний словник сучасної української мови / заг. ред. В.Т. Бусел. Ірпінь, 2005. 1728 с.
2. Гомієн Д. Путівник по Європейській конвенції про захист прав людини. Страсбург : Рада Європи, 1994. 147 с.
3. Конституція України : Закон України від 28 червня 1996 р. № 254к/96-ВР / Верховна Рада України. *Відомості Верховної Ради України*. 1996. № 30. Ст. 141.
4. Кримінальний процесуальний кодекс України : Закон України від 13 квітня 2012 р. № 4651-VI / Верховна Рада України. *Відомості Верховної Ради України*. 2012. № 9-10, № 11-12, № 13. Ст. 88.
5. Про затвердження Інструкції про організацію проведення негласних слід-чих (розшукових) дій та використання їх результатів у кримінальному провадженні : Наказ від 16.11.2012 № 114/1042/516/1199/936/1687/5/ Генеральна прокуратура України, Міністерство внутрішніх справ України, Служба безпеки України, Адміністрація Державної прикордонної служби України, Міністерство фінансів України, Міністерство юстиції України. URL: <https://zakon.rada.gov.ua/laws/show/v0114900-12> (дата звернення: 23.04.2019).
6. Трофименко В.М. Теоретичні та правові основи диференціації процесуальної форми у кримінальному судочинстві : монографія. Харків, 2016. 304 с.

References:

1. Busel V.T. (ed.) (2005). *Velykyi tлумachnyi slovnyk suchasnoi ukrainskoi movy* [Great explanatory dictionary of contemporary Ukrainian language]. Irpin. (in Ukrainian)
2. Gomien D. (1994). *Putivnik po Yevropejskij konvenciyi pro zahist prav lyudini* [Guide to the European Convention on Protection human rights]. Strasbourg : Council of Europe, 147 p.
3. *Konstituciya Ukrayini* [Constitution of Ukraine]: Law of Ukraine dated June 28, 1996 No. 254k/96-VR / Verkhovna Rada of Ukraine. Information from the Verkhovna Rada of Ukraine. 1996. No. 30. Art. 141.
4. *Kriminalnij procesualnij kodeks Ukrayini* [The Criminal Procedural Code of Ukraine]: Law of Ukraine dated April 13, 2012 No. 4651-VI / The Verkhovna Rada of Ukraine. *Vit-domes of the Verkhovna Rada of Ukraine*. 2012. № 9-10, № 11-12, № 13. Art. 88.
5. *Pro zatverdzhennya Instrukciyi pro organizaciyu provedennya neglasnih slidchih (rozshukovih) dij ta vikoristannya yih rezultativ u kriminalnomu provadzhenni* [On approval of the Instruction on the organization of the holding of secret investigative (search) activities and the use of their results in criminal proceedings]. Order dated November 16, 2012 No. 114/1042/516/1199/936/1687/5 / General Prosecutor's Office of Ukraine, Ministry of Internal Affairs of Ukraine, The Security Service of Ukraine, the Admiralty of the State Border Guard Service of Ukraine, the Ministry of Finance of Ukraine, the Ministry of Justice of Ukraine. URL: <https://zakon.rada.gov.ua/laws/show/v0114900-12> (application date: 23.04.2019).
6. Trofimenko V.M. (2016). *Teoretychni ta pravovi osnovy dyferentsi-atsii protsesualnoi formy u kryminalnomu sudochynstvi* [Theoretical and legal basis of differentiation of procedural form in criminal proceedings]. Kharkiv : Oberig. (in Ukrainian)

DOI: <https://doi.org/10.32839/2304-5809/2019-4-68-102>

УДК 347.1

Ярмак А.Д.

Національний юридичний університет імені Ярослава Мудрого

НОВЕЛИ ЗАКОНОДАВСТВА ПРО ТОВАРИСТВА З ОБМЕЖЕНОЮ ТА ДОДАТКОВОЮ ВІДПОВІДАЛЬНІСТЮ

Анотація. Стаття присвячена дослідженню змін (новел), яке зазнало законодавства про товариства з обмеженою та додатковою відповідальністю та появою нових понять корпоративного договору, безвідкличної довіреності, значних правочинів та правочинів із заінтересованістю, а також механізму реалізації заочного голосування та проведення загальних зборів у режимі телеконференції чи відеоконференції. Крім цього, проаналізовано поняття афілійованих осіб та хто входить до їх переліку. Також об'єктом наукового пізнання є права кредиторів у разі виділу чи припинення товариства з обмеженою чи додатковою відповідальністю та появу певних спірних моментів правозастосування нового Закону України «Про товариства з обмеженою та додатковою відповідальністю», співвідношення його спеціальних положень з загальними приписами Господарського кодексу України.

Ключові слова: товариства з обмеженою, додатковою відповідальністю.

Yarmak Anastasia

Yaroslav Mydryi National Law University

NEW LEGISLATION ABOUT LIMITED LIABILITY AND SUPERADDED LIABILITY COMPANY

Summary. The article is devoted to the study of changes that were subject to the legislation on limited liability companies and superadded liability company, and the new concepts (idea) of the corporate agreement, irrevocable power of attorney, significant transactions and agreements with interest, as well as the mechanism for the implementation of absentee ballots and the holding of general meetings in the form of a teleconference or videoconference. The author proves that in the future companies with limited and additional liability have the opportunity to file the rights and obligations of the members of the company, to distribute the shares of the participants, to introduce or refuse the preemptive right of the company's member, also the limit of the members of the companies is canceled (now only 100 people), which is definitely positive. In addition, the author describes new requirements for the statutes of such companies and the changed rules of their state registration and those that are now displayed in the Unified state register of the individuals-entrepreneurs, legal entities and public organizations. The concept of affiliated persons is also explored and define the people included in their list. In addition, the author analyzes the legal protecting of the rights of creditors in the event of the allocation or termination of a limited liability company or an additional liability, the term of their notification in case of the adoption of such a decision. The object of scientific knowledge of the author became the appearance of certain controversial (non-consistent) moments of law enforcement of the new Law of Ukraine «About limited and additional liability companies», the ratio of its special provisions to the general requirements of the Commercial Code of Ukraine, the Law of Ukraine «On Business Associations», the Civil Code of Ukraine. The author examines the scientific and national methods of coping (non-conformities) in the legislation and decides on the availability of the latter in the new Law. Taking into account the above, the author argues that the adoption of this law is another step towards European corporate law, as well as a push to the development of its own legislation, which must meet the urgent needs of society and business entities and the modern economic realities of life.

Keywords: limited liability, superadded company.

Постановка проблеми. Соціально-економічні зміни в країні та постійний розвиток цивільно-правових відносин потребує безперервної законотворчої діяльності держави, в особі Верховної Ради України, задля врегулювання нових відносин та встановлення контролю держави щодо них. Проте, доволі часто можна спостерігати за тим, що приймаючи нове законодавство парламент не врегулює його із діючим, тому виникають небажані колізії та неоднозначне застосування нормативно-правових актів. Одним з таких, на думку автора, став Закон України «Про товариства з обмеженою та додатковою відповідальністю» (далі – Закон) [1], що набув чинності 17 червня 2018 року, який суттєво відрізняється з окремими положеннями ЗУ «Про господарські товариства» від 19.09.1991 року [2] та створив певні колізії правозастосування. Тому, перед нами постає завдання проаналізувати новий закон в цілому та звернути увагу на окремі новели українського законодавства задля уник-

нення невірною застосування положень даного Закону та кращого розуміння цих нововведень.

Аналіз останніх досліджень і публікацій. Питання правового регулювання товариств з обмеженою та додатковою відповідальністю (далі – ТОВ та ТДВ) не нове і, звісно, кожен науковець обирає тему дослідження, яка цікавить саме його. Наприклад, питаннями щодо визначення поняття та функцій статутного капіталу ТОВ займалися І.В. Спасибо-Фатеева [3] та Л.С. Нецька. Питанню, пов'язаному зі спадкуванням частки померлого учасника ТОВ, свою увагу присвячували такі вчені, як В. Васильєва, О. Коваль [4], Н. Міхеєва та ін.. Проте, наукових публікацій стосовно новел Закону, правових наслідків для засновників, учасників та кредиторів товариств небагато, тому ця тема варта комплексного дослідження.

Виділення невирішених раніше частин загальної проблеми. В цій статті буде проаналізовано поняття корпоративного договору та ме-

ханізм його запровадження відповідно до чинного законодавства; автор пояснить суть інституту безвідкличної довіреності; буде звернено увагу на нову кількість учасників товариства та строк для внесення вкладу учасника ТОВ, відповідальність за несвоєчасне внесення; буде розкрито механізм заочного голосування, прийняття рішення загальних зборів шляхом опитування та їх проведення у режимі телеконференції чи відеоконференції; перелік відомостей, які повинні бути у статуті, а також в Єдиному державному реєстрі юридичних осіб, фізичних осіб – підприємців та громадських формувань; права кредиторів в випадку виділу, припинення товариства та буде розглянуто деякі спірні питання правозастосування Закону.

Мета статті. Головною метою роботи є детальне вивчення змін, що відбулися після прийняття Закону України «Про товариства з обмеженою та додатковою відповідальністю» та надання коментарів щодо положень статей Закону, які будуть досліджуватися.

Виклад основного матеріалу. Для кращого розуміння даного Закону, варто звернути увагу на поняття, які з'явилися в ньому, а саме на визначення корпоративного договору (або *shareholders' agreements*) та механізм його запровадження відповідно до ст. 7 Закону [1]. За цим договором учасники товариства зобов'язуються реалізовувати свої права та повноваження певним чином або утримуватися від їх реалізації, він є безвідплатним і вчиняється в письмовій формі. Договір, який не відповідає цим вимогам, є нікчемним. Крім цього, корпоративний договір, яким встановлюється обов'язок учасників забезпечити голосування згідно з вказівками органів управління товариства, теж буде вважатися нікчемним. Зміст договору є конфіденційним та не підлягає розкриттю. Варто уваги й положення, яке вказує, що у випадку, якщо інший договір, укладений стороною корпоративного договору на порушення такого корпоративного договору (тобто, вже прийнятого), він є нікчемним, якщо інша сторона за договором знала або мала знати про таке порушення.

Отже, такий договір надає можливість прописати права та обов'язки учасників товариства, розподілити частки учасників, запровадити чи відмовитися від переважного права учасника товариства. Проте, варто наголосити, на неясність формулювання сторін договору. Однією зі сторін має бути учасник, чи декілька учасників ТОВ, в свою чергу, другою стороною, окрім учасників, можуть бути кредитори, потенційні інвестори, члени правління.

Деякі з юристів вже помітили можливий механізм приховування реальних власників товариств, і полягає він в тому, що номінальний власник може укласти корпоративний договір (який за загальним правилом, є конфіденційним) з реальним власником, який, крім можливості керування ТОВ зможе викупити частку номінального власника в будь-який момент [5].

Далі, варто приділити увагу, появі інституту безвідкличної довіреності. Проте, для кращого його розуміння, по-перше, потрібно розкрити суть представництва. Згідно з ч. 1 ст. 237 Цивільного кодексу України (далі – ЦК України) пред-

ставництвом є правовідношення, в якому одна сторона (представник) зобов'язана або має право вчинити правочин від імені другої сторони, яку вона представляє [6]. По-друге, звертаю увагу, на законне визначення довіреності, яка є письмовим документом, що видається однією особою іншій особі для представництва перед третіми особами.

Відповідно до Закону, у разі якщо довіреність видається з метою виконання або забезпечення виконання зобов'язань учасників як сторін корпоративного договору, предметом яких є права на частку у статутному капіталі або повноваження учасників, довіритель може зазначити у довіреності, що до закінчення її строку вона не може бути скасована без згоди представника або може бути скасована лише у випадках, передбачених у довіреності (безвідклична довіреність). Щодо особливостей, то така довіреність підлягає нотаріальному посвідченню. З очевидних недоліків – довіреність може бути скасована лише судом у разі виникнення спору і певним чином суперечить загальним засадам представництва за довіреністю, де остання може бути припинена особою, що її видала.

Новелою Закону є скасування ліміту учасників в Товаристві (раніше не більше 100 осіб). Щодо строків, то при створенні нового Товариства учасники будуть зобов'язані сформувати статутний капітал товариства у повному обсязі протягом 6 місяців з дати державної реєстрації, якщо інше не встановлено статутом (раніше – 1 рік). Важливо, що Закон також нарешті скасовує заборону на конвертацію заборгованості у частку у статутному капіталі ТОВ (*debt-to-equity swap*) [7].

Щодо прострочення внесення вкладу чи його частини, то виконавчий орган товариства має надіслати йому письмове попередження про прострочення. Далі встановлюється додатковий строк, наданий для погашення заборгованості, який не може перевищувати 30 днів.

У ситуації, коли учасник не виконає відповідних дій виконавчий орган товариства має скликати загальні збори учасників, які можуть прийняти одне з таких рішень:

1) про виключення учасника;

2) про зменшення статутного капіталу товариства на розмір неоплаченої частини частки учасника товариства;

3) про перерозподіл неоплаченої частки (частини частки) між іншими учасниками товариства без зміни розміру статутного капіталу товариства та сплату такої заборгованості відповідними учасниками;

4) про ліквідацію товариства.

Також варто розглянути механізм заочного голосування, який полягає у наданні учасником свого волевиявлення щодо голосування з питань порядку денного у письмовій формі (заочне голосування). Справжність підпису учасника товариства на такому документі засвідчується нотаріально.

Ще один новий спосіб прийняття рішень – опитування, яке може відбутися, якщо інше не встановлено статутом товариства. Воно буде вважатися прийнятим, якщо за нього проголосували всі учасники Товариства. Якщо інше не встановлено статутом Товариства, датою прийняття рішення вважається останній день строку, протягом якого учасники мали надіслати свої відпо-

від ініціатору письмового рішення. Проте, Законом встановлено перелік питань, які не можуть бути прийняті у такий спосіб. Вони стосуються: обрання та припинення повноважень членів наглядової ради та виконавчого органу; внесення змін до статуту товариства, прийняття рішення про здійснення діяльності товариством на підставі модельного статуту; злиття, приєднання, поділ, виділення або перетворення товариства, затвердження статутів правонаступників; ліквідацію товариства; визначення розміру статутного капіталу та розмірів часток учасників товариства у випадках, передбачених цим Законом; виключення учасника з товариства.

Статутом Товариства можуть передбачатися і інші способи проведення загальних зборів учасників не заборонені законом, а саме телеконференції, відеоконференції чи із застосуванням інших засобів електронних комунікацій але за умови, що кожен з учасників може одночасно з усіма іншими учасниками брати участь в обговоренні та голосуванні з питань, винесених на розгляд загальних зборів. Перераховані вище способи, полегшують організацію загальних зборів товариств, роблять їх більш мобільними та простими, надаючи можливість брати участь всім учасникам в обговоренні питань, навіть, якщо вони знаходяться поза межами товариства.

Майже всі юристи звернули увагу й на перелік відомостей, які повинні бути у статуті, а також в Єдиному державному реєстрі юридичних осіб, фізичних осіб – підприємців та громадських формувань, адже новий закон зменшив вимоги до змісту статуту. Обсяг інформації, яка повинна міститися в статуті, значно скоротився відповідно до статті 11 Закону. Обов'язково мають зазначатися відомості про товариство, що стосуються повного та скороченого найменування; органів управління, їх компетенції, порядок прийняття ними рішень; порядок вступу до товариства та виходу з нього.

За бажанням сторін можуть бути й інші дані. Крім цього, статутом Товариства може бути передбачено утворення наглядової ради. Вона контролює та регулює діяльність виконавчого органу товариства. Зокрема, до компетенції наглядової ради може бути віднесено обрання одноосібного виконавчого органу товариства або членів колегіального виконавчого органу товариства (всіх чи окремо одного або декількох з них), зупинення та припинення їхніх повноважень, встановлення розміру винагороди членам виконавчого органу Товариства.

З кожним членом наглядової ради укладається цивільно-правовий договір або трудовий контракт. Цивільно-правовий договір може бути оплатним чи безоплатним. Договір, що укладається з членом наглядової ради від імені товариства, підписує особа, уповноважена на таке підписання загальними зборами учасників

Інформацію щодо розміру статутного капіталу, розміру часток і складу учасників не обов'язково зазначати в статуті, оскільки вона буде міститися в Єдиному реєстрі юридичних осіб, фізичних осіб – підприємців та громадських формувань. Більше того, якщо вказати в статуті інформацію, наприклад, щодо учасників, то вона може стати неактуальною. Зокрема, у випадку,

коли учасник здійснив відчуження частки та подав до державного реєстратора акт про її приймання-передачу, то відповідні зміни вносяться застаріла інформація щодо складу учасників, оскільки саме товариство може й не знати про подану учасником заяву [8]. Звісно, такі можливості надають учасникам право вибору тієї інформації, яку вони вважають за потрібне вказати у статуті.

Новелами Закону стали значні правочини та правочини із заінтересованістю, яким окремо варто приділити увагу. Значним правочином буде вважатися таким залежно від вартості предмета правочину чи інших критеріїв, які будуть встановлені статутом. Рішення про надання згоди на вчинення правочину, якщо вартість майна, робіт або послуг, що є предметом такого правочину, перевищує 50 відсотків вартості чистих активів товариства станом на кінець попереднього кварталу, приймаються виключно загальними зборами учасників.

Стосовно правочину, щодо якого є заінтересованість (далі – правочин із заінтересованістю), то він буде таким, якщо він укладається товариством з будь-ким із таких осіб:

- 1) посадовою особою товариства або її афілійованою особою;
- 2) учасником, який одноосібно або спільно з афілійованими особами володіє часткою, що становить 20 відсотків статутного капіталу товариства, або його афілійованими особами;
- 3) юридичною особою, в якій будь-яка з осіб, передбачених пунктами 1 і 2 цієї частини, є членом органу товариства;
- 4) іншою особою, визначеною статутом товариства.

Крім цього, статутом товариства може бути визначений порядок надання згоди на вчинення правочинів, щодо яких є заінтересованість. Відповідні положення можуть бути внесені до статуту, змінені або виключені з нього одноставним рішенням загальних зборів учасників, у яких взяли участь всі учасники товариства. Проте, для кращого розуміння правочину наведеного вище потрібно дати визначення афілійованим особам, яке досить детально розкриває Закон України «Про акціонерні товариства» [9]. Відповідно до якого афілійовані одна щодо іншої особи:

1. Юридичні особи, за умови, що одна з них здійснює контроль над іншою чи обидві перебувають під контролем третьої особи.
2. Члени сім'ї фізичної особи – чоловік (дружина), а також батьки (усиновителі), опікуни (піклувальники), брати, сестри, діти та їхні чоловіки (дружини).
3. Фізична особа та члени її сім'ї і юридична особа, якщо ця фізична особа та/або члени її сім'ї здійснюють контроль над юридичною особою.

Тобто, афілійованими особами є особи, які пов'язані між собою родинними чи службовими відносинами.

Крім змін зазначених вище, новий Закон передбачив захист прав кредиторів під час виділу та припинення товариства. Згідно з ст. 55 Закону [1] протягом 30 днів з дати прийняття рішення про припинення товариства шляхом поділу, перетворення, або про виділ, а в разі припинен-

ня шляхом злиття або приєднання – з дати прийняття рішення про це останнім з товариств, що беруть участь у злитті або приєднанні, товариство, що планує виділ, та кожне товариство, що бере участь в припиненні відповідно, зобов'язане письмово повідомити про це всіх відомих йому (їм) кредиторів і опублікувати в органі друку, в якому публікуються дані про державну реєстрацію юридичних осіб, повідомлення про прийняте рішення.

Це робиться для того, щоб кредитору стало відомо про зміни в організації товариства чи його припинення. В свою чергу, кредитор такого товариства, вимоги якого до товариства не забезпечені договором забезпечення, протягом 30 днів з дати направлення йому повідомлення, або з дати опублікування повідомлення, має право звернутися з письмовою вимогою про здійснення на вибір товариства однієї з таких дій: надання забезпечення виконання зобов'язання або дострокового припинення або виконання зобов'язання (зобов'язань) перед кредитором та відшкодування збитків, якщо інше не встановлено договором між товариством та кредитором.

У випадку, коли кредитор не звернувся до товариства у встановлений строк з письмовою вимогою, він буде вважатися таким, що не вимагає від товариства вчинення додаткових дій щодо зобов'язання (зобов'язань) перед ним. Крім цього, Законом встановлюється, що виділ або припинення товариства не можуть бути завершені до задоволення вимог, заявлених кредиторами.

Стосовно правозастосування даного Закону слід зазначити, що ознайомлюючись з будь-яким законом варто звернути увагу й на інші нормативно-правові акти, які регулюють однорідні (ті ж самі) відносини задля кращого розуміння мети та цілей новоприйнятого правового акту. Закон України «Про товариства з обмеженою та додатковою відповідальністю» стосується відносин, які регулювались Господарським кодексом України (далі – ГК України) та Цивільним кодексом України, проте після прийняття Закону деякі з положень ГК України залишилися чинними стосовно регулювання діяльності ТОВ та ТДВ, що викликало появу певних невідповідностей між двома нормативно-правовими актами. Тому, варто визначити, як же співвідносити та використовувати їх на практиці.

Згідно із ст. 1 ГК України [10] цей Кодекс визначає основні засади господарювання в Україні і регулює господарські відносини, що виникають у процесі організації та здійснення господарської діяльності між суб'єктами господарювання, а також між цими суб'єктами та іншими учасниками відносин у сфері господарювання. Відповідно до ч. 4 ст. 57 ГК України, статут суб'єкта господарювання повинен містити відомості про його найменування, мету і предмет діяльності, розмір і порядок утворення статутного капіталу та інших фондів, порядок розподілу прибутків і збитків, про органи управління і контролю, їх компетенцію, про умови реорганізації та ліквідації суб'єкта господарювання, а також інші відомості, пов'язані з особливостями організаційної форми суб'єкта господарювання, передбачені законодавством.

Частина 2 ст. 82 ГК України передбачає, що установчі документи господарського товариства

повинні містити відомості про вид товариства, предмет і цілі його діяльності, склад засновників та учасників, склад і компетенцію органів товариства та порядок прийняття ними рішень, включаючи перелік питань, з яких необхідна одностайність або кваліфікована більшість голосів, інші відомості, передбачені статтею 57 цього Кодексу.

Згідно із ч. 4 ст. 82 ГК України, статут товариства з обмеженою відповідальністю, крім відомостей, зазначених у частині другій цієї статті, повинен містити відомості про розмір часток кожного з учасників, розмір, склад та порядок внесення ними вкладів.

Виходячи з цього, вбачаємо певну невідповідність щодо законних приписів двох нормативно-правових актів, що ставить перед нами завдання вирішити співвідношення між ст. 11 Закону та ст. 82 ГК, проте спершу потрібно визначитися з поняттям «юридична колізія» для того щоб підтвердити або спростувати наявність її у цих актах. Під юридичними колізіями, за поглядами М.Г. Матузова, розуміються розбіжності або протиріччя. При цьому, колізії в законодавстві – це суперечності або розбіжності між нормами права, закріпленими у приписах нормативно-правових актів, що регулюють однакові правові відносини і виявляються в процесі їх застосування компетентними органами і уповноваженими посадовими особами [11].

Питання вирішення юридичних колізій не нове, тому Міністерство юстиції України в листі від 26.12.2008 № 758-0-2-08-19 «Щодо практики застосування норм права у випадку колізії» [12] вказало, що неузгодженість між чинними нормативно-правовими актами, їхнє протиріччя з одного й того самого предмета регулювання, а також суперечність між двома або більше формально чинними нормами права, прийнятими з одного і того ж питання, в теорії права відомі як колізія норм права. Колізія норм права вирішується шляхом вибору того нормативного акта, який має бути застосований до конкретного випадку (юридичного факту).

В зазначеному листі Міністерство юстиції України пояснило:

1) у разі існування неузгодженості між нормами, виданими одним і тим самим нормотворчим органом, застосовується акт, виданий пізніше, навіть якщо прийнятий раніше акт не втратив своєї чинності. Така неузгодженість може виникнути внаслідок того, що прийняття нової норми не завжди супроводжується скасуванням «застарілих» норм з одного й того ж питання;

2) у разі існування неузгодженості між актами, виданими одним й тим же органом, але які мають різну юридичну силу, застосовується акт вищої юридичної сили;

3) при розбіжності між загальним і спеціальним нормативно-правовим актом перевага надається спеціальному, якщо він не скасований виданим пізніше загальним актом.

Повертаючись до змісту статуту відзначимо, що частина 5 ст. 11 Закону вказує які відомості зазначаються у статуті. В цій нормі наведено вичерпний перелік відомостей, однак ч. 6 ст. 11 Закону вказує, що статут товариства може містити інші відомості, що не суперечать закону. Ось тут ми і використовуємо положення ст.ст. 57 та 82 ГК України, які

містять додаткові вимоги до відомостей, що зазначаються у статуті товариства. Тобто це і є відповіддю на питання щодо відомостей, які може містити статут товариства, що не суперечать закону.

Тому, фактично диспозитивна ст. 11 Закону доповнюється імперативною ст. 82 ГК України. З цього можна констатувати, що спеціальні норми Закону доповнюються загальними нормами ГК України з одного предмету регулювання – змісту статуту товариства, а тому навряд чи можна говорити про конкуренцію правових норм, оскільки є факт їх доповнення, але ніяк не їх колізія [11]. Саме тому, можна стверджувати, що зміст статуту товариства з обмеженою відповідальністю повинен включати дані про учасників та їх внески та інші відомості визначені ГК України.

Варто відзначити, що за п. 9 ст. 82 ГК України передбачено, що порушення встановлених цією статтею вимог щодо змісту установчих документів господарського товариства є підставою для відмови у його державній реєстрації.

Якщо ж обстоювати позицію того, що Закон є спеціальним нормативно-правовим актом і передбачається застосування лише його норм до товариств з обмеженою відповідальністю та товариств з додатковою відповідальністю, то виникає питання, чому з ГК України не були вилучені відповідні норми, як це відбулося із ЦК України (проте це було зроблено із порушенням ст. 4 Ци-

вільного кодексу України [6]), а були залишені поряд із зміною ст. ст. 79 та 86 ГК України та виключенням ст.ст. 87, 88, 91, 92 та 207 ГК України.

Висновки і пропозиції.

Отже, в цілому даний Закон можна характеризувати як такий, що:

- має ряд позитивних змін щодо правового регулювання діяльності ТОВ та ТДВ (наприклад, процедура заочного голосування, проведення загальних зборів у режимі телеконференції чи відеоконференції);

- цілком прийнятні для національного законодавства запозичення з корпоративного права Європейського Союзу (запровадження корпоративного договору, значного правочину, правочину із заінтересованістю);

- запроваджує інститут безвідкличної довіреності;

- вносить неоднозначне розуміння яким чином потрібно застосовувати норми Господарського кодексу України, що регулюють ті самі відносини.

Щодо пропозицій, то законодавцю варто було б звернути увагу на співвідношення загальних та спеціальних норм, які регулюють діяльність товариств з обмеженою та додатковою відповідальністю та вилучити загальні норми з ГК України (та інших супровідних актів), щоб діяльність цих товариств регулював лише один спеціалізований закон.

Список літератури:

1. Про товариства з обмеженою та додатковою відповідальністю від 17 червня 2018 року № 2275-VIII / Верховна Рада України. URL: <https://zakon.rada.gov.ua/laws/show/2275-19> (дата звернення: 03.03.2019).
2. Про господарські товариства від 19 вересня 1991 року № 1576-XII / Верховна Рада України. URL: <https://zakon.rada.gov.ua/laws/show/1576-12> (дата звернення: 03.03.2019).
3. Спасибо-Фатеева І.В. Проблематика поняття статутного капіталу та пов'язаних із ним об'єктів і прав учасників господарських товариств. *Проблеми виникнення та припинення корпоративних відносин* : збірник праць наук.-практ. семінару (28 квітня 2006 р.). Львів, 2006. С. 5–12.
4. Коваль О. Доля частки не прийнятого в ТОВ спадкоємця (правонаступника). *Юридичний журнал*. 2009. № 5. С. 96–97.
5. Кромченко О. Новий закон про ТОВ та ТДВ: що робити новим та дійсним підприємствам, 2018. URL: <https://www.growth.in.ua/noviy-zakon-pro-tov-ta-tdv-shho-robyty-novym-ta-dijsnym-pidpryyemstvom/> (дата звернення: 03.03.2019).
6. Цивільний кодекс України. Харків : Право, 2018. С. 88–89.
7. Негребецька Ю. Що змінюється у діяльності товариства з обмеженою та додатковою відповідальністю у зв'язку з появою нового Закону, 2018. URL: https://protocol.ua/ua/shcho_zminyuetsya_u_diyalnosti_tovarystva_z_obmezenoyu_ta_dodatkovoyu_vidpovidalnistyu_u_zv_yazku_z_poyavoyu_novogo_zakonu/ (дата звернення: 03.03.2019).
8. Моргунова А. Товариство нових механізмів. *Закон і бізнес*, 2018. Вип. 20. URL: https://zib.com.ua/ua/print/132997-zakon_pro_tov_i_tdv_dodatkovyi_mozhливosti_chi_obmezheniya.html (дата звернення: 03.03.2019).
9. Про акціонерні товариства від 17 вересня 2008 року № 514-VI / Верховна Рада України. URL: <https://zakon.rada.gov.ua/laws/show/514-17> (дата звернення: 03.03.2019).
10. Господарський кодекс України від 16 січня 2003 року № 436-IV / Верховна Рада України. URL: <https://zakon.rada.gov.ua/laws/show/436-15> (дата звернення: 30.03.2019).
11. Кіречек О., Пічко Р. Закон про ТОВ та ТДВ: чи все так однозначно? *Юридична газета*. 2018. URL: <http://jur-gazeta.com/publications/practice/korporativne-pravo-ma/zakon-pro-tov-ta-tdv-chi-vse-tak-odnoznachno.html> (дата звернення: 30.03.2019).
12. Щодо практики застосування норм права у випадку колізії від 26.12.2008 № 758-0-2-08-19 / Міністерство юстиції України. URL: <https://zakon.rada.gov.ua/laws/show/v0758323-08> (дата звернення: 30.03.2019)

References:

1. Verkhovna Rada Ukrainy (2018). Pro tovarystva z obmezhenoiu ta dodatkovoiu vidpovidalnistiu [Law about limited liability and superadded liability company]. Law № 2275-VIII. Available at: <https://zakon.rada.gov.ua/laws/show/2275-19> (accessed 3 March 2019).
2. Verkhovna Rada Ukrainy (1991). Pro hospodarski tovarystva [Law about business partnerships]. 1576-XII. Available at: <https://zakon.rada.gov.ua/laws/show/1576-12> (accessed 3 March 2019).
3. Spasybo-Fateeva I.V. (2006). Problematyka poniattia statutnoho kapitalu ta poviazanykh iz nym ob'ektiv i prav uchastnykh hospodarskykh tovarystv [The problem of the concept of authorized capital and related objects and rights of participants of economic partnerships]. Proceedings of the *Problemy vynyknennia ta pryupynennia korporatyvnykh vidnosyn* : zbirnyk prats nauk.-prakt. seminaru (28 kvitnia 2006 r.). Lviv, pp. 5–12.

4. Koval O. (2009). Dolja chastky ne pryjnjatogo v TOV spadkojemcja (pravonastupnyka) [The share of the share not received by LLC heir (successor)]. *Legal magazine*, no. 5, pp. 96–97.
5. Kromchenko O. (2018). Novyi zakon pro TOV ta TDV: shcho robyty novym ta diisnym pidpriumstvami [New law on LLC and TDA: what to do to new and valid companies]. Available at: <https://www.growthow.in.ua/novyj-zakon-pro-tov-ta-tdv-shho-robyty-novym-ta-diisnym-pidpriumstvami/> (accessed 3 March 2019).
6. Tsyvilnyi kodeks Ukrainy (2018). [The Civil Code of Ukraine]. Kharkiv : Pravo, pp. 88–89.
7. Negrebetska Y. (2018). Shcho zminiuietsia u diialnosti tovarystva z obmezhenoju ta dodatkovoiu vidpovidalnistiu u zviazku z poivoiu novoho Zakonu [What changes in the activity of a limited liability company in connection with the appearance of a new law]. Available at: https://protocol.ua/ua/shcho_zminyetsia_u_diyalnosti_tovarystva_z_obmezhenoju_ta_dodatkovoiu_vidpovidalnistiu_u_zv_yazku_z_poyavoyu_novogo_zakonu (accessed 3 March 2019).
8. Morgunova A. (2018). Tovarystvo novykh mekhanizmiv [Company of New Mechanisms]. *Zakon i biznes* (electronic journal), vol. 20. Available at: https://zib.com.ua/ua/print/132997-zakon_pro_tov_i_tdv_dodatkovy_mozhlyvosti_chi_obmezheniya.html (accessed 3 March 2019).
9. Verkhovna Rada Ukrainy (2008). Pro aktsionerni tovarystva [On corporations]. Law № 514-VI. Available at: <https://zakon.rada.gov.ua/laws/show/514-17> (accessed 3 March 2019).
10. Verkhovna Rada Ukrainy (2003). Hospodarskyi kodeks Ukrainy [Economic Code of Ukraine]. Law № 436-IV. Available at: <https://zakon.rada.gov.ua/laws/show/436-15> (accessed 30 March 2019).
11. Kirecek O., Pichko R. (2018). Zakon pro TOV ta TDV: chy vse tak odnoznachno? [The law on LLC and TDA: is everything so simple?]. *Yurydychna hazeta* [Legal newspaper]. Available at: <http://jur-gazeta.com/publications/practice/korporativne-pravo-ma/zakon-pro-tov-ta-tdv-chi-vse-tak-odnoznachno.html> (accessed 30 March 2019).
12. Ministry of Justice of Ukraine (2008). Shchodo praktyky zastosuvannia norm prava u vypadku kolizii [As to the practice of applying the law in the event of a conflict]. Document № 758-0-2-08-19. Available at: <https://zakon.rada.gov.ua/laws/show/v0758323-08> (accessed 30 March 2019).

ЕКОНОМІЧНІ НАУКИ

DOI: <https://doi.org/10.32839/2304-5809/2019-4-68-103>

УДК 338.242:316.66(477)

Бобко Л.О., Беднарчук В.В., Тишковець М.М.
Львівський національний університет імені Івана Франка

СУЧАСНІ ТЕНДЕНЦІЇ ТА ПРОБЛЕМИ КОРПОРАТИВНОЇ СОЦІАЛЬНОЇ ВІДПОВІДАЛЬНОСТІ БІЗНЕСУ В УКРАЇНІ

Анотація. В статті визначено сутність та особливості корпоративної соціальної відповідальності бізнесу в Україні. Проаналізовано основні напрямки реалізації вітчизняних практик цієї стратегії, окреслено вигоди від їх реалізації. Зосереджено увагу на прикладах соціальної поведінки провідних компаній нашої держави та проілюстровано практичний досвід реалізації соціально орієнтованих програм у різних галузях господарської діяльності. Встановлено основні причини обмеженого поширення та гальмування впровадження КСВ у практики вітчизняних підприємств, визначено проблеми належного сприйняття бізнес-структурами усіх аспектів ведення цієї прогресивної стратегії. Запропоновано дієві державні заходи щодо підвищення рівня зацікавленості бізнесу в упровадженні корпоративної соціальної відповідальності.

Ключові слова: корпоративна соціальна відповідальність, соціальна відповідальність бізнесу, бізнес-кейси, ділова репутація, корпорації, соціальні інвестиції.

Bobko Larysa, Bednarchuk Victoria, Tyshkovets Mykola
Ivan Franko National University of Lviv

CURRENT TRENDS AND PROBLEMS OF CORPORATE SOCIAL RESPONSIBILITY IN UKRAINIAN BUSINESS

Summary. In this article an essence and features of corporate social responsibility of business in Ukraine are determined. It is proved that the quality of life of the population and social stability in the country largely depends on the effectiveness of the formation of a system of partnership relations between private entrepreneurship, government and civil society in the social sphere. Main directions of realization of domestic practices of this strategy are analyzed and benefits from their implementation are outlined, since organizations that incorporate social responsibility into their strategy can count on greater commitment of investors, trust from the population, authorities and local self-government. Internal social programs of such companies are the powerful factor in motivating and loyal attitude towards their employees. Attention is focused on examples of social behavior of leading companies of our state and illustrated practical experience of implementing socially oriented programs in various fields of economic activity. Main reasons for the limited dissemination and inhibition of CSR implementation in practice of domestic enterprises are established, problems of proper perception by business structures of all aspects of this progressive strategy are determined. Some effective state measures to increase the level of business interest in the implementation of corporate social responsibility are proposed, including the introduction of preferential taxation and reduction of administrative pressure. In addition, at the state level, a regulatory framework should be developed to promote this activity, raise awareness of responsible business behavior (implementing of educational programs, conducting of training courses). It will be helped by the adoption of the National Strategy for Corporate Social Responsibility, which contains benchmarks and prospects for support and recognition by the state. It is proposed to periodically carry out an awareness-raising campaign on social responsibility issues; to announce new projects, positive results from its implementation; to stimulate enterprises by creating an enabling environment for their activities, to intensify investment and innovation processes, to formulate appropriate legislative and institutional support for CSR issues, to introduce mandatory reporting of non-financial reporting, to create an effective system of social dialogue taking into account the interests of all parties.

Keywords: corporate social responsibility, social responsibility of business, business cases, business reputation, corporations, social investments.

Постановка проблеми. Формування ефективною ринковою економічною моделлю зумовлює нову сутність взаємодії суспільства і бізнесу. Одним із найголовніших її складників є соціальна відповідальність ділового співтовариства, компаній і представників бізнесу, яка перетворюється у додатковий засіб підвищення іміджу підприємницьких структур. Досвід економічно розвинутих держав свідчить, що від ефективності формування системи партнерських відносин приватного підприємництва, влади і громадянського суспільства в соціальній сфері багато в чому залежать якість життя населення і соціальна стабільність у країні.

Процес глобалізації, притаманний сучасному бізнесу, визначив формування стандартів корпоративної соціальної відповідальності (КСВ) та етичних правил підприємництва, започаткованих міжнародними організаціями. Підприємницькі бізнес-структури, які працюють в Україні, протягом останніх років усе більшою мірою рухаються шляхом розвитку корпоративної прозорості, соціальної відповідальності та ефективності. Концепція КСВ сприяє зростанню капіталізації та зміцненню стійкості бізнесу, виступає засобом соціального позиціонування і формування іміджу сучасної соціально орієнтованої компанії.

Аналіз останніх досліджень і публікацій.

Проблеми розвитку соціальної відповідальності бізнесу стали предметом широкого обговорення в науковій літературі. Концептуальні підходи до розвитку корпоративної соціальної відповідальності закладені такими ученими, як А. Керолл, А. Колот, Д. Свансон, В. Фредерік, М. Фрідман та ін. Актуальні питання соціально-відповідального розвитку бізнесу в Україні досліджували Ю. Бегма, М. Бутко, Л. Денисюк, Р. Колиско, І. Комарницький, Р. Краплич, Є. Кубко, О. Лазаренко, Л. Лаптева, В. Мазуренко, М. Мурашко, М. Стародубська, О. Чарановська, В. Шаповал, П. Яницький та інші.

Виділення не вирішених раніше частин загальної проблеми. Високо оцінюючи науковий доробок провідних науковців, слід констатувати, що питання включення соціальної відповідальності в стратегію розвитку бізнесу українських підприємств вивчене не повністю і, з огляду на зростання значущості соціальних аспектів їх діяльності, потребує подальшого розгляду та аналізу.

Формування цілей статті. Головною метою дослідження є визначення шляхів впровадження концепції соціальної відповідальності бізнесу в стратегію розвитку українських підприємств з урахуванням міжнародних ініціатив.

Виклад основного матеріалу. У сучасному бізнес-середовищі не існує єдиного підходу до трактування сутності терміну «корпоративна соціальна відповідальність», оскільки йдеться про системний підхід до комплексної проблеми. Незважаючи на багатозначність тлумачень та визначень, більшість дослідників КСВ дотримуються думки, що, відповідно до Міжнародного стандарту ISO 26000 «Керівництво із соціальної відповідальності», корпоративну соціальну відповідальність слід розглядати як відповідаль-

ність організації за вплив її рішень та діяльності на суспільство і навколишнє середовище через прозору та етичну поведінку, яка сприяє сталому розвитку, що включає здоров'я та добробут суспільства; враховує очікування зацікавлених сторін; відповідає чинному законодавству та міжнародним нормам поведінки [1].

Ми поділяємо думку науковців, що розглядають корпоративну соціальну відповідальність як довгострокову стратегію діяльності організації, що базується на гуманістичних цінностях, визначається принципами сталого розвитку, підзвітності та прозорості і характеризується високими стандартами операційної та виробничої діяльності [2].

Організації, які включають до своєї стратегії соціальну відповідальність, можуть розраховувати на більшу прихильність інвесторів, довіру з боку населення, органів влади та місцевого самоврядування. Внутрішні соціальні програми таких компаній виступають потужним фактором мотивації та лояльного ставлення до їх працівників. Результатом впровадження програм КСВ є низка вигод як для власників фірм, так і для працівників, споживачів товарів і послуг, ділових партнерів, державних інститутів та суспільства загалом (рис. 1). Поєднання інтересів усіх цих сторін відображає необхідність корпоративної соціальної відповідальності, яка спрямована на досягнення соціальної злагоди.

Міжнародний досвід впровадження КСВ переконує, що корпоративна соціальна відповідальність допомагає компаніям підвищувати ділову репутацію, встановлювати довірчі відносини з державою і суспільством.

Найпоширеніші практики впровадження КСВ у компаніях в Україні реалізуються у таких напрямках:

– трудові відносини (підвищення зарплати, виплата премій, надання працівникам можливості



Рис. 1. Вигоди від впровадження програм КСВ

Джерело: [2]

працювати за гнучким графіком, реалізація програми з підвищення професійного зростання);

– екологічна відповідальність (впровадження енергозберігаючих технологій та програми сортування й утилізації відходів);

– відносини зі споживачами (підтримка якості продукту компанії, надання правдивої інформації та реклами, тренінги для персоналу з питань обслуговування споживачів, розроблена система управління скаргами та «гаряча лінія» (контакт-центр) для споживачів);

– розвиток регіонів (виділення коштів на благодійність, допомога щодо благоустрою території);

– антикорупційні практики (відмова від хабарів за розв'язання бізнес-проблем).

Згідно з опитуванням, проведеним серед 400 респондентів у 2018 р. на замовлення Центру «Розвиток КСВ» в рамках проекту «Розбудова потенціалу Національного контактного пункту з відповідальної бізнес-поведінки» за підтримки Посольства Королівства Нідерландів в Україні, 76% респондентів КСВ реалізують через політику розвитку та поліпшення умов персоналу, 51% благодійну допомогу, 30% допомогу воїнам АТО. Згідно з результатами дослідження 2010 р. частка компаній, які мають стратегію та бюджет з КСВ, істотно не змінилась (майже 40% опитаних компаній мали стратегію соціальної відповідальності, а 17% – бюджет). Проте значно збільшилась частка компаній, у яких збільшився бюджет на програми соціальної відповідальності (у 2010 р. зростання бюджету було зафіксоване у 4% компаній, а у 2018 р. про це заявили 35% компаній) [3].

Як свідчать дані наукових досліджень, прикладів успішної реалізації проектів корпоративної соціальної відповідальності підприємствами виробничої сфери є небагато, адже лише великі підприємства (переважно ті, що мають іноземні інвестиції) практично втілюють проекти соціальної відповідальності. Серед найбільш масштабних слід виділити проект ТОВ «Монсанто Україна», що у 2019 р. планує виділити близько 400 тис. грн. на підтримку двох соціальних програм: 1) проект Міжнародної благодійної організації «Надія в дії», що передбачає навчання сільських сімейних лікарів для поліпшення практичних навичок, а також надання сучасного медичного обладнання (в селах Волинської, Дніпропетровської, Луганської, Львівської, Рівненської та Тернопільської областей); 2) проект Громадської організації «КРОНА.ЮА», що планує встановлення інноваційного енергоефективного освітлення вулиць у с. Чернобаївка (Білозерський район Херсонської області), а саме, має на меті розмістити 10 автономних систем із сонячними батареями, що забезпечать зменшення впливу на довкілля та заощадять громаді значні кошти. Щодо фінансування регіонального розвитку, то в цьому напрямі найбільш активними є багатонаціональні компанії. Зокрема, 10 з 13 багатонаціональних компаній, що брали участь в опитуванні, здійснювали соціальні інвестиції в розвиток регіону присутності компанії, у 5 компаній рівень інвестицій за останні роки збільшився. Багатонаціональні компанії здебільшого спрямовують кошти на благодійність (8 з 13 компаній), сприяють проведенню екологічних проектів у регіонах (4 компанії), шефствують

над дитячим будинком, школою або спортивним клубом (4 компанії), допомагають освітнім ініціативам (4 компанії). Прикладом підтримки розвитку регіонів став проект КСВ, реалізований ПрАТ «МХП»: у 2018 р. 45 переможців конкурсу від ПрАТ «МХП» отримали від підприємства сертифікати на фінансування свого проекту в розмірі до 40 000 грн., більшість проектів передбачає надання робочих місць жителям сіл. Загалом ПрАТ «МХП» інвестував у різноманітні бізнес-проекти до 1 млн. 950 тис. грн.

Позитивним фактом впровадження концепції соціальної відповідальності бізнесу вважаємо створення останніми роками таких відповідних інституцій на державному рівні: 1) Національний контактний пункт з питань сприяння наданню рекомендацій (керівних принципів) для багатонаціональних підприємств у рамках Декларації Організації економічного співробітництва та розвитку (ОЕСР) про міжнародне інвестування та багатонаціональні підприємства в Україні, який створено у 2017 р. при Міністерстві економічного розвитку і торгівлі; 2) Центр «Розвиток корпоративної соціальної відповідальності», що є експертною організацією в Україні з відповідального ведення бізнесу та розвитку корпоративної соціальної відповідальності; серед основних досягнень Центру слід назвати щорічний Конкурс кейсів з Цілей сталою розвитку, Пакт заради молоді, Карту професій та спільноту «Кар'єра мрії», щорічний Форум «Бізнес і університети», проект «Дівчата STEM».

За результатами Національного Конкурсу бізнес-кейсів з КСВ, проведеного Центром та міжнародними експертами у квітні 2018 року в рамках конференції «Бізнес, що змінює країну», переможцями стали кейси таких компаній:

Кращий кейс з впровадження Цілі 3 «Міцне здоров'я»: **WATSONS УКРАЇНА** за проект закупівлі оклюдерів (дитячих очних пластирів) для дитячих сердець.

Кращий кейс з впровадження Цілі 4 «Якісна освіта»: **ELEKS** за проект просвіти дітей, які не бачать, і **ЕНЕРГОАТОМ** за програму роботи зі школярами і студентами.

Кращий кейс з впровадження Цілі 5 «Гендерна рівність»: **L'ORÉAL TALENT** за проект, спрямований на навчання жінок, які постраждали від домашнього насильства, новій професії перукаря і надання їм економічних повноважень.

Кращий кейс з впровадження Цілі 8 «Гідна праця і економічне зростання»: **KREDOBANK** за програму роботи зі студентами.

Кращий кейс з впровадження Цілі 10 «Зменшення нерівності»: **КОНЦЕРН ГАЛНАФТОГАЗ** за встановлення контейнерів для речей, які розпосуджуються серед малозабезпечених сімей.

Кращий кейс з впровадження Цілі 11 «Сталий розвиток міст та спільнот»: **МХП** (Миронівський хлібопродукт) за програму розвитку підприємства в селах

Кращий кейс з впровадження Цілі 12 «Відповідальне споживання»: **ДТЕК** (найбільший приватний енергохолдинг України) за проект просування енергоефективності в школах.

Кращий кейс з впровадження Цілі 13 «Боротьба зі зміною клімату»: **INTECRACY GROUP** за просування електронного документообігу.

Кращий кейс з впровадження Цілі 16 «Мир та справедливість»: **ПРИКАРПАТТЯОБЛЕНЕРГО** за роботу зі співробітниками, які повернулись із АТО, і **ПРАВОВИЙ АЛЬЯНС** за вшанування пам'яті загиблих в АТО.

Кращі ProVono зусилля (для юридичних компаній): **ПРАВОВИЙ АЛЬЯНС** за більш ніж 400 proVono годин за вшанування пам'яті загиблих в АТО.

Також окрема нагорода «За просування принципів Зеленої економіки» була вручена від Платформи зростання зеленої економіки компанії **АШАН** за кейс з працевлаштування дітей із синдромом Дауна.

Нагорода від молоді «Бізнес, що змінює країну» була вручена компанії **АСТАРТА** за розвиток регіонів і розбудову системного підходу до залучення громад [4].

Конкурс кейсів з КСВ впроваджується дев'ятий рік поспіль, за цей час він перетворився в єдину національну премію відзначення проєктів соціальної відповідальності компаній.

Однак, незважаючи на позитивний практичний досвід багатьох вітчизняних підприємств у сфері реалізації корпоративної соціальної відповідальності, її розвиток у нашій країні зазнає впливу таких негативних факторів, як: нерозуміння суті та важливості запровадження принципів соціально відповідальної поведінки, відсутність державної підтримки її стимулювання тощо.

Як справедливо зазначають О. Грیشнова та Г. Міщук, сьогодні в Україні немає цілеспрямованого ефективного управління соціальним розвитком; представники бізнесу не усвідомлюють себе суб'єктами управління людським капіталом, а тому не здатні системно вирішувати соціальні проблеми шляхом впровадження соціальних інновацій. [5]. Існують проблеми у належному сприйнятті бізнес-структурами усіх аспектів введення КСВ: соціальна відповідальність найчастіше не інтегрована в стратегію управління компанією, не береться до уваги соціально відповідальне інвестування, залишається поза увагою розробка галузевих стандартів соціальної відповідальності, залучення фахівців із КСВ, формування власної політики КСВ. Важливими проблемами також стали чесне ведення підприємницької діяльності, боротьба з корупцією та відмиванням грошей.

Основними причинами обмеженого поширення та гальмування впровадження КСВ в Україні більшість науковців називає такі: недостатнє законодавче забезпечення з питань КСВ, несприятливе бізнес-середовище, корупція, бюрократичні перешкоди, недостатність дій держави у встановленні інституту соціального партнерства, недостатнє усвідомлення місії біз-

несу та взаємопов'язаності економічної та соціальної складових економічного розвитку, недооцінення значення соціальних ресурсів у стійкому розвитку, нівелювання моральних цінностей керівництва компаній, неналежне опрацювання наукою прикладних засад впровадження КСВ у стратегію управління підприємства, викривлене розуміння КСВ як піару або процесу приховування прибутку [6, с. 11].

Щоб підвищити рівень зацікавленості бізнесу в упровадженні КСВ, державі необхідно, передусім, розглянути пільгове оподаткування для компаній, які реалізують стратегію корпоративної соціальної відповідальності та зменшити адміністративний тиск органів влади. Також українські підприємці наполягають на розробленні та прийнятті Національної стратегії розвитку соціальної відповідальності, що допоможе ширшому запровадженню та реалізації КСВ у країні. Пропонується періодично проводити інформційно-ознайомчу кампанію з питань соціальної відповідальності як для споживачів, так і для самих підприємців; повідомляти про нові проєкти соціальної відповідальності, позитивні результати від її впровадження; стимулювати підприємства шляхом створення сприятливого середовища для їхньої діяльності, активізувати інвестиційні та інноваційні процеси, сформулювати відповідне законодавче та інституційне забезпечення з питань КСВ, запровадити обов'язкове подання не фінансової звітності, створити ефективну систему суспільного діалогу з урахуванням інтересів усіх сторін [7, с. 42].

Переконані, що всі ці інструменти повинні вивести розвиток корпоративної соціальної відповідальності бізнесу в Україні на належний рівень.

Висновки з даного дослідження і перспективи. Отже, проведене на базі світового та вітчизняного досвіду дослідження доводить, що в сучасних реаліях одним з найважливіших чинників економічного розвитку підприємства стає корпоративна соціальна відповідальність, яка сприяє не лише покращенню його іміджу, але й забезпечує економічне зростання та конкурентну перевагу на довгострокову перспективу. Доведено, що важливим кроком на шляху виконання положень глобальних ініціатив є виконання Цілей сталого розвитку України, для чого необхідна популяризація концепції корпоративної соціальної відповідальності з одночасною розробкою соціальних, економічних та інституційних інструментів, способів, засобів для заохочення підприємства до виконання соціально відповідальної діяльності.

Предметом подальших наукових досліджень стануть питання оцінювання ефективності реалізації концепції корпоративної соціальної відповідальності в діяльності вітчизняних підприємств.

Список літератури:

1. Міжнародний стандарт ISO/FDIS 26000 «Керівництво з соціальної відповідальності». URL: http://www.ksovok.com/doc/iso_fdis_26000_rus.pdf
2. Бобко Л.О. Сучасний стан та перспективи розвитку корпоративної соціальної відповідальності в Україні. *Ефективність державного управління*. 2016. № 1(2). С. 41–47. URL: [http://nbuv.gov.ua/UJRN/efdu_2016_1-2\(2\)_7](http://nbuv.gov.ua/UJRN/efdu_2016_1-2(2)_7)
3. Зінченко А., Саприкіна М. Розвиток КСВ в Україні: 2010-2018. Київ: Юстон, 2017. 52 с. URL: http://csr-ua.info/csr-ukraine/wp-content/uploads/2018/10/CSR_2017_research-1.pdf
4. Центр «Розвиток КСВ» нагородив кращі кейси з корпоративної відповідальності. URL: <http://sdg.org.ua/ua/povnyu/329-2018-04-27-16-09-45>

5. Грішнова О.А., Міщук Г.Ю. Соціальні інновації у трудовій сфері: сутність, види, особливості реалізації в Україні. *Демографія та соціальна економіка*. 2013. № 2(20). С. 167–178.
6. Колот А.М. Корпоративна соціальна відповідальність і проблеми її сприймання суспільством. *Соціально-трудова відносина : теорія та практика*. 2013. № 2(6). С. 6–16.
7. Ахновська І.О., Лепіхова О.Ю. Механізм впровадження корпоративної соціальної відповідальності на підприємствах України. *Економіка і організація управління*. 2016. № 1(21). С. 36–44.

References:

1. Mizhnarodnyi standart ISO/FDIS 26000 «Kerivnytstvo z sotsialnoi vidpovidalnosti» [ISO 26000 Social responsibility standard].
2. Bobko L.O. (2016). Suchasnyi stan ta perspektyvy rozvytku korporatyvnoi sotsialnoi vidpovidalnosti v Ukraini [Current status and prospects for the development of corporate social responsibility in Ukraine]. *Efektivnist derzhavnoho upravlinnia*, vol. 1(2), pp. 41–47.
3. Zinchenko A., Saprykina M. (2017). Rozvytok KSV v Ukraini: 2010-2018 [Development of CSR in Ukraine: 2010-2018]. Kyiv : Euston (in Ukraine).
4. Tsentр «Rozvytok KSV» nahorodyv krashchyy keis z korporatyvnoi vidpovidalnosti [Center "Development of CSR" awarded the best cases of corporateres ponsibility].
5. Grishnova O.A., Mishchuk G.Ya. (2013). Sotsialni innovatsii v trudovii sferi: sutnist, vydy, osoblyvosti realizatsii v Ukraini [Social innovations in the labor sphere: essence, types, peculiarities of realization in Ukraine]. *Demografija ta sotsialna ekonomika*, vol. 2(20), pp. 167–178.
6. Kolot A.M. (2013). Korporatyvna sotsialna vidpovidalnist i problemy yii sprymannia suspilstvom [Corporate social responsibility and the problems of its perception by society]. *Sotsialno-trudovi vidnosyny : teoriia ta praktyka*, vol. 2(6), pp. 6–16.
7. Akhnovska I.O., Lepikhova O.Ya. (2016). Mekhanizm vprovadzhenia korporatyvnoi sotsialnoi vidpovidalnosti na pidpriemstvakh Ukrainy [The mechanism of introduction of corporate social responsibility at the enterprises of Ukraine]. *Ekonomika i orhanizatsia upravlinnia*, vol. 1(21), pp. 36–44.

DOI: <https://doi.org/10.32839/2304-5809/2019-4-68-104>

УДК 330.1:338(045)

Богацька Н.М., Шахнюк А.І.

Вінницький торговельно-економічний інститут

Київського національного торговельно-економічного університету

ІНТЕЛЕКТУАЛЬНА ВЛАСНІСТЬ (НЕМАТЕРІАЛЬНІ АКТИВИ) ЯК СКЛАДОВА СТАТУТНОГО КАПІТАЛУ ПІДПРИЄМСТВА

Анотація. В статті розглянуто суть та необхідність створення нематеріального капіталу, складовою якого є інтелектуальна власність в сучасних умовах господарювання і функціонування підприємств. Визначаються основні види вкладів, якими можна наповнювати статутний капітал підприємства. Висвітлюється поняття та зміст інтелектуальної власності у якості нематеріального активу. Досліджено питання формування статутного капіталу, шляхом внесків нематеріальних активів та визначено специфіку прав інтелектуальної власності. Розглянуто порядок внесення об'єкта інтелектуальної власності до статутного капіталу підприємства та переваги даної стратегії. Розкрито особливості охорони прав інтелектуальної власності, що були передані до статутного капіталу підприємства. Аналіз нормативно-правової бази передачі нематеріального активу у власність підприємства. Визначено основні групи майнових прав, що можуть розглядатися як внесок до статутного капіталу підприємства у вигляді нематеріального активу. Досліджено необхідність документального оформлення операції передачі прав інтелектуальної власності до статутного капіталу, порядок розпорядження майновими права інтелектуальної власності. Розглянуто особливості захисту об'єкта інтелектуальної власності, що використовуються для мінімізації ризиків пов'язаних з їх використанням.

Ключові слова: об'єкти інтелектуальної власності, нематеріальні активи, інтелектуальний капітал, статутний капітал, майнові права.

Bogatska Nataliia, Shahnyuk Angelica

Vinnytsia Trade and Economic Institute of

Kyiv National University of Trade and Economics

INTELLECTUAL PROPERTY (INTANGIBLE ASSETS) AS A COMPOSITION OF THE COMPANY'S STATUTE CAPITAL

Summary. The essence and necessity of intangible capital creation is discussed in the article, which includes intellectual property in modern realities of enterprise management and functioning. The main types of deposits, which can be filled with the authorized capital of the enterprise, are determined. Both the concept and the content of intellectual property as an intangible asset are highlighted. The formation of the authorized capital by means of intangible assets contributions as well as the specifics of intellectual property rights is determined. The right of intellectual property to private non-property rights and property rights of intellectual property are distinguished, which has a further influence on the choice of the object and the maintenance of these rights, which are transferred to the authorized capital. The order of introduction of the intellectual property object into the authorized capital of the enterprise and the advantages of this strategy are outlined. The peculiarities of protection of intellectual property rights that were transferred to the authorized capital of the enterprise are disclosed. Analysis of the regulatory framework for the transfer of an intangible asset to the ownership of the enterprise has been made. The basic groups of property rights, which can be considered as a contribution to the authorized capital of the enterprise in the form of an intangible asset, are determined. Conditions are set out, which should correspond to intangible assets for their inclusion in the authorized capital of the enterprise. The procedure for conducting an appraisal of intellectual property rights in monetary terms is indicated. The article also discusses the risks of forming an authorized capital of an enterprise by virtue of intellectual property rights. The necessity of documentary registration of the transfer of intellectual property rights to the authorized capital, procedure of disposition of property rights of intellectual property is investigated. The peculiarities of protection of the intellectual property object used to minimize the risks associated with their use are investigated.

Keywords: intellectual property objects, intangible assets, intellectual capital, authorized capital, property rights.

Постановка проблеми та її зв'язок з актуальними теоретичними завданнями. Однією із складових інтелектуальної власності є об'єкти промислової власності (винаходи, корисні моделі, промислові зразки, заки для товарів та послуг, ноу-хау і т.д.), які створені на підприємстві, мають правовий захист, практичне втілення у вигляді можливості впровадження у виробництво (або інших видів комерціалізації) та приносять власнику прибутки [2]. Таким чином поглиблення глобалізаційних процесів передбачає створення сучасної моделі підприємства, основною складовою якої є інтелектуальний капітал, який формують нематеріальні

активи. Зростання конкурентоспроможності підприємств передбачає ефективне використання нематеріальних активів, частка яких у структурі активів суб'єктів підприємницької діяльності постійно зростає.

Наявність нематеріальних активів у складі ресурсів підприємства збільшує ринкову вартість підприємств, підвищує інвестиційну привабливість та забезпечує захист їхніх прав, шляхом того, що з одного боку в нематеріальних активах вміщується результат інтелектуальної творчої діяльності людини, а з другого боку такий результат призводить до логічного зменшення витрат на виробництво продукції, як наслідок – змен-

шення собівартості продукції або збільшення обсягів її реалізації шляхом формування у покупця візуального розпізнання марки для товарів і послуг та формування визнання бренду.

Отже, проблема використання об'єктів інтелектуальної власності в якості внеску в статутний капітал підприємства є надзвичайно актуальною та сучасною, особливо для вітчизняних підприємств в контексті євроінтеграції та вимагає подальшого дослідження.

Аналіз останніх досліджень і публікацій. Дослідженням інтелектуальної власності як статутного капіталу підприємства займалися чисельна кількість закордонних науковців, таких як Н. Бонтіс, Дж.К. Гелбрейт, Е. Брукінг, Л. Прусак, П. Друкер, Т. Стюарт, М. Мелоун, Л. Едвігсон, Д. Даффі, І. Нонака, Т. Давенпорт та інші. Значний внесок у розробку теоретичних і прикладних питань щодо визначення інтелектуальної власності як нематеріального активу внесли вітчизняні науковці: О. Бутнік-Сіверський, Д. Крупка, І.П. Хвищун, П.М. Цибульов, Д. Богиня, В. Геєць, О. Грішнова, Є.І. Ходаківський, В.П. Якобчук, І.Л. Литвинчук та інші.

У працях цих фахівців досліджується проблематика визначення сутності нематеріальних активів та інтелектуальної власності, практичного та теоретико-методологічного обліку даного виду активу і т.д. Незважаючи на те, що вивченням інтелектуального капіталу займаються безліч зарубіжних і вітчизняних вчених, ця тема є актуальною у розрізі інноваційно-глобалізаційних процесів.

Виділення невирішених раніше частин загальної проблеми. Аналізуючи роботи сучасних вчених, які займалися дослідженням даного питання, можна зробити висновок, що їх увага була приділена питанням дослідження сутності інтелектуальної власності на підприємствах. Однак, не достатньо розглянуто та досліджено складові майнових прав об'єктів інтелектуальної власності під час процесу формування статутного капіталу підприємства нематеріальними активами.

Мета статті. Дослідження складових майнових прав об'єктів інтелектуальної власності під час процесу формування статутного капіталу підприємства нематеріальними активами.

Виклад основного матеріалу дослідження. Статутний капітал – це зареєстрований у встановленому законом порядку й закріплений в установчих документах грошовий еквівалент майна або безпосередньо кошти, які повинні бути передані підприємству у власність (повне господарське ведення, оперативне керування) у вигляді внесків для забезпечення його господарської діяльності і як сплата його учасниками одержуваних ними майнових прав [7].

Інститут статутного капіталу підприємства є одним із центральних в корпоративному праві. При цьому для розвитку принципу свободи підприємницької діяльності на рівні законодавства передбачена варіація об'єктів власності, переважно для учасників та засновників при формуванні внесків. Серед таких об'єктів – об'єкти права інтелектуальної власності (зокрема майнові права на ці об'єкти), що за своїм характером походження мають певні особливості.

Згідно ст. 13 «Закону про господарські товариства», ст. 86 ГКУ та ст. 11 «Закону про акціо-

нерні товариства» визначено такі види вкладів, якими можна наповнювати статутний капітал:

– рухоме майно; нерухоме майно; гроші; цінні папери;

майнові права:

– корпоративні права: сукупність майнових та немайнових прав, які випливають з права власності на частку в статутний капітал іншого суб'єкта (якщо учасник вносить до статутного капіталу господарського товариства частку (її частину), якою він володіє в статутному капіталі іншого господарського товариства, то в результаті цього в останньому відбувається зміна складу учасників.

– права користування будинками, спорудами, приміщеннями, транспортними засобами, природними ресурсами;

– права на об'єкти права інтелектуальної власності: майнові права на знаки для товарів і послуг (торгові марки), на винаходи та корисні моделі, промислові зразки, на комп'ютерні програми, інші об'єкти, визначені законами;

– зобов'язальні права: право вимоги учасника до іншого суб'єкта (унаслідок цього внеску змінюється кредитор у зобов'язанні, тобто замість учасника, який вніс в статутний капітал право вимоги, кредитором стає господарське товариство, до якого перейшло право вимоги) [7; 8].

Цивільне законодавство чітко розмежує право інтелектуальної власності на особисті немайнові права та майнові права інтелектуальної власності, що має подальший вплив на вибір об'єкта та супроводження його прав, які передаються в статутний капітал.

Вкладом до статутного капіталу господарського товариства, згідно з ст. 115 ЦК України, можуть бути майнові та інші відчужувані права, що мають грошову оцінку, якщо інше не встановлено законом [9].

Ст. 424 ЦКУ також встановлено, що вкладом до статутного капіталу юридичної особи є майнові права інтелектуальної власності [9]. Звернувшись до основних кодексів (ст. 115 ЦКУ ст. 86 ГКУ), узагальнивши наведені вище норми, стає зрозуміло, що внеском у вигляді нематеріальних активів можуть бути три групи прав:

1. Права користування природними ресурсами, зокрема землею і водою.

2. Права користування основними засобами, наприклад будівлями, спорудами, транспортними засобами, обладнанням тощо.

3. Права користування майновими правами на об'єкти права інтелектуальної власності, скажімо, право користування торговою маркою (знаком для товарів і послуг), комп'ютерною програмою, базами даних тощо [7].

Передача або внесення об'єкту інтелектуальної власності до статутного капіталу підприємства будь-якої форми господарювання є широкою поширеною формою сплати часток або акцій в комерційних підприємствах зі сторони правовласників та розробників об'єктів інтелектуальної власності.

Вишенська І.П. взагалі говорить «про заміну традиційного капіталу на інтелектуальний капітал у вигляді нематеріальних активів (інформація, інтелектуальна власність, комп'ютерні програми тощо), що викликає цілу низку проблем

підвищення ефективності використання цих активів з тієї позиції, що перетворення нематеріального активу в гроші і навпаки не задовольняє вимог сьогодення» [1].

Беручи до уваги специфіку прав інтелектуальної власності сконцентруємо увагу на майновому характері цих прав. Йдеться про те, що в статутний капітал можуть бути передані лише наступні права: право на використання об'єкта інтелектуальної власності, виключне право заборонити неправомірному використанню об'єкта інтелектуальної власності в т.ч. забороняти таке використання, а також інші майнові права інтелектуальної власності встановлені законом.

Деякі автори пропонують власні критерії та визначення, за якими об'єкти повинні відноситись до нематеріальних активів. Так, Д.А. Лазаренко зазначає, що об'єкт вважається активом, якщо він: задовольняє визначення активу; є вимірюваним, значущим, достовірним [3, с. 139]. Котенко Л.Н. та Т.В. Полевая відмічають відмінні особливості нематеріальних активів як ресурсів підприємства, які багато в чому визначають порядок їх обліку, аудиту та економічного аналізу: – всі об'єкти нематеріальних активів різні за своєю природою і характеру використання; – не мають матеріально-речової форми; – майнові права підприємства на об'єкти інтелектуальної власності мають бути документально підтверджені; – складність оцінки нематеріальних активів; – не всі об'єкти нематеріальних активів можна розглядати відокремлено від іншого майна підприємства; – складність визначення строку корисного використання; – високий ступінь невизначеності моменту та величини отримання прибутку від використання об'єктів прав [4].

Наявність різних категорій для позначення нематеріальних активів і їх окремих складових визначає необхідність визначення їх складу і структури. Оскільки володіючи такою інформацією, можна оптимізувати їх структуру на підприємстві з метою покращання процесу виробництва та реалізації продукції, фінансових показників діяльності, а також підвищення ефективності використання технології діючого підприємства [6].

При цьому, стратегія внесення об'єктів інтелектуальної власності як нематеріальних активів до статутного капіталу надає ряд наступних переваг:

- можливість сформулювати значний за своїми розмірами статутний капітал без відволікання коштів й забезпечити доступ до банківських кредитів і інвестицій;
- використовуючи інтелектуальну власність як об'єкт застави нарівні з іншими видами майна;
- можливість амортизувати інтелектуальну власність у статутному капіталі і замінити її реальними коштами, тобто капіталізувати інтелектуальну власність;
- авторам і підприємствам-власникам інтелектуальної власності – можливість стати засновниками дочірніх і самостійних фірм без відгалуження коштів;
- право на отримання частки прибутку (дивідендів);
- право на участь в управлінні підприємством через загальні збори правління;

– право на отримання ліквідаційної квоти у разі ліквідації підприємств [10].

Для передачі, як внеску в статутний капітал господарчого товариства та відображення в балансі нематеріальні активи повинні відповідати певним умовам:

- їх вартість повинна бути достовірно визначена;
- вони мають відповідати критеріям оборотоздатності: винятковості, ко-рисності, відчужуваності, можливості їхньої грошової оцінки, інвестиційної привабливості [10].

Під час внесення майнових прав інтелектуальної власності до статутного капіталу обов'язково потрібно провести оцінку таких прав, тому що факт створення підприємства будь-якої господарської форми власності має на увазі обов'язкове вкладення конкретної грошової суми. Тому визначення оцінки майнових прав в грошовому еквіваленті має логічне місце. Коли ухвалюється рішення між суб'єктами господарської діяльності щодо внесення майнових прав інтелектуальної власності у вигляді частки – еквівалента грошової суми до статутного капіталу, враховується особливість правової охорони об'єкта інтелектуальної власності, у відповідності вимог чинного законодавства.

Передача майнових прав на об'єкти права інтелектуальної власності як вклад до статутного капіталу підприємства будь-якої господарської форми – це свідоме відчуження цих прав їх володільцем (автором) на користь підприємства. Тому, після процесу відчуження, підприємство стає власником майнових прав, що йому передані. Відтак засновник (учасник), передавши ці права в статутний капітал, втрачає право на їх використання.

Отже, при внесенні майнових прав під час формування статутного капіталу юридичної особи слід пам'ятати, що передати майнові права інтелектуальної власності можливо лише після створення юридичної особи- правонаступника, а юридична особа вважається створеною з дня її державної реєстрації.

Стратегічне управління будь-яким підприємством у ринковому середовищі зосереджується на правильному визначенні поточних позицій підприємства на ринку, показників його господарсько-фінансової діяльності, сильних і слабких сторін. В сучасних умовах адекватність прийнятої стратегії розвитку бізнесу або території стратегічним цілям залежить від результатів стратегічного аналізу. Стратегічний аналіз формує інформаційну базу для прийняття рішення, але його методи залежать від складності внутрішнього та зовнішнього середовища господарської системи [11].

У разі внесення майнових прав інтелектуальної власності до статутного капіталу підприємства будь-якої форми господарювання у першу чергу здійснюється ідентифікація об'єкта за наступним алгоритмом:

- хто є власником прав на відповідний об'єкт;
- чи існують права третіх осіб стосовно відповідного об'єкта, підтверджені договором застави, ліцензійним договором тощо;
- можливість використання об'єкта інтелектуальної власності господарським товариством,

до статутного капіталу якого вносяться майнові права на такий об'єкт;

– чи є чинними майнові права на такий об'єкт інтелектуальної власності;

– строк чинності майнових прав на об'єкт інтелектуальної власності [1].

При цьому слід зазначити, що при прийнятті рішення щодо внесення майнових прав інтелектуальної власності до статутного капіталу підприємства необхідно враховувати особливості правової охорони відповідного об'єкта інтелектуальної власності (патент на винахід; патент на корисну модель; знак для товарів та послуг; патент на промисловий зразок).

Тому засновники повинні знати про всі ризики формування статутного капіталу власного підприємства за рахунок майнових прав інтелектуальної власності на такі об'єкти, як корисні моделі та промислові зразки, крім того, строки чинності майнових прав на такі об'єкти досить невеликі. Таким чином, при ухваленні рішення щодо внесення майнових прав інтелектуальної власності до статутного капіталу підприємства з будь-якою формою господарювання варто надавати переваги майновим правам на знаки для товарів і послуг, об'єкти авторського права, об'єкти суміжних прав та винаходи. Варто відмітити, що в процесі передачі прав інтелектуальної власності до статутного капіталу підприємства необхідно документально оформити дану операцію у відповідних документах:

1) у статутних документах підприємства;

2) у договорі про передачу майнових прав інтелектуальної власності [12].

Потрібно пам'ятати, що розпорядження майновими правами інтелектуальної власності здійснюється за договірними умовами: ліцензія на використання об'єкту інтелектуальної власності (виключна, невиключна, одинична), ліцензійний договір, договір на створення за замовленням та використання об'єкта права інтелектуальної власності, договір про передачу виключних прав інтелектуальної власності, договір про наміри. Згідно цього, необхідно зосередити увагу на обов'язковості підписання одного із перелічених вище договорів як однієї із головних умов внесення об'єкта інтелектуальної власності до складу нематеріальних активів в статутний капітал, інакше внесення його в статутний капітал не буде відповідати чинному законодавству. Пись-

мова форма такого договору також передбачає реєстрацію та використовується з метою захисту прав первинного суб'єкту інтелектуальної власності, для захисту від можливих ризиків.

Висновки і пропозиції. При прийнятті рішення щодо внесення майнових прав інтелектуальної власності до статутного капіталу, при формуванні статутного капіталу підприємства шляхом внесення складової у вигляді об'єктів інтелектуальної власності потрібно враховувати, що:

– 3 ст. 424 Цивільного кодексу України ; ч. 1 ст. 86, ч. 5 ст. 156 та ч. 6 ст. 157 Господарського кодексу України ; ч. 1. ст. 11, ст. 23 Закону України “Про акціонерні товариства”; п. 2.16 Положення про порядок реєстрації випуску акцій, затверджене рішенням Державної комісії з цінних паперів та фондового ринку № 942 від 26.04.2007 р.: закріплено можливість внесення майнових прав інтелектуальної власності як внеску до статутного капіталу господарського товариства порядок внесення об'єктів інтелектуальної власності до статутного капіталу підприємства;

– ст. 24, 52 Закону України «Про господарські товариства» ; ст. 14 Закону України «Про акціонерні товариства»: визначено мінімальний розмір внеску до статутного фонду: для акціонерних товариств – від 1250 мінімальних заробітних плат, виходячи зі ставки мінімальної заробітної плати; для товариств з обмеженою відповідальністю – від 100 мінімальних заробітних плат, виходячи зі ставки мінімальної заробітної плати;

– Закон України «Про фінансові послуги та державне регулювання ринків фінансових послуг»: передбачено заборону формування статутного капіталу за рахунок нематеріальних активів для фінансових установ – юридичних осіб, таких як банки, кредитні спілки, ломбарди, лізингові компанії, довірчі товариства, страхові компанії, установи накопичувального пенсійного забезпечення, інвестиційні фонди і компанії та інші юридичні особи, виключним видом діяльності яких є надання фінансових послуг.

Тому, основним завданням на яке потрібно звертати увагу для мінімізації можливих ризиків існування підприємства будь-якої форми господарського діяльності є правова характеристика об'єкта інтелектуальної власності, процедура оцінки та передачі об'єкта інтелектуальної власності як частки в статутний капітал підприємства.

Список літератури:

1. Вишенська І.П., Папарига П.П. Нематеріальні активи, як важливий фактор зростання в сучасних умовах господарювання. *Облік, аналіз і аудит у сучасному бізнесі : Міжнародна науково-практична конференція*. Львів : ПП «Компакт-ЛВ», 2004. 398 с.
2. Тверезенко О. Майнові права інтелектуальної власності як внесок до статутного капіталу господарського товариства. *Теорія і практика інтелектуальної власності*. 2010. № 6. С. 50–59.
3. Капля І.В., Ніколашин А.О. Нематеріальні активи як внесок у статутний капітал підприємства, їх відображення та облік. *Регіональна бізнес-економіка та управління*. 2013. № 1(37). С. 86–91.
4. Котенко Л.Н., Полевая Т.В. Нематеріальні активи як специфічний об'єкт учета. *Проблеми теорії і практики учета, аудита, аналізу і пути их решения : материалы Всеукраїнської науч.-метод. конференції*. Севастополь, 2003. 272 с.
5. Лазаренко Д.А., Сиренко С.В. Интеллектуальный капитал: учетные и правовые аспекты. *Вісник ЖДТУ*. 2003. № 4. С. 138–146.
6. Николок М.З. Нематеріальні активи як об'єкт бухгалтерського обліку: нові підходи до класифікації та визнання. *Міжнародний збірник наукових праць*. 2008. № 2.
7. Про акціонерні товариства : Закон України від 17 вересня 2008 р. № 514-VI. *Верховна Рада України*. URL: <http://zakon2.rada.gov.ua/laws/show> (дата звернення: 15.04.2019).
8. Про господарські товариства: Закон України від 19 вересня 1991 р. № 1576-XII. *Верховна Рада України*. URL: <http://zakon2.rada.gov.ua/laws/show/1576-12> (дата звернення: 15.04.2019).

9. Цивільний кодекс України № 435-15: Офіц. текст із змін., станом на 30.07.2010. *Верховна Рада України*. URL: <http://zakon1.rada.gov.ua> (дата звернення: 15.04.2019).
10. Ходаківський Є.І., Якобчук В.П., Литвинчук І.Л. Інтелектуальна власність: економіко-правові аспекти : навчальний посібник. Київ : Центр учбової літератури, 2014.
11. Богацька Н., Ковальчук Д. Стратегічний потенціал підприємства. URL: www.rusnauka.com/33_DWS_2010/Economics/ (дата звернення: 15.04.2019).
12. Цибульов П.М. Основи інтелектуальної власності : навчальний посібник. Інст. інтел. власн. і права. Київ, 2005. 108 с.

References:

1. Vyshenskaya I.P., Papariga P.P. (2004). Intangible assets, as an important factor of growth in modern economic conditions. *Accounting, analysis and audit in contemporary business : International scientific and practical conference*. Lviv : PP "Compact-LN", 398 p.
2. Tiberenko O. (2010). Property rights of intellectual property as a contribution to the charter capital of an economic partnership. *Theory and practice of intellectual property*, vol. 6, pp. 50–59.
3. Dropyu I.V., Nikolashin A.O. (2013). Intangible assets as a contribution to the authorized capital of the enterprise, their display and accounting. *Regional Business Economics and Management*, vol. 1(37), pp. 86–91.
4. Kotenko L.N., Polevaya T.V. (2003). Intangible assets as a specific object of accounting". *Problems of the theory and practice of accounting, audit, analysis and ways of their solution : materials of the All-Ukrainian scientific method. conference*, 272 p.
5. Lazarenko D.A., Sirenko S.V. (2003). Intellectual capital: accounting and legal aspects. *Journal of ZHDTU*, no 4, pp. 138–146.
6. Nikoluk M.Z. (2008). Intangible assets as an object of accounting: new approaches to classification and recognition. *International collection of scientific works*, № 2.
7. The Verkhovna Rada of Ukraine (2008). The Law of Ukraine "About Joint-Stock Companies", available at: <http://zakon2.rada.gov.ua/laws/show> (accessed 15 April 2019).
8. The Verkhovna Rada of Ukraine (1991). The Law of Ukraine "On Business Associations", available at: <http://zakon2.rada.gov.ua/laws/show/1576-12> (accessed 15 April 2019).
9. The Verkhovna Rada of Ukraine (2010). The Civil Code of Ukraine Mode, available at: <http://zakon1.rada.gov.ua> (accessed 15 April 2019).
10. Khodakivsky Ye.I., Yakobchuk V.P., Litvinchuk I.L. (2014). *Intelektual'na vlasnist': ekonomiko-pravovi aspekty [Intellectual Property: Economic and Legal Aspects]*. Center for Educational Literature, Kyiv.
11. Bogatska N., Kovalchuk D. (2010). Strategic potential of the enterprise, available at: www.rusnauka.com/33_DWS_2010/Economics/ (accessed 05 April 2019).
12. Tsybulov P.M. (2005). *Osnovy intelektual'noi vlasnosti [Ways of Intellectual Property Commercialization Source]*. Inst. intel. vlasn. i rights, Kyiv.

DOI: <https://doi.org/10.32839/2304-5809/2019-4-68-105>

УДК 331.104

Возна Л.Б., Босак О.В.Львівський навчально-науковий інститут
ДВНЗ «Університет банківської справи»**ФОРМУВАННЯ ІМІДЖУ ЛІДЕРА ДЛЯ ЕФЕКТИВНОГО УПРАВЛІННЯ ПЕРСОНАЛОМ**

Анотація. У статті розглянуті основні питання, що стосуються проблеми формування іміджу лідера, його теоретичні аспекти та різновиди. Визначено фактори, що впливають на формування уявлення людини про самого себе формуючи власний імідж, та фактори, що впливають на думку персоналу. Наведено основні складові лідерського потенціалу, які є невід'ємною складовою формування іміджу керівника та окреслено один із найбільш ефективних засобів актуалізації та розвитку лідерських якостей менеджера – соціально-психологічний тренінг. Запропоновано модель узагальнених рис та якостей, які є ключовими при формуванні іміджу лідера-менеджера в управлінні персоналом в організації.

Ключові слова: імідж, лідер, репутація, керівник, управління, лідерський потенціал.

Vozna Lyubov, Bosak OksanaLviv Educational and Scientific Institute
SHEE "University of Banking"**FORMATION OF THE IMAGE OF THE LEADER FOR EFFECTIVE PERSONNEL MANAGEMENT**

Summary. The article discusses the main issues that concern the problem of formation of the leader's image, his theoretical aspects and types. There were determined the factors that influence the formation of the self-perception in the process of the self-image creation and factors that influence the staff opinion. There were represented the main constituents of the leader potential that are the integral part of the image formation of a leader and there was described one of the most effective ways of actualization and development of manager's leadership skills – social and psychological workshop. The model of general characteristics and skills that are the most important in the process of formation of the leader's image – HR manager was suggested in the article. The article deals with the main issues concerning the problem of the manager's image formation. The growing importance of the problem of image formation in the life of a society and of an individual is highlighted. The factors influencing the formation of a person's perception of herself are considered. It is determined that the attractive image of a manager is inseparable from knowledge of business etiquette and confident possession of the relevant skills. The growing importance of the problem of forming an image in the life of a society and of an individual is underlined. The factors influencing the formation of "self-image" or "self-presentation" are considered. The components of the image of a person are considered in detail. Issues of the choice of the manager's image forming methods are discussed. The values of the goal definition phase, of the adequate self-evaluation and assessment analysis, are underlined. The functions that perform the manager's image in the management of the organization are determined. The conditions influencing the formation and improvement of the manager's image are distinguished. The necessity of improving of the manager's image forming technique, the mechanism of its formation and the stages of the work organization on creating a manager's image are revealed.

Keywords: image, leader, reputation, manager, leadership potential.

Постановка проблеми. В сучасних умовах важливим фактором підвищення ефективності діяльності будь-якої компанії є професіоналізм її персоналу та, однозначно, її керівника. Тому надзвичайно важливо, щоб керівник був не лише формально обраним, а й був лідером, який здатний не підтримувати сталий розвиток компанії та забезпечувати її зростання у майбутньому. Лідерські якості керівника як організатора визначають успіх його організаційних здібностей та вимагають від нього вміння поєднання у своїй роботі власних і колективних інтересів.

Невипадково, вивчення соціально-психологічних основ професіоналізму сучасних керівників-лідерів різного рівня викликає підвищений інтерес дослідників. Особливо популярною стала сфера технологій формування іміджу лідера.

Для розвитку результативної діяльності організації надзвичайно важливим є формування іміджу такого керівника, який поєднує в собі якості авторитетного лідера та формального менеджера, здатного раціонально думати та ефективно управляти персоналом.

Аналіз останніх досліджень і публікацій.

Проблема формування іміджу лідера для ефективного управління персоналом була піднята та розглянута в наукових працях та дослідженнях переважно зарубіжних науковців та практиків, йдеться про Алана Дж. Роу, Едуарда де Боно, Майкл Мікалко та ін. Простір вітчизняних досліджень формування іміджу, зокрема проблеми іміджу менеджера-лідера, залишається мало заповненим.

Виділення невирішених раніше частин загальної проблеми. Більшість сучасних організацій у своїй діяльності не надають суттєвого значення та не приділяють достатньої уваги проблемі формування такого іміджу лідера, який буде ефективно впливати на персонал та здійснювати якісне ним управління. Комбінування різних теоретичних підходів до визначення іміджу лідера, виділення основних складових та чинників впливу на його формування та адаптація їх до сучасних умов можуть стати дієвим способом розширити горизонти та удосконалити практику управління.

Таким чином об'єктивна необхідність виділення узагальненої моделі формування іміджу

лідера для ефективного управління персоналом зумовила актуальність теми мету та завдання дослідження.

Мета статті. На основі викладеного можна сформулювати завдання дослідження, яке полягає в узагальненні підходів щодо формування іміджу лідера для ефективного управління персоналом.

Виклад основного матеріалу. У сучасному розумінні, імідж — це стереотипний образ конкретного об'єкта, що існує в масовій свідомості. Поняття іміджу стосується конкретної людини, але може поширюватися й на конкретну групу осіб, організацію, товар тощо. Основною іміджу є формальна система ролей, якими людина по-слуговується у своєму житті, що доповнюються особливостями, рисами характеру, зовнішніми даними, одягом та іншими атрибутами. Імідж формується як на основі реальної поведінки індивіда, так і під впливом оцінок і думок інших людей [4].

Імідж — це набір якісних ознак, що асоціюються з тією чи іншою особистістю. На думку вчених, існують три групи складових іміджу. Насамперед це персональні характеристики лідера, до яких належать фізичні та психофізіологічні особливості, характер та тип особистості, індивідуальний стиль прийняття рішень тощо. Другою складовою є «соціальні характеристики». При цьому мається на увазі статус лідера, пов'язаний не лише з його офіційним становищем, а й з походженням, багатством тощо. Зі статусом тісно пов'язані моделі рольової поведінки [2].

Існують керівники із схильністю до лідерства, але для того, щоб перетворитися у дійсних лідерів, їм необхідно розвивати власний потенціал, для чого потрібні спеціальні знання та навички.

Лідерський потенціал є соціально-психологічною властивістю особистості, яка відображає як ситуаційно обумовлену, так і незалежну від ситуації здатність індивіда до успішного здійснення лідерства. Рівень лідерського потенціалу керівника визначається ступенем розвитку його індивідуальної (здібності, особистісні риси, цінності) та універсальної (досвід, навички, стилі лідерства, рольовий репертуар) складових.

Сьогодні лідерський потенціал керівника також являє собою сукупність внутрішніх потреб, можливостей, засобів, ціннісного ставлення, які сприяють досягненню такого рівня інтеграції компетентності, відповідальності, активності і комунікабельності, що забезпечує провідний вплив та формування іміджу лідера на членів групи при спільному вирішенні завдань у різних видах життєдіяльності та задає позитивну спрямованість процесу професійного становлення [4].

Складові лідерського потенціалу особистості, які є невід'ємною складовою формування іміджу керівника, з позиції психологічного аналізу узагальнені на рис. 1.

Для формування іміджу лідера потрібно сформувати відповідний лідерський потенціал керівника враховуючи його складові.

Особистий імідж — це набір внутрішніх і зовнішніх чинників, що репрезентують самоімідж: імідж, що сприймається, та необхідний імідж. Загалом імідж є комплексним поняттям. Індивід має почуватися у власній «оболонці» комфортно. Інакше почуття дискомфорту й нервозності, яке відчуватиме носій іміджу, може передатися тим, хто його оточує. У результаті це стане бар'єром на шляху його сприйняття [1]. Власне тому, формуючи імідж, варто спиратися на реальні особистісні характеристики, а саме: темперамент, характер, зовнішність, родину, дітей, улюблених тварин, хобі тощо. Кожна з цих характеристик по-різному впливає на формування особистого іміджу керівника й так само піддається свідомому конструюванню. Звичайно, персональні характеристики кожного індивіда різняться, до того ж більшість із них майже неможливо змінити.

Як вже зазначалося, побудова іміджу лідера ґрунтується на емоційних апеляціях. Залежно від того, які емоції він покликаний спонукати, імідж можна класифікувати як позитивний і негативний.

Позитивний — викликає позитивні емоції (повагу, шану, любов тощо) до його носія.

Негативний — пов'язаний із формуванням негативних емоцій (ворожості, ненависті, зневаги тощо) [2].



Рис. 1. Складові лідерського потенціалу

Джерело: складено авторами на основі [1]

За механізмом формування та поширення виокремлюють імідж:

а) який стихійно виник у масовій свідомості (його формування й упровадження триває впродовж певного часу. Проте він є досить сталим, бо не лише спирається на асоціювання щойно створеного образу з традиційним, а й сам стає таким.

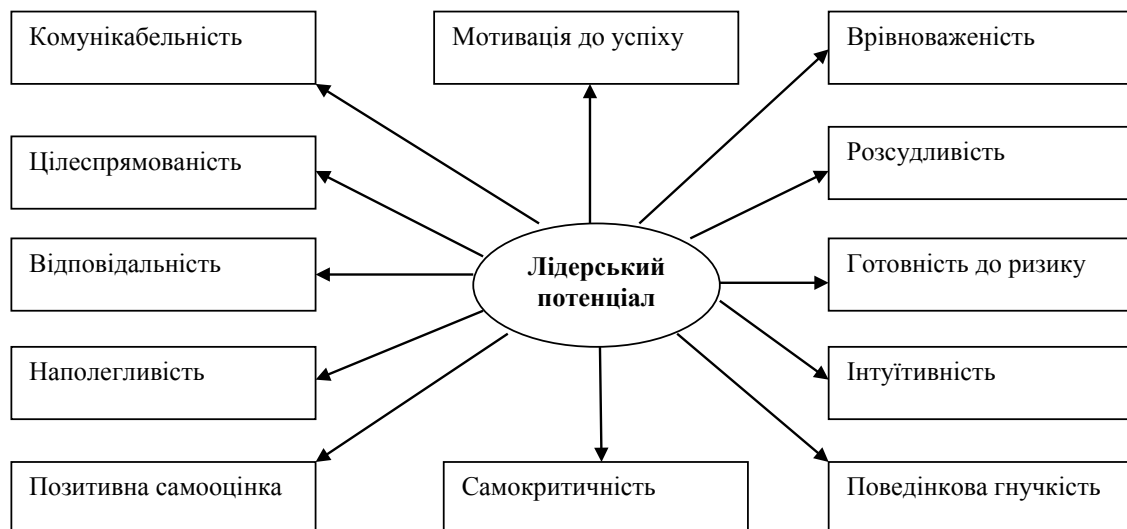
б) який штучно сформований і цілеспрямовано впроваджений у масову свідомість за допомогою різного інструментарію і прийомів (може формуватися в максимально стислі, до кількох місяців, терміни). У цьому разі він зникає із суспільної свідомості майже так само швидко, як і впроваджується [3].

Запропоновані класифікації тісно переплітаються, а отже, можна отримати чотири основні типи іміджу: стихійний позитивний; стихійний негативний; штучний позитивний; штучний негативний.

Розглядаючи лідерство з позицій менеджменту, необхідно сказати, що лідерські якості менеджера є запорукою успішної діяльності організації.

Менеджери-лідери – носії головного господарського мислення, орієнтованого на нововведення.

Головні риси менеджера-лідера:

- доступність для кожного працівника;
- знайомство з більшою кількістю працівників;
- приділяє увагу системам заохочення;
- відкидає кабінетний стиль керівництва,

з'ясовує проблеми на місцях, бере на себе відповідальність;

– делегує повноваження виконавцям;

– провину за помилки бере на себе, не втрачаючи часу на пошук винуватця, оскільки головне – це виправити помилку.

Проблеми лідерства є ключовими для досягнення мети організації. У сучасних умовах лідерство дає змогу підняти бачення людини на вищому рівні. Процес лідерства дає змогу вдосконалити структуру організації, взаємин у колективі та досягти максимальних результатів у діяльності організації.

Для формування іміджу лідера необхідно чітко сформувати модель поведінки.

Модель поведінки – це система, стійкий комплекс зовнішніх дій, що підтримують певний імідж. Модель поведінки безпосередньо залежить від 3 факторів:

1. Очікування оточуючих – «Яким хочуть бачити оточуючі керівника / співробітника» [1].

2. Від вимог організації (напр., офіційні вимоги транснаціональних компаній: прийти влаштуватися на роботу в PR-групи або до відділу фінансового аналізу).

3. Від особистих якостей.

Пристаючи до задачі формування особистого іміджу, лідер повинен сформувати власну модель поведінки. Це передбачає осмислення і конструювання своїх дій, що створюють або підтримують у навколишніх певний імідж.

Загальні правила:

1. Модель поведінки повинна відповідати закону, принципу вер-

ховенства права, організаційним правилам і нормам. Якщо лідер демонструє зневагу до норм, рано чи пізно він втратить свій вплив та статус [3].

2. Модель поведінки повинна бути або здаватися морально бездоганною, щонайменше, не мати високі морально-етичні вади.

3. Модель поведінки повинна бути орієнтована на позитивну мету, що володіє великою спонукальною силою (особливо важливо для будь-якої форми лідерства).

4. Намагатися «наближати» мету, робити її доступною, «відчутною».

5. Перевірити несуперечливість, цілісність і життєвість моделі.

6. Потрібно скласти програму реалізації моделі поведінки в реальних ситуаціях – в яких саме ситуаціях як конкретно повинна виявлятися ця модель.

7. Практично реалізувати модель, здійснюючи при цьому моніторинг ефективності моделювання (найскладніший аспект, вимагає відповідних підходів).

В сучасних умовах одним із найбільш ефективних засобів актуалізації та розвитку лідерських якостей менеджера є соціально-психологічний тренінг.

У широкому значенні під соціально-психологічним тренінгом (СПТ) розуміють практику психологічного впливу, яка ґрунтується на активних методах групової роботи, використання своєрідних форм навчання знанням та окремим вмінням [5].

Метою тренінгу є розширення уявлень про лідерство як способи організації та управління малою групою, активізація лідерського потенціалу як сукупності умінь самоуправління і управління іншими людьми. В процесі тренінгу учасникам дається можливість побачити зі сторони свої лідерські схильності (потенціал), відчутти переваги і труднощі лідерських позицій, визначити для себе свої сильні і слабкі сторони щодо лідерства в тих чи інших ситуаціях, оволодіти техніками лідерського впливу та згуртування групи, розвинути лідерські вміння.

Методи тренінгу відображені на рис.2

Сьогодні, креативність – це властивість, яка реалізується лише за сприятливих умов середови-



Рис. 2. Методи тренінгу

Джерело: складено авторами на основі [5]

ща. Саме тому для креативного управління підприємствами керівникам необхідно знати методи психологічної активізації мислення людини, методи систематизованого пошуку ідей і методи цілеспрямованого рішення творчих завдань.

З кожним роком дедалі потрібнішим стає іраціональний підхід до вирішення управлінських завдань. Наявність творчих здібностей у керівника й уміння їх розвивати у своїх підлеглих високо цінується у всьому світі. На нашу думку, лідером креативного менеджменту має бути керівник. Загальні основи психологічних особливостей мислення керівника становлять базис його особистої креативної поведінки. З точки зору психології, креативний процес характеризується наявністю випереджувального відображення, ймовірного прогнозування, передбачення подій (антиципації). Тому від лідера вимагається мобілізація всіх його інтелектуальних і психологічних здібностей.

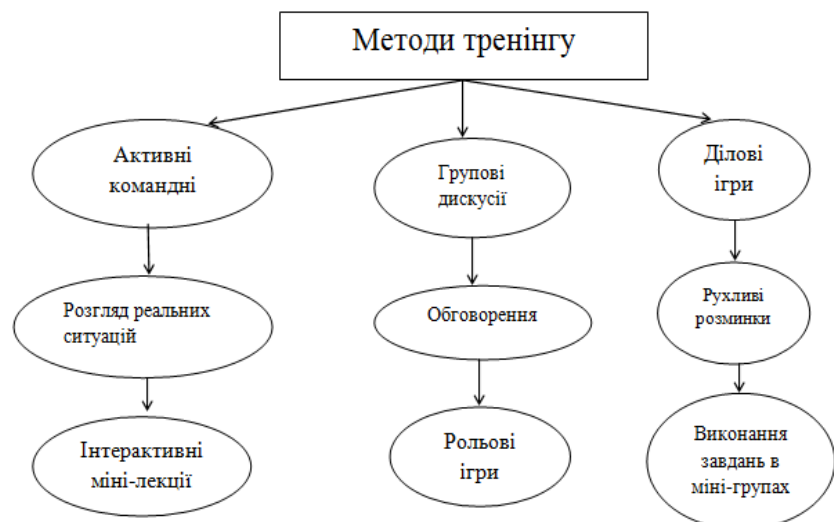
В іміджі переплітаються такі складові, як:

- фізичні (доглянутість, здоров'я, стиль, зачіска, макіяж, одяг);
- психологічні (характер, тип темпераменту);
- соціальні (роль в суспільстві, манера поведінки і спілкування).

Імідж відіграє важливе значення в ділових і особистісних відносинах, дає можливість бути прийнятим і зрозумілим для інших, він відображає здібності та моральні якості індивіда [11].

Є.Б. Малкін і Є.Б. Сучков виділяють кілька базових **складових особистого іміджу** публічного політика, що є, на наш погляд, досить універсальними, застосовними і в інших сферах діяльності (менеджменті, освіті і т.д.):

- Перша, лежача буквально на поверхні – **зовнішній вигляд**. Зовнішність кандидата, то, як

він одягається – все це повинно робити сприятливе враження на цільову аудиторію.

- Друга складова особистого іміджу – це **«спеціальні навички»**, якими повинен володіти кандидат: ораторську майстерність і вміння вести публічну дискусію).

- Наступна складова особистого іміджу, органічно пов'язана з попередньою, – **«партитура жестів»**, в більш широкому плані – манера поведінки кандидата в ході публічних виступів і дискусій перед телекамерою» [4].

За А. Панасюком, імідж особистості формується багатьма складовими, до яких можна віднести:

1. Габітарний імідж (від лат. habitus – зовнішність, зовнішній вигляд) – власне зовнішність (одяг, макіяж, аксесуари).

2. Імідж середовища – створене людиною штучне середовище існування (житло, кабінет, автомобіль).

3. Оречевлений імідж – створені людиною предмети, речі.

4. Вербальний імідж – усне та письмове мовлення.

5. Кінетичний імідж – жести, рухи, міміка.

До цієї класифікації Г. Монахов додає ще два пункти:

1. Ментальний імідж – світоглядні та морально-етичні установки особистості, соціальні стереотипи.

2. Фоновий імідж:

- а) дистантно-опосередкований – та інформація, яку суспільство отримує не власне від особистості, зі ЗМІ чи інших джерел;

- б) контактено-неопосередкований – ті люди, які складають оточення і коло спілкування [8–9].

У вищевказаних класифікаціях запропоновані такі складові, які персонал (аудиторія) може сприймати та усвідомлювати. Проте, на нашу



Рис. 3. Узагальнена модель формування іміджу лідера

Джерело: складено авторами на основі [6; 8; 9]

думку, для формування якісно-позитивного іміджу лідера, як ефективного керівника організації слід виокремити основні складові соціально-особистісного іміджу та соціально-психологічні чинники, що впливають на формування іміджу лідера. Саме ці характеристики визначають сутність іміджу. Позитивний імідж визначається схожістю між індивідуальними особливостями людини та загальнолюдськими цінностями.

Як підсумок, ми пропонуємо узагальнену модель формування іміджу лідера, які, на нашу думку, є ключовими в управлінні персоналом в організації (див рис. 3).

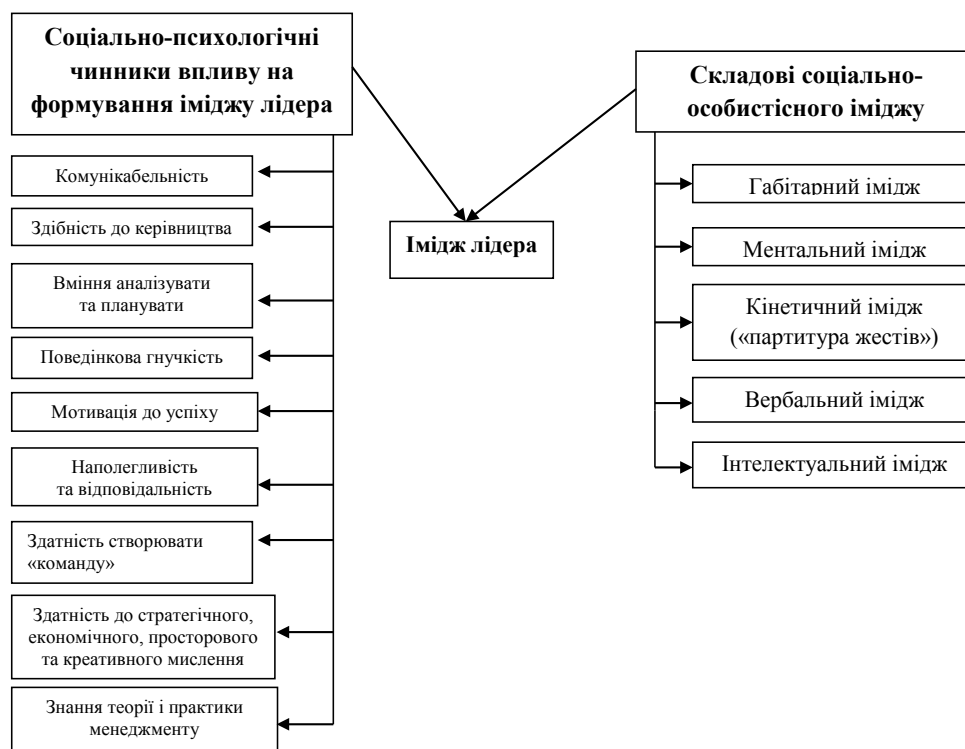
Цю модель ми можемо вважати іміджево-формуючою.

Висновки і пропозиції. З наведеного вище можна зробити наступні висновки:

1. Для розвитку результативної діяльності організації надзвичайно важливим є формування іміджу такого керівника, який поєднує в собі

якості авторитетного лідера та формального менеджера, здатного раціонально думати та ефективно управляти персоналом.

2. Поняття іміджу стосується конкретної людини, але може поширюватися й на конкретну групу осіб, організацію, товар тощо. Основою іміджу є формальна система ролей, якими людина послуговується у своєму житті, що доповнюються особливостями, рисами характеру, зовнішніми даними, одягом та іншими атрибутами.

3. Існують керівники із схильністю до лідерства, але для того, щоб перетворитися у дійсних лідерів, їм необхідно розвивати власний потенціал, для чого потрібні спеціальні знання та навички.

4. При формуванні іміджу лідера-менеджера в управлінні персоналом в організації, ключовою повинна бути узагальнена модель формування іміджу лідера, що є, на наш погляд, досить універсальною і може застосовуватись в різних сферах діяльності.

Список літератури:

1. Евтихов О.В. Практика психологического тренинга. СПб. : Речь, 2015. 256 с.
2. Загороднюк С. Соціально-психологічні аспекти управлінського спілкування як фактор лідера. *Зб. наук. пр. УАДУ*. 2012. Вип. 2. С. 297–304.
3. Коваленко С., Харченко І. Ефективні методи управління колективом – важлива складова лідерства. *Зб. наук. пр. УАДУ*. 2014. Вип. 1. С. 237–241.
4. Кудряшова Е.В. Лидер и лидерство: исследование лидерства в современной западной общественно-политической мысли. Архангельск : ГМПУ им. М.В. Ломоносова, 2014. 256 с.
5. Нестеренко Л. Соціально-психологічний тренінг як елемент удосконалення комунікації державних службовців. *Актуальні проблеми державного управління на новому етапі державотворення* : матеріали наук.-практ. конф. за міжнародною участю (Київ, 31 травня 2015 р.). Київ : Вид-во НАДУ, 2015. Т. 1. С. 294–296.
6. Ревская Н.Е. Психология менеджмента : конспект лекций. СПб. : Изд-во «Альфа», 2001. 240 с.
7. Свидрук І.І. Креативний менеджмент : навч. посібник. Київ : Вид-во ЦУЛ, 2012. 224 с.
8. Панасюк А.Ю. Имидж: энцикл. словарь. Москва : РИПОЛ Классик, 2007. 768 с.
9. Панасюк А.Ю. Формирование имиджа: стратегия, психотехники, психотехнологии. Москва : Омега-Л, 2007. 266 с.

References:

1. Evtikhov O.V. (2015). *Praktika psikhologicheskogo treninga* [Practice of psychological training]. SPb. : Rech' Publishing. (in Russian)
2. Zahorodniuk S. (2012). *Sotsialno-psykholohichni aspekty upravlinskoho spilkuvannia yak faktor lidera* [Socio-psychological aspects of managerial communication as a factor of a leader]. *UADU Bulletin*, vol. 2, pp. 297–304.
3. Kovalenko S., Kharchenko I. (2014). *Efektivni metody upravlinnia kolektyvom – vazhlyva skladova liderstva* [Effective team management practices – an important component of leadership]. *UADU Bulletin*, vol. 1, pp. 237–241.
4. Kudryashova E.V. (2014). *Lider i liderstvo: issledovaniya liderstva v sovremennoy zapadnoy obshchestvenno-politicheskoy mysli* [Leader and Leadership: Leadership Studies in Modern Western Socio-Political Thought]. Arkhangel'sk : HMPU im. M.V. Lomonosova. (in Russian)
5. Nesterenko L. (2015). *Sotsialno-psykholohichni treninh yak element udoskonalennia komunikatsii derzhavnykh sluzhbovtziv* [Socio-psychological training as an element of improving the communication of civil servants]. *Proceedings of the Aktualni problemy derzhavnoho upravlinnia na novomu etapi derzhavotvorennia* (Ukraine, Kyiv, May 31, 2015), Kyiv : NADU Publishing, vol. 1, pp. 294–296.
6. Revskaya N.E. (2001). *Psikhologiya menedzhmenta : konspekt lektsiy* [Psychology of Management: A summary of lectures]. SPb. : Alfa Publishing. (in Russian)
7. Svydruk I.I. (2012). *Kreatyvnyi menedzhment: navch. posibnyk* [Creative management: tutorial]. Kyiv: TsUL Publishing. (in Ukrainian)
8. Panasyuk A.Yu. (2007). *Imidzh: entsykl. slovar`* [Image: Encyclopedic Dictionary]. Moscow : RIPOL Klassik. (in Russian)
9. Panasyuk A.Yu. (2007). *Formirovaniye imidzha: strategiya, psikhotekhniki, psikhotekhnologii* [Image formation: strategy, psychotechnics, psychotechnologies]. Moscow : Omega-L. (in Russian)

СВІТОВА ПРАКТИКА ОПОДАТКУВАННЯ КООПЕРАТИВНИХ ПІДПРИЄМСТВ

Анотація. Досліджено практику оподаткування кооперативних підприємств і організацій розвинених країн світу. Проаналізовано фактори впливу на формування системи оподаткування результатів функціонування кооперативних підприємств різних країн. Виділено основні світові системи оподаткування кооперативних підприємств і організацій. Досліджено види податкових преференцій, як інструментів стимулювання діяльності і розвитку окремих видів кооперативів, в функціонуванні яких зацікавлені уряди розвинених держав. Узагальнено досвід оподаткування кооперативних підприємств зарубіжних країн з огляду на доцільність його застосування для підприємств кооперативного сектору національної економіки. Обґрунтовано напрямки удосконалення податкового законодавства для підприємств споживчої кооперації України.

Ключові слова: кооперативний рух, кооперація, кооперативні підприємства, податкове законодавство, система оподаткування.

Hrynyuk Nataliia

Kyiv National University of Trade and Economics

WORLD PRACTICE OF TAXATION OF COOPERATIVE ENTERPRISES

Summary. The practice of taxation of cooperative enterprises and organizations of the developed countries of the world is investigated. The factors influencing the formation of the system of taxation, taxation of the operation of cooperative enterprises of different countries are analyzed: the status of the cooperative (non-profit / profitable), the target audience of consumers (shareholders / non-consumers), peculiarities of functioning (narrowly industrial / universal), type and type of activity, etc. The main world systems of taxation of cooperative enterprises and organizations are allocated: the single (general) tax system for all types of enterprises, regardless of organizational and legal form; the general system of taxation, within which certain privileges are applied for cooperative enterprises; special (special) modes of taxation of cooperative enterprises. The types of tax preferences, as tools for stimulating the activity and development of certain types of cooperatives, in the functioning of which interested governments of developed countries are interested in: preferential rates of tax on profit, directed to reserve funds; exemption from taxation of any investments and membership fees to cooperatives; an additional tax, and a tax on immovable property used for business purposes; significant tax breaks in particularly unfavorable years of activity etc. The experience of taxation of cooperative enterprises of foreign countries is generalized, considering the expediency of its application for enterprises of the cooperative sector of the national economy. The peculiarities of the current mechanism of taxation of the results of activity of enterprises of consumer co-operation of Ukraine, namely double taxation (payment of value added tax and income tax), are analyzed. The volume of goods sold to members of the consumer cooperative is analyzed. The directions of perfection of the tax legislation are grounded in view of the legally recognized right of consumer associations of Ukraine to carry out two types of activities: non-business (basic) and business (concomitant).

Keywords: cooperative movement, cooperation, cooperative enterprises, tax legislation, taxation system.

Постановка проблеми. Кооперативний сектор економіки виступає вагомим складовою в структурі економік розвинених країн світу. Визнаючи беззаперечну значущість кооперативних підприємств і організацій у вирішенні багатьох соціальних і економічних питань, урядові структури провідних країн світу надають суттєву державну підтримку діяльності підприємств кооперативної форми господарювання.

На сьогодні, характерною ознакою успішного соціально-економічного розвитку кооперативів зарубіжних країн є створення на законодавчому рівні системи податкових преференцій для різних форм і видів кооперативних підприємств.

В сучасних умовах глобалізації економіки розвиток вітчизняної кооперації неможливий без використання досвіду і умов діяльності кооперативних підприємств в країнах з розвинутою економікою.

Аналіз останніх досліджень і публікацій. Питання оподаткування кооперативних підприємств у розвинених країнах знаходяться в полі зору багатьох науковців [2; 3; 5; 6; 10; 13].

Не зменшуючи вагомості їх напрацювань, слід зазначити, що потребують подальшого дослідження і систематизації особливості практики оподаткування кооперативних підприємств зарубіжних країн як інструменту податкового стимулювання їх діяльності.

Враховуючи перспективи розвитку міжнародної діяльності України вище означені проблеми набувають особливої актуальності для підприємств кооперативного сектору національної економіки.

Метою даної статті є дослідження практики оподаткування кооперативних підприємств розвинених країн світу з огляду на доцільність застосування прогресивного досвіду для підприємств кооперативного сектору національної економіки.

Виклад основного матеріалу. Результати дослідження податкового законодавства зарубіжних країн свідчать про відсутність єдиного підходу до оподаткування кооперативних підприємств. Діючі податкові режими щодо кооперативних організацій, як правило, обумовлюються багатьма факторами: статусом кооперативу (неприбутковий/прибутковий), цільовою аудиторією

споживачів (пайовики/непайовики), особливостями функціонування (вузько галузевий/універсальний), типом і видом діяльності тощо.

На сьогодні в світовій практиці можна умовно виділити наступні системи оподаткування кооперативних підприємств:

- єдина (загальна) система оподаткування для усіх видів підприємств незалежно від організаційно-правової форми;

- загальна система оподаткування, в межах якої застосовуються окремі пільги для кооперативних підприємств;

- особливі (спеціальні) режими оподаткування кооперативних підприємств.

Єдина система оподаткування застосовується в країнах, де кооперативні підприємства функціонують на суто комерційних засадах (Австрія, Ірландія, Фінляндія, Норвегія, Швейцарія) [4]. Кооперативи цих країн, маючи податковий статус комерційних компаній, оподатковуються на загальних засадах і сплачують корпоративний податок за традиційними правилами. Крім того, кооперативні підприємства деяких країн сплачують і додаткові податки (податок на нерухоме майно – в Ірландії) [13].

Певним різновидом вище означеної практики сплати податків є застосування в межах загальної системи оподаткування окремих пільг для кооперативних підприємств. Зокрема, в країнах, де кооперативні організації вдало поєднують комерціалізацію діяльності із соціальною спрямованістю (Швеція, Данія, Нідерланди) або спостерігаються тенденції до відродження кооперативних цінностей і принципів діяльності (Великобританія, Німеччина, Бельгія) диференційовано оподатковують дохід членів кооперативу, отриманий у вигляді дивідендів за свою участь у діяльності кооперативної організації (в деяких країнах – аж до повного звільнення від оподаткування дивідендів) [6; 13]. Зокрема, з 2012 року звільнення від податку на дивіденди передбачено для голландських кооперативів, які не входять до холдингу і їх корпоративні права не належать бізнесовим структурам. [18]

Інші країни як інструмент державної підтримки застосовують пільгові ставки оподаткування прибутку (або навіть звільнення від оподаткування) окремих видів діяльності кооперативних підприємств (Німеччина, Франція, Данія, Польща, Румунія, Болгарія, Греція, Туреччина).

Так, у Німеччині звільнені від податків фермерські кооперативи з повним циклом виробництва продукції і пов'язані з ними постачальницькі кооперативи. Крім того, останнім часом в системі оподаткування Німеччини з'явилися пільги для кооперативів, які використовують екологічно чисті технології та альтернативні джерела енергії [20].

Законодавство Франції, визнаючи комерційний характер діяльності кооперативних підприємств, в той же час повністю звільняє від сплати податків на прибуток кооперативи, які працюють в певних галузях (ремісничі, транспортні, морські) [6, с. 47]. Але найбільші пільги мають кооперативи в галузі сільського господарства. Система оподаткування сільськогосподарських кооперативів у Франції передбачає надання їм статусу неприбуткової організації, що обумовлює відсутність по-

двійного оподаткування результатів діяльності; звільнення від податку на прибуток; звільнення від оподаткування частини залишків на рахунку кооперативу, що поступає у вигляді кооперативних виплат пайовикам; сплату професійного мита у розмірі 50% встановленої ставки. Кооперативи зі спільного використання техніки (типу CUMA) повністю звільнюються від сплати податків з прибутку і професійного мита [11].

Для обслуговуючих, збутових та постачальницьких кооперативів Франції податкові пільги розповсюджуються на всі операції по обслуговуванню членів кооперативу. Якщо більш ніж 20% прибутку кооперативу отримано за рахунок діяльності, непов'язаної з метою його створення (відповідно до законодавства кооперативи можуть записати в свої статuti право на надання послуг третім особам, які не є членами, в максимальних рамках 20% від обороту), то податок на прибуток з цієї діяльності сплачується в повному обсязі, але за мінімальною ставкою податку на додану вартість [2; 11]. Крім того, для цих видів кооперативів діють пільгові ставки податку на прибуток, спрямований в резервні фонди.

Кооперативи Греції оподатковуються на рівні комерційних структур за ставкою (35%), але звільнюються від оподаткування будь-які інвестиції і членські внески до кооперативів [2].

В Данії ставка оподаткування прибутку сільськогосподарських кооперативів не перевищує 14,3%, в той час як підприємства інших організаційно-правових форм господарювання сплачують податок на прибуток в розмірі 34% [6, с. 64].

У Польщі кооперативи у галузі виробництва сільськогосподарської продукції звільнюються від прибуткового податку для юридичних осіб і податку на нерухомість [24]. Крім того, для сільськогосподарських кооперативів передбачено звільнення від оподаткування робіт з модернізації засобів, які знаходяться у володінні груп понад п'ять років (з моменту їх реєстрації в органах місцевої влади) [13].

В деяких країнах податкові пільги спрямовані на підтримку діяльності вузькоспеціалізованих кооперативів. Зокрема, виробничі кооперативи Румунії отримали вилучення з оподаткованого доходу всієї суми реінвестованих прибутків [11]. В Болгарії державною підтримкою користується система споживчої кооперації, підприємства якої звільнені від сплати податку на прибуток [11].

Досить цікава система оподаткування кооперативних підприємств діє в Туреччині. З одного боку, кооперативи, маючи статус юридичної особи, сплачують загальнодержавні податки (корпоративний, подоходний, податок на додану вартість, на нерухомість, на придбання транспортних засобів). З іншого боку, споживчі і транспортні кооперативи звільнюються від кооперативного податку за умови обслуговування тільки своїх членів. Подоходний податок такі кооперативи не платять, але сплачують податок на додану вартість за закуплені товари і послуги [22]. Часткове звільнення від податку на додану вартість передбачено для кооперативів, пов'язаних з відновленням і розвитком сільського господарства, системи питного і сільськогосподарського постачання [10, с. 38].

Найбільшу умовну групу утворюють країни, в яких застосовуються спеціальні податкові умо-

ви для функціонування кооперативних підприємств і організацій (Італія, Іспанія, Португалія, США, Канада, Китай).

Доволі розгалуженою системою податкових пільг користуються кооперативи Італії. Маючи статус некомерційних товариств взаємодопомоги, італійські кооперативи уникають подвійного оподаткування, звільнені від податку на корпорації протягом перших 10 років функціонування (в подальшому діє пільгове оподаткування), звільнені від податку на додатковий прибуток корпорацій та інших колективних утворень [3].

Діючі пільгові ставки оподаткування кооперативів залежать від багатьох факторів. По-перше, диференціація ставки прибуткового податку визначається галуззю діяльності кооперативу. Зокрема, ставки основних податків (податку на прибуток кооперативів, податку на місцеве оподаткування) зменшені до рівня 75% від стандартної ставки для сільськогосподарських кооперативів (у тому числі обробних і торгівельних), кооперативів дрібної риболовлі, виробничого сектора й іншим [21].

По-друге, розмір сплати прибуткового податку залежить від рівня соціальних виплат кооперативу. Якщо на соціальні витрати та винагороду припадає більше 60% усіх витрат кооперативу, то він повністю звільняється від сплати прибуткового податку. Якщо ж на ці виплати припадає від 40 до 60% усіх витрат, то кооперативам надається знижка з прибуткового податку в розмірі 50%. Якщо ж соціальні витрати кооперативу менше 40%, то прибутковий податок сплачується в повному обсязі [15].

По-третє, на оподаткування кооперативів впливає дотримання задекларованих цілей обслуговування членів. Зокрема, для споживчих кооперативів, орієнтованих на обслуговування своїх членів, частка неоподаткованого прибутку становить 45%. Для сільськогосподарських, переробних і риболовецьких кооперативів залишається 80% податкового звільнення прибутку, переданого на формування неподільних фондів. Для всіх інших кооперативів, в основному орієнтованих на обслуговування своїх членів, від оподаткування звільняється 70% нерозподіленого прибутку (за винятком кооперативів роздрібною торгівлю). В кооперативах роздрібною торгівлю тільки 30% прибутку звільнено від оподаткування, але не сплачується ставка податку на додану вартість по товарах і послугах, наданих членам кооперативу. Для кооперативів, орієнтованих на обслуговування не членів, використовується стандартна ставка корпоративного податку. Соціальні кооперативи повністю звільнені від податку на прибуток, переданий в їх неподільні фонди [6].

Крім того, в Італії діє система податкових пільг для членів кооперативу: передбачений мінімальний дохід пайовика, який не обкладається податком; повністю звільнений від особистого прибуткового податку дохід членів кооперативів, реінвестований у своє підприємство; звільнені від оподаткування отримані кооператорами привілейовані акції [11].

Особливістю функціонування кооперативної системи Іспанії є абсолютне домінування багато-профільних кооперативів. В якості стимулюючих заходів для кооперативних організацій викорис-

товується знижена ставка податку на прибуток – 18% (замість встановленої ставки 35% для інших корпорацій). Діюче податкове законодавство Іспанії звільняє членів кооперативів від сплати податку з доходів фізичних осіб, звільняються від оподаткування дивіденди, якщо їх розмір не перевищує 15% [6, с. 57]. Обслуговуючі кооперативи також звільняються від податку на майно і капітал.

Значні податкові пільги передбачені для кооперативів у Португалії. Для португальської споживчої кооперації характерно розповсюдження так званих «змішаних» кооперативів, які характеризуються участю держави (як правило, володіє більш ніж 50% капіталу) і юридичних осіб (споживачів продукції/послуг). Згідно чинного податкового законодавства кооперативи Португалії звільнені від податку на корпорації, податку на прибуток, податку на капітал, додаткового податку, і податку на нерухомість, яка використовується для здійснення господарської діяльності [6, с. 142; 11].

Пільговим режимом оподаткування користуються кооперативні підприємства в США, де кооперація користується широкою підтримкою з боку держави. Федеральні закони США про податок на прибуток встановлюють вимоги, щоб податкове законодавство виконувалося або на рівні кооперативу, або на рівні клієнта, тобто кооператив може виступати в ролі податкового агента [6, с. 151]. Грошові кошти, вкладені в кооперативний бізнес, не стають корпоративним доходом, а отже не обкладаються податками. Крім того, для фермерських кооперативів передбачені значні податкові пільги в особливо несприятливі роки, наприклад, у випадку посух і неврожаїв. Пільговий податковий режим передбачений для діяльності кредитних кооперативів, що дозволяє їм виплачувати більш високі (у порівнянні з іншими депозитними установами) відсотки [14, с. 46].

В основу системи оподаткування кооперативів Канади покладено задекларовану мету їх функціонування. Некомерційні кооперативи (неприбуткові корпорації) звільняються від оподаткування прибутку і, навіть, отримують відшкодування сплаченого податку на додану вартість. Комерційні кооперативи, сплачуючи загальні корпоративні податки (податок на прибуток підприємств і Федеральний податок на товари і послуги (податок на додану вартість)), мають певні пільги: дивіденди по акціях сплачують з прибутків після оподаткування, але мають право на податковий кредит (що зменшує податковий тягар акціонерів); патронажні дивіденди відносяться на витрати і таким чином зменшують чистий дохід до оподаткування [1, с. 48–52].

Сільськогосподарські кооперативи Канади, як правило, реєструються як комерційні, що дає можливість сплачувати дивіденди на акціонерний капітал і патронажні виплати залежно від обсягу участі члена кооперативу в діяльності цього кооперативу. Крім того, згідно програми податкових заохочень задля збільшення капіталовкладень сільськогосподарськими і робочими кооперативами та кооперативними федераціями, членам кооперативу надається податкова знижка за інвестиції (які вимагається здійснювати на період не менше п'яти років) у привілейовані акції своїх кооперативів [16].

Спеціальні податкові режими Китаю засновані на державній підтримці певних видів і галузей діяльності. Так, китайські споживчі кооперативи, створюючись за державні кошти і пайові внески пайовиків, користуються певними пільгами: податки починають сплачувати від моменту отримання прибутку або звільняються від оподаткування на п'ять років [17, с. 27]. Фермерські кооперативи звільняються від сплати податків, за умови реалізації виготовленої продукції своїм членам [19, с. 14; 23, с. 3].

Висновки і пропозиції. Як свідчать результати дослідження, уряди розвинених держав, визнаючи велику роль діяльності кооперативних підприємств в економіці своїх країн, створюють сприятливі податкові умови для функціонування і розвитку підприємств кооперативної форми господарювання.

Діючі системи оподаткування кооперативів зарубіжних країн враховують, з одного боку, статус кооперативних підприємств і цільову аудиторію їх обслуговування, а з іншого – створюють податкові преференції для тих видів кооперативів, в діяльності і розвитку яких зацікавлена держава.

В Україні найбільш організованою частиною кооперативного сектору економіки є система споживчої кооперації. На сьогодні, на жаль, діюча згідно чинного законодавства система оподаткування доходів юридичних і фізичних осіб не враховує сутнісних характеристик результатів діяльності підприємств системи споживчої кооперації.

Прийняття життєво важливих законів України «Про споживчу кооперацію» [10] та «Про кооперацію» [9] створили необхідну законодавчу базу для забезпечення реалізації кооперативних принципів діяльності. Зокрема, ст. 24 Закону України «Про кооперацію» було законодавчо закріплено право кооперативів реалізовувати товари пайовикам і некооперованим громадянам за різними цінами [9]. Ця норма закону відповідає, по-перше, статусу споживчого товариства як невіддільної організації і, по-друге, створює умови для відновлення в Україні фундаментальної ідеї кооперації – реалізації товарів членам споживчого товариства за фактичною собівартістю.

Але законодавче визнання некомерційного характеру діяльності споживчої кооперації не знайшло адекватного відображення в механізмі оподаткування результатів діяльності споживчих товариств. На сьогодні сплата податку на додану вартість з обсягу товарів, реалізованих членам споживчого кооперативу (згідно з діючим

формулюванням Податкового кодексу) порушує сутність невіддільної діяльності кооперативних підприємств і штучно зменшує суму кооперативних виплат пайовикам.

Кооперативний принцип споживання виводить частину торгових доходів споживчого товариства зі сфери його комерційної діяльності і не дозволяє розглядати їх як торговельний прибуток. Перевищення фінансових коштів над фактичною собівартістю товарів, реалізованих членам споживчого товариства не можна вважати ні доходом, ні прибутком кооперативного підприємства, це скоріше сума авансових платежів, сплата яких обумовлена об'єктивною практикою обліку витрат. За економічною сутністю це – складова сукупних витрат кооперативного підприємства на реалізацію товарів, з яких не може сплачуватися податок на прибуток.

Подвійне оподаткування такого «прибутку», не врегульоване Податковим кодексом України [8], спотворює фундаментальну ідею кооперації і порушує принцип соціальної справедливості, оскільки по-перше, пайовики вже сплатили податок на свої доходи, які вони використали на придбання товарів і, по-друге, їх часткове повернення не пов'язане з процесом створення і перерозподілу доданої вартості.

В той же час, Цивільний кодекс України закріпив право споживчих товариств здійснювати таку діяльність і отримувати прибуток від продажу товарів і надання послуг громадянам, які не є членами споживчого товариства [13]. Таким чином, законодавчо визнано право споживчих товариств України здійснювати два види діяльності – невіддільницьку (основну) і підприємницьку (супутню). Беззаперечно, що з доходів, отриманих від підприємницької діяльності споживчі товариства зобов'язані сплачувати всі податки і платежі згідно діючого законодавства.

В таких умовах назріла життєва необхідність внесення відповідних змін (доповнень) до законів, а можливо і прийняття нових нормативно-правових актів щодо врахування особливостей господарської діяльності споживчих товариств при оподаткуванні їх результатів. Застосування досвіду оподаткування кооперативних підприємств розвинених країн світу сприятиме прискоренню адаптації системи споживчої кооперації України до ринкових умов господарювання і активізації кооперативної форми міжнародної інтеграції з огляду на євроінтеграційні пріоритети міжнародної економічної діяльності України.

Список літератури:

1. Аналітичне дослідження. Досвід Канади та країн ЄС у сфері політики з підтримки розвитку сільськогосподарських обслуговуючих кооперативів. Київ: Міністерство аграрної політики та продовольства України; Канадське агентство з міжнародного розвитку (CIDA), 2011. 91 с.
2. Білий М.М. Неприбутковий статус кооперативу в системі формування та використання його фінансових ресурсів. URL: http://www.nbuv.gov.ua/portal/Soc_gum/aprer/2009_5_1/19.pdf (дата звернення: 10.04.2019).
3. Григор'єва С.В. Споживча кооперація країн світу: зарубіжний досвід та проблеми його впровадження в Україні. *Українська кооперація*. 2010. № 3. URL: <http://www.ukrcoop-journal.com.ua/2010-3/num/grigorjeva.htm> (дата звернення: 10.04.2019).
4. Гринюк Н.А. Європейські тенденції розвитку споживчої кооперації: уроки для України. *Молодий вчений*. 2018. № 4(56). URL: http://nbuv.gov.ua/UJRN/molv_2018_4%282%29_100 (дата звернення: 15.03.2019).
5. Зубатенко О. Правове забезпечення державної підтримки господарської діяльності кооперативів в Україні. *Господарське право*. 2009. № 10. С. 141–143.
6. Князев В.Г., Черник Д.Г. Налоговые системы зарубежных стран. Москва: ЮНИТИ, 2014. 244 с.
7. Податковий Кодекс України: Закон України від 02.12.2010 № 2755-VI / Верховна Рада України. URL: <http://zakon.rada.gov.ua/cgi-bin/laws/main.cg> (дата звернення: 09.02.2019).

8. Про кооперацію : Закон України від 10.07.2003 № 1087-IV (зі змінами і доповненнями). *Відомості Верховної Ради України*. 2004. № 5.
9. Про споживчу кооперацію : Закон України від 10.04.1992 № 2687-XII (зі змінами і доповненнями). *Відомості Верховної Ради України*. 1992. № 30.
10. Расбоун Р. Финансирование и налогообложение кооперативов. Москва : ИРИЦ Фермер, 2014. 58 с.
11. *Сайт електронної бібліотеки*. URL: <http://www.lib.ua-ru.net/inode/37679.htm> (дата звернення: 10.03.2019).
12. Цивільний кодекс України : Закон України від 16.01.2003 № 435-IV (зі змінами). *Відомості Верховної Ради України*. 2003. № 40-44. 356 с.
13. Цимбал В.О. З досвіду кооперативних законодавств країн з розвинутою ринковою економікою. URL: <http://www.nbu.gov.ua/portal/Soc.../282.pdf> (дата звернення: 10.04.2019).
14. Шербак Н.В. Кредитная кооперация. *Законодательство*. 2001. № 3. С. 46–52.
15. Borzaga C., Fontanari E. Le cooperative vitivinicole tra tradizione ed efficienza: Una riflessione sul caso italiano. *Eurasia Working Papers*. 2014. № 64. P. 14–17.
16. Co-operative Investment Plan, Quebec. URL: <http://www.coopcanada.coop/public/html> (дата звернення: 18.02.2019).
17. Deng H., Huang J., Xu Z., Rozelle S. Policy support and emerging farmer professional cooperatives in rural China. *Journal of rural cooperation*. 2011. № 23. P. 23–34.
18. Dutch tax budget 2012 cooperative and substantial interest. Presentation Transcript. URL: <http://www.slideshare.net/paulvanden/dutch-tax-budget-2012-cooperative-and-substantial-interest> (дата звернення: 22.03.2019).
19. Garnevska E., Guozhong L., Shadbolt N. Factors for successful development of farmer cooperatives in Northwest China. *Palmerston North*. 2011. № 5. P. 12–34.
20. Hak K. Faktoren der erfolgreichen Entwicklung der Kreditgenossenschaften in Deutschland. URL: <http://de.agrardialog.ru/activities/details/id/82> (дата звернення: 22.03.2019).
21. Italy: Agriculture sector. URL: <http://www.fao.org/countryprofiles/index.asp?lang=en&iso3=ITA&subj=4> (дата звернення: 19.03.2019).
22. Nedret Durutan Okan, Cuneyt Okan. An overview of cooperatives in Turkey. *FAO Regional Office for Europe and Central Asia, Policy Studies on Rural Transition*, 2013. № 3. 65 p. URL: <http://www.fao.org> (дата звернення: 24.03.2019).
23. Peng Y. Reform and Development of Rural Community-based Cooperative Organizations. *Journal of rural cooperation*. 2008. № 8. P. 1–6.
24. The Cooperative Reform Process in Poland. URL: <http://www.wisc.edu/uwcc/ica/orgs/ica/pubs/studies/Poland2> (дата звернення: 14.02.2019).

References:

1. Ministerstvo aharnoi polityky ta prodovolstva Ukrainy; Kanadske ahentstvo z mizhnarodnoho rozvytku (2011). Analitichne doslidzhennia. Dosvid Kanady ta krain ES u sferi polityky z pidtrymky rozvytku silskohospodarskykh obsluhovuiuchykh kooperatyviv [Analytical research. Experience of Canada and EU countries in the policy of supporting the development of agricultural servicing cooperatives]. Kyiv: Ministerstvo aharnoi polityky ta prodovolstva Ukrainy; Kanadske ahentstvo z mizhnarodnoho rozvytku (CIDA).
2. Bilyi M.M. (2009). Neprybutkovyi status kooperatyvu v systemi formuvannia ta vykorystannia yoho finansovykh resursiv [Nonprofit status of the cooperative in the system of formation and use of its financial resources]. Available at: http://www.nbu.gov.ua/portal/Soc_gum/aprer/2009_5_1/19.pdf (accessed: 10.04.2019).
3. Hryhorieva S.V. (2010). Spozhyvcha kooperatsiia krain svitu: zarubizhnyi dosvid ta problemy yoho vprovadzhennia v Ukraini [Consumer cooperation of countries of the world: foreign experience and problems of its implementation in Ukraine]. *Ukrainska kooperatsiia* (electronic journal), no. 3, pp. 18–22. Available at: <http://www.ukrcoop-journal.com.ua/2010-3/num/grigorjeva.htm> (accessed: 10.04.2019).
4. Hrynyuk N.A. (2018). Yevropeiskii tendentsii rozvytku spozhyvchoi kooperatsii: uroky dlia Ukrainy [European Trends in Consumer Cooperative Development: Lessons for Ukraine]. *Molodyi vchenyi* (electronic journal), no. 4(56), pp. 776–779. Available at: http://nbuv.gov.ua/UJRN/molv_2018_4%282%29_100 (accessed: 15.03.2019).
5. Zubatenko O. (2009). Pravove zabezpechennia derzhavnoi pidtrymky hospodarskoi diialnosti kooperatyviv v Ukraini [Legal support of state support of economic activity of cooperatives in Ukraine]. *Hospodarske pravo*, no. 10, pp. 141–143.
6. Knyazev V.G., Chernik D.G. (2014). Nalogovye sistemy zarubezhnykh stran [Tax systems of foreign countries]. Moscow : YUNITI. (in Russian)
7. Podatkovi Kodeks Ukrainy : Zakon Ukrainy vid 02.12.2010 № 2755-VI / Verkhovna Rada Ukrainy Available at: <http://zakon.rada.gov.ua/cgi-bin/laws/main.cg> (accessed: 09.02.2019).
8. Про кооперацію : Закон України від 10.07.2003 № 1087-IV (зі змінами і доповненнями). *Відомості Верховної Ради України*. 2004. № 5.
9. Про споживчу кооперацію : Закон України від 10.04.1992 № 2687-XII (зі змінами і доповненнями). *Відомості Верховної Ради України*. 1992. № 30.
10. Rasboun R. (2014). Finansirovanie i nalogooblozhenie kooperativov [Financing and taxation of cooperatives]. Moscow : IRIC Fermer. (in Russian)
11. Sajt ehlektronnoj biblioteki. Available at: <http://www.lib.ua-ru.net/inode/37679.htm> (accessed: 10.03.2019).
12. Tsyvilnyi kodeks Ukrainy: Zakon Ukrainy vid 16.01.2003 № 435-IV (zi zminamy). *Vidomosti Verkhovnoi Rady Ukrainy*. 2003. № 40-44. 356 p.
13. Tsybmal V.O. Z dosvidu kooperatyvnykh zakonodavstv krain z rozvyne-noiu rynkovoju ekonomikoju [From the experience of cooperative laws of developed market economies]. Available at: <http://www.nbu.gov.ua/portal/Soc.../282.pdf> (accessed: 10.04.2019).
14. Shcherbak N.V. (2001). Kreditnaya kooperaciya [Credit Cooperation]. *Zakonodatel'stvo*, no. 3, pp. 46–52.
15. Borzaga C., Fontanari E. (2014). Le cooperative vitivinicole tra tradizione ed efficienza: Una riflessione sul caso italiano. *Eurasia Working Papers*, no. 64, pp. 14–17.
16. Co-operative Investment Plan, Quebec. Available at: <http://www.coopcanada.coop/public/html> (accessed: 18.02.2019).
17. Deng H., Huang J., Xu Z., Rozelle S. (2011). Policy support and emerging farmer professional cooperatives in rural China. *Journal of rural cooperation*, no. 23, pp. 23–34.

18. Dutch tax budget 2012 cooperative and substantial interest. Presentation Transcript. Available at: <http://www.slideshare.net/paulvandent/dutch-tax-budget-2012-cooperative-and-substantial-interest> (accessed: 22.03.2019).
19. Garnevska E., Guozhong L., Shadbolt N. (2011). Factors for successful development of farmer cooperatives in Northwest China. *Palmerston North*, no. 5, pp. 12–34.
20. Hak K. Faktoren der erfolgreichen Entwicklung der Kreditgenossenschaften in Deutschland. Available at: <http://de.agrardialog.ru/activities/details/id/82> (accessed: 22.03.2019).
21. Italy: Agriculture sector. Available at: <http://www.fao.org/countryprofiles/index.asp?lang=en&iso3=ITA&subj=4> (accessed: 19.03.2019).
22. Nedret Durutan Okan, Cuneyt Okan (2013). An overview of cooperatives in Turkey. *FAO Regional Office for Europe and Central Asia, Policy Studies on Rural Transition* (electronic journal), no. 3, 65 p. Available at: <http://www.fao.org> (accessed: 24.03.2019).
23. Peng Y. (2008). Reform and Development of Rural Community-based Cooperative Organizations. *Journal of rural cooperation*, no. 8, pp. 1–6.
24. The Cooperative Reform Process in Poland. Available at: <http://www.wisc.edu/uwcc/ivic/orgs/ica/pubs/studies/Poland2> (accessed: 14.02.2019).

Іващенко Г.А.

Харківський національний економічний університет
імені Семена Кузнеця

АНАЛІТИЧНЕ ЗАБЕЗПЕЧЕННЯ РИЗИК-МЕНЕДЖМЕНТУ В МІЖНАРОДНОМУ БІЗНЕС-СЕРЕДОВИЩІ

Анотація. Розроблено оцінювально-аналітичну технологію ризик-менеджменту в міжнародному бізнесі, визначено його місце в міжнародній діяльності компаній. Систематизовано основні етапи алгоритму управління бізнес-ризиками компанії, яка працює в міжнародному бізнес-середовищі. Виявлено особливості системи ризик-менеджменту вітчизняних компаній. Виділено основні положення нової парадигми управління ризиками провідних західних компаній. Виявлено зовнішні фактори, які впливають на рівень ризику оціночної компанії. Розроблено інформаційно-аналітичну базу для протидії ризикам оціночної компанії. Систематизовано основні ризики, притаманні діяльності оціночної компанії. Виявлено взаємозв'язок бізнес-процесів та ризиків оціночної компанії. Розроблено організаційний інструментарій протидії ризикам оціночної компанії.

Ключові слова: міжнародне бізнес-середовище, ризик-менеджмент, оціночна компанія, договір, оцінка майна, організаційний інструментарій, інформаційно-аналітична база.

Ivashchenko Ganna

Simon Kuznets Kharkiv National University of Economics

ANALYTICAL PROVISION OF RISK MANAGEMENT IN THE INTERNATIONAL BUSINESS ENVIRONMENT

Summary. The appraisal-analytical technology of risk management in international business is developed, its place in the international activity of companies is determined. The main stages of the company's business risk management algorithm operating in the international business environment are systematized. The features of the risk management system of domestic companies are revealed. The main provisions of the new paradigm of risk management of leading Western companies are highlighted. For risk management planning and management, risk management elements should be closely integrated with the financial flow management system. An important role in the risk management system lies in the right choice of risk prevention and minimization measures, which largely determine its effectiveness. The risk assessment system of the valuation company includes some methods and paths: risk aversion; diversification; provision of funds for covering unforeseen expenses; limiting risks; hedging; insurance of risks; verification of business partners and terms of the transaction; business planning; competent selection of appraisers; transfer of risk. In order to control various aspects of the relationship with contractors under concluded contracts for conducting and preventing the deterioration of the results of the enterprise and the financial and economic state due to the wrong choice of counterparty, it is expedient for each customer to assign a risk category to each client for property valuation. It is also necessary that the system carries out a particularly detailed monitoring of those customers for the valuation of property, on the basis of preliminary orders which were opened criminal proceedings. For such evaluation orders, the system should set the highest risk level. The external factors that influence the level of risk of the valuation company are revealed. The information-analytical base for counteraction to the risks of the valuation company is developed. The main risks inherent in the valuation company are systematized. Interrelation of business processes and risks of the valuation company is revealed. An organizational tool for counteracting the risks of an appraisal company has been developed.

Keywords: international business environment, risk management, valuation company, contract, property valuation, organizational tools, information and analytical base.

Постановка проблеми. У сучасних реаліях нового глобального міжнародного економічного середовища діяльність суб'єктів господарювання супроводжується зростанням кількості різних видів ризиків. Для прийняття ефективних управлінських рішень суб'єкту господарювання на міжнародному рівні слід не уникати їх, а навчитися керувати ними, використовуючи аналітичні інструменти нейтралізації ризиків, що дозволить звести до мінімуму їх рівень і одночасно отримати очікуваний рівень доходу.

Основою для побудови ефективної системи управління ризиками в підприємницькій діяльності на міжнародному рівні є чітко визначений алгоритм дій, направлених на діагностику, оцінку та аналіз ризиків в бізнес-середовищі. Для успішної участі в міжнародних бізнес-процесах та захищеності від впливу різноманітних нега-

тивних факторів, на підприємстві повинна бути сформована технологія оцінювально-аналітичного забезпечення ризик-менеджменту. При розробці такої технології обов'язково повинні враховуватися специфіка діяльності підприємства, перешкоди та можливості для захисту від загроз та ризиків в міжнародному бізнесі.

Аналіз останніх досліджень та публікацій. Ефективне функціонування системи економічної безпеки підприємства залежить передусім від можливості отримати та використати за прямим призначенням якісну інформацію про зміну зовнішнього і внутрішнього середовищ певного суб'єкта господарювання. Ключовими на сьогодні, відповідно до високого рівня невизначеності та ризикованості умов функціонування, залишаються проблеми аналітичного забезпечення протидії ризикам в системі економічної безпеки підприємства.

Розробка ефективного аналітичного забезпечення протидії ризикам є актуальним завданням для фахівців сфери фінансово-економічної безпеки.

Найвідомішими вітчизняними вченими, які досліджували питання економічного ризику є: В.В. Вітлінський [1], В.А. Кравченко [1], О.Є. Кузьмін [2], Т.В. Кухтик [2], Н.О. Образцова [3], Н.Ю. Подольчак [4], А.О. Старостіна [4], А.Ю. Рогачов [5].

Виділення невирішених раніше частин загальної проблеми. На сучасному етапі розвитку наукової думки щодо ризикології не повністю вирішено питання формування комплексної оцінювально-аналітичної технології до дослідження можливості управління ризиками міжнародної діяльності підприємств.

Мета статті. Метою наукової статті є розробка оцінювально-аналітичної технології ризик-менеджменту в міжнародному бізнесі, визначення його місця в міжнародній діяльності компанії і вироблення практичних навичок з управління ризиками на вітчизняних підприємствах.

Виклад основного матеріалу. Принципи, на яких базується технологія оцінювально-аналітичного забезпечення ризик-менеджменту є подібними в багатьох компаніях, але в однакових ситуаціях виникнення ризиків, методи їх подолання, або зменшення впливу, можуть бути різними при співпраці з різними країнами.

Кожна технологія оцінювально-аналітичного забезпечення ризик-менеджменту включає в себе декілька методик для оцінювання та аналізу ризику. Такі методики передбачають алгоритми розпізнавання, оцінювання та аналізу ризику, а також комплекс напрямів щодо їх нейтралізації, або зниження. Це дозволяє оперативно корегувати прийняття управлінських рішень.

Алгоритм управління бізнес-ризиками компанії, яка працює в міжнародному бізнес-середовищі можна розділити на такі етапи:

ідентифікація та оцінка ризиків: оцінка особливостей діяльності, виявлення зовнішніх і внутрішніх ризиків, визначення специфіки виявлених ризиків, вивчення ймовірності виникнення та розміру економічного збитку, визначення ступеня взаємозв'язку між ризиками, зміни їх у часі, вивчення факторів, що впливають на підприємницькі ризики;

оцінка ймовірних методів управління ризиками: уникнення, зниження, передача, прийняття; вибір методів управління ризиками: розробка програми ризик-менеджменту;

реалізація розробленої програми ризик-менеджменту, прийняття та реалізація управлінських рішень;

аналіз результатів і вдосконалення системи управління ризиками, системна оцінка отриманих результатів, поточний контроль ефективності проведених заходів.

Ідентифікація ризику полягає в систематичному виявленні та вивченні ризиків, які характерні для даного виду діяльності, для конкретного підприємства та враховуючи особливості ведення в кожній конкретній країні. При цьому визначаються: небезпеки, що представляють загрозу; ресурси які можуть постраждати; фактори, що впливають на ймовірність реалізації ризику; збитки, в яких виражається вплив ризику на ресурси.

Управління ризиками включає в себе розробку і реалізацію програми ризик-менеджменту, яка забезпечує економічно обґрунтовані для підприємства рекомендації та заходи, спрямовані на зниження загального рівня підприємницького ризику до прийнятного рівня.

Аналіз ризику – це етап ризик-менеджменту, який складається з проведення аналізу спостережень за виробничою діяльністю, аналізу свідчень працівників, документального аналізу діяльності підприємства, аналізу діяльності підприємства на міжнародних ринках.

Оцінювання ризиків компаній, які ведуть бізнес в міжнародному бізнес-середовищі, проводиться кількісними та якісними методами. Частіше за все при проведенні оцінювання ризиків визначається максимальна величина збитку та ймовірне настання певної події у внутрішньому, або зовнішньому середовищі компанії.

Контроль ризику компанії, яка проводить бізнес в міжнародному середовищі здійснюється такими методами [8, с. 16]: уникнення, зменшення, обмеження та розсіювання бізнес-ризиків.

Уникнення ризику можливе при розробці компанією такого комплексу заходів, який би повністю виключав конкретний вид ризику. Уникнення ризику можливе за рахунок, наприклад, відмови від певних міжнародних бізнес-операцій. Повне уникнення ризику частіше за все означає і зменшення прибутку, що є негативним фактором для компанії.

Зменшення ризику є попереджувальною діяльністю при веденні міжнародного бізнесу. Це потребує значних фінансових витрат на технічні засоби та організаційні заходи.

Обмеження ризику використовується в тому випадку, коли ризикова ситуація вже настала.

Розсіювання (поділ) ризику в міжнародному бізнес-середовищі може проявлятися як диверсифікація портфелю активів компанії.

Збереження ризику на досягнутому рівні можна розглядати з одного боку як позицію компанії не допустити його нарощування, з іншого – як неможливість запровадити конкретні заходи для його зниження. Часто підприємства створюють резервні фонди для покриття можливих збитків у майбутньому. Такий метод ризик-менеджменту називається самострахуванням.

Передача ризику проводиться на основі його передачі третім особам. Зокрема, це може бути страхова компанія, яка застрахує майно підприємства.

Програма ризик-менеджменту з управління ризиками підприємницької діяльності включає такі підходи: системний, процесний, ситуаційний, а поряд з застосовуваними у практиці методами, метод аналізу ієрархій. Враховувати всі умови, в яких здійснюють діяльність підприємства, з одночасним впливом щодо зниження ризиків, що не завжди є можливим.

На сучасному етапі розвитку українського підприємництва система ризик-менеджменту носить фрагментарний характер. Частіше за все кожний окремих відділ керує ризиками, які виникають відповідно до їх функцій. Ризик-менеджмент проводиться епізодично тоді, коли управлінський персонал вважає це за необхідне. Управління ризиками є досить обмеженим. Це

частіше стосується створення резервних фондів, або страхування певних найголовніших ризиків.

Провідні західні компанії давно прийшли до нової парадигми управління ризиками. Основними положеннями якої є:

координація системи управління ризиками топ менеджментом компанії;

розбудовою системи ризик-менеджменту повинні займатися всі без винятку співробітники;

управління ризиками на підприємстві повинно здійснюватися постійно;

ризик-менеджмент повинен здійснюватися комплексно, тобто, до розгляду повинна братися максимальна кількість ризиків.

На етапі здійснення оціночної діяльності в оціночній компанії пропонується використовувати спеціалізований програмний продукт «Управління оціночною діяльністю». Міжрегіональний консорціум оцінювачів «Центр розвитку оцінки майна» і група компаній Айти-Консалт випустили технічне рішення для оціночних компаній – «Управління оціночною діяльністю».

Основні проблеми оціночних компаній пов'язані з постійно мінливими умовами ринку: демпінг, несумлінність ряду гравців оціночного ринку, різке зростання конкуренції. Поява програмного продукту «Управління оціночною діяльністю» обумовлена тим, що оціночні компанії та незалежні експерти-оцінювачі при проведенні оцінки майна використовують різні підходи до стандартів діяльності, а також у відсутності єдиної моделі організації та контролю роботи оцінювачів, яка до того ж посилюється значними обсягами документообігу.

Програмний продукт «Управління оціночною діяльністю» для використання в роботі оціночної компанії пропонується удосконалити за рахунок розробки «системи фільтрації» договорів шляхом встановлення рівня ризику за кожним із них.

Необхідно встановити ліміти за розміром гонорару за проведену оцінку майна. У випадку, якщо пропонується завищений гонорар, то система «Управління оціночною діяльністю» повинна встановити високий рівень ризику. В такому випадку директору необхідно перевірити чи не встановлено зговір між оцінювачем та замовником оцінки щодо перекручування результатів оцінювання на свою користь.

Також необхідно, щоб система здійснювала особливо детальний моніторинг тих замовників на проведення оцінки майна, за попередніми замовленнями яких було відкрито кримінальні провадження. На такі замовлення на оцінку система повинна встановлювати найвищий рівень ризику.

В даному конкретному випадку інформаційна система «Управління оціночною діяльністю» повинна відстежувати навіть номери телефонів замовників, номери їх поточних рахунків, поштові адреси.

З метою контролю різних аспектів взаємовідносин з контрагентами за укладеними договорами щодо проведення і недопущення погіршення результатів діяльності підприємства та фінансово-економічного стану із-за невірної вибору контрагента кожному замовникові проведення оцінювання майна доцільно привласнювати категорію ризику.

Ранжування замовників здійснюють по категоріях ризику (класи замовлень за ризиками: високому, середньому, низькому) по розробленому алгоритму на основі наступних умов: ступінь виконання зобов'язань за розрахунками за продукцію; на основі статистичного обліку за різними ознаками – критеріями ринкової сегментації (географія, розміри організації, галузева приналежність); наявність і зміст первинної інформації (матеріалів) про замовника (банківські і аудиторські довідки, відгуки інших підприємств тощо).

Ранжування по категоріях ризику потрібне для оцінки необхідності проведення аналізу надійності (ділової порядності) і фінансового стану, для прийняття рішення щодо надання комерційного кредиту конкретним покупцям (параметри кредитування визначаються категорією ризику). Після аналізу надійності і фінансової стійкості замовника (покупця) йому може бути присвоєна інша категорія ризику [4, с. 59].

З метою попередження погіршення фінансового стану підприємства внаслідок зростання простроченої дебіторської заборгованості кожному замовникові (покупцеві) відповідно до категорії ризику його замовлення доцільно встановити певний ліміт суми дебіторської заборгованості і граничний термін комерційного кредитування.

Центральне місце в оцінці підприємницького ризику займають аналіз і прогнозування можливих втрат при здійсненні підприємницької діяльності. Мається на увазі не витрата ресурсів,

Таблиця 1

Інформаційно-аналітична база для протидії ризикам оціночної компанії

Рекомендації щодо протидії ризикам оціночної компанії	Високий рівень ризику	Найвищий рівень ризику
впровадження спеціалізованого програмного продукту «Управління оціночною діяльністю»	за умови завищеного гонорару за виконання звіту про оцінку майна	за умови звернення тих замовників на проведення оцінки майна, за попередніми замовленнями яких було відкрито кримінальні провадження
впровадження програми МПК «Оцінювача»	за умови відсутності в програмі модифікованої системи захисту програми за допомогою персоналізованого ключа	за умови відсутності модифікованої системи захисту програми
розробки «системи фільтрації» договорів на проведення оцінки майна	за умови хоча б одного договору на оцінку майна з низьким рівнем ділової порядності замовника	за умови переважної більшості договорів на оцінку майна з низьким рівнем ділової порядності замовників
створення єдиного сховища оціночних документів, зокрема, звітів про оцінку майна	за умови надання доступу до такого сховища всім оцінювачам	за умови надання доступу до такого сховища всім працівникам оціночної компанії

об'єктивно обумовлена характером і масштабом підприємницьких дій, а випадкові, непередбачені, але потенційно можливі втрати, що виникають внаслідок відхилення реального ходу підприємництва від задуманого сценарію. Причиною втрат компанії можуть виявитися ризики.

При управлінні фінансовими потоками необхідно враховувати показники ризиків, притаманних оціночній компанії і здатних вплинути на ефективність її діяльності. Ті сфери ризику, в яких існує потенційна ймовірність понести збитки, називаються зонами можливих втрат. Вони поділяються на чотири категорії:

- 1) втрата власності (із-за знищення або розкрадання як речових, так і нематеріальних активів);
- 2) втрата доходу (через зменшення надходжень або збільшення витрат внаслідок нещасного випадку);
- 3) юридична відповідальність перед іншими особами, включаючи службовців будь-якої компанії;
- 4) втрата провідних працівників компанії (із-за нещасних випадків або смерті) [1, с. 35].

Одна подія може потягти за собою кілька видів втрат. Однією з найважливіших категорій, що характеризують діяльність оціночних компаній, є платоспроможність. У діяльності будь якої компанії можуть виникнути події, наслідки яких важко передбачити. Така ймовірність робить оціночну діяльність уразливою до ризиків, які впливатимуть на її прибутковість.

При цьому джерелом ризику на рівні компанії можуть бути як випадкові чинники, так і навмисних дій співробітників компанії.

Конкретний перелік ризиків, які виникають на рівні кожної організації, визначається специфікою її діяльності і тому унікальний. Класифікація ризиків, яка буде прийнята в оціночній компанії, залежить від специфіки проведених нею операцій, масштабів та складності її бізнесу.

Основні ризики, притаманні діяльності оціночної компанії, відображено в табл. 2.

Оскільки ризик має об'єктивну основу через невизначеність впливу середовища та суб'єктивну основу в результаті ухвалення рішення оціночною компанією, успіхи та невдачі оціночної компанії варто розглядати як взаємодію цілого ряду факторів, одні з яких є зовнішніми по відношенню до фірми, а інші – внутрішніми. В табл. 3 показані основні зовнішні фактори, що впливають на рівень ризику [3, с. 31]. Важко виділити пріоритетність цих факторів, так як зовнішні фактори взаємопов'язані: зміна одного чинника може викликати зміну інших і, отже, взаємопов'язано їх вплив на рівень ризику.

Ефективна система ризик-менеджменту має охоплювати всі основні функції та бізнес-процеси ТОВ «Радар-1» та надавати інструменти управління ризиками, яким піддається компанія.

Зв'язок ризиків з функціями і бізнес процесами оціночної компанії можна представити на прикладі окремих процесів у вигляді рис. 1 [7, с. 15]. При цьому вплив ризиків на бізнес-процеси компанії відображається на фінансових потоках. Ризики оціночної компанії залежать від специфіки проведених нею операцій, масштабів та складності її бізнесу. Тому на рис. 1 відображені ризики оціночної компанії, які виникають в наслідок укладення договорів оцінювання майна.

Тому для планування впливу ризиків та заходів з управління ними елементи ризик-менеджменту повинні бути тісно інтегровані з системою управління фінансовими потоками [5, с. 137].

Таблиця 2

Основні ризики, притаманні діяльності оціночної компанії

Ризики пов'язані з укладанням договорів на оцінку майна	Ризики
фінансові ризики	ризик зниження фінансової стабільності
	ризик неплатоспроможності
	інвестиційний ризик
	відсотковий ризик
	валютний ризик
	депозитний ризик
	кредитний ризик
	податковий ризик
майнові ризики	структурний ризик
	пожежа
	повінь
оціночні ризики	крадіжка
	ризик позбавлення ліцензій (сертифікатів) на право проведення оціночної діяльності
	ризик заниження ринкової вартості майна
	ризик настання кримінальної відповідальності оцінювачів за суб'єктивну оцінку майна

Таблиця 3

Зовнішні фактори, які впливають на рівень ризику оціночної компанії

Фактори прямого впливу	Фактори непрямого впливу
Законодавство, яке регулює підприємницьку та, зокрема, оціночну діяльність Непередбачені дії державних служб та установ Податкова система	Політичні умови Економічна обстановка в країні Економічний стан в галузі Міжнародна обстановка Стихійні події



Рис. 1. Взаємозв'язок бізнес-процесів та ризиків оціночної компанії

У системі управління ризиком важлива роль належить правильному вибору заходів попередження і мінімізації ризику, які в значній мірі визначають її ефективність. Система зниження ризиків оціночної компанії включає в себе певні методи та шляхи (рис. 2).

Вибір конкретного із наведених методів мінімізації ризику залежить від досвіду і можливостей підприємця і будь-якого іншого керівника. Для більш ефективного результату як правило застосовується сукупність методів.

У своїй діяльності керівник зустрічається з безліччю ризиків, тому крім основних методів їх мінімізації використовує способи конкретні, які доцільно застосовувати тільки в даному випадку.

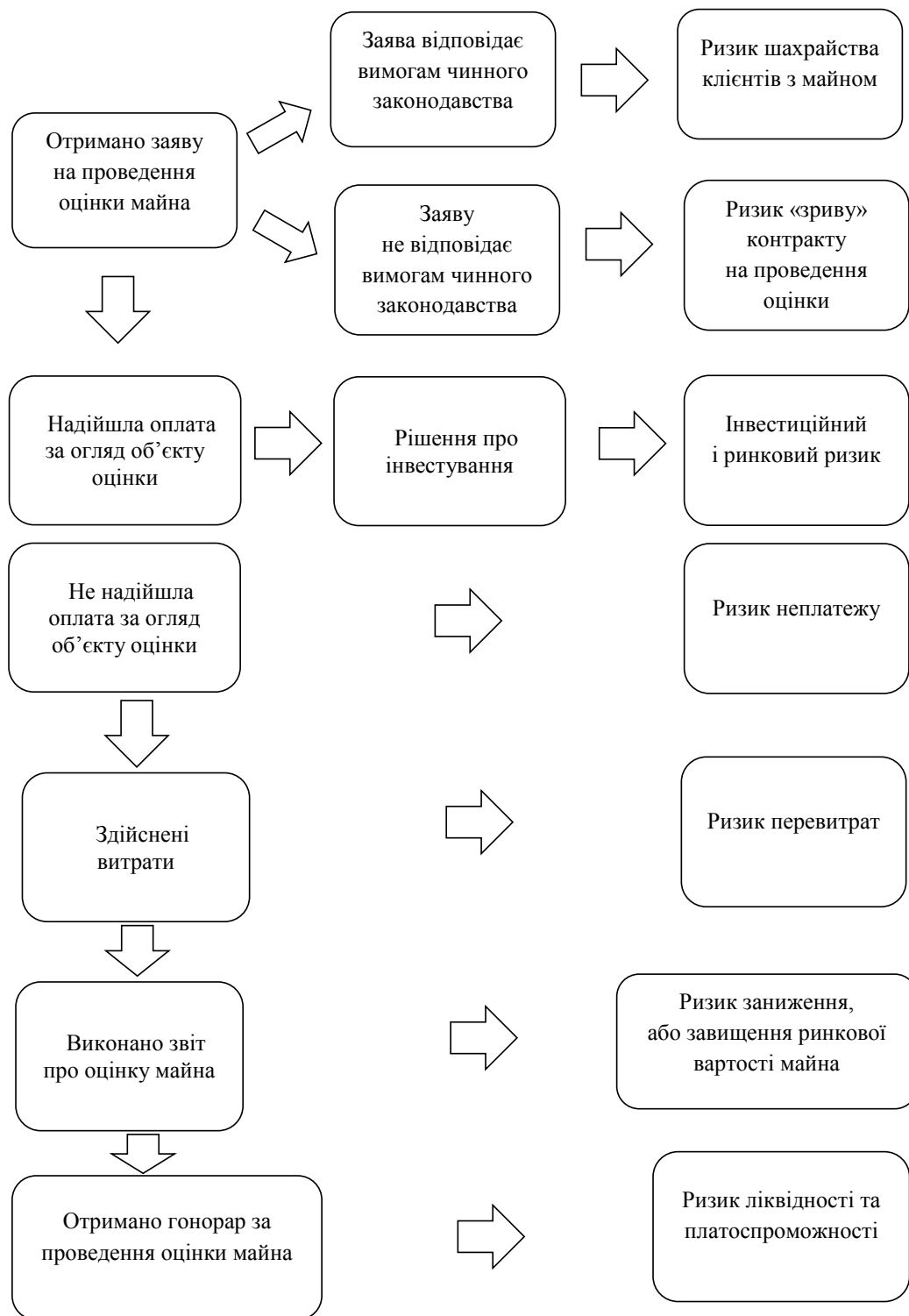
Підприємство в процесі здійснення господарської діяльності може відмовитися від здійснення фінансових операцій або від виду діяльності пов'язаного з високим рівнем ризику. Даний напрямок нейтралізації ризиків – це найбільш просте і радикальне управлінське рішення, воно дозволить повністю уникнути потенційних втрат,



Рис. 2. Організаційний інструментарій протидії ризикам оціночної компанії

але не сприяє отриманню прибутку, пов'язаного з ризиковою діяльністю [5, с. 15].

Вибір того чи іншого методу залежить від конкретної ситуації, ступеня ризику і можливостей підприємства. Саме цим визначається принципове рішення: прийняти ризик, знижуючи його негативні наслідки різними методами, або ухилитися від нього.

Висновки та пропозиції. Управління ризиками підприємства визначено як систему цілеспрямованих заходів, що направлені на виявлення та оцінку ступеня всієї сукупності ризиків, які впливають на діяльність підприємства, з метою розробки механізмів протидії їх можливого негативного впливу. При цьому управління ризиком повинно мати власну стратегію і тактику, які потрібно системно узгоджувати з низкою інших системних характеристик та економічних критеріїв ефективного функціонування підприємства.

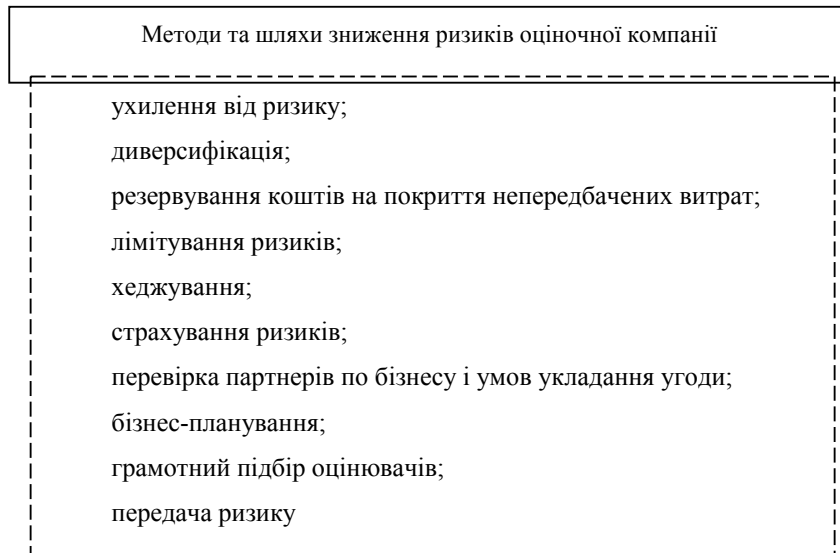
Основою організації системи управління ризиками на підприємстві виступають п'ять взаємопов'язаних етапів: виявлення ризиків, аналіз виявлених ризиків, вибір методів управ-

ління ризиками, організація заходів щодо управління ризиками, оцінка результатів реалізації заходів управління ризиками.

Ризик-менеджмент є в першу чергу особливою культурою в компанії, «підходом» до прийняття рішень, тобто ментальною моделлю, або моделлю поведінки, що починається з найвищого керівництва та поступово транслюється на усі організаційні рівні через встановлення керівництвом ряду вимог з надання звітності по ризикам. Чим нижче організаційний рівень, тим вище значення застосування різних інструментів ризик-менеджменту, так як управління ризиками починається з прийняття рішень у процесі здійснення первинних господарських операцій.

Таким чином, ізольоване дослідження факторів ризику в існуючій літературі з менеджменту не забезпечує адекватну основу для аналізу значення ризику у прийнятті стратегічних рішень. Для порівняння, запропонований комплексний підхід до управління ризиками пропонує схему для виявлення та оцінки багатьох видів ризиків, важливих для розробки стратегії оціночної компанії.

Список літератури:

1. Вітлінський В.В., Великоіваненко Г.І. Ризикологія в економіці та підприємстві: монографія. Київ : КНЕУ, 2004. 480 с.
2. Старостіна А.О., Кравченко В.А. Ризик-менеджмент: теорія та практика : навчальний посібник. Київ : Політехніка, 2004. 200 с.
3. Кузьмін О.Є., Подольчак Н.Ю., Подольчак Н.І. Управління ризиками в інноваційній діяльності : навч.-метод. посіб. Львів : Львівська політехніка, 2009. 176 с.
4. Кухтик Т.В., Образцова Н.О. Стимулювання інноваційно-інвестиційної діяльності малих підприємств шляхом запровадження системи управління ризиками. *Ефективна економіка*. URL: <http://www.economy.nayka.com.ua/?op=1&z=1687&p=1>
5. Рогачев А.Ю. Преимущества комплексного подхода к управлению рисками предприятия. *Управление финансовыми рисками*. 2008. № 1(13). С. 66–71.
6. Дюгованець О.М. Підвищення ефективності управління ризиками фірми в умовах нестабільності. *Фірма в умовах глобальної нестабільності: виклики, можливості та ризики нової економіки* : [кол. монографія]. – Ужгород : АУТДОР-ШАРК, 2015. С. 193–310.
7. Wernerfelt Birger, Aneel Karnani. Competitive strategy under uncertainty. *Strategic Management Journal*. 2007. № 8. Р. 94–187.
8. Mascarenhas Briance. Coping with uncertainty in international business. *Journal of International Business Studies*. 2002. № 13(2). Р. 87–98.
9. Pfeffer Jeffrey, Gerald R. Salancik. The external control of organizations: A resource dependence perspective. New York : Harper & Row, 2008. 328 p.

References:

1. Vitlinsky V.V., Velykoivanenko H.I. (2004). Ryzkykolojiya v ekonomitsi ta pidpryyemnytstvi [Risk in economics and entrepreneurship]. Kiev : KNEU. (in Ukrainian)
2. Starostina A.O., Kravchenko V.A., Starostina A.O. (2004). Ryzyk-menedzhment: teoriya ta praktyka [Risk Management: Theory and Practice]. Kiev : Politekhnik. (in Ukrainian)
3. Kuz'min O.Y., Podol'chak N.Y., Podol'chak N.I. (2009). Upravlinnya ryzykamy v innovatsiyniy diyal'nosti [Risk Management in Innovation]. L'viv : L'vivs'ka politekhnik. (in Ukrainian)
4. Kukhtyk T.V., Obraztsova N.O. (2014). Stymulyuvannya innovatsiyno-investytsiynoyi diyal'nosti malykh pidpryyemstv shlyakhom uprovadzhennya systemy upravlinnya ryzykamy [Stimulation of innovation and investment activity of small enterprises through introduction of risk management system]. *Efektivna ekonomika* (electronic journal), vol. 9, pp. 110–118. Available at: <http://www.economy.nayka.com.ua> (accessed 29 January 2014).
5. Rohachev A.Y. (2008). Preymushchestva kompleksnoho podkhoda k upravlenyyu ryskamy predpryyatyya [Benefits of an integrated approach to enterprise risk management]. *Upravlenye finansovymy ryskamy*, vol. 1, no. 13, pp. 66–71.
6. Dyuhovanets' O.M. (2015). Pidvyshchennya efektyvnosti upravlinnya ryzykamy firmy v umovakh nestabil'nosti [Improvement of the company's risk management efficiency in conditions of instability]. Uzhhorod : AUTDOR-SHARK. (in Ukrainian)
7. Wernerfelt Birger, Aneel Karnani (2007). Competitive strategy under uncertainty. *Strategic Management Journal*, vol. 8, pp. 94–187.
8. Mascarenhas Briance (2002). Coping with uncertainty in international business. *Journal of International Business Studies*, vol. 13, no. 2, pp. 87–98.
9. Pfeffer Jeffrey, Gerald R. Salancik (2008). The external control of organizations: A resource dependence perspective. New York : Harper & Row, 328 p.

DOI: <https://doi.org/10.32839/2304-5809/2019-4-68-108>
УДК 338.1

Кічук О.С.

Одеський національний економічний університет

ТРАНСФЕР ІННОВАЦІЙНИХ ТЕХНОЛОГІЙ: ПЕРСПЕКТИВИ ТА МОЖЛИВОСТІ НАЦІОНАЛЬНИХ ПІДПРИЄМСТВ

Анотація. На сучасному етапі розвитку економіки, що характеризується швидкими процесами глобалізації, інформатизації та зростаючою конкуренцією, важливе значення займають питання розробки та впровадження інновацій. Дану роботу присвячено вивченню інноваційного середовища нашої країни та деяких розвинених держав. Досліджено умови функціонування інноваційних підприємств в Україні. Виявлено кількість інноваційно-активних підприємств в Україні та країнах Європейського союзу. Розглянуто питання фінансування інноваційної діяльності, підрахована доля фінансування в обсязі ВВП. Вивчено рейтинг інновацій в країнах у відповідності з Глобальним інноваційним індексом. Порівняні етапи трансферу технологій в Україні та Німеччині, доведена актуальність існування контакт-бірж із трансферу технологій. Виявлені основні проблеми, що гальмують процес трансферу технологій на підприємствах. Надано економічні, організаційні та нормативно-правові рекомендації щодо поліпшення процесу трансферу та створення ринку інновацій в країні.

Ключові слова: трансфер технологій, інновації, підприємство, малий та середній бізнес, МСП, конкурентоспроможність, наукові дослідження.

Kichuk Oksana

Odessa National Economic University

INNOVATION TECHNOLOGIES' TRANSFER: PERSPECTIVES AND POSSIBILITIES OF NATIONAL ENTERPRISES

Summary. The most important condition for the competitiveness of both a company and the entire economy is the continuous innovation process, creation and application of new technologies. The degree of application of advanced technologies depends on the increased productivity, product quality, the place of the country in the international division of labor and the level of income of the population. At the present stage of development of the world economy, technology transfer, as well as the entire innovation process, proceeds under the influence of globalization and synchronization of technological changes. This allows countries lagging behind the level of socio-economic development to rapidly bridge the gap through the formation of a national innovation system and the import of critical technologies. Therefore, identifying the conditions for the intensification of technological transfer, developing ways to effectively engage Ukraine in the global technology market are important and topical issues. Technology transfer issues are relatively new areas of economic science. They are not sufficiently researched and lag behind the economic practice. The development of new methods and approaches to the study of innovation, the introduction of new principles of innovation development, as well as the definition of internal barriers in the organization, which restrain the introduction of innovations, are prerequisites for the development of effective and profitable activities of enterprises and the economy of the state as a whole. In view of this, the conditions of operation of innovative enterprises in Ukraine are investigated. The number of innovative enterprises in Ukraine and EU countries is revealed. The issues of innovation financing are researched; the share of financing in the volume of GDP is calculated. The rating of innovation in countries according to the Global Innovation Index is considered. The stages of technology transfer in Ukraine and Germany are compared. The relevance of the existence of contact-exchanges on technology transfer is proved.

Keywords: technology transfer, innovation, enterprise, small and medium business, SMEs, competitiveness, scientific research.

Постановка проблеми. В умовах мінливої світової економіки різноманітні інновації стають все більш важливими завдяки чіткій спрямованості суб'єктів на розвиток техніки та технології, короткому життєвому циклу продукції та глобалізації. Для бізнес-компаній придбання таких інноваційних технологій є запорукою довгострокового успіху, а технологічна стратегія розвитку виступає одним з найважливіших факторів, які необхідно враховувати при прийнятті бізнес-рішень.

Існує два способи отримання технології для підвищення конкурентоспроможності підприємства: самореалізація досліджень та трансфер технологій. Для фірм з достатніми технологічними можливостями та фінансами стратегія самостійного дослідження та розвитку є гарним варіантом у створенні власних інновацій, таких

як патенти та процеси. Проте, це трудомісткий, затратний і ризикований шлях, оскільки неможливо окупити зусилля в разі невдачі.

У той же час, малі та середні підприємства (МСП) часто не мають достатньо ресурсів для проведення власних досліджень. В цьому випадку їм на допомогу приходять другий спосіб – трансфер технологій. Сьогодні вчені визначають його як взаємини між наукою та промисловістю, знаннями та досвідом, технологічними процесами і продукцією, що випускається, включаючи створення умов, як на законодавчому, так і на організаційному рівні, для використання наукового та науково-технічного потенціалу науково-дослідних установ економіки [1]. Удосконалення процесу трансферу технологій вбачається спеціалістами як основна невід'ємна частина розвитку бізнесу.

Аналіз останніх досліджень і публікацій. Проблеми трансферу та комерціалізації технологічних доробок знаходять своє відображення в роботах багатьох національних і закордонних вчених. Так, Ю. Бажал, В. Соловійов, Л. Федулова та А. Шпак займаються питаннями визначення сутності трансферу технологій. О. Андросова, С. Золотарьова, І. Катешова досліджують проблеми розвитку сучасної української системи трансферу технологій. В. Лук'яненко, І. Матюшенко та О. Чоботюк надають рекомендації щодо вдосконалення процесу інноваційного розвитку в країні. Сен Хо Пак і Юн Гіл Лі досліджують перспективи впровадження стратегій трансферу технологій з точки зору ресурсів та можливостей підприємства. Г. Фостер вивчає вплив технологічних змін на суспільство тощо.

Виділення невирішених раніше частин загальної проблеми. Незважаючи на багату кількість публікацій в розрізі трансферу технологій і інноваційної діяльності підприємств, не існує єдиної точки зору щодо основних етапів цього процесу та шляхів, які необхідно обрати Україні для активізації участі в процесах міжнародного трансферу.

Формулювання цілей статті. Метою дослідження є визначення основних етапів трансферу технологій та надання рекомендацій щодо поліпшення процесу трансферу технологій на національних підприємствах.

Виклад основного матеріалу дослідження. Починаючи з 90-х років ХХ століття підприємствам доводиться протистояти все більш складним і турбулентним середовищам: у зв'язку із зростаючою складністю продуктів і послуг на тлі глобальної конкуренції, розширенням ІТ-мереж, прискоренням промислових змін і скороченням життєвого циклу технологій, управління цими технологіями кидає господарюючим суб'єктам все нові виклики. Зважаючи на те, що зміни в усьому світі та прогрес, як правило, пов'язані з розробкою або впровадженням нових технологій, а більш ніж 50% нових продуктів і технологій передаються на аутсорсинг, тема передачі технологій стає важливою як для практиків, так і для академіків.

Недавні дослідження продемонстрували важливість іноземних науково-дослідних та дослідно-кондукторських робіт (НДДКР) до зростання внутрішньої продуктивності. Один із аспектів глобалізації стосується збільшення передачі технологій між країнами та фірмами, особливо

з розвинених країн, до країн, що розвиваються. Багато МСП у нових індустріальних країнах з обмеженою інфраструктурою знань та ресурсами до НДДКР можуть успішно конкурувати на міжнародному рівні. Ці МСП зазвичай залежать від технологій, які передаються від іноземних партнерів у розвинених країнах.

Передача технологій – це їх потік з одного місця в інше, наприклад, з однієї організації в іншу, з університету на підприємство або з однієї країни в іншу. Ця передача втілюється через трьох основних посередників – нового продукту, процесу або персоналу.

Згідно глобальному інноваційному індексу (GII), метриці інновацій, створеній компанією PriceWaterHouseCoopers, Україна знаходиться на 43 місці із 126 країн (табл. 1).

Таким чином, в представленому рейтингу перші місця займають по більшості європейські країни з деякими виключеннями [3].

За даними Євростату, майже половина (49,1%) підприємств ЄС-28 повідомляють про проведення тієї чи іншої інноваційної діяльності. На рис. 1 представлений аналіз типів інновацій, що впроваджуються на господарюючих суб'єктах, а саме: інноваційний продукт, інноваційний процес, організаційні та маркетингові інновації. Інформація наведена для мікропідприємств (10-26 працівників), для малих і середніх підприємств (МСП, 26–249 працівників) і для великих підприємств (з 250 і більше працівниками) [4].

Більше ніж чверть (27,3%) усіх досліджених Євростатом суб'єктів впроваджують організаційні інновації. На другому місці знаходиться інноваційна продукція, яку впроваджують 23,9% всіх підприємств; третє місце посідають маркетингові інновації (22,8%), четверте – технологічні (21,6%). Важливо відзначити, що окремі підприємства заповоджують декілька типів інновацій одночасно.

Серед держав-членів ЄС найбільша частка інноваційних компаній спостерігається в Німеччині (67,0% всіх підприємств), Люксембурзі (65,1%) та Бельгії (64,2%), а також Ірландії та Великобританії (60,0%). Найнижчий рівень інноваційної активності підприємств зафіксований у Польщі (21,0%) та Румунії (12,8%).

В Європейському союзі розміщено більше 46 тис. підприємств високотехнологічного виробництва і лише на чотири країни – Німеччина, Великобританія, Італія та Франція – приходить близько 53% цього сектора в ЄС-28.

Таблиця 1

Рейтинг інноваційних країн у 2018 р. у відповідності до GII

Ранг	Країна	Значення індексу	Ранг	Країна	Значення індексу
1	Швейцарія	68,40
2	Нідерланди	63,32	37	Болгарія	42,65
3	Швеція	63,08	39	Польща	41,67
4	Великобританія	60,13	43	Україна	38,52
5	Сінгапур	59,83	46	Росія	37,90
6	США	59,81	48	Молдова	37,63
7	Фінляндія	59,63	49	Румунія	37,59
8	Данія	58,39	59	Грузія	35,05
9	Германія	58,03	86	Білорусія	29,35
10	Ірландія	57,19	126	Ємен	15,04

Джерело: розроблено автором за даними [3]



Рис. 1. Середній рівень впровадження інновацій на підприємствах Європейського союзу, % до загальної кількості

Джерело: [4]

Щорічні витрати на НДДКР у високотехнологічних секторах ЄС в середньому складають приблизно 2,1% від обсягу ВВП. До країн з найбільшими показниками витрат відносять Німеччину, Данію та Австрію – вони тратять дещо більше – близько 3,1% [5].

Відповідно до даних Державної служби статистики, в Україні питома вага підприємств, що займається інноваціями, складає лише 16,5%, при цьому, доля підприємств, що інновації впроваджують, дещо менша (14,4%) (рис. 2) [6].

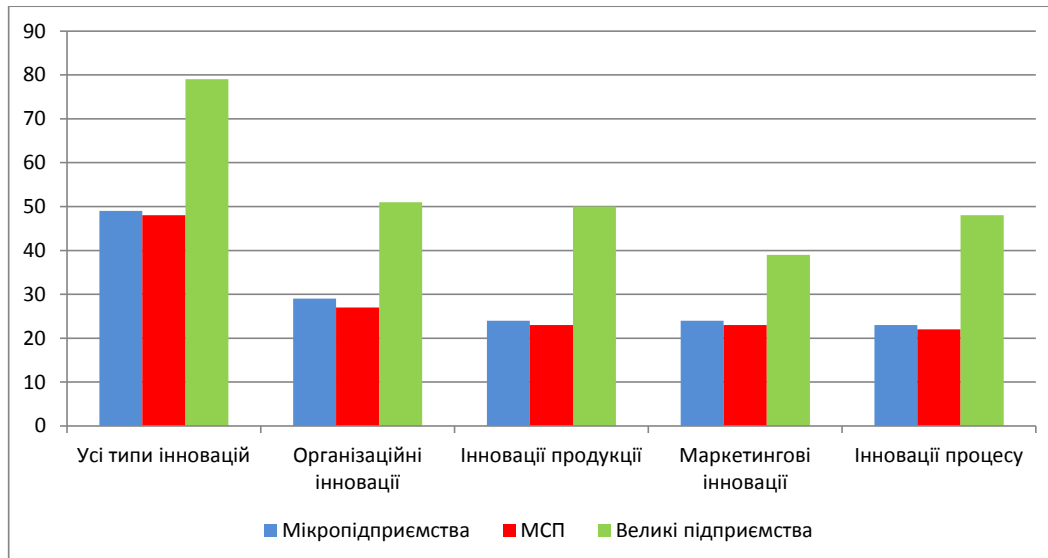
Якщо порівняти національні показники з показниками країн Євросоюзу, то результати будуть зовсім невтішними. Більшою мірою цю проблему пояснює питання недостатнього фінансування підприємств. Так, у 2018 р. обсяг фінансування НДДКР в Україні склав 0,4% від рівня ВВП, при цьому 84,5% цих коштів були вкладені

самими підприємствами і тільки 2,5% державою, 1,2% – іноземними інвесторами.

Окрім малих обсягів фінансування, до проблем інноваційної діяльності та трансферу технологій в Україні спеціалісти відносять:

- недостатнє інформаційне забезпечення інноваційних процесів;
- неякісну координацію зв'язку між освітою, наукою, виробництвом і споживанням;
- зовнішню міграцію науковців;
- високі транзакції на комерціалізацію технологій;
- відсутність розробленої глобальної стратегії розвитку інновацій, яка б передбачала перспективний розвиток новітніх технологій і раціональне використання ресурсів;
- недостатній розвиток інформаційної інфраструктури, як то системи контролю за дотриманням інтелектуальної власності;



Рис. 2. Питома вага інноваційних підприємств України

Джерело: розроблено автором за даними [5]

– невідповідність між рівнем впровадження інновацій і фінансуванням розробок та досліджень [7; 8].

Цей перелік факторів «не впровадження» інновацій кардинально відрізняється від європейського. Відповідно до даних Євростату, підприємства називають чотири основних причини для не впровадження інновацій: низький попит на запропоновані інновації; незначний рівень конкуренції на ринку; вже впроваджені інновації в попередніх роках, які не потребують удосконалення; відсутність гарних ідей [4]. Також, німецька технологічна сіть it's owl до цих причин додає наступні: невдалий попередній досвід, проблеми з конфіденційністю, упередження до співпраці з партнерами [9].

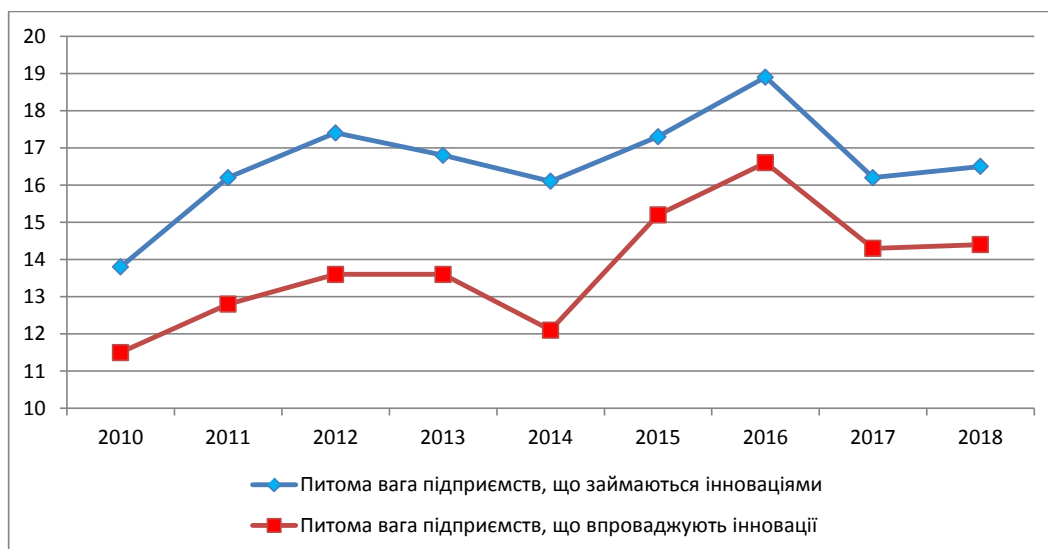
Інформація цього опитування господарюючих суб'єктів показує, що процес трансферу технологій та впровадження інновацій на європейському просторі є набагато легшим ніж на національному. Пов'язано це й з існуванням великої кількості спеціальних фондів, які пропонують грантові кошти для таких цілей.

Ще однією проблемою ведення інноваційної діяльності на підприємствах України, на наш погляд, є громіздка кількість етапів здійснення трансферу. Так, Д. Бутенко та І. Ткачук стверджують, що сам процес передачі технології на господарюючий суб'єкт включає в себе сім основних етапів:

1. Ідентифікація технології.
2. Пошук технології.
3. Вибір постачальника технології.
4. Ведення переговорів.
5. Укладення угоди.
6. Реалізація трансферу.
7. Запуск і адаптація технології [10].

При цьому, трансфер технологій, наприклад, в Німеччині може складатись усього з трьох етапів:

1. Визначення проекту. Партнери з питань трансферу складають спільний проект та подають його до відділу трансферу управління кластерами на спеціальному порталі.

2. Проектна заявка. Опис проекту оцінюється незалежними рецензентами відповідно до певних визначених критеріїв (наприклад, оригінальність або терміновість).

3. Вибір проекту. На основі експертної оцінки обирається інноваційний проект для фінансування.

Швидкий шлях до передачі технологій є можливим завдяки існуванню так званої контакт-біржі it's owl для всіх можливих зацікавлених сторін: для тих, хто має технологію або може її розробити, і для тих, хто хоче її придбати та впровадити. Використовуючи свою концепцію передачі, OWL надає особливу підтримку малим і середнім підприємствам, щоб підготувати їх до викликів, пов'язаних з інформатизацією [9].

Створення подібної біржі в Україні стане одним із інструментів поліпшення процесу трансферу

технологій, адже зможе вирішити проблему недостатності інформації. Також вона зможе спростити етапи трансферу технологій та скоротити сам процес. Однією з умов успішного функціонування подібної біржі є залучення закордонних партнерів, а також спеціалістів із отримання грантових коштів. Останнє є дуже актуальним з огляду на те, що наша країна є партнером в таких програмах як Horizon 2020, Erasmus+, BS CBC тощо, які приють розвитку інноваційного підприємництва і, зокрема, малого та середнього бізнесу.

Також до шляхів поліпшення процесу трансферу технологій на підприємстві, на нашу думку, необхідно зробити певні організаційні, економічні та нормативно-правові кроки.

До організаційних слід віднести спрощення процесу реєстрації прав інтелектуальної власності та розробку інтегрованої бази даних про попит та пропозицію технологій (біржа). Цей комплекс дій буде сприяти вирішенню таких специфічних проблем трансферу як зменшення рівня невизначеності та ступеня ризику, надання венчурних інвестицій і зниження трансакційних витрат.

Економічний комплекс дій має включати стимулювання попиту на інновації через систему пільгового кредитування та державних гарантій; введення податкових пільг для інноваційно-активних підприємств; формування національної системи трансферу технологій на основі принципів державно-приватного партнерства. Подібне ведення економічних стимулів компенсує ризики запровадження інноваційних технологій та буде сприяти формуванню ринку інновацій. Також це зробить національні підприємства більш привабливими для іноземного інвестування.

Останній комплекс дій, нормативно-правовий, включає вдосконалення законодавства щодо інноваційної діяльності, узгодження його з міжнародними нормативно-правовими актами та врегулювання питання венчурного інвестування господарюючих суб'єктів. Розвиток нормативно-правового регулювання та контроль за дотриманням законодавства знизить величину трансакційних витрат, що також буде сприяти розвитку ринку трансферу технологій.

Висновки з даного дослідження і перспективи. Використання трансферу технологій надає можливість підприємствам, особливо тим, що відносять до малого та середнього бізнесу, виробляти конкурентоспроможну продукцію та знижувати витрати на виробництво. Незважаючи на те, що Україна займає достатньо високе місце в рейтингу GII, вона все ж таки суттєво поступається європейським країнам. Існує багато проблем, які заважають процесу трансферу та гальмують процес створення інноваційно-активних підприємств. Пошук шляхів активізації участі України в міжнародному трансфері технологій має стати одним із пріоритетних напрямків досліджень науковців.

Список літератури:

1. Ляшенко О.М., Олейко В.М. Модель національної системи трансферу технологій в Україні. *Економіка та держава*. 2010. № 4. С. 6–10.
2. Йохна М.А., Козачок О.В. Трансфер технологій: суть, форми і значення. *Вісник Хмельницького національного університету. Економічні науки*. 2012. № 3, т. 3. С. 69–72.
3. GII 2018 Report | Global Innovation Index™ // World intellectual property organization: Global Innovation Index. URL: https://www.wipo.int/edocs/pubdocs/en/wipo_pub_gii_2018.pdf (дата звернення 31.01.2019).

4. Eurostat: your key to European statistics. URL: <https://ec.europa.eu/eurostat> (дата звернення: 31.01.2019).
5. World Economic Outlook (April 2018): Gross Domestic Product (GDP) // International monetary fund data. 2018. URL: [www.imf.org/external/datamapper/data sets/WEO/1](http://www.imf.org/external/datamapper/data%20sets/WEO/1) (дата звернення 31.01.2019).
6. Державна служба статистики України: статистична інформація. URL: <http://www.ukrstat.gov.ua> (дата звернення 31.01.2019).
7. Ярошевська Т.В. Удосконалення механізмів врегулювання правовідносин у сфері трансферу технологій. *Актуальні проблеми сучасної юриспруденції*. 2018. № 10. С. 95–99.
8. Черленяк І.І., Проскура В.Ф., Шелемба М.М. Регулювання та підтримка трансферу інноваційних технологій в країнах ЄС: досвід та проблеми запровадження в Україні. *Науковий вісник Мукачівського державного університету. Серія «Економіка»*. 2018. № 1(19). С. 39–46.
9. On the road to Industry 4.0: Technology transfer in SME sector. Germany. 2017. URL: https://www.its-owl.de/fileadmin/PDF/Informationsmaterialien/2017-Technology_Transfer_web.pdf (дата звернення: 31.01.2019).
10. Бутенко Д.С., Ткачук І.І. Розвиток трансферу технологій – запорука активізації інноваційних процесів в Україні. *Глобальні та національні проблеми економіки*. 2015. № 7. С. 261–263.

References:

1. Liashenko O.M., Oleiko V.M. (2010). Model natsionalnoi systemy transferu tekhnolohii v Ukraini [Model of the national system of technology transfer in Ukraine]. *Ekonomika ta derzhava*, no 4, pp. 6–10.
2. Yokhna M.A., Kozachok O.V. (2012). Transfer tekhnolohii: sut, formy i znachennia [Transfer of technologies: essence, form and value]. *Visnyk Khmelnytskoho natsionalnoho universytetu. Ekonomichni nauky*, no 3, vol. 3, pp. 69–72.
3. GII 2018 Report | Global Innovation Index // World intellectual property organization: Global Innovation Index. (2018) Available at: https://www.wipo.int/edocs/pubdocs/en/wipo_pub_gii_2018.pdf (accessed 31 March 2019).
4. Eurostat: your key to European statistics. Available at: <https://ec.europa.eu/eurostat> (accessed 31 March 2019).
5. World Economic Outlook (April 2018): Gross Domestic Product (GDP) // International monetary fund data. (2018) Available at: [www.imf.org/external/datamapper/data sets/WEO/1](http://www.imf.org/external/datamapper/data%20sets/WEO/1) (accessed 31 March 2019).
6. Derzhavna sluzhba statystyky Ukrainy: statystychna informatsiia [State Statistics Service of Ukraine: statistical information]. Available at: <http://www.ukrstat.gov.ua> (accessed 31 March 2019).
7. Yaroshevska T.V. (2018). Udoskonalennia mekhanizmiv vrehuliuvannia pravovidnosyn u sferi transferu tekhnolohii [Improvement of mechanisms for regulation of legal relations in the sphere of technology transfer]. *Aktualni problemy suchasnoi yurysprudentsii*, no 10, pp. 95–99.
8. Cherleniak I.I., Proskura V.F., Shelemba M.M. (2018). Rehuliuvannia ta pidtrymka transferu innovatsiinykh tekhnolohii v krainakh YeS: dosvid ta problemy zaprovadzhennia v Ukraini [Regulation and support of the transfer of innovative technologies in the EU countries: experience and problems of introduction in Ukraine]. *Naukovyi visnyk Mukachivskoho derzhavnoho universytetu. Seriya «Ekonomika»*, no 1(19), pp. 39–46.
9. On the road to Industry 4.0: Technology transfer in SME sector. Germany. (2017) Available at: https://www.its-owl.de/fileadmin/PDF/Informationsmaterialien/2017-Technology_Transfer_web.pdf (accessed 31 March 2019).
10. Butenko D.S., Tkachuk I.I. (2015). Rozvytok transferu tekhnolohii – zaporuka aktyvizatsii innovatsiinykh protsesiv v Ukraini [The development of technology transfer is the key to the intensification of innovation processes in Ukraine]. *Hlobalni ta natsionalni problemy ekonomiky*, no 7, pp. 261–263.

DOI: <https://doi.org/10.32839/2304-5809/2019-4-68-109>

УДК 658.821;640.43:338.48

Клименко К.Л., Колонтаєвський О.П.

Харківський національний університет міського господарства імені О.М. Бекетова

УДОСКОНАЛЕННЯ КОМУНІКАЦІЙНОЇ ПОЛІТИКИ ГОТЕЛЬНИХ ПІДПРИЄМСТВ

Анотація. Досліджено теоретичні питання формування комунікаційної політики підприємств. Зазначено необхідність розробки комунікаційних програм спеціально для кожного ринкового сегмента, окремого клієнта, з використанням брендингу, а також створення ефективної системи діагностики можливих проблем з визначенням сукупності кількісних та якісних показників за шістьма блоками: реклама, стимулювання збуту, публік рілейшин, прямий маркетинг, корпоративний сайт та персональний продаж. Наголошено на важливості контролю якості реалізації маркетингової комунікаційної політики та оцінки ефективності комунікаційної політики підприємства, яка включає дві системи показників: показники оцінювання ефективності та результативні показники. Розглянуто правила ефективної міжособистісної комунікації та необхідність дотримання логічного взаємозв'язку між цілями та плануванням господарської поведінки та інших особливостей реалізації комунікаційної політики готелю. Перелічено етапи удосконалення комунікаційної політики готелю.

Ключові слова: комунікації, маркетингові комунікації, комунікаційна політика, інструменти комунікаційної політики, комунікаційна програма.

Klimenko Karina, Kolontaievskiy Oleg

O.M. Beketov National University of Urban Economy in Kharkiv

IMPROVEMENT COMMUNICATION POLICY OF HOTELS

Summary. Theoretical questions of formation of the communication policy of enterprises are investigated. The necessity of developing communication programs specially for each market segment, individual client, using branding, as well as creation of an effective system for diagnosing possible problems with the definition of a set of quantitative and qualitative indicators for six blocks is indicated: advertising, sales promotion, public relations, direct marketing, corporate website and personalized sales. The importance of monitoring the quality of implementation of marketing communication policy and assessing the effectiveness of the company's communication policy, which includes two systems of indicators: indicators of performance evaluation and performance indicators, are emphasized. All indicators used to assess the effectiveness of the communication policy of the hotel company are divided into the following groups: by the types of communication efficiency (indicators of communicative efficiency and indicators of economic efficiency) and the degree of coverage of communication policy tools (general and partial). The general indicators provide for the determination of the economic efficiency of the communication policy program. These include: the proportion of target audience; the coefficient of economic efficiency of costs associated with the implementation of communication activities; the number of people in the target audience familiar with the means of communication policy. The rules of effective interpersonal communication and the necessity of observing the logical relationship between goals and planning of economic behaviour and other features of realization of communication policy of the hotel are considered. It is necessary to use the effect as a decisive parameter in the process of managing marketing communications. It is important to rationally plan the channels for providing information to consumers. Management of marketing communications at the enterprise should be based on the principle of feedback. The stages of improving the communication policy of the hotel are listed.

Keywords: communications, marketing communications, communication policy, communication policy tools, communication program.

Постановка проблеми. У сучасних умовах з кожним днем все більше зростає роль маркетингових комунікацій між учасниками ринкових відносин. Внаслідок, для багатьох підприємств є актуальною проблема розробки ефективної комунікаційної політики підприємства з метою здійснення безперервної комунікаційної зв'язку зі споживачами та іншими суб'єктами ринку. Маркетингові комунікації є процес передачі інформації про товар або послугу від компанії до потенційного споживача і на сьогоднішній день посідають основне місце серед засобів конкурентної боротьби [1]. Разом з тим на підприємствах приділяється недостатньо уваги незапланованим маркетинговим комунікаціям, не завжди ефективно застосовуються різні елементи комунікаційного набору, майже відсутня комплексна система управління комунікаційною діяльністю (особливо на середніх підприємствах, які не є лідерами ринку) [2].

Аналіз останніх досліджень і публікацій. В Україні проблемі застосування та удосконалення маркетингових комунікацій присвячені теоретичні та практичні розробки вчених: Я. Бронштейна, А. Войчака, Є. Гресь, О. Калініченко, В. Королька, А. Косенко, О. Костіна, Н. Круковська, Т. Лук'янець, Т. Примака, І. Пурська, Г. Ріжкової, О. Сичова, Л. Слюсарєва, Т. Співаковська, Т. Циганкової, О. Чушир та ін.

Виділення невирішених раніше частин загальної проблеми. Дослідниками [1–9] були розглянуті окремі аспекти удосконалення комунікаційної політики підприємств, які не носять комплексного підходу.

Мета статті. Головною метою цієї роботи є систематизація напрямів удосконалення комунікаційної політики підприємств та дослідження особливостей маркетингової комунікаційної політики на готельних підприємствах.

Виклад основного матеріалу. Автори [3] для удосконалення комунікаційної політики пропонують комунікаційні програми розробляти спеціально для кожного ринкового сегмента і навіть окремого клієнта, а сама комунікаційна політика підприємства має розвиватися у напрямі брендингу, що є актуальним для закладів розміщення в наш час, оскільки це дасть змогу створити у довгостроковій перспективі стійкі конкурентні переваги на цільових ринках. При цьому варто враховувати сучасні тенденції використання такого інструменту, як брендинг.

Для удосконалення комунікаційної політики дослідники [4] пропонують створити ефективну систему діагностики можливих проблем. Для ефективного оцінювання маркетингових комунікацій готельних підприємств необхідно визначити сукупність кількісних та якісних показників, що будуть максимально точно відображати сутність маркетингових комунікацій. Структурна модель маркетингових комунікацій складається з шести блоків: реклама, стимулювання збуту, паблік рілейшин, прямий маркетинг, корпоративний сайт та персональний продаж.

Перший блок – реклама – залежить від таких факторів: ступінь охоплення цільової аудиторії готельних підприємств, значення рекламної марки, розуміння рекламного повідомлення, намір скористатися послугою, сформований образ готелю.

Другий блок – стимулювання збуту – є функцією від таких показників: утримання прихильності споживача до послуг, просування на ринок нових послуг, підвищення обсягу послуг.

Третій блок – паблік рілейшин – формують такі параметри: кількість згадувань у ЗМІ, рівень корпоративної репутації, рівень корпоративної культури готелю.

Четвертий блок – прямий маркетинг – залежить від таких факторів: зміна рівня продажу, кількість дзвінків щодо нових послуг готелю, кількість продажів у день проведення заходу.

П'ятий блок – корпоративний сайт – є функцією від таких показників: регулярність відвідування сайту, кількість посилань на сайт, об'єм розміщеної інформації про послуги готелю, рівень цитування.

Шостий блок – персональний продаж – формують такі параметри: кількість торгових агентів, живе спілкування з клієнтом, рівень гуртового продажу.

Ще одним елементом удосконалення комунікаційної політики готельних підприємств є оцінка ефективності комунікаційної політики підприємства. Так доцільно використовувати рекомендації дослідників [5], які включають дві системи показників: показники оцінювання ефективності та результативні показники. Всі показники, які використовуються для оцінювання ефективності комунікаційної політики готельного підприємства, розділені на такі групи: за видами ефективності комунікаційної політики (показники комунікативної ефективності та показники економічної ефективності) та за ступенем охоплення засобів комунікаційної політики (узагальнюючі і часткові). Узагальнюючі показники передбачають визначення економічної ефективності програми комунікаційної політи-

ки. До них відносяться: питома вага осіб цільової аудиторії; коефіцієнт економічної ефективності затрат, пов'язаних з реалізацією комунікаційних заходів; кількість осіб цільової аудиторії, ознайомлених із засобами комунікаційної політики (на 1000 грн. затрат). Важливим [6] питанням є аспект контролю якості реалізації маркетингової комунікаційної політики.

При особистому контакті для ефективної міжособистісної комунікації слід використовувати наступне [7]: пояснювати свої ідеї до того, як почнете їх висловлювати; бути сприйнятливими до можливих семантичних проблем; стежити за виразом свого обличчя, жестами, позою, інтонаціями; висловлювати відкритість і готовність розуміти; домагатися встановлення зворотного зв'язку, використовуючи певні прийоми.

Проведення ефективного управління маркетинговими комунікаціями вимагає врахування кількох особливостей, зокрема [2]:

1. Вироблення ефективної стратегії маркетингових комунікацій вимагає дотримання логічного взаємозв'язку між цілями та плануванням господарської поведінки.

2. Необхідним є використання ефекту як вирішального параметра процесу управління маркетинговими комунікаціями: враховуючи попередній досвід клієнтів готелю і особливості сприйняття повідомлень цільовими аудиторіями необхідно створити заклик, тему, ідею або унікальну комерційну пропозицію, які залучать додаткового споживача чи партнера.

3. Важливим є раціональне планування каналів подання інформації до споживачів: для передачі готового повідомлення аудиторії необхідно вибрати найбільш ефективний канал комунікації.

4. Управління маркетинговими комунікаціями на підприємстві має відбуватись за принципом зворотного зв'язку: передавач по каналах зворотного зв'язку повинен оцінити відгук цільової аудиторії на передані повідомлення.

Для удосконалення комунікаційної політики готелю пропонується послідовність етапів:

1. Аналіз існуючого комплексу маркетингових комунікацій готелю.

2. Визначення цілей комунікації.

3. Визначення цільової аудиторії.

4. Дослідження реакцій контактних аудиторій на інструменти, які використовує готель в межах комунікаційної політики.

5. Формування комунікаційного повідомлення.

6. Вибір елементів комплексу маркетингових комунікацій.

7. Формування бюджету.

8. Проведення комунікаційних заходів.

9. Оцінка їх ефективності.

10.1. Подальше використання та удосконалення інструментів маркетингових комунікацій, що мають високу ефективність. 10.2. Відмова від використання інструментів у разі їх низької ефективності або її зниження через надмірність застосування певного інструменту. 10.3. Введення нових інструментів маркетингових комунікацій.

11. Формування удосконаленого комплексу маркетингових комунікацій готельного підприємства.

Висновки і пропозиції. Таким чином, основними напрямками удосконалення комунікаційної політики підприємств є: розробка комунікацій-

них програм спеціально для кожного ринкового сегмента з використанням брендингу; створення ефективної системи діагностики можливих проблем по всім напрямкам: реклама, стимулювання збуту, паблік рлейшин, прямиий маркетинг, корпоративний сайт та персональний продаж;

оцінка ефективності комунікаційної політики підприємства; контроль якості реалізації маркетингової комунікаційної політики; дотримання правил ефективної міжособистісної комунікації та дотримання певної послідовності в реалізації комунікаційної політики готельних підприємств.

Список літератури:

1. Свистун О.М., Калініченко О.О. Удосконалення маркетингової комунікаційної політики підприємства. URL: http://eprints.zu.edu.ua/24783/1/Svistun_O_Udoskonalennya_marketingovoyi_komunikatsiyanoi_politiki.PDF (дата звернення: 30.04.2019).
2. Косенко А.В. Особливості управління маркетинговими комунікаціями на сучасному підприємстві. *Державне будівництво*. 2016. № 2. URL: <http://www.kbuapa.kharkov.ua/e-book/db/2016-2/doc/2/01.pdf> (дата звернення: 30.04.2019).
3. Круковська Н. Удосконалення маркетингової політики комунікацій засобами брендингу. *Вісник Хмельницького національного університету*. 2011. № 6. Т. 2. С. 71–73. URL: http://journals.khnu.km.ua/vestnik/pdf/ekon/2011_6_2/071-073.pdf (дата звернення: 30.04.2019).
4. Міронова Ю.В., Кухар А.В., Роїк О.М., Кагляк О.О. Пріоритетні напрямки вдосконалення комунікаційних процесів на вітчизняному підприємстві. *Економічний простір*. 2016. № 109. С. 193–206.
5. Штефаніч Д., Дячун О. Оцінка ефективності комунікаційної політики підприємства. *Вісник Тернопільського національного економічного університету*. 2014. Вип. 1. С. 111–121.
6. Чуїр О.М., Сичова О.Є. Аналіз інструментів маркетингової комунікаційної політики підприємства в системі менеджменту організації. *Вісник економіки транспорту і промисловості*. 2017. № 57. С. 144–149. URL: <http://btie.kart.edu.ua/article/viewFile/101600/96957> (дата звернення: 30.04.2019).
7. Сагер Л.Ю. Аналіз теоретичних основ внутрішніх комунікацій як необхідної умови ефективного управління підприємством. *Маркетинг і менеджмент інновацій*. 2011. № 1. С. 128–136. URL: http://mmi.fem.sumdu.edu.ua/sites/default/files/mmi2011_1_128_136.pdf (дата звернення: 30.04.2019).
8. Пурська І. Сучасні технології формування ефективної міжнародної комунікаційної політики в туристичній діяльності підприємств. *Вісник Львівського університету. Серія : Міжнародні відносини*. 2012. Вип. 29(2). С. 185–194.
9. Слюсарєва Л.А., Костіна О.М. Удосконалення комунікаційної політики підприємства. *Економіка і суспільство*. 2018. Випуск № 16. С. 484–494. URL: http://economyandsociety.in.ua/journal/16_ukr/74.pdf (дата звернення: 30.04.2019).

References:

1. Svystun O.M., Kalinichenko O.O. Udoskonalennya marketynhovoї komunikatsiinoї polityky pidprijemstva. [Improvement of the company's marketing communications policy]. Available at: http://eprints.zu.edu.ua/24783/1/Svistun_O_Udoskonalennya_marketingovoyi_komunikatsiyanoi_politiki.PDF (accessed 30 April 2019).
2. Kosenko A.V. (2016). Osoblyvosti upravlinnia marketynhovymy komunikatsiinyi na suchasnomu pidprijemstvi [Features of management of marketing communications at a modern enterprise]. *Derzhavne budivnytstvo* [State building], no. 2. Available at: <http://www.kbuapa.kharkov.ua/e-book/db/2016-2/doc/2/01.pdf> (accessed 30 April 2019).
3. Krukovska N. (2011). Udoskonalennya marketynhovoї polityky komunikatsii zasobamy brendynhu [Improving marketing policy communication by means of branding]. *Visnyk Khmelnytskoho natsionalnoho universytetu*, vol. 2, no. 6, pp. 71–73. Available at: http://journals.khnu.km.ua/vestnik/pdf/ekon/2011_6_2/071-073.pdf (accessed 30 April 2019).
4. Mironova Yu.V., Kukhar A.V., Roik O.M., Kahliak O.O. (2016). Priorytetni napriamky vdoskonalennia komunikatsiinykh protsesiv na vitchyznianomu pidprijemstvi [Priority directions of improvement of communication processes at the domestic enterprise]. *Ekonomichnyi prostir*, no. 109, pp. 193–206.
5. Shtefanych D., Diachun O. (2014). Otsinka efektyvnosti komunikatsiinoї polityky pidprijemstva [Estimation of efficiency of the communication policy of the enterprise]. *Visnyk Ternopil'skoho natsionalnoho ekonomichnoho universytetu*, vol. 1, pp. 111–121.
6. Chupyr O.M., Sychova O.Ye. (2017). Analiz instrumentiv marketynhovoї komunikatsiinoї polityky pidprijemstva v systemi menedzhmentu orhanizatsii. [Analysis of the tools of the company's marketing communications policy in the management system of the organization]. *Visnyk ekonomiky transportu i promyslovosti*. [Bulletin of the Economy of Transport and Industry], no. 57, pp. 144–149. Available at: <http://btie.kart.edu.ua/article/viewFile/101600/96957> (accessed 30 April 2019).
7. Saher L.Yu. (2011). Analiz teoretychnykh osnov vnutrishnykh komunikatsii yak neobkhdnoi umovy efektyvnoho upravlinnia pidprijemstvom [Analysis of theoretical foundations of internal communications as a necessary condition for effective enterprise management]. *Marketynh i menedzhment innovatsii* [Marketing and Innovation Management], no. 1, pp. 128–136. Available at: http://mmi.fem.sumdu.edu.ua/sites/default/files/mmi2011_1_128_136.pdf (accessed 30 April 2019).
8. Purska I. (2012). Suchasni tekhnolohii formuvannia efektyvnoi mizhnarodnoi komunikatsiinoї polityky v turystychnii diialnosti pidprijemstv [Modern technologies of formation of effective international communication policy in tourist activity of enterprises]. *Visnyk Lviv'skoho universytetu. Seriya: Mizhnarodni vidnosyny*, vol. 29(2), pp. 185–194.
9. Sliusarieva L.A., Kostina O.M. (2018). Udoskonalennia komunikatsiinoї polityky pidprijemstva [Improvement of the communication policy of the enterprise]. *Ekonomika i suspilstvo*, vol. 16, pp. 484–494. Available at: http://economyandsociety.in.ua/journal/16_ukr/74.pdf (accessed 30 April 2019).

DOI: <https://doi.org/10.32839/2304-5809/2019-4-68-110>

УДК [001.895:005.21]:640.4(045)

Крикливець Д.О.Донецький національний університет економіки і торгівлі
імені Михайла Туган-Барановського

ІННОВАЦІЙНІ СТРАТЕГІЇ В РЕСТОРАННОМУ ГОСПОДАРСТВІ

Анотація. В даний час інновації відіграють важливу роль в соціально-економічному розвитку в результаті безперервного процесу глобалізації, підвищення очікувань клієнтів і посилення конкуренції. Сервісні організації, такі як заклади ресторанного господарства, повинні залишатися орієнтованими на ринок, саме тому потрібен безперервний розвиток інноваційної діяльності. Інновації в свою чергу спрощують всі зміни, що вносяться гастрономічним бізнесом, незалежно від того, чи є вони абсолютними новинками, відтвореними конкурентами або адаптованими продуктами або послугами. Стаття показує інновації з точки зору пропозиції (продукту/послуги), організації, маркетингу і процесів на ринку ресторанного господарства і аналізує їх як фактор становлення конкурентоспроможності закладів ресторанного господарства.

Ключові слова: ресторанне господарство, інновації, стратегії, ресторанний ринок, менеджмент.

Kryklyvets DariaDonetsk National University of Economics and Trade
named after Mykhailo Tugan-Baranovsky

INNOVATIVE STRATEGIES IN RESTAURAN BUSINESS

Summary. The restaurant business is one of the most active sectors of the Ukrainian economy. During the last 15 years, the conditions for cooking and eating in Ukraine have changed considerably. The development of the restaurant industry is undoubtedly due to socio-economic changes that have taken place in our country in recent years. Currently, innovation plays an important role in the social and economic development as a result of the processes of globalization, increasing customers' expectations and increasing of competition. Modern trends in the restaurant industry are largely elusive – this type of activity is rapidly developing and changing, it acquires unique features. Service organizations, such as restaurant enterprises, should be market-oriented, so continuous development of innovation activities is needed. In the restaurant industry, innovations have been identified as new approaches to doing business, to change product, process or service. Literary evidence suggests that innovation is a mechanism through which businesses in the hospitality industry, including restaurant operators, can improve the quality and reputation of the institution, reduce costs and increase sales and profits. Innovations, in turn, simplify all changes made by the gastronomic business, regardless of whether they are absolute innovations, re-produced by competitors or adapted products or services. Innovations help to survive on the market, improve processes and products, and update business concepts. Restaurateurs should work to change the offers by creating new products that will replace the old ones as soon as customers stop ordering them. Innovations related to restaurant business are considered necessary for the prosperity and business development. The article shows innovations in terms of offer (product/service), organization, marketing and processes in the restaurant industry market and analyzes them as a factor of the development of the competitiveness of enterprises in the restaurant industry.

Keywords: restaurant management, innovation, strategy, restaurant market, management.

Постановка проблеми. Ресторанне господарство є перспективним напрямком для здійснення довгострокових інвестицій в нього із середнім прибутком в 15-20% [3]. Однак для розвитку ресторанного бізнесу наявність капіталу не є єдиним чинником успіху, тому що це один з найдинамічніших сегментів економіки, де весь час відбуваються якісні зміни переваг постійної і потенційної клієнтури. Одним з головних завдань в даний час залишається діагностика ринку ресторанних послуг та визначення основних тенденцій його розвитку, які посприяють безперервному розвитку інноваційної діяльності. Інновації в свою чергу спрощують всі зміни, що вносяться гастрономічним бізнесом, незалежно від того, чи є вони абсолютними новинками, відтвореними конкурентами або адаптованими продуктами або послугами.

Аналіз останніх досліджень і публікацій. Динаміка розвитку ринку ресторанного господарства та його інноваційної діяльності є об'єктом дослідження багатьох вітчизняних і зарубіжних науковців. Зокрема можна виділити праці таких науковців, як Г. П'ятницької, А. Расулової, В. Іжевського, Н. Михайлової, В. Марціна та ін.

Виділення невирішених раніше частин загальної проблеми. Ринок ресторанного господарства України стрімко зростає у період 2011-2013 років, за рахунок проведення у країні чемпіонату Євро-2012, але у 2014-2015 роках відбулася криза у даному секторі. Багато компаній не витримали існуючих умов конкуренції і були змушені покинути ринок.

Проте, на сьогодні в Україні знову можна простежити тенденцію до збільшення закладів ресторанного господарства, багато закладів закриваються, але їм на заміну завжди приходять нові, завдяки чому, ресторанний ринок можна аналізувати нескінченно. Саме тому особливо актуальними стають питання впровадження інновацій у закладах, що посприяють утриманню лідируючих позицій на ринку.

Мета статті. Головною метою статті є розкриття інновацій з точки зору пропозиції (продукту/послуги), організації, маркетингу і процесів на ринку ресторанного господарства і аналізування їх як фактору становлення конкурентоспроможності закладів ресторанного господарства.

Виклад основного матеріалу. Ресторанне господарство дуже відрізняється від всіх інших галузей сектору обслуговування. Це підприємства, що поєднують в собі мистецтво і традиції, операційні механізми і досвід роботи в сфері маркетингу, філософію обслуговування та концепцію формування потенційної аудиторії. Ресторанний бізнес є одним з найбільш активних секторів української економіки. Протягом останніх 15 років умови приготування і споживання їжі в Україні значно змінилися. Розвиток ресторанного господарства, безсумнівно, пов'язаний з соціально-економічними змінами, що відбулися в останні роки в нашій країні. Також слід підкреслити, що зміни в умовах і способі життя різних соціально-економічних груп населення обумовлені як високим, так і низьким прибутком. Сектор ресторанних послуг дуже чутливий до економічних і соціальних тенденцій. Сучасні тенденції в ресторанному господарстві багато в чому невловимі – цей вид діяльності стрімко розвивається і змінюється, набуває унікальних рис.

Ресторанне господарство – вид економічної діяльності суб'єктів господарської діяльності щодо надавання послуг відносно задоволення потреб споживачів у харчуванні з організуванням дозвілля або без нього [1].

Заклад ресторанного господарства – організаційно-структурна одиниця у сфері ресторанного господарства, яка здійснює виробничо-торговельну діяльність: виробляє і (або) доготовляє, продає і організує споживання продукції власного виробництва і закуплених товарів, може організувати дозвілля споживачів [1].

Сьогодні на ринку можна побачити все більше і більше методів, концепцій та кухонь. Проте, всі ці концепції і типи закладів ресторанного господарства підпадають під дві основні категорії: повносервісний заклад та заклад швидкого обслуговування. Повносервісний заклад ресторанного господарства – різновид закладу ресторанного господарства з обслуговуванням офіціантами та значною часткою фірмових та замовних страв і (або) напоїв у продукції власного виробництва [1]. Заклад швидкого обслуговування ресторанного господарства – різновид закладу ресторанного господарства, де застосовують метод самообслуговування і пропонують обмежений асортимент продукції, що прискорює процес обслуговування [1].

Одним з показників, що характеризують розвиток ресторанного господарства, є кількість підприємств. За даними Державної служби статистики України, в 2017 році налічувалося 49950 закладів ресторанного господарства, в порівнянні з 39920 в 2010 році. Згідно з даними,

число ресторанних підприємств в Україні стрімко збільшувалося в період 2011-2016 років.

Основним елементом, що показує розвиток ресторанного ринку, є систематично зростаючий дохід. Дохід ресторанних закладів формується в основному за рахунок власного виробництва продуктів харчування. Так, у 2014 р. обсяг реалізованої продукції (товарів і послуг) закладів з організації харчування в Україні становив 17 596,6 млн. грн., що на 12,2% менше порівняно з 2013 р. Проте вже в 2015 р. закладам ресторанного господарства вдалося пристосуватися до нових умов зовнішнього середовища та підвищити рівень обсягу показника на 21,2% порівняно з 2014 р.

Сильна конкуренція на ресторанному ринку заохочує власників закладів розвивати не тільки базові стратегії і стиль роботи закладів, а й продумувати деталі, які додадуть унікальності і ексцентричності підприємству. Новаторство є важливим аспектом сучасного бізнесу. Швидкі зміни в перевагах і очікуваннях клієнтів значно впливають на ресторанну індустрію.

Зміни на ресторанному ринку постійні і в основному відбуваються спокійно. Через непомітність цих змін на ринку, більшість роздрібних компаній втрачають шанси на виграш і (або) збереження конкурентних переваг, а саме зменшення частки ринку. Втрата частки ринку також відображає зменшення числа як постійних, так і нерегулярних клієнтів, повільний оборот, менший прибуток і низьку якість обслуговування.

З іншого боку, більш активні ринкові компанії можуть отримати вигоду з адаптивних концепцій і своєчасних бізнес-рішень. Крім того, здатність компанії до розпізнавання сприятливого курсу на ринку може допомогти зберегти свої позиції на ринку. Сучасні споживачі і їх постійно мінливе життя вимагають швидкого реагування та обслуговування, адаптованого до їх потреб. Споживачі очікують постійного підвищення якості, безпеки і різноманітності продуктів харчування.

В умовах економічної невизначеності в сучасному світі кращі бізнес-можливості будуть належати тим, хто може запропонувати нові і більш досконалі бізнес-ідеї, способи створення, реалізації та подальшого захоплення.

Тенденція до більш здорового харчування в останні роки підвищила споживчий попит на більш детальну, точну і доступну інформацію, в основному на етикетках харчових продуктів, що охоплює вміст поживних речовин, інгредієнти та вимоги, а також аспекти, пов'язані з безпекою харчових продуктів, такі як дати закінчення терміну придатності, інструкції по зберіганню і приготуванню їжі.

Для розуміння поведінки споживачів як основного фактору конкурентоспроможності харчової промисловості, а також ресторанного господарства та впливу продуктів харчування на здоров'я і благополуччя людини, акцент повинен бути зроблений на сприйнятті і ставленні споживачів до продуктів харчування, розумінні соціальних тенденцій і факторів, що визначають вибір продук-



Рис. 1. Кількість закладів ресторанного господарства в Україні в 2011-2016 рр.

тів харчування і доступності споживача до їжі. В Законі України «Про інноваційну діяльність» термін «інновації» трактується як – новостворені (застосовані) і (або) вдосконалені конкурентоздатні технології, продукції або послуги, а також організаційно-технічні рішення виробничого, адміністративного, комерційного або іншого характеру, що істотно поліпшують структуру та якість виробництва і (або) соціальної сфери [2]. Ресторанне господарство є специфічним через наявність багатьох факторів, які впливають на сприйняття клієнтами досвіду і тому інновації в цьому секторі – складна і багатомірна процедура.

У ресторанному господарстві інновації були визначені як нові підходи до ведення бізнесу, до змін продукту, процесу чи послуги. Літературні дані свідчать, що інновації являють собою механізм, за допомогою якого підприємства в індустрії гостинності включаючи ресторанне господарство можуть поліпшити якість і репутацію закладу, скоротити витрати і збільшити продажі і прибуток. Інновації допомагають закладам ресторанного господарства випереджати конкурентів, що призводить до створення довгострокових конкурентних переваг. Оскільки ресторанний сектор є високо конкурентоспроможним, впевненість закладів у своїх силах, наприклад, для розробки нового продукту і ринкові можливості до створення інноваційного середовища, можуть мати вирішальне значення при визначенні рівня інновацій. Немає сумнівів, що ресторанне господарство – це інновації, але вони змінюються досить швидко, щоб залишатися актуальними перед мінливими смаками споживачів.

Заклади ресторанного господарства можуть вносити безліч змін в методи своєї роботи, фактори виробництва і види продукції, що будуть підвищувати їх продуктивність і (або) комерційне виконання. Інновацій в ресторанному бізнесі в основному можна домогтися шляхом:

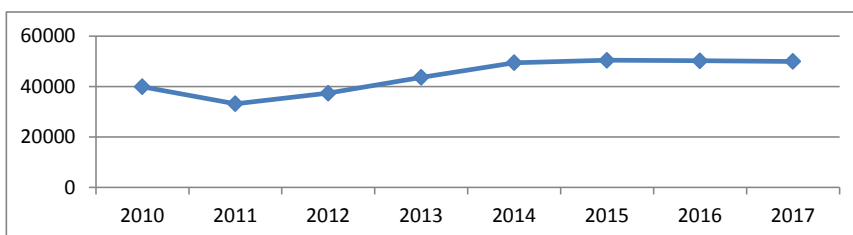
- додавання нових дій;
- зв'язування дій новими способами;
- зміна однієї або декількох сторін, що виконують будь-які дії.

Організацією економічного співробітництва та розвитку ОЕСР) прийнята класифікація інновацій, що включає в себе: продукт/послуга, процес, організаційні/управлінські і маркетингові інновації. Інновації для ресторанного господарства визначені в п'яти напрямках: створити щось нове, поліпшити, створити щось інше, і залишатися актуальним, задовольнити потреби клієнтів. Інновація має на увазі впровадження, серед іншого, нових продуктів, методів, практик і нових способів роботи. Інновація полягає в поліпшенні бізнесу шляхом збільшення його здатності генерувати дохід або підвищити ефективність бізнесу.

Спостереження показують, що більшість інновацій, які відбуваються в закладах ресторанного господарства, пов'язані з меню, яке є ключовим компонентом, що спонукає потенційних клієнтів відвідати заклад. Крім того, варто відзначити, що окремі заклади, що працюють в великих обласних центрах (Київ, Харків, Одеса, Львів) більш часто вносять інноваційні зміни. В деяких закладах меню змінюється кілька разів на рік, представляючи нові сезонні продукти, а також створюють нові страви, покращують щось в меню, іноді створюють щось інше.

Продуктові/сервісні інновації визначаються як нові або значно поліпшені продукти і послуги. Вони приходять в формі розробки або введення нової сировини, проміжних продуктів або нових компонентів або функцій продукту. Ці типи інновацій безпосередньо спостерігаються споживачами і вважаються новими. Прикладами цих нововведень в ресторанах є нові пункти меню, нова система обслуговування або нова концепція ресторану. Новаторство в обслуговуванні часто більш тісно пов'язано з тим, як постачаються продукти. Ресторатори розробляють більш інноваційне меню, щоб мати можливість правильно реагувати на сучасні гастрономічні тенденції і створити пропозицію, яка відповідає поточним вимогам гостей. Вони можуть розширити пропозицію страв, приготованих з інгредієнтів, які сприймаються гостями (такі як цілнозернові крупи, органічно вироцнена їжа, з низьким вмістом енергії і з низьким вмістом жиру, безглютенна їжа та інші корисні харчові продукти).

З огляду на останні світові тенденції споживання органічних продуктів більшість сучасних закладів ресторанного господарства вносять цей пункт в меню задля отримання прибутку. Проведене дослідження показало, що включення до меню продуктів, які споживачі вважають здоровими, простежується як в окремих закладах, а також у мережах. Так, все більше закладів швидкого харчування розглядають питання про поліпшення своїх пропозицій шляхом включення продуктів на основі цільного зерна. Цей тренд можна спостежити в меню McDonald's, де були додані цілнозернові бутерброди, салати, риба, смузі і фрукти. Тим не менш, компанія широко критикується за наслідки для здоров'я її продуктів харчування. У меню було внесено низку змін для поліпшення поживної цінності їжі. Наприклад: зниження вмісту цукру в булочках до 5%, зниження вмісту натрію в фірмовому сирі на 20%. Компанія також представила харчове маркування, що включає відсоткове значення добового споживання на упаковці та може допомогти клієнтам приймати обгрунтовані рішення про вибір продуктів харчування.

Тенденції до здорового харчування та обізнаності споживачів про зв'язок між харчуванням і здоров'ям привели до збільшення споживання продуктів з низьким вмістом жиру, так званих легких продуктів. Незважаючи на зростаючу потребу в вегетаріанських стравах, проведення дослідження показує, що все ще важко знайти адекватний вибір таких страв в меню численних ресторанів.

Процесні інновації мають на меті підвищення ефективності і продуктивності закладу ресторанного господарства. Наприклад, ресторани заклади при готелі пропонують безліч можливостей для інноваційних процесів, для прискорення і покращення методів підготовки, економії енергії і праці, скорочення відходів і поліпшення санітарії. Процесні інновації також мають на увазі залучення професійного персоналу (сомельє, бармени), доставка та інші заходи, які сприяють поліпшенню роботи ресторану. Аналіз літературних даних показав, що найм сомельє може збільшити дохід від напоїв на 15-25%.

Серед усіх видів інновацій процесні інновації найрідше зустрічаються в українських закладах

ресторанного господарства. Також, варто відмітити, що деякі середні компанії заявляють про свою активність в сфері корпоративної соціальної відповідальності. Активність в області корпоративної соціальної відповідальності може розглядатися як інновація компанії. В рамках корпоративної соціальної відповідальності компанії прагнуть до багатогранної діяльності з урахуванням потреб різних груп працюючих. Наприклад, ініціативність, спрямованість на підвищення комфорту працюючих людей шляхом надання додаткових можливостей, пропонуєчи можливості зростання, дотримання правил і виконання обіцянок, а також залучення співробітників до процесу прийняття рішень. У захисті навколишнього середовища дотримання екологічних норм, правильне використання ресурсів, прагнення використовувати екологічно чисті технології.

Організаційні/управлінські інновації пов'язані з новими або покращеними методами роботи в закладі, структурою управління або системою організації роботи або зовнішніх зв'язків.

Основною проблемою для ресторанних підприємств є розробка способів зниження плинності кадрів, підтримки гнучкості і контролю витрат. Таким чином, ці інновації спрямовані на пошук нових способів організації внутрішнього співробітництва, керівництва та розширення прав і можливостей персоналу, кар'єрного зростання і компенсацій працівникам з оплатою і пільгами. У всьому світі існують системи навчання для забезпечення ефективності та результативності бізнесу, що дозволяють забезпечити операційну базу, яка створює робоче середовище та підтримує якість, що, в свою чергу, має перевагу в підвищенні задоволеності клієнтів.

Інновації такого типу знаходять реалізацію дуже рідко, саме тому заклади дуже часто стикаються з проблемою ротації співробітників. Також, варто відмітити, що компанії середнього розміру частіше пропонують навчання своїх співробітників і можливість підвищення кваліфікації.

За словами Ф. Котлера, для досягнення сприятливих результатів в бізнесі, поточні умови бізнесу вимагають не тільки якісних гастрономічних пропозицій і професійного обслуговування, але також постійного і цільового просування з метою ознайомлення потенційних гостей з пропозицією, нагадуючи постійним відвідувачам про запропоновану якість і інформування їх про нові події, пов'язані з діяльністю і пропозицією закладів ресторанного господарства. Маркетингові інновації визначаються як впровадження нових методів маркетингу, які включають зміни в дизайні продукту, рекламні стратегії та ціни. Приклади маркетингових інновацій включають використання соціальних мереж, сайти з просування бізнесу або програми лояльності клієнтів. Багато ресторанів впроваджують інформаційні системи (наприклад,

цифрові меню, інтерактивні обідні столи) і створюють веб-сайти і сторінки в соціальних мережах з метою спілкування з клієнтами.

Одним з методів комунікації бренду є стимулювання збуту, яке здійснюється у формі спеціальних пропозицій, знижок, купонів, подарункових карт або безкоштовних дегустацій. В першу чергу інновації набули поширення на арені соціальних мереж. Всі поважаючи себе заклади ресторанного господарства мають веб-сайти і сторінки в соціальних мережах з метою спілкування. Соціальні платформи, такі як Facebook, дозволяють негайно повідомляти конкретну інформацію і повідомлення про те, що відбувається у закладі.

Спостереження показують, що у мережевих ресторанах частіше, ніж у окремих, є веб-сайти і сторінки в соціальних мережах, наприклад, McDonald's, KFC, PizzaHut і частіше пропонуються спеціальні пропозиції, знижки, купони.

Текстові повідомлення та послуги електронної пошти є найбільш популярними способами встановлення прямого зв'язку з клієнтами. Клієнти вирішують залишити свої особисті дані та дати дозвіл на контакт в разі, якщо вони можуть якимось чином отримати вигоду з цього. Ось чому найбільш ефективний спосіб збору даних клієнтів – це створення клубу лояльності, який би надавав своїм членам певні знижки.

Висновки і пропозиції. Інновації допомагають виживати на ринку, покращують процеси і продукти, а також оновлюють бізнес-концепції. Ресторатори повинні працювати над зміною пропозиції, створюючи нові продукти, які замінять старі, як тільки клієнти перестануть їх замовляти. Інновації, пов'язані з ресторанним господарством, вважаються необхідними для процвітання і розвитку бізнесу. Заклади ресторанного господарства відрізняються один від одного вибором меню (зміна інгредієнтів і методів приготування), але рідко – новими технологіями приготування їжі. Навіть великі мережі швидкого харчування і багатонаціональні компанії, що працюють за контрактом, конкурують з дрібними закладами за розміром їх операцій. Більшість інновацій, які відбуваються в закладах ресторанного господарства, пов'язані з меню, яке є ключовим компонентом, що спонукає потенційних клієнтів відвідати заклад.

У більшості ресторанів є веб-сайти і сторінки в соціальних мережах з метою спілкування. Але зазвичай вони вказують на низький рівень креативності та інноваційних ідей серед менеджерів. Поступові поліпшення відбуваються, коли окремі ресторани експериментують, щоб зберегти інтерес клієнтів. Варіанти інновацій широко варіюються, що підтримує систему виробництва продуктів харчування і часто засновані на кулінарному мистецтві, науці про кулінарію, харчовій мікробіології, техніці, технології упаковки і комп'ютерному моделюванні.

Список літератури:

1. Про затвердження Правил роботи закладів (підприємств) ресторанного господарства: Правила від 24 липня 2002 р. № 219. URL: <https://zakon.rada.gov.ua/laws/show/z0680-02>
2. Про інноваційну діяльність : Закон України від 5 грудня 2012 р. № 5460-VI / Верховна Рада України. URL: <https://zakon.rada.gov.ua/laws/show/40-15>
3. Казимирская В.А., Тарасова К.И. Статистический анализ рынка ресторанных услуг Украины. *Статистика – інструмент соціально-економічних досліджень* : збірник наукових студентських праць. Одеса : ОНЕУ, 2018. Випуск 4. Частина I. С. 144–148.

4. Кирніс Н. Інновації у сфері підприємств ресторанного господарства, які надають кейтерингові послуги. *Economic and law paradigm of modern society*. 2017. № 1. URL: <https://studlib.org.ua/index.php/eprs/article/view/105/102> (дата звернення: 19.03.2019).
5. Гірняк Л.І., Глагола В.А. Сучасний стан, перспективи та тенденції розвитку ресторанного господарства в Україні. *Економіка та управління підприємствами*. 2018. Випуск 18. С. 71–78.
6. Милашко О.Г. Основи комплексного факторного аналізу результатів діяльності підприємств сфери туризму. *Економіка підприємства: сучасні проблеми теорії та практики* : матеріали четвертої міжнар. наук.-практ. конф. (18 вересня 2015 р.). Одеса : Атлант, 2015. С. 277–278.

References:

1. Pro zatverdzhennia Pravyl roboty zakladiv (pidpriemstv) restorannoho hospodarstva: Pravyla vid 24 lypnia 2002 r. № 219. URL: <https://zakon.rada.gov.ua/laws/show/z0680-02>
2. Pro innovatsiinu diialnist : Zakon Ukrainy vid 5 hrudnia 2012 r. № 5460-VI / Verkhovna Rada Ukrainy. URL: <https://zakon.rada.gov.ua/laws/show/40-15>
3. Kazimirskaya V.A., Tarasova K.I. (2018). Statisticheskii analiz rynku restorannykh uslug Ukrainy [Statistical analysis of the market of restaurant services in Ukraine]. Proceedings of the *Statystyka – instrument sotsialno-ekonomichnykh doslidzhen*. Odesa : ONEU, pp. 144–148.
4. Kyrnis N. (2017). Innovatsii u sferi pidpriemstv restorannoho hospodarstva, yaki nadaiut keiterynhovi posluhy [Innovations in the sphere of restaurant business enterprises that provide catering services]. *Economic and law paradigm of modern society* (electronic journal), no. 1. Available at: <https://studlib.org.ua/index.php/eprs/article/view/105/102> (accessed 19.03.2019).
5. Hirniak L.I., Hlahola V.A. (2018). Suchasnyi stan, perspektyvy ta tendentsii rozvytku restorannoho hospodarstva v Ukraini [Current state, perspectives and trends of restaurant business development in Ukraine]. *Ekonomika ta upravlinnia pidpriemstvamy*, vol. 18, pp. 71–78.
6. Mylashko O.H. (2015). Osnovy kompleksnoho faktornoho analizu rezultativ diialnosti pidpriemstv sfery turyzmu [Fundamentals of complex factor analysis of the results of activities of tourism enterprises]. Proceedings of the *Ekonomika pidpriemstva: suchasni problemy teorii ta praktyky (September 18)*. Odesa : Atlant, pp. 277–278.

DOI: <https://doi.org/10.32839/2304-5809/2019-4-68-111>

УДК 338.48:658

Мединська С.І.

Університет імені Альфреда Нобеля

ПІДСИЛЕННЯ МОТИВАЦІЇ ПЕРСОНАЛУ ТУРИСТИЧНИХ КОМПАНІЙ УКРАЇНИ В КОНТЕКСТІ КРОС-КУЛЬТУРНОЇ КОМУНІКАЦІЇ ТА ЕМОЦІЙНИХ МОТИВІВ

Анотація. У статті досліджується питання удосконалення системи мотивації персоналу в галузі туризму в Україні в контексті міжнародного досвіду, впливу культурних чинників та задоволення емоційних потреб. Проаналізовано спільні та відмінні культурні фактори країн, які мають найбільш ефективні системи мотивації, зокрема США, Японії та Німеччини, та України, на основі моделей, запропонованих Г. Хофстеде, Е. Холлом, Ф. Тромпенаарса та Ф. Хемпдена-Тернера, а також досліджено існуючі методи мотивації в туристичних компаніях України та запропоновано методи підвищення мотивації персоналу з урахуванням зарубіжних моделей, спільних культурних вимірів та теорії емоційних мотивів Н. Нохрія. Дані рекомендації відповідають культурним характеристикам українців та повною мірою задовольняють усі чотири емоційні мотиви, створюючи сприятливі умови для ефективної роботи персоналу в галузі туризму.

Ключові слова: мотивація персоналу, туристична компанія, емоційні потреби, методи мотивації персоналу, культурний вимір.

Medynska Svitlana

Alfred Nobel University

ENHANCEMENT OF STAFF MOTIVATION IN TRAVEL COMPANIES IN UKRAINE IN THE CONTEXT OF CROSS-CULTURAL COMMUNICATION AND EMOTIONAL DRIVES

Summary. The article studies the issue of improving the staff motivation system in the travel and tourism industry in Ukraine in the context of international experience, the influence of cultural factors and satisfaction of emotional needs. In the wake of the latest global trends, the issue of enhancing staff motivation in Ukrainian travel companies is relevant and requires development of an effective motivational model taking into consideration cross-cultural research and the emotional component of motivation. Not only do cultural peculiarities have an impact on a human's outlook, but also on motivational factors. The common and distinct cultural dimensions of Ukraine and the countries with the most effective motivation systems, in particular the USA, Japan and Germany, are analyzed on the basis of the models proposed by G. Hofstede, E. Hall, F. Trompenaars and F. Hampden-Turner. The identification of the main cultural characteristics of the Ukrainians on the basis of these cultural models makes it possible to conduct a comparative analysis of the Ukrainian and foreign cultures in order to identify similar and distinctive features and define the components of the relevant foreign motivational models that can be effective in enhancing staff motivation in Ukrainian travel companies. The existing methods of motivation in the travel companies of Ukraine are researched, and the measures aimed at staff motivation enhancement are suggested taking into account the foreign models, common cultural dimensions and the theory of emotional motives proposed by N. Nohria. These recommendations correspond to the cultural dimensions of the Ukrainians and fully satisfy all the four emotional drives creating favourable conditions for the effective work of personnel in the travel and tourism industry. A more advanced comparative analysis of the Ukrainian cultural peculiarities and other cultures with the view of identifying the relevant components of the motivation systems and creating a unified Ukrainian motivational model are the prospects of further research.

Keywords: staff motivation, travel company, emotional drives, methods of staff motivation, cultural dimension.

Постановка проблеми. Враховуючи глобальні тенденції в галузі туризму, пов'язані з посиленням внеску туризму в економіку на різних рівнях та виконання функції важеля економічного розвитку країни, стратегічною метою розвитку туристичної індустрії в Україні є виведення туристичних послуг на міжнародний рівень у відповідності до світових стандартів. Основними передумовами для досягнення цієї мети виступають такі фактори, як сприятливе географічне розташування, наявність значного природничого та історико-культурного потенціалу, а також конкурентоспроможність туристичних послуг та високий потенціал персоналу, що надасть змогу цьому сектору економіки забезпечувати значні валютні надходження, створювати нові робочі місця та покращувати економічний стан України.

Проте туристична галузь України потребує великої кількості висококваліфікованих експертів у галузі туризму. На нинішньому етапі розвитку

завдання, які стоять перед туристичними компаніями, можуть бути виконані лише за умови створення належної мотиваційної системи, здатної стимулювати персонал до ефективної діяльності. Одним із важливих факторів, що забезпечують розвиток підприємства, в сучасних умовах є оптимізація мотивації персоналу. Орієнтація на людський фактор з урахуванням індивідуального підходу та специфіки існуючої системи оплати праці в даній галузі дозволяє отримати зростання ефективності праці, а також сприяє підвищенню рівня прибутковості компанії.

Аналіз останніх досліджень і публікацій. Вивченню систем мотивації персоналу за кордоном та Україні присвячено цілий ряд робіт українських вчених, серед яких варто зазначити дослідження В.В. Биби, Н.Б. Теницької, А. Козаченко, О.В. Крушельницької, О. Грішнєвої, В. Ровенської, Н. Лук'янченка, М. Семикіної, О. Турецького, А. Чухна, Н.П. Базалійської, та ін. У цих наукових роботах автори аналізують

існуючі фактори та системи мотивації, що діють у певних країнах та галузях, а також рекомендують зміни у системі стимулювання в українських компаніях. Деякі вітчизняні науковці присвятили ряд своїх робіт дослідженню питань мотивації в туристичній галузі, а саме: Виноградова О.В., Войнаренко М.П., Скрипник Н.С., Давидова О.Ю. Питання мотивації персоналу в різних культурах також було об'єктом досліджень зарубіжних науковців, зокрема Сілверторна, Лоуренса, Харпаза, Бонда, Нельсона. Особливості крос-культурної комунікації та її вплив на менеджмент організацій та ділову культуру розглянули в роботах Близнюк Т.П., Дуна Н.Г., Романуха О.М. та ін.

Виділення невирішених раніше частин загальної проблеми. На основі досліджень зарубіжного досвіду з питань мотивації персоналу актуальним є аналіз та визначення найбільш оптимальних методів мотивації персоналу в туристичній галузі України з урахуванням її специфіки та культурологічних вимірів з метою задоволення всіх емоційних потреб та створення сприятливих умов для ефективної роботи персоналу.

Формулювання цілей статті. Метою статті є визначення основних методів підвищення мотивації персоналу в галузі туризму в Україні на основі міжнародного досвіду з урахуванням впливу культурологічних чинників та теорії емоційних мотивів.

Виклад основного матеріалу дослідження. Визначення оптимальної системи мотивації персоналу в туристичних компаніях України має враховувати культурологічний аспект на основі сучасних досліджень в цій сфері для задоволення відповідних емоційних мотивів. Найбільш фундаментальними дослідженнями щодо культурних особливостей різних націй є дослідження, які відрізняють культури за певними параметрами, зокрема: Г. Хофстеде (індивідуалізм/колективізм; дистанція влади; уникнення невизначеності; маскулінізм/фемінності; довгострокова орієнтація/короткострокова орієнтація в житті) [2], Е. Холла (висококонтекстність/низькоконтекстність культур) [1], а також дослідження Ф. Тромпенаарса та Ф. Хемпдена-Тернера щодо бізнес культур (ступінь централізації влади, ступінь формалізації влади, об'єкт, на який спрямоване управління) [7].

Протягом ХХ ст. у світі сформувалась умовна класифікація методів мотивації праці: американська, європейська та японська. Кожна з цих моделей має свої національні особливості та специфічні підходи до мотивації персоналу на підприємствах, оскільки між зазначеними системами можна визначити суттєві розбіжності, пов'язані з особливостями національних культур.

За результатами проведеного дослідження можна зробити висновок про взаємодоповнюваність культурологічних характеристик, запропонованих Г. Хофстеде та Е. Холлом, а також наявність певних спільних рис України з арабською культурою та Японією, про-

те відмінні характерні культурні риси з США та Німеччиною. Наявність спільних рис України з арабськими країнами та Японією і відмінності з США та Німеччиною також підтверджуються й дослідженнями Е. Холла щодо висококонтекстності та низькоконтекстності культур. За методикою Ф. Тромпенаарса та Ф. Хемпдена-Тернера, Україна та Японія мають модель типу «Сім'я», на відміну від США з моделлю типу «Інкубатор» та Німеччини з моделлю типу «Ейфелева вежа» [7].

Сукупна порівняльна характеристика культурних особливостей України, Японії, Німеччини, США та ОАЕ за теорією Г. Хофстеде показана на рис. 1.

Виявлені спільні культурні риси надають можливість визначити ті методи мотивації, які застосовуються в арабських країнах та Японії, і можуть бути ефективними при мотивації персоналу в українських компаніях, оскільки відповідають спільним характерним культурним рисам, а саме уникненню невизначеності, колективізму та дистанції влади.

Ці методи мотивації персоналу включають:

- надання персоналу компанії значних гарантій та захищеності в обмін на відданість компанії (Японія – уникнення невизначеності);
- винагорода (матеріальна або нематеріальна) за досягнення, за фактичне виконання (Японія – уникнення невизначеності);
- залучення працівників до колективних рішень робочого характеру, проте з прийняттям важливих рішень керівництвом компанії та лідерами команди (Японія – колективізм та дистанція влади);
- проведення регулярних зустрічей з персоналом для інформування працівників щодо діяльності компанії, її результатів та планів (Японія – уникнення невизначеності та колективізм) [5];
- використання комбінації чотирьох факторів, таких як акцент на цілісності та щирості, що може бути забезпечений через управління як зовнішній мотив, досягнення та самореалізація як внутрішній мотиватор, поведінка лідера як посилення мотиву, а інновації та знання як інструмент для управління змінами (ОАЕ – уникнення невизначеності, дистанція влади та колективізм) [4].



Рис. 1. Порівняння основних культурних вимірів України, Японії, Німеччини, США та ОАЕ за теорією Г. Хофстеде

Джерело: складено на основі [3]

Окрім культурних особливостей, ще одним важливим фактором, який необхідно враховувати при визначенні найбільш ефективної системи мотивації, є задоволення емоційних мотивів. Дослідження П. Лоуренса і Н. Нохрія [6] доводять, що люди керуються чотирма основними емоційними мотивами, а саме: отримання (можливість отримати дефіцитні товари, включаючи нематеріальні цінності, такі як соціальний статус), єднання (формування тісних зв'язків як з окремими особами, так і з групами), розуміння (задоволення цікавості та освоєння навколишнього світу) і захищеність (захищеність від зовнішніх загроз та сприяння справедливості). Ці мотиви лежать в основі всіх вчинків людини. Всі ці мотиви не взаємозамінні й ступінь їх задоволення прямо впливає на емоції і, як результат, на поведінку. Компанії мають певний організаційний важіль для кожного емоційного мотиву та дії, спрямовані на отримання максимального результату від людських ресурсів, зокрема: отримання – система винагород, єднання – корпоративна культура, розуміння – проектування роботи, захищеність – процеси управління продуктивністю та розподілу ресурсів.

Аналізуючи системи мотивації, що застосовуються в туристичних компаніях в Україні, можна визначити кілька основних напрямків. По-перше, система мотивації турагентств відбувається через матеріальне стимулювання за допомогою агентської винагороди, а також через нематеріальні стимули, такі як надання можливості постійного підвищення кваліфікації співробітників турагентств через регулярні вебінари та курси, тісний зв'язок менеджерів з продажів з фронт-офісу туроператора та турагентів за допомогою інформаційних технологій та соціальних комунікацій, наприклад через створення групи за допомогою програми Viber для постійного інформування щодо будь-яких змін, новин, акцій тощо, а також можливість самостійно складати рахунки для клієнтів, тобто розширення повноважень.

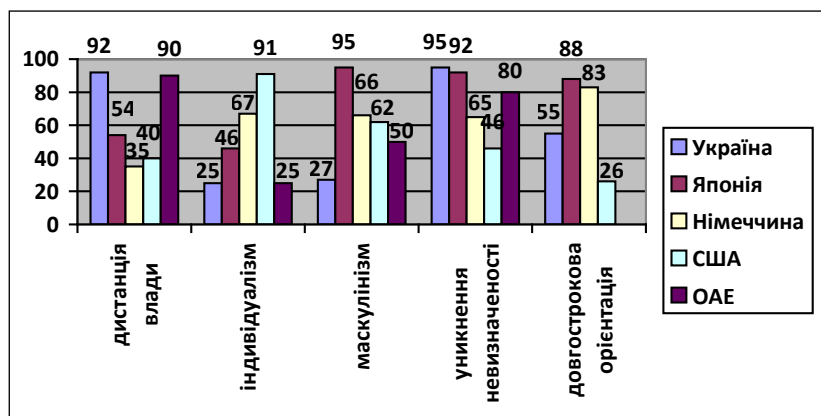
Така система мотивації турагентів є досить добре спланованою, оскільки задовольняє чотири емоційні мотиви, а саме:

- отримання (через систему винагород);
- єднання (через корпоративну культуру та тісний контакт);
- розуміння (через постійне інформування та розширення повноважень);
- захист (через прозорість системи матеріального стимулювання та справедливість винагород).

Результати аналізу основних методів, які застосовуються в компанії для мотивації співробітників на прикладі туроператора ТОВ «TEZ TOUR», за емоційними мотивами та їх відповідністю певним культурологічним особливостям показано в таблиці 1.

Методи мотивації, які застосовуються в компанії, не завжди відповідають рекомендованим діям з певного емоційного мотиву, а також стосуються лише кількох культурних аспектів. Для підвищення мотивації персоналу туристичної компанії доцільно розширити ряд методів заохочення персоналу у відповідності до емоційних мотивів та культурних особливостей, як показано в таблиці 2.

Висновки з даного дослідження і перспективи. Ефективна система мотивації персоналу туристичної компанії повинна відповідати корпоративній культурі компанії та особливостям галузі туризму, що в поєднанні з іншими методами мотивації персоналу усіх суб'єктів туристичної діяльності, спрямованими на реалізацію емоційних мотивів з урахуванням українських культурних особливостей, надасть можливість підвищити конкурентоспроможність окремих компаній та галузі в цілому не лише на національному рівні, а й на світовому, що надасть можливість реалізувати наявний потенціал внутрішнього та міжнародного, в'їзного та виїзного туризму в Україні, оскільки одним із головних туристичних ресурсів України є професіональні та компетентні кадри, які повинні мати високий рівень мотивації для реалізації стратегій компанії та досягнення її короткострокових та довгострокових цілей.

Таблиця 1

**Методи задоволення емоційних мотивів персоналу компанії «TEZ TOUR»
у культурологічному контексті**

Емоційний мотив	Метод мотивації персоналу, що використовується в компанії	Відповідний культурологічний аспект
Отримання	• Один раз на рік знижка за вислугу років праці в «TEZ TOUR» на відпочинок з родиною	Висока прихильність до довгострокових відносин; сильні міжособистісні зв'язки з приналежністю до сім'ї та спільноти (висококонтекстність культури)
Єднання	• Навчання персоналу на початку роботи в компанії та регулярні тренінги (поведінка в стресових ситуаціях, ефективна реклама тощо) • Сильний акцент на командну роботу та командний дух • Визнання досягнень співробітників через нагороди компанії	Сильний розподіл між тими, хто в групі та поза нею; сильні міжособистісні зв'язки (висококонтекстність культури); колективізм; довгострокова орієнтація
Розуміння	• Поїздки в рекламні тури за рахунок компанії • Надання уповноважень регіональним представництвам, які є основним інструментом просування продажів, а не лише технічною підтримкою	Уникнення невизначеності
Захищеність	• Медичне страхування • Стабільність праці та виплат	Уникнення невизначеності

Таблиця 2

**Рекомендовані методи мотивації персоналу туристичної компанії
для задоволення емоційних мотивів з урахуванням культурних особливостей**

Мотив	Рекомендований метод мотивації персоналу	Відповідний культурологічний аспект
Отримання	<ul style="list-style-type: none"> Регулярна атестація персоналу (раз на рік) для визначення досягнень та постановки цілей для кожного працівника Запровадження гнучкої бонусної системи (індивідуальної та командної) за результатами щоквартальних продажів (для менеджерів відділу просування продукту) 	Уникнення невизначеності; висока прихильність до довгострокових відносин (висококонтекстність культури); колективізм; дистанція влади
Єднання	<ul style="list-style-type: none"> Формування творчої атмосфери в колективі, залучення персоналу до обговорення результатів роботи команди щомісяця, проведення «мозкового штурму» для вирішення проблемних питань та генерування нових ідей Групова організація заходів (святкові заходи, спортивні змагання між командами регіональних представництв тощо) Проведення щорічних опитувань для виявлення рівня задоволеності, залучення персоналу та їх розуміння корпоративної стратегії та корпоративної культури 	Сильний розподіл між тими, хто в групі та поза нею; сильні міжособистісні зв'язки (висококонтекстність культури); колективізм; феміністичність; довгострокова орієнтація
Розуміння	<ul style="list-style-type: none"> Збагачення змістовності праці й можливість запровадження інновацій; творча, важлива, відповідальна робота Перегляд характеру роботи (можливість прояву самостійності, мінімальний контроль) 	Феміністичність
Захищеність	<ul style="list-style-type: none"> Гнучкий графік роботи (з визначенням днів, коли вся команда знаходиться в офісі, та днів, коли деякі представники команди знаходяться в офісі, а інші працюють вдома або на виїзді безпосередньо з турагентами, і знаходяться в доступі за допомогою інформаційних технологій) Трудовий договір на 3 роки за умови виконання зобов'язань працівниками 	Гнучкість часу, висока прихильність до довгострокових відносин (висококонтекстність культури); уникнення невизначеності

Список літератури:

- Hall's cultural factors. URL: http://changingminds.org/explanations/culture/hall_culture.htm
- Hofstede G. Culture's consequences: comparing values, behaviors, institutions and organizations across nations. Sage Publications, 2001. 622 p.
- Hofstede Insights. URL: <https://www.hofstede-insights.com>
- Khaliq Ahmad. Leadership and work motivation from the cross cultural perspective. *International Journal of Commerce and Management*. 2009. Т. 19. № 1. Pp. 72–84.
- Kopp R. Motivating Japanese subordinates. Japan close-up. 2011. URL: <http://www.japanintercultural.com/en/news/default.aspx?newsID=102>
- Nohria N., Groysberg B., Lee L. Employee motivation: a powerful new model. *Harvard Business School Review*, July-August 2008.
- Близнюк Т.П. Крос-культурні особливості комунікацій в Україні. *Економіка розвитку*. 2011. № 1(57). С. 72–74.

References:

- Hall's cultural factors. Available at: http://changingminds.org/explanations/culture/hall_culture.htm
- Hofstede G. (2001). Culture's Consequences: Comparing Values, Behaviors, Institutions and Organizations across Nations. Sage Publications, 622 p.
- Hofstede Insights. Available at: <https://www.hofstede-insights.com>
- Khaliq Ahmad (2009). Leadership and work motivation from the cross cultural perspective. *International Journal of Commerce and Management*, vol. 19, no. 1, pp. 72–84.
- Kopp R. (2011). Motivating Japanese subordinates. Available at: <http://www.japanintercultural.com/en/news/default.aspx?newsID=102>
- Nohria N., Groysberg B., Lee L. (2008). Employee Motivation: A Powerful New Model. *Harvard Business School Review*, July-August.
- Blyzniuk T.P. (2011). Kros-kul'turni osoblyvosti komunikatsij v Ukraini [Cross-cultural peculiarities of communication in Ukraine]. *Ekonomika rozvytku* [Economics of development], no. 1(57), pp. 72–74.

DOI: <https://doi.org/10.32839/2304-5809/2019-4-68-112>

УДК 331.5(045)

Павлюк Т.І., Гаврилюк В.С.

Вінницький торговельно-економічний інститут
Київського національного торговельно-економічного університету

ДЕРЖАВНЕ РЕГУЛЮВАННЯ ЗАЙНЯТОСТІ НАСЕЛЕННЯ

Анотація. У статті обґрунтовано роль держави у вирішенні проблем зайнятості та визначено основні напрями державної політики зайнятості. Державна політика зайнятості пов'язана з формуванням ринку праці, передбачає збалансування попиту на робочу силу шляхом створення робочих місць необхідної кількості, та пропонування робочої сили шляхом створення умов для її професійної підготовки і забезпечення гідних умов праці. Висвітлено основні моделі державної політики зайнятості. Проаналізовано основні завдання державної служби зайнятості. Визначено основні реалізації державної політики зайнятості в Україні. Прописано роль Кабінету Міністрів України та Верховної Ради України щодо реалізації та затвердження державної політики зайнятості населення.

Ключові слова: зайнятість, соціально-економічна політика держави, державна політика зайнятості, моделі державної політики зайнятості, напрямки державної політики зайнятості.

Pavlyuk Tetiana, Gavrilyuk Veronika

Vinnytsia Trade and Economic Institute
Kyiv National University of Trade and Economics

STATE REGULATION OF POPULATION EMPLOYMENT

Summary. The article substantiates the role of the state in solving the problems of employment and defines the main directions of the state employment policy. State employment policy is related to the formation of the labor market, it involves balancing labor demand by creating the necessary jobs, and offering labor through the creation of conditions for its training and decent working conditions. The main models of the state employment policy are highlighted. The main tasks of the state employment service are analyzed. The main implementation of the state employment policy in Ukraine is determined. The role of the Cabinet of Ministers of Ukraine and the Council of Ukraine's Verkhovna Rada regarding the implementation and approval of the state employment policy is written. The changes in legislation in relation to the law are investigated and analyzed employment and processes that would improve the functioning of the labor market. The article defines the factors that hinder the development of the labor market and identifies ways to improve the state management of the mechanism for regulating the labor market. The paper considers the features of the modern state employment policy of the population of Ukraine, generalizes the directions of the state policy in the field of employment, and proposes ways of forming an effective employment. Associate the employment strategy of Ukraine with the further development and expansion of active measures to prevent over-unemployment and increase their costs from the fund for promoting employment, taking into account the state of the labor market. It reveals the most important factor of state regulation of employment of the population to ensure sustainable economic growth of Ukraine, as the development of the state's economy is determined by available human resources, their ability to work effectively, and the availability of conditions for its implementation.

Keywords: employment, social and economic policy of the state, state employment policy, models of state employment policy, directions of state employment policy.

Постановка проблеми. В умовах посилення глобалізаційних та інтеграційних процесів в економіці особливу увагу набувають проблеми ефективної зайнятості населення України, створення ринку робочої сили та запобігання масового безробіття. Ринок праці посідає центральне місце серед інших ринків. Відповідно до Конституції України, одними з найважливіших прав людини визначаються соціально-економічні права. Серед них центральне місце посідає право на працю та як його об'єктивна передумова, право на працевлаштування.

Виділення невирішених раніше частин загальної проблеми. Незважаючи на наявність істотних досліджень у сфері державного регулювання дослідження зайнятості населення сьогодні є важливою частиною державної політики, тому що збільшення зайнятості та доходів населення, підвищення продуктивності його праці створює передумови для економічного зростання. Тим паче на сучасному етапі, що характеризується активізацією процесів інтеграції України із світовою

економічною системою та нестабільною ситуацією в середині держави протягом останніх років.

Аналіз останніх публікацій. Забезпечення стійкого економічного зростання країни має супроводжуватися переглядом ролі держави у вирішенні проблем у сфері праці та зайнятості. Відповідним коригуванням напрямків державного регулювання зайнятості. Саме тому, багато вчених та науковців почали займатися дослідженням даного питання. Вивченням проблеми зайнятості в Україні займалися такі вітчизняні науковці: Васильченко В.С., Грішнова О.А., Джигур Г.В., Зезека Н.О., Петюх В.М., Заяць Т.А., Літинська В.А., Савченко В.В. та інші. Дана тема на сьогоднішній день залишається актуальною і має практичне значення для України.

Мета статті. Метою статті є обґрунтування основних аспектів державного регулювання зайнятості населення.

Виклад основного матеріалу дослідження. Серед тих процесів, які відбуваються в соціально-економічному розвитку суспільства, зайня-

тість належить до одного з найбільш важливих. Останнє зумовлене тим, що вона тісно пов'язана із задоволенням потреби людини в праці, забезпечує виробництво матеріальних і духовних благ, надання послуг, що є економічною основою життя суспільства. Зайнятість населення, забезпечуючи людину певними заробітками і тим самим створюючи можливість задоволення її матеріальних і духовних потреб, виконує таку важливу соціальну функцію, як самореалізація особи через суспільно корисну діяльність. Це дає змогу стверджувати, що в широкому розумінні зайнятість населення охоплює сукупність соціально-трудова відносин між людьми щодо забезпечення працездатних робочими місцями, формування, розподілу і перерозподілу робочої сили для її участі у суспільно корисній праці та забезпечення розширеного відтворення здатності людини до праці.

Зайнятість є соціально-економічним явищем, а тому вона має економічну та соціальну сутність.

Економічна сутність зайнятості полягає в діяльності людей по створенню валового внутрішнього продукту (національного доходу). Таким чином, чим більше людей зайнято при будь-яких інших умовах, тим більше в суспільстві виробляється матеріальних і духовних цінностей, тим вищий буде рівень життя населення.

Соціальна сутність зайнятості відображає необхідність особи в самовираженні і самостверженні через суспільно-корисну працю, а також ступінь задоволення в доходах своїх потреб при певному рівні соціально-економічному розвитку суспільства [4, с. 33].

В свою чергу, соціально-економічна політика держави – це певна система заходів цілеспрямованої діяльності суб'єктів даної політики на конкретному етапі розвитку держави, які розробляються і здійснюються на основі визначених принципів. Оскільки зайнятість населення належить до основних макроекономічних показників і зайнятість людини є, з одного боку, джерелом відтворення населення та робочої сили, а з другого – можливістю самовираження особи, то зайнятість стає головною складовою економічної і соціальної або соціально-економічної політики держави.

В свою чергу, державна політика зайнятості – це частина соціально-економічної політики розвитку країни, яка націлена на комплексне і взаємопов'язане з макроекономічними умовами вирішення проблем зайнятості в інтересах повного і ефективного використання трудового потенціалу та його розвиток.

На даний час виділяють наступні основні моделі державної політики зайнятості:

1. Скандинавська модель – це забезпечення зайнятості практично всіх трудящих, шляхом утворення робочих місць в державному секторі з середніми умовами оплати праці. Така політика розрахована в основному на державні кошти, при дефіциті яких наступає спад виробництва, що спричиняє звільнення.

2. Європейська модель – це скорочення числа зайнятих при підвищенні продуктивності праці і, як наслідок, зростання доходу. Така політика передбачає дорогу систему допомоги для великої кількості безробітних.

3. Американська модель орієнтується на утворення робочих місць, які не потребують високої

продуктивності, для значної частини економічно активного населення. При такому підході безробіття формально зменшується, але збільшується кількість людей з низькими доходами [4, с. 25].

Метою державної політики зайнятості в Україні є створення умов для повної, продуктивної і вільно обраної зайнятості та зменшення безробіття. Державна політика зайнятості базується на наступних основних принципах:

– ефективного використання робочої сили та забезпечення соціального захисту громадян від безробіття;

– співробітництва уряду України, організацій працівників і роботодавців у сфері зайнятості населення на основі паритетності та рівності сторін соціального партнерства;

– пріоритетності забезпечення повної, продуктивної і вільно обраної зайнятості в процесі реалізації активної соціально-економічної політики держави;

– відповідальності держави за формування та реалізацію політики у сфері зайнятості населення;

– забезпечення рівних можливостей громадянам, які проживають на території України, у реалізації їх конституційного права на працю;

– пріоритетності норм чинних міжнародних договорів у сфері зайнятості населення, згода на обов'язковість дотримання яких надана Верховною Радою України [7, с. 88].

Перелічені принципи державної політики зайнятості в Україні відповідають як Конституції України, так і міжнародним нормам, встановленим Міжнародною організацією праці (МОП). Державне регулювання зайнятості є елементом взаємовідносин державних органів влади з носіями і виразниками соціально-трудова інтересів, а отже, дієвим заходом практичного вирішення багатьох соціально-економічних проблем, у тому числі і не тільки тих, які стосуються ринку праці, зайнятості і безробіття, тому що ці взаємовідносини віддзеркалюють майже всі напрями життєдіяльності суспільства, і зайвий раз підкреслюють комплексність проблеми зайнятості та її регулювання. Ще розробник теорії державного регулювання Дж. Кейнс вважав, що коливання сукупних витрат впливають на виробництво і зайнятість, адже рівень виробництва, зайнятості, доходів і цін формується на підставі підвищення попиту, інвестицій, зростання експорту і державних витрат [1].

Зайнятість населення, що проживає на території України, забезпечується державою шляхом проведення державної політики зайнятості. Продуктивна зайнятість реалізується в процесі здійснення трудових відносин між працівником і роботодавцем. Громадянам належить виключне право вільно обирати види діяльності, не заборонені законодавством, у тому числі не пов'язані з виконанням оплачуваної роботи, а також професію та місце роботи відповідно до своїх здібностей. Примушування до праці у будь-якій формі забороняється, якщо це не передбачено законом.

В Україні відносини у сфері зайнятості регулюються Конституцією України [1], Законом України «Про зайнятість населення» [3], Законом України «Про загальнообов'язкове державне соціальне страхування на випадок безробіття» [2], іншими нормативно-правовими актами.

Основними напрямками державної політики зайнятості є:

- підтримка громадян, які не здатні на рівних умовах конкурувати на ринку праці;
- соціальна підтримка безробітних, зареєстрованих у державній службі зайнятості, з метою повернення їх до продуктивної зайнятості;
- забезпечення соціального захисту громадян України, які працюють за кордоном;
- сприяння зайнятості населення шляхом збереження ефективно функціонуючих та створення нових робочих місць на підприємствах, в установах та організаціях усіх форм власності;
- сприяння підготовці робочої сили, професійний склад і кваліфікаційний рівень якої відповідає потребам ринку праці;
- підтримка самостійної зайнятості населення, розвитку підприємництва;
- сприяння підвищенню якості робочої сили, розвитку системи професійного навчання кадрів упродовж усього життя з урахуванням потреб ринку праці;
- посилення мотивації до легальної продуктивної зайнятості;
- сприяння розвитку системи колективно-договірного забезпечення повної, продуктивної і вільно обраної зайнятості.

Держава гарантує працездатним особам: добровільність праці, вибору або зміни професії та виду діяльності, одержання заробітної плати відповідно до законодавства; захист від необґрунтованої відмови у прийнятті на роботу і незаконного звільнення, а також сприяння у збереженні роботи; безоплатне сприяння у підборі підходящої роботи; захист від незаконного звільнення, а також відмови у збереженні роботи; професійну орієнтацію і професійну освіту відповідно до покликання, здібностей з урахуванням потреб ринку праці; компенсацію матеріальних витрат у зв'язку з направленням на роботу в інше місце-вість відповідно до законодавства.

Працівникам, трудовий договір, за яким було розірвано з ініціативи роботодавця у зв'язку із змінами в організації виробництва і праці, в тому числі у зв'язку з ліквідацією, реорганізацією, банкрутством або перепрофілюванням підприємства, скороченням чисельності штату працівників, військовослужбовцям, звільненим з військової служби у зв'язку із скороченням чисельності або штату без права на пенсію, за умови їх реєстрації в державній службі зайнятості протягом 30 календарних днів після звільнення, гарантується право на достроковий вихід на пенсію за півтора року до встановленого законодавством строку, що визначається на день звільнення, для осіб передпенсійного віку, які мають страховий стаж для чоловіків 25 років, для жінок – 20 років, а для осіб, які мають право на пенсію на пільгових умовах, – стаж роботи, який дає право на цей вид пенсії.

Держава забезпечує надання додаткових гарантій щодо зайнятості громадянам, які потребують соціального захисту і не здатні на рівних умовах конкурувати на ринку праці, у разі їх звернення за сприянням у працевлаштуванні до державної служби зайнятості. До зазначених категорій громадян належать: жінки, які мають дітей віком до 6 років; одинокі батьки, які мають дітей

віком до 14 років або дітей-інвалідів; молодь, яка закінчила або припинила навчання у загальноосвітніх, професійно-технічних та вищих навчальних закладах, завершила професійну підготовку та перепідготовку, звільнилася зі строкової військової або альтернативної (невійськової) служби, якій надається перше робоче місце; діти-сироти та діти, позбавлені батьківського піклування; особи перед пенсійного віку (чоловіки по досягненні 58 років, жінки – 53 років); особи, звільнені після відбуття покарання або примусового лікування; особи, які входять до складу сім'ї, де двоє або більше її членів є безробітними; особи з обмеженими фізичними та розумовими здібностями, які не досягли пенсійного віку [5, с. 170].

Для працевлаштування зазначених категорій громадян місцеві державні адміністрації, виконавчі органи відповідних рад за поданням центрів зайнятості встановлюють квоту робочих місць до 5% від загальної кількості робочих місць, у тому числі з гнучкими формами зайнятості.

Органом державної влади, який забезпечує додержання наданих державою громадянам гарантій зайнятості та соціального захисту від безробіття, є державна служба зайнятості. Основними завданнями державної служби зайнятості є:

- інформування населення та органів виконавчої влади про послуги, що надаються державною службою зайнятості, та результати її діяльності;
- створення банку даних про вільні робочі місця та вакантні посади на підставі інформації роботодавців;
- забезпечення громадянам вільного доступу до інформації про вільні робочі місця, вакантні посади, умови праці та її оплати, юридичну адресу роботодавців;
- надання громадянам, інформаційних і консультативних послуг з питань сприяння у працевлаштуванні або започаткуванні власної справи;
- надання громадянам, які до неї звертаються, соціальних послуг та здійснення матеріального забезпечення відповідно до Закону України "Про зайнятість населення" і Закону України "Про загальнообов'язкове державне соціальне страхування на випадок безробіття";
- надання роботодавцям за їх заявами послуг щодо підбору працівників, у тому числі шляхом професійного навчання громадян, які звернулися до державної служби зайнятості з метою подальшого їх працевлаштування;
- здійснення контролю за додержанням законодавства про зайнятість населення та про загальнообов'язкове державне соціальне страхування на випадок безробіття;
- облік громадян, які звертаються до служби зайнятості, реєстрація їх у встановленому порядку як безробітних, облік наданих послуг;
- підбір підходящої роботи та сприяння зареєстрованим безробітним у працевлаштуванні або започаткуванні власної справи, в тому числі шляхом професійної освіти;
- систематизація одержаної в установленому законодавством порядку від роботодавців інформації про наявність вільних робочих місць, чисельність вивільнюваних, прийнятих та звільнених працівників, чисельність працівників, які працюють неповний робочий день (тиждень), або які не працюють у зв'язку з простоем виробництва з неза-

лежних від них причин, про передбачувані зміни в організації виробництва і праці, інші заходи, що можуть призвести до вивільнення працівників;

– здійснення у порядку, встановленому законодавством, збір та опрацювання адміністративних даних, ведення та опрацювання статистичної інформації, яка відображає стан ринку праці та становище у сфері зайнятості населення;

– участь у розробленні та виконанні державної і територіальної програм зайнятості населення, та інших програм соціального і економічного спрямування в межах своїх повноважень [7, с. 16].

Послуги, що надаються державною службою зайнятості відповідно до покладених на неї завдань, є безоплатними.

З метою реалізації державної політики зайнятості Кабінет Міністрів України розробляє, а Верховна Рада України затверджує державну програму зайнятості населення. Державна програма зайнятості населення розробляється на підставі основних прогнозованих параметрів соціально-економічного розвитку України, державних, галузевих та регіональних програм у частині їх впливу на сферу зайнятості. У державній програмі зайнятості населення визначаються пріоритети у сфері зайнятості, механізми їх реалізації, джерела фінансового забезпечення її виконання, прогнозні загальнодержавні й територіальні показники зайнятості та безробіття. Реалізація державної програми зайнятості населення здійснюється шляхом виконання планів дій та заходів щодо сприяння зайнятості населення, які розробляються з урахуванням основних показників ринку праці Міністерством праці та соціальної політики, за участю інших центральних і місцевих органів виконавчої влади.

Територіальні та місцеві програми зайнятості населення є механізмом реалізації державної програми зайнятості населення її регіонах, і складовими програм їх соціально-економічного розвитку. У територіальних та місцевих програмах зайнятості населення визначаються основні показники ринку праці та заходи, спрямовані на збалансування попиту і пропозиції робочої сили на територіальних ринках праці, соціального захисту безробітних, забезпечення додаткових гарантій зайнятості громадян, які потребують соціального захисту і не здатні на однакових умовах конкурувати на ринку праці.

Висновки і пропозиції. Таким чином, державне регулювання зайнятості населення постає одним з найважливіших чинників забезпечення стійкого економічного зростання України, адже розвиток економіки держави визначається наявними людськими ресурсами, їх здатністю до ефективного праці, а також наявністю умов для її здійснення.

Державна політика зайнятості пов'язана з формуванням цивілізованого ринку праці, який передбачає збалансування попиту на робочу силу шляхом створення робочих місць необхідної кількості, та пропонування робочої сили шляхом створення умов для її професійної підготовки і забезпечення гідних умов праці. Функціонування ринку праці в умовах виходу з фінансової кризи вимагає здійснення заходів, спрямованих на створення умов для мінімізації негативного впливу кризових явищ на стан економічної активності населення, підтримку зайнятості населення, запобігання масовому вивільненню працівників і зростанню рівня безробіття.

Список літератури:

1. Конституція України, прийнята Верховною Радою України 28 червня 1996 р. URL: <http://zakon2.rada.gov.ua>
2. Про загальнообов'язкове державне соціальне страхування на випадок безробіття : Закон України, прийнятий Верховною Радою України 2 березня 2000 р. URL: <http://zakon2.rada.gov.ua>
3. Про зайнятість населення : Закон України, прийнятий Верховною Радою України 5 липня 2012 р. URL: <http://zakon2.rada.gov.ua>
4. Васильченко В.С. Державне регулювання зайнятості : навч. посібник. Київ : КНЕУ, 2018. 252 с.
5. Дзегур Г.В. Державний механізм регулювання зайнятості населення та принципи його формування. *Формування ринкових відносин в Україні*. 2017. № 9(88). С. 167–172.
6. Коваль С.П. Державне регулювання зайнятості населення на ринку праці України: інвестиційно-регіональні аспекти. *Проблеми науки*. 2016. № 10. С. 15–21.
7. Чепурко Г.І. Зайнятість населення України: зміни і тенденції. Монографія. Київ : Інститут соціології НАН України, 2017. 410 с.

References:

1. The Constitution of Ukraine; adopted by the Verkhovna Rada of Ukraine on June 28, 96. URL: <http://zakon2.rada.gov.ua>
2. On compulsory state social insurance against unemployment: Law of Ukraine, adopted by the Verkhovna Rada of Ukraine on March 2, 2000. URL: <http://zakon2.rada.gov.ua>
3. On employment of the population: the Law of Ukraine, adopted by the Verkhovna Rada of Ukraine on July 5, 2012. URL: <http://zakon2.rada.gov.ua>
4. Vasilchenko V.C. (2018). State regulation of employment : teaching. manual. [State regulation of employment: teaching. manual]. Kyiv : KNEU. (in Ukrainian)
5. Dzhegur G.V. (2017). State mechanism of regulation of employment and principles of its formation [State mechanism of regulation of employment and principles of its formation]. *Formation of market relations in Ukraine*, vol. 9(88), pp. 167–172.
6. Koval S.P. (2016). State regulation of employment in the labor market of Ukraine: investment-regional aspects [State regulation of employment in the labor market of Ukraine: investment-regional aspects]. *Problems of science*, vol. 10, pp. 15–21.
7. Chupurko H.I. (2017). Employment of Ukrainian Population: Changes and Trends. Monograph [Employment of Ukrainian Population: Changes and Trends]. Kyiv : Institute of Sociology of the National Academy of Sciences of Ukraine, 410 p. (in Ukrainian)

DOI: <https://doi.org/10.32839/2304-5809/2019-4-68-113>

УДК 338.2:330.341.1

Петрик І.В.

Донецький державний університет управління

ІННОВАЦІЙНА ДІЯЛЬНІСТЬ В УКРАЇНІ: СУЧАСНІ ТЕНДЕНЦІЇ, ПРОБЛЕМИ, ЗАХОДИ З АКТИВІЗАЦІЇ

Анотація. В статті досліджено показники інноваційної діяльності в країні: обсяг загальних витрат за напрямками інноваційної діяльності; обсяг реалізованої інноваційної продукції; кількість патентів на винаходи та корисні моделі; кількість організацій, які виконують наукові та науково-технічні роботи та кількість працівників, задіяних у виконанні наукових досліджень. Проаналізовано джерела та структуру фінансування інноваційної діяльності. Зазначено, що основною перешкодою запровадження інноваційного розвитку є недостатній обсяг фінансових вкладень. Розроблено модель взаємозв'язку систем інноваційної діяльності і інфраструктури. Виявлено негативні тенденції та проблеми в сфері інноваційної діяльності в Україні. Обґрунтовано шляхи їх вирішення. Зазначено, що особлива роль в активізації інноваційної діяльності повинна відводитися інноваційній інфраструктурі.

Ключові слова: інновації, інноваційна діяльність, інноваційний розвиток, інноваційна інфраструктура, показники інноваційної діяльності.

Petryk Iryna

Donetsk State University of Management

INNOVATIVE ACTIVITY IN UKRAINE: CURRENT TRENDS, PROBLEMS, ACTIVATION ACTIONS

Summary. The main indicators of innovation activity in Ukraine are analyzed: the amount of general expenses in the areas of innovation activity; the volume of realized innovative products; the number of patents for inventions and utility models; the number of organizations that carry out scientific, scientific and technical work and the number of employees involved in the implementation of scientific research; sources of financing for innovation activities. Was found the decrease of all innovation indicators in Ukraine in 2017 compared to 2012. It is noted that innovation activity depends on the peculiarities of formation of regional innovation policy, determination of priorities of innovation development, development of innovative programs and projects. Innovation activities are impossible without an innovative infrastructure that brings together organizations of different types: firms, investors, intermediaries, scientific and government institutions, which cover the whole innovation cycle from the generation of scientific and technical ideas to the implementation of innovation. It is proved that the main source of financing innovative activity in Ukraine is the own funds of enterprises. The problems of innovative development in the country are considered. The main obstacle to the implementation of innovation development is the insufficient amount of financial investments. So necessary for state support of the innovation sector, increasing the share of state participation in financing innovation activities of Ukrainian enterprises, as well as attracting investors, raising the attention of the state and society in general, to the level of innovation, the formation of public-private partnerships, the formation of an innovative culture of the nation. It has been determined that a special role in activating innovation activity should be given to the innovative infrastructure, which is an element of providing the innovation subsystem, and its components organizational, technological, administrative, legal, financial, information provide the continuous work of the innovation cycle.

Keywords: innovations, innovative activity, innovative development, innovation infrastructure, indicators of innovation activity.

Постановка проблеми. Активна участь України у процесах глобалізації та регіональної інтеграції змушує шукати нові шляхи підвищення конкурентоспроможності, випереджального соціально-економічного розвитку. Визнано, що найбільш ефективним та дієвим інструментом задля цього є запровадження інноваційної діяльності у всі сфери діяльності, що зумовлює потребу в розумінні сутності інноваційної діяльності та чинників ефективності її здійснення, впливу на стійкий соціально-економічний розвиток. У зв'язку з чим дослідження показників інноваційної діяльності в Україні, виявлення тенденцій і проблем є доцільним та своєчасним.

Аналіз останніх досліджень і публікацій. Питання інноваційного розвитку знайшли своє відображення у працях вітчизняних і зарубіжних вчених. Серед зарубіжних вчених інноваційні процеси в економіці досліджували Т. Брайан,

Ф. Валенті, П. Друкер, Г. Менш, І. Перлаки, Б. Санто, Р. Солоу, Б. Твіс, Є. Тоффлер, Ф. Хаберленд, В. Хартман, М. Хучек, Й. Шумпетер. Інноваційний розвиток та проблеми управління інноваційними процесами висвітлено в працях таких науковців, як В. Бабич, В. Беседіна, С. Біла, А. Бутов, В. Воротіна, А. Гальчинський, В. Гейц, В. Дятлова, І. Лукінов, О. Лукців, В. Мартиненко, Л. Федулова та інших.

Виділення невирішених раніше частин загальної проблеми. Питанням активізації інноваційної діяльності в посткризовій економіці приділено недостатньо уваги для можливості практичної реалізації ефективних заходів з метою впливу на соціально-економічний розвиток регіонів та країни.

Мета статті. Метою дослідження є розробка шляхів вирішення проблем в сфері інноваційної діяльності на засадах аналізу тенденцій за основними показниками.

Виклад основного матеріалу дослідження. За сучасних умов господарювання головною рушійною силою стійкого економічного, соціального та екологічного розвитку територій є процес накопичення та використання знань, що призводить до здатності країни та регіонів генерувати й впроваджувати інноваційні розробки та новітні технології в усі сфери життя за допомогою залучення зусиль усіх учасників науково-технічної діяльності (наука та освіта, органи державного управління та місцевого самоврядування, сектор фінансового забезпечення). Відобразимо схематично зазначений процес у вигляді рис. 1. У зв'язку з чим інноваційна діяльність виступає базовою умовою досягнення стійкого розвитку та функціонування, пріоритетним фактором соціально-економічного розвитку.

Інноваційна діяльність залежить від особливостей формування інноваційної політики, визначення пріоритетів інноваційного розвитку, розробки інноваційних програм і проектів. На жаль, основною невирішеною проблемою залишається дуже низький рівень інноваційної активності країни, саме тому дослідження стану інноваційної діяльності в Україні є доцільним та своєчасним.

Закон України «Про інноваційну діяльність» визначає інновації як введені в обіг новостворені (застосовані) і (або) вдосконалені інноваційні продукти, інноваційна продукція, технології, продукція або послуги, результати наукових досліджень і розробок, а також організаційно-технічні рішення виробничого, адміністративного, комерційного, маркетингового або іншого характеру, що поліпшують структуру та якість виробництва і (або) соціальної сфери та сприяють просуванню технологій, продукції та послуг на ринок [1, с. 1]. Зазначений закон трактує термін «інноваційна діяльність» наступним чином: діяльність, що охоплює усі наукові, технологічні, організаційні, фінансові та комерційні дії, які призводять до здійснення або забезпечують здійснення інновацій і можуть зумовлювати випуск на ринок нових конкурентоспроможних товарів та послуг з метою отримання комерційного і (або) соціального ефекту [1, с. 1].

Здійснення інноваційної діяльності неможливо без інноваційної інфраструктури, яка являє собою сукупність взаємопов'язаних та взаємодіючих суб'єктів господарювання та органів управління, організацій, систем, необхідних і достатніх для ефективного здійснення інноваційної діяльності та реалізації нововведень. Інноваційна інфра-

структура об'єднує організації різних видів: фірми, підприємства, інвесторів, посередників, наукові та державні установи, ВНЗ, які своєю діяльністю охоплюють увесь інноваційний цикл – від генерації науково-технічної ідеї до реалізації нововведення. Відобразимо схематично модель взаємозв'язку систем інноваційної інфраструктури (рис. 2).

Поняття «інноваційна інфраструктура» є відносно новим і його поява обумовлена якісними змінами світової та національних економік, оновленням відправних засад ринкових відносин та принципів господарювання, становлення знань як основного фактору економічного розвитку держави [2, с. 44].

Організації інфраструктури реалізують такі основні цілі: підтримка новаторів, винахідників, вчених; генерація малого інноваційного підприємництва; комерціалізація наукових розробок ВНЗ і наукових організацій; надання послуг інноваційному бізнесу з метою підвищення його компетенції. Отже, і процес, і результат діяльності організацій будуть різними залежно від цілей [3, с. 227].

Ми розділяємо думку авторів [4; 5] стосовно завдань, які вирішує інноваційна інфраструктура:

- прискорення соціально-економічного розвитку господарчої структури певного регіону;
- активне застосування у виробництві вітчизняних та зарубіжних науково-технологічних розробок і винаходів з подальшим використанням в економіці власної країни та на зовнішньому ринку;
- розвиток експортної бази і збільшення валютних надходжень у результаті інтенсивнішої інтеграції економіки країни в систему міжнародної торгівлі;
- наповнення внутрішнього ринку конкурентоспроможними товарами та послугами виробничого і споживчого призначення;
- дослідження нових форм господарювання з пристосуванням до сучасних умов світового ринку [4, с. 183];
- інформаційне забезпечення інноваційної діяльності підприємств (створення бази даних та веб-сайта про попит та пропозицію на інноваційні продукти, надання доступу до ресурсу всім зацікавленим особам);
- підвищення внутрішньої ефективності виробництва та конкурентоспроможності продукції підприємств;
- просування результатів інноваційної діяльності;
- підготовка спеціалістів у галузі інноваційного менеджменту;



Рис. 1. Вплив інноваційної діяльності на формування сталого соціально-економічного розвитку

Джерело: зроблено автором

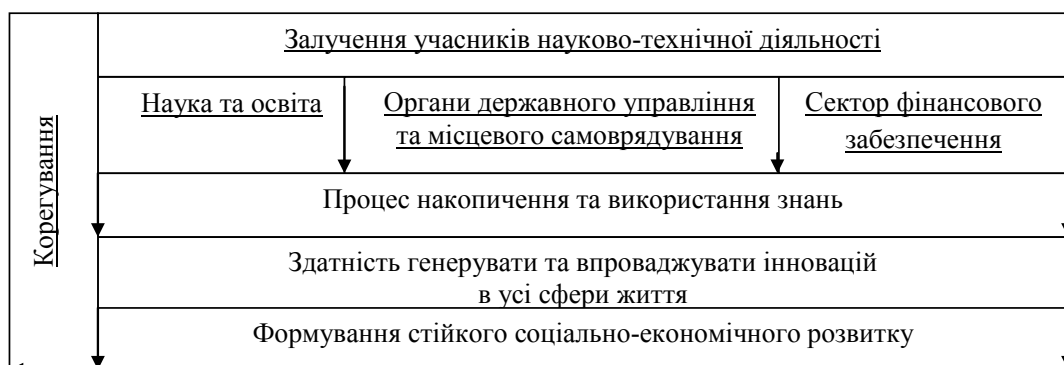

Рис. 2. Модель взаємозв'язку систем інноваційної діяльності і інфраструктури

Джерело: зроблено автором

– фінансово-економічне забезпечення інноваційної діяльності (залучення інвестиційних ресурсів з різних джерел) [5, с. 87–88].

Беручи до уваги вищезазначене, проаналізуємо тенденції інноваційної діяльності регіонів у посткризовій економіці України (таблиця 1-4).

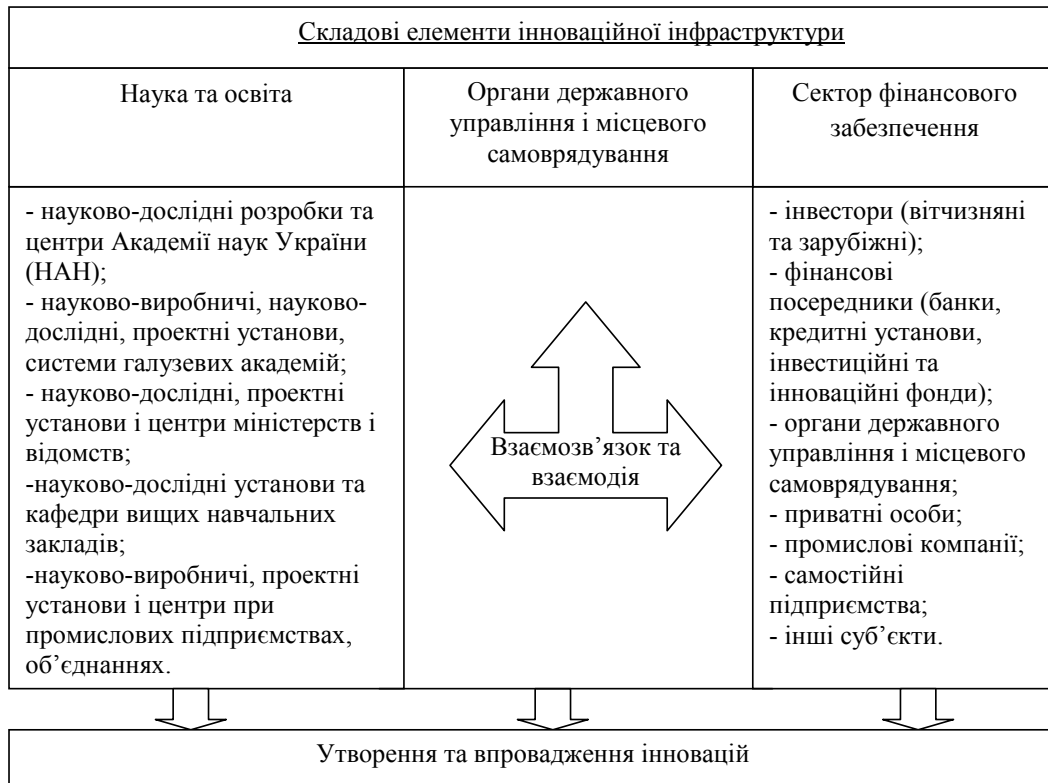
У 2017 році спостерігається зменшення обсягу загальних витрат за напрямками інноваційної діяльності в Україні на -5,57%. Скорочення аналізованого показника простежується у областях: Вінницькій (-76,05%), Донецькій (-49,9%), Житомирській (-85,59%), Закарпатській (-19,9%), Івано-Франківській (-34,16%), Луганській (-93,84%), Миколаївській (-10,3%), Одеській (-89,97%), Полтавській (-45,96%), Рівненській (-84,72%), Херсонській (-63,68%), Хмельницькій (-89,17%), Чернівецькій (-49,5%). У інших областях спостерігається приріст загальних витрат за напрямками інноваційної діяльності у областях: Волинській (+54,89%), Запорізькій (+473,42%), Київській (+58,76%), Кіровоградській (+48,72%), Львівській (+10,49%), Сумській (+139,37%), Тернопільській (+29,22%), Харківській (+20,68%), Черкаській (+34,28%), Чернігівській (+81,68%) та м. Київ (+53,69%).

Ознакою впровадження інноваційного продукту у виробництво є реалізація його на ринку. Що ж стосується загального обсягу реалізованої інноваційної продукції, то у 2017 році, у порівнянні з 2012 роком, на території України спостерігається зменшення даного показника на -50,26%. Тенденція до зниження простежується у таких областях країни: Волинській (-59,35%), Дніпропетровській (-82,4%), Донецькій (-33,63%), Житомирській (-79,24%), Закарпатській (-65,98%), Івано-Франківській (-93,83%), Луганській (-99,53%),

Одеській (-82,25%), Полтавській (-97,04%), Рівненській (-88,96%), Сумській області (-72,78%), Тернопільській (-74,17%), Харківській (-12,58%), Херсонській області (-49,08%), Хмельницькій (-92,3%), Чернівецькій (-64,98%) та м. Київ (-30,95%). Приріст обсягу реалізованої інноваційної продукції за аналізований період спостерігається у таких областях: Вінницькій (+49,27%), Запорізькій (+141,75%), Київській (+21,25%), Кіровоградській (+37,84%), Львівській (+15,95%), Миколаївській (+105,72%), Черкаській (+68,26%), Чернігівській (+81,63%).

Результативність у інноваційній сфері безпосередньо залежить від організацій, які виконують наукові та науково-технічні роботи та кількості працівників, задіяних у виконанні наукових досліджень. Проаналізуємо зазначені показники (таблиця 2).

В Україні у 2017 році, в порівнянні з 2012 роком, спостерігається скорочення кількості організацій, які виконують наукові та науково-технічні роботи на -17,13%. Зниження зазначеного показника спостерігається у таких областях: Волинській (-25%), Дніпропетровській (-21,74%), Донецькій області (-71,87%), Житомирській (-10%), Закарпатській (-42,86%), Івано-Франківській (-19,05%), Луганській (-61,54%), Миколаївській (-31,58%), Одеській (-11,11%), Полтавській (-4,35%), Рівненській (-8,33%), Харківській (-21,16%), Херсонській (-25%), Черкаській (-20%), Чернівецькій (-21,74%), Чернігівській (-30%) та м. Київ (-7,26%). Збільшення кількості організацій відбулось у областях: Вінницькій (+4,76%), Запорізькій (+6,9%), Кіровоградській (+7,14%), Тернопільській (+8,33%), Хмельницькій (+14,29%).

Таблиця 1

Обсяги загальних витрат та реалізованої інноваційної продукції в Україні

Область	Загальні витрати за напрямками інноваційної діяльності, тис. грн.			Обсяг реалізованої інноваційної продукції, тис. грн.		
	2012 р.	2017 р.	Зростання/спад 2012-2017 рр.	2012 р.	2017 р.	Зростання/спад 2012-2017 рр.
Вінницька	419277,6	100437,3	0,2395	304640	454738,6	1,4927
Волинська	104640,7	162077,9	1,5489	164390,5	66820,5	0,4065
Дніпропетровська	1120021,9	1127250,7	1,0065	1692408,2	297806,2	0,1760
Донецька	1447628,8	725326,4	0,5010	4974961,6	3301952,6	0,6637
Житомирська	72451	10443	0,1441	751202,7	155944,9	0,2076
Закарпатська	32769,1	26249,6	0,8010	1052479,7	358075,8	0,3402
Запорізька	242990,6	1393360,2	5,7342	1671629,4	4041214,5	2,4175
Івано-Франківська	203824,1	134192,2	0,6584	1707903,8	105412	0,0617
Київська	182470,3	289694,2	1,5876	635502,5	770553,1	1,2125
Кіровоградська	339000,9	504172,2	1,4872	294250,3	405582,7	1,3784
Луганська	328170,8	20219,9	0,0616	2786781,2	13130,9	0,0047
Львівська	280614,4	310047,7	1,1049	658089,2	763079,4	1,1595
Миколаївська	362203,2	324909,6	0,8970	202872,2	417342,6	2,0572
Одеська	1497384,8	150149,8	0,1003	887606,5	157570,2	0,1775
Полтавська	126243,6	68226,6	0,5404	8227802,3	243180,2	0,0296
Рівненська	47873,5	7315,4	0,1528	83944,7	9266,5	0,1104
Сумська	250022,2	598478,2	2,3937	2211054,1	601874,6	0,2722
Тернопільська	84917,9	109734,7	1,2922	491463,9	126930,5	0,2583
Харківська	738232,1	890885,5	1,2068	2878042	2515861,7	0,8742
Херсонська	154584,6	56149,7	0,3632	564792,2	287619,7	0,5092
Хмельницька	225196,2	24552,5	0,1090	360526,1	27769,1	0,0770
Черкаська	92871,9	124705,4	1,3428	346539,2	583087,7	1,6826
Чернівецька	51671	26091,6	0,5050	132229,8	46313,1	0,3502
Чернігівська	39467	71704,2	1,8168	190158,4	345378,5	1,8163
м. Київ	1211013,9	1861162,7	1,5369	2342998,7	1617739,3	0,6905
Україна	9655542,1	9117537,2	0,9443	35614269	17714245	0,4974

Джерело: складено та розраховано за офіційними статистичними даними [7]

Таблиця 2

Кількість організацій, які виконують наукові та науково-технічні роботи та кількість працівників, задіяних у виконанні наукових досліджень

Область	Кількість організацій, які виконують наукові та науково-технічні роботи, од.			Кількість працівників, задіяних у виконанні наукових досліджень та розробок, чол.		
	2012 р.	2017 р.	Зростання/спад 2012-2017 рр.	2012 р.	2017 р.	Зростання/спад 2012-2017 рр.
Вінницька	21	22	1,0476	567	627	1,1058
Волинська	12	9	0,7500	265	314	1,1849
Дніпропетровська	69	54	0,7826	8960	8954	0,9993
Донецька	64	18	0,2813	6540	238	0,0364
Житомирська	10	9	0,9000	304	410	1,3487
Закарпатська	14	8	0,5714	664	562	0,8464
Запорізька	29	31	1,0690	4524	4216	0,9319
Івано-Франківська	21	17	0,8095	783	580	0,7407
Київська	30	30	1,0000	2250	1805	0,8022
Кіровоградська	14	15	1,0714	474	503	1,0612
Луганська	39	15	0,3846	1508	350	0,2321
Львівська	75	75	1,0000	4524	4680	1,0345
Миколаївська	38	26	0,6842	1871	2268	1,2122
Одеська	54	48	0,8889	3024	3003	0,9931
Полтавська	23	22	0,9565	965	1181	1,2238
Рівненська	12	11	0,9167	231	378	1,6364
Сумська	16	16	1,0000	1884	2081	1,1046
Тернопільська	12	13	1,0833	254	361	1,4213
Харківська	189	149	0,7884	17217	14851	0,8626
Херсонська	28	21	0,7500	819	732	0,8938
Хмельницька	7	8	1,1429	146	380	2,6027
Черкаська	25	20	0,8000	808	705	0,8725
Чернівецька	23	18	0,7826	599	809	1,3506
Чернігівська	20	14	0,7000	520	699	1,3442
м. Київ	317	294	0,9274	43326	43587	1,0060
Україна	1162	963	0,8287	103027	94274	0,9150

Джерело: складено та розраховано за офіційними статистичними даними [7]

У 2017 році простежується зменшення кількості працівників, задіяних у виконанні наукових досліджень та розробок на -8,5% на території України. Зниження аналізованого показника спостерігається у областях: Дніпропетровській (-0,07%), Донецькій (-96,36%), Закарпатській (-15,36%), Запорізькій (-6,81%), Івано-Франківській (-25,93%), Київській (-19,78%), Луганській (-76,79%), Одеській (-0,69%), Харківській (-13,74%), Херсонській області (-10,62%) та Черкаській (-12,75%). Зростання кількості працівників, задіяних у виконанні наукових досліджень та розробок простежується у областях: Вінницькій (+10,58%), Волинській (+18,49%), Житомирській (+34,87%), Кіровоградській (+6,12%), Львівській (+3,45%), Миколаївській (+21,22%), Полтавській (+22,38%), Рівненській (+63,64%), Сумській (+10,46%), Тернопільській (+42,13%), Хмельницькій (+160,27%), Чернівецькій (+35,06%) Чернігівській (+34,42%), м. Київ (+6%).

Як відомо, правовий захист інновацій відбувається шляхом патентування винаходів та корисних моделей, які мають безпосереднє відношення до інноваційної сфери. Патентування винаходів та корисних моделей є важливою умовою ефективного використання саме тих технологічних новацій, які дозволять створити конкурентні переваги у способах виробництва, використанні матеріалів та видів продукції, а потім реалізувати їх у конкретній господарській діяльності. Патентна система виступає найважливішим механізмом захисту прав інтелектуальної власності, забезпечу-

ючи баланс інтересів суспільства та винахідників. Проаналізуємо кількість патентів на винаходи та корисні моделі в Україні (таблиця 3).

У 2017 році простежується зменшення загальної кількості патентів на винаходи національними заявниками в Україні на -18,57%. Зменшення аналізованого показника спостерігається у наступних областях: Дніпропетровській (-34,33%), Житомирській (-50%), Закарпатській (-51,72%), Київській (-4,55%), Кіровоградській (-28,57%), Луганській (-76,67%), Львівській (-23,19%), Миколаївській (-18,18%), Полтавській (-6,67%), Сумській (-47,06%), Тернопільській (-35,71%), Херсонській (-28,57%), Хмельницькій області (-83,33%), Чернівецькій (-57,14%), Чернігівській (-50%), м. Київ (-8,8%). Збільшення кількості патентів на винаходи спостерігається у областях: Вінницькій (+87,5%), Волинській (+33,33%), Запорізькій (+4,65%), Івано-Франківській (+11,11%), Одеській (+20,55%), Рівненській (+25%), Харківській (+1,5%), Черкаській (+166,67%).

Що ж стосується кількості патентів на корисні моделі, то у 2017 році, в порівнянні з 2012 роком, простежується зменшення на -4%. Зниження даного показника відбулось у областях: Дніпропетровській (-4,76%), Донецькій області (-62,02%), Закарпатській (-1,27%), Івано-Франківській (-9,72%), Київській області (-1,85%), Кіровоградській (-9,3%), Луганській (-69,63%), Миколаївській (-28,68%), Одеській (-11,55%), м. Київ (-9,41%). Не зважаючи на загальну тенденцію до зниження, у деяких областях простежується

Таблиця 3

Кількість патентів на винаходи та корисні моделі (національні заявники)

Область	Патенти на винаходи за регіонами (національні заявники), шт.			Патенти на корисні моделі (національні заявники), шт.		
	2012 р.	2017 р.	Зростання/спад 2012-2017 рр.	2012 р.	2017 р.	Зростання/спад 2012-2017 рр.
Вінницька	16	30	1,8750	432	976	2,2593
Волинська	6	8	1,3333	53	70	1,3208
Дніпропетровська	201	132	0,6567	694	661	0,9524
Донецька	146	40	0,2740	724	275	0,3798
Житомирська	16	8	0,5000	32	51	1,5938
Закарпатська	29	14	0,4828	79	78	0,9873
Запорізька	43	45	1,0465	290	315	1,0862
Івано-Франківська	27	30	1,1111	144	130	0,9028
Київська	44	42	0,9545	162	159	0,9815
Кіровоградська	7	5	0,7143	86	78	0,9070
Луганська	30	7	0,2333	596	181	0,3037
Львівська	69	53	0,7681	387	417	1,0775
Миколаївська	22	18	0,8182	136	97	0,7132
Одеська	73	88	1,2055	407	360	0,8845
Полтавська	15	14	0,9333	277	278	1,0036
Рівненська	4	5	1,2500	146	153	1,0479
Сумська	17	9	0,5294	119	157	1,3193
Тернопільська	14	9	0,6429	312	319	1,0224
Харківська	200	203	1,0150	1170	1307	1,1171
Херсонська	14	10	0,7143	117	126	1,0769
Хмельницька	6	1	0,1667	94	94	1,0000
Черкаська	3	8	2,6667	86	108	1,2558
Чернівецька	14	6	0,4286	212	226	1,0660
Чернігівська	10	5	0,5000	30	50	1,6667
м. Київ	466	425	0,9120	2828	2562	0,9059
Україна	1492	1215	0,8143	9613	9228	0,9600

Джерело: складено та розраховано за офіційними статистичними даними [7]

збільшення кількості патентів на корисні моделі: Вінницькій (+125,93%), Волинській (+32,08%), Житомирській (+59,38%), Запорізькій (+8,62%), Львівській (+7,75%), Полтавській (+0,36%), Рівненській (+4,79%), Сумській (+31,93%), Тернопільській (+2,24%), Харківській (+11,71%), Херсонській (+7,69%), Черкаській (+25,58%), Чернівецькій (+6,6%), Чернігівській (+66,67%).

Оскільки інноваційна діяльність характеризується досить високим ступенем невизначеності й ризику, важливо використовувати різноманітні джерела фінансування для досягнення їхньої гнучкості та адаптивності до вимог ринку [8, с. 106]. Проаналізуємо джерела забезпечення інноваційного розвитку в Україні (таблиця 4).

Таблиця 4

Джерела фінансового забезпечення інноваційного розвитку у 2017 році

Обсяг фінансування	2017 рік	
	тис. грн.	%
За рахунок:		
– власних коштів	7704114,4	84,5
– державного бюджету	227290,5	2,5
– місцевих бюджетів	95584,7	1,0
– позабюджетних фондів	311,7	0,0
– вітчизняних інвесторів	273086,8	3,0
– іноземних інвесторів	107773,0	1,2
– кредитів	594464,5	6,5
– інших джерел	114911,6	1,3
Усього	9117537,2	100,0

Джерело: складено за офіційними статистичними даними [7]

Як бачимо, основним джерелом фінансування інноваційної діяльності в Україні є власні кошти підприємств (84,5%); лише 2,5% від загального обсягу фінансується за рахунок державного бюджету, а 6,5% за рахунок кредитів; 3,0% – за рахунок вітчизняних інвесторів, 1,2% – за рахунок іноземних.

Отже актуальним на сьогодні питанням є збільшення частки державної участі у фінансуванні інноваційної діяльності підприємств України, а також залученні інвесторів, підвищення уваги держави та суспільства в цілому до рівня інноваційної діяльності, формування приватно-державного партнерства, формування інноваційної культури нації. Для вдосконалення стимулювання інноваційної діяльності в Україні потрібен новий комплексний механізм стимулювання інноваційного процесу – від фундаментальних досліджень до впровадження розробок у виробництво. Створення такого механізму є доцільним не лише на державному, а й на регіональному рівні.

Слід також відмітити, що існує багато чинників, які перешкоджають здійсненню інновацій, серед яких вчені-науковці виділяють: великі витрати на нововведення, високий економічний ризик, тривалий термін окупності нововведень, нестача інформації про нові технології та ринки збуту, відсутність можливостей для кооперації з іншими підприємствами та науковими установами, відсутність кваліфікованого персоналу, відсутність попиту на високотехнологічну продукцію на внутрішньому ринку через домінування галузей, орієнтованих на виробництво низькотехнологічної продукції, несприйнятливості підприємств до нововведень, недостатній рівень

захисту прав інтелектуальної власності тощо. Крім того, не створено помітних податкових і тарифних стимулів для промислових підприємств по інвестиціях в НДДКР і системи компенсації витрат на впровадження інновацій [9, с. 126].

Отже, дані, наведені у таблицях 1-4, свідчать про зниження усіх показників інноваційної діяльності на території України у 2017 році, в порівнянні з 2012 роком, у зв'язку з чим постає питання про розробку заходів, спрямованих на активізацію інноваційної діяльності.

До заходів, які сприяють активізації інноваційної діяльності слід віднести:

- стимулювання попиту на інноваційні продукти, де важливу роль повинні грати різноманітні програми розвитку інноваційної діяльності в регіоні. Крім того, цьому сприятиме і реалізація нових форм територіальної організації;

- підвищення результативності сектору генерації знань. До них слід віднести орієнтування досліджень на проблеми інноваційного розвитку регіону через участь провідних вузів в перспективних асоціаціях, механізми стимулювання партнерства між бізнесом, науковими та освітніми установами;

- зростання ефективності кадрового потенціалу інноваційної діяльності. Перспективними виглядають такі інструменти, як інститути «наставництва» для початківців-інноваторів, освітні програми з підготовки менеджерів для інноваційної діяльності та інші [10, с. 25–26].

На нашу думку, особлива роль в активізації інноваційної діяльності в регіоні повинна відводитися інноваційній інфраструктурі, бо саме вона є елементом забезпечення будь-якої регіональної інноваційної підсистеми, а її організаційно-технологічні, адміністративно-правові, фінансові, інформаційні та інші компоненти забезпечують безперервність інноваційного циклу. Окрім сприяння розвитку інноваційної інфраструктури, ми вважаємо, доцільно впровадження та розробка наступних заходів на державному та регіональному рівні:

- розробка програми інноваційного розвитку для кожного регіону країни, з постійним корегуванням етапів її виконання за необхідністю, а також із зазначенням строків та виконавців, які беруть усю відповідальність за виконання на себе;

- включення загальних положень програми інноваційного розвитку регіону до програми соціально-економічного розвитку регіону та країни;

- створення мережі спеціалізованих інноваційних центрів розвитку у всіх регіонах країни, які безпосередньо пов'язані один з одним;

- підготовка висококваліфікованих спеціалістів з інноваційного розвитку, з подальшим їх працевлаштуванням в інноваційні центри, наукові підрозділи, відділи;

- підтримка та розвиток кооперації між підприємствами, науковими установами, інноваційними центрами та іншими суб'єктами інноваційної діяльності;

- удосконалення системи захисту прав інтелектуальної власності;

- впровадження помітних податкових і тарифних стимулів для промислових підприємств по інвестиціях в НДДКР та системи компенсації витрат на впровадження інновацій.

Висновки і пропозиції. У 2017 році, в порівнянні з 2012 роком, простежується зниження наступних показників інноваційної діяльності в Україні: обсягу загальних витрат за напрямками інноваційної діяльності на -5,57%; обсягу реалізованої інноваційної продукції на -50,26%; кількості патентів на винаходи національними заявниками на -18,57%; кількості патентів на корисні моделі на -4%; кількості організацій, які виконують наукові та науково-технічні роботи на -17,13%; кількості працівників, задіяних у виконанні наукових досліджень та розробок на -8,5%. Головною причиною зниження зазначених показників є низький рівень фінансування, адже основним його джерелом є власні кошти підприємств (84,5%), в той час, як частка фінансування за рахунок державних коштів складає лише

2,5%. Внаслідок нестабільності банківської системи і високих кредитних ставок, кредитні ресурси не відіграють значну роль у підтримці інноваційних процесів. Отже актуальним на сьогодні питанням є збільшення частки державної участі у фінансуванні інноваційної діяльності підприємств України, а також залученні інвесторів, підвищення уваги держави та суспільства в цілому до рівня інноваційної діяльності, формування приватно-державного партнерства, формування інноваційної культури нації. Особлива роль в активізації інноваційної діяльності в регіоні повинна відводитися інноваційній інфраструктурі, бо саме вона є елементом забезпечення будь-якої регіональної інноваційної підсистеми, а її компоненти сприяють безперервній роботі інноваційного циклу.

Список літератури:

1. Про інноваційну діяльність : Закон України від 04 липня 2002 року № 40-IV. URL: <https://zakon.rada.gov.ua/laws/show/40-15> (дата звернення: 18.02.2019).
2. Малоїван. В.В. Інноваційна інфраструктура: методологічні засади правового регулювання. *Право та інновації*. 2015. № 2(10). URL: <http://ndipzir.org.ua/wp-content/uploads/2016/06/Maloivan10.pdf> (дата звернення: 22.02.2019).
3. Рудь Н.Т. Інноваційна інфраструктура регіону: методичні підходи до оцінювання. *Актуальні проблеми економіки*. 2012. № 3(129). С. 224–230.
4. Кузьмін О.Є, Шотік Т.М. Сутність та види інноваційної інфраструктури. *Вісник національного університету «Львівська політехніка». Сер. Проблеми економіки та управління*. 2008. Вип. 628. С. 180–185.
5. Григоренко Є.О. Розвиток інноваційної інфраструктури як елемента антикризового управління машинобудівними підприємствами. *Вісник Полтавського національного технічного університету імені Ю. Кондратюка. Сер. Економіка і регіон*. 2014. Вип. 5(48). С. 85–89.
6. Дятлова В.В. Інноваційне підґрунтя розвитку зовнішньоекономічної діяльності в сучасних умовах. *Менеджер*. 2017. № 4. С. 9–17.
7. Державна служба статистики в Україні. URL: <http://www.ukrstat.gov.ua/> (дата звернення: 27.02.2019).
8. Даниленко А.І. Ризики та перспективи розвитку України у період посткризового відновлення : монографія. Київ : Ін-т екон. та прогнозування НАН України, 2012. 348 с.
9. Луцків О.М. Інноваційний розвиток регіонів України: тенденції, проблеми та перспективи. *Економічний форум*. 2016. Вип. 2. С. 121–127.
10. Меньшикова В.И. Инновационная деятельность на региональном уровне: современные тенденции, ключевые проблемы, пути активизации. *Российское предпринимательство*. 2014. № 6. С. 20–28.

References:

1. Pro innovatsiynu diyal'nist': Zakon Ukrayiny (2002). [On Innovation Activity: Law of Ukraine]. Available at: <https://zakon.rada.gov.ua/laws/show/40-15> (accessed 18 February 2019).
2. Maloivan V.V. (2015). Innovatsiyna infrastruktura: metodolohichni zasady pravovoho rehulyuvannya [Innovative infrastructure: methodological principles of legal regulation]. *Pravo ta innovatsiyyi* (electronic journal), vol. 2, no 10. Available at: <http://ndipzir.org.ua/wp-content/uploads/2016/06/Maloivan10.pdf> (accessed 22 February 2019).
3. Rud' N.T. (2012). Innovatsiyna infrastruktura rehionu: metodychni pidkhody do otsynuyvannya [Innovative infrastructure of the region: methodological approaches to the evaluation]. *Aktual'ni problemy ekonomiky*, vol. 3, no 129, pp. 224–230.
4. Kuz'min O.Ye, Shotik T.M. (2008). Sutnist' ta vydy innovatsiynoyi infrastruktury [The essence and types of innovation infrastructure]. *Visnyk natsional'noho universytetu «Lviv's'ka politekhnika»*, no 628, pp. 180–185.
5. Hryhorenko Ye.O. (2014). Rozvytok innovatsiynoyi infrastruktury yak elementa antykrizovoho upravlinnya mashynobudivnyomu pidpryemstvamy [Development of innovative infrastructure as an element of crisis management by machine-building enterprises]. *Visnyk Poltavskoho natsional'noho tekhnichnoho unyversytetu imeny Yu. Kondratyuka*, vol. 5, no 48, pp. 85–89.
6. Dyatlova V.V. (2017). Innovatsiyne pidgruntya rozvytku zovnishn'oekonomichnoyi diyal'nosti v suchasnykh umovakh [Innovative basis of development of foreign economic activity in modern conditions]. *Menedzher*, no 4, pp. 9–17.
7. Derzhavna sluzhba statystyky v Ukrayini [The State Statistics Service in Ukraine]. Available at: <http://www.ukrstat.gov.ua/> (accessed 27 February 2019).
8. Danylenko A.I. (2012). Ryzyky ta perspektyvy rozvytku Ukrayiny u period postkrizovoho vidnovlennya : monohrafiya [Risks and prospects of Ukraine's development in the post-crisis recovery period : monograph]. Kyiv : In-t ekon. ta prohnozuvannya NAN Ukrayiny, 348 p.
9. Lutskiv O.M. (2016). Innovatsiynyy rozvytok rehioniv Ukrayiny: tendentsiyyi, problemy ta perspektyvy [Innovative development of Ukrainian regions: trends, problems and perspectives]. *Ekonomichnyy forum*, no 2, pp. 121–127.
10. Men'shchykova V.Y. (2014). Ynnovatsyonnaya deyatel'nost' na rehyonal'nom urovne: sovremennie tendentsyyi, klyuchevie problemy, puty aktyvyzatsyyi [Innovative activities at the regional level: current trends, key issues, ways of activation]. *Rossyyskoe predprynimatel'stvo*, no 6, pp. 20–28.

DOI: <https://doi.org/10.32839/2304-5809/2019-4-68-114>

УДК 658:15

Скляр Є.В.

Чернівецький національний університет імені Юрія Федьковича

КОНЦЕПТУАЛЬНІ ОСНОВИ ЗАБЕЗПЕЧЕННЯ ФІНАНСОВОЇ БЕЗПЕКИ

Анотація. Досліджено теоретичні питання концептуальних основ забезпечення фінансової безпеки. Виявлено, що підприємство, як відкрита економічна система, функціонує в умовах невизначеності та ризику, залучає ресурси для здійснення виробничо-господарської діяльності, виходить на ринки збуту з метою отримання прибутку. Визначено, що важливого значення набуває процес формування фінансової безпеки на рівні підприємства, у тому числі розробка економічних та організаційних чинників формування фінансової безпеки. Зазначено, що головна мета функціонування таких чинників полягає у забезпеченні високого рівня фінансової безпеки для досягнення підприємством харчової промисловості тактичних і стратегічних цілей.

Ключові слова: фінансової безпека, економіко-організаційний механізм, ризик, фінансової небезпека, планування, організація, регулювання, стимулювання, контроль.

Sklyar Evheniia

Yuriy Fedkovych Chernivtsi National University

CONCEPTUAL FOUNDATIONS OF ENSURING FINANCIAL SAFETY

Summary. The research presents a theoretical generalization and proposes a new solution to the scientific problem that manifests itself in substantiating theoretical and methodological approaches and developing practical recommendations for managing financial security of the enterprise. The isolation of the financial components of the company's security does not exclude the presence and importance of monitoring, diagnostics and provision of other functional security components. This is also confirmed by their significant interdependence. Thus, the result of high intellectual and personnel security is the increase in labor productivity and income as one of the factors in the profitability and profitability system of the business entity; development of technical and technological base allows to reduce the level of production costs or production capacities and the level of its use with positive financial and economic consequences; the proper financial and economic situation is the key to financing the development of personnel, material and technical base, and ultimately – security services, etc. However, the direction of both assessment and corporate security of the company serve only financial and economic components, others – the areas of development of the operational objectives of its policy of providing. Consequently, the company, as an open economic system, operates under conditions of uncertainty and risk, attracts resources for the implementation of industrial and economic activities and goes to markets for profit. In this regard, the process of creating financial security at the enterprise level is important, including the development of financial, economic and organizational factors for the formation of financial security. The main purpose of such factors is to ensure a high level of financial security for achieving the tactical and strategic objectives of the food industry.

Keywords: financial security, economic and organizational mechanism, risk, financial risk, planning, organization, regulation, stimulation, control.

Постановка проблеми. У практиці ведення бізнесу вітчизняних підприємств різних галузей економіки заходи фінансової безпеки у переважній більшості проводяться несистематично, за потребою, стихійно, без належного наукового обґрунтування. В умовах невизначеності та мінливості зовнішнього середовища, конкурентної боротьби, кон'юнктурних коливань економіки, для успішного і довготривалого функціонування підприємств харчової промисловості на ринку, вирішального значення набувають процеси управління фінансової безпекою підприємства. Процес формування фінансової безпеки підприємства є досить складним з огляду на значну кількість різноманітних загроз зовнішнього і внутрішнього походження, що перешкоджають забезпеченню його стійкості, стабільності та ефективного розвитку.

Аналіз останніх досліджень і публікацій. Наукові праці дослідників фінансової безпеки, зокрема таких зарубіжних авторів, як П. Абрансон, Р.Л. Аюф, І. Ансофф, О.А. Грунін, Р. Інглехарт, В.Ф. Гапоненко, Р.А. Караллі, С. Кім, С. Шін, а також вітчизняних – О.В. Ареф'єва,

І.А. Бланк, О.Л. Бурляй, Т.Г. Васильців, Л.І. Воротіна, В.М. Геєць, М.М. Єрмошенко, Г.В. Козаченко, Н.О. Лисенко, І.Г. Манцуров, В.І. Мунтіян, В.В. Прохорова, С.М. Шкарлет, А.М. Штангрет та ін. Проте питання визначення складових фінансової безпеки підприємств, її індикаторів та методичних підходів до її оцінки залишаються відкритими.

Виділення не вирішених раніше частин загальної проблеми. Теоретичні, методичні та прикладні основи управління фінансової безпеки підприємств залишаються малодослідженими проблемами і потребують ґрунтовного аналізу. Так, недостатньо вивчено коло теоретичних аспектів становлення і розвитку такого механізму для підприємств, місце тактичного та стратегічного забезпечення функціональних складових фінансової безпеки в його структурі.

Виклад основного матеріалу. Виокремлення фінансових складників безпеки підприємства абсолютно не виключає наявність та важливості моніторингу, діагностики та забезпечення інших функціональних складових безпеки. Це підтверджується й їх істотною взаємозалежністю. Так,

наслідком високої інтелектуально-кадрової безпеки є збільшення продуктивності праці та доходу як одного з чинників у системі прибутковості та рентабельності суб'єкта господарювання; розвиток техніко-технологічної бази дозволяє знизити рівень собівартості продукції чи обсяги виробничої потужності та рівня її використання з позитивними фінансово-економічними наслідками; належний фінансово-економічний стан є запорукою фінансування заходів розвитку персоналу, матеріально-технічної бази, зрештою – служби силовій безпеці тощо [6]. Втім, лише фінансовий та економічний складники виступають напрямами як оцінки, так і забезпечення корпоративної безпеки підприємства, тоді як інші – сферами для розробки операційних цілей політики її забезпечення (рис. 1).

Тому сутнісні характеристики фінансово-економічної безпеки підприємства потребують уточнення, зокрема на предмет диференціації їх особливостей в аспекті виокремлення функціональних складових, видів економічної діяльності та секторів підприємництва, визначення завдань та принципів безпеки, розробки надійного постійно діючого механізму її забезпечення [10]. Закономірно, що існують особливості як оцінки, її індикаторів, функціональних складників, так і засобів забезпечення фінансово-економічної безпеки суб'єктів господарювання за видами економічної діяльності.

Важливим аспектом безпеки є гарантування виконання функцій підприємств, найважливішими з яких є: виробництво та реалізація товарів (що створює економічні передумови відтворення сукупного продукту, об'єднуючи виробництво зі споживанням); доведення предметів споживання до споживачів (що потребує організації просторового пересування товарів від виробників до споживачів); підтримка балансу між попитом та пропозицією з одночасним активним впливом на виробництво у частині обсягу та асортименту продукції, що виготовляється; скорочення витрат; проведення ринкових досліджень та інші маркетингові функції [21].

Вплив загроз на господарську діяльність підприємства доцільно передусім групувати за джерелами: напрям діяльності; етап технологічного

процесу; ресурсне забезпечення та етап життєвого циклу підприємства (рис. 2).

У межах кожного з цих джерел виникають загрози погіршення життєздатності підприємства чи його функціональних складових, що потребує їх моніторингу та управління [17]. Тому необхідно окреслити завдання і принципи забезпечення фінансової безпеки підприємства, відповідно до загроз його фінансово-господарській діяльності. Загалом дотримання визначених принципів та виконання завдань дасть змогу протистояти негативним впливам зовнішнього середовища та є основою для створення повноцінного механізму забезпечення фінансово-економічної безпеки.

Теоретичне узагальнення сутності економічного механізму зводиться, як правило, до того, що це система ланок, яка перетворює рух одних елементів у потрібний рух інших. Герасимчук З. та Вавдіюк Н. розглядають механізм забезпечення фінансової безпеки як послідовність дій її суб'єктів і комплекс використовуваних ними функцій, принципів, методів та інструментів з метою реалізації концепції, стратегії та цільових комплексних програм забезпечення фінансової безпеки [4]. Коковський Л., розглядаючи поняття механізму забезпечення фінансової безпеки, визначає його як сукупність методів (фінансових, економічних, соціально-економічних, організаційних тощо) та інструментів (цільові програми, діагностика) для забезпечення реалізації стратегії фінансової безпеки. Організаційну систему механізму забезпечення фінансової безпеки утворюють органи законодавчої, виконавчої і судової влади, економічні агенти, громадські організації й об'єднання, а також законодавство, яке регламентує відносини в сфері безпеки [13].

Амельницька О. під механізмом управління в складі системи управління пропонує розуміти сукупність методів, принципів, форм, способів, важелів, заходів, пов'язаних із процесом їх взаємодії. При цьому науковець розглядає систему управління як сукупність механізмів, необхідних для реалізації цілей управління [1].

Виходячи із зазначеного, механізм управління фінансовою безпекою підприємства повинен включати методи (організаційно-технологічні,



Рис. 1. Взаємозалежність фінансово-економічної та інших складових безпеки підприємства [7]



Рис. 2. Класифікація джерел загроз фінансовій безпеці підприємства [15]

соціально-економічні, адміністративні, правові, соціально-психологічні, інформаційні), інструменти та заходи їх реалізації. Отже, механізм забезпечення фінансово-економічної безпеки підприємства є невід'ємним елементом системи його безпеки, базується на завданнях і принципах безпеки, передбачає системну сукупність методів, інструментів та конкретних заходів реалізації політики гарантування безпеки. Водночас видається необхідним використання поданих методів не розрізнено, а у поєднанні. Зауважимо також, що додаткові механізми гарантування фінансово-економічної безпеки підприємства можуть стосуватися:

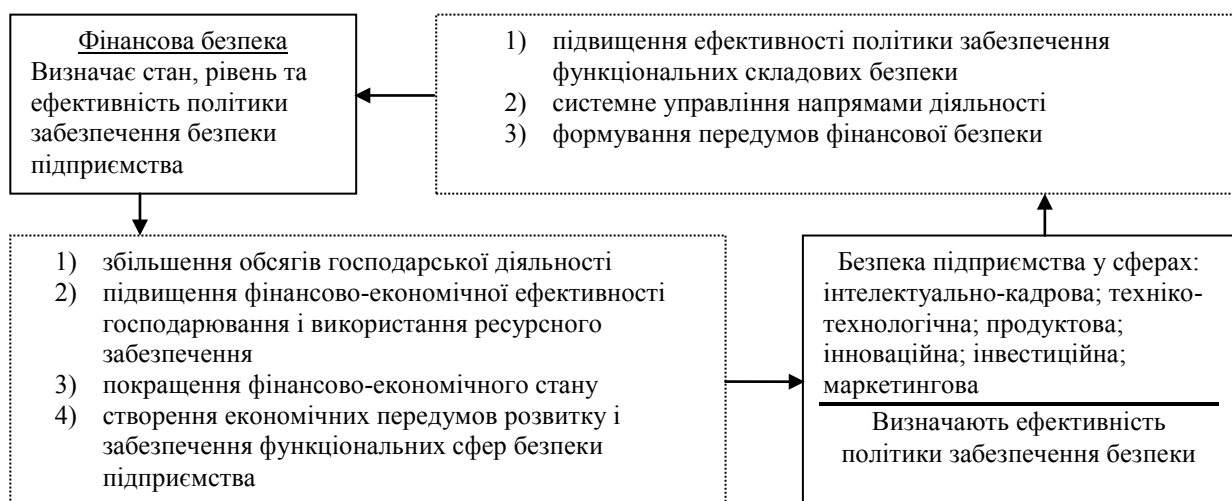
- 1) методів, інструментів та заходів системи ризик-менеджменту;
- 2) використання асоціативних підприємницьких механізмів;
- 3) заходів суб'єктів вищого рівня в ієрархії системи фінансової безпеки;
- 4) застосування неекономічних механізмів та методів.

Точне оцінювання загроз фінансової безпеці підприємства, розроблення та реалізація методів нейтралізації негативного впливу цих загроз вимагають побудови адекватного механізму управління фінансовою безпекою. Під управлінням фінансовою безпекою підприємства розуміють систему принципів і методів розроблення та реалізації управлінських рішень, які пов'язані із забезпеченням захисту його пріоритетних інтересів від внутрішніх і зовнішніх загроз [3].

Залежно від масштабу виробництва для окремого підприємства характерні специфічні загрози та чинники фінансової безпеки [3]. У той же час у межах різних видів підприємств можуть існувати однакові чинники, які визначені станом економіки держави загалом (стан споживчого попиту, стан фінансово-кредитного сектора тощо). Проте вплив цих спільних чинників на кожен вид підприємства відрізнятиметься.

Система фінансової безпеки підприємства вибудовується відповідно до політики (концепції) та стратегії безпеки, які реалізуються на підприємстві. Політика безпеки являє собою систему поглядів, рішень і дій у сфері безпеки, які створюють умови для досягнення цілей бізнесу. В той же час під стратегією безпеки розуміють сукупність найбільш значущих рішень, які спрямовані на забезпечення програмного рівня безпеки функціонування підприємств [5]. Під стратегією фінансово-економічної безпеки розуміють також розрахований на довгий період часу план (програму) дій суб'єкта фінансової безпеки щодо її забезпечення [12].

Виділяють три види стратегій безпеки:

1. Миттєва стратегія, згідно з якою система безпеки підприємства реагує на несподівані реальні загрози його діяльності. Тоді, з одного боку, спеціально створені підрозділи на підприємстві для уникнення несподіваних загроз у короткостроковому періоді можуть послабити дію цих загроз, а з іншого, – можуть виникнути ситуації, коли підприємство зазнає збитків у довгостроковому періоді.

2. Попереджувальна стратегія, згідно з якою підприємство завчасно проводить роботи по виявленню і прогнозуванню впливу та наслідків потенційних загроз. Працівники (підрозділи), які займаються цими проблемами, цілеспрямовано проводять роботу із забезпечення сприятливих умов діяльності підприємства.

3. Компенсаційна стратегія, згідно з якою підприємству вигідніше компенсувати втрати від настання загроз безпеці, ніж утримувати в штаті працівників служби безпеки. Ця стратегія допустима у тому випадку, коли збитки від потенційних загроз є невеликими або неможливо реалізувати попередні дві стратегії [18].

Важливим аспектом дослідження механізму управління фінансово-економічною безпекою підприємства є аналіз функцій, які реалізовує цей механізм. До складу основних функцій механізму управління фінансовою безпекою під-

приємства можна віднести планування (програмування і прогнозування), організацію і регулювання, стимулювання і контроль.

У режимі стійкого функціонування підприємство акцентує свою увагу на підтримці нормального ритму виробництва і збуту продукції, на запобіганні матеріального та фінансового збитку, на недопущенні несанкціонованого доступу до службової інформації і руйнування комп'ютерних баз даних, на протидії несумлінній конкуренції і кримінальним проявам [20]. У той же час, з огляду на фінансово-економічну безпеку, особливу увагу необхідно звернути на забезпечення достатньої ліквідності підприємства, недопущення його банкрутства, підтримку позитивного рівня рентабельності тощо.

Варто зауважити, що розмір загрози фінансовій безпеці підприємства залежить від багатьох чинників, які виникають через невизначеність середовища існування цього економічного об'єкта. Залежно від ступеня реагування на потенційну або реальну загрозу фінансовій безпеці результатом їхнього прояву може бути припинення фінансово-господарської діяльності підприємства, визнання його банкрутом і, ймовірно, його ліквідація. Фінансова небезпека розглядається в цьому випадку як прояв загроз фінансовій (економічній) безпеці підприємства за відсутності керівного впливу на ці загрози або застосування неадекватних заходів із нейтралізації дії цих загроз [22]. Між моментом реалізації загрози системі фінансової безпеки підприємства та прийняттям управлінських рішень щодо покращення його фінансово-господарського стану може виникати певне запізнення. У цьому випадку час запізнення реакції на фінансову небезпеку повинен враховуватися в процесі побудови моделі прогнозування стану фінансової безпеки підприємства.

Серед існуючих структур, найбільш оптимальною в контексті сутності поняття «економіко-організаційний механізм формування фінансової безпеки підприємства» є модель механізму управління фінансовим розвитком підприємства, запропонована Прохоровою В.В. у монографії [19]. Адаптувавши розроблену структуру в контексті формування фінансової безпеки підприємства, отримуємо структурні складові економіко-організаційного механізму формування фінансової безпеки підприємств за допомогою чого буде відбуватися вплив суб'єктів управління формуванням фінансової безпеки (підприємство, управлінський персонал або бізнес-процес) на об'єкт (економічні відносини, що впливають на рівень фінансової безпеки).

Висновки з даного дослідження і перспективи. Узагальнивши теоретичні підходи до оцінювання фінансової безпеки підприємства виявили, що підприємство, як відкрита економічна система, функціонує в умовах невизначеності та ризику, залучає ресурси для здійснення виробничо-господарської діяльності, виходить на ринки збуту з метою отримання прибутку. У зв'язку з цим, важливого значення набуває процес формування фінансової безпеки на рівні підприємства, у тому числі розробка фінансових стимулів формування фінансової безпеки. Головна мета функціонування таких стимулів полягає у забезпеченні високого рівня безпеки для досягнення підприємством тактичних і стратегічних цілей. Також, дослідивши основні переваги та недоліки забезпечення оцінки фінансової безпеки підприємств, яке представлене трьома групами методик, доведено, що достовірність результатів оцінки значно підвищиться, якщо використовувати більше, як одну методику, комбінуючи її з методиками інших напрямів.

Список літератури:

1. Амеліницька О.В. Управління виробничо-господарською діяльністю локальних електричних мереж : автореф. дис. на здобуття наук. ступеня канд. ек. наук : 08.00.04. Донецьк, 2008. 20 с.
2. Білошкурська Н.В. Економіко-організаційний механізм формування економічної безпеки агропромислових підприємств : дис. ... к-та ек. наук : 08.00.04 / ПВНЗ «Свроп. ун-т». Київ, 2012. 200 с.
3. Бланк И.А. Управление финансовой безопасностью. Київ : Ника центр, Эльга, 2004. 784 с.
4. Герасимчук З.В. Економічна безпека регіону: діагностика та механізм забезпечення : монографія. Луцьк : Надстир'я, 2006. 244 с.
5. Грунин О. А. Экономическая безопасность организации. Санкт-Петербург : Питер, 2002. 180 с.
6. Економічна безпека України та проблеми її забезпечення. URL: <http://www.ebk.net.ua/Book/synopsis/ekonomika/part1/003.htm> (дата звернення: 23.07.2018).
7. Фінансова безпека держави: національні інтереси, реальні загрози. Економічна безпека: поняття та її значення. URL: <http://www.ukrreferat.com> (дата звернення: 23.07.2018).
8. Економічна безпека : підручник для вузів / під ред. Л.П. Гончаренко. Москва : Юрайт, 2015. 478 с.
9. Економічна безпека: держава, регіон, підприємство / В.О. Онищенко та ін. III Всеукр. наук.-практ. Інтернет-конф., ПолтНТУ ім. Ю. Кондратюка, 2017. 246 с.
10. Економічна безпека підприємства : навч. посіб. / Шкарлет С.М. та ін. Чернігів : ЧНТУ, 2017. 205 с.
11. Гавловська Н.І. Економічна безпека зовнішньоекономічної діяльності промислових підприємств : автореф. дис. на здобуття наук. ступеня д-ра екон. наук : 08.00.04. Херсон, 2017. 36 с.
12. Єрмошенко М. Стратегія забезпечення. Київ : КНЕУ, 2001. 308 с.
13. Коковський Л.О. Географічний вимір економічної безпеки України : автореф. дис. на здобуття наук. ступеня канд. геогр. наук : 11.00.02. Київ, 2008. 18 с.
14. Кондраков О.В. Оценка индикаторов экономической безопасности в энергетической сфере. *Известия Юго-Западного государственного университета*. 2012. № 2. С. 43–51.
15. Кошитко М.І. Комплексне забезпечення економічної безпеки підприємств : монографія. Київ : ВНЗ «Університет економіки та права "КРОК"», 2017. 508 с.
16. Лаптев С.М. Альєма В.Г., Сідак В.С., Кошитко М.І. Комплексне забезпечення економічної безпеки підприємств. Київ : ВНЗ "Університет економіки та права "КРОК", 2017. 508 с.
17. Основи економічної безпеки. (державна, регіон, підприємство, особа) (1997). Під редакцією Є.А. Олійникова. М. : ЗАТ «Бізнес-школа «Інтел-синтез», 288 с.
18. Птащенко Л.О. Стратегічне та інноваційне забезпечення розвитку системи економічної безпеки підприємства : навч. посібн. Київ : «Центр учбової літератури», 2018. 320 с.

19. Прохорова В.В. Економічний розвиток підприємств: теоретико-методологічний підхід : монографія. Харків : УкрДАЗТ, 2010. 523 с.
20. Фоміна М.В. Проблеми економічно безпечного розвитку підприємств: теорія і практика : монографія. Донецьк : ДонДУЕТ, 2005. 141 с.
21. Франчук В.І. Теоретико-методологічні засади економічної безпеки акціонерних товариств : монографія. Львів : Львів. держ. ун-т внутр. справ, 2012. 40 с.
22. Шкарлет С.М. Економічна безпека підприємства: інноваційний аспект : монографія. Київ : Книжкове вид-во НАУ, 2007. 432 с.

References:

1. Amelnitska O.V. Upravlinnya virobnicho-gospodarskoyu diyalnistyu lokalnih elektrichnih merezh : avtoref. dis. na здобуття наук. ступеня канд. ек. наук : 08.00.04. Donetsk, 2008. 20 s.
2. Biloshkurska N.V. Ekonomiko-organizatsiyniy mehanizm formuvannya ekonomichnoyi bezpeki agropromislovihi pidpriemstv: dis. ... k-ta ek. nauk : 08.00.04 / PVNZ «Evrop. un-t». Kyiv, 2012. 200 s.
3. Blank I.A. Upravlenie finansovoy bezopasnostyu. Kyiv : Nika tsentr, Elga, 2004. 784 s.
4. Gerasimchuk Z.V. Ekonomichna bezpeka regIonu: diagnostika ta mehanizm zabezpechennya : monografiya. Lutsk : Nadstir'ya, 2006. 244 s.
5. Grunin O.A. Ekonomicheskaya bezopasnost organizatsii. Sankt-Peterburg : Piter, 2002. 180 s.
6. Ekonomichna bezpeka Ukraini ta problemi yiyi zabezpechennya. URL: <http://www.ebk.net.ua/Book/synopsis/ekonomika/part1/003.htm> (data zvernennya: 23.07.2018).
7. FInsova bezpeka derzhavi: natsionalni interesi, realni zagrozi. Ekonomichna bezpeka: ponyattya ta yiyi znachennya. URL: <http://www.ukrreferat.com> (data zvernennya: 23.07.2018).
8. Ekonomichna bezpeka : pidruchnik dlya vuziv / pid red. L.P. Goncharenko. Moskva : Yurayt, 2015. 478 s.
9. Ekonomichna bezpeka: derzhava, region, pidpriemstvo / V.O. Onischenko ta in. III Vseukr. nauk.-prakt. Internet-konf., PolNTU im. Yu. Kondratyuka, 2017. 246 s.
10. Ekonomichna bezpeka pidpriemstva : navch. posib. / Shkarlet S.M. ta in. Chernigiv : ChNTU, 2017. 205 s.
11. Gavlovska N.I. Ekonomichna bezpeka zovnishnoekonomichnoyi diyalnosti promislovihi pidpriemstv : avtoref. dis. na здобуття наук. ступеня d-ra ekon. nauk : 08.00.04. Herson, 2017. 36 s.
12. Ermoshenko M. Strategiya zabezpechennya. Kyiv : KNEU, 2001. 308 s.
13. Kokovskiy L.O. Geografichniy vimlr ekonomichnoyi bezpeki Ukraini : avtoref. dis. na здобуття наук. ступеня канд. geogr. nauk : 11.00.02. Kyiv, 2008. 18 s.
14. Kondrakov O.V. Otsenka indikatorov ekonomicheskoy bezopasnosti v energeticheskoy sfere. *Izvestiya Yugo-Zapadnogo gosudarstvennogo universiteta*. 2012. № 2. S. 43–51.
15. Kopitko M.I. Kompleksne zabezpechennya ekonomichnoyi bezpeki pidpriemstv : monografiya. Kiyiv : VNZ "Universitet ekonomiki ta prava "KROK", 2017. 508 s.
16. Laptov S.M., Alkema V.G., Sidak V.S., Kopitko M.I. Kompleksne zabezpechennya ekonomichnoyi bezpeki pidpriemstv. Kyiv : VNZ "Universitet ekonomiki ta prava "KROK", 2017. 508 s.
17. Osnovi ekonomichnoyi bezpeki. (derzhava, regIon, pidpriemstvo, osoba) (1997). Pid redaktsieyu E.A. Oliynikova. M. : ZAT «Biznes-shkola «Intel-sintez». 288 s.
18. Ptaschenko L.O. Strategichne ta innovatsiynne zabezpechennya rozvitku sistemi ekonomichnoyi bezpeki pidpriemstva : navch. posibn. Kyiv : «Tsentr uchbovovoyi literaturi», 2018. 320 s.
19. Prohorova V.V. Ekonomichniy rozvitok pidpriemstv: teoretiko-metodologichniy pidhid : monografiya. Harkiv : UkrDAZT, 2010. 523 s.
20. Fomina M. V. Problemi ekonomichno bezpechnogo rozvitku pidpriemstv: teoriya i praktika : monografiya. Donetsk : DonDUET, 2005. 141 s.
21. Franchuk V.I. Teoretiko-metodologichni zasadi ekonomichnoyi bezpeki aktsionernih tovaristv : monografiya. Lviv : Lviv. derzh. un-t vnutr. sprav, 2012. 40 s.
22. Shkarlet S.M. Ekonomichna bezpeka pidpriemstva: innovatsiynniy aspekt : monografiya. Kyiv : Knizhkove vid-vo NAU, 2007. 432 s.

DOI: <https://doi.org/10.32839/2304-5809/2019-4-68-115>

УДК 332.2.021

Смирнова С.М., Хапун О.С.

Чорноморський національний університет імені Петра Могили

ПРИНЦИПОВІ ЗАСАДИ УПРАВЛІННЯ СІЛЬСЬКОГОСПОДАРСЬКИМИ ЗЕМЛЯМИ

Анотація. Стаття присвячена актуальному питанню організації управління сільськогосподарськими землями в Україні. Запропоновано теоретико-принципові засади збалансованого управління сільськогосподарським землекористуванням, які спрямовані на забезпечення ресурсно-екологічної безпеки земельних ресурсів та відображають тенденції законодавчо-інституціонального розвитку земельних відносин. Сформовано класифікацію рівноважних принципів за уніфікованими категоріями (конституційні, економічні, інформативні, консалтингові, економічні), цінність яких полягає у стимулюванні інституціональних ініціатив та просуванні збалансованого розвитку земельних відносин. Наголошено на пріоритеті відтворення потенціалу сільськогосподарських земель, дотриманні екологічних стандартів їх якості та раціональному використанні земельних ресурсів.

Ключові слова: принципи управління, землекористування, сільськогосподарські землі, земельні ресурси, збалансований розвиток.

Smyrnova Svitlana, Khapun Olena
Petro Mohyla Black Sea National University

PRINCIPLES OF AGRICULTURAL EARTH MANAGEMENT

Summary. The article is devoted to the actual issue of organization of agricultural land management in Ukraine, which requires balanced use in order to prevent the development of negative trends. The basic principles of management of agricultural land use are proposed. They are reflected the trends of legislative and institutional development of land relations and are aimed at ensuring the resource and ecological safety of land resources and serve as an indicator of changes in land use. The classification of equilibrium principles has been formed according to unified categories, the value of which is to stimulate institutional initiatives and promote balanced development of land relations. Thus, the constitutional principles are enshrined in the land legislation and express the essence of the land reform, the main directions of regulation of land relations. Economic principles are aimed at the purposeful use of land, binding and competitiveness of land use, the development of market relations, the efficiency of land use. Attention is focused on the need to implement a landscape cluster approach, which allows, on the one hand, to combine typical agricultural farms in a given area, on the other hand, to take into account the landscape approach to zoning of lands according to their intended purpose. The principle of information is focused on the objective assessment of the state of land resources, promotes the optimization of sources of information sets and the development of managerial decisions on optimization of settlement land use. The consulting principles in agricultural land use serve as an instrument for implementing innovative processes and aim at advising business entities on managing land ownership risks, strategies for land use, and providing information services on land legislation. Environmental principles are conditioned by the development of degradation processes, reduced fertility of land resources and pollution of soil cover. That is why the following principles become acute: ecology of agriculture, provision of ecological balance of land use, priority of ecology over economy in land use, etc. The priority of the reproduction of agricultural land potential has been emphasized, the need to adhere to environmental standards of their quality and rational use of land resources.

Keywords: management principles, land use, agricultural land, land resources, sustainable development.

Постановка проблеми. У світоглядно-інтеграційним просторовим утворенням, яке володіє природним потенціалом задовольняти сільськогосподарські потреби людства. З огляду на господарське використання, земельні ресурси потребують збалансованого, бережливого використання з метою попередження розвитку негативних тенденцій.

Наукові принципи управління сільськогосподарськими землями (далі – СЗ) на сьогоднішній день є історичною категорією, яка вже майже 40-50 рр. розвивається поспіль з трансформацією земельних відносин. Принципові аспекти, в значній мірі, відбивають економічні етапи розвитку суспільства та виступають індикатором зрушень у сфері землекористування. Тому одні принципи є постулатами та віддзеркалюють законодавчу сферу, інші втрачають свою сутність через зміну багатокладної економіки. Отже, активація уваги на розвиток принципових засад управління

землекористуванням СЗ є надзвичайно важливим, оскільки вони покладені в основу регулювання раціонального землекористування.

Аналіз останніх досліджень і публікацій. Принципове забезпечення управління СЗ в Україні розвивається на науковій основі. Наукові праці багатьох вчених покликані розглядати багатоаспектні складні питання, фокусуючи свою увагу на принципових пріоритетах управління сільськогосподарським землекористуванням. Так, Лебеденко О.В. проаналізувала принципи раціонального використання земельних ресурсів, класифікувавши їх на організаційні, соціальні, економічного та екологічні [1]. Горлачук В.В. пропонує вирішувати еколого-економічні проблеми раціонального землекористування Західної України, акцентуючи увагу на принципах організації території за типами та видами ландшафтів, їх зональних та азоняльних особливостей, охорони ландшафтного розмаїття та обмеження господарського навантаження тощо [2].

Котикова О.І. розкриває теоретичні засади формування інноваційної моделі сільськогосподарського землекористування та висуває наступні принципи: наукової обґрунтованості землекористування, екологічності науково-технічного прогресу в землекористуванні, стійкості землекористування, утилітаризму [3]. В'юн В.Г. аналізує закономірності та наукові принципи розвитку раціонального землекористування [4].

Формулювання цілей статті. Актуальним залишається питання управління сільськогосподарськими землями, що суттєво відрізняються від інших виробничих секторів економіки, внаслідок забезпечення продовольчих потреб суспільства. Сучасні адаптації аграрного сектору економіки до глобальних викликів зумовлюють формування невирішених питань у правовій, екологічній, землеоціночній сферах землекористування. Саме тому існує нагальна потреба виокремити принципові засади регулювання земельних відносин на засадах стратегічно-орієнтованого управління земельними ресурсами.

Мета статті полягає в узагальненні принципових засад управління СЗ в умовах соціально-економічного становлення та земельного реформування аграрного сектору економіки. Для досягнення зазначеної мети необхідно розв'язати такі завдання: 1) аналіз керівних принципів управління раціональним використанням сільськогосподарськими ресурсами; 2) узагальнити класифікаційні категорії щодо логістики уніфікації принципів за різною спрямованістю.

Виклад основного матеріалу дослідження. Під «принципами управління» розуміють виважені, науково обґрунтовані правила та норми поведінки суб'єктів управління, які виступають керівними постулатами задля забезпечення розвитку земельних відносин. Отже, принципи управління землекористуванням сільських територій реалізуються шляхом відтворення основних положень у земельному законодавстві. Вони пронизують його систему, забезпечують розвиток конкурентоспроможного землекористування, вдосконалюють систему земельних відносин.

Під *принципами управління землекористуванням сільських територій* розуміють керівні засади, які закріплені у земельному законодавстві та виражають сутність земельної реформи й основні напрями регулювання земельних відносин, пов'язаних з раціональним використанням та охороною земель [5, с. 143].

В системі управління земельними ресурсами у певній мірі описані принципи раціонального використання і охорони земель. Ці принципи справили позитивний вплив на формування світогляду щодо використання землі та її екологізації. Але для умов ринку і економіки цих принципів стає явно недостатньо. Вважаємо за доцільне виділення пріоритетних принципів управління сільськогосподарськими землями:

І. Конституційні принципи, що закріплені на законодавчому рівні:

Принцип Національних інтересів підкреслює абсолютну власність на землю держави, як суб'єкта господарювання, в супереч визнання і закріплення на найвищому законодавчому рівні права приватної власності на землю. Цей принцип роз'яснює, що господарська діяльність

на землі повинна здійснюватись без шкоди національним інтересам держави.

Принцип пріоритетності правового режиму земель сільськогосподарського призначення закріплений у земельному законодавстві та виступає пріоритетом правового регулювання земель сільськогосподарського призначення. У відповідності до ст. 23 ЗК України, землі, придатні для потреб сільського господарства, повинні надаватися насамперед для сільськогосподарського використання. Для несільськогосподарських потреб мають надаватися землі, непридатні для ведення сільського господарства, або сільськогосподарські угіддя гіршої якості.

Принцип рівності права власності на землю громадян, юридичних осіб, територіальних громад та держави. Цей принцип засновується на рівноправності форм власності і господарювання на землі. В ньому відтворені положення статей 13, 14 Конституції України, в силу яких усі суб'єкти права власності рівні перед законом. Невтручання держави в здійснення громадянами, юридичними особами та територіальними громадами своїх прав щодо володіння, користування і розпорядження землею, крім випадків, передбачених законом [6, с. 66].

Принцип використання землі як територіальної бази, природного ресурсу і основного засобу виробництва. Розуміння цього принципу спрямоване на раціональність використання землі, що пов'язується із виробництвом та є і «...операційною базою для системи розселення, розміщення галузей народного господарства та шляхів сполучення, і є невід'ємною умовою, місцем, засобом і джерелом існування живих організмів, життєдіяльності людини, забезпечення її духовних і матеріальних потреб» [7, с. 127].

Принцип забезпечення раціонального використання та охорони земель є суттєво-важливим у системі управління землекористуванням, але зміст даного принципу Земельний Кодекс не розкриває. У сучасні інтерпретації цього принципу раціональне землекористування розуміють, як науково обґрунтовану доцільність використання земель на засадах їх екології та охорони.

Принцип забезпечення гарантій прав на землю має конституційну основу та забезпечує триєдність гарантій захисту прав на землю; гарантій, пов'язаних з відшкодуванням збитків власникам землі та землекористувачам; гарантій, пов'язаних з розв'язанням земельних спорів.

Принцип пріоритету вимог екологічної безпеки закріплений статтею 16 Конституції України та має забезпечити захищеність права громадян на безпечно довкілля, життя і здоров'я, забезпечити регулювання здійснення екологічно небезпечної діяльності і попередження погіршення стану довкілля та інших наслідків, небезпечних для життя і здоров'я людей.

II. Економічні принципи:

Принцип цільового використання земель – це встановлені законодавством порядок, умови, межа експлуатації земель для конкретних цілей з урахуванням категорій земель щодо їх особливого правового режиму.

Принцип обов'язковості землекористування полягає у охороні земель від безгосподарського використання, встановлює пріоритетом необхід-

ність доцільного використання агроландшафтів за цільовим призначенням на високому економічному, екологічному і соціальному рівнях.

Принцип ринкових відносин є важливою умовою ефективного господарювання на землі, важливою умовою раціонального землекористування, полягає в тому, що раціональне використання землі не може знаходити своє відображення поза земельним ринком, поза системою іпотеки, кредитів, аукціонів тощо. Ринок – це механізм досягнення поставленої мети.

Принцип економічного регулювання ефективного використання землі реалізується відповідно до Закону України від 3 липня 1992 р. «Про плату за землю» (в редакції Закону від 19 вересня 1996 р.) [8], використання землі у нашій країні є платним. Плата за землю стягується у вигляді земельного податку або орендної плати, розмір яких визначається залежно від грошової оцінки землі. Також цей принцип спрямований на стимулювання економічного механізму ефективного використання землі.

Принцип конкурентоспроможності землекористування визначається шляхом співставлення відповідних показників його розвитку до середньозваженого балу бонітету ґрунту. За результатами таких вирахувань визначаються показники розвитку землекористування у розрахунку на один бал бонітету, що свідчать про ступінь їх конкурентоспроможності у загальному списку оцінюваних землекористувань.

Принцип ландшафтно-кластерного підходу до організації сільськогосподарської території зумовлений з одного боку, створенням кластерної стратегії на засадах розвитку «територіально-просторового економіко-екологічного кластеру (ТПЕЕК) – це виокремлена сукупність господарських одиниць території, що мають спільні ознаки та проблеми економічного розвитку...», а, з іншого – додержуються ландшафтного підходу до зонування земель за їх категоріями та принципами землекористування [9, с. 86].

Принцип стимулювання природоохоронної діяльності орієнтований на податково-кредитний механізм природоохоронної діяльності (пільгове оподаткування, кредитування, субсидування); цінову політику (впровадження стратегії заохочувальних цін і надбавок на екологічно чисту продукцію, регулювання цін на первинні ресурси та кінцеву продукцію); на державну підтримку підприємств, що виробляють природоохоронне обладнання та контрольно-вимірвальні прилади, а також фірм, що виконують роботи та надають послуги екологічного призначення; проведення політики торгівлі правами на забруднення (використання механізму купівлі-продажу державних ліцензій на право забруднення сільськогосподарських угідь); впровадження системи екологічної сертифікації.

III. Принцип інформативності знаходить своє відображення в оцінюванні стану земельних ресурсів та сприяє здійсненню планування раціонального землекористування з метою забезпечення збалансованого розвитку сільських територій. Також важлива земельно-кадастрова інформаційна база, яка являє собою облікову інформацію різнопланового характеру (набір даних, що відображають якісний та кількісний

стан землекористування) з введенням Автоматизації державного земельного кадастру. На підставі повної об'єктивної інформації (бази даних) можливе в подальшому впровадження САПР (Система автоматизованого проектування) при управлінні земельними активами.

Інформація отримана методом дистанційного зондування потрібна для оновлення картографічних матеріалів землевласників і землекористувачів. З цього приводу важливо отримати поглиблену інформацію про рельєф території, ґрунтовий покрив та наявність ґрунтових екосистем, природну рослинність, водні джерела, забрудненість територій тощо. Оптимізація джерел інформаційних множин та розробка єдиного генетичного алгоритму дозволять приймати управлінські рішення з оптимізації селищного землекористування.

IV. Консалтинг у сільськогосподарському землекористуванні слід розглядати, як вид інтелектуальної діяльності спрямованої на аналіз, обґрунтування перспектив розвитку і використання науково-технічних та організаційно-економічних інновацій у сфері земельних відносин та управління земельно-майновими проблемами суб'єктів господарювання. Основні *консалтингові принципи*:

Принцип управління ризиками володіння землею зосереджений на перевірці законності створення самої земельної ділянки, впорядкованості та змісту документації відповідно до належності оформлення у відповідності до вимог законодавства, аналіз всіх трансформацій (наприклад, зміна цільового призначення чи власників певної ділянки за весь час її існування чи зміна меж земельної ділянки), ризику визнання неправомірних змін цільового призначення земельної ділянки тощо.

Принцип стратегічного планування використання земельних активів забезпечує формування балансу земельних активів сільських територій, обмір та створення електронної карти полів агровиробників, забезпечення картографічних даних та зведення електронної карти земельних ділянок, перевірку стану земельних активів селищ, експрес-аналіз процесу управління земельним банком і системи обліку договорів сільських територій тощо.

Принцип надання інформаційних послуг з питань земельного законодавства передбачає здійснення цивільно-правових угод, оцінювання земель, оподаткування, оренди та інших послуг щодо земельних ділянок.

V. Екологічні принципи:

Принцип екології землеробства спирається на інноваційні технології з використанням виключно органічних добрив, методах нехімічного контролю за поширенням бур'янів, шкідників, хвороб, зберіганні продуктів харчування і кормів без синтетичних добавок тощо. За умов функціонування екологічнобезпечного землекористування в сільському господарстві можливе підвищення екологічної та економічної ефективності використання земельних ресурсів за рахунок підвищення родючості ґрунтів, раціональне використання земель та позитивний вплив на довкілля.

Принцип забезпечення екологічної збалансованості землекористування може бути: 1) територіальним – збереження природних екосистем на частині території з таким розрахунком, щоб спеціально виділені ділянки підтримували раніше іс-

нуючий або заданий баланс між середовище утворюючими компонентами за допомогою системи природних або особливо охоронних територій, мережі лісових ділянок тощо; 2) покомпонентним – збільшення або зменшення площі угідь окремого виду (наприклад, лісоступ, природних кормових угідь) для забезпечення рівноваги ландшафту.

Принцип пріоритету екології над економікою в землекористуванні означає, що при визначенні напрямків вирішення народногосподарських, соціально-економічних та інших задач пріоритет повинен надаватися екології. Тобто за інших умов перевагу потрібно надавати тому варіанту використання землі, при якому буде завдано мінімальних збитків навколишньому середовищу.

Принцип ощадливого режиму використання земель орієнтований на провадження адаптивних сівозмін, які забезпечать бездефіцитний баланс гумусу в ґрунті та високу продуктивність використання орних земель, з урахуванням агробіологічних властивостей культур-попередників.

Висновки. Принципи управління землекористуванням сільських територій реалізуються шляхом відтворення основних положень у земель-

ному законодавстві. Вони пронизують його систему, забезпечують розвиток конкурентно-спроможного землекористування, вдосконалюють систему земельних відносин. Цінність принципів засад сільськогосподарського землекористування полягає в ефективності державної політики управління розвитком сільськогосподарських земель, орієнтованої на стимулювання інституціональних ініціатив та зміцнення їх потенціалу.

Трансформація земельних відносин за останнє десятиліття свідчить про пріоритетну значущість принципів у контексті відображення тенденцій законодавчо-інституціонального розвитку земельних відносин. Запропонована класифікація принципів основ сільськогосподарського землекористування є теоретичним надбанням, яке формує науковий базис для розширення практичних механізмів реалізації раціонального, екологічно ефективного та безпечного землекористування на засадах їх опанування, як суб'єктами господарювання, так і органами управління земельними ресурсами. Вважаємо за доцільне прийняти за основу запропоновані класифікаційні категорії щодо логістики уніфікації принципів за різною спрямованістю.

Список літератури:

1. Лебеденко О.В. Принципи раціонального використання земельних ресурсів. *Агросвіт*. 2010. № 6. С. 10–13. URL: http://www.agrosvit.info/pdf/6_2010/3.pdf (дата звернення: 24.04.2019).
2. Горлачук В.В. Еколого-економічні проблеми раціонального землекористування Західної України. Львів : Вища школа, 1996. 212 с.
3. Котикова О.І. Теоретичні засади формування інноваційної моделі сільськогосподарського землекористування. *Сталій розвиток економіки*. 2012. № 5(15). С. 9–13. URL: <http://dspace.mnau.edu.ua/jspui/handle/123456789/885> (дата звернення: 25.04.2019).
4. В'юн В.Г. Закономірності та наукові принципи розвитку раціонального землекористування. *Землевпорядний вісник*. 2003. № 4. С. 4–9.
5. Розвиток сільських територій : монографія / за ред. д-ра екон. наук, проф. В.В. Горлачука. Миколаїв : Іліон, 2015. 382 с.
6. Управління землекористуванням : підручник / В.В. Горлачук, О.М. Гаркуша, В.Г. В'юн і ін. За ред. В.В. Горлачука. Миколаїв : «Іліон», 2006. 376 с.
7. Андрейцев В.І. Правові засади земельної реформи і приватизації земель в Україні : навч.-практ. посіб. Київ : Істина, 1999. 320 с.
8. Про плату за землю : Закон України від 3 липня 1992 р. № 2755-VI / Верховна Рада України. URL: <https://zakon.rada.gov.ua/laws/show/2535-12> (дата звернення: 24.04.2019).
9. Пространственная организация хозяйства: ТПК или кластеры? / Материалы XXIII ежегодной сессии экономико-географической секции Международной Академии регионального развития и сотрудничества / Под ред. д-ра геогр. наук Ю.Г. Липец. Москва : ИГ РАН, МАРС, 2006. 305 с. URL: <https://docplayer.ru/26101519-Prostranstvennaya-organizaciya-hozyaystva-tpk-ili-klastery.html> (дата звернення: 27.04.2019).

References:

1. Lebedenko O.V. (2010). *Principles of rational use of land resources*. *Agrosvit*, no. 6, pp. 10–13. Available at: http://www.agrosvit.info/pdf/6_2010/3.pdf (accessed 24 April 2019).
2. Gorlachuk V.V. (1996). *Ekologo-ekonomichni problemy racionalnogo zemlekorystuvannya Zaxidnoyi Ukrainy* [Ecological and economic problems of rational land use in Western Ukraine]. Lviv : Higher school.
3. Kotykova O.I. (2012). *Teoretychni zasady formuvannya innovacijnoyi modeli silskogospodarskogo zemlekorystuvannya* [Theoretical principles of formation of an innovative model of agricultural land use]. *Sustainable development of the economy*, no. 5(15), pp. 9–13. Available at: <http://dspace.mnau.edu.ua/jspui/handle/123456789/885> (accessed 25 April 2019).
4. V'yun V.G. (2003). *Zakonomirnosti ta naukovi pryncypy rozvytku racionalnogo zemlekorystuvannya* [Laws and scientific principles of rational land use development]. *Land Bulletin*, no. 4, pp. 4–9.
5. Gorlachuk V.V. (2015). *Rozvytok silskyx terytorij* [Development of rural territories]. Mykolayiv : Ilion.
6. Gorlachuk V.V., Garkusha O.M., V'yun V.G. etc. (2006). *Upravlinnya zemlekorystuvanniam* [Land Use Management]. Mykolayiv : Ilion.
7. Andrejcev V.I. (1999). *Pravovi zasady zemelnoyi reformy i pryvatyzaciyi zemel v Ukraini* [Legal principles of land reform and privatization of land in Ukraine]. Kyiv : Truth
8. *Pro platu za zemlyu* [About the fee for the land] no. 2755-VI (1992, July). *Vidomosti Verkhovnoyi Rady*. Available at: <https://zakon.rada.gov.ua/laws/show/2535-12> (accessed 24 April 2019).
9. Lipets Yu.G. (2006). *Prostranstvennaya organizatsiya khozyaystva: TPK ili klasteri?* [Spatial organization of the economy: TPK or clusters?]. XXIII ezhegodnoj sessii ekonomiko-geograficheskoy sekcii Mezhdunarodnoj Akademii regionalnogo razvitiya i sotrudnichestva (Russia, Moscow, June 2-5, 2006) (eds. Lipets Yu.G.). Moscow : IG RAN. MARS. Available at: <https://docplayer.ru/26101519-Prostranstvennaya-organizaciya-hozyaystva-tpk-ili-klastery.html> (accessed 27 April 2019).

ФОРМАЛІЗАЦІЯ УДОСКОНАЛЕННЯ ФІНАНСОВОГО МЕХАНІЗМУ ФУНКЦІОНУВАННЯ ІНСТИТУТІВ СПІЛЬНОГО ІНВЕСТУВАННЯ

Анотація. Обґрунтовано концепцію удосконалення фінансового механізму функціонування інститутів спільного інвестування, складовими якої є оцінка внутрішніх і зовнішніх елементів фінансового механізму їх функціонування, ренкінговий аналіз діяльності. Зміст концепції орієнтовано на впровадження міжнародних стандартів оцінки фінансових результатів діяльності інститутів спільного інвестування, удосконалення методичних підходів до визначення інвестиційного рейтингу акцій інвестиційного портфеля, розрахунку справедливої вартості об'єкта інвестування за прямими інвестиціями. Удосконалено підхід до формування рейтингової інфраструктури фінансового ринку шляхом визначення рейтингу інвестиційних фондів з використанням методу суми місць часткових ренкінгів: за вартістю чистих активів, за темпом приросту вартості чистих активів, за дохідністю. Додатково пропонується враховувати волатильність і коефіцієнт Шарпа, що дозволить формувати уявлення про інвестиційну привабливість і конкурентоспроможність інвестиційного фонду.

Ключові слова: фінансовий механізм функціонування інститутів спільного інвестування, ренкінговий аналіз діяльності.

Solomina Ganna

Dnepropetrovsk State University of Internal Affairs

FORMALIZATION OF IMPROVEMENT OF FINANCIAL MECHANISM OF FUNCTIONING INSTITUTES OF JOINT INVESTMENT

Summary. The concept of improvement of financial mechanism of functioning of joint investment institutes, the components of which is an estimation of internal and external elements of financial mechanism of their functioning, renting analysis of activity, is substantiated. The content of the concept is focused on the introduction of international standards for evaluating the financial performance of collective investment institutions, improving methodological approaches to determining the investment rank of shares in an investment portfolio, and calculating the fair value of an investment object for direct investment. The approach to the formation of the financial infrastructure of the financial market by means of determining the rating of investment funds using the method of the sum of places of partial renovations is improved: by the value of net assets, by the rate of growth of net asset value, by profit. In addition, it is proposed to take into account the volatility and Sharpe's coefficient, which will allow to form an idea about the investment attractiveness and competitiveness of the investment fund. Modeling of the integrated image of investment funds according to their types and the nature of the distribution of criteria: the value of net assets (exponential), the yield (normal), the specific weight of expenses (gamma – for open and interval investment funds, exponential – for closed (non-venture) and venture), the level of participation of the population (uniform with increased concentration at separate intervals). Renings allow to determine the place of an investment fund in the market on an individual basis, but do not allow formulating a comprehensive view of the investment attractiveness and competitive position. To do this, it is proposed to determine the rating of investment funds on the basis of the method of the sum of places of partial renting.

Keywords: financial mechanism of functioning of joint investment institutes, renting analysis of activity.

Постановка проблеми. Існуючі методики оцінки фінансового механізму інститутів спільного інвестування не відповідають рівню розвитку інституційних інвесторів, насамперед через інформаційну дифузію, відсутність єдиного підходу до визначення ефективності управління активами, що значно ускладнює процес проведення порівняльного аналізу. Для ефективного вирішення зазначених проблем необхідно розроблення та обґрунтування методик оцінки ефективності управління активами інституційних інвесторів в Україні.

Аналіз останніх досліджень і публікацій. Значна кількість публікацій присвячена проблемам управління портфелем цінних паперів: розроблено концептуальні засади формування системи управління портфелем цінних паперів шляхом поєднання процесного та функціонального підходів, що дозволяє врахувати вплив обмежень, обумовлених специфікою фондового ринку

України, забезпечуючи оптимізацію управлінських дій за ресурсами, часом і напрямками на кожному етапі життєвого циклу цінних паперів.

Однак поряд з цим, дані підходи мають різноманітний характер, причому дослідники розходяться не тільки в наборі оціночних критеріальних значень, але, найчастіше, і в підходах до самої процедури проведення аналізу і подальшого трактування його результатів.

Виділення не вирішених раніше частин загальної проблеми. За умов необхідності інтеграційного забезпечення, виникає необхідність формалізації фінансового механізму функціонування інституту спільного інвестування не тільки через сукупність форм і методів формування капіталу, визначення параметрів портфеля активів фонду, але й управління портфелем активів і оцінки результативності інвестування відповідно до GIPS (The Global Investment Performance Standards).

Мета статті. Головною метою статті є удосконалення фінансового механізму функціонування інститутів спільного інвестування в процесі підвищення їх ефективності, через оцінку ефективності управління інвестиційним портфелем активів, який впливає на кінцевий фінансовий результат діяльності, як інституту так і інвестора за відповідний період за умов інтеграційних процесів в державі.

Виклад основного матеріалу дослідження. Інститути спільного інвестування в Україні поступово стають важливими постачальниками інвестиційного капіталу, значний обсяг якого спрямовується на розвиток економіки. Вони відіграють значну роль у міжгалузевому перерозподілі капіталу, стимулюють інвестиційний процес в країні за рахунок внутрішніх і зовнішніх інвестицій, сприяють розвитку фондового ринку.

Об'єктом спільного інвестування є тимчасово вільні фінансові активи різноманітних інвесторів. Формою їх існування є рух конкретних видів фінансових потоків та титулів власності. Оскільки засобами спільного інвестування є цінні папери (підприємств, емітентами яких є резиденти України, боргові зобов'язання, похідні цінні папери), які являють собою не тільки активи але права і вимоги, для даного виду діяльності запроваджена система захисту учасників, яка представлена спеціальними органами державної влади.

Під фінансовим механізмом функціонування інститутів спільного інвестування розуміється сукупність форм і методів формування капіталу фонду, визначення параметрів портфеля активів фонду відповідно до обраної стратегії, управління портфелем активів і оцінки його ефективності, визначення фінансових результатів для інвестора.

Під активами інститутів спільного інвестування передбачено майно фонду, сформоване за рахунок коштів, залучених від інвесторів, прибутків від здійснення операцій з активами та нарахованих за ними. Визначення переліку фінансових інструментів інвестиційного портфеля активів регламентується Національною комісією з цінних паперів та фондового ринку [1].

Створення інституту спільного інвестування передбачає виконання вимог законодавчої бази щодо їх організаційної структури, механізму регламентування та регулювання діяльності з боку основних регуляторів фінансового ринку та державних органів влади.

Державне регулювання у сфері спільного інвестування здійснюють державні органи і саморегулювальної організації, а об'єктами контролю є фінансові операції, показники фінансового стану, а також виконання встановлених законодавством вимог, дотримання обмежень і заборон. Державний контроль у зазначеній сфері поєднує в собі функції адміністративного нагляду та фінансового контролю.

Визначення параметрів портфеля активів фонду здійснюється відповідно до теоретичних та методичних підходів щодо визначення стратегії управління, яка забезпечить наступне формування складу та структури інвестиційного портфеля активів. Процес обрання та впровадження керуючим інвестиційної стратегії виступає пер-

шим принципом забезпечення інвестиційної діяльності, визначається в залежності від мети діяльності та переслідуваних цілей [2, с. 166].

З точки зору інвестора, важливим є не просто конвертація активу у гроші, а й забезпечення певного рівня дохідності при цьому. З огляду на це, розраховується коефіцієнт ефективності ліквідності, який характеризує співвідношення ціни, за якою ринок готовий купити актив та внутрішньої (фундаментальної) вартості фінансового активу. Обґрунтування відповідної класифікації фінансових активів та порядок їх конвертації надасть можливість покращити управлінський процес та зменшити ризик ліквідності інститутів спільного інвестування.

В умовах волатильного фондового ринку потребують уточнення критерії ранжування інвестиційно привабливих активів, актуальність набувають показники, що характеризують їх надійність, дозволяють оцінити рівень ризику на одиницю доходу. Враховуючи низьку економічну якість більшості фінансових інструментів вітчизняного фінансового ринку, сучасним умовам більше відповідає агресивна стратегія управління портфелем активів інститутів спільного інвестування. Аналізуючи фінансові інструменти фінансового ринку, з позицій привабливості для інститутів спільного інвестування, слід відмітити, що, на жаль, більшість емітентів використовують емісію не з метою залучення інвестицій, а для перетворення їх з державної форми власності у приватну, що призводить до обігу великої кількості неліквідних цінних паперів.

Необхідно відмітити появу на ринку технічних фінансових інструментів, що не забезпечені реальними активами, вартість яких формується за принципом балансової вартості капіталу з наступним котируванням за номінальною вартістю, яка не змінюється в часі. Тому, відповідні активи є неприйнятними для включення в інвестиційні портфелі фондів, адже вони не забезпечать зростання в майбутньому.

Операції з фінансовими інструментами на вторинному ринку носять спекулятивний характер, тому, очевидно, що за таких умов цінні папери підприємств не можуть бути адекватно оцінені ринком. Відповідне питання є визначальним в процесі забезпечення механізму ефективного формування інвестиційного портфеля активів інститутів спільного інвестування, адже саме процес виключення неліквідних цінних паперів та підходи щодо аналізу їх вартості докорінно змінять ситуацію на ринку спільного інвестування.

Саме скоринг фінансових інструментів за їх справедливою вартістю дозволяє визначити величину запасу їх переоцінки чи недооцінки, що в подальшому сприятиме, по-перше, зменшенню ймовірності настання ризику, пов'язаного із досить низькими цінами на активи (залишається резерв для зниження) під час падіння ринку, та, по-друге, отриманню від обраних фінансових активів надприбутку, під час зростання ринку.

Остаточний вибір цінних паперів, їх частка в інвестиційному портфелі активів інституту спільного інвестування, визначається шляхом побудови і обчислення параметрів оптимізаційної моделі. Структура такої моделі і метод її реалізації залежить від властивостей і характе-

ристик цінних паперів, обмежень, одержаних на попередніх етапах.

Сучасне визначення категорії «ефективність функціонування» розглядається в роботах багатьох науковців, які різняться між собою, характеризуючи ефективність як «співвідношення отриманого ефекту з витратами на його здійснення і є свого роду платою за досягнення даного результату» [3, с. 342], чи як співвідношення отриманого в грошовій формі результату з витратами на його досягнення. Єдиним є факт необхідності комплексного поєднання організаційних, економічних і фінансових методів управління.

Фундаментальна причина відсутності єдиної думки авторів відносно даного поняття, на нашу думку, обумовлена тим, що сучасне поняття ефективності, не визнає можливості повного її визначення, відповідно до результату діяльності. Виходячи з цього, ми пропонуємо критерієм віднесення визначення ефективності, обрати характер цілей (тактичних та стратегічних), які вирішуються суб'єктом господарювання в процесі діяльності, за якого ця ефективність визначається. За таким критерієм суб'єкти (інститути спільного інвестування, інвестори) будуть мати змогу оцінювати і планувати економічну ефективність не тільки на базі показників результату, а і показників витрат, що спрямовуються на реалізацію відповідних цілей.

Зауважимо, що визначення ефективності функціонування, полягає в оцінці результатів діяльності. Саме такий підхід забезпечує спрямованість на досягнення визначених цілей діяльності, без якого вона взагалі втрачає свій сенс. Елемент витрат забезпечує відносність частки результату. Однією з найважливіших характеристик категорії «ефективність», що, з нашої точки зору, потребує врахування в процесі дослідження, є вплив фактору часу на формування вартісних показників як результату, найбільший вплив якого пояснюється зміною вартості грошей у часі та інфляційними факторами.

Даний критерій має враховувати період додатної дохідності вартості активів фонду за довгостроковий період та показник збитковості (зменшення вартості) фінансових інструментів (активів інвестиційного портфелю) за умови падіння ринку.

Поділяючи думку провідних вчених до визначення ефективності, в контексті менеджменту організації, вважається доцільним розглядати багатоаспектність ефективності функціонування. Діяльність інститутів спільного інвестування оцінюється різними суб'єктами ринку на основі задоволення власних економічних інтересів, відповідно ефективність функціонування може описуватися різною системою факторів [4, с. 204].

При визначенні ефективності функціонування інституту спільного інвестування особливу увагу, слід приділити економічному змісту понять «прибутковість» та «дохідність», адже їх не слід ототожнювати. Кожний термін за своєю інтерпретацією є вірним, тільки в першому випадку він характеризує загальну результативність функціонування інституту спільного інвестування, а у другому – він є результатом інвестування для інвестора.

Під час прийняття рішення про вкладення коштів в інститут спільного інвестування для потенційних інвесторів, важливою є вартість послуг фонду. Саме цей фактор може стати вирішальним при виборі конкретного фонду. Адже, фонди зазвичай здійснюють витрати двох типів: прямі та непрямі. До прямих витрат належать винагорода керуючих, надбавка (знижка) при розміщенні (викупі) паїв, витрати на управління майном фонду (адміністративні й операційні), що відшкодовуються за рахунок його майна. Непрямі витрати важко піддаються оцінці: трансакційні витрати або спред між ціною покупця і продавця.

Прибутковість (у відсотках до вартості чистих активів на один цінний папір на початок періоду) враховує витрати, які несе фонд (винагорода за послуги компанії з управління активами, депозитарію, оцінювача, аудитора, що передбачені проспектом емісії інституту спільного інвестування). Результат діяльності інвестора визначається показником прибутковості, що враховує вплив на реальний дохід інвестора системи діючого оподаткування.

Поділяючи думку провідних вчених до визначення ефективності, в контексті менеджменту, вважається доцільним врахувати багатоаспектність ефективності функціонування. Діяльність інститутів спільного інвестування оцінюється різними суб'єктами ринку на основі задоволення власних інтересів, а, отже і ефективність функціонування буде описуватися різною системою факторів та критеріїв.

Ренкінгування (ранжування) інститутів спільного інвестування здійснюється Українською Асоціацією інвестиційного бізнесу [5]. Оцінюються такі результати діяльності інститутів спільного інвестування: сукупна вартість чистих активів (крім венчурних) в управлінні; сукупна вартість активів (крім венчурних) в управлінні; приріст вартості активів в управлінні; приріст вартості чистих активів в управлінні.

Висновки і пропозиції. Таким чином, можна зробити висновок, що «забезпечення ефективності функціонування інститутів спільного інвестування» є відносною якісною характеристикою використання фінансових ресурсів для досягнення мети на часовому інтервалі, ефективна система управління інвестиційним портфелем активів, побудована на формуванні науково обґрунтованої стратегії діяльності, з метою забезпечення зростання вартості активів інституту спільного інвестування в перспективі.

Крім того, складовими даної концепції є оцінка внутрішніх (склад фінансових інструментів, дотримання обов'язкових нормативів) і зовнішніх (оцінка фінансових інструментів біржового та позабіржового ринків) елементів фінансового механізму функціонування інститутів спільного інвестування, ренкінговий аналіз їх діяльності. Зміст концепції орієнтовано на впровадження міжнародних стандартів оцінки фінансових результатів діяльності інститутів спільного інвестування, удосконалення методичних підходів до визначення інвестиційного рейтингу акцій інвестиційного портфелю, розрахунку справедливої вартості об'єкта інвестування за прямими інвестиціями.

Список літератури:

1. Положення про склад та структуру активів інститутів спільного інвестування: Рішення ДКЦПФР від 11.01.2002 р. № 12 (у редакції рішення ДКЦПФР від 03.09.2009 № 987). URL: <http://zakon2.rada.gov.ua/laws/show/z0108-02> (дата звернення: 14.04.2019).
2. Лубенець І. Контроль за діяльністю інститутів спільного інвестування в Україні та за кордоном. *Підприємництво, господарство і право*. 2009. № 11. С. 82–85.
3. Брюховецька Н.Ю. Економічний механізм підприємства в ринковій економіці: методологія і практика. Донецьк : ІЕП НАН України, 1999. 275 с.
4. Мороз О.В. Теорія конфліктів в контексті побудови загальної моделі ефективності сучасного підприємства : монографія. Вінниця : ВНТУ, 2010. 256 с.
5. Методика ренкінгування компаній з управління активами та невенчурних інститутів спільного інвестування (пайових та корпоративних інвестиційних фондів): Рішення ДКЦПФР від 14.09.2006 р. № 243. URL: [http://www.uaib.com.ua/files/articles/160/41/Methodology%20of%20AMC%20&%20CII%20ranking%20\(as%20amended%20of%2029.05.2014\)_website.pdf](http://www.uaib.com.ua/files/articles/160/41/Methodology%20of%20AMC%20&%20CII%20ranking%20(as%20amended%20of%2029.05.2014)_website.pdf) (дата звернення: 14.04.2019).

References:

1. Polozhennia pro sklad ta strukturu aktyviv instytutiv spilnoho investuvannia: Rishennia DKTsPFR vid 11.01.2002 r. № 12 (u redaksii rishennia DKTsPFR vid 03.09.2009 № 987). Available at: <http://zakon2.rada.gov.ua/laws/show/z0108-02> (accessed 14 April 2019).
2. Lubenets I. (2009). Kontrol za diialnistiu instytutiv spilnoho investuvannia v Ukraini ta za kordonom [Control over the activity of joint investment institutions in Ukraine and abroad]. *Pidpryemnytstvo, hospodarstvo i pravo*, vol. 11, pp. 82–85.
3. Briukhovetska N.Y. (1999). Ekonomichniy mekhanizm pidpryemstva v rynkovii ekonomitsi: metodolohiia i praktyka [The economic mechanism of an enterprise in a market economy: methodology and practice]. Donetsk : IEP NAN Ukrainy, 275 p.
4. Moroz O.V. (2010). Teoriia konfliktiv v konteksti pobudovy zahalnoi modeli efektyvnosti suchasnoho pidpryemstva : monohrafiia [The theory of conflicts in the context of building a general model of the efficiency of a modern enterprise: a monograph]. Vinnica : VNTU, 256 p.
5. Metodyka renkinhuvannia kompanii z upravlinnia aktyvamy ta nevenchurnykh instytutiv spilnoho investuvannia (paiovykh ta korporatyvnykh investytsiinykh fondiv): Rishennia DKTsPFR vid 14.09.2006r. # 243. Available at: [http://www.uaib.com.ua/files/articles/160/41/Methodology%20of%20AMC%20&%20CII%20ranking%20\(as%20amended%20of%2029.05.2014\)_website.pdf](http://www.uaib.com.ua/files/articles/160/41/Methodology%20of%20AMC%20&%20CII%20ranking%20(as%20amended%20of%2029.05.2014)_website.pdf) (accessed 14 April 2019).

ОЦІНЮВАННЯ ЕФЕКТИВНОСТІ ВИКОРИСТАННЯ ІНВЕСТИЦІЙНОГО ПОТЕНЦІАЛУ ПІДПРИЄМСТВА

Анотація. В статті розглянуто економічну сутність поняття потенціалу, а також інвестиційного потенціалу як його складової. Запропоновано підхід щодо діагностики даного виду потенціалу на основі розрахунку інтегрального показника ефективності використання інвестиційної діяльності підприємств. Авторами представлено модель розрахунку, що базується на таких групах показників ефективності діяльності підприємства як показники технічної, виробничої, соціальної та фінансової ефективності. Результати проведеного дослідження характеризують основні тенденції розвитку інвестиційного потенціалу вітчизняної атомної енергогенеруючої компанії «Енергоатом» як невід'ємного учасника енергетичного ринку України.

Ключові слова: інвестиції, інвестиційна діяльність, інвестиційний потенціал, інвестиційна привабливість, оцінка ефективності використання інвестиційного потенціалу, резерви інвестиційного потенціалу, атомна енергетика.

Stepchuk Kateryna, Yankevych Vladyslav
Taras Shevchenko National University of Kyiv

ESTIMATION OF THE EFFICIENCY OF USE OF THE INVESTMENT POTENTIAL OF THE ENTERPRISE

Summary. The article discloses the economic essence of potential concept, in particular investment potential as it's component. The multidimensional concept of investment potential, considered by native and foreign scientists, essential characteristic of it's structural components and their correlation with investment attractiveness, has been identified. The approach regarding valuation of integral index of efficiency of the use of the investment potential has been proposed. The model of valuation, presented by authors, based on such groups of efficiency indexes of the firm activity as: technical, productive, social and financial efficiency. The feature of the model of valuation of the integral index of the investment potential is economic and mathematical modeling, based on formalized model, which is usable for enterprises of different industries of Ukraine. This feature is secured by narrowing of the informational base of research to the use of financial statements data only. The presented model is like a first step of unified management system formation based on consolidated information of results of enterprise's activity. The further development of this model in the most diverse ways of researches in future will promote improvement of wide scope of monitoring instruments as well. The authors emphasize on the fact, that such way of modelling will contribute to improvement of the mechanism of investment potential management not only for the investigated enterprise of the nuclear energy industry, but for other enterprises of different industries as well. The results of conducted research characterize the main tendencies of development of the investment potential of domestic nuclear power generating enterprise "Energoatom" as integrant participant of energy market of Ukraine.

Keywords: investment, investment activity, investment potential, investment attractiveness, estimation of the efficiency of use of the investment potential, reserves of investment potential, nuclear power engineering.

Постановка проблеми. Електроенергія є одним із головних джерел забезпечення життєдіяльності. Одним із найбільш технологічно розвинених її напрямів є атомна енергетика. Ця галузь сьогодні займає домінуючу частку на ринку електроенергії України. За наявних альтернативних напрямів виробництва, атомна енергетика належить до кола тих, що забезпечує виробництво електроенергії за низькими цінами.

Відсутність достатнього обсягу державних інвестицій в атомну енергетику призвели до фізичного зношення і морального старіння обладнання, зниження ефективності роботи та зростання загрози екологічної катастрофи. Існуюча донедавна специфіка моделі енергетичного ринку не дозволяла забезпечувати достатній обсяг фінансування для модернізації та ремонту зношеного устаткування, а також для проведення робіт з підвищення безпеки експлуатації АЕС. Тому ефективність функціонування атомної енергетики в Україні в майбутньому та реалізація інноваційних проектів потребує істотних інвестиційних ресурсів, що визначається інвестиційним потен-

ціалом. У свою чергу, оцінювання ефективності використання інвестиційного потенціалу є важливим інструментом забезпечення позитивної результативності підприємства в майбутньому.

Аналіз останніх досліджень і публікацій. Дослідження сутності інвестиційного потенціалу підприємств, розгляд підходів до його формування, систематизації принципів та розробки механізму оцінки здійснювали багато відомих науковців, а саме: Абікаєв Н., Бойчук Р., Бочаров В., Ващенко Н., Жувагіна І., Катасонов В., Леонов С., Литюга Ю., Новосьолова З., Пилушенко В., Покатаєва К., Чорна М. та ін.

Виділення невирішених раніше частин загальної проблеми. В економічній науці залишається відкритим питання поглиблення теоретичних засад і розробка практичних рекомендацій щодо удосконалення методик оцінки інвестиційного потенціалу підприємства в напрямку досягнення її універсальності.

Об'єктом дослідження є інвестиційний потенціал підприємства. Предметом дослідження є теоретичні, науково-методичні та практичні за-

сади оцінки інвестиційного потенціалу підприємства на основі результатів його господарської діяльності. У роботі використані загальнонаукові (аналіз, синтез, абстрагування, систематизація, узагальнення) і спеціальні (графічний аналіз (для відображення динаміки досліджуваних показників у часі), економіко-математичний (для розрахунку значення інтегрального показника інвестиційного потенціалу), кореляційно-регресійний аналіз (для визначення щільності взаємозв'язку між факторами впливу та інтегральним показником), економіко-математичне моделювання (при моделюванні інтегрального показника інвестиційного потенціалу)).

Інформаційну базу дослідження становили: офіційна інформація з веб-сайту досліджуваного підприємства, показники інвестиційних програм та фінансової звітності підприємств ДП «НАЕК «Енергоатом», а також власні аналітичні розрахунки.

Виклад основного матеріалу дослідження. В умовах динамічних соціально-економічних змін, загострення конкуренції, зміни її форм і методів успішного функціонування підприємств визначається наявним у них інвестиційним потенціалом і його відповідністю можливостям ринку.

Адекватне визначення поняття інвестиційного потенціалу вимагає необхідності уточнення розуміння дефініції «потенціал». Загалом, «потенціал» (від лат. «potential» – сила, можливість, напруга) означає засоби, запаси, джерела, які є в наявності та можуть бути використані для досягнення певної мети. При цьому, у спеціальній науковій літературі існують різні тлумачення цього поняття.

Інвестиційний потенціал є важливою складовою економічного потенціалу підприємства (рис. 1).

У визначенні потенціалу підприємства ми дотримуємося дефініції, сформульованої Федо-

ніним О.С., Репіною І.М. та Олексюк О.І. Потенціал підприємства – це інтегральне відображення (оцінки) поточних і майбутніх можливостей економічної системи трансформувати вхідні ресурси за допомогою наявних в її персоналі підприємницьких здібностей в економічні блага, максимально задовольняючи корпоративні та суспільні інтереси [8, с. 47]. У науковій літературі відсутня також єдність поглядів на поняття «інвестиційний потенціал». Різноманітність точок зору науковців є свідченням багатогранності цієї категорії наведено у таблиці 1.

Зокрема, огляд літератури показав, що між економічними поняттями «інвестиційний потенціал» та «інвестиційна привабливість» виникає плутанина, зокрема на мікрорівні, що пояснюється неоднозначністю місця підприємства в інвестиційному процесі, коли воно може виконувати одночасно ролі ініціатора і об'єкта інвестицій [4, с. 65–68]. Варто відзначити певну схожість даних понять, однак і визнати їх нетотожність, що й обумовлює необхідність детальнішого вивчення.

Інвестиційна привабливість характеризує доцільність щодо інвестування в підприємство в термінах здійснення інвестиційної діяльності з максимальним ефектом за мінімальних витрат, або іншими словами – виступає як сукупність характеристик, які є «підґрунтям прийняття ними інвестиційних рішень стосовно підприємства, тому одночасно містить в собі і характеризує його інвестиційний потенціал» [5, с. 264]. Таким чином, інвестиційний потенціал може розглядатися як одна зі складових інвестиційної привабливості, що дозволяє спрогнозувати інвестиційний ризик під час розробки інвестиційної стратегії підприємства [1, с. 53–54].

Проте існує й інша думка, за якою інвестиційна привабливість розглядається як характерис-



Рис. 1. Структура економічного потенціалу підприємства (за Лалінім Є.В.)

Джерело: розроблено авторами на основі [8]

Підходи до сутності категорії «інвестиційний потенціал підприємства»

Автор	Зміст поняття
1	2
Катаконов В.Ю.	Інвестиційний потенціал підприємства є максимально можливою сукупністю усіх власних ресурсів (фінансових, науково-технічних, кадрових), накопичених у результаті попередньої господарської діяльності підприємства, які можна використовувати для інвестиційної діяльності у формі капітальних вкладень
Кармов Р.А.	Інвестиційний потенціал – це сукупність власних ресурсів, які призначені для накопичення і дозволяють досягти очікуваного результату від їх використання.
Ємельянов О.Ю., Сегедій О.М.	Інвестиційний потенціал як сукупність фінансових і інвестиційних ресурсів підприємства, які дозволяють йому здійснювати ефективну інвестиційну діяльність, спрямовану на забезпечення його ефективної та стійкої господарської діяльності
Покатаєва К.П.	Інвестиційний потенціал підприємства є організованою сукупністю наявних економічних ресурсів, що перебувають у системній єдності, а також зумовлених ними, за сучасного рівня розвитку, можливостей щодо мобілізації внутрішніх і зовнішніх інвестиційних коштів для реалізації стратегічних та тактичних цілей підприємства через механізм інвестування
Марголін А.М., Гусаков М.Н.	Інвестиційний потенціал – це певним чином упорядкована сукупність інвестиційних ресурсів, що дозволяють добитися ефекту синергізму при їх використанні
Верхогляд Ю.І.	Інвестиційний потенціал – це сукупність наявних матеріальних та нематеріальних, трудових та організаційно-управлінських ресурсів підприємства, що характеризують його спроможність прийняти та освоїти інвестиційні кошти
Пилошенко В.Л., Шкробак І.В.	Інвестиційний потенціал – це впорядкована сукупність інвестиційних ресурсів
Лапін Є.В.	Інвестиційний потенціал характеризується здатністю підприємства формувати власні й позикові інвестиційні ресурси
Кармов Р.А.	Інвестиційний потенціал характеризує (можливість) здатність економічного суб'єкта реалізувати деякий інвестиційний проект без використання позикового капіталу
Довбенко В.І., Мельник В.М.	Інвестиційний потенціал – це наявні і приховані можливості підприємства щодо простого і розширеного відтворення
Луців Б.Л.	Інвестиційний потенціал визначає сукупну здатність підприємства здійснювати інвестиційну діяльність, причому ступінь інвестиційної активності й ефективність інвестування детермінуються рівнем (або величиною) та мірою використання цього потенціалу
Коюда В.О.	Інвестиційний потенціал визначає можливість підприємства вкладати кошти (капітал) у матеріально-речовинні й особисті фактори виробництва для забезпечення умов нормального відтворення і (чи) одержання очікуваного прибутку на підприємстві
Литюга Ю.В.	Інвестиційний потенціал визначає спроможність підприємства здійснювати інвестиційну діяльність за рахунок власних і позикових коштів при умові їх ефективного функціонування
Смірнов Ю.А.	Інвестиційний потенціал підприємства – це здатність реалізувати комплекс інвестиційних заходів щодо генерування додаткових фінансових потоків за рахунок мобілізації наявних ресурсів з метою підвищення вартості об'єкта інвестування, також вони використовуються для створення інвестиційних портфелів, здійснення інвестиційних проектів або окремих інвестиційних операцій Інвестиційний потенціал – це можливість підприємства інвестувати у свій власний розвиток, купуючи різні активи і створюючи цією дією додатковий фінансовий потік

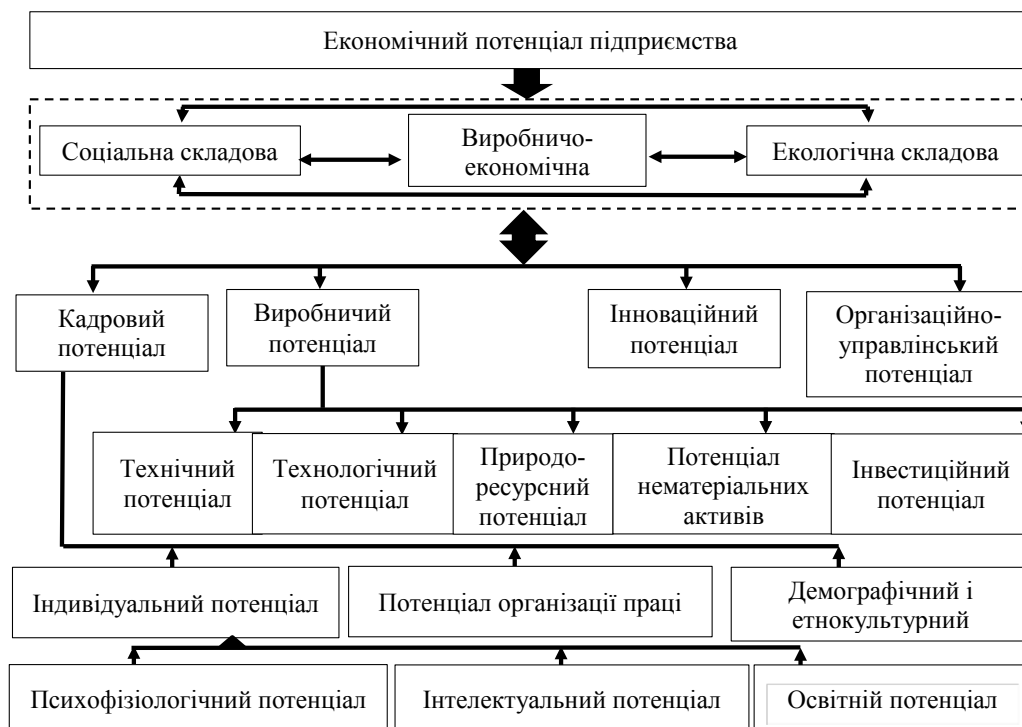
Джерело: складено авторами на основі [8, с. 205]

тика або властивість інвестиційного потенціалу підприємства [7]. Згідно з цим напрямом об'єкти оцінювання інвестиційного потенціалу визначаються з внутрішньої і зовнішньої позицій. Внутрішній інвестиційний потенціал відображається в понятті «інвестиційної потужності», яке характеризує ефективне освоєння отриманих інвестиційних і фінансових ресурсів, наявних компетенцій і можливостей підприємства щодо інвестиційної діяльності. Зовнішній інвестиційний потенціал проявляється в понятті «інвестиційної привабливості», яке відображає ступінь привабливості конкретного підприємства для вкладання коштів у порівнянні з іншими підприємствами даної галузі або інших галузей економіки.

Саме цієї позиції будемо дотримуватися під час проведення даного наукового дослідження. Інвестиційний потенціал підприємства визначає його сукупну здатність здійснювати інвестиційну діяль-

ність, причому ступінь інвестиційної активності, ефективність інвестування та інвестиційної привабливості визначається рівнем (величиною), та мірою використання цього потенціалу [1, с. 79–81]. Тут приєднаємося до думки Леонова С.В., згідно якої раніше наведене поняття «зовнішній інвестиційний потенціал» фактично збігається за змістом з інвестиційною привабливістю [8, с. 29].

Переосмислюючи наведені у табл. 1 дефініції, сформульовані вітчизняними та зарубіжними науковцями, вважаємо найбільш коректним визначення інвестиційного потенціалу підприємства як характеристики його потенційної спроможності щодо забезпечення внутрішніх і зовнішніх (власних та залучених) економічних ресурсів, на основі попередніх результатів господарської діяльності.

Ці ресурси необхідні для інвестиційної діяльності підприємства відповідно до цілей та маш-



Рис. 2. Система взаємозв'язків елементів інвестиційного потенціалу підприємства

Джерело: розроблено авторами на основі [8]

табів, визначених його економічною політикою. З огляду на це, систему взаємозв'язків складових інвестиційного потенціалу підприємства можна представити схематично (рис. 2).

Зважаючи на те, що механізм управління підприємством обмежує його вплив на фактори зовнішнього середовища діяльності, ми пропонуємо розглянути підхід щодо діагностики внутрішнього інвестиційного потенціалу підприємства на основі показників ефективності його господарської діяльності.

Економічна наука налічує широке різноманіття підходів до оцінювання економічної ефективності господарської діяльності підприємства на основі розрахунку відповідного інтегрального показника та економіко-математичного моделювання. У нашому дослідженні ми представимо авторський підхід щодо такої оцінки.

З метою формування універсального методичного підходу до оцінювання ефективності діяльності підприємства, ми пропонуємо використовувати дані фінансової звітності (зокрема форми № 1 «Звіт про фінансовий стан» та форми № 2 «Фінансові результати»), що є індикаторами результативності господарської діяльності. Зважаючи на те, що результати дослідження безпосередньо залежать від кількості досліджуваних періодів, ми аналізуватимемо дані річної фінансової звітності ДП «НАЕК «Енергоатом» за 2015-2018 роки [6].

Для розрахунку інтегрального значення інвестиційного потенціалу ми застосовуватимемо фактори, які можна об'єднати в 4 групи, що характеризують ефективність виробництва продукції, використання трудових ресурсів, експлуатації наявного устаткування, а також платоспроможність підприємства та його фінансовий стан.

Повний перелік необхідних показників відобразимо наступним чином (див. табл. 2).

Ми пропонуємо здійснювати розрахунок даного узагальнюючого показника інвестиційного

потенціалу підприємства на основі мультиплікативної моделі, застосування якої дає можливість отримання найбільш точних результатів. Представимо розрахунок інтегрального показника у вигляді наступної моделі:

$$I_i = \sqrt[20]{KS_i \times CE_i \times CMV_i \times CIVFA_i \times AE_i \times IP_i \times IAS_i \times ZE_i \times SSCP_i \times ICPL_i \times CLI_i \times ICP_i \times MS_i \times MSCP_i \times ITC_i \times COL_i \times CFA_i \times CFS_i \times CFST_i \times RPR_i} \quad (1)$$

де KS_i – коефіцієнт придатності основних засобів; CE_i – капіталовіддача; CMV_i – коефіцієнт ринкової вартості основних засобів; $CIVFA_i$ – індекс зростання вартості основних засобів; AE_i – амортизовіддача; IP_i – індекс продуктивності праці; IAS_i – індекс середньої заробітної плати; ZE_i – зарплатовіддача; $SSCP_i$ – питома вага заробітної плати в операційних витратах; $ICPL_i$ – індекс відношення собівартості реалізованої продукції до середньооблікової чисельності персоналу; CLI_i – коефіцієнт завантаження запасів; ICP_i – індекс зростання собівартості реалізованої продукції; MS_i – матеріаловіддача; $MSCP_i$ – питома вага матеріальних витрат в операційних витратах; ITC_i – індекс зростання сукупних витрат діяльності; COL_i – коефіцієнт загальної ліквідності; CFA_i – коефіцієнт фінансової автономії; CFS_i – коефіцієнт фінансової стабільності; $CFST_i$ – коефіцієнт фінансової стійкості; RPR_i – індекс відношення обсягу дебіторської заборгованості до кредиторської; i – значення показника за досліджуваний період.

За підсумками здійснення моделювання результуючого показника моделі, ми визначили обернену пропорційність між зміною значення інтегрального показника та станом інвестиційного потенціалу підприємства. Таким чином, нижче значення інтегрального показника свідчить про високий рівень інвестиційного потенціалу підприємства. Для розрахунку значення інтегрального показника слід визначити значен-

Основні складові розрахунку інтегрального показника ефективності господарської діяльності підприємства

Група показників	Показники
1	2
Ефективність виробництва	Коефіцієнт завантаження запасів Індекс зростання собівартості Матеріаловіддача Питома вага матеріальних затрат в операційних витратах Індекс зростання загальних витрат
Використання трудових ресурсів та соціального забезпечення	Індекс продуктивності праці Зарплатовіддача Індекс середньої ЗП Питома вага ЗП в операційних витратах Індекс собівартості на 1 особу ПВП
Ефективність експлуатації наявного устаткування	Коефіцієнт завантаження запасів Індекс зростання собівартості Матеріаловіддача Питома вага матеріальних затрат в операційних витратах Індекс зростання загальних витрат
Фінансовий стан та платоспроможність	Коефіцієнт загальної ліквідності Коефіцієнт фінансової автономії Коефіцієнт фінансової стійкості Коефіцієнт фінансової стабільності Індекс відношення обсягу дебіторської заборгованості до кредиторської

Джерело: розроблено авторами

ня його складових. Для дослідження тенденцій розвитку значень досліджуваного інтегрального показника, ми використовуємо дані квартальної фінансової звітності ДП «НАЕК «Енергоатом» за 1 кв. 2015 р. – 3 кв. 2018 р., які можна представити наступним чином (див. табл. 3).

На основі значень складових розрахуємо величини інтегрального показника інвестиційного потенціалу ДП «НАЕК «Енергоатом» за досліджуваними періодами та представимо результати на рисунку 3.

З вищенаведеної динаміки значень можемо зробити висновок про високий рівень інвестиційно-

го потенціалу ДП «НАЕК «Енергоатом» в I кварталі 2015 року. За іншими періодами спостерігається його погіршення, що обумовлено загостренням проблемам господарської діяльності досліджуваного підприємства. Для здійснення прогнозу розвитку значень інтегрального показника ми побудували рівняння поліноміального тренду зі степенем 5 при коефіцієнті апроксимації (R^2) 0,7186, що виконує умову побудови такого тренду, оскільки є більшим за 0,7. Динаміку значень показника можна умовно розподілити за 3 рівнями: високий (нижче 0,8), помірний (більше 0,8 та менше 0,95) та погіршений (більше 0,95). Крива тренду свід-



Рис. 3. Динаміка інтегрального показника економічної ефективності діяльності ДП «НАЕК «Енергоатом»

Джерело: власна розробка авторів

Таблиця 3

**Динаміка складових інтегрального показника
ефективності діяльності ДП «НАЕК «Енергоатом»**

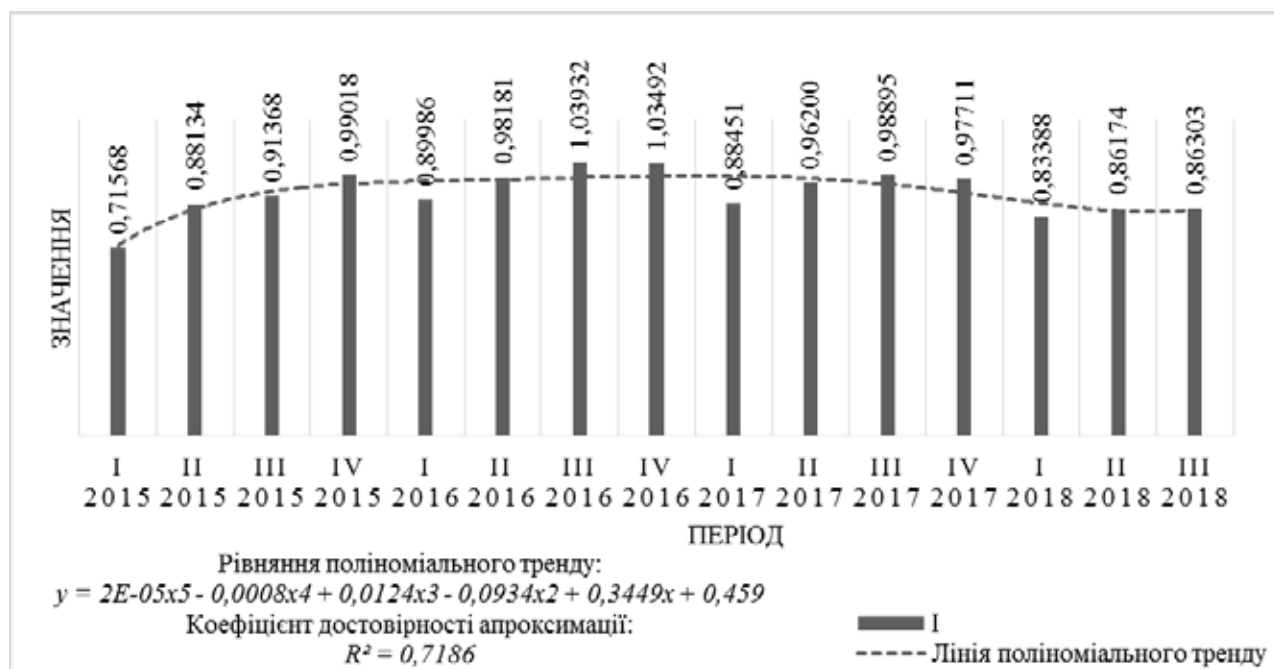
Показник	Період							
	I кв 2015	II кв 2015	III кв 2015	IV кв 2015	I кв 2016	II кв 2016	III кв 2016	IV кв 2016
1	2	3	4	5	6	7	8	9
<i>KS_i</i>	0,36	0,35	0,35	0,35	0,34	0,34	0,34	0,33
<i>CE_i</i>	0,04	0,05	0,05	0,06	0,06	0,04	0,05	0,07
<i>CMV_i</i>	0,86	0,85	0,83	0,82	0,82	0,80	0,79	0,78
<i>CIVFA_i</i>	0,99	0,99	0,99	0,99	0,99	0,99	0,99	1,00
<i>AE_i</i>	0,28	0,25	0,26	0,22	0,23	0,28	0,25	0,18
<i>IP_i</i>	1,05	1,14	0,95	1,19	0,98	0,79	1,13	1,38
<i>ZE_i</i>	0,13	0,12	0,13	0,14	0,12	0,17	0,15	0,14
<i>IAS_i</i>	1,02	1,07	1,00	1,32	0,84	1,11	1,01	1,25
<i>SSCP_i</i>	0,15	0,17	0,11	0,16	0,16	0,19	0,16	0,13
<i>ICPL_i</i>	1,04	1,03	1,36	1,03	0,87	0,96	1,20	1,36
<i>CL_i</i>	1,11	0,92	1,14	1,30	1,63	2,00	1,54	1,23
<i>ICP_i</i>	1,03	1,02	1,36	1,02	0,87	0,96	1,20	1,36
<i>MS_i</i>	4,28	4,83	2,16	2,69	3,34	3,10	2,32	1,96
<i>SMCP_i</i>	0,32	0,32	0,50	0,47	0,42	0,38	0,48	0,57
<i>ITC_i</i>	2,29	0,59	1,02	1,82	0,68	0,80	1,33	1,55
<i>COL_i</i>	1,41	1,43	1,64	1,67	1,71	1,96	2,22	2,02
<i>CFA_i</i>	0,77	0,78	0,77	0,77	0,78	0,79	0,78	0,77
<i>CFS_i</i>	3,27	3,49	3,34	3,33	3,64	3,71	3,56	3,42
<i>CFST_i</i>	0,90	0,91	0,91	0,90	0,92	0,92	0,91	0,90
<i>RPR_i</i>	1,34	1,86	2,07	1,97	2,40	2,95	3,52	2,76

Показник	Період						
	I кв 2017	II кв 2017	III кв 2017	IV кв 2017	I кв 2018	II кв 2018	III кв 2018
1	10	11	12	13	14	15	16
<i>KS_i</i>	0,33	0,33	0,32	0,33	0,32	0,32	0,32
<i>CE_i</i>	0,07	0,06	0,05	0,06	0,07	0,06	0,07
<i>CMV_i</i>	0,77	0,76	0,74	0,74	0,77	0,76	0,75
<i>CIVFA_i</i>	0,99	0,99	0,99	1,03	0,99	1,00	1,00
<i>AE_i</i>	0,19	0,21	0,24	0,21	0,19	0,23	0,20
<i>IP_i</i>	0,95	0,91	0,86	1,15	1,20	0,81	1,15
<i>ZE_i</i>	0,13	0,15	0,16	0,21	0,15	0,19	0,16
<i>IAS_i</i>	0,88	1,01	0,97	1,46	0,87	1,01	0,99
<i>SSCP_i</i>	0,16	0,17	0,14	0,18	0,20	0,21	0,15
<i>ICPL_i</i>	0,76	0,99	1,19	1,04	0,84	0,99	1,11
<i>CL_i</i>	1,49	1,77	1,93	2,45	2,20	2,68	2,40
<i>ICP_i</i>	0,76	0,99	1,19	1,04	0,83	0,99	1,11
<i>MS_i</i>	3,03	2,84	1,66	2,08	3,58	3,01	2,79
<i>SMCP_i</i>	0,46	0,45	0,56	0,49	0,41	0,40	0,45
<i>ITC_i</i>	0,66	0,94	1,23	1,16	0,72	1,00	1,19
<i>COL_i</i>	1,88	1,85	1,76	1,41	1,13	1,33	1,33
<i>CFA_i</i>	0,77	0,76	0,76	0,61	0,61	0,61	0,59
<i>CFS_i</i>	3,27	3,13	3,14	1,53	1,58	1,56	1,47
<i>CFST_i</i>	0,89	0,88	0,88	0,86	0,88	0,87	0,86
<i>RPR_i</i>	2,83	3,00	3,91	3,11	1,34	0,95	0,91

Джерело: складено авторами на основі фінансової звітності ДП «НАЕК «Енергоатом» за 2015-2018 рр. [6]

чить про збереження значень інтегрального показника інвестиційного потенціалу ДП «НАЕК «Енергоатом» в подальшому на помірному рівні.

Таким чином, оцінка результатів діяльності ДП «НАЕК «Енергоатом» служить необхідною основою для визначення його інвестиційного потенціалу та для подальшого планування стратегічного розвитку підприємства.

Висновки з даного дослідження і перспективи. У даній роботі здійснено теоретичне узагальнення та запропоновано новий підхід щодо визначення ефективності господарської діяльності підприємства та розробці інтегрального показника оцінки його оцінки на базі ДП «НАЕК «Енергоатом». Дослідження здійснювалось на основі визначеної інформаційної бази, що охо-

плювала дані про результати діяльності підприємства за 2015-2018 роки.

Ми запропонували здійснювати розрахунок інтегрального показника ефективності на основі 4 груп показників, що характеризують виробничу, соціальну, технічну та фінансову ефективність. Для досягнення найбільш точних результатів дослідження ми використовували дані квартальної фінансової звітності досліджуваного підприємства для проведення відповідних розрахунків.

Динаміка значень розрахованого інтегрального показника свідчить про погіршення ефективності діяльності досліджуваного підприємства після 1 кварталу 2015 року та її покращення 3 кварталу 2017 року. Значення інтегрального показника були розраховані на основі мульти-

плікативної моделі, що також дозволило отримати достовірні результати. Зважаючи на те, що модель інтегрального показника враховує декілька видів ефективності діяльності підприємства ми можемо її використовувати для подальшого прогнозування результатів господарської діяльності підприємства в цілому.

Підсумовуючи все вищезазначене, дана робота репрезентує підхід до комплексного оцінювання ефективності діяльності підприємства на основі в розрахунку і нтегрального показника, який є універсальним для підприємств з різною специфікою діяльності. Наш методичний підхід можна застосовувати не тільки при аналізі та моніторингу поточної діяльності підприємства, але й при стратегічному плануванні його подальшої діяльності.

Список літератури:

1. Жувагіна І.О., Єсіпчук А.Н. Інвестиційна активність підприємств. *Україна наукова : матеріали V Всеукр. наук. практ. інтернет-конф.* (Київ, 23-25 квітня 2019 рік). Київ, 2009. С. 79–81.
2. Жувагіна І.О. Інвестиційна стратегія підприємства. *Современные проблемы и пути их решения науке, транспорте, производстве и образовании : материалы міжнар. наук.-практ. конф.* (Одеса, 15-25 грудня 2008 р.). Одеса : Чорномор'є, 2008. Т. 8. Сер. Економіка. С. 53–54.
3. Леонов С.В. Інвестиційний потенціал банківської системи: методологія формування та використання: Леонов Сергій Вячеславович. Суми, 2009. 451 с.
4. Панков С.А. Аналітичні підходи до оцінки інвестиційної привабливості підприємства. *Вісник Хмельницького національного університету*. 2010. № 2. Т. 3. С. 65–68.
5. Покатаєва К.П. Теоретичні аспекти визначення категорій «інвестиційний потенціал» та «інвестиційна привабливість». *Коммунальное хозяйство городов : наук.-техн. зб. Сер. Технічні науки*. 2007. № 75. С. 262–268.
6. Фінансова звітність ДП «НАЕК «Енергоатом». URL: http://www.energoatom.kiev.ua/ua/actvts-16/financial_statements-126
7. Шулекина Е.Н. Методологические и практические проблемы оценки инвестиционного потенциала предприятия и пути их решения. *Инновационное развитие и промышленная политика*. 2009. 143 с.
8. Чорна М.В., Жувагіна І.О. Оцінка інвестиційного потенціалу підприємств роздрібної торгівлі : монографія. 2014. 210 с.

References:

1. Zhuvagina I.O., Yesipchuk A.N. (2009). Investytsiina aktyvnist pidprijemstv [Investment activity of enterprises]. Proceedings of the *Ukrayina naukova : V vseukrayins'ka naukovo prakty'chna konferenciya (Ukraine, Kyiv, April 23-25, 2009)*, pp. 79–81.
2. Zhuvagina I.O. (2008). Investytsiina Stratehiia Pidprijemstva [The investment strategy of the enterprise]. Proceedings of the *Modern problems and ways of their solution to science, transport, production and education (Odessa : Chernomorie, 2008)*. Odessa : Modern problems and ways of their solution to science, transport, production and education, pp. 53–54.
3. Leonov S.V. (2009). Investytsiinyi potentsial bankivskoi systemy metodolohiia formuvannia ta vykorystannia [Investment potential of the banking system: methodology of formation and use]. Symu : *Ukrayins'ka akademiya bankivs'koyi spravy`*. (in Ukrainian)
4. Pankov S.A. (2010). Analitichni pidkhody do otsinkoiu investytsiinoi pryvablvosti pidprijemstva [Analytical approaches to the assessment of the investment attractiveness of the enterprise]. *Bulletin of National University of the Khmelnytsky (electronic journal)*, vol. 3, no. 2, pp. 65–68.
5. Pokataeva K.P. (2007). Teoretychni aspekty vyznachennia katehorii «Investytsiinyi potentsial» ta «Investytsiina pryvablvist» [Theoretical aspects of definition of categories "investment potential" and "investment attractiveness"]. *Utilities of cities : naukovo-tekhnichny`j zbirnyk seriyi tekhnichni nauky*, no. 75, pp. 262–268.
6. Financial reporting / Official web-site of National Nuclear Energy Generating Company of Ukraine. URL: http://www.energoatom.kiev.ua/ua/actvts-16/financial_statements-126
7. Shulekina E.N. (2009). Metodolohichni Ta Praktychni Problemy Otsinky Investytsiinoho Potentsialu Pidprijemstva Ta Shliakhy Yikh Vyrishennia [Methodological and practical problems of estimating the investment potential of the enterprise and the way of their solution]. *Innovative development and industrial policy*.
8. Chorna M.V., Zuvagina I.O. (2014). Otsinka investytsiinoho potentsialu pidprijemstv rozdribnoi torhivli [Estimation of investment potential of retail enterprises].

DOI: <https://doi.org/10.32839/2304-5809/2019-4-68-118>
УДК 331.2

Тарасова К.І., Піскун А.В.
Одеський національний економічний університет

ОСОБЛИВОСТІ ДИФЕРЕНЦІАЦІЇ ЗАРОБІТНОЇ ПЛАТИ В УКРАЇНІ ТА КРАЇНАХ ЄВРОПЕЙСЬКОГО СОЮЗУ

Анотація. За останні роки люди почали усвідомлювати необхідність моніторингу тенденцій в зміні оплати праці та довгострокових заходів в цій області, спрямованих на запобігання стагнації заробітної плати, підвищення рівня оплати праці мільйонів працюючих в різних країнах світу, забезпечення справедливого розподілу доходів, скорочення надмірної нерівності в оплаті праці та доходах, а також на стимулювання споживання як одного з основних елементів стійкої економіки. Дана стаття присвячена дослідженню проблем диференціації заробітної плати в Україні та країнах Європейського союзу; зроблені міжнародні порівняння. Аспект нерівності в оплаті праці досліджений з чотирьох сторін: з географічної позиції, з позиції різних сфер зайнятості та окремих підприємств; особлива увага присвячена гендерній нерівності в рівнях заробітної плати. Досліджено негативний вплив диференціації заробітної плати на добробут населення. Встановлені країни ЄС з максимальним і мінімальним рівнем номінальної та реальної заробітної плати, зроблене порівняння з нашою країною. Проаналізовано мінімальну заробітну плату в Україні та Європейському Союзі. Визначено найбільш прибуткові сфери діяльності в Європі та Україні. Здійснено порівняння п'яти найприбутковіших професій. Здійснено компаративний аналіз відсотків податків на заробітну плату. Дослідження містить офіційні дані Державної служби статистики, Євростату та Міжнародної організації праці. Також надані рекомендації щодо шляхів подолання диференціації заробітної плати.

Ключові слова: заробітна плата, оплата праці, диференціація заробітної плати, нерівність в оплаті праці, реальна заробітна плата, номінальна заробітна плата, Міжнародна організація праці.

Tarasova Krystyna, Piskun Alona
Odessa National Economic University

FEATURES OF THE WAGE DIFFERENTIATION IN UKRAINE AND THE EUROPEAN UNION

Summary. Differences in the level of workers' wages under the influence of various factors are called differentiation. The level of wages of employees depends on many factors: industry and region of employment, country of employment, the state of the labor market, job complexity, working conditions, level of qualification, results of the enterprise activity. In a market economy, there is a close link between productivity and payment, between the quality of work and the level of literacy, education and skills of workers that make it easier for them to master modern information technologies, to engage in the use of complex equipment, and so on. All of these ensure the differences between wage levels. Therefore, the issue of wage differentiation in all spheres of management has been and remains relevant. This paper is devoted to the study of wage differentiation problems in Ukraine and in the countries of the European Union; the international comparisons are made. The aspect of inequality in pay is investigated from four sides: from a geographic position, from the point of view of various spheres of employment and individual enterprises; special attention is devoted to the gender inequality in the wage levels. The negative influence of wage differentiation on the welfare of the population is investigated. EU countries with a maximum and minimum level of nominal and real wages are established, comparisons with our country are made. The minimum wage in Ukraine and the European Union is analyzed. The most profitable spheres of activity in Europe and Ukraine are determined. The comparison of the five most profitable professions is made. A comparative analysis of percentages of payroll taxes is conducted. Countries with the highest gender pay differentiation are detected. Recommendations on how to overcome wage differentials are given. Thus, the most important steps towards reducing wage differentiation should include the regulation of the subsistence minimum, the increase in the minimum wage size; formation of a list of priority occupations, vacancies; improvement of the education system. The study contains official data from the State Statistics Service, Eurostat and the International Labor Organization.

Keywords: salary, wages, wage differentiation, inequality in wages, real wages, nominal wages, the International Labor Organization.

Постановка проблеми. Основні питання гідних умов праці включені в число пріоритетів нової всесвітньої політичної програми ООН – Порядку денного в галузі сталого розвитку на період до 2030 р. Ключовими складовими цього пріоритетного напрямку виступають підвищення заробітної плати та скорочення нерівності в оплаті праці. Відповідно до цього, метою сталого розвитку № 8 проголошено «сприяння поступальному, всеохватному та стійкому економічному зростанню, сприяння повній і продуктивній зайнятості та гідній роботі для всіх» [1]. Мета програми ООН № 10 ставить задачею

«скоротити нерівність всередині країн та між ними», що передбачає підвищення доходу 40% бідного населення світу, викорінення дискримінації та реалізацію відповідних заходів у податково-бюджетній і соціальній сфері, а також в сфері оплати праці для поступового досягнення більшого ступеня рівності [1]. Найважливішим показником прогресу в цій сфері є частка оплати праці у ВВП, що відображає взаємозв'язок між зростанням середньої заробітної плати і продуктивністю праці. Заклопотаність проблемою нерівності була також висловлена Групою двадцяти, яка вказала, що збільшення нерівності підриває

соціальну та політичну єдність і завдає серйозної шкоди економічному зростанню.

Аналіз останніх досліджень і публікацій. Проблеми диференціації заробітної плати на різних рівнях, будь то за географічними, економічними чи гендерними ознаками, знаходять своє відображення в роботах багатьох національних і закордонних вчених. Так, В. Близнюк і Н. Лук'яненко досліджують різноманітні причини нерівності. Д. Богиня та О. Гришнова займаються питаннями регулювання оплати праці. В. Баранов, Т. Безбородна та О. Кустовська проводять статистичні аналізи рівнів заробітних плат в країнах світу. Б. Герхард і С. Райенс вивчають особливості мотивації праці, а також проблему перевищення рівня зарплат чоловіків над рівнем зарплат жінок тощо.

Виділення невирішених раніше частин загальної проблеми. Незважаючи на багату кількість публікацій в розрізі диференціації оплати праці, залишаються малодослідженими питання щодо причин цієї нерівності та шляхів її подолання.

Формулювання цілей статті. Метою дослідження є порівняльний аналіз рівнів заробітної плати в країнах Європейського союзу та в Україні, виявлення основних чинників диференціації та запропонування шляхів вирішення ситуації.

Виклад основного матеріалу дослідження. Диференціація грошових доходів населення є актуальною проблемою будь-якого суспільства незалежно від типу економічної системи та особливостей економічних відносин. Заробітна плата являє собою грошову форму вартості праці, яка має двоїстий характер. З одного боку, це форма ціни особливого товару «праця», з іншого – це форма сумарних життєвих засобів, необхідних для відтворення здібностей до трудової діяльності працівника [2].

У результаті й перший, й другий підходи до визначення природи заробітної плати створюють реальні передумови до її диференціації, а головне – створюють об'єктивні умови територіальної диференціації. Витрати на відтворення робочої сили серед інших умов будуть визначатися територіальними витратами та територіальними

особливостями споживання товарів і послуг. Поряд з цим, території, маючи свою спеціалізацію, задають умови формування заробітної плати на певному регіональному сегменті національного ринку праці.

Диференціація заробітної плати стає серйозною проблемою для економічної теорії з наступних причин:

1. Заробітна плата є основним джерелом доходів для більшості домогосподарств і, як результат, визначає уявлення про можливі нерівності доходів в цілому.

2. Диференціація в оплаті праці дозволяє зробити висновок про міру соціальної справедливості.

3. Рівень заробітної плати визначає рішення про участь / неучасть працівника в процесі виробництва – на ринку праці, в тому числі територіальних сегментах цього ринку.

4. Диференціація заробітної плати може стати ефективним механізмом перерозподілу найманих працівників по галузях економіки та територіальним сегментам, що, в свою чергу, створює ефективний механізм регулювання національного ринку праці та вирівнювання ставок заробітної плати в силу підвищення загального рівня конкуренції. Також в якості причини диференціації заробітної плати досить часто згадується й територіальний фактор, що зумовлює значимість проблеми регіональних відмінностей у заробітній платі. Все це робить заявлену проблему актуальною.

В більшості країн, заробітна плата найманого працівника складає більше 50% його основного доходу. В той же час, у країнах Європейського союзу цей показник середнього рівня заробітної плати має велике розходження. У 2018 р. найбільший рівень номінальної та реальної заробітної плати спостерігався в Данії та складав 5191 євро і 3270 євро відповідно; найменший рівень був зафіксований у Болгарії, де номінальна заробітна плата дорівнювала 586 євро, а реальна сягала лише 457 євро. Отже, розмах між найбільшим та найменшим рівнем є дуже великим – декілька тисяч.

Рівні реальної та номінальної заробітної плати по всім країнам Європейського союзу у 2018 р. наведені на рис. 1.



Рис. 1. Номінальна та реальна заробітна плата в країнах Європейського союзу, 2018 р.

Джерело: розроблено авторами за даними [3]

У той же час, в 2018 р. середній рівень реальної заробітної плати в Україні складав 9141 грн., що за курсом на 01.12.18 становить 285,66 євро. Таким чином, середній рівень національної заробітної плати є меншим за рівень Данії у 18 раз та за рівень Болгарії – у 2 рази. Якщо ж порівнювати Україну із середнім рівнем по Європейському союзу, то в нашій країні реальна заробітна плата є меншою на 650%, а номінальна – на 590%.

Дуже цікавою для дослідження виступає різниця у відсотках податків, відрахувань із заробітної плати. Найбільший такий відсоток є характерним для Бельгії, де відраховують 43,6% від заробітної плати; найменший відсоток сплачують громадяни Кіпру – лише 6,8% (табл. 1).

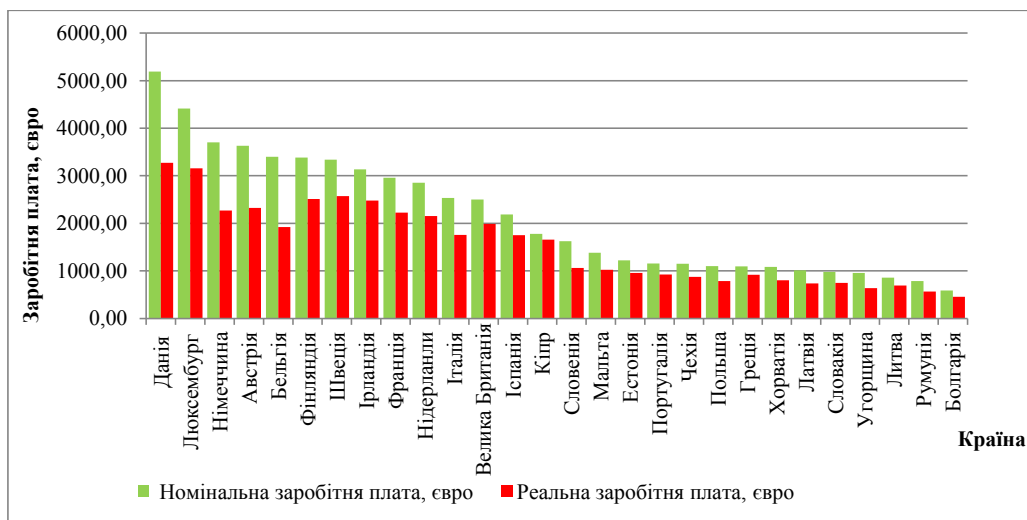
У середньому рівень відрахувань в країнах ЄС становить 26,0%. Для порівняння в Україні ця цифра складає 22,0%.

В останні роки з метою захисту низькооплачуваних працівників і скорочення нерівності в оплаті праці в багатьох країнах був введений або укріплений механізм встановлення мінімальної заробітної плати.

Серед всіх країн Європейського союзу Люксембург забезпечує своїм громадянам найбільший рівень мінімальної заробітної плати, яка

складає 1998,59 євро. Найменшою мінімальною заробітна плата є в Бельгії – вона дорівнює 261,00 євро (табл. 2).

В Україні мінімальна заробітна плата станом на кінець 2018 р. складає 3723 грн. або 132 євро [4].

Істотні міжрегіональні відмінності в заробітній платі спостерігаються в ЄС протягом усього періоду його існування. Використовуючи методологію, засновану на економетричній оцінці розширеної версії стандартного рівняння заробітної плати з включенням різних регіональних характеристик, ми пропонуємо два основних пояснення. По-перше, країни з більш високим рівнем соціально-економічного розвитку і більш високими соціальними гарантіями, мають більш високі показники середньої заробітної плати. По-друге, частина міжрегіональних відмінностей у заробітній платі компенсується: працівники отримують компенсацію за більш високий рівень цін.

У сукупному розподілі заробітної плати також спостерігаються відмінності між тими чи іншими категоріями працівників. Одне з них являє собою гендерний розрив в оплаті праці – негативну процентну різницю в середній заробітній платі між жінками та чоловіками. Як показують різні дослідження, з плином часу цей розрив в цілому

Таблиця 1

Відсоток відрахувань із заробітної плати країн ЄС

Країна	Відсоток	Країна	Відсоток
Данія	37,01	Словенія	34,69
Люксембург	28,40	Мальта	25,96
Німеччина	38,70	Естонія	21,62
Австрія	36,01	Португалія	20,12
Бельгія	43,55	Чехія	24,02
Фінляндія	25,77	Польща	28,86
Швеція	23,05	Греція	16,03
Ірландія	20,87	Хорватія	25,81
Франція	24,75	Латвія	27,15
Нідерланди	24,52	Словацьчина	23,67
Італія	30,62	Угорщина	33,51
Велика Британія	20,34	Литва	21,69
Іспанія	20,10	Румунія	28,21
Кіпр	6,80	Болгарія	22,01

Джерело: розроблено авторами за даними [3]

Таблиця 2

Мінімальна номінальна та мінімальна реальна заробітна плата країн ЄС у 2018 році

Країна	Номінальна заробітна плата, євро	Реальна заробітна плата, євро	Країна	Номінальна заробітна плата, євро	Реальна заробітна плата, євро
Люксембург	1998,59	1687,00	Португалія	677,00	587,00
Нідерланди	1578,00	1430,00	Польща	503,00	353,00
Ірландія	1563,25	1509,00	Естонія	500,00	482,00
Бельгія	1562,59	1216,00	Чехія	480,00	408,00
Франція	1498,47	1386,00	Словацьчина	480,00	397,00
Німеччина	1498,00	1102,00	Хорватія	462,00	370,00
Велика Британія	1395,00	1236,00	Угорщина	445,00	296,00
Іспанія	859,00	733,00	Латвія	430,00	314,00
Словенія	843,00	642,00	Румунія	409,00	251,00
Мальта	747,50	571,00	Литва	400,00	361,00
Греція	683,76	578,00	Болгарія	261,00	202,00

Джерело: розроблено авторами за даними [3]

скоротився в більшості країн, але не зник. Залишається в силі спостереження Ф. Блау та Н. Кан, що практично в кожній промислово розвинутій країні діють закони, що вимагають забезпечувати жінкам рівність в обігу на ринку праці, однак гендерний розрив в оплаті праці, незважаючи на його скорочення, є характерною рисою ринку [5, с. 107].

Так, в країнах Європейського союзу заробітна плата чоловіків є більшою за заробітну плату жінок на 16,1%. Найменшою в є об'єднанні вона спостерігається в Словенії (2,9%) на Мальті (4,5%), а найбільшою – в Естонії (28,9%) та Австрії (22,9%). Згідно даних Державної служби статистики, гендерний розрив заробітної плати в Україні складає 22,5%, проте в деяких областях, переважно де розташоване тяжке виробництво, він сягає більше 33,0% [3].

Висунута Г. Бекер [6] ідея про те, що розриви в оплаті праці пов'язані з параметрами людського капіталу, передбачає, в основному, різницю в освіті та наявному досвіді роботи. Таким чином, жінки, відрізняючись від чоловіків якістю та рівнем освіти, можуть частіше відчувати перерву (и) в своєму трудовому житті і, як наслідок, мати менший досвід роботи. Емпіричні дослідження підтверджують, що різниця в оплаті праці між чоловіками та жінками в значній мірі визначається параметрами людського капіталу. Однак після того, як різниця в освіті скоротилася, особливо в більш розвинених країнах, розрив став потребувати більш переконливого пояснення [1].

У новітніх дослідженнях ця диференціація вправдовується вже не різницею в кількості років навчання (або в рівні підготовки), а тим, що в сфері освіти у чоловіків і жінок різна спеціалізація. Перенесення акценту в літературі з обсягу отриманої освіти на досліджувані предмети також свідчить про зрушення цілей: тепер, коли жінки домоглися рівності в сфері освіти, мета домогтися рівності в оплаті праці змістилася далі і визначається типом освіти [7].

Важливим рівнем диференціації робітників є диференціація за видами економічної діяльності або за професіями. Цей вид диференціації є одним із найбільш очевидних і його найлегше пояснити: чим більш затребуваним є рід занять, чим більше навичок і знань він потребує – тим більше він оплачується.

Відповідно до даних інформаційного порталу Payscale, найбільш оплачуваними секторами зайнятості в Європейському союзі є: інформація та комунікації; менеджмент постачання газу, електроенергії та води або менеджмент відходів; фінансова та страхова діяльність; виробництво та будівництво [8]. При цьому, найбільшу заробітну плату отримують працівники наступних професій: хірург (15191 євро в місяць в середньому), пілот (11170 євро), спеціаліст в сфері IT-технологій (10611 євро), фінансист (9680 євро) та інженер-нафтовик (7073 євро).

Згідно з інформацією, представленою Державною службою статистики, найбільш оплачуваними секторами зайнятості в Україні виступають: авіаційний транспорт; інформація та комунікації; фінансова та страхова діяльність; професійна, наукова та технічна діяльність; державне управління та оборона [4]. Таким чином,

із п'яти перелічених секторів з найбільшим рівнем заробітної плати, в Україні та в країнах ЄС співпадають лише два – інформація та комунікації, а також фінансова та страхова діяльність.

Рейтинг найбільш оплачуваних професій був розрахований національним порталом Work.ua, згідно з яким найбільшу заробітну плату отримують: пілоти (35000 грн. в місяць в середньому або 1151 євро), спеціалісти в сфері IT-технологій (25000 грн. або 822 євро), топ-менеджери компаній (14500 грн. або 477 євро), агенти нерухомості (13600 грн. або 447 євро) та фінансисти (11000 грн. або 362 євро) [9]. При порівнянні найбільш високооплачуваних професій в Україні та Європі ми можемо побачити, що співпадають три професії рейтингу.

Перейдемо до останньої, найменш дослідженої форми диференціації заробітної плати, – диференціації між підприємствами та диференціації всередині підприємства. Як свідчать дані багатьох досліджень, заробітна плата та нерівність в оплаті праці залежать не тільки від кваліфікації працівника, але також від безлічі інших чинників, що мають важливе значення, серед яких, наприклад, розмір підприємства, тип трудового договору і галузь, в якій він працює.

Неможливість пояснити істотну частину наявної диференціації в оплаті праці за допомогою класичної аргументації (виходячи з кваліфікаційних характеристик працівників), змушує науковців задатися питанням про роль підприємств як одного з факторів, що визначають нерівність в оплаті праці. В країнах ЄС на частку нерівності в оплаті праці всередині підприємств припадає майже половина сукупної нерівності.

Як свідчать дані Міжнародної організації праці (МОТ), існує значний ступінь нерівності в оплаті праці в європейських країнах, особливо всередині підприємств з відносно великою величиною середньої заробітної плати. Якщо порівняти оплату праці окремих працівників із середнім розміром оплати праці на тому підприємстві, де вони працюють, то виявиться, що більшість працівників (приблизно 80%) отримують менше цього середнього розміру оплати праці [10]. Завищена оплата праці окремих працівників на деяких підприємствах призводить до формування «піраміди» вкрай нерівномірно розподіленої оплати праці, що підкреслює масштаб і ступінь нерівності в оплаті не тільки між підприємствами, а й усередині них.

Поширеним показником вимірювання нерівності в доходах є граничне співвідношення дев'ятого (D9) та першого (D1) децилів, що вимірює різницю в оплаті праці між нижнім децилем найменш оплачуваних працівників і верхнім децилем найбільш оплачуваних. Як відмічає МОТ, останніми роками така нерівність має тенденцію до збільшення в Люксембурзі, Німеччині, Фінляндії, Австрії, Нідерландах, Чехії, Словаччині, Бельгії, Данії, Норвегії тощо. В Греції, Португалії, Франції, Італії, Швеції, Латвії, Ісландії, Іспанії та Естонії вона, навпаки, зменшується (рис. 2).

На жаль, в Україні немає офіційних статистичних даних щодо диференціації заробітної плати в середині підприємств, але про те, що вона є присутньою, свідчать різноманітні повідо-



Рис. 2. Співвідношення дев'ятого та першого децилів розмірів оплати праці на підприємствах в країнах ЄС, 2000 р. та 2018 р.

Джерело: розроблено авторами за даними [1]

млення в засобах масової інформації щодо надмірних доходів керівників певних підприємств.

Таким чином, ми розглянули чотири види можливої нерівності в оплаті праці: за географічним критерієм, економічним, гендерним та специфічним для певного підприємства. Такі різноманітні аспекти диференціації заробітної плати вимагають комплексного підходу щодо її подолання. Реалізація політики, яка забезпечить стабільні темпи зростання заробітної плати та справедливий розподіл плодів прогресу, вимагає рішучих і масштабних заходів, які будуть враховувати як довгострокові тенденції, так і поточну ситуацію.

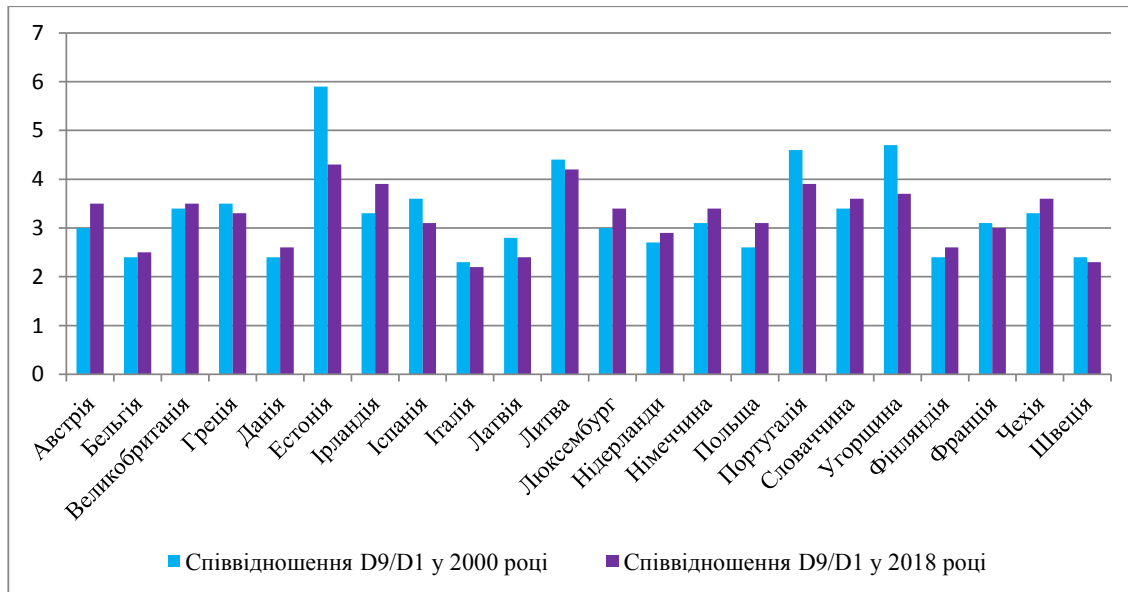
На наш погляд, основними мірами подолання нерівності в обсягах заробітної плати мають виступити:

1. Мінімальна заробітна плата і колективні переговори. Механізм мінімальної заробітної плати та укладання колективних договорів потенційно може привести до скорочення нерівності в оплаті праці одночасно як між підприємствами, так і всередині них. Результат буде більш значний, якщо держава прийме заходи по поширенню дії колективних договорів на всіх працівників тієї чи іншої галузі або країни в цілому.

2. Максимальний розмір оплати праці. Підприємствам належить особлива роль у стримуванні нерівності в соціально прийнятних рамках шляхом саморегулювання. В багатьох випадках керівництво самостійно визначає розмір оплати своєї праці, а акціонери часто не можуть забезпечити працівнику справедливу винагороду відповідно до соціальних цінностей або навіть за результатами роботи підприємства. Встановлення максимального рівня оплати праці суттєво знизить нерівність оплати всередині господарюючих суб'єктів.

3. Сертифікація робочих місць. Подібна міра на рівні підприємства, на думку МОТ, є найважливішим доповненням до законодавства, що гарантує право на рівну оплату за працю рівної цінності, ефективне дотримання цього права з боку

держави і дієвий доступ працівників до правосуддя для захисту своїх прав. Заходи обмеження розміру оплати праці керівництва також можуть звужити широкий гендерний розрив в оплаті праці, існуючий, за даними доповіді, між чоловіками та жінками, які займають керівні посади [1].

4. Податкова політика. Більш диференційоване та прогресивне оподаткування може обмежувати оплату праці керівних кадрів, скорочуючи стимули вимагати більше за свою працю. Податково-бюджетна політика зможе вирішити проблему нерівності за рахунок трансфертів менш благополучним домогосподарствам у формі або прямих грошових виплат, можливостей або гарантій працевлаштування в державному секторі, або субсидій на харчування тощо.

5. Комплексні заходи побічної дії. До них належать: доступність якісної освіти, запровадження програм підвищення кваліфікації та створення служб, що забезпечують підбір вакансій відповідно до параметрів претендентів на робочі місця. Ці заходи покликані реалізувати принцип рівності в спілкуванні між тими чи іншими категоріями працівників, а також скоротити непряму дискримінацію за ознакою статі та запобігти використанню нестандартних форм зайнятості виключно з метою зниження трудових витрат за рахунок зниження оплати та погіршення умов праці тих чи інших категорій працівників [10].

Висновки з даного дослідження і перспективи. Підсумовуючи дослідження питання про диференціацію заробітної плати, відзначимо, що нерівність розмірів оплати праці існує як в географічному розрізі, так і серед різних сфер діяльності, професій, підприємств. Також залежить рівень заробітної плати від гендерної належності працівника. Найвність подібних нерівностей прослідковується як в країнах Європейського союзу, так і в Україні. Прийняття мір із зменшення цієї диференціації стане запорукою підвищення добробуту суспільства.

Список літератури:

1. Заработная плата в мире в 2016-2017 гг.: Неравенство в оплате труда на предприятиях / *Группа технической поддержки по вопросам достойного труда и Бюро МОТ для стран Восточной Европы и Центральной Азии*. Москва : МОТ, 2017. 164 с.
2. Грушева А., Халявко К. Диференціація заробітної плати: проблеми, чинники, аналіз вітчизняних реалій та зарубіжний досвід. *Світ фінансів*. 2014. № 4. С. 136–140.
3. Eurostat: your key to European statistics. URL: <https://ec.europa.eu/eurostat> (дата звернення: 03.04.2019).
4. Державна служба статистики України: статистична інформація. URL: <http://www.ukrstat.gov.ua> (дата звернення: 03.04.2019).
5. Blau F.D., Kahn L.M. Understanding international differences in the gender pay gap. *Journal of Labor Economics*. 2003. Vol. 21, no. 1, pp. 106–144.
6. Becker G.S. Human capital: A theoretical and empirical analysis, with special reference to education. *University of Chicago Press*, 1964.
7. O'Reilly J., Smith M., Deakin S., Burchell B. Equal pay as a moving target: International perspectives on forty years of addressing the gender pay gap. *Cambridge Journal of Economics*. 2015. Vol. 39, no. 2, pp. 299–317.
8. PAYLAB: worldwide salaries. URL: <https://www.paylab.com> (дата звернення: 03.04.2019).
9. Work.ua. Сайт пошуку роботи № 1 в Україні. URL: <https://www.work.ua> (дата звернення: 03.04.2019).
10. International Labour Organization. URL: <https://www.ilo.org/global/lang-en/index.htm> (дата звернення: 03.04.2019).

References:

1. Gruppya tehnikeskoy podderzhki po voprosam dostoyrnogo truda i Byuro MOT dlya stran Vostochnoy Evropy i Central'noy Azii (2017). Zarabotnaya plata v mire v 2016-2017 gg.: Neravenstvo v oplate truda na predpriyatiyah [Wages in the world in 2016-2017: Inequality in wages in enterprises]. Moskva : MOT, 164 p.
11. Hrusheva A., Khaliavko K. (2014). Dyferentsiatsiia zarobitnoi platy: problemy, chynnyky, analiz vitchyznianskykh realii ta zarubizhnyi dosvid [Differentiation of wages: problems, factors, analysis of domestic realities and foreign experience]. *Svit finansiv*, no 4, pp. 136–140.
1. Eurostat: your key to European statistics. Available at: <https://ec.europa.eu/eurostat> (accessed 31 April 2019).
2. Derzhavna sluzhba statystyky Ukrainy: statystychna informatsiia [State Statistics Service of Ukraine: statistical information]. Available at: <http://www.ukrstat.gov.ua> (accessed 3 April 2019).
12. Blau F.D., Kahn L.M. (2003). Understanding international differences in the gender pay gap. *Journal of Labor Economics*, vol. 21, no. 1, pp. 106–144.
13. Becker G.S. (1964). Human capital: A theoretical and empirical analysis, with special reference to education. Chicago, IL, *University of Chicago Press*, pp. 205–214.
14. O'Reilly J., Smith M., Deakin S., Burchell B. (2015). Equal pay as a moving target: International perspectives on forty years of addressing the gender pay gap. *Cambridge Journal of Economics*, vol. 39, no. 2, pp. 299–317.
1. PAYLAB: worldwide salaries. Available at: <https://www.paylab.com> (accessed 31 April 2019).
2. Work.ua. Available at: <https://www.work.ua> (accessed 31 April 2019).
3. International Labour Organization. Available at: <https://www.ilo.org/global/lang-en/index.htm> (accessed 31 April 2019).

DOI: <https://doi.org/10.32839/2304-5809/2019-4-68-119>

УДК 657.42

Швець В.Г., Мамедов В.Е.

Київський національний університет імені Тараса Шевченка

ПРОБЛЕМИ ОРГАНІЗАЦІЇ БУХГАЛТЕРСЬКОГО ОБЛІКУ СУБ'ЄКТАМИ МАЛОГО ПІДПРИЄМНИЦТВА

Анотація. В умовах постійних змін податкового законодавства змінюються і вимоги, які висуваються до організації системи бухгалтерського обліку у суб'єктів малого підприємництва. У статті здійснено аналіз нормативно-правових документів, які регулюють бухгалтерський облік в малому бізнесі. Наведено характеристику підприємствам малого бізнесу. Особлива увага приділена проблемам організації бухгалтерського обліку. Зокрема, розглянуто різні варіанти організації обліку залежно від системи оподаткування та системи бухгалтерського обліку.

Ключові слова: суб'єкти малого підприємництва, форми обліку, спрощений план рахунків.

Shvets Viktor, Mamedov Veli

Taras Shevchenko National University of Kyiv

PROBLEMS OF ORGANIZATION OF ACCOUNTING BY SUBJECTS OF SMALL BUSINESS

Summary. In the conditions of constant changes of tax legislation, the requirements, which are put forward for the organization of the accounting system in the subjects of small business, are changing. The article analyzes the regulatory documents that regulate accounting in small business. The characteristics of small businesses are given. Particular attention is paid to the problems of accounting organization. In particular, various variants of accounting organization are considered depending on the taxation system and accounting system. As a result of the study of scientific approaches to disclosure of accounting diversity we defined the meaning of this concept. Grounded and revealed are major impacts on the organization of small business accounting. It is suggested that an important factor in building a small business accounting is a system of taxation. Presented are the advantages and disadvantages of a simplified and common systems of taxation of small businesses. We analyzed the legal framework for the organization of small business accounting. Characterized is the form of record keeping small businesses by individuals and legal entities. It is confirmed the importance of accounting. We defined the areas of small businesses organization. In view of the foregoing, small enterprises need to revise and improve the legal regulation in terms of determining the procedure for organizing accounting, in particular, it is necessary to exclude the system of parallel accounting. The main problem of accounting for small businesses is the management of the same objects in different ways, taking into account the requirements of accounting and tax legislation. Regular putting into operation of new accounting forms isn't up to the principle of "Unified rules of providing of accounting and drawing up of financial accounts" according to the Law of Ukraine "About accounting and financial accounts in Ukraine". So, today a journal form of accounting, simple form, simplified form and simplified form of accounting without using of the double entry are working at the same time. That's why article proposes to improve and optimize simplified form of accounting for small business subjects, that will ensure abidance of unified methodological principles of accounting.

Keywords: small business entities, forms of accounting, simplified chart of account.

Постановка проблеми. У зв'язку з розвитком економічних відносин та інтеграції України в Європу актуальною вимогою часу є вдосконалення системи бухгалтерського обліку. Особливо це стосується суб'єктів малого підприємництва, які відіграють значну соціально-економічну роль в розвитку економіки країни.

Для розвитку малого бізнесу необхідною умовою стабільного функціонування є формування простої у використанні та розумінні схеми обліку та звітності. Саме з цією метою постає потреба у формуванні ефективної обліково-інформаційної системи з інтеграцією бухгалтерського, податкового та оперативно-технічного обліку з врахуванням обмеженості фінансових та трудових ресурсів, а також можливості застосування спрощеної системи оподаткування суб'єктами малого підприємництва.

Аналіз останніх досліджень і публікацій. Питанню функціонування та розвитку малих підприємств в Україні приділяли увагу Й.С. Завадський, В.І. Ляшенко, С.В. Мочерний, М.Г. Пивоваров, В.М. Порожня та інші. Дослідженню питанням методики та практичних аспектів

організації обліку, звітності та оподаткування суб'єктів малого підприємництва присвячені праці багатьох вчених, серед яких: Гоголь Т.А., Городянська Л., Кучер С.В., Кузьома В.В., Фабіянська В.Ю. та інші. Проте особливості організації бухгалтерського обліку малих підприємств з врахуванням їх особливостей в літературі не достатньо розкриті.

Постановка завдання. Метою статті є визначення проблем організації бухгалтерського обліку суб'єктів малого підприємництва та напрямків їх вирішення в сучасних умовах.

Виклад основного матеріалу. Варто зазначити, що у світі існують різні критерії визначення малого підприємництва з метою спрощення бухгалтерського та податкового обліку. Наприклад, в США та країнах ЄС під категорію малого бізнесу підлягають підприємства, в яких зайнято не більше п'ятиста працівників. Натомість, в Україні суб'єктами малого підприємництва відповідно до п. 3 ст. 55 Господарського кодексу України [1] визначаються юридичні і фізичні особи, в яких кількість працівників за звітний період (календарний рік) не перевищує 50 осіб та річний дохід

від будь-якої діяльності не перевищує суму, еквівалентну 10 мільйонам євро.

Такі жорсткі критерії, на нашу думку, значно стримують розвиток малого бізнесу через обмеження застосування переваг і можливостей спрощеної системи обліку, звітності та оподаткування. Однак, останнім часом діюча система бухгалтерського обліку в Україні все ж зазнає змін з врахуванням вимог різних видів підприємництва. Такі заходи є виправданими, адже існує багато факторів впливу на організацію бухгалтерського обліку малих підприємств виходячи з особливостей їх функціонування.

– Обмеженість фінансових і трудових ресурсів – неможливість залучення висококваліфікованих фахівців з бухгалтерського обліку часто призводить до суміщення працівниками їх основних обов'язків з виконанням облікової роботи. Це в більшості випадків призводить до погіршення якості обліково-аналітичної інформації.

– Незнання керівником завдань і функцій бухгалтерського обліку – в системі управління підприємством обліково-аналітична інформація є важливою умовою прийняття ефективних рішень. Нехтування керівництвом основних завдань обліку може спричинити до небажаних наслідків.

– Всебічне знання законодавства для здійснення своєї діяльності – на сьогоднішній день найбільш розповсюдженими проблемами є недостатнє знання існуючої законодавчої бази, що може використовуватись протилежними сторонами в своїх цілях.

– Недостатня захищеність перед податковими та контролюючими органами – відсутність висококваліфікованих працівників і недоліки сучасної судової системи можуть призводити до протиправних дій перевіряючим органом.

Питання організації обліку відповідно до Закону України «Про бухгалтерський облік і фінансову звітність» [3] належить до компетенції його власника. Виходячи з цього, на малих підприємствах слід самостійно розробляти заходи з організації бухгалтерського обліку, основний зміст яких необхідно відобразити в наказі про облікову політику:

- форма організації бухгалтерського обліку;
- правила і графік документообігу;
- робочий план рахунків бухгалтерського обліку;
- система і форми управлінського обліку.

Різні варіанти організації бухгалтерського обліку для малих підприємств наведено на рис. 1.

Суб'єкти малого підприємництва відповідно до Закону України №996 [3] повинні вести бухгал-

Система оподаткування
<ul style="list-style-type: none"> • загальна — складається з сукупності податків і зборів до бюджету, що нараховуються у встановленому законами України порядку • спрощена — передбачає особливий механізм справляння податків і зборів, що встановлює заміну сплати окремих податків і зборів, на сплату єдиного податку
Форма організації бухгалтерського обліку
<ul style="list-style-type: none"> • введення до штату підприємства посади бухгалтера або створення бухгалтерської служби на чолі з головним бухгалтером; • користування послугами спеціаліста з бухгалтерського обліку, зареєстрованого як підприємець, який здійснює підприємницьку діяльність без створення юридичної особи; • ведення на договірних засадах бухгалтерського обліку централізованою бухгалтерією або аудиторською фірмою; • самостійне ведення бухгалтерського обліку та складання звітності безпосередньо власником або керівником підприємства
Система бухгалтерського обліку
<ul style="list-style-type: none"> • журнальна чи журнально-ордерна; • проста форма бухгалтерського обліку; • спрощена форму бухгалтерського обліку: із застосуванням реєстрів відповідно до Наказу МФУ № 422 або відповідно до Наказу МФУ № 720 (без подвійного запису); • автоматизовану форму бухгалтерського обліку – комп'ютерна бухгалтерська програма, яка передбачає формування реєстрів обліку
Застосування плану рахунків
<ul style="list-style-type: none"> • План рахунків бухгалтерського обліку активів, капіталу, зобов'язань і господарських операцій підприємств і організацій: затв. наказом Міністерства фінансів України від 30.11.1999 р. № 291 • Спрощений План рахунків бухгалтерського обліку: затв. Наказом Міністерства фінансів України від 19.04.2001 р. № 186

Рис. 1. Варіанти організації бухгалтерського обліку суб'єктами малого підприємництва

Джерело: розроблено автором з урахуванням [1; 2]

терський облік в такому обсязі, який буде достатній для складання фінансової звітності. Право на застосування Спрощеного плану рахунків [9] надається підприємствам на спрощеній системі оподаткування. Відповідно до Методичних рекомендацій № 422 [6] такі суб'єкти господарювання можуть застосовувати просту (при незначному документообороті) або спрощену форми обліку.

Проста форма обліку передбачає використання Журналу господарських операцій. У Журналі господарських операцій записи здійснюються на підставі первинних та зведених облікових документів, відомостей нарахування заробітної плати і амортизації тощо з відображенням суми операції на рахунках бухгалтерського обліку.

Спрощена форма бухгалтерського обліку передбачає узагальнення інформації про господарські операції у відповідних регістрах, затверджених Методичними рекомендаціями № 422 [6]. Підсумкові записи з відомостей переносяться в оборотно-сальдову відомість, яка використовується для узагальнення даних регістрів бухгалтерського обліку за кожним рахунком. Оборотно-сальдова відомість складається щомісячно і використовується для записів даних за дебетом і кредитом кожного рахунка.

Суб'єкти мікропідприємництва можуть використовувати облікові регістри, затверджені Наказом Міністерства фінансів України № 720[8], які ведуть для узагальнення інформації без застосування подвійного запису для складання Спрощеного фінансового звіту.

Якщо мале підприємство не підлягає під критерії застосування спрощеної системи оподаткування або за власним бажанням застосовує загальну систему оподаткування, то для організації облікового процесу слід користуватись Методичними рекомендаціями по застосуванню регістрів бухгалтерського обліку, затвердженими Наказом Міністерства фінансів України № 356 [5]. В такому випадку також слід застосовувати Загальний план рахунків відповідно до Наказу Міністерства фінансів України № 291.

Таким чином, дозволі на ведення спрощеного обліку доходів і витрат мають лише ті суб'єкти малого підприємництва, які застосовують спрощену систему оподаткування. На практиці багато підприємств, незважаючи на переваги, все одно ведуть облік у повному обсязі. Це пояснюється рядом причин:

– при спрощеному обліку у суб'єктів малого підприємництва можуть виникати проблеми з урахуванням розрахунків з контрагентами;

– при застосуванні спрощеної системи оподаткування необхідно відстежувати залишкову вартість основних засобів, щоб не перевищити встановлені межі;

– при перевищенні граничного рівня доходу, суб'єкт малого підприємництва втрачає право на застосування спрощеної системи оподаткування та зобов'язане вести бухгалтерський облік в повному обсязі;

– повну і достовірну інформацію про майновий стан і господарську діяльність малих підприємств можна отримати лише за умови повноцінного ведення бухгалтерського обліку.

Зважаючи на вищесказане на малих підприємствах необхідно переглянути і вдосконалити нормативно-правове регулювання в частині визначення порядку організації бухгалтерського обліку, зокрема необхідно виключити систему паралельного обліку. Головною проблемою обліку на підприємствах малого бізнесу є ведення одних і тих самих об'єктів по-різному з врахуванням вимог бухгалтерського і податкового законодавства. Це вимагає значних фінансових і трудових ресурсів, що для малих підприємств часто є обмеженими. З цього випливає, що фактичне спрощення організації обліку можливе лише при одночасному веденні бухгалтерського і податкового обліку. Саме тому за основу обліку суб'єктами малого підприємництва необхідно покласти принцип використання показників податкового обліку при формуванні показників бухгалтерського обліку. При цьому підприємствам малого бізнесу не потрібно буде повторно розраховувати показники, які вже визначалися в рамках податкового обліку.

Висновки і пропозиції. В Україні стримуючим фактором розвитку малого підприємництва є існуюча система нормативно-правового регулювання в частині, що стосується організації бухгалтерського обліку. Привілеї щодо спрощення обліку мають лише суб'єкти господарювання, що застосовують спрощену систему оподаткування. Головною проблемою для малих підприємств є розбіжності даних бухгалтерського та податкового обліку. Саме тому запропоновано встановити порядок бухгалтерського обліку для суб'єктів малого підприємництва, при якому б виключалась система паралельного обліку.

Список літератури:

1. Господарський Кодекс України 16.01.2003 № 436-IV (зі змінами та доповненнями). URL: <http://zakon4.rada.gov.ua>
2. Податковий кодекс України від 02.12.2010 р. № 2755-VI (з урахуванням змін і доповнень). URL: <http://zakon3.rada.gov.ua>
3. Про бухгалтерський облік та фінансову звітність в Україні : Закон України від 16.07.1999 р. № 996-XIV. URL: <http://zakon3.rada.gov.ua>
4. Методичні рекомендації по застосуванню регістрів бухгалтерського обліку малими підприємствами: затв. Наказом Міністерства фінансів України від 25.06.2003 р. № 422. URL: <http://zakon.nau.ua>
5. Методичні рекомендації по застосуванню регістрів бухгалтерського обліку: затв. Наказом Міністерства фінансів України від 29.12.2000 р. № 356. URL: <http://ukraine.uapravo.net>
6. Методичні рекомендації по застосуванню регістрів бухгалтерського обліку малими підприємствами: затв. Наказом Міністерства фінансів України від 15.06.2011 р. № 720. URL: <http://search.ligazakon.ua>
7. План рахунків бухгалтерського обліку активів, капіталу, зобов'язань і господарських операцій підприємств і організацій: затв. наказом Міністерства фінансів України від 30.11.1999 р. № 291. URL: <http://zakon2.rada.gov.ua>
8. Про спрощену систему оподаткування, обліку і звітності суб'єктів малого підприємництва: затв. Указом Президента України від 28.06.1999 р. № 746/99. URL: <http://zakon2.rada.gov.ua>
9. Спрощений План рахунків бухгалтерського обліку: затв. Наказом Міністерства фінансів України від 19.04.2001 р. № 186. URL: <http://zakon2.rada.gov.ua>

References:

1. Economic Code of Ukraine of 16.01.2003 № 436-IV (with changes and assistance). URL: <http://zakon4.rada.gov.ua>
2. The Tax Code of Ukraine dated 02.12.2010 № 2755-VI (taking into account changes and additions). URL: <http://zakon3.rada.gov.ua>
3. Law of Ukraine dated 16.07.1999 № 996-XIV. URL: <http://zakon3.rada.gov.ua>
4. Methodical recommendations on the application of the accounting regions of small enterprises: approved by order of the Ministry of Finance of Ukraine dated 25.06.2003 № 422. URL: <http://zakon.nau.ua>
5. Methodical recommendations on the application of accounting registers: approved At the Ministry of Finance of Ukraine dd. 29.12.2000 № 356. URL: <http://ukraine.uapravo.net>
6. Methodical recommendations on application of regions of accounting of small enterprises. By order of the Ministry of Finance of Ukraine dated June 15, 2011 № 720. URL: <http://search.ligazakon.ua>
7. Plan of accounting of assets, capital, liabilities and economic organizations: organizations. Order of the Ministry of Finance of Ukraine dated November 30, 1999 № 291. URL: <http://zakon2.rada.gov.ua>
8. On the Simplified System of Taxation, Accounting and Reporting of Small Business Entities: Approved By the Decree of the President of Ukraine dated June 28, 1999 № 746/99. URL: <http://zakon2.rada.gov.ua>
9. Simplified Accounting Account Plan: Approved Order of the Ministry of Finance of Ukraine dated April 19, 2001 № 186. URL: <http://zakon2.rada.gov.ua>

DOI: <https://doi.org/10.32839/2304-5809/2019-4-68-120>

УДК 336.226.1:336.227

Ярема Я.Р., Гринда А.М.

Львівський національний університет імені Івана Франка

ПОДАТКОВА ПОЛІТИКА В УКРАЇНІ: СУЧАСНИЙ СТАН ТА ПЕРСПЕКТИВИ РОЗВИТКУ

Анотація. Загальновідомо, що кожна держава для забезпечення виконання своїх функцій зобов'язана мати відповідні кошти, які концентруються в бюджеті. За надходження цих коштів до бюджету відповідає бюджетна політика та податкова політика. У статті досліджено особливості, стан податкової політики України на сучасному етапі. Розглянуто сутність, поняття та принципи податкової політики. Зроблено акцент на таку складову податкової політики, як пошук ідеалів оптимального оподаткування. Досліджено динаміку податкових надходжень до бюджету України. Також досліджено проблеми сучасної податкової політики України та визначено напрямки та шляхи їх вирішення. В ході дослідження встановлено, що зміст податкової політики має бути підпорядкований і узгоджений із цілями соціально-економічного розвитку країни.

Ключові слова: податок, податкова політика, зарубіжний досвід, податкові надходження, державний бюджет.

Yarem Yaroslav, Grynda Andriana

Lviv National Ivan Franko University

TAX POLICY IN UKRAINE: CURRENT STATE AND DEVELOPMENT PROSPECTS

Summary. It is well known that each state has the obligation to have adequate funds to ensure its functions, which are concentrated in the budget. The budget policy corresponds to the receipt of these funds to the budget. The article deals with the features, state of tax policy of Ukraine at the present stage. The essence, concepts and principles of tax policy are considered. It was determined that tax policy is the activity of the state in the field of establishment and collection of taxes, in particular, in the formation of state revenues at the expense of fixed and temporary sources, the establishment of types of taxes, payments, objects, rates, privileges, mechanism of enrollment. The content and objectives of the tax policy may vary depending on objective and subjective factors and are determined by the social and political structure of society. Tax policy is carried out by state authorities and local self-government. The emphasis is on such an element of tax policy as the search for optimal taxation ideals. The dynamics of tax revenues in the budget of Ukraine is researched. The experience of economically developed foreign countries in the field of taxation is analyzed and the possibility of its introduction in the domestic tax practice is considered. The state forms its tax policy by changing the elements of the taxation system (for example, reduction or reduction of additional rates, tax bases). The problems of the current tax policy of Ukraine were also investigated and directions and ways of their solution were determined. It is determined that the content of the tax policy should be consistent with the goals of the country's socio-economic development. It analyzed the structure of budget revenues, the structure of tax revenues, the ratio of direct and indirect taxation, the ratio of national and local taxes, the ratio of revenues to state and local budgets.

Keywords: corporate income tax, foreign experience, tax credit, regulatory capacity, fiscal efficiency.

Постановка проблеми у загальному вигляді. Сьогодні через прибутки та видатки центрального уряду і місцевої влади, тобто через бюджетну систему, здійснюється пряме державне регулювання економіки. Одними з основних елементів системи державного регулювання є фінансові механізми, що безпосередньо ґрунтуються на податковій політиці держави.

Одвічною проблемою податкової політики завжди був пошук ідеалів оптимального оподаткування. З одного боку, податки мають забезпечити сталу фінансову базу держави, з іншого – залишити достатньо коштів підприємствам і громадянам з метою збереження максимальної заінтересованості в результатах діяльності. Іншими словами, податкова політика повинна влаштовувати і державу, і платників податків.

Проте сьогодні податкова політика України неадекватна економічним умовам і завданням її розвитку, не відбиває специфіки періоду побудови ринкової економіки, не враховує тенденцій розвитку податкової системи економічно розвинених країн і світового досвіду в цілому. Тому актуальним залишається забезпечення формування такої системи оподаткування, яка сприяла б розвитку економіки, формуванню повноцінних суб'єктів ринку з одночасним поступовим вирішенням проблеми скорочення

дефіцитності бюджету та досягнення фінансової стабілізації з подальшим переходом до економічного зростання. Приведення існуючої податкової політики у відповідність з соціальними потребами суспільства і визначення пріоритетів розвитку не лише для економічного зростання країни, але і для забезпечення нормального якісного рівня життя населення є сьогодні першочерговим завданням.

Аналіз наукових публікацій з теми дослідження та виділення невирішених проблем. На сучасному етапі у вітчизняній науці дослідженням питання стану, проблем та принципів податкової політики займалися багато науковців, зокрема: В.Л. Андрущенко, Л.Я. Бенч, Ю.О. Волкова, Ю.Б. Іванова, І.М. Іваська, Л.О. Кизилової, О.Ю. Кудріної, І.О. Лютого, О.В. Отрошко, С.В. Онишко, О.М. Ковалюк, Л.П. Максимова, А.М. Соколовської, М.І. Стецишин, Л.Л. Тарангул, О.М. Тищенко тощо. Але питання стану, проблем податкової політики та шляхів їх вирішення залишається актуальним і сьогодні.

Метою статті є дослідження стану податкової політики України на сучасному етапі, визначення проблем та шляхів їх вирішення.

Виклад основного матеріалу. Держава може впливати на економічне життя держави лише маючи у своєму розпорядженні певні

грошові ресурси, які формуються у державі за рахунок громадян та юридичних осіб. Саме за рахунок цих надходжень держава втручається в “роботу” ринку, регулює розвиток виробництва, сприяючи прискореному зростанню одних галузей або форм власності і “погіршенню” інших.

В Україні питання податкової політики належать до найгостріших проблем, як в економічному, соціальному, так і в політичному контексті. На сьогоднішній день існує понад сто визначень “податкової політики”, ось деякі з них (табл. 1.1).

Так, узагальнивши погляди вчених, варто зазначити, що податкова політика являє собою систему державних заходів в області регулювання оподаткування. Її зміст і мета зумовлені соціально-економічним ладом суспільства, стратегічними цілями, які визначають розвиток національної економіки, соціальними групами, що стоять при владі та міжнародними зобов'язаннями в сфері державних фінансів [7].

Провідна роль у забезпеченні виконання державою функцій щодо регулювання національної економіки належить податкам. Саме податки є ефективним інструментом державного регулювання ринкової економіки, що застосовується в більшості західних країн протягом останніх років. Податком є обов'язковий, безумовний платіж до відповідного бюджету, що справляється з платників податку відповідно до Податкового Кодексу [1].

В Україні встановлюються загальнодержавні та місцеві податки та збори. До загальнодержавних належать податки та збори, що встановлені Податковим кодексом і є обов'язковими до сплати на усій території України, крім випадків, передбачених Кодексом. Так, до загальнодержавних податків належать: податок на прибуток

підприємств, податок на доходи фізичних осіб, податок на додану вартість, акцизний податок, екологічний податок, мито та рентна плата. До місцевих податків належать: податок на майно, єдиний податок, збір за місця для паркування транспортних засобів та туристичний збір [1].

Для дослідження ефективності податкової політики загалом більшість економістів вважають, що необхідно проаналізувати показник фактичних надходжень податків до бюджету України та обсяги планових показників. Адже в ринкових умовах господарювання податкові надходження до державного та місцевих бюджетів є необхідною умовою виконання державою своїх функцій.

Так, за даними Державного казначейства України, до загального та спеціального фонду державного бюджету за 2016 р. надійшло 650782 млн. грн. податкових надходжень. Протягом 2017-2018 рр. спостерігалась тенденція до збільшення податкових надходжень до зведеного бюджету України, що у 2017 році становили 828158 млн. грн. В 2018 році сума податкових надходжень до зведеного бюджету України збільшувалась і становила 986348 млн. грн. Досліджуючи найактуальніші дані 2019 року, варто відмітити, що за січень-лютий 2019 року до Зведеного бюджету України надійшло 150612 млн. грн. (рис. 1.1).

Найбільшу частку в дохідній частині зведеного бюджету України становлять такі державні податки як податок на доходи фізичних осіб, податок на прибуток та податок на додану вартість. Саме ці податки становлять майже половину податкових надходжень зведеного бюджету України. Розглянемо динаміку надходжень даних податків до Зведеного бюджету України (рис. 1.2).

Таблиця 1.1.

Визначення “податкової політики” згідно поглядів вчених

Вчений	Визначення “податкової політики”
Л.В. Дикань, Т.С. Воїнова, Є.Б. Бережний	податкова політика – це сукупність заходів держави щодо впровадження системи податків і конкретних форм та методів їх справляння, що відповідають конкретним історичним умовам і враховують традиції й менталітет нації
Г.Л. Вознюк	визначив у загальнодержавному плані податкову політику, як державну політику оподаткування юридичних і фізичних осіб.
А.І. Крисоватий	зазначає, що податкова політика є основним інструментом реалізації фіскальних інтересів держави



Рис. 1.1. Динаміка податкових надходжень до зведеного бюджету України 2016-2018 рр. та січень-лютий 2019р., млн. грн.

Джерело: сформовано автором на основі даних [2-5]



Рис. 1.2. Динаміка податкових надходжень до зведеного бюджету України 2016-2018 рр. та січень-лютий 2019 р., млн. грн.

Джерело: сформовано автором на основі даних [2-5]

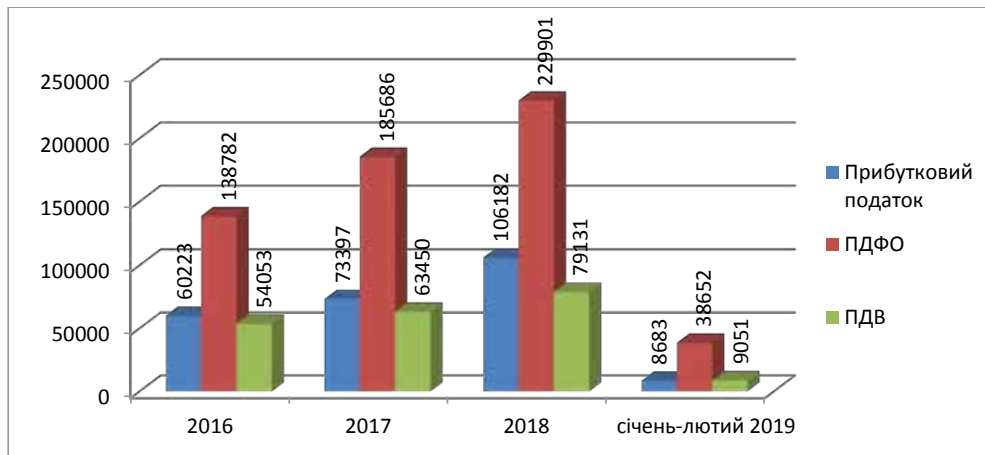

Рис. 1.3. Динаміка надходжень місцевих податків до зведеного бюджету України 2016-2018 рр. та січень-лютий 2019 р., млн. грн.

Джерело: сформовано автором на основі даних [2-5]

Згідно даних таблиці, спостерігається збільшення надходжень від податку на доходи фізичних осіб, прибуткового податку та податку на додану вартість до зведеного бюджету України. Так, у 2016 році сума надходжень від податку на доходи фізичних осіб до зведеного бюджету становила 138782 млн. грн., протягом 2017-2018 років спостерігалось збільшення надходжень, проте незначними темпами. Станом на січень-лютий 2019 року надходження ПДФО до зведеного бюджету становили 38652 млн. грн. Щодо прибуткового податку, то у 2016 році до зведеного бюджету надійшло 60223 млн. грн. надходжень. У 2017 році до бюджету України надійшло на 21,9% більше надходжень від прибуткового податку, а у 2018 році – на 44,7% більше.

Щодо податку на додану вартість, то враховуючи суми бюджетних відшкодувань ПДВ все ж спостерігалось збільшення надходжень від даного податку. Згідно найактуальніших даних Державної казначейської служби України, то станом на січень-лютий 2019 року до зведеного бюджету України надійшло: ПДФО – 38652 млн. грн., прибуткового податку – 8683 млн. грн., ПДВ – 9051 млн. грн.

Оцінимо динаміку надходжень місцевих податків та зборів до зведеного бюджету України. Так, дослідивши податкові надходження до зведеного бюджету України від місцевих податків та зборів, видно, що протягом досліджуваного періоду 2016-2018 рр. спостерігалась позитивна динаміка від даного виду надходжень (рис. 1.3).

Варто відмітити, що у 2016-2018 роках надходження від місцевих податків та зборів стрімко збільшились в порівнянні з минулими роками. Причиною цього є зміни в Бюджетному кодексі, що призвели до передачі додаткових джерел доходів місцевим бюджетам; упорядкування окремих видатків; розширення переліку джерел бюджету розвитку; стимулювання місцевих органів влади та органів місцевого самоврядування.

Так, надходження від місцевих податків та зборів у 2016 році становили 42261 млн. грн., у 2017 році збільшились до 53282 млн. грн., у 2018 році спостерігалось збільшення надходжень від місцевих податків та зборів на 14,5%, а станом на січень-лютий 2019 року до зведеного бюджету надійшло 1242 млн. грн.

Говорячи про результативність податкової політики, деякі економісти вважають за доцільне порівняти планові показники податкових надходжень з фактичними (рис. 1.4).

Дослідивши дані Державної казначейської служби України, варто відмітити, що у 2016-2017 роках



Рис. 1.4. Плановий та фактичний обсяг податкових надходжень до зведеного бюджету України 2016-2018 рр. та січень-лютий 2019 р., млн. грн.

Джерело: сформовано автором на основі даних [2–5]

спостерігалось перевищення фактичних показників податкових надходжень над плановими, лише у 2018 році було недовиконано план податкових надходжень до зведеного бюджету. Це свідчить про неефективність податкової політики у 2018 році.

Проаналізувавши певні особливості податкової політики та податкової системи України, варто відмітити, що головними вадами сучасної моделі податкової політики є: надобтяжливість, нерівномірність і несправедливість розподілу податкового навантаження; чиновницькі викривлення норм законодавства; корумпованість і каральний зміст податкових відносин. А відтак податкова система та податкова політика, що діє в нашій державі, продовжує стояти на заваді ефективному розвит-

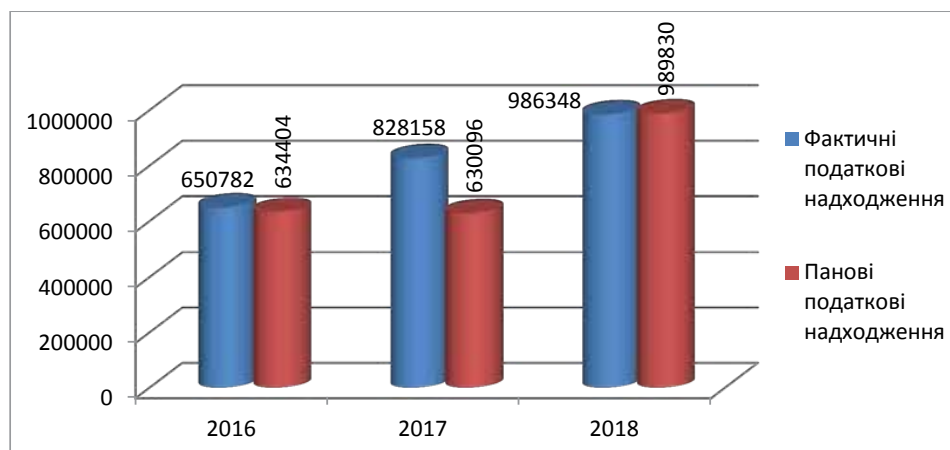
ку українського суспільства. Вона була і є високим частоколом між владою і народом та використовується як засіб пригнічення платників податків [6].

Отже, варто виділити такі шляхи реформування податкової політики України на сучасному етапі: зменшити кількість платежів на рік, витрат часу й коштів на ведення податкового обліку і сплату податків; побудувати відносини між платниками та податковими органами на засадах партнерства; знизити загальне податкове навантаження на економіку; оптимізувати систему податкових пільг; забезпечити детінізацію доходів фізичних осіб; зменшити можливість ухилення від сплати акцизного податку; забезпечити місцеві бюджети надійними джерелами надходжень тощо.

Список літератури:

1. Податковий кодекс України від 02.12.2010 № 2755-VI. URL: <http://zakon2.rada.gov.ua/laws/show/2755-17>
2. Звіт про виконання Зведеного бюджету України на 2016 рік // Офіційний сайт Державної казначейської служби України. URL: <http://www.treasury.gov.ua/main/uk/doccatalog/list?currDir=146477>
3. Звіт про виконання Зведеного бюджету України на 2017 рік // Офіційний сайт Державної казначейської служби України. URL: <http://www.treasury.gov.ua/main/uk/doccatalog/list?currDir=146477>
4. Звіт про виконання Зведеного бюджету України на 2018 рік // Офіційний сайт Державної казначейської служби України. URL: <http://www.treasury.gov.ua/main/uk/doccatalog/list?currDir=146477>
5. Звіт про виконання Зведеного бюджету України за січень-лютий 2019 року // Офіційний сайт Державної казначейської служби України. URL: <http://www.treasury.gov.ua/main/uk/doccatalog/list?currDir=146477>
6. Реформування податкової системи // Газета «Юридичний вісник України». URL: http://yurincom.com/ua/yuridichniy_visnyk_ukrainy/overview/?id=991
7. Чиж В.І., Корецька-Гармаш В.О. Організація податкового контролю за своєчасністю сплати та правильністю нарахування податку на прибуток в органах Державної податкової адміністрації. *Економіка: проблеми теорії та практики. наук. праць Дніпропетровського національного університету*. Вип. 260. Т. 4. Дніпропетровськ, 2010. С. 1068–1080.

References:

1. The Tax Code of Ukraine dated 02.12.2010 № 2755-VI. URL: <http://zakon2.rada.gov.ua/laws/show/2755-17>
2. Report on implementation of the Consolidated Budget of Ukraine for 2016 // Official site of the State Treasury Service of Ukraine. URL: <http://www.treasury.gov.ua/main/uk/doccatalog/list?CurrDir=146477>
3. Report on implementation of the Consolidated Budget of Ukraine for 2017 // Official site of the State Treasury Service of Ukraine. URL: <http://www.treasury.gov.ua/main/uk/doccatalog/list?CurrDir=146477>
4. Report on implementation of the Consolidated Budget of Ukraine for 2018 // Official site of the State Treasury Service of Ukraine. URL: <http://www.treasury.gov.ua/main/uk/doccatalog/list?CurrDir=146477>
5. Report on implementation of the Consolidated Budget of Ukraine for January-February 2019 // Official site of the State Treasury Service of Ukraine. URL: <http://www.treasury.gov.ua/main/uk/doccatalog/list?currDir=1464776>
6. Reform of the tax system // The newspaper "Legal Bulletin of Ukraine". URL: http://yurincom.com/ua/yuridichniy_visnyk_ukrainy/overview/?id=99
7. Chizh V.I., Koretskaya-Garmash V.O. Organization of tax control over timely payment and correctness of the calculation of income tax in the bodies of the State Tax Administration. *Economy: problems of theory and practice. sciences Works of Dnipropetrovsk National University*. № 260. Т. 4. Dnepropetrovsk, 2010. Pp. 1068–1080.

DOI: <https://doi.org/10.32839/2304-5809/2019-4-68-121>

УДК 338.242.4

Ярема Я.Р., Кравцова О.В., Назар Н.В.

Львівський національний університет імені Івана Франка

ВПЛИВ ПОДАТКОВОГО НАВАНТАЖЕННЯ НА СОЦІАЛЬНО-ЕКОНОМІЧНИЙ РОЗВИТОК РЕГІОНУ

Анотація. У статті досліджено податкове навантаження як узагальнюючий параметр, що суттєво впливає на соціально-економічний розвиток як держави в цілому, так окремих її регіонів. Оцінено рівень податкового навантаження у Львівській області. На підставі проведеного дослідження, виявлено проблеми оптимізації податкового навантаження у середньостроковій перспективі. В зв'язку з недостатністю досліджень податкового навантаження на мезорівні, доведено необхідність визначення його оптимального рівня, за якого платники податків, зможуть без значних втрат виконувати податкові зобов'язання. З метою об'єктивного визначення податкового тягаря на регіональному рівні проаналізовано роль регіону в наповненні бюджетів всіх рівнів держави.

Ключові слова: податкове навантаження, рівень податкового навантаження, податкове планування, податкові надходження, оптимальний рівень податкового навантаження.

Yarema Yaroslav, Kravtsova Olha, Nazar Nataliia

Lviv Ivan Franko National University

FEATURES OF TAX LOADING AND ITS INFLUENCE ON SOCIO-ECONOMIC DEVELOPMENT OF THE REGION

Summary. The paper examines the tax burden as a generalizing parameter that significantly influences socio-economic development both in the state as a whole, and in its individual regions. Estimated tax burden in the Lviv region. On the basis of the research, the problems of optimizing the tax burden in the medium term were identified. In connection with the insufficient research on the tax burden on mesorovnym, it is proved necessary to determine its optimal level, which taxpayers will be able to carry out tax liabilities without significant losses. In order to objectively determine the tax burden at the regional level, the role of the region in filling the budgets of all levels of the state is analyzed. The effectiveness of the taxation system depends on the optimal tax burden on business entities. By regulating the level of tax burden, the state can both stimulate and restrain the development of individual regions. The assessment of the tax burden is a tool for studying the impact of taxes on the financial and economic activities of business entities and accordingly it affects the fullness of state and local budgets. The absence of an effective tax policy in Ukraine negatively affects the development of the national economy, leads to an increase in the share of the shadow economy, corruption and distrust by the population. In order to determine the level of tax burden, the method of relation of tax revenues over a certain period to the gross regional product is used. The article shows that the optimal level of tax burden depends on the economic conditions of the development of a certain region, the components of the system of public administration, as well as on the efficiency of the use of tax revenues in the redistribution of the state budget to meet the socio-economic needs of the region.

Keywords: tax burden, level of tax burden, tax planning, tax revenues, optimal level of tax burden.

Постановка проблеми. На сучасному етапі в нашій країні існує загроза економічній безпеці, тому проблеми у податковій сфері потребують нагального вирішення. В Україні економічний розвиток регіонів у значній мірі відрізняється міжрегіональними диспропорціями. Вони зумовлені різноманітними причинами, серед них нерівномірність розподілу податкового навантаження між різними областями та неспроможність місцевих органів виконувати покладені на них функції. В такому випадку актуальним стає питання про необхідність підвищення фінансової автономії окремих територій.

Аналіз останніх досліджень і публікацій. Проблемам податкового навантаження присвячені праці українських вчених: В. Андрущенко, А. Бойка, О. Десятнюк, Т. Єфименко, О. Жукевич, Ю. Іванова, Т. Кошук, І. Майбурова, Т. Маршалка, В. Мельника, А. Семенов, А. Соколовської, Л. Ткачик, О. Червінської. Однак подальшого дослідження потребують питання щодо визначення впливу податкового навантаження на реалізацію соціально-економічних інтересів регіонів,

розрахунку оптимальної величини податків та їх справедливого розподілу між платниками.

Виділення не вирішених раніше частин загальної проблеми. Незважаючи на вагомий внесок наукових праць зазначених дослідників, певне коло питань концептуального та методологічного характеру залишається недостатньо дослідженим, зокрема не сформовано комплексу заходів для оптимізації податкового навантаження у середньостроковій перспективі в сучасних умовах і недостатньо уваги приділяється визначенню показника на мезорівні – рівні окремих територій.

Мета роботи полягає у дослідженні впливу рівня податкового навантаження для подальшого визначення його оптимального значення як на рівні держави так і на рівні регіону.

Виклад основного матеріалу. Податкове навантаження виступає важливим показником, що показує ступінь централізації створеного валового внутрішнього продукту у бюджетній системі країни та його перерозподіл через цю систему за допомогою надання суспільних благ, прямої й опосередкованої фінансової допомоги суб'єктам

господарювання. Як показник податкове навантаження характеризує вплив обов'язкових платежів на прибуток підприємства, витрати на оплату праці та інше.

Можна виділити два підходи до розуміння податкового навантаження:

1) податкове навантаження як кількісна характеристика. Прихильники цього підходу розглядають податкове навантаження як відносний показник, що характеризує частку податків і зборів, які платник податків зобов'язаний сплатити у бюджет;

2) податкове навантаження як якісна характеристика. Прихильники даного підходу оцінюють вплив оподаткування в цілому на економіку, а також на її галузі й окремі економічні суб'єкти [1, с. 23].

Рівень податкового навантаження має значний стимулюючий вплив на суб'єкти господарювання, адже від кількості податків та їх ставок, наявності податкових пільг залежать структурні перетворення в економіці регіону та його подальший соціально-економічний розвиток.

В Україні середній рівень оподаткування складається за умов, коли багато платників ухиляються від сплати податків, в економіці ще функціонують збиткові підприємства, частина суб'єктів господарювання має заборгованість зі сплати податків, а обсяг пільг з оподаткування порівнянний із сумою податкових надходжень до бюджету [2].

До системи оціночних критеріїв ефективності податкової системи країни відносять рівень податкового навантаження. Однак, на сьогодні, практично відсутні дослідження рівня податкового навантаження на мезорівні. Григоренко В.О. пропонує проводити оцінку рівня податкового навантаження регіону за наступною формулою:

$$ПНР = \frac{ППр}{ВРП} \quad (1)$$

де $ППр$ – обсяг податкових надходжень до Зведеного бюджету відповідного регіону;

$ВРП$ – валовий регіональний продукт відповідного регіону.

Разом з тим, він зазначає, що між значеннями податкового навантаження та валового регіонального продукту існує обернена залежність: при зростанні впливу першого показника на економіку темп росту другого повинен уповільнитись [3, с. 121].

Проведемо аналіз рівня податкового навантаження Львівської області за поданою вище формулою (табл. 1).

З даних, наведених у таблиці, видно, що валовий регіональний продукт Львівської області за проаналізований період зріс на 84075 млн грн з 63329 млн грн у 2013 р. до 147404 млн грн у 2017 р.

Разом з тим, рівень податкового навантаження протягом 2013-2017 рр. був нестабільним і з кожним роком поступово збільшувався. На рис. 1 показано, що рівень податкового навантаження у 2017 р. порівняно з 2013 р. збільшився на 1,69%. Протягом останніх двох періодів значення показника податкового навантаження значно зросло і становило 7,54% та 7,92% у 2016 р. та 2017 р. відповідно.

Як бачимо з рис.1, у нашому випадку, зміна податкового навантаження не призводить до дзеркальної зміни темпів росту валового регіонального продукту.

З рис. 2 видно, що у 2015 році значно змінилась структура наповнення зведеного бюджету області. Відносно 2014 року обсяг надходжень податків з доходів фізичних осіб скоротився на 4,8%, натомість обсяги місцевих податків та збо-

Таблиця 1

Частка податкових надходжень Зведеного бюджету Львівської області у валовому регіональному продукті

Показник	Роки				
	2013	2014	2015	2016	2017
Податкові надходження до Зведеного бюджету Львівської області, млн грн	3946,2	4222,8	5334,6	8662,3	11667,1
Валовий регіональний продукт, млн грн	63329	72923	94690	114842	147404
Рівень податкового навантаження, %	6,23	5,79	5,63	7,54	7,92

Джерело: розроблено авторами за даними [4; 5; 6]



Рис. 1. Динаміка податкового навантаження у Львівській області за 2013-2017 рр.

Джерело: розроблено авторами за даними [6]

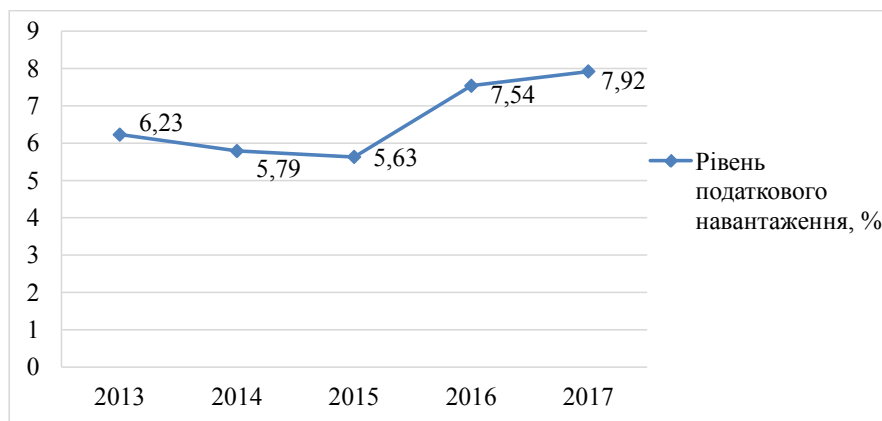

Рис. 2. Основні податкові надходження до Зведеного бюджету Львівської області, млн грн

Джерело: розроблено авторами за даними [6]

рів зросли у 2,5 рази. Суттєво зменшились обсяги платежів за спеціальне використання природних ресурсів – у 5,9 рази. У 2016 р. порівняно з 2015 р. обсяг надходжень податків з доходів фізичних осіб збільшився на 52,3%, податку на прибуток підприємств – на 63,3%, місцевих податків та зборів – на 60,0%. У 2017р відносно 2016 р обсяг надходжень податків з доходів фізичних осіб збільшився на 43,7%, місцевих податків та зборів – на 32,9%, проте обсяг податку на прибуток підприємств знизився на 7,9%. Як бачимо, в 2015-2017 рр. основу податкового навантаження Львівської області становлять місцеві податки і збори та ПДФО.

Надмірний рівень податкового навантаження є негативним як для окремої території, так і для господарюючих суб'єктів, які на ній розміщені. В тому випадку, коли даний показник має низьке значення – це негативно впливає на забезпеченість державою необхідними суспільними благами, оскільки їй недостатньо фінансових ресурсів. Для вирішення даної проблеми необхідно визначити оптимальний рівень податкового навантаження, при якому платники податків, зможуть відносно безболісно платити встановлені державою податкові платежі. В свою чергу, це сприятиме зростанню доходів як держави в загальному, так і окремої території, створить умови для ефективного задоволення інтересів, як державних, так і особистих у сфері податкових відносин.

Ефективно організована система податкового планування сприяє оптимізації податкових платежів. Завдяки ефективній діяльності та оптимізації цієї системи зменшуються фінансові витрати і змінюється фінансовий стан підприємств загалом. Плануючи податкові результати своєї діяльності, потрібно на майбутнє розраховувати суми передбачуваних податків для визначення можливості їх зменшення або збільшення доходів законними методами, що не порушують етики бізнесу.

Для оптимізації податкового навантаження на державному рівні необхідним є:

– через поступове зниження податкових ставок та розширення баз їх оподаткування спри-

яти зменшенню податкового навантаження на суб'єкти оподаткування;

– забезпечити диференційоване оподаткування стосовно доходів юридичних і фізичних осіб;

– покращити систему податкового адміністрування податків і зборів, забезпечити її максимальну прозорість;

– запобігати ухиленню платниками сплати податків через удосконалення системи податкового контролю.

Для покращення соціально-економічного розвитку регіону, необхідно оптимізувати рівень податкового навантаження, а також збільшити частку доходів місцевих бюджетів з метою нарощування фіскальної автономії територій.

Висновки і пропозиції. Отже, податкове навантаження – це узагальнюючий показник, який характеризує величину податкових вилучень на всіх рівнях. Для визначення оптимального рівня податкового навантаження необхідно опиратися на економічні умови розвитку певного регіону, на складові системи державного управління, а також на ефективність використання податкових надходжень при перерозподілі державного бюджету для задоволення соціально-економічних потреб суспільства. Як бачимо, на прикладі Львівської області, основою для розрахунку податкового навантаження виступають податок на доходи фізичних осіб, місцеві податки та збори, платежі за спеціальне використання природних ресурсів та податок на прибуток підприємств та організацій. Тому місцеві бюджети Львівської області слід було б формувати на ширшій дохідній базі, включаючи у неї як власні, так і закріплені державні доходи. Оцінка рівня податкового навантаження показує, що оподаткування має помірний характер, однак слід зазначити, що обчислення даного показника за методом відношення податкових надходжень за певний період до валового регіонального продукту не відображає реальної ситуації, а тому не може бути основою при визначенні шляхів удосконалення системи оподаткування у контексті економічного зростання.

Список літератури:

1. Соколовська А.М. Теоретичні засади визначення податкового навантаження та рівня оподаткування економіки. *Економіка України*. Київ, 2006. № 7. С. 4–12.
2. Малишкін О. Облік і аудит податків і України: теорія, методологія, практика. ЦУЛ. Київ, 2013. 373 с.
3. Григоренко В.О. Вплив податкового навантаження на фінансовий потенціал території. *Всеукраїнський науково-виробничий журнал «Інноваційна економіка»*. 2013. № 1. С. 120–124.
4. Головне управління статистики у Львівській області. URL: http://www.lv.ukrstat.gov.ua/ukr/themes/01/theme_01.php?code=01
5. Головне управління статистики у Львівській області. URL: http://www.lv.ukrstat.gov.ua/ukr/si/express/2019/v0803_62.pdf
6. Фінанси Львівської області / Головне управління статистики у Львівській області. 2018. С. 15. URL: <http://www.lv.ukrstat.gov.ua/ukr/publ/2018/ZB1420180201.pdf> (дата звернення: 03.04.2019).

References:

1. Sokolovskaya A.M. Theoretical principles of determining the tax burden and the level of taxation of the economy. *Economy of Ukraine*. Kyiv, 2006. No. 7, pp. 4–12.
2. Malyshkin O. Accounting and Audit of Taxes and Ukraine: Theory, Methodology, Practice. ZUL. Kyiv, 2013. P. 373.
3. Grigorenko V.O. Influence of tax burden on the financial potential of the territory. *All-Ukrainian Scientific and Production Magazine "Innovative Economy"*. 2013. No 1. Pp. 120–124.
4. Main Department of Statistics in Lviv Oblast. URL: http://www.lv.ukrstat.gov.ua/ukr/themes/01/theme_01.php?code=01
5. The Main Department of Statistics in Lviv Oblast. URL: http://www.lv.ukrstat.gov.ua/ukr/si/express/2019/v0803_62.pdf
6. Finances of Lviv Oblast / Main Department of Statistics in Lviv Oblast. 2018. P. 15. URL: <http://www.lv.ukrstat.gov.ua/ukr/publ/2018/ZB1420180201.pdf>

НАШІ АВТОРИ

1. **Байда Антон Олександрович** – кандидат юридичних наук, доцент кафедри кримінального права № 1 Національного юридичного університету імені Ярослава Мудрого
2. **Бачієва Лариса Олександрівна** – кандидат педагогічних наук, доцент кафедри педагогіки, методики та менеджменту освіти Української інженерно-педагогічної академії
3. **Беднарчук Вікторія Володимирівна** – студентка Львівського національного університету імені Івана Франка
4. **Білас Андрій Андрійович** – кандидат філологічних наук, доцент, доцент кафедри французької філології ДВНЗ «Прикарпатський національний університет імені Василя Стефаника»
5. **Бірюк Максим Вадимович** – магістр Глухівського національного педагогічного університету імені Олександра Довженка
6. **Блоха Ярослав Євгенійович** – кандидат філософських наук, доцент, доцент кафедри філософії Полтавського національного педагогічного університету імені В.Г. Короленка
7. **Бобко Лариса Олександрівна** – кандидат педагогічних наук, доцент, доцент кафедри економіки та менеджменту Львівського національного університету імені Івана Франка
8. **Богацька Наталія Миколаївна** – кандидат економічних наук, доцент, доцент кафедри економіки та міжнародних відносин Вінницького торговельно-економічного інституту Київського національного торговельно-економічного університету
9. **Бондар Віталій Дмитрович** – кандидат наук з державного управління, старший викладач кафедри документознавства та інформаційної діяльності Національного університету «Острозька академія»
10. **Босак Оксана Володимирівна** – кандидат економічних наук, доцент, доцент кафедри менеджменту та соціально-гуманітарних дисциплін Львівського навчально-наукового інституту ДВНЗ «Університет банківської справи»
11. **Ботченко Аліна Юріївна** – студентка Київського національного університету імені Тараса Шевченка
12. **Василенко Антон Олексійович** – студент Національного технічного університету «Харківський політехнічний інститут»
13. **Васільєва Валерія Анатоліївна** – студентка Національного юридичного університету імені Ярослава Мудрого
14. **Вовчук Людмила Анатоліївна** – кандидат історичних наук, доцент кафедри міжнародних відносин Чорноморського національного університету імені Петра Могили
15. **Возна Любов Богданівна** – кандидат економічних наук, доцент, доцент кафедри менеджменту та соціально-гуманітарних дисциплін Львівського навчально-наукового інституту ДВНЗ «Університет банківської справи»
16. **Гаврилюк Вероніка Сергіївна** – студентка Вінницького торговельно-економічного інституту Київського національного торговельно-економічного університету
17. **Ганніченко Тетяна Анатоліївна** – кандидат педагогічних наук, доцент, доцент кафедри іноземних мов Миколаївського національного аграрного університету
18. **Герасимова Ганна Володимирівна** – студентка Інституту прокуратури та кримінальної юстиції Національного юридичного університету імені Ярослава Мудрого
19. **Гизимчук Сергій Сергійович** – студент Факультету адвокатури Національного юридичного університету імені Ярослава Мудрого
20. **Годованець Уляна Михайлівна** – студент факультету іноземних мов ДВНЗ «Прикарпатський національний університет імені Василя Стефаника»
21. **Грекова Олександра Олександрівна** – студентка Національного юридичного університету імені Ярослава Мудрого
22. **Гринда Андріана Миколаївна** – магістр Львівського національного університету імені Івана Франка
23. **Гринь Світлана Олександрівна** – доцент кафедри хімічної техніки та промислової екології Національного технічного університету «Харківський політехнічний інститут»
24. **Гринюк Наталія Андріївна** – кандидат економічних наук, доцент, доцент кафедри міжнародних економічних відносин Київського національного торговельно-економічного університету
25. **Гриценко Вікторія Миколаївна** – магістр початкової освіти Київського університету імені Бориса Грінченка
26. **Дем'яненко Валентина Іванівна** – викладач кафедри педагогіки та психології Київського університету імені Бориса Грінченка
27. **Дида Галина Іванівна** – студентка факультету початкової та мистецької освіти Дрогобицького державного педагогічного університету імені Івана Франка

28. **Доброштан Олена Олегівна** – доцент кафедри природничо-наукової підготовки Херсонської державної морської академії
29. **Дреева Ганна Сергіївна** – студентка Національного технічного університету «Харківський політехнічний інститут»
30. **Дунець Леся Богданівна** – студентка Київського національного університету імені Тараса Шевченка
31. **Духаніна Наталія Мар'янівна** – кандидат педагогічних наук, доцент, Національний технічний університет України «Київський політехнічний інститут імені Ігоря Сікорського»
32. **Загоруйко Наталя Вячеславівна** – студентка Інституту прокуратури та кримінальної юстиції Національного юридичного університету імені Ярослава Мудрого
33. **Зимлянський Максим Олександрович** – магістрант Національного фармацевтичного університету
34. **Зозуля Анна Олександрівна** – студентка Національного юридичного університету імені Ярослава Мудрого
35. **Зозуля Катерина Сергіївна** – студентка Національного юридичного університету імені Ярослава Мудрого
36. **Іваницька Тетяна Анатоліївна** – асистент кафедри пропедевтики внутрішньої медицини з доглядом за хворими, загальної практики (сімейної медицини) Вищого державного навчального закладу України «Українська медична стоматологічна академія»
37. **Іваницький Ігор Валерійович** – кандидат медичних наук, доцент, доцент кафедри сімейної медицини і терапії Вищого державного навчального закладу України «Українська медична стоматологічна академія»
38. **Іваніщева Ольга Анатоліївна** – старший викладач кафедри туризму та готельно-ресторанної справи Вінницького торговельно-економічного інституту Київського національного торговельно-економічного університету
39. **Іващенко Ганна Анатоліївна** – кандидат економічних наук, доцент кафедри міжнародного бізнесу та економічного аналізу Харківського національного економічного університету імені Семена Кузнеця
40. **Ілляш Соломія Дмитрівна** – кандидат психологічних наук, доцент кафедри педагогіки та методики початкової освіти Дрогобицького державного педагогічного університету імені Івана Франка
41. **Калита Наталія Іванівна** – кандидат педагогічних наук, доцент кафедри педагогіки та методики початкової освіти Дрогобицького державного педагогічного університету імені Івана Франка
42. **Касьяненко Діана Ігорівна** – студентка Інституту прокуратури та кримінальної юстиції Національного юридичного університету імені Ярослава Мудрого
43. **Кизингашева Анастасія Олександрівна** – студентка Національного технічного університету «Харківський політехнічний інститут»
44. **Кисилевич Олександр Володимирович** – студент господарсько-правового факультету Національного юридичного університету імені Ярослава Мудрого
45. **Кічук Оксана Сергіївна** – кандидат економічних наук, доцент кафедри економіки підприємства та організації підприємницької діяльності Одеського національного економічного університету
46. **Клименко Каріна Леонідівна** – магістрант Харківського національного університету міського господарства імені О.М. Бекетова
47. **Климентова Олена Вадимівна** – доктор філологічних наук, доцент, професор кафедри стилістики та мовної комунікації Київського національного університету імені Тараса Шевченка
48. **Клочко Олексій Олександрович** – кандидат педагогічних наук, старший викладач кафедри соціальної роботи і менеджменту соціокультурної діяльності Сумського державного педагогічного університету імені А.С. Макаренка
49. **Ковальчук Василь Іванович** – доктор педагогічних наук, професор, завідувач кафедри професійної освіти та технологій сільськогосподарського виробництва Глухівського національного педагогічного університету імені Олександра Довженка
50. **Ковальчук Ольга Ярославівна** – кандидат фізико-математичних наук, доцент, доцент кафедри прикладної математики Тернопільського національного економічного університету
51. **Ковінько Наталія Миколаївна** – студентка Факультету адвокатури Національного юридичного університету імені Ярослава Мудрого
52. **Колдов Єгор Олегович** – студент Факультету адвокатури Національного юридичного університету імені Ярослава Мудрого
53. **Колонтаєвський Олег Петрович** – кандидат економічних наук, доцент, доцент кафедри туризму і готельного господарства Харківського національного університету міського господарства імені О.М. Бекетова

54. **Кошель Віктор Володимирович** – студент Інституту прокуратури та кримінальної юстиції Національного юридичного університету імені Ярослава Мудрого
55. **Кравцова Ольга Вікторівна** – магістр Львівського національного університету імені Івана Франка
56. **Крикливець Дар'я Олександрівна** – асистент кафедри технології продукції в ресторанному господарстві та готельно-ресторанної справи Донецького національного університету економіки і торгівлі
57. **Криштоп Сергій Вікторович** – студент фінансово-правового факультету Національного юридичного університету імені Ярослава Мудрого
58. **Лабик Катерина Йосипівна** – магістрант Чорноморського національного університету імені Петра Могили
59. **Леута Оксана Сергіївна** – студентка Інституту прокуратури та кримінальної юстиції Національного юридичного університету імені Ярослава Мудрого
60. **Мальцев Микита Євгенович** – студент Національного юридичного університету імені Ярослава Мудрого
61. **Мамедов Велі Ейвазович** – студент Київського національного університету імені Тараса Шевченка
62. **Масьонкова Марія Михайлівна** – студентка Тернопільського національного економічного університету
63. **Мединська Світлана Іванівна** – старший викладач кафедри міжнародного туризму, готельно-ресторанного бізнесу та мовної підготовки Університету імені Альфреда Нобеля
64. **Микитенко Дар'я Ігорівна** – студентка Факультету адвокатури Національного юридичного університету імені Ярослава Мудрого
65. **Милоненко Юлія Валеріївна** – студентка Національного юридичного університету імені Ярослава Мудрого
66. **Морозенко Дмитро Володимирович** – доцент кафедри мікробіології, вірусології та імунології Національного фармацевтичного університету
67. **Мочалов Юрій Олександрович** – кандидат медичних наук, доцент, доцент кафедри хірургічної стоматології, щелепно-лицевої хірургії та онкостоматології ДВНЗ «Ужгородський національний університет»
68. **Мудрик Вікторія Володимирівна** – студентка Факультету транспорту, менеджменту та логістики Національного авіаційного університету
69. **Музика Віталій Валентинович** – лейтенант внутрішньої служби, викладач циклу загальноправових дисциплін Білоцерківського центру підвищення кваліфікації персоналу Державної кримінально-виконавчої служби України
70. **Нагорнюк Людмила Євгенівна** – кандидат педагогічних наук, викладач кафедри іноземних мов Тернопільського національного педагогічного університету імені Володимира Гнатюка
71. **Назар Наталія Володимирівна** – магістр Львівського національного університету імені Івана Франка
72. **Ніколашина Анастасія Максимівна** – студентка Інституту підготовки кадрів для органів юстиції України Національного юридичного університету імені Ярослава Мудрого
73. **Нічишина Наталія Олексіївна** – студентка Київського національного університету імені Тараса Шевченка
74. **Овсієнко Катерина Сергіївна** – студентка факультету адвокатури Національного юридичного університету імені Ярослава Мудрого
75. **Остренко Дмитро Олександрович** – студент Вищого навчального закладу «Донецький національний технічний університет»
76. **Павлюк Тетяна Іванівна** – кандидат економічних наук, доцент кафедри економіки та міжнародних відносин Вінницького торговельно-економічного інституту Київського національного торговельно-економічного університету
77. **Петрик Ірина Вікторівна** – аспірант Донецького державного університету управління
78. **Петруновська Олександра Ігорівна** – студентка Національного юридичного університету імені Ярослава Мудрого
79. **Піскун Альона Валеріївна** – кандидат економічних наук, старший викладач кафедри статистики Одеського національного економічного університету
80. **Приходько Валерія Юріївна** – студентка господарсько-правового факультету Національного юридичного університету імені Ярослава Мудрого
81. **Проскуркіна Яна Іванівна** – кандидат педагогічних наук, Київський національний університет імені Тараса Шевченка
82. **Псьота Олександр Володимирович** – студент Інституту прокуратури та кримінальної юстиції Національного юридичного університету імені Ярослава Мудрого

83. **Пшенічнова Злата Ігорівна** – студентка Національного юридичного університету імені Ярослава Мудрого
84. **Радченко Руслан Олександрович** – студент господарсько-правового факультету Національного юридичного університету імені Ярослава Мудрого
85. **Ревін Владислав Валерійович** – студент Факультету транспортних технологій Національного авіаційного університету
86. **Сабатовська-Фролкина Інна Сергіївна** – доцент кафедри педагогіки та психології Національного фармацевтичного університету
87. **Свідунова Лідія Володимирівна** – студентка Слідчо-криміналістичного інституту Національного юридичного університету імені Ярослава Мудрого
88. **Січкач Алла Дмитрівна** – кандидат педагогічних наук, доцент кафедри педагогіки та психології Київського університету імені Бориса Грінченка
89. **Скалич Любов Йосипівна** – кандидат психологічних наук, доцент кафедри педагогіки та методики початкової освіти Дрогобицького державного педагогічного університету імені Івана Франка
90. **Скляр Євгенія Володимирівна** – кандидат економічних наук, доцент, доцент кафедри підприємництва, торгівлі та біржової діяльності Чернівецького національного університету імені Юрія Федьковича
91. **Скорик Олена Дмитрівна** – магістр релігієзнавства, спеціаліст, практикуючий психолог, м. Київ
92. **Смирнова Світлана Михайлівна** – кандидат геологічних наук, доцент (бвз) кафедри управління земельними ресурсами Чорноморського національного університету імені Петра Могили
93. **Соломіна Ганна Валеріївна** – кандидат економічних наук, доцент кафедри економіки та фінансів Дніпропетровського державного університету внутрішніх справ
94. **Стасів Наталія Іванівна** – кандидат фізико-математичних наук, доцент, доцент кафедри математики, інформатики та методики їх викладання у початковій школі Дрогобицького державного педагогічного університету імені Івана Франка
95. **Степчук Катерина Олександрівна** – студентка Київського національного університету імені Тараса Шевченка
96. **Судук Надія Романівна** – студент факультету іноземних мов ДВНЗ «Прикарпатський національний університет імені Василя Стефаника»
97. **Тарасова Кристина Ігорівна** – кандидат економічних наук, доцент, доцент кафедри статистики Одеського національного економічного університету
98. **Тишковець Микола Миколайович** – студент Львівського національного університету імені Івана Франка
99. **Токовило Тетяна Сергіївна** – асистент кафедри природничо-наукової підготовки Херсонської державної морської академії
100. **Торгашова Катерина Олександрівна** – студентка Національного юридичного університету імені Ярослава Мудрого
101. **Трохимець Богдан Вікторович** – студент Інституту прокуратури та кримінальної юстиції Національного юридичного університету імені Ярослава Мудрого
102. **Усанова Людмила Анатоліївна** – кандидат філософських наук, доцент, доцент кафедри філософії Полтавського національного педагогічного університету імені В.Г. Короленка
103. **Филиппова Ольга Николаевна** – член Асоціації искусствоведов (г. Москва)
104. **Хапун Олена Сергіївна** – магістрант Чорноморського національного університету імені Петра Могили
105. **Храбан Тетяна Євгенівна** – кандидат філологічних наук, доцент кафедри іноземних мов Військового інституту інформатизації і телекомунікацій
106. **Цар Ірина Олегівна** – кандидат педагогічних наук, викладач кафедри іноземних мов Тернопільського національного педагогічного університету імені Володимира Гнатюка
107. **Черніков Богдан Юрійович** – студент Факультету адвокатури Національного юридичного університету імені Ярослава Мудрого
108. **Чиркін Антон Сергійович** – кандидат юридичних наук, асистент кафедри державного будівництва Національного юридичного університету імені Ярослава Мудрого
109. **Чубейко Віктор Іванович** – студент Національного юридичного університету імені Ярослава Мудрого
110. **Шахнюк Анжеліка Ігорівна** – студентка Вінницького торговельно-економічного інституту Київського національного торговельно-економічного університету
111. **Швець Віктор Григорович** – доктор економічних наук, професор, професор кафедри обліку та аудиту Київського національного університету імені Тараса Шевченка

- 112. Шевченко Юлія Вікторівна** – кандидат економічних наук, доцент, Національний авіаційний університет
- 113. Юрченко Єлизавета Олександрівна** – студентка Інституту прокуратури та кримінальної юстиції Національного юридичного університету імені Ярослава Мудрого
- 114. Янкевич Владислав Іванович** – студент Київського національного університету імені Тараса Шевченка
- 115. Ярема Ярослав Романович** – доктор економічних наук, професор кафедри державних та місцевих фінансів Львівського національного університету імені Івана Франка
- 116. Ярмак Анастасія Дмитрівна** – студентка Міжнародно-правового факультету Національного юридичного університету імені Ярослава Мудрого

ВИМОГИ ДО ПУБЛІКАЦІЇ СТАТЕЙ

Редакція наукового журналу

пропонує всім бажаючим студентам, аспірантам, докторантам, здобувачам, молодим фахівцям, викладачам, науковцям та іншим зацікавленим особам опублікувати свої статті за різними науковими напрямками

ДЛЯ ПУБЛІКАЦІЇ СТАТТІ НЕОБХІДНО:

1. Заповнити **електронну форму реєстрації**, обов'язкову для публікації.
2. Надсилати на електронну пошту редакції info@molodyvcheny.in.ua **статтю та квитанцію про сплату вартості публікації наукової статті** (сплачується лише після повідомлення про прийняття матеріалів). Обов'язково в темі листа вкажіть **науковий розділ журналу**, в якому ви бажаєте опублікувати статтю.
3. Редакція рецензує вашу статтю протягом 2–3 днів. *Статті студентів публікуються за наявності рецензії або співавтора з науковим ступенем.*
4. Якщо стаття успішно пройшла рецензування, ми відправляємо вам лист з інформацією: **«Стаття пройшла рецензування, прийнята до публікації»**.
5. Як тільки електронна версія журналу розміщується на сайті, ми повідомляємо вам про це. Потім, після виходу журналу з друку, ми відправляємо вам друкований примірник в потрібній кількості.

ВИМОГИ ДО ЗМІСТУ НАУКОВОЇ СТАТТІ:

- Наукові статті повинні містити такі необхідні елементи (з виділенням по тексту статті):
- **постановка проблеми** у загальному вигляді та її зв'язок із важливими науковими чи практичними завданнями;
 - **аналіз останніх досліджень і публікацій**, в яких започатковано розв'язання даної проблеми, на які посилається автор;
 - **виділення невирішених раніше частин загальної проблеми**, яким присвячується стаття;
 - **формулювання цілей статті** (постановка завдання);
 - **виклад основного матеріалу дослідження** з повним обґрунтуванням отриманих наукових результатів;
- **висновки з даного дослідження і перспективи** подальшого розвитку в цьому напрямку.
- Автори, які подали матеріали для публікації, погоджуються з наступними положеннями:
- відповідальність за достовірність поданої інформації в своїй роботі несе автор.
 - автори зберігають за собою всі авторські права і одночасно надають журналу право першої публікації, що дозволяє поширювати даний матеріал із зазначенням авторства та первинної публікації в даному журналі.

СТРУКТУРНІ ЕЛЕМЕНТИ НАУКОВОЇ СТАТТІ:

- **індекс УДК** (у верхньому лівому кутку сторінки);
- **назва статті, прізвище, ім'я, по батькові автора (-ів)**, місце роботи (навчання), вчений ступінь, вчене звання, посада мовою оригіналу статті;
- **анотація** (мінімум 700 знаків) та **ключові слова** (мінімум 5 слів) мовою оригіналу статті;
- **назва статті, прізвище та ім'я автора (-ів)**, місце роботи (навчання) англійською мовою;
- **анотація** (мінімум 1800 знаків) та **ключові слова** (мінімум 5 слів) англійською мовою;
- **текст статті** може бути українською, російською або англійською мовою;
- **список літератури** подається наприкінці статті у двох формах: «Список літератури» і «References».

Формат статті	A4, орієнтація – книжкова, матеріали збережені та підготовлені у форматі Microsoft Word (*.doc або *.docx)
Поля	всі сторони – 2 см
Основний шрифт	Times New Roman (<i>Arial</i> і <i>Courier New</i> для текстових фрагментів)
Розмір шрифту основного тексту	14 пунктів
Міжрядковий інтервал	полуторний
Вирівнювання тексту	по ширині
Автоматична розстановка переносів	включена
Абзацний відступ (новий рядок)	1,25 см
Нумерація сторінок	не ведеться
Малюнки та таблиці	необхідно подавати в статті безпосередньо після тексту, де вони згадуються вперше, або на наступній сторінці. Розмір шрифту табличного тексту зазвичай на 2 пункти менше основного шрифту. Кількість таблиць, формул та ілюстрацій має бути мінімальною та доречною. Рисунки і таблиці на альбомних сторінках не приймаються.
Формули	повинні бути набрані за допомогою редактора формул (внутрішній редактор формул в Microsoft Word for Windows).
Посилання на літературу	у квадратних дужках по тексту [1, с. 2], бібліографічний список в кінці тексту. Посторінкові виноски та посилання не допускаються
Обсяг	від 10 до 20 сторінок включно

Науковий журнал
«Молодий вчений»

№ 4 (68) квітень 2019 р.

Щомісячне видання

Коректор: В. Бабич
Дизайн: А. Юдашкіна
Комп'ютерна верстка: В. Удовиченко

Контактна інформація редакції журналу.
Поштова адреса: 73021 Україна, м. Херсон,
а/с 20, Редакція журналу «Молодий вчений»
Телефон: +38 (0552) 399 530
Email: info@molodyvcheny.in.ua
Сайт: www.molodyvcheny.in.ua

Підписано до друку 30.04.2019 р.
Формат 60x84/8.
Папір офсетний. Цифровий друк.
Ум.-друк. арк. 44,76. Тираж 100 прим.
Зам. 0419-77.

Надруковано: Видавничий дім «Гельветика»
Україна, м. Херсон, вул. Паровозна, буд. 46-а
E-mail: mailbox@helvetica.com.ua
Свідоцтво суб'єкта видавничої справи
ДК № 6424 від 04.10.2018 р.