

ПІДГОТОВКА ПЕДАГОГІВ ДЛЯ СИСТЕМИ ОСВІТИ ДОРΟΣЛИХ: АМЕРИКАНСЬКИЙ КОНТЕКСТ

У статті аналізується американський досвід підготовки педагогів для системи освіти дорослих, виявляються та обґрунтовуються основні підходи, провідні характеристики системи підготовки, які забезпечують її ефективність. Створення єдиного освітнього європейського простору та спільність педагогічних цілей з завдань, схожість проблем, які постають перед системою освіти дорослих різних країн, американський досвід підготовки педагогів для системи освіти дорослих, зумовлюють актуальність поглибленого вивчення та узагальнення досвіду розвинених країн, зокрема, США. Метою нашої статті стало вивчення та узагальнення американського досвіду щодо підготовки педагогів для системи освіти дорослих.

Ключові слова: освіта дорослих, неформальна освіта дорослих, педагог для дорослих, андрагог, США.

Постановка проблеми. Розвиток неформальної освіти дорослих у США залежить від багатьох факторів, але одним з визначальних, таким, що суттєво впливає на ефективність і якість неформальної освіти дорослих є професійна підготовка тих, хто навчає дорослих. Тому важливим напрямом розвитку неформальної освіти дорослих у США є підготовка педагогічного персоналу.

Про необхідність підготовки «добре інформованих, кваліфікованих, відданих своїй справі педагогів для дорослих» наголошувалося на V Міжнародній конференції з освіти дорослих (1997, Гамбург) [5], а на VI Міжнародній конференції з освіти дорослих (2009, Белен) акцентували увагу світової спільноти на необхідності «удосконалювати підготовку та професіоналізм педагогів, які працюють з дорослими [6].

Аналіз актуальних досліджень. Аналіз наукових джерел засвідчує, що проблемам освіти дорослих взагалі та неформальній освіті дорослих, зокрема, присвячені роботи таких науковців, як Д. Антонової, І. Беюл, Л. Ведернікової, С. Вершловського, В. Гаргай, В. Давидової, С. Змєйова, Т. Зотової, С. Коваленко, Н. Ничкало, О. Митіної, О. Огієнко, К. Онушкіної, І. Фокіної, О. Хахубія та ін. Хоча предметом досліджень науковців був широкий спектр теоретичних і практичних проблем освіти дорослих, проте питанням підготовки педагогів для системи освіти дорослих у США не приділялася належна увага.

Метою нашої статті стало вивчення й узагальнення американського досвіду щодо підготовки педагогів для системи освіти дорослих.

Виклад основного матеріалу. М. Ноулз стояв біля витоків нової професії, чим дуже пишався і був переконаний, що професія андрагога має яскраве і захоплююче майбутнє» [10, 146]. На його думку, для системи освіти дорослих потрібні будуть такі андрагоги, як: фахівці широкого

профілю, які мають ґрунтовну теоретичну підготовку; фасилітатори, які добре розуміються в особливостях дорослого учня й уміло використовують це у процесі навчання; консультанти, які поряд із консультуванням інших фахівців – андрагогів, розробляють навчальні програм для дорослих тощо; науковці, які досліджують проблеми освіти дорослих. Зауважимо, що на думку М. Ноулза, першочерговим завданням у розвитку системи освіти дорослих є підготовка андрагогів – фахівців у галузі освіти дорослих. Водночас варті уваги його роздуми про те, що «поняття, «педагог для дорослих» відсутнє у чистому вигляді», що пояснюється, по-перше, задіяністю людей, які працюють в освіті дорослих, в інших сферах людської діяльності, а, по-друге, педагогом для дорослих є й фасилітатори, адміністратори, консультанти, кожен з яких має особливі професійні компетентності [10, 137].

Проведений нами аналіз практики роботи андрагогів у США доводить, що, дійсно, з дорослими людьми працюють різні фахівці: викладачі, психологи, працівники Центрів освіти дорослих, соціальних і реабілітаційних центрів, адміністратори, керівники гуртків, лідери громадських організацій, та ін. більшість із них немає спеціальної андрагогічної підготовки. У цьому контексті представляється доцільним звернутися до класифікації андрагогів К. Хоула – «піраміди андрагогічного персоналу» (Рис. 1).



Рис. 1. Класифікація андрагогів – піраміда К. Хоула [8]

Як бачимо з рисунку, більшу частину піраміди займають волонтери, які не мають спеціальної підготовки, але їх робота пов'язана з дорослими (служителі церкви, виправних установ та ін.). До другої групи належать фахівці, які працюють за сумісництвом (викладачі, керівники гуртків, консультанти та ін.). Третє місце посідають фахівці, які працюють на постійній основі й мають педагогічну підготовку (їх кількість значно менше порівняно з іншими фахівцями. Проте, на думку О. Огієнко, «піраміда К. Хоула змінює свою «форму», за рахунок збільшення фахівців, які мають

якщо не андрагогічну, то педагогічну освіту. Тому, поступово, «піраміда» перетворюється на «зрізану піраміду» [2, 324].

Водночас наголосимо, що серед американських учених питання класифікації педагогів для дорослих залишається відкритим. Наприклад, Д. Грей і К. Гріффіт поділяють андрагогів на дві групи: дипломовані фахівці з освіти дорослих і фахівці, у яких така кваліфікація відсутня, проте вчені вважають, що фахівці можуть бути ефективними в роботі з дорослими людьми, оскільки визначальним є досвід роботи в галузі освіти дорослих та їх індивідуальні характеристики [7].

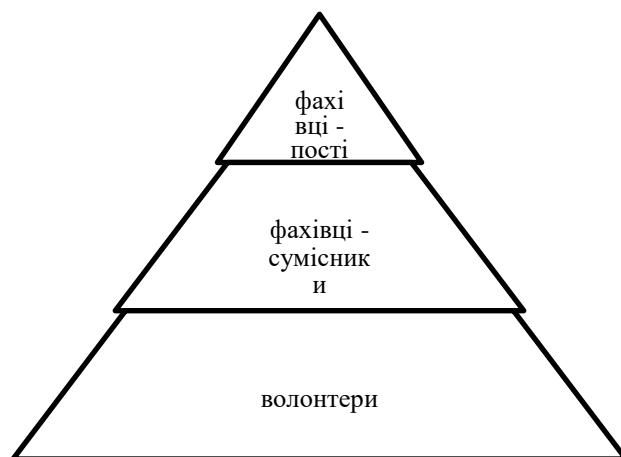
Наступну класифікацію педагогів, які працюють з дорослими, розробила група вчених (Р. Бойд, Дж. Еппс, С. Брукфілд, Дж. Мезіров, Р. Хемстра, Р. Брокетт, Ш. Мерріем), кожен із яких зробив свій внесок, додаючи той чи інший тип андрагога. З цією класифікацією погоджується багато американських учених, а її перевагою є відкритість, можливість доповнення. Основним критерієм її створення стали стилі роботи андрагога (Рис. 2.).



Рис. 2. Класифікація андрагогів за стилями роботи

Структурно-функціональний аналіз діяльності андрагога дозволив визначитися з їх основними функціями:

- функція проектування, організації й реалізації програм освіти дорослих, яка передбачає визначення освітніх потреб і можливостей дорослих чи організації, обґрунтування доцільності програми для розвитку дорослих чи організації, розробка навчального плану і технологій реалізації програми; відбір і структурування змісту програми, визначення форм спільної діяльності; реалізація програми; здійснення зворотного зв'язку, рефлексивний аналіз результатів, удосконалення програм, рефлексія власної діяльності, планування саморозвитку й самовдосконалення;

- функція управління процесом організаційного розвитку, яка передбачає системний і проблемно-орієнтований аналіз потреб організації у людських ресурсах, освітніх потреб її членів; розробка методик якісної і кількісної оцінки програм розвитку організації, знання й урахування

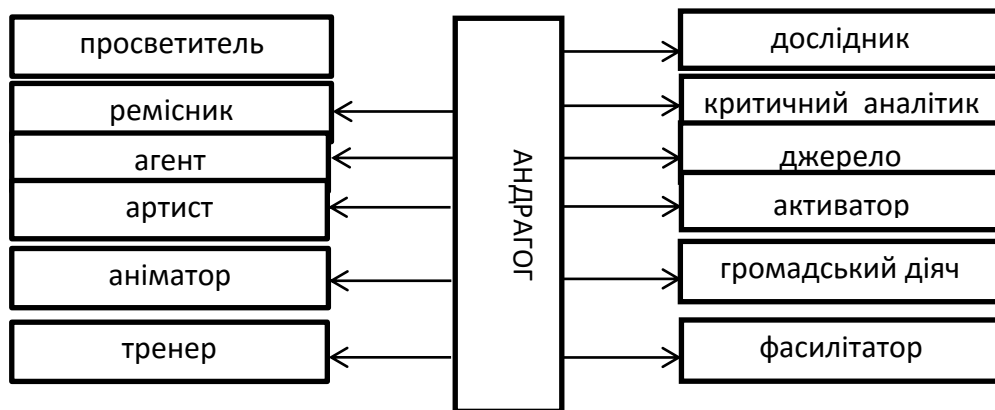
особливостей функціонування й розвитку організації; навчання дорослих виявленню проблем в індивідуальній діяльності (у тому числі професійній), діяльності організації; виявлення реальних освітніх потреб дорослих на основі моніторингу їх діяльності; знання і врахування стилів навчання дорослих людей; застосування інформаційних технологій; організація роботи з проектування навчального процесу; організація і проведення гуманітарної експертизи освітніх проектів і програм розвитку [7; 11].

Зазначимо, що вимоги до професійної підготовки андрагога при влаштуванні на роботу є досить відмінними залежно від того чи іншого навчального закладу. До теперішнього часу, зазвичай, для роботи в галузі неформальної освіти дорослих достатньо було сертифікату про закінчення школи чи коледжу, чи проходження курсів з підготовки до роботи з дорослими. Але сьогодні вже у багатьох штатах і освітніх інституціях США вимагають «Сертифікат у галузі освіти дорослих» («Adult Education Certificate»).

Результати дослідження свідчать про те, що існує декілька варіантів оволодіння професійними компетентностями андрагога у США, але їх спільними характеристиками є базування на особистісно-орієнтованій моделі професійної підготовки андрагога, її практикоорієнтованість, варіативність, елективність курсів і навчальних програм підготовки, застосування інноваційних технологій, широке застосування дистанційного навчання, можливість підготовки за персоналізованими освітніми програмами.

Багато університетів і коледжів пропонують короткотривалі курси з підготовки до навчання дорослих. Наприклад, Північно-західний університет штату Луїзіана пропонує такі курси-тренінги: «Методика навчання дорослих», «Особливості навчання дорослих», «Управління освітою дорослих», які є практикоорієнтованими і спрямовані на формування практичних умінь і навичок щодо організації і здійснення процесу навчання дорослих. Особлива увага приділяється оволодінню майбутніми андрагогами інноваційними методиками та технологіями навчання, розробці навчальних програм тощо [9; 12].

Можливість закінчити курси з підготовки до роботи з дорослими надають Літні школи, які організують американські університети. Програми, які вони пропонують, відрізняються своєю спрямованістю (наприклад, поглиблене вивчення психології дорослих чи методики навчання тощо) та тривалістю (від 1–2 тижнів до трьох місяців). Великим попитом користуються дистанційні курси і програми підвищення кваліфікації працюючих. До їх проведення залучають кваліфікованих фахівців і працюючих андрагогів.

Привертають увагу курси для андрагогів, на яких слухачі набувають знання і уміння стосовно підготовки іммігрантів до отримання громадянства; мовні курси для андрагогів, які готуються працювати з дорослими, які вивчають англійську як другу мову; курси з основ

грамотності дорослого, який пропонує сутнісні підходи до вирішення проблем грамотності дорослих для викладачів з недостатнім рівнем формальної підготовки чи досвідом роботи з дорослими; курс для викладачів базової освіти дорослих і волонтерів, які цікавляться проблемами громадянськості, історії США; курси з викладання основ екологічної грамотності; курси з підготовки викладачів з батьківської грамотності курси та ін. [4]. Курикулум таких курсів складається з модулів, один з яких обов'язково присвячений особливостям дорослого учня і методам і формам навчання дорослого.

Зауважимо, що отриманий сертифікат необхідно через деякий час підтверджувати. Наприклад, у штатах Колорадо, Огайо, Вірджинія введена багаторівнева сертифікація: після отримання початкового сертифіката андрагог повинен через деякий час одержати наступного, але для цього він повинен виконати певні вимоги, наприклад, мати досвід викладання 3-10 років чи отримати ступень бакалавра або магістра в освіті, підготувати портфоліо тощо. У цих штатах працюють ресурсні центри, у яких андрагоги можуть обмінюватися досвідом. У штатах Огайо і Массачусетс поширені курси підвищення кваліфікації, а в штатах Індіана, Меріленд, Міссурі, Огайо, Роуд Айленд, Південна Дакота, Теннессі працюють курси для андрагогів, які тільки розпочинають свій професійний шлях [3].

Зазначимо, що у професійному розвитку фахівця-андрагога суттєво місце займає самоосвіта, якій сприяє їх участь у роботі різних семінарів, конференцій, а також членство у професійних асоціаціях, зокрема, Американська асоціація освіти дорослих та неперервної освіти, Американське товариство освіти та розвитку, Асоціація неперервної вищої освіти (Association for Continuing Higher Education), Асоціація дистанційного навчання Сполучених Штатів, Коаліція організацій у галузі неперервної освіти.

Багато американських університетів пропонує тим, хто навчається за програмами бакалаврського і магістерського ступенів у галузі освіти, додатково пройти програму з освіти дорослих і отримати додатковий сертифікат. Наприклад, таку програму, що дозволяє студенту спеціалізуватися на освіті дорослих пропонує Університет округу Колумбія. Програма складається з модулів і містить 24 кредити. Її особливістю є те, що кожен модуль відповідає одному кредиту, що сприяє її гнучкості і можливості задовольнити професійні потреби тих, хто навчається [13].

Подібні програми пропонуються університетами для підвищення кваліфікації у галузі освіти дорослих. Форми їх дуже різні: денні, вечірні, недільні, дистанційні, як і їх зміст. Наприклад, університет Вісконсін-Медісон має програми «Як допомогти дорослому у навчанні», «Планування навчального процесу для дорослих», «Навчання на робочому місці», які є більш практикоорієнтованими. Водночас пропонується і теоретично орієнтовані програми, зокрема, «Неперервна професійна освіта» та ін. [14].

Висновок. Професійна освіта й підготовка фахівців з освіти дорослих є важливою складовою та необхідною умовою існування й успішного функціонування галузі. Як влучно висловився С. Хоул, «педагоги для дорослих теоретично не належать до єдиної професії, скоріш вони належать до цілої сім'ї професій, ... однак освіта лідерів може ... будуватися навколо спільного ядра випробуваних знань та переконань» [9, 126].

Наші розвідки виявили, що більше 60 вищих навчальних закладів у США займаються підготовкою фахівців у галузі освіти дорослих. Нами з'ясовано, що професійна підготовка педагогів для дорослих у США складається з двох рівнів: базова (допрофесійна) і додаткова (професійна). Існуючі програми дають можливість отримати ступені бакалавра, магістра і доктора в галузі освіти дорослих. Навчання для отримання ступеню бакалавра охоплює 4 роки і передбачає засвоєння 120-126 кредитів. Отримання ступеню магістра триває два роки, якщо студент тільки навчається і ніде не працює, і чотири роки, якщо його тижневе навантаження є неповним. Для отримання диплому магістра необхідно мати щонайменше 30 кредитів. Увагу привертає варіативна складова змісту освіти, яка містить велику кількість предметів різного спрямування. Обов'язковою складовою процесу підготовки андрагогів є практика, яку студенти проходить у різних освітніх закладах, асоціаціях, центрах освіти дорослих, університетах третього віку тощо [1, 318].

Перспективи подальших розвідок. Отже, професійна підготовка педагогів для дорослих є одним із перспективним напрямів розвитку неформальної освіти дорослих у США. Американський досвід свідчить про необхідність та доцільність організації підготовки педагогів для освіти дорослих в Україні. Саме він може стати підґрунтям для її розбудови.

ЛІТЕРАТУРА

1. Бідюк Н. М. Теорія і практика професійного навчання безробітних у США : дис. ... доктора пед. наук : 13.00.04 / Наталя Михайлівна Бідюк. – Київ, 2010. – 544 с.
2. Огієнко О. І. Тенденції розвитку освіти дорослих у скандинавських країнах (друга половина ХХ століття) : дис. ... д-ра пед. наук : 13.00.01 / Огієнко Олена Іванівна. – К., 2009. – 500 с.
3. Тикушина И. А. Сравнительный анализ подготовки преподавателей дополнительного образования взрослых в Великобритании и США / И. А. Тикушина // Известия Росс. гос. пед. ун-та им. А. И. Герцена. – 2011. – № 5 . – С. 304–310.
4. Adult Education and Immigrant Integration: Networks for Integrating New Americans (NINA) Theoretical framework /ed. by Silja Kallenbach – Washington : World Education, Inc., 2013. – 50 p.
5. CONFINTEA V: The Hamburg Declaration. The Agenda for the Future. – Hamburg: UNESCO, 1997. – 17 p.
6. CONFINTEA VI: Living and learning for a viable future: the power of adult learning. Final report. – Belem - Brasilia: UNESCO. – 2009. – 121 p.
7. Guy T. C. The adult literacy education system in the United States /Talmadge C. Guy // Background paper prepared for the Education for All Global Monitoring Report 2006 Literacy for Life. [Электронный ресурс] – Режим доступу :

<http://unesdoc.unesco.org/images/0014/001462/146281e.pdf>

8. Houle C. O. The design of education / Cyril Orvin Houle [2nd ed.] – San Francisco : Jossey-Bass, 1996. – xx, 282 p.

9. Houle C. O. The education of adult education leaders / C. O. Houle. // Knowles M. S. (ed.), Handbook of adult education in the United States. – Chicago : Adult Education Association of the USA, 1960. – P. 117–137.

10. Knowles M. S. The making of an adult educator: an autobiographical journey / Malcolm Shepherd Knowles. – San Francisco : Jossey-Bass, 1989. – 211 p.

11. Merriam. S.B. Adult learning and theory building: A review / Rosemary S. Caffarella, Lisa M. Baumgarther, Sharan B. Merriam; [3 ed.] – San Francisco : Jossey-Bass, 2006 – 560 p.

12. Southeastern Louisiana University [Електронний ресурс]. – Режим доступу : <http://www.southeastern.edu/admin/admissions/index.html> 10

13. University of the District of Columbia [Електронний ресурс] – Режим доступу : http://www.udc.edu/welcome/about_udc.htm

14. University of Wisconsin- Madison [Електронний ресурс] – Режим доступу : <http://www.wisc.edu/>

РЕЗЮМЕ

Терехина Н. А. Подготовка педагогов для системы образования взрослых: американский контекст.

В статье анализируется американский опыт подготовки педагогов для системы образования взрослых, обосновываются основные подходы, ведущие характеристики системы подготовки, которые обеспечивают ее эффективность. Американский опыт подготовки педагогов для системы образования взрослых, создание единого образовательного европейского пространства и общность педагогических целей и задач, сходство проблем, стоящих перед системой образования взрослых разных стран, предопределяют актуальность углубленного изучения и обобщения опыта развитых стран, в частности США. Целью нашей статьи стало изучение и обобщение американского опыта по подготовке педагогов для системы образования взрослых.

Ключевые слова: образование взрослых, неформальное образование взрослых, педагог для взрослых, андрагог, США.

SUMMARY

Terokhina N. Preparation of adult educators: the american context.

In the article the American experience of preparation of adult educators is analyzed; the basic approaches, the main characteristics of system of preparation which ensure its efficiency are determined and proved. The purpose of this article is studying and summarizing of American experience in preparing teachers for the system of adult education.

People who teach adults need specific range of competencies based on knowledge of psychology, physiology, andragogy, etc. Adult educators work in a great variety of organizational and social contexts, at the same time they organize, teach and support adults in their work and learning.

Many factors influence the recognition of the status of "adult educator" and the organization of their training: socio-economic development of the country, attitude of the society towards adult education, diversity of political, economic and social systems and structures, transition to implementation of the concept of lifelong education. These factors cause the need for preparation of andragogical staff.

A "pyramid of andragogical staff" developed by C. Houlein in 1956 will be useful for understanding of professional training of the staff, its tasks and responsibilities in the system

of adult education. According to this pyramid andragogical staff is divided into three groups: the first group is the largest, it is at the heart of the pyramid and consists mainly of volunteers; the second group includes people who have steady jobs, it occupies the central part in the pyramid; the third group is at the top of the pyramid, it consists of people who have professional education.

Preparing of adult educators (andragogists) in the US is closely connected with the development of a system of adult education, which has a long history and it is based on the concept M. Knowles' andragogy, a prominent American scholar and teacher..

A history of preparing andragogists, as a separate field of preparing specialists, was started in 1917. At the beginning of 60- in the XX century, there were forty-nine institutions offering courses for teachers in the sphere of adult education. However, only the Pedagogical College of Columbia University offered master and doctor's program.

Professional education and preparing specialists for adult education are important and necessary components for existence and successful functioning of the industry. As C. Houle wittily said "adult educators theoretically do not belong to a single profession, most of them belong to a family of professions, ... but education of leaders can ... be organized around a common core of tested knowledge and beliefs".

Key words: *adult education, non-formal adult education, adult educator, USA.*

УДК 378.4.014.25

А. С. Чирва

Сумський національний аграрний університет

ІНТЕРНАЦІОНАЛІЗАЦІЯ КУРИКУЛУМУ НА ПРИКЛАДІ АВСТРАЛІЙСЬКИХ УНІВЕРСИТЕТІВ

У статті здійснено аналіз стратегічних підходів до інтернаціоналізації курикулуму в австралійських університетах Гріфіт, Монаш та Аделаїда на основі вивчення університетських стратегічних документів, представлених на їх офіційних сайтах. Виділено основні стратегії інтернаціоналізації курикулуму в австралійських університетах та охарактеризовано їх сутність. Дано рекомендації щодо практичної імплементації інтернаціоналізації курикулуму в українських університетах.

Ключові слова: *інтернаціоналізація курикулуму, вища освіта, навчальні плани, університети, міжнародні студенти.*

Постановка проблеми. Інтернаціоналізація змісту вищої освіти стала фундаментом для масштабних перетворень вищої освіти як відповідь на глобалізаційні процеси в галузі освітніх послуг. Ключові позиції цього процесу посідає інтернаціоналізація курикулуму, яка останнім десятиліттям стала окремою сферою досліджень із залученням усіх зацікавлених сторін, а не лише науковців і викладачів. Однією з провідних країн, що втілили інтернаціоналізацію курикулуму у своїх університетах і продовжують активно підтримувати розвиток цього процесу є Австралія. Оскільки загальна кількість іноземців в австралійських вишах має тенденцію до зростання, значна увага приділяється як економічним і культурним питанням, так і проблемам адаптації міжнародних студентів та їх соціалізації.