

НАУКОВІ ДИСКУСІЇ

УДК 330.113.2

О. Ю. ЧАЛЕНКО,
кандидат технічних наук,
науковий співробітник Луганської філії
Інституту економіко-правових досліджень НАН України

ІНСТИТУЦІЙНА ГІПОТЕЗА ПРО РИНОК, ТРАНСАКЦІЙНІ ВИТРАТИ ТА ПОСЕРЕДНИЦТВО

Визначено казус сучасної економічної теорії, який полягає в тому, що до трансакційних витрат не віднесено затрати обігу. Порушено проблему формування інституційної структури ринку, його суб'єктів та статистичного обліку ринкової діяльності у СНР. Поставлено завдання теоретичного обґрунтування ринкових взаємодій в сучасній економічній системі та визначення ролі ринкових спекуляцій. Використано методи економіко-математичного моделювання кругообороту товарів і фінансів у системі.

Ключові слова: ринок, ринкова конкуренція, суб'єкти ринку, трансакційні витрати.

A special case of the modern economic theory is determined. It consists in that the turnover costs are not referred to the transaction ones. The problem of the formation of the institutional structure of a market and its subjects, as well as the statistical account of a market activity in the system of national accounts, is considered. The tasks of the theoretical substantiation of market relations in a modern economic system and the determination of a role of market speculations are posed. The methods of economic-mathematical modeling of the turnover of goods and finances in a system are used.

Keywords: market, market competition, market subjects, transaction costs.

Ринок. Дана економічна категорія є однією з найважливіших і виражає найбільш істотні зв'язки і відносини в економічній системі, що визначають процеси розподілу і обміну. Крім того, він виступає найголовнішим інститутом сучасної економіки, зведенням прав, правил, норм, укладених угод, а також механізмів їх реалізації.

Спочатку ринок розглядався як базар, місце роздрібної торгівлі, ринкова площа, і пояснювалося це тим, що з'явився він ще в період розкладу первісного суспільства, коли обмін між громадами став більш-менш регулярним і набув форми товарного обміну, здійснюваного у визначеному місці й у заданий час. З розвитком ремесел і міст торгівля розширювалася, за ринками закріплювалися конкретні території, ринкові площі. Таке розуміння ринку збереглося і до наших днів як одне з його призначень¹.

Як справедливо наголошував відомий економіст К. Поланьї, "...ринкова модель, будучи пов'язаною з особливим, характерним для неї мотивом, мотивом обміну, здатна формувати специфічний інститут – ринок. У кінцевому підсумку саме тому підпорядкування економічної системи ринку спричиняє колосальні наслідки для соціальної організації: не більше не менше, як перетворення суспіль-

¹ Див.: Чухно А., Ещенко П., Клишко Г. и др. Основы экономической теории. Учебник (Под ред. А. Чухно). К., "Высшая школа", 2001, 606 с.

ства на придаток ринку. Тепер уже не економіка “вбудовується” в систему соціальних зв’язків, а соціальні зв’язки – в економічну систему”².

Зрозуміло, що такий потужний вплив ринку не може бути випадковим. Ринкові агенти перебирають на себе значні економічні повноваження завдяки тому, що забезпечують ключові процеси, а саме – розподілу та обміну. Навіщо потрібний ринок? Спробуємо відповісти на це запитання, проаналізувавши фази економічного циклу в системі. Відносини між суб’єктами в процесі господарської діяльності реалізуються в послідовності, яка визначається економічним циклом (рис. 1).



Рис. 1. Фази економічного циклу

Перша фаза – виробництво – включає операції із створення товару (нової вартості). Далі можливе пряме споживання або розподіл виробленої продукції в економічній системі, тобто друга фаза циклу. У третій фазі відбувається обмін товару і в четвертій – споживання виробленої продукції (вартості товару), що забезпечує мотивацію для подальшого економічного циклу – відтворення³. Як видно з наведеної схеми, у системі постійно присутні два середовища: планування і конкуренція, які охоплюють певні фази економічного циклу. Розвиток продуктивних сил, ускладнення випуску товарів зумовили необхідність поділу праці та встановлення додаткових (комунікативних) економічних відносин між суб’єктами господарської діяльності. При цьому в економічному циклі прямий зв’язок між простим виробництвом і споживанням доповнено фазами розподілу і обміну в умовах конкуренції.

У даній праці як суб’єкти ринку прийняті продавець, покупець і посередник (останній не виробляє і не споживає товари, а тільки купує і перепродає їх). Таке визначення суб’єктів ринку дозволяє відокремити товаровиробника від продавця, а споживача від покупця. Необхідність у посереднику і посередництві викликана такими об’єктивними причинами:

- незбігом у часі процесів виробництва і споживання;
- обов’язковістю розподілу продукції перед її обміном, що є нетиповою (зайвою) функцією для виробника і споживача;
- потребою концентрації в одному, зручному для споживача місці найбільш широкого асортименту споживчих товарів;
- необхідністю об’єктивної оцінки обмінюваних товарів.

Посередник. Даний термін характеризує економічні відносини, які складаються в процесі розподілу та обміну продукції в економічній системі. Саме завдя-

² Див.: П о л а н ь и К. Великая трансформация. Политические и экономические истоки нашего времени. СПб., “Алетейя”, 2002, с. 70.

³ Див.: Б о р и с о в Е. Экономическая теория. Учебник. М., “Юрайт-Издат”, 2005, 399 с.

ки посередникові сучасний ринок з простого обміну перетворився на господарську діяльність у стандартній системі “затрати – випуск”, де виконує функції:

– прив’язки виробника до певного місця і часу збуту своєї продукції, що розширює коло споживачів;

– комунікації споживача з обраним виробником;

– встановлення цін і ринкової кон’юнктури;

– формування фінансових потоків економічної системи.

Такий вплив посередництва на економіку веде до перекручення вільних ринкових відносин (фрітредерства) і підпорядкування їх виключно процесу отримання посередницького прибутку – комерціалізації ринкового інституту. В результаті сучасний ринок не можна уявити без посередника, який і є головною дійовою особою в економічній системі, заснованій на ринкових відносинах. Теза про те, що сучасний ринок створили саме посередники, є недалекою від істини.

Трансакційні витрати. Уперше це поняття запропонував Р. Коуз у 1930-ті роки у своїй статті “Природа фірми”⁴, використавши його для пояснення існування протилежних ринку ієрархічних структур, таких як фірма. Під трансакційними витратами тепер розуміють операційні витрати понад основні витрати на виробництво і обіг; непрямі, загальні витрати, витрати, пов’язані з організацією справи, отриманням інформації, веденням переговорів, пошуком постачальників, укладанням і оформленням контрактів, ліцензій, забезпеченням прав, юридичного захисту, подоланням бар’єрів входження на ринок⁵.

Проте дане визначення трансакційних витрат є неточним, оскільки виключає витрати обігу, які пов’язані з оплатою послуг торговельних посередників. Дійсно, не зрозуміло, чому ведення переговорів, укладання контрактів, пошук постачальників тощо відносяться до трансакційних витрат і враховуються як витрати фірми, що переносяться на вартість товару, а націнки посередника на той самий товар у процесі обігу залишаються без уваги? Це є методологічно невірним, тому що, за визначенням, трансакційні витрати посередництва – це не що інше, як кошти, передані від однієї інституційної одиниці до іншої за надання послуг з проведення ринкової діяльності, що є тотожним іншим супутнім трансакційним витратам. Отже, виникає суперечність між інституційними відносинами в економічній системі, пов’язана з відсутністю врахування посередництва як джерела трансакційних витрат. Для її розв’язання пропонується ввести до складу трансакційних витрат послуги посередника, які надаються в процесі просування товару від виробника до споживача і організації ринкового обміну.

Проблема дослідження може бути сформульована як теоретичне обґрунтування інституту ринку в частині джерела трансакційних витрат і посередника як споживача трансакційних витрат розподілу та обміну товарів і фінансів в економічній системі. Це вимагає нового теоретичного покриття відносин в економічній системі шляхом введення посередника як суб’єкта господарської діяльності, а також економічних потоків трансакційних витрат, які обслуговують системне посередництво.

Формулювання інституційної гіпотези ринку

Виявлена проблема вимагає переосмислення ролі посередника і трансакційних витрат у ринкових умовах. Огляд теоретичних положень і практичних резуль-

⁴ Див.: Коуз Р. Фирма, рынок и право. (Пер. с англ.). М., “Новое издательство”, 2007, 224 с.

⁵ Див.: Трансакционные издержки. Современный экономический словарь (<http://slovari.yandex.ru>).

татів функціонування ринку показав, що на системному рівні посередник виступає як творець ринку, що в сучасній економіці робить його головним економічним суб'єктом (господарем) у системі. З практики світових економічних криз, які постійно повторюються, можна дійти висновку, що вони викликані неузгодженістю дій посередників у ринкових умовах. Виникає закономірне запитання: що є первинним в економічній системі – ринок чи посередник? Дати однозначну відповідь на нього неможливо, оскільки сучасний ринок і посередництво практично не віддільні одне від одного. Більше того, раціонально допустити, що економічна система в умовах розвинутого поділу праці для свого функціонування сама формує посередників і відповідну ринкову інфраструктуру.

Сучасна система національних рахунків не розглядає посередництво як самостійний інституційний сектор, трансакційні витрати ринкового обміну не ідентифіковані в категоріях “затрати – випуск”, “податки – трансферти” і не визначаються як джерело доходів від торгівлі.

Виходячи з аналізу вказаних недоліків існуючого теоретичного обґрунтування ринкових відносин, а також з урахуванням недосконалості СНР як стандарту економічних порівнянь, невизначеності чинників взаємодії інституційних секторів запропоновано наукову гіпотезу щодо ринкового посередництва з такою формулою:

встановлено раніше невідому властивість економічних суб'єктів, згрупованих в інституційні сектори і пов'язаних економічними потоками, яка полягає в тому, що для здійснення функцій ринкового розподілу і обміну економічні суб'єкти самостійно формують новий, додатковий інституційний сектор – торгових корпорацій (посередництва), який виконує вказані функції за рахунок трансакційних витрат решти інституційних секторів.

Запропонована формула гіпотези найбільш релевантно відображає ринкові економічні відносини, конкретизує роль і значення трансакційних витрат у системі, визначає сутність ринкових процесів і функції нового інституційного сектору – торгових корпорацій, який здійснює процеси системного посередництва.

Теоретичне обґрунтування наукової гіпотези

Розглянемо модель економічної системи, побудовану на основі класифікацій СНР і подану на рисунку 2.



Рис. 2. Інституційна модель економічної системи

Модель включає:

– інституційні сектори: виробничих корпорацій (ВК), торгових корпорацій (ТК), фінансових корпорацій (ФК), загальнодержавного управління (ЗДУ), домашніх господарств (ДГ), некомерційних організацій, що обслуговують домашні господарства (НКО), решти світу (РС);

– потоки: затрати, випуск, експорт, імпорт; системний розподільник – ринок.

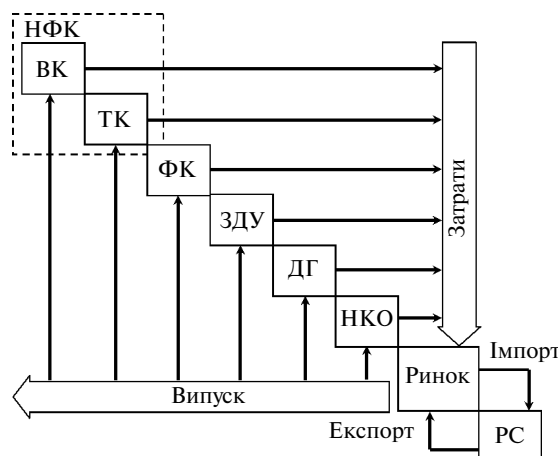
На схемі замість традиційного для СНР сектору нефінансових корпорацій (НФК), згідно із запропонованою науковою гіпотезою, введено сектори ВК і ТК.

Інституційні сектори даної економічної системи поєднані між собою через ринок потоками затрат і випуску, а сектор РС (позасистемний, зовнішній) – потоками експорту та імпорту.

За існуючими у СНР теоретичними положеннями, інституційні сектори зайняті взаємним розподілом і ринковим обміном самостійно, без участі сторонніх суб'єктів, на чому базується класична економічна теорія. При цьому кожна інституційна одиниця відповідного сектору здійснює економічні операції на основі взаємодії попиту і пропозиції.

Проте в реальності це не зовсім так. Ринкова система самостійно формує новий макроекономічний агрегат – інституційний сектор ТК, який виконує функції просування товару від виробника до споживача, створює трансакційні витрати надання ринкових послуг. Можна стверджувати, що такий інституційний сектор у ринковій економіці існував завжди, але спробу ідентифікувати та ввести його в науковий оборот здійснено лише в запропонованій науковій гіпотезі.

Це дозволило на системному рівні відокремити реальне виробництво продукції від її розподілу і обміну. Дійсно, торгові корпорації не змінюють і не створюють нових властивостей товару, вони лише забезпечують його зберігання протягом певного часу, просування до споживача і обмін (продаж). Введення нового інституційного сектору ТК в економічну систему і організація його статистичного обліку зумовлюють корисну наукову новизну за такими суттєвими ознаками:

1) у структурі економічної системи і СНР визначено новий інституційний сектор ТК, який обслуговує ринок;

2) ринковий розподіл і обмін подано в системі як процес, що реалізується торговими корпораціями. При цьому випуском ТК є послуги розподілу і обміну, а затратами – трансакційні витрати;

3) ринкові відносини інституційних одиниць формують не вільні попит і пропозиція, а трансакційні витрати сектору ТК. На це вказує відомий американський економіст Д. Гелбрейт ⁶, який розглядав роль монополій в економічній системі капіталізму. Саме поняття монополії зазнає зміни: це вже не виробник продукції, а переважно її розподільник – посередник;

4) стало можливим використовувати трансакційні витрати ТК як індикатор ринкової кон'юнктури в економічній системі. Отже, стає в нагоді запропонована раніше система аукціонів як релевантний механізм посередництва в економіці. На цьому заснована “теорія економічних механізмів” Нобелівських лауреатів з економіки 2007 р. Л. Гурвіца, Р. Мейерсона і Е. Маскіна ⁷;

⁶ Див.: Г е л б р е й т Д. Новое индустриальное общество. М., ООО “Издательство АСТ”, 2004, с. 265.

⁷ Див.: И з м а л к о в С., С о н и н К., Ю д к е в и ч М. Теория экономических механизмов (Нобелевская премия по экономике 2007 г.). (<http://institutions.com/theories/259-2007-1.html>).

5) доведено, що нераціональне управління трансакційними витратами може погіршити загальний економічний стан системи і навіть призвести до криз. Це положення детально опрацьовано в теорії сигналів ринкової системи, дослідження яких виконано в серії праць, присвячених аналізу ринків з асиметричною інформацією (Нобелівська премія з економіки 2001 р. Дж. Акерлофа, М. Спенса, Дж. Стігліца ⁸);

б) конкретизовано умови існування і підтримки опортуністичної поведінки суб'єктів у ринковому середовищі, теоретично обгрунтованої Нобелівським лауреатом з економіки 2009 р. О. Уільямсоном ⁹.

Слід зазначити, що властивість займатися посередництвом на системному рівні притаманна практично всім інституційним секторам: у ФК – це біржове і фінансове посередництво, у ЗДУ – корупція як різновид посередництва, у ДГ – значна частка некорпоративного обміну, у НКО – процедури лобіювання. Проте в секторах ЗДУ, ДГ і НКО вказана діяльність є другорядною і не становить предмета випуску. Окремо наголосимо, що у секторі ФК посередництво також є специфічним випуском, але його не можна ототожнювати з торгівлею, тому що фінансове і товарне посередництво відносяться до протилежно спрямованих економічних потоків, отже, не можуть бути суміщені в одному інституційному секторі. Таким чином, ідентифікація посередництва в економічній системі як функція окремого інституційного сектору ТК є найбільш доцільною і релевантною.

Запропонований в науковій гіпотезі підхід з-поміж існуючих теоретичних положень про економічну систему вирізняє те, що він знімає суперечності формування кон'юнктури ринку і забезпечує об'єктивне відображення ринкової діяльності як процесу виробництва і споживання трансакційних витрат. Розглянемо детальніше економічні потоки з використанням наведеної моделі кругообороту. Для підтвердження наукової гіпотези доцільно розглядати економічні відносини господарюючих суб'єктів, що дає можливість для математичного опису ринкових взаємодій. Модель ринкового кругообороту в економічній системі (рис. 3) містить:

- ринок;
- інституційний сектор “Національна економіка”, зокрема: інституційні одиниці – покупець (споживач), продавець (виробник) і посередник (покупець і продавець в одній особі, логістика) даної країни – є резидентами (Р);
- інституційний сектор “Решта світу”, зокрема: інституційні одиниці – покупець, продавець, посередник – є нерезидентами (Н);
- зовнішні ринкові економічні потоки, зокрема: випуск продавця (В1); випуск посередника (В2); імпорт (І); затрати покупця (З1); затрати посередника (З2); експорт (Е);
- внутрішні ринкові економічні потоки (трансакції), зокрема: затрати посередника (Р): Т11; Т12; Т13 (вузол 1); затрати покупця (Р): Т21; Т22; Т23 (вузол 2); експорт: Т31; Т32; Т33 (вузол 3); випуск продавця (Р): Т12; Т22; Т32 (вузол 4); випуск посередника (Р): Т11; Т21; Т31 (вузол 5); імпорт: Т13; Т23; Т33 (вузол 6).

Складемо систему рівнянь ринку за умови рівноваги вузлів 1–6. Система рівнянь приводить до таких математичних залежностей економічних потоків:

⁸ Див.: М о и с е е в С. Асимметричная премия Нобеля (<http://www.forextimes.ru/article/a21008p.htm>).

⁹ Див.: У и л ь я м с о н О. Экономические институты капитализма: Фирмы, рынки, “отношенческая” контракция. СПб. Лениздат, СЕУ Пресс, 1996, 697 с.

$$\begin{cases} 31 = T21 + T22 + T23; \\ 32 = T11 + T12 + T13; \\ E = T31 + T32 + T33; \\ B1 = T12 + T22 + T32; \\ B2 = T11 + T21 + T31; \\ I = T13 + T23 + T33. \end{cases} \quad (1)$$

Закон збереження для зовнішніх потоків ринкового обміну описується рівнянням

$$31 + 32 + E - B1 - B2 - I = 0. \quad (2)$$

Трансакційні витрати (ТВ) (дохід посередника) у системі визначаються рівнянням

$$TV = B2 - 32 = T21 + T31 - T12 - T13. \quad (3)$$



Рис. 3. Модель ринкових взаємодій

Слід зазначити, що кількісний опис розглянутих економічних потоків у ринковій системі може бути виконаний у будь-якій з відомих математик. Наприклад, функції, пов'язані з плануванням у ринковій системі, доцільно описувати математикою балансних співвідношень. Для моделювання процесів конкуренції слід використовувати математику рівнянь Лотки – Вольтерри, а також математику теорії катастроф. Тобто, у даний час існують напрацьована методологічна база і прийоми кількісного розрахунку елементів запропонованої моделі. Можна ствер-

джувати, що у складі висунутої гіпотези ми отримали своєрідну схему обліку трансакційних витрат, за якою доцільно проводити практичні розрахунки ринку і параметрів сектору ТК, а також усієї економічної системи.

На підставі розглянутих схем ідентифікованих економічних потоків, що пов'язують інституційні сектори (див. рис. 2 і 3), визначено загальну модель функціонування економічної системи, в якій слід виділити особливе місце посередника. При цьому, відповідно до законів збереження, трансакційний прибуток посередника становить відповідні трансакційні збитки решти інституційних одиниць (секторів).

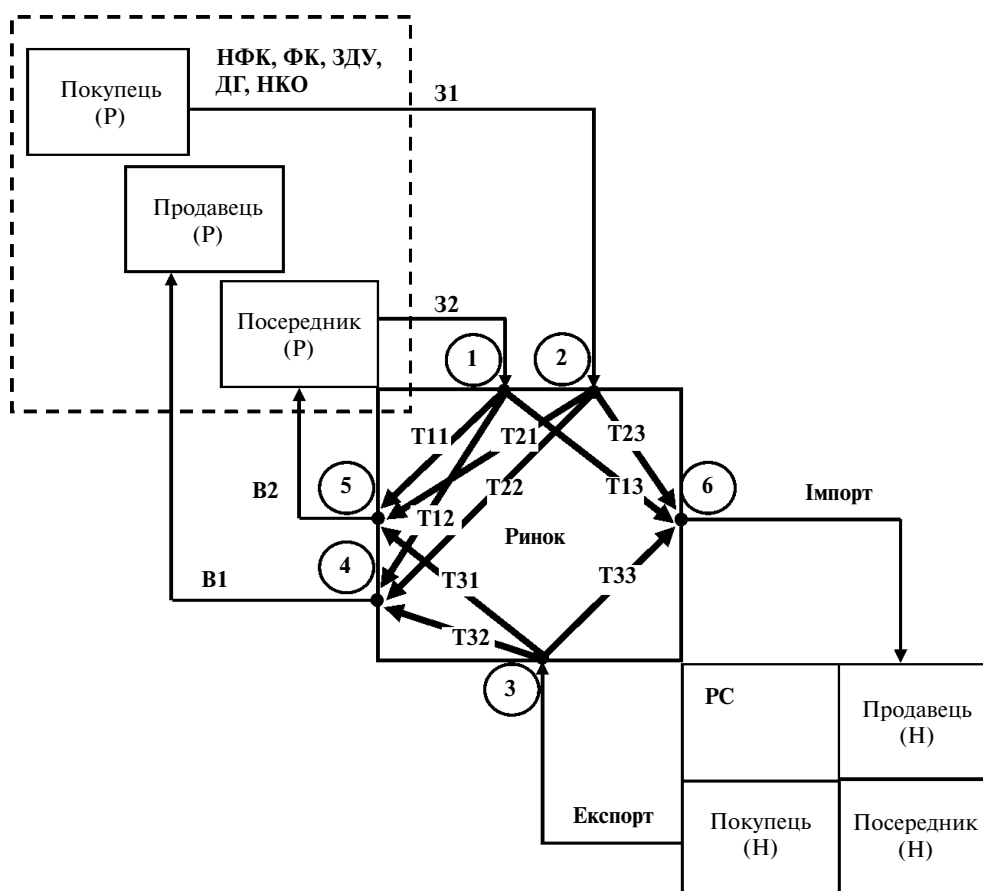
Вплив посередника на економічну систему в ринкових умовах виражається в:

1) порушенні природної кон'юнктури ринку, обмеженні змагальності на основі взаємодії попиту і пропозиції, що веде до “негативного планування” надприбутків ТК, які обтяжують економічну систему. Наприклад, розглядаючи господарське право США, можна дійти висновку про безуспішність спроб законодавців і уряду обмежувати посередників, але при цьому зберігати їх. У даному процесі якщо і є досягнення, то вони, як правило, стосуються витіснення американських посередників у світову глобальну економіку, за межі США. Проте це обертається новими проблемами, але в ще більших масштабах;

2) вилученні з ринкової системи у вигляді трансакційних витрат коштів, що позначається на її функціонуванні. Аналізуючи норми прибутків, отримуваних у секторі ВК, і торговельні націнки (прибутки сектору ТК), ми бачимо, що торгівля виявляється в рази вигіднішою за виробництво. Більше того, висока мобільність торговельних операцій дозволяє переносити діяльність ТК виключно в обрані, “прибуткові”, категорії товарів і послуг, що практично розриває ринкові процеси і сприяє виникненню криз. Не рятує навіть діяльність держави щодо стимулювання суспільного попиту (кейнсіанська рекомендація);

3) встановленні бар'єрів входження на ринок, які спричиняють додаткові трансакційні витрати. Сектор ТК здатний, з метою отримання гарантованого прибутку, створювати штучний дефіцит товарів і послуг на ринку шляхом недопущення товаровиробників або скуповування їх продукції за заниженими цінами. При цьому відбувається неконтрольоване збільшення ринкових цін, що змушує державу втручатися в ситуацію і проводити інтервенції товарів з резерву;

4) гальмуванні науково-технічного прогресу і розвитку продуктивних сил суспільства. Відомо, що торгові корпорації здатні накопичувати значні обсяги продукції для подальшої реалізації на ринку. При цьому поява нових конкурентоспроможних товарів може унеможливити реалізацію продукції із запасів. ТК прагнуть отримати максимальний прибуток зі своїх накопичень, не допускаючи на ринок нові товари;

5) розвитку найбільш ліквідних видів діяльності, що не збігається із завданнями соціального розвитку суспільства. У разі, коли у ТК відсутні запаси на складі та немає зобов'язань перед товаровиробниками, вони мають вільний вибір і обслуговують максимально ліквідну продукцію або види діяльності. При цьому відбувається розбалансування економічної системи. Дорогих і високоліквідних товарів стає на ринку багато, а простих, дешевих не вистачає, що веде до суцільного дефіциту. Як правило, і в цьому випадку державне регулювання повинне бути своєрідною “подушкою безпеки”, що заповнює ринок товарами з резерву;

6) породженні у суспільстві завдяки надприбуткам сектору ТК (які, проте, не забезпечені адекватним трудовим внеском) нового, високодохідного класу, відсто-

роненого від реального виробництва продукції. Т. Веблен¹⁰ називав його бездіяльним класом, а його надмірні побутові витрати – бездіяльним споживанням, яке створює соціальне напруження в суспільстві.

У висунутій науковій гіпотезі та загальній моделі трансакційних витрат за основу взято інститут ринку, тому і заходи з поліпшення функціонування економічної системи повинні мати суто інституційний характер. Такими заходами на теоретичному і системному рівнях можуть стати:

- перегрупування системи і класифікації СНР, коли замість сектору НФК запроваджуватимуться два нових сектори – ВК і ТК і забезпечуватиметься роздільний статистичний облік економічних операцій;

- ідентифікація на системному рівні та в класифікаціях СНР потоків трансакційних витрат, складання балансів потоків, визначення в рамках ринкового інституту основних пропорцій ринкових трансакцій;

- забезпечення фіскального регулювання сектору ТК з боку держави, за яким наднормативні доходи від ринкових трансакцій повинні повертатися в систему у вигляді податків, санкцій, штрафів тощо;

- контроль ситуації шляхом роздільного обліку і регулювання посередництва в нефінансовій та фінансовій сферах, оскільки у створенні світової економічної кризи 2008 р. брали участь не тільки торговельні, а й фінансові посередники, причому їх операції були тісно взаємопов'язані та являли собою єдине ціле.

Проведене дослідження теоретично довело гіпотетичну властивість економічних суб'єктів формувати у ринковій системі посередницькі процеси і відповідні інституційні сектори, а також трансакційні витрати, які збалансовують ринкові відносини, визначило доцільність державного управління даною властивістю.

Практичне підтвердження гіпотези

Статистичні дані безпосередньо не відображають трансакційні витрати, проте непрямо показують перерозподіл доходів в інституційних секторах. На рисунку 4 подано динаміку частки доданої вартості у випуску за видами економічної діяльності. При побудові діаграм урахувалися субсидії на виробництво тієї чи іншої продукції (послуг). Аналіз показує, що частка доданої вартості в торгівлі майже в 3 рази перевищує аналогічний показник в обробній промисловості, в 1,6 рази – середнє значення по економіці, у 2 рази – у будівництві, в 1,5 рази – в енергетиці, в 1,3 рази – у добувній промисловості. Таким чином, доказ наявності високих трансакційних витрат у торгівлі отримано. Балансування трансакційних витрат дозволяє зробити висновок про перетікання коштів із секторів реальної економіки в посередницький сектор, що підтверджує наукову гіпотезу.

Запропонована гіпотеза дозволяє пояснити багато негативних наслідків і кризових явищ, спричинених нераціональною поведінкою інституційного сектору ТК.

Розглянемо реформування господарських систем країн з перехідною економікою (зокрема, колишнього СРСР), в основу якого було покладено завдання запровадження ринкових відносин і приватної власності. Для цього було дозволено створювати приватні підприємства, які працювали на принципах аутсорсингу спільно з державними і, як правило, виконували посередницькі функції, з високими трансакційними витратами забезпечуючи матеріально-технічне постачання основного виробництва і збут готової продукції. У результаті за рахунок транс-

¹⁰ Див.: Веблен Т. Теория праздного класса. (Пер. с англ. под общей редакцией В. Мотылева). М., "Прогресс", 1984, 367 с.

фертних цін прибуток основного (державного) підприємства був відсутній (мали місце збитки), тоді як у підприємства-аутсорсера він сягав 400–500%. При цьому реалізовувалися дві мети: формувався новий багатий клас населення (інституційний сектор ДГ), зайнятий в аутсорсингу; державне підприємство доводилося до стану банкрутства і ставало найбільш привабливим об'єктом приватизації для цього новоствореного багатого класу.



Рис. 4. Динаміка частки доданої вартості у випуску по галузях економіки

Джерело: Державна служба статистики України. Національні рахунки (<http://www.ukrstat.gov.ua>)

Таким чином, запропонована гіпотеза дістала підтвердження на практиці. Вихід з такого становища ми вбачаємо в роздільному обліку трансакційних витрат по виробничих і торговельних операціях і державному контролю над ними у відповідних інституційних одиницях.

Як другий приклад слід навести толінгові операції, або виробництво продукції з давальницької сировини. У цьому випадку схема нарощування трансакційних витрат і отримання посередницького надприбутку ускладнюється, оскільки в дію вступає інституційний сектор РС. Проте суть процесу залишається без змін – перерозподіл прибутку від виробництва у посередництво. Прикладом може слугувати робота сировинних підприємств у Росії та Україні (виробництво алюмінію, мінеральних добрив, видобування корисних копалин, металургія тощо). Отже, гіпотеза підтверджується. Привабливим рішенням також є ведення роздільного обліку по інституційних секторах ПК, ТК і регулювання трансакційних витрат, але

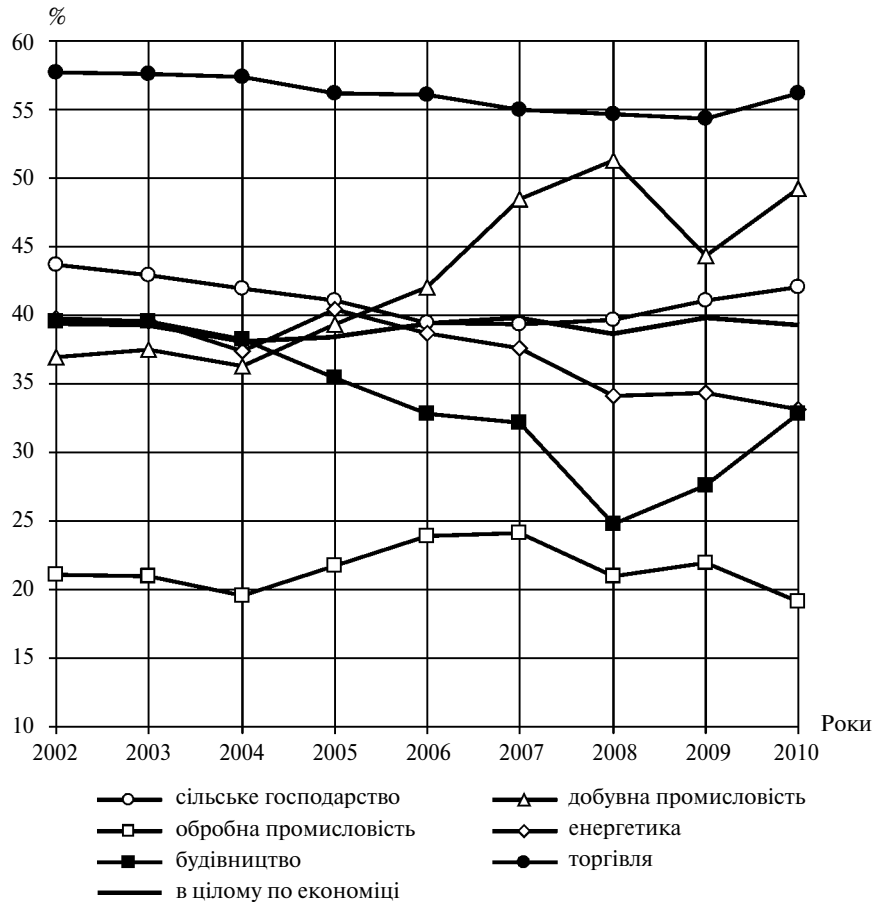
вже на міждержавному рівні. Такі рекомендації дійсно можуть бути реалізовані на практиці.

Наступним прикладом є здатність акумулювати значні суми трансакційних витрат у ФПГ. Саме фінансова складова групи – банки – має можливості для посередницької діяльності, дані про яку в цілому елімінуються в бухгалтерському обліку, внаслідок чого прибутки окремих учасників групи у багато разів перевищують середні по ФПГ. У даному випадку слід застосовувати тонкіші механізми регулювання, оскільки трансакційні витрати ФПГ частково йдуть на створення системи трансфертного ціноутворення всередині групи. Враховуючи, що ФПГ є стратегічно важливими для будь-якої держави господарськими структурами, облік по інституційних секторах слід вести дуже уважно і обережно. Разом з тим заявлений у гіпотезі принцип і тут дістає цілковите практичне підтвердження.

Особливу увагу слід приділити такій операції, як тендерні торги. Незважаючи на прагнення досягти повної прозорості операцій, у даному разі все одно має місце опортунізм організаторів і учасників тендеру. Це і недопущення небажаних конкурентів, і участь фіктивних юридичних осіб – “мертвих душ”, і перегляд прийнятих домовленостей щодо продукції, і пряма корупція при здійсненні операцій. Загальні мотиви є тими самими – формування додаткових трансакційних витрат у ринковій системі з їх подальшою конвертацією в доходи приватних осіб. При цьому вказані вилучення лягають тягарем на всю економічну систему, що перешкоджає сталому економічному зростанню.

І в даному випадку запропонована гіпотеза набуває практичного підтвердження. Методи регулювання – ті самі: роздільний облік економічних операцій і потоків інституційних секторів, зокрема по сектору ДГ, і недопущення наднормативних трансакційних витрат у секторі ЗДУ.

На підставі розглянутих ситуацій з економічної практики можна зробити висновки про повне підтвердження висунутої наукової гіпотези і про необхідність її використання як в економічній теорії, так і на практиці.

Стаття надійшла до редакції 5 квітня 2012 р.
