

УДК 72.03

канд. арх., доцент Шевцова Г.В.,  
Київський національний університет будівництва і архітектури

## СХІДНА ЄВРОПА ТА УКРАЇНА: СТУПІНЬ ВПЛИВУ НАРОДНОГО ЖИТЛА НА ФОРМОТВОРЕННЯ ДЕРЕВ'ЯНОЇ ЦЕРКВИ

*Анотація.* В статті виявлено шляхи розвитку «хатнього» конструктивного типу перекриття дерев'яних церков та порівняльну міру його впливу на формування храмів країн Східної Європи і України. Основну увагу приділено церквам карпатського регіону: яскраво вираженої зони змішування форм з різною генезою.

*Ключові слова:* дерев'яна церква, «хатній» тип перекриття, карпатській регіон, різна генеза, зона змішення форм.

В попередньому дослідженні<sup>1</sup> ми виявили п'ять основних конструктивних типів устрою підвищеного внутрішнього простору українських дерев'яних церков та виклали деякі висновки щодо ймовірності їх різної генези. Дану роботу присвячено питанням походження та розвитку одного з цих типів, що, ймовірно, має коріння в житловій народній архітектурі.

Зазначений конструктивний тип є характерним для українських і східноєвропейських дахових церков і являє собою підкрюквяну зрубну чи дощату конструкцію, що за своїми геометричними характеристиками наближена до трапецієвидного або циліндричного склепіння<sup>1</sup>. За рахунок цього, в інтер'єрі церкви створюється підвищений внутрішній простір. Як ми вже зазначали раніше<sup>1</sup>, питання генези цієї конструкції є достатньо складним. За просторовою конфігурацією та способом устрою цей тип близький до рубленого двосхилого, коробчастого чи склепінчастого «накату», що в українській народній традиції був ужитковим для господарчих споруд. В примітивних житлових спорудах бачимо традиції «подвійного покриття», тобто використання плоских рублених накатів під двосхилим дахом, що без сумніву пояснюється потребою зберегти тепло в оселі. Подібні прийоми характерні для архаїчних жител українського і білоруського Полісся<sup>2</sup> та Росії<sup>3</sup>. Проте, в переважній більшості випадків такі накатні внутрішні стелі були саме плоскими і не мали тенденції до підняття внутрішнього простору. Проте, С. Таранущенко усе ж таки згадує про випадки устрою піднятої накатної стелі і в поліських хатах, щоправда відмічає, що знає про них лише з переказів і підкреслює, що походження таких хат для нього остаточно незрозуміло<sup>2</sup>. Зображення хат з такою стелею зустрічаємо в дослідженнях російської архітектури, зокрема С. Забелло приводить таке зображення карельської хати<sup>3</sup>. Таким чином, бачимо,

що подібна конструкція є від початку пов'язаною з житловою архітектурою. Ареал її застосування істотно розширився після розповсюдження християнства, коли окремі хати стали пристосовуватися під церкви і для підвищення внутрішнього простору новоутвореної нави пласку хатню стелю перебудовували в трапецієвидну за допомогою підшиття під крокви дощок.

Втім, ідея сакралізації простору над житлом за рахунок його підвищення шляхом устрою коробчастого накату, має глибоке дохристиянське коріння: воно пов'язано з устроєм «жител для померлих», так званих «домовин», які традиційно встановлювалися над похованнями слов'ян. Подібні артефакти були зафіксовані В. Завадою під час дослідження глухих поліських селищ<sup>4</sup>, притаманні вони і російським традиціям<sup>5</sup>. Тобто, в даному випадку бачимо, що при появі подібних «хатніх» церков, християнські потреби підвищення сакрального простору нави були втілені в життя на основі прадідівських конструктивних методів, що мали відношення до дохристиянських культів, пов'язаних з сакралізацією житла та ідеєю «житла померлих». Таким чином, подібна конструкція є скоріше за все похідною з житлової архітектури, а її застосування в сакральних спорудах розпочалося вже після розповсюдження християнства. Тобто, цей конструктивний варіант покриття відповідає ідеї генези української дерев'яної церкви з хати, яку на початку ХХ сторіччя висунув Михайло Драган<sup>6</sup>. Проте, на нашу думку, цей варіант скоріше за все не призвів, як то припускав Драган, до подальшого формування зрубного церковного верха: в ланці перехідних форм, що їх Драган використовував в якості доказів для такого твердження<sup>6</sup>, не знаходимо єдиної церкви із зрубним верхом, а бачимо самі лише варіації вертикального розвитку кроквяного даху, характерні скоріш не для України, а для хатньої та церковної архітектури західнослов'янських народів (поляків, чехів, словенів) і румунів<sup>7</sup>. Тому й не дивно, що переважна більшість українських церков такого типу локалізується на прикордонних з цими країнами територіях<sup>8</sup>.

Дерев'яна сакральна архітектура вищеназваних сусідніх з українцями народів, не дивлячись на, здавалося б, близькість ареалу розташування, для наших вчених залишається маловідомою. Через нестачу відповідної інформації, що без сумніву бере свій початок ще в сепаратистській політиці радянського союзу, під час аналізу особливостей дерев'яних церков українських областей карпатського регіону (і особливо – дерев'яних церков Закарпаття), виникає багато неточностей. Труднощі наявні навіть у класифікації церков Закарпаття<sup>9</sup>,<sup>10</sup>, та ін. Між тим, розвиток народної архітектури карпатського регіону не визначається кордонами конкретних країн, тим більше, що тут вони під час довгої історії неодноразова суттєво змінювалися. На нашу думку, набагато більш продуктивним є комплексний аналіз дерев'яного будівництва регіону з

точки зору усвідомлення того, що, як ми вже згадували в попередніх працях <sup>11</sup>, тут маємо справу з географічним ареалом перехрещення різних конструктивних систем дерев'яного будівництва: зрубна система, що наступає з північного сходу, зустрічається тут з каркасною, яка підходить з південного заходу <sup>11</sup>. Таким чином, формуються химерні перехідні форми зрубно-каркасної архітектури, такі, наприклад, як польські костьоли, марамурешські баштові церкви, лемківські чи бойківські церкви, тощо: тобто сакральні будови, які поєднують в собі зрубні стіни, вбудовані каркасні дзвіниці та часто – кроквяні покриття <sup>7</sup>. По мірі просування далі на північній схід (тобто – в глиб українських територій), доля каркасних конструкцій поступово зменшуються і, кінець кінцем, сходять нанівець. Більш того – з сакральній архітектури частково витісняються також і кроквяні покриття, які поступово замінюються характерними для України і Росії зрубними баштами різної конструкції. А ось в житловому народному будівництві крокви залишаються домінуючим способом організації дахів.

Виходячи з досліджень Девіда Букстона <sup>7</sup>, що майже все життя присвятив вивченню та аналізу дерев'яних церков слов'янських (і особливо – західнослов'янських) регіонів і спираючись на власний досвід дослідження дерев'яних церков Польщі та Румунії, приходимо до висновку про ймовірність наявності в них хатнього предка. Розповсюджені тут плани церков, як правило, мають витягнуту з заходу на схід тридільну структуру, проте всі три елементи храму (нартекс, нава, олтар) є однаковими по ширині (у більш пізніх пам'ятках звужується лише олтарна частина <sup>7</sup>, рис. 1). Такий план вельми нагадує описану М. Драганом примітивну хату, від якої, як він вважав, розвинулися українські дерев'яні церкви <sup>3</sup> і яка насправді є характерною не лише для українських земель, але й для всього карпатського регіону <sup>7</sup>.



Рис. 1. Характерні плани румунських церков. А – церква з Куасені (Лапус), церква з Бростені (Горж), за Д. Букстоном

Проте, на відміну від українського варіанту, де, як ми вже зазначали в попередніх дослідженнях <sup>1</sup>, за умови хатньої генези церков, досить важко пояснити не лише факт розширення центральної частини плану, але й в першу чергу – появу зрубних центричних верхів над окремими частинами плану, що

було абсолютно нехарактерно для хат <sup>1</sup>, в західнослов'янському і румунському варіанті бачимо покриття церков у вигляді кроквяних дахів над плоскими, трапецієвидними або циліндричними дерев'яними (зрубними чи дощатими) стелями, що саме й були характерні для хат <sup>2</sup>, і по суті є ідентичними “хатньому” конструктивному модулю (рис 2).

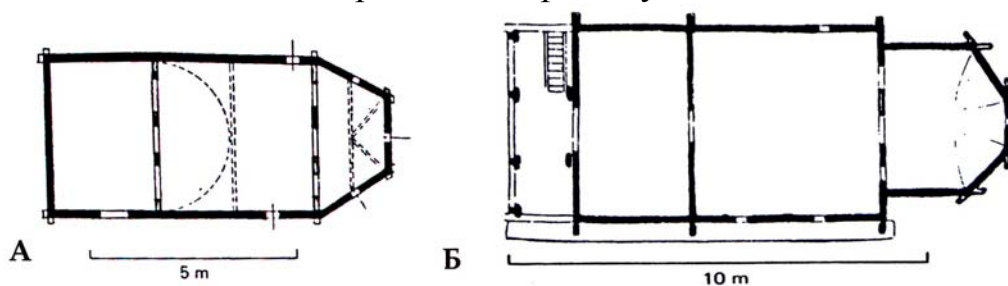

Рис. 2. Сербська хатня церква з Великої Плани (Смедерево), 1818 р., за Д. Букстоном

Формування каркасних башт над західною частиною таких церков проходило поступово, спершу у вигляді невеличких дахових дзвіничок <sup>7</sup> (рис. 3а). А велетенські каркасні башти румунських церков Марамурешу та польських костьолів, а також характерні для них ускладнені кроквяні дахи, розвинулися на їх основі вже набагато пізніше (XVII-XVIII ст., рис. 3б, 3в), і скоріш за все – під впливом мурованої архітектури <sup>4</sup>.

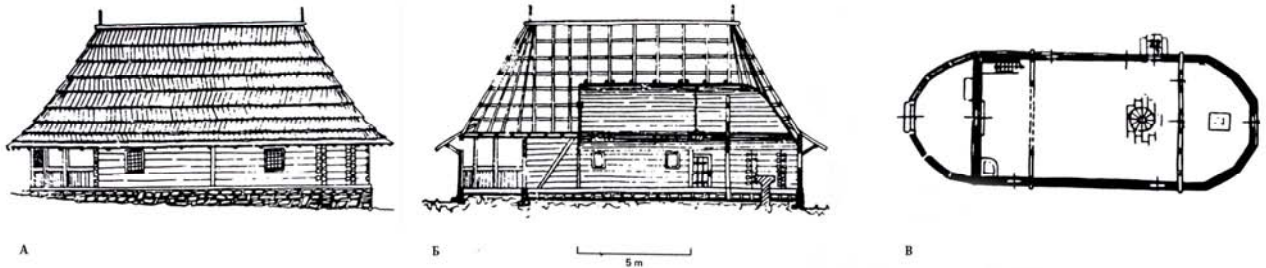

Рис. 3. Східноєвропейські церкви на основі хатньої конструкції. А – румунська архаїчна церква з з Бростені (Горж); Б – румунська церква марамурешського типу з Брустурі; польській костьол з Коморовіце поблизу Кракова (за Д. Букстоном)

Знаходимо в тамтешніх храмах і надзвичайно багато зразків характерного для житла розташування входів з південного боку (а не з західного, як це звичайно для церков). Яскравими прикладами цього можуть слугувати

досліджені нами маленька архаїчна церква з Сурдешті (Марамуреш), набагато новіша за неї церква Святих архангелів з Рогозу (Марамуреш, 1663 р.), та ціла низька церков південної (румунської) Буковини, таких наприклад, як церква св. Миколи з Вами (XVIII ст.), церква св. Дмитра з Ботусани (1810 р.), та ін. На відміну, в Україні входи з південного боку є для церков досить рідкісним явищем, до того ж, майже всі ці випадки сконцентровані саме в карпатському «перехідному» регіоні<sup>8</sup>.

Таким чином, бачимо, що хатній предок скоріше є характерним для церков західних слов'ян. В Україні ж, на нашу думку, цей тип можна було б скоріше назвати тупиковою гілкою розвитку.

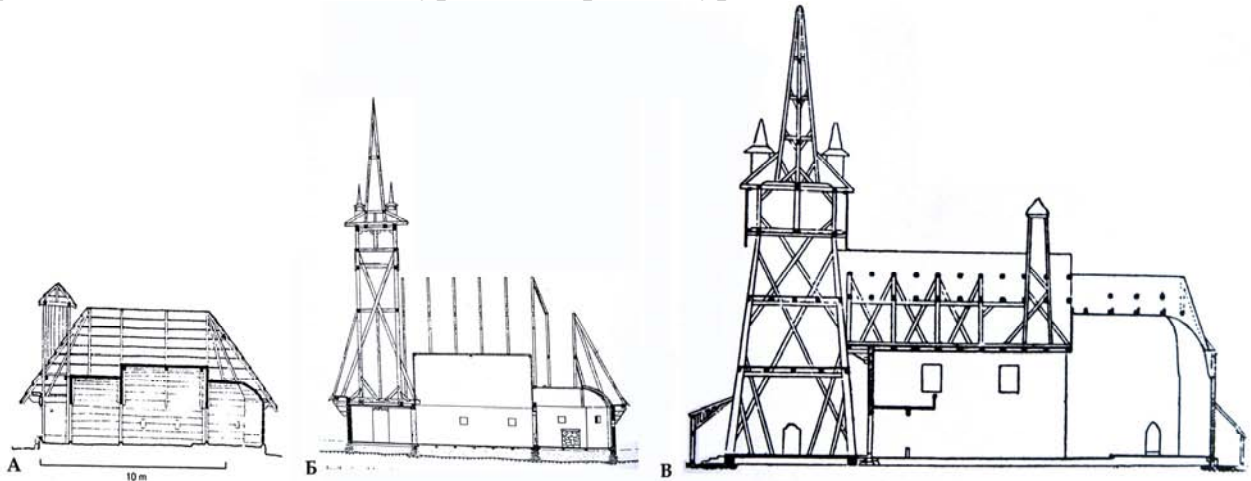
Додатковим доказом може слугувати проведене нами нещодавно невеличке порівняльне дослідження церков Північної (української) та Південної (румунської) Буковини, які належать до особливого (так званого «буковинського») регіонального типу<sup>8, 12 та ін.</sup> і ззовні схожі на хати з високими дахами, всередині ж ховають підвищений простір купольного типу. На перший погляд, церкви Південної та Північної Буковини є проявами єдиного архітектурно явища. Їх формування пояснюють пануванням у XVI-XVII ст. на цій території турків, які вимагали робити християнські храми непомітними і, таким чином, виникла традиція ховати верхи церков під високим дахом хатнього типу<sup>7, 12 та ін.</sup>. В українській частині Буковини підняття внутрішнього простору під дахом досягається за рахунок низьких широких зрубних заломів, влаштованих або над всіма частинами плану, або ж лише над навою та олтарем<sup>12</sup> (рис. 4а).



Рис. 4. Буковинські церкви з заломами. А – Церква св. Михайла, Чернівці (за Г. Логвіним); Б – Церква з села Дорогой, Румунія (за Д. Букстоном)



В той же час, в румунській Буковині така конструкція є скоріше винятком, аніж правилом (рис. 4б) <sup>7</sup>. Переважна більшість церков, що ззовні виглядають точнісінько так само як українські, мають під дахами не верхи з заломами, а циліндричні зрубні стелі (рис. 5а), або ж, у більш пізніх зразках – недолугу каркасну імітацію куполів (рис. 5б), що явно виникла під впливом мурованої архітектури регіону <sup>7</sup> (рис. 6)

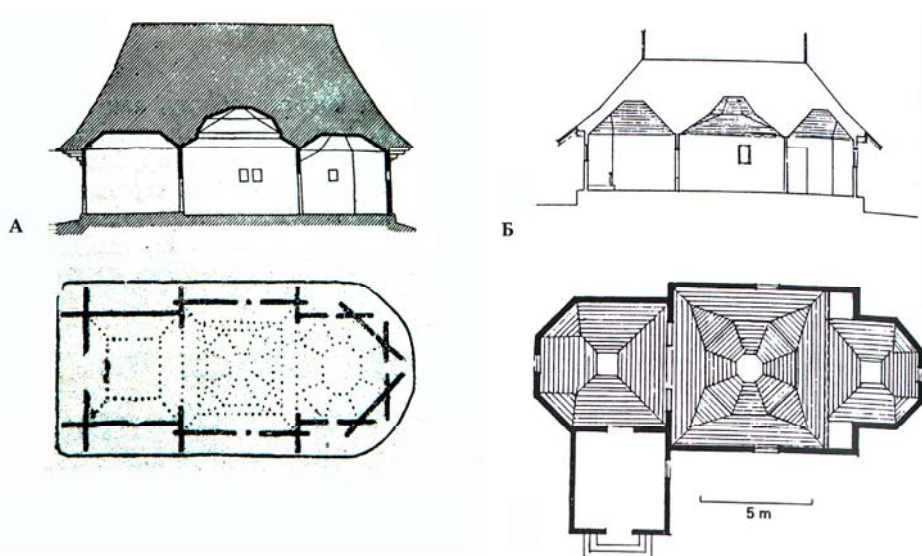

Рис. 5. Буковинські церкви без заломів (Румунія). А – Церква з Браїєшти; Б – Церква з Сервієшти (за Д. Букстоном)



Рис. 6. План мурованого собору з монастиря в Драгомирні (румунська Буковина), 1608 р., (за Д. Букстоном)

Тобто, тут бачимо явну конструктивну відмінність українських та румунських буковинських дерев'яних храмів, що, на нашу думку, може бути свідченням їх різної генези: українські буковинські церкви споріднені із заломними зрубними церквами, а румунські – з житлом та мурованою

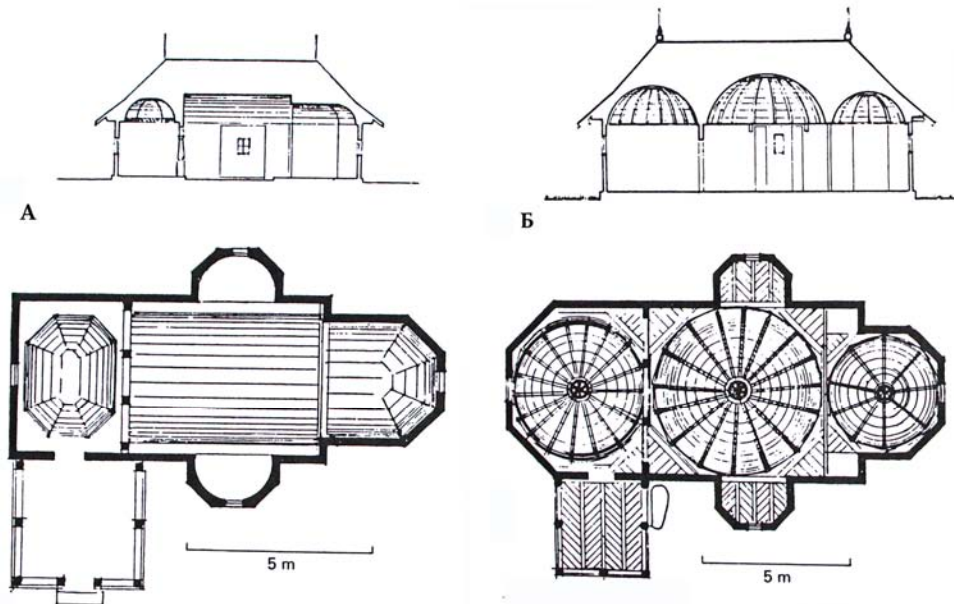
архітектурою свого регіону. Це підтверджує і різниця планів церков – на українському боці панує тридільний план з ширшим нефом<sup>13</sup> (традиційний український варіант, рис. 4а), на румунському – тридільний рівноширокий план (іноді – із звуженою олтарною частиною<sup>7</sup> (рис. 5а, 5б).

Таким чином, бачимо, що навіть в таких ніби то схожих формах храмів, може простежуватися різна генеза. Тим більше подібний феномен можливий і в більш віддалених формах дерев'яних церков і особливо – на території карпатського регіону, де зустрічаються, співіснують і взаємно впливають автентична українська конструкція залому, що насувається з північного сходу, та більш характерні для південного заходу (і скоріш за все – споріднені з житлом і в певній мірі з мурованою архітектурою) кроквяні та циліндрично-зрубні конструкції покриттів.

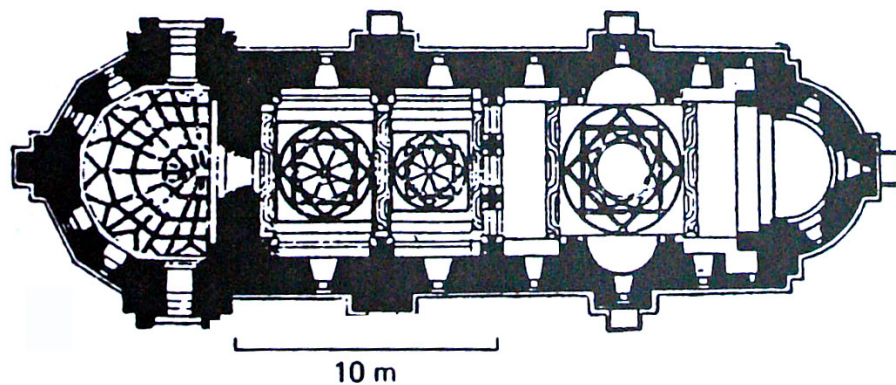
Втім, загалом нехарактерні для українських церков кроквяні дахові покриття, підбиті всередині трапецієвидною дощатою стелею, активно просуються в глиб української території, де в основному використовуються для перекриття периферійних зрубів українських одноверхих церков і в цьому можна побачити істотний вплив хатнього будівництва на українську дерев'яну церкву.

### Література:

1. Шевцова Г.В. Українська дерев'яна церква: конструктивні прийоми розвитку вертикального внутрішнього простору та питання їх генези // Містобудування та територіальне планування. – К.: КНУБА, 2009. – Вип. 33. – С. 526-532.
2. Таранущенко С.. Давнє Поліське житло // Народна Творчість та Етнографія. – 1969. - № 1. – С. 8-23.
3. Забелло С., Иванов В., Максимов П. Русское деревянное зодчество. – М.: Академия архитектуры СССР, 1942. – 214 с.
4. Завада В.Т. Дерев'яні храми Полісся. – К: Техніка, 2001. - 167 с.
5. Ополовников А. В. Русское деревянное зодчество: Памятники шатрового типа. Памятники клетского типа и малые архитектурные формы. Памятники ярусного, кубоватого и многоглавого типа. – М.: Искусство, 1986. – 312 с.
6. Драган М. Українські деревляні церкви. – Львів, 1937. – 136 с.
7. Buxton D. The wooden churches of Eastern Europe. An introductory survey. – London: Cambridge University press, 2008. – 406 p.
8. Шевцова Г.В. Дерев'яні церкви України. – К.: Грані-Т, 2007. – 376 с.
9. Макушенко П.И. Народное деревянное зодчество Закарпатья (XVIII – начала XX в.). – М.: Стройиздат, 1976. – 160 с.

10. Могитич І.Р. Церкви // Народна архітектура українських Карпат XV-XX ст. – К.: Наукова думка, 1987. – С. 206-236.

11. Шевцова Г.В. Україна-Норвегія – витоки і особливості об'ємно-просторої форми та конструкції дерев'яних храмів // Традиції та новації у вищій архітектурно-художній освіті. – Харків: Харківська Державна Академія Дизайну і Мистецтва. – 2009. – № 3-4. – С. 142-136.

12. Логвин Г. Дерев'яна архітектура України // Нариси історії архітектури Української РСР, - Т. 1. – К.: Держ. вид. літератури з будівництва і архітектури УРСР, 1957.

13. Памятники архитектуры и градостроительства Украинской ССР: Иллюстрированный справочник-каталог: В 4 т. – К.: Будівельник, 1983-1986.

#### **Аннотация:**

В статье выявлены пути формирования «жилищного» конструктивного типа перекрытия деревянных церквей и сравнительная степень его влияния на фомообразование храмов стран Восточной Европы и Украины. Внимание акцентировано на церквях карпатского региона: ярко выраженной зоны смешивания форм с разным генезисом.

**Ключевые слова:** деревянная церковь, «жилищный» тип перекрытия, карпатский регион, разный генезис, зона смешивания форм.

#### **Annotation:**

Article examines “rural” constructive type’s formation of wooden church roofing and comparatively determines its influence to the volume shape of Eastern European and Ukrainian temples. Especial attention is paid to the wooden churches of Carpathian region: brightly determined zone of different genesis species mixing.

**Keywords:** wooden church, “rural” constructive type of roofing, Carpathian region, different genesis, species mixing zone.