

*Матеріали і дослідження
з археології Прикарпаття і Волині.
Вип. 15. 2011. С. 78–108.*

Микола БАНДРІВСЬКИЙ

**ПОХОВАННЯ ПРОТО- І РАННЬОУНЕТИЦЬКОГО ТИПУ
НА ВЕРХНЬОМУ ПРИДНІСТЕР'І І ПРОБЛЕМА ВЕРХНЬОДУНАЙСЬКИХ ВПЛИВІВ
НА ЗАХІД УКРАЇНСЬКОГО ЛІСОСТЕПУ ВПРОДОВЖ ПЕРІОДІВ BRA1–BRA2**

В останні роки в багатьох європейських країнах намітилися нові напрямки у вивченні пам'яток раннього періоду епохи бронзи. Чимраз більшу увагу міжнародна наукова спільнота приділяє вивченню однієї з найяскравіших і найрозвинутіших культур на континенті – унетицькій (2300–1600 рр. до нар. Хр.), відкритій наприкінці XIX ст. біля с. Унетице неподалік Праги. Прийнято вважати, що найраніше фаза унетицької культури утворилася на території південної Моравії і південно-західної Словаччини за участю середньодунайських впливів (в основному, культури Нагирев та культури дзвоноподібних кубків).



Рис. 1. Карта поширення унетицької культури з вказанням гіпотетичного напрямку заселення Верхнього Придністров'я прото-і ранньоунетицькими спільнотами

Fig. 1. Map of distribution of Unetice culture with marking of hypothetical direction of settling of Upper Dnister region by proto- and early-Unetice population

Приблизно тоді ж осередки протоунетицької культури утворилися і на території центральної Чехії і в південній частині середньої Сілезії. Проте найбільшого свого розвитку унетицька культура сягнула в класичній фазі (Bra2) свого розвитку, коли її носії розселилися до території сьогоденішньої Нижньої Австрії, Тюрингії, Саксонії і південної частини Бранденбургу (рис. 1). Власне тоді на рудоносних теренах Чехії, Саксонії і Тюрингії, де, окрім покладів міді, виступав також свинець, утворився потужний унетицько-штраубінгський

металургійний осередок, в якому виготовляли різноманітні знаряддя, прикраси та зброю, типи яких стали презентантами унетицької культури в цілому (плоскі сокирки, трикутні леза кинджалів з отворами на п'ятці для припасування руків'я, нашійні гривні із розплесканими і закрученими у вушко кінцями, манжетоподібні браслети з рифленою поверхнею, шпильки з маленьким кілечком на плоскій голівці, шпильки кіпрського типу і шпильки з кільцевою голівкою тощо). Вже в ранній фазі свого розвитку унетицьке населення переселяється і на більш віддалені землі. Один з напрямків міграції провадив на південний захід нинішньої Польщі, а звідти – у прибалтійські райони. Другий шлях переселення прямував, як свідчать здобуті впродовж останніх десятиліть дані, у Східну Галичину, тобто у найбільш західні райони Українського Лісостепу.

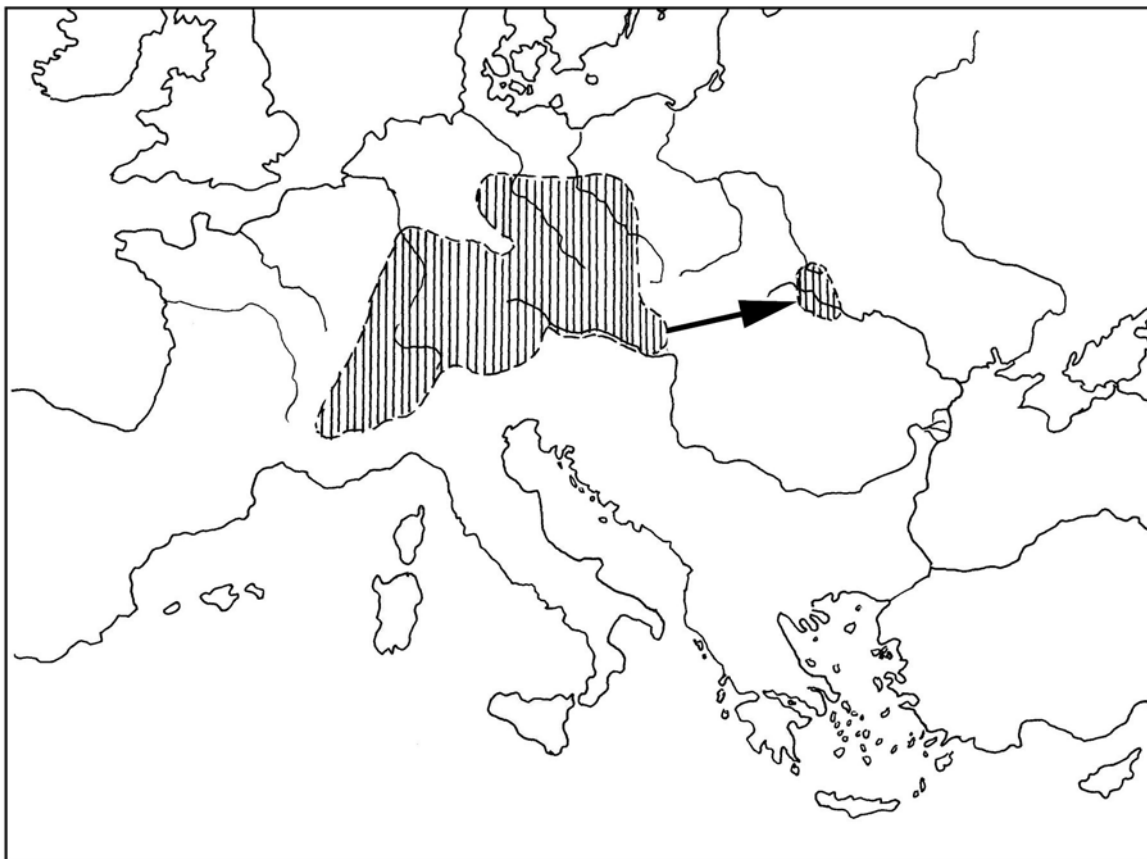

Рис. 2. Територія поширення пам'яток почапської культури (за Й. Костжевським, 1948)
Fig. 2. Territory of distribution of finds of Pochapska culture (by J. Kostrzewski, 1948)

Проблема виділення унетицького компоненту в культурі ранньобронзового віку Західної України не нова. Вперше її обґрунтував директор Музею НТШ, а заодно й учень всесвітньознаного чеського славіста Любора Нідерле, Я. Пастернак в статті “Перша бронзова доба в Галичині”, яка видрукувана в черговому томі Записок НТШ [Пастернак, 1933, с. 1–45]. В тому ж році відомий український дослідник виступив з доповіддю “Локальні периферії унетицької культури” на VII Міжнародному конгресі історичних наук у Варшаві [Pasternak,

1933, s. 5–11]. Ярослав Іванович підсумував тоді увесь здобутий на той час матеріал з цієї проблематики, в т.ч. результати власних розкопок в Почапах і Якторові поблизу Львова, і прийшов до висновку, що “...типологічна аналіза ... дозволяє вирізнити нову групу пам’яток ранньої бронзової доби на горішньому Подністрів’ї та Побужжжі, яку з великою правдоподібністю можна вважати за периферійне відгалуження унетицької культури шлезько-моравського типу” [Пастернак, 1933, с. 94; 1961, с. 259].

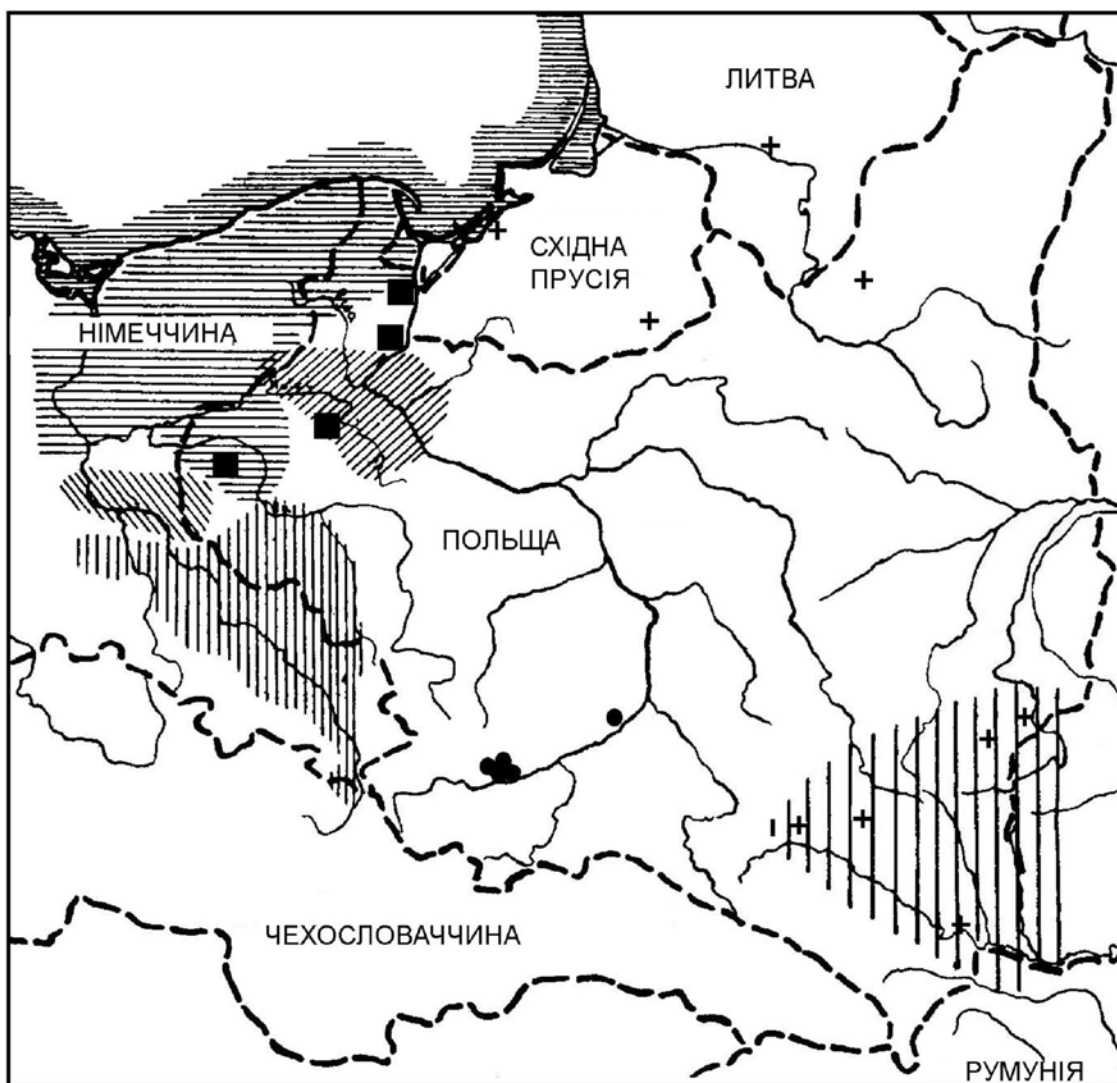

Рис. 3. Пам’ятки прото- і ранньоунетицького типу на Верхньому Придністрів’ї: 1 – Баличі; 2 – Переможне (кол. Хлопи); 3 – Винники; 4 – Звенигород; 5 – Серники; 6 – Почапи; 7 – Хильчиці; 8 – Чехи/Лугове; 9 – Висоцьке; 10 – Велика Плавуча; 11 – Городенка; 12 – Гвіздець; 13 – Передіване; 14 – Городниця

Fig. 3. Finds of proto- and early-Unetice type on Upper Dnister region

І. 3 історії проблеми. В передвоєнний час міжнародна наукова спільнота позитивно сприйняла нову концепцію культурного розвитку Східної Галичини на початку епохи бронзи, яку запропонував Я. Пастернак. Однак, в повоєнний час, після воз’єднання західноукраїнських земель з Великою Україною, ставлення до відкритих Я. Пастернаком пам’яток унетицького типу (за визначенням першовідкривача – східногалицької групи унетицької культури), почало кардинально змінюватися. Так, Ю. Костжевський у 1948 р., не вдаючись у вузькопрофесійні дискусії з поглядами видатного ентузіаста, на підставі майже тих самих пам’яток (рис. 2), відомості про які вперше зібрав і підсумував 1933 р. Я. Пастернак, “виділив” на заході України нову археологічну культуру, яку назвав почапською (від місцезнаходження ґрунтових поховань унетицького типу, розкопаних Я. Пастернаком 1931 р. біля с. Почапи Золочівського повіту на Львівщині)¹. Згодом Т. Сулімирський і Є. Глосік також визнали за правомірне існування окремої почапської культури, причому в тих самих межах, що їх запропонував Я. Пастернак,

¹ На карті, опублікованій Ю. Костжевським, територія “почапської культури” дивним чином охоплює ті самі землі, на яких, згідно з Я. Пастернаком, в ранньобронзовій добі замешкувало унетицьке населення [Kostrzewski, 1948, s. 197, m. 6]. Ця обставина наштовхує на думку, що в цьому випадку маємо справу лише з механічним переназванням одного й того ж окремишнього археологічного вияву. Причини, які до цього спонукали, були зумовлені, скоріш за все, особистісними мотивами, а не аргументованим доведенням іншої думки.

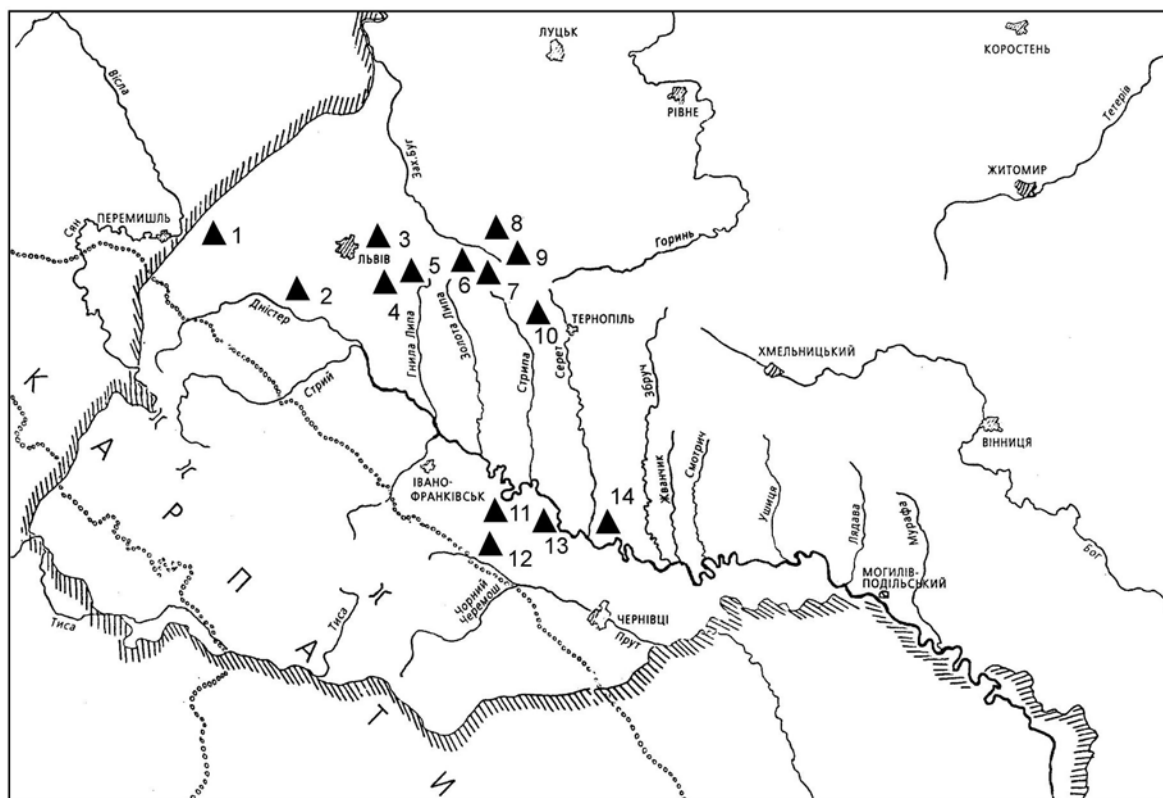
тобто від верхів'їв річок Дністра, Західного Бугу і Горині – на заході, до Збруча – на сході [Sulimirski, 1959, s. 239–241; Glosik, 1968, s. 31–33].

З початку 1970-х років І. Свешніков в низці статей і монографії обґрунтував окремішність почапського ранньобронзового вияву, назвавши його, проте, групою пам'яток [Свешников, 1973, с. 15–34; Свешніков, 1974, с. 71–79]. Однак, В. Будінські-Крічка та Я. Махнік виокремили з почапської групи найраніші, як вважали дослідники, пам'ятки і зарахували їх до культури Хлопце-Веселе, яка синхронна найпізнішій фазі культури дзвоноподібних кубків та протоунетицькій культурі [Budinsky Kricka, 1965, s. 51–92; Machnik, 1981, s. 297–311]. І. Свешніков неодноразово вказував на дискусійність спроби зарахування частини пам'яток, які він називав почапською групою, до культури Хлопце-Веселе, оскільки між одними і другими існує значна територіальна відокремленість [Свешніков, 1974, с. 79]². І ранні, і пізні пам'ятки почапської групи І. Свешніков розглядав як цілісне культурне явище ранньобронзового віку (і цим він був набагато ближчий до поглядів Я. Пастернака, ніж усі інші), на відміну від своїх зарубіжних колег, які наявність у почапській групі потужного пласта унетицьких матеріалів ніяк не коментували, намагаючись, як видається, навіть не згадувати назву унетицької культури в стосунку до Верхнього Придністров'я і Надбужжя.

Вже тепер по відношенню до досліджуваного матеріалу можемо сформулювати кілька попередніх припущень. Отже, **по-перше**, існування підкурганних поховань у почапській групі/культурі таких, як Висоцьке, Серники, Баличі VII, Гвіздець, Якторів, Русилів та ін. свідчать про неможливість зарахування цієї групи пам'яток до прото- чи ранньомежановицької культури, оскільки в останній курганний обряд поховання відсутній повністю. Хибною вважаємо також практику, коли із середовища пам'яток, які прийнято трактувати як почапські, механічно вибирають ті чи інші форми посуду, прикрас та ін., які в цей момент відповідають наперед заданій концепції дослідника, залишаючи осторонь цілісні й яскраві комплекси, які “не укладаються” в наперед задану схему (кургани Баличі VII, Висоцьке, Русилів, ґрунтові поховання в Почапах та ін.). Постійні спроби нашого старшого колеги з-за Сяну довести впускний характер інгумаційних захоронень ранньобронзового періоду в курганах Верхнього Придністров'я і Побужжя досі зазнавали невдач (див. нижче курган Баличі VII).

По-друге, присутність на незначній території Верхнього Придністров'я і горішнього Побужжя аж чотирьох закритих поховальних комплексів, які супроводжувалися бронзовими кинджалами (кургани Баличі VII, Серники I, Висоцьке VIII та захоронення в катакомбі у Більшівцях) у співставленні з ще одним підкурганним похованням, яке супроводжувалося золотою вушною прикрасою і крем'яним кинджалом (Русилів), свідчить про існування у місцевої спільноти того часу (яку ми знаємо за почапськими або унетицькими, за Я. Пастернаком, пам'ятками), вже досить-таки потужного прошарку військової аристократії з властивими для її стану заупокійними традиціями, в т. ч. перекриття могили земляним насипом, позбавлення стіп небіжчика, підсипка з вугілля і попелу, на яку клали померлого та ін.). Як відомо, подібних (за соціальною диференціацією) поховальних комплексів у сусідній межановицькій культурі, до якої намагаються зараховувати почапські пам'ятки, немає.

По-третє, недавня спроба П. Яроша і Я. Махніка [Jarocz, Machnik, 2000, s. 109–133] довести впускний характер поховання в кургані VII з Балич – і тим самим розділити цей один цілісний комплекс на два різнокультурні – доводить, що носії підкурганного обряду поховання (один з яких похований під сьомим балицьким насипом), проникли у Верхнє Придністров'я настільки рано, що ще застали тут представників шнурової спільноти. Про ймовірність саме такого перебігу подій може свідчити амфора з чотирма вушками на плічках з кургану

² Згодом, на початку 1990-х років це застереження відомого львівського дослідника підтвердилося, оскільки з'ясувалося, що групи Нітра і Коштани (які разом з почапською групою свого часу зараховували до культури Хлопце-Веселе), мали свою власну лінію розвитку, яка майже не була пов'язана з розвитком межановицької культури. Це змусило краківського професора переглянути власне бачення культурогенезу в ранній період епохи бронзи на північ від Карпат і він ось уже два десятиліття трактує ранні пам'ятки почапської групи (за І. Свешніковим) як протомежановицькі (J. Machnik).

Баличі VII, яка належить до II типу амфор східних КШК [Мащук, 1966, tabl. XLVIII] та інші знахідки з цього комплексу (див. нижче). Про те, що цей момент контакту верхньодністровських “шнуровиків” з прийшлим, як вважаємо – протоунетицьким населенням, мав місце ще до утворення межановицьких пам’яток, можуть свідчити матеріали підкурганного поховання у Великій Плавучій, форма кубку з якого хоча й оздоблена під вінцями шнуровим декором, але за обрисами тіла та пропорціями дуже вже нагадує ранньоунетицькі одновухі вази (рис. 11, 12–15), форма яких у межановицькій культурі відсутня.



Рис. 4. Інвентар та схематичні плани (реконструкція) ґрунтових поховань в Почапах біля Золочева на Львівщині із розкопок Я. Пастернака: 1–8 – план та інвентар пох. I; 9 –схематичний план пох. II; 10 – схематичний план пох. III

Fig. 4. Inventory and schematic plans (reconstruction) of the ground burial places in Pochapy near Zolochiv, Lviv Region from excavations, carried out by Ja. Pasternak: 1–8 – plan and inventory from burial I; 9 – schematic plan of burial II; 10 – schematic plan of burial III

Крім того, з кургану II Старого Гвіздця, що на Покутті, походить одновухий дзбанок, форма якого (рис. 11, 1–8) тяжіє до форм посуду культури дзвоноподібних кубків, яка у

Верхньому Подунав'ї передувала, а на пізній стадії була синхронною з протоунетицькою культурою. Зрештою, про досить раннє (не пізніше BrA1) проникнення у верхньодністровське середовище прийшлих ззовні общин, можуть свідчити два округлих дзбанка з ґрунтових пох. № 5 і № 6 зі Звенигорода (з розкопок І. Свешнікова), один з яких на шийці орнаментований шнуровим декором, а під вушком – парою пластичних наліпних джгутів (рис. 5; 6). Саме дзбанки схожої форми і з наліпленими в тому ж місці під вушком парою тонких джгутів, відомі в унетицькій культурі [Moyscha, 1966, s. 61–64].

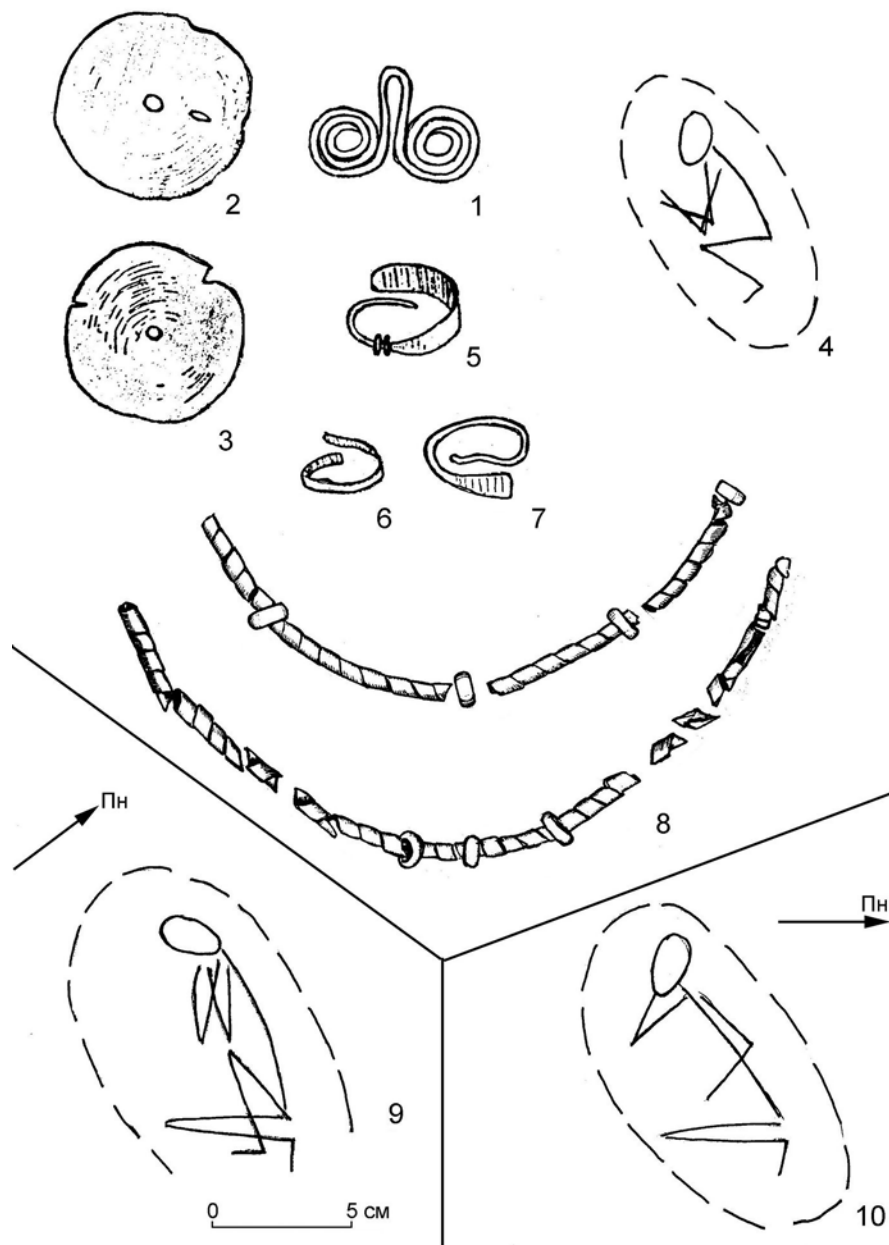

Рис. 5. Опуклобокый одновухий тонкостінний глечик з ґрунтового поховання № 4 зі Звенигорода з розкопок І. Свешнікова та аналогії до нього серед посуду унетицької культури (2–3)

Fig. 5. Thin-walled protuberant pot with one-ear from the ground burial place № 4 from Zvenyhorod, excavated by I. Sveshnikov and its analogies among tableware of Unrtice culture (2–3)

і ранньоунетицького типу”. Якщо ж підтвердиться теза про окремішність прийшлого унетицького населення (тобто, якщо воно не піддавалось асиміляції в чужому (?) для нього оточенні), то тоді б мала право існувати, приблизно, така форма “пам’ятки прото- і ранньоунетицького типу почапської культури”. Можливе й інше написання цієї назви на зразок “пам’ятки протоунетицького/почапського типу” тощо. Зрештою, це далеко не головне і остаточна назва могла б викристалізуватися в процесі обговорення і публікації нових (або переосмислення давніх) матеріалів. Нижче послуговуватимемося в робочому порядку однією-двома з вище перелічених назв.

II. Пам’ятки прото- і ранньоунетицького типу на заході Українського Лісостепу (інша назва – східногалицька група унетицької культури, за Я. Пастернаком, 1933).

Кургани. На сьогоднішній день до вищезначеної групи пам’яток можна зарахувати п’ять курганів у Верхньому Придністров’ї та горішньому Побужжі (Баличі VII, Серники I, Висоцьке VIII, Русилів, Якторів), а також три кургани на Тернопільському плато і Покутті (Старий Гвіздець, Передіване, Велика Плавуча). Найбільш презентаційні ґрунтові захоронення,

По-четверте, оскільки, в почапській групі (за термінологією І. Свешнікова) існує значне число пам’яток, які ще Я. Пастернаком були зараховані до східногалицької групи унетицької культури³, то слід, очевидно, інтенсифікувати дискусію, як, зрештою, ці пам’ятки називати. Дивне дотеперішнє дистанціювання українських вчених від розробки цієї проблеми, спровокувало нав’язування цим пам’яткам назви хоча й сусідньої, але – чужої за генезисом і стилем, культури – межановицької. Якщо умовно пристати на концепцію Я. Пастернака, то по відношенню до Верхнього Придністров’я і горішнього Побужжя можемо говорити про прото-чи ранньоунетицьку прийшлу меншість і в скорому часі унетизовану місцеву (автохтонну?) більшість. Тому, вважаємо за доцільне зберегти в назві якщо і не повністю запропоноване Я. Пастернаком формулювання у вигляді “східногалицька група унетицької культури”, то, принаймі, похідну від неї назву “пам’ятки прото-

³ На досліджуваній території заходу України мова може йти лише про пам’ятки I фази розвитку унетицької культури (прото-і ранньоунетицькі її етапи), оскільки II фаза цієї культури на нашій території частково синхронна з комарівською культурою.

які з найбільшою вірогідністю, вслід за Я. Пастернаком, можемо відносити до носіїв пам'яток прото- і ранньоунетицького типу на наших землях, представлені скорченими похованнями в Почапах і Звенигороді неподалік Львова.

1. с. Баличі (сьогодні Мостиського р-ну Львівської обл.). На курганному могильнику, який налічував 13 насипів у 1902 р., австро-угорський полковник Альфред Кіццоля дослідив один з насипів, позначивши його № VII, однак не вказавши в публікації ні його діаметру, ні його висоти [Cizzola, 1903, s. 141–149]. Т. Сулімирський, який 33 роки потому оглядав згаданий могильник в Баличах, згодом, у своїй праці зазначив, що курган VII був найменшим з тутешніх курганів [Sulimirski, 1968, s. 122; Jarosz, Machnik, 2000, s. 112, pr. 4]. Співставивши повідомлення А. Кіццолі про те, що інгумаційне поховання в кургані VII “...знаходиться на глибині 1,70 м від вершини кургану” і свідчення Я. Пастернака про те, що небіжчик у цьому кургані лежав у “...чорній твердій глині”, перекритій зверху “...30–40 мм. грубою верствою жовтої глини”,⁴ приходимо до висновку, що захоронення в кургані VII з Балич було не впускним у курган ранішого часу висотою близько 4,5–5,0 м, як це дехто вважає сьогодні [Jarosz, Machnik, 2000, s. 111–117], а основним і зі значно меншою висотою насипу. Причому, дно ями для небіжчика в кургані VII Балич сягнуло материка, викидом з якого і заповнили верхню частину поховальної ями⁵.



Рис. 6. Опуклобокий одновухий глечик (1) з ґрунтового поховання № 5 зі Звенигорода з розкопок І. Сवेशнікова та схематичний план захоронення (2)

Fig. 6 One-eared protuberant pot (1) from the ground burial place № 5 from Zvenyhorod, excavated by I. Sveshnikov and schematic plan of burial place (2)

⁴ Я. Пастернак пише, що “...Кіццолю дивувало таке, а не відворотне наверстування насипу, яке одначе зовсім природне: наперед присипали небіжчика чорною землею, яку зібрали з поверхні терену кругом нього, опісля дали на це жовту глину, яку добули знід гумусу” [Пастернак, 1933, с. 70 (8)].

⁵ Якби поховання в цьому кургані було впускним, то тоді могила з останками померлого мусила б бути засипана землею, взятою з курганного насипу. Очевидно, що тоді б у могилі потужного шару жовтої материкової глини бути б просто не могло.

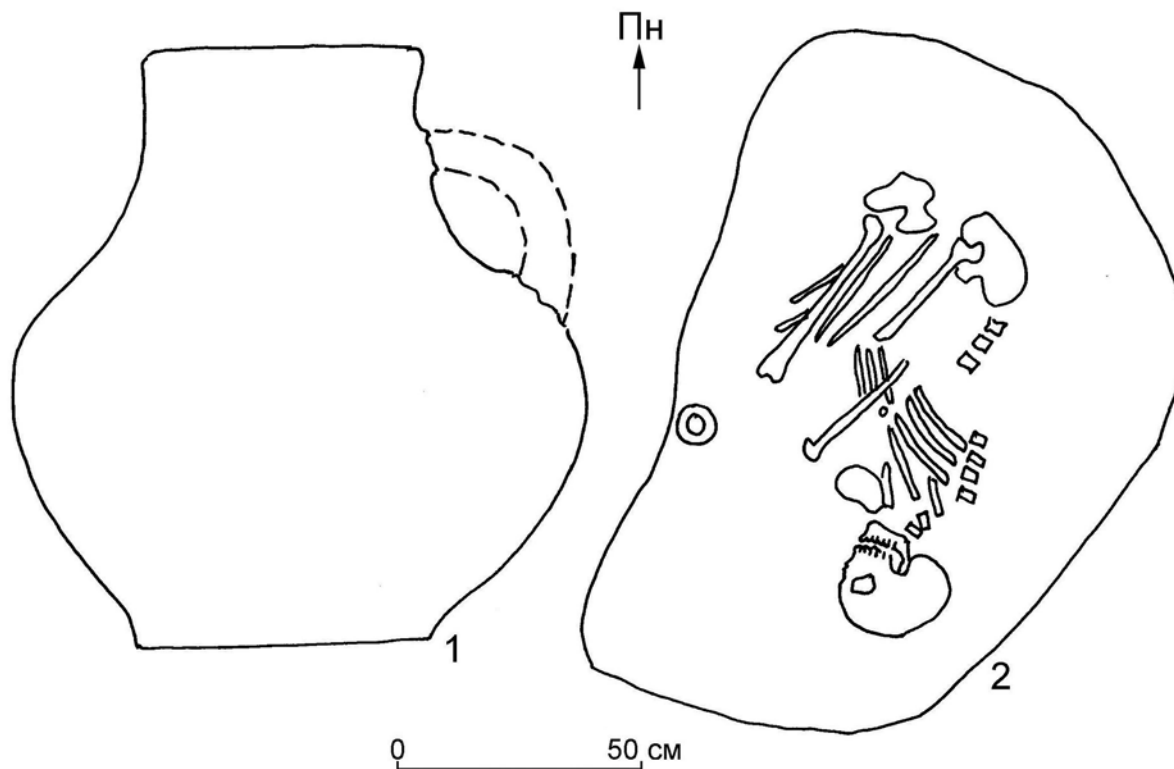

Рис. 7. Матеріали з підкурганних (1–5) та ґрунтових (7–10) захоронень прото- і ранньоунетицького типу та випадкова знахідка (6). Пояснення до рисунків: 1, 2, 3 – схематичний план та частина інвентаря в кургані Якторів I (з розкопок Я. Пастернака); 4 – посудинка з кургану Якторів II; 5 – посудинка з кургану Якторів IV; 7–10 – ґрунтове поховання в Чижикові з розкопок М. Смішка
 Fig. 7. Materials from burial mounds (1–5) and ground (7–10) burial places of proto- and early-Unetice type and separate find (6)

Зробивши графічну реконструкцію уявного перетину кургану VII з Балич на підставі свідчень А. Кіццолі, Я. Пастернака та Т. Сулімирського (рис. 8) бачимо, що висота насипу цього кургану на час його розкопок не могла перевищувати 1 м, що відповідає спостереженню Т. Сулімирського, який безпосередньо оглядаючи у 1936 р. насипи, зауважив, що курган VII в Баличах є найменшим з усіх там розташованих [Sulimirski, 1968, s. 122].

Згідно з А. Кіццолею в розглядуваному сьомому баличському кургані на глибині 1,70 м від його поверхні виявлено інгумаційне захоронення: померлий покладений у випростаному положенні на спині із випрямленими ногами і витягнутими руками, які відсунуті від тулуба на відстань близько 30 см. Головою небіжчик спрямований до північного-сходу. І, особливо цікавою деталлю є те, що зріст померлого становив 2,18 см [Cizzola, 1903, s. 141–149].

Інвентар, який знаходився безпосередньо при померлому. З керамічних посудин, які знаходились при небіжчикові, назвемо мініатюрну мисочку (?). Ця посудинка діаметром 10,03 см, що сформована на високому стійкому прикрашеному карбованим валиком піддоні (рис. 9, 8), виявилась покладеною між ногами померлого. Окрім неї, померлого супроводжували також чотири металевих предмета: 1 – олов'яний перстень з розікнутими кінцями, який був одягнутим на пальці лівої руки і мав розміри 2,2×2,6 см і ширину 1,1 см (рис. 9, 5); 2 – бронзовий браслет розміром 7,5×7,0 см, який лежав при гомілково-стопному суглобі лівої стопи і мав, як це вперше запримітив Я. Пастернак, на зовнішній поверхні серію сильно затертих (від тривалого вживання ?) насічок (рис. 9, 4); 3 – бронзовий стилет, вірніше – маленьке лезо стилету з гострими краями, яке лежало на відстані близько 50 см від правого ліктя і мало у довжину 4 см, ширину 2,9 см, а в перерізі витягнуту ромбоподібну форму товщиною в найгрубішій частині 3 мм (рис. 9, 2; 12, 3); 4 – бронзовий стержень довжиною 6,3 см⁶ з обламаними (?) кінцями, який в літературі Я. Пастернак, Т. Сулімирський та ін. називають шпилькою (рис. 9, 3), хоча, не виключено, що цей предмет міг мати відношення до конструкції руків'я стилету.

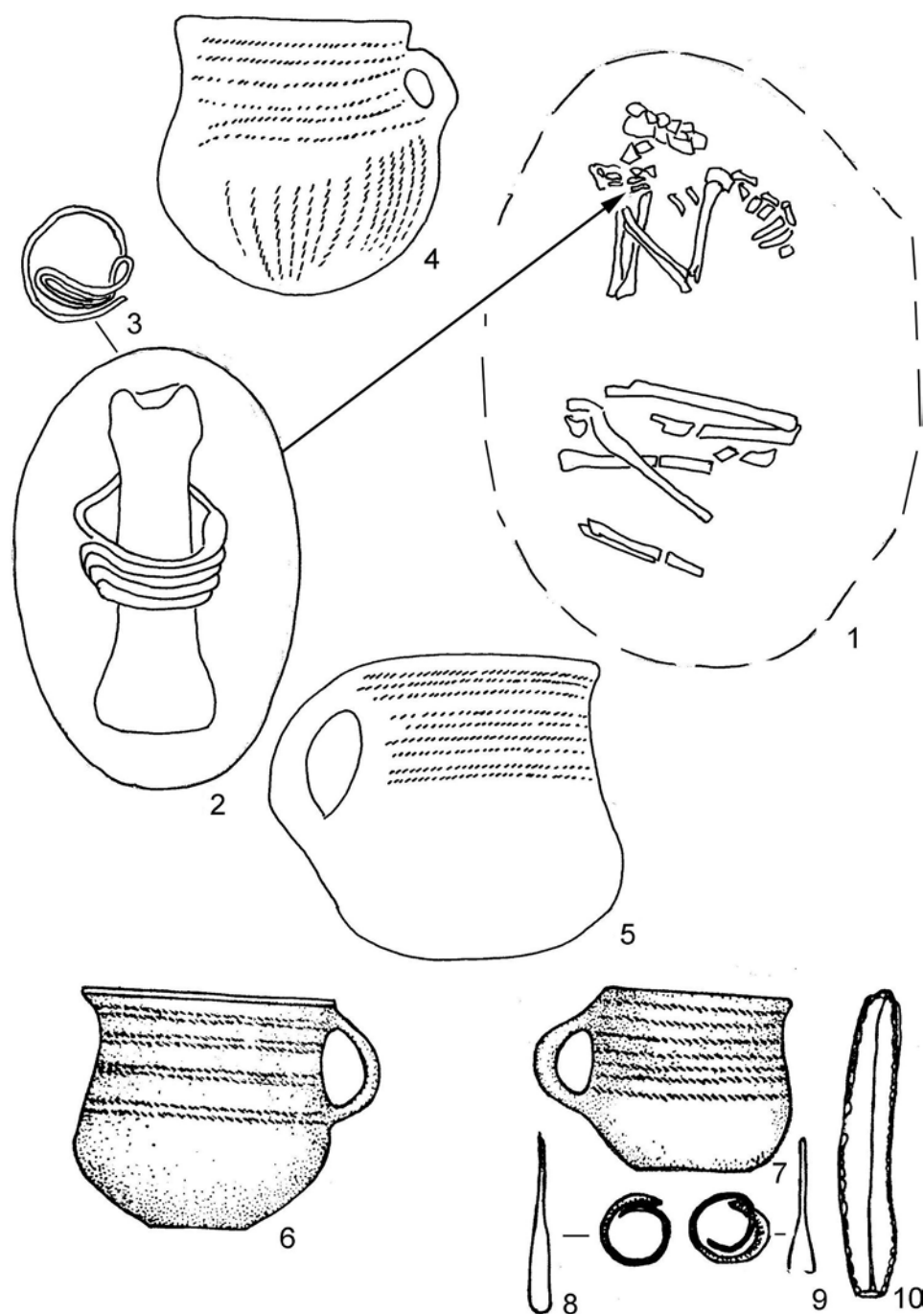
Інвентар з кургану (довкола могильної ями – ?). З точно неозначеного місця кургану VII з Балич походить ще один схожий до попереднього перстень діаметром близько 2,1 см і шириною 1,2 см, якого не згадує А. Кіццоля, але який докладно описує Я. Пастернак, якому Т. Сулімирський, працюючи у Львівському університеті, де на той час знаходилась колекція речей з розкопок в Баличах, люб'язно надав для вивчення усі знахідки з баличського кургану VII [Пастернак, 1933, с. 8, прим. 17]. З описуваного комплексу походить також крем'яне вістря стріли з легко вгнутою основою, а також крем'яна сокирка довжиною 9,6 см, фрагмент топірця з граніту, крем'яна скребачка і 5 аморфних відщепів. З точно невизначеного місця сьомого кургану в Баличах походить гладкостінна куляста амфора висотою 28 см з чотирма маленькими вушками на плічках і короткою легко розхиленою шийкою (рис. 9, б).

2. с. Якторів (суч. Ясенівка Золочівського р-ну Львівської обл.). У 1932 р. Я. Пастернак дослідив в урочищі “Яворина” чотири кургани, з яких перший мав діаметр 15 м і висоту 1,4 м [Тут і далі цит. за: Пастернак, 1933, с. 5]. Під орним 25-сантиметровим шаром знаходився первісний дуже твердий насип кургану. З глибини 0,7–0,8 м і нижче залягав шар суглинку, який включав перепалені грудки глини. Під насипом посередині кургану знаходилось “...широке огнище, зазначене тонкою верствою вугликів та попелу”. У південно-східній частині кургану під насипом знаходилась поховальна яма аморфної в плані форми, вкопана на 0,35 м. В західній її частині на долівці знаходився шар попелу з вугликами, яке першовідкривач потрактував як вогнище, поверх якого залягав 10-сантиметровий прошарок “чорної землі”, на яку, власне, і був покладений небіжчик. Останнього поклали у скорченому положенні на правому боці головою до сходу. Обидві долоні померлого знаходились під підборіддям, праве коліно подано до переду, ліве було опущеним. Під коліна покійника була покладена кістка тварини (*metacarpus*), взята, як припускав дослідник, з вогнища на долівці поховальної ями. Довжина скелета від тім'яних кісток до клуба 0,8 м, а до гомілково-стопних суглобів – 1,0 м. Делікатна будова нижньої щелепи вказувала на жіночу стать, а утертість зубів – на вік 40–50 років. На середньому пальці правої руки був одягнутий перстень з тонкого бронзового дроту, який відноситься до типу *Noppering*, оскільки має продовгастий спіральний щиток довжиною 2,1 см (рис. 7, 1–3).

⁶ У дослідників новітнього часу довжина цієї баличської “шпильки” інша – 7,8 см [Jarosz, Machnik, 2000, s. 112, 114, гус. 4e] і, крім того, в цій праці вона показана вигнутою – шаблеподібною – про що ні першовідкривач, ні дослідники передвоєнного часу не згадують.



Рис. 8. Графічна реконструкція умов залягання інгумаційного захоронення в кургані VII Балич (за описом Альфреда Кіццолі (1903) та описом Ярослава Пастернака (1933). Умовні позначення: 1 – першопочаткова (умовна) висота насипу; 2 – приблизна межа до якої знаходились інші предмети із заупокійного інвентаря; 3 – верхня частина сучасного чорнозему; 4 – нижня частина сучасного чорнозему; 5 – четвертинні суглинки жовтого кольору (материк); 6 – насипний твердий суглинок чорного кольору (засипка могили)

Fig. 8. Graphic reconstruction of conditions of situation of inhumation burial in the burial mound of Balych VII (by description of Alfred Kizzoli (1903) and of Jaroslav Pasternak (1933))

На відстані 25–30 м на захід від кургану I знаходився другий курган діаметром близько 10 м і висотою 1,35 м. Приблизно посередині насипу на глибині 1,55 м лежав на боці опуклобокий кухлик з маленьким вушком, прикрашений на бочках вертикальними пасочками шнурового декору.

3. с. Русилів Кам'яно-Буського р-ну Львівської обл. Курган досліджений відомим українським археологом Іваном Бриком 1930 р. [Врук, 1933, s. 85–89]⁷. На час досліджень діаметр насипу сягав 20 м, а висота – 0,8 м. Після зняття насипу виявилось, що для поховання було вирівняно круглу в плані площадку діаметром 12 м, яка вкопана у материк на 0,30 м від рівня залягання нижнього шару сучасного чорнозему. Ззовні цієї круглої площадки на відстані близько 2 м від її краю знаходився рів шириною 4 м і глибиною 0,3–0,5 м півкруглої в перерізі форми, який зусібіч оточував круглу площадку, долівка якої була вкопана у лесову породу (четвертинні суглинки).

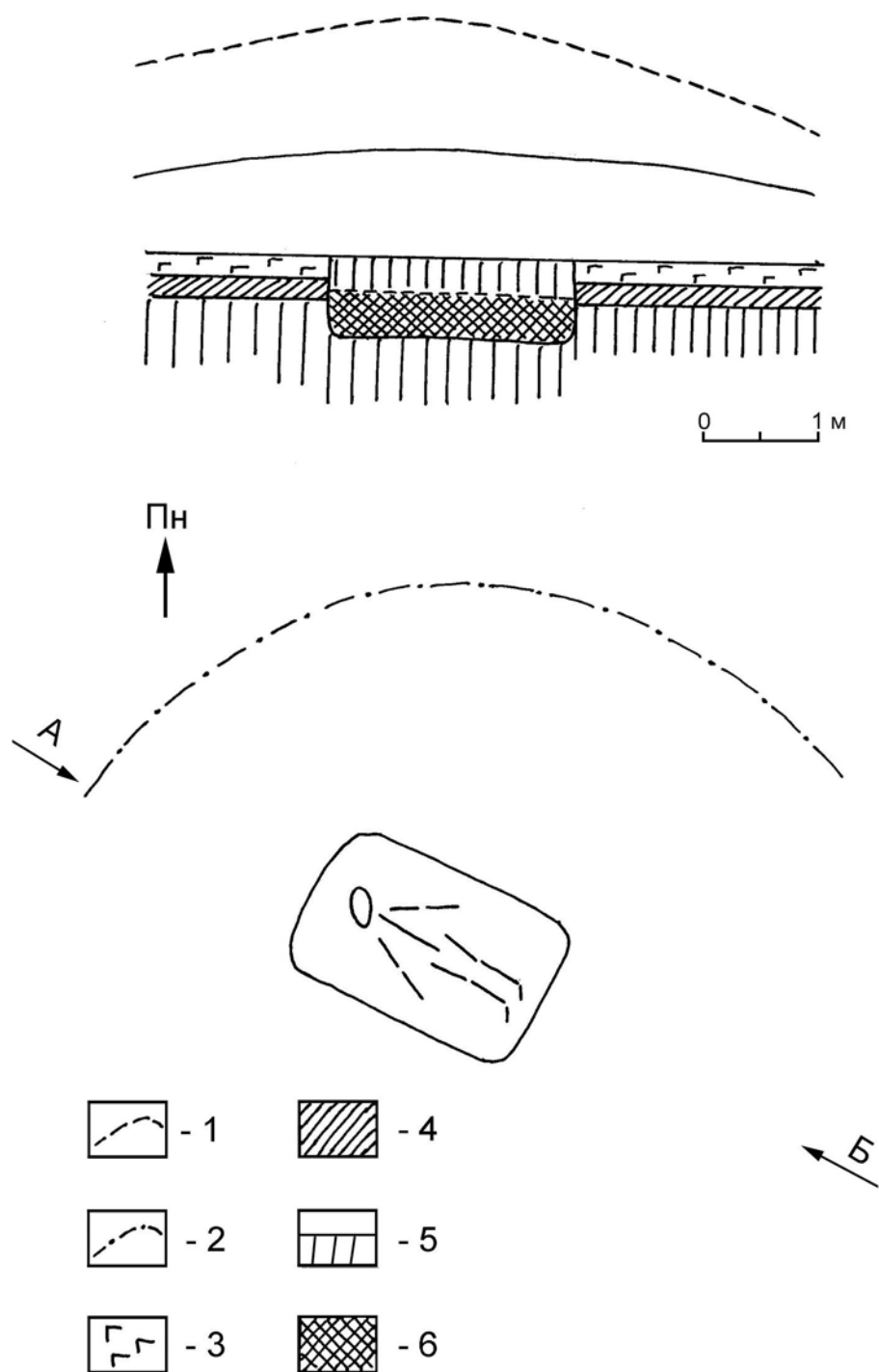
В центрі круглої площадки, на глибині 1,65 м від вершини насипу, знаходилось поховання. Небіжчик лежав у скорченому положенні на правому боці, звернений головою на північ. Права рука була сильно зігнута в лікті і покладена долонею під голову, в той час, як ліва рука зігнута в лікті під прямим кутом, долонею ніби “опиралась” на лікоть правої [Врук, 1933, s. 85–89]. Ноги померлого, зокрема ліва нога, були сильно зугнуті в колінах. Серед кісток скелету, які лежали в анатомічному порядку, виявилась відсутньою права гомілка (була знайдена поза спиною померлого) і кістки обидвох стіп, залишків від яких відшукати не вдалося. З цього факту І. Брик зробив припущення, що тут, у свій час, відбулось повторне втручання до могили.

Безпосередньо при небіжчикові знайдено крем'яний кинджал з підтрикутним руків'ям і широким, обломленим угорі лезом, який лежав на його правій стегновій кістці. Серед ребер грудної клітки виявлено крем'яне вістря до стріли, яке мало підтрикутну форму з вгнутою основою.

На черепі, нижче правої скроні, збереглися залишки патини яскраво-зеленого кольору, а під час розчищення внутрішньої частини черепа знайдено кілька фрагментів бронзової бляшки, уламок бронзового дротика, кілечко з такого ж дротика та золота бляшка з кількома пробитими отворами, в одному з яких ще знаходилось маленьке кілечко. Сам І. Брик вважав, що ця прикраса була оздобою для вуха, про що може свідчити патина на черепній кістці саме в районі лівого вушного отвору [Врук, 1933, s. 89]. З речей, які знайдені поза людським скелетом, дослідник називає кам'яну сокиру з просвердленим отвором, яка лежала на 0,2 м вище рівня залягання скелету і на відстані 2,5 м східніше від нього.

4. с. Висоцьке Бродівського р-ну Львівської обл. У 1895–1896 роках австро-угорський археолог Готфрід Оссовський дослідив курган між селами Заболотці і Висоцьке (ур. “Пташник”), про що повідомляє у своїй праці сеньйор Ставропігійського Інституту проф. І. Шараневич (1900). Поховання під курганним насипом було інгумаційним. Небіжчика поклали у могильну яму, стінки якої були обшиті деревом. Безпосередньо при скелеті виявлено вістря бронзового кинджалу (рис. 12, 1) та ще один металевий предмет [Szaraniewicz, 1900, s. 3–4; Свешніков, 1974, с. 55].

5. с. Серники Перемишлянського р-ну Львівської обл. На курганному могильнику в ур. “Кам'янка” Т. Сулімирський 1931 р. дослідив курган-1, в якому решток людського скелету не виявлено, зате знайдено кам'яну просвердлену сокиру, крем'яні вироби і бронзове вістря кинджалу. Кинджал має широкий, потовщений в середній частині клинок майже трикутної форми та плоску основу для руків'я (рис. 12, 2).

На останньому збереглися три округлих отвори для кістяних штифтів або металевих заклепок, за допомогою яких накладки, які були зроблені з органічного матеріалу, припасовувались до бронзової основи руків'я [Свешніков, 1974, с. 50].

⁷ Першу інформацію про розкопки кургану в Русиліві І. Брик подав у своїй доповіді на засіданні Комісії антропології і передісторії 16 травня 1931 р. [Sprawozdania..., s. 17–18].

6. с. Буглів Ланівецького р-ну Тернопільської обл. У 1937 р. Т. Сулімирський дослідив два кургани, другий з яких мав діаметр 16 м та 0,7 м висоти [Sulimirski, 1937, s. 226; 1968, p. 171–172; Сवेशніков, 1974, с. 55]. Під насипом виявлено два інгумаційних захоронення – чоловіче і жіноче, які мали сліди повторного (?) втручання з ритуальною метою. Так, кістки ніг чоловіка (без стіп, які були відрізані в давнину) лежали в нього позад спини в анатомічному порядку по обидва боки його кистяка.



Рис. 9. Інвентар з підкурганного поховання Баличі VII (за А. Кіццолєю, Я. Пастернаком, Я. Махніком)
Fig. 9. Inventory from burial mound of Balychi VII (by A. Kizzolia, Ja. Pasternak, J. Machnik)

Крім того, у чоловічого кистяка відсутній череп. Натомість, череп з жіночого поховання вкопаний у невеличку ямку внизу її ніг. На місці черепа жінки знаходився циліндричний кубок, прикрашений вгорі шнуровим декором, на шиї – разок намиста з кістяних пронизок, а на пальцях рук – срібні дротяні персні [Сवेशніков, 1974, с. 55].

Окрім вищеназваних курганів, які довгий час зараховували до культур шнурової кераміки⁸, до розглядуваного типу пам'яток можуть мати відношення кургани в Старому Гвіздцю, Передіване, Климківцях та Великій Плавучій, які також потребують окремого аналізу.

Грунтові поховання. На сьогоднішній день до прото- і ранньоунетицької групи пам'яток можемо зарахувати скорчені три тілопокладення з Почап і три поховання зі Звенигорода та, з певною долею застереження, ґрунтові захоронення з інших пунктів, про які маємо недостатньо інформації.

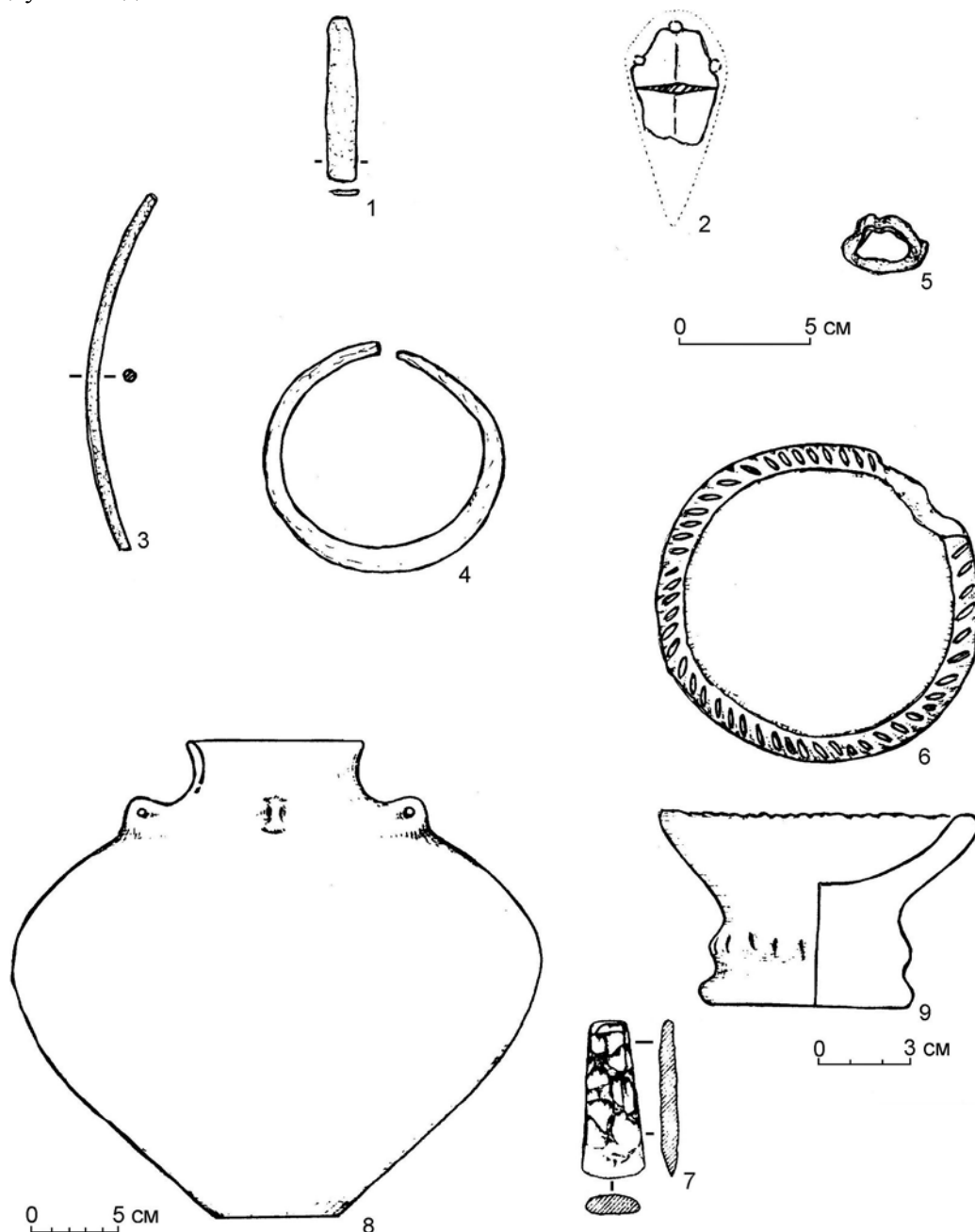
1. с. Почапи Золочівського району Львівської області.

Поховання 1. У 1931 р. двоє золочівських гімназистів натрапили на ґрунтове поховання, яке супроводжувалось численними бронзовими оздобами. Як встановив за розповіддю гімназистів Я. Пастернак, померлий лежав у сильно скорченому положенні долонями близько голови. З точно неозначеного місця на кістяку походять дві опуклі бляхи по 3,2 см в діаметрі кожна (рис. 4, 2–3), скронева підвіска (рис. 4, 5), окуляроподібна підвіска розміром 2,6 см (рис. 4, 4), два розімкнуті кільця (рис. 4, 6–7), разок намиста із кільканадцяти скручених у трубочку бронзових полос (рис. 4, 8), 7 кам'яних намистинок, а також кістяне шило [Пастернак, 1933, с. 65–66]. Про місце розміщення цих прикрас (?) на тілі померлого частково може свідчити слід зеленої патини на нижній щелепі та на правих скроневи́х кістках.

Добре збережений череп з пох. 1 (голова пок. 71.75), згідно Я. Пастернака, належав до довгоголового (крайнодолікефального ? – М.Б.) типу. За пізнішим і більш точним визначенням Г. Дебеца і М. Герасимова, череп з почапського пох. 1 належав чоловікові 20–22 років європеїдного типу з високим вузьким обличчям. На основі кісток черепа М. Герасимовим зроблено графічну реконструкцію.

Поховання 2. На відстані кількох метрів від пох. 1 того ж року Я. Пастернак дослідив друге поховання, яке так само являло собою скорчене тілопокладення (рис. 4, 9). Померлий лежав на правому боці головою до заходу. Згідно з описом першовідкривача, сильно зігнуті в ліктях руки торкалися пальцями рамен, права нога була коліном притягнута до живота, натомість ліва висунута коліном вперед, а стопу мала під тазом. Довжина скелету в скорченому положенні становила 96 см. При кістякові знаходилось кістяне шило. На нижній щелепі з правого боку була зелена пляма від окислу бронзи (?), а біля вушних кісток лежав вигнутий бронзовий дротик від скроневої підвіски [Пастернак, 1933, с. 66 (4)].

Поховання 3. На відстані 50 м східніше від вищеописаного виявлено третє поховання. Померлий лежав на правому боці головою на південний-захід. Обидві ноги були настільки сильно підкулені до тіла, що п'яти знаходились біля тазу. Долоня правої руки була підкладена під голову, а ліва – зігнута в лікті під прямим кутом (рис. 4, 10). В районі лівого рамена лежав бронзовий наконечник стріли листоподібної форми довжиною 3,2 см і шириною 0,8 см і товщиною 1,5 мм. З лівого боку черепа в районі вуха була зелена пляма від окислу металу. Довжина скелету в скорченій позиції становила 1,2 м [Пастернак, 1933, с. 66 (4)].

2. с. Звенигород Пустомитівського р-ну Львівської обл. Восени 1953 р. І. Сवेशніков в ур. "Гоева Гора" дослідив шість поховань, які дослідник відніс до початку епохи бронзи (п'ять тілопокладень і одне тілоспалення). Поховання супроводжувалися керамікою, крем'яними виробами, роговими мотиками, бронзовими предметами (шпилька, вістря стріли, намистинка), кістяним шилом і кістками вівці [Сवेशніков, 1955, с. 116; Сवेशніков, 1959, с. 16]. Згодом першовідкривач подає інформацію, що поховань вказаного часу в ур. "Гоева Гора" тоді виявлено всього три, причому, всі вони знаходились у скорченому положенні і зорієнтовані головами на південь. Поховання № 4 залягало в овальній ямі розміром 0,95×1,35 м (рис. 6, 2),

⁸ Я. Махнік обстоює тезу про те, що на Поділлі носії культур шнурової кераміки проживали навіть тоді, коли у Верхньому Повісленні вже існувала ранньомежановицька культура [Махнік, 1979; Kadrow, Machnik, 1997; Jarosz, Machnik, 2000, s. 129]. На нашу думку, у часи, коли існувала КШК (в основному, перша пол. і серед. III тис. до нар. Хр.) на Поділлі та Покутті були розселені общини культури кулястих амфор, а подільські і покутські комплекси із керамікою із шнуровим декором належать представникам інших спільнот – південнокарпатського і чеськоморавського походження [Бандрівський, 2007, с. 226–243; Бандрівський, Крушельницька, 2005, с. 212–227].

два інші виявились пошкодженими більш пізніми похованнями. Захоронення супроводжувались двома посудинами, крем'яним ножом, кістяною голкою і підвіскою з черепашки [АП, 1982, с. 21 (66)]. З лише частково опублікованих матеріалів довідуємося, що померлий в захороненні № 4 лежав у спеціально викопаній ямі, покладений на лівому боці, з піднесеними перед обличчя долонями (?) і з сильно зігнутими в колінах ногами, які п'ятками знаходились під ягодицями, в той час, як коліна знаходились навпроти грудей. Навпроти колін на долівці ями під стінкою стояв керамічний одновухий глек з вузьким високим горлом і кулястим тілом (рис. 6, 1–2), прикрашений на широкому денці [Свешніков, 1974, с. 72, рис. 20, II, с. 76, рис. 22, 12]. Про звенигородське пох. № 4, крім вищеподаного, відомо лише те, що в скорченому положенні в цій могилі головою до півдня лежав чоловік близько 50 років (за визначенням Т. Кондукторової), який на грудях мав підвіску з черепашки, а біля його колін, стояв керамічний одновухий глек [Свешніков, 1974, с. 74, покл. 21]. Останній має більш пропорційну і вишуканішу кулясту форму тіла, вузьке високе горло орнаментоване горизонтальними пасками шнурового декору. Характерною особливістю цього глека є його вуха, внизу якого наліплені два звисаючих продовгастих пружки, які нагадують “вуса” (рис. 5, 1).

Випадкові знахідки:

1. С. Путятинці Рогатинського р-ну Івано-Франківської обл. Знахідка бронзової шпильки кіпрського типу, яка могла походити, як припускав Ярослав Іванович, з поховання [Пастернак, 1933, с. 74 (12)].

2. С. Лугове (кол. Чехи) Бродовського р-ну Львівської обл. Скренева бронзова підвіска (?) із продовгастим спірально укладеним щитком типу *Noppering*, виявлена на могильнику висоцької культури. Припускають, що ця прикраса могла походити з ранішого за часом поховання, яке І. Шараневичу не вдалося вирізнити з усієї маси висоцьких інгумаційних захоронень [Пастернак, 1933, с. 74–75 (12–13)].

3. С. Хильчиці Золочівського р-ну Львівської обл. Знахідка плоскої бронзової сокирки довжиною близько 8 см з рівною обушною частиною, дугастим лезом шириною близько 3,5 см і з невисокими закраїнами з обидвох сторін [Свешніков, 1974, с. 70, рис. 19, 8].

4. М. Сокаль Сокальського р-ну Львівської обл. Випадкова знахідка плоскої бронзової сокирки довжиною близько 13,7 см з півкруглим дугасто вигнутим лезом шириною приблизно 6,8 см з закраїнами з двох боків [Свешніков, 1974, с. 70, рис. 19, 4].

5. С. Зимне Володимир-Волинський р-н Волинської обл. Знахідки п'яти плоских бронзових сокирок з закраїнами по краях. В літературі подано розміри двох з них: перша – довжиною 8,5 см з шириною леза 3 см; друга – довжиною 8,4 см з шириною леза 2,5 см [Маркус, Охріменко, 2007, с. 664–665, рис. 5, 1–5].

6. Околиці м. Городенка Івано-Франківської обл. Випадкова знахідка двох мідних нашійних гривн (рис. 9–11), з яких один екземпляр розламаний на дві частини, а від іншого збереглась половина. Кожна з цих гривен була виготовлена з товстого мідного прута з розклепанями і закрученими у вушка кінцями [Свешніков, 1974, с. 69].

7. С. Залуква Галицького р-ну Івано-Франківської обл. Випадкова знахідка бронзового (?) округлого в плані браслету розміром 6,9×7,5 см з розімкненими і завуженими кінцями, відстань між якими близько 2 см. Найбільша товщина виробу – до 1 см [Machnik, 1982, s. 90, рис. 5, 12].

8. С. Городок Заліщицького р-ну Тернопільської обл. Звідси походить плоский металевий (бронзовий ?) кинджал з конічним руків'ям довжиною близько 10 см, яке на кінці закінчується кулястоподібним потовщенням [Клочко, 2006, с. 135, с. 159, рис. 59, 14]. Гарда руків'я півкругла шириною 4,4 см. Всередину гарди вставлено (заклепано ?) двосічне лезо клинка, який в перерізі має ромбоподібну форму на приведеному тут рисунку В. Клочка. Виступаюча назовні частина клинка збереглась на довжину 4,3 см, а ширина клинка на місці виходу з гарди – близько 2,8 см (рис. 11, 16). Лезо на кінці обламане і в районі зламу має ширину приблизно 1,5 см. Первісна довжина двосічного леза могла сягати 6–8 см, тоді як загальна довжина кинджала мабуть не перевищувала 15–17 см.

Короткий аналіз матеріалу

Особливості поховального обряду

Одним з перших проблему особливостей поховального обряду в ранній період епохи бронзи на заході Українського Лісостепу підняв І. Свешніков, який, вслід за деякими зарубіжними дослідниками, не вбачав у культурі населення, яке прийшло на зміну КШК, традицій курганного будівництва.



Рис. 10. Графічна реконструкція умов залягання інгумаційного поховання в кургані I Якторова біля Перемишлян на Львівщині з розкопок Я. Пастернака. Умовні позначення: 1 – грудки перепаленої глини; 2 – сліди вогнища у вигляді тонкої лінзи вуглинок і попелу; 3 – шар попелу з вуглинками перекритий 10-сантиметровим прошарком чорного пухкого суглинку, на який поклали ноги небіжчика (розкопки Я. Пастернака)

Fig. 10. Graphic reconstruction of conditions of situation of inhumation burial in a burial mound I in Jaktoriv near Peremyshliany, Lviv region, excavated by Ja. Pasternak

Тому такі пам'ятки як курган VIII у Висоцьку, кургани в Сірниках, Русилові і Якторові дослідник відніс до подільської групи КШК [Свешніков, 1974, с. 46–71], хоча матеріали з цих пам'яток мали виразний “постшнуровий” вигляд. Це призвело до того, що пам'ятки, які віднесені Ігорем Кириловичем до пізньої підкарпатської КШК і пам'ятки обстоюваної ним почапської групи, хоча і є одночасовими, займають одну і ту ж територію: верхів'я Західного Бугу, витоки Стрипи, Гнилої і Золотої Лип⁹.

Щоби вийти з цієї патової ситуації, слід визнати, що до досліджуваної групи пам'яток (які Я. Пастернак називав “східногалицькою групою унетицької культури”) належать також і кургани в Баличах (VII), Висоцьку (VIII), Сірниках, Русилові, Якторові. А це, в свою чергу, свідчатиме, що вищезгадане населення, яке на наших землях було провідником унетицьких традицій, мало свою військову еліту, родову аристократію, поховання якої на досліджуваній території майже завжди супроводжувалися предметами озброєння та насипанням над місцями їх упокоєння пам'ятного насипу¹⁰.

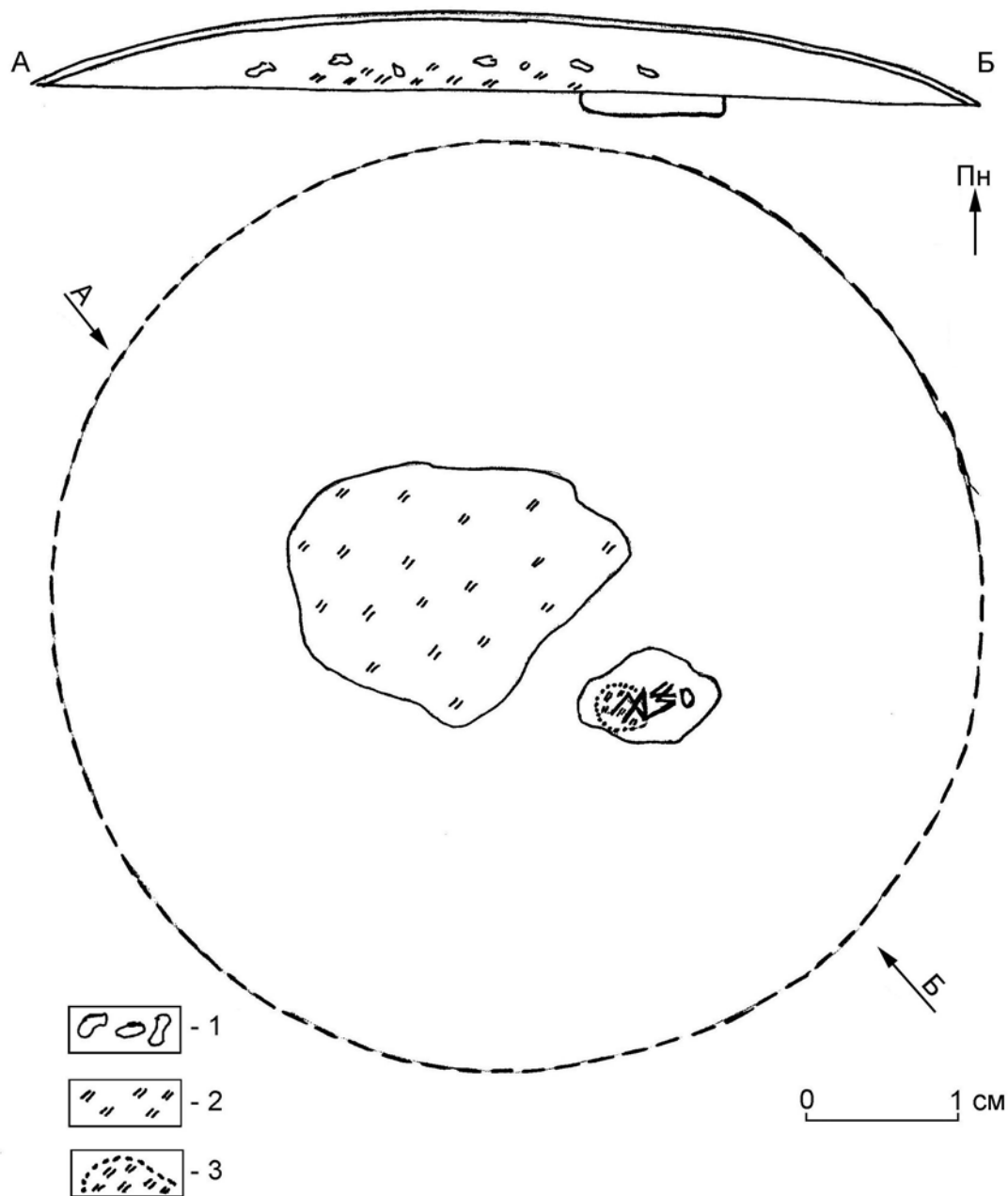
З огляду на особливості укладання небіжчика та різних маніпуляцій з його останками, які часом робили в момент похорону або ж впродовж якогось часу опісля, можемо висловити наступні міркування.

Перше. Носії протоунетицького/почапського типу пам'яток хоронили представників своєї верхівки головами до сходу (курган I Якторова), північного сходу (курган VII Балич) та до півночі (курган в Русилові). Натомість, рядові общинники захоронювали представників свого стану на ґрунтових могильниках в скорченому положенні головами на південь (три поховання у Звенигороді), південний захід (Почапи, пох. № 3) та до заходу (Почапи, пох. № 2). Як знаємо, в унетицькій культурі так само домінуючим серед ґрунтових захоронень було тілопокладення у скорченому положенні головою на південь, іноді – з відхиленням до заходу і сходу. Нерідкими були й протилежні орієнтації похованих [Моуша, 1966, s. 64].

Наскільки можемо судити з наявного на сьогодні матеріалу, з кістяками у ґрунтових могилах рядових общинників ніяких видимих (для нас тепер?) маніпуляцій не робили. Натомість з тілами чи кістяками представників заможної верстви, скоріш за все, родової еліти, в той час виконували певні дії. Наприклад, практикувався звичай відтинання стіп у покійників або ж у їх останках (в підкурганних захороненнях в Русилові і Буглові кістки стіп так і не були знайдені, хоча всі решта кісток скелетів небіжчиків зберігали анатомічний порядок). Більше того, у вже згаданих курганах Русилова і Буглова кістки ніг обох померлих були укладені в них позаду спини.

З черепами соціально значимих осіб також поводитися у дещо специфічний спосіб. Так, у чоловічого кістяка, який спочивав під курганним насипом у Буглові, черепа не виявилося зовсім, а череп покладеної біля нього жінки виявився вкопаним у невелику яму внизу її ніг. На місці голови у буглівському жіночому поховання стояв циліндричний кубок. На питання, чи усі ці маніпуляції з людськими останками проводили вже через деякий час, вдруге відкривши поховання, а чи це був обов'язковий ритуал під час основного похорону, – сказати важко, оскільки невідомо, чи при черепях в момент їх виявлення знаходились шийні хребці. І, так само: чи при анатомічно непорушеному скелеті, але без черепа, зберігали свій порядок хребці шийного відділу хребта? Те саме стосується і нижніх кінцівок, які могли перекласти під час повторного (ритуального?) вторгнення до могили (хоча у це мало віриться, оскільки мова йде

⁹ Дослівно про ознаки виокремлення почапської групи: “...Таким чином, при умові виключення з групи пам'яток почапського типу підкурганних поховань, поховань з простягнутими кістяками або трупоспаленнями, а також пам'яток з інвентарем, у склад якого входять вироби, характерні для інших сусідніх культур, вирисовується відносно невеликий локальний варіант культури племен початку бронзової доби, розповсюджений у верхів'ях Західного Бугу та сусідньому районі Подільської височини в околицях Львова і Золочева” [Свешніков, 1974, с. 73].

¹⁰ Так видається, що носіям пам'яток унетицького типу на заході Українського Лісостепу довгий час відмовляли в існуванні в них підкурганного обряду поховання (а, отже, і соціально стратифікованих захоронень) лише тому, що підкурганного обряду ніколи не було у територіально суміжній із заходу прото- та ранньомежановицькій культурі, з якою наші пам'ятки, зокрема, в останній час намагаються пов'язати генетично навіть не припускаючи думки, що процеси впливу, в даному випадку, могли проходити і у зворотному напрямку – зі сходу на захід.

не про ґрунтове захоронення, яке, погодьмося, легкодоступне, а про доволі великий курганний насип із значним об'ємом ґрунту. Крім того, повторний вкоп, який такий був, мав би якийсь бути відображений в стратиграфії насипу, чого (наприклад, в кургані біля Русилова), не простежено. Цей момент все таки схиляє до думки, що маніпуляції, скоріш за все, могли відбуватися не з кістками, а таки з частинами тіла.



Рис. 11. Матеріали прото- і ранньоунетицького типу з Верхнього Придністров'я: 1–8 – бронзові прикраси з Передіване і Гвіздця; 9, 10 – мідні нашийні гривні з Городниці; 12, 15 – схематичний план ґрунтового поховання із с. Велика Плавуча перед Тернополем (15), керамічна посудина з цього поховання та аналогії до неї серед посуду унетицької культури (11, 13–14)

Fig. 11. Materials of proto- and early-Unetice type from Upper Dnister region

У носіїв унетицької культури, по відношенню до ніг покійника теж існували своєрідні уявлення, справжній зміст яких з об'єктивних причин для нас сьогодні майже невідомий.

Наприклад, перед похованням окремим небіжчикам в унетицькій культурі сильно зігнуті в колінах ноги прив'язували до корпусу, хоча іноді зв'язували самі лише ноги, про що свідчать могили в Томіцах під Вроцлавом [Romanow, 1973, s. 130; Machnik, 1978, s. 98–99]. Цікаві паралелі до поховального обряду, який засвідчений у кургані ранньобронзового періоду у Климківцях біля Збаража на Тернопільщині (підкурганне скупчення людських кісток, ритуальна яма, розбитий посуд та ін.) [Jarosz, Machnik, 2000, s. 121–130], знаходимо на могильнику протоунетицької культури у Великих Зерніках під Вроцлавом, на якому В. Сарновська також виявила повторне перезахоронення ексгумованих людських останків. Тут, розбиті посудини разом з кістками небіжчика без анатомічного порядку було вміщено до глибокої ями, на дні якої лежав інший померлий, який теж, як припускають дослідники, міг бути повторно похований [Sarnowska, 1969, s. 353; Machnik, 1978, s. 99]. Так само близькі паралелі в унетицькому середовищі має і обряд влаштування на підкурганній поверхні вогнищ та використання вуглинок під час заупокійних дійств, які засвідчені Я. Пастернаком під час розкопок курганів в Якторові/Ясенівці на Золочівщині. Наприклад, в унетицькому кургані I (Шчепанковіцах) біля Вроцлава, біля місця захоронення також відмічено сліди обрядових вогнищ, а в тій же місцевості кургані в Малих Леках вогнища стверджені на різних рівнях курганного насипу [Machnik, 1978, s. 103–104]. Також в унетицькій культурі часто зустрічаються поховання з кількома одночасно забороненими особами та т. зв. вторинні поховання (до захоронення), коли кістки раднішого за часом поховання відсували в сторону. Звичним для носіїв унетицького обряду поховання було також захоронення окремих осіб з частинами тіл інших індивідумів [Moucha, 1966, s. 62]. Винятковою особливістю ранніх фаз розвитку унетицької культури були великі кургани зі складною внутрішньою конструкцією і багатим оздобленням (Ляйбінген, Гельмсдорф), які є особливо типовими для центральнонімецької ляйбінгської культури ранньоунетицького кола. Багаті поховання привілейованих осіб, які поховані під курганными насипами у дерев'яно-кам'яних камерах, досліджені також в Тюрінгії, Саксонії, в Сілезії та західній Великопольщі [Монгайт, 1974, с. 54–55; Machnik, 1978, s. 82].

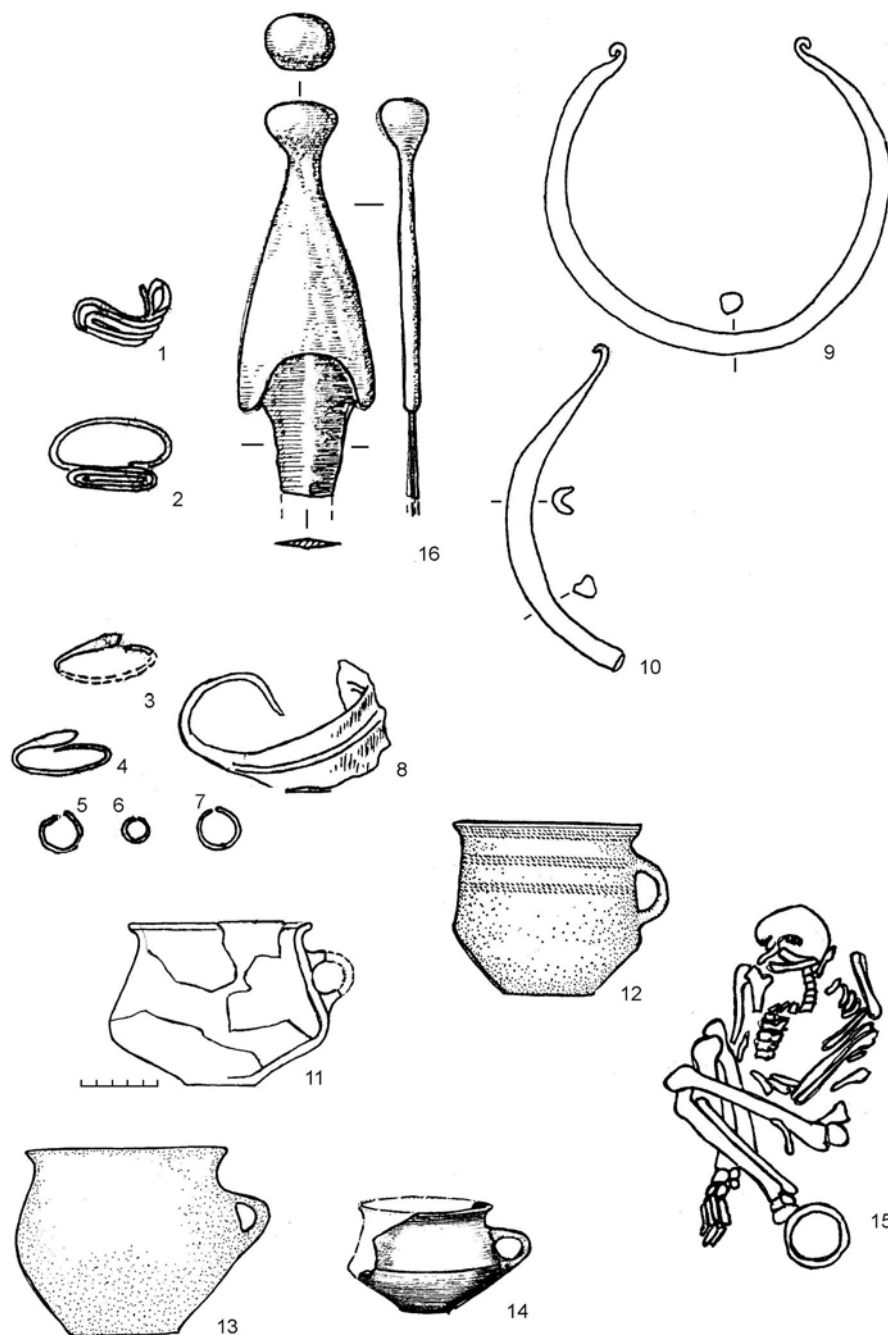
Не важко помітити, що в поховальній обрядовості носіїв унетицького/почапського типу пам'яток на заході Українського Лісостепу і культурами унетицького кола, простежується подібність, що може свідчити про фізичне переселення носіїв цих заупокійних традицій. Хоча, щодо нашого випадку то можливим міг бути й інший (додатковий ?) вектор походження цих звичаїв на досліджуваній території, а саме: з боку катакомбних спільнот Лівобережжя й Приазов'я, де риси поховальної обрядовості не менш складні і в окремих випадках схожі із верхньодністровськими¹¹.

Основні риси матеріальної культури

Кераміка. В той час, як інші категорії інвентарю – зброя, прикраси, знаряддя праці – могли, в окремих випадках, бути привнесеними на досліджувану територію з інших теренів, то керамічний посуд майже завжди виготовлявся на місці.

На сьогоднішній день у Верхньому Придністров'ї, горішньому Надбужжі та прилеглих районах Тернопільського плато відкрито низку керамічних посудин та їх уламків, форма і

¹¹ Припущення не лише про впливи, але й про реальну присутність катакомбного населення у верхів'ях Західного Бугу, Горині і Серету, з кожним роком набирає чимраз виразніших обрисів. Першим, хто вказав на катакомбний елемент в тогочасній культурі заходу України, був Ігор Кирилович, який в останніх своїх працях допускав навіть утворення стрижівської культури при "...сильном воздействии восточных влияний" [Свешников, 1990, с. 74], оскільки більшість форм стрижівського посуду, його складна орнаментация, технологічні особливості, в т. ч. звичай вкривати поверхню розчосами, не знаходять паралелей в попередніх культурах [Свешников, 1990, с. 74]. Останні яскраві пам'ятки, які підтверджують передбачення відомого львівського дослідника, це: 1 – знахідка мідного кинджала катакомбної культури в Кремидові (12 км на пд. сх. від Галича – за Я. Махніком і Т. Ткачуком); 2 – відкриття в с. Більшівці біля Галича поховання в катакомбі, яке супроводжувалося мідним кинджалом з плоским лезом [Ткачук, 2001–2002, с. 214, рис. 21], тип якого характерний для кинджалів культури дзвоноподібних кубків, яка частково співіснувала з унетицькою в ранній фазі її розвитку. Першовідкривач на основі результату аналізу кістки на С¹⁴ з поховання в катакомбі в Більшівцях зараховує останнє до лендельської культури, хоча в ній досі не виявлено ні таких катакомб, ні таких кинджалів (див. нижче).

декорування яких тяжіє до ареалу прото- і ранньоунетицької культури. Насамперед, слід відмітити, що в унетицькій культурі, а також в культурах унетицького кола зустрічаються керамічні посудини зі шнуровим орнаментом [Moyscha, 1966, s. 62; Machnik, 1978, s. 81–82]. Тому і на досліджуваній території у верхів'ях Західного Бугу, Ікви, Стиру, Горині та ін. вже на теоретичному рівні слід було очікувати відкриття комплексів із керамікою, яка прикрашена шнуровим декором в т. ч. штемпельним, як, наприклад, на надзвичайно тонкому й дуже делікатно виробленому посуді з ями в Маркополі на Бродівщині (розкопки автора і Л. Крушельницької). З іншого боку, в західноукраїнському матеріалі, який аналізуємо, часто присутні пластичні елементи, які могли проникати на нашу територію лише з прото- і ранньоунетицького середовища, як, наприклад, групи вертикально розміщених на бочках посудин наліпних валиків у вигляді “ребер”, а також наліпних валиків, які як “вуса” звисають по обидва боки внизу вушка посудини (рис. 5, 1).

Яскравим презентантом протоунетицького посуду у Верхньому Придністров'ї є два одновухих глечика із ґрунтових поховань № 4 та № 5 із Звенигорода з розкопок І. Свешнікова. За формою ці посудини дуже близькі до одновухих глеків, які знайдені в протоунетицьких курганах 6 і 7 в чеських Ловосіце [Zapotocky, 1982, s. 370, Obr. 5, 1–2] та найдавніших одновухих дзбанів з інших місцевостей [Moyscha, 1966, s. 63]. Важливою деталлю є те, що горловина в одновухого глека із звенигородського пох. № 4 дуже завужена, що, як пише Я. Махнік, “...є дуже характерним для протоунетицьких пам'яток в Чехії” [Machnik, 1978, s. 86].

Прояви протоунетицького гончарства вбачаємо і в посудинах з інгумаційного поховання з Лежниці (Пелещин, 1997, с. 71–75, рис. 12), зокрема, в способі прикрашування двовухої амфори, яка з обох сторін внизу вушок має по парі наліплених валиків у вигляді “вусів”. На іншій посудині з цього комплексу – одновухому широкогорлому глеку під вушком є три наліплених валика-реберця. Схожий декор простежуємо і на посудині з поселення в Лежниці [Пелещин, 1997, с. 74, рис. 11, 1]. Звичайно, певна приземкуватість цих форм свідчить про місцеву гончарну традицію, однак вищезгадані елементи декору можуть вказувати на те, що десь поруч працювали майстерні, в яких цей специфічний і привнесений на нашу територію елемент прикрашування посудин – вертикально наліплені валики і “вуса” внизу вушок – активно використовувався. В схожий спосіб наліплені вертикальні пластичні “ребра” і на бочки одновухих глечиків та амфор з протоунетицьких пам'яток І фази Сілезії, а саме в Гадові, а також у Вроцлав–Опорові [Machnik, 1978, s. 87, tabl. XXVII, 7, 9].

Довший час на заході Українського Лісостепу не вдавалось знайти житлового чи господарського комплексу, матеріали якого засвідчували б безпосередню присутність тут вихідців із унетицького середовища¹². У 1991 р. поблизу Винник на заплаві р. Маруньки (за кільцевою дорогою) в ур. Лазки автором відкрито і досліджено споруду 1, значна частина матеріалів з якої має прямі паралелі серед форм посуду унетицької культури періоду ВгА2, можливо, поч. ВгВ1 з південної частини Західних Карпат [Бандрівський, 1991, с. 21–24]. До виразних форм винниківського посуду належить двовуха амфорка з прямим звуженим угорі горлом і опуклобоким дещо приземистим тілом. Під вушками, які розміщені на шийці, вниз опускаються ряди паралельних ліній (рис. 14, 1). Такі амфорки, як відомо, становлять один з основних різновидів унетицького посуду [Moyscha, 1966, s. 63]. Чимало уламків з розглядуваної споруди 1 походять від посудин з лійчасто відігнутими вінцями та від мисок з конічними і есоподібним профілем стінок. Серед характерних, але на нашій території доволі рідкісним типом посудин, є майже повністю реконструйована велика біконічна корчага з пуансонним декором на плічках та маленька амфорка з різким зломом бочків майже при самому дні, що є притаманне класичним і пізнім пам'яткам унетицької культури. Крім того, під вінцями вищезгадана посудинка мала два горизонтально наліплені вушка, що в поєднанні з її

¹² У зв'язку з цим Я. Пастернак писав, що “...доки в Східній Галичині не буде знайдено типової унетицької кераміки, то при розгляді нашої нової культурної групи мова може йти лише про торгові впливи унетицької культури з сілезько-моравських прикордонних областей, а не про етнічну міграцію” [Pasternak, 1933, s. 10–11].

профілем знаходить численні паралелі серед асортименту унетицьких посудин. До провідних ознак винниківського керамічного комплексу відносимо й звичай декорувати краї та бочки посудин різноманітної форми наліпками, іноді – карбами, в чому можна простежити південнокарпатські (нагиревські) впливи. Присутність в споруді 1 значного числа уламків петельчастих вушок від дзбанів, кухлів і черпаків значно урізноманітнює даний набір посуду. Форма майже цілого черпака, який знайдений в споруді 1 (рис. 14, 6–7), не є унетицькою, а засвідчує, мабуть, південні впливи, оскільки тяжіє до черпаків з високими вушками, які з'являються вже у південнокарпатській культурі Шнеккенберг Гліна-III [Machnik, 1987, s. 22, гус. 7, 8]. На нашій же території черпаки віддалено схожого вигляду виступають у комарівській культурі, з ранньою фазою якої розглядуваний винниківський комплекс, мабуть, є частково синхронним. Зі свого боку аналізуючи уламки посуду з вищезгаданої споруди 1 з Винник, М. Пелешишин писав, що “...керамічний комплекс з цього поселення має виразну відмінність від усіх раніше досліджених поселень рубежу енеоліту-бронзи і тяжіє за рядом ознак до пам'яток західнокарпатського регіону, що склались на постлендельському підґрунті” [Пелешишин, 1997, с. 76].

Унетицькі ремінісценції в кераміці комарівського часу

Чи не найкраще показує цю проблему біконічний орнаментований кубок зі Стариків (за В. Коноплею та Г. Врубелю), верхня половина поверхні якого вкрита смугами зигзагів, ламаних та паралельних ліній, в той час як нижня прикрашена густо нанесеними рисочками. Комарівська культура таких форм не знає. Зате в тому часі (BгA2, можливо, поч. BгB1) такі гостропрофільовані посудинки з'являються на пізніх фазах унетицької культури. Зрештою, унетицьким, за своїм походженням, вважаємо і орнамент на кубку зі Стариків, оскільки аналогічні за графічною побудовою композиції відомі на цілій низці унетицьких пам'яток. Мабуть, орнамент, який вкриває верхню половину кубка зі Стариків – зигзагоподібні смуги між парами паралельних ліній – мав смислове значення, був, свого роду, знаковим алгоритмом якогось явища або події, оскільки в майже незмінній формі і послідовності розміщення елементів ретранслювався на амфорі ранньобронзового періоду з Валентинова та на низці дещо пізніших посудин комарівської культури. Наприклад, дуже схожий орнамент бачимо на циліндричному кубку з кургану IV з Сарник неподалік Львова, який орнаментований двома широкими горизонтальними смугами із взаємно нахилених груп насічок. Подібний декор бачимо і на банкоподібній посудині з кургану № 45 епонімного Комарова, а також на двох вищезгаданих посудинках з Південної Волині: кубку зі Стариків та амфорці з Валентинова з розкопок Я. Фітцке 1936 р. Схожий навіть у багатьох деталях орнамент присутній на унетицькій кераміці, причому ще від її найранішої фази, про що свідчать уламки орнаментованого дзбанка з чеських Ловосіц [Zapotocky, 1982, s. 377, Obr. 9, 8] та з могильника в Маршовіце в пох. № 5 [Sarnowska, 1975, s. 121, гус. 50, b]. Унетицькі циліндричні орнаментовані кубки (які за формою схожі на вищезгадані перед – і ранньокомарівські кубки з нашої території), відомі, наприклад, з поховання в Тесетіце [Podborsky, 2001, s. 128, Obr. 62, 9] та в унетизованих пам'ятках гурбанівського типу [Podborsky, 2001, s. 128, Obr. 62, 9].

Ці та інші приклади (скажімо, прояви унетицьких форм в посуді з кургану № 13 з Комарова) можуть вказувати на те, що в підоснові комарівської культури лежать не комплекси культур шнурової кераміки, так, як це свого часу припускав І. Свешніков (1974, 1990), а пам'ятки південнокарпатського типу Лоевої (передкомарівський горизонт), а також – як це зараз починає виявлятися – і елементи зовсім іншої за своїм генезисом (неіндоєвропейської) прото- і ранньоунетицької культури¹³.

¹³ Це не виключає, що в генезисі комарівських пам'яток могли брати участь також інші спільноти в т.ч. східні (бабинська, яка синхронна пізньоунетицькій і яка прийшла на зміну катакомбним впливам на нашу територію) та вже згадані культури південнокарпатського кола типу Нагирев, Шнеккенберг Гліна III (передкомарівський горизонт багатощарової солевиробничої пам'ятки Лоева у Надвірнянському районі Івано-Франківської області з розкопок Л. Крушельницької), про що свого часу писав автор [Бандрівський, Крушельницька, 2005, с. 212–227, рис. 5–7].

Короткий огляд металевих виробів

Бронзові плоскі сокирки. На території поширення пам'яток прото- і ранньоунетицького/почапського типу знайдено 8 екз. плоских сокирок, які належать до одного типу виробів, які пов'язують з діяльністю унетицько-штраубінгських металургійно-металообробних центрів. Слугували ці сокирки для роботи по дереву і використовувались вправленими у руків'я. Згідно із загальноприйнятим датуванням, з'являються плоскі бронзові сокирки в період найвищого розквіту унетицької культури в її класичній фазі (BrA2) і використовуються, змінюючи свою форму лише в деталях, до початку середнього періоду епохи бронзи (BrB1). Напівкількісний спектральний аналіз плоскої сокирки з Хильчиць біля Золочева, проведений Н. Риндіною, виявив у ній близько 7 % олова. Ця сокирка, а також схожа до неї плоска сокирка із Сокаля на Львівщині виготовлена з металу групи КТ (високоякісні бронзи), який, як вважає дослідниця, імпортувався із західних металургійних осередків в основному у вигляді готових виробів [Свешніков, 1974, с. 69; Рындина, 1980, с. 37]. Крім того, хильчицька сокирка відлита у двосторонній ливарній формі. Остання була роз'ємною і виготовлена з глини за восковою моделлю. В цьому дослідницю переконали відтворені у металі сліди загладжування воску, які вона простежила на поверхні хильчицької сокирки [Рындина, 1980, с. 37].

Металеві кинджали. На території поширення досліджуваної групи пам'яток прото- і ранньоунетицького/почапського типу в різні роки виявлено чотири металевих кинджали, які відносяться до раннього періоду епохи бронзи. Всі чотири кинджали виявлені в закритих поховальних комплексах, причому три з них походять з під курганних захоронень (курган VII в Баличах, курган I в Серниках, курган VIII у Висоцьку), а один – із ґрунтової могили катакомбного типу (Більшівці біля Галича).

Кинджали з Балич і Серників належать до типу кинджалів, які були поширені у ранній фазі розвитку унетицької культури [Moysa, 1966, s. 63; Najek, 1953, Obr. 2, 10; 1954, Obr. 12–13, 15; Свешніков, 1974, с. 50–51]. Спільним для цих двох екземплярів є те, що кожен з них має широкий трикутний клинок, який має ромбоподібну в перерізі форму, а також кожен з них на горішньому кінці закінчується плоскою напівовальною в плані основою для накладок руків'я з органічних матеріалів або з розпрямленої кістяної платівки (рис. 12, 2–3). Для скріплення руків'я з клинком в трьох місцях на краях його основи зроблені півкруглі заглиблення для штифтів, власне клинок і закріплювали в руків'ї (при металевих кинджалах усатівської культури, які на краях основи своїх клинків так само мали півкруглі заглиблення, іноді знаходять кістяні штифти у вигляді невисоких тонких циліндриків [Збеневич, 1974, с. 73]. Натомість, кинджал з кургану VIII з Висоцька, клинок якого теж, мабуть, мав під трикутну форму, відноситься до іншого типу (рис. 12, 1). За це промовляють щонайменше три ознаки: 1 – в перерізі клинок з Висоцька не має поздовжньої грані; в середній частині він плоско випуклий; 2 – на відміну від вищезгаданих кинджалів з Балич і Серників, екземпляр з Висоцька не має виділеної напівовальної основи; 3 – на основі кинджалу з Висоцька наявні два наскрізних маленьких отвори для заклепок або штифтів за допомогою яких лезо припасовували до руків'я. Таких отворів немає на клинках з Балич і Серників. За усіма цими ознаками кинджал з кургану VIII Висоцька більше подібний до плоского металевого трикутного кинджалу з катакомби у Більшівцях біля Галича (з розкопок Т. Ткачука), який на основі має три симетрично розташованих наскрізних отвори для фіксації клинка в руків'ї і, крім того, ще три напівкруглих заглиблення на краях згаданої основи для більш щільного утримання основи леза в руків'ї (рис. 12, 4)¹⁴.

¹⁴ Припущення Т. Ткачука про те, що напівкруглі заглиблення на краях основи кинджалу з Більшівць є наслідком зламу цього виробу і наступним його ремонтом, мабуть, неправомірне, оскільки абсолютно аналогічні тогочасні способи кріплення леза (півкруглі пази-заглиблення на краях основи клинка) відомі у багатьох культурах ранньобронзового періоду Центральної і Південно-Східної Європи. Натомість, на мідних кинджалах лендельської культури (першовідкривач називає її волино-люблінською) цей прийом закріплення клинка в руків'ї невідомий. Видається, що припущення про ймовірний “злам” більшівського кинджалу в минулому потрібне більше для того, щоби довести, що першопочаткова форма цього клинка була іншою (наближеною до кинджалів волино-люблінської

Спектральним аналізом встановлено, що кинджал з кургану VII з Балич виготовлений з міді з незначними домішками вісмуту, магнію, кальцію, свинцю, олова і срібла; кинджал з кургану I з Серників – з олов'янистої бронзи, що включала близько 8 % олова, а також (як природні домішки) близько 0,5 % миш'яку і 0,5 % нікелю [Свешніков, 1974, с. 51]. Напівкількісний спектральний аналіз кинджалу з кургану VIII з Висоцька виявив у ньому близько 7 % олова [Свешніков, 1974, с. 69]. На думку металознавців, кинджали з підкурганних



Рис. 12. Мідні і бронзові кинджали прото-і ранньоунетицького типу із Верхнього Придністров'я: 1 – Висоцьке, курган VIII; 2 – Серники, курган; 3 – Баличі, курган VII; 4 – Більшівці, захоронення в ямі (за Т. Ткачуком)

Fig. 12. Copper and bronze daggers of proto- and early-Unetice type from Upper Dnister region (by T. Tkachuk)

поховань у Висоцьку і Серниках “...дуже характерні для колекцій унетицького металу” [Найек, 1953; 1954; Рындина, 1980, с. 37]. Окрім того, мікроструктурні дослідження металевих кинджалів з Балич, Серників і Висоцька показує, що “...вони зроблені майстром, який віртуозно володів технікою лиття, вмів контролювати і температурні режими плавлення бронзи, і її рідинотекучість, і осадову пористість” [Рындина, 1980, с. 37].

Скупчення на незначній площі Верхнього Придністров'я і горішнього Надбужжя аж 4 металевих кинджалів прото- і ранньоунетицького типу, три з яких виявлені у підкурганних похованнях та 3 металевих кинджалів катакомбного типу (Звенигород, Володимир-Волинський, Кремидів) [цит. за: Свешніков, 1990, с. 77] (за інформацією Я. Махніка і Т. Ткачука), не кажучи вже про десятки крем'яних досконало виготовлених кинджалів, окремі з яких теж знайдені у курганах (наприклад, захоронення в Русиліві, в якому крем'яний кинджал лежав на правій стегновій кістці небіжчика), свідчить про досить-таки напружену етно-політичну ситуацію в період

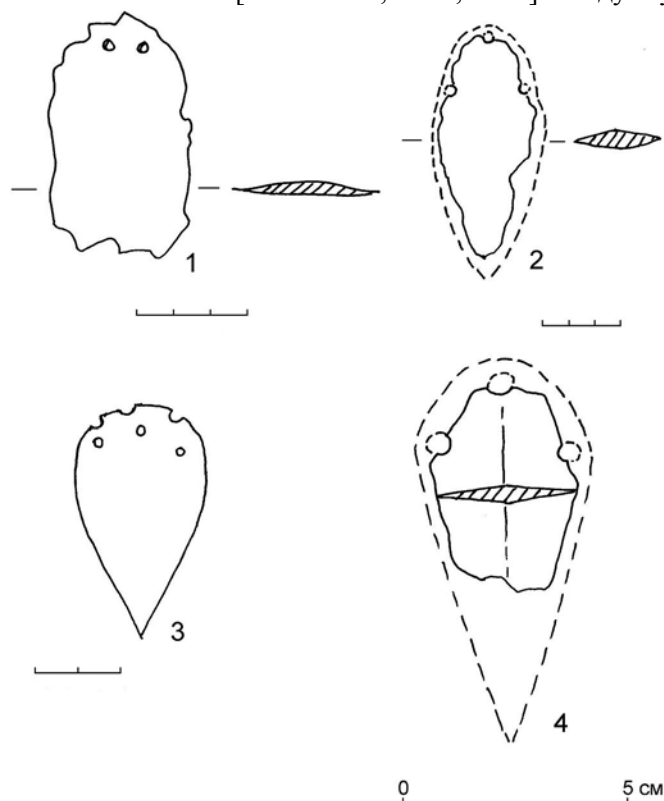
ранньої бронзи на вищезначених теренах. У співставленні з даними про розташування поселень у періоди BrA1-BrA2, більшість з яких займають вершини і привершинні схили ландшафтних доміант¹⁵, ці дані можуть свідчити про тривалу зовнішню загрозу, тобто перебування у Верхньому Придністров'ї, горішньому Надбужжі та прилеглих теренах Тернопільського плато стороннього (по відношенню до місцевого субстрату) етно-культурного контингенту. Власне, представниками останнього на цих територіях, на наш погляд, й

культури?), оскільки його теперішня форма однозначно є чужою для форми кинджалів лендельських спільнот. Єдині прямі аналогії кинджал з катакомби у Більшівцях має серед мідних плоских кинджалів культури дзвоноподібних кубків, які мають на основі леза три наскрізних отвори, але ще не мають на його краях півкруглих пазів-заглиблень [Пастернак, 1933, с. 29 (91); Podborsky, 2001, s. 109, Obr. 53, 7]. Звідси можемо припустити, що кинджал з кургану VIII Висоцька, лезо якого вже не плоске, є дещо пізнішим від кинджалу з катакомбного поховання в Більшівцях, але ранішим за час виготовлення кинджалів з кургану VII з Балич та кургану I з Серників, клінки в яких вже мають ромбоподібну в перерізі форму.

¹⁵ У 2006 р. наша експедиція виявила біля с. Жуків Бережанського р-ну Тернопільської обл. на одній з таких ландшафтних доміант в ур. Гук доволі насичений культурний шар з матеріалами BrA1-BrA1.

виступають носії прото- і ранньоунетицького типу пам'яток, про що свого часу писав Я. Пастернак.

Прикраси. Серед нечисленної колекції прикрас носіїв прото- і ранньоунетицького/почапського типу пам'яток, які неодноразово були проаналізовані в літературі, окреме місце займають одна ціла і частина іншої нашійних гривн, що знайдені в околицях Городниці (рис. 11, 9–10). Єдині аналогії до цього типу гривн відомі з ареалу поширення пам'яток унетицької та споріднених з нею (наприклад, штраубінгської) культурах [Moyscha, 1966, s. 61–64; Gedl, 1989, s. 412, tabl. LXXXVII, 5; Blažer, 2001, s. 35, ryc. 3, 1–3]. Гривни, які за формою аналогічні до двох городенківських, є характерними для пам'яток Чехії, наприклад, з Tursko [Moyscha, 1963; 1966], хоча відомі і на землях північніше Карпат, наприклад, зі скарбу в Семянові на заході Польщі, який відносять до BгA2 [Blažer, 2001, s. 35, ryc. 3, 1–3]. Городницькі гривни цікаві тим, що виготовлені з міді з помітними домішками срібла, сурми та миш'яку, що є характерним для тетраедритів (сірко-миш'якових і сірко-сурм'яних мідних руд), поклади яких відомі лише в Західній Німеччині, в Альпах та у Словаччині [Pleiner, 1953, s. 794; Свешніков, 1974, с. 69].

Враховуючи характерний тип обох вищезгаданих гривн з околиць Городенки, які є найбільш типовими для класичної фази розвитку унетицької культури, Ігор Кирилович одразу визначив їх як імпорт із західних територій. Однак, у співставленні з багатьма іншими матеріалами з порушеної проблеми, говорити сьогодні про ці гривни як про "*імпорт*", вважаємо вже не актуальним. Скоріш за все, ці городницькі гривни були не лише окрасою, але й свідченням певного соціального статусу, якого досяг їхній власник. Можливо, вони походять не зі скарбу (хоча приклад Стубла не виключає такої ймовірності), а з одного, або, що більш вірогідно, двох поховань, відомості про які до нас не дійшли. В будь-якому разі, ці гривни, будучи знаковим виявом престижу, могли носитися лише в середовищі, яке розуміло значення цих речей-символів. Використання таких гривн поза межами розселення унетицьких спільнот в той час було нереальним, про що свідчить картографування цих престижних прикрас [Sarnowska, 1975, s. 98, ryc. 44]. Мабуть, тому жодної гривни унетицького типу досі не відомо з території прото- і ранньомежановицької культури, яка була продовжувачем традицій КШК і, так як і носії культур шнурової кераміки, мала індоєвропейське походження з властивими для цих спільнот віруваннями, обрядами, звичаями і відсутністю виразного соціального розшарування. Натомість, носії унетицької культури, які за загальним визнанням антропологів не належали до індоєвропейців, а представляли собою окремішню гаплогрупу R1b (першопочатково тісно пов'язану з півднем), в період ранніх фаз Межановиці вже мали чітко стратифіковане суспільство з різними соціальними верствами в т.ч. військовою аристократією, символом якої й були, скоріш за все, схожі до городенківських мідні нашійні гривни.

Питання хронології

В культурі носіїв прото- і ранньоунетицького/почапського типу пам'яток виділяємо два етапи розвитку: перший – звенигородський (від місцезнаходження трьох найбільш характерних для цього часу ґрунтових поховань досліджених І. Свешніковим), яку відносимо до BгA1 за П. Райнеке і датуємо першою половиною I періоду епохи бронзи за Монтеліусом. В свою чергу звенигородський етап синхронізуємо зі старшою фазою штраубінгської культури (Straubing – генетично споріднена з унетицькою) та з фазами I–II унетицької культури в Польщі. Другий етап розвитку прото- і ранньоунетицького/почапського населення називаємо винниківським (від місцезнаходження першої дослідженої споруди з виразним матеріалом досліджуваної спільноти) і датуємо другою половиною I періоду епохи бронзи за Монтеліусом або ж за верхньодунайською періодизацією до BгA2 за П. Райнеке. В свою чергу винниківський етап співставляємо з молодшою фазою штраубінгської культури (фаза Languaid) та з класичною фазою V для унетицької культури Чехії і Моравії.

Унетицькі впливи в культурі Українського Лісостепоного Правобережжя

З відкриттям на Гордівському могильнику, що на Південному Бугу, низки курганів з доволі раннім інвентарем (перехід від середнього до пізнього періоду епохи бронзи), все

чіткіше почала вимальовуватися проблема впливів унетицького, а згодом – могилевого кола культур в східному напрямку. На підставі аналізу речового інвентаря найранішої Гордіївки, С. Березанська і В. Клочко першими відзначили в ньому присутність унетицьких елементів [Berezanskaja, Klocko, 1998; Berezanskaja, 2000, с. 143].



Рис.13. Золоті наручні прикраси (1, 2) та бронзові шпильки (3–6) постунетицького типу з Могильника в Гордіївці на Східному Поділлі (за С. Березанською і В. Клочко) та прототипи до них в унетицькій культурі

Fig. 13. Gold arm decorations (1, 2) and bronze pins (3–6) of post-Unetice type from Mogylnik in Hordiivka on Eastern Podillia (by S. Berezanska and V. Klochko) and their prototypes at Unetice culture

Виразні ремінісценції унетицького стилю вбачаємо в оформленні зовнішнього вигляду 5 однотипних бронзових шпильок, голівки яких закінчуються маленькими кілочками (рис. 13, 3–6). Всі вони виявлені в закритих поховальних комплексах трьох гордіївських курганів: № 11, № 16 та № 27. Прототипом для цих, незвичних для тогочасної культури Українського Лісостепу, щільно орнаментованих шпильок могли бути лише шпильки

унетицької культури (рис. 13, 10–12), зокрема, той їхній тип, в якому всі екземпляри мають на головці маленьку круглу площадочку з невеличким кілечком, як, наприклад, на екземплярах з Лібесовице, Унетіце та ін. [Moyscha, 1966; Podborsky, 2001, s. 129, Obr. 63, 3–4]. Відсутність цієї площадочки на головках п'яти гордіївських шпильок (як зрештою щільна й дуже витончена орнаментация, в т.ч. пластична – стержня цих шпильок) може бути пояснена хронологічною різницею, а також регіональними стилістичними особливостями. Мається на увазі, що для кургану № 27 Гордіївки, в якому виявлено дві шпильки “унетицького” типу, встановлена дата: $conv: 1510 \pm 70$ BC [цит. за: Berezanskaja, Klocko, 1998, s. 20], тоді як фінал унетицької культури зараз визначають близько 1600 років до нар. Хр. Звідси виходить, що найраніші гордіївські кургани виникли вже після зникнення унетицької культури. Тому надалі коректним по відношенню до розглядуваного типу гордіївських шпильок будемо застосовувати назву “шпильки постунетицького типу”, чим засвідчуємо їх генетичну спорідненість з даною культурою і, водночас, відзначаємо різночасовість з їх прототипом.

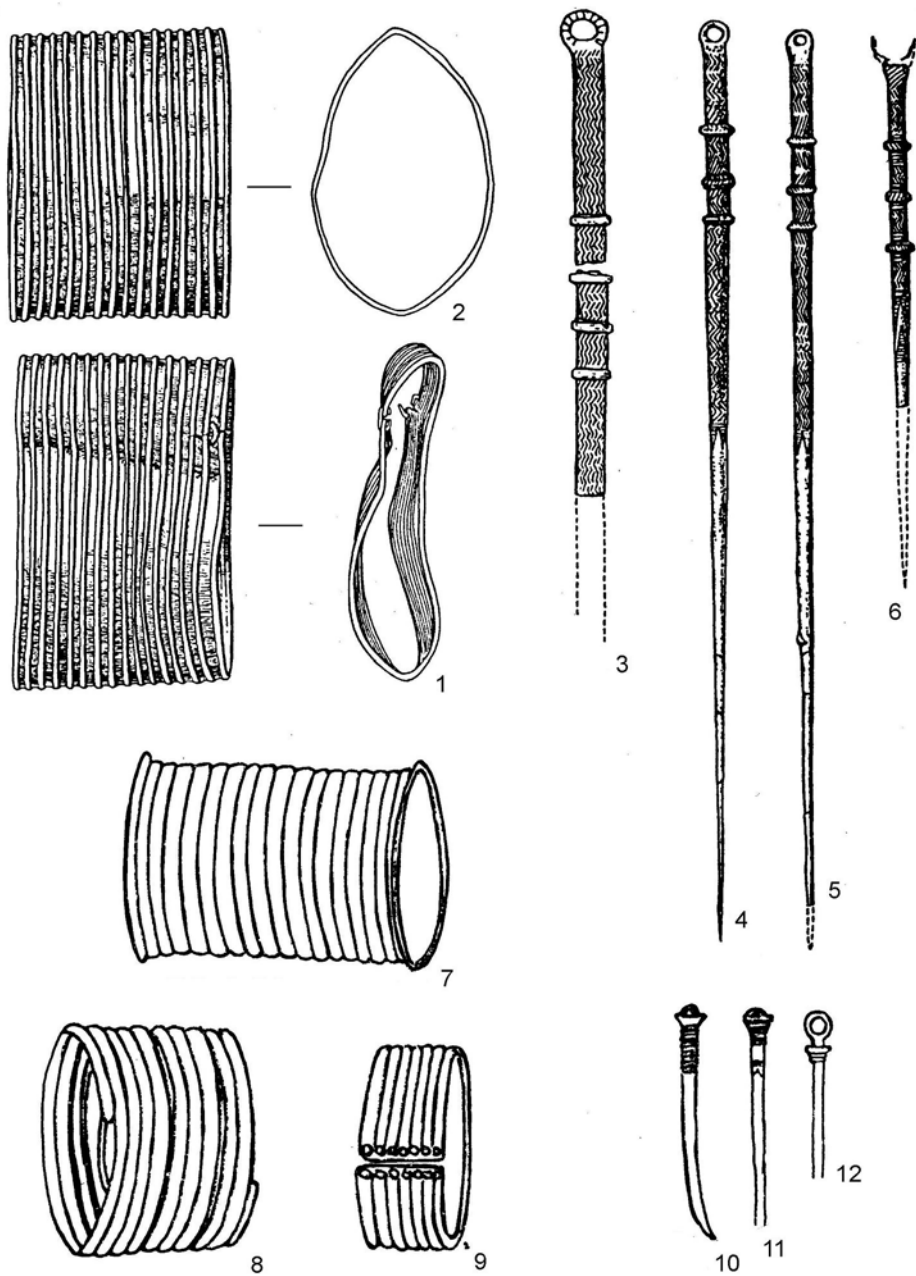
Цей приклад з гордіївськими шпильками, які мають кілечко на голівці, відкриває перед нами дуже цікавий факт, а саме: що унетицькі традиції чи, радше, унетицький стиль в оформленні металевих виробів (в даному випадку, прикрас) продовжував не лише існувати, але і розвиватися на східних територіях¹⁶, які досить віддалені від материнських центрів, де колись зароджувалися ці першозразки. Наявність на стержнях п'яти гордіївських шпильок з кілечками своєрідної щільної орнаментации, яка розмежована симетрично розташованими рельєфними валиками – не знаходить навіть віддалено подібних аналогів в центральноевропейських матеріалах епохи бронзи. Це однозначно свідчить про те, що розглядуваний тип гордіївських шпильок **не був імпортом**, а вироблений безпосередньо тут, на місці, причому в тому середовищі, яке розуміло і цінувало даний мистецький стиль, який, мабуть, по праву можемо називати постунетицьким східним стилем чи манерою виконання. Звичайно, розглядуваний тип шпильок засвідчує вже останній зблиск чи спалах колись невимовно потужного унетицького центру образотворчих традицій. Оскільки в дещо пізніших курганах Гордіївки виробів в цьому стилі зовсім не знайдено, то звідси можемо припустити, що гордіївські шпильки з кілечками на голівках, хоч би як гарно й вишукано вони не виглядали, все ж таки презентують затухання цих верхньодунайських першовзорів, які на східноподільській землі продовжували розвиватись навіть тоді, коли культура, до якої вони колись належали, вже століття тому, як зійшла з історичної арени.

До певної міри підтверджують вищесказане і пара золотих манжетоподібних предметів (рис. 13, 1–2) шириною до 6 см з кургану № 24 Гордіївки, які названо браслетами [Berezanskaja, Klocko, 1998, s. 20; Березанская, 2000, с. 137, рис. 6, 4, с. 143].

Однак до останніх вони можуть бути зараховані лише умовно, оскільки розглядувані гордіївські манжетоподібні “браслети” зроблені суцільними із золотої гофрованої бляхи і не мають основної ознаки браслетів – розікнених кінців (рис. 13, 1–2). Єдині аналогії таким суцільним манжетоподібним “браслетам” знаходимо в унетицькій культурі Чехії з пам'ятки в Турско [Gedl, 1989, s. 412, tabl. LXXXVII, 16], хоча для унетицької і споріднених з нею культур притаманними були й приблизно такі ж самі за (рис. 13, 7–9) шириною манжетоподібні браслети з розікненими кінцями [Moyscha, 1966, s. 61–64].

Отож і в цьому випадку можемо припустити, що місцеве побужське населення продовжувало зберігати ті технічні навички виготовлення престижних речей з дорогоцінних металів, які винайдені й століттями удосконалювались далеко на заході: в унетицько-штраубінгських металообробних центрах. А це могло стати можливим лише за умови

¹⁶ Розглядуваний тип гордіївських шпильок (з кілечками на головках) засвідчує, що раніше їм міг передувати якийсь певний проміжок часу (синхронний, приблизно з пізнім періодом розвитку унетицької культури), коли в місцевому побужському (а ширше – в Українському Лісостеповому Правобережжі) середовищі були поширені автентичні зразки прикрас, зброї та знарядь праці з унетицьких металообробних центрів. Найчисленнішими з них були, мабуть, плоскі бронзові сокирки з низькими закраїнами, поодинокі екземпляри яких відомі з низки місць на Вінничині, в с. Тростяніці поблизу Канева на Київщині та в с. Ліпльва на Черкащині [Клочко, 2006, с. 134–135].

безперервної передачі цих навичок в тому пізньоунетицькому середовищі переселенців, які прибули на Східне Поділля, найімовірніше, не пізніше кінця BrB1. Якщо переселення носіїв унетицьких традицій в Українське Правобережжя таки мало місце, то в часі воно мусіло передувати створенню найраніших гордіївських курганів № 11, № 16, № 24 та № 27 та бути синхронним або трохи пізнішим часу появи в північній частині гордіївського могильника низки курганів бабинської культури [Березанская, 2000, с. 141].

Можливо, власне вищезгадані контингенти пізньоунетицького населення, які, прибувши на Південне Побужжя, інтегрувалися у місцеве бабинське середовище, внісши в його культуру яскравий центральноєвропейський елемент (зокрема, в асортимент металевих виробів), в скорому часі настільки його видозмінили, що стало можливим говорити про появу на цих теренах нового культурного явища – білогрудівської культури. В абсолютних датах безпосередній контакт прийшлих пізньоунетицьких общин з місцевими носіями бабинських традицій міг відбутися близько 1600 рр. до нар. Хр., тобто не пізніше часу зникнення самої унетицької культури. Спокусливою видається думка про витіснення з котроїсь із центральноєвропейських областей “пізніх унетицьких общин” носіями шойно зароджуваної й потужної могилевої культури (Hugelgraberfelder). Тому унетицькі спільноти під “могилевим” натиском змушені були шукати нових місць прожиття, в т.ч., можливо, і на територіях, розташованих східніше Карпат.

Вперше, думку про “...прийшлий, міграційний характер якоїсь невеликої, але дуже багатой і сильной культурной групи”, яка залишила досліджені на сьогодні кургани Гордіївського могильника, висловила С. Березанська [Березанская, 2000, с. 146–147]. Дослідниця припускає, “...що одна з груп курганної (могилевої – М.Б.) культури відірвалася від основного масиву і опинилася далеко на сході, на бережжі Південного Бугу, який привертав увагу землеробів чудовими умовами для скотарства, розвиток якого й визвав масові міграції носіїв курганних культур” [Березанская, 2000, с. 146–147].

Якщо погодитися з цим припущенням, то слід тоді визнати й те, що новоприбуле на Південний Буг населення (носії могилевої культури – за С. Березанською) мали б принести зі собою і властивий їм набір ознак матеріальної культури, поховальний обряд, зрештою, релігію і культову практику. Однак власне всього цього – ранньомогилевого компоненту в речовому інвентарі гордіївських курганів, ми не бачимо. Вкажемо лише на один аспект: домінуючим у могилевих культурах була інгумація у випростаному положенні, тоді як незначна частина збережених кістяків у Гордіївці вказує на виключно скорчене їх положення, причому головами на північний захід, тобто саме на таке положення і орієнтацію, яку має переважна більшість поховань білогрудівської культури.

Звичайно, зв'язки у східноподільського населення (торгово-вимінні, сировинні та ін.) з носіями могилевих культур були як, зрештою, й з іншими сусідніми й більш віддаленими спільнотами. Однак особливості поховального обряду гордіївців (і не лише положення й орієнтація їх покійників) цілком інші від поховальних традицій могилевих культур. Тезу про те, що майже всі гордіївські кургани були пограбовані в минулому (таке припущення робить більшість дослідників основуючись на тому, що з 40 розкопаних курганів в Гордіївці рештки людських скелетів виявлено лише в 5 з них, причому лише один скелет з кургану № 27 відноситься до раннього періоду [Литвинова, 1998, с. 77], слід сприймати, скоріш за все, як одну з ймовірних гіпотез. По-перше, відсутність кістяка в підкурганній поховальній ямі або ж незначна частина вцілілих і ніби розкиданих на долівці кісток, далеко не завжди є свідченням його пограбування. Наприклад, хоча в кургані № 24 Гордіївки на долівці 20-сантиметрового заглиблення людських кісток не було виявлено взагалі, однак тут же в різних скупченнях лежали бронзовий ніж, шпилька, кілька десятків бурштинових намистинок з намиста і аж 8 (!) золотих предметів, причому два з них – вже згадані манжетоподібні рифлені “браслети” постунетицького типу, а також золота скронева підвіска білогрудівського типу [Berezanskaja, Klocko, 1998, Taf. 40–43]. По-друге, схожа ситуація повторилася і в гордіївському кургані № 27, в якому крім уламків плечової, ліктьової і променевої кісток та майже цілого черепа, виявлено

дві бронзових шпильки постунетицького типу та 5 золотих речей. Звідси постає питання: якщо ці та їм подібні кургани в Гордіївці грабували, то чому забирали майже всі людські останки, залишаючи на місцях престижні й досить цінні на той час речі із золота, срібла, бурштину?



Рис. 14. Винники поблизу Львова: 1-7 – фрагменти керамічного посуду із споруди раннього періоду епохи бронзи

Fig. 14. Vynnyky near Lviv: 1-7 – fragments of ceramic ware from building of Early period of Bronze Age

Чи не логічніше припустити, що в Гордіївці маємо справу зі специфічним для окремих культур (але – не могилевих) повторним вторгненням до могили з ритуальною метою, яке могли здійснювати близькі або родичі померлого. Дуже схожі маніпуляції з людськими останками після повторного відкриття могили часто практикували в пізньобронзовий період

носії висоцької культури, причому, як видається, лише на ранніх етапах її розвитку [Бандрівський, 2002, с. 167–183].

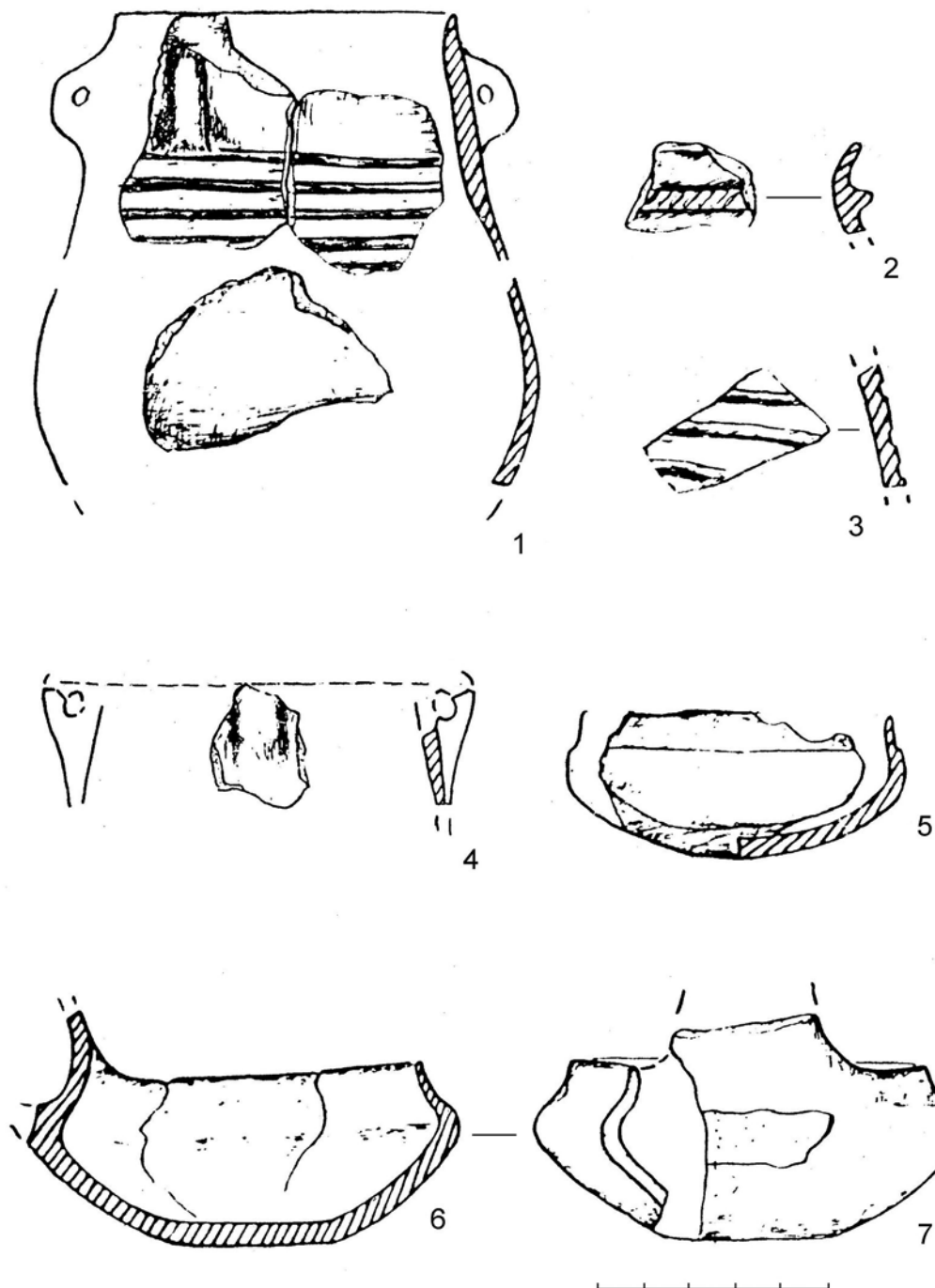
Цей невеликий екскурс в тогочасну обрядовість Східного Поділля засвідчує, що наявний на сьогодні матеріал дає підстави припускати, що до утворення найраніших білогрудівських пам'яток могли долучитися носії пізньоунетицьких традицій, які приблизно в XVI ст. до нар. Хр., як і більшість довколишніх спільнот під впливом ще не до кінця з'ясованих факторів, трансформувалися у нові культурні вияви і вийшли на історичну арену вже у вигляді нових археологічних культу – сабатинівської, зрубної, Ноа, передлужицької, зрештою, могилової.

На питання, якщо факт прибуття на Східне Поділля пізньоунетицьких спільнот мав місце (ще до часу створення розкопаних на сьогодні курганів Гордіївського могильника), то де могла знаходитися висхідна територія цього населення? На наш погляд, нею могла бути лише територія Верхнього Придністров'я, горішнього Побужжя, Верхнього Погориння й прилеглих теренів Тернопільського плато, яку в попередній період замешкували носії прото- і ранньоунетицького/почапського типу пам'яток. (Останніх з цієї території могли потіснити близько BrV1 носії перед- або ранньокомарівської групи пам'яток, які просувались на північ від Українських Карпат, хоча це припущення поки що слабо аргументоване). Те, що між обома регіонами: з одного боку – Верхнім Придністров'ям з довколишніми теренами, з другого – Східним Поділлям через відносно короткий проміжок часу встановилися (або ж не переривалися?) взаємозв'язки, свідчать цілком однакові скроневі прикраси (з комбінацією більшого і меншого спіральних щитків), які звикли називати білогрудівським типом. На території колишньої прото- і ранньоунетицької групи пам'яток такі підвіски відомі з Почап і Гончарівки з околиць Золочева на Львівщині. Дуже близькі за схемою прикраси, але виготовлені із золота (курган № 16) та срібла (курган № 26), знаходяться в найбільш ранніх комплексах Гордіївського могильника, оскільки супроводжуються вже згаданими постунетицькими шпильками і манжетоподібним “браслетом” (рис. 13, 1–2). Звідси напрашується здогад, що якщо скроневі підвіски розглядуваного типу були винайденими тут, на Південному Побужжі, то в місцевому матеріалі мусить простежуватися розвиток цього типу прикрас, чого на цей момент не маємо. Вони виникають ніби раптово у вже сформованому вигляді. Якщо ж вони вже в довершеній формі були привнесеними на Південне Побужжя, то тоді їх прототип слід шукати на інших територіях. Однією з них й могло бути верхів'я Західного Бугу, де такі підвіски знайдені в двох поруч розташованих місцевостях (Почапи, Гончарівка). Однак через те, що обидві ці прикраси знайдені поза комплексами, то це питання поки що залишається відкритим.

Беручи до уваги ймовірність унетицького вектора в процесі утворення білогрудівської культури, то її генезис на сьогодні уявляється наступним чином: 1 – між часом існування на Поділлі бабинських спільнот і білогрудівської культурою достатньо виразно почав проявлятися проміжний між ними етап – час ймовірного прибуття на Поділля (і в довколишні райони Правобережжя?) пізньоунетицьких спільнот, під впливом культури яких бабинське суспільство трансформувалось у нове культурне явище, матеріальна культура якого з цього моменту виявилась перекритою ніби “центральноєвропейською вуаллю”, що найбільше відобразилось в асортименті металевих виробів. 2 – пам'ятки цього перехідного етапу, який міг тривати, приблизно, до кінця XVI ст. до нар. Хр., можна було б назвати протобілогрудівськими, тобто такими, які передували появі найраніших (з розкопаних на сьогодні) курганів Гордіївського могильника, таких як кургани № 11, № 16, № 24, № 27. І власне цей проміжний – протобілогрудівський – етап між бабинськими і білогрудівськими старожитностями, представлений, можливо, матеріалами серед ще недосліджених курганів на північному краю Гордіївського могильника, які зараз зараховують до бабинської культури [Березанская, 2000, с. 146–147]. Початок вже сформованої білогрудівської культури слід, мабуть, починати з часу появи в її комплексах північно-західної орієнтації підкурганних споруд і покійників, появи в асортименті довгих стержнеподібних предметів (шпильок або ритуальних предметів) з чотирма

протуберанцями під головою (курган № 16 Гордіївки), скроневих підвісок білогрудівського типу та ін.

Висновки. Підсумовуючи вищенаведене, констатуємо, що матеріали найновіших досліджень підтверджують висловлену Я. Пастернаком в 1933 р. тезу про існування на заході Українського Лісостепу прото- і ранньоунетицького/почапського типу пам'яток ("східногалицької групи унетицької культури" згідно з цим дослідником). Виділено ранній (BrA1) і пізній (BrA2) етапи у розвитку носіїв цієї групи пам'яток. Простежено основні категорії речового інвентарю та особливості поховального обряду. Підтверджено, зокрема, довгий час замовчуваний тезис про традицію курганного будівництва носіїв прото- і ранньоунетицького/почапського типу пам'яток. Присутність на досліджуваній території під курганних поховань, які включають бронзові кинджали і речі престижу з дорогоцінних металів (золота скронева прикраса з Русилова, срібні перстені з Буглова) у співставленні зі складними маніпуляціями, які виконували з останками похованих в цих курганах осіб, свідчить про існування в розглядуваній спільноті чітко стратифікованого соціального розшарування на привілейованих осіб (якими, скоріш за все, була військова аристократія, жрецтво та родова еліта) і рядових общинників. Кожна з цих соціальних верств мала властиві тільки для її стану поховальні традиції і обряд.

Ствердження існування на заході Українського Лісостепу в ранній період епохи бронзи іноетнічного прото- і ранньоунетицького, тобто **неіндоєвропейського** населення (серед місцевого постшнурового **індоєвропейського** оточення), дещо по-іншому дозволяє уявляти і подальший хід розвитку подій, який міг мати місце на цих та сусідніх з ним теренах Українського Правобережного Лісостепу. Так, на підставі наявних на сьогодні матеріалів зі Східного Поділля (курганний могильник в Гордіївці на Вінничині) висловлено, зокрема, припущення про участь унетицьких спільнот в трансформації бабинської культури Південного Побужжя (а ширше – Правобережного Лісостепу) та роль постунетицьких традицій в утворенні білогрудівської культури.

ЛІТЕРАТУРА

Археологічні пам'ятки...

1982 Археологічні пам'ятки Прикарпаття і Волині доби бронзи і раннього заліза.

Бандрівський М.С.

1991 Поселення ранньобронзового періоду в урочищі "Лазки" поблизу Львова // Археологічні дослідження Винниківського історико-краєзнавчого музею. – Винники. – С. 15–38.

2002 Могильник в Петрикові біля Тернополя в контексті поховального обряду висоцької культури. – Львів. – 282 с.

2007 Поховання пізньонеолітичного часу в селі Лучка на Тернопільщині та проблема відносної й абсолютної хронології мегалітичних гробниць Поділля (з розкопок Ігоря Герети 1996 року) // Записки НТШ. Праці Археологічної комісії. – Львів. – Т. 253. – С. 226–243.

Бандрівський М., Крушельницька Л.

2005 Покуття і Західне Поділля в контексті перегляду хронології епохи бронзи (передкомарівська група пам'яток) // Збірка наукових праць на пошану Софії Станіславівни Березанської. – Київ. – С. 212–227.

Березанская С.С.

2000 Могильник епохи бронзи Гордеевка на Южном Буге // Российская археология. – М. – С. 131–148.

Збенович В.Г.

1974 Позднетрипольские племена Северного Причерноморья. – К. – 173 с.

Клочко В.І.

2006 Озброєння та військова справа давнього населення України. – К. – 335 с.

Маркус І., Охріменко Г.

- 2007 Нові знахідки металевих виробів на Волині // Записки НТШ. Праці Археологічної комісії. – Львів. – Т. 253. – С. 660–671.

Монгайт А.Л.

- 1974 Археология Западной Европы. Бронзовый и железный века. – М. – С. 50–57.

Литвинова В.

- 1998 Палеоантропологические материалы из Гордиевского могильника.

Пастернак Я.

- 1933 Перша бронзова доба в Галичині в світлі нових розкопок // Записки НТШ. Праці історико-філософської секції. – Львів. – Т. 152. – С. 1–45.

- 1961 Археология Украины. – Торонто. – 789 с.

Пелецишин М.А.

- 1997 До питання про культурологічний процес на початку бронзової доби в межиріччі Західного Бугу і Стиру // Наукові записки. – Львів. – С. 62–77.

Рындина Н.В.

- 1980 Металл в культурах шнуровой керамики Украинского Предкарпатья, Подолии и Волыни // Советская археология. – М. – № 3. – С. 24–42.

Свешников І.К.

- 1974 Історія населення Передкарпаття, Поділля і Волині в кінці III – на початку II тисячоліття до нашої ери. – К. – 206 с.

Свешников И.К.

- 1990 Стжижовская культура // Археология Прикарпатья, Волыни и Закарпатья (энеолит, бронза и раннее железо). – К. – С. 68–74.

Ткачук Т.

- 2001–2002 Конец этапа СІ и начало СІІ трипольской культуры Верхнего Поднестровья (на материалах поселения Бильшивци) // Stratum plus. – № 2. – С. 196–217.

Berezanskaja S., Klocko V.

- 1998 Das Graberfeld von Hordeevka. – Rachden/Westf.

Bryk J.

- 1933 Kurhany w Rusilowie i Krasnem (Les tumulus de Rusilow et de Krasne) // Materiały Przehistoryczne. – Kraków. – Т. I.

Budinsky-Kricka V.

- 1965 Graberfeld der späten schnurkeramik in Vesele // SA. – Bratislava. – Т. XIII. – № 1.

Chizzola A.

- 1903 Prahistorische Funde aus Westgalicien // Jahrbuch der Zentral Kommission. – Wien. – Т. I.

Glosik J.

- 1968 Kultura strzyżowska // Materiały Starożytne. – Warszawa. – Т. XI.

Jarosz P., Machnik J.

- 2000 Nowe spojrzenie na dawne badania kurhanów w Balicach i Klimkowcach // 150 lat Muzeum Archeologicznego w Krakowie. – Kraków.

Kostrzewski J.

- 1939–1948 Od mezolitu do okresu wędrówek ludów // Encyklopedia Polska. – Kraków. – Т. IV.

Machnik J.

- 1966 Studia nad kulturą ceramiki sznurowej w Malopolsce. – Wrocław–Warszawa–Kraków.
1978 Wczesny okres epoki brązu // Prahistoria ziem Polskich. – Wrocław–Warszawa–Kraków–Gdańsk.
1979 Ze studiów nad kulturą ceramiki sznurowej w dorzeczu Górnego Dniestru // AAC. – Т. XIX. – S. 51–71.

Moucha V.

- 1966–1969 Aunjetitzer Kultur // Filip J. Encyklopadisches Handbuch zur Uhr.-und Frugesichte Europas. – Prag. – Bd. 1–2. – S. 1–664. – Taf. I–XL.

Pasternak J.

- 1933 Ostliche Peripherien der Aunjetitzer Kultur // Contributions a l'Histoire de l'Ukraine au VII. Congres internat. des Sciences historiques. – Varchaw.

Sarnowska W.

- 1969 Kultura unietycka w Polsce. – Wrocław. – Т. II.

Sulimirski T.

1937 Sprawozdanie z badań wykopaliskowych w Malopolsce Wschodniej i na Wołyniu // Sprawozdania PAU.

1957, 1959 Polska przedhistoryczna. – London. – Cz. 2.

1968 Gorted Ware and Globular Amphorae North-East of the Carpathians. – London. – 208 p.

Szaraniewicz I.

1890 Cmentarzysko ciałopalne we wsiach Czechy i Wysocko w pow. Brodzkim // Teka konserwatorska. – Rocz. 11. – S. 120–202.

Mykola BANDRIVS'KYI

**BURIALS OF PROTO AND EARLY-UNETICE TYPE IN UPPER DNISTER REGION AND
PROBLEM OF UPPER-DANUBE INFLUENCES AT THE WESTERN PART OF UKRAINIAN
FOREST-STEPPE DURING PERIODS BRA1–BRA2**

Ja. Pasternak's supposition, made in 1933, about existence of "peripheral branch of Unetice culture" in Upper Dnister Region is confirmed at the article on the basis of archaeological materials, obtained during previous years (A. Kizzolia, Ja. Pasternak, I. Sveshnikov and other) with taking into account of results of newest researches. It is confirmed, that during the period of BrA1–BrA2 groups of proto- and early-Unetice population, which have non-Indo-European origin moved up in east direction from Upper Danube Region by several waves. After their arriving into Upper Dnister Region they spread among local late- and post-Corded Ware culture population, which had an Indo-European origin. Relations between both different ethnical and cultural associations were not quite peaceful. It is witnessed by large amount of finds of armor and weapon (metallic triangle daggers, arrows tips and other). Bearers of Unetice traditions played an especially important role at the process of formation and development of Komarivska culture and successor cultures (as ashlmound in Zhukiv, near Berezhany, Ternopil region).