

Малиш Л. О.

## ВЗАЄМОЗВ'ЯЗКИ МІЖ РІВНЯМИ ДОВІРИ УКРАЇНЦІВ ДО ПЕВНИХ ГРУП СОЦІАЛЬНИХ ІНСТИТУЦІЙ

*Подано результати дослідження рівня довіри населення України до різних інституцій та посадовців, які ґрунтуються на даних репрезентативного загальноукраїнського опитування, проведеного у грудні 2011 року. Побудовано узагальнено показники довіри до різних груп соціальних інституцій та визначено їхні взаємозв'язки.*

**Ключові слова:** довіра до інституцій та посадовців, рівень довіри до держави, оцінка громадянами довіри до самих себе з боку держави.

Різні аспекти довіри є досить популярним об'єктом соціологічних розвідок, зокрема, через здатність оцінок довіри виступати індикаторами ефективності діяльності низки соціальних суб'єктів. Теоретичні засади цього напрямку розробляли С. М. Ліпсет, Р. Бендікс, Р. Патнем, Ф. Фукуяма, Дж. Коулмен, П. Штомпка та ін. Його подальшому розвитку сприяє чимала кількість міжнародних моніторингових проєктів у цій галузі, найвідомішими з яких є: Європейське соціальне дослідження (European Social Survey, ESS), Світове дослідження цінностей (World Values Survey, WVS), Європейське дослідження цінностей (European Value Survey, EVS) Всесвітнє опитування Геллапа (Gallup World Poll), Євробарометр (Eurobarometer), Глобальний барометр (Global Barometer Study). Основні тренди довіри населення до різних інституцій в окремих країнах визначаються також на основі національних виборчих досліджень (National Election Studies) або досліджень політичних дій (Political Action Studies). Одержані дані дають змогу соціологам проводити кроскультурні порівнювання рівня та чинників довіри до різних груп інституцій (за приклад таких розвідок можуть правити [10–15]).

Вітчизняні науковці також не минули увагою соціальну довіру. До цієї проблематики зверталися у своїх працях А. Бова [1], І. Бекешкіна [2], О. Вишняк [3], Є. Головаха [4, 5], С. Макеев [6], І. Мартинюк [7], Н. Погоріла [8; 9] та ін. Вимірювання довіри населення до різних інституцій передбачається в опитуваннях, які проводить Центр соціальних та маркетингових досліджень «СОЦИС» разом з Інститутом політичних і етнонаціональних досліджень імені І. Ф. Кураса НАН України, Інститутом соціології НАНУ, Київським міжнародним інститутом соціології, Фондом «Демократичні ініціативи».

Попри свою відносну популярність у вітчизняній науці, студії рівня довіри до ключових соціальних інституцій все ж були спрямовані на

з'ясування його особливостей цього явища в українському суспільстві чи окреслення кола його основних чинників. Водночас питання щодо того, як пов'язані між собою рівні довіри населення до різних груп соціальних інституцій та довіра до яких з них є визначальною при формуванні оцінок довіри до інших, не були метою спеціального дослідження, що і зумовило звернення до них у цій розвідці.

### Емпірична база дослідження та основні зміни

Висновки дослідження рівня довіри українців до різних інституцій та посадовців базуються на даних загальнонаціонального опитування, розробленого та проведеного Інститутом соціології НАНУ разом із Центром соціальних та маркетингових досліджень «СОЦИС» у грудні 2011 року (N = 4000 осіб, вибірка з бустерами за категоріями підприємців і фермерів; інженерно-технічного персоналу; працівників сфери охорони здоров'я; працівників сфери освіти; студентів. Висновки статті базуються на даних репрезентативної для населення України вибірки обсягом N=2484 особи). Відбір багатовщаблевий, стратифікований, на останньому щаблі квотний за такими параметрами: вік (старше 18-ти років), стать, тип населеного пункту (село/місто). Інформацію зібрано за допомогою стандартизованого особистого інтерв'ю (face-to-face) за місцем постійного проживання респондентів.

Перелік основних змінних, використаних під час аналізу даних такий:

- рівень довіри українців до держави, який визначався за допомогою запитання: «Скажіть, будь ласка, наскільки Ви особисто довіряєте державі в тому, як вона забезпечує захист Ваших прав та свобод»;
- рівень довіри держави до українців: «Скажіть, будь ласка, наскільки, на Вашу думку, держава довіряє таким людям, як Ви»;

– рівень довіри українців до різних соціальних суб'єктів: «Скажіть, будь ласка, наскільки Ви особисто довіряєте тим, кого я зараз називаю. Отже, наскільки Ви довіряєте...»

До переліку суб'єктів довіри були внесені такі:

- Президент України;
- Уряд України;
- Прем'єр-міністр України;
- Голова Верховної Ради України;
- Верховна Рада України;
- церква (конфесія, до якої Ви належите);
- органи місцевої влади;
- політична опозиція;
- прокуратура;
- політичні партії;
- суди;
- банки;
- профспілки;
- податкова інспекція;
- міліція;
- громадські організації;
- засоби масової інформації (ТБ, радіо, преса);
- комунальні підприємства (ЖЕКи і т.д.).

Довіра до кожного з соціальних суб'єктів вимірювалася за 11-бальною шкалою, де значення «0» – повна недовіра, а значення «10» – повна довіра до нього.

Засобами факторного аналізу (метод головних компонент, ротація методом Варімакс<sup>1</sup>) показники довіри до окремих інституцій було згруповано у три фактори, які разом пояснюють 72,76 % загальної дисперсії. Критерії розрахунку факторного рішення є цілком адекватними: КМО = 0,956, значущість критерію сферичності Бартлета на рівні  $p < 0,001$ . Опис факторного рішення подано у табл. 1.

Характеризуючи одержані фактори, зазначимо, що перший з них, названий «довіра до регулятивних інституцій», склали показники рівня довіри до прокуратури, політичних партій, судів, банків, профспілок, податкової інспекції, міліції, громадських організацій, комунальних підприємств. Тобто йдеться про довіру населення до інституцій, які мають за свій обов'язок сприяння нормальному функціонуванню суспільства.

Другий фактор – «довіра до владних інституцій» – становлять показники рівня довіри до Президента, Уряду України, Прем'єр-міністра, Голови Верховної Ради України, Верховної Ради України. Судження, які входять до цього фактора, характеризують ставлення українців до ключових політичних акторів, відповідальних за прийняття рішень щодо напряму подальшого суспільного розвитку.

У третьому факторі – «довіра до інституцій, що транслиують цінності» – об'єдналися показ-

ники довіри до церкви, органів місцевої влади, політичної опозиції та ЗМІ. Тут йдеться про ті інституції, які передусім спрямовують свої зусилля на продукування та подальше поширення певних ідей і цінностей.

Таблиця 1. Факторні навантаження змінних для індексів довіри до різних груп інституцій

	ДРІ	ДВІ	ДІТЦ
Президент		0,874	
Уряд України		0,889	
Прем'єр-міністр		0,882	
Голова ВР		0,839	
ВР України		0,807	
Церква			0,77
Органи місцевої влади			0,591
Політична опозиція			0,713
Прокуратура	0,729		
Політичні партії	0,556		
Суди	0,771		
Банки	0,717		
Профспілки	0,657		
Податкова інспекція	0,79		
Міліція	0,765		
Громадські організації	0,664		
ЗМІ			0,587
Комунальні підприємства	0,621		
Відсоток поясненої дисперсії	57,14	9,58	6,04
$\alpha$ Кронбаха	0,937	0,96	0,711

На основі вказаних факторів побудовано індекси ДРІ, ДВІ та ДІТЦ, значення яких відображають рівень довіри українців до основних груп соціальних інституцій.

#### Взаємозумовленість оцінок довіри до різних груп інституцій

Оцінки довіри до різних груп інституцій, отримані у процесі аналізу даних, відповідають тенденціям, зафіксованим у попередніх дослідженнях [8; 9]. Загалом, рівень довіри, визначений на основі відповідних адитивних індексів<sup>2</sup>, не перевищує середнього значення шкали і є доволі низьким (табл. 2).

За даними таблиці, найнижчим є рівень довіри до тих інституцій та посадовців, обов'язком яких є підтримання нормального функціонування суспільства – владних та регулювальних. Так само невисоким є і рівень довіри індивідів до держави та оцінка громадянами довіри держави

<sup>1</sup> Змістовна інтерпретація факторних рішень при здійсненні ротації методами Облімін та Варімакс збігається.

<sup>2</sup> Індeksi ДРІ, ДВІ, ДІТЦ – це середні значення включених до їхнього складу змінних та варіюють у діапазоні від 0 до 10. Індeksi не обраховувалися для кейсів із пропущеними значеннями за змінними, на яких базувався індекс. Між значеннями відповідних адитивних індексів та індексів, побудованих регресійним методом, існує тісний прямий зв'язок (значення  $r$  Пірсона для всіх пар індексів більше за 0,99, всі коефіцієнти значущі на рівні  $p < 0,001$ ).

до себе. Довіра населення до інституцій, які транслюють цінності, є дещо вищою, порівняно з іншими групами інституцій. При цьому, в цій останній групі особливо вирізняються рівні довіри до церкви (6,13 (3,31)) та ЗМІ (4,7 (2,62))<sup>1</sup>.

Таблиця 2. Довіра українців до різних груп соціальних інституцій

	Середнє значення	Стандартне відхилення
Довіра до держави	2,58	2,44
Довіра держави до громадян	2,68	2,56
ДРІ	2,41	1,95
ДВІ	2,17	2,32
ДІТЦ	4,21	2,12

Показники довіри до різних груп інституцій є зкорельованими між собою (табл. 3), що дає підстави для перевірки припущення про їхню взаємну обумовленість.

Таблиця 3. Зв'язки між рівнями довіри до різних груп інституцій<sup>2</sup>

	ДД	ДДГ	ДРІ	ДВІ
ДДГ	0,481			
ДРІ	0,622	0,426		
ДВІ	0,759	0,495	0,729	
ДІТЦ	0,410	0,326	0,685	0,472

Визначення зв'язків між рівнями довіри до різних груп інституцій здійснювалося методом моделей структурних рівнянь (Structural equation models, SEM)<sup>3</sup>. Відповідно до мети статті, увага приділялася лише перевірці адекватності гіпотетичної структурної моделі емпіричним даним. Тобто розглядалися лише взаємовпливи оцінок довіри до різних груп інституцій одна на іншу.

При використанні методу моделей структурних рівнянь проблему становила суттєва кількість респондентів, які вагалися щодо рівня довіри до окремих інституцій. Так, частка представників цієї категорії серед усіх опитаних варіювала від 16,9 % до 21,5 % для оцінок довіри до профспілок, податкової інспекції, громадських організацій, комунальних підприємств. Складнощі, що виникали у респондентів, які відповідали на ці питання, зумовлені тим, що, з одного боку, не надто велика частка населення у своєму повсякденному житті має справу з переліченими соціальними суб'єктами, а з іншого боку – їхня діяльність не надто активно висвітлюється ЗМІ.

<sup>1</sup> У дужках наведено стандартне відхилення середніх оцінок довіри до відповідних інституцій.

<sup>2</sup> Зв'язки визначено на основі коефіцієнта Пірсона, всі коефіцієнти значущі на рівні  $p < 0,001$ . Для проведення кореляційного аналізу використовувалися побудовані регресійним методом індекси ДРІ, ДВІ, ДІТЦ, значення індексів стандартизовані.

<sup>3</sup> Побудова шляхової діаграми та обрахунок її параметрів здійснювалися в Amos Graphics.

Щодо більшості інших інституцій відсоток тих, хто не зміг оцінити свою довіру до них, був меншим 4 %. В цілому, частка осіб, які змогли визначити ставлення до всіх наведених у переліку інституцій та посадовців, становила 48,8 %; тих, хто не зміг дати оцінку рівня довіри до однієї з інституцій, – 18,8 %, ще 20,4 % опитаних вагалися з відповіддю відносно від 2 до 4 інституцій з загального переліку.

Для ключових оцінок довіри частки пропущених значень достатньо суттєво варіюють (діагональ у табл. 3). Найбільшим цей показник є для індексу ДРІ – близько 40 %, а найменшим – для рівня довіри до держави (ДД). Водночас принаймні для 30 % осіб, для яких немає даних за ДРІ, у масиві наявні дані за іншими показниками (відповідні відсотки незбігів пропущених і наявних значень для пар показників наведено під діагоналлю табл. 4).

Таблиця 4. Пропущені значення по показниках довіри до різних груп інституцій, %

	ДД	ДВІ	ДДГ	ДІТЦ	ДРІ
ДД	3,86				
ДВІ	7,37	6,88			
ДДГ	13,89	15,78	12,76		
ДІТЦ	17,03	16,34	23,11	17,19	
ДРІ	38,93	36,15	39,37	31,88	40,86

Респондентів, які б систематично вагалися з відповіддю на запитання щодо довіри до певних інституцій, у масиві майже немає: частка тих, хто не міг визначити рівень довіри до десяти і більше інституцій становить лише 2,5 %. Відтак з масиву не вилучалися кейси, де не було значень, використаних при аналізі даних показників. Натомість при обчисленні оцінок параметрів моделі припускалося, що розподіл таких пропущених значень має ймовірнісний характер. Також під час визначення параметрів моделі навантаження залишків на показники структурної моделі дорівнювали одиниці.

Загалом, при специфікації моделі було використано такі показники:

- ДД – довіра до держави;
- ДДГ – довіра держави до громадян;
- ДРІ – довіра до регулятивних інституцій;
- ДВІ – довіра до владних інституцій;
- ДІТЦ – довіра до інституцій, що транслюють цінності;
- e1–e4 – залишки моделі.

Шкали всіх п'ятьох спостережуваних змінних мають прямий ключ.

Головним дослідницьким припущенням під час побудови гіпотетичної структурної моделі було те, що довіра до різних груп соціальних інституцій формується на базі довіри до владних інституцій. По-перше, саме їхня діяльність най-

детальніше висвітлюється ЗМІ. По-друге, прийняття ключових рішень щодо напрямку розвитку суспільства здійснюється саме акторами, включеними до цієї групи.

У процесі аналізу даних ці припущення було підтверджено. На рис. 1 зображено шляхову діаграму, де наведені стандартизовані значення шляхових навантажень (усі коефіцієнти значимі на рівні  $p < 0,001$ ) та залишків.



Рис. 1. Зв'язки між рівнями довіри до різних груп інституцій

Курсивом виділені значення залишків. Обведені та виділені **півжирним шрифтом** стандартизовані шляхові коефіцієнти моделі.

Одержана рекурсивна модель істотно не відзняється від емпіричних даних (значущість відмінностей перевірено з застосуванням критерію  $\chi^2$ , де  $\chi^2 = 5,198$ ;  $p = 0,158$ ;  $df = 3$ ). Інші показники якості моделі також свідчать про її високу відповідність даним:  $\text{ratio} (\chi^2 / df) = 0,158$ ; RMSEA (Root Mean Square Error of Approximation) = 0,017; CFI (Comparative Fit Index) = 1,000.

Як це показано на рисунку, рівень довіри майже до всіх груп інституцій визначається довірою до владних інституцій: чим вона вища, тим більша довіра до регулятивних інституцій, держави та тим вищою, на думку індивіда, є довіра держави до нього. При цьому, вплив довіри до владних інституцій на рівні довіри до інших груп інституцій є не лише прямим, а й опосередкованим або комбінацією обох типів впливу (табл. 5).

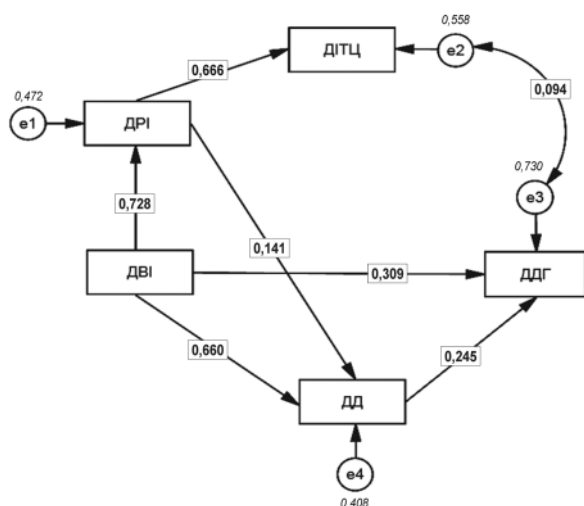
Зокрема, ілюстрацією першого випадку є опосередкований вплив довіри до владних інституцій на рівень довіри до інституцій, що транслюють цінності, а з іншого – на довіру до держави та оцінку довіри до себе з боку держави. При цьому, при додаванні до моделі шляху від ДВІ до ДІТЦ відбувалося значне погіршення характеристик моделі, а сам шляховий коефіцієнт виявився незначущим.

Таблиця 5. Оцінки стандартизованих прямих та непрямих ефектів впливів змінних у структурній моделі

	Прямі ефекти, предиктори			Непрямі ефекти, предиктори		
	ДВІ	ДРІ	ДД	ДВІ	ДРІ	ДД
ДРІ	0,728	0,000	0,000	0,000	0,000	0,000
ДД	0,660	0,141	0,000	0,103	0,000	0,000
ДІТЦ	0,000	0,666	0,000	0,485	0,000	0,000
ДДГ	0,309	0,000	0,245	0,187	0,034	0,000

Стосовно останнього з зазначених показників – думки громадян щодо того, наскільки держава їм довіряє – то він прямо залежить від їхньої власної довіри до держави та її владних інституцій. Опосередковано впливає на неї довіра до регулятивних інституцій та, знов-таки, владних інституцій, а також спостерігається слабка, але значуща кореляція між залишками цього показника та залишками довіри до інституцій, які транслюють цінності. Водночас, саме для цього показника є найвищою частка дисперсії, яка не була пояснена зазначеними у моделі предикторами.

Довіра до регулятивних інституцій, цілком логічно, також суттєво впливає на довіру до інших груп інституцій, зумовлюючи як міру довіри до держави, так і до інституцій, що транслюють цінності. Крім того, ця оцінка позначається на відчутті індивідами довіри з боку держави, хоча її опосередкований ефект є вельми слабким.

В цілому вказані у моделі предиктори дають змогу пояснити близько 50 % варіації відповідних ендогенних змінних (квадрат коефіцієнта множинної кореляції для ДРІ становить 0,531, для ДД – 0,591, для ДІТЦ – 0,444), винятком є лише ДДГ, для якого квадрат коефіцієнта множинної кореляції досягає лише 0,270. Тобто, варіація цього останнього показника зумовлюється не стільки включеними до моделі показниками довіри до різних груп соціальних інституцій, скільки іншими чинниками, впливи яких у моделі не враховувалися.

Отже, одержана структурна модель допомагає цілком адекватно визначити взаємозв'язки між довірою до різних груп соціальних інституцій та підтвердити наявні припущення щодо їхнього характеру.

## Висновки

Узагальнюючи одержані у процесі дослідження дані, можемо зазначити таке.

1. Тенденція до недовіри населення до соціальних інституцій українського суспільства, зафіксована у попередніх емпіричних дослідженнях, зберігається.

2. За подібністю оцінок населенням довіри до різних соціальних інституцій виділяються їхні групи, зокрема, владні інституції, регулятивні інституції та інституції, які транслюють цінності. При цьому найнижчою є довіра до владних інституцій, а найвищою – до інституцій, що транслюють цінності.
3. У респондентів майже не викликає труднощів оцінка власної довіри до владних інституцій та держави, тоді як до низки інституцій, зарахованих до регулятивних, їм важко визначити рівень довіри.
4. Оцінки довіри респондентів до різних інституцій є пов'язаними між собою. Основним предиктором оцінок довіри до різних груп інституцій є довіра до владних інституцій, вплив якої є як прямим, так і опосередкованим. Довіра до регулювальних інституцій також зумовлює довіру до низки груп інституцій.
5. Включені до моделі предиктори найгірше пояснюють варіацію оцінок довіри до інституцій, які транслюють цінності та відчуття громадянами довіри до себе з боку держави. Зазначимо, що наведені висновки стосуються структурних зв'язків між рівнями довіри до різних груп інституцій. Поза дослідницькою увагою залишилася розробка якісного інструментарію для вимірювання довіри до ключових інституцій українського суспільства та його валідація, що є поштовхом для подальших соціологічних розвідок.

### Список літератури

1. Бекешкіна І. Е. Довіра та оцінка діяльності як показники політичного успіху / І. Е. Бекешкіна // Українське суспільство : моніторинг – 2000 р. Інформаційно-аналітичні матеріали / [за ред. В. М. Ворони, А. О. Ручки]. – К. : Ін-т соціології НАНУ, 2000. – С. 141–151.
2. Бова А. Довіра до соціальних інститутів : крос-національні зіставлення / А. Бова // Соціальна психологія. – 2004. – № 2 (4). – С. 90–99.
3. Вишняк О. Довіра до політичних інститутів : поняття, показники та тенденції змін / О. Вишняк // Українське суспільство 1992–2010. Соціологічний моніторинг / [за ред. В. Ворони, М. Шульги]. – К. : Ін-т соціології НАНУ, 2010. – С. 24–39.
4. Головаха Є. Соціальні зміни в Україні та Європі : за результатами «Європейського соціального дослідження» 2005–2007 роки / Євген Головаха, Андрій Горбачик. – К. : Ін-т соціології НАНУ, 2008. – 133с.
5. Головаха Є. Європейський вибір України у дзеркалі громадської думки Українське суспільство 1992–2010. Соціологічний моніторинг [за ред. В. Ворони, М. Шульги]. – К. : Ін-т соціології НАНУ, 2010. – С. 90–101.
6. Макеєв С. А. Институціоналізація довіри як механізм інтеграції українського общества / С. А. Макеєв // Вісник Одеського національного університету. Серія : Соціологія і політичні науки. – 2003. – Т. 8, Вип. 9. – С. 31–41.
7. Мартинюк І. О. Довіра як показник морально-психологічного стану суспільства / І. О. Мартинюк, Н. І. Соболева // Українське суспільство : десять років незалежності (соціологічний моніторинг та коментарі науковців) / за ред. В. Ворони, М. Шульги. – К. : Ін-т соціології НАН України, 2001. – С. 460–474.
8. Погоріла Н. Б. Довіра населення до політичних та публічних інституцій у порівняльному контексті / Н. Б. Погоріла // Соціологія : теорія, методи, маркетинг. – 2003. – №3. – С. 144–156.
9. Погоріла Н. Б. Довіра в Україні : регіональні відмінності [Електронний ресурс] : Центр соціальних та маркетингових досліджень: Публікації / Н. Б. Погоріла – Режим доступу: <http://www.socis.kiev.ua/ua/publications/dovira-v-ukrajini-rehionalni-vidminnosti-pohorila-n-b.html> – Назва з екрана.
10. Catterberg G. The Individual Bases of Political Trust : Trends in New and Established Democracies / Gabriella Catterberg, Alejandro Moreno // International Journal of Public Opinion Research. – 2005. – Vol. 18, № 1. – P. 31–48.
11. Dalton R. J. The Social Transformation of Trust in Government / Russel J. Dalton // International Review of Sociology. – 2005. – Vol. 15, № 1. – P. 133–154.
12. Dogan M. The Decline of Traditional Values in Western Europe. Religion, Nationalism, Authority / Mattei Dogan // International Journal of Comparative Sociology. – 1998. – Vol. 39, № 1. – P. 77–90.
13. Jakobsen T. G. Public versus Private : The Conditional Effect of State Policy and Institutional Trust on Mass Opinion / Tor Georg Jakobsen // European Sociological Review. – 2010. – Vol. 26, № 3. – P. 307–318.
14. Mishler W. Trust, Distrust and Skepticism : Popular Evaluation of Civil and Political Institutions in Post-Communist Societies / William Mishler, Richard Rose // The Journal of Politics. – 1997. – Vol. 59, № 2. – P.418–451.
15. Slomczynski K.M. Structural Determinants of Trust in Public Institutions / Kazimierz M. Slomczynski, Krystina Janicka // International Journal of Sociology. – 2009. – Vol. 39, № 1. – P. 8–29.

L. Malysh

## THE LINKS BETWEEN UKRAINIANS' ESTIMATES OF CONFIDENCE IN DIFFERENT GROUPS OF SOCIAL INSTITUTIONS

*The article represents the main findings of the research of Ukrainians' rate of confidence in various institutions and officials. The research is based on the December 2011 nationwide representative survey. The summarizing indexes of confidence in groups of key social institutions were built and the links between these indexes were defined.*

**Keywords:** confidence in institutions and officials, confidence in state, people's estimation of confidence of state in themselves.

*Матеріал надійшов 30 травня 2012 р.*