

## ОСВІТНІ ОКРУГИ: ТИПИ, ФУНКЦІЇ, СТРУКТУРНІ МОДЕЛІ

*У статті уточнено сутність поняття освітнього округу як мережевої освітньої організації та запропоновано класифікувати освітні округи за ознакою їх локалізації й розміру охопленої території адміністративних одиниць чотирьох рівнів. Узагальнено структурні та функціональні моделі діяльності освітніх округів. На основі запропонованої класифікації розроблено схему-матрицю для вибору та організації діяльності різних типів освітніх округів.*

**Ключові слова:** мережеві організації, організаційні моделі, освітній кластер, освітній округ, ресурсний центр, типи округів, функціональні моделі, схема-матриця вибору освітніх округів.

*В статті уточнена суцільність поняття образовательного округа как сетевой образовательной организации, предложено классифицировать образовательные округа по признаку их локализации и размеру охваченной территории административных единиц четырех уровней. Обобщены структурные и функциональные модели деятельности образовательных округов. На основе предложенной классификации разработана схема-матрица для выбора и организации деятельности различных типов образовательных округов.*

**Ключевые слова:** сетевые организации, организационные модели, образовательный кластер, образовательный округ, ресурсный центр, типы округов, функциональные модели, схема-матрица выбора образовательных округов.

*In the conditions of functioning of ungraded schools and the excessively costly schools in the rural area, the organization of education of students has a low quality. The solve of this problem is possible by consolidating resources of educational institutions and social partners and the creation of educational districts.*

*The concept of "educational district" as a network of educational organizations has been itemized in the article. The author describes the principle of classification educational districts on the basis of their location and the size of the area which is covered by the administrative units of four levels. The structural and functional models of educational districts have been generalized depending on the type of subjects of the district which are the part of the whole district. The scheme-matrix for the selection and organization of various types of educational districts had been developed based on the proposed classification. The materials of this article can be used by directors of schools and heads of departments of education as a guide for the design, creation, and organization of various educational districts.*

**Key words:** network organizations, organizational models, educational cluster, education district, resource center, types of educational districts, functional models, scheme-matrix of choice of educational districts.

**Вступ.** Одним із факторів першочергового впливу на соціально-економічний розвиток країни є забезпечення рівного безперешкодного доступу до якісної освіти. При цьому якісно вважається освіта, що забезпечує успішність громадян, ефективність економіки, посилення позицій держави на світовій арені.

Освітня мережа, що існує сьогодні в Україні, перепоповнена малокомплектними навчальними закладами, більшість із яких є надмірно витратними, а створене в них освітнє середовище – соціально і комунікаційно збіднілим. Така закономірність, на думку американського дослідника Л. Дж. Ханіфана, призводить до зниження результатів діяльності людини та соціального капіталу території [12, с. 132], а отже, деформації процесів життєвої та професійної адаптації випускників сільських навчальних закладів, їх успішної соціалізації в суспільстві.

Очевидним є те, що для забезпечення якісної освіти, її рівного доступу для всіх громадян необхідна інституційна перебудова системи освіти на основі ефективної взаємодії навчальних закладів із громадським середовищем та ринком праці, в основу якої буде покладено нові мережеві організації – освітні округи та опорні навчальні заклади із мережею філій.

**Постановка проблеми.** Розбудова освітніх округів лежить у площині використання можливостей соціального партнерства та міжгалузевої взаємодії, що повинно забезпечити розвиток шкільної освіти, зокрема профільної. Саме потенціал взаємозв'язків між навчальними закладами та їх соціальним оточенням дозволить знайти ресурси для підвищення якості освітнього процесу. Таким чином, вибудується багатоступенева модель отримання освітніх послуг, адже до складу округу можуть входити дитячі садочки, школи, професійно-технічні й вищі навчальні заклади, заклади культури, спорту, підприємства та медичні установи.

Значна кількість українських та зарубіжних науковців переконані, що «саме освітні округи будуть сприяти регіональному соціальному, економічному та культурно-освітньому розвитку, створять умови для повнішого врахування інтересів батьків та учнів старшої школи як кінцевих споживачів освіти, додаткові можливості щодо залучення ресурсів бізнесу й територіальної громади для розв'язання проблем та забезпечення розвитку освіти в межах конкретної

адміністративно-територіальної одиниці» [7, с. 4]. Окрім того, вони «мають стати важливим елементом державно-громадської організації освітнього процесу, що дозволить залучати додаткові надходження, ефективно використовувати кадровий потенціал, матеріально-технічну базу» [1, с. 6], а також фінансові ресурси [14, с. 29].

Серед науковців, які досліджували питання освітніх округів, – В. Вершиніна, І. Ветрова, В. Громовий, М. Гур'янова, Й. Йохансон, Й. Кадамус, Н. Мельник, Д. Монк, Т. Ніцелу, І. Осадчий, О. Пастовенський, Й. Петріє, О. Пивоваров, М. Прокунін, Т. Фральцова, С. Ховлей, Н. Шиян та ін.

Проте, незважаючи на достатній інтерес у наукових колах до питання організації діяльності освітніх округів, більшість наукових розвідок присвячені дослідженню їх окремих типів та моделей.

У зв'язку з цим мають місце суперечності між:

- наявним організаційним, управлінським та педагогічним досвідом щодо створення, супроводу і функціонування освітніх округів та відсутністю узагальнених підходів до їх класифікації, моделювання структурних і функціональних форм;

- потребою педагогічної спільноти, зокрема керівних кадрів, громадськості сільської місцевості в інформації щодо вибору та організації діяльності різних типів та видів освітніх округів й обмеженістю науково-методичних ресурсів щодо задоволення цих потреб.

**Мета статті** – узагальнення наукових та практичних підходів щодо теоретичного обґрунтування та системної класифікації поняття «освітній округ».

**Завдання статті:**

- уточнити дефініцію «освітній округ» як мережева освітня організація;

- розробити класифікацію типів округів залежно від локалізації та обсягу охопленої території;

- узагальнити структурні та функціональні моделі освітніх округів, розробити схему-матрицю для вибору та організації діяльності різних типів освітніх округів.

**Освітній округ, типи округів.** Розвиток мережевих організацій розпочався ще у 80-х роках ХХ століття, коли значна конкуренція і швидкі технологічні зміни викликали масштабну реструктуризацію в усіх галузях [2, с. 221]. Таким організаціям притаманні певні характерні ознаки, що вирізняють їх з-поміж інших форм організацій. Вони використовують загальні активи декількох суб'єктів мережі; більше покладаються на ринкові механізми, ніж на адміністративні форми управління; проявляють більш дієву і зацікавлену роль учасників спільної діяльності, що покращує кінцеві результати; кооперуються навколо одного процесу, автономно виконуючи певну роль у виробничому ланцюжку [8].

Започатковувалися мережеві організації з різною метою, зокрема: для спільної реалізації певних проєктів; як об'єднання малопотужних підприємств задля отримання більш вигірної позиції на ринку; як комерційні об'єднання великих виробничих фірм, географічно розосереджених і об'єднаних в єдину систему; як стратегічні союзи серед великих фірм, що прагнуть забезпечити собі конкурентні переваги в глобальному масштабі [2, с. 222]. Спочатку мережеві організації досліджувалися в галузі психології, соціології, пізніше – в економічних науках та освіт-

ній галузі.

Теорію освітніх мереж, що стосуються освіти в сільських регіонах, детально досліджував І. Осадчий. На думку науковця, «освітньою мережею є цілісна освітня система (а також її підсистеми), між освітніми інституціями якої існують горизонтальні та вертикальні зв'язки кооперації ресурсів та можливостей, а також координація функціонування й розвитку». Відповідно, «найвищим рівнем інтеграції освітніх інституцій у цілісних освітніх системах є спільне використання (кооперація) ресурсів та можливостей, а також узгодження (координація) функціонування й розвитку» [4, с. 44].

Такими мережами в системі загальної середньої освіти є освітні округи, масовий процес утворення яких в Україні розпочався із 2006 року.

Офіційне трактування поняття освітнього округу було подано в різних редакціях Положення про освітній округ як добровільне об'єднання загальноосвітніх навчальних закладів різних типів і форм власності з дошкільними, позашкільними та іншими навчальними закладами, а також установами охорони здоров'я, що сприяють здійсненню освітньої діяльності та забезпеченню освітніх і культурно-освітніх потреб громадян, які проживають у межах відповідної адміністративно-територіальної одиниці (району, міста або їх частин) [6].

У редакції Положення 2010 року визначення округів уточнено тезами:

- до складу округу можуть входити заклади професійно-технічної та вищої освіти; заклади культури, фізичної культури і спорту, підприємства і громадські організації;

- однією з цілей створення округу є впровадження допрофільної підготовки і профільного навчання, поглиблене вивчення окремих предметів.

Згідно з останньою редакцією (31.08.2016 р.) до складу округу можуть входити навчальні заклади незалежно від типу та форми власності, у тому числі загальноосвітні навчальні заклади, що є опорними, та міжшкільні навчально-виробничі комбінати. Також до діяльності округу можуть залучатися інші юридичні особи та їх відокремлені підрозділи.

Мета створення такої мережевої організації щоразу вдосконалювалася і за останньою редакцією трактується як: створення єдиного освітнього простору; забезпечення рівного доступу осіб, зокрема з особливими освітніми потребами, до якісної освіти; створення умов для здобуття особами загальної середньої освіти, впровадження допрофільної підготовки і профільного навчання, поглибленого вивчення окремих предметів, забезпечення всебічного розвитку особи, а також допрофесійного навчання незалежно від місця їх проживання; раціонального й ефективного використання наявних ресурсів суб'єктів округу, їх модернізації.

У наукових колах цьому питанню було присвячено ряд наукових розвідок. Так, Н. Мельник під округом розуміє «складову частину регіональної системи освіти, яка має соціально-економічні, культурні, географічні та адміністративно-територіальні особливості й функціонує відповідно до Положення про освітній округ як добровільне об'єднання у межах адміністративно-територіальних одиниць навчальних закладів системи освіти, а також закладів культури, фізичної культури і спорту, підприємств і громадських організацій» [1].

На думку В. Проскурніна, «освітній округ регіонального типу є педагогічною системою відкритого типу, яка забезпечує консолідацію й оптимальну взаємодію кадрового, матеріально-технічного, фінансового, соціально-економічного ресурсів суб'єктів освіти та промислово-економічних структур певного регіону у формуванні особистості підрастаючого покоління, яка є компетентною та мобільною на національному ринку праці, має громадянську позицію й ефективно діє, сприяє власному розвитку та здатна навчатися протягом життя» [7].

Дослідженню шкіл-об'єднань або шкіл-концентраторів приділено чимало уваги іноземних науковців. У їх дослідженнях ключовими для визначення таких утворень використовуються поняття «школа як центр концентрації ресурсів», «школа як центр концентрації громади» та «школа як центр концентрації можливостей розвитку дитини, задоволення її потреб».

У дисертаційному дослідженні Танни Ніцелу розглядаються моделі школи-громади невеликого міста. На її думку, модель такої школи формується на партнерських стосунках між навчальними закладами та громадськими ресурсами і є центром громади. Такі школи стають центрами спільноти та відкриті для її членів постійно (впродовж дня, увечері й на вихідних). Така модель концентрує в собі можливість залучення до навчального процесу науковців, медичних і соціальних установ, молодіжних і громадських спільнот, що призводить до покращення навчання учнів, зміцнення родин і «оздоровлення» спільноти [15, с. 7-12].

Національний центр політики в галузі освіти (США) визначає освітній округ як єдину соціально-освітню одиницю, в якій консолідується освітній, соціальний, культурний, економічний, фінансовий капітал громади [13, с. 5-7].

Російський науковець О. Пивоваров вважає, що шкільний освітній округ – це об'єднання освітніх організацій, які реалізують освітні програми різного виду і типу, що уклали на добровільній основі договір про спільну діяльність у сфері освіти з базовою школою [5, с. 19].

Т. Фральцова в дисертаційному дослідженні представляє поняття «освітній округ» як організаційну, змістовну, керовану систему, об'єднану на рівні адміністративно-територіальної одиниці за ознакою єдності цілей (створення умов для задоволення освітніх потреб населення) і діючих факторів, здатну через взаємодію зі своїм оточенням змінюватися, розвиватися, самоорганізовуватися [11, с. 7-8].

Найбільш прийнятним, на наш погляд, є визначення І. Осадчого, який розглядає освітній округ як освітню макроінституцію мережевого типу, що дає можливість формувати та утримувати в рівноважному стаціонарному стані інституційне освітнє середовище учня, в якому учень сільського регіону, вибудовуючи власну освітню траєкторію, здобуває середню освіту [4, с. 44]. Таке трактування дослідник пропонує, базуючись на запропонованій ним класифікації освітніх інституцій. Класифікація будується за ознакою розміру і локалізації освітнього простору [4]. Відповідно до неї, на думку науковця, в освітньому просторі існують три типи освітніх інституцій: мікроінституції, мезоінституції, макроінституції. До останніх належать окремі навчальні заклади, установи освіти, органи управ-

ління освітою, а також їх асоціації (співтовариства, об'єднання, комплекси), що функціонують як цілісні системи.

Практика створення та управління освітніми округами свідчить, що освітні округи можуть:

- локалізуватися на різних за розміром розташуванням територіях;
- охоплювати як частину, так і всі приналежні до цієї території навчальні заклади.

Тому під освітнім округом ми розуміємо освітню організацію мережевого типу, що дає змогу формувати освітній простір адміністративних одиниць та освітнє середовище учня, зокрема й інклюзивне, для забезпечення рівного доступу до якісної дошкільної, початкової, базової, профільної, допрофесійної освіти шляхом консолідації та ефективного використання наявних ресурсів суб'єктів округу.

Базуючись на зазначеному вище, пропонуємо застосувати до освітніх округів різного типу та локалізації таку класифікацію:

- *Освітній округ першого типу або мікроокруг (ОО1)*, до складу якого входить один навчальний заклад (моделі «Опорний заклад із мережею філій», «Освітній соціокультурний кластер»).

- *Освітній округ другого типу або мезоокруг (ОО2)*, до складу якого входять декілька навчальних закладів. Такий округ локалізується на території адміністративної одиниці первинного рівня (міста без районного поділу, райони у містах, селища, села) або частини адміністративної одиниці середнього рівня (райони, міста з районним поділом, об'єднані територіальні громади) (моделі «Школа – ресурсний центр», «Асоціація навчальних закладів», «Соціально-педагогічний комплекс»).

- *Освітній округ третього типу або макроокруг (ОО3)* охоплює всі навчальні заклади адміністративної одиниці середнього рівня (модель «Районний ресурсний центр»).

- *Освітній округ четвертого рівня або мегаокруг (ОО4)* локалізується на території декількох адміністративних одиниць середнього рівня або адміністративної одиниці вищого рівня (області, міста зі спеціальним статусом) та охоплює навчальні заклади, що знаходяться там (моделі «Міжрайонний ресурсний центр», «Обласний ресурсний центр»).

### **Структурні моделі освітніх округів**

Об'єднання зусиль різних навчальних закладів, раціональне використання їх потенціалу дає змогу створювати гнучкі форми отримання знань.

Розглянемо організаційні моделі освітніх округів докладніше. Зазначимо, що більшість згаданих моделей апробовані в період із 2011 по 2016 роки в освітньому просторі Миколаївської області [10].

*Модель «Опорна школа із мережею філій»* (див. рис. 1) є відносно новою моделлю округу в українській системі освіти. Створення опорної школи із мережею філій передбачає реорганізацію малокомплектних шкіл шляхом їх приєднання до опорної школи як її філій.

Опорна школа відносно філій функціонально виступає як ресурсний центр. При цьому філіями, як правило, можуть бути навчальні заклади I, I-II ступенів. Філії не мають статусу окремої юридичної особи і структурно стають підрозділами опорної школи.

*Модель «Освітній соціокультурний кластер»* (див. рис. 2) являє собою добровільне об'єднання для

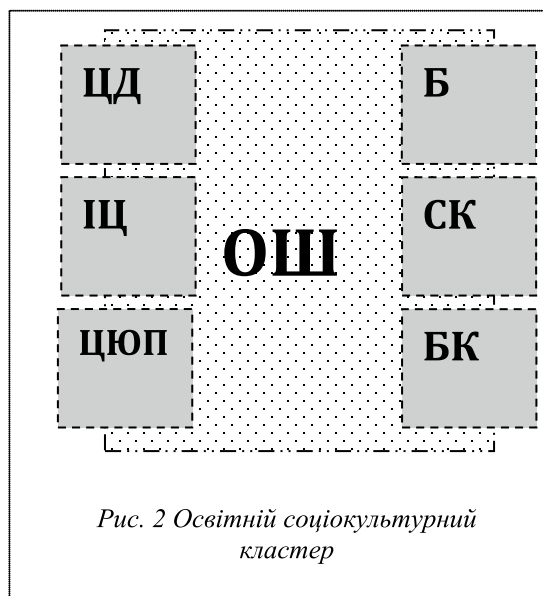
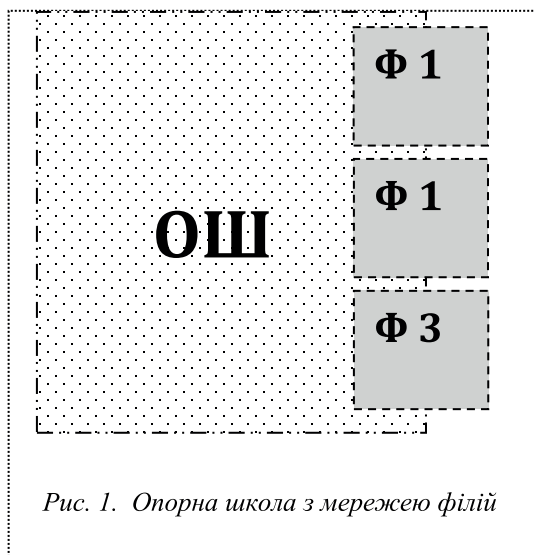

інтеграції географічно близьких суб'єктів господарювання, освітніх, соціальних, культурних закладів, органів влади, банківського, приватного сектора, інноваційних підприємств/організацій, об'єктів інфраструктури, що взаємодіють між собою та характеризуються виробництвом конкурентоспроможних освітніх, культурних, соціальних послуг, наявністю погодженої стратегії розвитку, спрямованої на реалізацію інтересів кожного з учасників і території розташування кластера,

на якій він перебуває, а також має істотну соціально-економічну значущість для району [9].

У цьому випадку опорна школа є центром розвитку громади і виконує соціально-громадську функцію та забезпечує значний економічний ефект як для освітньої галузі території, так і для громади в цілому. Така модель є прийнятною для невеликих сіл та громад, на території яких функціонує навчальний заклад, що займає лише частину приміщення.

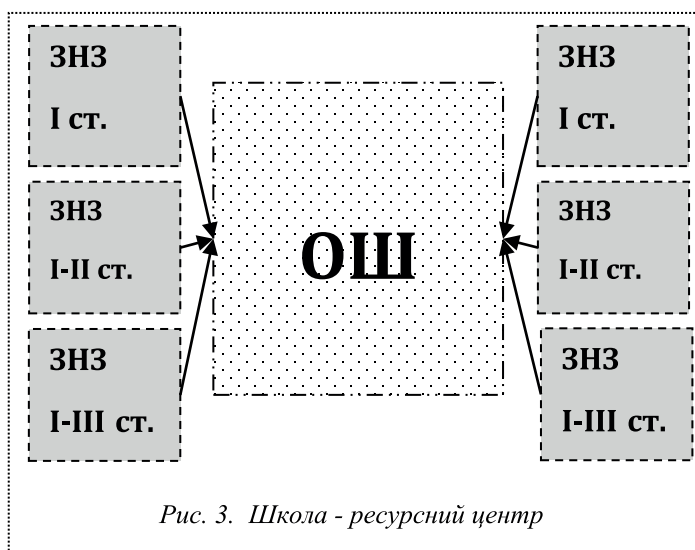

Модель «Школа – ресурсний центр» (див. рис. 3) доцільна для сільських районів, в яких більшість шкіл – нечисленні, котрі не мають реальної кадрової й матеріальної бази для організації навчально-виховного процесу. Як правило, всі

освітні ресурси знаходяться на базі однієї школи, яка стає опорною. Опорна старша школа реалізує ту частину освітнього процесу та змісту навчання, яка не під силу іншим школам. Усі навчальні заклади в такій моделі є юридичними особами.

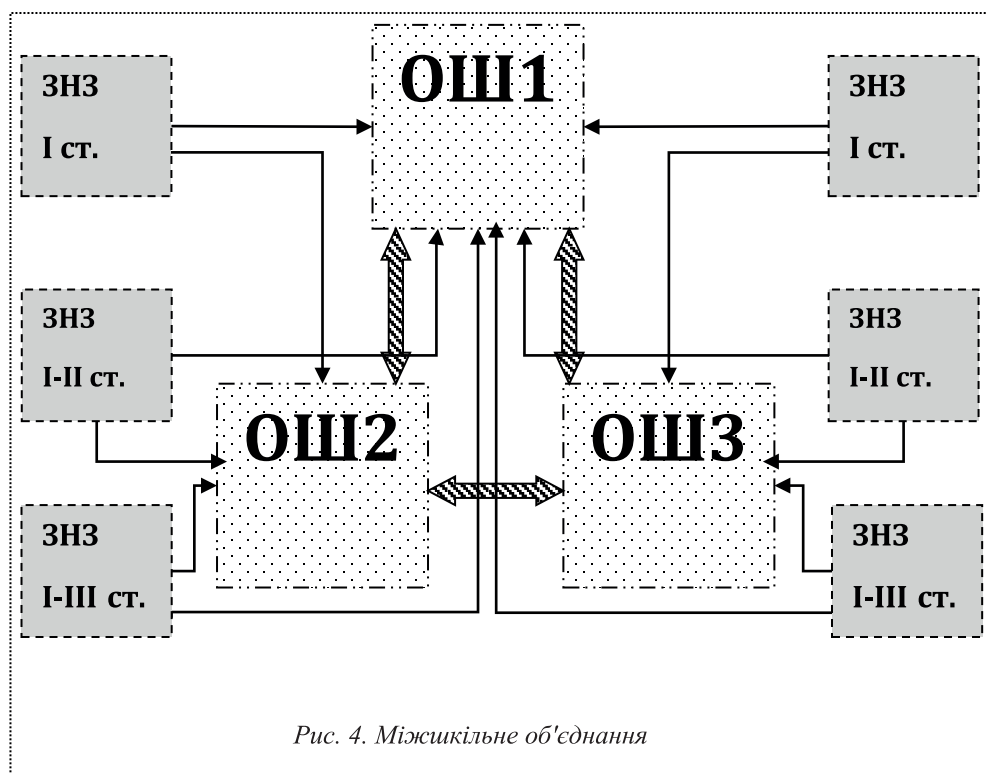

Модель «Міжшкільне об'єднання» (див. рис. 4) доцільна в тому випадку, коли поруч розташовані кілька шкіл, які за спільною домовленістю обмінюються освітніми ресурсами, кадрами. Потужність та ресурси таких закладів є рівноцінними.

У такому окрузі можлива організація навчання в кожній школі за двома-трьома профілями за наявності відповідних матеріальних, навчально-методичних та кадрових ресурсів.

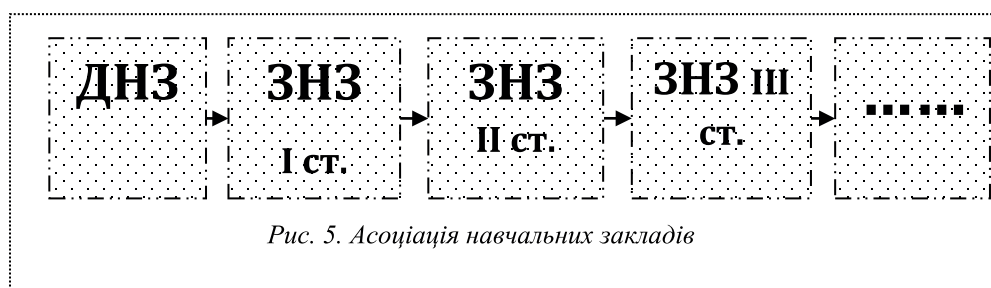

Однією із форм взаємодії шкіл в окрузі, а отже, учнів, педагогів та батьків може бути модель «Асоціація навчальних закладів» (див. рис. 5), що поєднує прилеглі навчальні заклади.

В асоціацію початкових закладів, як правило, входять заклади різного ступеня: дошкільні

навчальні заклади; загальноосвітні навчальні заклади I ступеня; загальноосвітні навчальні заклади I-II або II ступенів; загальноосвітні навчальні заклади III, II-III, I-III ступенів; гімназії, ліцеї, колежі тощо.



Рис. 6. Соціально-педагогічний комплекс

Модель «Соціально-педагогічний комплекс» (див. рис. 6) поєднує не тільки навчальні заклади, а й заклади культури, спорту, громадські організації, виробничі підприємства та інші установи й організації.

Така модель забезпечує тісний зв'язок між закладами освіти і виробничою та соціальною інфраструктурою території.

Окремою групою моделей є моделі, що стосуються поняття «Ресурсний центр».

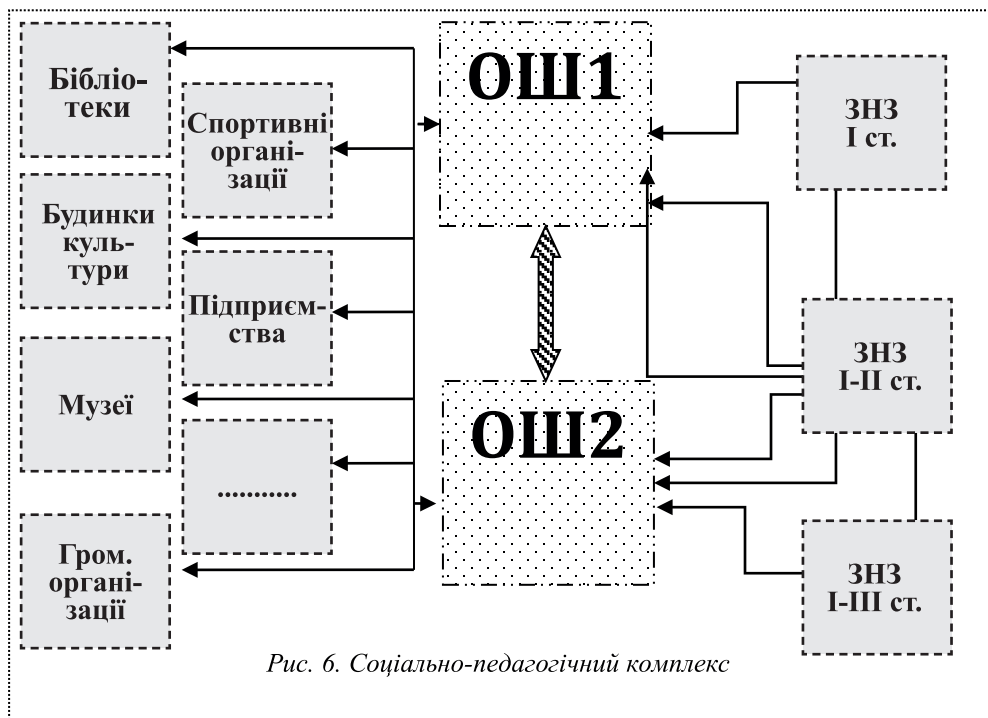

Рис. 7. Районний (міський) ресурсний центр



Рис. 8 Міжрайонний (обласний)ресурсний центр

Округ, створений за такою моделлю, може бути організаційним центром освітнього простору декількох типів: району, міста з районним поділом, об'єднаної територіальної громади – модель «Районний (міський) ресурсний центр» (див. рис. 7); міжрайонного освітнього простору – модель «Міжрайонний ресурсний центр» та охоплювати навчальні заклади регіону – модель «Обласний ресурсний центр» (див. рис. 8).

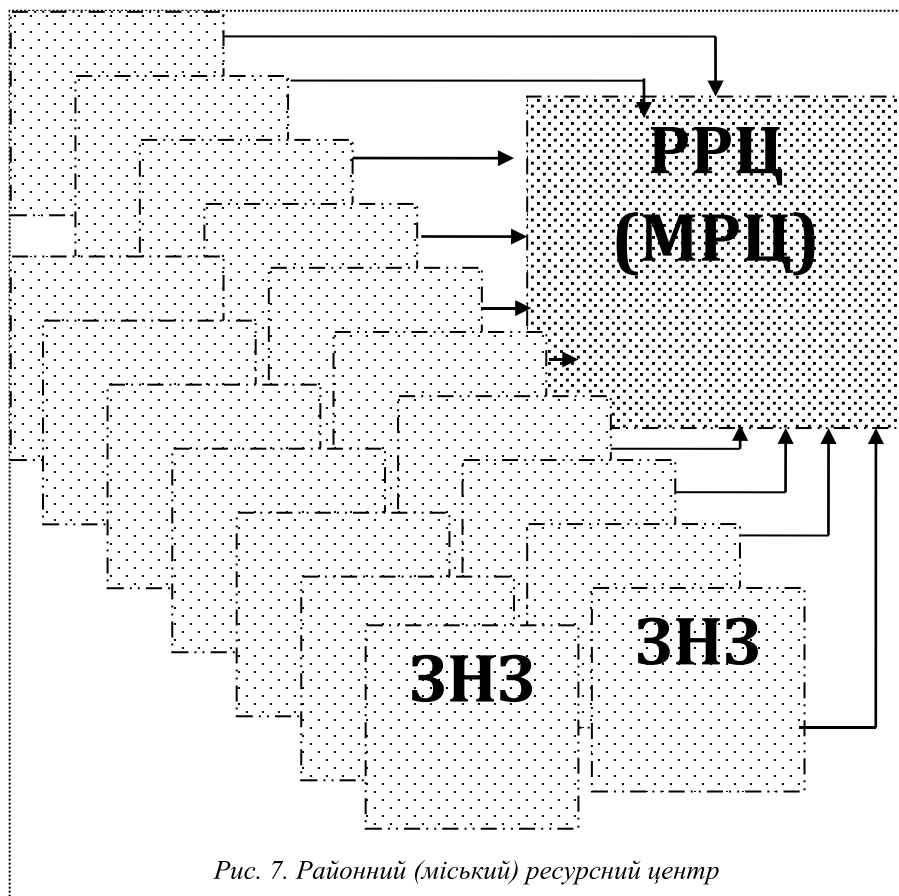
#### Функціональні моделі освітніх округів

Освітні округи залежно від наявних ресурсів можуть спрямовувати свою діяльність на реалізацію різних функцій:

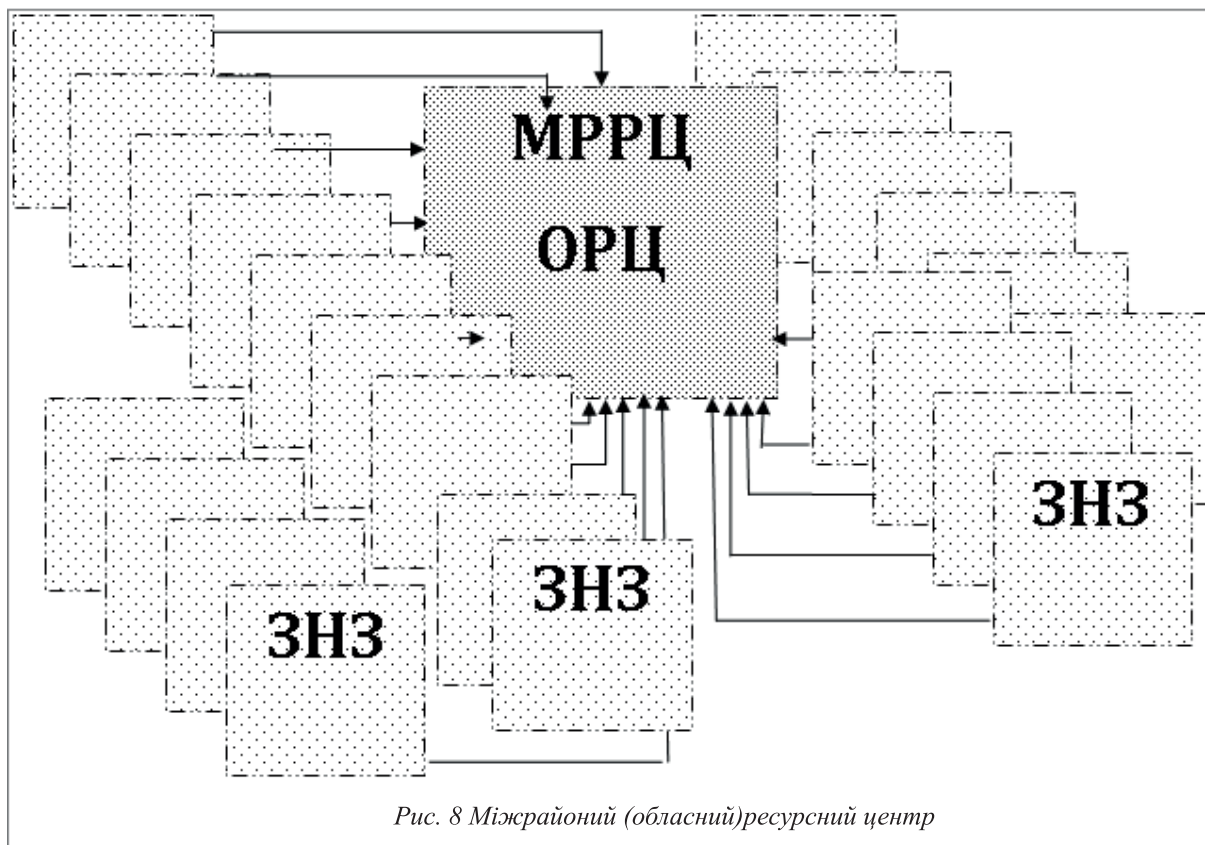
- *освітню* – організація навчально-виховного процесу за напрямками, що відповідають спеціалізації опорної школи (профілю навчання) для учнів навчальних закладів округу. В межах цієї функції можливими є декілька сценаріїв: як викладання цілісного робочого навчального плану округу/навчального закладу, так і окремих його частин (інваріантної, варіативної) або окремих предметів чи навчальних курсів (спецкурсів, курсів за вибором, факультативів), а також забезпечення виховного та розвивального потенціалів освітнього процесу, зокрема через діяльність наукових товариств, об'єднань, гуртків, секцій тощо;
- *просвітницьку* – організація цільових просвітницьких заходів, орієнтованих на батьківську громадськість, громаду села;
- *методичну* – індивідуальне й групове консультування вчителів-предметників з актуальних

проблем науково-методичного супроводу діяльності навчальних закладів освітнього округу;

- *інноваційно-консалтингову* – пошук, накопичення, систематизація інноваційних технологій, ефективного педагогічного досвіду, проведення дослідно-експериментальної роботи, надання консультаційних послуг керівникам навчальних закладів, методичних об'єднань учителів;

- *маркетингову* – визначення ступеня забезпечення освітніх запитів батьків, громадськості, громади, прогнозування змін освітніх запитів, проведення спільної роботи з професійно-технічними та вищими навчальними закладами, підприємствами тощо;

- *моніторингову* – проведення моніторингових досліджень;

- *експертну* – експертиза авторських програм, проектів, рецензування, редагування методичних рекомендацій, посібників, статей;

- *соціокультурну* – створення умов для задоволення соціальних та культурних запитів учнів, батьків, педагогів і членів громади та ін.

Освітній процес в окрузі може мати різну тривалість та бути як постійним (упродовж навчального року), так і періодичним (певні прийнятні періоди навчання, пов'язані з підвезенням учнів: осінь – весна; змінний графік; канікулярний чи літній періоди тощо).

В окрузі також можуть діяти мобільні лабораторії, педагогічні бригади.

Значної уваги заслуговує використання інформаційно-комунікаційних технологій в умовах

функціонування освітнього округу. Для уникнення певних проблем, пов'язаних із підвезенням учнів, розкладом, навчальними приміщеннями тощо, деякі науковці та практики пропонують застосовувати в діяльності освітніх округів дистанційні технології навчання. Отже, навчальний процес в окрузі може здійснюватись у різних форматах: очному чи дистанційному [3, с. 68].

Таким чином, на основі запропонованої класифікації нами була розроблена узагальнена схема-матриця різних типів освітніх округів (див. табл.), яка стане в нагоді керівникам навчальних закладів, органів управління освітою (районного, міського, ОТГ) під час вибору ефективної (для певних регіональних умов) моделі проектного освітнього округу та організації його діяльності.

Таблиця

**Схема-матриця проектування та організації різних типів освітніх округів**

	Тип округу	Модель округу	Кількість опорних закладів	Суб'єкти округу			Приміщення		Соціальні партнери (клуб, бібліотека, спортивний центр, інформаційний центр тощо)	
				Філії	Навчальні заклади різного ступеня та рівня освіти	Заклади культури, спорту, виробничі підприємства тощо	Окремі	Об'єднані		
Охоплює увесь РНП, частину РНП, позашкільну освіту	OO1 Мікро-округ	Школа із мережею філій	= 1	+	-	-	+	-	±	Освітній процес: безперервний, періодичний
		Освітній соціокультурний кластер	= 1	±	-	+	-	+	+	
	OO2 Мезо-округ	Школа – ресурсний центр	= 1	±	+	-	+	-	±	
		Асоціація навчальних закладів	> 1	±	+	-	+	-	±	
		Соціально-педагогічний комплекс	≥ 1	±	±	+	+	-	+	
	OO3 Макроокруг	Районний ресурсний центр	≥ 1	±	+	±	+	-	±	
OO4 Мега-округ	Міжрайонний ресурсний центр	≥ 1	±	+	±	+	-	±		
	Обласний ресурсний центр	≥ 1	±	+	±	+	-	±		
+	Формат організації навчально-виховного процесу: очний, дистанційний									+



**Висновки.** Таким чином, освітній округ має всі ознаки будь-якої мережевої організації: спільні активи та ресурси, автономність діяльності, спрямованої на надання освітніх послуг, покращення кінцевого результату діяльності, отримання позитивних дефініцій кожним учасником мережі та громадою в цілому.

Освітній округ як складне утворення підлягає системному аналізу за структурними, локалізаційними, розмірними та функціональними ознаками, що полегшить процес їх створення й організації діяльності, тобто моделювання гнучких форм для надання освітніх послуг і задоволення освітніх запитів громадян, які проживають на території округу.

**Подальші наші дослідження** плануємо спрямувати на детальний аналіз особливостей упровадження деяких моделей організації діяльності освітніх округів.

### СПИСОК ВИКОРИСТАНОЇ ЛІТЕРАТУРИ

1. Мельник Н. А. Нормативно-правове забезпечення діяльності освітнього округу [Електронний ресурс] / Н. А. Мельник // *Нова педагогічна думка*. – 2014. – № 4. – С. 3–7. – Режим доступу : [http://nbuv.gov.ua/UJRN/Npd\\_2014\\_4\\_2](http://nbuv.gov.ua/UJRN/Npd_2014_4_2).
2. Мильнер Б. З. Теория организации : учебник / Б. З. Мильнер. – Изд. 2-е, перераб. и доп. – М. : ИНФРА-М, 2000. – 480 с.
3. Морзе Н. В. Особливості організації навчального процесу учнів у системі дистанційного навчання / Н. В. Морзе // *Наука і сучасність* : [зб. наук. праць]. – К. : Логос, 1999. – Вип. № 2. – Ч. 4 (Педагогічні науки) – С. 64–71.
4. Осадчий І. Г. Освітній округ як інноваційна модель територіальної системи освіти / І. Осадчий // *Педагогічні інновації: ідеї, реалії, перспективи*. – 2015. – № 2. – С. 42–59.
5. Пивоваров А. Школьный образовательный округ как способ организации сетевого взаимодействия муниципальной системы образования [Электронный ресурс] / А. Пивоваров // *Муниципальное образование: инновации и эксперимент*. – 2015. – № 2. – Режим доступа : <http://cyberleninka.ru/article/n/shkolnyu-obrazovatelnyu-okrug-kak-sposob-organizatsii-setevogo-vzaimodeystviya-munitsipalnoy-sistemy-obrazovaniya>.
6. Постанова Кабінету Міністрів України «Про затвердження Положення про освітній округ»

№ 777 від 27.08.10 [Електронний ресурс]. – Режим доступу : <http://osvita.ua/legislation/other/8841/>.

7. Проскунін В. М. Організаційно-педагогічні умови діяльності освітніх округів на регіональному рівні : автореф. дис. на здобуття наук. ступеня канд. пед. наук : спец. 13.00.01 / В. М. Проскунін ; Луганський національний ун-т ім. Т. Шевченка. – Луганськ, 2008. – 20 с.

8. Смоляр Л. Г. Мережеві структури як сучасна форма організації економічної діяльності [Електронний ресурс] / Л. Г. Смоляр, О. А. Котенко // *Ефективна економіка*. – 2012. – № 12. – Режим доступу : <http://www.economy.nayka.com.ua/?op=1&z=1660>.

9. Старєва А. М. Регіональний соціокультурний освітній кластер як організаційна умова вирішення проблеми оптимізації навчальних закладів [Електронний ресурс] / А. М. Старєва. – Режим доступу : [http://www.narodnaosvita.kiev.ua/Narodna\\_osvita/vupysku/17/statti/stareva.htm](http://www.narodnaosvita.kiev.ua/Narodna_osvita/vupysku/17/statti/stareva.htm).

10. Стойкова В. В. Створення та організація діяльності освітніх округів : метод. реком. / В. В. Стойкова // *Профільна школа : інформ.-метод. вісник*. – Миколаїв : МОІППО, 2011. – Вип. 9. – 104 с.

11. Фральцова Т. А. Организационно-педагогические условия становления районного образовательного округа : автореф. дис. на соискание уч. степени канд. пед. наук / Т. А. Фральцова. – Кемерово, 1999. – 23 с.

12. Hanifan Lyda J. The rural school community center : the Annals of the American Academy of Political and Social Science / Lyda J. Hanifan. – 1916. – № 67. – P. 130–138.

13. Howley C. Consolidation of Schools and Districts: What the Research Says and What It Means / C. Howley, J. Johnson, J. Petrie. – National education policy center, 2011. – 28 p.

14. Monk D. H. The Reform of School District Organizational Structure : advances in Educational Productivity / D. H. Monk, J. A. Kadamus. – 1995. – № 5. – P. 27–47.

15. Nicely T. H. An Examination of the Community School Model in an Urban School Setting / T. H. Nicely. – 2016. – 86 p.

Дата надходження до редакції: 07.12.2016 р.