

336.228.3

## СТАТИСТИЧНИЙ АНАЛІЗ ВТРАТ БЮДЖЕТУ ВНАСЛІДОК ПІЛЬГОВОГО ОПОДАТКУВАННЯ

*Work is sanctified to the analysis of losses of budget as a result of favourable tax treatment both in a dynamics and after the concrete regions of Ukraine. The structure of tax deductions is investigational. The given suggestions are in relation to the decision of problem of tax losses.*

( Tax Benefits)–

[5]. .30 .30.2

( .1) [2].

[2].

2004

( 2000 –46 801 , 2001–51 168 . ).

– ( ),

– ;

– , ;

– ;

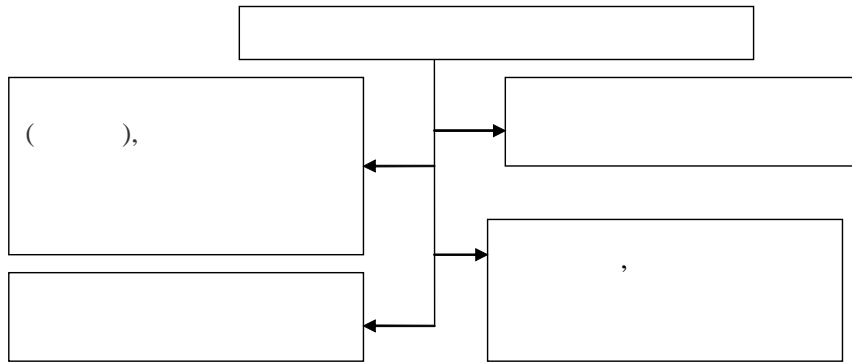

.1.

\*

\* :

2004

2005

12 338

( .2) [4].



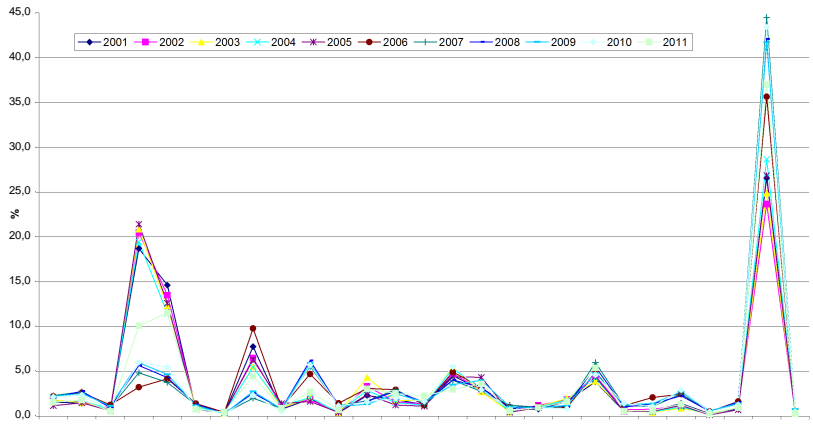

**.3. 01.01.2001–2011 ., %\***

\* :  
 10 % . 01.01.2011 . 191 899 , 31 %  
 4 693 , 187 206 . 01.01.2011 . ( .4).  
 147 985 , 77 %  
 -14 % , 26 991 .  
 7 % , 13 224 ,  
**1**

**01.01.2001 – 2011 ., %**

	1	2	3	4	5	
2001	-26,6	18,7	14,6	7,8	4,6	27,7
2002	-23,7	20,5	13,5	6,5	4,8	31,0
2003	-24,9	20,9	12,3	5,5	5,4	31,0
2004	-28,7	19,5	11,5	5,5	5,3	29,5
2005	-26,8	21,4	12,6	6,3	-4,4	19,7
2006	-35,6	9,8	-4,9	4,7	4,2	35,9
2007	-44,5	6,0	5,6	4,9	4,0	35,0
2008	-42,1	6,2	5,7	5,5	4,3	36,2
2009	-41,7	6,0	5,9	4,8	4,7	36,9
2010	-43,4	6,0	5,7	-5,5	4,6	29,3
2011	-37,0	11,5	10,1	5,4	4,5	31,5

\* : [1]

89 %, - 8 % , ,

2). 57 467 44,1 % 38,8 % 11 899 ,

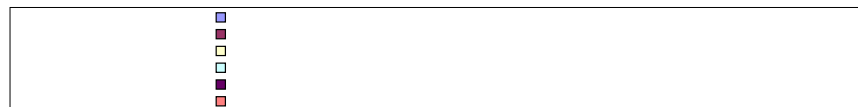
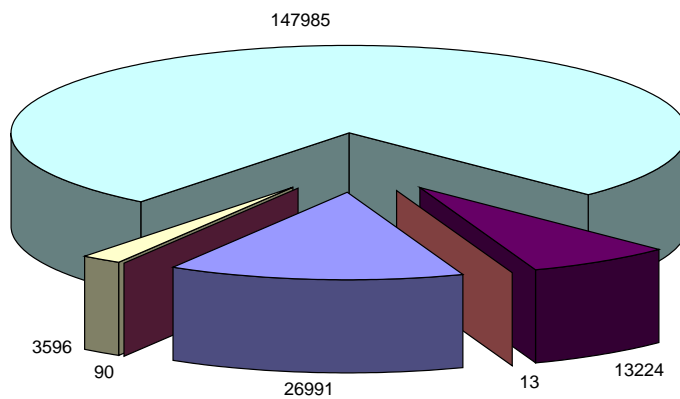

**.4. 01.01.2011 .,**

13,1 % (19 460 ) - -9,2 %  
 (2 486 ).  
 - 11,1 % (16 476 ), -9,7 %  
 (2 631 ). 71,7 %  
 77,9 %

17,4 % (2 297 ), - 13,5 % (1 791 ),  
 - 8,7 8,5 % - 10,6 % (1 407 ),

01.01.2011 ., %

-	1	2	3	4	5	
147 985	38,8 % 57 467	13,1 % 19 460	11,1 % 16 476	4,9 % 7 294	3,8 % 5 678	28,3 %
26 991	44,1 % 11 899	10,6 % 2 873	9,7 % 2 631	9,2 % 2 486	4,3 % 1 169	22,1 %
13 224	17,4 % 2 297	13,5 % 1 791	10,6 % 1 407	8,7 % 1 155	8,5 % 1 130	41,3 %

:

[1]

1.01.2011 . 155 071

. 36 %,

- 29 %,

-22 % ( .5).

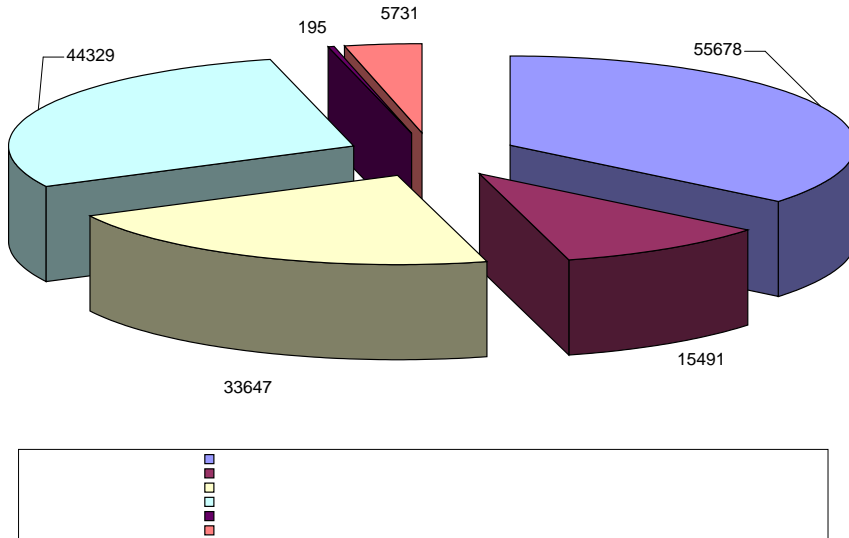

.5.

01.01.2011 .

## СПИСОК ВИКОРИСТАНОЇ ЛІТЕРАТУРИ

1. 2000–2011 . //  
: .2:  
.– ,2012.–160 .
-

- 
2. [ ] . – : 02.12.2010 . 2755-VI, : [http://kodeksy.com.ua/podatkovij\\_kodeks\\_ukraini/statja-30.htm](http://kodeksy.com.ua/podatkovij_kodeks_ukraini/statja-30.htm).
  3. . . : [ . . ] / . . . – ., 2010. – 326 .
  4. . . [ ] / . . . – : <http://soskin.info/ea/2012/3-4/201228.html>.
  5. [ ] . – : <http://uk.wikipedia.org/wiki/>

19.12.2013 .

---