

УДК [94:355.48](369.1:37),,0451/0455”

Ярослав ЯНОВСЬКИЙ

**ВІЙСЬКО АТТИЛИ Й АРМІЯ АЕЦІЯ В
ГУНО-РИМСЬКІЙ ВІЙНІ 451-455 рр.:
ПОРІВНЯЛЬНИЙ АНАЛІЗ (II)**

У статті автор розглядає структурно-організаційні засади, озброєння та етнічний склад гунського війська, а також особливості гунської стратегії і тактики бою в руслі компаративного аналізу, спрямованого на виявлення спільних та відмінних рис, притаманних супротивнику Аттили – армії Західної Римської імперії, на середину V ст. очолюваної Аецієм. Крім того, у статті висвітлюються характерні риси римського військового контингенту означеної епохи, стратегія і тактичні прийоми західноримської армії, її дислокація, чисельність та етносоціальний склад на початок Гуно-римської війни. Порівняння сил воюючих сторін ґрунтується на свідченнях тогочасних писемних джерел.

Ключові слова: Гунська держава, Західна Римська імперія, Аттила, Аецій, Гуно-римська війна, гунське військо, західноримська армія.

Ярослав ЯНОВСКИЙ

**ВОЙСКО АТТИЛЫ И АРМИЯ АЭЦИЯ В
ГУННО-РИМСКОЙ ВОЙНЕ 451-455 гг.:
СРАВНИТЕЛЬНЫЙ АНАЛИЗ (II)**

В статье автор рассматривает структурно-организационные основы, вооружение и этнический состав гуннского войска, а также особенности гуннской стратегии и тактики боя в русле компаративного анализа, направленного на выявление общих и отличительных черт, присущих противнику Аттилы – армии Западной Римской империи, на середину V в. возглавляемой Аэцием. Кроме того, в статье освещаются характерные черты римского военного контингента выделенной эпохи, стратегия и тактические приёмы западноримской армии, её дислокация, численность и этносоциальный состав к началу Гунно-римской войны. Сравнение сил воюющих сторон основывается на свидетельствах письменных источников того времени.

Ключевые слова: Гуннская держава, Западная Римская империя, Аттіла, Аеций, Гунно-римская война, гуннское войско, западноримская армия.

Yaroslav YANOVSKYI
ARMY ATTLA AND ARMY AETIUS IN
GUNO-ROMAN WAR 451-455 YEARS:
COMPARATIVE ANALYSIS (II)

In the article the author examines the structural and organizational principles, the weapons and the ethnic composition of the Gun Troops, as well as the features of the Gun Strategy and tactics of the battle in the framework of a comparative analysis aimed at identifying the common and distinctive features inherent in the opponent of Attila, the army of the Western Roman Empire, in the middle of the 5th century headed by Aetius. In addition, the article highlights the characteristics of the Roman military contingent of the era, the strategy and tactical acceptance of the West Roman army, its location, number and ethno-social composition at the beginning of the Guno-Roman War. Comparison of the forces of the belligerent parties is based on the testimonies of the then written sources.

Keywords: Gunn State, Western Roman Empire, Attila, Aetius, Guno-Roman War, Guns, Western Roman Army.

Продовжуючи розглядати коло питань, пов'язаних з висвітленням порівняльним аналізом гунських і римських військ¹, доречно визначити наступне. Проблема структурно-організаційних особливостей та складу західноримської армії на середину V ст. має низку відкритих питань через відсутність необхідної інформації в джерелах. Повнота історичних творів III-IV ст. помітно контрастує з переважно фрагментарними та уривчастими даними авторів V ст. Однак наративні опуси епохи Великого переселення народів все ж містять низку важливих свідчень та розповідей, які в цілому дозволяють відтворити складові армії Заходу, що понад двадцять років перебувала під командуванням Аеція Флавія (391-454) – видатного

¹ Яновський Я. Військо Аттіли й армія Аеція в Гуно-римській війні 451-455 рр.: порівняльний аналіз (I) // Питання стародавньої та середньовічної історії, археології й етнології. – Чернівці: ЧНУ, 2017. – Т. 2 (44). – С. 37-70.

пізньоантичного полководця, політика, дипломата, державного діяча. В першу чергу потрібно підкреслити, що структура західноримської армії другої чверті V ст. не зазнала кардинальних змін. У цей період армія Равенського двору складалась з піхоти (мал. 1,2), кавалерії, артилерії, флоту (його роль у війнах Імперії з Барбарікумом була допоміжною) та інженерних підрозділів [31, с. 36]. Разом з тим, уся римська військова система ґрунтувалась на т.зв. мобільній, або польовій, армії, яка зазвичай перебувала під безпосереднім командуванням самого імператора. Вона одержала назву „comitatus” (свити або почту), а солдати, які її складали, – „comitatenses” (свитських). Завданням комітату було як знищення ворога, котрий прорвався вглиб володінь „рах Романа”, так і здійснення походів на території противника. Одночасно комітат залишався тією силою, спираючись на яку імператор міг боротися з узурпаторами [18, с. 24].

Щоправда, протягом 20-х рр. V ст. імператори поступилися своїм правом особистого керування комітатом; ця прерогатива перейшла до т.зв. головнокомандувачів [30, с. 104]. Трансформації зазнав і сам комітат: при Аеції він остаточно припинив відігравати роль „єдиної похідної армії імператора”. Підрозділи комітату розташовувались вже не в центральних регіонах та навколо імперської столиці, а в різних прикордонних провінціях, утворивши „регіональні похідні армії” (тобто комітатенси) з функціями експедиційних сил Імперії [18, с. 24]. Підрозділи, які не ввійшли до складу комітату, були дислоковані уздовж кордонів, і саме на них покладалось завдання першими відбивати будь-які спроби ворога здійснювати напади на провінції. Війська, що захищали суходольні рубежі, отримали назву „limitanei”, а ті, котрим належало обороняти береги Рейну та Данувію, – „ripenses” або „riparienses” [39, с. 44].

Разом з тим, на середину V ст. і комітатенси, і лімітани та ріпененси на практиці значною мірою були прикордонниками, захищаючи західну Імперію від варварських вторгнень [39, с. 46]. Для їхнього підсилення у 40-х рр. Аецій перекинув на рейнсько-дунайський кордон загопи, що склалися з вексиліацій, відкомандированих з галльських легіонів; ці вексиліації мали



Мал. 1. Пізньоримський піхотинець
(перша половина V ст.).
Сучасна реконструкція.

статус автономного бойового підрозділу [38, с. 83-84]. Проте, не варто забувати: за Валентиніана III (425-455) ще залишались боєздатними т.зв. палацові війська – „palatini” й „scholae”. Вони теж були складовою частиною „мобільної армії”. Палатини та схоли, як елітний „імператорський корпус”, також виконували роль почесної варти при командувачах арміями [38, с. 86].

В межах висвітлення структури західноримської армії необхідно проаналізувати її роди військ, які у першій третині V ст. частково ще зберігали своє тактичне значення. Піхота поділялась на легку („levis armatura”, „exculcatores”), яка діяла у вільному бойовому шикуванні (мал. 3) [14, II, 15], та лінійну, котра билася у правильному шикуванні (мал. 4). Остання утворювала ядро армії на полі бою. Згідно з Вегецієм Ренатом, легка піхота поділялась на металників дротиків („ferrentarii”), лучників („sagittarii”), пращників („funditores”) й баллістаріїв

(„ballistarii”) або трагуларіїв („tragularii”) [14, II, 15]. Лінійну піхоту утворювали легіони та ауксилії [2, XVIII, 2.6]. В ауксиліях мали право служити варвари-федерати і ці бойові одиниці, за відомою характеристикою Амміана Марцелліна, вирізнялись меншим рівнем дисциплінованості [2, XX, 4]. Варваризацію ауксиліїв згадує і Зосима [17, IV, 7.1].

Кавалерія як рід військ поділялась на легку, важку й, можливо, надважку або „панцирну” (сучасна концепція А. Баннікова), відповідно з покладеними на них тактичними завданнями [14, II, 14]. До складу легких або „мавританських” („Mauri”) кавалерійських загонів входили кінні лучники [17, III, 19.1]. У свою чергу важкоозброєна кавалерія (мал. 5, 6) складалася з ескадронів далматських вершників („equites Dalmatae”), промотів („promoti”), скутаріїв („scutarii”), стаблесіанів („stablesiani”) і гвардійських схол („scholae palatinae”) [26, с. 75]. Ударною силою

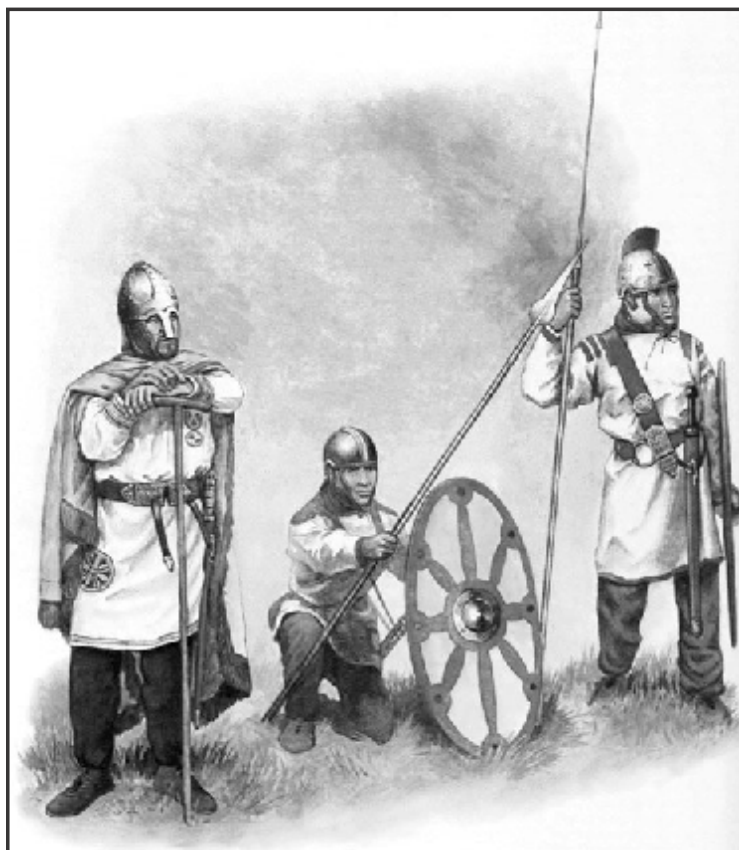

Мал. 2. Пізньоримські піхотинці
(перша половина V ст.).
Сучасна реконструкція.



Мал. 3. Стрій пізньоримської піхоти. Сучасна реконструкція.

в цих підрозділах були кінні щитоносці – „equites scutarii” [26, с. 78]. Надважка пізньоримська кавалерія – клібанарії („clibanarii”) або катафрактарії („catafractarii”), у більшості випадків виконувала функції тактичного прориву [2, XVI, 10.8]. Однак не можна не зазначити: точка зору А. Баннікова, як і його наукова аргументація, через доволі слабку доказову базу і високий рівень гіпотетичності більшістю фахівців відкидається.

Пізньоримську артилерію й облогову техніку виокремленої епохи репрезентують різні типи металевих машин і штурмових засобів, добре описаних Амміаном Марцелліном [2, XIX, 7.7; XXIII, 4.4-7] та Вегецієм Ренатом [14, IV, 18]. Обидва автори згадують балісти, каррабалісти, катапульти, онагри (мал. 7, 8). З облогового арсеналу перед початком гуно-римської війни західноримські солдати мали на озброєнні взірці, що зазнали поширення з IV ст. – тарани [2, XX, 11.11; XXIII, 4.8-9; XXIV, 2, 18, 19], рухомі башти („turres ambulatoriae”) [2, XXIV, 2, 19], пересувні щити („plutei”) [14, IV, 15], штурмові драбини [14, IV, 18].

Використання металевих машин знайшло відображення в трактатах Зосими [17, III, 8.3] й Прокопія Кесарійського [11, I (V), 21.2].

Разом з тим, початок епохи Великого переселення народів (375 р.) активізував процес дестабілізації західноримської оборонної системи. У підсумку, наприкінці 40-х рр. V ст. дана система суттєво занепала. Супутніми чинниками руйнації мілітарних основ західної Імперії стали: майже повне зникнення регулярної армії; криза системи її комплектування; мінімалізація (на 80-85%)



Мал. 4. Пізньоримські піхотинці (перша половина V ст.).
Сучасна реконструкція.

числа класичних легіонів й кількісне скорочення їхнього складу; значна провінціалізація та варваризація бойових підрозділів; повна ліквідація рейнського флоту; надмірне поширення військового найманства.

Зрештою, на середину V ст. структура польової армії Заходу змінила свою організаційну конфігурацію: замість регулярних частин піхоти й кінноти роль ударної сили почали відігравати підрозділи букелларіїв („*bucellarii*„), федератів („*foederati*“) та нумеріїв („*numerii*“). Букелларії – особиста гвардія крупних



Мал. 5. Пізньоримська важка кіннота в атаці.
Художник-реконструктор І. Дзись.

воєначальників, таких як Стилихон (358-408) або Аецій [36, с. 121]. Перші загони букелларіїв були організовані за врядування імператора Гонорія (395-423), про що згадує Олімпіодор [10, Fr. 7, р. 3]. Вони були відбірними воїнами, які набиралися з римлян, готів та гунів [10, Fr. 7, р. 3-4]. Всі букелларії складали присягу на вірність своєму керманичу, билися у бою поруч з ним і захищали його до кінця. Клятва змушувала їх мстити за смерть свого володаря. Наприклад, так вчинили букелларії Аеція – гуни Оптіла й Траустіла, вбивши підступного й зрадливого Валентиніана III [32, с. 248].

В останні десятиліття існування Західної Римської імперії в її історії помітну роль відіграли федерати – „союзні” племена варварів, які уклали відповідний договір з урядом. Внаслідок договору з Імперією федерати одержували регулярні грошові виплати; в обмін вони зобов’язувались надавати римській армії воєнну допомогу й нести кінну прикордонну службу [37, с. 97]. Контингенти федератів на службі у Аеція в різні роки складали від 30% до 60% загальної чисельності його військ [36, с. 124]. Під мілітарною категорією нумеріїв, достатньо поширеною у 20-х – 40-х рр. V ст. в межах західної Імперії, розумілись загони

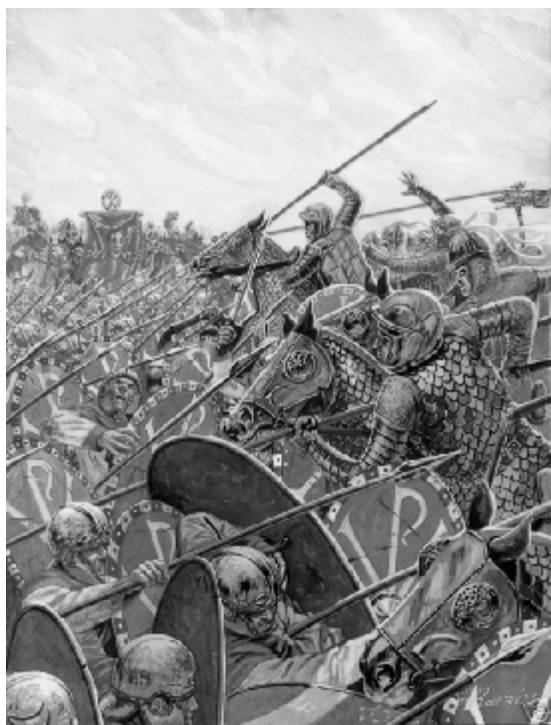

Мал. 6. Пізньоримська важка кіннота в атаці.
Сучасна реконструкція.

вексилляцій, саме підрозділи букелларіїв, федератів й нумеріїв склали основу армії Аеція на 450 р.; класичних легіонів у своєму розпорядженні він не мав. Разом з тим, у військовому контингенті римського полководця налічувались нечисельні загоони презенталіїв („praesentalis”), ополчення – тобто ріпаренсес („riparenses”), й лаеці („laeti”).

Стратегія західноримської Імперії в другій чверті V ст. ще витікала зі стрижневої доктрини: пріоритетом слугує оборона рейнських і дунайських кордонів. Досить тривалий час (II-IV ст.) вона дійсно вдало реалізовувалась за рахунок укріплення природних кордонів Імперії, які ефективно стримували варварів [24, с. 142]. Однак ця традиційна стратегія виявилась неприйнятною у новій ситуації, коли в ході Великого переселення народів на римську територію було поселено багато готів та інших варварських племен. З кінця IV ст. природні кордони не відділяли більше Імперію від варварського світу – Барбарікуму [24, с. 146]. Варвари знаходились вже у самій Імперії і для

й частини, сформовані з варварів [18, с. 139]; вони не відповідали римській військовій організації і комплектувались виключно з найманців, складаючи конкуренцію ауксиліям [34, с. 269]. Головне завдання нумеріїв полягало в охороні тих провінцій, де вони були набрані. Командували такими загонами римські офіцери, призначені, зазвичай, зі старих галльських легіонів [34, с. 269-270]. Ще на початку V ст. нумерії були прирівняні до регулярних військових частин [34, с. 270]. Крім мобільних загонів ауксиліїв та

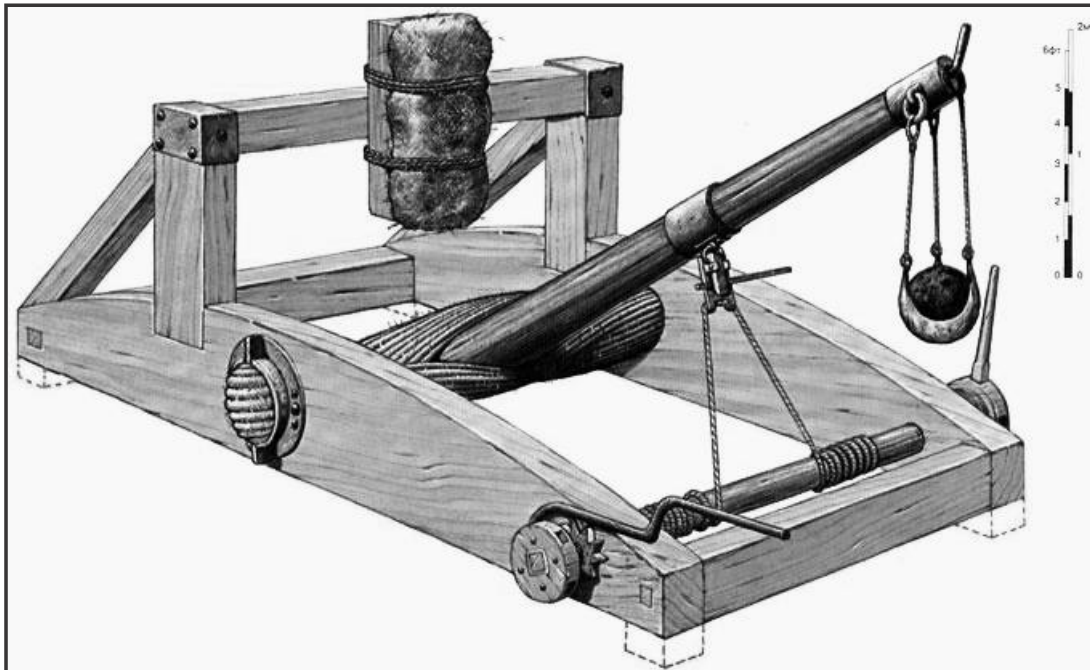

Мал. 7. Римська метальна артилерія та облогова техніка (онагр).
Сучасна реконструкція.

того, щоб повернутись до старої стратегії, точніше зберегти її, їх необхідно було або витіснити за Данувій, або знищити, або спробувати укласти з ними союзний договір й використовувати військову силу варварів у своїх інтересах. Повністю позбутися готів, тим більше гунів, було неможливо: події 20-х – 30-х рр. V ст. сприяли перетворенню більшої частини саме вестготів (мал. 9-13) у римських солдат [37, с. 166].

Найгіршим виявилось те, що „рах Романа” з кінця IV ст. опинився у „розірваному” стані. Протиборство Заходу та Сходу робило з варварів дієвий засіб втілення у життя політичних амбіцій тих сил, які опинились при владі в обох Імперіях. Боротьба при Гонорії I, а особливо – за правління Валентиніана III, відбувалась вже не між римлянами й варварами, а між римлянами та римлянами із залученням союзників-варварів. Боротьба з Аларіхом (382-410) стала причиною того, що з прикордонних рубежів Західної імперії сенат вивів майже всі римські воїнські підрозділи [36, с. 171]. Перевірена стратегія зазнала згубної „кореляції”, а принципово нову полководці Валентиніана III так і не розробили. Разом з тим, аналіз війн Заходу з Барбарікумом у 30-ті – 40-ві рр. дозволяє виділити низку рис, які на той

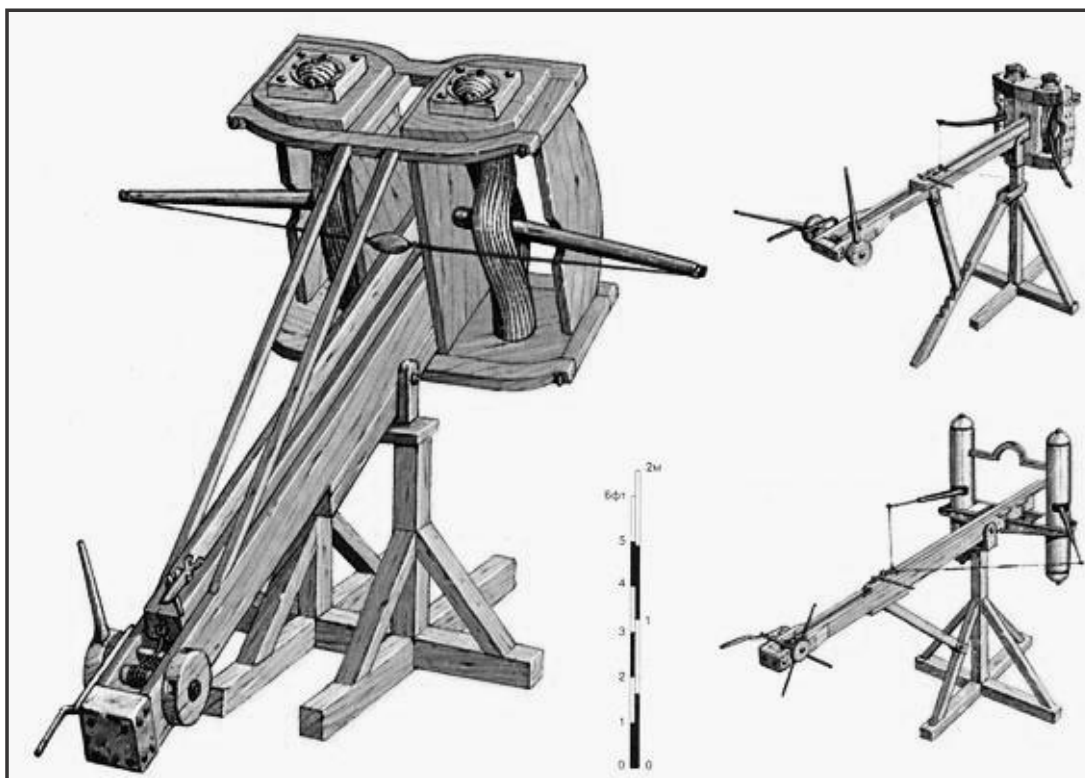

Мал. 8. Римська метальна артилерія та облогова техніка (балліста, скорпіон, хейробалліста). Сучасна реконструкція.

час залишались притаманні західноримській стратегії, хоча, зрозуміло, у дещо „адаптованому” варіанті.

Якіугунів, воєнні кампанії планувались за сезонним принципом; у більшості випадків вони проходили протягом весни та літа [35, с. 274]. Наступна характерна риса – використання у воєнних операціях системи стаціонарних укріплених таборів і укріплених містечок, через яку реалізовувались тактичні плани полководців та воєначальників. Амміан, наприклад, називає 7 таких міст-бургів на рейнському кордоні – Табір Геркулеса, Квадрібургій, Трицензими, Новезій, Бонна, Антеннак і Бінгіон [2, XVIII, 2.4]. Не останню роль у стратегії відігравала й ставка на варварів-федератів та найманців. Поширеною формою західноримської стратегії на середину V ст., з точки зору досягнення гарантованих практичних переваг, залишалась також „мілітарна дипломатія”, мета якої полягала у формуванні сприятливих умов для ведення результативних воєнних дій проти ворога. Переходячи до висвітлення тактичних прийомів, варто підкреслити: по-перше, у



Мал. 9. Вестготські воїни IV – початку V ст.
Сучасна реконструкція.



Мал. 10. Вестготська піхота на початку битви (мал. А. Єжова).



Мал. 11. Вестготський вершник першої половини V ст. Сучасна реконструкція.



Мал. 12. Вестготські вершники в атаці. Сучасна реконструкція.



Мал. 13. Вестготський вождь.
Сучасна реконструкція.

20-х – 40-х рр. V ст. певні зміни в тактиці ведення бою відбулись і у піхоти, і у кавалерії; по-друге, часткові зміни торкнулись принципів шикування бойових порядків та лав; по-третє, змін, разом з тим, зазнали й стратеги (воєнні хитроці), які часто використовувались полководцями для досягнення перемоги. Зміни не були кардинальними, але впровадження синтезу старих (II-III ст.) і нових (IV ст.) прийомів з арсеналу римського військового мистецтва, у сфері тактики до кінця 40-х рр. стало наслідком широкого використання варварського сегменту, роль якого відчутно зросла на початок Гуно-римської війни.

Реконструкція західноримської тактики у цей період дозволяє виокремити низку пріоритетних засад і складових, що характеризують її маневрену специфіку в умовах ведення бойових дій. Зокрема, у зв'язку з відміною т.зв. когортної тактики, поширеним шикуванням армії за Аеція став „квадратний бойовий порядок” або „центуриатний квадрат” („quadrato”) з видовженим фронтом [18, с. 212]. Так само актуалізованим

залишалось шикування у вигляді трикутника [14, I, 26], більш відомого під назвою „клин” („cuneus”) або „свиняча голова” („caput porci”) (Веґецій [14, III, 19]; Амміан [2, XXXI, 2.9]). При даному шикуванні перші ряди піхоти були коротшими, а наступні ставали дедалі ширші. Клин діяв за принципом тарана й розривав стрій противника на дві частини, оскільки основна маса металевих снарядів спрямовувалась у центр ворожого війська і сюди ж завдавався головний удар [14, III, 19].

Проти ворожого клину використовувалось шикування під назвою „ножиці” („forfex”) [14, III, 17]. Це був стрій з відбірних воїнів у вигляді літери „V”, який охоплював клин з двох боків, після чого противник вже не міг прорвати бойову лінію. На випадок, якщо стрій опинявся у замішанні, спеціально вишикувана для такої ситуації перед фронтом війська лава найсміливіших воїнів стримувала ворога і давала можливість відновити бойовий порядок. Такий тактичний прийом Веґецій називає „пилою” („serra”) [14, III, 17]. Для утворення клину, ножиць або пили полководці „приберігали” позаду головного строю загони з досвідчених піхотинців та вершників [14, III, 17]. Традиційною на середину V ст. залишалась практика тримати в резерві найвишколеніші загони („subsidiariae acies”) [2, XIX, 7.12]. Розгорнутий компаративний аналіз особливостей тактики карфагенської й римської армій у своїх публікаціях подає сучасний український антикознавець і військовий історик А. Козак [21, с. 81-90].

У виділеному контексті необхідно додати, що в тогочасній західноримській тактиці також використовувалось шикування у вигляді півмісяця, за якого, не доходячи 400-500 кроків до супротивника, здійснювався несподіваний напад на його стрій двома флангами одночасно [14, III, 20]. При необхідності полководець міг утворити шикування у вигляді „кола” („orbis”) [18, с. 213]. У цьому випадку, якщо ворог проривав фронт, у бій вступали відбірні бійці, здатні контратакувати й не допустити, щоб уся маса солдат почала втечу [14, I, 26]. Не менш ефективним прийомом було використання „черепахи” („testudo”) (мал. 14), – з метою розсічення центру шикувань противника, і „летючих” кінних загонів, які до відповідного сигналу залишались у засідці;



Мал. 14. Римський захисний стрій („черепаша”).

Художник-реконструктор І. Дзись.

такі загони називались „клубком” („globus”) або „друнгами” [26, с. 207]. Про застосування „черепаша” говорить, зокрема, Йордан; він, переповідаючи зміст виступу гунського керманіча перед своїми воїнами, вказував, що римські піхотинці „*dum in ordine, coeunt et acies testudineque conectunt*” (крокують у бойовому порядку, зімкнувши своє шиккування під черепахою щитів)” [6, 20, 4].

В епоху Аеція головнокомандувачі не забували про тактику шиккування у вигляді двох чи трьох бойових ліній („*acies duplex*”, „*acies triplex*”). Доволі часто вони застосовували й „скісний стрій”, при якому на правому крилі зосереджувались відбірні війська, а ліве крило відводилось назад з таким розрахунком, щоб воно залишалось поза досяжністю металевих снарядів ворога. Позаду основної маси війська, як підкреслює той самий А. Банніков, розташовувався сильний резерв [18, с. 214]. Битву починав правий фланг. Якщо його атака захлиналась, в бій вступав лівий, підтриманий резервними підрозділами. Наступний спосіб був практично дзеркальним відображенням попереднього, і головний удар завдавався лівим флангом [18, с. 214]. Необхідно підкреслити, що означені тактичні прийоми, за твердженням

Г. Чесмена, переважно стосувались ауксилій [26, с.356-361]; легіони Заходу при Валентиніані III для ведення бою шикувались у фалангу, описану ще Амміаном Марцелліном [2, XXIII, 4.8; XXIV, 2.9; 4, 13-18; 24; XXVI, 1.8]. Крім того, пізньоримська воєнна доктрина вимагала, щоб важкоозброєна піхота залишалась стояти на місці, навіть якщо ворог починав відступати. Це було необхідно для того, щоб не порушувався бойовий порядок [26, с. 259]. Обов'язок переслідувати відступаючого ворога традиційно покладался на легкоозброєних воїнів та вершників-варварів [14, II, 17; III, 14]. Роль кінноти згідно з правилами тактики у той період – посилення флангової атаки ауксилій та букелларіїв (важка кавалерія), добивання (надважка кавалерія) й переслідування (легка кавалерія) ворога [31, с. 234].

Отже, перед початком Гуно-римської війни організаційний рівень армії Равенського двору, з одного боку, не відповідав до кінця колишнім структурним взірцям і вимогам класичної стратегії доби Феодосія I Великого (379-395) через відсутність старої системи рекрутування, належного комплектування, відповідного вишколу військового контингенту, необхідного поповнення польової армії солдатами, з іншого – в основі він вже орієнтувався на мобільні та маневрені підрозділи ауксилій, букелларіїв, нумеріїв, а також на кінні загони федератів. Разом з тим, західноримська стратегія в середині V ст. значною мірою ще ґрунтувалась на зміцненні й посиленні усталеної системи військових таборів і укріплених міст, які мали відігравати роль плацдармів для наступу та утримання під контролем завойованих земель, використанні найманих загонів варварів у походах та боєз'їзках.

Тактика західноримської армії на початок війни з гунами, природно, відрізнялась від старої когортної. Оскільки вже не існувало легіонів як головної бойової одиниці, тактичні прийоми витікали не з маневреності та злагодженості дій добре вишколених, належним чином укомплектованих військових підрозділів, а орієнтувались на руйнівну силу першого удару в центр бойових шиків супротивника, який завдавався фалангою важкоозброєної піхоти (армата) або каре з неї ж, із видовженим

фронтом при підтримці кавалерії. Застосовуючи „черехахи” для роз’єднання центру та ворожих флангів, армата переходила до рукопашного бою. Мета легкоозброєної піхоти (скутата) – почати битву, запобігти оточенню армати й переслідувати відступаючі сили супротивника. У багатьох випадках вирішальна роль в останній фазі битви відводилась кінноті – надважкій кавалерії, та резерву. При потребі – оборона, відсіч, контрнаступ, загони резерву утворювали клин, ножиці або пилу, й схиляли перемогу на свій бік.

Питання дислокації армії римського Заходу напередодні вторгнення Аттіли, в історіографії не знайшло належного відображення. Однак існуючі джерела, і в першу чергу – „Notitia Dignitatum in partibus Occidentis” („Список військових частин у західних провінціях”), дозволяють локалізувати більшість військових підрозділів, що надалі були задіяні Аецієм у війні з гунським союзом племен. Дислокація цих підрозділів з кінця IV ст. не зазнала суттєвих змін. Майже 75% лінійної піхоти й допоміжних загонів продовжувало розташовуватись у прикордонних провінціях, решта – на території Італії та Галлії.

Зводячи інформацію, яка міститься, крім „Notitia Dignitatum”, у Проспера Тірона [12, Chron. II, 449.8], Марцелліна Коміта [8, An. 450, 3.3], Захарія Ритора [16, Fr. 6, Col. 1061-1062], в „Консульських фастах Італії” [4, An. 450, 9], у Менандра Протектора [9, Fr. 2, p. 197], Віктора Тоннонського [15, An. 447, 5.2], Прокопія Кесарійського [11, IV (VIII), 5.24-25], Ісидора Севільського [7, p. 12-13] та Іоанна Єпіфанійського [5, Fr. 185, p. 603] до єдиного знаменника, можна відзначити: головні військові контингенти, прямо чи опосередковано підлеглі Аецію, мали табірний або міський (бурговий) осідок у Мезії Верхній, Мезії Нижній, Епірі Старому, Європі, Фригії I Спасительній, Фригії II Мирній, Германії I, Піцені Зовнішньому. Той самий Віктор Тоннонський перераховує ще декілька провінцій, де розквартирувались військові частини західноримської Імперії; зокрема, це Венетія-Істрія, Емілія, Етрурія-Умбрія, Самній, Апулія Калабрійська, Лігурія, Максима Секванська, Луканія-Брутій, Лукдунська Сенонська [15, An. 449]. „Консульські фасти

Італії” додатково повідомляють про західноримські контингенти в Германії II, Фламмінії Піцен, Аквітанії I, Аквітанії II, Нарбонській I, Нарбонській II, Бельгійській Галлії II, Лукдунській II, Лукдунській III [4, An. 450, 9]. Отже, армія Аеція базувалась на території 25 провінцій.

Загальну чисельність військ головнокомандувача Заходу різні джерела, зрозуміло, називають різну. На це справедливо вказує В. Холмогоров, акцентуючи, що важливою особливістю тогочасних історичних творів та хронік залишається „крайня плутаність, незрозумілість і часом навіть протирічність військової термінології” [23, с. 85]. Тому, резюмує вчений, не враховуючи цю особливість, можна легко стати на шлях „абсолютно довільних узагальнень” [23, с. 85]. Тим не менш, дані демографії й статистичні підрахунки дослідників стосовно оптимальних кількісних показників населення Імперії та Барбарікуму в епоху Великого переселення народів дозволяють навести допустимі (коректні) цифри, пов’язані з цією проблемою. Для початку необхідно виокремити суто „римську” складову. Набір та поповнення армії при Валентиніані III відбувались в першу чергу за рахунок населення Північної Галлії та центральних районів Італії – Етрурії, Умбрії, Кампанії, Апулії й Калабрії [20, с. 581]. Ветеранські підрозділи вербувалися теж звідти. Однак на середину V ст. склад регулярних військових сил у цілому скоротився більш ніж у 4,5 раза [25, с. 155]. Легіон, наприклад, нараховував у середньому лише 500-800, максимум – 1000 воїнів [20, с. 583], і це при тому, що їх залишилось приблизно 20-25% від колишньої кількості (5-8 тис.).

Демографічна криза III ст., її поглиблення та війни з германськими племенами у IV ст. далися взнаки. При щорічній потребі у 25000 рекрутів за Феодосія Великого, армія Заходу у 40-х рр. V ст. не була спроможна набирати з галльських й італійських провінцій навіть 10-12 тис новобранців кожного року [27, с. 152]. Вже згадуваний вище А. Банніков виділяє 4 ключові причини, які, зрештою, спровокували кризу всієї пізноримської військової системи: 1. припинення широкомасштабної імміграції варварів до Імперії; 2. спустошення провінцій, які давали (були

традиційними постачальниками) основну масу рекрутів; 3. великі втрати, які зазнала армія в громадянській та у зовнішніх війнах; 4. розрив федератського договору з готами [1, с. 10].

Слушні міркування відносно західноримської армії висловив П. Хізер. „Серед іншої інформації, зазначає він, „Notitia” містить два списки з’єднань польової армії („comitatenses”) Західної імперії. У першому перераховані з’єднання („numeri”) із вказівкою їхніх верховних командирів, що керували піхотою й кіннотою; в другому („distributio numerorum”) наводять свідчення про їхній територіальний розподіл (Not. Dig. Occ. 5 та 6; 7) (...) Ретельний розгляд цих списків (...) дозволяє виявити багато цікавого. По-перше, зрозуміло (й не дивно), що західна армія зазнала у війнах початку V ст. важких втрат (...). На 420 р. західна армія нараховувала 181 „полк”, але значна їхня частина – 97 – була створена після 395 р., і лише 84 існувало з попередніх часів. Отже, якщо західна армія (...) нараховувала на 395 р. приблизно 160 з’єднань, то в цьому випадку не менше 76 з них (тобто 47,5 %) було знищено за 25 років, які минули між сходженням Гонорія на престол і 420 р. Це означало серйозне ослаблення армії: йому відповідає цифра втрат від 30 тис людей. Найтяжчий удар обрушився на римську армію на Рейні. У 420 р. вона нараховувала 58 з’єднань, однак тих, що вже існували на 395 р., було усього 21, тоді як решта 37 (64%) з’явилась в роки правління Гонорія. Це дозволяє зробити конкретні висновки. Галльська армія прийняла головний удар, коли варвари вперше перетнули Рейн (...). Не дивно, що від неї вціліли лише жалюгідні рештки; лави багатьох з її старих з’єднань порідшали, й ті були розпущені” [22, с. 381].

Далі П. Хізер аналізує процес поповнення військового контингенту: „Також виключний інтерес складають свідчення з „Notitia” про те, як „латались дірки” після завданих втрат. На 420 р. західні війська комітатенсів значно поповнились завдяки 97 новим з’єднанням, створеним з 395 р. (...) Особовий склад західної польової армії навіть збільшився приблизно на 20 з’єднань (12,5 %). З 97 воїнських частин, проте, 62-64% – старі з’єднання з прикордонних областей, перерозподілені, щоб поповнити польову армію (...) Всі 28 легіонів псевдокомітатенсів

(„legiones pseudocomitatenses”) склалися з перерозподілених гарнізонних військ, так само як 14 легіонів комітатенсів („legiones comitatenses”), котрі відрізнялись від них у кращий бік; те саме є справедливим щодо 20 кавалерійських частин (...). З 58 з'єднань польової армії в Галлії на 420 р. 21 складалося з перерозподілених гарнізонних військ (...) З 35 нових елітних частин приблизно третина мала назви, що були похідні від неримських племінних угруповань: аттекотти, маркомани, бризігави та ін., – а це означало, що на перших порах вони склалися з неримлян” [22, с. 381-382].

Свою резюмуючи оцінку науковець подає в аналітичному ключі: „Якщо судити поверхово, західна армія стала більшою, ніж 25 років тому. Збільшення чисельності, однак, маскувало декілька важливих проблем. Так (...) половина старих з'єднань виявилась пошарпаною внаслідок розпочатих бойових дій. Тому, хоча польова армія стала більшою, у цілому особовий склад скоротився, оскільки немає підстав припускати, що на місце перерозподілених гарнізонних військ поблизу кордонів були направлені нові загони (...) Чисельність „справжніх” комітатенсів скоротилась на 25% у період з 395 по 420 р. (зі 160 з'єднань залишилось тільки 120). І тут фінансові втрати, які зазнала Імперія в ці роки, почали відчуватись найнеблагоприємнішим чином” [22, с. 383].

Окреслені тенденції повною мірою розвинулись за Валентиніана III. Аецій, звісно, не міг розраховувати на галло-італійські легіони імператора (той сам ними командував), і почав формувати власне військо ще на початку 30-х рр., зробивши ставку на гунів. На 450 р., як вже акцентувалось, він мав строкату, неоднорідну, дещо розпорошену, але достатньо потужну армію, утворену з допоміжних військових загонів (ауксилій), особистої гвардії (букелларіїв), експедиційних підрозділів (кінних вексилляцій), найманих варварських контингентів, а також т.зв. територіальної міліції (тобто самоствореного міського „народного ополчення”) [27, с. 153]. Для повноти картини доречно навести дані, якими оперує варваролог-номадист М. Був'є-Ажан. Крім, власне, польової армії – 85-90 тис солдатів у своєму розпорядженні, за підрахунками французького дослідника,

римлянин ще мав: „17000 багаудів, 4000 вільних селян, 3000 ополченців з міст, помість та загонів стражників, і 1800 летів й гентилів. Загалом виходить 25800 воїнів, що складає більше однієї шостої частини усіх військ, переданих під командування Аеція” [19, с. 159]. Отже, на початок активних воєнних дій у розпорядженні західноримського головнокомандувача було до 120 тис бійців. У сучасній історіографії, проте, деякі історики (наприклад П. Бреннан, А. Лі) наполягають на іншій думці: армія Аеція Флавія не могла перевищувати 40-45 тис воїнів, а військо „Батога Божого” сягало щонайбільше 30-35 тис (замість „міфічних” 90-100 тис).

Разом з тим, на увагу заслуговує катастрофічний стан бюджету Західної Римської імперії через втрату нею Північної Африки. Припинення податкових виплат з Нумідії й Ситифенської Мавританії призвело до відчутного скорочення армії. Цифри, наведені в законі 445 р., дозволяють зробити висновок: щорічно бюджет недоотримував 106200 солідів [22, с. 459]. Піхотинець-комітатенс, який постійно перебував на службі, за підрахунками того ж таки П. Хізера, одержував приблизно 6 солідів на рік, а кавалерист – 10,5 (кіннота на той час в тактичному плані вважалась вже пріоритетнішою) [22, с. 459]. Це означає, що скорочення податків, які надходили з означених двох провінцій, стало причиною зменшення армії на 18000 піхотинців, або на 10000 кавалеристів. Припинення фінансових надходжень ще з двох економічно розвинутіших провінцій – Проконсульської Африки й Бізацени, завершилися зменшенням армії Заходу на 40 тис піхотинців, або 20 тис кавалеристів [22, с. 459].

Інформація про етнічний склад армії Аеція теж зберігається в джерелах. Марцеллін Коміт, наприклад, згадує у своєму опусі галлів (*мал. 15*), самнітів, фракійців (*мал. 16*), греків, бриттів (*мал. 17, 1-3*), салічних франків (*мал. 18*), багаудів (арморікан), белгів, аланів (*мал. 19*), галльських сарматів (жили в цій провінції на правах римських поселенців) (*мал. 20*), саксонів (саксів) (*мал. 21*), абрінкатуїв (плем'я з Лукдунської Галлії), бруттіїв, луканів [8, An. 449, 3.4]. Захарій Ритор згадує в лавах імперської армії Заходу представників таких племен як кантабри, літиціани,



Мал. 15. Галльські воїни першої половини V ст.
Сучасна реконструкція.

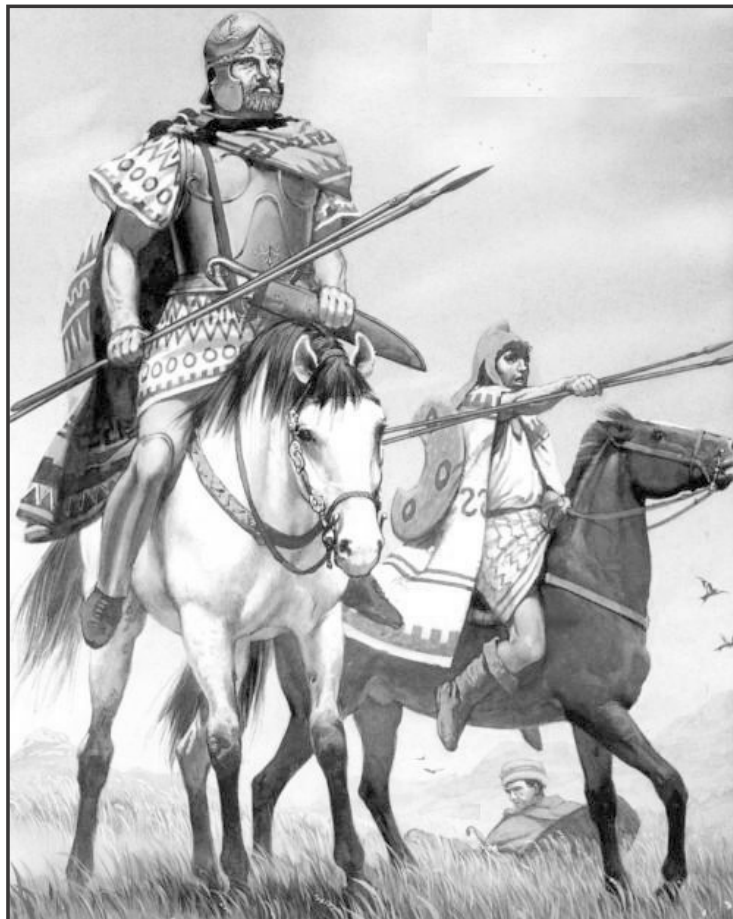

Мал. 16. Галльські воїни першої половини V ст.
Сучасна реконструкція.

ріпаріюли, бріони, маркомани, бігерріони, аттекотти, умбрії, бризігави [16, Fr. 8, Col. 1068]. Разом з тим, головним джерелом для істориків у даному питанні залишається все ж Йордан. Він називає й характеризує найвагоміших і найважливіших союзників та федератів римлян з боку Барбарікуму: першими, природно, йдуть вестготи, очолювані королем Теодоріхом; далі автором виділяються франки, алано-сармати, багауди й бургунди [6, Get. 192]. Крім етнічного, показовим є і соціальний компонент, присутній в армії Аеція. Зокрема, соціальний зріз репрезентували ветерани, які служили на контрактних умовах [33, с. 615]. Їх у різних польових підрозділах нараховувалось до 35% [33, с. 615]. Наступну категорію складали сини ветеранів. Згідно з римським законодавством (в межах військової реформи 319 р., проведеної імператором Константином I Великим (306-337), першим „домінусом”), вони були військовозобов’язаними

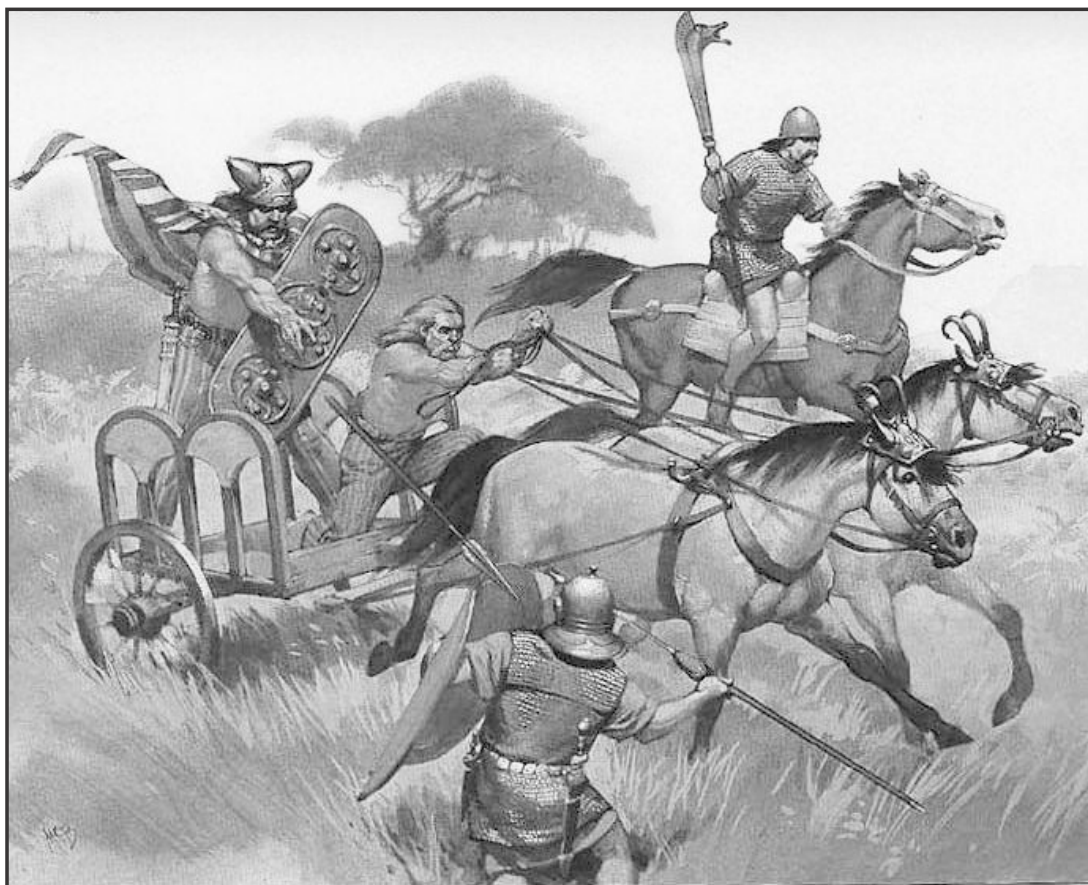

Мал. 17 (1). Воїни-бритти першої половини V ст.
Сучасна реконструкція.



Мал. 17 (2-3). Воїни-бритти першої половини V ст.
Сучасна реконструкція.



Мал. 18. Франкський піхотинець і франкський вершник середини V ст. Сучасна реконструкція.

[18, с. 11]. Далі джерела виділяють дітей вільних селян (другий син в родині мав бути призваний), колонів, міських ремісників, вільновідпущеників та напіврабів (Зосима [17, IV, 16], Проспер Тірон [13, Ап. 448, 4], Кассіодор [3, Col. 1215]). В руслі процесу варваризації західноримської армії, до її лав, на підставі колонатного права, вступали представники рейнських „варварів-поселенців”; це були колишні полонені, що фігурують в джерелах під назвами „лети” й „генти́ли” [33, с. 620]. Збереглися згадки про головні групи летів, які в гуно-римській війні билися на боці Аеція: тевтони з Шартра, батави і свеви з Байє та Кутанса, свеви з Манса й Клермона, франки з Ренна, сармати з Отена, сармати і тайфали (вихідці з Шварцвальду) з Пуатьє, сакси з області між гирлами Сени та Луари [19, с. 159].

Комплексний аналіз армії Равенського двору не може вважатися повним без висвітлення питання ручного озброєння та обладунків. Археологічні знахідки, зображення на поховальних стелах і тріумфальних арках свідчать про появу у пізньоримській період нових форм шоломів, панцира, щита, а також нових видів наступальної зброї [18, с. 64]. Протягом першої третини V ст. поширення зазнали композитні шоломи [28, с. 504], панцири мускульного типу й лускоподібні; домінуючим обладунком



Мал. 19. Аланська кіннота середини V ст.
Сучасна реконструкція.

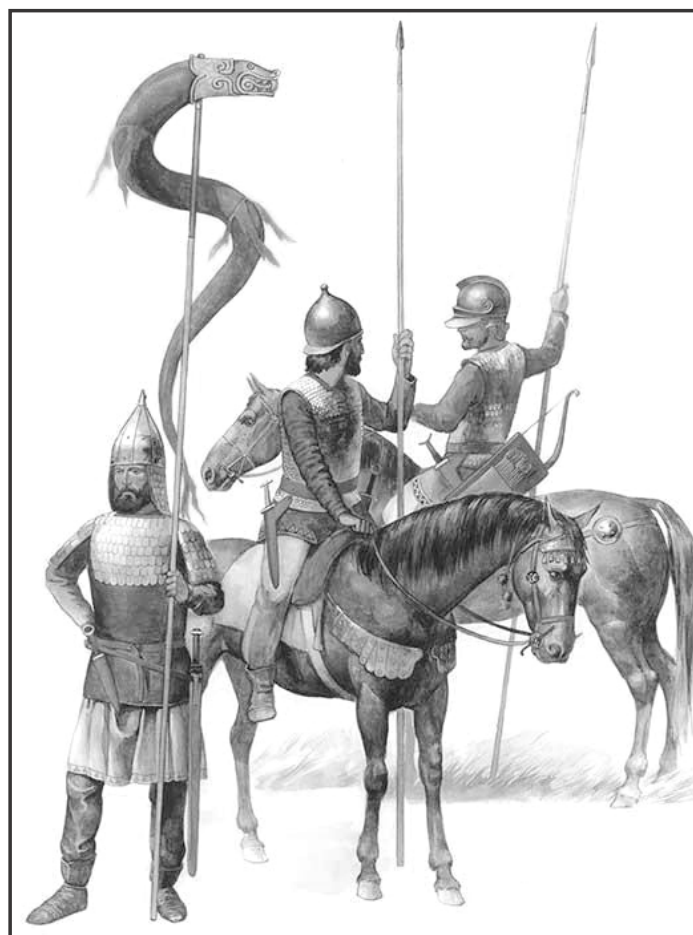

Мал. 20. Воїни-сармати середини V ст. Сучасна реконструкція.

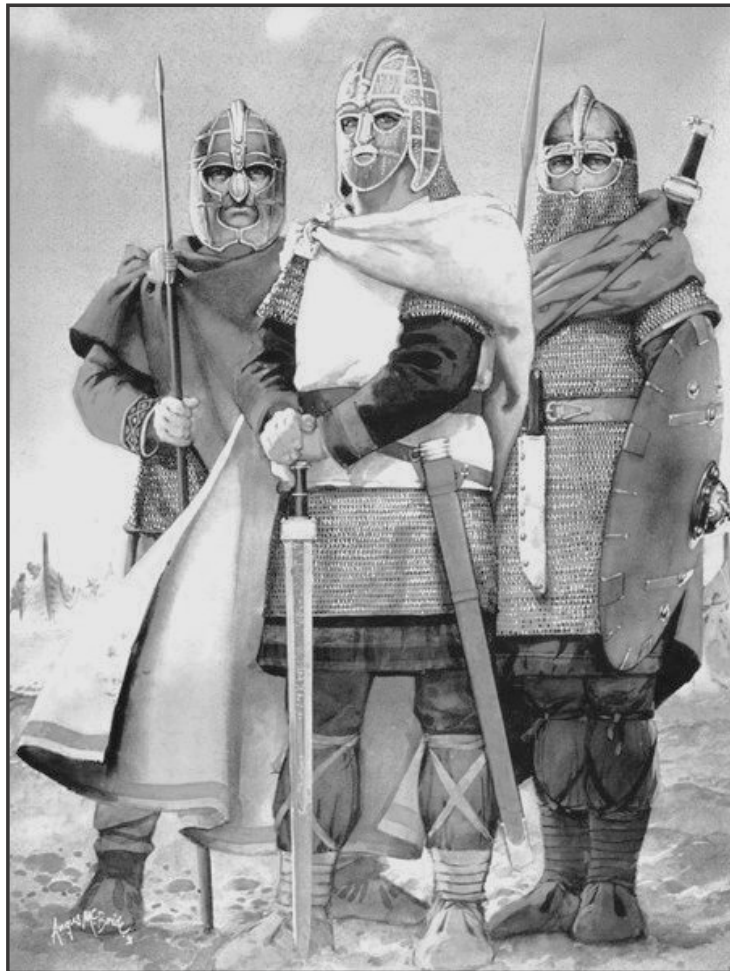

Мал. 21 Сакські воїни епохи
Гуно-римської війни.
Сучасна реконструкція.

для піхоти стає кольчуга [28, с. 506]. Урізноманітнюються також форми щитів: крім традиційного важкого чотирикутного напівциліндричного („scutum”), з’являються гексагональні, круглі та овальні („clypeus”) [14, I, 12]. З наступальної ручної зброї у неширокому застосуванні залишився пілум („pilum”) – спеціальний металевий спис довжиною 60-95 см. Разом з тим, з’явилися і нові види озброєння, описані ще Веґецієм Ренатом: „модифіковані” металеві списи – спікулуми (видовжені пілуми), діболії (списи з наконечниками на обох кінцях древка), бєбри (довжина – 165-172 см), берити („berita”), плюмбати („plumbata”) або маттіобарбули („mattiobarbula”), й верутуми („verutum”) – ручні металеві дротики, фустібали („fustibalus”) – металеві шести

довжиною 110-120 см [14, I, 20; II, 15]. У своєму трактаті Вегецій також згадує наступні види зброї: „гунський” лук, праця, бойова секира – одностороння („securus”) та двостороння („bipennis”), довгий вузький меч – спата („spatha”), короткий меч півспата („semispathae”), кинджал („pugio”), торакс, маніка, соленарій, бойова палиця, манубалліста („manuballista”) – ручна баліста, аркубаліста („arcuballista”) – тобто арбалет, військовий черес („cingulum”) [14, I, 16; III, 3, 14, 18, 22, 24; IV, 22-29]. Прискорена варваризація західноримської армії у 20-х – 30-х рр. V ст. сприяла тому, що між римлянами та варварами остаточно зникла будь-яка принципова відмінність у озброєнні. Вивчення фахівцями могильників на північному сході Франції, які датуються другою половиною IV-V ст., наочно продемонструвало повну ідентичність озброєння тих та інших [29, с. 155].

Отже, можна констатувати, що рівень мілітарного потенціалу Західної Римської імперії, порівняно з епохою Феодосія I Великого, на середину V ст. в цілому знизився. Крім того: армія перебувала в стані хронічного недофінансування; на тлі активної її варваризації остаточно була ліквідована система державного рекрутування; майже на 30% скоротилася чисельність самої польової армії; дислокація контингентів значною мірою продовжувала концентруватись лише у Північній Галлії, центральних областях Італії та прирейнських землях; в етнічному складі домінував галло-фракійський і гото-аланський елемент; соціальний зріз демонстрував значне „розбавлення” професійних військових кадрів та елітного командного складу плебсом, федератами і напіврабами; у сфері озброєння відбулись трансформації, орієнтовані на його варваризацію; всі колишні уніфіковані стандарти щодо виготовлення й комплектації зброї більше не діяли. Армія Аеція Флавія за виділеними ознаками і тенденціями вже мало чим відрізнялась від війська Аттіли.

Джерела та література: 1. Егишэ (Елише Вардапет). О Вардане и войне армянской / Егишэ (Елише Вардапет) / Пер. с древнеармян. И.А. Орбели; подгот. к изд., предисл. и примеч. К.Н. Юзбашяна. – Ереван: АН Армян.ССР, 1971. – 192 с.; 2. Ammianus Marcellinus. Res gestae /

Ammianus Marcellinus / Recensuit V. Gardthausen. – Lipsiae: In aedibus B.G. Teubneri, 1879. – XLIII+536 p.; **3.** Cassiodori Senatoris Chronica ed a. 519 / Recensuit Th. Mommsen // Monumenta Germaniae historica. 500-1500 A.D. Auctores Antiquissimi: In 15 t. – B.: APVD; Weidmannos, 1894. – T. XI: Chronica minora. Saec. IV. V, VI, VII. – Vol. II. – P. 109-161; **4.** Consularia Italica. VII. Excerpta ex Agnelli libro pontificali ecclesiae Ravennatis / Recensuit Th. Mommsen // Monumenta Germaniae historica. 500-1500 A.D. Auctores Antiquissimi: In 15 t. – B.: APVD; Weidmannos, 1892. – T. IX: Chronica minora. Saec. IV. V, VI, VII. – Vol. I. – P.301-336; **5.** Ioannes Antiochenus. Fragmenta / Ioannes Antiochenus / Ed. C. Müller // Fragmentae Historicorum graecorum: In 5 v. – P.: Editore Ambrosio Firmin Didot, 1868. – Vol. IV. – P. 535-622; **6.** Iordanes Romana et Getica / Recensuit Th. Mommsen // Monumenta Germaniae historica. 500-1500 A.D. Auctores Antiquissimi: In 15 t. – B.: APVD; Weidmannos, 1882. – T. V. – Ps. 1. – LXXIV+200 p.; **7.** Isidori Iunioris episcopi Hispalensis. Historia Gothorum, Wandalorum, Sveborum / Isidori Iunioris episcopi Hispalensis / Recensuit Th. Mommsen // Monumenta Germaniae historica. 500-1500 A.D. Auctores Antiquissimi: In 15 t. – B.: APVD; Weidmannos, 1894. – T. XI: Chronica minora. Saec. IV. V, VI, VII. – Vol. II. – P. 241-390; **8.** Marcellini V.C. Comitum Chronicon ad a. 379 continuatum ad a. 534 / Marcellini V.C. / Recensuit Th. Mommsen // Monumenta Germaniae historica. 500-1500 A.D. Auctores Antiquissimi: In 15 t. – B.: APVD; Weidmannos, 1894. – T. XI: Chronica minora. Saec. IV. V, VI, VII. – Vol. II. – P. 37-108; **9.** Menander Protector. Fragmenta / Menander Protector / Ed. C. Müller // Fragmentae Historicorum graecorum: In 5 v. – P.: Editore Ambrosio Firmin Didot, 1868. – Vol. IV. – P. 200-269; **10.** Olympiodorus Thebaeus. Fragmenta / Olympiodorus Thebaeus / Ed. C. Müller // Fragmentae Historicorum graecorum: In 5 v. – P.: Editore Ambrosio Firmin Didot, 1868. – Vol. IV. – P. 57-68; **11.** Procopius Caesariensis. De bello Gothico / Procopius Caesariensis / Recensuit L. Dindorf // Corpus scriptorium historiae byzantinae: In 50 v. – Bonnae: Impensis Ed. Weberi, 1833. – Vol. II. – 643 p.; **12.** Prosperi Tironis Epitoma Chronicon edita primum a. 433, continuata ad a. 455 / Recensuit Th. Mommsen // Monumenta Germaniae historica. 500-1500 A.D. Auctores Antiquissimi: In 15 t. – B.: APVD; Weidmannos, 1892. – T. IX: Chronica minora. Saec. IV. V, VI, VII. – Vol. I. – P. 340-485; **13.** Prosper Tiron. Additamenta ad Chronica Prosperi / Prosper Tiron / Recensuit Th. Mommsen // Monumenta Germaniae historica. 500-1500 A.D. Auctores Antiquissimi: In 15 t. – B.: APVD; Weidmannos,

1892. – Т. IX: Chronica minora. Saec. IV. V, VI, VII. – Vol. I. – P. 487-497; **14.** Vegetius Flavius Renatus. Epitoma rei militaris / Vegetius Flavius Renatus / Recensit C. Lang. – Lipsiae: In aedibus B.G. Teubneri, 1885. –XLIX+255 p.; **15.** Victoris Tonnonensis episcopi Chronica a. 444-567 / Recensit Th. Mommsen // Monumenta Germaniae historica. 500-1500 A.D. Auctores Antiquissimi: In 15 t. – B.: APVD; Weidmannos, 1894. – Т. XI: Chronica minora. Saec. IV. V, VI, VII. – Vol. II. – P. 163-224; **16.** Zacharias Mitylenes Fragmenta historica // Migne J.-P. Cursus completus patrologiae. SG. Corpus histories: In 161 t. – P.: Excudebatur et venit apud J.-P. Migne editorem, 1864. – Т. LXXXV. – Col. 1145-1178; **17.** Zosimus comes et exadvocatus fisci Historia nova / Ed. Imm. Bekker // Corpus scriptorium historiae byzantinae: In 50 v. – Bonnae: Impensis Ed. Weberi, 1837. – Vol. 50. – LIV+306 p.; **18.** Банников А.В. Римская армия в IV столетии (от Константина до Феодосия) / А.В. Банников. – СПб.: Филологический факультет СПбГУ; Нестор-История, 2011. – 264 с.; **19.** Бувье-Ажан М. Аттила: Бич Божий / М. Бувье-Ажан. – М.: Молодая гвардия, 2003. – 230 с.; **20.** Дандо-Коллинз С. Легионы Рима. Полная история всех легионов Римской империи / С. Дандо-Коллинз. – М.: Центрполиграф, 2013. – 639 с.; **21.** Козак А.И. Роль лакедемонянина Ксантиппа в повышении политического значения армии в Карфагене / А.И. Козак // Проблемы античного мира и современность: Межвузовский научный сборник. – Алматы, 2012. – Вып. II. – С. 81-90; **22.** Хизер П. Падение Римской империи / П. Хизер. – М.: АСТ; Астрель, 2011. – 800 с.; **23.** Холмогоров В.И. Полевая армия Римской империи IV в. / В.И. Холмогоров // Учёные записки Ленинградского гос. ун-та, 1941. – Вып. 12. – № 86. – С. 81-100; **24.** Bishop M.C., Coulston J.C.N. Roman Military Equipment from the Punic Wars to the fall of Rome / M.C. Bishop, J.C.N. Coulston. – L.: Oxbow Books, 2006. – 224 p.; **25.** Boynes-Norman H.C. The Decline of the Roman Empire in the West / H.C. Boynes-Norman. – Londres: Secrétariat du Corpus SCO, 1949. – VII+209 p.; **26.** Chessman G.L. The Auxilia of the Roman Imperial Army / G.L. Chessman. – Oxf.: Oxford Univ. Press, 1914. – 385 p.; **27.** Coulston J.C.N. Later Roman armour, 3rd-6th centuries A.D. / J.C.N. Coulston // Journal of Roman Military Equipment Studies, 1990. – Vol. 1. – P. 139-160; **28.** Erdkamp P. A Companion to the Roman Army / P. Erdkamp. – Oxf.: Wiley-Blackwell, 2011. – 600 p.; **29.** Ferrill A. The Fall of the Roman Empire: the military explanation / A. Ferrill. – N.Y.: Thames and Hudson, 1988. – 192 p.; **30.** Fuler J.F.C. A Military History of the Western World /

J.F.C. Fuller. – N.Y.: Crossroad, 1954. – 563 p.; **31.** Goffart W. Barbarians and Romans. AD 418-584 / W. Goffart. – Princeton, N.J.: Princeton Univ. Press, 1980. – 296 p.; **32.** Hugnes I. Aetius: Attila's Nemesis / I. Hugnes. – L.: Pen and Sword, 2012. – 276 p.; **33.** Jones A.H.M. The Later Roman Empire. 284-602: A Social, Economic & Administrative Survey / A.H.M. Jones. – Baltimore: Johns Hopkins University Press, 1986. – 1546 p.; **34.** Liebeschuetz W. The end of the Roman army in the Western empire / W. Liebeschuetz // War and Society in the Roman World / Ed. by J. Rich and G. Shipley. – London; N.Y.: Routledge, 1993. – P. 265-276; **35.** Maenchen-Helfen O.J. The World of the Huns. Studies in their History and Culture / O.J. Maenchen-Helfen. – Berkeley-Los Angeles-London: Univ. of California Press, 1973. – 602 p.; **36.** Robinson H.R. The Armour of Imperial Rome / H.R. Robinson. – L.: Arms and Armour Press, 1975. – 200 p.; **37.** Southern P., Dixon K.R. The Late Roman Army / P. Southern, K.R. Dixon. – New Haven; London: B.T. Batsford, 1996. – XVII+206 p.; **38.** Southern P. The Roman Army / P. Southern. – Oxf.: CLIO, 2006. – 383 p.; **39.** Whitby M. Rome at War AD 293-696 / M. Whitby. – Oxf.: Osprey Publishing, 2002. – 96 p.