

УДК 379.85:39+727.7

О. В. Прокопенко*аспірант кафедри містобудування КНУБА*

ЕТНОГРАФІЧНІ КОМПЛЕКСИ ЯК ЗАСІБ ПІДВИЩЕННЯ ЕКОНОМІЧНОГО РІВНЯ МАЛИХ МІСТ ПОДІЛЛЯ

Анотація: в статті розглядаються питання про розвиток, проблематику вирішення фінансових питань, щільний зв'язок між етнографічними комплексами та природою, суспільний центр, його розміщення на території населеного пункту, планувальну організацію.

Ключові слова: етнографія, пам'ятка, містобудування, традиції, бізнес, структура.

Основна частина:

Більша половина безробітних це слабозахищені верстви населення: жінки, молодь та жителі села. На прикладі Гайсинського району на 100 вільних вакансій, які знаходяться в базі даних Гайсинського РЦЗ претендує 1400 безробітних. Молодь найменш захищена і конкурентноспроможна на ринку праці, не маючи досвіду роботи вони не можуть знайти такого роботодавця, який надасть їм перше робоче місце. У роботодавців свої вимоги, щоб не гаяти даремно часу, вони беруть на роботу висококваліфікованих спеціалістів. Важко обмежити безробіття сільського населення, щодня їздити в районний центр не вигідно, з житлом проблеми та й вільних робочих місць не вистачає. Знизилась останнім часом і кількість бажаючих започаткувати власну справу, на селі потрібно фізично працювати, а прибуток можна отримати лише через певний час, що відлякує багатьох безробітних.

Для зниження безробіття на селі, обласна служба зайнятості провела організаційну роботу щодо підготовки кваліфікованих робітників для підприємств агропромислового сектору та побутового обслуговування жителів. Протягом 2004 року набули професії та підвищили кваліфікацію майже 1300 безробітних за 43 напрямками, в т.ч. на курсах цільового призначення:

- „Агротехнічні заходи щодо підвищення врожайності овочевих культур” – 562 безробітних;
- „Агротехнічні заходи щодо підвищення продуктивності плодкових дерев та кущових ягідників” - 106 безробітних;
- „Організація малого бізнесу” - 183 безробітних.

Чимало безробітних Гайсинського району, з ентузіазмом сприймають пропозиції спробувати свої сили у бізнесі. Лише протягом минулого року 190

гайсинчан, з числа безробітних, започаткували власну справу. Дехто помилково вважає, що головне – мати стартовий капітал, а потім крути його і отримуй прибутки. Зазвичай, люди, котрі так міркують підприємцями не стають. Бізнес - це складна справа, і щоб він став успішним треба докласти чимало зусиль, ми маємо стільки, скільки знаємо. Якщо є бажання зайнятись бізнесом, то необхідно мати повне уявлення про справу якою передбачається займатись. Бажано, щоб справа, яку ви обираєте приносила не тільки матеріальне, а й моральне задоволення.

Вінницький район з населенням 73 тис. чол. розташований навколо обласного центру м .Вінниці. Протягом поточного року в районі спостерігаються ознаки стабілізації зайнятості населення. При зменшенні чисельності зайнятих на підприємствах, установах, організаціях спостерігається її збільшення в малому бізнесі, підприємстві. [1]

Суспільний центр, його розміщення на території населеного пункту, планувальна організація, склад об'єктів, композиційне рішення повинні відповідати цілому комплексу вимог – соціальних, функціональних, містобудівних, естетичних, економічних.

Соціальна роль центру знаходиться в його ідейному змісті. Центр села – осередок всього суспільного, ділового, культурного життя населення. З соціальної ролі центру витікають функціональні вимоги, які визначають не тільки зміст об'єктів, залучених задовільнити вимогам жителів у обслуговуванні, а й у зонуванні всієї території по призначенню. Містобудівна роль центру визначена зручними його зв'язками зі всіма елементами посольку та зовнішньою зоною, створенням акцентів у планувальній структурі населеного пункту. Естетична роль пов'язана з створенням виразним архітектурним обліком, досягає мого закономірною просторовою композицією, загальним масштабом та єдиним характером забудови. Та під кінець , архітектурне рішення центру повинно бути економічно вигідним, що досягається концентрацією обслуговування в одному місці, зменшення територіальних розмірів площі, пристосуванням у забудові центру будівель блочного та кооперованого типу та ін.

Архітектурно – планувальна та об'ємно – просторова структура суспільного центру села створюється загалом по тим самим законам , що і структура центра міста. В той самий час центр села має певні відмінності, які не дають використовувати у чистому вигляді прийоми, звичні у міській практиці. До цих відмінностей перш за все, відносяться максимальна близькість до природи, щільна пов'язаність з нею;невеличкі розміри центру, його багато функційний характер; обмежений набір суспільних будівель та їх порівняльна мала міра; контакт з зовнішньою зоною та місцями праці. [2]

Етнографічні комплекси дають можливість відвідувачам поповнити свій внутрішній світ, розширити кругозір, ознайомитись ближче із культурою відвідуючого міста, а також розповісти про неї закордонним туристам. Розвиток етнографічних центрів тісно переплітається з етнографічним туризмом, що надає гарні перспективи розвиватись містам у майбутньому, створювати нові забудови, цілі туристичні сіті та як засіб підвищення економічного рівня малих міст Поділля, шляхом виникнення додаткових робочих місць.[3]

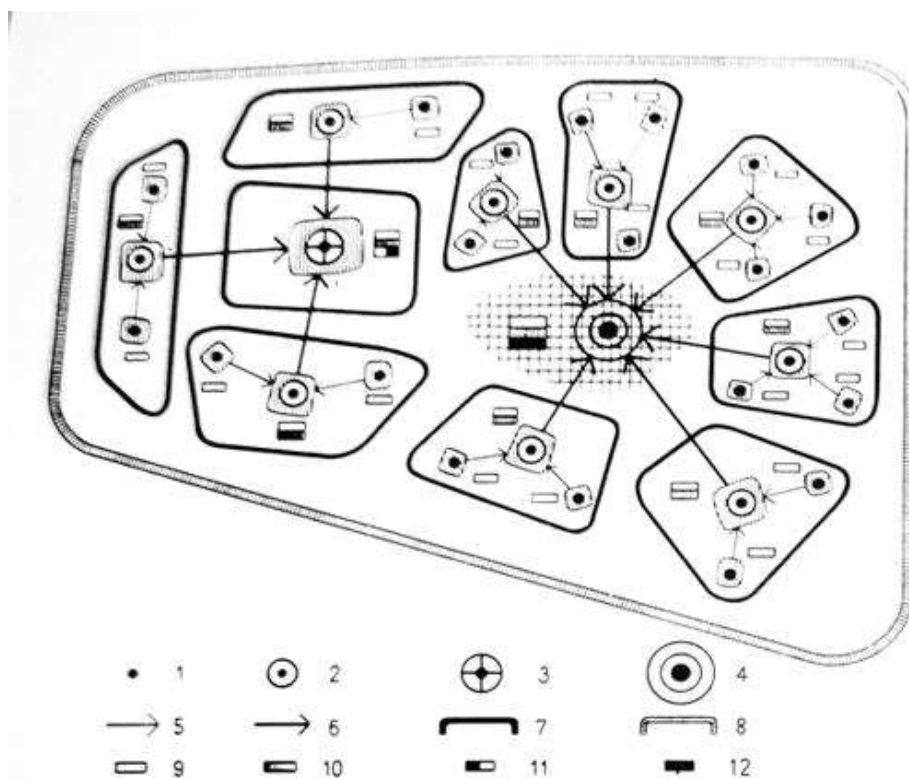

Типи центрів обслуговування по їх призначенню у груповій системі населених міст

1 – внутрішньопосілковий; 2 – внутрішньогосподарчий; 3 – кустовий; 4 – районий; 5 – внутрішні зв'язки; 6 – між господарчі зв'язки; 7 – межа господарства; 8 – межа району; 9 – повсякденне обслуговування; 10 – періодичне обслуговування; 11 – часткове епізодичне обслуговування; 12 – епізодичне обслуговування.

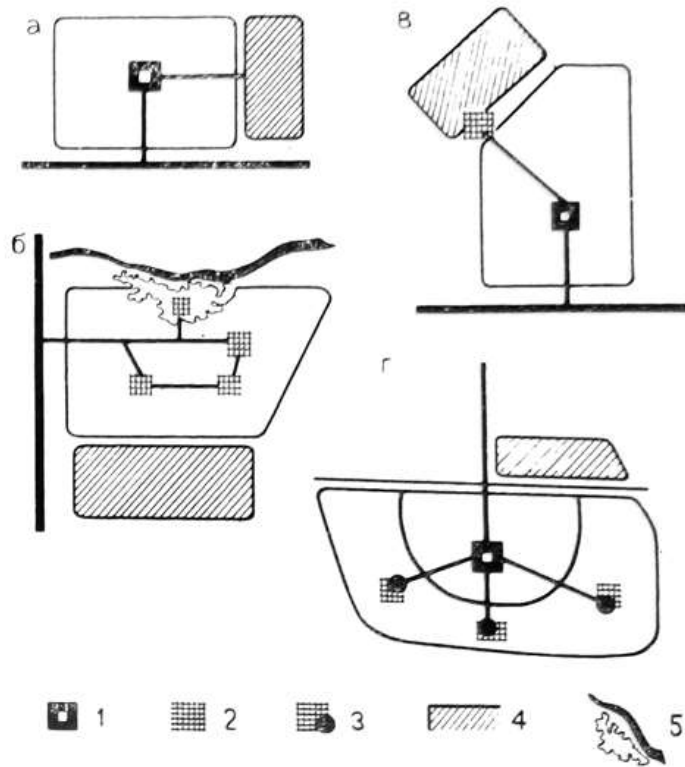

Типи центрів по функціональному призначенню

а – єдиний загальний центр; б та в – системи функціональних центрів; г – системи центрів різного рангу; 1 – загальнопосілковий центр; 2 – центр певного функціонального призначення; 3 – підцентр первинного використання; 4 – промислова зона; 5 зелені насадження.

Наукові дослідження пов'язують методологію формування суспільних центрів з природною послідовністю: *потрібність – функція – структура – форма*. При цьому мається на увазі, що у процесі проектування та у передпроектних аналізах беруть участь одночасно декілька пов'язаних між собою методичних напрямків: системний аналіз; середовий підхід, порівняльний аналіз і творчий процес професіонала містобудівельника. До числа найбільш залежних від вимог відносяться цільові установи на аналіз екологічної ситуації в зоні центру, на вияв центроформуючих умов, а також умов і можливостей зонування території та об'ємних параметрів у сформованій системі, постановка вимог формування архітектурно – планувальної структури, об'ємно – просторової композиції його обличчя та образу. До цього треба відмітити, що стадія генерального проектування дає єдину можливість розгляду проблем обличчя та образної характеристики населеного місця та його центрів у гармонії цілісності. [4]

Висновок

Світова і вітчизняна практика містобудування свідчать, що без прийняття певних рішень неможливо пристосувати визначені елементи успадкованого середовища. Етнографічні комплекси дають можливість відвідувачам поповнити свій внутрішній світ, розширити кругозір, ознайомитись ближче із культурою.

Література

1. Головна «Прес-центр» Газета обласного центру зайнятості "Ринок праці" Ринок праці №3 29.03.2005 Відділ організаційної роботи та взаємодії з соціальними партнерами та громадськістю ОЦЗ версія для друку «За кваліфікованими працівниками – в центр зайнятості»
2. Б.А Маханько, С.Б.Моисеева, А.С.Плотникова. Архітектурно - планировочная структура общественных центров сельских посёлков/ Н.Б.Либман, М.: Стройиздат., ЦНИИЭПграждансельстрой, - 1982. - ИБ № 2600 - 450 с.
3. Харькова А.А. Структура этнографического парка-музея: автореф. ди.канд.архитектуры: спец.18.00.04. / Моск. Архитектурный инст. А.А.Харькова. – М., 1989. – 250 с.
4. З.С.Нагаева, И.С.Нагаев. Формирование культурно – этнографических центров – комплексов в системе общественных центров автономной республики Крым//Сучасні проблеми архітектури та містобудування. - Київ: КНУБА. – 2009, № 22. С. 266-275.

Аннотация

В статье рассматриваются вопросы о развитии, проблематику решения финансовых вопросов, тесную связь между этнографическими комплексами и природой. Общественный центр, его размещения на территории населенного пункта, планировочную организацию.

Ключевые слова: этнография, памятник, градостроительство, традиции, бизнес, структура.

Annotation

The article deals with the question of development, problems solving financial issues close connection between nature and ethnographic complexes, community centers, its location in the locality planning organization.

Key words: ethnography, memo, planning, traditions, business structure.