

Білоус Ю.

Національний університет «Львівська політехніка»

ІСТОРИЧНІ АСПЕКТИ ВИНИКНЕННЯ
ТА ФОРМУВАННЯ АРХІТЕКТУРИ МИСТЕЦЬКИХ ЦЕНТРІВ

УДК 725:711

Останнім часом спостерігається стрімкий розвиток мистецтва та, як наслідок, активне проектування нових будівель мистецького призначення. В даній статті висвітлюється генеза архітектури мистецьких центрів, зокрема музеїв, галерей, виставкових павільйонів. Метою статті є розкриття передумов виникнення мистецьких центрів, питань розвитку перших музейних будівель та визначення загальних тенденцій в формуванні будівель експозиційного призначення на протязі їх еволюції. В роботі застосовується емпіричні методи дослідження, завдяки яким проаналізовані передумови виникнення музеїв як культурної інституції та висвітлений світовий розвиток музейної архітектури від початку становлення її публічності до сучасного часу. Результатом дослідження є визначення шести основних етапів формування архітектури мистецьких центрів та опис тенденцій проектування притаманних для кожного періоду. **Ключові слова:** музей, генеза, музейна архітектура, етапи розвитку.

Білоус Ю.А. Исторические аспекты возникновения и формирования архитектуры художественных центров. Исторические аспекты возникновения и формирования архитектуры художественных центров. В последнее время наблюдается стремительное развитие искусства и, как следствие, активное проектирование новых зданий художественного назначения. В данной статье освещается генезис архитектуры художественных центров, в частности музеев, галерей, выставочных павильонов. Целью статьи является раскрытие предпосылок возникновения художественных центров, вопросов развития первых музейных зданий и определение общих тенденций в формировании зданий экспозиционного назначения на протяжении их эволюции. В работе применяется эмпирические методы исследования, благодаря которым проанализированы предпосылки возникновения музеев как культурной институции и освещено мировое развитие музейной архитектуры от начала становления ее публичности до современного времени. Результатом исследования является определение шести основных этапов формирования архитектуры художественных центров и описание тенденций проектирования присущих для каждого периода. **Ключевые слова:** музей, генезис, музейная архитектура, этапы развития.

Bilous Yulia. Historical aspects of the origin and formation of architecture of art centers. We have been observing a rapid art development and abundant design of new art-oriented facilities as a result recently. Genesis of the architecture of such art centres as museums, galleries, and exhibition halls has been discussed in this paper. This paper aims at uncovering prerequisites for the origin of art centers, development of pioneer museum buildings, and determining common trends in shaping exposition buildings throughout their evolution. Empirical techniques were used in the research which allowed for studying prerequisites for the origin of museums as a cultural institution, and demonstrating the global development of the museum architecture from the dawn of its publicity to modern times. This research resulted in defining six main stages of art center architecture formation and describing trends inherent to each stage. **Keywords:** museum, genesis, museum architecture, stages of development.

Постановка проблеми. Витоки зародження початкових форм представлення експонатів простежуються ще у стародавньому світі та розглядаються у низці наукових праць українських та зарубіжних дослідників[4,5,7,11,15,18]. Велика Л.П. вказує, що перші ознаки музейної потреби

– факти збереження речей поза їх утилітарним призначенням чи матеріальною цінністю, тобто як опредмеченої пам'яті – спостерігаються ще у первісному суспільстві, але реальна змога їх організованої демонстрації з'явилася тільки в цивілізаціях стародавнього світу[11:9]. Дослідниця визначає, що вже на той час провідна роль належала архітектурі – експозиційний образ формувався за принципами архітектурної гармонії[11:10]. Проте ця гармонія відображалася здебільшого в храмовій архітектурі, в якій формувались перші прамузейні моделі створені на основі надбавь культури стародавнього світу.

Численні наукові джерела вказують на те, що типологія музею походить від давньогрецьких «мусейонів» – храмів муз. У праці Калугіної «Витоки культурно-комунікативної функції експозиції художнього музею»[13] проаналізовано семантику слова «музей» та з'ясовано, що «мусейони» ніяк не можуть вважатися першими музеями в сучасному сенсі цього слова, оскільки порівняння їх функцій та архітектури свідчать здебільшого про омонімічність даних понять. Прамузейна модель є витоком формування музеїв, як інституції, завдяки накопиченню художніх цінностей, це свідчить про те, що основна музейна функція виникла задовго до появи архітектурного типу громадської будівлі – музею. Тому дана стаття базується на дослідженні генези типологічної групи музейних будівель, що є актуальним для теорії та практики архітектури.

Результати дослідження є важливою методологічною базою для проведення поглиблених досліджень архітектури мистецьких центрів, можуть використовуватись та впроваджуватись у навчальний процес архітектурних дисциплін, зокрема базових напрямків інституту архітектури «Архітектура», «Мистецтво» та для складання методичних розробок і навчальних посібників.

Аналіз останніх досліджень і публікацій. Дослідженням історії розвитку музейних установ мистецького спрямування займається польський дослідник Марек Пабіч. Результатом його праці є монографія «Проектування художнього музею. Простір гарніший від предмету»[7] в якій висвітлений загальний розвиток музейної діяльності від початку становлення і до сучасного періоду. Окреслена тематика частково розглянута в публікаціях з музеєзнавства таких дослідників як Калугіна Т.П., Майстровська М.Т. та Юренева

Т.Ю. [13,14,17,20], в працях яких описуються питання формування експозицій в контексті художньо-образних або стилістичних ознак, а феномен архітектури розглядається поверхнево або лише як малодосліджений чинник впливу на генезу формування експозиційного мистецтва.

Ціль статті. Основною метою даного дослідження є розкриття передумов виникнення мистецьких центрів, питань розвитку перших музейних будівель та визначення загальних тенденцій в формуванні будівель музейного призначення на протязі їх еволюції.

Виклад основного матеріалу дослідження. За XVIII ст. в історії європейської культури міцно закріпився епітет «епоха Просвітництва». Зародившись в Англії, вона з часом прийняла загальноєвропейський характер, але свою найбільш яскраву і класичну форму знайшла у Франції, де склалася блискуча плеяда просвітителів. Виросптаючи на ґрунті різних національних традицій, культура Просвітництва в кожній конкретній країні набувала свого специфічного характеру, але при цьому мала і загальну для всього культурно-ідеологічного руху основу – віру в людський розум, здатний забезпечити загальний прогрес людства[20].

Важливе значення відіграла праця написана в 1751 р. під керівництвом Дідро та Д'Аламбера «Енциклопедія, або Тлумачний словник науки, мистецтва й ремесл». У праці були викладені досягнення філософії, математики, астрономії, архітектури, техніки, мистецтва та інших галузей науки, які розширювали кругозір читачів та мали революційний вплив на їхню свідомість. Зокрема тези, в яких висвітлювались погляди щодо соціальної несправедливості та нерівноправності між звичайними людьми та монархами: «Чи за своїм природнім станом він більше ніж людина, ніж вони? Чи володіє він більш піднесеною душею та розумом? А якби й володів, то чи хіба у нього більше, ніж у інших, спраги та потреб в задоволенні та повноцінному житті?»[12:66]. Разом з тим тільки в другій половині XVIII ст. процес перетворення закритих збірок в публічні музеї став набирати силу і незворотний характер, оскільки отримав потужне теоретичне обґрунтування. Просвітителі і енциклопедисти наполегливо впроваджували в суспільну свідомість думку про те, що великі твори культури є найважливішим засобом виховання естетичного смаку людини, її інтелекту та багатьох достоїнств[20].

Досліджуючи становлення музею, як публічної інституції польський науковець М.Пабіч зазначає, що «рушійним моментом, який визначив подальший та швидкий розвиток музейної архітектури, був розвиток просвітництва, характерний для XVIII ст., так зване «філософське століття»[7:31]». Таке ж ствердження присутнє і в дисертаційному дослідженні Юрєнєвої Т.Ю. – «саме в руслі ідеології епохи з її акцентами на

просвітництво і рівність освітніх можливостей людей поступово стала формуватися концепція громадського музею, доступного широкій публіці, іншими словами, публічного музею»[20]. Зародження ідей публічності розглянуті у праці Калугіної Т.П., де автор зазначає, що процес перетворення приватних зібрань у відкриті для публіки музеї, а їх відвідування – з привілею на право, почався ще в XVIII ст. [14:72]. Саме становлення інституту художніх виставок сприяло появі публіки: твори мистецтва в церкві, в палаці або в приватній колекції мають глядача, але не мають визначеної публіки, яку народжує тільки виставкова культура. У становленні культурної форми музею виставковий його етап виявився важливий, перш за все тому, що створив одну з, ймовірно, найголовніших передумов народження художнього музею як культурного інституту – публічний характер художнього спілкування [14:71].

Одним з наслідків, важливих для розвитку музейної архітектури, було розширення кола поціновувачів мистецтва, та зміною його функцій.

У добу Просвітництва основне призначення і сутність мистецтва визначається його пізнавальною функцією. Художник нічого не винаходить, однак він наділений більш гострим зором, ніж звичайна людина, яка самостійно не може побачити «справжню природу» людини. Пізнаючи, мистецтво моралізує, стає «школою моральності», виховує громадянина. Пізнавальна природа мистецтва в епоху Просвітництва стає основою виконання мистецтвом не тільки морально-виховної, а й ідеологічної функції[15:636]. Це сприяє поширенню мистецтва в широкі маси населення, тобто створення публічності самого мистецтва, а як наслідок розвиток музейної архітектури.

Становлення архітектурних форм музеїв відбулося в кінці XVIII ст., в той же час сформувалася класична дефініція терміну «музей», яка зберегла своє практичне значення та актуальність і в наш час та визначається як – «інститут чи установа, так і особливий простір, спроектований для відбору та експонування матеріальних та нематеріальних надбань людини та її оточення» [16]. Щодо «вмісту» музейної архітектури – експозиційного наповнення, то його вдало описує Майстровська М.Т. зазначаючи, що «проблеми формотворення експозиції завжди існували та існують в руслі розвитку «стилю», який містить «концептуальний характер» і є провідний в кожен даний період часу, проте експозиційне мистецтво, розвиваючись в руслі панівного стилю завжди тяжіло до синтезу»[1]. На відміну від М.Пабіча, Юрєнєвої Т.Ю., Калугіної Т.П., які визначали початком публічного експозиціонування період Просвітництва, а саме кінець XVIII ст., який був характерний для стилю класицизм, в праці Майстровської М.Т. «Музейна експозиція: тенденції розвитку»[17:8] автор виділяє епоху Ренесансу початком розвитку мистецтва музейної експозиції. Характерним для періоду

Ренесанс автор визначає пошуки та становлення архітектурного синтезу. Розглядаючи архітектуру як основу організації предметно-просторового середовища, дослідниця вказує на те, що предмет який розташовувався в цьому середовищі, попадав в жорстку структуру, побудовану по законам архітектури, яка базувалась на архітектурному синтезі. Тобто експонати були частиною одного цілого – архітектурно-просторового ансамблю.

Першим ініціатором створення публічного музею у Франції був Александр Ленуар (Alexandre Lenoir). Французький музей історичних пам'яток (Musée des monuments français) був адаптований у приміщенні монастиря Августинів в Парижі у 1793 р., в якому демонструвалися всі види стародавніх пам'яток мистецтва від XIII до XVI ст.[7:32].

Прикладом переорганізації палацової споруди в музей є Лувр. В 1791 р. в королівському палаці було створено народний музей, що стало переломним моментом не лише для французького музейництва. Французький народний музей (сьогодні Лувр) на початку свого створення діяв під різними назвами: Національний музей, Французький музей, Центральний музей мистецтв та Музей Наполеона. Лувр був тісно пов'язаний з мистецтвом не лише з приводу його експонування, а й тому що у той час діяла Академія живопису і скульптури, яка виставляла твори своїх учнів в Великій галереї [1:13].

Перші музеї відкриті для публіки розміщувалися в палацових об'єктах, довгі і вузькі галереї яких використовувалися для представлення експонатів. Хоча першочерговою функцією галерей не було представлення надбань культури.

Архітектурне значення терміну «галерея» – довга споруда чи напіввідкрите приміщення з дахом, обмежене з одного чи двох боків тільки підпорами, або вузьке крите приміщення, створене для з'єднання двох і більше будівель або підходу до приміщення. Галереєю також може бути великий видовжений зал, освітлений з одного боку великими вікнами, глуха поздовжня стіна напроти вікон прикрашалась гобеленами, численними станковими картинами, невеликими скульптурними творами. Термін галерея згодом став вживатися для відповідного типу споруд з державними і приватними зібраннями живописних праць, художніми колекціями [19].

Стара пінакотека в Мюнхені та картинна галерея Далвіч в Лондоні є прикладами музейних споруд з галерейним типом експонування творів мистецтва. Такі будівлі часто характеризувались симетричністю будівлі та плану. Важливими типологічними складовими були колонада та природне освітлення. Перед архітекторами стояло завдання спроектувати будівлю таким чином, щоб основні експозиційні зали були наповнені природним освітленням[2].

Заснована ще в епоху пізнього романтизму ідея «спільного твору мистецтва», автором якої є Р. Вагнер, вплинула на проектування та ідеологію музеїв. В праці «Художній твір майбутнього» термін «спільний твір мистецтва» – означає «великий універсальний витвір мистецтва, який включає в себе всі його види, використовуючи кожен з них як засіб для досягнення загальної мети»[8:60]. На той час музейна архітектура сприймалася як однорідний художній твір, завдяки взаємодії мистецького наповнення, інтер'єру та загального образу будівлі. Прикладом синтезу архітектури будівлі з її внутрішнім простором та наповненням є будівля павільйону Віденської сецесії. Проект створений на замовлення спілки митців віденської сецесії за проектом Й. Ольбриха в 1898р. повинен був відображати специфіку її творчих колекцій. Архітектор спроектував павільйон в простих кубічних формах, в процесі переосмислення класичних прийомів та деталей фасад декорований згідно образності сецесії. Проте, варто зазначити, що були такі архітектори, які у своїх проектах музейних будівель не відмовлялися від класичних вподобань проектуючи музеї класичного зразка. Така тенденція спостерігається в проектах описаних в книзі Б. Гільмана «Мета та завдання ідеального музею»[3], зокрема в проектах малого та ідеального музеїв, де простежуються класичність в планах будівель, але з переосмисленням її в екстер'єрах.

Музейна архітектура, яка розвивалася під впливом модерністичних течій XX ст., повинна була відповідати мистецьким замовленням того часу. Інноваційні зміни були втілені двома архітекторами: Ле Корбюзьє та Міс ван дер Рое.

В 20–30-ті рр. XX ст. у Європі та світі відбувається низка архітектурних конкурсів на пошуки ідей новітнього образу архітектури громадських і житлових будівель, що потім відобразилися у всесвітніх виставках[9:92–93]. За замовленням німецького уряду Міс ван дер Рое запроєктував павільйон для міжнародної виставки в Барселоні в 1929 р. Проектантові залишили цілковиту волю в оформленні об'єкту та способу розпланування внутрішнього простору. Скориставшись цією можливістю Міс ван дер Рое створив об'єкт, який згодом став музейним експонатом. Будівля стала символом сучасності та одночасно прикладом досконалості та перфекції сучасної архітектури[7:70]. Архітектура будівлі, своїм плануванням та просторовою організацією вказує на взаємозв'язок з мистецтвом, зокрема на вплив ідей художника Тео ван Дусбурга та художнього угруповання «Стиль». Ідеї формування загального експозиційного простору Міс ван дер Рое втілює в своїх наступних роботах: в проекті музею для малого міста та нової будівлі Національної галереї в Берліні.

У творчому доробку Ле Корбюзьє сімнадцять проектів музеїв, з яких лише п'ять було

реалізовано. Його основна концепція – музей необмеженого росту, у плані зі спіральною композицією.

В книзі «Сучасне декоративне мистецтво» Ле Корбюзьє вперше виступає проти сформованого століттями уявленнями «музей-ікона», «музей-храм культури». На протязі тридцятилітньої практики проектування музеїв переосмислюється ним як центр, який постійно змінюється відповідно до розвитку мистецтва, інформації та пропаганди вивторів мистецтва[18:37].

50-60-ті рр. XX ст. стали початком змін програм музею, що вплинуло на його архітектуру. Концепція простору, який втілював виключно експозиційний характер, перестала задовольняти потреби споживачів та відповідати новим мистецьким замовленням. Нові потреби вимагали переформування культурних програм та відповідно видозмінення архітектури. Цей період характеризується певною десакралізацією мистецьких установ. Середовище музеїв перетворюється на «великі комплекси, в яких переважають культурні та технологічні комунікації»[4:9]. Музеї перетворилися на комплекси в яких присутні простори для розваг, відпочинку, навчання, досліджень, роботи. Варто зазначити і зміну самого мистецтва, яке мало безпосередній вплив на інновації в експозиційно-просторовій організації, а саме, його непередбачуваність та концептуальність, які ламали стереотипи традиційних канонів проектування та представлення експонатів в просторах мистецьких центрів та вимагали відкритих, трансформабельних просторів. Яскравим прикладом стала будівля музею Соломона Гуггенхайма в Нью-Йорку архітектора Ф. Райта спроектована в 1959 р. Райт частково втілює ідеї Ле Корбюзьє, спіральна конструкція музею Соломона Гуггенхайма спроектована в динамічному об'ємі на відміну від запропонованої площинної композиції музею з необмеженим ростом.

Не менш важлива модифікація відбулася і з експозиційним середовищем. Зміни в ідеології представлення експонатів відбулися через переосмислення архітектурного простору. Експозиційний простір поставав домінантою в загальному сприйнятті експозиції, тому «мистецькі твори повинні бути ізольовані від усього, що може відволікати від їх сприйняття»[6:14]. Така теорія сприяла появі та активному розвитку демонстраційної концепції «білий куб», дефініцією якої є представлення експонатів в нейтральному, здебільшого білому середовищі.

Закінчення XX ст. відзначилося появою ще однієї будівлі музею Фондації Соломона Гуггенхайма в м. Більбао в 1997 р., а з його будівництвом невдовзі з'явився термін «ефект Більбао» [5:278]. Дефініція цього поняття полягає в визначенні ролі музею для міського середовища. Музей спроектований в занепадаючому промисловому районі сприяє великим перетворенням всієї інф-

раструктури міста. Саме з цього проекту почалося відновлення економічного розвитку міста та своєрідний формалізм в музейній архітектурі, що сприяло залученню великої кількості відвідувачів. По всьому світу створюються проекти музеїв, які стають експонатами в середовищі міст. Сучасна музейна архітектура є результатом мистецьких та формотворчих пошуків архітекторів та виконує важливу культурну, символічну та репрезентативну функції. Такі явища простежуються в численних будівлях XXI ст.: музей сучасного мистецтва Кунстхайс в м. Грац, Національний музей мистецтв XXI ст. в Римі, музей Наканошима м. Осака, Музей мистецтва в м. Денвер та ін.

Висновки. Аналіз історичного розвитку мистецьких центрів дає змогу виділити основні етапи цього процесу(табл.1):







1. Перший етап – період просвітництва який став передумовою формування музейної архітектури. Саме в кінці XVIII ст. відбувається становлення архітектури музею як окремого типу будівлі. Типологічна структура перших музеїв, які були адаптовані, зокрема в барокових та ренесансних палацових будівлях вплинула на характер планування майбутньої музейної архітектури та особливості формування експозиційного середовища.

2. На початку XIX ст. у різних містах Європи постають будівлі спеціально спроектовані для музейного призначення. Архітектура музеїв цього часу стала класичним образом музейної будівлі. Особливістю другого етапу формування було те, що більшість проектів були характерного та той час галерейного типу, експозиційні простори в середовищі перших публічних музеїв були пов'язані, це забезпечувало послідовність перегляду експозицій. Презумпцією того часу було те, що планування експозиційних просторів сприятиме лінійній безперервності перегляду експозицій, тобто відвідувач повинен був слідувати попередньо встановленому порядку.

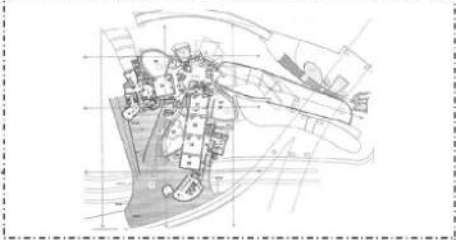
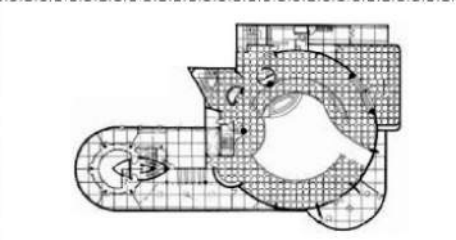
3. Третій етап, а саме закінчення XIX ст. формується в взаємодії зі зміною стильових течій. Синтез архітектури та мистецтва сприяє тому, що частина архітекторів тяжіє до пошуку нових форм музейної архітектури, проте у більшості проектів простежується (особливо в плануванні) класичні тенденції.

4. Остаточна відмова від класичних канонів відбувається у першій половині XX ст. а саме з пошуку нових концепцій просторової побудови мистецьких будівель, що окреслює четвертий етап розвитку. Постають нові проекти які відображають пошук нових естетичних та функціональних форм виразності архітектури.

5. Етап «розширення» музейної архітектури та її ролі відбувається з середини XX ст. Спостерігається в зміна сприйняття музеїв та модифікація його функцій як інституції. Музеї стають центра-

VI етап	V етап	IV етап	III етап	II етап	I етап
<p>Формалізм кін. XX-XXI ст.</p>  <p>Музей С. Гугенхайма м. Більбао, 1997</p>	<p>Комплексність сер. XX ст.</p>  <p>Музей С. Гугенхайма м. Нью Йорк, 1959</p>	<p>Модерністичні течії поч. XX ст.</p>  <p>Павільйон "Барселона" м. Барселона, 1929</p>	<p>Синтез мистецтв кін. XIX ст.</p>  <p>Павільйон Сецесії м. Відень, 1898</p>	<p>Класична образність поч. XIX ст.</p>  <p>Картинна галерея Далвіч, м. Лондон, 1917</p>	<p>Передумови кін. XVIII ст.</p>  <p>Музей Лувр, м. Париж, 1792</p>
<p>Національний музей мистецтв XXI м. Рим, 2010</p> 	<p>Ескіз музею необмеженого росту</p> 				

Таблиця 1. Етапи розвитку архітектури мистецьких центрів

ми культури, а музейна архітектура наповнюється більш широю експлікацією приміщень.

6. Шостий етап розвитку характеризується переважанням формотворчих засобів для досягнення атрактивності мистецьких центрів в середовищі міста, а як наслідок розвиток економіки та туризму.

Виділені етапи світового розвитку архітектури мистецьких центрів дозволяють надалі провести порівняльний аналіз з українським досвідом проектування будівель музейного призначення, який був описаний у праці «Аналіз українського досвіду становлення та проектування архітектури мистецьких центрів»[10].

Рецензент статті:

Ракочий Я.В., доцент, Інститут архітектури, НУ «Львівська політехніка»

Література:

1. Bartz G., König E. *The Louvre: Art & Architecture* / Bartz G., König E. –Postdam: Ullmann Publishing, 2013. – 626 p.
2. Bilous Yu. *Evolution of contemporary museum architecture/ Geodesy, Architecture & Construction: Proceedings of the 5th International Conference of Young Scientists GAC-2013*. – Lviv: Lviv Polytechnic Publishing House, 2013. – Electronic edition on CD-ROM. – P.50-51
3. Gilman B. *Museum ideals of purpose and method* / B. Gilman. – Charlestone: Nabu press, 2010. – 472 p.
4. Montaner J., Oliveras J. *The museum of the last generation* / J. Montaner, J. Oliveras. – London: Academy edition/ St. Martin's press, 1986. – 144 p.
5. Newhouse V. *Towards a new museum* / V. Newhouse. Expanded ed. – NY: Monacelli Press Inc., 2006. – 350 p.
6. O'Doherty B. *Inside the white cube: the ideology of the gallery space* / B. O'Doherty: introd. by T. McEvilley. Expanded ed. – LA: University of California Press, 2000. – 160 p.
7. Pabich M. *O kształtowaniu muzeum sztuki. Przestrzeń piekniejsza od przedmiotu* / M.Pabich.–Katiwice: Muzeum Slaskie, 2007. □ 300 s.
8. Wagner R. *The art work of the future* / R. Wagner. – Whitefish: Kessinger publishing, 2004. – 120 p.
9. Богданова Ю. Л. Умови виникнення та розвитку модернізму у львівській архітектурі / Ю. Л. Богданова // *Архітектура: [збірник наукових праць] / відповідальний редактор Б. С. Черкес*. – Львів: Видавництво Львівської політехніки, 2012. – № 728. – С. 91-95. – Бібліографія: 5 назв.
10. Белоус Ю. А. *Анализ украинского опыта становления и проектирования архитектуры художественных центров [Электронный ресурс]* / Ю. А. Белоус // *Архитектура и современные информационные технологии: МАРХИ*. – 2014. – №1(26). – Режим доступу : <http://www.marhi.ru/AMIT/2014/1kvart14/bilous/abstract.php>
11. Велика Л.П. *Музейне експозиційне мистецтво/ Л.П. Велика. Моногр. – Х.: Харк. держ. акад. культури, 2000. – 160 с.*
12. *История в энциклопедии Дидро и Д'Аламбера. Серия «Памятники исторической мысли»*. / пер. с франц. и прим. Н. В. Ревуненковой; Под общ.ред. А. Д. Люблинской. – Л. : Наука, 1978. – 312 с.
13. Калугина Т.П. *Истоки культурно-коммуникативной функции художественного музея / Т.П. Калугина // Музееведение. Проблемы культурной коммуникации в музейной деятельности: Сб. науч. Тр. / НИИ культуры. М. 1988. – С. 68-84*
14. Калугина Т.П. *Художественный музей как феномен культуры / Т.П. Калугина. – СПб: Петрополис, 2001. – 224 с.*
15. Кириленко Г.Г., Шевцов Е.В. *Философия. Высшее образование / Кириленко Г.Г., Шевцов Е.В. – М.: Филол. о-во «СЛОВО»: ООО «Изд-во «ЭКМО», 2003. – 672 с.*
16. *Ключевые понятия музеологии [Электронный ресурс]* / A. Desvallées, F. Mairesse. – М., 2012. – 104 с. – Режим доступу : http://icom.museum/fileadmin/user_upload/pdf/Key_Concepts_of_Museology/key_concepts_ru.pdf
17. Майстровская М. Т. *Музейная экспозиция: тенденции развития / М. Т. Майстровская // Музейная экспозиция. Теория и практика. Искусство экспозиции. Новые сценарии и концепции (На пути к музею XXI века): Сб. науч. трудов / РИК. М., 1997. – С.7-23.*
18. Ревякин В.И. *Художественные музеи/ В.И. Ревякин. Справ. Пособие. – 2-е изд., перераб. и доп. – М.: Стройиздат, 1991. – 248 с.*
19. Тимофієнко В. І. *Архітектура і монументальне мистецтво: Терміни та поняття [електронний ресурс]* / В.І. Тимофієнко. – Київ: Академія мистецтва України; Інститут проблем сучасного мистецтва, 2002. – 472 с. – Режим доступу: <http://lingvodics.com/dics/details/2148/>
20. Юрєнева Т. Ю. *Музей в истории мировой культуры: генезис и эволюция : автореф. дис. на соиск. учен. степ. д-ра ист. наук : спец. 24.00.01 «Теория и история культуры» : Исторические науки / Ю.Т. Юрьевна ; [Электронный ресурс]. – М., 2004. – 36 с. – Режим доступу до автор. : <http://www.dslib.net/teorja-kultury/muzej-v-istorii-mirovoj-kultury-genezis-i-jevoljucija.html>*