

УДК 725.24(477.54)

**Наталія Новосельчук**

*кандидат архітектури, доцент кафедри дизайну архітектурного середовища та містобудування Полтавського національного технічного університету імені Юрія Кондратюка*

## **Споруда Земельного банку в Харкові** (До історії проектування та будівництва)

**Анотація.** В статті розглядаються об'ємно-планувальні, стилістичні, художньо-композиційні особливості видатної пам'ятки міста Харкова — будинку Земельного банку, зведеного за проектом академіка архітектури О. М. Бекетова. Особлива увага приділена питанню формування інтер'єру банку. Аналіз проведений на основі архівних першоджерел, іконографічних матеріалів та натурних досліджень автора.

**Ключові слова:** Земельний банк, інтер'єр, громадська будівля, О. М. Бекетов, Харків.

**Постановка наукової проблеми.** Архітектурні пам'ятки Харкова — перлини, без яких не можливо уявити це місто. Разом вони створюють унікальне, неповторне архітектурне середовище. Ключова роль у формуванні головних площ і ансамблів міста належить О. М. Бекетову. За його проектами на центральних площах і вулицях міста було зведено до сорока будівель, які й сьогодні визначають характер забудови головних ансамблів міста. Цим будівлям властиві монументальність, чудові пропорції, виразні пластичні деталі та бездоганна функціональність.

Прихована реконструкція будівель, що є пам'ятками архітектури, суттєві зміни їхніх інтер'єрів є насушною проблемою, яка потребує належного вирішення на загальнодержавному рівні. Тому важливим завданням є поглиблене вивчення пам'яток архітектури, що може стати науково-методичною базою для їхнього відновлення і реставрації, надасть змогу відтворити цілісну картину особливостей організації, як самих будівель, так і їхніх інтер'єрів. Проблема збереження первісного вигляду інтер'єрів, відновлення втрачених елементів, органічного взаємозв'язку історичного середовища із сучасним опорядженням є особливо актуальною. Однак, вирішення цього питання можливе на основі комплексного дослідження, яке може стати науковим підґрунтям для збереження будівель та їхніх інтер'єрів, котрі потребують охорони як пам'ятки, що мають історико-архітектурне, культурологічне, художньо-декоративне значення у системі культурної спадщини різних регіонів України.

**Метою статті** є дослідження особливостей функціонально-планувальної організації будинку Земельного банку в Харкові та визначення формуютьючих закономірностей його інтер'єру, який був детально розроблений одним з видатних майстрів півдня Росії і України наприкінці XIX — початку XX століть Олексієм Миколайовичем Бекетовим.

**Зв'язок роботи з науковими програмами.** Дослідження збереженої історико-архітектурної спадщини, зокрема спадку інтер'єрів громадських будівель, зведених в кінці XIX — початку XX століть, є важливим загальнодержавним завданням у контексті дослідження і збереження національної культурної спадщини різних регіонів України. Проведене дослідження є складовою частиною плану науково-дослідницької роботи кафедри дизайну архітектурного середовища і містобудування Полтавського національного технічного університету імені Юрія Кондратюка з проблеми архітектурно-дизайнерського вирішення інтер'єрів громадських та житлових будівель.

**Аналіз останніх досліджень і публікацій.** Перші праці, присвячені особистості О. М. Бекетова та його творчому шляху — це роботи І. Ігнаткіна, Я. Штейнберга. Вагомим внеском є бібліографічний покажчик “Академик архитектуры Алексей Николаевич Бекетов” (автори Ф. Рофе-Бекетов, В. Ярошик), який присвячено 125-річному ювілею архітектора. Також необхідно відзначити дослідження Є. Балишевої, статті Ф. Рофе-Бекетова, О. Ю. Лейбфрейда, В. Кодіна, Є. Лавриненко-Омечинської. Низка оглядових публікацій була підготовлена до 145-річного ювілею архітектора у 2007 році. Це статті Ф. С. Рофе-Бекетова, Н. Ковальчука, Д. Петренко, Н. Новосельчук. Вагоме значення для вивчення заявленої проблеми мають архівні першоджерела НДІТІАМ у м. Києві, ДАХО і ЦДНТА України у м. Харкові.

**Виклад основного матеріалу.** В історії України період кінця XIX — початку XX століть був одним із найбільш складних, суперечливих і плідних. За порівняно короткий строк відбулися значні події в соціально-політичному, економічному та культурному житті суспільства, які вказують на важливість цього історичного етапу. На початку XX ст. капіталістам-іноземцям в Україні належало близько 90% акціонерного капіталу [1]. Народжувався і міцнів фінансовий капітал, який у першому десятилітті XX сторіччя займав домінуюче становище в економіці України. Протягом цього періоду Україна перетворилась на країну з середнім рівнем розвитку капіталізму.

Отже, значні соціально-економічні, культурні й суспільно-політичні процеси суттєво вплинули на розвиток і становлення української архітектури досліджуваного періоду. Це відбувалося у зв'язку з новими потребами суспільства, новими науковими й технічними досягненнями, новими ідеями, змінами у творчій свідомості, громадянській позиції архітекторів та естетичних ідеалах.

На зламі XIX–XX ст. у зв'язку із становленням капіталізму найбільшого розвитку набула банківська справа, яка супроводжувалася створенням розширеної фінансово-кредитної системи. Закономірно виникає новий тип громадської будівлі — банк. Будівлі банків, що зводились на кращих центральних ділянках міста, відігравали провідну роль у формуванні архітектурних ансамблів. Як відзначено у І. О. Гуржія “архітектура банківських споруд займала в тогочасній шкалі архітектурних цінностей

найзначніше місце, потісняючи певним чином навіть храмові об'єкти" [1]. Демонструючи стабільність, будинки банків за архітектурно-художнім вирішенням часто були найкращими у місті та мали відповідно урочисті інтер'єри. Наприкінці XIX ст. значна кількість цих будівель була вирішена в характерному для них дусі італійського ренесансу, а в їхньому проектуванні брали участь видатні зодчі. На початку XX століття у стильовому вирішенні цих об'єктів починає домінувати модерн. Отже, за архітектурно-художнім вирішенням фасади та інтер'єри цих будівель яскраво ілюстрували зміну смаків і моди на межі століть.

Концентрація фінансово-кредитних закладів особливо була характерна для міста Харкова. Як відзначає А. Лейбфрейд, "ні в одному великому місті царської Росії не було такої високої концентрації подібних закладів на порівняно невеликій території" [2]. На центральних площах — Миколаївській і Торговій, а також на прилеглих вулицях та провулках було споруджено тринадцять фінансово-кредитних установ, не враховуючи десятків, що розмістились у пристосованих будівлях (всього біля п'ятдесяти будівель у місті). Солідний, сучасний зовнішній вигляд банку й багате опорядження його головних приміщень мали за мету запевнити клієнта в надійності його вкладу. Цьому мало відповідати пишне стилістичне вирішення фасаду і репрезентативне, ошатне вбрання великих операційних залів.

Вагомий внесок у створення банківських будівель Харкова вніс академік архітектури Олексій Миколайович Бекетов. За його проектами на східному боці колишньої Миколаївської площі у Харкові було зведено чотири монументальних будинки, три з яких збереглися до нашого часу майже без змін. Усього творчості зодчого належить до десяти банківських будівель, збудованих у місті — Азовсько-Донський банк (1897), Земельний (1896—1898) і Торговий (1898—1899) банки (будувались один за одним на замовлення О. К. Алчевського), Волзько-Камський (1907) та інші.

Яскравим прикладом фінансової будівлі є споруджений в 1896—1898 роках О. М. Бекетовим будинок Земельного банку в Харкові. Цей банк був першим акціонерним товариством Росії, що обслуговував землевласників вісімнадцяти губерній. З банком також була пов'язана діяльність одного з крупніших банкірів, промисловців і меценатів міста — О. К. Алчевського.

До проектування нового типу громадської будівлі — банку архітектор підійшов дуже серйозно і виважено, вивчаючи досвід будівництва аналогічних об'єктів у Європі: в Німеччині, Австро-Угорщині, Франції, Італії [3]. Отже, тут позначилося вміння автора розробити сучасне функціонально-планувальне, стилістичне і об'ємно-просторове вирішення будівлі, подати у виразних формах високоякісне оформлення фасаду та інтер'єру.

Ділянка для проектування будинку знаходилась у північно-східно-му куті Миколаївської площі. Конфігурація плану компактна і проста.

Незважаючи на розташування об'єкта на розі вулиць, план вирішений майже симетрично. Порушує симетрію тільки один об'єм, розташування якого обумовлене обрисом ділянки. На головній осі будинку послідовно розміщено парадний вестибюль, аванзал і великий операційний зал для публіки. Цей зал вирішений у вигляді критого світлового дворика висотою у два поверхи. На головний фасад будівлі на першому поверсі виходили вестибюль, зали правління та оціночної комісії. На другому поверсі було запроєктовано три зали — в центрі зал загальних зборів, по боках від нього — зал тиражу і зал для публічних торгів, далі — кабінети директорів і зали засідань акціонерів.

Просторова структура будинку ґрунтується на чарунково-зальній схемі, а організація плану полягала у чіткому дотриманні основної композиційної осі “головний вхід — вестибюль — аванзал — головне приміщення”. При такому розплануванні парадні сходи розміщено праворуч від головної композиційної осі у широкому коридорі.

Необхідно відзначити, що О. М. Бекетов, в першу чергу, приділяв увагу функціональності плану і надійності конструктивного вирішення, а потім — художній обробці. У виборі стилю архітектор надавав перевагу класичним зразкам, відмічаючи, що при проектуванні він прагне до того “щоб зовнішній вигляд будівлі та його планове вирішення завжди відповідали призначенню даної споруди” [4] (іл. 1, 2).

За маштабом, характером декоративного вирішення, трактуванням художньої форми проекти Бекетова завжди були близькими до петербурзької архітектурної школи, учнем якої він був. Тому композиційно-художнє вирішення головного фасаду будівлі банку, як і більшість інших



Іл. 1. Земельний банк на Миколаївській площі в Харкові.  
Арх. О. М. Бекетов. 1896–1898 рр. Фото поч. XX ст.

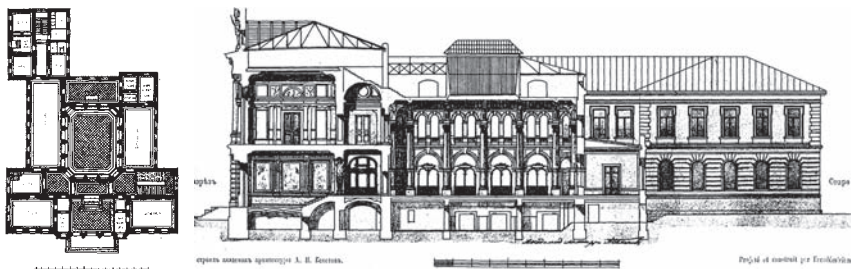

Лл. 2 План 1-го поверху та поздовжній розріз будинку Земельного банку в Харкові [5]

об'єктів архітектора, мало симетричну будову, а стилістична виразність архітектурної форми виходила з творчого переосмислення й трактування венеціанської архітектури епохи Відродження. Прототипом можна назвати будівлю, зведену за проектом архітектора Я. Сансовіно — бібліотеку Св. Марка (1532–1554).

Відомо, що наприкінці XIX століття в Україні формувався напрям, який використовував спадщину історично усталених архітектурних стилів, одним з яких став неоренесанс. Треба зазначити, що “чистий” неоренесанс зустрічався рідко, порівняно з його стилізаціями, в яких найчастіше мали місце ознаки модерну, бароко і класицизму, що надавали фасадів та інтер'єрів громадської будівлі своєрідних рис. Земельний банк, що є яскравим прикладом банківської будівлі у цьому стилі, не є винятком. Його фасад, як і інтер'єр — вирішені у стилі неоренесансу, однак в інтер'єрі операційної зали можна простежити риси нового стилю модерну.

Необхідно відзначити, що всі планувальні елементи будинку мали чітке ранжирування на основі зміни насиченості інтер'єру декоративними елементами. Тому приміщення і комунікації, які їх з'єднують, запропоновано поділити на три основні групи:

*перша* — репрезентативні, що мають багате художньо-декоративне вирішення. До них віднесено операційний зал для публіки, зал загальних зборів, парадні сходи.

*друга* — офіційні, які мають меншу насиченість художньо-декоративними елементами. Це — вестибюль, зал комісії, зал правління, зали тиражу та публічних торгів, аванзал та зал оціночної комісії.

*третья* — ділові, що мають незначну насиченість художньо-декоративними елементами. Це — службові та робочі приміщення, такі як кабінети юрист-консульта та агентів, статистичний відділ, чайна, буфет, бухгалтерський відділ та ін.

Формуванню інтер'єру першої групи зодчий приділяв найбільшу увагу, застосовуючи різні засоби виразності (оригінальне стилістико-композиційне вирішення, багате художнє оформлення, ліпний декор,

скульптурну пластику, відповідні оздоблювальні матеріали, колористичне вирішення, обладнання і предметне наповнення). Вдало осмислена та організована група цих функціонально-планувальних елементів стала головною ідейною й образною характеристикою інтер'єру будинку Земельного банку. Тут можна відзначити такі риси як вишуканість, багатство художньо-декоративного оформлення, продуману композиційно-просторову структуру та стилістичну досконалість.

Будинок мав невеликий, але оформлений статечно вестибюль, його стіни прикрашали пілястри іонічного ордеру з канелюрами. Стеля мала багату пластичну обробку кесонами і плафоном у центрі. Отвір із вестибюлю до середини будівлі обрамляли постаті атлантів (іл. 3).

Урочисте і вишукане оформлення мав інтер'єр центрального (операційного) залу для публіки (іл. 4). Незвично для свого часу стелю залу було зроблено з оцинкованої хвилястої сталі, в центрі якої розміщувався ліхтар денного світла, прикрашений вітражем. Стелю підтримували консолі, оздоблені фігурами алегоричних драконів. Консолі спирались на півколони коринфського ордеру, між якими розміщувались у два рівні аркатури.

Зал загальних зборів, що знаходився на другому поверсі, мав багато вирішену стелю з ліпним плафоном (іл. 5). Стіни, що прикрашені пілястрами коринфського ордеру, завершувалися складним орнаментованим фризом.

Крім архітектурного вирішення інтер'єру приміщень Бекетовим були розроблені кресленики деталей, що відігравали значну роль у формуванні інтер'єру: фризи, карнизи, плафони стелі, консолі, капітель колони коринфського ордеру з консоллю, арка операційного залу, капітель пілястри та плафон для залу нарад, фігура атланта для вестибюлю.

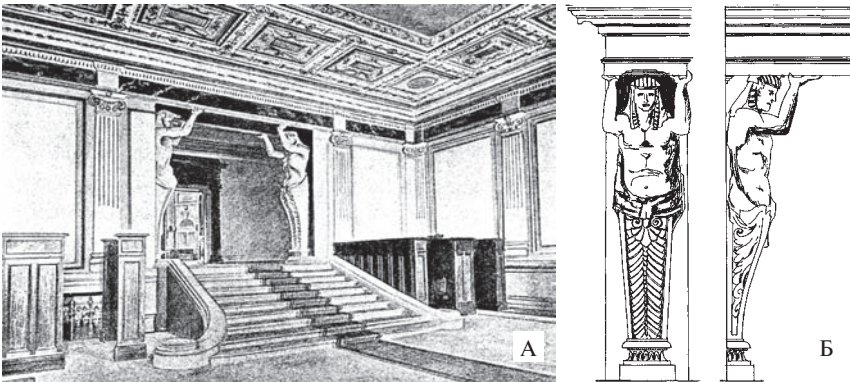

Іл. 3. А — інтер'єр вестибюлю будинку Земельного банку в Харкові [17, л. 60]. Фото кін. ХІХ ст. Б — кресленик атланта для вестибюлю будинку [архів НДІТІАМ, м. Київ]. Кресленик О. М. Бекетова. Графічна копія автора

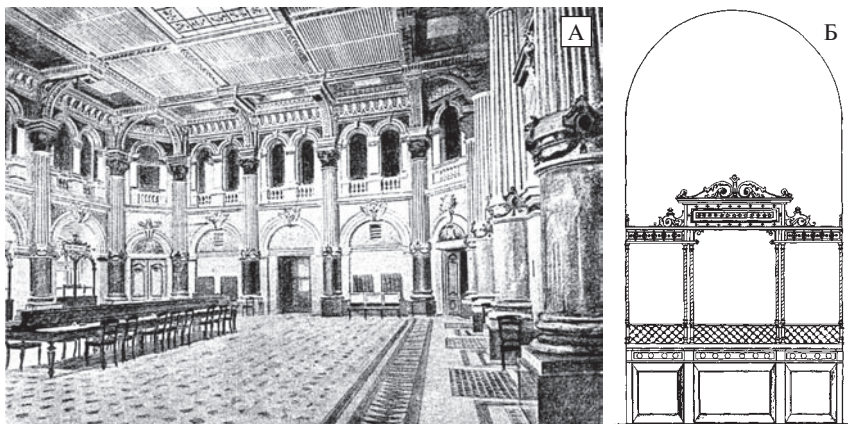

Іл. 4. А — інтер'єр центрального залу для публіки [17, л. 60]. Фото кін. XIX ст.; Б — арка в центральному залі для публіки [архів НДІТІАМ, м. Київ]. Кресленник О. М. Бекетова. Графічна копія автора

Широкі парадні сходи мали запроєктовані архітектором мальовничий фриз і красиву ковану огорожу (іл. 6). Така ж огорожа була розташована у коридорі та в підвалі. Стіни головних приміщень частково були оздоблені штучним кольоровим мармуром у сполученні з ліпленням та альфрейними роботами.

Під час проведення дослідження виявлено, що для досягнення виразного вирішення інтер'єру архітектором були застосовані наступні



Іл. 5. А — інтер'єр залу загальних зборів будинку Земельного банку в Харкові. Графічна копія автора з світлини кін. XIX ст.; Б — капітель пілястри в залі загальних зборів [архів НДІТІАМ, м. Київ]. Кресленник О. М. Бекетова. Графічна копія автора

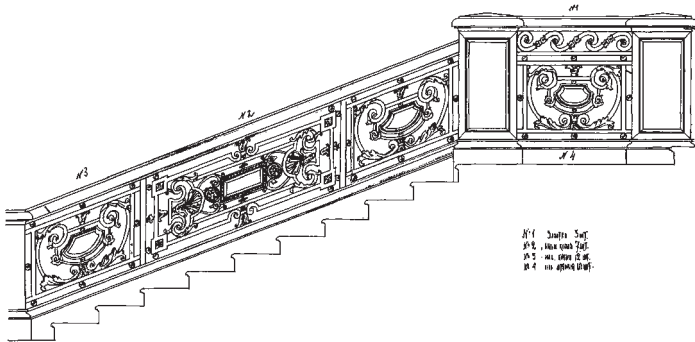

Іл. 6. Огорожа парадних сходів будинку Земельного банку.  
Кресленник О. М. Бекетова [203, арк. 1]

архітектурно-композиційні прийоми: 1) тектонічний — свідоме підкреслення несучих конструктивних елементів і виділення меж стиковки між ними (операційний зал для публіки); 2) ілюзорно-реалістична тектоніка, що імітує роботу конструкції за допомогою навмисного підкреслення тектоніки (зал загальних зборів); 3) тонально-колеристичний розподіл ваги, що створює враження стійкої форми (використаний у всіх при-міщеннях будинку).

Необхідно також відзначити, що Олексій Миколайович Бекетов належав до тієї школи архітекторів, які не тільки виконували проект, але й керували усім процесом будівництва. Пояснювальна записка засвідчує, що він завжди намагався застосовувати ефективні сучасні конструкції і будівельні матеріали, що відповідали усім нормам того часу. Крім того, турбуючись про економне використання коштів, він постійно шукав шляхи застосування місцевих матеріалів і їх відповідності функціональним і естетичним вимогам [6].

Щодо подальшої історії видатної пам'ятки міста Харкова, то відзначимо, що під час Другої світової війни будинок Земельного банку зазнав руйнування. У 1952 році була проведена його реконструкція під керівництвом Г. Сіхарулідзе і О. Лейбфрейда. Підкорюючись радянській ідеології, архітектори були вимушені при відновленні будівлі частково змінити чудові орнаментальні ліплення інтер'єрів, додавши до них елементи радянської символіки (серп і молот, п'ятикутну зірку, колоски пшениці та ін.). Сьогодні ці елементи виглядають безглуздо, але вони також є свідками, однак, вже іншої історії. Декілька років тому відновили фігури атлантів у вестибюлі будинку, які були втрачені під час Другої світової війни. Але, на жаль, відновлення зроблене без урахування збережених авторських креслеників, що позначилось на якості архітектурно-художнього вирішення цих монументальних постатей: порушення пропорцій, відсутність пластичного ліплення. Сьогодні будівля змінила своє функ-



ціональне призначення і продовжує життя як навчальний заклад (в ній розміщено автотранспортний технікум ім. С. Орджонікідзе).

За дослідженими матеріалами можемо зробити наступні **висновки**:

1. Будинок Земельного банку, поруч з іншими банківськими будівлями Миколаївської площі, представляє один з важливих містобудівних етапів розвитку міста Харкова і творчої біографії О. Бекетова. Своїм масштабом, презентабельним виглядом ці будівлі і сьогодні визначають характер забудови одного з центральних ансамблів міста.

2. Важливою особливістю будівель, запроєктованих О. М. Бекетовим, є уважне, відповідальне ставлення як до зовнішнього, так і внутрішнього вирішення. Інтер'єр будинку банку є бездоганим свідченням застосування комплексного підходу щодо проектування архітектурного об'єкту як цілісної, взаємопов'язаної структури.

3. Об'ємно-просторова організація інтер'єру будинку Земельного банку побудована на основі висхідного прийому та поступового зростання художньо-емоційного сприйняття простору. Для досягнення такого ефекту архітектором був чітко розроблений "сценарій" руху людини у просторі-часі, що закономірно підводить відвідувача до запрограмованого архітектором кульмінаційного моменту в структурі (іл. 7).

Подальші наукові дослідження і отримані висновки щодо вивчення питання формування інтер'єрів громадських будівель наприкінці XIX — початку XX століть можуть бути корисними при реставрації або гіпотетичній реконструкції втрачених інтер'єрів означеного періоду, а також при формуванні інтер'єрів сучасних громадських будівель із залученням історичних стилістичних і об'ємно-планувальних архітектурних форм.

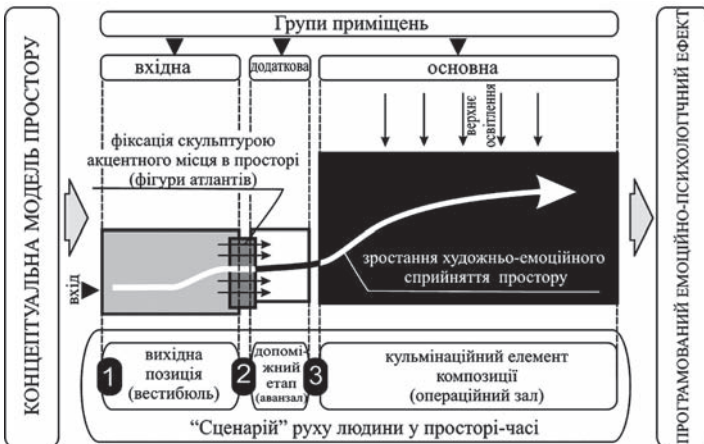

Іл. 7. Концептуальна модель просторової структури на основі висхідного прийому в будинку Земельного банку в Харкові

1. *Історія України: нове бачення: У 2 т. / О. І. Гуржій, Я. Д. Ісаєвич, М. Ф. Котляр та ін.; За ред. В. А. Смолія. — К.: Україна, 1995. — 350 с.*
2. *Лейбфрейд А. Ю., Полякова Ю. Ю. Харьков от крепости до столицы: Заметки о старом городе. — Харьков. — Фамо, 1998. — 335 с.*
3. *Пояснительная записка к проекту Земельного банка. Авторская рукопись. — С. 2 (Архив семьи А. Н. Бекетова в Харькове).*
4. *Борзенко С. Академік архітектури О. М. Бекетов: інтелігенція Харкова // Соціалістична Харківщина. 1940, 12 верес. — С. 3.*
5. *Бекетов А. Н. Харьковский Земельный банк // Зодчий. — 1898. — Л. 58–60.*
6. *Дудукина Д. А. А. Н. Бекетов (1862–1941). Творческая деятельность и вклад в развитие архитектуры Юга России и Украины конца XIX — первой трети XX веков: Автореф. дис. ... канд. арх.: 18. 00. 01 / Дудукина Дарья Александровна. — М., 2008. — 24 с.*

### BUILDING OF ZEMELNY BANK IN KHARKIV (ABOUT THE HISTORY OF DESIGNING AND BUILDING)

*Nataliya Novoselchuk*

**Annotation.** The volumetric and planning, stylistic, artistically compositional peculiarities of the outstanding monument in Kharkiv — the building of Zemelny bank erected by the project of the academician of architecture O. M. Beketov are observed. The special attention is paid to the question on the formation interior. The analysis is carried out on the basis of archival primary sources, iconography materials and author's research on location.

**Key words:** Zemelny bank, interior, public building, O. M. Beketov, Kharkiv.

УДК 727.4(477)

## Олена Ольховська

*кандидат архітектури, доцент Київського національного  
університету будівництва і архітектури*

### Містобудівні аспекти архітектури університетських центрів України

**Анотація.** У статті розглядається особлива естетична якість архітектурної форми — репрезентативність, виявляються характерні особливості репрезентативної архітектури у міському середовищі — на прикладі університетських центрів України.

**Ключові слова:** архітектура, архітектурна форма, репрезентативність, університетський центр.

Архітектура, як відомо, виконує, так би мовити, утилітарну, життєво-практичну та естетичну функцію. Відтак вона є своєрідним інформаційним носієм матеріальних і культурних ідеалів кожної епохи. При