

ХАРАКТЕРИСТИКА ОСНОВНИХ НАПРЯМКІВ ТЕХНІКО-ТАКТИЧНОЇ ПІДГОТОВЛЕНОСТІ КВАЛІФІКОВАНИХ ФУТБОЛІСТІВ У ВІДПОВІДНОСТІ ДО СУЧАСНИХ УМОВ РОЗВИТКУ ФУТБОЛУ

Результати дослідження дозволили встановити, що структура та зміст техніко-тактичних дій футболістів великою мірою залежать від тактичної побудови на гру, яка визначає основні функції гравців у нападі та захисті команди. Характерною особливістю розвитку сучасного футболу є розширення зон функціонування гравців в ході матчу та збільшенням ігрових функцій в команді. Отримані результати вказують, що добір засобів і методів підготовки переважно повинен здійснюватися відповідно до індивідуальних показників підготовленості футболістів та особливостей змагальної діяльності.

Ключові слова: футбол, техніко-тактична підготовленість, футболісти, напрямки, анкетування.

Постановка проблеми. Футбол – один з найбільш популярних та розвинених видів спорту в світі. Змагальна діяльність у футболі характеризується високим рівнем конкуренції між провідними клубними та національними збірними командами, що стимулює фахівців до постійної оптимізації системи підготовки та удосконалювання її окремих компонентів [1, 4].

Одним з таких компонентів, що впливає на ефективне проведення змагальної діяльності є рівень техніко-тактичної підготовленості гравців та реалізація її в умовах змагальної діяльності [6].

Аналіз останніх досліджень та публікацій. Теоретичний аналіз науково-методичної та спеціальної літератури підтвердив, що серед фахівців футболу існує велика кількість методик удосконалення процесу техніко-тактичної підготовленості футболістів [3, 5].

Проблема удосконалення техніко-тактичних дій кваліфікованих футболістів на сучасному етапі розвитку футболу ще не знайшла свого остаточного вирішення і не висвітлена в науковій літературі достатньо повно.

У зв'язку із зазначеним вище, дослідження можна вважати актуальним, оскільки техніко-тактична підготовленість займає одне з провідних місць у навчально-тренувальному процесі кваліфікованих футболістів та є визначальною в досягненні високого спортивного результату.

Зв'язок роботи з науковими програмами, планами, темами: роботу виконано згідно з темою 2.4 "Теоретико-методичні основи індивідуалізації навчально-тренувального процесу у фізичному вихованні та спорті" Зведеного плану науково-дослідної роботи у сфері фізичної культури і спорту на 2011–2015 рр. Міністерства освіти і науки, молоді та спорту України (номер державної реєстрації 0112U002001).

Мета дослідження – встановити основні напрямки розвитку рівня техніко-тактичної підготовленості кваліфікованих футболістів на сучасному етапі розвитку футболу.

Результати дослідження. Для вивчення практичного досвіду та думок фахівців, щодо потреби удосконалення та пошуку нових методик техніко-тактичної підготовки кваліфікованих футболістів у тренувальному процесі, проведено анкетне опитування провідних тренерів з футболу України.

Нами було проведено опитування 64 тренерів, з них 50 другої та першої ліг, а також Прем'єр ліги України, 14 тренерів молодіжних складів футбольних команд Прем'єр-ліги. Середній стаж роботи опитаних фахівців становив 10,5 років. За допомогою анкетування була одержана інформація, яка підтвердила важливість та потребу наукового дослідження.

Аналіз відповідей тренерів, щодо потреби удосконалення техніко-тактичної підготовленості національних та клубних команд України з урахуванням показників змагальної діяльності, які демонструють провідні команди Європи та світу, свідчить про високий рівень узгодженості думок ($W=0,98$), щодо необхідності удосконалювати рівень техніко-тактичної підготовленості футболістів.

На запитання щодо ефективності тактики зонної побудови гри футболістів у фазі захисту та атаки відповіді респондентів відрізнялися. Так 86 % респондентів тактику зонної гри у захисті оцінили як найбільш ефективну на сучасному етапі розвитку футболу. Водночас про ефективність застосування тактики зонної гри у фазі нападу виникли певні розбіжності у відповідях респондентів, 53,1 % вважають, що застосування даної концепції у нападі є ефективною, а на думку 46,9 % респондентів є недоцільним застосування тактики зонної побудови гри у нападі.

У процесі розвитку футболу вагомий вплив здійснює постійна боротьба між захистом та нападом команди [2]. У великій мірі вплив на рівновагу між цими двома фазами гри здійснює вибір тренером

тактичної побудови гри команди, яка залежить від рівня підготовленості гравців. Вибір тої чи іншої тактичної побудови визначає індивідуальні функції гравців у змагальній діяльності та в майбутньому визначає специфіку їх тренувального процесу [7]. Більшість опитуваних тренерів 84,4 % відповіли що тактична система гри впливає на функції гравців під час матчу і 15,6 % опитуваних відповіло, що жодного впливу не здійснює.



Рис. 1. Тактичні системи, що застосовуються на сучасному етапі розвитку футболу:

- - тактична система 1-4-3-3; ■ - тактична система 1-4-4-2;
- ■ - тактична система 1-4-5-1; ■ - інші тактичні системи

На запитання щодо ефективності тої чи іншої тактичної системи значна кількість респондентів (50,4 %) вважає тактичну систему гри 1-4-3-3 найбільш ефективною на сучасному етапі розвитку футболу. Тактичній системі 1-4-4-2 перевагу надали 33,1 % респондентів, тактичній системі 1-4-5-1 – 12,2 % респондентів та 4,3 % іншим тактичним системам (рис.1).

Ефективність тактичної системи 1-4-3-3 підтверджує те, що велика кількість провідних команд у побудові гри використовує дану тактичну систему, а саме: національна збірна Іспанії, яка є володарем Кубка світу 2010 р. та Європи 2008 р., 2012 р., національна збірна Німеччини – володар Кубка світу 2014 р., футбольний клуб ФК "Барселона" – володар Кубка Ліги чемпіонів 2011р., футбольний клуб ФК "Шахтар" – володар Кубка УЄФА 2009 року, а також більша частина клубних і збірних європейських та світових команд.

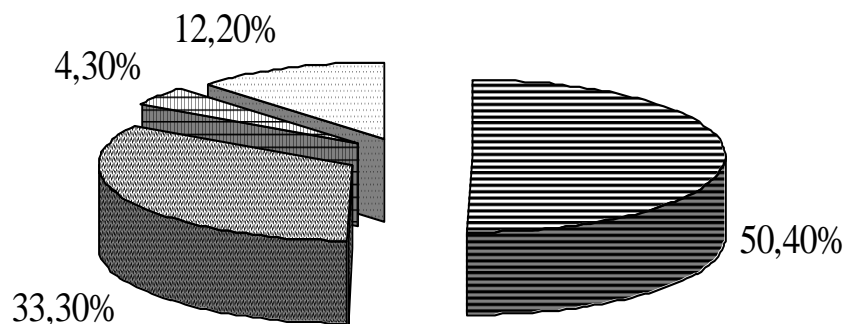
На запитання про те, в якій зоні ігрового поля показники інтенсивності виконання техніко-тактичних дій повинні бути найвищі, – 50,0 % респондентів вважають, що в центральній зоні ігрового поля, де з одного боку насиченість гравців є найбільшою, а з іншого – більша частина гри проходить саме в цій зоні. Водночас 37,5 % респондентів вважають, що найвища активність та інтенсивність виконання техніко-тактичних дій повинна бути в зоні біля воріт суперника і лише 12,5 % респондентів – у зоні біля власних воріт.

Аналогічне запитання тренерам було поставлено про ефективність виконання техніко-тактичних дій. Більшість фахівців (43,7 %) схиляються до думки, що біля власних воріт ефективність виконання техніко-тактичних дій повинна бути найвищою, 37,6 % тренерів схильні до того, що найбільш ефективно техніко-тактичні дії мають виконуватися у центральній зоні поля, та 18,7 % тренерів вважають, що біля воріт суперника.

На запитання щодо складності виконання техніко-тактичних дій значна кількість тренерів (59,4 %) стверджує, що найважче виконувати техніко-тактичні дії у зоні біля воріт суперника. Менша кількість респондентів (37,5%) схильна до думки, що складно виконувати техніко-тактичні дії у центральній зоні ігрового поля, і лише 3,1 % тренерів відповіли, що в зоні біля власних воріт (табл. 1).

**Показники інтегральної оцінки техніко-тактичних дій
в окремих зонах ігрового поля (n=64)**

Показники інтегральної оцінки ТТД	Біля воріт суперника (%)	Центр поля (%)	Біля власних воріт (%)
Інтенсивність	37,5	50	12,5
Ефективність	18,7	37,6	43,7
Складність	59,4	37,5	3,1

Аналіз відповідей тренерів на запитання щодо розширення зон дій гравців різного ігрового амплуа та збільшення їх функцій свідчить про узгодженість їхніх думок. За розширення зон дій гравців різного ігрового амплуа 96,9 % тренерів відповіли "Так". Водночас 93,7 % тренерів стверджують, що збільшення зон дій гравців у матчах, впливає на збільшення їх індивідуальних ігрових функцій.

На запитання, для якого ігрового амплуа характерним є збільшення індивідуальних функцій, більша кількість респондентів (45,6 %) вважає, що для півзахисників має відбутися приріст їх функцій та розширення зон дій (рис. 2).



Рис. 2 . Показники розширення зон та збільшення функцій у футболістів різного ігрового амплуа:

▣ - для захисників; ▤ - для півзахисників; ▥ - нападників

Водночас 33,8 % тренерів стверджують, що на сучасному етапі розвитку футболу розширення зон дій та збільшення функцій найбільше спостерігається у захисників, і лише 20,6 % тренерів вважають, що розширення функцій гравців протягом матчу має здійснюватися через нападників.

Для підвищення рівня техніко-тактичної підготовленості тренери застосовують велику кількість різноманітних методів і форм підготовки. На запитання, яким саме формам техніко-тактичної підготовки тренери надають більшу перевагу у побудові навчально-тренувального процесу, більша кількість тренерів (40,7 %) відповіли – індивідуальним формам підготовки, 39,1 % – командним та 30,2% – груповим.

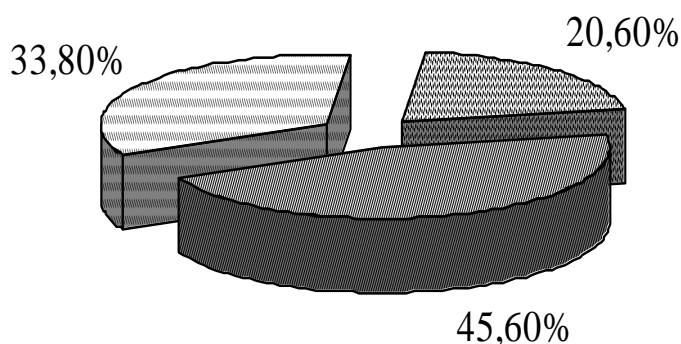
На основі аналізу відповідей можна зробити висновок, що підбір форм і методів організації тренувального процесу в першу чергу має базуватися на індивідуальних особливостях підготовленості конкретного футболіста. Такий підхід дозволяє найефективніше використовувати їхні вміння й індивідуальні особливості у змагальній діяльності.

У футболі спостерігається тенденція збільшення атакуючих дій команди за рахунок підвищення мобільності футболістів, їх універсалізації [8]. Більшість провідних тренерів при виборі складу команди, керуються принципом універсальності гравця. Сутність поняття "універсалізація гравця" визначається в тому, що гравці різних ліній активно беруть участь як у фазі атаки, так і у фазі захисту, що й відображається на результативності гри команди. Однак існує ряд розбіжностей у розумінні поняття "універсальність гравця", деякі фахівці стверджують, що краще застосовувати поняття "різносторонність гравця". В. М. Шамардін [9] вважає, що потрібно застосовувати поняття "спеціалізація-універсалізація".

Отже поняття "універсалізація гравця" присутнє у футболі. У зв'язку з цим було здійснено опитування тренерів, чи зростає рівень універсальності гравця з розширенням зон його дій та з збільшення функцій у матчі.



Рис. 3. Форми організації проведення тренувань кваліфікованих футболістів:

□ - індивідуальна; ▣ - командна; ▤ - групова

Значна кількість тренерів (79,3 %) схильні до думки, що збільшення функцій та розширення зон дій гравців у матчі впливає на рівень універсальності гравця, і лише 20,7 % респондентів, вважає що не впливає.

На запитання, чи в майбутньому високі результати змагальної діяльності футболістів залежатимуть від рівня універсальності гравця, більшість тренерів (70,3 %) відповіли, що залежатимуть, і лише 29,7 % тренерів відповіли, що рівень універсальності гравця не впливатиме на результат змагальної діяльності.

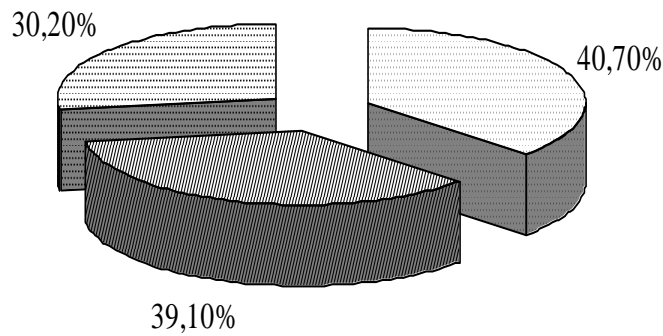
Отже, дані анкетування підтвердили думку тренерів про значення процесу універсалізації у футболі, оскільки вона відображає сучасні тенденції розвитку цієї гри. Однак вона повинна базуватися на тому, що футболісти відповідно до свого ігрового амплуа опановують свої основні функції, а потім їх розширюють, чим збільшують зони дій у матчі.

Кожен гравець не залежно від амплуа повинен брати активну участь як у захисті, так і у нападі команди. Чим більше гравців беруть участь у захисті і нападі тим, більше є варіантів для розвитку атакуючих дій своєї команди та ефективній протидії атакуючим діям суперника.

Отже, отримані результати вказують, що добір засобів і методів підготовки переважно здійснюється відповідно до індивідуальних показників підготовленості футболістів різного ігрового амплуа та особливостей змагальної діяльності.

Висновки

Установлено, що сучасний рівень техніко-тактичної підготовленості кваліфікованих футболістів національних та клубних команд України порівняно з провідними командами Європи та світу потребує удосконалення, про що свідчить високий рівень узгодженості думок спеціалістів галузі футболу ($W=0,98$).

Структура та зміст техніко-тактичних дій футболістів великою мірою залежать від тактичної побудови на гру, яка визначає основні функції гравців у нападі та захисті команди. Процес удосконалення техніко-тактичної підготовленості футболістів повинен здійснюватися в рамках сучасних тактичних систем, а саме: 1-4-4-2; 1-4-5-1; 1-4-3-3.

Характерною особливістю розвитку сучасного футболу є розширення зон функціонування гравців в ході матчу та збільшенням ігрових функцій в команді. Більшість респондентів 45,6 % вважають, що дані зміни характерні для гравців лінії півзахисту.

Щодо методології удосконалення техніко-тактичних дій, то 40,7 % фахівців галузі футболу в тренувальному процесі надають перевагу індивідуальним формам організації тренувальних занять, 39,1 % тренерів – груповим формам та 30,2 % тренерів – командним формам.

Перспективи подальших досліджень спрямовані будуть на проведенні аналізу основних напрямків розвитку фізичної підготовки кваліфікованих футболістів у відповідності до процесів розвитку сучасного футболу.

Використані джерела

1. Дулібський А. В. Тенденції розвитку сучасного футболу / А. В. Дулібський // Практикум з футболу : [Науково-методичні аспекти тренування футболістів : матеріали II Всеукр. наук.- практ. конф.] – К., 2001. – С. 5 – 7.
2. Історичні аспекти розвитку тактики футболу : навч. посіб / Соломонко В. В. Лісенчук Г. А., Соломонко О. В., Молнар М. В. – Л., 2010. – 179 с.
3. Костюкевич В. М. Управление тренировочным процессом футболистов в годичном цикле подготовки : монография / В. М. Костюкевич. – Винница : Планер, 2006. – 683 с. – ISBN 966-22.22.0

4. Латышкевич Л. Проблема повышения эффективности соревновательной деятельности в спортивных играх / Л. Латышкевич, М. Воробьев, Л. Бухтий // Наука в олимпийском спорте. – 1997. – № 2. – С. 13 – 16.
5. Максименко И. Г. Соревновательная и тренировочная деятельность футболистов : монография / И. Г. Максименко. – Луганск : Знание, 2009. – 258 с.
6. Перцухов А. Порівняльний аналіз індивідуальних техніко-тактичних дій футболістів різної кваліфікації / Андрій Перцухов // Молода спортивна наука України : зб. наук. пр. з галузі фіз. культури та спорту. – Л., 2009. – Вип. 13., т. 1. – С. 226 – 231.
7. Петухов А. В. Методика формирования индивидуальной технико-тактической подготовки юных футболистов : автореф. дис. ... канд. пед. наук : спец. 13.00.04 „Теория и методика физического воспитания, спортивной тренировки и оздоровительной физической культуры" / Петухов Андрей Владимирович ; Всесоюз. науч.-исслед. ин-т физ. культуры. – М., 1990. – 22 с.
8. Сутула В. А. Особенности отбора и комплектования игровых линий в детско-юношеских футбольных командах / В. А. Сутула, М. И. Фоменко, Р. Аль Овайдат. – Х. : ХГИФК, 1999. – 184 с.
9. Шамардин В. Н. Система подготовки юных футболистов : учеб. пособ. / В. Н. Шамардин. – Д., 2001. – 104 с.

Karpa I., Lapychak I., Kogut T.

**CHARACTERISTICS OF THE MAIN AREAS
OF TECHNICAL AND TACTICAL PREPAREDNESS
OF SKILLED PLAYERS IN ACCORDANCE WITH THE MODERN CONDITIONS
OF FOOTBALL**

The results of the study determined that the structure and content of the technical and tactical actions of football players in large measure depend on the game's tactical organization, which defines the main functions of the players in attack and defense team. A characteristic feature of development of modern football is the extension the areas of players functioning during the match and increasing the game features in the team. The gotten results indicate that the selection of means and methods of preparation should be carried out in accordance with the individual preparedness indices of the players and features of competitive activity.

Key words: *football, technical and tactical preparedness, players, trends, questioning.*

Стаття надійшла до редакції 28.08.2014 р.