

## ХАРАКТЕРИСТИКА СПОСОБІВ УЗГОДЖЕННЯ ІНТЕРЕСІВ АКТОРІВ ІНТЕГРОВАНІХ ПРОМИСЛОВИХ СТРУКТУР

*З'ясовано роль та необхідність узгодження інтересів акторів інтегрованих промислових структур. Досліджена сутність поняття узгодження інтересів акторів інтегрованої промислової структури; представлено основні вимоги та характеристики способів узгодження інтересів акторів інтегрованої промислової структури.*

*Ключові слова: інтерес, актор інтегрованої промислової структури, узгодження, спосіб, економічна безпека.*

O. U. CHERNAYA

Volodymyr Dahl East-Ukrainian National University, Luhansk

## CHARACTERISTIC OF THE WAYS OF COORDINATION OF INTERESTS OF ACTORS OF INTEGRATED INDUSTRIAL STRUCTURES

*Abstract - The role and the need of coordination of interests of actors of integrated industrial structures were defined. The essence of the concept of coordination of interests of actors of integrated industrial structure was investigated, the main requirements and characteristics of the ways of coordination of interests of actors of integrated industrial structures were presented.*

*Key words: interest, actor of integrated industrial structure, coordination, way, economic security.*

**Постановка проблеми.** Українські інтегровані промислові структури (далі – ІПС) є складним і неординарним економічним явищем. Існування ІПС, їх значення для економічної безпеки держави в цілому та регіонів зокрема змушує пильніше досліджувати їх становище, організацію управління з метою усунення загроз для української економіки. Наслідком дослідження генези ІПС стало їхнє тлумачення як ієрархічно та гетерархічно структурованого цілісного утворення акторів, чий інтереси реалізуються в ході технологічних, економічних, організаційних, соціальних процесів, сумісна діяльність котрих спрямована на досягнення спільних цілей і протистояння й подолання загроз, що виникають як у зовнішньому, так і у їхньому внутрішньому середовищі [4]. Існуючі в управлінні ІПС окремі проблеми пов'язані, передусім, з відсутністю узгодженості інтересів між акторами ІПС, що значно ускладнює процес їхнього розвитку, наражаючи економічну безпеку ІПС на численні загрози.

**Аналіз останніх досліджень і публікацій.** До сьогодні вивчення інтересів підприємств здійснювалося в неінституціональній економічній теорії, але положення цієї теорії поки що складно використовувати в контексті управління економічною безпекою ІПС. Особливості й відмінності створення та функціонування ІПС характеризують склад і складну структуру інтересів акторів ІПС, які потрібно постійно узгоджувати. Разом з тим не досить розвиненими в теоретико-методичному плані залишаються і питання способів узгодження інтересів акторів ІПС.

Отже, **мета статті** полягає в дослідженні основних вимог та характеристик способів узгодження інтересів акторів ІПС.

**Виклад основного матеріалу.** Узгодження інтересів розуміється як процес досягнення компромісу в масштабі задоволення інтересів суб'єктів [1] (для нас акторів ІПС).

Узгодження – складний процес, який потребує значної професійної уваги. Узгодження інтересів є процесом, результативність якого слід розглядати крізь призму її досягнення у часі та просторі. У попередніх дослідженнях [1, 4] було доведено що узгодженість інтересів акторів ІПС тлумачиться як характер взаємодії інтересів акторів ІПС, якій притаманні властивості несуперечливості, ієрархічної упорядкованості, адаптивності, організованості, оптимальності та відповідності загальним цілям ІПС.

Сьогодні накопичено значний досвід взаємодії між інтересами різних суб'єктів, які мають різні механізми. Однак, як правило, вони вирішують локальні, разові завдання узгодженості інтересів і не стосуються ні рівня акторів ІПС, ні ІПС у цілому. Тому питання узгодження інтересів акторів ІПС залишаються на сьогодні одними з актуальних і не до кінця досліджених. Основні питання суперечливості інтересів – відсутність цілісного підходу до питань узгодження інтересів акторів ІПС та відсутність тісної інформаційної взаємодії акторів ІПС. Отже, для подальшого дослідження питань узгодження інтересів акторів ІПС необхідно дослідити основні способи узгодження інтересів акторів ІПС, дослідити їх характеристики.

Спроба узгодження інтересів акторів ІПС, по-перше, потребує визначення носіїв цих інтересів – суб'єктів дослідження. Інтереси ІПС представляє керівництво холдинг-центру. Саме воно є носієм групового інтересу ІПС, має всі права на управління економічною безпекою ІПС, є представником інтересів на державному рівні (зовнішній інтерес) і водночас реалізує інтереси акторів на рівні ІПС (внутрішній інтерес). Керівництво холдинг-центру ІПС володіє не всіма правами, а найважливішими її складовими. Назвемо це “консолідованим контрольним пакетом інтересів ІПС”. Сюди входять такі основні права, як право використання, право управління, право на дохід та ін.

У системі інтересів ІПС особливої уваги заслуговує вертикаль, представлена особистими інтересами акторів ІПС та інтересами ІПС у цілому, змістовні характеристики яких подано в таблиці 1.

Особисті інтереси направлені на забезпечення особистої безпеки, якість і рівень життя, можливості фізичного, інтелектуального та духовного розвитку. Інтереси акторів – сукупність неоднорідних інституційованих інтересів, носіями яких є акціонери, менеджери та наймані працівники. Інтереси ІПС представлені сукупністю неоднорідних інституційованих інтересів, носіями яких є представники акторів ІПС, власники ІПС, акціонери, менеджери та наймані працівники [1].

Таблиця 1

### Змістовні характеристики вертикалі найбільш значущих інтересів ІПС

Вид інтересу	Змістова характеристика інтересу
Особисті інтереси	Є обумовленими особистими потребами і стосунками власності прагнення індивідів до ефективної трудової діяльності, направлені на збільшення і підвищення якості індивідуального людського капіталу, на зростання особистих доходів, підвищення рівня та якості життя і самореалізацію потенціалу своєї особи, забезпечення економічної безпеки
Інтереси акторів ІПС	Обумовлені особистими і виробничими потребами членів трудових колективів – працівників підприємств – прагненням до ефективної виробничо-господарської діяльності, направлене на неухильне підвищення прибутковості підприємств, забезпечення ефективного розширеного відтворення, забезпечення економічної безпеки, поліпшення життя і підвищення якості людського капіталу працівників цих підприємств
Інтереси ІПС	Є прагненням ефективно функціонувати в ринковій економіці, успішно конкурувати, закріпитися на ринку, отримувати прибуток, упроваджувати науково-технічні досягнення, здійснювати розширене відтворення інтенсивного ресурсозберігаючого типу, забезпечення економічної безпеки.

Інтереси ІПС концентруються в її політиці, яку впроваджує керівництво холдинг-центру ІПС. З одного боку, політика має ґрунтуватися на інтересах акторів ІПС, з іншого – створювати умови для ефективного функціонування економічної безпеки в цілому. Таким чином, узгоджувати інтереси навіть в актора ІПС досить проблематично.

Як і поняття “узгодження інтересів акторів ІПС”, поняття “спосіб узгодження інтересів акторів ІПС” не знайшло широкого використання в науковій літературі. У найзагальнішому розумінні “спосіб” означає прийом, дія, метод вживані при виконання якої-небудь роботи, при здійсненні чого-небудь, той або інший порядок, образ дій, метод у виконанні якої-небудь роботи, в досягненні якої-небудь мети [3]. Поєднавши такі поняття, як спосіб та узгодження інтересів акторів ІПС, можна дати визначення способу узгодження інтересів акторів ІПС. Спосіб узгодження інтересів акторів ІПС – це порядок дій щодо взаємного узгодження та забезпечення взаємної відповідності інтересів акторів ІПС.

Основні вимоги до способів узгодження інтересів промислових підприємств докладно висвітлюються в наукових роботах В.Л. Безбожного, який наголошує, що формулювання вимог до способів узгодження інтересів має відбуватись із врахуванням специфіки діяльності кожного підприємства, стадії його розвитку, соціально-економічного потенціалу, суб'єктивних вимог вищого керівництва до забезпечення економічної безпеки підприємства [1]. Без сумніву, потрібно погодитись з автором, але ці наукові дослідження можна використовувати лише на рівні акторів ІПС, рівень ІПС у цілому потребує більш докладного вивчення.

З урахуванням вищенаведеного ключовими для ІПС мають бути такі вимоги до способів узгодження інтересів акторів ІПС, які викладено в таблиці 2.

Таблиця 2

### Основні вимоги до способів узгодження інтересів акторів ІПС

Основна вимога	Рівень
Відповідність способу узгодження інтересів стадії розвитку акторів ІПС та ІПС у цілому	Рівень ІПС
Несуперечливість способів узгодження інтересів акторів ІПС між собою та необхідним для їх реалізації ресурсам	
Взаємодоповнюваність способів узгодження інтересів (синергізм)	
Пріоритетність способу узгодження за кількістю задіяних полів інтересів акторів ІПС	
Відповідність способу узгодження інтересів ІПС спрямуванню діяльності акторів ІПС при забезпеченні узгодження управління економічною безпекою ІПС	Рівень актора
Можливість застосування способу узгодження до конкретного актора ІПС	
Відповідність способу узгодження потенціалу актора ІПС	

При формуванні вимог до способів узгодження інтересів ІПС, варто зазначити про тривекторність (рис. 1) цих способів. Перший вектор – внутрішній, передбачає, що інтереси актора ІПС мають бути узгоджені. Другий вектор – мають бути узгоджені інтереси акторів ІПС. Третій – зовнішній, передбачає, що мають бути узгоджені інтереси ІПС із зовнішнім середовищем. Це можуть бути споживачі ІПС, населення території, де розташоване ІПС, постачальники та інші контактні аудиторії. Переpletіння інтересів та неоднозначність їх ідентифікації обумовлює те, що кожна дія ІПС має розглядатись на нижчому рівні (актора ІПС) крізь “призму” інтересів, а на вищому рівні крізь цілі забезпечення економічної безпеки ІПС.

Треба зауважити: якщо відбувається узгодження інтересів акторів ІПС із внутрішніми інтересами, то має місце взаємодія активної сторони (актор ІПС) з іншими активними та пасивними акторами. Щодо узгодження інтересів акторів ІПС, то в даному разі відбувається взаємодія або двох активних сторін (жодна зі сторін не може повною мірою нав'язати свої інтереси), або ІПС відіграє активну роль, або деякі актори ІПС відіграють пасивну роль у взаємовідносинах.



Рис. 1. Тривекторність узгодженості інтересів ІПС:  $A_n$  –  $n$ -й актор ІПС;  $I$  – інтереси

У зв'язку з тим, що різними авторами пропонуються різні способи узгодження інтересів акторів ІПС, жоден з яких не є досить повним, всебічним і детальним, остаточно розробленим, то стає актуальним питання встановлення найбільш повної та детальної процедури узгодження інтересів акторів ІПС, графічна інтерпретація якої надана на рис. 2.

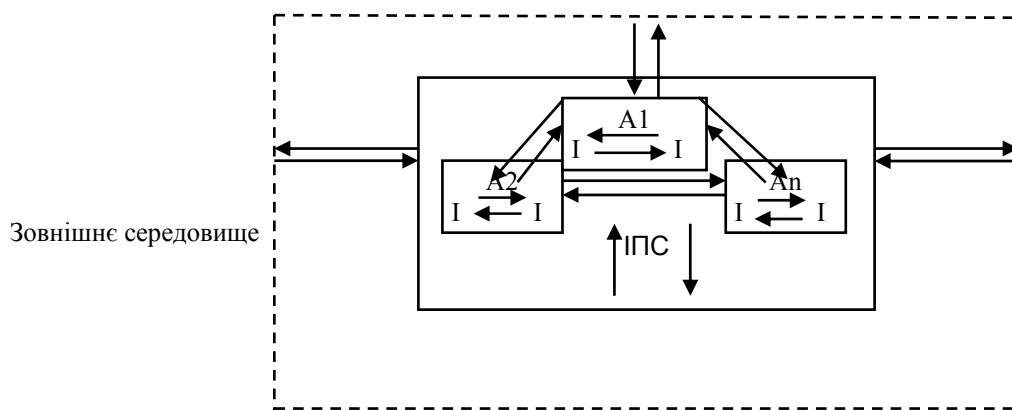

Рис. 2. Процедура узгодження інтересів акторів ІПС

Розроблено автором за [1–3] з запозиченнями та додаваннями

Отже, по-перше, керівництво холдинг-центру має усвідомити та прийняти рішення про необхідність узгодження інтересів акторів ІПС. По-друге, процес усвідомлення необхідності узгодження інтересів повинно бути доведено до кожного актора ІПС та викликати позитивну реакцію, оскільки без взаємного порозуміння акторів ІПС щодо необхідності узгодження їх інтересів подальші етапи процедури унеможливаються. По-третє, коли необхідність узгодження інтересів усвідомлено актори мають дійти порозуміння взаємних проступок. По-четверте, актори повинні дійти порозуміння, які пріоритетні інтереси треба узгодити в першу чергу, звісно, швидко дійти такого порозуміння досить важко. По-п'яте, найважливіший етап, керівництвом холдинг-центру має бути обрано спосіб узгодження інтересів акторів ІПС, або комбінацію з декількох. Звісно, шостий етап застосування обраного способу і, нарешті, перевірка результатів. Якщо результати застосування обраного способу узгодження інтересів акторів ІПС є негативними, правилами здійснення даної процедури передбачається, що спосіб узгодження інтересів має бути переобраний.

Очевидним є те, що немає єдиного еталонного способу узгодження, який би охоплював усе поле інтересів акторів ІПС та був універсальним щодо застосування в ІПС.

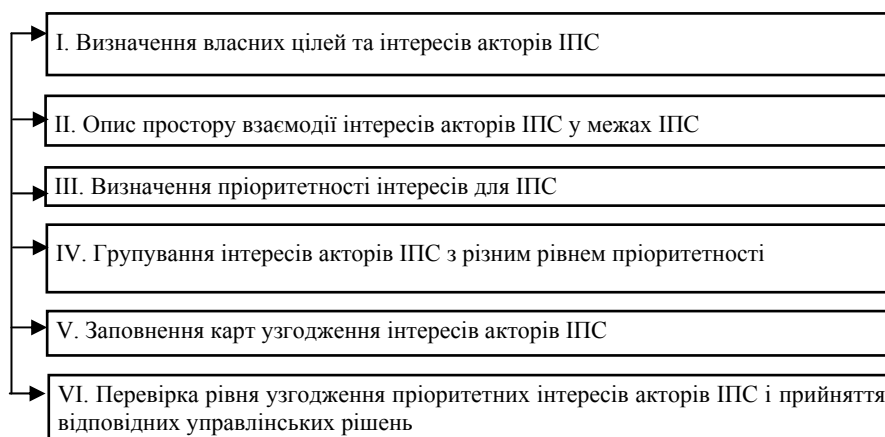
Дослідження Безбожного В.Л. свідчать, що у реальній управлінській діяльності, немає специфічних господарських дій, які були би способом узгодження конкретного інтересу. Складності полягають у комплексності господарських дій, коли під зону охоплення підпадають декілька інтересів акторів ІПС. При цьому на одну групу інтересів господарська дія, яка позначена як спосіб узгодження інтересів, має позитивний

вплив, реалізуючи їх, на іншу, навпаки, – негативний вплив. Тому основним є визначення пріоритетності та важливості реалізації інтересу за рахунок узгодження [1].

Комплексність, складність та етапність реалізації того чи іншого способу залежить від масштабу інтересу. Але бувають й виключення, коли одноразова проста господарська дія несе наслідок реалізації інтересу в майбутньому (наприклад, отримання довгострокової ліцензії на технологію, продукт) [1].

Переплетіння інтересів та неоднозначність їх ідентифікації обумовлює те, що кожна дія господарської та соціальної діяльності акторів ІПС має розглядатись на нижчому рівні скрізь “призму” інтересів та на вищому рівні керівництво ІПС – крізь цілі забезпечення економічної безпеки ІПС [1, 4].

**Висновки.** ІПС притаманна наявність різноманітних взаємопов'язаних інтересів. Проте система інтересів ІПС завжди є суперечливою. Здійснення вибору способу узгодження інтересів акторів ІПС є процесом, складність якого зумовлена динамічністю зовнішнього та особливо внутрішнього середовища ІПС. За таких умов виникає потреба в установленні вимог та характеристик до способів узгодження інтересів акторів ІПС. У статті представлено основні вимоги до способів узгодження інтересів акторів ІПС, а саме: несуперечливість та альтернативність способів; відповідність способу, що вибирається, умовам діяльності та стадії розвитку ІПС; легітимність вибраного способу. При виборі способу узгодження інтересів акторів ІПС потрібно використовувати дуже широке коло інформації, проводити глибокі розрахунки та кваліфіковану експертну оцінку. Використання результатів оцінки узгодження інтересів акторів ІПС дозволить виявити стан економічної безпеки ІПС в цілому.

### Література

1. Система економічної безпеки: держава, регіон, підприємство : монографія / Г. В. Козаченко, О. М. Ляшенко, В. Л. Безбожний та ін. – Луганськ : Елтон-2, 2010. – 326 с.
2. Ляшенко О. М. Концептуалізація управління економічною безпекою підприємства : монографія / О. М. Ляшенко. – Луганськ : СХУ ім. В. Даля, 2011. – 400 с.
3. Ожегов С. И. Толковый словарь русского языка / С. И. Ожегов, Н. Ю. Шведова. – М. : ОНИКС 21 век, 2003. – 1200 с.
4. Чорна О. Ю. Узгодження інтересів акторів ІПС – імперативна детермінанта управління економічною безпекою ІПС / О. Ю. Чорна // Вісн. Хмельниц. нац. університету. Економічні науки – № 2. – Т. 3 (186). – Хмельницький, 2012. – С. 234–237.

### References

1. Systema ekonomichnoyi bezpeky: derzhava, region, pidpryyemstvo : monografiya / H. V. Kozachenko, O. M. Lyashenko, V. L. Bezbozhnyy [ta in.]. – Lugans'k : Elton-2, 2010. – 326 s.
2. Lyashenko O. M. Kontseptualizatsiya upravlinnya ekonomichnoyu bezpekoyu pidpryyemstva : monografiya / O. M. Lyashenko. – Lugans'k : SNU im. V. Dalya, 2011. – 400 s.
3. Ozhehov S. I. Tolkovyy slovar' russkogo yazyka / S. I. Ozhehov, N. Yu. Shvedova. – M. : ONIKS 21 vek, 2003. – 1200 s.
4. Chorna O. Yu/ Uz'hodzhennya interesiv aktoriv IPS – imperatyvna determinanta upravlinnya ekonomichnoyu bezpekoyu IPS / O. Yu. Chorna // Visnyk Khmel'nyts'koho natsional'noho universytetu. Ekonomichni nauky – № 2. – Т. 3 (186). – Khmel'nyts'kyu, 2012. – С. 234–237

Надіслана/Written: 20.05.2013 р.

Надійшла/Received: 22.05.2013

Рецензент: д.е.н., проф. О. М. Ляшенко