

Олександр ВАСЯНОВИЧ
Людмила ДОЛГОПОЛОВА
Віктор МОЙСІЄНКО

МЕЛЕНІ І МЕЛЕНІВЦІ

Село Мелені Коростенського району Житомирської області розміщене в мальовничому куточку Українського Полісся на рівному місці, недалеко від упадіння річки Злобич в річку Іршу. Саме село розташоване на річці, яка зараз називається Королева, а раніше – Веснач, бо вода в ній з’являється лише з таненням снігу. Численні річечки, рівчаки, струмки, які вздовж та впоперек оперезують село, вказують на його давнє походження.

Неподалік від Мелень знаходилася мезолітична стоянка, яка з’явилася, напевне, в кінці раннього мезоліту та існувала в пізньому (VIII – V тис. до н. е.)¹. В період раннього середньовіччя теперішні меленівські землі входили до складу Деревлянського князівства з могутніми колись містами Іскоростенем, Вручієм, Малином. Хоча немає жодної писемної інформації про село того часу, але співзвучність назви Мелені – Малені не виключає припущення, що на цих землях знаходилися володіння могутнього деревлянського князя Мала. До речі, варто зауважити, що самі меленівці своє село і себе самих називають саме так: *Ма|лені* та *ма|леновце*. Так називають їх і жителі навколишніх сіл.

Село Мелені має багато в чому типову історію, подібну до десятків шляхетських сіл Волині та Київщини. Про цей край дуже красномовно ще в 1882 році висловився польський історик та етнограф Антоні Ролле: „Набагато раніше, в IX – X ст., відігравши дієву роль, зійшов він (край – *В.М.*) зі сцени, заховавши в товщах своїх земель пам’ятники та історію власного болю, потрясінь та кривавих запасів, убравши в гарну легенду, яка до сьогодні возноситься над його витеребленими борами”². Нинішні Васяновичі-, Стретовичі-, Грищенки-Меленівські – нащадки колишньої околицької шляхти, подібної до своїх сусідів Чопівських, Скуратівських, Невмержицьких, Недашківських, Білошицьких, Левківських, Дідківських, Вигівських та ін. Перші відомості про них широко засвідчені від XVI ст. Хто були ці шляхтичі (бояри, дворяни, зем’яни)? За А. Ролле, це рештки княжих дружин, що zostалися після татарського погрому³. А.Яблоновський

¹ Археология СССР: Мезолит СССР. АН СССР; Инст. Археолог. / Отв. ред. тома Кольцов Л.В. – М., 1989. С. 107.

² Rolle A. Dzieje szlachty okolicznej w owruckim powiecie // Z przeszłości Polesia Kijowskiego. Opowiadania historyczne. – Warszawa, 1882. – S. 5.

³ Rolle A.J. Dzieje szlachty ... – S. 8.

констатував, що боярин у давніх руських княжат був слугою, але слугою значним. Після ж занепаду цих княжат бояри руських земель разом зі звичайними слугами zostалися без своєї прямої роботи, тобто без служби. Тому частина їх розпоршилася по чужих землях, частина по землях нових володарів, пристаючи там до свого звичного ремесла – збройних дружин⁴.

З плином часу при литовських князях давнє руське боярство розпалося на кілька розрядів, з яких виділялися „зем'яни”, „слуги ординські” та „слуги замкові”. Такий поділ боярства став особливо відчутним після Люблінського сейму 1569 року. Оскільки на основі рішення цього сейму південні землі Великого князівства Литовського були приєднані до Польщі, то на цих землях стали діяти й польські закони. Волинське та київське боярство мало розподілитися вже на основі польських станових розрядів. Тому зем'яни були визнані шляхтою з усіма належними цьому станові привілеями та повинностями, а слуги ординські та замкові – ні. Ці стани було призначено *людьми посполитими*, підвладними королівському старості⁵.

Як відзначають дослідники, до обов'язків овруцького боярства входила „служба ординська” – супровід великокнязівських послів через Степ до Криму чи кочовищ Перекопської та Ногайської орд. Заушани мусили ставити в поході намети для київського князя, тобто становили щось на зразок його особистої гвардії⁶. Не виключаємо, що в таких посольствах брали участь і Меленівські.

Значно більше писемної інформації про період пізнього середньовіччя. Меленівські, так само, як і Скуратівські та Чопівські, від „*достолавных русских князей*” ще в період роздробленості Русі отримали свої права на землі⁷. М. Теодорович, наприклад, вважає, що „всі дипломи на дворянство околичні шляхтичі отримали від великих князів литовських ще до Люблінської політичної унії – тобто в XIV, XV і XVI ст.”⁸ Проте зрозуміло, що таких писемних відомостей до нашого часу не збереглося. Наталія Яковенко в таблиці складу панів і бояр-шляхти Київщини і Брацлавщини (за матеріалами кінця XV – першої половини XVI ст.) називає і Меленівських (Меленських) та Стретовичів (Меленських?)⁹. Висновок напрашується сам собою: якщо

⁴ Rolle A.J. Dzieje szlachty ... – S. 8 – 9.

⁵ Историко-статистическое описание церквей и приходов Волынской епархии. Составил Н.И. Теодорович. – Почаев, 1888. – С. 5.

⁶ Яковенко Н. Бояри-шляхта із Заушшя // Старожитності. – 1991. – № 5. – С. 10.

⁷ Похилевич Л. И. Уезды Киевский и Радомысльский. Статистические и исторические заметки о всех населённых местностях и с подробными картами их. – К., 1887. – С. 226.

⁸ Историко-статистическое описание... – С. 3.

⁹ Яковенко Н. М. Українська шляхта з кінця XIV до середини XVIII ст. (Волинь і Центральна Україна). – К., 1993. – С. 147 – 150.

було таке прізвище, то вочевидь було й поселення Мелені.

У податковій документації останньої третини XVI ст. вперше поіменно перелічено платників податків у селах Київщини. За реєстром 1571 р. зауськими (за річкою Уж) боярами названо 56 осіб із сіл Дідкович, Ходаків, Мелень, Багринівців, Іскорості (Коростеня), Білошич, Недашок, Вигова й Скуратів¹⁰. У 1571 р. в Меленях проживало 5 зауських бояр¹¹. У Державному архіві Київської області (ДАКО) міститься велика кількість документів, які дають можливість стверджувати, що 1570 р. польський Король Сигізмунд Август дав привілеї Василю Меленевичу Тупачаловському¹² (див. Додаток I). Можливо, саме тоді з'явився і герб роду Меленівських, опис якого зберігся в ДАКО: „*Герб Топачь. Во красном поле черное кориуново крыло, с изгибом в правую сторону щита обращенное, у коего нога золотая, на шлеме три страусовых пера*”¹³ (див. Додаток III).

Непрямі свідчення дозволяють припускати, що Меленівські на цих землях були відомі й раніше. Так, у справі від 1554 року про поступлення Олешковичами ниви у Вигові Вигівським серед свідків є і Василь Міткевич Меленевиц¹⁴. Ім'я Василя Міткевича Меленевица, сина Василя Тупачаловського, згадується й під 1620 роком, про що йтиметься нижче. Очевидно, у 1554 році мова йшла про батька, бо і батько і син – Василі (Васяни). Відомий ще один документ, у якому йдеться про Меленевиці Зауської волості: „Ли(ст) Ивана Немирича на человека **В**лексиа на Зауши ... Тупачало(в)ского ... у Меленевицо(x)”. Датований документ 1514 роком¹⁵. Шляхтичі-свідки, згадані в документі – Іван Немирич, Федір Єлець, Солтан Стецкевич, Станіслав Сурин – дійсно проживали в Київській землі на початку XVI ст. Мабуть, будемо недалеко від істини, коли допустимо, що згадані Меленевиці і сучасні Мелені – назви одного населеного пункту. Зауважимо, що вже від початку XVII ст. село в документах називається тільки Мелені.

Що ж міг і чого не міг шляхтич? Перш за все він визнавався вищим за міщанина чи селянина і його слово прирівнювалося, як і присяга до юридичного доказу. Шляхтич, що втік з поля бою, втрачав маєток і „честь”, тобто шляхетське звання. Втрачали „честь” і жінки, які виходили заміж за простих людей, та шляхтичі, які були замішані у крадіжці або, оселившись у містах, віддавалися ганебним для воїна заняттям „руками робити” і „ліктем міряти”. Крім того осілі шляхтичі

¹⁰ Яковенко Н. Україна аристократична // На переломі: друга половина XV – перша половина XVI ст. – К., 1994. – С. 312.

¹¹ Клепатский П.Г. Очерки по истории Киевской земли. – Одесса, 1912. – Т. 1. – С. 222.

¹² ДАКО. – Ф. 782, оп. 1, спр. 7453, арк. 10.

¹³ ДАКО. – Ф. 782, оп. 1, спр. 7453, арк. 10.

¹⁴ АУЗР. – 1863. – Ч. III. – Т. 1. – С. 323 – 325.

¹⁵ ЦДАУК. – Ф. 220. – Оп. 1. – Спр. 655.

збиралися на свої з'їзди – сеймики, де вирішували різноманітні справи, пов'язані з місцевим життям. Закон твердо гарантував майнові права шляхтича стосовно повного права успадкування й розпорядження власною землею. З 1569 р. шляхетські володіння повністю звільнялися від усіх податків і повинностей, окрім твердо визначеного, установленого за згодою сейму грошового побору¹⁶. Хоча, варто зауважити, що життя нерідко ставило інші, приземлені завдання, коли шляхтичі забували про благородство і чинили зовсім не пошляхетськи.

Найдавніші фіксації про Мелені і меленівців у писемних пам'ятках.

Назву нашого села та шляхетський додаток до основних прізвищ, мабуть, небезпідставно, пов'язують із особою якогось Василя Меленя. Василь Мелень – реальна чи міфічна постать? На основі свідчень писемних пам'яток довідуємося, що житель с. Мелені Василь Мелень купив у Новака (жителя с. Новаки) селище Хотиничі за 30 кіп грошей¹⁷. Ця згадка датована 1576 роком і на сьогодні є однією з перших із відомих про наше село. Такі прізвища поширені й зараз у населених пунктах Західної України, зокрема, в Стрию, Моршині. Відоме прізвище Мелень і з писемних документів початку XVII ст. Так, у справах із с. Одрехови (Лемківщина) зустрічаються прізвища *Дмитрь Меленоу(в)*¹⁸. Василя Меленя, як видно, шанували місцеві шляхтичі, бо після смерті на його могилі був установлений червоний камінь (плита), який знайшли меленівці майже через 200 років у с. Хотинівка біля порога жителя Клименка. Можливо, якийсь упливовий, заможний мешканець із західних українських земель прибув на Полісся в середині XVI ст., де саме в межиріччі Ірші, Злобичанки та Королева отримав підтвердження на власність від польського короля Василь (Васян) Тупач (Тупачаловський) із Ходаків. Проте, логічніше буде припускати, що Васян Тупач і Василь Мелень – одна особа. Що то був за Тупач, сказати непросто, оскільки свідчень історія залишила обмаль. Можливо, забрів сюди якийсь нащадок представника любецької шляхти Тупич (Тупиця)¹⁹. Вартий уваги і той факт, що дотепер пам'ять меленівців зберегла назву урочища „Тупиця” або „Тупицьове”, яке, можливо, також якимось пов'язане з отими першими Тупачами. Зрештою, на початку XVI ст. розпочалася так

¹⁶ Яковенко Н.М. Бояри-шляхта із Заушшя // Старожитності. – № 5. – 1991. – С. 10.

¹⁷ ЦДІАУК. – Ф. 491, оп. 45, спр. 176, арк. 124.

¹⁸ Керницький І.М. Акти с. Одрехови / Підгот. до вид. І.Керницький, О.Купчинський. – К., 1970. – С. 20.

¹⁹ Яковенко Н. Нарис історії середньовічної та ранньомодерної України. – К., 2005. – С. 258.

звана „прізвишна революція”, тобто звичай позначати шляхтичів власницькими прізвищами, утвореними від назви населеного пункту, яким володіла шляхетська родина²⁰. Чи не сталося так і з Тупачами із Ходаків? Місцевість від початку могла називатися Мелені, а її мешканці – спочатку Меленевиці, а потім Меленецькі чи Меленські. Без припущення наявності реальної особи якогось Меленя, Мелетія, Мелентія важко пояснити походження назви села.

У Лаврентія Похилевича (свою працю написав і опублікував у 1864 році) знаходимо інформацію, що Мелені заселені виключно так званою околичною шляхтою, яка визнавала себе дворянами, на основі привілеїв, виданих польськими королями. Всі жителі села носять прізвище Меленівський. Число мешканців – близько 1765. Від 1839 року – всі православні. Крім шляхтичів Меленецьких у селі було кілька представників інших станів: духовенства, військових, міщан та однодвірців – всього 58, а також 152 селянина, підданих поміщика Вельгорського в хуторі Війнарівка та деяким дворянам Меленецьким²¹.

Щодо релігійного життя у Меленях, то тут повна невизначеність. За актовими книгами можна з упевненістю сказати, що з 1650 по 1720 рр. в Меленях була побудована церква в ім'я Архістратига Михаїла²². Від початку організованого релігійного життя меленівці, зрозуміло, були православними. Михайлівська церква зводилася як православна. В. Антонович також наголошував, що околичні шляхтичі були православними. Особливо ревниво дотримувалися вони своєї віри в часи, коли церковна унія почала поглинати інші православні роди, тобто з першої половини XVII ст.²³ Проте незаперечними фактами є й такі, що меленівці після впровадження унії на Берестейському соборі 1596 року (можливо, не всі, хоч це й мало ймовірно) стали греко-католиками²⁴.

До 1839 року в Меленях була уніатська церква, що постала, найочевидніше, на місці колишньої православної. Невідомо лише коли. Про це також знаходимо свідчення в Л.Похилевича: „Чоповицька церква відома тим, що її настоятель протоіерей Степан Буткевич у 1839 році, будучи благочинним всіх уніатських церков Київської губернії, сприяв об'єднанню духовенства й уніатського люду із єдиною православною церквою. Уніатські церкви, які з ним

²⁰ Яковенко Н. Нарис... – С. 154.

²¹ Похилевич Л. Сказания о населенных местностях Киевской губернии. – Біла Церква, 2005. – С. 108.

²² Антонович В.Б. Содержание актов об околичной шляхте // АЮЗР. – 1867. – Ч. III. – Т. 1. – С. 28 – 29.

²³ Антонович В.Б. Содержание ... – С. 22.

²⁴ ЦДАУК. – Ф. 127, оп. 1010, спр. 79, арк. 4.

приєдналися, були в таких місцевостях Київської губернії: Радомишльського повіту в селах: Чоповичі, Мелені, Скурати, Горбулів...²⁵.

У 1839 р. 990 меленівців на чолі зі священником Миколою Буткевичем перейшли від уніатського на православне віросповідання²⁶. Православну віру Меленевські приймали з насторенням і без великого ентузіазму. Поміщик села Павло Меленівський, який мешкав у Махновському повіті Київської губернії, писав до свого родича Григорія Меленівського, підбурюючи шляхту до невиконання релігійних обрядів. У його листі зокрема зазначалося *„что там делает ксёндз, вы мне ни о чём не доносите. Если он на православную веру вас склоняет, то не соглашайтесь, ибо кто в какой вере родился должен и умереть. Подайте сей же час просьбу в консисторию или до официала о перемене ксёндза”*²⁷. Крім цього він давав наступну рекомендацію *„чтобы не дозволяют священнику отправлять богослужение по книгам московской печати, а если будет продолжат сие, то взять таковые книги и выбросить к нему в дом, а если сего не осмелятся мужчины, то послать баб”*²⁸. Користуючись порадою, меленівська шляхта обрала таємно зі своєї громади шістьох чоловік, які замкнули церкву і деякий час не впускали туди священника.

Жителі Мелень іноді виявляли неприязнь до католиків. Так, у 1680 році брати Меленівські після охрещення за католицьким обрядом дитини своєї сестри, заміжньої за поляком, кидають немовля на подвір'я, гукаючи: *„Хай не множиться між нами собачий лядський народ, хай його пси з'їдять”*²⁹. Щоправда, до АЮЗР такі виписи з колишніх актових книг вибиралися тенденційно, аби продемонструвати передовсім вірність київської шляхти православній вірі та ненависть до католиків. Ми ж маємо зважити на факт, що понад сто років більшість зауської шляхти була уніатами.

Із Меленівських були представники як православного, так і уніатського духовенства: багато шляхтичів поступали в духовні звання; в актових книгах часто зустрічаються особи, які носять їхні прізвища. Наприклад, монах при Києво-Софійському соборі – Свиридон Меленівський, єпископ уніатський Міхал Меленівський³⁰. Хоча А.Ролле відзначає, що серед відомих (які щось досягли в XVII ст.) представників Меленевські якраз мали репрезентантів свого роду серед кліру православного³¹.

²⁵ Похилевич Л. Сказания... – С. 108.

²⁶ ЦДДАУК. – Ф. 127, оп. 1010, спр. 79, арк. 4.

²⁷ ЦДДАУК. – Ф. 442, оп. 146, спр. 160, арк. 2.

²⁸ ЦДДАУК. – Ф. 442, оп. 146, спр. 160, арк. 87.

²⁹ АЮЗР. – 1867. – Ч. III. – Т. 1. – С. 132.

³⁰ АЮЗР. – Ч. IV. – Т. 1. – С. 357, 634.

³¹ Rolle A.J. Dzieje szlachty... – S. 37.

Шляхтичі Меленівські, як могли (наскільки дозволяв їх статус), впливали на перебіг буремного тогочасного життя. У 1688 році Васяновичі, Грищенки, Стретовичі-Меленівські разом з Дідківськими, Вигівськими, Ходаківськими, Мошківськими, Чопівськими, Волківськими виступили з протестом проти постанови сеймика Київського воєводства, за приписом якої наказано було депутатам відправляти своїх представників на сейм з клопотанням про передачу шляхтичам маєтків, які належали Києво-Печерському монастирю³².

Меленівці, як і представники іншої околичної шляхти сусідніх сіл, часто згадувані в тогочасних записках до актових книг Житомирського та Овруцького гродського урядів XVI – XVII ст.

У справі Житомирського гродського суду за 26 січня 1605 року зем'янин господарський Київської землі Павло Гапонович Меленівський скаржить на односельця Степана Стретовича Меленівського за те, що останній „*препомневши срогости права посполитого и вин в нем описаных, того дня ... сам особою своею с челядью домовою и з помочниками своими ..., которых всих было чоловика о килканадцат, з многим и розным оружием, воине належачим, нашедше мощно, квалтом на властный дом мои шляхетский, там же в Меленех будущий, в котором жону мою на имя Полагю Гирмановну Белошицковну безвинне, окрутне а нелютостиве кием збил, змордовал*”³³. На основі цього позову через кілька місяців (у квітні) до Мелень приїхав возний Житомирського підстароства Яцько Накривальський, який і засвідчив побой: „*на левом боку два ране, знат, же кием быто, а голова вся збита*”³⁴.

У позові Стефана Немирича, записаному до актової книги Житомирського гродського уряду 1611 року від 3 січня, зокрема, йдеться: „*Обоюм сторонамь того ж року тисеча шестсот десятого, месеца ноябра, четвертого дня, положили позвы земские киевские во ймену Меленехъ, писаные по Семена Василевича, Кузмы Стретевича, Михайла Васяновича, Матфея Филоновича и иных меленевскихъ участниковъ, и в дворе каждого положили, и самымъ имъ, и челядью ихъ оповедаломъ о забите одного и поранене подданныхъ его милости пана Стефана Немирича...*”³⁵.

Подібні справи зовсім не свідчать про нестримний розбишацький норів саме Меленівських. Таких позовних заяв у тогочасних гродських та земських судах були тисячі. Хто відчував більшу силу,

³² АЮЗР. – Ч. III. – Т. 1. – С. 243 – 244.

³³ Актова книга Житомирського гродського уряду 1605 року / Підгот. до вид. В.В. Німчук // Ділова мова Волині і Наддніпрянщини XVII ст. – К., 1981. – С. 55.

³⁴ Актова книга Житомирського гродського уряду 1605 року – С. 107.

³⁵ Актова книга Житомирського гродського уряду 1611 року / Підгот. до вид. А.М. Матвієнко, В.М. Мойсієнко. – Житомир, 2001. – С. 38.

той намагався отримати і більшу владу будь-якими засобами і способами.

Васяновичі-, Стретовичі-, Грищенки-Меленівські були шляхтичами і в часи Хмельниччини, зрозуміло, що їх не оминула лиха участь: окрім шляхетського походження, вони стали волею долі ще й уніатами (про що вже вище йшлося). Саме проти таких соціальних верств і було спрямоване вістря козацької шаблі – без особливого відбору: українець був цей шляхтич за походженням чи поляк. Уже в другій половині 1650 року Меленівські разом з представниками іншої овруцької шляхти звертаються з протестами до Овруцького гродського уряду про розбої і гвалти козацькі³⁶. Про один із таких епізодів (уже предхмельниччини, власне періоду Руїни) йдеться в скарзі дворян Меленівських на козацького полковника Семена Палія, що записана до Овруцької гродської книги 1688 р. Данило з Мелень Меленівський своїм, а також шляхетних їх милості панів Василя, Григорія, Яна, Самуеля, Миколая та інших милості панів з Мелень Меленівських іменем з великим жалем протестують проти пана Семена Палія, полковника його королівської милості військ запорозьких в тому, що згадуваний звинувачений, не зважаючи на права і вольності шляхетські, ставши зі своїми кількомастами козаками на зимовий постій в домах власних шляхетських, кривди і розбої великі чинив³⁷.

Меленівські були людьми своєї епохи. А справедливість епохи в глухих овруцьких лісах, куди не завжди доїжджав возний із Овруча чи Житомира, нерідко визначалася силою. У Меленівських відбирали сильніші шляхтичі, Меленівські грабували відповідно слабших. Брالی участь Меленівські (разом з іншими шляхтичами) і в ганебному нападі в 1687 році під керівництвом полковника Лучинського на маєтність покійного пана Булиги Бронки. Проте подібних нападів на той час було сотні. Але цей став відомий тим, що, не знайшовши вдови в Бронках, ватага розбійників помчала за нею до Клінецького монастиря. Сам Лучинський, доганяючи вдову, в'їхав за нею до церкви на коні і там знущався. Такий випадок став швидко відомий на значних теренах. Ватага швидко розбіглася, а Лучинський із своїм поручником, якимось Меленівським, довго переховувався. Проте невдовзі їх знайшли. Лучинського скарали на горло, а Меленівського відхлестали, проте дозволили повернутися додому³⁸.

Тогочасний шляхтич, вже не кажучи про посполитого, жив у постійній тривозі. Окрім набігів кримських татар та козацьких ватаг, які інакше як стихійне лихо у поліських селах не потрактовувалися, допікали й більш заможні сусіди, такі ж само шляхтичі. Крадіжки,

³⁶ Rolle A.J. Dzieje szlachty ... – S. 25.

³⁷ АЮЗР. – Ч. III. – Т. 1. – С. 172 – 173.

³⁸ Rolle A.J. Dzieje szlachty... – S. 68 – 69.

розбої, гвалтування – було „буденним” заняттям тогочасної шляхти. Сотні записів у гродських, земських та підкоморських книгах із Житомира та Овруча – тому підтвердження. Тобто, для юридичного покарання злочинів шляхтичі часто зверталися за допомогою до місцевих судово-адміністративних установ. Але мусимо зважити ще й на те, що в повітових канцеляріях було відомо далеко не про всі події, що відбувалися в шляхетських маєтностях.

Значно частіше шляхтичі чинили народний самосуд, відомий під назвою копного суду. В копних судах на рівних брали участь шляхтичі, міщани та селяни. Збирався суд завжди в певних місцях. Таких копних центрів на Київському Поліссі було три. Один з них збирався у Липлянах для сіл, які знаходилися в межах басейну р. Ірші. Саме до цього суду й зверталися часто Меленівські. Копний суд розглядав справи про крадіжки та грабежі за скаргою однієї особи чи всього роду, які вимагали зібрати копу. Збиралися виборні від кожного поселення, які входили до складу округу, мав з’явитися і підозрюваний, якщо він був відомий. Відмова звинуваченого, свідка чи копника з’явитися слугувала мотивом для звинувачення й каралася пенею. Пені підлягав і той, хто без поважної причини, з метою особистої помсти збирав би копу. Суд копи проводив розслідування. При недостатності доказів звинуваченому пропонувалося очистити себе присягою і тоді на його користь присуджувався штраф з позивача. Відмова від присяги була рівнозначна визнанню винуватості і мала місце не раз; клятвовідступництва поліщуки боялись більше покарання. Якщо підозрюваний не зізнавався, не дивлячись на численні докази і переконаність копників в його винуватості, застосовувалися допити у вигляді покарання різками чи піджарювання на вогні. Покарання полягало у поверненні позивачу вартості украденого з пенею, чи в покараннях ганебних, чи в смертній карі через повішання. В середині XVIII ст. копні суди припинили своє існування³⁹.

Коли в 1702 році по всій Речі Посполитій починає формуватися ополчення проти шведів, всі шляхетські роди також мали давати на війну своїх людей. Меленевські відрядили двох шляхтичів у розпорядження житомирського старости Йозефа Корчевського⁴⁰. Крім таких організованих ополчень під керівництвом старост овруцького та житомирського, створювалися й громадів ходячкові братства. В урочиську Степанівка вибрали урядників, з яких стражництво дісталася Степану Меленівському⁴¹.

³⁹ Фотинский О. Очерк истории мелкого дворянства Овручско-Житомирского в эпоху Польского режима (XII – XVIII вв.)// Волинские епархиальные ведомости. – 1900. – № 7. – С. 232 – 233.

⁴⁰ Rolle A.J. Dzieje szlachty... – S. 34.

⁴¹ Там само.

Деякі меленівські шляхтичі були досить заможними, в різні часи володіли значними маєтностями, угіддями, людьми. Так, в одній із справ Житомирського уряду 1716 року Роман Грищенко Меленівський продає Івану Царієву частину села Шатрище з ріллею, полями, дібровами, сіножатями, ріками, рівчаками, млинами, ставами, ровами, звіриною, птахами, деревом бортним і небортним, з підданими тяглими і пішими, їх повинностями і соботизнами⁴².

У Л.Похилевича знаходимо також деякі відомості. Село Веселий Кут Таращанського повіту (927 жителів, 1832 десятини) у середині XIX ст. належало надвірному радникові Івану Степановичу Керцелі, а також Меленівському⁴³. Село Човновиця Таращанського повіту (890 жителів, 2140 десятин) в різні роки належало різним власникам – волинському каштеляну Визицькому, графу Красицькому, надвірному хорунжому литовському Каєтанові Корженевському, графові Олександру Потю, потім його синові Федору, у якого в 1824 році село купив Павло Дем'янович Стретович-Меленівський⁴⁴. Село Овсяники Бердичівського повіту (1071 жителів, 3400 десятин) належало у середині XIX ст. Леопольдові Павловичу Меленівському⁴⁵.

Меленівські добивалися різних чинів, станів, звань при різних владах. Так, Михайло Меленівський у другій половині XVIII ст. був ксьондзом, офіціалом Київської митрополії⁴⁶. Багато шляхтичів поступали в духовні звання; в актових книгах часто зустрічаються особи, які носять їхні прізвища. У XVIII ст. наш земляк Дем'ян Стретович-Меленівський був канцеляристом Київської канцелярії, який, зокрема, від сеймика Київського воєводства був призначений комісаром до ревізії новознайдених книг Київського воєводства⁴⁷. Щоправда, є згадки, з яких відомо, що Меленівські в городських канцеляріях працювали й раніше. У першій половині XVII ст. в Овручі при канцелярії працювали Барановські, Васьковські, Гаєвські, Михайловичі-Кончаковські, Коркошки, Меленівські⁴⁸.

Меленівські, як і решта околичної шляхти, переважно були неписьменні. Рідко хто із таких шляхтичів „уродзоних” умів поставити власний підпис на документі. Переважно ставили хрестик або просили засвідчити документ когось із сусідів. Це й зрозуміло, адже на

⁴² ЦДІАУК. – Ф. 11, оп. 1, спр. 3. – Ч. 3. – № акту 221.

⁴³ Похилевич Л. Сказания... – С. 354.

⁴⁴ Похилевич Л. Сказания... – С. 364.

⁴⁵ Похилевич Л. Сказания... – С. 243.

⁴⁶ Похилевич Л. Сказания... – С. 443.

⁴⁷ Яковенко Н.М. Підкоморські книги Правобережної України кінця XVI – першої половини XVII ст. // Книга Київського підкоморського суду (1584 – 1644) / Підгот. до вид. Г.Боряк, Т.Гирич, Л.Гісцова. В.Німчук та ін. – К., 1991. – С. 32.

⁴⁸ Яковенко Н. Україна аристократична // На переломі: друга половина XV – перша половина XVI ст. – К., 1994. – С. 316.

величезних просторах овруцької землі і в сусідніх повітах не було жодного навчального закладу. Можна було хіба навчитися церковному писмоу та читанню в трьох монастирях – Пустинному, Пречистенському та Міжгірському. У прикляшторних школах домініканців у Чорнобилі (заснована в 1600 р.), єзуїтів в Овручі (1620 р.), кармелітів у Бердичеві (1626 р.) можна було навчитися читати й писати тільки по-польськи. Щоправда, в Київському повіті на пограниччю з Овручиною аріяни, підтримувані Немиричем, заснували школу в Шершнях⁴⁹. Можливо, хтось із Меленівських туди навідувався, оскільки до Шершнів було кілька кілометрів.

Після поділу Польщі 1793 р. наші землі увійшли до складу Росії і за новим адміністративно-територіальним устроєм належали Радомишльському повіту Київської губернії. За архівними відомостями від 31 серпня 1828 р. у Меленях було 43 двори⁵⁰. Багато це чи мало, важко сказати. Навіть припустивши, що родини раніше були досить таки численними, не так уже і багато проживало в Меленях мешканців у першій третині XIX ст. Але тут, мабуть, не враховано тих жителів, які селилися на хуторах, що оточували Мелені з усіх боків, оскільки вже за якихось 60-70 рр. новий перепис 1897 року відкриває нам зовсім інші цифри: у Меленях проживало 3869 чол. Для порівняння: у Бородянці проживало 2706 чол, у Малині – 4256, у Чоповичах – 6654⁵¹. Окрім євреїв, які склали половину всіх жителів села, тут мешкали Васяновичі, Грищенки, Стретовичі, Самійленки, Мойсієнки, Дашкевичі, Рашки, Ходаківські, Пашинські, Барановські, Яковчуки, Возненки, Ткачуки, Корнієнки, Вознюки, Андрійчуки, Бондарчуки, Можаровські, Ковальчуки, Дмитренки, Войтенки, Ломановські, Прокопенки, Козляковські⁵².

Меленівці володіли близько 10000 десятин землі. З них община дворян Стретовичів-Меленівських – 3191 десятиною, община міщан Меленівських-Васяновичів – 3191 десятиною, община Меленівських-Грищенків – 2612 десятинами, Михайлівська церква – 40 десятинами, решта земель належали дворянам Меленівському Леонарду Францовичу та Меленівському Кирилу, міщанам Меленівським-Грищенкам та Мойсієнку-Меленівському – 693 десятини⁵³.

Чітко були визначені межі земель, якими володіли Меленівські: від упадіння р. Студьонки в р. Іршу і кута ґрунтів маєтків Шершнівського, Меленівського та Чопівського; серединою р. Ірші до гирла р. Злобичі;

⁴⁹ Rolle A.J. Dzieje szlachty.... – S. 37.

⁵⁰ ЦДІАУК. – Ф. 533, оп. 3, спр. 285, арк. 91.

⁵¹ Памятная книжка Киевской губернии на 1914 г. – К., 1913. – С. 255 – 258.

⁵² ДАКО. – Ф. 384, оп. 9, спр. 221 – 231.

⁵³ Похилевич Л.И. Уезды Киевский и Радомысльский. Статистические и исторические заметки о всех населённых местностях и с подробными картами их. – К., 1887. – С. 228 – 229.

звідти через урочище Сокілля і Добрий луг, прямо до р. Біломорки та урочища Двох вільх; по р. Біломорці, де проходить межа між Меленівським та Лісовським маєтками с. Злобичі; звідти до Ракового болота, де при дорозі з Білошиців на Мелені кутове з'єднання ґрунтів маєтків Мелень, Злобичів та Домолочі; від Ракового болота до гирла р. Товстої волюки в р. Хотиницьку; з того місця р. Хотиницькою до гирла р. Липовки над якою стоїть червоний камінь, прямо до болота Купалища; звідти до Товстої волюки по старій дорозі; з того місця до вершини Смуговини; далі до р. Осла, що витікає з лісу Осла і до з'єднання в тому місці ґрунтів Меленівських, Новаківських та Стремигородських⁵⁴.

Меленівська шляхта мало чим різнилася від жителів навколишніх сіл. Переважно сама обробляла землю. Поряд із землеробством займалася скотарством, рибальством, мала численні борті, полювала на лісового звіра. Взувалися меленівці у постолі, одяг виготовляли з льону та вовни. На основі записів із актових книг можна досить детально схарактеризувати спосіб життя, заняття, промисли зауської шляхти кінця XVI – початку XVII ст.

По-перше, була виразно відчутна соціальна диференційованість суспільства на Житомирщині в кінці XVI – на початку XVII ст. Завжди послідовно писарі на письмі протиставляють шляхту простим людям. Ніколи імена *люде^{й55} тяглыхъ, роботны^х* не супроводжуються словами *па^н, панича^нка, фале^бное памяти, человека невин^ного, шляхтича учтливо^{го}, зацъны^н, шляхетны^н, урожоны^н, люде^н стану шляхетного, маючи при собѣ шляхту, люде^н добры^х, люде^н добры^х вѣры годны^х шляхетны^х, славетны^н, по^д титуло^м я^не^нмо^жно^{го} п^на его^м, в^лмо^жного п^на его^м п^на Анѣтоніяна з Лого^нска Тишкевича*. Для тогочасного писаря лише шляхтич – *чоловикъ споко^нны^н правомъ и поко^ем по^сполитымъ обьягарованы^н*. Коли йдеться про значну кількість людей, писар виділяє шляхту від решти: *при бытѣности в^лю люди^н, шляхты и по^сполитѣства*.

Шляхтичі жили в *буды^нка^х з дворомъ, ы^зба^х свѣтли^нны^х*, а їхні піддані – *хебори, халѣна^х*. Взагалі в низці справ, коли йшлося про розбій, грабежі, шляхтичі-позивачі всіляко намалися підкреслити нищість, недостойність таких учинків із боку іншої шляхти: *словами ꙗ^ксципливыми гонорочи его шляхетному шкодячими, па^н ꙗ^кпилювски^н*

⁵⁴ ЦДІАУК. – Ф. 491, оп. 45, спр. 176, арк. 97.

⁵⁵ Усі приклади подаємо за: Мойсієнко В. М. Акти Житомирського гродського уряду кінця XVI – початку XVII ст. – важливе джерело вивчення тогочасної української літературної мови // Акти Житомирського гродського уряду 1590 р., 1635 р. / Підгот. до вид. В.М. Мойсієнко. – Житомир, 2004. – С. 24 – 29.

почаль словъ не□цтмигы^x примовлять гонороми протѣтѣючому шкодячихъ примовлялъ, на оно^p еⁿ шляхецъкиⁱ то^pгнувшися словы не□цѣстимыми добреⁱ слаге дотъклигыми лъжила сромотила, пе^pгеⁱ словами до^tклигыми и ѳсчитлигыми гонороми его шляхѣтскому шкодячи зе^lжи^vши. Дуже промовистою в цьому контексті є справа за 13 жовтня 1590 року, де пані Гаⁿжъка Халеⁿкая в описі завданих князем(!) Дмитром Курцевичем Булигою кривд (пограбування грошей, худоби, збіжжя у великих кількостях) зокрема зазначає: а по огородо^m все^m овоцовой^m капу^cты, цибули, репы, па^tте^pнака, све^kлы, бѣ³ чо^{го} и шля^xти^ч обыⁱти не може^t (підкреслення наше – В.М.), то все ... повырезовати ро^cказаⁿ.

Наме^{ст}е типового шляхтича-поліщука, як правило, складалося з будиⁿка з дворомъ, ы³бы сге^тли^чнеⁱ, коморы, клуни, загороды, стаⁿни, клети, ѳольга^pку и гумъна, садзы, спижа^pни, пѣка^pни, довкруз оточене кгруⁿтами, полями, засивами овимыми, гаями, запу^cтами, сеножа^tми. Досить розмаїтим було шляхетське хатне начиння: но^x ци^cдоловы, мисы спи^жные, лы^жки деревянные, талерыи деревянные, ве^лра, сита, скрыни, покрывала келижовые, з коⁿчира по^cтегъ, ло^жни^k, ча^pки сербреные, шкатулы.

У шляхтичів на ланѣ^x було збоже засеяное, пшеница, жито, просо, пшоно, овѣ^c, ленъ 15, гречиха, е^чмеⁿ 19, горо^x. Зібраний урожай складали в в гуⁿа^x, які, треба думати, у деяких шляхтичів займали значний простір, бо водночас могло зберігатися жита коⁿ сто и ѳ^mъдеся^t, ѳ^vса коⁿ триста, пшеницы копъ се^mдеся^t, гре^kки пня^tдеся^t и две, проса копъ сто и ѳ^mъдеся^t. Тут же було місце і для пашини молочоноⁿ. Солому складали в сты^pта^x. На зиму заготовляли сина в сти^pтахъ и^v стога^x. Продукувався на шляхетських полях і льон та конопля, від обробітку яких мали симени конопленого, льненого, коноплиⁱ те^pты^x в по^cма^x, прядива те^pтого. А по огородо^m все^m овоцовой^m садили: капу^cты, цибули, репы, па^tте^pнака, све^kлы. У коморах вдосталь солодца, муки, мяса в по^tте^x, яецъ, сыру в ди^жка^x, кунь^v брынъдзы, кга^pцыⁱ або ѳасо^k масъла, садъла слонины в по^лте^x, у скринях – пряжи тоⁿкои, поло^tна, поду^жки, поло^tна кужеⁿно^{го} тоⁿко^{го}, сукна логоⁿско^{го} поставо^v куⁿко, пошвы пѣриⁿные, поше^vки подущаны^e пя^t, редъно. Гроші шляхтич тримав у ва^чку.

У стайнях бы^ло з во^лы ко^pмныѣ и плуговыѣ, во^лы оромыѣ великие волоскиѣ, кони ездъные почътовые, по^ле³дьки, жеребъцы різної масті – гнедыⁿ, сивыⁿ, карыⁿ, рыжиⁿ, бѣлыⁿ фа^pбованыⁿ, тисавыⁿ 15, сѣрыⁿ, шаповатыⁿ, мрозоватыⁿ, мышатыⁿ; у хлівах – бы^ла рогато^{го} – коро^v и яловиⁿ, коро^v с те^лятаы, ѳвець, коро^v доⁿныхъ, бугаю^v, третяко^v и че^vе^pтако^v 21, барано^v. На подвір'ї – гамірно від птиці: гусѣⁿ, утокъ, ку^p, качокъ. У садзах тримали свинеⁿ велики^x, вепро^v

выбраны^х десети^нны^х, вепро^в дво^рны^х, свине^н ро^слы^х, по^дсви^нко^в, гепро^г корьмьны^х, озимько^в.

Займалися бортництвом, розводили пасики досыт зна^чно и не мало ульєв зъ пьчолами, зібрані мєды в кадях тримали. Однак бджоли були не лише у вуликах, а й у дереєв бо^тны^м, у пня^х.

В господарських спорудах зазавичай зберігався різний реманент, транспорт: сани о^бшевны, хомути, □зъдєчкы, по^сторо^нки, ла^нцужо^к, же^леза ко^нские, во^з з хомуто^м, по кілька сєдєл малєваныхъ сафьяномъ чи^рвонымъ крытыхъ, сєдєл про^стыхъ 6, сє^ло з во^локо^м 15, сна^т плуговая.

Невід'ємною спорудою біля шляхетського обійстя були ста^в, млын^ь, нерідко ко^рчма з напоями медовыми, горє^чаньными и пи^ньными, які зберігалися в бо^тка^х. У корчмі можна випити горильки киа^рть десєть, мед^л присьного кга^рнєц^ь. В річках ловили сєлє^цо^в.

Одяг шляхтича на кінець XVI – початок XVII століття вирізнявся великою різноманітністю і налічував до кількох десятків одиниць. Із головних уборів відзначимо: хустьку, шап^ьку же^сскую о^ссами^тную, куницями пошитую бобро^м об^ложоную, шлык^ь лиси^н чи^рвоны^н сук^номъ чо^рнымъ, шифьтухомъ крыты^н, шлыки ма^рмурько^выи, че^пцо^в мура^вски^х є^лвабны^х, по^лгине з голо^вы, ко^лпак лиси^н, натільний одяг: су^ня лю^нская синяя жєно^нкая и^з кашта^лтико^м сами^тным чо^рным, кошули тька^нныє му^зские и же^сские, суко^н невесты^х лю^нски^х з о^ссамито^м, проститька, кошулє^к калє^нски^х з є^лвабємъ шиты^х, кошу^л же^сски^х вышиваны^х є^лвабє^м колє^нски^х, кошу^л му^зки^х, верхній одяг: кожу^х барани^н, о^рмя^к каразєєвы^н белы^н, мура^вски^н жары^н з шурами, я^рмяк^ь фалє^ндышовы^н, я^рмя^к су^на лю^нско^{го} синє^{го} зъ шнурами шо^лку чи^рвоно^{го}, жупа^н лю^нски^н блаки^тны^н, шары^н мура^вски^н, жупа^н о^тє^рфиновы^н, жє^лпанъ габєны^н, кнафико^в срєбраны^х, ра^нтухо^в колє^нски^х, ра^нтухо^в фла^мски^х, плахо^т, капєня^ч бу^натны^н, убра^нє мура^вскоє, лєт^ьникъ чо^рны^н мухаяро^вы^н з по^лгома^ркомъ, сє^рмяга, о^поньчу габєн^ю, доломанъ об^лочиты^н шипот^лховы, шаты фалє^ндышовыє р^оное ма^сти, фут^ьра лиси^н, ку^н, шлыки ма^рмурько^выи и лиси^н, просто убра^нє поло^тняное. Інші речі, пов'язані з одягом об^ручо^в тьканы^х, поя^с срє^браны^н, поя^сок о^ссами^тны^н зъ за^глками срєбраньными, р^лкалицы.

Із взуття згадано лише боты новыє сафьяновыє, буты чо^рныє ко^лолыє.

Нерідко на землях поліського шляхтича (в одній із маєтностей, де стояла церква) проживав священник. Духовних осіб в той час руська (поліська) шляхта дуже шанувала. Підтвердженням цьому може слугувати перелік пограбованого майна у священника Гаца, що проживав на землях Вороничів у містечку Трояновці. У по^па, дє^н, моєго трояно^вско^{го}, у Гаца, комору и скри^н три о^тбили, кни^г цє^рко^вны^х в

то^н, де^н, скрини взяли и пограбили тоєсть: быбляю ру^скую, друкованую, купленую за две копє гроши^н, третие книги еустий^н за ^две копє гроши^н, катефи^м не^ве^зки^н за золоты^н по^лски^н, я^рмолоцилы^н за чотыри копы гроше^н, книги Кирила Сирина за по^лторы копы грошеги, книги е^харима Сирина за чотыри копы гроше^н, книги еводы за три копы гроше^н; при ти^х же, де^н, книга^х кре^{ст} золоты^н, яку^н же бы^л с пє^лма камє^нми ту^ркосами, други^н хре^{ст} ме^ншии^н сребраны^н з ла^нцу^жко^м, рызы и стиха^р колє^ки^н золотограво^м (очевидно, треба золотоглавом) ѿ^бложоны^н, покрывала кєлижовые троє ѿ^тласу телєсного, а патрахими и пору^чє, по^лбитые поло^тно^м колє^нски^м, кади^лница, покрывало великое ѿ^та^рно, звоно^к, де^н, ѿ^та^рны^н; з другоє, де^н, скрини, за которую да^л был^к копу гроше^н, взяли, де^н, реверєд^ну чо^рную ѿ^тє^рфиновую, суко^н нєвисты^х лю^дски^х з о^ксамито^м две, а други^х суко^н бє^з ѿ^тсамиту две: ѿ^тную ѿ^тє^рфанєвую, а другую мо^ускую, жупа^н ѿ^тє^рфиновы^н, другиши жупа^н мур^аски^н, шапо^к ѿ^тсамитны^х две, поя^с сребраны^н, поя^сок ѿ^тсамитны^н зъ закгликами сребраными, кнафико^в сребраны^х два^лца^т чотыри, лыжо^к сребных^х две, пє^рсте^нко^в чотыри, которы бы^ли с камє^нми ту^ркосами; зъ третє^н скрини, за которую, де^н, бы^л дал^к золоты^х два, плахо^т, де^н, чи^рвоны^х взято три, ра^нтухо^в колє^нски^х пя^т, ра^нтухо^в фла^мски^х два, проститѣка чотыри, кошулє^к калє^нски^х зъ є^лвабємъ шиты^х ѿ^мь, ѿ^бручо^в тѣканы^х пя^т, пошвы пєри^нные две а пошєво^к подуцаны^х пя^т, кошу^л же^нски^х вышиваны^х є^лвабє^м колє^нски^х две, кошу^л му^зки^х две, тѣкано^к ѿ^тсамитных^х ше^{ст}, вачо^к за золоты^н, у то^м, де^н, ва^чку было гроше^н готовы^х ко^п ѿ^мь, кгроше^н два^лца^т лито^вски^х, шапо^к чо^рны^х по^лшисты^х, пряжи то^нкои клубо^к в, че^лцо^в мур^аски^х є^лвабных^х три.

Шляхтичі, як уже зазначалося вище, жили в постійній загрозі від нападників, таких же само шляхтичів, які просто мали більшу силу. Тому дбали не лише про господарський реманент, а й про зброю, за допомогою якої можна свої маєтності захистити. В описах судових справ цього часу – шабля постійний атрибут шляхтича, де б він не був. Крім шабель, шляхтичі нападали один на одного або боронилися, використовуючи стрє^лбу за^мкувую, шмыкго^внины, гако^внины, пу^лгако^вницы и ру^чницы, порохи, салєтры, сє^рки, зброє па^нцыри пу^ллєры, стрє^лби ѿ^тнистыє з дєлы, гако^вница^{ми} с пу^лгаки з ру^чницами з луками и з ы^лчими ро^змаитыми бронями военными б, дєлы великие спи^жные, гако^вницы, пу^лгаки великие кросовые, порохъ, гако^вницу з^вучастую, гамал^ѣю, голо^вню, амахъ и ки^н, почє^пку порохо^внєчьную, штыхъ, кули, му^шкеты, пи^столєти, санопали, об^лхи, рогатини, огьлобли, плази, оцєпы.

Шляхтич, залежно від походження (родовитості), міг бути по^лсу^лко^м, ро^тмистро^м, воєводою, ма^рша^лко^м, старостою, по^лстаро^сти^м, писаро^м, по^лпи^ско^м ста^ршымъ, по^лстолие^м,

и^нстыкгаторо^м, деляторо^м, по^лска^рби^м коро^нны^м, судо^вы^м зе^мски^м, подъчаши^м, наме^сникомъ по^лстаро^{ст}ва, адъминистраторо^м ми^ста, це^хмистро^м.

Як правило, заможний шляхтич мав по^дданы^х – інших, менш сановитих шляхтичів, які в його маєтностях були служе^бниками, □ря^тниками, мав він також боя^р свои^х р^ок^ода^нны^х, звичайно, людей простих робо^тны^х, челя^т 252, свинаро^в, які і працювали на свого шляхтича-пана.

Зі змісту судових справ можемо простежити тогочасні товарно-грошові відносини, адже крадене майно, худоба, збіжжя тощо, про які йшлося в документах, оцінювалися. Позивачі при^нцыпало^м та ко^нпри^нцыпало^м виставляли ша^цу^нки, на основі яких можемо судити про ціни на Житомирському, Овруцькому, Котеленському тощо ринках. Взагалі розраховувалися зото^м, сребро^м, гро^шми гото^выми, грошми лито^вски^{ми}, моне^тами личъбы по^лско^м. Хороший візний кінч коштував від о^мьддесятъ до польтараста золоты^х по^лски^х, гіршого можна було виторгувати і за сорокъ золоты^х польски^х, а клячу – золоты^х полски^х три^дца^т, віл – три копы гроше^н лито^вски^х, або по золоты^х польски^х три^дца^ти, коро^ва – по золоты^х десети, шабля звичайна – золотыхъ пять, шabl□ опра^тна□ сребромъ кошътовала золотыхъ польски^х п^нтъдес^нтъ, писто^лить – два^дцать золоты^х, м^ншкетъ – золоты^х польски^х два^дцать п^нтъ, р^нчниц^н п^нш^ню купували за десетъ золоты^х, віз сіна – по золоты^х по^лски^х три або по копе лито^вско^м, горильки к^ва^тъ десетъ а пива – за два золотые, ло^жникъ по чотыры золотые, кошуля – по п^льтора золото^{го}, плахъта по два золотые, редъно за золоты^н, кож^нхъ оде^вальны^н но^вы^н, куплены^н за три копы лито^вски^х, або за пять золоты^х, ж^бпанъ габены^н куплены^н за польсєма золотого, шапъка купленая за по^вънета золотого, р^вкагицы, которые купилъ за золоты^н, опонъчу габен^ню, куплен^ню за одина^дцать золоты^х, копа жита по золотыхъ два, пшеницы по золоты^х три, о^мгъса по золотому, симени конопъленого польми^рки а льненого польми^рки коштовали золоты^х асимъ.

У справах писарі досить часто зі слів возних чи безпосередньо позивачів записували різні описи-характеристики учасників подій, при цьому, не опускаючи найдрібніших деталей. Це дозволяє відтворити до певної міри соціальні відносини як між самою шляхтою, так і з підлеглими. Особливо потерпали шляхтичі і їх піддані від нападів війська кварцяного та польного. Зупинка якоїсь роты цыса^рско^н к^ва^ртяно^н, чи коро^ви на постій оберталась для села чи міста справжнім лихом, бо тые по^ла^нцы пахо^лико^ве жо^въни^рски^е, на^д зы^чыча^н жо^лъне^рски^н к^ва^лтъо^вгъне □тя^жель^не ы^муси^въши все брали. Так, у селі Райки, маєтності Антоніяна Тишкевича, зупинився товары^ш роты я^сне^вл^ож^ного княжати, ро^тмистра Еремья^на Миха^нла

Корибута, якийсь па^н Де^ржко. И ^с челя^дю сво^юю ноч^ю□ючи тамъ, (у місцевого селянина Миська Піскура) але и на^д то на^д сл^дшиностъ, надъ право де ды^сципліна на некоторы^х ѿѡалено помин^двшии а^ртик^длы воє^ннє учинив з товаришами грабунок маєтності цього ж Ми^ска Пи^скура, а самого Пи^скура то^н же панъ Де^ржко казаль на коло всадитъ, и м^дчноно его годин^д на тымъ коле.

Іноді один шляхтич збирав цілеспрямовано і свідомо свою челядь для пограбування земель іншого де^ржа^вцы. Розмахи приготування і власне самі грабунки вражали. Так, Ерего Немири^ч ^зби^вши месъсчанъ по^дданы^х свои^х л^дгиньски^х и зо в^сее волости сво^еї Л^дгиньско^н до тисечи и далє^н с коньми, з возами, а при ни^х сл^д, боя^р свои^х р^дкода^нны^х ем^д до тро^хсотъ з ро^знымъ ор^дж^демъ до во^нны належачимъ, з шаблями, пи^столетами, санопалами моцно, квал^ттомъ на маєтн^ст кгр^днт^домъ в^ыш^ммяновано^то проте^ст^дючого (пана Станіслава Віляма – В.М.) на сеножати вєлед^нни^ко^н, бобры^ко^н, прибы^тко^вьске^н, сорокопє^ско^н зда^вна до має^тности его м^д миста Вєлє^дни^к належачихъ на^сла^ввшии, возо^в сина одина^сте со^т и одина^сте возо^в зобрали и квал^ттов^нє заграбили и до має^тности п^на сво^еї до ми^ста Л^дгинъ до ула^сного ѡл^вар^ку и гумна л^дгиньского ѡ^дв^лєли и ѡ^дпровадили. А которого сина забра^т не мо^гли, тоєсть до тро^хсо^т возо^в оси^ддеся^т и девє^т возо^в, ю^ж с та^мто^дсты^м забранымъ сино^м тыє поменєныє на^сланьцы, ѡ^дєж^джаючи, ѡ^днємъ попалили и в^ни^вє^ч обє^рн^дли. Тобто, після наїзду Немирича Вілям не дорахувався у своїх маєтностях 1500 возів сіна.

Коли вбивали шляхтича, то після з'ясування обставин убивства і визначення винуватців на похоронах причину загибелі небіжчика нерідко сповіщав возний Которы^н то во^нны^н мянованы^н тако^вымъ же способомъ в^ыш^ммянованымъ, яко в^ь Вил^ьск^д голосо^м вынє^слы^м потрикротъ при згромаженю вєлю люди^н такъ шля^хты, яко и по^споли^тства на то^н ча^с тамъ б^дд^дчихъ ра^з в^замьк^д, а др^дги^н перє^д замькомъ, трети^н перє^д цє^рк^вюю свєтого Спаса а чет^ьвє^рты^н и надъзыча^н при в^пи^сценю в^з гробъ при ко^теле вил^ьскимъ об^вюлалъ, и^ж то^н небожєчьикъ Ма^ртинъ Ю^рски^н сл^дга его м^д пана Вил^ьямо^вьского, єсть зранєны^н и ^с того зранєня шио^в з то^го с^лита прє^з р^дки пана Вац^лава Щє^рбин^д приньцьтала и сл^дгъ его м^д пана Ган^ьского Тимо^фия и Васи^ля Попла^вьскі^х помочьнико^в до в^идомости в^симъ привєдл^ь.

В сімейному відношенні околицьної шляхти зберігся давній древлянський звичай „умикання жен”. Але частіше шлюбні уклади мирним шляхом. Наречену обдаровували хто чим міг та хотів і подароване вважалося її власністю. Яка саме частка майна

батьківського належала дочкам, точно сказати важко, але що жінка мала право спадкування, це не підлягає сумніву. Як наречена могла переселитися у дім нареченого, так могло бути й навпаки⁵⁶. Через шлюбні зв'язки роди шляхетські переплітаються: серед Меленівських зустрічаємо Дідківських, Білошицьких, Чоповських, Ходаківських тощо. Не дивлячись на здобуті дворянські привілеї, жителі околиць не були відокремлені від основної маси населення тією непрохідною стіною, яка відділяла інші дворянські роди. Околичні шляхтичі часто вступали в дружні та сімейні зв'язки з селянами. Так, наприклад, ми зустрічаємо в актах Самуїла Меленівського та його нерідного сина – селянина Грицька Нестеренка, Василя Меленівського та зятя його селянина Івана Бобра⁵⁷. Проте ще й в наш час можна почути, що не варто одружуватися з жителями нешляхетських сіл, бо вони не хазяї. Меленівці найчастіше одружувалися з чопівками, ходаківками, білошичанками, а старалися оминати шершнівок, стремигородок, злобичанок тощо.

Шлюбні зв'язки були досить міцними і вказівки на зраду не зустрічаються. Розлучення було нескладним. Для здійснення цього акту достатньо було взаємної згоди чоловіка й дружини та згоди їхніх батьків та інших родичів. Тоді в присутності свідків, батько чоловіка подавав руку дружині, а батько дружини – чоловіку, одружені вручали один одному акт розлучення і справа була закінчена⁵⁸.

Походження прізвищ.

Походження більшості основних прізвищ Меленевських особливих сумнівів не викликає (див. Дотаток IV). Якщо все було саме так, то всі Меленевські, тобто нинішні Васяновичі, Стретовичі, Грищенки, Мойсієнки, Ходаківські, Самійленки, Рашки та ін. йдуть від Василя (Васяна) Тупачаловського із Ходаків. Не виникає сумнівів походження Васяновичів – нащадки Васяна, Мойсієнків – нащадки Мойсія, Стретовичів – Стрета, Грищенки – Григорія. Ходаківські могли в Меленях опинитися й пізніше, перебравшись із Ходаків, а можуть бути й прямими нащадками першопредка Васяна із Ходаків. Самійленки в метричних книгах другої половини XVIII ст. кваліфікуються як Меленівські. Дуже правдоподібно, що меленівські Самійленки й ведуть свій родовід саме від правнука Василя Тупачаловського-Меленівського – Самійла, згадки про якого є в документах. Неясне походження Рашків. Мабуть, найраніше історично з'являються Васяновичі та Стретовичі, оскільки у Василя Меленевица-Тупачаловського із чотирьох синів були Стрет та Василь: „Выпис

⁵⁶ Фотинский О. Очерк... – С. 231, 233, 234.

⁵⁷ Антонович В.Б. Содержание актов ... – С. 42 – 43.

⁵⁸ Фотинский О. Очерк истории ... – С. 234.

решения Любельского Коронного трибунала от 1620 года, которым от дворян Василия Миткевича Меленевича, Агапона, Семена и Стрета Василиевичей Меленевичей сыновей и единственных потомков Василия Меленевича присуждено 400 коп грошей литовских Киевскому Никольскому Пустынному Монастырю за неотдачу согласно записи в течении 4 лет меду с церковного грунта Тупачаловского. Сия выпись выдана с актов Коронного Любельского трибунала, состоящих в Главном архиве Царства Польского и заверена правительственной комиссией юстиции 6 октября 1644 года и министром статс-секретарем Царства Польского 15 декабря 1848 года⁵⁹. Проте в цій само тяжбі на одній із наступних сторінок⁶⁰ читаємо: „Жикгимонт III божою мл корол полский Вамъ шляхетнымъ Василию Миткевичу Мѣленевичу, Агапону Семену и Стрету Васильевичомъ Меленевичомъ сыном и власнымъ потомкомъ Василя Меленевича ... приказуемо”⁶⁰. Бачимо, що іноді плутали у документах Василя Меленевича з його тезкою сином.

Взагалі, ім'я Стрет у XVI ст. було відоме. Овруцькі шляхтичі Петро, Іван, Павло Солтани (на основі дільного запису 1577 року) володіли маєтностями: Білоковичами, Ятковичами, Давидковичами, Чернігівцями та ін. Їхній покійний брат, Стрет володів двором у місті Овручі, що прозивався Котловщина⁶¹. Не можна виключати, що якийсь небідний нащадок Стрета Солтана – Стретович – дав життя окремому від меленівських Стретовичів родоводу. Невідомо, якого Стретовича згадає М.Грушевський: „Переглядаючи реєстри вищих урядників, ми стрічаємо все ті ж самі роди, що з інших джерел звістні нам як люде багаті і можли, родовиті, члени чільніших родів ВКЛ. Так, наприклад, у 1530-х рр., з котрих маємо ми викази хоруговних фамілій і їх, так би сказати, маєткової вартости, ми стрічаємо на вищих урядах центральної й двірської управи ВКЛ таких осіб: на гетьманстві великім бачимо Конст. Острозького, потім Юрія Радивиля, ... по нім на гетьманство дворне прийшов Андрій Немирович; на канцлерстві Ольбрахт Гаштовт; маршалком земським був Ян Заберезинський, маршалком дворним той же Юрій Радивил; підскарбієм земським Іван Горностай, підскарбієм дворним – Іван Стретович”⁶².

Існує в селі ще легенда, що колись наші предки, захищаючись від татар, ходили в стрети, тобто назустріч ворогові, щоб попередити небезпеку. Від цих людей – стретів – і пішли Стретовичі.

Тому, представлені в додатках родоводи, найімовірніше,

⁵⁹ ДАКО. – Ф. 782. – Оп. 1. Спр. – № 7452. – С. 329.

⁶⁰ ДАКО ... – С. 330а.

⁶¹ Волинські грамоти XVI ст. / Упоряд. В.Задорожний, А.Матвієнко. – К., 1995. – С. 203.

⁶² Грушевський М. Історія України-Руси: В 11 т., 12 кн. – Т. V. – К., 1994. – С. 34.

відповідають-таки дійсності. Васяновичі, Грищенки, Стретовичі, Мойсієнки Меленівські ведуть свій родовід саме від Васяна, що отримав землі у володіння від польських королів у другій половині XVI ст.

Інші прізвища меленівців постали переважно від шлюбів з представниками інших населених пунктів. Причому існувала пряма настанова, тогочасна норма: шляхтич знався зі шляхтичем. Підлеглі Меленівським селяни вступали в шлюби між собою або з випадковими заможними людьми, про що також є досить свідчень. У збереженій за 1763-1778 рр. метричній книзі чітко відзначали священники шляхтичів та простих селян. Прізвища Васяновичів, Стретовичів, Грищенків згадано в книзі вкрай рідко. Ідентифікацію шляхтича на підставі записів здійснювали переважно двочленною формулою – ім'я + шляхетський додаток Меленівський. Іноді до цієї двочленної формули додавали компонент із патронімним суфіксом -енко: *Василій Хведоренко Меленевській, Михайло Хвещенко Меленовски*. У метричній книзі виявлено лише кілька прізвищ на -ук: *Яковчук*. Згадки про шляхтичів Меленівських завжди супроводжували слова *шляхетно урожони пан*, людей не шляхетського стану – *працовити*. При шлюбному записі додано *раб божи працовити: шляхетно урожони пань Янь Меленовски* поєднується в шлюбі з панною *Татяною*, а *працовити Лаврентий* – з дівкою *Пелагією*. У шляхтича Меленівського під час вінчання було здебільшого три свідки – усі обов'язково шляхтичі; у «працовитого» – два, і дуже рідко свідком виступав шляхтич. У шляхтича хрещені батьки (восприемники) – так само шляхтичі, у «працовитого» – часто цілком випадкова, стороння людина: у *працовитого Павла Слобожанна* і жєни *Оришки восприємники – Хведор, захожи литвин, и Хвеска Ковалѣха*. Шляхтич і «працовитий» мають різні імена при записі до книги. Не трапляються в метриці імена шляхтичів: *Овдушка, Пруска, Огатка, Малашка, Маруся, Гришко, Леско, Михалко*. Подаємо кілька записів із метричної книги. За 1770 рік читаємо: *„Азь иереи Иосифъ Бутрикъ, комендаръ меленовски, окрестиль и миромъ светимъ помазаль въ церкви младенцу Татяну от родителей законно винчанихъ и шляхетно урожонныхъ Томаша Меленовского и жєни его Єви. Восприемници биша Мацій Меленовски, восприемница Анна Чоповска, обиватели села Меленувского»* або за 1778 р. *«Азь и. а. Бавѣнски Парохъ Меленовски, окрестихъ и миромъ помазахъ младенцу Марфу от родителей шляхетно оурожоного пана Якуба Стретовѣча Меленовского Романенка и жєни его шляхетно оурожоной Єлєни из дому Завадзка. Восприемники били Янь Стретовѣчь Меленовски, Григорого синъ и панѣ Базиликова Меленовска, Самуїленка жєна»*. Простих селян записували так (запис 1765 року): *„Азь иереи Иосифъ Бутрикъ, комендаръ меленовски, окрестиль и миромъ светимъ помазаль въ церкви младенца Ерменія от родителей законно*

винчаннихъ, працовитого Максима и жени его Пелагии Литвина. Восприемныки биша Григорий Екоросцински, восприемница працовита Феодора Ковалиха»⁶³

ДОДАТОК І.

Підтвердження Меленівським на право володіти землями.

1. Выпись привилегіи данной въ Варшавѣ 1570 года февраля 4 дня Его Величествомъ Королемъ Польскимъ Сигизмундомъ Августомъ благороднымъ земянамъ Кіевской земли Василію Меленѣвичу Тупчаловскому съ Ходаковъ и прочимъ земянамъ Антону Игнатовичу и прочимъ Дидковскимъ, Каленскимъ, Ходаковскимъ, Бялошицкимъ и Багриновскимъ на свободы и всѣ преимущества дворянскіе ихъ Величествами Королями Польскими и Великими Князями Литовскими Его Величества Сигизмунда Августа предками данные, а послѣ наслѣдственными монархами польскими во вѣкахъ оной статьехъ ? утвержденные, а 1827 года марта 16 дня въ Овручскомъ уѣздномъ Судѣ явлѣнная. (*Державний архів Київської області. Ф. 782, оп. 1, спр. 7453, арк. 10*).

2. Выпись протеста поданного 1663 года декабря 02 дня въ Овручскій Гродскій Судъ, Дворяниномъ Григоріємъ Демяновичемъ Меленѣвскимъ отъ своего и отца имени, въ томъ что во время революціи и козацкого грабежа документы как то: привилегіи отъ Королей Польскихъ на грунта и имѣнія служащіе и прочіе разные права отъ разныхъ лицъ на грунта и части разныхъ имѣній служащіе въ лѣсахъ меленѣвскихъ въ бортномъ деревѣ находящіеся разбойниками забраны. 1707 года июля 28 дня въ Житомирскомъ Гродскомъ судѣ явленнаго. (*Державний архів Київської області. Ф. 782, оп. 1, спр. 7453, арк. 10*).

3. Духовное Завѣщаніе, учиненное 1682 года октября 25 дня въ Меленяхъ Дворяниномъ Демяномъ Михайловичемъ Меленѣвскимъ съ распоряженіемъ имѣнія своего на сыновей Григорія, Федора и Николая 1707 года июля 28 дня въ Житомирскомъ Гродскомъ судѣ Дворяниномъ Андремъ ? Григорьевымъ Сыномъ Демяновымъ внукомъ Меленѣвскимъ явлѣнное. (*Державний архів Київської області. Ф. 782, оп. 1, спр. 7453, арк. 10*).

⁶³ Мойсієнко В. Метрична Книга с. Мелені – пам'ятка української мови XVIII ст. // Діалектологічні студії 5. Фонетика, морфологія, словотвір. – Львів, 2004 – С. 51 – 55.

Підтвердження з польського документа.

Wasył Melenowicz Tupaczałowski, wsi Melen dziedzicz od Zygmunta Augusta, potwierdzenie przywilejow dawnych od Krolow polskich, i Wielkich Książat Litt. nadanych, roku 1570, a od Stefana Batorego roku – 1576 pozyskał w tym drugim przywileju ... wie się już Wasył Meleniewski Tupaczałowski, od niego poszli dway Ssznowie Wasył i Semen zwani, po Wasyle – prodku – swoim Wasienicze Tupaczałowscy Meleniewscy, i ci roku 1589, potwirdzenie przywilejow od Zygmunta 3 zyskali, wzrodzenie się ich następne w linii Wasianowiczow Meleniewskich. (*Державний архів Київської області. Ф. 782, оп. 1, спр. 7453, арк. 7–8*).

Переклад:

Василь Меленевич Тупачаловський, дідич села Мелені, від Жигмунта Августа підтвердження привілеїв давніх від польських королів і великих княжат литовських наданих року 1570, а від Стефана Баторія року 1576 отримав. У тому другому привілеї стверджувалося, що Василь Меленевський Тупачаловський, від нього пішли два сини – Василь та Семен, звані після Василя, предка свого Васяничі Тупачаловські Меленевські. Ці, і всі наступні народжені по лінії Васяновичів Меленівських, у 1589 році отримали від Жигмунта III підтвердження привілеїв.

ДОДАТОК II.

Королівські особи, які вручали (підтверджували) грамоти Меленевським

№ п/п	Хто наділяв	Роки правління	Кого наділяли (підтверджували), де	Дата
1	Август Сигізмунд II	1548-1586	Васяну Меленевичу-Тупачаловському із Ходаків. У Варшаві.	4.02.1570
2	Стефан Баторій	1576-1586	Василю Меленівському-Тупачаловському із Ходаків, У Кракові під час коронації (особисто).	10.08.1576
3	Сигізмунд III Ваза	1587-1632	Васяну і Семену Васяновичам-Тупачаловським, обивателям зауским із Мелень. У Бресті.	3.07.1589
4	Владислав IV Ваза	1632-1648	Михайлу Васяновичу-Меленівському на Генеральному сеймі у Варшаві.	13.02.1635
5	Ян-Казимір	1648-1669	Дем'яну Васяновичу-Меленівському та сину Григорію підтверджено права на володіння після того, як московські та козацькі війська знайшли і забрали в бортному дереві привілеї.	2.06.1661
6	Михайло Вишневецький	1669-1673	Шимону і Вацлаву Меленівським, які були у складі посольства від гетьмана Петра Дорошенка на Коронаційний сейм.	3.11.1669

**Прізвища, імена та по батькові жителів с. Мелені, які
зафіксовані в метричній книзі 1763 – 1778 рр.**

(Правопис збережено).

Агафія	Зофія Вислоухова
Александръ Миколаенко	Ианъ Романенко
Меленовски	Ианъ Костученко
Анастасія Базилиха	Иванъ Артеменко
Андрей Литвинъ	Иванъ Коваленко
Андрій Калитенко	Иванъ Литвинъ
Андрій Меленовски	Иванъ Пастухъ
Андрій удовинъ синъ	Игнатъ
Анна Косштушкувна	Иогапко Литвинъ
Анна Чоповска	Иосипъ Юхименко (Їсипъ Йовхимувъ синъ)
Антоний Войнаровичъ	Катерина Меленовска
Антоний (Антон)	Константого дочка
Молодецьки	Катерина Сингаевская
Антоний Меленевский	Катерина Яковиха
Антунъ Андричого синъ	Катерина Яна Романенка жена
Базилій Тваровски	Кононь
Василій Хведоренко	Констанція
Меленевски	Лавринъ Литвинъ
Галка	Лаврентий Туровець
Гарасим Меленовски	Константий
Гарасим Чоповски	Леонъ (Левко) Зубовець
Григорій Романенко	Леонъ Меленовский
Григорій Скоросцински	Леско Литвинъ
Грипина	Магдалина
Гришко Бѣлорусъ	Максим
Данило Костюченко	Марианна Молодецька
Меленовски	Марина Меленовска
Єва	Марина Захарчиха
Євгенія	Марко Миколаенко
Євдокія Меленовска Марци	Меленовски
Євдокія з Недашковских	Маруся
Євфросимія	Марфа (Марця)
Єлена Базилого дочка	Матвій Литвинъ
Єлена з дому Завадзка	
Єрменій	

Матрона
Мацей Базкувь (Базченко)
Мацей Завадцкий
Мацій Меленовски
Микита Яковувъ синь
(Яковчук)
Миколай Каленски
Михалко Андриенко
Михалко Туровець
Михаль Марченко
Михаль Меленевский
Михаль Хвещенко
Меленовски
Настася Петра
Меленовского
Никита
Овдушка
Огатка Ивана Литвина жена
з Мелень
Огапка
Оксана Хведориха
Меленовска
Олена з Меленевскихъ
Онисим
Оришка
Павель
Павло Грищенко
Меленовски
Павло Литвинь
Павло Слобожанинь
Параскевия

Пелагия Литвина
Петро Миколаенко
Меленовски
Пруска
Романь Литвинь
Татяна Базиля
Меленовского
Татяна Ляшциха
Татяна Лиса
Теодорь Будникь
Теодорь Меленовски
Теодорь Навгадь
Теодорь Петренко
Томашь Меленовски
Уляна
Хведорь
Хвеска Ковалиха
Феодора Якуба Марченка
жена
Феодоть
Феодота
Феодосия Ковалиха
Юстина Андричого дочка
Яковь Поповичь
Якубрь Марченко
Якуб Стретовѣчь
Меленовски Романенка
Янь Стретовѣчь
Меленовски Григорого синь
Янь Ходакувски

ДОДАТОК IV.

РОДОВИЙ ГЕРБ МЕЛЕНІВСЬКИХ.



Малюнок Євгена Чернецького.

РОДОВОДИ МЕЛЕНІВСЬКИХ.

Уклала Л.Долгополова.

У цій публікації подаємо лише родоводи Стретовичів-Меленівських та Мойсієнків-Меленівських.

Родоводи Васяновичів та Грищенків, значно об'ємніші, будуть подані в окремому виданні.

МОЙСІЄНКИ

Мойсій [4], син Корнія [2], онук Семена [IV], правнук Васяна [I], мав синів Дем'яна [5], Івана [6] та доньку Ганну [7].

Василь [IV, 8] одружився з Тетяною. Вони народили сина Павла [IV, 10].

Григорій І Павлович [IV, 15] одружився з Марфою Меленівською. Вони народили дітей Михайла [IV, 21]; Миколу [IV, 22], одруженого з Павлиною, які народили Марію; Павла [IV, 24], одруженого з Ганною Василенко, які народили Івана [IV, 38]; Петра [IV, 23], одруженого з Марією; Стефана [IV, 25], який народився в с. Василівці Васильківського повіту.

Стефан [IV, 25] одружився з Варварою, яка разом з Юліаною – донькою Василя Турченка Васяновича, котрі отримали в спадок Турковщину. У Меленях народилися їхні діти Павло [IV, 39] (15.10.1829), Йосип [IV, 40] (23.04.1832), Карпо (13.10.1841), Данило [IV, 41] (12.12.1836).

Іван Павлович (24.02.1803) одружився з Ганною. Вони народили дітей Григорія (10.11.1826), Михайла (11.06.1837), Івана (14.10.1839).

Микола Іванович [IV, 7] мав сина Івана [IV, 9].

Йосип Іванович [IV, 12] одружився з Агафією Романенко. Вони народили дітей Карпа [IV, 20] (13.10.1785), Йосипа [IV, 19] (4.04.1789), Івана [IV, 18] (24.06.1792).

Карпо Йосипович [IV, 20] (13.10.1785) одружився з Марцелою (Марією). Вони народили дітей Хому [IV, 36] (26.01.1816), Павла [IV, 37].

Йосип Йосипович [IV, 19] (4.04.1789) одружився з Уляною, які народили Матвія, одруженого з Єфросиною.

Іван Йосипович [IV, 18] (24.06.1792) одружився з Марією. Від першого шлюбу мав дітей Петра [IV, 30], Івана [IV, 31], Луку [IV, 32]. Від другого шлюбу – Павла [IV, 33], Тимофія [IV, 34].

Хома Карпович [IV, 36] (26.01.1816) одружився з Парасковією і народили Павла.

Павло Карпович [IV, 37] одружився з Марією, народили дітей Івана (11.10.1839), Михайла (10.09.1844).

Павло, син Хоми [IV, 36], одружився з Марією, народили дітей Івана, Михайла.

Григорій II Павлович [IV, 17] одружився з Анастасією. Вони народили Марка [IV, 26], Василя I [IV, 27], Василя II [IV, 28].

Василь I Григорович [IV, 27] (3.03.1792) одружився з Парасковією, які народили Андрія [IV, 42] (25.07.1831), Ігната [IV, 43] (6.02.1833). Друга його дружина – Єфросинія.

Василь II Григорович [IV, 28] одружився з Уляною, які народили дітей Павла [IV, 44] (3.10.1831), Йосипа [IV, 45] (31.10.1832).

РОДОВІД МОЙСІЄНКІВ-МЕЛЕНІВСЬКИХ

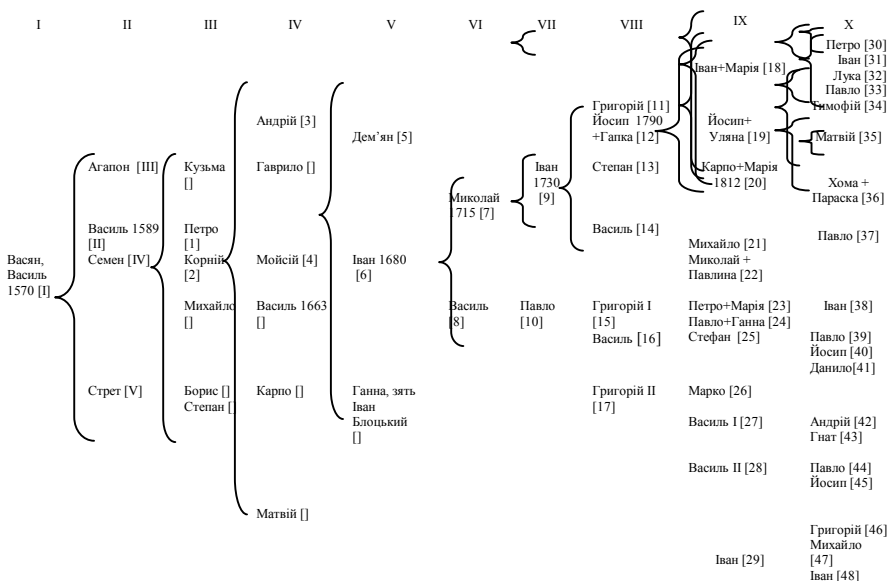

СТРЕТОВИЧИ

Стрет [V] (помер між 1624 і 1632 рр.) був одружений з Марією Кузьминичною Дідківською. Вони мали трьох синів: Бориса [V, 1], Кузьму [V, 2], Степана [V, 3].

Кузьма Стретович [V, 2], одружений з Ганною Дідківською. Саме він зібрав те багатство, яке мали всі нащадки Стретовичів (лише вони в ХХ ст., маючи великі наділи землі змогли підтвердити своє дворянське походження). За це він та його сини були неодноразово биті дядьками та двоюрідними братами. Так, у 1632 р. він подав позов до суду від імені своєї матері Марії Кузьмівни та старшого сина Назара [V, 8] (народився близько 1612 р.) про побой.

Кузьма скупив землі Каленських в 1638 р. (Ф.782, оп.1, спр.7452), частину Мелень в 1647 р. у рідного племінника Назара Борисовича [V, 7] (там само), позичав гроші рідному брату Борису [V, 1] під заклад бортного дерева, мав землі в Ходаках (Випис 20. Там само), Борисовщині (випис 40. Там само). Старший його син Назар [V, 8] дітей не мав. Другий син – Влас [V, 9] був одружений на Тетяні (Анні (?)) Чоповській. Від цього шлюбу народився син Іван [V, 14]. У нього від шлюбу з Оришкою Волковською було троє дітей. По смерті Івана [V, 14] в 1723 р. в спадок синам дісталася частина Оленичів з селянами, а Федору [V, 20] – частина Мелень з селянами. Вони поділили між собою рухоме майно та гроші (Випис 15. Там само). Але вже 1738 р. брати судяться між собою.

Федір [V, 20] у 1739 р. викуповує у Недашківських частину Мелень (орні землі, ліс, сінокіс, бортне дерево) (випис 17. Там само), а сини Романа [V, 18] від Катерини Дідківської виковують у Станіслава Меленівського у 1753 р. частину Мелень.

Синам Федора [V, 20] від Теофіли Меленівської Степану [V, 32], Петру [V, 31], Івану [V, 34] дісталися в спадок частина Ходаків, Липлян, Виоратки, вотчина Чернявка.

З роду Мартина [V, 19] пішли Марченки, його син Дем'ян [V, 25] був обраний 1775 р. Новогрудським регентом. Його дружина – Анна Кремчекіч (мали с. Рашковщизну). Його син Павло [V, 35], одружений з Юзефою Кумановською, був суддею Бердичівського суду.

Стрет [V] (? – до 5.11.1632) з дружиною Марією Кузьминичною Дідківською народили дітей Бориса [V, 1], Кузьму [V, 2], Степана [V, 3].

Борис Стретович [V, 1] мав дітей Назара [V, 7], Прохора [V, 5], Христофора [V, 6] (2.12.1647), Семена [V, 4], який разом з Уласом в 1669 р. отримав привілеї від Польського короля Михайла.

Кузьма Стретович [V, 2] з дружиною Анною Дідківською народили дітей Назара [V, 8] (бездітний), Уласа [V, 9] (Власа, Власлава, Влацлава, Вацлава).

Улас Кузьмович [V, 9] 3.11.1669 р. і його двоюрідний брат Шимон (Семен) отримали привілеї від польського короля Михайла Вишневецького. Разом зі своєю дружиною Тетяною Чоповською народили сина Івана [V, 14].

Іван Власович [V, 14] з дружиною Уршулою (Оришкою) Волковською народили дітей Романа [V, 18], Мартина [V, 19], Федора [V, 20].

У Романа Івановича [V, 18] з дружиною Катериною Дідківською народилися діти Олександр [V, 27], Григорій [V, 30], Андрій [V, 29].

Олександр Романович [V, 27] мав дітей Олександра [V, 41] 1792 р.н., Михайла [V, 43], Івана [V, 42].

Олександр Олександрович [V, 41] 1792 р.н. з дружиною Тетяною Васянович народили дітей Івана, Самійла [V, 57] 1816 р.н., який з дружиною Вікторією мав синів Йосипа [V, 81] 1827 р.н. та Федора [V, 82]; Івана, який з Анастасією мав сина Григорія.

Григорій Романович [V, 30] (? – до 1777) мав дітей Михайла [V, 45] та Івана [V, 46].

У Михайла Григоровича [V, 45] був син Данило [V, 63] та внуки Йосип [V, 86] і Василь [V, 87] 1827 р.н.

Іван Григорович [V, 46] мав сина Григорія [V, 64] та внука Федора [V, 98].

Іван Романович [V, 28] (1725 – до 1804) мав синів: Григорія, Михайла, внуків Івана, Кароля, Пантелеймона, Самійла.

Андрій Романович [V, 29] 1719 р.н., у 1801 р. – вдовець, мав сина Якова [V, 44].

Яків Андрійович [V, 44] (1754 – до 1808) з дружиною Геленою Завадською мав сина Матвія [V, 60] (7.01.1778), а з дружиною Аполлонією Чоповською Івана [V, 59], Онуфрія [V, 60], Карла (Кирила) [V, 62].

Матвій Якович [V, 60] (7.01.1778) з дружиною Агафією Меленівською народили дітей Еліфтерія (Віктора) [V, 83] 1809 р.н. та Михайла [V, 84] 1811 р.н. та ще двох синів.

У одного з невідомих синів Матвія Яковича [V, 60] був син Павло, одружений з Юліаною, які мали дітей: Павла 1801 р.н., внука Пантелеймона; Григорія 1803 р.н., одруженого з Софією, внуків Івана 1824 р.н., Августина 1828 р.н., Якова 1844 р.н., Івана 1851 р.н.; Івана 1813 р.н., внуків Мацея 1835 р.н., Івана 1840 р.н., Августина 1842 р.н., Павла 1855 р.н.

У другого з невідомих синів Матвія Яковича [V, 60] були сини Герасим, внуки Данило, Стефан; Олександр, внуки Йосип.

Еліфтерій (Віктор) [V, 83] 1809 р.н. мав сина Павла [V, 93] 1858 р.н.

Михайло Матвійович [V, 84] 1811 р.н. мав сина Стефана [V, 94] 1853 р.н.

У Карла (Кирила) Яковича [V, 62] народився син Ілля [V, 85] (6.03.1858).

Федір Іванович [V, 20] з дружиною Теофілою Меленівською народили синів Михайла [V, 33] (? – 1792) (Хвещенко), Степана [V, 32] (? – до 1770) (бездітний), Петра [V, 31] (? – до 1770) (бездітний), Івана [V, 34].

У Михайла Федоровича [V, 33] були сини Хома [V, 47] 1792 р.н., Іван I [V, 48] (бездітний), Атаназій [V, 49] (? – 1837), Роман [V, 50] (бездітний), Іван II [V, 51].

Хома Михайлович [V, 47] 1792 р.н. мав дітей Федора [V, 65], Мартина [V, 66], Йосипа [V, 67].

Атаназій Михайлович [V, 49] (? – 1837) мав дітей Хому I [V, 68], Андрія [V, 69], Івана [V, 70], Хому II [V, 71].

Іван II Михайлович [V, 51] мав сина Івана [V, 72], внука Кирила [V, 89] 1827 р.н., сина Олександра [V, 73], внука Павла [V, 90].

Іван Федорович [V, 34] з дружиною Марією Бевз мав дітей Марту, Андрія [V, 52] внуків Олександра [V, 74], Павла [V, 75] (був священником), Герасима [V, 76]; Антона [V, 53], внуків Йосипа [V, 77], Івана [V, 78]; Олександра [V, 54], внуків Максима [V, 79], Андрія [V, 80].

Від Мартина Івановича [V, 19] у селі пішли Марченки. У Мартина були діти Михайло [V, 24] (продав Оленичі в 1770 р.); Дем'ян [V, 25].

Дем'ян Мартинович [V, 25] був Новоградським регентом. З дружиною Ганною Кремнецькою мав сина Павла [V, 35], одруженого з Юзефою Кумановою, які мали дітей Леонарда [V, 55], Квирина [V, 56] і чотирьох доньок.

Хома (Томаш) Михайлович [V, 47] з дружиною Ганною мали дітей Мартина [V, 66], Юзефа (Йосипа) [V, 67], Федора [V, 65].

Іван Михайлович [V, 48] з дружиною Оленою мав синів Павла та Кирила.

Родовід Стретовичів-Меленівських

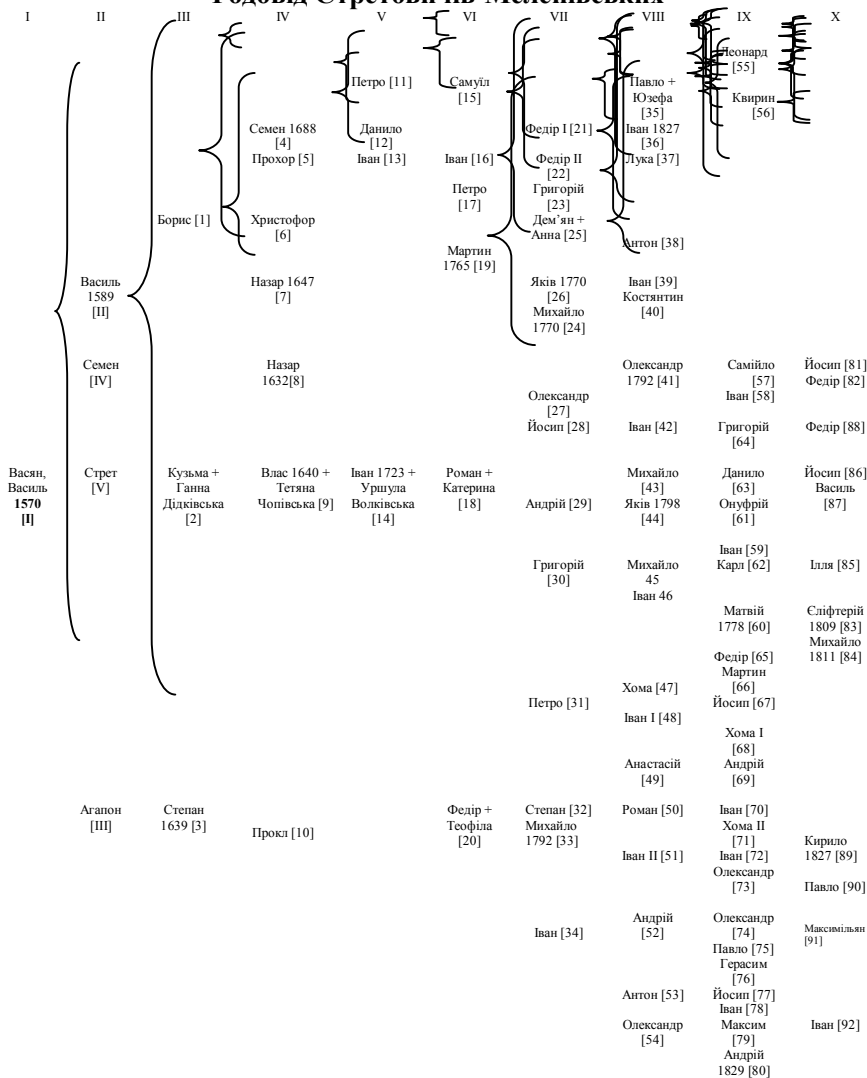

ДОДАТОК VI.

Коментарі до родоводів.

*Повний варіант коментарів
буде подано в окремому виданні.*

За військові заслуги Василь Міткевич [I] отримує с. Мелені і, напевне, з цього часу починає іменуватися Меленівський. Ось що пізніше в 1576 р. король Польський Стефан в своїх привілеях зазначає „земянину Заушскому из Ходаков Василю Меленевичу Тупачаловскому [I] ... из регистров, те дворяне по присоединению Великого Княжества Литовского к Короне (царству Польскому) и затем по зачислению Киевских земель к Короне выполнили присягу верноподданическую – равно по удостоверению, что они издревле, пользуясь правами и преимуществами дворянскими, исполняли общественную дворянскую повинность, с тем чтобы пользуясь таковыми правами дворянскими они, жены их и потомки обоего пола во вечные времена, несли повинность Государству, на общих правах дворянам свойственную” (ДАКО, Ф. 782, оп. 1, спр. 7452, арк. 3а).

Василь Міткевич Меленевиц [I] згадується в Архиве Юго-Западной Руси (АЮЗР Ч. III, т. 1, с. 323). Він виступає свідком у справі 5 братів Лучичів проти Виговських (1554 р.). Тобто, ще в 1541 році Василь Міткевич Меленевиц [I] добре знає Лучичів і свідчить, що вони з 1541 року володіють землею Скачковською у Вигові.

Василь Міткевич Меленевиц [I] мешкає в Ходаках. Селом Мелені володіє вже в 1554 р., оскільки вже має прізвище Меленевиц.

У 1569 р. він скаржиться Королю Польському Жигмунту Августу на утиски Київського воєводи. У відповідь Король видає 15.03.1569 р. два накази: I-й. – Київському воєводі і Каштеляну, щоб „земян Киевского уезда из под реки Уши дворян земских дворянских повинностей на общих правах не упоробляли к постоянному пребыванию при Киевском замке и никаких притеснений не делали”. II-й – „выборным податей Киевского уезда чтобы от землян Киевского уезда с над реки Уши с селения Ходаков, Дворян Василя Митковича и прочих жаловавшихся о взыскании с них вдвойне податей, не получали более одной копы грошей, согласно Гродскому Сеймовому постановлению, как с дворян бедных, не имеющих своих людей” (ДАКО, Ф. 782, оп. 1, спр. 7452, арк. 3).

Мабуть, у цей час, тобто в 1569 р. Василю Міткевичу

Меленевичу [I] король дарує урочище Тупицю, яке пізніше виступає, як ґрунти Тупачаловського. І тепер додається прізвище Тупачаловський до Меленівського. Тому, що вже в привілеях Жигмунта Августа від 4.02.1570 р. (Варшава) зазначається, що вони дані Василю Меленівському Тупачаловському з Ходаків [I]. (ДАКО, Ф. 782, оп. 1, спр. 7453, арк. 40). На Меленівських землях ближче до Шершнів є урочище Тупиця. Зважити варто й той факт, що недалеко від урочища Тупиця знаходиться ще одне, на наш погляд, дуже знакове для прояснення генеалогії меленівців урочище – Васяновське. Звернімо увагу: не Васяновицьке від Васяновича, а Васяновське – від Васяна. Очевидно, не варто довго гадати, як і чому воно виникло. Васяновське, це місце, де поселився першопредок шляхтичів Меленівських Васян Тупач. Можливо, відтоді походить і герб Топач, який Васян бере собі. Що ж до іншого прізвища Міткевич, то про нього якихось певних відомостей не маємо.

У 1576 р. на коронації Стефана Баторія у Варшаві був Василь Меленевич Тупачаловський [I] і особисто просив підтвердити привілеї, які й отримав 10.08.1576 р. (ДАКО, Ф. 782, оп. 1, спр. 7453, арк. 40).

Василь Меленевич [I] мав синів і власних нащадків: шляхетного Василя Міткевича Меленевича [II], Агапона [III], Семена [IV] та Стрета [V]. Згадку про це маємо в апеляції отця ігумена Микільського Пустинного монастиря до суду проти панів Меленівських від 22. 07. 1624 р. за те, що вони, починаючи з 1615 р., 4 роки поспіль не віддавали мед з ґрунту Тупачаловського. У 1619 р. був перший позов, представники монастиря на суд не з'явилися і суд програли, тому була апеляція на рішення першого суду і вони заручилися підтримкою Короля Стефана Баторія. У 1644 р., коли вже відійшли в інший світ згадані сини [II–V] Василя Тупачаловського [I], їх діти Михайло [I, 1], Андрій [III, 5], Кузьма [V, 2] та Степан [V, 3] віддали борг монастирю, але що цікаво „с удовлетворением медом следуемых с половины ґрунта Тупачаловского” (ДАКО, Ф. 782, оп. 1, спр. 7452, арк. 42а).

З цього часу вже утворюються роди:

Від Василя [II] – рід Васяновичів-Меленівських.

Від Стрета [V] – рід Стретовичів-Меленівських.

Від Семена [IV] пізніше пішли два роди: від його внука Андрія [IV, 4] – рід Грищенків, а від Мойсія [IV, 3] – рід Мойсієнків.