

УДК 687.01.016

## ВИЗНАЧЕННЯ КОМПОЗИЦІЙНО-ТЕХНОЛОГІЧНИХ ОЗНАК УКРАЇНСЬКОГО НАРОДНОГО КОСТЮМА В ПРОЕКТУВАННІ КОЛЕКЦІЙ СУЧАСНОГО ОДЯГУ

А.І. БАРАНОВА, Т.В. НІКОЛАСВА

Київський національний університет технологій та дизайну

*У статті наведено результати дослідження вдосконалення процесу дизайн – проектування верхнього одягу з натуральної шкіри та хутра, на основі аналізу думки споживачів та фахівців у галузі дизайну костюма, а також визначення оптимальної структури та класифікації художньо – технологічних елементів побудови форми костюма. Результати досліджень виявили найбільш цікаві та перспективні напрямки в утворенні колекцій сучасного одягу з шкіри та хутра*

Метою проведення науково-дослідницької роботи було визначено проектування сучасного одягу з натуральної шкіри та хутра на основі дослідження тектоніки побудови верхнього українського народного костюма. Перше анкетне опитування дало можливість дослідити вимоги споживачів до можливостей проектування та використання верхнього одягу із шкіри та хутра з елементами провідних композиційно-технологічних характеристик українського народного одягу верхнього асортименту.

### **Об'єкти та методи дослідження**

Всі перераховані проблеми вивчення українського народного костюма є дуже важливими з точки зору використання отриманих даних у створенні сучасного одягу.

У даній роботі представлено ще не повністю досліджений напрямок вивчення українського народного костюма: визначення художньо – технологічних принципів проектування сучасного одягу з натурального хутра та шкіри на основі дослідження тектоніки побудови верхнього українського народного костюма.

### **Постановка завдання**

Для рішення поставленої проблеми були вивчені матеріали технологічних характеристик верхнього одягу Центральної України. З вивченого асортименту була виведена класифікація та визначені головні форми верхнього одягу різних регіонів, та найбільш характерні варіанти його декорування.

### **Результати та їх обговорення**

Питання другого анкетного опитування були скеровані на визначення композиційного зв'язку між сучасним та українським народним костюмом, який встановлювався порівнянням даних за думками спеціалістів у галузі дизайну та споживачів, при проектуванні перспективних форм сучасного одягу.

Опитування проводилося в середовищі творчої та ділової інтелігенції, яке є головним споживачем та хранителем національних традицій. З 500 чоловік опитаних – 76% склали студенти та працівники освіти, 20% творчі працівники та 4% робітники бізнес структур.

В оцінці найбільш важливих принципів дизайн – проектування сучасного одягу, перспективним напрямкам моди віддали перевагу – 42%, сприйняттю характеру силуетної форми – 20%, декоративним елементам – 15%, якості виконання – 11%, якості матеріалів та колористичній гамі по 6%. Для проектування сучасного одягу на основі українського народного костюма, за думками споживачів, найбільш підходить змішаний стиль (35%), фольклорний (31%), романтичний (12%), авангардний (11%),

діловий (7%), спортивний (4%). За думками споживачів проектувати сучасний одяг на основі українського народного костюма доцільно в наступних асортиментних групах: верхнього одягу (44%), платтяно – костюмній (30%) та костюмній групах (12%).

Призначення одягу, який проектується на основі українського народного костюма як відзначили в своїх анкетах споживачі, може бути наступним: видовищний костюм (34%), повсякденний одяг (24%), нарядний одяг (23%), представницький одяг (16%), домашній одяг (3%).

Найкращі варіанти розміщення декору в сучасному костюмі, за мотивами українського народного одягу, на погляд опитуваних були представлені наступним чином (рис.10).

За результатами аналізу на наступних ілюстраціях надано найбільш переважаючі варіанти оформлення горловини, коміра та верхньої частини виробу (рис.11), пройми (рис.12), низків рукавів (рис.13), застіжки та бортів (рис.14), лінії талії (рис.15), типів та місць розташування кишень (рис.16) та низу виробу (рис.17).

Проведення другого анкетування дало можливість встановити зв'язки та розбіжності в думках спеціалістів у галузі проектування одягу та споживачів одягу.

Третє опитування було скероване на виявлення перспектив проектування нових моделей сучасного одягу, та зв'язків між композиційно-технологічними ознаками українського народного та сучасного костюма. В опитуванні брали участь більш ніж 300 спеціалістів у галузі формування моди та виробництва сучасного одягу.

За вибором професіоналів, 60% віддали перевагу формуванню змішаного стилю в сучасному костюмі, 15% - класичному, 10% - спортивному, 8% авангардному, 7% - чисто фольклорному.

Це показує деякі розбіжності в формуванні асортиментних груп та стильового спрямування костюмів, які пропонують виробники сучасного одягу та тими, що обирають споживачі (фольклорний стиль обирає 31% споживачів і тільки 8% виробників одягу).

У формуванні асортиментних груп з використанням мотивів українського народного одягу було віддано перевагу: верхньому одягу – 36%, костюмам – 24%, жакетам та платтям – 16%, курткам – 8%. Силуетні форми, що найбільш яскраво передають типові риси українського народного костюма, за думками спеціалістів, представлені на рис.18. найбільш доцільно переносити в сучасний одяг наступні види силуетів: об'ємний, розширений до низу – 36%, об'ємний звужений до низу – 24%, прямий – 16%, овальний – 12%, Х-подібний – 12%. Характерні пропорційні членування силуетів за мотивами українського народного костюма представлені на рис.19.

Найбільш оптимальними варіантами крою, що доцільно перенести в сучасний костюм, за думками спеціалістів є наступні: комбінований – 44%, суцільно кроєний рукав з вставками та клинами – 36%, вшивний із заниженою проймою – 16%, суцільно кроєний – 4%.

Важливою характеристикою костюма є його колорит, який сприймається споживачем скоріше та яскравіше, ніж силуетна форма та інші композиційні характеристики.

Найбільш доцільною колористичною гамою, що в максимальному ступені відображає колорит українського народного костюма визнано: контрастну – 64% та змішану – 36%; теплу – 60% та холодну – 40%.

Тобто в одязі, який проектується за мотивами українського народного костюма, найбільш затребуваним колоритом буде сполучення теплих, контрастних, але дещо пом'якшених кольорів.

Серед художніх характеристик матеріалів, які можуть бути використані в створенні перспективного одягу, за думками професіоналів, найбільш відображають образність українського народного костюма: рисунок на поверхні матеріалу – 54%, фактура – 26%, пластичні якості – 16%, текстура – 4%.

Тому, особливо важливим моментом стає обробка поверхні матеріалів (зокрема шкіри та хутра) за допомогою нових технологічних засобів, які утворюють на поверхні цікаві оптичні та колористичні ефекти.

Художню виразність та образність українського народного костюма в створенні сучасного одягу, за думками спеціалістів, найкращим чином можуть відобразити наступні композиційно-технологічні елементи в розташуванні декору по поверхні форми: по горловині та коміру (рис.21), по лінії пройми (рис.22), по низкам рукавів (рис.23), по застібці та бортам (рис.24), по лінії талії (рис.25), по розташуванню кишень (рис.26), по низу виробу (рис.27).



Рис. 10. Варіанти розміщення елементів декору



Рис.11. Варіанти оформлення горловини коміром

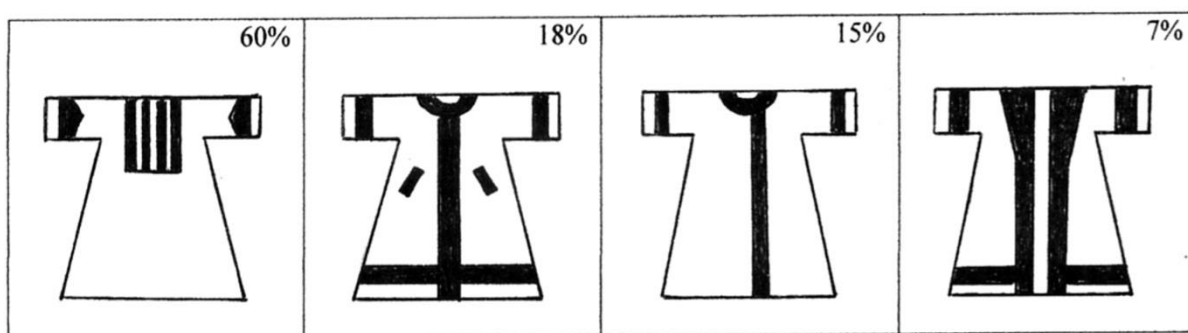

Рис.12. Варіанти оформлення пройми

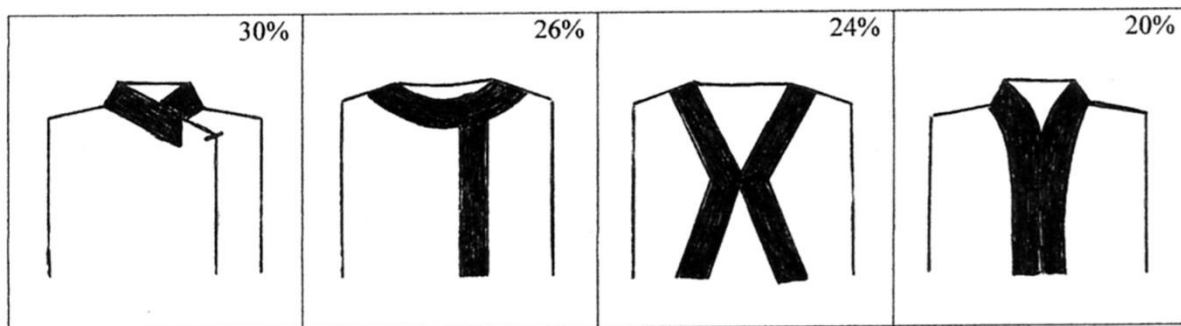

Рис.13. Варіанти оформлення низків рукавів

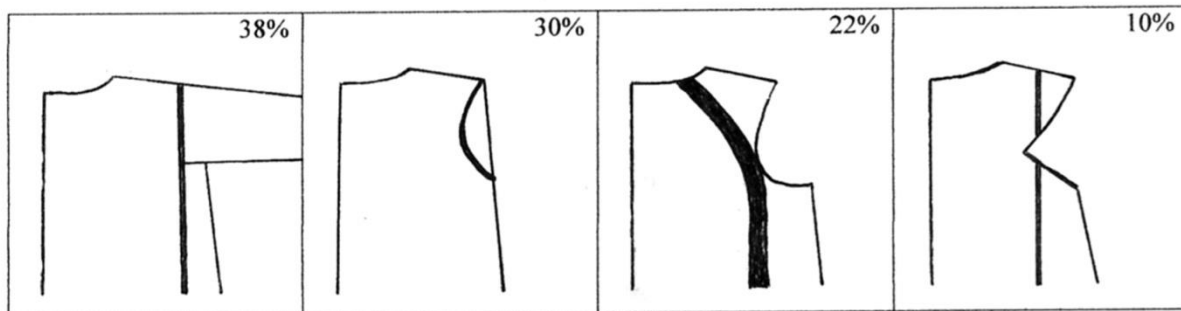

Рис.14. Варіанти оформлення застібки та бортів

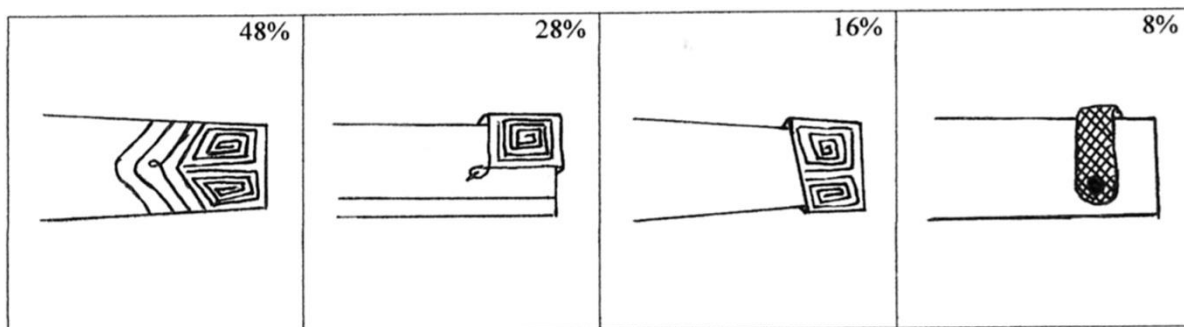

Рис.15. Варіанти оформлення лінії талії

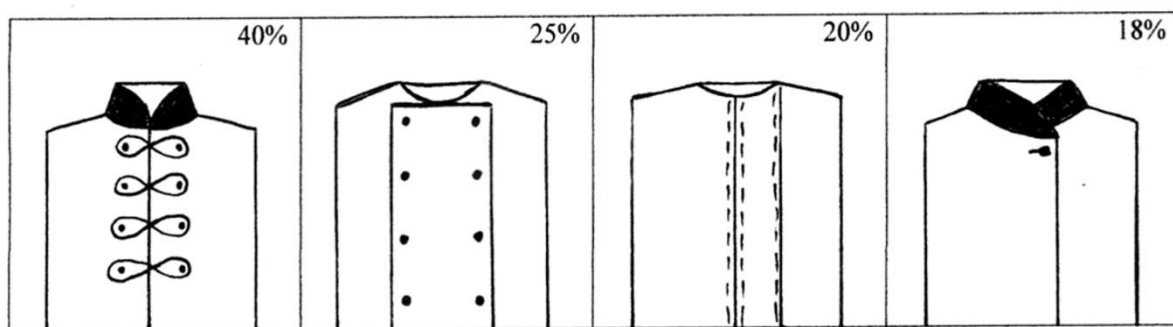

Рис.16. Варіанти розташування кишень

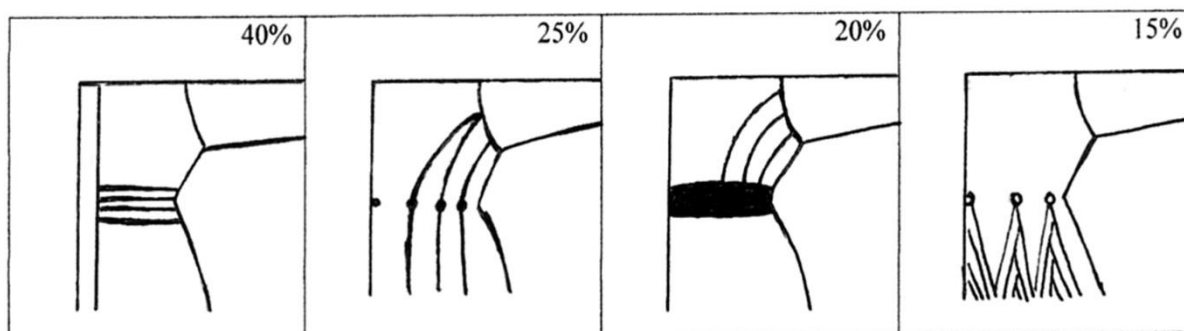

Рис.17. Варіанти оформлення низу виробу

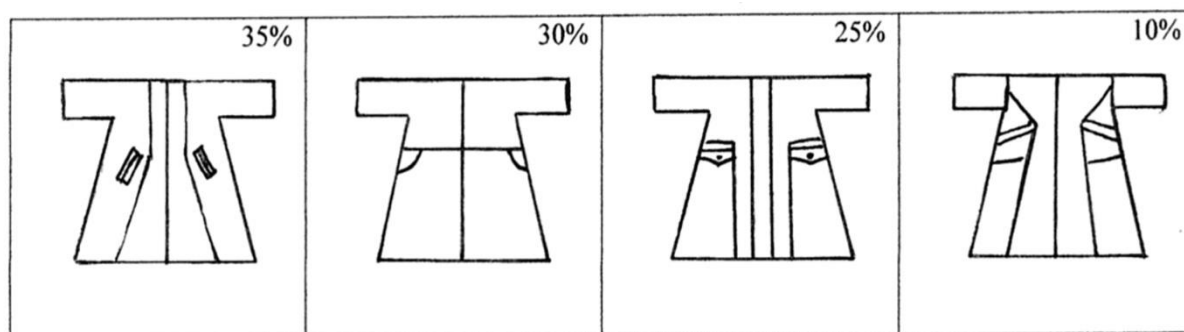

Рис.18. Варіанти геометричних форм українського народного костюма

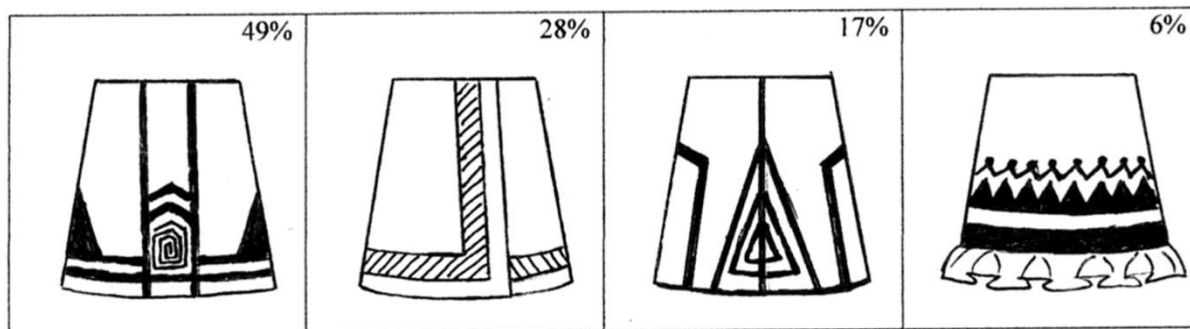

Рис.19. Варіанти характерного членування форми в українському народному костюмі

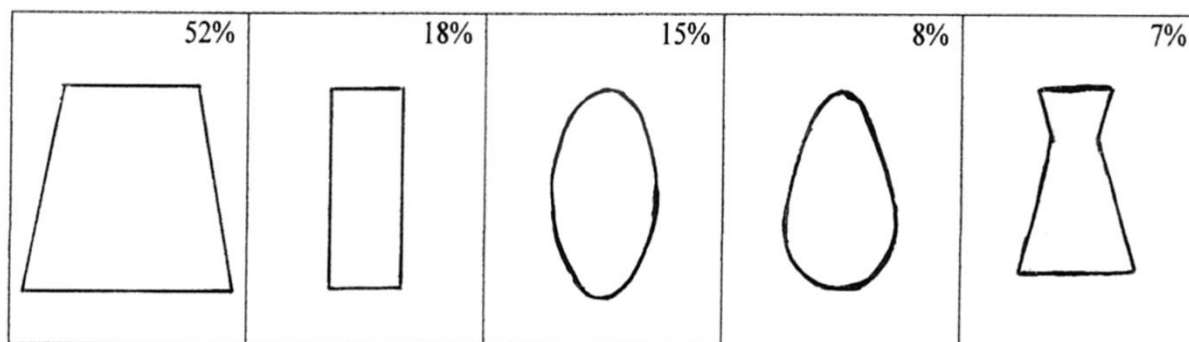

Рис.20. Варіанти розміщення декору на формі костюма

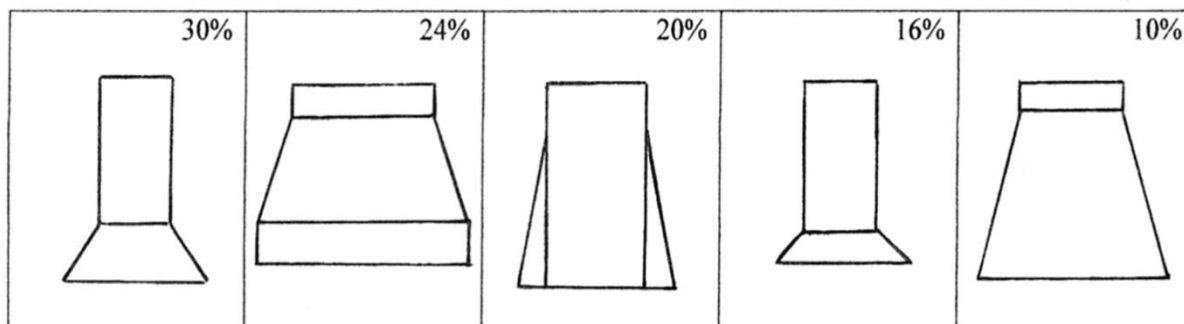

Рис.21. Варіанти оформлення горловини комір

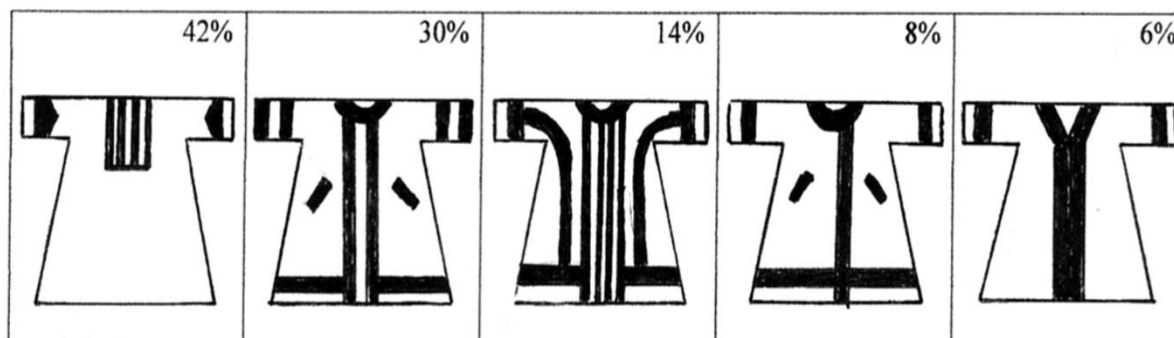

Рис.22. Варіанти вирішення лінії пройми

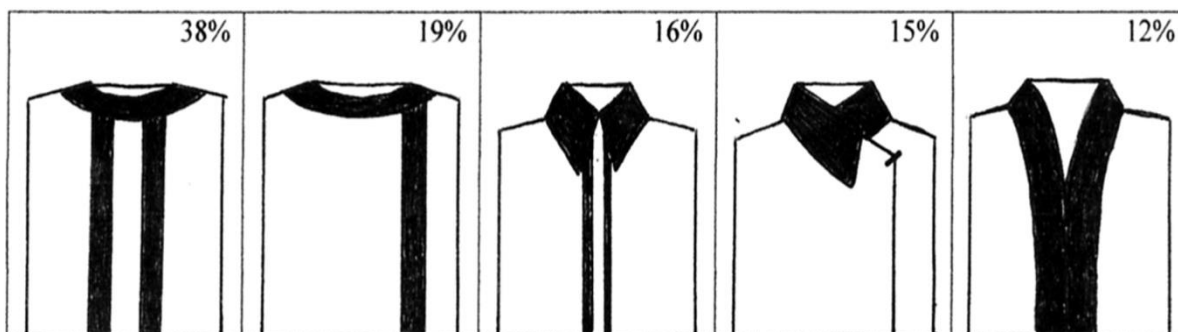

Рис.23. Варіанти вирішення низків рукавів

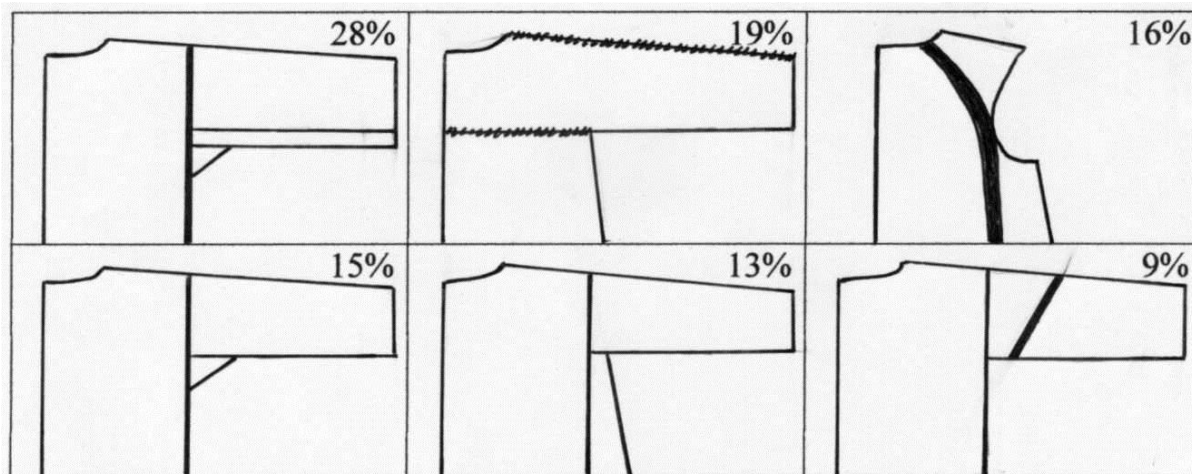

Рис.24. Варіанти вирішення застібки борта

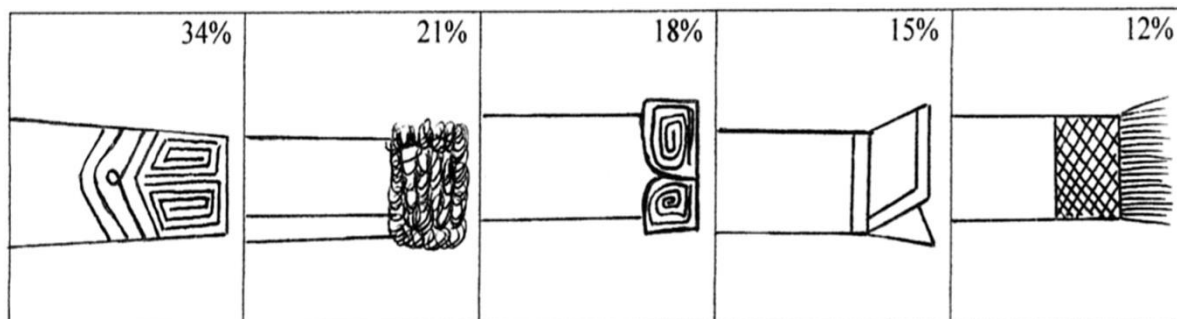

Рис.25. Варіанти вирішення лінії талії

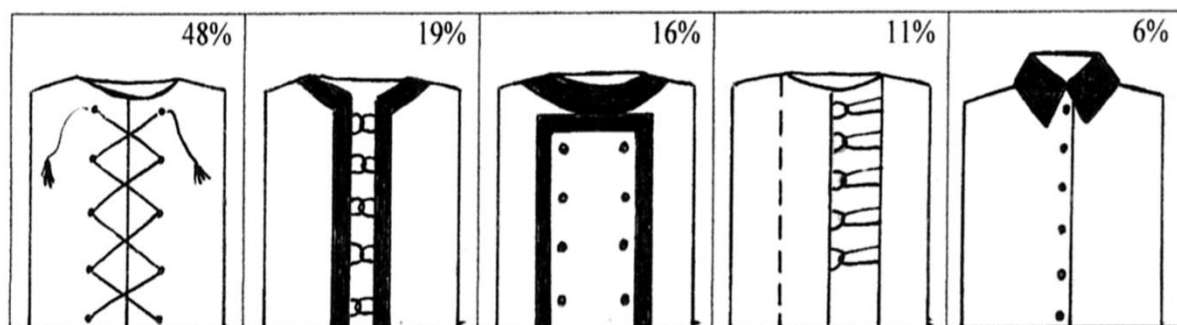

Рис.26. Варіанти розташування кишень

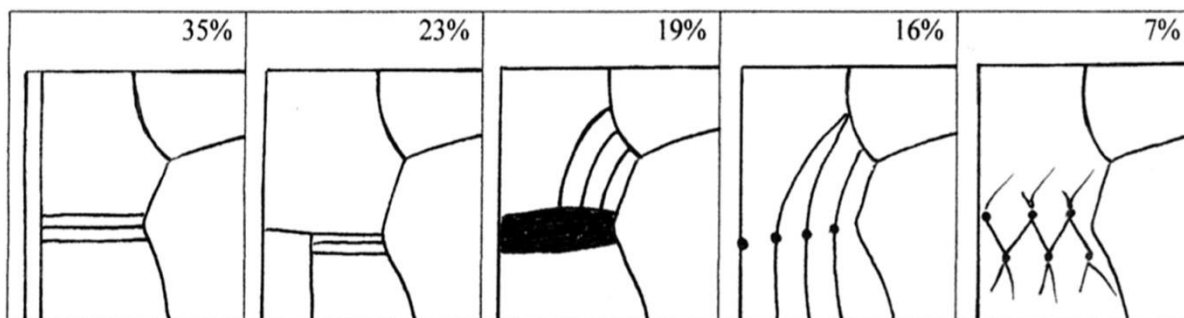

Рис.27. Варіанти оформлення низу виробу

**Висновки**

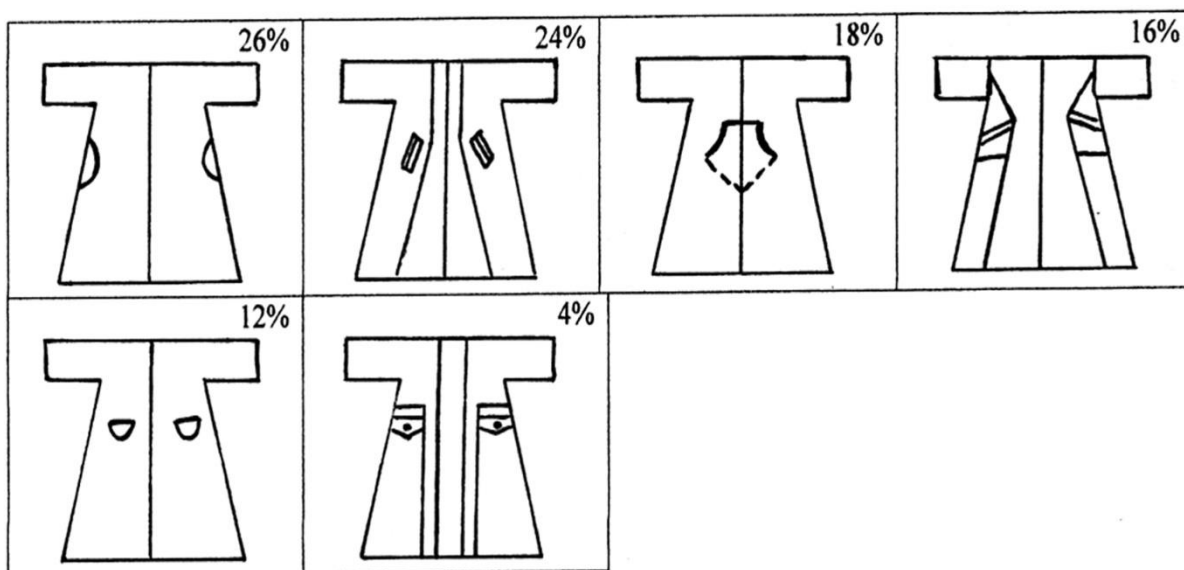
За результатами виконаних досліджень можна зробити наступні висновки:

- споживачі вважають зручним, доцільним та таким, що відповідає сучасним напрямкам моди використання одягу з натурального хутра та шкіри;

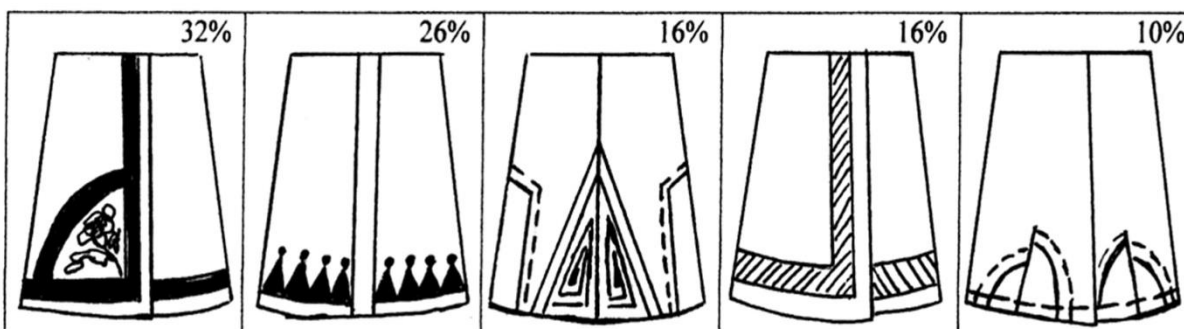
- виготовлення одягу з натуральної шкіри та хутра, з використанням композиційно-технологічних елементів українського народного одягу, визначили перспективним та модним, як споживачі, так і спеціалісти в галузі розвитку моди;
- вивчення думи споживачів та спеціалістів у галузі моди та дизайну одягу дало можливість виявлення найбільш доцільних варіантів оформлення сучасного костюма, з використанням найбільш характерних композиційних ознак українського народного одягу.

В результаті проведених досліджень виявлено композиційно-технологічні елементи українського народного костюма, які будуть закладені в основу морфологічних матриць для визначення оптимальних варіантів тектонічної побудови сучасного одягу з натуральної шкіри та хутра.

#### ЛІТЕРАТУРА

1. Ніколаєва Т.О. Український костюм. Надія на ренесанс. – К.: Дніпро, 2005.–320 с.
2. Ніколаєва Т.В. Тектоніка формоутворення костюма: Навчальний посібник. – К.: Арістей, – 2005. – 224 с.
3. Ніколаєва Т.О. Історія українського костюма. – К.: Либідь, – 1996. – 176 с.
4. Петушкова Г.И. Проектирование костюма – 3-е изд., - М.: Издательский центр «Академия», – 2007. – 416 с.

Надійшла 09.07.2009