

**ЛОКАЛЬНА ДЕМОКРАТІЯ ЯК ФУНДАМЕНТАЛЬНА КАТЕГОРІЯ В  
АКТУАЛІЗАЦІЇ ПРОЯВІВ ІНСТИТУЦІОНАЛЬНО- ПРАВОВИХ МОДУСІВ  
МІСЦЕВОГО САМОВРЯДУВАННЯ : КОРЕЛЯЦІЯ, ФОРМАЛІЗАЦІЯ ТА  
СХЕМАТИЗАЦІЯ ОСНОВНИХ ПОНЯТЬ**

**Світлана Була, Володимир Гнатюк**

*Львівський національний університет імені Івана Франка  
філософський факультет, кафедра політології  
вул. Університетська, 1, 79000, м. Львів, Україна  
e-mail : [bula\\_sv@ukr.net](mailto:bula_sv@ukr.net), [volodymyr\\_hnatuik@i.ua](mailto:volodymyr_hnatuik@i.ua)*

Проаналізовано основні категорії демократичних процесів у локальному просторі, їхня корелятивність у його межах. Запропоновано погляд на формалізацію цих понять здійснено спробу їх схематизації як загального вектора розвитку людства, що інтенціоно його безпосередню реалізацію на практиці.

*Ключові слова:* локальна демократія, правовий статус, правовий модус, місцеве самоврядування, кореляція локального середовища.

У час глобальних модернізаційних процесів світ, з одного боку, став уніфікованим та "тісним", а з іншого - унікальним та по-новому гетерогенним, тому питання спільного простору для екстернальної системи комунікацій перетворилося на "життєву" необхідність, власне природну доцільність у інтеракціях задля поширення інформаційних потоків, котрі з'єднують всі ідіоматичні підсистеми глобального світу<sup>3</sup>. В такий спосіб кооперують людство у єдине ціле. Формалізованою мовою є світова демократія, що диктує тенденцію в організації політичного життя не лише в підсистемах, а й у "турбулентному" міжнародному просторі. [35]

Однак унаслідок демократизації людського життя у світі як загального вектора розвитку людства існує проблематика безпосередньої реалізації її на практиці. Ця практика, попри її системність і цілісність, на нашу думку, набуває специфічної, детермінованої загальності, характеристики в категоріях «ієрархізованість», «казуальна метаморфоза», «взаємооборотність». Власне ієрархія структурує систему внутрішньо, а також оптимізує, максимізує ефективність її функціонування. І в такому контексті актуалізується рівнева система формалізованої мови світу — демократії — як організації політичного життя людства. Причому процеси, циклічно пов'язані й спрямовані один до одного, у межах субординації є базовими у самовідтворенні, самоіснуванні та самофункціонуванні. Це процеси глобального та локального рівня, котрі існують у власних рамках, які інкорпують специфіку, що, звісно, детермінує інший "вищий-нижчий" рівень, і навпаки.

Локальний рівень демократії - та фундаментальна просторова сфера, де безпосередньо й ефективно реалізуються принципи та механізми організації політичного життя суспільства в демократичній формі загального зразка. Це, на наш погляд,

<sup>3</sup> Під ідіоматичною підсистемою глобального світу ми маємо на увазі національну державу як актора у міжнародному просторі.

мініатюрно-тривіальна копія світової демократії на місцевому рівні у своїй специфіці. В локальному середовищі розгортається екзистенційно-функціональна інституційна (неінституційна також, але вона становить предмет дослідження) форма суспільного життя через специфічні групові й диференційовані позитивні конкретно інтенціональні способи буття суб'єктів локального рівня. Уже сьогодні наука для аналізу явищ та процесів на такому рівні використовує концепції нового врядування, соціального капіталу, простору як природно-соціокультурного феномену, місцевої демократії.[17] З кінця ХХ ст. у межах досліджень, присвячених локальним процесам, сформувалися наукові концепції місцевої демократії, а відтак - власне "місцевої політики", зокрема концепції нового локалізму, міських політичних режимів і місцевого врядування.

Концепція локальної демократії має систему специфічних ознак, котрі властиві лише їй як інституційній формі організації політичного життя в громаді, попри загальнодемократичні універсальні характеристики. Вчені М. Лендсел та М. Токар зокрема вирізняють :

1. Приналежність до спільноти. Таким чином відбувається активізація участі жителів у ній.

2. Деліберацію. Для демократичного процесу важливим ефективний діалог між різними групами інтересу.

3. Політичну освіту. Вона необхідна для "усвідомленої" партисипації громадян та знання про політику на рівні з місцевою елітою, аби бути в однакових умовах в освітньому рівні.

4. Контроль за діями уряду громадянами. Висококваліфіковане та високоякісне виконання доброго врядування та соціального добробуту.[18, с. 204-210] Загалом, ми вважаємо, що наукова концептуалізація поняття "локальна демократія" здійснюється в процесі нетривалого дослідження, теоретичних напрацювань (з початку 90-х років ХХ ст.), але еволюційно виважених та науково обґрунтованих. Процес аналізу місцевої демократії за останні роки набув значної інтенсифікації. Однак це радше не механічні копії з праці в працю (хоча таке теж спостерігаємо, а переважно унікальні, спеціалізована розвідка тієї чи іншої проблематики. Місцева демократія є комплексним соціальним, політичним, культурним і правовим феноменом, яке повинні вивчати політологи, юристи, соціологи, економісти й ін. Ця проблематика потребує розгляду не лише тому, що до будь-якої теми має проявлятися науковий інтерес, а й тому, що потреба вивчення необхідна задля оптимізації та підвищення ефективного управління у державі, зокрема на її локальному рівні.

Шлях становлення і розвитку локальної демократії та її інституціонального вияву в місцевому самоврядуванні безпосередньо корелюється з проблематикою прав і свобод людини, в тому числі і на місцевому рівні. Реалізація демократичного суспільного життя на мікрорівні держави актуалізує відповідно інтенціональні та стимулюючі форми поведінки стосовно моделі такої поведінки на макрорівні. У підсумку здійснюється специфічна ретрансляція, або ж переосмислення, правового статусу та правового модусу в дійсній системі координат: від "державна - людина" до "людина - місцеве самоврядування - держава". Так еманується, тобто самовідтворюється зі себе нова, проте латентно відома, правова статусно-модусна форма поведінки з власним функціонально-буттєвим наповненням. Процес формування здійснюється, детермінуючись низкою чинників: становленням та розвитком локальної демократії; процесом інституціоналізації

системи місцевого самоврядування; легітимацією в суспільстві та легалізацією державою через право пріоритету прав і свобод людини. Ці обставини вирізняє Г. Танаджі.[31, с. 1]

Оформлення особливої системи людських прав та свобод на місцевому рівні є об'єктивним процесом і, на нашу думку, потребує аналізу на теоретико-методологічному рівні й безпосередньому втіленні у практичному житті. Адже специфіка локального рівня політичного життя спільноти наглядно демонструє, що, попри загальність правового статусу та модусу, тут існує власна унікальність і своя онтологізація функціонування у просторі.

Вивчення тієї тематики розпочалося паралельно до становлення публічної самоврядної влади у локальному просторі. Адже саме тоді потенційно уможливився об'єктивний процес розвитку правових статусів та модусів на локальному рівні, їхня специфікація. Проблематика відображена в працях М. Баймуратова, Ю.Бальція, О.Батанова, Т.Буряка, В.Погорілка, В.Григор'єва, О.Коваленка та ін. [5; 6; 18] Серед усіх розвідок на особливу увагу заслуговують праці М.Баймуратова присвячені темам сутності і становлення локальної системи прав людини, В.Григор'єва й О.Батанова про формування системи муніципальних прав людини в межах публічного місцевого самоврядування.

Загалом концепція муніципальних прав людини перебуває на стадії інтенсивного наукового аналізу. Однак уже зараз чимало науковців виділяє їх у характерологічному описі. Так, Г.Танаджі та М.Баймуратов у спільній статті виокремлюють такі особливості (параметри) :

1. просторові — локальний рівень функціонування соціуму, де існує та діє територіальна громада, тобто відповідна територія держави, її адміністративно-територіальна ланка (територіальний аспект) і відповідна територіальна громада (суб'єктивний аспект).

2. Телеологічні (об'єктні) — права людини, що позитивно вирішують найістотніші питання її функціонування саме як людини та члена локального соціуму.

3. Функціональні — екзистенційні настанови об'єктивних потреб існування людини, котрі виникають на рівні мікросоціуму.

4. Онтологічні — реалізація відповідних специфічних інтересів індивідуального чи групового характеру, що продукуються профільними суб'єктами-продуцентами на локальному рівні соціуму та пов'язані з вирішенням мінімального кола проблем повсякденної життєдіяльності.

5. Аксіологічні — муніципальні права особистості, які є невід'ємною цінністю соціуму і держави, бо саме через них та завдяки їм існує та стабільно функціонує суспільство і його державна організація.

6. Гносеологічні (епістемологічні). Через муніципальні права особистості найкраще та яскравіше розкривається філософія людини, що у всі цивілізаційні часи функціонує на локальному рівні соціуму поряд та разом з іншими членами людської спільноти з метою існування та виживання людської популяції.[6, с.183-193]

Така параметральна характеристика системи муніципальних прав людини, яка актуалізується у специфічній природі, а виявляються у інституціональній формі, власне, у місцевому самоврядуванні в рамках локальної демократії, засвідчує необхідність вивчення цієї проблематики, а також реальне існування такої концепції у житті локальної спільноти.

Параметральні ознаки муніципального права дають якісно-кількісну змогу виявити види (політичні, економічні, соціальні, культурні та ін.) і групи (індивідуальні і

колективні) муніципальних прав, свобод, обов'язків.[31, с. 3] Натомість це веде до чіткої внутрішньої структуризації, "гласності" зв'язку в системі "статус-модус" та теоретичної типологізації системи. Отже, *ad hoc* можна стверджувати про механізми не лише практичного їхнього втілення на місцевому рівні (вони де-факто уже існують), а й про процеси оптимізації та збільшення ефективності їх функціонування.

Системі "статус-модус", в нашому контексті, безпосередньо належить ключова роль у своєму прояві на місцевому рівні. Ми вважаємо, за необхідне проаналізувати кореляту між цими елементами системи, аби зрозуміти їх типологізований та зовнішньовидимий образ.

Слово «статус» позначає первісно означає і загальне становище окремої особи у суспільстві, й сукупність усіх або частини її юридичних прав та обов'язків.[7] Поняття "правовий статус" вказує на місце суб'єкта в системі правовідносин, що характеризується передусім його правами й обов'язками. Саме тому в науковому колі склалася думка: правовий статус — це юридично виражене суспільне становище абстрактної, а не конкретної особи.[1, с. 4-5], [10, с. 44], [18], [25, с. 3-15] Цілком доречно, на наш погляд, виділити характерні риси правового статусу. Так, дослідниця О.Харитонова зазначає: 1) у ньому відображенна і вираженна воля держави; 2) його зміст, що має певну стабільність, змінюється не з волі осіб, а з волі законодавця; 3) елементи правового статусу — загальні права й обов'язки суб'єкта об'єктивного права, його юридична відповідальність — формулюються та існують у формі правових приписів.[32]

Тому не потрібно забувати, що категорія "правовий статус" (і як загальний, і спеціальний) є поняттям властивим безпосередньо абстрактним суб'єктам. Однак усе частіше науковці-правознавці на основі вітчизняного та зарубіжного досвіду висловлюють тезу, аби деталізувати диференційовані форми правового статусу чи його окремих частин у реалізації загальних і спеціальних правових статусів через поняття "правовий модус".[9, с. 44-47]; [21, с. 24-32]. Цю категорію вводить у науковий обіг В.Патюлін у вигляді дефініції як сукупність норм об'єктивного права, котрі закріплюють права і обов'язки суб'єктів, що належать до визначених соціальних груп і відмежовані за певними критеріями. Власне що екстаполюючи твердження В.Патюліна на нашу проблематику, можемо дотично кросингувати у системі "статус-модус" від загального правового статусу громадянина до конкретно специфічного його визначення у формі ознак (вік, стать, рід занять, професія та ін.) у формі видів і груп муніципального права, тобто в екстернальному вигляді. Він же на рівні теоретичних інтенцій ототожнює поняття "спеціальний правовий статус", "правовий модус", з одного боку, та загальне й конкретне - з іншого.[10, с. 43-50]

Серед дослідників, котрі вивчали проблематику правового модусу цікавими думками вирізняються Р.Мананков та С.Зіченко, що інтерпретували його як "градаційний рівень до конкретизації правового статусу." [15; 19] Учений В. Ровний стверджує: що потреба до "діалогу" з "правовим модусом" і доцільність його науково-практичної експропріації бачиться ним як позитивним кроком, оскільки це поняття спрямоване, по-перше, на збагачення юридичної лексики, а, по-друге - на розв'язання значної кількості приватних юридично-технічних питань.[26; 27, с. 86-88]

Правовий модус, модифікуючись у рамках локального рівня у видозміні муніципальних прав людини, набуває специфічно екзистенціально-функціональних ознак. Власне, така модифікація здійснюється в інституціональній формі через інститут місцевого самоврядування на основі фундаментальних демократичних принципів, звісно,

просторово обмежених у рівневному сприйнятті - саме на місцевому рівні. Остання умова є системою детермінантів, що об'єктивно "диктують" логіку трансформування правового модусу. В спільній статті "Муніципальні права людини" М. Баймуратов та Г. Танаджі визначають низку специфічних характеристик конкретного права, або (правовий модус), особи, зокрема:

- за його допомогою реалізується форма правомірної можливої та необхідної поведінки суб'єкта, тобто члена територіальної громади ;
- він набуває місцевої локалізації, емануючись до рівня відносин "член територіальної громади - орган місцевого самоврядування";
- він характеризується телеологічним наближенням до потреб та інтенцій людини, пов'язаних з нею, супроводжує їх упродовж усього часу функціонування у межах відповідного локального макроколективу, незалежно від правового стану людини;
- за його допомогою відбувається "запуск" механізму локальної реалізації системного комплексу муніципальних прав суб'єкта (члена територіальної громади);
- правовий модус апіорі вже встановлений законодавством, бо він обумовлює легальну форму належної поведінки суб'єкта;
- за його допомогою яскраво виявляється й демонструється зв'язок особи з державою та локальним соціумом через реалізацію комплексу муніципальних прав суб'єкта;
- він демонструє, в процесі своєї реалізації, рівень правової культури суб'єкта;
- формування та соціальна значущість правового модусу людини в контексті визнання місцевого самоврядування і територіальної громади як його первинного суб'єкта, постає у вигляді прагматичного свідчення актуалізації "муніципальних прав особистості". [6, с.183-193]

Підсумовуючи, доходимо висновку, що правовий модус - це правове позитивне конкретно-інтенційне буття суб'єкта локального рівня, тобто двох рівнів: рівня громадянина та рівня громади, котрі є репрезентаторами цієї ланки політичного життя суспільства. У межах неінституціоналізму, виокремлюючи ці два рівні, правовий модус втілюється у формі двох груп прав, свобод та обов'язків муніципальних прав людини - колективної та індивідуальної.

Публічну самоврядну владу - інститут місцевого самоврядування, реалізують члени територіальної громади у колективній формі. До речі, саме така група (колектив) становить первинний рівень втілення муніципальної свободи та демократії. У Конституції України закріплені весь спектр муніципальних прав і свобод у всій видовій диференційованій системі, про яку вже йшлося. Серед прав і свобод - право територіальної громади на самостійне вирішення питань місцевого значення; право здійснення муніципальної влади безпосередньо і через органи місцевого самоврядування; право проведення місцевого референдуму; право ініціювати створення органів самоорганізації населення; право членів територіальної громади ініціювати розгляд у раді будь-якого питання на місцевому рівні, відповідно до законів та Конституції України; право на проведення громадський слухань; право на володіння, користування та розпорядження комунальною власністю та ін. Загалом усі права і свободи регулюються й унормовані законами України ("Про місцеве самоврядування в Україні" - 21 травня 1997 р., "Про всеукраїнський та місцеві референдуми" - 03 липня 1991 р., "Про органи самоорганізації населення" - 11 липня 2001 р., "Про загальні збори громадян за місцем

проживання в Україні"- 17 грудня 1993 р.) та Конституцією України (28.06.1996 р. — перша редакція). [14]

Індивідуальні муніципальні права і свободи як група прав, свобод та обов'язків муніципального права установчо утверджують себе через легітимацію інституту місцевого самоврядування у межах локальної демократії. Місцеве самоврядування є формою, де ці права як правовий модус у видовій варіативності існують у вигляді рівня публічної влади в її функціонально-екзистенціальній природі. Ключовою ознакою цієї групи прав і свобод, на нашу думку, є непрямий характер, тобто опосередкованість - вона реалізується, демонструється та виявляється через колективну форму. Індивідуальна система прав і свобод гарантується, регулюється і унормовується тією ж нормативною базою, що й колективна група, і, звісно, Конституцією України.[14] На додаток, також нормативно-правовим документом, який може стати джерелом гарантії прав і свобод людини, є Статут територіальної громади міста. Його суб'єкт - певна територіальна громада. На наш погляд, що ця форма (індивідуальна), попри первинність суб'єкта як громадянина у державі, все-таки на локальному рівні відстороненіша (похідна), аніж первинна, тобто колективна форма. Це не означає нівелювання ролі індивідуального суб'єкта, бо все-таки він - "наповненням" колективного. Однак ми реально акцентуємо на специфіці локального рівня. Тому, на нашу думку, індивідуальне становить частину колективного (як би це науково пафосно не звучало); воно відкриває шлях та продовжує функціонально-екзистенціальну природу людини на іншому рівні й іншій формі — у колективі в межах його просторового буття.

Після розгляду концептуальної логістики основних категорій локального простору спробуємо проаналізувати поняття "локальна демократія", "місцеве самоврядування" та "правовий модус" у корелятивній формі, у такий спосіб сконструюємо формулу їхньої взаємодії та взаємодетермінації загалом у системі людської дійсності, використовуючи дискурсивний підхід. Саме під призмою такого інструментарію ми зможемо, по-перше, постежити механіку взаємодії трьох компонентів у теоретико-формалізовано-схематичному вигляді, а, по-друге — потенційно інтерпретувати наш науковий погляд на цей феномен.

Основи теорії політичного дискурсу заклали представники англійської філософської школи, зокрема в Кембриджському й Оксфордському університетах, у середині ХХ ст., які вивчали лінгвістичний контекст громадської думки у політичному житті, диференційовані його аспекти. Одним з перших досліджень було видання Е. Ласло "Філософія, політика та суспільство", розпочате ним 1956 р.[29] У 70-х роках термін "дискурс" почали широко застосовуватися в аналізі політичних процесів, інститутів та інтеракцій між політичними акторами. У 80-х роках виник центр семіотичних досліджень, пов'язаний з розглядом політичних дискурсів. Він концентрується навколо Т. Ван Дейка.[13] Учені центру приділяли увагу не лише змістовним аспектам, а й техніці та технології аналізу політичного дискурсу, його динамічній складовій. З цього моменту можна говорити про становлення самостійного методологічного підходу аналізу політичних процесів й політичних феноменів. Для вивчення політичного дискурсу представники такого методологічного спрямування широко використовують методи семіотичного аналізу, а також риторики й літературознавства.

На увагу заслуговують концепції Ч. Пірса та Ф. де Сосюр, а їхній філософський і лінгвістичний методи у межах семіотичного аналізу є доміантними в контекстуальному інтерпретуванні феноменів, явищ, подій, рішень і в політичному світі [23; 24; 28]. Саме

екстраполяція методів із філософсько-лінгвістичного дискурсу на політичний, і становить фундаментальний критерій нашого аналізу. Звісно, дослідження будь-якого наукового феномену здійснюється в межах певного підходу. У зв'язку з інтенсивним розвитком наукових напрацювань, ми у дискурсивному підході будемо акцентувати на конкретному методі що виражається інтенціонарно-ідіоматичним інструментарієм у загальноконтекстуальній структурі предмету дослідження.

Людина як істота у всій проявах її іпостасійного "Я" існує, попри формалізм, у рамках, котрі, з одного боку, обмежують а, з іншого - тотально ідентифікують її в найширшій, вивернутій екстернально, абстрагованості. Йдеться, зокрема, про дійсність, котра, на нашу думку, ототожнюється з двома світами: сферою природи та сферою людської соціалізованості, власне з цивілізаційним виміром[31], тобто тією складовою, що вічно прагне вийти з лона природи у світ гуманізованих правил, ідеалів та унормованих цінностей. Така матриця, яка утримує в собі дихотомізм "безкінечності - скінченності" через форму людської інтелігібельної діяльності, конструює "вужчі", але загальноусвідомлені межі свого існування, котрі ідентифікують себе радше в конкретизуючих формах людського "Я", аніж іманентну приналежність до людського роду. Отже, з дійсності ми можемо виокремити "олюднену" її складову — людську дійсність, не заперечуючи тезу П. Гольбаха, що "людина — витвір природи, вона живе в природі, підпорядковується її законам, не може звільнитися від неї, не може — навіть подумки - вийти з природи." [12] (Адже формально людина утримує свою природність у первинному стані — індивідові. На той же час дослідження з психології індивіда не розробили категоріального апарату на зразок "особа" й "особистість".)

Загалом, на нашу думку, доцільно ототожнити людську дійсність і політичну сферу людини як таку. Аргументом слугують висловлювання Перікла, давньогрецького оратора та громадсько-політичного діяча: "коли ти не будеш цікавитися політикою, то політика зацікавиться тобою"[22]. Ця теза є діалектично інтернально зворотною, що "вивертає" екстернально діяльність суб'єкта в кореляті до об'єкта, і навпаки, в політичній дійсності, яка утримує в собі всі прояви людського "Я". Те, що взаємодіє з людиною, в наш час безпосередньо становить об'єкт впливу в суспільних відносинах, а ще вище — через державний механізм регулювання політичної організації суспільного життя. Політика — сфера, яка контактує з усім людським. Тому, на наш погляд, це ототожнення науково вірогідне.

Людська історія знає безліч політичних режимів та систем способів організації суспільного життя, але вже наприкінці ХХ ст. саме демократія "довела"[33] і стала формою найпридатнішою для людського існування. Отже, ми спостерігаємо за тенденцією у часи глобалізації, що альязує демократичні принципи нарівні до загальнолюдських, синонімісує їх у певних випадках. Людська дійсність, за логікою нашого дослідження, цілком може відповідати демократичному способу організації життя на практиці. Проте у зв'язку з науковими дискусіями та дебатами, додамо: такий погляд повністю керується принципом "мезотес"[3], де холістично "золота" середина цінніша за краї, але не забуває про них.

Власне, ми наблизилися до тези, що демократія є формою, або матрицею, яка "диктує", детермінує та демонструє на практиці діяльнісний аспект людських прагнень у компромісному варіанті. Наступним положенням ми підтвердили, що демократія як система має чотири рівні свого вияву, де останню ланку становить локальний градаційний рівень, котрий є сферою нашого наукового дослідження. Ми зупинилися на думці, що демократія у таких межах - це загальна форма та детермінуюче наповнення,

або зміст, розвитку людської інтенціонарно-ідіоматичної волі у диференційованих груповий виявах — колектив або індивід. Тепер спробуємо віднайти корелятивне місце у цьому просторі стосовно категорій "місцеве самоврядування" та "правовий модус", котрі детермінуються у ньому, "народжують" своє функціонально-екзистенціальне "життя". У такий спосіб, ми також здійснимо спробу формалізації та схематизації основних категорій - науково об'єктивно й адекватно.

У межах локального демократичного простору існують інституційні й неінституційні прояви людської діяльності. Місцеве самоврядування є реалізацією такої форми, детермінуються, як уже зазначалось наповненням, а конкретно - демократичними принципами організації локалізованого типу життя спільноти. У цьому контексті, необхідно зауважити про критерій "висоти" інституту місцевого самоврядування. Адже, зокрема, радянський досвід засвідчує, що існування такої інституціональної форми вияву на врядування, може бути формальним шаблоном на практиці, хоча в теорії це було "правом територіальної громади ... на самостійне вирішення питань місцевого рівня".[16] Якісними індикаторами, котрі впливають на характер "висоти" інституту місцевого самоврядування, є груповий — колективний та індивідуальний — рівень політичної та правової культури. Це: система правових норм, що гарантує та захищає його (їх, коли йдеться про колектив як суб'єкта територіального рівня) права та свободи і закріплює певні обов'язки; політична освіченість, за допомогою котрої індивід може орієнтуватися у потребі того чи іншого політика, його обрання буде вважатися обґрунтованим не на рівні емоційного сприйняття або категорії "свій - чужий", а на доцільності й потенційності репрезентування інтересів індивіда (колективу), власне, сам індивід буде брати участь у справах місцевого рівня не на принципі представництва, а на усвідомленому безпосередньому волевиявленні кожного разу за виникнення потреби; висока моральна оцінка характеру людини, коли нею керують радше гуманістичні та антропологічні цінності, аніж утилітарні, силові й нормативні.[2] Отже, місцеве самоврядування — динамічна інституційна форма реалізації публічного і державного інтересу територіальною громадою на основі фундаментальних принципів організації та базису локальної демократії, що обмежена у просторі, детермінується власними принципами солідарності тй доповнюваності, критерієм зростання якої є політична та правова культура і яке слугує механізмом легітимації політичного режиму у даних локальних функціонально-екзистенційних межах.

Правовий модус, у рамках локального демократичного простору, виявляється через дві групи, колектив як первинний суб'єкт втілення муніципальних прав і свобод та індивід як опосередкований член територіальної громади. Саме в такому образі (стану групи), звісно, за безпосередньої волі суб'єкта й активного бажання реалізації або пасивного використання, але неправомірного порушення і здійснення проголошення факту цього порушення суб'єктом, відбувається механізм втілення диференційованої видової системи прав, зокрема політичних, економічних, культурних, соціальних і под. Інакше кажучи, правовий модус є правовим позитивним конкретноінтенціонарним буттям суб'єкта локального рівня. Останні ж через форми — інституційну та неінституційну — втілюють його на практичному рівні. Отже, місцеве самоврядування — це інституційний правовий статус у вигляді системах диференційованих видових правових модусів.

Особливо цікаве, на нашу думку, питання про динамізм локального простору як локальної демократії і те що його визначає, тобто є первинним двигуном. Це питання



діалектичного характеру, де внутрішньо взаємодіють "загальне" та "конкретне": перше — простір, де існують інституційовані форми правових модусів (звісно, не треба забувати і про неінституційовані форми) загалом, тобто локальна демократія, котра "диктує" умови, що конвенційно були прийняті людством і сприймаються уже а ргіогі самими суб'єктами; друге — первинна група як колектив чи опосередкований член територіальної громади або елемент (індивід), яка "задає" тон "знизу", будучи репрезентатором видових правових модусів. У такій системі й утримується енергетика простору, де відбувається взаємозаперечення: теза змінюється антитезою, але не нівелюється: конструюється нова "річ" як правова поведінка, — синтеза. Загалом, на нашу думку, динаміка простору прямо пропорційна до динаміки конкретноінтенційно-ідіоматичного вияву, вияву та демонстрації в образі суб'єкта територіальної громади — колективу.

Нашим завданням стало також віднайти формулу, що корелювала би ці три поняття. Ідея такого формалізованого виразу екстраполюється нами від знаного політолога Г. Лассуела. Він у праці "Влада та особистість" виводить формулу політичної особистості [34].

Нашу формулу, ми назвали "Корелята локального середовища", побудована наступним чином :

$$1 - G \times ( "D" \} "S" \} "M" ) / ( "M" \} "S" \} "D" ) \times I = K,$$

Цю форму ми зобразили графічно (див. рис. 1), де D — розвиток локальної демократії, S — стан інституційованості місцевого самоврядування, M — ступінь розвитку диференціації та групизації правових модусів, G — ступінь реалізації колективних муніципальних прав і свобод, I — ступінь реалізації індивідуальних муніципальних прав і свобод, 1 — ідеальний показник розвитку локального середовища, K — корелята локального середовища, x, - — математичні дії, } — детерміноване перетворення, або казуалістична метаморфоза.

Пояснення формули таке : залежно від ідіоматичної інтенсивності й взаємодетермінованості елементів локального середовища та характеру загального протікання цього процесу безпосередньо виражається ступінь реалізації диференційованих правових модусів тією чи іншою групою — колективом або особистістю — через інституційовану форму місцевого самоврядування у кореляті до абсолютного ідеалу. Поняття "абсолютний ідеал" взято, на нашу думку, як відповідність до ідеального типу М. Вебера.



Рис. 1. "Корелята локального середовища" (зроблено авторами самостійно), де: 1 - загальна дійсність; 2 - сфера природи; 3 - сфера людської дійсності; 4 - процес соціалізація людини з лона природи; 5 - об'єктивний процес "повернення" до природи людини; 6 - інститут місцевого самоврядування; 7 - межі локальної демократії; 8 - локальне середовище; 9 - критерії "висоти" розвитку інституту місцевого самоврядування; 10 - індивідуальний груповий тип муніципальних прав і свобод; 11 - колективний груповий тип муніципальних прав і свобод; 12 - оборотні циклічні механізми інституалізації правових модусів; 13 - внутрішньокомінакативні зв'язки в індивідуальному груповому правовому модусі; 14 - відносний поділ дійсності на сферу "природи" та сферу "людської дійсності".

Отже, поняття "локальна демократія", "місцеве самоврядування" та "правовий модус" перебувають у межах локального середовища в складному взаємодетермінуючому зв'язку. Відповідно до завдань нашої розвідки ми здійснили спробу формалізувати корелятивність основних категорій локального простору, схематично відобразити цю взаємодію та процесуальність.

#### Список використаної літератури

1. Александров Р.Г. Общество, государство, личность / Р.Г. Александров // Сов. юстиция. – 1967. – №17.

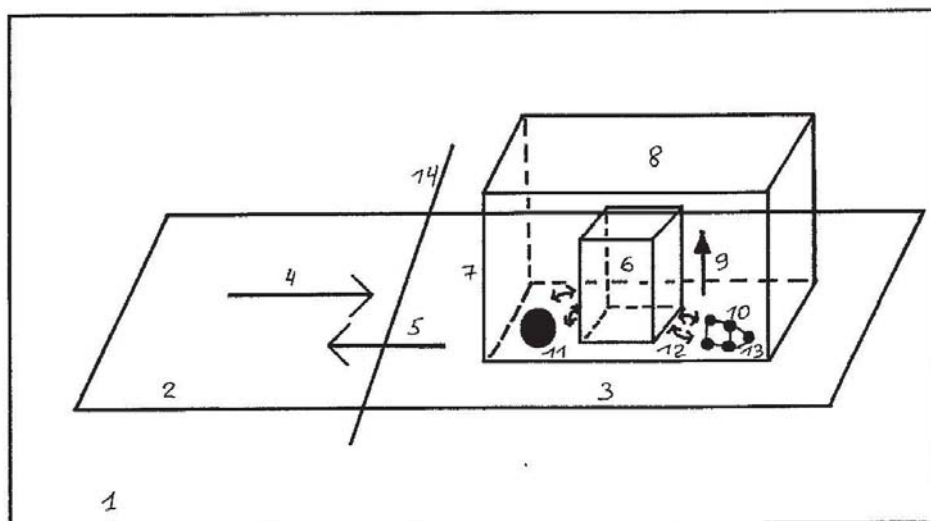
2. Амигаи Этциони. "Новое золотое правило. Сообщество и нравственность в демократическом обществе." [Электронный ресурс] - Режим доступа: [http://iir-mp.narod.ru/books/inozemcev/page\\_1309.html](http://iir-mp.narod.ru/books/inozemcev/page_1309.html).
3. Арістотель. Метафізика. Політика: читанка з історії філософії: у 6 кн. / Арістотель; за ред. Г. І. Волинки. — Філософія стародавнього світу. Кн. 1: — К.: Довіра, 1992. — 207 с.
4. Баймуратов М. А. Муниципальная власть : актуальные проблемы становления и развития в Украине. / М. А. Баймуратов, В. А, Григорьев - Одесса : Юрид. л-ра, 2003.
5. Баймуратов М. О. Локальна система захисту прав людини в Україні : сутність та становлення / М. О. Баймуратов // Юридична освіта і права держава: зб. наук. праць. — О.: 1997.
6. Баймуратов, М. О. Муніципальні права людини / Баймуратов, М. О., Танаджи, Г. Г. // Конституційні права, свободи і обов'язки людини і громадянина в Україні / За ред. академіка НАН України Ю.С. Шемшученка. — К.: Ви-во «Юрид. думка», 2008.
7. Бартошек М. Римское право: понятие, термины, определения / М. Бартошек; пер. с чешск. — М.: Юрид. л-ра, 1989. — 448 с.
8. Батанов О. В. Територіальна громада - основа місцевого самоврядування в Україні. / О. В. Батанов - К. : Ін-т держави і права ім. В. М. Корецького, 2001.
9. Белькова Е.Г. Статус субъекта права / Е.Г. Белькова // Изв. ИГЭА. — 2007. — №1.
10. Витрук Н.В. Правовой модус личности: содержание и виды / Н.В. Витрук // Проблемы государства и права: труды научных сотрудников и аспирантов. — 1974. — Вып. 9.
11. Воеводин Л.Д. Правовое положение личности в науке советского государственного права / Л.Д. Воеводин // Сов. государство и право. — 1965. — №2.
12. Гольбах П.-А. Основы всеобщей морали, или Катехизис природы. // П.А. Гольбах Избранные произведения: 2 т. М., 1963 - т.2.
13. Дейк Т ван. К определению дискурса. - Режим доступа: <http://psyberlink.flogiston.ru/internet/bits/vandijk2.htm>.
14. Законодавча база України. - Режим доступа: <http://zakon4.rada.gov.ua/laws>.
15. Зинченко С.А. Юридические факты в механизме правового регулирования / С.А. Зинченко. — М.: Волтерс Клувер, 2007. — 152 с.
16. Конституція (Основний закон) Української Радянської Соціалістичної Республіки від 20.04.1978. Розділ IV. Ради народних депутатів України і порядок їх обрання. Глава 9. [Електронний ресурс] - Режим доступу : <http://zakon4.rada.gov.ua/laws/show/888-09>.
17. Лендьел М. Місцевий та регіональний рівні соціально-політичного життя через призму досліджень офіційної науки в Україні [Електронний ресурс] / Мирослава Лендьел // Центр політичних досліджень. Матеріали конференції. - 2010. - Режим доступу: <http://postua.info/lendel.htm>.
18. Лендьел М. Регіональні та місцеві аспекти політики [Електронний ресурс] // Науковий вісник Ужгород. ун-ту. - Ужгород : Видавництво УжНУ "Говерла", 2010 - Серія : Політологія, соціологія, філософія. - Вип. 15..
19. Мананкова Р.П. Правовой статус членов семьи по советскому законодательству / Р.П. Мананкова. — Томск: Изд-во ТГУ, 1991. — 228 с.

20. Матузов Н.И. Личность. Право. Демократия. / Н.И. Матузов. – Саратов: Изд-во Саратов. ун-та, 1972. – 294 с. ;
21. Патюлин В.А. Субъективное право граждан: основные черты, стадии, гарантии реализации / В.А. Патюлин // Сов. государство и право. – 1971. – №6.
22. Перікл. [Електронний ресурс- Режим доступу: [http://www.afor.ru/by\\_author.php?aut\\_id=547](http://www.afor.ru/by_author.php?aut_id=547).
23. Пирс, Ч.С. Начала прагматизма. /Пер. с англ. В. В. Кирющенко, М. В. Колопотина, послесл. Сухачева В. Ю. — СПб.: Лаборатория метафизических исследований философского факультета СПбГУ; Алетейя, 2000 - Т.2. Логические основания теории знаков — 352 с.
24. Пирс, Ч.С. Что такое знак? Ч.С. Пирс // Философия. Социология. Политология/ вестник Томск. гос. ун-та.. — 2009. — № 3(7).
25. Попков В.Д. Советский гражданин (правовой статус и ответственность) / В.Д. Попков // Вестн. Моск. ун-та. – 1968. – Вып. 1. – С. 3–15. – (Серия «Право»).
26. Ровный В.В. Проблемы единства российского частного права / В.В. Ровный. – Иркутск: Иркут. гос. ун-тет, 1999. – 310 с.
27. Ровный В.В. О категории «правовой модус» и ее содержании / В.В. Ровный // Государство и право. –1998. – №4.
28. Соссюр Ф. де. Курс загальної лінгвістики. / Ф. де Соссюр. – К.: Основи, 1998. – 324 с.
29. Стаття у Вікіпедії "Эрвин Ласло". [Електронний ресурс] - Режим доступу: <http://ru.wikipedia.org/wiki/%D0%9B%D0%B0%D1%81%D0%BB%D0%BE,%D0%AD%D1%80%D0%B2%D0%B8%D0%BD>.
30. Танаджі Г. Г. Видова характеристика муніципальних прав людини /Г.Г. Танаджі // Наук. віс. Академії муніципального управління: - зб. наук. праць. - Вип. 1: Серія "Право".. - 2010. (Серія «Право»)
31. Тойнби А. Дж. Постижение истории: сборник /А. Дж. Тойнби; пер. с англ. Е. Д. Жаркова. — М.: Рольф, 2001—640 с.
32. Харитоновна О.І. Адміністративно\_правові відносини (проблеми теорії): моногр. / О.І. Харитоновна. – Одеса: Юридична література, 2004. – 324 с.
33. Фукуяма Ф. Конец истории и последний человек / Фукуяма Ф; пер. с англ. М. Б. Левина. - ООО Изд-во АСТ, 2004.
34. Lasswell H. D. Power and Personality , Wesport , Conn , 1948 , 223 p .
35. Rosenau J. Turbulence in World Politics. A Theory of Change and Continuity. – Princeton University Press, 1990. – 504 p.

**LOCAL DEMOCRACY AS A FUNDAMENTAL CATEGORY IN THE ACTUALISING  
THE MANIFESTATION OF INSTITUTIONAL AND LEGAL MODUSES OF LOCAL  
SELF-GOVERNMENT: CORRELATION, FORMALIZATION AND  
SCHEMATIZATION OF BASIC CONCEPTS**

**Svitlana Bula**

Ivan Franko National University of Lviv, faculty of philosophy, associate Professor of  
Department of Political Science, Universytetska Street, 1, 79000, Lviv, Ukraine  
e-mail: bula\_sv@ukr.net

**Volodymyr Hnatiuk**

Ivan Franko National University of Lviv, faculty of philosophy, speciality political studies, 4th year student, Universytetska Street, 1, 79000, Lviv, Ukraine  
e-mail: volodymyr\_hnatiuk@i.ua

Basic categories of democratic processes in local scope, their correlativity within its limits are analysed in the article. A view at formalisation of these notions is suggested and was made an attempt to schematize them as a general vector of human evolution that intends its direct realization on practice.

*Key words:* local democracy, legal status, legal modus, municipal self-government, local democracy correlate.

**ЛОКАЛЬНАЯ ДЕМОКРАТИЯ КАК ФУНДАМЕНТАЛЬНАЯ КАТЕГОРИЯ В  
АКТУАЛИЗАЦИИ ПРОЯВЛЕНИЙ ИНСТИТУЦИОНАЛЬНО-ПРАВОВЫХ  
МОДУСОВ МЕСТНОГО САМОУПРАВЛЕНИЯ: КОРРЕЛЯЦИЯ,  
ФОРМАЛИЗАЦИЯ И СХЕМАТИЗАЦИЯ БАЗОВЫХ ПОНЯТИЙ.****Светлана Була**

Львовский национальный университет имени Ивана Франко, философский факультет,  
доцент кафедры политологии, ул. Университетская,  
1, 79000, Львов, Украина,  
e-mail: bula\_sv@ukr.net

**Владимир Гнатюк**

Львовский национальный университет имени Ивана Франко, философский факультет,  
специальность политология, студент IV курса, ул. Университетская, 1,  
79000, Львов, Украина,  
e-mail: volodymyr\_hnatiuk@i.ua

Анализируются базовые категории демократических процессов в локальном пространстве, их коррелятивность в его границах. Предложено взгляд на формализацию этих понятий, а также предпринята попытка их схематизации как общего вектора развития человечества, что интенцирует его непосредственную реализацию на практике.

*Ключевые слова:* локальная демократия, правовой статус, правовой модус, местное самоуправление, коррелят локальной среды