

Валентин БОНДАРЕНКО,

кандидат педагогічних наук, доцент
завідувач кафедри вогневої та спеціальної фізичної підготовки
Національної академії внутрішніх справ, м. Київ

ОСОБЛИВОСТІ ТАКТИЧНОЇ ПІДГОТОВКИ ПРАЦІВНИКІВ ПІДРОЗДІЛІВ ПАТРУЛЬНОЇ ПОЛІЦІЇ

У статті досліджено особливості службової підготовки працівників підрозділів патрульної поліції. Висвітлено специфіку тактичної підготовки на етапі первинної професійної підготовки вперше прийнятих працівників на службу в поліцію та під час подальшого навчання у системі службової підготовки поліцейських. Встановлено вимоги до тактичної підготовленості працівників підрозділів патрульної поліції. Визначено, що перспективними напрямками удосконалення тактичної підготовки працівників поліції є використання ситуативних завдань, що максимально наближені до умов реальної професійної діяльності.

Ключові слова: *службова підготовка, тактична підготовка, патрульна поліція.*

Постановка проблеми у загальному вигляді. Погіршення криміногенної ситуації, бойові дії на сході України та, як наслідок, збільшення нелегального ринку зброї підвищують вимоги до підготовленості працівників правоохоронних органів. Особливо це стосується працівників підрозділів патрульної поліції, яким доводиться постійно здійснювати цілодобове патрулювання вулиць, перше реагування на повідомлення про правопорушення, надавати невідкладну допомогу, припиняти правопорушення та низку інших важливих функцій [1].

Виконання службових обов'язків працівниками патрульної поліції пов'язане з постійними контактами з різними верствами населення. Контакти із порушниками громадського спокою відбуваються як у приміщенні, так і на вулиці, у парку, біля будівлі, автомобіля тощо. Непоодинокі випадки зіткнення із агресивно налаштованими особами, які знаходяться у стані алкогольного сп'яніння, психічно неврівноваженими тощо. Під час зіткнення з

представниками влади громадяни часто перебувають у збудженому емоційному стані й реагувати на появу правоохоронців можуть не завжди адекватно. У таких ситуаціях важливою є тактична підготовленість працівників поліції, яку розглядають як сформованість спеціальних рухових умінь та навичок, спрямованих на забезпечення особистої безпеки під час виконання службових обов'язків, пов'язаних з контактом із правопорушником.

Аналіз ситуацій практичної діяльності працівників підрозділів патрульної поліції доводить про існуючі проблеми в тактичній підготовленості правоохоронців. Помилкові дії працівників частково пояснюються недостатньою озброєністю знаннями стосовно зовнішніх проявів загрози з боку порушника, психологічних особливостей поведінки, низьким рівнем сформованості умінь ефективного спілкування з «проблемними людьми», умінь контролювати власний психічний стан під час виконання службових обов'язків, пов'язаних із спілкуванням з емоційно збудженими особами, умінь контролювати ситуацію та дії оточуючих без ескалації конфлікту.

Аналіз ситуацій фізичного протистояння працівників поліції з особами, які чинили опір свідчать про низький рівень сформованості умінь у застосуванні заходів поліцейського примусу (фізичної сили, спеціальних засобів та вогнепальної зброї). Також зафіксовані випадки не правомірного застосування правоохоронцями спеціальних засобів та вогнепальної зброї. Не завжди працівники приймали вірні рішення під час автопереслідування правопорушників, нехтуючи при цьому правилами дорожнього руху, що призводило до скоєння дорожньо-транспортних пригод, травмування громадян [2]. Результати таких ситуацій свідчать про низький рівень тактичної підготовленості правоохоронців.

Підвищення рівня тактичної підготовленості працівників патрульної поліції можливе за рахунок удосконалення методик навчання та організації освітнього процесу під час проходження слухачами курсів первинної професійної підготовки та занять у системі службової підготовки поліцейських. Зазначені заходи потребують подальших наукових досліджень.

Аналіз останніх досліджень і публікацій дає підстави констатувати, що удосконаленню професійної підготовки працівників правоохоронних органів присвячені наукові праці М. І. Ануфрієва, С. Є. Бутова, В. М. Бабенка, С. М. Безпалого, Г. М. Будагянца, Ю. В. Вереньги, І. П. Загорка, Г. О. Заяріна, Л. І. Казміренко, А. О. Лігоцького, О. М. Несіна, В. І. Пліска, С. М. Решка, В. М. Сіньова, В. В. Сокурєнка, Г. Х. Яворської та інших вчених. Науковцями розроблено новітні методики удосконалення фізичних якостей працівників на різних етапах професійного становлення, формування спеціальних рухових умінь та навичок, розвитку необхідних психологічних якостей тощо.

Низка робіт присвячена удосконаленню тактико-спеціальної підготовки правоохоронців [3–6]. Автори стверджують, що належна організація тактичної підготовки працівників правоохоронних органів, суттєво впливає на подолання проблем, пов'язаних із захистом життя і здоров'я правоохоронців під час виконання службових обов'язків пов'язаних з контактом із правопорушником [4; 6].

Дослідження свідчать, що невдало сплановані та не ефективно виконані дії працівників патрульної поліції під час охорони громадського порядку, попередження та припинення злочинів призводять до втрат особового складу (травмування, поранення, загибель тощо). Наслідком цього, на думку Р. Т. Сімко [7] є відсутність практичних знань порядку дій в екстремальних ситуаціях, які виникають, а також у зв'язку з низьким рівнем тактичної, фізичної підготовленості та недостатнім рівнем сформованості необхідних особистісних якостей.

Результати наукових досліджень у галузі психології [8; 9] доводять, що розвинені особистісні якості працівників патрульної поліції відіграють визначальну роль під час налагодження комунікативного взаємозв'язку з громадянами. Розглядаючи особливості професійного спілкування патрульних поліцейських В. В. Литвин [10] відзначає, що значну частину конфліктних ситуацій можна вирішити за рахунок тактично вірної поведінки працівника під час спілкування та налагодження комунікації.

Мета статті – дослідити особливості тактичної підготовки працівників патрульної поліції.

Завдання: 1) здійснити аналіз керівних документів та спеціальної літератури, що регламентують професійне навчання працівників поліції;

2) встановити вимоги до тактичної підготовленості працівників патрульної поліції;

3) визначити можливі напрями удосконалення тактичної підготовки працівників патрульної поліції.

Виклад основного матеріалу дослідження. Підготовка працівників Національної поліції України визначається відповідними керівними документами [1; 11; 12]. Відповідно до статті 72 закону України «Про Національну поліцію» [1] система професійного навчання поліцейських складається з: первинної професійної підготовки; підготовки у вищих навчальних закладах із специфічними умовами навчання; післядипломної освіти; службової підготовки.

Основи тактичної підготовки майбутнім працівникам патрульної поліції закладаються на курсах первинної професійної підготовки, а в подальшому під час проведення занять у системі службової підготовки. Первинна професійна підготовка – це процес формування у слухачів спеціальних навичок, необхідних для виконання повноважень поліції, у тому числі формування умінь щодо зберігання, носіння, застосування і використання вогнепальної зброї. Навчання здійснюється відповідно до положення [12], що визначає порядок і умови проходження первинної професійної підготовки поліцейських та державного стандарту професійно-технічної освіти професії «поліцейський».

Аналіз професійної програми первинної професійної підготовки поліцейських, яких вперше прийнято на службу в поліцію на посади інспекторів патрульної поліції, дає підстави констатувати, що типовим навчальним планом передбачено низку предметів, які утворюють нормативну та варіативну частини. Нормативна частина спільна для слухачів усіх підрозділів поліції та відповідно до державного стандарту містить 25 предметів

та складається із загальнопрофесійної підготовки (86 годин), професійно-теоретичної підготовки (134 години) та професійно-практичної підготовки (236 годин). Кожен предмет передбачає як теоретичні (лекції), так і практичні заняття. Тактична підготовка входить до блоку предметів професійно-практичної спрямованості в обсязі 126 годин навчального часу. Під час навчання на курсах первинної професійної підготовки метою тактичної підготовки є набуття і вдосконалення поліцейських навичок практичного застосування теоретичних знань щодо правильного оцінювання конкретних подій з подальшим прийняттям правомірних рішень та психологічної готовності до дій у ситуаціях різних ступенів ризику; формування та вдосконалення рухових умінь і навичок, розвиток фізичних якостей та здібностей поліцейського з урахуванням особливостей його професійної діяльності.

Навчально-тематичним планом передбачено 13 навчальних тем (рисунок 1), послідовне освоєння яких сприяє формуванню базових знань та умінь. Заключною темою, що сприяє закріпленню набутих знань та подальшому формуванню умінь та навичок є «Моделювання ситуацій службової діяльності». Змістом даної теми передбачено моделювання різноманітних ситуацій, що поєднують використання набутих знань з руховими вміннями та навичками. Після виконання кожного ситуативного завдання важливим є проведення аналізу дій задіяних осіб та корегування їх поведінки. Якісне проведення занять за даною тематикою передбачає творчий підхід викладачів та інструкторів до подання матеріалу.

Аналіз ситуацій практичної діяльності доводить, що поряд із формуванням спеціальних рухових умінь та навичок, особливу увагу, під час навчальних занять, слід відводити удосконаленню тактики комунікації поліцейського, формуванню умінь контролювати ситуацію та дії оточуючих людей без ескалації конфлікту.

З метою оновлення та закріплення знань, умінь та навичок працівників поліції, що необхідні для якісного виконання професійної діяльності

передбачена така складова професійного навчання як службова підготовка поліцейських [11]. Навчання у системі службової підготовки проходить протягом усього періоду служби поліцейського та відбувається з урахуванням специфіки та профілю службової діяльності працівників. Система службової підготовки включає наступні види: функціональна, загальнопрофільна, вогнева, тактична та фізична підготовки.



Рисунок 1 – Сукупність навчальних тем предмета «Тактична підготовка»

Заняття зі службової підготовки проводяться відповідно до наказу керівника органу (закладу, установи) поліції про організацію службової підготовки на навчальний рік та згідно з тематичним планом і розкладом занять. Тематичний план розробляється з урахуванням особливостей та специфіки несення служби, оперативної обстановки в регіоні обслуговування, професійної майстерності поліцейських; розподілу годин за видами службової підготовки; орієнтовної тематики за видами службової підготовки. Залежно від категорій поліцейських кількість годин, що виділено на службову підготовку

відрізняється. Для територіальних підрозділів поліції керівними документами передбачено 119 годин на рік. Співвідношення годин за видами службової підготовки працівників, яких віднесено до другої категорії поліцейських зображено на рисунку 2.







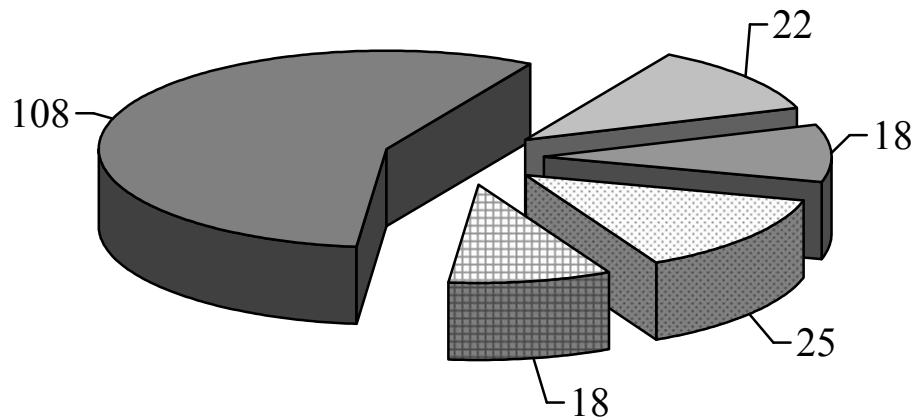

Рисунок 2 – Співвідношення годин за видами службової підготовки працівників, яких віднесено до другої категорії поліцейських, годин

-  – фізична підготовка (108 годин)
-  – функціональна підготовка (22 години)
-  – тактична підготовка (18 годин)
-  – загальнопрофільна підготовка (25 годин)
-  – вогнева підготовка (18 годин)

У системі службової підготовки тактична підготовка проводиться протягом усього періоду служби поліцейського. Аналіз нормативних вимог дає підстави констатувати, що до тактичної підготовленості працівників патрульної поліції висуваються певні вимоги. Сюди віднесено сукупність спеціальних знань, рухових умінь, навичок та психофізичних якостей. У зв'язку із цим навчання з тактичної підготовки передбачає набуття та вдосконалення поліцейськими навичок щодо:

збирання, узагальнення та аналізу інформації про оперативну обстановку, прогнозування розвитку подій, прийняття раціональних управлінських рішень;

формування морально-психологічної стійкості до виконання службових завдань в особливих умовах;

перевірки документів у підозрілих осіб, доставляння правопорушників до

підрозділу поліції, зупинки та огляду транспортного засобу;

огляду місць можливого перебування осіб, які переховуються від слідства і суду, ухиляються від виконання кримінального покарання;

дій при виявленні вибухових пристроїв та речовин (у тому числі наркотичних);

припинення групових порушень публічного (громадського) порядку та масових заворушень;

затримання правопорушників (у тому числі озброєних, у будинках та на місцевості) як особисто, так і в складі наряду з правомірним застосуванням поліцейських заходів примусу;

припинення протиправних дій за допомогою вогнепальної зброї, застосування та використання зброї в службовій діяльності (прийняття рішення про застосування та використання вогнепальної зброї, вибір цілі для знешкодження);

володіння прийомами особистої безпеки в типових та екстремальних ситуаціях, у разі силового припинення протиправних проявів, а також у разі аварій, катастроф та інших надзвичайних ситуацій;

ефективного застосування основних різновидів спеціальних засобів, які перебувають на оснащенні в органах поліції, та дотримання правил їх експлуатації та інших питань тактичної підготовки, які виникають у процесі службової діяльності.

Сукупність навчальних тем з тактичної підготовки працівників підрозділів патрульної поліції у системі службової підготовки зображено на рисунку 3. Обсяг навчального часу, відповідно до керівних документів для поліцейських другої категорії [11], становить 18 годин. При цьому передбачено, що навчання має бути практично спрямованим (не менше 90 відсотків загального навчального часу з цього виду підготовки) і розрахованим на набуття стійких навичок щодо дій поліцейських у звичайних умовах і в критичних ситуаціях. Заняття з тактичної підготовки проводяться на спеціально обладнаних тактичних містечках (полігонах), у тирах (стрільбищах) та

спортивних залах (майданчиках). Під час проведення практичних занять слід поліцейських екіпірувати озброєнням (страйкбольними або пейнтбольними приладами), спеціальними засобами індивідуального захисту та активної оборони, технічними засобами зв'язку тощо.



Рисунок 3 – Сукупність навчальних тем з тактичної підготовки працівників патрульної поліції у системі службової підготовки (на 2017 рік)

Перевірка рівня тактичної підготовленості працівників передбачає виконання 5-ти тестових завдань. При цьому добірка ситуативних завдань

вбачає розв'язання (наочну демонстрацію) поліцейським умовної ситуації службового характеру.

Напрямами удосконалення тактичної підготовки працівників підрозділів патрульної поліції є розробка ситуативних завдань, взятих із ситуацій реальної практичної діяльності, під час вирішення яких правоохоронці зазнавали труднощів, їх аналіз, систематизація відповідно до навчальних тем та моделювання можливих шляхів їх ефективного розв'язання при проведенні занять у системі службової підготовки.

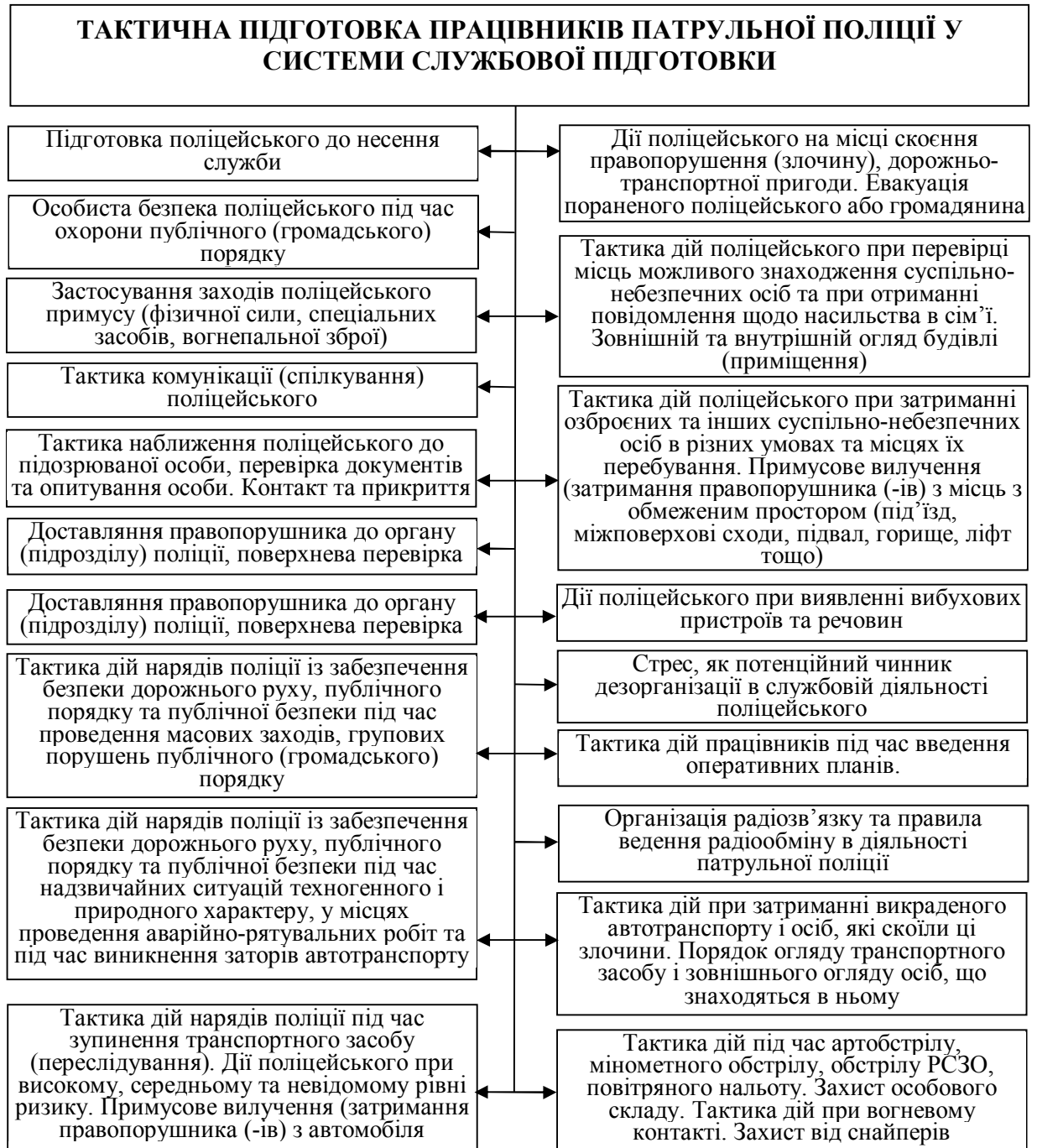
Висновки. На підґрунті проведених досліджень встановлено, що до тактичної підготовленості працівників патрульної поліції висуваються певні вимоги, що пов'язані зі специфікою службової діяльності. Перспективними напрямами удосконалення тактичної підготовки працівників підрозділів патрульної поліції на етапі первинної професійної підготовки є постійне оновлення та використання ситуативних завдань, що максимально наближені до умов реальної професійної діяльності. Важливу роль відіграватиме творчий підхід викладачів та інструкторів під час моделювання службових ситуацій. Особливу увагу слід відводити тактиці комунікації поліцейського, формуванню умінь контролювати ситуацію та дії оточуючих людей без ескалації конфлікту.

У системі службової підготовки слід проводити обговорення проблемних ситуацій службової діяльності та відпрацьовувати ситуативні дії, у яких працівники зазнавали труднощів під час виконання службових завдань.

Перспективи подальших досліджень. Передбачається дослідити специфіку вогневої підготовки працівників підрозділів патрульної поліції та визначити можливі напрями удосконалення методики навчання.

Список використаної літератури

1. Про Національну поліцію : закон України. – К. : ПАЛИВОДА А. В., 2015. – 104 с.
2. Електронний ресурс – Режим доступу : <http://4vlada.com/ukraine/> 51230
3. Банах С. М. Тактико-спеціальна підготовка працівників ОВС України: навчальний посібник / С. М. Банах, В. Р. Булачек, І. С. Винярчук, Ю. Р. Йосипів та ін. – Львів : ЛьвДУВС, 2011. – 300 с.

4. Башлакова Г. И. Техничко-тактичеськє дєйствїя сотрудников правоохранительных органов в типичных ситуациях оперативно-служебной деятельности / Г. И. Башлакова, С. А. Гайдук // Международная научно-методическая конференция – Актуальные проблемы огневой, тактико-специальной и профессионально-прикладной физической подготовки : сборник научных трудов. – Могилев : Могилев.институт МВД, 2014. – С. 154–160.

5. Жайлов А. А. Использование современных технологий в обучении тактико-специальной подготовке слушателей образовательных организаций МВД России в целях эффективного выполнения ими обязанностей при несении службы / А. А. Жайлов, С. А. Горелов, С. Н. Белова // Актуальные проблемы огневой, тактико-специальной и профессионально-прикладной физической подготовки : сборник материалов III Международной научно-методической конференция. – Могилев : Могилевский институт МВД Республики Беларусь, 2016. – С. 61 – 64.

6. Усков С. В. Формування професійних умінь курсантів у процесі спеціальної техніко-тактичної підготовки у вищих навчальних закладах МВС України : автореф. дис. на здобуття наук. ступеня канд. пед. наук : спец. 13.00.02 «Теорія та методика навчання» / С. В. Усков. – Київ, 2010. – 18 с.

7. Сімко Р. Т. Особливості формування особистісних рис суб'єктів до прояву психомоторних якостей в екстремальних умовах / Р. Т. Сімко // Проблеми сучасної психології. Збірник наукових праць К–ПНУ імені Івана Огієнка, Інституту психології ім. Г. С. Костюка НАПН України. Випуск 25. – Кам'янець-Подільський : Аксіома, 2014. – С 441 – 452.

8. Казміренко Л. І. Психологічна готовність до дії. / Л. І. Казміренко // Міліція України. – К., 1998. – № 7–8. – С. 10–11.

9. Литвинова Г. О. Особливості функціонування емоційної сфери працівників ППСМ в умовах професійної діяльності : автореф. дис. на здобуття наук. ступеня канд. психол. наук : спец. 19.00.06 «Юридична психологія» / Г. О. Литвинова; Харк. нац. ун-т внутр. справ. – Х., 2008. – 21 с.

10. Литвин В. В. Професійне спілкування патрульних поліцейських із різними категоріями громадян / В. В. Литвин // Юридична психологія. – К. : Національна академія внутрішніх справ. – 2016. – №1 (18). – С. 84–92.

11. Про затвердження Положення про організацію первинної професійної підготовки поліцейських, яких вперше прийнято на службу в поліції : наказ МВС України від 16.02.2016 р. № 105.

12. Про затвердження Положення про організацію службової підготовки працівників Національної поліції України : наказ МВС України від 26.01.2016 року № 50.

Бондаренко В. Особенности тактической подготовки работников подразделений патрульной полиции

В статье исследованы особенности служебной подготовки сотрудников подразделений патрульной полиции. Освещено специфику тактической подготовки на этапе первичной профессиональной подготовки впервые принятых работников на службу в полицию и во время дальнейшего обучения в системе служебной подготовки полицейских. Установлены требования к тактической подготовленности работников подразделений патрульной полиции. Определено, что перспективными направлениями совершенствования тактической подготовки сотрудников полиции является использование ситуативных задач, максимально приближенных к условиям реальной профессиональной деятельности.

Ключевые слова: служебная подготовка, тактическая подготовка, патрульная полиция.

Bondarenko V. Features of Tactical Training of Employees of Units of Patrol Police

The article highlights the specifics of the professional activity of the staff of the patrol police units, which places increased demands on tactical readiness.

The basics of tactical training for future patrolling police officers begin to be laid out in primary training courses, and in the future - during training in the system of professional training.

Primary vocational training involves the formation of special skills necessary for the exercise of police powers, including skills in the storage, wearing, use and use of firearms. The training is carried out in accordance with the provision defining the procedure and conditions for the initial training of police officers and the state standard of vocational education of the profession of "policeman". During training in primary training, the purpose of tactical training is to acquire and improve police skills for the practical application of theoretical knowledge about the correct assessment of specific events, subsequent adoption of lawful decisions and psychological readiness for action in situations of various degrees of risk; The formation and improvement of motor skills and the development of the physical qualities and abilities of the police, taking into account the peculiarities of his professional activity.

On the basis of the research, it was established that, along with the formation of special motor skills and abilities, special attention should be paid during the training sessions to the tactics of police communication, the formation of the ability to control the situation and the actions of other people without the escalation of the conflict.

In order to update and consolidate the knowledge, skills and skills of the police, necessary for the quality of professional activities, such a component of professional training as training of police officers is provided. Tactical training is one of the types of professional training. Training in the system of vocational training takes place throughout the period of police service and takes place taking into account the specifics and profile of the work of the employees. Training sessions are

conducted in accordance with the order of the head of the institution (institution, institution) of the police on the organization of service training for the school year and in accordance with the thematic plan and schedule of classes.

It was established that perspective directions of improvement of the tactical training of patrol police officers are the development of situational tasks, taken from the situations of real practical activity, during which the law enforcement officers were faced with difficulties, their analysis, systematization and modeling of possible ways of their effective solution during the employment in System of training.

Keywords: *service training, tactical training, patrol police.*