

Охорона правопорядку

УДК 355.02

В.М. Бацамут, О.М. Головань

Національна академія Національної гвардії України, Харків

АСПЕКТИ ОЦІНЮВАННЯ СТАНУ ОПЕРАТИВНОЇ ОБСТАНОВКИ У СФЕРІ ОХОРОНИ ГРОМАДСЬКОГО ПОРЯДКУ ТА ЗАБЕЗПЕЧЕННЯ ГРОМАДСЬКОЇ БЕЗПЕКИ ОРГАНАМИ ВІЙСЬКОВОГО УПРАВЛІННЯ НАЦІОНАЛЬНОЇ ГВАРДІЇ УКРАЇНИ

Проведено аналіз роботи органів внутрішніх справ з питань оцінювання та прогнозування оперативної обстановки під час проведення масових заходів та з метою запобігання виникненню масових заворушень. Намічені шляхи із вдосконалення даної роботи в органах військового управління Національної гвардії України.

Ключові слова: *Національна гвардія України, органи військового управління, стан оперативної обстановки, масові заходи, масові заворушення, група спостереження.*

Вступ

Постановка проблеми. На даний час в країні існує складна соціально-економічна та політична ситуація, йде розпад ідеологічних цінностей, що обумовили появу в суспільстві на підґрунті розбіжностей економічних, національних, політичних та інших інтересів осередків напруженості та конфліктів. Наразі демократичні перетворення які відбуваються в суспільстві, обумовлюють масовий характер акцій волевиявлення громадян до яких можна віднести, проведення мітингів, демонстрацій, пікетів і т.п.

Зазначені форми масової активності громадян у сукупності з нестійким психоемоційним станом певної кількості учасників таких масових заходів, за деяких обставин можуть перерости у масові заворушення.

Масові заворушення – дія великої групи людей чи натовпу людей з учиненням насильства, погромів, підпалів, знищенням майна, іншими діями руйнівного характеру, опором представникам влади із застосуванням зброї або інших предметів, що використовуються як зброя [1].

У відповідності із Законом України [2] Національна гвардія України (НГУ) бере участь у забезпеченні громадської безпеки та охороні громадського порядку під час проведення зборів, мітингів, походів, демонстрацій та інших масових заходів, що створюють небезпеку для життя та здоров'я громадян, вона також приймає участь у припиненні масових заворушень, що супроводжуються насильством над громадянами.

Ефективність застосування сил НГУ, а отже і якість виконання поставлених службово-бойових завдань, багато в чому залежить від здатності *органів військового управління* оперативно і адекватно

оцінювати стан оперативної обстановки у своїх зонах відповідальності та прогнозувати можливі напрямки її змін.

Одними із основних вимог до органів військового управління є [3, 4]:

- безперервне збирання, вивчення та оцінювання даних оперативної обстановки, вміння глибоко та всебічно її аналізувати;
- здатність передбачати зміни в обстановці та своєчасно реагувати на них;
- підготовка розрахунків і пропозицій, необхідних для прийняття рішення;
- приймати участь у розробленні планів комплексного використання сил та засобів в ОГП (єдиної дислокації).

Наразі, в основному завдання щодо оцінювання та прогнозування стану оперативної обстановки під час проведення масових заходів та ліквідації масових заворушень покладено на органи внутрішніх справ (ОВС).

Виходячи з цього не можна погоджуватися на другорядну роль органів військового управління НГУ в аналізі і оцінюванні стану оперативної обстановки. На користь такої думки можна навести наступні аргументи:

- в умовах надзвичайного стану, основним представником військового командування є Головний орган військового управління Національної гвардії України [5];
- в умовах надзвичайного стану можлива ситуація коли органи внутрішніх справ, за різних причин, втратять контроль над ситуацією. В результаті цього можна стверджувати про неможливість адекватного оцінювання стану оперативної обстановки тільки органами внутрішніх справ.

Також необхідно відзначити наступний аспект: сили та засоби НГУ як правило застосовуються масовано у вигляді нарядів, окремих підрозділів, військових оперативних резервів (ВОРезів), при цьому може застосовуватися військова техніка та необхідні у певній ситуації спеціальні засоби. В таких умовах органи військового управління НГУ в понятті „оперативна обстановка” в більшій мірі цікавить воєнна складова, яку ОВС не в змозі забезпечити в силу своєї специфіки.

Таким чином, виходячи із функцій які виконує НГУ є *актуальним*, постійна робота органів військового управління, щодо оцінювання поточного та прогнозування стану оперативної обстановки в зонах відповідальності військових частин НГУ.

Відповідно до чинного «Гимчасового положення про організацію служби спеціальних моторизованих військових частин міліції, військових частин спеціального призначення та підрозділів оперативного призначення внутрішніх військ МВС України» [3], керівництво військовими частинами з охорони громадського порядку (ВЧОГП) включає безперервний збір, вивчення та узагальнення даних про оперативну обстановку. Командир військової частини особисто оцінює стан оперативної обстановки, начальник штабу, заступник командира з громадської безпеки зобов'язані завжди знати стан оперативної обстановки та передбачати характер її змін, тобто вміти прогнозувати.

Разом з тим хотілось би відмітити наступне: наразі в НГУ відсутні директивно уведені підходи (методи, методики, рекомендації тощо) з оцінювання оперативної обстановки у сфері охорони громадського порядку та забезпечення громадської безпеки. В цьому питанні кожний командир (відповідна посадова особа) спирається на власний досвід і робить висновки виходячи виключно із свого розуміння поточної ситуації. У питаннях прогнозування стану оперативної обстановки справи ще гірше, і ці проблеми викликані складністю такого процесу, а в багатьох випадках неспроможністю окремих посадових осіб уловити розвиток ситуації конфлікту у часі.

Виходячи з цього можна стверджувати, що на сьогоднішній день у НГУ відсутні єдині підходи до оцінювання поточного стану та прогнозування можливих напрямків розвитку ситуації з метою запобігання виникненню масових заворушень, а у разі їх настання – раціонального виділення потрібних сил та засобів для припинення останніх.

У зв'язку з цим уміння правильно оцінювати складність оперативної обстановки і прогнозувати найімовірніші напрямки її розвитку для органів військового управління Національної гвардії України є нагальною потребою. Від вміння правильно й оперативно вирішувати це завдання залежить раціональність прийнятих рішень, щодо маневру силами й

засобами НГУ у масштабах міста, району, області і як крайній випадок – у масштабах всієї країни.

Аналіз останніх досліджень і публікацій. Наразі питаннями оцінювання оперативної обстановки у сфері охорони громадського порядку присвячена значна кількість робіт.

Так у науковій праці [6], розглядалися аспекти визначення критеріїв складності оперативної обстановки у сфері охорони громадського порядку і забезпечення громадської безпеки, а також розглядалися питання оцінювання поточного і прогнозного рівнів складності оперативної обстановки.

У роботі [7] була запропонована методика оцінювання рівня складності оперативної обстановки, яка дає можливість на основі вхідних параметрів адекватно оцінити ситуацію, що склалася у зоні відповідальності військової частини.

У [3] визначено відповідний порядок оцінювання, який направлений на якісну організацію ОГП, без конкретизації на масові заворушення. Таким чином можна констатувати той факт, що на сьогоднішній день у Національній гвардії України розроблені окремі елементи методології щодо оцінювання поточного стану та прогнозування можливих напрямків розвитку ситуації з метою запобігання виникненню масових заворушень. Разом з тим слід зауважити, що повноцінного, цілісного характеру вона досі не набула.

Метою статті є проведення аналізу роботи органів військового управління з питань оцінювання та прогнозування стану оперативної обстановки, та розроблення пропозицій щодо підвищення ефективності їх роботи.

Виклад основного матеріалу

Згідно з [8] керівний склад ГУМВС, УМВС, міськрайлінорганів здійснює прогнозування обстановки разом з органами виконавчої влади та місцевого самоврядування, іншими правоохоронними органами (СБУ, УДО України, прокуратури тощо) за наступною схемою, рис. 1.

З цієї метою до Департаменту громадської безпеки МВС України з місцевих органів ОВС передається інформація про заплановані масові заходи за наступною формою [9]:

1. Дата проведення заходу.
2. Час і місце (адреса) проведення заходу.
3. Вид заходу.
4. Основні вимоги (мета).
5. Ініціатор проведення.
6. Заявлена (очікувана) кількість учасників.
7. Чи сповіщалися про проведення заходу органи виконавчої влади чи органи місцевого самоврядування.
8. Чи обмежувалися судом права громадян на проведення заходу.



Рис. 1. Порядок роботи керівного складу ГУМВС, УМВС, міськрайлінорганів щодо вивчення ситуації та надання звітності

9. Загальна кількість працівників міліції, військовослужбовців НГУ, які залучаються для забезпечення охорони громадського порядку.

Недосконалість зазначеного на рис. 1 порядку є відсутність рекомендацій щодо визначення „імовірності можливого ускладнення обстановки”, а також відсутність чітких рекомендацій щодо зведення результатів *вивчення* та *аналізу інформації* до інтегральної оцінки.

Саме завдяки такому положенню справ наразі під час взаємодії з ОВС можна почути такі оцінки стану оперативної обстановки: „*Оперативна обстановка значно ускладнилась*”, „*Оперативна обстановка суттєво погіршилась*”, „*Оперативна обстановка децю поліпшилась*” та інші. Такі оцінки є нечіткими, з них неможна зрозуміти на скільки оперативна обстановка ускладнилась або поліпшилась. На якому рівні опинився стан оперативної обстановки в результаті останніх подій. Остаточо залишається невирішеним питання одиниці вимірювання складності оперативної обстановки.

Причинами, що змушують займатися питаннями оцінювання поточного стану оперативної обстановки, здійснювати його прогнозування та розробляти відповідні моделі і методи з погляду НГУ є:

- забезпечення готовності сил і засобів частин та з'єднань до виконання СБЗ як в своїй зоні відповідальності, так і поза її межами (останнє з позицій відповідної поінформованості ГУНГУ за всі регіони країни) – необхідно вчасно визначати (розпізнавати) зародження кризових ситуацій, які в подальшому можуть перерости у масові заворушення

(конфлікти);

- визначення раціонального складу та чисельності НГУ, а також кількості відповідних матеріальних ресурсів на визначений момент часу для ефективного виконання СБЗ, виходячи з тенденцій та темпів росту напруженості, що надасть можливість маневрувати наявними силами і засобами;

- визначення факту наявності достатніх умов в районі оперативного застосування угруповання НГУ, щодо відведення частки сил до місць постійної дислокації у разі нормалізації ситуації.

- розрахунок раціонального плану залучення військових оперативних резервів НГУ у разі необхідності одночасного виконання службово-бойових завдань у кількох регіонах країни (у відриві від пункту постійної дислокації) з урахуванням транспортних витрат на їх перекидання до районів оперативного застосування та поточного і прогнозного рівнів складності оперативної обстановки у *своїх зонах відповідальності*. Пояснимо це твердження.

Задля цього візьмемо наступну класифікацію рівнів складності оперативної обстановки в порядку її ускладнення: 1 – *звичайний*; 2 – *складний*; 3 – *кризовий*; 4 – *надзвичайний* [10]. Тоді за деяким варіантом розподілення цих рівнів територією країни, раціональний план залучення ВОРезів у разі необхідності одночасного виконання СБЗ у м. Київ, м. Львів, м. Донецьк, м. Сімферополь, прийме вигляд наданий на рис. 2. Як видно з рисунку, угруповання НГУ у вказаних районах складатиметься із сил і засобів військових частин у зонах відповідальності яких оперативна обстановка є менш напруженою.



Рис. 2. План залучення ВОРезів військових частин за певним варіантом рівнів складності оперативної обстановки в їх зонах відповідальності (варіант)

Такий підхід забезпечить присутність у районах (населених пунктах) в яких підвищена складність оперативної обстановки військ, що дислоковані в цих районах на постійній основі;

- внесення до МВС обґрунтованих пропозиції щодо залучення сил та засобів НГУ (можливо сил та засобів ОВС) з приводу ускладнення оперативної обстановки як в окремих регіонах, так і на всій території країни.

Старший оперативний начальник (начальник УМВС в області), зобов'язаний постійно інформувати командира військової частини про оперативну обстановку на території, яка обслуговується [2]. Але на практиці ця вимога не завжди виконується, і причини тому лежать в недостатній якості організації взаємодії та в багатьох випадках, в небажанні територіальних ОВС кожного дня інформувати частини НГУ, що розташовані в районі обслуговування. Про такий стан справ свідчить керівний склад територіальних органів військового управління [11].

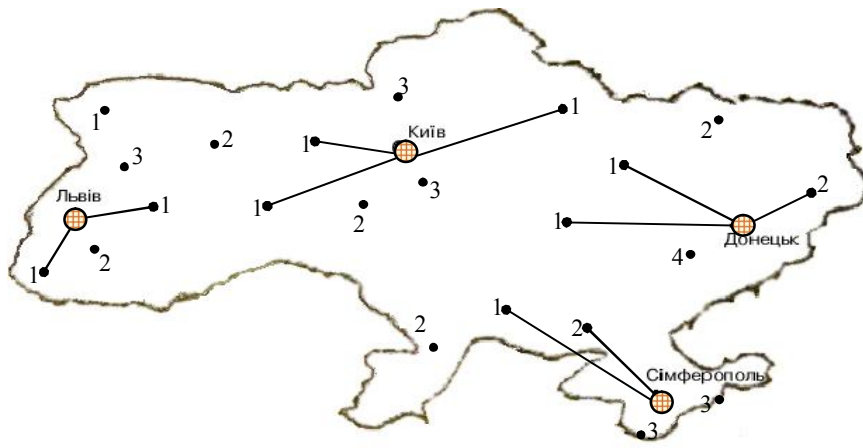
Отже, постає питання порядку збору інформації про стан оперативної обстановки органами військового управління, а також про штатні і, можливо, позаштатні структурні підрозділи для здійснення цієї роботи. Було б доцільно покласти координацію даної роботи на заступника командира з громадської безпеки (ЗКЗГБ), який повинен [3]:

- завжди знати оперативну обстановку, передбачати її можливі зміни та бути готовими доповісти командирові висновки, які впливають з обстановки, та свої пропозиції до рішення командира;

- в умовах швидкої зміни оперативної обстановки, а також при вирішенні завдань, що раптово виникають у зв'язку зі стихійними лихами, масовими безпорядками і груповими порушеннями громадського порядку та іншими надзвичайними обставинами, вносити пропозиції щодо маневрування силами та засобами під час ОГП.

Відзначимо, що штатна одиниця ЗКЗГБ є у підрозділах починаючи з ланки „окремий батальйон” і

закінчуючи ланкою „бригада” (за винятком військових частин з охорони ОВО, АЕС, ДПіКУ, Гвардійської авіаційної бази).

В оперативно-територіальних управліннях також є заступник начальника з громадської безпеки. Зазначеним посадовим особам (окрім ланки „окремий батальйон”) підпорядковані відділення (в оперативно-територіальних об'єднаннях у складі 2 – 3 чол.), групи (в ланці „бригада” у складі 2 чол., в ланці „полк” у складі 1 – 2 чол.) з організації ОГП. Функціональними обов'язками офіцерів даних підрозділів, окрім всього іншого, є здійснення взаємодії з територіальними ОВС.

Залишається питання щодо збору інформації у разі неповноти або відсутності даних від територіальних ОВС. Для цього було б доцільним використання органами військового управління НГУ позаштатних структурних елементів таких, як групи спостереження (ГС).

Рациональним вважається наступний режим роботи групи спостереження, у визначений час у цивільному одязі виконують завдання щодо збирання даних про оперативну обстановку за межами військової частини. Оптимальним вважається час із 7.00 до 10.00, перед доповіддю оперативного чергового військової частини й чергового офіцера від керівного складу до органу управління вищої ланки, а також із причин початку і проведення всіх заходів в основному в першій половині дня. У разі різкого ускладнення оперативної обстановки час перебування ГС на вулиці – за окремим графіком. За чисельністю оптимальною можна вважати ГС у складі 2 – 4 чол.

Маршрути пересування ГС мають проходити через місця традиційного скупчення людей: майдани, площі, парки, майданчики перед будівлями міських, районних, обласних адміністрацій тощо або через місця, де вже відбуваються масові заходи.

Схема збирання інформації про стан оперативної обстановки в місцях дислокації частин НГУ та взаємодії з ОВС наведена на рис. 3.



Рис. 3. Схема збирання інформації про стан оперативної обстановки в місцях дислокації частин НГУ та взаємодії з ОВС:

РУ – районні управління; *МГБ* – міліція громадської безпеки; *ВООГП* – відділ організації охорони громадського порядку; *ВДІМ* – відділ дільничних інспекторів міліції; *ВДС* – відділ дозвільної системи; *УКР* – управління кримінального розшуку; *ВКР* – відділ кримінального розшуку; *УДСБЕЗ* – управління Державної служби боротьби з економічною злочинністю; *ВДСБЕЗ* – відділ Державної служби боротьби з економічною злочинністю; *МВ* – міський відділ; *РВ* – районний відділ; *ЗНзГБ* – заступник начальника з громадської безпеки; *ЗКзГБ* – заступник командира з громадської безпеки; *ГС* – група спостереження

Отримана від ГС та ОВС, а також і з інших джерел інформація про стан оперативної обстановки за добу має накопичуватись у спеціальній базі даних.

Використовуючи засоби автоматизації, штаб отримує оцінку рівня складності оперативної обста-

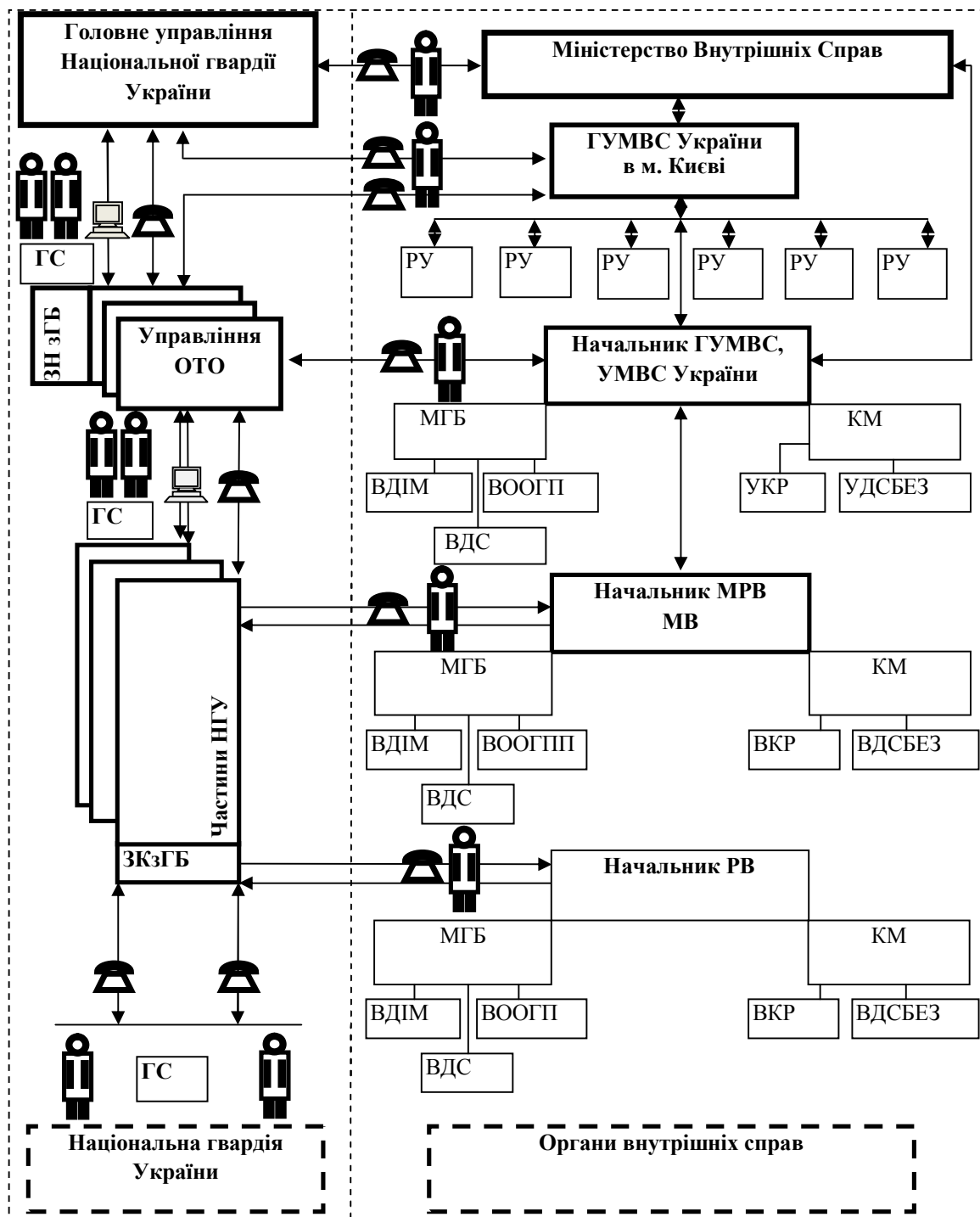
новки [10] і робить прогноз розвитку ситуації на майбутнє (від однієї доби до тижня). Отримані оцінки та прогнозні дані каналами зв'язку передаються до органу військового управління вищої ланки, за потреби йому надаються детальні дані за окремими елементами оперативної обстановки.

Таким чином, поступово, в головному органі військового управління НГУ накопичуватиметься інформація щодо поточного і прогнозного стану оперативної обстановки в регіонах країни.

У разі прийняття вищим керівництвом країни рішення щодо необхідності залучення сил та засобів НГУ для нормалізації суспільно-політичної обстановки в регіонах держави Головний орган військового управління НГУ матиме необхідні вихідні дані для вироблення раціональних рішень щодо перегрупування сил.

Висновки

Таким чином, використання груп спостереження надасть змогу отримання органами військового управління НГУ більш детальної та обгрунтованої інформації про стан оперативної обстановки в регіонах країни, що надасть можливість (у разі її ускладнення і наявності сталих тенденцій її погіршення) приймати раціональні рішення на застосування сил та засобів НГУ, ефективно маневрувати ними.

Напрямом подальшого дослідження є розроблення детального алгоритму роботи посадових осіб груп спостереження.

Список літератури

1. Шмаков О.М. Словник офіцера внутрішніх військ з воєнно-наукових питань / О.М. Шмаков. Вид. 4. – Х.: Військ. ін-т ВВ МВС України, 2005. – 362 с.
2. Про Національну гвардію України [Текст]: Закон України від 13.03.2014 р. № 876-ХІІ // ВВР. – 2014. – № 48.
3. Наказ МВС України від 5.07.2005 р. № 521 „Про затвердження Тимчасового положення про організацію служби спеціальних моторизованих військових частин міліції, військових частин спеціального призначення та

підрозділів оперативного призначення внутрішніх військ МВС України”.

4. Проект Положення про організацію та несення служби з охорони громадського порядку військовими частинами (підрозділами) Національної гвардії України.

5. Про правовий режим надзвичайного стану [Текст]: Закон України від 12.02.2015 р. № 186-VIII // ВВР. – 2015. – № 16.

6. Шмаков О.М. Критерії складності оперативної обстановки у сфері охорони громадського порядку і забезпечення громадської безпеки [Текст] / О.М. Шмаков // Честь і закон. – 2006. – № 2. – С. 9-15.

7. Методика оцінювання рівня складності оперативної обстановки у зонах відповідальності частин [Текст] / Ю.П. Бабков, В.М. Бацамут, О.П. Добраниця, М.М. Медвідь, С.В. Белай // Честь і закон. – 2005. – № 2. – С. 19-23.

8. Методичні рекомендації МВС від 19.06.2005 № 10/7-3520 „З питань забезпечення охорони громадського порядку та громадської безпеки під час підготовки і проведення масових заходів”.

9. Розпорядження МВС України № 484 від 11.06.2005 „Про забезпечення охорони громадського порядку й безпеки громадян під час підготовки та проведення масових заходів”.

10. Шмаков О.М. Критерії складності оперативної обстановки у сфері охорони громадського порядку і забезпечення громадської безпеки [Текст] / О.М. Шмаков // Честь і закон. – Х.: АБВ МВС України. – 2006. – № 2. – С. 9-15.

11. Внутрішні війська МВС України на етапі реформування та розбудови. Збірник тез доповідей науково-практичної конференції. АБВ МВС України. Харків. – 2007. – 279 с.

Надійшла до редколегії 29.05.2015

Рецензент: д-р військ. наук, проф. Г.А. Дробаха, Харківський університет Повітряних Сил ім. І. Кожедуба, Харків.

АСПЕКТЫ ОЦЕНИВАНИЯ СОСТОЯНИЯ ОПЕРАТИВНОЙ ОБСТАНОВКИ В СФЕРЕ ОХРАНЫ ОБЩЕСТВЕННОГО ПОРЯДКА И ОБЕСПЕЧЕНИЯ ОБЩЕСТВЕННОЙ БЕЗОПАСНОСТИ ОРГАНАМИ ВОЕННОГО УПРАВЛЕНИЯ НАЦИОНАЛЬНОЙ ГВАРДИИ УКРАИНЫ

В.Н. Бацамут, О.М. Головань

Проведен анализ работы органов внутренних дел по вопросам оценивания и прогнозирования оперативной обстановки во время проведения массовых мероприятий с целью предотвращения появления массовых волнений. Намечены пути по усовершенствованию этой работы в органах военного управления Национальной гвардии Украины.

Ключевые слова: Национальная гвардия Украины, органы военного управления, состояние оперативной обстановки, массовые волнения, группа наблюдения.

THE ASPECTS OF ESTIMATION OF THE OPERATIONAL SITUATION CONDITION IN THE MAINTENANCE OF A PUBLIC ORDER AND ENSURING OF A PUBLIC ORDER BY THE NATIONAL SECURITY BODIES OF THE NATIONAL GUARD OF UKRAINE

V.M. Batsamut, O.M. Holovan

The analysis of activity of the Department of Internal Affairs' estimation and its operational situation prediction during the public events with the aim of prevention of the public disturbance occurrence was held. The ways of improvement of this activity in the National Security bodies of the National Guard of Ukraine are outlined.

Keywords: the National Guard of Ukraine, the National Security bodies, operational situation condition, public events, public disturbance, group of observations.