

В.В. Отрощенко

З ПРИВОДУ ГЕНЕЗИ ЦИСТ БЕРЕЖНІВСЬКО-МАЇВСЬКОЇ ЗРУБНОЇ КУЛЬТУРИ



Простежено традицію влаштування поховальних конструкцій на зразок скринь упродовж IV—II тис. до н. е. з акцентом на зруби та кам'яні скрині.

Ключові слова: енеоліт, доба бронзи, зруб, кам'яна скриня, циста, традиція, транскультурне явище.

Трансформація зрубної культури, позначеної В.О. Городцовим в середній течії Сіверського Дінця, в неозору культурну спільноту супроводжується виділенням численних локальних варіантів, а потім — і окремих культур (Ковальова, Волкобой 1976; Качалова 1977; Чередниченко 1979; Пряхин, Матвеев 1987; Обыденнов, Обыденнова 1992, с. 159—162; Малов 1991; Отрощенко 1994; Кузьмина 1995). У вирі гострих дискусій зі «зрубної» теми, що практично не вщухають упродовж останніх сорока років, важливо не загубити базові засади проблеми. Серед них не останнє місце посідає явище зрубів як типу поховальних споруд, від яких пішли назва «зрубна культура» та похідні від неї — «зрубна культурно-історична спільнота» чи «зрубна культурно-історична область» (Мерперт 1985). Утім, ліпше вживати сполучення «зрубна спільнота» чи «зрубна область», вилучивши з них складову «історична», не вельми доречно в контексті подій пізньої праісторії (Отрощенко 2011, с. 160).

Відкриття зрубів як типу поховальних споруд доби бронзи відбулося 1901 р. на Ізюмщині (Городцов 1905). Тож логічно буде вважати ізюмські поховання в зрубах еталонними для однойменної культури загалом, але не всі. Дослідженнями Сіверськодонецької експедиції в 70-і рр. встановлено, що істотна частина зрубів, зокрема й розкопаних В.О. Городцовим, належала до іншої культури — попередниці зрубної (Післарій 1975; 1982, с. 184—188, рис. 6, 7; Братченко и др. 1976, с. 309). Саме С.Н. Братченко дав поглиблену характеристику культури багатоваликів кераміки, виділеної раніше (Березанская 1960), та обгрун-

тував для неї коректніший таксон — «бабинська культура» (Братченко 1977; Литвиненко 2007, с. 117). Водночас І.О. Післарій на Першій науковій конференції молодих вчених ІА АН УРСР (1974 р.) уперше озвучив тезу щодо місцевого походження зрубів та однойменної культури від культури багатоваликів кераміки (Післарій 1976). Відтоді проблему генези зрубів було переведено в практичну площину, оперту на факти (конкретні споруди), виявлені в чіткому стратиграфічному контексті. Систематичне дослідження закритих комплексів бабинської культури призвело, зрештою, до формулювання поняття «культурне коло Бабинне» з його складовими: Дніпро-Донською (ДДБК) і Дніпро-Прутською (ДПБК) бабинськими культурами та низкою локальних типів пам'яток (Литвиненко 2009, с. 6—12).

Подальше вилучення поховань у скринях зрубної культури з передуючих їй комплексів деякі дослідники не сприйняли. Зокрема, дніпропетровські археологи, виділяючи маївський локальний варіант зрубної культури, попервах зарахували до нього й низку поховань бабинської культури, зокрема в дерев'яних домовинах (Ковальова, Волкобой 1976, с. 16, рис. 10, 17, 18; 12, 6). С.І. Берестнев, розрізняючи поховання в зрубах і в дощаних скринях, відносив обидва типи споруд до раннього етапу зрубної культури (Берестнев 1983, с. 10—11). Тут він слідував за М.М. Чередниченком (Чередниченко 1973, с. 12). Але процес розмежування поховань бабинської та зрубної культур, започаткований у 70-і рр., досить швидко набув незворотного характеру (Ковалева 1981, с. 35—47; Отрощенко 1981, с. 70—86). І.О. Післарій чіткіше розвів комплекси бабинської та зрубної культур у часі. Перші він датував пере-

хідним періодом від середньої до пізньої бронзи, другі відніс до доби пізньої бронзи (Писларий 1983, с. 12—14). Ширшу характеристику перехідного періоду дав автор (Отрощенко 2001, с. 43—79).

Виокремлення рис поховального ритуалу населення культурного кола Бабине поставило на порядок денний питання щодо місцевої генези зрубної культури на теренах України загалом і зрубів як типу поховальних споруд зокрема. Продовження дискусії щодо генези зрубів мало місце на Третій конференції молодих вчених ІА АН УРСР у Києві, де з тезами про західне походження дерев'яних домовин зрубної культури виступили вже й московські дослідники (Левакова, Пятых 1981). Водночас аргументи на користь західного (надчорноморського) походження антропологічного типу носіїв зрубної культури навів знаний петербурзький антрополог (Шевченко 1977; 1986, с. 188—197; 1991, с. 133—136). Питання генези зрубної культури не лишилося поза увагою й українських археологів (Литвиненко 1992; Отрощенко 1994, с. 153; Ковалева 1997). Висловлено міркування у форматі тез щодо генези дерев'яних рам культури багатоваликів кераміки на місцевому підґрунті доби ранньої бронзи (Литвиненко 2001, с. 62—63). Наприкінці минулого тисячоліття генетичний зв'язок дерев'яних рам бабинської культури з пізнішими скринями зрубної культури вже не викликав сумнівів, хоча достатньої конкретизації ще не набув. Тож є сенс звернутися до проблеми генези зрубів бережнівсько-маївської зрубної культури (БМЗК).

Варто наголосити, що простежується виразний паралелізм у застосуванні дерев'яних і кам'яних скринь носіями степових культур упродовж доби бронзи. Не є таємницею, що в обох різновидах таких усипалень ховали, передусім, представників еліти (Чередниченко 1973, с. 10—13; 1997, с. 29; Писларий 1983, с. 13). Нагадаємо, що кам'яні скрині В.О. Городцов дослідив і виділив дещо пізніше (1903 р.) — під час розкопок у Бахмутському пов. Катеринославської губ. (Городцов 1907). Але на культурній сепарації таких своєрідних усипалень він не наголошував. Тож знадобилося ще 80 років, аби прозвучав чіткий висновок І.О. Писларія, що *«погребальное сооружение не может считаться единственным определяющим признаком при культурной атрибуции погребений»* (Писларий 1982, с. 178; 1983, с. 5). Так постала необхідність у критичній оцінці підходу В.О. Городцова до номінації археологічних культур за типом

поховальної споруди. Адже складні поховальні споруди іноді стають на перешкоді культурної атрибуції поховань (Писларий 1983, с. 5). Актуальність порушеного питання доводить нещодавня делікатна пропозиція Г.М. Бурова називати кемі-обинську культуру «ящичною» та вважати її старішою в колі культур доби бронзи, виділених В.О. Городцовим (Буров 2007, с. 75). Звичайно, перейменовувати класичні культури потреби немає, але на перспективу оптимальною є номінація нової культури за еталонною пам'яткою. Зразком тут може бути Довга Могила Кемі-Оба, обрана А.О. Щепинським за емонімну для виділеної ним культури.

У зв'язку з цим розглянемо приклад надмірної довіри до цист як надійного орієнтиру в пошуку комплексів кемі-обинської культури, продемонстрований А.О. Щепинським. На початку 80-х рр. дослідник об'єднав чи не всі кам'яні цисти енеоліту та бронзи Надчорномор'я в єдину й тривалу кемі-обинську культуру (Щепинський 2002, с. 53). На жаль, цей рукопис 1982 р. видано вже по смерті автора та майже синхронно з публікацією епонімної пам'ятки — Довгої Могили Кемі-Оба в Криму (Щепинський, Тошев 2001). Ці публікації активізували дискусію щодо статусу Кемі-Оби в системі пам'яток доби бронзи. Строкатість та асинхронність зібраного під парасольку Кемі-Оби матеріалу змушує дослідників висловлювати сумніви в доречності виділення цієї культури загалом (Тошев 2007, с. 63, 85). Та незалежно від того, чим завершиться поточна дискусія (Тесленко 2001; Тошев 2001; 2004; 2007, с. 59—86; Буров 2007), принципово важливими є факти наявності комбінованих цист (із дерева та каменю) під насипами Довгої Могили Кемі-Оба. Загалом А.О. Щепинському вдалося наочно продемонструвати тяглість у часі не кемі-обинської культури, а традиції поховань у скринях від цист Маріупольського ранньоенеолітичного могильника до усипалень таврів раннього залізного віку (Щепинський 2002, с. 53—57). Хоча носії кемі-обинської культури ховали небіжчиків здебільшого в кам'яних скринях, вони мали й сталі навички зведення дерев'яних домовин (Тошев 2002, табл. 1). Встановлена дослідником пропорція між кам'яними та дерев'яними цистами в кемі-обинській культурі як 118 : 32 (Щепинський 2002, с. 197, табл. II, 10, 11) потребує уточнення в обох позиціях. Адже з цього кола слід вилучити поховання з кам'яною огорожею Маріупольського могильника, інші цисти доби енеоліту, а також чотири кам'яні усипальні Одеського кургану культурного кола

Бабине (Щепинский 2002, с. 141—142; с. 333, табл. 76). До БМЗК відносяться поховання 16? у цисті з кургану Зелений Яр у Східному Криму та поховання 5/9 з кургану біля с. Мар'їнське Дніпропетровської обл. (Щепинский 2002, с. 286, табл. 29; с. 330, табл. 73, 7, 8), що супроводжувалися орнаментованим ребристим посудом доби пізньої бронзи. Зруби власне кемі-обинської культури скорочено до 10 (Тошев 2002, с. 105, табл. 1). Щонайменше на третину має зменшитися й кількість кам'яних цист цієї культури.

Завершуючи історіографічний аспект Кемі-Оби, наголосимо, що становлення бабинських культур українські дослідники оцінюють як своєрідний «ямний ренесанс» — відродження певних традицій доби ранньої бронзи (Ковалева 1981, с. 75—76; Писларий 1983, с. 20; Литвиненко 2009, с. 24—25). Особливий наголос на цій тезі роблять одеські дослідники (Иванова, Петренко, Ветчинникова 2005, с. 160—167). А їхній колега з Кишинева визначив поховання 19/5 біля с. Казаклія як «КМК—Пост'ямное?» (Агульников 2013, с. 7, рис. 1, 3). Розвиваючи тему «ренесансу» додамо, що має йтися не лише про ямну спільноту загалом, а й її яскраву складову — кемі-обинську культуру.

Свого часу С.С. Березанська висловила тезу про причетність носіїв кемі-обинської культури до формування культури багатоваликкової кераміки (Березанская 1979, с. 6). Але І.Ф. Ковальова рішуче заперечила це, апелюючи до традицій пізньоямної культури та її внеску до генези вказаної культури (Ковалева 1981, с. 75—76). Але ж Кемі-Оба, як зазначено, була культурою чи локальним варіантом ямної спільноти. Дослідники останньої пов'язують долю кемі-обинських племен з формуванням пам'яток культури багатоваликкової кераміки (Шапошникова, Фоменко, Довженко 1986, с. 60). Ще далі пішов А.О. Щепинський, який відніс до кола пам'яток з кемі-обинськими традиціями не лише кам'яні цисти культури багатоваликкової кераміки та ранньозрубних поховань, але й дерев'яні скрині доби пізньої бронзи, посилаючись на розкопки зрубів маївського типу І.Ф. Ковальною та С.С. Волкобоем (Щепинский 2002, с. 53—57). Тож навряд чи доцільно виключати Кемі-Обу зі складових генези культурного кола Бабине та похідних від останнього культурних утворень доби пізньої бронзи — бережнівсько-маївської зрубної культури на схід від Дніпра та блоку культур Сабатинівка—Ноуа—Кослоджень на захід від Славутича.

Зрештою, кемі-обинські конструкції скринь виявилися не найдавнішими в Надчорномор'ї. Прототипи їх є в енеолітичних культурах Степу (Николова, Рассамакін 1985, с. 41, рис. 7). Йдеться, передовсім, про нижньомихайлівську та квіт'янську (постмаріупольську) курганні культури. Але найдавніші кам'яні скрині відомі на ґрунтових некрополях другої половини V тис. до н. е.: Ворошиловград; Маріуполь, поховання XXI; Ольховатка; Яма, поховання 5, 6 (Rassamakin 2003, р. 60—65, fig. 4.8; 4.9, 1). Наголошено, що вперше мегалітична традиція спорудження цист і кромлехів зародилася в другій половині V тис. до н. е. в смузї від Дніпровського Надпоріжжя до пониззя Дону з невичерпними ресурсами кам'яних покладів Українського кристалічного щита та Донецького кряжу (Тесленко 2007, с. 76—80, рис. 1, 2). Мегаліти розглядаються як престижна форма поховального ритуалу, а традиція їх спорудження в усіх проявах переходить з енеоліту в добу ранньої бронзи, коли вона поширюється й на Крим (там само, с. 82—83).

Дерев'яні скрині фіксуються пізніше за кам'яні, але для IV тис. до н. е. переконливо засвідчено паралельне їх побутування. Зокрема, Ю.Я. Рассамакін виокремив групу поховань ІВ «у дерев'яних ящиках», які конструктивно нагадують зруби доби пізньої бронзи (Rassamakin 2004, Teil I, S. 34, Abb. 23; S. 49, Abb. 39, 10; S. 57, Abb. 48, 1, 10). Наявність цист засвідчено в більшості обрядових груп поховань доби енеоліту (Op. cit., S. 14, Abb. 1). Зокрема, для груп I і ІІС показові що кам'яні, що дерев'яні скрині. Для них, незалежно від матеріалу, Ю.Я. Рассамакін використовує термін «циста» (*kiste, cist*). Найпівнічніше кам'яну скриню енеолітичної доби нещодавно досліджено в Петрашівському кургані в Кременчуцькому р-ні Полтавської обл. (Супруненко 2012, с. 32—43, рис. 25—34). Її віднесено до цист групи I, за Ю.Я. Рассамакіним, і пов'язано з квіт'янською (постмаріупольською) культурою (Супруненко 2012, с. 95—99). Зазначимо, що цисти енеолітичного часу фіксуються в Дніпро-Донецькому північному степовому ареалі першої мегалітичної традиції, за Д.Л. Тесленком. Ці ж терени співпадають із зоною концентрації цист культурного кола Бабине та БМЗК, хоча їх розділяє проміжок у понад тисячу років. Істотно скорочують цю відстань цисти саме кемі-обинської культури.

Отже, наступний етап влаштування дерев'яних, а ще частіше кам'яних скринь фіксується в носіїв кемі-обинської культури ран-

ної бронзи, яку автор розглядає в системі пам'яток ямної спільноти. У Довгій Могилі Кемі-Оба тричі спостережено поєднання зрубу та кам'яної скрині в одній поховальній споруді (Щепинский, Тошев 2001, с. 54—58, рис. 3, 4). Хоча А.О. Щепинський назвав їх дерев'яними ящиками, Г.М. Тошев зазначає, що поховання 1 і 2 «*совершены в деревянных ящиках, обложенных камнем*» (там само, с. 82, рис. 13, 14). Це ж стосується й «дерев'яного ящика 3» (там само, с. 79, рис. 15). Зрештою, й сам автор розкопок обмовився про «*своего рода футляр в виде «наружного» каменного ящика*» над дерев'яним ящиком 2 (там само, с. 55, рис. 3). Стіни цих кам'яних скринь зі зрубом усередині були складені з брил, поставлених на ребро, та горизонтальної кладки, тобто облямовували зруб. Для нас ці нюанси важливі в тому сенсі, що, як буде показано нижче, поєднання зрубу з кам'яною оболонкою зафіксовано в кількох похованнях БМЗК, тобто за пізньої бронзи. З огляду на зовнішні впливи у формуванні мегалітичної традиції в Надчорномор'ї привертає увагу розписна циста з порталом дольменного типу біля с. Віліне в Бахчисарайському р-ні. Трапецієподібний отвір, що був нішею для уламка горщика з вохрою, дбайливо прикрили ззовні й притисли до portalу додатковою брилою (Храпунов 1981, с. 317; Нечитайло 1991, с. 46—47, рис. 15). Помітно, що розуміння семантики та ідеологічного навантаження portalу місцеве населення втратило чи й не мало його загалом.

Варто звернути увагу на стратиграфію поховань у Довгій Могилі Кемі-Оба, де перший горизонт становлять комбіновані споруди, другий — поховання в катакомбах, а третій — у кам'яних скринях над вхідними ямами катакомб. Останні зберегли традиції кемі-обинської культури, зокрема розпис стін скринь вохрою, подібний до зафіксованого на внутрішніх площинах дерев'яних ящиків 1 і 3 (Щепинский, Тошев 2001, с. 83, рис. 7, 3). Ймовірно, кам'яні скрині 2 і 3 відносяться до перехідного періоду від середньої до пізньої бронзи, представленого в передгір'ях Криму кам'яньсько-планерською культурою, пов'язаною з культурним колом Бабине (Тошев 2007, с. 141—171).

Факт, що влаштування цист і зведення довгих могил масштабно поновлюється за перехідного періоду та доби пізньої бронзи населенням культурного кола Бабине та БМЗК не видається випадковим, а, швидше, відродженням давньої традиції. А.О. Щепинський намагався пояснити її тривалістю кемі-обинської куль-

тури з похованнями в цистах у Надчорномор'ї аж до середини II тис. до н. е. Цей висновок він фактично поширював і на зруби (Щепинский 2002, с. 55—57).

Показовим у цьому сенсі є випадок повторного використання цисти кемі-обинської культури для поховання особи культурного кола Бабине — поховання 8/5 у кургані біля с. Криловка на північ від Євпаторії (Тошев 1993, с. 157, рис. 1, 5). До цисти, ретельно складеної з чотирьох брил, з'єднаних по кутах характерними для Кемі-Оби вертикальними пазами, та розрахованої на інгумацію в скорченому стані, покладено випростано по діагоналі небіжчика з кістяною пряжкою-бляхою. Цисту перекрито двома брилами. Є також згадка про кістяну пряжку з різновеликими отворами «*в ящичке около Сак*», точніше, в порушеній розписній цисті з напівзруйнованого кургану в с. Чоботарка Сакського р-ну (Щепинский 2002, с. 30, 107, табл. 19, 10). Цікаво, що кістяну пряжку з центральним і двома боковими отворами виявив В.І. Марковін біля фасаду дольмена 37 на Дегуакській галявині біля ст. Даховська на Північно-Західному Кавказі (Марковин 1978, с. 129, 273, рис. 66, 7). Отже, можна припускати, що традиція використання цист, як і дольменів, для поховальних потреб передавалася впродовж віків не лише вербально, але й певним чином втілювалася матеріально у вигляді свідомого сприйняття від попередників і використання споруд відповідної функції за прямим призначенням і як ритуальних об'єктів.

У населення ямної спільноти традиція ховати в кам'яних і дерев'яних цистах фіксується на тлі статистично достовірних добірок поховань (Тошев 2007, с. 24, рис. 4, 2, 3; Мельник, Стеблина 2013, с. 66—76, рис. 40—45). На окрему увагу заслуговує прямокутний зруб у два вінця довкола ями з парним похованням 7 у кургані Ломоносове 92 в Криму (Тошев 2007, с. 28—34, рис. 3, 3; 7, 8). Не менш вражаючим є основне поховання 12/1 у кургані біля Сватового на Луганщині, де на рівні давньої поверхні було закладено раму з дошок (2,0 × 1,7 м), перекриту вздовж цілими та розколотими колодами на площі 4,0 × 5,0 м (Братченко 2004, с. 115—120, рис. 4). А.Л. Нечитайло назвала цю усяпальню зрубом і пов'язала її появу з майкопськими впливами (Нечитайло 1991, с. 43—44, рис. 12). Аналіз численного металевого супроводу звідси дозволяє віднести її до ямної спільноти (Черных 2009, с. 66, рис. 5, 12; 10, 1).

Дещо ускладнює ситуацію автоматичне віднесення кам'яних скринь ямної спільноти до

кемі-обинської культури, про що йшлося вище. Але ж є досить обґрунтоване припущення, що в цистах ховали осіб соціально вагомого прошарку ямного суспільства, можливо, жерців (Генінг 1987). Г.М. Тошев також вважає, що поховання в цистах Криму належали служителям культури (Тошев 2004, с. 110). Тож є достатньо підстав розглядати цисти доби ранньої бронзи поза межами Криму в системі локальних варіантів пам'яток ямної спільноти. Штучне вилучення цист (під кемі-обинським приводом) збіднює наочний образ локальних її варіантів, зокрема, південнобузького (Шапошникова, Фоменко, Довженко 1986). Адже А.О. Щепинський рекувізував до фонду Кемі-Оби не лише цисти, а й кромлехи, крепиди, антропоморфні стели й святилища з усієї Південної та Центральної України, лишивши «ямникам» хіба що ординарні поховання в ямах без будь-яких ознак використання каменю. У підсумку дослідник отримав фантастичні пропорції ямних і кемі-обинських поховань у межах України — практично 1 : 1, точніше 0,9 кемі-обинських на 1,1 ямних (Щепинський 2002, с. 55).

Якщо за енеоліту для поховальних скринь можна застосовувати поняття «домовина» як натяк на асоціацію з житлом, то з поширенням колісного транспорту від доби ранньої бронзи скриня іноді набувала обрисів візка з відкритим чи закритим верхом — символічного катафалка. Відтоді вплив транспортних засобів на конструкцію дерев'яних поховальних споруд тривав упродовж усієї доби бронзи як матеріальне втілення ідеї посмертної мандрівки-переправи небіжчика до потойбічного світу. Функціонально кам'яні скрині та зруби можна вважати ідентичними конструкціями, оскільки обидва типи слугували для поховання небіжчиків. Семантично ж кам'яна скриня більше асоціюється з будівлею, а дерев'яну можна трактувати і як домовину (житло), і як кузов воза чи човен. Чи не через це саме дерев'яні, а не кам'яні цисти частіше трапляються в комплексі з колесами. У таких випадках дошану раму, труну, колоду можна трактувати ще й як імітацію воза чи іншого транспортного засобу. В кургані 10 біля сел. Тараклія виявлено два поховання ямної спільноти в решітчастих конструкціях. Якщо в похованні 18 у ногах небіжчика на виступі лежали два колеса, то в похованні 19 їх не було, але дослідник схильний розглядати обидві конструкції як елементи возів чи колісниць. Високий соціальний статус небіжчиків («аристократія») сумнівів у нього не викликає (Агульников 2002, с. 95, рис. 3, 4).

Тож зрозуміло, що легкі дерев'яні конструкції на дні ями, які утворюють решітчасту раму, часом інтерпретуються як рештки воза й іншими фахівцями. Здійснено спробу реконструювати такий транспортний засіб за матеріалами поховання 3/14 в групі 1 біля с. Широке на Криворіжжі (Мельник, Стеблина 2013, с. 81—82, 85—86, рис. 48, 9; 49, 10—14). Рештки решітчастих рам на дні кам'яних цист (Кривий Ріг, ПнГЗК, поховання 1/14; Зелений Гай-1987, поховання 5/4), близькі за параметрами до кузова з Широкого, також могли бути рештками возів (Мельник, Стеблина 2013, с. 66—72, рис. 40, 2, 4; 41, 2, 3).

За доби середньої бронзи — часу розвою катакомбних культур — сфера використання конструкцій у вигляді скрині звужується саме до імітації катафалка, вміщеного до поховальної камери чи вхідної ями. Класичним зразком такого поховання в кузові (рамі) гарби зі сплєтеним із лози навісом є ранньокатакомбне поховання 2/23 в групі Войкове біля с. Новоселівка Дніпропетровської обл. (Мельник, Стеблина 2012, с. 407—412, рис. 255—257). В інших випадках віз ставили поряд з небіжчиком, як у камері Тягунової Могили біля Запоріжжя (Чередниченко, Пустовалов 1991, с. 207, рис. 1—4) чи у вхідній ямі — приміром, поховання 11/9 біля м. Кам'янка-Дніпровська (Черных 1991, с. 137—148, рис. 1—6). Обидва ці комплекси також репрезентують ранньокатакомбну культуру. Скорочення кількості скринь за доби середньої бронзи можна пояснити ще й характером катакомбних споруд як таких. Адже камера катакомби фактично моделювала закрити конструкцію на зразок скрині в материковій глині та, зазвичай, без використання дерева чи каменю поза вхідною ямою.

Перехідний період від середньої до пізньої бронзи дослідники, як зазначено вище, пов'язують з певним відродженням традицій ямної спільноти на тлі відмови від поховання в катакомбах. У Надчорномор'ї поновлюється традиція зведення скринь з каменю та дерева, яка виразно зафіксована в елітних похованнях культурного кола Бабіне (Литвиненко 2007а, с. 162—165, рис. 1—3). У задіянні дерев'яних скринь у поховальній практиці неабияку роль відіграло стрімке поширення легкої колісниць, запряженої кінсьми. Автор уже наголошував на можливому зв'язку чоловічих поховань у дерев'яних рамах культурного кола Бабіне з ритуальною імітацією кузова колісниць та поясною пряжкою (Отрошенко 1998, с. 115—117). Заперечення опонента (Литви-

ненко 2005, с. 44—48) не змінили позиції авто-ра щодо включення культурного кола Бабине до загалу культур бойових колісниць. У цьому сенсі досить порівняти дерев'яні рами поховань чоловічої обрядової групи 1-го хронологічного горизонту ДДБК (Литвиненко 2007а, с. 162, рис. 1, 1, 10, 16, 23, 29, 35, 46) і варіації дерев'яних рам поховань колісничних з могильників Синташти (Генинг, Зданович, Генинг 1992, с. 146, рис. 66; с. 150—155, рис. 69, 72; с. 209—211, рис. 111, 112; с. 228—233, рис. 124, 125; с. 253, рис. 138; с. 262, рис. 144; с. 281—284, рис. 157, 158; с. 305—306, рис. 173, 174). Винятком є пізніша Велика Могила Синташти, де виявлено класичний зруб з масивних колод на рівні давньої поверхні, близький хронологічно похованням у зрубках БМЗК (там само, с. 351—365, рис. 205—212). Відмінність між комплексами з дерев'яними рамами Синташти й Бабиного полягає в тому, що останні, на відміну від синташтинських, не супроводжувалися колісницями та елементами кінської упряжі. До цієї дискусії варто долучити комплекс поховання 7/15 біля с. Актове Миколаївської обл. дорослої особи з пряжкою на поясниці, накрите кузовом легкого візка. Поряд з кузовом виявлено рештки двох суцільних коліс (Фоменко 2007, рис. 1). За відсутності коліс таке поховання могли б трактувати як здійснене в дерев'яній рамі чи зрубі. Принаймні цей комплекс наочно засвідчує залежність конструкції труни від тенденцій розвитку транспортних засобів. Рештки подібних кузовів, але за відсутності коліс, виявлені ще в трьох похованнях ДПБК у підбоях і з поясними пряжками (Литвиненко 2007а, с. 170, рис. 5, 18, 20, 25). Варто звернути увагу на кам'яну огорожу поховання 2/17 у кургані біля с. Орджонікідзе на Дніпропетровщині, в межах якої влаштовано впускну решітчасту поховальну споруду над парним похованням ДПБК, яке супроводжувалося горщиком з тричленним ламаним профілем і шматочком залізної руди (Мельник, Стеблина 2012, с. 25, 40, рис. 21).

Яскравим прикладом зв'язку між поховальними спорудами з дерева та засобами пересування є поховання в колодах Дніпро-Бузького варіанта ДПБК (Литвиненко 2007а, с. 170, рис. 5, 1—3, 5, 7, 8, 12, 16). О.В. Тубольцев розглядає такі споруди як імітацію човна-довбанки та наголошує, що вони виявлені в похованнях пізньої ямної культури та культури багатовапкової кераміки (Тубольцев 1995, рис. 1, 2). Зрештою, поховання в колоді є варіацією захоронення в дерев'яній рамі чи зрубі й може роз-

глядатися як різновид скринь. Цей тип трун не набув поширення в культурах зрубно-ї спільноти, хоча маємо випадок вміщення кальцинованих кісток до колоди (ночов) у похованні 5 кургану G2 біля с. Меркель (Макарівка) Саратовської обл., РФ (Синицын 1947, с. 80—82, рис. 54).

В ареалі культурного кола Бабине спостерігаємо помітну строкатість дерев'яних і кам'яних цист, що успадкували традиції попередніх культур ранньої та середньої бронзи й могли слугувати взірцями для населення культур зрубно-ї спільноти. Показовим для ДДБК є переважання дерев'яних цист (199 на 1124 поховання) над кам'яними (таких 30), що вперше так виразно фіксується в Надчорномор'ї. У ДПБК випадки використання обох різновидів цист нечисленні: відповідно, 10 : 6 на 1231 поховання (Литвиненко 2008, с. 68—69, 99—100). У носіїв БМЗК знову відновлюється деяка перевага кам'яних цист над дерев'яними: 260 : 184, або 7,1 і 5,1 % (на 3600 поховань). Але в населення покровсько-мосоловської зрубно-ї культури (ПМЗК) зруби суттєво переважають над кам'яними скринями: 59 : 3 (на 2900 поховань), але загальний відсоток скринь-усипалень (2,14 %) у шість разів менший ніж у БМЗК (Отрощенко 2002, с. 19). Тобто, Дніпро-Донський степовий ареал першої мегалітичної традиції лишався найпотужнішим осередком поховань у скринях і за доби пізньої бронзи. Тут фіксуються максимальні кількісні показники таких споруд для доби палеометалів.

Досліджуючи генезу доволі містких на дерево поховальних конструкцій БМЗК від порівняно легких трун (рам) культурного кола Бабине, слід зважати на принципово відмінні природно-кліматичні умови за перехідного періоду, з одного боку, та доби пізньої бронзи — з іншого. Р.О. Литвиненко неодноразово наголошує, що формування та розвиток культурного кола Бабине припали на час масштабної палеоекологічної кризи з аридизацією та континенталізацією клімату, що призвело до катастрофічних змін довкілля (Литвиненко 2009, с. 24—25, 27). Він посилається на фахівців відповідного профілю, які стверджують, що на межі III—II тис. до н. е. мала місце наймасштабніша за останні 6 тис. років палеоекологічна криза чи навіть колапс (Демкин и др. 2012, с. 20, табл. на с. 22—23). Це призвело, зокрема, до змищення зони лісів на північ і появи певних проблем з нестачею деревини та металу для виготовлення ефективних деревообробних знарядь. Але техніка деревообробки

лишилася доволі високою, а для виготовлення рам використовували тесані й стругані дошки та практикували складне суміщення кутових вузлів (Післарій 1995, рис. 19, б). Доба пізньої бронзи позначена помітним кліматичним оптимумом і просуванням лісів на південь і, відповідно, зростанням деревинних ресурсів і деревообробного інструментарію (кельти). Втім, І.О. Післарій відзначає зниження рівня обробки дерева у «зрубників», коли на зміну рамам приходять круглі в перетині чи підтесані колоди, якими обкладали стіни ями, переважно в стик.

Показово, що на тлі помітного зростання трудових затрат на виготовлення та впорядкування поховальної споруди падає техніка конструювання не лише дерев'яних, а й кам'яних скринь. Ця тенденція стає помітнішою, коли порівняти технічно довершені цисти кемі-обинської культури з декоративним оздобленням внутрішнього простору, з одного боку, виконані в традиціях доби ранньої бронзи акуратні цисти культурного кола Бабіне — з другого та досить недбало виготовлені скрині БМЗК — з третього. Причини певної деградації цієї традиції, за умов технічного прогресу в суспільстві, зрозуміти важко.

Примітно, що вже серед відносно ранніх поховань ДДБК є окремі поховання в зрубках з колод великого діаметра (до 0,23 м), вкладених у стик у два вінця. Це, приміром, поховання 2/5 у групі Стирчаки Запорізької обл. (Самар, Антонов 1998, с. 83—85, рис. 1, 2). Ця конструкція поверх перекриття з плах була прикрита шкурою великої рогатої худоби з кінцівками та черепом. Звичай вкривати цисту шкурою переходить із ДДБК до БМЗК. Зруб ДПБК з колод у декілька вінців досліджений у похованні 3 Сугоклейської Могили в м. Кіровоград (Ніколова, Разумов 2012, с. 96—98, рис. 2, 1). Це поховання супроводжувалося напутньою їжею — куприком з ребрами та лопаткою дрібної рогатої худоби (рис. 1, 2). Зауважимо, що куприк став специфічною складовою напутньої їжі в елітних похованнях БМЗК. Радіовуглецева дата цього поховання, 1740—1530 ВС (95,4 %), наймолодша з-поміж інших датованих поховань ДПБК із Сугоклейської Могили (Ніколова, Разумов 2012, с. 104, табл.). Отже, традиція виготовлення зрубів, притлумлена в культурному колі Бабіне, стає особливо вираженою зі ствердженням БМЗК.

Втім, і традиція майстрування дощаних рам не перервалася після деструкції культурного кола Бабіне. Автор уже торкався теми вико-

ристання рам як поховальної споруди за доби пізньої бронзи (Отрощенко 2001, с. 146—147). Перехідним комплексом від ДДБК до БМЗК можна вважати поховання 1/4 біля м. Кіровськ Луганської обл. Щільна рама була складена з масивних дерев'яних брусів і перекрита впоперек дошками. Частково порушений скелет дорослого лежав у слабко скорченому стані на лівому боці з розворотом на спину. Кістки рук були порушені, перед черепом, орієнтованим до сходу, лежали кістки дрібної тварини (Красильников, Литвиненко 2000, с. 164—165, рис. 4, 2). З огляду на наявність рами автори публікації схильні відносити це поховання до раннього періоду ДДБК. Але ж такі риси як відносна масивність конструкції, поза небіжчика в слабко скорченому стані на лівому боці, східна орієнтація та наявність напутньої їжі перед лицем указують на ймовірні покровські впливи та питомі ознаки БМЗК, що на той час уже формувалася (рис. 1, 1).

Ще показовішим у сенсі збереження традиції влаштування дощаних рам за доби пізньої бронзи є основне поховання 14/1 біля с. Заможне Токмацького р-ну Запорізької обл., досліджене Н.П. Шевченко. Раму з тонких дощок у два вінця зафіксовано на дні ями (1,45 × 1,10 м, глибина близько 2,0 м). Дощки доволі щільно прилягали до стін ями та додатково були закріплені ззовні кілками (три з півдня, один з півночі). Висота рами, перекритої вздовж і поперек дошками, 0,5 м. Її стіни були підфарбовані зсередини вохрою фіолетового відтінку. Небіжчик лежав у позі мислителя в скорченому стані на лівому боці головою на Пд-С-С на перехресно сплетеній зі смуг кори підстилиці. Кисть його правої руки заломлена підборіддям, а лівої охоплювала лікоть правої. Серед гомілкових кісток знайдено три кістяні кульки (діаметр до 1,0 см). Перед лицем лежали ребра тварини та стояв горщик з позначеними шийкою та ребром: висота 16 см, діаметр вінця 18 см, денця з крайкою — 10 см (рис. 2, 3). Біля горщика зафіксовано пляму сажі, а за плечима небіжчика — пляму рожевої вохри (рис. 2, 1). Перекриття труни замастили зеленою глиною та підфарбували. На пофарбованому фрагменті перекриття в південно-східному кутку ями виявлено кальциновану кістку. Саму ж яму забутували жовтою глиною з викиду та притрусили тонким шаром чорнозему на рівні денної поверхні. Потім над прямокутником ями звели глиняний конус (висота 0,6 м, діаметр 4,6 м). Висота кургану від рівня похованого чорнозему 1,5 м, діаме-



Рис. 1. Поховання у зрубках перехідного типу від культурного кола Бабине до бережнівсько-маївської зрубної культури: 1 — м. Кировськ, поховання 1/4 (за: Красильников, Литвиненко 2000); 2 — м. Кировоград, Сугоклейська Могила, поховання 3 (за: Ніколова, Разумов 2012)



Рис. 2. Заможне, поховання 14/1: 1, 2 — план і перетин могили; 3 — горщик. Умовні позначки: I — посудина, II — ребра тварини, III — кальцинована кістка; а — материк, б — деревина, в — вохра червона на дощці, г — вохра рожева плямою, д — сажка, е — глиняна обмазка та сліди попелу на залишку перекрыття, є — підстилка з кори

три 22 (3—С) × 18 м (Отрошенко и др. 1985, с. 82—84).

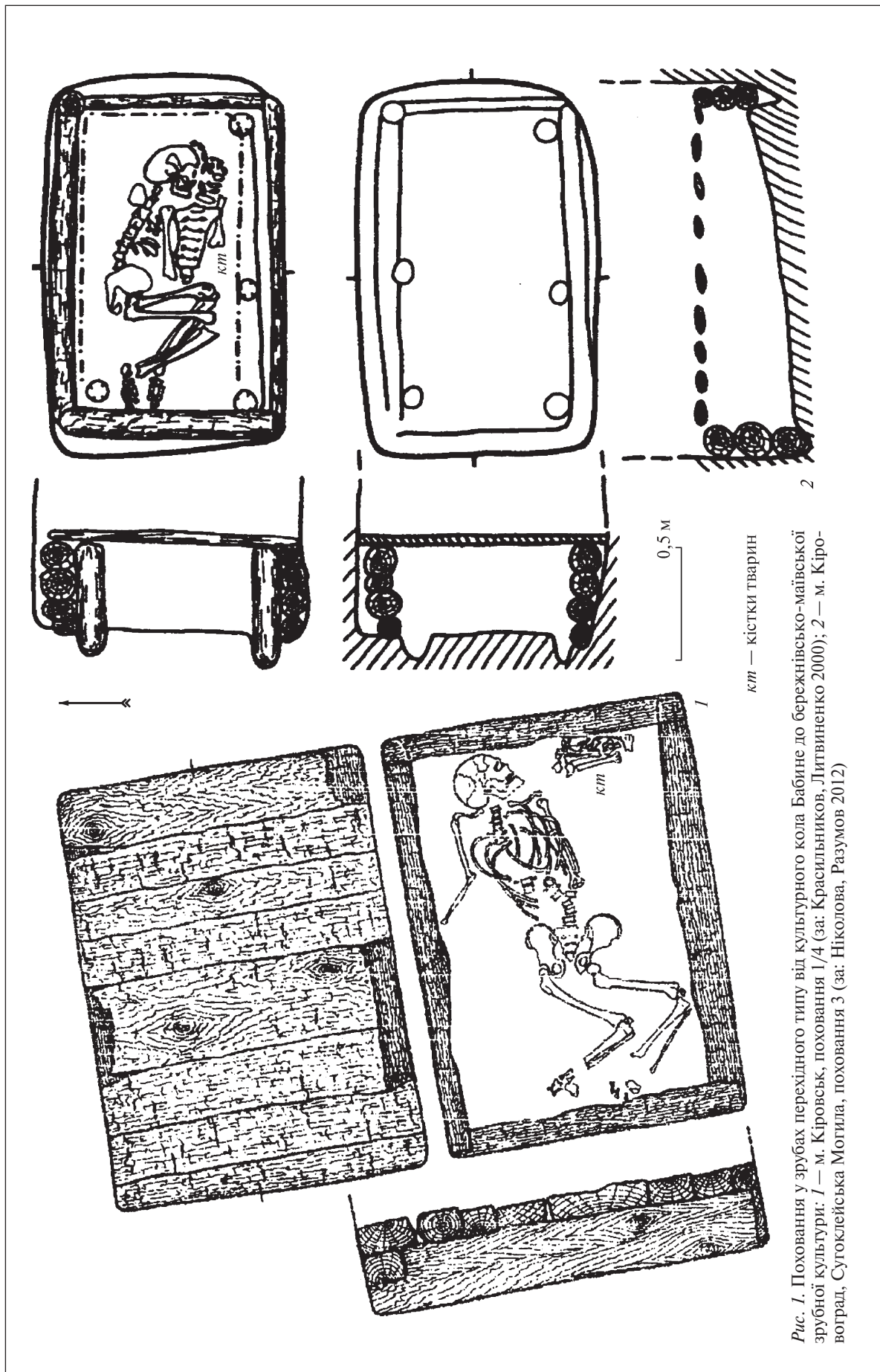
Комплекс із Заможного можна віднести до першого періоду БМЗК. Він чітко фіксує пролонгацію практики влаштування рам у новому культурному середовищі. У фарбуванні стін рами відлунує традиція оздоблення вохрою та декоративних розписів стін цист кеміобинської культури. Ще виразніший перегук між названими культурами вбачається в облаштуванні комбінованих споруд — зі зрубом у кам'яній скрині. Серед них виділимо найвиразніші на зразок поховання 8/1 біля с. Благівка Свердловського р-ну Луганської обл., де в ямі влаштували кам'яну скриню, а в ній — зруб з колод у чотири вінця (висота 0,8 м). Зовнішнє кам'яне перекрыття ями було запнуте шкурою великої рогатої худоби з черепом і кінцівками, а ще увінчане кам'яною ступою та прямостінною посудиною на південному краї ями. Як і в Заможному, поховання було основним і єдиним у довгій могилі третього типу (висота 1,03 м, діаметр 66 × 39 м). Автори звіту віднесли його до культури багатоваликів кераміки (Моруженко и др. 1981, с. 42—44, рис. 41—43). Але підстав для такого визначення немає, оскільки в ритуалі витримані норми БМЗК, а розведена позиція рук і підфарбована потилиця, ймовірно, вказують, подібно до Заможного, на особливий соціальний статус небіжчика.

Аналогічна комбінація зруб/кам'яна скриня досліджена на півночі Херсонської обл. у похованні по центру кам'яної алеї під валом Довгої Могили (курган 1) за 1,2 км на північ

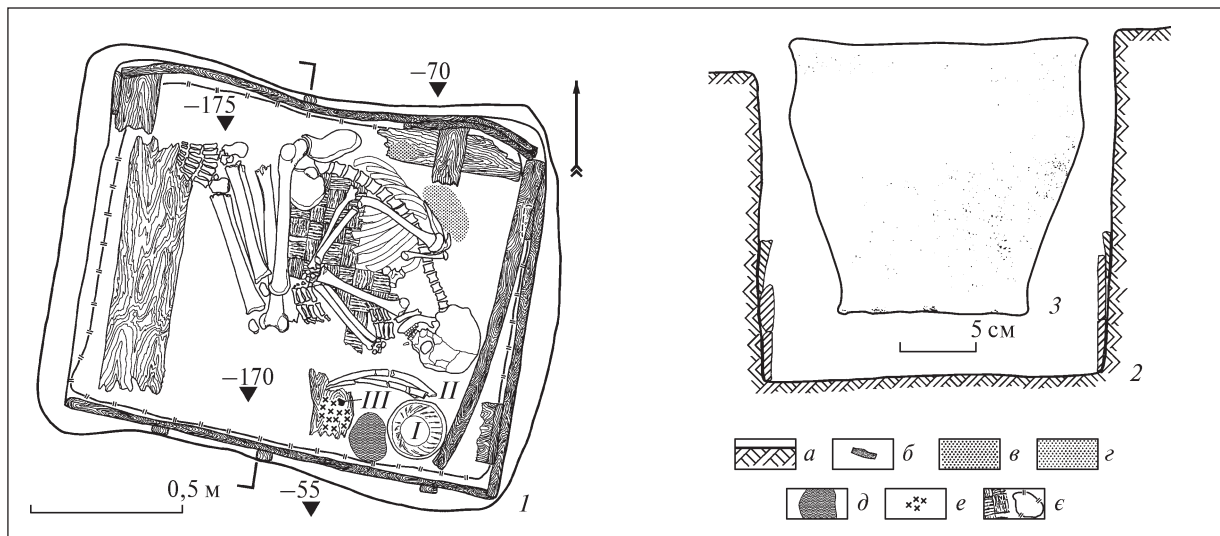
від с. Мала Лепетиха Великолепетиського р-ну (Евдокимов и др. 1978, с. 59—65). Довга Могила мала гантелеподібну форму протяжністю з ПдЗ на ПнС 40 м. Показово, що зведення цієї складної споруди розпочалося зі спорудження кам'яної скрині з пофарбованими вохрою стінами ямної спільноти (поховання 4, основне для кургану ІА). Насип цього кургану (висота 1,5 м, діаметр 15—17 м) укріпили панциром з вапнякових брил. Панциром перекрыли й локальну північну досипку над похованням 12 (ямне). Інший курган ІВ (висота 0,8 м, діаметр 14 м) спорудили над похованням 8 (теж ямне) за 16 м на ПнС від кургану ІА.

За доби пізньої бронзи ці насипи об'єднали досипкою. Вона мала форму валу (висота 0,7 м, довжина 16 м, ширина 9,0 м) та фігурує в звіті як курган ІС. Схили валу укріплені двома рядами вертикально встановлених вапнякових брил, частково переміщених оранкою. Висота брил 0,5 м, ширина алеї 6,0 м. Поховання 9 (основне для кургану ІС, БМЗК) влаштували по центру алеї з рівня похованого чорнозему. Прямокутну яму викопано поперек алеї (2,0 × 1,6 м, глибина 1,6 м). Поховальна споруда є взірцем будівельної техніки доби пізньої бронзи. Три стіни ями, крім східної, були облицьовані на висоту 1,0 м вертикально встановленими вапняковими брилами в два шари. Горішня третина ями виведена суцільною горизонтальною кладкою в сім шарів. Верхній шар заходить на краї ями на рівні давнього горизонту (рис. 3, 1). Дослідниця кургану А.В. Ніколова припускає, що це була склепінчаста конструк-



Рис. 3. Мала Лепетиха, поховання 1/9: 1, 2 — план і перетин могили; 3 — горщик. Умовні позначки: а — деревина, б — похований чорнозем, в — очерет, з — каміння, д — материк, е — пропечений пісок

ція, яка просіла в порожнину нижньої частини споруди, де й була зафіксована. На дні ями, впритул до облицювання стін, на підсіпку з пропеченого піску (грубина 0,05 м) встановили зруб в одне вінце розмірами 1,75 × 1,20 м, діаметр колод 0,15 м. Поперек він був перекритий накатом з дошок. Розмір дошки 1,2 × 0,2 × 0,03 м. Поверх дошок уклали шар очерету. У ПдС кутку зрубу, над перекриттям, був розвал ребристого горщика з валиком під краєм вінець (висота 14,7 см, діаметр вінець 17,5 см, денця з крайкою — 10,5 см; рис. 3, 3). Скелет дорослої особи лежав на піску в середньо скорченій позі на лівому боці головою на Пд-С-С. Ліва рука була зігнута, кисть перед лицем, права — випростана й заведена кистю під стегно¹.

У надскладних поховальних спорудах із Заможного, Благовки та Малої Лепетихи впадає в око кількашарове перекриття (дерево, камінь, трава, глиняна промазка, напнута шкура, материкова глина). Воно мало вберегти небіжчика від зовнішнього ушкодження, з одного боку, та ізолювати його від світу живих — з іншого. Така практика показова саме для згаданих поховань служителів культу в населення зрубної спільноти (Отрошенко 1993, с. 21–29). Наведені комплекси дозволяють розширити коло таких поховань БМЗК. Напрошується також порівняння Довгої Могили біля Малої Лепетихи з Довгою Могилою Кемі-Оба: в обох фіксується традиція побутування складних цист від доби ранньої до пізньої бронзи в першому випадку та до перехідного періоду від середньої до пізньої бронзи — в другому. Позначений процес відбувався на тлі етапів конструювання курганных споруд видовженої форми (Литвиненко 2010, с. 30–49; Макаревич 2010). До речі, спроба автора пов'язати на початковому етапі дослідження довгі могили винятково зі зрубною спільнотою (Отрошенко 1976) спростована матеріалами подальших розкопок (Макаревич 2010). Нині, певним чином, можна поєднати першу мегалітичну традицію,

¹ Висловлюю подяку А.В. Ніколовій за дозвіл опублікувати цей комплекс.

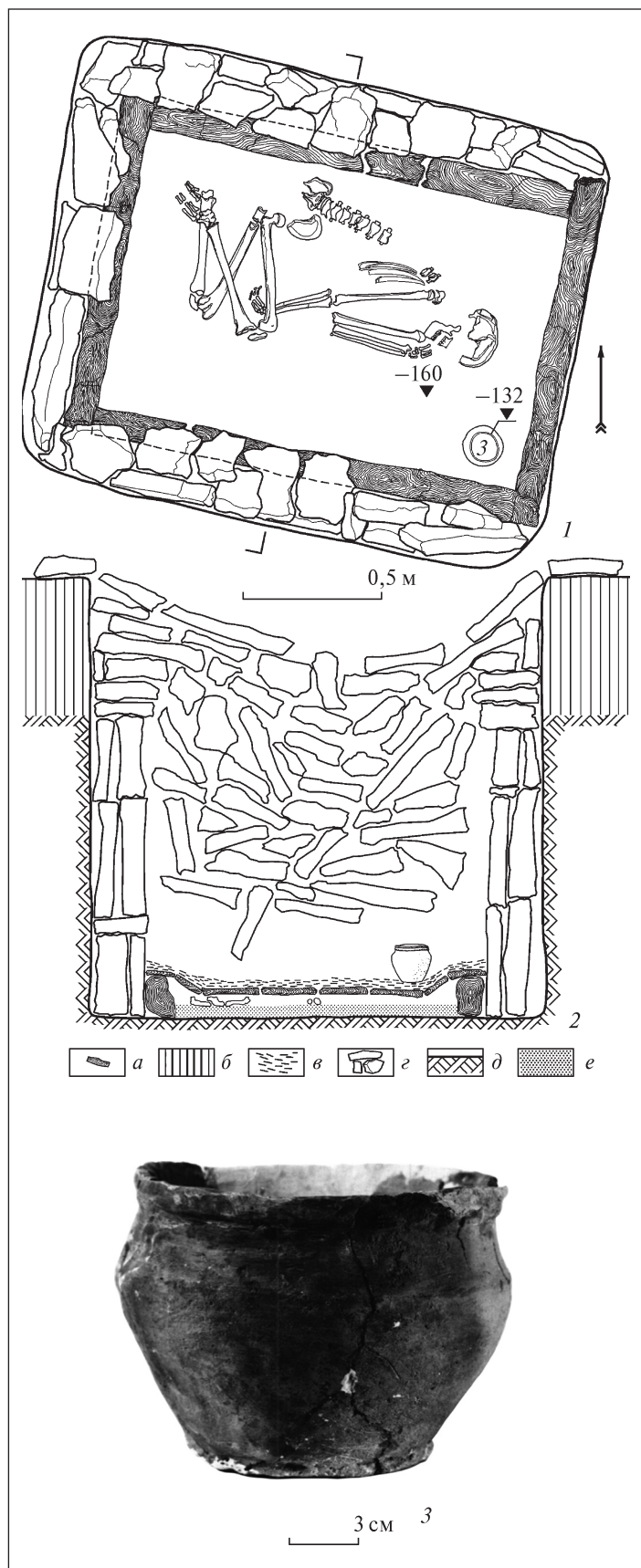
за Д.Л. Тесленком, з побудовою довгих могил і скринь-усипалень, зіставляючи ключові елементи цих процесів з етапами функціонування Дніпро-Донецького осередку культурогенези (Отрошенко 2005). Та в будь-якому разі теренове співпадіння щільності проявів перелічених явищ заслуговує на увагу.

Розмивання традиції поховань у скринях припадає на добу фінальної бронзи та пов'язане з будівельною практикою населення білозерської культури, сформованої за західних культурних впливів в ареалі другої мегалітичної традиції (Тесленко 2007, с. 81, рис. 3). Ця традиція сягала культурної спільноти Кукутень-Трипілля, усатівської культури та була менш орієнтована на влаштування цист порівняно з першою (лівобережною). Практика поховань у кам'яних цистах збереглася на маргінесі білозерського ареалу в передгір'ях Криму (Колотухин 1996, с. 28—34, рис. 3, 3—7; 8—10).

Навіть такий побіжний огляд тенденції розвитку конструкцій у вигляді скринь у Надчорномор'ї уможливорює низку загальних висновків:

— наявні матеріали засвідчують глибоку та сталу традицію в населення Надчорноморського Степу захоронювати в цистах, яка в різних комбінаціях проявилася в археологічних культурах від енеоліту до пізнього та фіналь-

ного бронзового віку з локальним виходом на добу раннього заліза;

— зовнішні впливи, маючи місце (Майкоп, культура дольменів), не відіграли вирішального впливу на місцеві мегалітичні традиції та лише додали випрацьованим уже стандартам окремих екзотичних рис;

— варто визнати ненадійними спроби виділення, а тим паче номінації археологічної культури винятково за типом поховальної споруди, буде то яма, катакомба, дерев'яні рама, зруб, колода чи кам'яна скриня та склеп. Культурна належність поховання має визначатися за комплексом ознак;

— зіставлення дерев'яних рам і зрубів ДДБК та БМЗК засвідчує зв'язок між ними та спорідненість прийомів будівельної справи на генетичному рівні. Процес трансформації першої в другу мав еволюційний характер;

— показовим є влаштування найяскравіших, зокрема подвійних, скринь під насипами довгих могил, спорудження яких також веде початок від доби енеоліту;

— доречно погодитися з дослідниками складних скринь і наголосити на особливому соціальному статусі небіжчиків, похованих у таких цистах, і вбачати в них імовірних служителів культу.

Агульников С.М. Погребения «аристократии» ямной культуры из кургана 10 у пос. Тараклия в Молдавии // Северное Причерноморье: от энеолита к античности. — Тирасполь, 2002. — С. 88—98.

Агульников С. Энеолитический курган № 19 Казаклийского курганного могильника // Древнее Причерноморье. — Одесса, 2013. — X. — С. 5—9.

Березанская С.С. Об одной из групп памятников средней бронзы на Украине // СА. — 1960. — № 4. — С. 26—41.

Березанская С.С. Основные результаты изучения культуры многоявальной керамики // Проблемы эпохи бронзы юга Восточной Европы. — Донецк, 1979. — С. 4—6.

Берестнев С.И. Срубная культура лесостепного Левобережья Украины. Автореф. дисс. ... канд. истор. наук. — М., 1983.

Братченко С.Н. К вопросу о сложении бабинской культуры (многоявальной керамики) // Вильнянские курганы в Днепровском Надпорожье. — К., 1977. — С. 21—42.

Братченко С.Н. Прадавня Слобожанщина: Сватівські могили-кургани III тис. до н. е. та майдани // МДАСУ. — 2004. — 2. — С. 65—190.

Братченко С.Н., Писларий И.А., Шарафутдинова Э.С. и др. Исследования Северско-Донецкой экспедиции // АО 1975. — М., 1976. — С. 309—310.

Буров Г.М. Кеми-обинская культура — реальность или фантазия? // МДАСУ. — 2007. — 7. — С. 73—75.

Генинг В.В. К вопросу о «кеми-обинских» погребениях Степного Поднепровья // Актуальные проблемы историко-археологических исследований. — К., 1987. — С. 37—38.

Генинг В.Ф., Зданович Г.Б., Генинг В.В. Синташта. Археологические памятники арийских племен Урало-Казахстанских степей. — Челябинск, 1992.

Городцов В.А. Результаты археологических исследований в Изюмском уезде Харьковской губ. 1901 г. // Тр. XII АС. — М., 1905. — Т. 1. — С. 174—225.

Городцов В.А. Результаты археологических исследований в Бахмутском уезде Екатеринославской губ. 1903 г. // Тр. XIII АС. — М., 1907. — Т. 1. — С. 211—365.

Демкин В.А., Удальцов С.Н., Демкина Т.С., Хомутова Т.Э., Каширская Н.Н. Палеоэкологические условия степей Восточной Европы в древности и Средневековье (IV тыс. до н. э. — XV в. н. э.) // Проблемы дослідження пам'яток археології Східної України. Мат-ли III Луганської міжнар. історико-археол. конф., присвяченої пам'яті С.Н. Братченка. — Луганськ, 2012. — С. 18—25.

- Евдокимов Г.Л., Николова А.В., Рассмакин Ю.Я., Полин С.В.* Отчет о работе Краснознаменной экспедиции ИА АН УССР в зоне строительства Краснознаменной оросительной системы в 1978 г. // НА ІА НАНУ. — 1978/16.
- Иванова С., Петренко В., Ветчинникова Н.* Курганы древних скотоводов междуречья Южного Буга и Днестра. — Одесса, 2005.
- Качалова Н.К.* О локальных различиях в лесостепной срубной культуре // АСГЭ. — 1977. — 18. — С. 23—28.
- Ковалева И.Ф.* Север степного Поднепровья в среднем бронзовом веке (по данным погребального обряда). — Днепропетровск, 1981.
- Ковалева И.Ф.* Соотношение культур многоваликовой керамики и срубной в Днепровском предстепье // Сабатиновская и срубная культуры: проблемы взаимодействия Востока и Запада в эпоху поздней бронзы. Тез. — К.; Николаев; Южноукраинск, 1997. — С. 10—11.
- Ковальова І.Ф., Волкобой С.С.* Маївський локальний варіант зрубної культури // Археологія. — 1976. — 20. — С. 3—17.
- Красильников К.И., Литвиненко Р.А.* Новые материалы к изучению культуры многоваликовой керамики Северского Донца // Вісник Луганського державного педагогічного університету ім. Т. Шевченка. Історичні науки. Педагогічні науки. — Луганськ, 2000. — 12 (32). — С. 160—179.
- Кузьмина О.В.* Соотношение абашевской и покровской культур // Конвергенция и дивергенция в развитии культур эпохи энеолита—бронзы Средней и Восточной Европы. — СПб., 1995. — Ч. II. — С. 27—51.
- Левакова Е.И., Пятых Г.Г.* К проблеме происхождения погребальных сооружений в срубной культуре Поволжья // Актуальные проблемы археологических исследований в Украинской ССР. — К., 1981. — С. 44.
- Литвиненко Р.А.* О степени преемственности погребального обряда предсрубного горизонта и срубной культуры в бассейне Северского Донца // История и археология Слободской Украины. — Харьков, 1992. — С. 145—147.
- Литвиненко Р.О.* Про «зруби» культури багатоваликової кераміки // Доба бронзи Доно-Донецького регіону (Матли 5-го Укр.-Рос. польового арх. семінару). — К.; Воронеж, 2001. — С. 58—63.
- Литвиненко Р.О.* До проблеми псаліїв, бойових колісниць і воїнів-колісничих у бабинській культурі // Археологія. — 2005. — № 4. — С. 37—52.
- Литвиненко Р.О.* Бабинська культура у фокусі археологічних студій С.Н. Братченка (до 70-річчя вченого) // Археологія. — 2007. — № 3. — С. 116—119.
- Литвиненко Р.О.* Статеві-вікова диференціація в поховальному обряді бабинських культур // МДАСУ. — 2007а. — 7. — С. 156—172.
- Литвиненко Р.О.* Культурне коло Бабине (за матеріалами поховальних пам'яток). Рукопис дис. ... докт. істор. наук. — К., 2008 // НА ІА НАНУ. — Фонд 12. — № 879.
- Литвиненко Р.О.* Культурне коло Бабине (за матеріалами поховальних пам'яток). Автореф. дис. ... докт. істор. наук. — К., 2009.
- Литвиненко Р.О.* До витоків архітектури довгих могил Надчорномор'я // Донецький археологічний збірник. — 2010. — 13/14. — С. 30—66.
- Макаревич А.В.* До питання про походження довгих могил (IV—III тис. до н. е.) // Археологія. — 2010. — № 3. — С. 57—68.
- Малов Н.М.* О выделении покровской культуры // Проблемы культур начального этапа эпохи поздней бронзы Волго-Уралья: Тез. и докл. Вторых Рыковских чтений. — Саратов, 1991. — С. 50—53.
- Марковин В.И.* Дольмены Западного Кавказа. — М., 1978.
- Мельник О., Стеблина І.* Кургани Криворіжжя. — Кривий Ріг, 2012.
- Мельник О., Стеблина І.* Ямна культура середньої течії Інгульця. — Кривий Ріг, 2013.
- Мерперт Н.Я.* Срубная культурно-историческая область (к постановке вопроса) // Срубная культурно-историческая общность. — Самара, 1985. — С. 3—10.
- Моруженко А.А., Посредников В.А., Привалов А.И., Зарайская Н.П.* Археологические раскопки на Донбассе в 1981 г. // НА ІА НАНУ. — 1981/132.
- Нечитайло А.Л.* Связи населения Степной Украины и Северного Кавказа в эпоху бронзы. — К., 1991.
- Николова А.В., Разумов С.М.* Поховання культури Бабине Сугоклеїської Могили // Археологія. — 2012. — № 3. — С. 96—108.
- Николова А.В., Рассмакин Ю.Я.* О позднеэнеолитических памятниках Правобережья Днепра // СА. — 1985. — № 3. — С. 37—56.
- Обыденнов М.Ф., Обыденнова Г.Т.* Северо-восточная периферия срубной культурно-исторической общности. — Самара, 1992.
- Отрощенко В.В.* Конструктивные особенности длинных курганов Нижнего Поднепровья // Открытия молодых археологов Украины. Тез. — К., 1976. — Ч. 1. — С. 18—19.
- Отрощенко В.В.* Срубная культура Степного Поднепровья (по материалам погребальных памятников). Рукопись дисс. ... канд. истор. наук. — К., 1981 // НА ІА НАНУ. — Фонд 12. — № 598.

- Отрощенко В.В.* «Жреческие» комплексы в системе погребений срубной общности // Археологічні та історичні дослідження Херсонщини. — Херсон, 1993. — С. 17—31.
- Отрощенко В.В.* О двух линиях развития культур племен срубной общности // Тез. докл. Междунар. конф. «Проблемы скифо-сарматской археологии Северного Причерноморья». — Запорожье, 1994. — С. 150—153.
- Отрощенко В.В.* Феномен кістяних пряжок // Проблемы изучения катакомбной культурно-исторической общности (ККИО) и культурно-исторической общности многоваликовой керамики (КИОМК). — Запорожье, 1998. — С. 113—117.
- Отрощенко В.В.* Проблеми періодизації культур середньої та пізньої бронзи півдня Східної Європи (культурно-стратиграфічні зіставлення). — К., 2001.
- Отрощенко В.В.* Історія племен зрубної спільності. Автореф. дис. ... докт. істор. наук. — К., 2002.
- Отрощенко В.В.* Дніпро-Донецький осередок культурогенези (постановка проблеми) // Проблеми дослідження пам'яток археології Східної України. Мат-ли II Луганської міжнар. історико-археол. конф. — Луганськ, 2005. — С. 36—38.
- Отрощенко В.* Проблеми вивчення пам'яток бабинської спільності Середньої Наддніпрянщини // Переяславка. — 2011. — 5 (7). — С. 159—162.
- Отрощенко В.В., Рассмакин Ю.Я., Кудрявцева О.В. и др.* Отчет о раскопках Запорожской экспедиции в 1985 году // НА ІА НАНУ. — 1985/4.
- Писларий І.А.* О двух культурно-хронологических группах погребений в срубных бассейнах Северского Донца // Новейшие открытия советских археологов. — К., 1975. — Ч. 1. — С. 89—91.
- Писларий І.А.* Новые материалы для изучения вопроса о сложении срубной культуры // Открытия молодых археологов Украины. Тез. — К., 1976. — Ч. 1. — С. 18—19.
- Писларий І.А.* О методе проверки однородности массива археологических памятников // Новые методы археологических исследований. — К., 1982. — С. 169—193.
- Писларий І.А.* Культура многоваликовой керамики Восточной Украины. Автореф. дисс. ... канд. истор. наук. — М., 1983.
- Писларий І.А.* Деревообработка в эпоху средней бронзы в лесостепи Восточной Украины // Хозяйство древнего населения Украины. — К., 1995. — Ч. 2. — С. 196—210.
- Пряхин А.Д., Матвеев Ю.П.* Донская лесостепная срубная культура: становление, этапы развития // Задачи советской археологии в свете решений XXVII съезда КПСС. Тез. докл. — Суздаль, 1987. — С. 208—209.
- Самар В.А., Антонов В.Л.* Погребальные памятники КМК Северного Приазовья // Проблемы изучения катакомбной культурно-исторической общности (ККИО) и культурно-исторической общности многоваликовой керамики (КИОМК). — Запорожье, 1998. — С. 83—90.
- Синицын И.В.* Археологические раскопки на территории Нижнего Поволжья // Ученые записки Саратовского университета. Выпуск исторический. — 1947. — XVII. — С. 3—134.
- Супруненко О.Б.* Петрашівський курган доби енеоліту— бронзового віку. — К., 2012.
- Тесленко Д.Л.* К вопросу о культурной принадлежности погребений в каменных гробницах степной Украины (историографический аспект) // Бронзовый век Восточной Европы: характеристика культур, хронология и периодизация. — Самара, 2001. — С. 25—32.
- Тесленко Д.Л.* Об эволюции мегалитических сооружений в Северном Причерноморье и Приазовье (энеолит — ранний бронзовый век) // МДАСУ. — 2007. — 7. — С. 76—85.
- Тоцев Г.Н.* Погребения КМК с вытянутыми костяками в Крыму // ДСПК. — 1993. — IV. — С. 157—161.
- Тоцев Г.Н.* Об одной из культур эпохи ранней бронзы Крыма // Проблемы истории и археологии Украины. — Харьков, 2001. — С. 37—38.
- Тоцев Г.Н.* Погребальные комплексы с деревянными конструкциями эпохи ранней бронзы Крыма // Северное Причерноморье: от энеолита к античности. — Тирасполь, 2002. — С. 99—111.
- Тоцев Г.Н.* К вопросу о Кеми-Обинской культуре // Древности. — Харьков, 2004. — С. 96—113.
- Тоцев Г.Н.* Крым в эпоху бронзы. — Запорожье, 2007.
- Тубольцев О.В.* Лодки в погребальном обряде // Хозяйство древнего населения Украины. — К., 1995. — Ч. 2. — С. 283—291.
- Фоменко В.М.* Комплекс культури багатопружкової кераміки з кургану поблизу с. Актове Миколаївської обл. // МДАСУ. — 2007. — 7. — С. 190—192.
- Храпунов И.Н.* Работы в Крымской области // АО 1980. — М., 1981. — С. 317—318.
- Чередниченко Н.Н.* История срубных племен Подонья (XV—IX вв. до н. э.). Автореф. дисс. ... канд. истор. наук. — К., 1973.
- Чередниченко Н.Н.* О некоторых проблемах срубной культуры // Проблемы эпохи бронзы юга Восточной Европы. Тез. — Донецк, 1979. — С. 6—8.

- Чердниченко Н.Н.* О культурном и хронологическом взаимоотношении срубной и сабастиновской культур // Сабастиновская и срубная культуры: проблемы взаимодействия Востока и Запада в эпоху поздней бронзы. — Николаев; Южноукраинск, 1997. — С. 28—29.
- Чердниченко Н.Н., Пустовалов С.Ж.* Боевые колесницы и колесничие в обществе катакомбной культуры (по материалам раскопок в Нижнем Поднепровье) // СА. — 1991. — № 4. — С. 206—216.
- Черных Л.А.* Деревянная повозка из катакомбного погребения у г. Каменка-Днепровская // Катакомбные культуры Северного Причерноморья. — К., 1991. — С. 137—149.
- Черных Л.А.* Бронзовые ножи из памятников ямной КИО Украины (классификация по выборке предметов — предварительные итоги) // Проблеми гірничої археології. Мат-ли VII Міжнар. Картамиського польового археол. семінару. — Алчевськ, 2009. — С. 43—77.
- Шапошникова О.Г., Фоменко В.Н., Довженко Н.Д.* Ямная культурно-историческая область (южнобугский вариант). — К., 1986 (САИ. — Вып. В1-3).
- Шевченко А.В.* К вопросу о происхождении населения срубной культуры // Краткое содержание докладов годичной научной сессии Института этнографии АН СССР 1974—1976. — Ленинград, 1977. — С. 99—100.
- Шевченко А.В.* Антропология населения южнорусских степей в эпоху бронзы // Антропология современного и древнего населения Европейской части СССР. — Л., 1986. — С. 121—215.
- Шевченко А.В.* Палеоантропология срубного населения Северо-Западного Прикаспия // Материалы по археологии Калмыкии. — Элиста, 1991. — С. 131—136.
- Шепинский А.А.* Памятники Кеми-Обинской культуры (Свод археологических источников). — Запорожье, 2002.
- Шепинский А.А., Тоцев Г.Н.* Курган «Кеми-Оба» // Старожитності Степового Причорномор'я і Криму. — 2001. — IX. — С. 50—86.
- Rassamakin Ju.* Aspects of Pontic Steppe Development (4550—3000 BC) in the Light of the New Cultural-chronological Model // Ancient interactions: east and west Eurasia. — Cambridge, 2003. — P. 49—73.
- Rassamakin Ju.* Die nordpontische Steppe in der Kupferzeit (Gräber aus der Mitte des 5. Jt. — Ende des 4. Jt. v. Chr.). — Mainz am Rhein, 2004. — Teil I, II (Archäologie in Eurasien. — 17).

Надійшла 10.03.2014

В.В. Отроценко

ПО ПОВОДУ ГЕНЕЗИСА ЦИСТ БЕРЕЖНОВСКО-МАЕВСКОЙ СРУБНОЙ КУЛЬТУРЫ

Коснувшись историографии проблемы происхождения срубов, отметив функциональную и семантическую близость срубов и каменных ящиков, автор анализирует генезис усыпальниц ящичного типа (цист) в степях к северу от Черного моря.

Материалы свидетельствуют о глубоких и стойких местных традициях использования цист населением степей Надчерноморья. Цисты в различных комбинациях проявляются в археологических культурах от энеолита до позднего и финального бронзового века с локальным выходом на эпоху раннего железа. Внешние влияния, имея место (Майкоп, культура дольменов), не оказали решающего воздействия на местные мегалитические традиции, хотя и придавали наработанным уже стандартам отдельных экзотических черт.

Оценка цист в транскультурном разрезе вынуждает признать ненадежными попытки выделения, а тем более номинации, археологических культур по типу погребального сооружения, будь-то яма, катакомба, деревянная рама, сруб, колода или каменные ящик и склеп. Культурная принадлежность погребения должна определяться исключительно по комплексу признаков. Актуальность этому вопросу придает предложение Г.М. Бурова называть кеми-обинскую культуру, в развитие подходов В.А. Городцова, «ящичной». Представляется, что оптимальной является номинация новой культуры по эталонному памятнику.

Сопоставление деревянных рам и срубов по линии днепро-донская бабинская культура — бережновско-маевская срубная культура демонстрирует связь между ними и родственность приемов строительного дела на генетическом уровне. Процесс трансформации первой во вторую имел эволюционный характер, что подтверждается публикацией и анализом ряда наиболее ярких комплексов, особенно двойных ящиков, когда сруб возводили в каменном ящике. Показательным является устройство таких двойных цист под насыпями длинных могил, сооружение которых начинается с эпохи энеолита. Напрашивается сравнение Довгой Могилой в Малой Лепетихе на Херсонщине с Довгой Могилой Кеми-Оба в Крыму, где в обоих случаях фиксируется традиция создания двойных цист от эпохи ранней бронзы до поздней в первом случае и до переходного периода от средней к поздней бронзе — во втором. Целесообразно согласиться с исследователями сложных цист и акцентировать внимание на особом социальном статусе персон, погребенных в таких усыпальницах, усматривая в них возможных слугителей культа.

CONCERNING LOG CABINS GENESIS
IN BEREZHNIIVSKO-MAIVSKA ZRUBNA CULTURE

Having touched on the historiography of the issue of log cabins origin and having noted the functional and semantic closeness of log cabins and stone chests, the author analyses the genesis of chest-type shrines (cists) in the Steppe to the north from the Black Sea.

The materials testify to the deep and steady local tradition of cists usage of the Steppe population in the Black Sea north region. Cists in various combinations appear in archaeological cultures from the Copper Age to the Late and Final Bronze Age with the local reach to the Early Iron Age. External influences (Maykop, Dolmens culture) have not significantly impacted the local megalithic traditions, though supplying the already worked out standards with certain exoteric features.

Cists evaluation in trans-cultural section makes the author find unreliable the attempts to determine and all the more to name archaeological cultures by the type of burial structures, should they be pits, catacombs, wooden frames, log cabins, logs or stone chests and crypts. Cultural belonging of the burial should be determined exclusively by a set of features. G.M. Burov's proposition to name Kemi-Oba culture as «Chest culture» developing the V.A. Horodtsov's approaches attaches a current importance to this issue. Naming a new culture by the master site appears to be optimal.

Comparison of wooden frames and log cabins at the line Dnipro-Don Babune culture — Berezhnivsko-Maivska Zrubna culture shows the relation between them and affinity of the building techniques at the genetic level. The process of transformation from one culture to the other was evolutionary which is testified by the publication and analysis of a set of the most outstanding sites, particularly of double chests where the log cabin was constructed inside the stone chest. Demonstrative is the building of such double cists under the long tombs mounds built since the Copper Age epoch. A comparison of Dovha Mohyla in Mala Lepetykha of Kherson region with Dovha Mohyla Kemi-Oba in the Crimea suggests itself. In both cases there is a tradition of making double cists from the Early to the Late Bronze Age in one case and to the transitional period from the Middle to the Late Bronze Age in the other. It is appropriate to agree with the researchers of complicated cists and to focus in a special social status of the buried in such shrines who are presumed to be possible ministers of religion.

I.O. СНИТКО

**ХАРАКТЕР І ДИНАМІКА ЕКОНОМІЧНИХ СТОСУНКІВ
ОЛЬВІЇ З МІСТАМИ ІОНІЇ В VI—V ст. до н. е. ТА ПОЧАТОК
ФОРМУВАННЯ ВНУТРІШНЬОПОНТІЙСЬКОГО РИНКУ**

Розглядаються питання торговельно-економічних взаємин Ольвії та причорноморських колоніальних полісів з містами Іонії за архаїчної та ранньокласичної доби.

Ключові слова: Іонія, Ольвія, поліс, економіка, торгівля.

Проблема політичних і економічних зв'язків між колоніальними полісами Північного Причорномор'я та античними державами Егейсько-Середземноморського басейну знаходиться в центрі уваги фахівців від початку розвитку класичної археології та вивчення давньогрецьких старожитностей на півдні Російської імперії. Тоді дослідження базувалися переважно на наративних джерелах, окремих епіграфічних документах, зокрема, й найпоширеніших знахідках — керамічних клеймах, вивчення яких перебувало на стадії накопичення, перших спроб локалізації та

систематизації (Кац, Тункина 1990), нумізматичних матеріалах і пам'ятках мистецтва — скульптурних, ювелірних і керамічних. Що стосується Ольвії та загалом регіону Північно-Західного Причорномор'я, то особливу увагу дослідники, що оперували переважно літературними свідченнями, приділяли стосункам з метрополіями, серед яких головну позицію, безперечно, посідає основний центр колонізаційного руху — Мілет, хоча в процесі заснування нових поселень значну роль відігравали Хіос, Самос та інші іонійські центри. Подальші дослідження в цьому напрямі за радянських часів і надалі, з накопиченням джерел і активним залученням масового архео-

© I.O. СНИТКО, 2014