

## ДЕТАЛІ ПОЯСНИХ НАБОРІВ V — ПЕРШОЇ ПОЛОВИНИ VIII СТ. ІЗ ПОЛТАВЩИНИ: ЗНАХІДКИ ВІД ПОЧАТКУ 2000-х рр. \*

Публікуються знахідки деталей поясного набору епохи раннього середньовіччя з Полтавщини, виявлені з початку 2000-х років. Визначено їх типологічну належність та хронологію побутування, наведено аналогії.

К л ю ч о в і с л о в а: Полтавська область, пеньківська та колочинська культури, раннє середньовіччя, V—VIII ст., поясна гарнітура.

Одним із елементів убору ранньосередньовічних слов'ян були «геральдичні» пояси. Їхньому аналізу присвячено багато робіт як типологічних (Ковалевская 1979; 2000; Айбабин 1990; 1999; Богачев 1992; Гавритухин 1996а; Комар 2006; Скиба 2004; 2014), так і «семантичних» (Ковалевская 1970; Богачев 2008).

Першочерговим завданням залишається створення максимально повного каталогу виробів та їхнє картографування. Нові знахідки збагачують наші уявлення щодо типологічного розмаїття та розширюють ареали. Зокрема серед низки речей виявлених із початку 2000-х рр. на Полтавщині деталі поясних наборів походять із Градизька (2 екз.), Харківців, Великої Кручі <sup>1</sup>, Лівенського, Засулля-Мгару (2 екз.) та Пісків (3 екз.) (рис. 1; 2). Дана стаття присвячена аналізу саме поясних деталей.

### Деталі поясних наборів із Градизька

Дві знахідки були виявлені місцевими жителями ще в 1990-х рр. і тоді ж передані до фондів

\* Висловлюю шире вдячність Л.М. Луговій та І.С. Мельниковій (Полтавський краєзнавчий музей імені Василя Кричевського) та М.Г. Безсмольній (Комсомольський історико-краєзнавчий музей) за можливість ознайомитися із фондovими та експозиційними матеріалами; а також І.О. Гавритухіну, О.Б. Супруненко, А.М. Обломському, А.В. Скибі, В.І. Баранову, О.О. Щегловій, В.Є. Родінковій, Л.О. Вязову, О.А. Красноперову та Л.В. Строковій — за надані консультації та зауваження, О.В. Сидоренку — за можливість опублікувати знахідки з Пісків, І.В. Головку — за можливість опублікувати знахідку з Харківців.

<sup>1</sup> Аварський наконечник поясу (рис. 2, 4) був опублікований І.В. Головком (Головко 2011; 2012). Тому в цій статті виріб не буде розглядатися. Знахідка зберігається у фондах Полтавського краєзнавчого музею імені Василя Кричевського (І.Н. — ПКМ ВК 86518, А 13032).

ЦОДПА <sup>2</sup>. Однак дотепер вироби залишалися неопублікованими і невідомими широкому загалу фахівців. У 2014 р. знахідки були передані до Полтавського краєзнавчого музею й на момент опрацювання ще не отримали нових інвентарних номерів. Тому в статті подані номери фондів ЦОДПА.

1. Фрагмент бронзової поясної накладки, що складалася з комбінації геральдичного щитка та верхньої частини із роздвоєним, «рогатим» верхом, частини якого спрямовані в різні сторони (верхня частина не збереглася). На щитку та верхній частині наявні по два отвори діаметром 0,2 см. Імовірно, у нижній основі верхнього щитка виробу було три отвори. Із зворотної сторони навколо центрального отвору є закраїна. Із зворотного боку щитка знаходяться залишки від місця кріплення шпешки. Розміри становлять 1,7 × 1,7 см, ширина щитка — 1,5 см (інвентарний номер (далі — І.Н.) — КВ-529, А-257) (рис. 1, 1).

Знахідка належить до дворогих бляшок Айбабін/варіант 1—1 чи 1—4 (Айбабин 1990, с. 52—53), накладок Ковалевська/відділ 39, типу 1 (Ковалевская 2000, с. 160), до двочастинних накладок Скиба/тип II—5, варіант 1 (Скиба 2014, с. 280). І.О. Гавритухіним запропонував їх виділити в групу «рогатих» серед цільних двучастинних накладок (Гавритухин 1996, с. 24). А.В. Богачев розглядав подібні знахідки в контексті аналізу поясних деталей із

<sup>2</sup> Загалом із досить вузького регіону походить доволі значна колекція прикрас V—VII ст., пов'язана з розмивами берега водами Кременчуцького водосховища (Володарець-Урбанович 2015, рис. 11, 30—34), зокрема: Пронозівка (Левченко 2001), Кагамлик (Рутковская 1974, рис. 21, 5; Левченко 2001; Кракало 2002), Васьківка (Кракало 2002), Градизьк (Рутковская 1974, рис. 14, 6, 7; 22, 1, 2, 5, 12; Левченко 2001; Кракало 2002; Гавритухин 2001) та Максимівка (Сымонович, Кравченко 1983, с. 67; Левченко 2001а; Супруненко та ін. 2004, с. 104—100).



Рис. 1. Карта знахідок нових деталей поясного набору V — початку VIII ст. з Полтавщини: I — поясна накладка Ковалевська/відділ 39, типу 1; II — цільнолиті імітації візантійських пряжок з подвійною рухомою обоймою; III — V-подібна пряжка типу Притцір-Полибіно; IV — аварський наконечник ремня; V — поясна накладка Ковалевська/відділ 34, типа 2; VI — T-подібна накладка Гавриутхін/група А; VII — антропоморфна бляшка-накладка; VIII — поясний наконечник Ковалевська/відділ 1, підвідділу 1, типу 6, підтипу 1, варіанту 2; IX — пряжка типу «Сіракузи»; X — поясна накладка Ковалевська/відділ 1, типу 7. Пам'ятки: 1 — Градизьк; 2 — Харківці; 3 — Велика Круча; 4 — Лівенське; 5 — Засулля-Мгар; 6 — Піски

Поволжя (Богачев 1992, с. 85—86). Такі вироби найбільш поширені в Башкирії (Ковалевская 1972, рис. 3, 4I), Криму, Північному Кавказі та Поволжі (Ковалевская 2000, с. 160).

Аналогічні вироби<sup>3</sup> серед слов'янських старожитностей походять із поселення Ігрень-Підкови (рис. 3, I, 2a, 2б; 4, I, 2; Приходнюк 1998, рис. 72, I, 2).

Серед кочівницьких старожитностей подібні вироби походять із Христофорівки, курган 7, поховання 7 (Приходнюк, Fomenko 2003, fig. 1, 1I) та Калінінського, курган 4, поховання 10 (Атавін 1996, табл. 9, 5; Комар 2006, с. 104—105, рис. 48, 32).

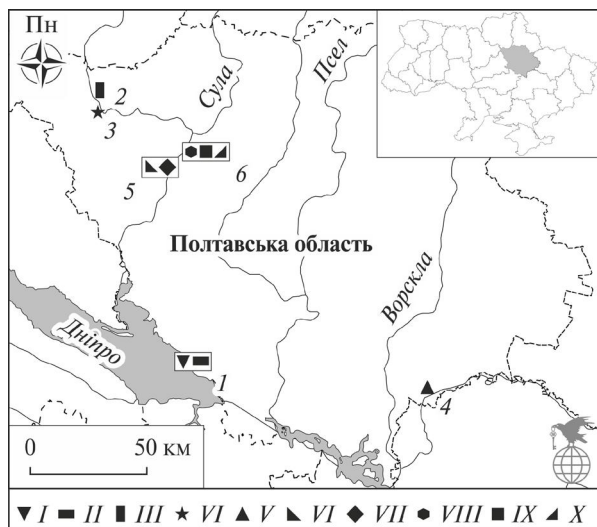
У Криму подібні вироби виявлені на могильнику Суук-Су, поховання 67 (Айбабін 1990, рис. 49, 34), Скалистому, склеп 197, 350, 422, 486 (Веймарн, Айбабін 1993, с. 176—177, рис. 18, 42; 54, 3; 75, 10; 90, 9, 10) та Боспор-

ському некрополі, склеп 180, поховання 7 (Айбабін 1990, рис. 50, 45; Засецкая 1998, табл. XIX, 11—13).

Із території Кавказу подібні вироби відомі на могильнику Дюрсо, поховання 475 та 317 (Дмитриев 1982, рис. 12, 29; 2003, табл. 28, 36).

Серед інших аналогій слід відмітити знахідки з городища Картавцево, що розташоване в долині р. Ока (Воронцов 2013, с. 60, рис. 72, 5; 2014, с. 319, рис. 2, 13), на могильнику іменьківської культури Комарівка, поховання 2 в Поволжі (Вязов, Петрова 2013, с. 15, рис. 1, 3), Кушнарівському могильнику (Генинг 1972, рис. 8, 17, 24) та пам'ятці джетіасарської культури: Алтинасар 4, склеп 17 (Богачев 1996, рис. 3).

2. Фрагмент бронзової пряжки. Збереглися частина щитка та рамки із віссю для кріплення язичка. На частині щитка є два шпеньки для кріплення до ремня. В задній частині рамки є виїмка. Щиток від рамки із зовнішнього боку відокремлений маленькою закраїною. Загальна довжина — 2,26 см, довжина щитка — 1,42 см, ширина щитка — 0,86 см (І.Н. — КВ-530, А-258) (рис. 1, 2).

Такі пряжки (наприклад, Айбабін 1990, рис. 40, 12, 13; Дмитриев 2003, табл. 83, 15) є цільнолитими імітаціями візантійських пряжок з подвійною рухомою обоймою (Шульце-Дерламм /тип В-15 (Schulze-Dorflamm 2002, р. 70—72; add. 59) чи цільнолитих пряжок з обоймою у вигляді подвійних фігурних виступів, що мають форму геральдичних щитків та ін. (наприклад, Айбабін 1990, рис. 40, 9; Гавриутхін, Пьянков 2003, табл. 78, 42, 75, 81; Дмитриев 2003, табл. 83, 16, 22; Комар 2006, рис. 45, 12—14, 21), що, імовірно, також походять від Шульце-Дерламм/тип В-15.

### В-подібна рифлена пряжка з Харківців

Пряжка виявлена І.В. Головком, співробітником Пирятинського загону Охоронної археологічної експедиції ЦОДПА, восени 2007 р. на городищі раннього залізного віку в уроч. Смикова Левада, на острові, поблизу села Харківці Пирятинського району (Головко 2007, с. 71). Знахідка зберігається у фондах Полтавського краєзнавчого музею.

В-подібна пряжка лита, масивна. Рамка овальної, дещо прогнутої спереду форми. Оздоблена рифленням. Переріз рамки має форму сегменту. Залізний язичок окислений, загнутий на кінці. Довжина пряжки — 4,0 см, ширина — 2,5 см, довжина язичка — 3,0 см (І.Н. — ПКМ 82645, А 12439) (рис. 1, 3).

<sup>3</sup> При наведенні аналогій були використані матеріали, перш за все, слов'янських та кочівницьких старожитностей півдня Східної Європи, а також знахідки з Криму та Кавказу. Серед типів поясних наборів доволі мало етновизначальних виробів. Загалом ця традиція поширена від Угорщини до Забайкалля (Распопова 1965, с. 81; 1979; Ковалевская 1972, с. 102; Генинг 1979, с. 97—98; Азбелев 1993, с. 89).



Рис. 2. Знахідки деталей поясного набору V — початку VIII ст. з території Полтавщини: 1, 2 — Градизьк; 3 — Хакрівці; 4 — Велика Круча; 5 — Лівенське; 6, 7 — Засулля-Мгар; 8—10 — Піски

За І.А. Бажаном та С.Ю. Каргапольцевим (Бажан, Каргапольцев 1989, с. 28—35), виріб належить до типу Притцір-Полибіно (група V), що побутує від IV/V ст. до першої чверті VI ст. (Бажан, Каргапольцев 1989, рис. 3). Знахідка з Харківців найбільше подібна до виробу з Тарраку, що датується третьою чвертю V ст. (Бажан, Каргапольцев 1989, рис. 1). Найближча територіальна аналогія виявлена на пенківському могильнику Велика Андрусівка 3, поховання 4 (Березовець 1969, с. 68—69)<sup>4</sup>. Окрім того, тип Притцір-Полибіно представлений знахідками із Притціри, Мархега, Альфрістона, Самсона, Хеммінгему, Білозірки, Вахакури, Курони, Пуйга, Памусиса, Машули, Рисна-Сааре, Засвирь, Ліндора, Курово, Полибіно, Вижяй (рис. 5).

Перші пряжки прогнутої форми з рифленням з'являються в Центральній Європі між 350-м та 450-м роками. У першій половині

V ст. набувають широкого розповсюдження й побутують до початку VI ст., коли мода на рифлення зникає і змінюється гравіюванням та насічками. Й. Вернер наполягав на середньоевропейському походженні подібних пряжок (Werner 1981, s. 700) і пропонував датувати появу таких пряжок у Східній Європі другою половиною V ст., а пряжку з Ліндори — близько 500 р. (Werner 1977). Для поховання в Усть-Белій є дата <sup>14</sup>C — друга половина V — початок VI ст. (Башенькин 1995, с. 24—25).

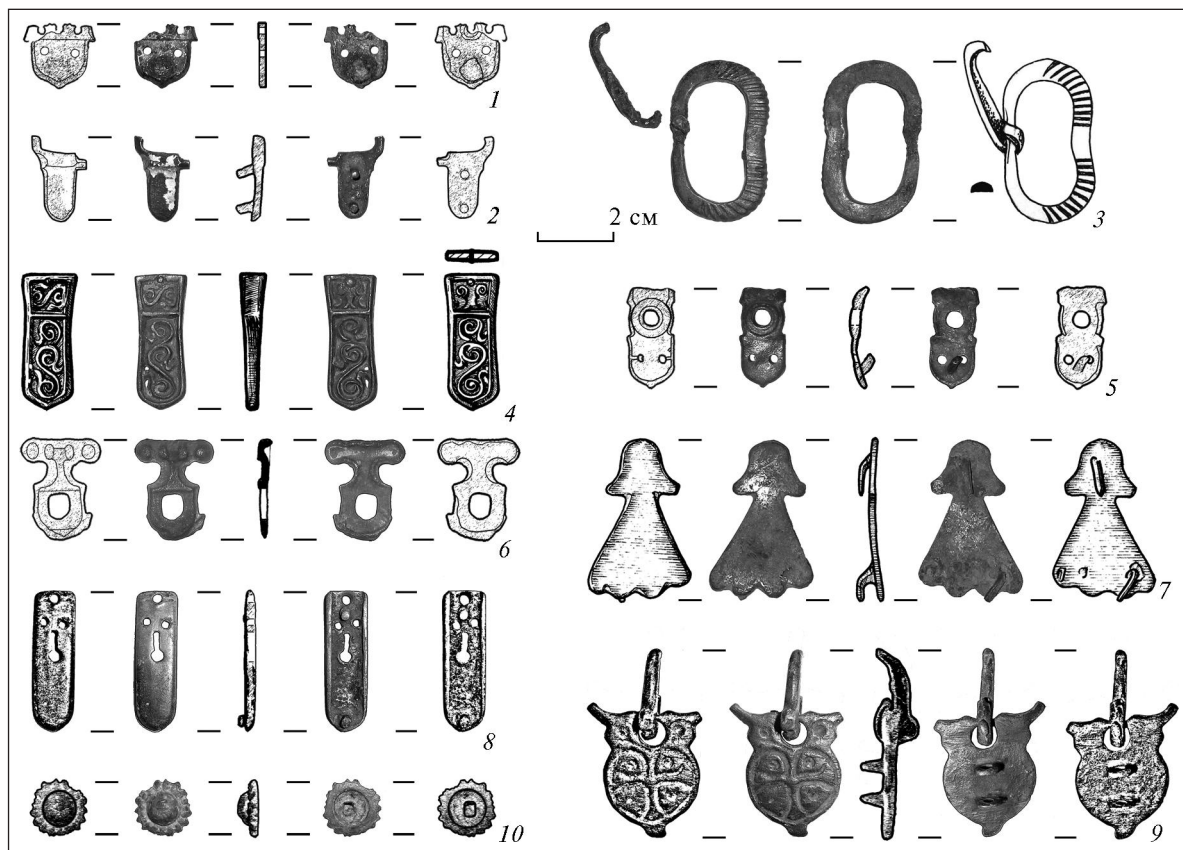
І.А. Бажан та С.Ю. Каргапольцев припускають, що В-подібні рифлені пряжки побутували у Центральній Європі у кінці IV — на початку VI ст., але у Східній Європі подібні вироби могли з'явитися не пізніше середини V ст. С.Ю. Каргапольцев вважає, що вони з'являються в лісовій зоні Східної Європи в 430—490-х рр. у результаті сильного імпульсу із заходу від деяких романізованих варварів через територію Пруссії (Каргапольцев 1997, с. 9).

Побутування пряжок із рифленою рамкою на могильнику Мокра Балка, вкладається у межі V — першої половини VI ст. за розробками Г.Є. Афанасьєва (Афанасьєв, Руніч 2001). І.О. Гавритухін вважає, що на цій пам'ятці подібні пряжки дату-

<sup>4</sup> Серед слов'янських старожитностей подібні вироби не надто поширені. Інша В-подібна рифлена пряжка, що належить до типу Ятрус, походить із району Сахнівки (Бажан, Каргапольцев 1989, рис. 2), де відома низка слов'янських пам'яток (Кухаренко 1963; Приходнюк 1976).



Рис. 3. Аналогії знахідкам «геральдичної» традиції із теренів півдня Східної Європи. Поясні накладки Ковалевська/відділ 39, тип 1: 1, 2 — Ігрень (1, 2a — за Приходнюк 1998, рис. 72, 1, 2; 2b — за Скиба 2014, рис. 14, 22); поясні накладки Ковалевська/відділ 34, тип 2: 3—5 — Алтин-асару 4а, курган 34; 29 — Верхсаїнський могильник; поясні Т-подібні накладки Гавритухін/група А: 6 — могильник Лебязе, поховання 3; 7—9 — могильник Моква; 10 — Лихачівка; поясні накладки Ковалевська/відділ 1, тип 7: 11, 12 — Козіївсько-Новоодеський скарб; 13 — Великобудівський скарб; 14 — Середнє Подніпров'я; 15 — Хацьківський скарб; поясні наконечники Ковалевська/відділ 1, підвідділ 1, тип 6, підтип 1, варіант 2: 16, 17 — Гапонівський; 18 — Козіївсько-Новоодеський; 19, 20 — Курилівський скарби; 21 — із східних повітів Полтавської губернії; 22 — територія Чернігова; 23 — Кагамлик; 24 — Ігрень-Підкова; 25 — Пени; 26 — Красний Городок 2; 27, 28 — могильник Моква. 6, 14, 22, 26 — без масштабу

ються в межах VI ст., чи навіть серединою — другою половиною VI ст. (Гавритухін 2001, с. 43).

Трапляються В-подібні рифлені пряжки і з геральдичними гарнітурами, що в загальних межах датуються VII ст. Зокрема на ранньосередньовічному поселенні Усть-Чорна на Волзі, псевдорифлена В-подібна залізна пряжка виявлена разом із деталями геральдичного поясу (Леонт'єв 1994, с. 225, рис. 96). В-подібна рифлена пряжка із розкопок А.Г. Атавіна біля хутора Малаї, що на Кубані, теж може бути датована VII ст. (Атавін 2008, с. 39, табл. 21—22).

Е.Р. Михайлова, вказуючи на існування подібних виробів в V — початку VI ст., пропонує обмежити дату — кінець V — друга чверть/се-

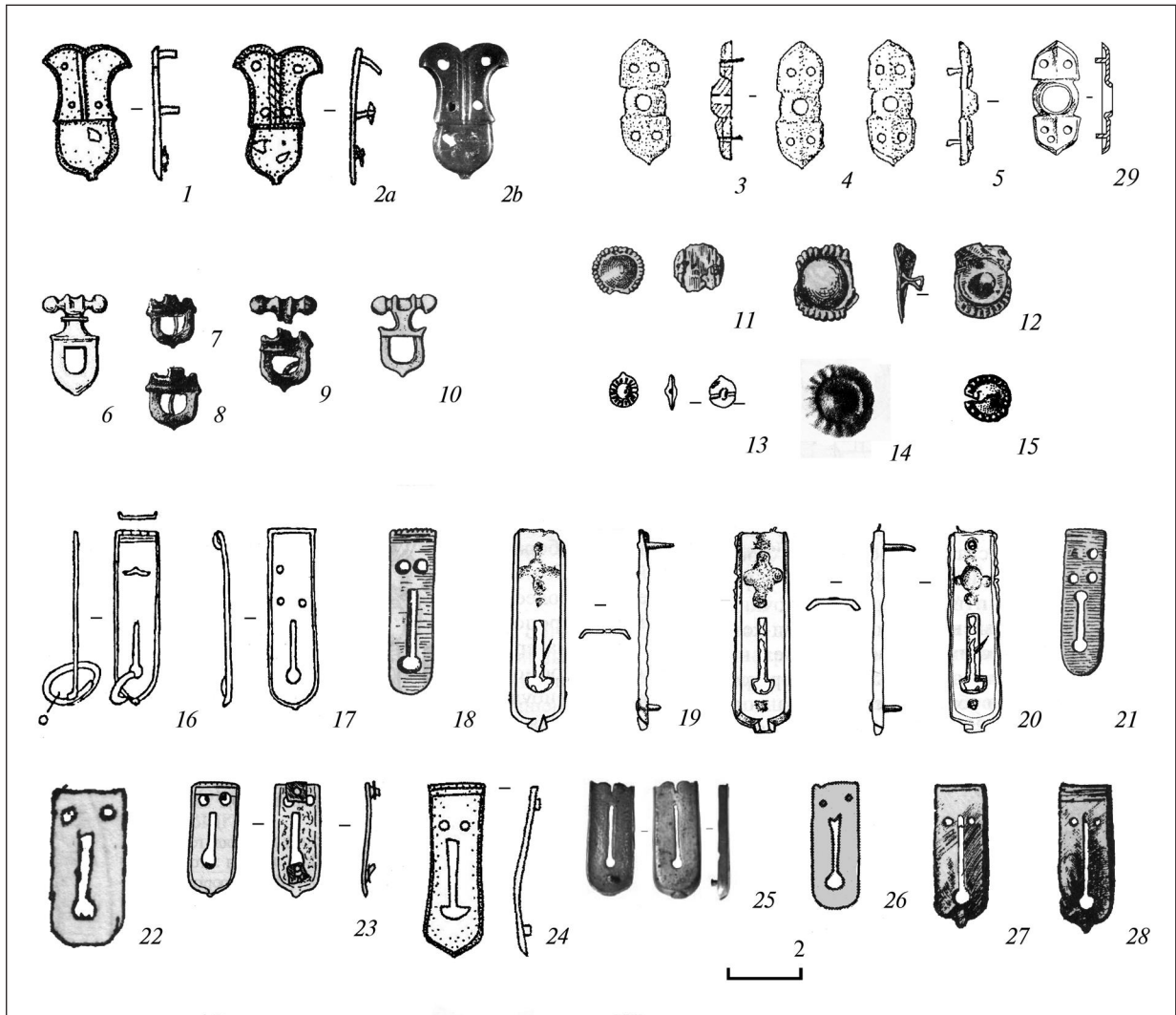
редина VI ст., а час використання деяких знахідок (без щитка на язичку) продовжити до VII ст. (Михайлова 2010, с. 138—139, рис. 2; 2012, с. 206—207; 2014, с. 216, рис. 2, 3, 4; Исланова 2012, с. 27).

### Поясна накладка з Лівенського

У серпні 2009 р. до ЦОДПА була передана колекція знахідок, зібрана впродовж 2006—2009 рр. І.В. Бовкуном та С.А. Андрющенком в уроч. Красний Куток, на території с. Лівенське Новосанжарського району. Знахідки зберігаються у Комсомольському історико-краєзнавчому музеї.



Рис. 4. Карта поширення аналогії знахідкам «геральдичної» традиції з теренів півдня Східної Європи. I — поясні накладки Ковалевська/відділ 39, тип 1. Пам'ятки: 1 — Градизьк; 2 — Ігрень; II — поясні Т-подібні накладки Гавритухін/група А. Пам'ятки: 3 — Засулля-Мгар; 4 — Лебязе; 5 — Моква; 6 — Лихачівка; III — поясні накладки Ковалевська/відділ 1, тип 7. Пам'ятки: 7 — Піски; 8 — Козіївсько-Новоодеський; 9 — Великобудівський скарб; 10 — Середнє Подніпров'я; 11 — Хацьківський скарб; IV — поясні наконечники Ковалевська/відділ 1, підвідділ 1, тип 6, підтип 1, варіант 2. Пам'ятки: 7 — Піски; 12 — Гапонівський; 8 — Козіївсько-Новоодеський; 13 — Курилівський скарби; 14 — східні повіти Полтавської губернії; 15 — Чернігів; 16 — Кагамлик; 2 — Ігрень-Підкова; 17 — Пени; 18 — Красний Городок 2; 5 — Моква; V — цільнолітні імітації візантійських пряжок з подвійною рухомою обоймою

Територія, охоплена зборами, розташована у південно-східній частині с. Лівенське. Це мисоподібне підвищення першої та другої надзаплавних терас правого берега р. Маячка, зайняте городами. Висота над заплавою становить від 1,3—1,8 м до 2,2 м. Площа зборів — від 3,0 до 5,0 га. До ранньосередньовічних матеріалів належать фрагмент ліпної сковорідки з низьким бортиком, уламок пряслиця та поясна накладка (Головко, Бовкун, Супруненко 2010; Бовкун, Головко 2011, с. 90—91).

Фрагмент бронзової поясної накладки-платівки, що складалася з двох відносно коротких геральдичних щитків (близько третини довжини речі кожен, один із них зламаний), розділених округлою центральною частиною з великим отвором діаметром 0,4 см. Має два невеликих отвори на геральдичному щитку, ді-

метром по 0,2 см кожен. Довжина — 2,5 см, ширина — 1,2 см (рис. 2, 5) (Бовкун, Головко 2011, с. 98) (І.Н. — КВ 1088, А 79).

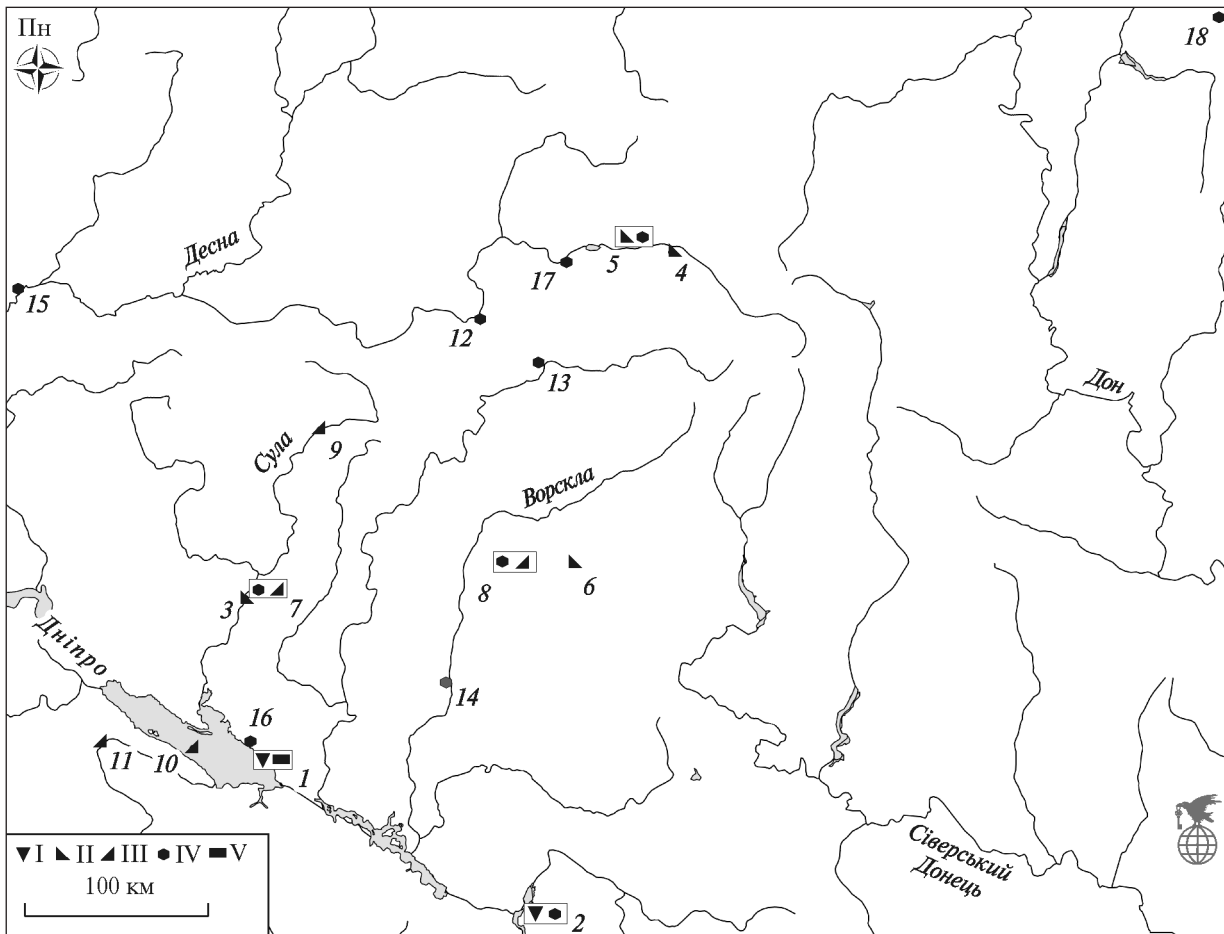
Знахідка належить до горизонтально-симетричних накладок Гавритухін/тип 1, варіант 16 (Гавритухін 1996а, с. 27), поясних накладок Ковалевська/відділ 34, тип 2 (Ковалевская 2000, с. 159). У «слов'янських» виробів отвори між щитками досить маленькі й центральні частини не такі округлі, як у «лівенської» знахідки.

Власне повних аналогій серед слов'янських та кочівницьких старожитностей знайти не вдалося. В.Б. Ковалевська вказує, що тип 2 поширений на Північному Кавказі та в Башкирії (Ковалевская 1972, рис. 3, 31; 2000, с. 159). І.О. Гавритухін зазначає, що варіант 16 поширений на Північному Кавказі, у Прикаймі та Приараллі (Гавритухін 1996а, рис. 41). Анало-



Рис. 5. Знахідки В-подібних пряжок типу Прітцір-Полибіно (група V): 1, 2 — Хеммінген; 3 — Таррак; 4 — Самсон; 5 — Альфрістон; 6 — Мархег; 7 — Прітцір; 8, 9 — Засвір; 10 — Ліндора; 11 — Курово; 12 — Полибіно; 13, 15, 17—19 — Памушіс; 14 — Вижяй; 16 — Пуйга; 20 — Машулі; 21 — Андрусівка; 22 — Белозірка; 23 — Вахакуро; 24 — Курони; 25 — Рисна-Сааре

гії походять з Алтин-асару 4а, курган 34 (рис. 3, 3—5; Левина 1996, рис. 132, 4—6, 135; Гавритухин 1996а, рис. 40, 11) та Верхсайнського могильника (рис. 3, 29) (Голдина 2012, табл. 226, 18, 19). Схожа знахідка походить із могильника Чмі (Гавритухин 1996а, рис. 82, 103).

За матеріалами із кочівницьких поховань раннього середньовіччя півдня Східної Європи (Комар 2010) та могильників типу нижнього шару Суук-Су в Криму (Хайрединова 2003; Айбабин, Хайрединова 2014, табл. 123, 11, 12) вважається, що ці вироби могли використовуватися в якості деталей взуття. Однак серед слов'янських старожитностей таких виробів небагато: Мартинівський скарб (6 екз.) (Приходнюк, Шовкопляс, Ольговская, Струина 1991, рис. 1, 2; 5, 1—3; 12, 3, 4) та Вишеньки (2 екз.) (Корзухина 1996, табл. 91, 21, 22) — Гавритухін/тип 2; Гавритухін/тип 3, варіант 3а, 3б; Гавритухін/тип 4; Ковалевська/відділ 34, тип 3; двочастинні накладки Скиба/тип II—1 (Скиба 2014, с. 276—278, рис. 10, 9, 10). До того ж, О.В. Комар вважає, що в слов'ян було зовсім інше взуття (Комар 2006б), отже визначення функціонального призначення даного виробу вкрай проблематичне. Використовувалися подібні вироби в кочовиків і в якості деталей кінського спорядження (Комар, Кубышев, Орлов 2006, с. 292—298, рис. 3).

### Деталі поясних гарнітур із Засулля-Мгару

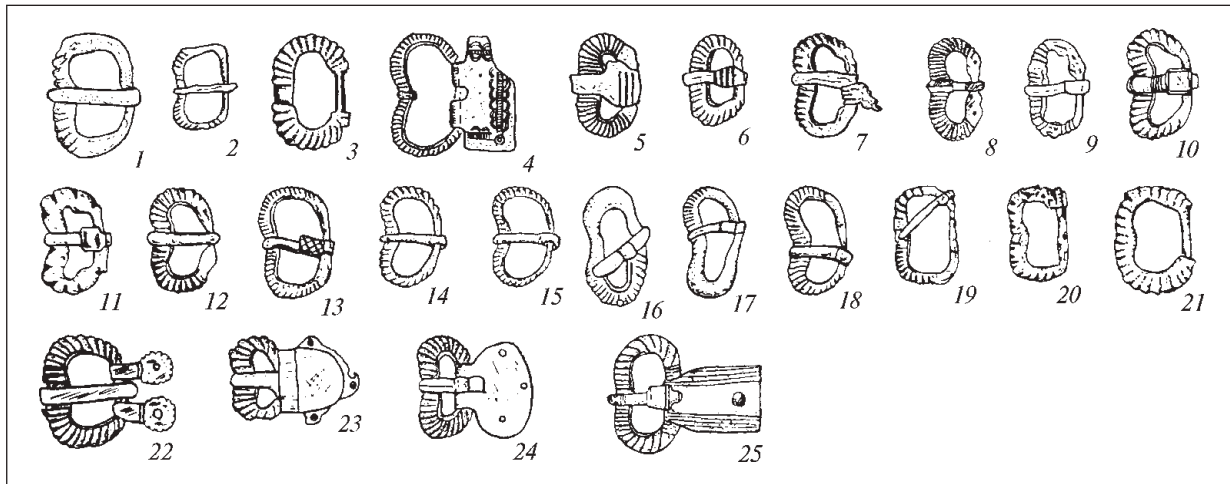
Навесні та влітку 2011 р. Полтавська експедиція ДП НДЦ «ОАСУ» Інституту археології НАН України за участю співробітників ЦОД-

ПА провела археологічні обстеження на ділянці розширення з днопоглибленням водойми та тимчасового складання ґрунту під час робіт із реконструкції автомобільної дороги Київ—Харків—Довжанський (197—213 км) напроти с. Засулля Лубенського району на загальній площі 20 га (Сидоренко, Супруненко 2011, с. 400—402; Супруненко 2012, с. 131).

Було обстежено поселення та ґрунтовий могильник в уроч. Дубина I, відкриті ще в кінці 1980-х рр. Пам'ятки займають піщане дюноподібне підвищення в заплаві, що має округлу форму і підіймається на 2,2—2,8 м над літнім рівнем води в навколишніх старицях р. Сула на її лівому березі. Виявлено металеві вироби, зокрема фібули та антропоморфну фігурку (Володарець-Урбанович 2015а; 2016), та кілька фрагментів ліпної кераміки пенківської культури. Знахідки передані до Полтавського краєзнавчого музею ім. Василя Кричевського.

1. Т-подібна бронзова лита бляшка-накладка на ремінь із платівкою п'ятикутної форми із заокругленими кутами, що має U-подібний отвір та рифлену верхню поверхню Т-подібного закінчення. Виріб після відливки не був обточений (літійні шви на відливках; Минасян 2014, с. 153), на ньому не зняті напливи металу (Шаблавіна-Нестеренко 2004, с. 50—53). Довжина — 2,6 см, ширина — 1,9 см, товщина — 0,2—0,3 см (І.Н. — ПКМ 86922, А 13082) (рис. 1, б).

Виріб належить до Т-подібних накладок — Айбабин/варіант 3 (Айбабин 1990, с. 53) чи Гавритухін/група А (Гавритухин 1996а, с. 26), що поширені на теренах Середнього Подунав'я, Подніпров'я, Криму, Кавказу та Верхів'їв Волги (Balint 1992, taf. 47; 50, А).



Рис. 6. Аналогії поясної бляшки: 1 — Мужиново; 2—5, 7—11 — Пастирське городище; 6 — Любівка

Аналогічні вироби серед слов'янських старожитностей походять із могильників Лебязе, поховання 3 (рис. 3, 6; Липкинг 1974, с. 147, рис. 5, 11), Моква (3 фрагментованих екз.) (рис. 3, 7—9; Корзухина 1996, с. 405, табл. 59, 4—6) та місцезнаходження поблизу с. Лихачівка (рис. 3, 10; 4, 3—6; Корзухина 1996, с. 395, табл. 43, 5).

Схожі вироби походять із кочівницьких поховань: Виноградне, курган 5, впускне поховання<sup>5</sup> (Орлов, Рассмакин 1996, с. 113, рис. 5, 12, 13); Богачівки, курган 8, поховання 12; Сивашівки, курган 3, поховання 2 (Комар, Кубышев, Орлов 2006, с. 270, рис. 12, 6, 7; 13, 1, 2); Дмитрівки, курган 1, поховання 12 (Комар 2006а, с. 381, рис. 4, 11); Чорноморського, курган 1, поховання 11 (Комар, Орлов 2006, с. 391, рис. 3; 4, 4); Ізобільного, курган 1, по-

ховання 4 (Айбабин 1999, рис. 35, 5; Приходнюк 2001, рис. 31; 32, 3; 33, 5); Чапаївського могильника, курган 29, поховання 2 (Атавін 1996, табл. 7, 4, 6); Василівки, курган 2, поховання 2 (Хардаєв 2015, с. 114—115, рис. 3, 5); Верхсайдського, курган 15, поховання 2 та 3 (Гавритухин 2001а, рис. 10, 7; Голдина 2012, табл. 226, 13); Лебеді IV, курган 5 (Скарбовенко, Лифанов 2012, рис. 7, 10); Новіковки (Рашев 2004, табл. 17, 15, 30, 2, 4) та Неволінського (Голдина 2012, табл. 225, 2, 3).

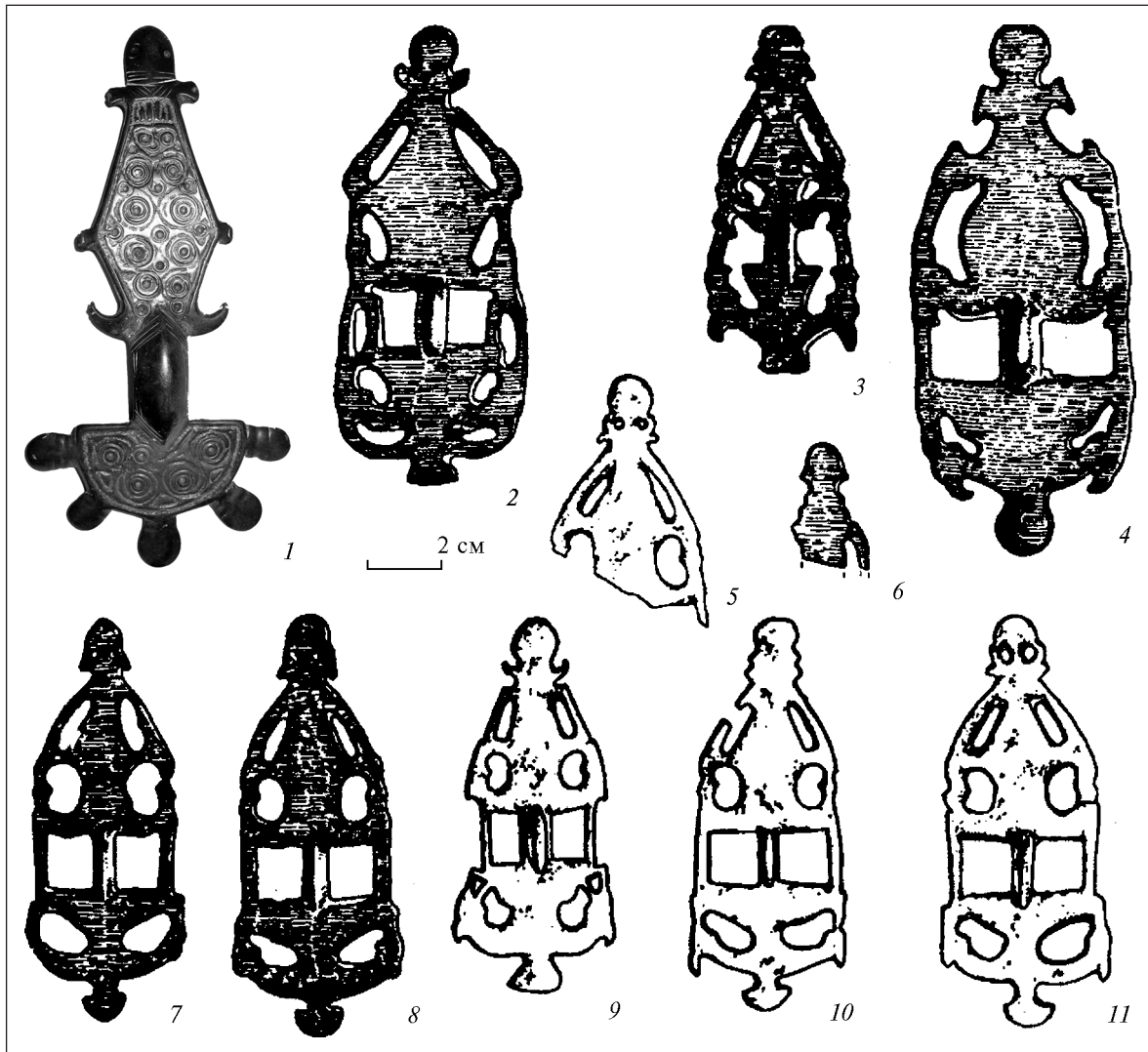
Із Криму подібні вироби походять із могильників Лучисте, дві випадкові знахідки 1971 р. (Айбабин, Хайрединова 2008, табл. 4, 5, 6) та склепу 77, поховання 4 (Айбабин, Хайрединова 2014, табл. 191, 18); Скалісте, склеп 107, 422, 482 (Веймарн, Айбабин 1993, с. 176—177, рис. 5, 6, 10, 11; 75, 4; 89, 6); Суук-Су, поховання 56 (Айбабин 1990, рис. 49, 23); Чуфут-Кале, склеп 41, поховання 2 (Кропоткин 1965, с. 110, рис. 44, 13) та Боспорського некропо-

<sup>5</sup> Являли собою деталі колчану (Орлов, Рассмакин 1996, с. 113).



Рис. 7. Карта поширення знахідок пряжок типу «Сіракузи». Пам'ятки: 1 — Піски; 2 — Батла-Верде; 3 — Чир-Юрт; 4 — Мокра Балка; 5 — Борисово; 6 — «Східна Тамань»; 7 — Гай-Кодзор; 8 — Дюрсо; 9 — Керч; 10 — Херсонес; 11 — Лучисте; 12 — Суук-Су; 13 — Аромат; 14 — М. Садове; 15 — Сахарна голівка; 16 — Ески-Кермен (городище та могильник); 17 — Чуфут-Кале; 18 — Узен-Баш; 19 — Скелясте; 20 — «Баклінський овраг»

ля, склеп 180, поховання 7 (Засецкая 1998, табл. XIX, 14, 15).

Із території Кавказу подібні вироби походять із могильників Чмі та Оржонікідзе (Гавритухин 1996а, рис. 37, 26, 34), Мокра Балка, катакомба 34, 94 та 107 (Афанасьев, Руніч 2001, рис. 52, 7; 106, 11; 119, 9); Дюрсо, поховання 476 (Дмитриев 1982, рис. 12, 41).

Трапляються такі знахідки й серед матеріалів могильників рязано-окських фінів (Норки; Нікітинський могильник, комплекси 108 та 235) (Седов 1987, с. 93–94, рис. 109, 20; Ахмедов 2010, рис. 6, 14, 7, 7) та на території Башкирії (Ковалевская 1972, рис. 4, 13).

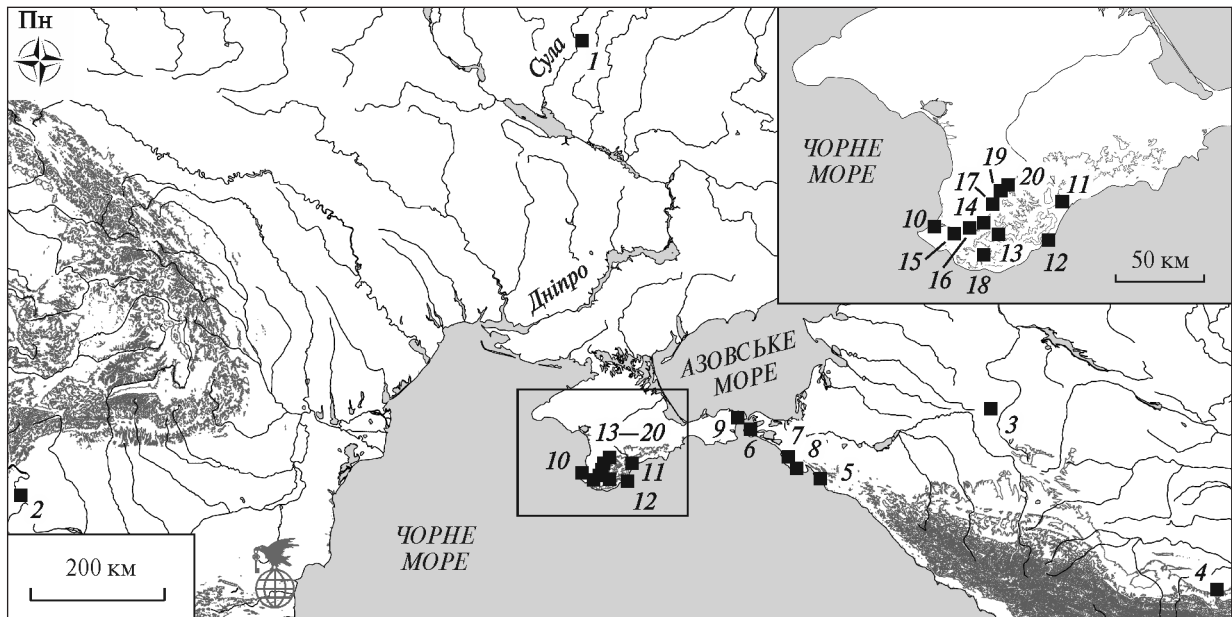
2. Бронзова пласка лита бляшка-накладка антропозооморфної форми з трьома штифтами на звороті (один — угорі, два — унизу). Довжина — 4,2 см, ширина вгорі — 2,0 см, унизу в основі — 2,6 см (І.Н. — ПКМ 86918, А 13078) (рис. 1, 7).

А.М. Обломський вважає цей виріб поясною накладкою. Однак знахідка схожа на нижню частину шитка антропозооморфних фібул. Зокрема на Родінкова/тип II. 2. (рис. 6; Родінкова 2006, рис. 2), екземпляри з Пастирського городища (Приходнюк 2005, рис. 35, 3; 37, 9; 38, 1, 6, 9; 39, 2; 40, 2–4) та Любівки (Корзухина 1996, табл. 107, 8). Окрім того, знахідка схожа на ніжку пальчастої фібули Мужиново (Пуцко 1997, с. 149–153, рис. 1; Щеглова, 2004, рис. 3). Також ця бляшка могла бути виготовлена під стилістичним впливом ремінних

накладок Ковалевська/відділ 39 (Ковалевская 2000, с. 160–161, рис. XVII, 29, 30, 31, 34, 36, 38–40).

Отже, виріб може бути заготовкою чи зламаною антропозооморфною фібулою і майстер міг переробити її під використання в якості поясної бляшки. Або ж сам виріб було зроблено під стилістичним впливом антропозооморфних фібул.

### Деталі поясних гарнітур із Пісок

У 2012 р. співробітником Полтавської археологічної експедиції ДП НДЦ ОАСУ О.В. Сидоренком на пункті прийому металобрухту в Лубнах було конфісковано кілька речей, що належать до старожитностей I та II тис. н.е. За легендою вони походять з околиць с. Піски<sup>6</sup>. Знахідки передані до Полтавського краєзнавчого музею ім. Василя Кричевського.

<sup>6</sup> Можливо знахідки походять із поселення епохи бронзи, черняхівської культури та третьої чверті I тис. н.е. Піски (уроч. Торговиця (Ліс Трембача), відоме за розвідками В.Г. Ляскоронського на поч. 1880-х рр. та Ф.Б. Копилова 1945 р. (Ляскоронський 1897; Копилов 1949, с. 246–253; 1952, с. 307–311; Сидоренко, Махно, Телегін 1982). Окрім речей третьої чверті I тис. н.е. (Сидоренко, Володарець-Урбанович 2012; Володарець-Урбанович 2014), було вилучено знахідки черняхівської культури (Милашевський, Сидоренко 2014), Київської Русі та після монгольського часу, що начебто походять з одного пункту.



Матеріали ранньосередньовічного часу представлені трьома знахідками.

1. Наконечник пояса являє собою вузький бронзовий виріб з одним видовженим прорізом (т.зв. «замкова щілина») та трьома отворами. Дві шпильки для кріплення до ременю розміщені на звороті виробу. Розміри — 3,66 × 1,04 см, товщина — 0,28 см (рис. 1, 8).

Наконечник належить до Айбабін/тип 1—2 (Айбабін 1990, с. 55, рис. 48, 14), до прорізних наконечників із прямими чи злегка прогнутими боками за І.О. Гавритухінім (Гавритухин 1996а, с. 32—33, рис. 46), або до Ковалевська/відділ 1, підвідділу 1, типу 6, підтипу 1, варіанту 2 (Ковалевская 2000, с. 119). За типологією А.В. Скиби, подібні вироби належать до типу І (простих) та варіанту «із прямими боками» (Скиба 2014, с. 285).

Серед слов'янських старожитностей подібні наконечники виявлені в складі Гапонівського (рис. 3, 16, 17; Гавритухин 1996а, с. 32, рис. 30, 2, 3), Козіївсько-Новоодеського (рис. 3, 18; Корзухина 1996, табл. 55, 18) та Курилівського (рис. 3, 19, 20; Родинкова 2010, с. 87; Скиба 2013) скарбів, зі східних повітів Полтавської губернії (рис. 3, 21; Корзухина 1996, с. 395, табл. 78, 2), на території Чернігова (рис. 3, 22; Корзухина 1996, с. 408, табл. 94, 30), на поселеннях Кагамлик (рис. 3, 23; Левченко 2001, с. 26—28), Ігрень-Підкова (рис. 3, 24; Приходнюк 1998, рис. 72, 4), Пени (рис. 3, 25; Радюш 2010, фото VIII, 8), Красний Городок 2 (в долині р. Дон) (рис. 3, 26; Обломский 2011, с. 56, рис. 3, 2) та могильнику Моква (рис. 3, 27, 28; 4, 5, 7, 8, 12—18; Корзухина 1996, с. 405, табл. 59, 17, 18).

Значна кількість таких знахідок походить із матеріалів поховань кочовиків: Сивашівка, курган 3, поховання 2 (Комар, Кубышев, Орлов 2006, с. 293, рис. 12, 29, 30; 14, 8, 9); Богачівка, курган 8, поховання 12 (Баранов 1990, рис. 6, 22—24); Ізобільне, курган 1, поховання 4, «Царський курган» (Атавін 1996, табл. 17, 6); Зінов'ївка, Епіфанівка (Комар 2006, рис. 49); Христофорівка, курган 8, поховання 1 (Prihodnyuk, Fomenko 2003, fig. 3, 3); Виноградне (Орлов, Рассамакин 1996, рис. 17); Бережнівка I, курган 1, поховання 7 та Бережнівка II, курган 111, поховання 1 (Комар, Кубышев, Орлов 2006, с. 293); Лебеді IV, курган 5 (Скарбовенко, Лифанов 2012, рис. 7, 4, 5); Деменківський могильник, поховання 9 (Генинг 1964, рис. 7), Верхсаїнський могильник — поховання 72 та 83; Бродівський могильник (Іванов 2001, рис. 1, 31—33).

Трапляються подібні вироби і на Північному Кавказі<sup>7</sup>: Дюрсо, Мокра Балка, Агойський аул, Верхній Каранай, Чми (Дмитриев, 1982, рис. 12, 44—46; Афанасьев, Руніч 2001, с. 78, 217—218, рис. 52, 5; 143, 11; Ковалевская 2005, рис. 124); у Криму: Скалісте, склепи 197 та 406 (Веймарн, Айбабін 1993, с. 33, 95, рис. 19, 3; 66, 7), Боспорський некрополь, склеп 180, поховання 7 (Засецкая 1998, табл. XIX, 21), Чуфут-Кале, склеп 41, поховання 2 (Кропоткин 1965, с. 110, рис. 44, 12), Лучисте, склеп 40, поховання 4 (Айбабін, Хайрединона 2008, табл. 169, 4) та склеп 77, поховання 3 (Айбабін, Хайрединона 2014, табл. 189, 9); серед матеріалів могильників рязано-окських фінів (Нікітинський могильник, комплекс 108 та 235) (Ахмедов 2010, рис. 6, 14; 7, 7); на території Башкирії (Ковалевская 1972, рис. 4, 28).

Вважається, що такі вироби використовувалися в якості наконечників додаткових ременів поясів (Скиба 2013, рис. 1, 16; 4, В) слов'янських старожитностей, однак серед кочівницьких старожитностей відоме їхнє використання в якості деталей кінської вузди (Комар, Кубышев, Орлов 2006, с. 293, рис. 12, 29, 30) та взуття (Комар 2010). У якості деталей взуття зафіксоване їхнє використання і серед матеріалів ранньосередньовічних могильників Криму (Хайрединона 2003).

2. Бронзова лита пряжка з відламанною рамкою, із профільованим язичком, з округлим щитком. На щитку зображено вписаний у коло хрест. Завдяки цьому утворюються чотири майже рівних сектори, із невеликими заглибленнями посередині. Розміри — 4,84 × 2,51 см, товщина — 0,25 см (рис. 1, 9).

Пряжка належить до Ковалевська/відділ 2 (овальнорамочних), типу 7, підтипу 5 (Ковалевская 1979, с. 20, табл. VIII, 14), Айбабін/варіант 4 (Айбабін 1990, с. 43, рис. 42). Ця пряжка виконана у візантійській традиції, аналогії досить широко представлені в Криму і інших зонах впливу Імперії. Цей тип (показним є орнаментация обойми: врізний хрест з розширеними кінцями і акцентуацією простору між лопатями) врахований О.І. Айбабінім та Є.А. Хайрединовою в якості сьомого показника дев'ятої хронологічної групи могильників Південно-Західного Криму (Айбабін, Хайрединона 2008, с. 58). І.О. Гавритухінім (робота неопублікована) в рамках цього типу виділено різні варіанти.

<sup>7</sup> В.Б. Ковалевська вказує, що найбільше знахідок цього варіанту походить із Кавказу (Ковалевская 2000, с. 119).

Аналогічну форму мають пряжки Шульце-Деррламм / тип D 13 (шиток прикрашений врізним хрестом з «лепестковими» лопатями) та Шульце-Деррламм / тип D 12 (тип Сіракузи; з шитком, прикрашеним рельєфними листям аканфа) (Schulze-Dorflamm 2002, p. 171—181). Датуються подібні знахідки кінцем VI—VII ст. і знаходять аналогії серед старожитностей Криму, Кавказу та Європи (Schulze-Dorflamm 2002, p. 171—179; add. 62) (рис. 7).

На теренах Передкавказзя та Таманського півострова подібні пряжки виявлені на могильниках Чир-Юрт, Мокра Балка (Ковалевская 2005, рис. 87, 1), Борисово, поховання 138 та 141 (Саханев 1914; Комар 1999, табл. 2; Гавритухин, Пьянков 2003, табл. 78, 35, 44), Гай-Кодзор (Гавритухин, Пьянков 2003, табл. 73, 23), Дюрсо, поховання 244 та 280 (Дмитриев 1982; 2003, табл. 83, 17, 18) та на «Східній Тамані» (Паромов 2003, табл. 64, 10, 11).

У Криму — із Керчі (Амброз 1994, рис. 10, 61), із Херсонеса (Айбабин 1982, рис. 1, 5)<sup>8</sup>, з Ески-Кермену (Айбабин 1991, рис. 2, 3), із могильників Суук-Су (Амброз 1994, рис. 10, 80), із Лучистого, випадкова знахідка 1971 р., склеп 10, поховання 1, 4 та 13, склепу 36, поховання 2, 3 та 10, склепу 38, поховання 1, 2, 5 та 6 склепу 43, поховання 14, 17, 18, 21, склепу 54, поховання 7, 13, склепу 59 (Айбабин 1994, рис. 4, 13; 6, 2, 4, 5; 1999, табл. 4, 8; 34, 6; 36, 10; 112, 3; 115, 2; 122, 4; 129, 6; 130, 1; 147, 11; Айбабин, Хайредінова 2008, табл. 41, 9; 112, 3; 115, 2; 122, 4; 129, 6; 130, 1; 147, 11; 2014, табл. 6, 4; 7, 6, 7; 14, 4, 8, 9; 62, 5; 68, 3, 7, 8; 100, 7; 102, 11), зі Скелястого, склепи 258, 278, 284, 320 та 471 (Веймарн, Айбабин 1993, с. 46, 50, 51, 54, 55, 70, 71, 117, рис. 28, 8; 31, 5; 35, 7; 47, 12; 85, 4), із Чуфут-Кале (Айбабин 1982а, рис. 1, 11), з Аромата, склеп 1 та 6 (Лобода 1976, рис. 4, 2—5; 5, 23, 24), із М. Садове, склеп 1, 5, 6 (Омелькова 1990, рис. 1, 42, 43, 46; 6, 36; 10, 41), із Сахарної голівки, склеп 5 (52), 18 (65) (Веймарн 1963, рис. 11, 1), з Ески-Кермена, склеп 218 та 257 (Айбабин 1990, рис. 42, 5—7), із «Баклінського оврагу» (Айбабин, Юрочкин 1995) та з Узен-Баша (Айбабин 1993, рис. V, 4, 9).

Датування пряжок типу Сіракузи ґрунтувалося на матеріалах поховання 156 із Ночера Умбра (Італія), де подібна пряжка виявлена разом із накладками на ремінь типу Чівецано, які можуть датуватися лише часом після 600 р. (Курта 2011, s. 164). Дане датування підтвер-

джується й іншими знахідками з острова Самос, де пряжка типу Сіракузи знайдена разом із двома бронзовими монетами Геракліуса, випущеними в 611/612 і 613/614 рр. (Курта 2011, s. 164). Всі виявлені пряжки типу Сіракузи з поховальних комплексів авар в Угорщині датуються першою половиною VII ст.

Подібне датування було підтверджене і для екземплярів із Криму (Гавритухин 1996, с. 68; Курта 2011, s. 164). Зокрема спектральний аналіз бронзових екземплярів із Херсонесу показав, що сплав, з якого вони виготовлені, близький до того, з якого зроблені пряжки типу Сіракузи, виявлені в тому ж місті, що свідчить про їхнє місцеве виробництво (Айбабин 1982, с. 190).

У. Фідлер датує такі вироби першою половиною VII ст. (Fiedler 1992, s. 43). За О.І. Айбабіним хронологія цих пряжок припадає на все VII ст. (Айбабин 1990, с. 43). Погоджується з таким датуванням І.О. Гавритухін (Гавритухин 2005, s. 423). Для могильника Скелясте хронологія подібних пряжок визначена в межах кінця VI — першої половини VII ст. (Карл фон дер Лоэ 2000, с. 137).

Однак Ф. Курта припускає можливість датування пряжок типу Сіракузи часом до 600 р. на основі виявлення одного екземпляра в похованні могильника в Пяні-дельї-Албанезі у Сицилії, разом із африканським світильником типу Atlante X 1a, що датується початком VI в. (Курта 2011, s. 164). Окрім того, Ф. Курта припускає можливість і більш пізнього датування (друга половина VII ст.), беручи до уваги екземпляр із поховання біля базиліки Кранейон у Коринфі, в якому виявлено монету Константа II (641—668 рр.) (Курта 2011, s. 164). Раннє датування поховання з Пяні-дельї-Албанезі може бути сумнівним, судячи із того, що в комплекс могли покласти давніший виріб. Більша частина пряжок типу Сіракузи датується між 600 та 650 рр. (Курта 2011, s. 164).

Слід відмітити, що подібні пряжки не характерні для слов'янських старожитностей і для території Середнього Подніпров'я є унікальними<sup>9</sup>. Загалом, від Правобережжя Середнього Подніпров'я до Посейм'я та верхів'я Сіверського Дінця (в ареалі слов'янських пам'яток) знахідки пряжок типу Сіракузи відомі за даними музейних колекцій Росії, Польщі та України. Відомі вони також в Середньому Поочі, на пам'ятках

<sup>8</sup> Де вони, ймовірно, за все, і виготовлялися.

<sup>9</sup> На слов'янських пам'ятках пряжка типу «Сіракузи» відома лише на могильнику Батла-Верде, поховання 1, що в Подунав'ї (Гавритухин 2005, s. 423, 450, рис. 17, 5—9).

фінів та муромі (публікації про них підготовлені І.О. Гавритухіним та І.Р. Ахмедовим).

3. Розетка умбоноподібної форми, виготовлена з бронзи, зі штриховкою по краю (рубчастим поясом по периметру) та випуклою серединою. На звороті опуклої частини наявна виїмка від вушка. Діаметр виробу — 1,3 см (рис. 2, 10).

Належить до групи VII (невеликі нашивні бляшки) та підгрупи розеток зі штрихами по краю, за О.О. Щегловою (Щеглова 2009, с. 47, рис. 3, 10—14, 16, 17). Даний виріб може являти собою ремінну накладку на пояс, що належить до Ковалевська/відділ 1, типу 7 (Ковалевская 2000, с. 145). Однак такі вироби характерні для території Гірського Алтаю, Томської та Пермської обл.

Схожі вироби на Дніпровському лісостеповому Лівобережжі виявлені в складі Козіївсько-Новоодеського (рис. 3, 11, 12; Корзухина 1996, с. 396, 399, табл. 46, 9; 54, 31), Великобудівського (рис. 3, 13; Горюнова 1987, с. 86, рис. 1; Горюнова 1992, рис. 2; Горюнова, Родинкова 1999, рис. 47, 9) та Хацьківського (рис. 3, 15; Корзухина 1996, табл. 22, 36) скарбів. Також вони походять із Середнього Подніпров'я (3, 14; 4, 3, 6, 9, 10, 11; Корзухина 1996, с. 413, табл. 92, 10).

Відомі подібні вироби, що використовувалися в якості бляшок на одязі, і в гунських старожитностях. Зокрема подібні бляшки походять (бронзові та золоті) зі зруйнованого поховання в улоговині Щербата поблизу с. Нова Маячка Херсонської обл. (Засецкая 1975, с. 60) і серед речей із поховання в печері біля с. Кизил-Адир (Засецкая 1994, табл. 37, 17). Трапляються такі знахідки і на Боспорі в гунський час. Зокрема зі схованки склепу 145

(Засецкая 1993, с. 42—43, табл. 12, 23), пограбованих у 1904 р. склепів (Засецкая 1993, с. 55, табл. 25) та склепів 167—169 (Засецкая 1993, с. 87, табл. 57). Відомі золоті вироби і на могильнику Лучисте, поховання 82 (Хайрединова 1999, с. 213; рис. 15; 16)

Скоріш за все, походять ці знахідки від золотих виробів із Центральних районів Північного Кавказу (напр.: Брут 2, курган 7), де вони датуються періодом I—III ст. (Габуев, Малашев 2009, с. 138).

Відомі вони і в ранньосередньовічних коцівницьких похованнях: біля с. Новогригорівка (Засецкая 1994, табл. 4, 4), із Василівки, курган 2, поховання 2, Виноградного, курган 5 (Орлов, Рассамакин 1996, рис. 4, 3, 4; 6), Мадарі (Комар 2001, с. 11—45; 2006, рис. 18, 31—33) та поховань аварських могильників (Гавритухин 2002, с. 45—162). Хоча подібні вироби також відомі серед половецьких старожитностей (Круглов 2003).

\*\*\*

Поясні набори ранньосередньовічних слов'ян є невід'ємною частиною чоловічого убору. Однак усі реконструкції слов'янських поясів (Панікарський 2011, рис. 3; Скиба 2013, рис. 1, 16; 4; 5; 2014, рис. 20; 23) зостаються на гіпотетичному рівні (Доде 2005). Нагальним лишається створення детального каталогу знахідок. Нові вироби збагачують наші уявлення про типологічне розмаїття, еволюцію, ареали знахідок та допомагають виявити напрямки торговельних та економічних зв'язків, шляхів міграцій, виділити окремі культурно-історичні області. Окрім того, вони важливі як вироби стародавнього мистецтва.

*Азбелев П.П.* Сибирские элементы восточноевропейского геральдического стиля // ПАВ. — СПб., 1993. — 3. — С. 89—93.

*Айбабин А.И.* О производстве поясных наборов в раннесредневековом Херсонесе // СА. — 1982. — № 3. — С. 190—198.

*Айбабин А.И.* Погребения конца VII — первой половины VIII вв. в Крыму // Древности эпохи переселения народов V—VIII вв. — М., 1982. — С. 165—192.

*Айбабин А.И.* Хронология могильников Крыма позднекримского и раннесредневекового времени // МАИЭТ. — 1990. — I. — С. 3—86, 175—241.

*Айбабин А.И.* Основные этапы истории городища Эски-Кермен // МАИЭТ. — 1991. — II. — С. 132—172.

*Айбабин А.И.* Комплексы с большими двупластинчатыми фибулами из Лучистого // МАИЭТ. — 1994. — IV. — С. 132—172.

*Айбабин А.И.* Этническая история ранневизантийского Крыма. — Симферополь, 1999.

*Айбабин А.И., Юрочкин В.С.* Могильник «Баклинский овраг» (по материалам раскопок 1992—1993 гг.) // Проблемы археологии древнего и средневекового Крыма. — Симферополь, 1995. — С. 125—135.

*Айбабина Е.А.* Об этнической атрибуции могильника Узень-Баш // МАИЭТ. — 1993. — III. — С. 118—121.

- Айбабин А.И., Хайрединова Э.А.* Могильник у села Лучистое. Раскопки 1977, 1982—1984 годов. — Симферополь; Керчь, 2008. — Т. 1.
- Айбабин А.И., Хайрединова Э.А.* Могильник у села Лучистое. Раскопки 1984, 1986, 1991, 1993—1995 годов. — К., 2014. — Т. 2.
- Амброз А.К.* Юго-Западный Крым. Могильники IV—VII вв. // МАИЭТ. — 1994. — IV. — С. 31—88.
- Атавин А.Г.* Погребения VII — начала VIII вв. из Восточного Приазовья // Культуры Евразийских степей второй половины I тысячелетия н.э. — Самара, 1996. — С. 208—264.
- Атавин А.Г.* Погребения VII — начала VIII вв. из Восточного Приазовья // Древности Юга России. Памяти А.Г. Атавина. — М., 2008. — С. 28—70.
- Афанасьев Г.Е., Рунич А.П.* Мокрая Балка. Дневник раскопок. — М., 2001. — 1.
- Ахмедов И.Р.* Проблема «финального» периода культуры рязано-окских финнов (к современному состоянию вопроса) // Археология Восточной Европы в I тысячелетии н.э.: Проблемы и материалы. — М., 2010. — С. 7—34. — (РСМ — 13).
- Бажан И.А., Каргапольцев С.Ю.* В-образные рифлёные пряжки как хронологический индикатор синхронизации // КСИА. — 1989. — Вып. 198. — С. 28—35.
- Баранов И.А.* Таврика в эпоху раннего средневековья (салтово-маяцкая культура). — К., 1990.
- Башенькин А.Н.* Культурно-исторические процессы в Молого-Шекнинском междуречье в конце I тыс. до н.э. — I тыс. н.э. // Проблемы истории Северо-Запада Руси. — СПб., 1995. — С. 3—29.
- Березовець Д.Т.* Могильники уличів у долині р. Тясмину // Слов'яно-руські старожитності. — К., 1969. — С. 68—69.
- Бовкун І.В., Головка І.В.* Археологічна колекція з Поорілля у збірці Комсомольського музею // Альманах VI—VII. — Комсомольськ, 2011. — С. 91—107.
- Богачев А.В.* Процедура-методические аспекты археологического датирования (на материалах поясных наборов IV—VIII вв. Среднего Поволжья). — Самара, 1992.
- Богачев А.В.* К эволюции калачиковидных серег IV—VII вв. в Волго-Камье // Культуры Евразийских степей второй половины I тысячелетия н.э. — Самара, 1996. — С. 99—114.
- Богачев А.В.* К символике блях-«личин» из раннесредневековых комплексов Восточной Европы // Актуальные проблемы археологии Урала и Поволжья. — Самара, 2008. — С. 343—347.
- Веймарн Е.В.* Могильник біля висоти «Сахарна голівка» // АП УРСР. — Київ, 1963. — Вип. XIII. — С. 42—63.
- Веймарн Е.В., Айбабин А.И.* Скалистинский могильник. — К., 1993.
- Володарець-Урбанович Я.В.* Нові знахідки кола «старожитностей антив» на Полтавщині // Полтавський краєзнавчий музей. Маловідомі сторінки історії, музеєзнавство, охорона пам'яток. — Полтава, 2014. — Вип. IX. — С. 229—242.
- Володарець-Урбанович Я.В.* Браслети V — першої половини VIII ст. із Полтавщини: нові знахідки // Археологія. — 2015. — № 2. — С. 92—107.
- Володарець-Урбанович Я.В.* Фібули V — першої половини VIII ст. з Полтавщини (знахідки від початку 2000-х років) // Археологія. — 2015а. — № 3. — С. 87—107.
- Володарець-Урбанович Я.В.* Знахідка антропоморфної фігурки з петлею на звороті із Засулля-Мгару // Археологія. — 2016. — № 1. — С. 79—88.
- Воронцов А.М.* Культурно-хронологические горизонты памятников II—V веков на территории Окско-Донского водораздела. — Тула, 2013.
- Воронцов А.М.* Поздний период существования мощинской культуры // КСИА. — 2014. — Вып. 235. — С. 311—327.
- Вязов Л.А., Петрова Д.А.* Комаровский могильник (предварительная публикация) // Культуры степей Евразии второй половины I тысячелетия н.э. — Самара, 2013. — С. 15—20.
- Габуев Т.А., Малашев В.Ю.* Памятники ранних алан центральных районов Северного Кавказа. — М., 2009. — (Материалы и исследования по археологии России; 11).
- Гавритухін І.О.* Нові пальчасті фібули з околиць Градизька на Полтавщині // АЛЛУ. — 2001. — № 1. — С. 29—31.
- Гавритухін І.О.* Датировка днепровских кладов первой группы методом синхронизации с древностями других территорий // Гавритухін І.О., Обломский А.М. Гапоновский клад и его культурно-исторический контекст. — М., 1996. — С. 58—95. — (РСМ. — 3).
- Гавритухін І.О.* Детали ременной гарнитуры // Гавритухін І.О., Обломский А.М. Гапоновский клад и его культурно-исторический контекст. — М., 1996а. — С. 22—36. — (РСМ. — 3).
- Гавритухін І.О.* Периодизация раннесредневековых древностей Кисловодской котловины на основе керамики в свете изучения изделий из металла. Приложение 1. // Малашев В.Ю. Керамика раннесредневекового могильника Мокрая Балка. — М., 2001. — С. 40—49.

- Гавритухин И.О.* Эволюция восточноевропейских псевдопряжек // Культуры Евразийских степей второй половины I тысячелетия н.э. — Самара, 2001а. — С. 31—86.
- Гавритухин И.О.* Хронология «среднеаварского» периода // Степи Евразии в эпоху средневековья. Хазарское время. — Донецк, 2002. — Т. 2. — С. 45—162.
- Гавритухин И.О.* Комплексы пражской культуры с датированными вещами // *Archeologia o rozsetkach Siowian*. — Kraków, 2005. — S. 401—461.
- Гавритухин И.О., Пьянков А.В.* Могильники V—VII веков // Крым, Северо-Восточное Причерноморье и Закавказье в эпоху средневековья IV—XIII века. — М., 2003. — С. 193—195. — («Археология»).
- Генинг В.Ф.* Деменковский могильник — памятник ломоватовской культуры // Вопросы археологии Урала. — Свердловск, 1964. — Вып. 6. — С. 91—152.
- Генинг В.Ф.* Южное Приуралье в III—VII вв. н.э. (проблема этноса и его происхождения) // Проблемы археологии и древней истории угров. — М., 1972. — С. 221—295.
- Генинг В.Ф.* Хронология поясной гарнитуры I тысячелетия н.э. (по материалам могильников Прикамья) // КСИА. — 1979. — Вып. 158. — с. 96—106.
- Голдина Р.Д.* Неволинский могильник VII—IX вв. в Пермском Предуралье. Монография. Материалы и исследования Камско-Вятской археологической экспедиции. — Ижевск, 2012. — Т. 21.
- Головко І.В.* Розвідки у Пирятинському районі на Полтавщині // АДУ 2006—2007. — 2007. — С. 67—72.
- Головко І.В.* Аварський наконечник ремня з с. Великої Кручі на р. Удаї // Маляри в Середньому Подніпров'ї. — К., 2011. — С. 175—177. — (Археологія і давня історія України — 7).
- Головко І.В.* Знахідки VI—VII ст. в середній течії р. Удаю // Старожитності Лівобережного Подніпров'я — 2012. — К.; Полтава, 2012. — С. 102—110.
- Головко І.В., Бовкун І.В., Супруненко О.Б.* Залишки майстерні черняхівського ювеліра в Нижньому Пооріллі // Старожитності Лівобережного Подніпров'я. — К.; Полтава, 2010. — С. 42—48.
- Горюнова В.М.* К вопросу об оловянных украшениях «антских» кладов // Археологические памятники эпохи железа Восточноевропейской лесостепи. — Воронеж, 1987. — С. 85—93.
- Горюнова В.М.* Новый клад антского времени из Среднего Поднепровья // Археологические вести. — 1992. — № 1. — С. 126—140.
- Горюнова В.М., Родинкова В.Е.* Раннеславянское поселение Великие Будки (Хутор) // *Stratum plus*. — 1999. — № 4. — С. 167—219.
- Дмитриев А.В.* Раннесредневековые фибулы из могильника на р. Дюрсо // Древности эпохи Великого переселения народов V—VII веков. — М., 1982. — С. 69—107.
- Дмитриев А.В.* Могильник Дюрсо — эталонный памятник древностей V—IX веков // Крым, Северо-Восточное Причерноморье и Закавказье в эпоху средневековья: IV—XIII века. — М., 2003. — С. 200—205. — («Археология»).
- Доде З.В.* Костюм как репрезентация историко-культурной реальности: к вопросу о методе исследования // Структурно-семиотические исследования в археологии. — Донецк, 2005. — Т. 2. — С. 305—330.
- Засецкая И.П.* Золотые украшения гунской эпохи. По материалам Особой кладовой Государственного Эрмитажа. — Л., 1975.
- Засецкая И.П.* Материалы Боспорского некрополя второй половины IV — первой половины V вв. н.э. // МАИЭТ. — 1993. — III. — С. 23—105.
- Засецкая И.П.* Культура кочевников южнорусских степей в гунскую эпоху (конец IV—V вв.). — СПб., 1994.
- Засецкая И.П.* Датировка и происхождение пальчатых фибул Боспорского некрополя раннесредневекового периода // МАИЭТ. — 1998. — VI. — С. 394—478.
- Иванов А.Г.* Накладки-тройчатки: к вопросу о происхождении поясов Неволинского типа // Культуры Евразийских степей второй половины I тысячелетия н.э. — Самара, 2001. — С. 87—102.
- Исланова И.В.* Древности в верховьях Волги (ранний железный век и раннее средневековье). — М., 2012. — (РСМ — 14).
- Карл фон дер Лоэ* Могильник Скалистое в Крыму и ранние фазы этногенеза крымских готов (конец IV — начало VI в.) // *Stratum plus*. — 2000. — № 5. — С. 119—140.
- Каргапольцев С.Ю.* Северо-Запад Восточной Европы III—VI вв. в контексте общеевропейских древностей (некоторые проблемы хронологии и взаимосвязи) // Этногенез и этнокультурные контакты славян. — М., 1997. — Т. 3. — С. 88—98.
- Ковалевская В.Б.* К изучению орнаментики наборных поясов VI—IX вв. как знаковой системы // Статистико-комбинаторные методы в археологии. — М., 1970. — С. 144—155.
- Ковалевская В.Б.* Башкирия и Евразийские степи IV—IX вв. (по материалам поясных наборов) // Проблемы археологии и древней истории угров. — М., 1972. — С. 95—117.
- Ковалевская В.Б.* Поясные наборы Евразии IV—IX вв. Пряжки. — М., 1979. — (САИ — Вып. E1—02).

- Ковалевская В.Б.* (при участии Р.А. Бахтадзе, В.А. Галибина, З.А. Львовой). Компьютерная обработка массового археологического материала из раннесредневековых памятников Евразии. — Пушино, 2000.
- Ковалевская В.Б.* Кавказ — скифы, сарматы, аланы I тыс. до н.э. — I тыс. н.э. — Пушино, 2005.
- Комар А.В.* Предсалтовские и раннесалтовский горизонты Восточной Европы // *Vita Antiqua*. — 1999. — № 2. — С. 111—136.
- Комар А.В.* К вопросу о дате и этнокультурной принадлежности Шиловский курганов // *Степи Европы в эпоху средневековья*. — Т. 2. — Донецк, 2001. — С. 11—44.
- Комар А.В.* Перещепинский комплекс в контексте основных проблем истории и культуры кочевников Восточной Европы VII — нач. VIII в. // *Степи Европы в эпоху средневековья. Хазарское время*. — Донецк, 2006. — Т. 5. — С. 7—244.
- Комар А.В.* Погребение номада середины VII в. у села Дмитровки в Южном Побужье // *Степи Европы в эпоху средневековья. Хазарское время*. — Донецк, 2006а. — Т. 5. — С. 375—386.
- Комар А.В.* К вопросу о типе обуви и её металлических деталях у славян VII в. // *Славяно-русское ювелирное дело и его истоки*. — СПб., 2006б. — С. 25—27.
- Комар А.В.* Детали обуви восточноевропейских кочевников VI—VII вв. // *Славяно-русское ювелирное дело и его истоки*. — СПб., 2010. — С. 94—115.
- Комар А.В., Кубышев А.И., Орлов Р.С.* Погребения кочевников VI—VII вв. из Северо-Западного Приазовья // *Степи Европы в эпоху средневековья. Хазарское время*. — Донецк, 2006. — Т. 5. — С. 245—374.
- Комар А.В., Орлов Р.С.* Погребение кочевника 2-й половины VII в. у села Черноморское // *Степи Европы в эпоху средневековья. Хазарское время*. — Донецк, 2006. — Т. 5. — С. 387—398.
- Копилов Ф.Б.* Посульська експедиція // *АП УРСР*. — К., 1952. — Т. III. — С. 30—311.
- Копилов Ф.Б.* Посульська експедиція 1945—1946 рр. // *АП УРСР*. — К., 1949. — Т. I. — С. 246—253.
- Корзухина Г.Ф.* Клады и случайные находки вещей круга «древностей антов» в Среднем Поднепровье // *МАИЭТ*. — 1996. — V. — С. 352—435, 586—705.
- Кракало І.В.* Антські старожитності із Градицька // *АЛЛУ*. — 2002. — № 1. — С. 85—86.
- Кропоткин В.В.* Могильник Чуфут-Кале в Крыму // *КСИА*. — 1965. — Вып. 100. — С. 108—115.
- Круглов Е.В.* Печенеги и огузы: некоторые проблемы археологических источников // *Степи Евразии в эпоху средневековья. Труды по археологии*. — Донецк, 2003. — Т. 3. — С. 45—162.
- Курта Флорин* Женщина из Дэнчень или к вопросу о фибулах тип II C по Вернеру (A woman from Dnrceni, or bow fi bulae of Werner's class II C) // *Tyragetia. Archeologie Istorie Anticr*. — V (XXI). — nr. 1. — Chisinau, 2011. — S. 153—192.
- Кухаренко Ю.В.* Раскопки у с. Сахновка // *Славяне накануне образования Киевской Руси*. — М., 1963. — С. 243—250. — (МИА. — № 108).
- Левина Л.М.* Этнокультурная история Восточного Приаралья. — М., 1996.
- Левченко Д.І.* Знахідки VI—VII ст. з околиць Градицька в зібранні Полтавського краєзнавчого музею // *АЛЛУ*. — 2001. — № 1. — С. 26—28.
- Левченко Д.І.* Ранньосередньовічні поховання в урочищі «Топило» // *АЛЛУ*. — 2001а. — № 2. — С. 120—121.
- Леонтьев А.Е.* Археология мери: К предыстории Северо-Восточной Руси. — М., 1994. — (Археология эпохи великого переселения народов и раннего средневековья. Вып. 4).
- Липкин Ю.А.* Могильники третьей четверти I тыс. н.э. в Курском Посемье // *Раннесредневековые восточнославянские древности*. — Л., 1974. — С. 136—152.
- Лобода И.И.* Новые раннесредневековые могильники в Юго-Западном Крыму (Бахчисарайский район) // *СА*. — 1976. — № 2. — С. 135—147.
- Ляскоронський В.Г.* История Переяславской земли с древнейших времен до половины XIII столетия. — К., 1903.
- Милашевський О.С., Сидоренко О.В.* Знахідки черняхівської культури з околиць с. Піски // *Полтавський краєзнавчий музей: Збірник наукових статей. Маловідомі сторінки історії, музеєзнавство, охорона пам'яток*. — Полтава, 2014. — Вип. IX. — С. 221—229.
- Минасян Р.С.* Металлообработка в древности и средневековье. — СПб., 2014.
- Михайлова Е.Р.* Поясная гарнитура и поясные наборы КДК // *Археология и история Пскова и Псковской земли*. — Псков, 2010. — С. 136—145.
- Михайлова Е.Р.* Формирование культуры длинных курганов: процесс на фоне эпохи // *Истоки славянства и Руси*. — СПб., 2012. — С. 201—2010.
- Михайлова Е.Р.* Культура длинных курганов в Юго-Западной Эстонии: общин черты и региональные особенности // *About time and space. Studies in Honour of Mare Aun*. — Tallinn—Tartu, 2014. — L. 211—229.
- Обломский А.М.* О раннесредневековых славянских древностях в бассейне Дона // *Stratum plus*. — 2011. — № 5. — С. 51—60.

- Омелькова Л.А.* Раннесредневековый могильник в Бельбекской долине // *Античная древность и средние века.* — Свердловск, 1990. — Вып. 25: Византия и сопредельный мир. — С. 73—94.
- Орлов Р.С., Рассмакин Ю.Я.* Новые памятники VI—VII вв. из Приазовья // *Материалы I тыс. н.э. по археологии и истории Украины и Венгрии.* — К., 1996. — С. 102—116.
- Панікарський А.В.* Реконструкція військового поясу зі скарбу в с. Вільховчик на Черкащині // *Археологія: спадок віків: Матеріали.* — К., 2011. — С. 143—149.
- Паромов Я.М.* Фанагорийская округа // *Крым, Северо-Восточное Причерноморье и Закавказье в эпоху средневековья: IV—XIII века.* — М., 2003. — С. 157—158. — («Археология»).
- Приходнюк О.М.* Ранньосередньовічне слов'янське поселення на р. Рось // *Дослідження з слов'яно-руської археології.* — К., 1976. — С. 101—119.
- Приходнюк О.М.* Пеньковская культура: культурно-хронологический аспект исследования. — Воронеж, 1998.
- Приходнюк О.М.* Степове населення України та східні слов'яни (друга половина I тис. н.е.). — К.; Чернівці, 2001.
- Приходнюк О.М.* Пастирське городище. — К.; Чернівці, 2005.
- Приходнюк О.М., Шовкопляс А.М., Ольговская С.Я., Струина Т.А.* Мартыновский клад // *МАИЭТ.* — 1991. — II. — С. 72—92.
- Пуцко В.Г.* Мужинівська фібула // *Проблеми походження та історичного розвитку слов'ян. Збірник наукових статей, присвячений 100-річчю з дня народження Віктора Платоновича Петрова.* — К.; Львів, 1997. — С. 149—153.
- Радюш О.А.* Исследования поселения III—IV вв. н.э. у пос. им. Карла Либкнехта (Пены) в Курском Посеймье // *Germania—Sarmatia II: сб. науч. ст. по археологии народов Центр. и Восточной Европы посвящ. памяти М.Б. Шукина.* — Калининград, 2010. — С. 178—213.
- Распопова В.И.* Поясные наборы Согда VII—VIII вв. // *СА.* — 1965. — № 4. — С. 78—91.
- Распопова В.И.* Основания для датировки металлических изделий из Пенджикента // *КСИА.* — 1979. — Вып. 158. — С. 106—113.
- Рашев Р.* Прабългарите през V—VII век. (Второ допълнено издание). — София, 2004.
- Родинкова В.Е.* К вопросу о типологическом развитии антропоморфных фибул (сложные и двупластинчатые формы) // *РА.* — 2006. — № 4. — С. 50—63.
- Родинкова В.Е.* Куриловский клад раннесредневекового времени // *РА.* — 2010. — № 4. — С. 78—87.
- Рутковская Л.М.* Археологические памятники IV—V вв. в районе Кременчугского моря (Украина) // *Slovenska archeologia.* — 1979. — Т. XXVII/2. — S. 317—364.
- Саханев В.В.* Раскопки на Северном Кавказе в 1911—1912 гг. // *ИАК.* — 1914. — Вып. 56. — С. 75—219.
- Седов В.В.* Племена культуры рязано-окских могильников // *Финно-угры и балты в эпоху средневековья.* — М., 1987. — С. 93—97.
- Сидоренко Г.О., Махно Є.В., Телегін Д.Я.* Довідник з археології України. Полтавська область. — К., 1982.
- Сидоренко О.В., Володарець-Урбанович Я.В.* Знахідки I тис. н.е. з околиць Засулля під Лубнами // *Старожитності Лівобережного Подніпров'я* — 2012. — К.; Полтава, 2012. — С. 111—115.
- Сидоренко О.В., Супруненко О.Б.* Знахідки з могильника поблизу с. Засулля на Полтавщині // *АДУ 2011.* — К.; Луцьк, 2012. — С. 400—402.
- Сымонович Э.А., Кравченко Н.М.* Погребальные обряды племен черняховской культуры. — М., 1983.
- Скарбовенко В.А., Лифанов Н.А.* Погребально-поминальные комплексы раннесредневековых кочевников из Восточного Приазовья (по материалам раскопок могильников Лебеди IV и Лебеди VIII в 1980 г.) // *Материалы по археологии и истории античного и средневекового Крыма.* — Севастополь—Тюмень, 2012. — Вып. IV. — С. 44—68.
- Скиба А.В.* Поясні набори в світлі взаємозв'язків кочовиків і слов'ян // *Археологія давніх слов'ян. Дослідження і матеріали.* — К., 2004. — С. 239—258.
- Скиба А.В.* Поясний гарнітур з Курилівського скарбу VII ст. // *Археологія.* — 2013. — № 4. — С. 89—96.
- Скиба А.В.* Поясний гарнітури «геральдичного» стилю в дніпровських скарбах VII ст. // *Від венедів до Русі.* — К.; Харків, 2014. — С. 267—312.
- Сміленко А.Т.* Глодські скарби. — К., 1965.
- Супруненко О.* Археологічні спостереження за днопоглибленням у заплаві р. Сула напроти Лубен // *Полтавський краєзнавчий музей: Збірник наукових статей. Маловідомі сторінки історії, музеезнавство, охорона пам'яток.* — Полтава, 2012. — Вип. VII. — С. 131—184.
- Супруненко О.Б., Кулатова І.М., Мироненко К.М., Кракало І.В., Тітков О.В.* Старожитності Кременчука: Археологічні пам'ятки території та округи міста. — Полтава—Кременчук, 2004.
- Хайрединової Э.А.* Костюм варваров V века по материалам могильника у села Лучистое в Крыму // *Сто лет черняховской культуре.* — К., 1999. — С. 203—230.

- Хайредино́ва Э.А. Обувные наборы V—VII вв. из Юго-Западного Крыма // МАИЭТ. — 2003. — X. — С. 125—160.
- Хардаев В.М. Кочівницькі поховальні комплекси кінця VI—VII ст. біля с. Василівка на Херсонщині // Археологія. — 2015. — № 3. — С. 107—117.
- Шаблавіна-Нестеренко Е.А. Анализ техники изготовления геральдических поясных наборов из Прикамья // Сучасні проблеми археології. — К., 2004. — Ч. II. — С. 50—53.
- Щеглова О.А. Новые находки «древностей антов» на Брянщине // Деснянские древности: материалы межгосударственного научной конференции, посвященной памяти Ф.М. Заверняева. — Брянск, 2004. — С. 104—114.
- Щеглова О.А. Волны распространения вещей из Подунавья на Северо-Восток в VI—VIII вв. как отражение миграции или культурных влияний // Сложение русской государственности в контексте раннесредневековой истории Старого Света. — СПб., 2009. — С. 39—65.
- Balint Csanad Der Gürtel im frühmittelalterlichen Transkaukasus und das Grab von Üç Tepe (Sowj. Azerbajdzän) // AWARENFORSCHUNGEN I. — Wien, 1992. — 309—496. — Studien zur Archäologie der Awaren 4.
- Fiedler U. Studien zu Gräberfeldern des 6. bis 9. Jahrhunderts an der unteren Donau. — Bonn: Dr. Rudolf Habelt GmbH, 1992. — Teil I, II.
- Prihodnyuk O., Fomenko V. Early Medieval Nomads' Burials from the Vicinity of the Village of Hristoforovka, the District of Nikolaevo, Ukraine // Archaeologia Bulgarica. — 2003. — 2. — S. 107—116.
- Schulze-Dorrlamm Mechthild Byzantinische Gürtelschnallen und Gürtelbeschläge im Römisch-Germanischen Zentralmuseum. — Mainz, 2002. — Teil. I: Die schnallen ohne Beschläg, mit Laschenbeschläg und mit festem Beschläg des 5. bis 7. Jahrhunderts. — 258 p.
- Werner J. Der Grabfund von Tayrapilis, Rayon Utina (Litauen) und die Verbindung der Batten zum Reich Theoderichs // Archäologische Beiträge zur Chronologie der Völkerwanderungszeit (Antiquitas. Reihe 3. Serie in 4to. Bd 20). — Bonn, 1977.
- Werner J. Bemerkungen zum nordwestlichen Seidlungsgebiet der Slawen sm. 4 — 6. Jahrhundert // Beiträge zur Ur- und Frühgeschichte. — Berlin, 1981. — Bd. 1.

Надійшла 20.04.2015

Я.В. Володарец-Урбанович

#### ДЕТАЛИ ПОЯСНОГО НАБОРА V — ПЕРВОЙ ПОЛОВИНЫ VIII вв. ИЗ ПОЛТАВЩИНЫ: НАХОДКИ НАЧАЛА 2000-Х гг.

Одним из элементов убора раннесредневековых славян были геральдические пояса. Их анализу посвящено много работ как типологических, так и семантических.

Новые находки обогащают наши представления о типологическом разнообразии и расширяют ареалы. В частности среди ряда вещей, выявленных с начала 2000-х гг. на Полтавщине, детали поясного набора происходят из Градижска (2 экз.), Харьковцов, Великой Кручи, Ливенского, Засулья-Мгара (2 экз.) и Песков (3 экз.) (рис. 1; 2).

Поясная накладка из Градижска принадлежит к двурогим бляшкам Айбабин/вариант 1—1 или 1—4, накладка Ковалевская/отдел 39, тип 1, к двухчастным накладкам Скиба/тип II—5, вариант 1. Такие изделия распространены у славян, кочевников Северного Причерноморья, в Крыму, на Кавказе.

Пряжка из Градижска принадлежит к цельнолитым имитациям византийских пряжек с двойной подвижной обоймой (Шульце-Дерлам /тип В-15) или цельнолитых пряжек с обоймой в виде двойных фигурных выступов.

В-образная рифленая пряжка из Харьковцов принадлежит к типу Притцир-Полибино (группа V) по И.А. Бажану и С.Ю. Каргапольцеву. Бытуют такие изделия от IV/V вв. до первой четверти VI ст.

Поясная накладка из Ливенского принадлежит к горизонтально симметричным накладкам Гавритухин/тип 1, вариант 1б или накладкам Ковалевская/отдел 34, тип 2. Наиболее близкие аналогии происходят из Алтин-асару 4а, курган 34 и Верхсаинского могильника.

Детали поясной гарнитуры из Засулья-Мгара представлены Т-образной накладкой и антропоморфной бляшкой. Т-образная накладка принадлежит к Айбабин/вариант 3 или Гавритухин/группа А. Аналогичные изделия известны среди славянских и кочевнических древностей, в Крыму и на Кавказе.

Бляшка-накладка антропозооморфной формы похожа на антропозооморфные фибулы Родинкова/тип II.2 и на пальчатую фибулу из Мужиново. Данное изделие могло быть заготовкой или обломанной антропозооморфной фибулой и мастер мог переделать данное изделие для его использования в качестве бляшки.

Детали поясной гарнитуры из Песков представлены наконечником пояса, пряжкой и небольшой нашивной бляшкой. Наконечник пояса принадлежит к Айбабин/тип 1—2, к прорезным наконечникам с прямыми или слегка прогнутыми боками по И.О. Гавритухину или к Ковалевская/отдел 1, подотдел 1, тип 6, подтип 1, вариант 2. По типологии А.В. Скибы такие изделия относятся к типу I (простых) и варианта «с прямыми боками». Известны такие изделия среди славянских и кочевнических древностей, из Крыма и на Кавказе.



Пряжка принадлежит к типу «Сиракузы», Ковалевская/отдел 2 (овальнорамочные), тип 7, подтип 5, или Ай-бабин/вариант 4. На юге Восточной Европы такие изделия встречаются на Кавказе и, в большом количестве, на могильниках Крыма.

Розетка умбовидной формы принадлежит к группе VII (небольшие нашивные бляшки) и подгруппе розеток с штрихами по краю по О.А. Щегловой или к ремненным накладкам Ковалевская/отдел 1, тип 7. Известны такие изделия среди гуннских древностей, славянских и кочевнических украшений.

Поясные наборы раннесредневековых славян являются неотъемлемой частью мужского убора. Но все реконструкции славянских поясов остаются на уровне гипотетических. Первоочередным остается создание максимально полного каталога изделий и их картографирование.

*Ya. V. Volodarets-Urbanovych*

#### BELT SET DETAILS OF THE 5<sup>TH</sup> — FIRST HALF OF THE 8<sup>TH</sup> CENTURIES FROM POLTAVA REGION: FINDS OF BEGINNING OF 2000s

Heraldic belts were one of elements of the Early Mediaeval Slavs' dress. Many articles, both typological, and semantical are devoted to them.

New finds enrich our notions of typological variety and widen the areas. For instance, among a series of items discovered since the beginning of the 2000s in Poltava region, there are belt set details coming from Hradyzhsk (2 items), Kharkivtsi, Velyka Krucha, Livenske, Zasullia-Mhar (2 items), and Pisky (3 items).

The belt plate from Hradyzhsk belongs to two-horned plates Aibabin/variant 1—1 or 1—4, a plaque Kovalevska/section 39, type 1, to two-parted plates Skyba/type II—5, variant 1. Such products were common for the Slavs, the nomads in the Black Sea north region, in the Crimea, and in the Caucasus.

The buckle from Hradyzhsk belongs to unit-cast imitations of Byzantine buckles with double moving casing (Schulze-Dorrlamm/type B-15) or to unit-cast buckles with casing in shape of double figured projection.

B-shaped grooved buckle from Kharkivtsi belongs to Pritzler-Polibino type (group V), after I.A. Bazhan and S.Yu. Kargapoltsev. Such products were used since the 4<sup>th</sup> or 5<sup>th</sup> centuries to the first half of the 6<sup>th</sup> century.

The belt plate from Livenske belongs to horizontal symmetric plates Havrytukhin/type 1, variant 16, or plates Kovalevska/section 34, type 2. The closest analogies come from Altynasar, mound 34, and Verkhainskyi burial ground.

Details of belt set from Zasullia-Mhar are represented by a T-shaped plate and an anthropomorphic plaque. T-shaped plaque belongs to Aibabin/variant 3 or Havrytukhin/group A. analogous products are known among the Slavonic and nomadic antiquities, in the Crimea and the Caucasus.

Anthropo-zoomorphic plate-plaque resembles anthropo-zoomorphic fibulae Rodnikova/type II.2 and a fingers-shaped fibula from Muzhynovo. The item analyzed could be a workpiece or a broken anthropo-zoomorphic fibula, and a craftsman could remake this item to use it as a plate.

The details of belt set from Pisky are represented by a belt tip, a buckle, and a small sewn on plate. A belt tip belongs to Aibabin/type 1—2, to inset tips with straight or slightly incurved sides, by I.O. Havrytukhin, or to Kovalevska/section 1, subsection 1, type 6, subtype 1, variant 2. According to A.V. Skyba's typology, such products belong to type I (simple) and variant "with straight sides". Such products are known among the Slavonic and nomadic antiquities from the Crimea and the Caucasus.

The buckle belongs to "Syracuse" type, Kovalevska/section 2 (oval-framed), type 7, subtype 5, or Aibabin/variant 4. At the south of Eastern Europe, such products are found in the Caucasus, and in a big number, at the Crimean burial grounds.

A rosette I shape of shield boss belongs to group VII (small sewn plates) and subgroup of rosettes with strokes on the edge, according to O.A. Shcheglova, or to belt plates Kovalevska/section 1, type 7. Such products are known among the Huns' antiquities, the Slavonic and the nomadic adornments.

Belt sets of the Early Mediaeval Slavs were an integral part of men's dress for the Early Mediaeval Slavs. However, all the reconstructions of Slavonic belts remain at the hypothetical level. First priority is to create as full as possible catalogue of products and to set them onto a map.