

СТРАТЕГІЧНІ НАПРЯМИ РОЗВИТКУ РИНКУ М'ЯСА ТА М'ЯСНОЇ ПРОДУКЦІЇ

©2018 ІВАНИШИН В. В., ЛЕСЬКІВ І. Ю.

УДК 339.13:637.571

Іванишин В. В., Леськів І. Ю. Стратегічні напрями розвитку ринку м'яса та м'ясної продукції

Метою статті є визначення та обґрунтування основних стратегічних напрямів розвитку ринку м'яса, який повинен забезпечити гарантований доступ населення до м'ясної продукції в необхідній кількості та асортименті. В основі формування основних шляхів стратегії розвитку ринку м'яса має лежати системний підхід, що передбачає представлення об'єкта дослідження як системи. Це здійснюється шляхом ідентифікації складових елементів об'єкта управління, вивчення значення природи та характеру взаємозв'язків між ними, а також визначення ефектів, виникнення яких відбувається в результаті функціонування цієї системи. Узагальнено основні напрями та механізми розвитку ринку м'яса та м'ясної продукції в розрізі таких об'єктів стратегічного управління, як товар і додана вартість, частина якої створюється у сфері виробництва м'яса та м'ясної продукції. Стратегічні напрями розвитку ринку в статті розділено за рівнем управління на макро-, мезо- та мікрорівнях.

Ключові слова: ринок м'яса, стратегія, розвиток, кластеризація, оподаткування.

Рис.: 4. **Бібл.:** 10.

Іванишин Володимир Васильович – доктор економічних наук, професор, ректор Подільського державного аграрно-технічного університету (вул. Шевченка, 13, Кам'янець-Подільський, Хмельницька обл., 32300, Україна)

E-mail: main@pdatu.edu.ua

Леськів Ігор Юрійович – здобувач, директор Буцацького коледжу Подільського державного аграрно-технічного університету (вул. Винниченка, 4, с.Трибухівці, Буцацький район, Тернопільська область, 448431, Україна)

E-mail: igorleskiv12345@gmail.com

УДК 339.13:637.571

Іванишин В. В., Лесків И. Ю. Стратегические направления развития рынка мяса и мясной продукции

Целью статьи является определение и обоснование основных стратегических направлений развития рынка мяса, который должен обеспечить гарантированный доступ населения к мясной продукции в необходимом количестве и ассортименте. В основе формирования основных путей стратегии развития рынка мяса должен лежать системный подход, предусматривающий представление объекта исследования как системы. Это осуществляется путем идентификации составляющих элементов объекта управления, изучения значения природы и характера взаимосвязей между ними, а также определения эффектов, возникновения которых происходит в результате функционирования этой системы. Обобщены основные направления и механизмы развития рынка мяса и мясной продукции в разрезе таких объектов стратегического управления, как товар и добавленная стоимость, часть которой создается в сфере производства мяса и мясной продукции. Стратегические направления развития рынка в статье разделены по уровню управления на макро-, мезо- и микроуровнях.

Ключевые слова: рынок мяса, стратегия, развитие, кластеризация, налогообложение.

Рис.: 4. **Библ.:** 10.

Іванишин Владимир Васильевич – доктор экономических наук, профессор, ректор Подольского государственного аграрно-технического университета (ул. Шевченко, 13, Кам'янець-Подольський, Хмельницька обл., 32300, Україна)

E-mail: main@pdatu.edu.ua

Лесків Игорь Юрьевич – соискатель, директор Буцацького коледжу Подільського державного аграрно-технічного університету (вул. Винниченка, 4, с.Трибухівці, Буцацький район, Тернопільська область, 448431, Україна)

E-mail: igorleskiv12345@gmail.com

UDC 339.13:637.571

Ivanyshyn V. V., Leskiv I. Yu. The Strategic Directions of Meat and Meat Products Market Development

The article is aimed at defining and substantiating the main strategic directions of meat market development, which should provide guaranteed access of the population to meat products in the necessary quantity and assortment. In the basis of formation of the basic ways of strategy of development of meat market a system approach should be used, providing representation of research object as a system. This is materialized by identifying the constituent elements of the control object, examining the meaning of nature and character of the relationships between them, as well as determining the effects that occur as a result of operation of the system. The basic directions and mechanisms for development of the market of meat and meat production have been generalized in the context of such objects of strategic management as goods and added value, part of which is created in the sphere of production of meat and meat products. Strategic directions of the market development in the article are divided according to the level of management at macro-, meso- and micro-levels.

Keywords: meat market, strategy, development, clustering, taxation.

Fig.: 4. **Bibl.:** 10.

Ivanyshyn Volodymyr V. – D. Sc. (Economics), Professor, Rector of the Podillya State Agrarian and Engineering University (13 Shevchenko Str., Kamianets-Podilskyi, Khmelnytsk region, 32300, Ukraine)

E-mail: main@pdatu.edu.ua

Leskiv Igor Yu. – Applicant, Director of the Buchach College of Podilsky State Agrarian and Technical University (4 Vynnychenka Str., Trybukhivtsi village, Buchach district, Ternopil region, 448431, Ukraine)

E-mail: igorleskiv12345@gmail.com

В основі формування стратегії розвитку ринку м'яса та м'ясної продукції має лежати системний підхід, що передбачає представлення об'єкта дослідження як системи. Це здійснюється шляхом ідентифікації складових елементів об'єкта управління, вивчення значення природи та характеру взаємозв'язків між ними, а також визначення ефектів, виникнення яких відбувається в результаті функціонування цієї системи. Лише в такий спосіб можливо

унікнути фрагментарного підходу до вирішення науково-практичної проблеми забезпечення розвитку ринку м'яса та м'ясної продукції.

Як методологічну базу системного аналізу процесів функціонування та розвитку ринку доцільно використати методологію моделювання IDEFO, призначену для вивчення та візуалізації бізнес-процесів. Процес системного аналізу за методологією IDEFO включає кілька етапів:

1) визначення елементів (підсистем) об'єкта дослідження, які також мають складну будову. Як складові процесу функціонування ринку м'ясних продуктів розглянуто підпроцеси формування основних компонентів кон'юнктури ринків, а саме: попиту, пропозиції та ціни. Відповідно, функціональна модель розвитку ринку м'яса та м'ясної продукції включатиме такі три блоки, як формування пропозиції і товарних запасів; формування попиту; ціноутворення. Склад учасників ринку доцільно розглянути як елемент процесу формування пропозиції (рис. 1);

2) визначення вхідних і вихідних параметрів кожного із виділених блоків. Вхідними параметрами є фактори (передусім, ресурси), цілеспрямований вплив на які зумовлює виникнення вихідних (тобто результативних параметрів). Кожен функціональний блок представляє собою процес трансформації входів на виходи. Остаточні виходи процесу функціонування ринку включають задоволення попиту населення, економічний (прибуток, рівень рентабельності та конкурентоспроможність продукції, підприємств і галузі та держави), соціальний (збереження здоров'я людини) та екологічний (збереження та відновлення стану довкілля) ефекти;

3) ідентифікація регулюючих інструментів ринку, які включають стандарти якості та безпеки продукції, норми споживання м'ясних продуктів, норми і положення діючих нормативно-правових актів;

4) визначення механізмів, які забезпечують функціонування ринку. До них належать ринкові регулятори та механізми управління попитом [1, с. 132; 2, с. 85].

Розвиток ринку м'яса та м'ясної продукції пов'язаний із максимізацією окреслених вище вихідних характеристик функціональної моделі. Наведене забезпечується шляхом управління ринком м'яса та м'ясної продукції, яке представляє собою цілеспрямований вплив на всі елементи побудованої функціональної моделі, а саме: вхідні параметри; механізми, що забезпечують функціонування ринку; інструменти регулювання ринкових відносин.

Невідомою складовою процесу розробки цілісної системи управління розвитком ринку є подальша декомпозиція ключових функціональних блоків побудованої моделі. До таких блоків, передусім, належить блок «Формування пропозиції». Він пов'язаний із виробництвом готових продуктів харчування [3, с. 1395]. Вхідні та вихідні параметри моделі процесу формування пропозиції м'яса та м'ясної продукції доцільно відобразити як у натуральних одиницях вимірювання, так і у вартісних. Це зумовлено тим, що в умовах поступової уніфікації продукції та наближення її до стандартизованої високої якості, основним джерелом конкурентних переваг на продовольчих ринках є зменшення питомих витрат у розрахунку на одиницю продукції. Крім того, вартісні характеристики стають визначальними в умовах низької платоспроможності населення України. Результати функціонального моделювання процесу формування пропозиції відображено на рис. 2.



Рис. 1. Функціональна модель процесу функціонування ринку м'яса та м'ясної продукції

Примітка: прямокутниками на моделі відображено функціональні блоки (підпроцеси); горизонтальними стрілками, що прямують до функціональних блоків, відображено входи системи; стрілками, що виходять у функціональні блоки, відображено виходи системи (результати підпроцесів); стрілками «знизу-вверх» відображено механізми, що забезпечують виконання функціональних підпроцесів; стрілками «зверху-вниз» відображено інструменти управління та регулювання функціональних підпроцесів.

Джерело: авторська розробка на основі [3; 4].

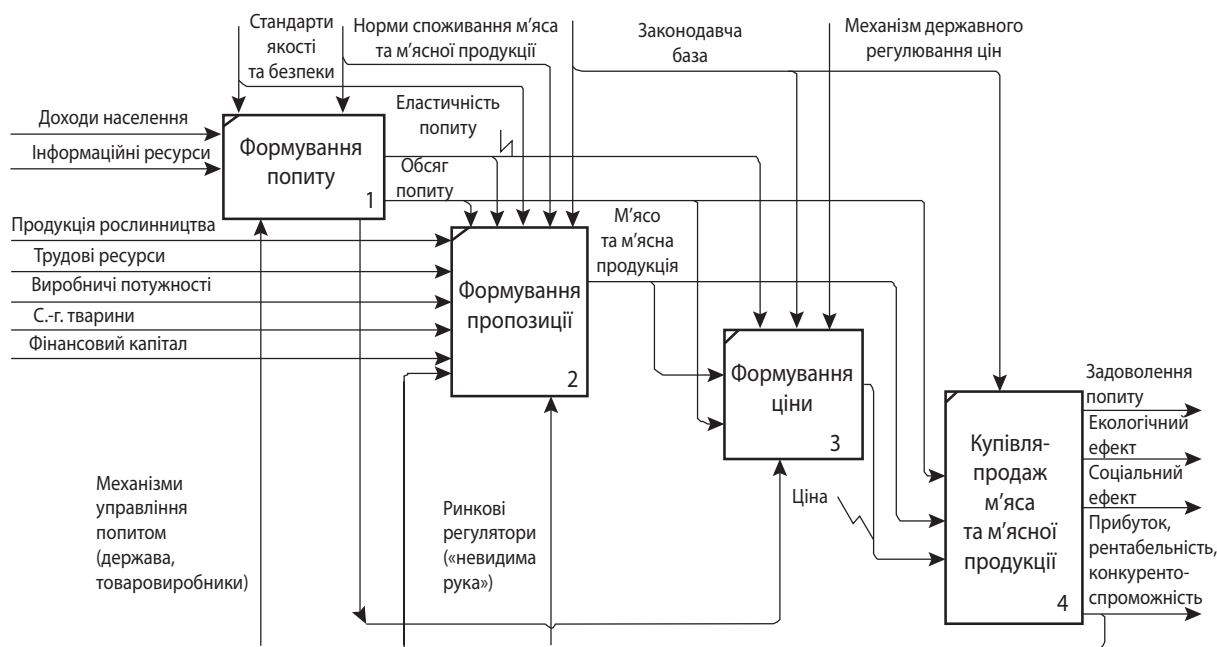

Рис. 2. Функціональна модель процесу формування пропозиції на ринку м'яса та м'ясної продукції

Джерело: авторська розробка на основі [3, 4].

Під час дослідження виявлено негативні тенденції розвитку ринку м'яса та м'ясної продукції. Це зумовлено двома комплементарними факторами, пов'язаними із недостатніми обсягами як попиту (через низький рівень платоспроможності населення), так і пропозиції (у зв'язку з низькою ефективністю виробництва продукції тваринництва та високими ризиками). Враховуючи відображені на рис. 1 та рис. 2 функціональні моделі, на рис. 3 узагальнено основні напрями та механізми розвитку ринку м'яса та м'ясної продукції в розрізі таких об'єктів стратегічного управління, як товар (зокрема, його якісні та вартісні параметри) та додана вартість, основна частина якої створюється у сфері виробництва м'яса та м'ясної продукції. Виділені стратегічні напрями розвитку ринку м'яса та м'ясної продукції доцільно розподілити за рівнем управління на напрями макро-, мезо- (державна економічна політика, розвиток стандартизації та сертифікації продукції, сприяння розвитку кооперативного руху і вертикальної інтеграції) та мікрорівня (активізація інноваційної діяльності, кооперація, вертикальна інтеграція розвиток маркетингу тощо).

Наразі впровадження заходів мікрорівня є проблематичним через те, що їх переважна більшість потребує значного фінансування. Тому первинним має стати розробка та імплементація системи заходів на державному рівні щодо вирішення проблеми дефіциту інвестиційних ресурсів у виробників продукції м'ясного тваринництва. Такі заходи включають економічну політику, спрямовану на стимулювання нарощення обсягів виробництва продукції тваринництва. Важливо враховувати те, що з позиції забезпечення продовольчої безпеки України пріоритетом

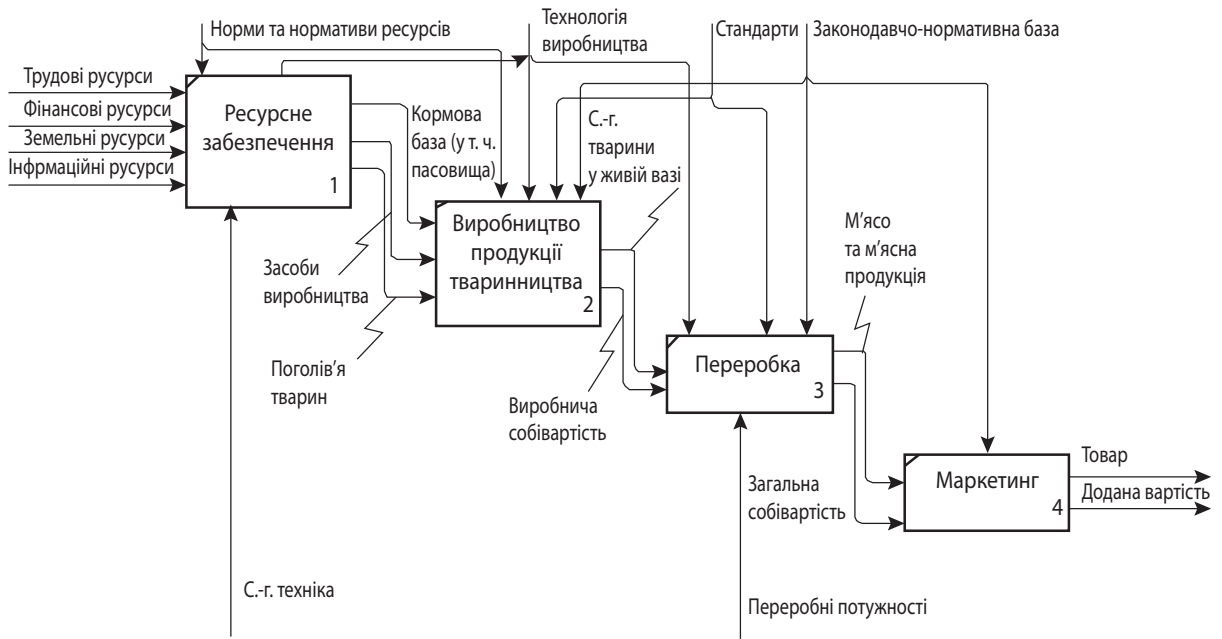
стратегічного управління ринком м'яса та м'ясної продукції має бути першочергове задоволення внутрішнього попиту продуктами вітчизняного виробництва, який відповідатиме нормам споживання м'ясної продукції. Окрім зазначеного, обов'язковим є врахування принципів сталого розвитку та узгодження бажаних економічних вигод суб'єктів ринку із позитивними екологічними та соціальними ефектами від їх господарської діяльності.

На світовому ринку м'яса та м'ясної продукції метою державної економічної політики має стати створення умов, що забезпечить зростання рівня конкурентоспроможності вітчизняних товаровиробників та позиціонування України як впливового учасника ринку зі стійкими конкурентними позиціями.

Узагальнюючи вищесказане, слід зазначити, що державна економічна політика має сприяти зниженню витрат виробників і посиленню їх здатності до самофінансування, а також створювати умови для орієнтації товаровиробників на виготовлення якісної і обов'язково сертифікованої продукції. Державна економічна політика включає бюджетне і податкове регулювання (передусім, виробництва продукції тваринництва), а також торгівельну та цінову політику. Недоліком теперішньої політики бюджетного фінансування тваринництва, на нашу думку, є недостатнє стимулювання до його розвитку. Наразі державна підтримка тваринництва здійснюється у формі компенсації за придбання сільськогосподарських тварин (у т. ч. племінних телиць та нетелів). На наш погляд, зазначену форму підтримки доцільно доповнити річними державними виплатами за прирощення поголів'я у розрахунку на 1 голову власного поголів'я



Рис. 3. Стратегічні напрями розвитку ринку м'яса та м'ясних продуктів

Джерело: авторська розробка.

(такий підхід використовується для прирощення корів). Однак збільшення пропозиції м'яса та м'ясної продукції визначається не лише поголів'ям тварин, але і його продуктивністю, яка у тому числі залежить від умов утримання. З цієї позиції мотивуючу роль відіграватиме часткове відшкодування, по-перше, витрат на будівництво і модернізацію приміщень для утримання сільськогосподарських тварин та, по-друге, вартості кредитів, отриманих для відповідних цілей.

Що стосується виробництва свинини, то одним із найвагоміших чинників стрімкого скорочення поголів'я свиней є розповсюдження африканської чуми. Проблематичним є те, що всі дії держави у сфері управління та зниження відповідних ризиків пов'язані з ліквідацією наслідків і локалізацією захво-

рювання, тоді як мали б зосереджуватися на превентивних заходах. Законодавством передбачено компенсацію втрат від загибелі тварин господарствам населення, тоді як відшкодування втрат сільськогосподарських виробників, на переконання представників державної влади, мало б здійснюватися за рахунок страхових компаній після настання страхової події. Однак, починаючи з 2014 р., вітчизняні страховики на приймають на страхування ризику загибелі свиней від африканської чуми. На наш погляд, усунення цих суперечностей лежить у площині стимулювання розвитку страхування відповідного ризику. Проблема, яку слід вирішити за рахунок перегляду механізмів державним регулювання, полягає у створенні умов, за яких страховики будуть згодні приймати ризик

загибелі сільськогосподарських тварин через африканську чуму свиней, а сільськогосподарські підприємства – його страхувати. У першому випадку важливим є зниження ймовірності настання страхової події, що потребує розробки та практичної реалізації комплексу запобіжних заходів.

Перешкодою розвитку страхування з боку сільськогосподарських товаровиробників є висока вартість відповідних послуг в умовах дефіциту в них інвестиційного капіталу. Для її подолання необхідно відновити практику відшкодування страхових платежів державою (що мотивуватиме сільськогосподарських виробників) і вдосконалити систему профілактики та боротьби із захворюванням (що зменшуватиме частоту настання ризиків та, відповідно, суму страхових виплат, які є витратами страхової компанії). Практикою доведено неієвність існуючих механізмів профілактики, однією з причиною чого є недостатній контроль за виконанням положень і норм Інструкції з профілактики та боротьби із захворюванням. У цьому контексті визначальну роль набувають штрафні санкції. Крім того, важливо забезпечити кореляцію між обсягами відшкодування (або допомоги) та рівнем біобезпеки товаровиробника. Для цього пропонується ввести коригуючий коефіцієнт, значення якого для господарств із недостатнім рівнем біобезпеки має бути нижчим за 1. У результаті розмір відшкодування за загибель сільськогосподарських тварин виробникам, що недостатньо уваги приділили запобіжним заходам, буде суттєво нижча.

Аналогічно інструментам фіскальної політики податковий інструментарій так само діє не на користь сільськогосподарських товаровиробників. Найбільший деструктивний вплив мала відміна спеціального режиму оподаткування доданої вартості та його заміна на виплату державної допомоги [5, с. 131]. Раніше кошти від сплати ПДВ спрямовувалися не до державного бюджету, а накопичувалися на спеціальних рахунках сільськогосподарських товаровиробників і в подальшому використовувалися ними для фінансування власної господарської діяльності, зокрема для інноваційного оновлення виробничого процесу. Інноваційний характер такого механізму визначався цільовим використанням коштів, акумульованих на спецрахунках. Важливо, що, фактично не сплачуючи ПДВ, сільськогосподарські товаровиробники були платниками цього податку.

Після повного скасування спеціального режиму оподаткування доданої вартості сільськогосподарських підприємств виникла низка негативних ефектів, які суттєво гальмують розвиток виробників продукції тваринництва. *По-перше*, значно скоротився розмір їх фінансової допомоги. Зокрема у 2014 р. 94,5% державної допомоги (для фермерських господарств – 70%) було виплачено саме за рахунок податку на додану вартість, а інші 5,6% (для фермерів –

30%) – у вигляді дотацій [6, с. 10]. Однак уже у 2017 р., після відміни спецрежиму, розмір коштів Державного бюджету України, які планувалось спрямувати на допомогу сільськогосподарських товаровиробників, був на 40% менший, ніж сума повернутого у 2016 р. податку на додану вартість [7]. Водночас питома вага виплат виробникам тваринництва складала лише 3% від усіх виплачених з бюджету коштів (170 млн грн з 5,6 млрд грн допомоги) [7].

По-друге, сільськогосподарські виробники змушені або сплачувати ПДВ у повному обсязі, перейшовши на загальну систему оподаткування, або сплачувати єдиний податок (для 4-ї групи), але не бути платниками ПДВ. У першому випадку зростає податкове навантаження виробників, а у другому вони стають небажаними партнерами для покупців – платників ПДВ. Друга проблема особливо актуальна для невеликих сільськогосподарських підприємств, зокрема фермерських господарств. Покупці сільськогосподарської сировини зацікавлені у співробітництві із платниками ПДВ, що забезпечує їм збільшення податкового кредиту та, відповідно, зниження податкового зобов'язання з ПДВ. Принципово важливе наведене є для експортерів м'яса і м'ясної продукції, які не сплачують ПДВ за експорт, а податковий кредит можуть використати для зменшення суми ПДВ в інших сферах господарської діяльності (наприклад, торгівлі, якщо переробне підприємство має власну торговельну мережу). Ще одна проблема існуючого механізму держпідтримки сільськогосподарських виробників пов'язана із поступовим відновленням корупційних схем, які передбачають отримання державної допомоги лише в разі виплати господарством певної суми (хабара) посадовій особі.

Що стосується єдиного податку, враховуючи точну необхідність віднесення значної кількості господарств до платників ПДВ, доцільно повернутися до диференціації його ставки. Раніше співвідношення між ставкою для платників і неплатників ПДВ було 3 : 5. Якщо його зберегти в теперішній системі, то ставка єдиного податку для неплатників ПДВ буде рівна фактично діючій ставці 0,95% від нормативної грошової оцінки землі, а для платників – 0,57% [8, с. 191].

Отже, трансформація економічної політики регулювання факторів розвитку ринку м'яса та м'ясної продукції має зосереджуватися, по-перше, на стимулюванні нарощення поголів'я сільськогосподарських тварин; по-друге, на збільшенні обсягів виробництва продукції м'ясного тваринництва (зокрема, за рахунок підвищення інвестиційної спроможності виробників). Для цього необхідно (*рис. 4*): 1) відновити спецрежим оподаткування доданої вартості виробників продукції тваринництва (передусім, скотарства та свинарства); 2) відновити статус платника ПДВ у рамках єдиного податку із ди-



Рис. 4. Порівняльна характеристика основних положень діючої та запропонованої державної політики у сфері регулювання м'ясного тваринництва та ринку м'яса та м'ясних продуктів

Джерело: авторська розробка на основі [9].

ференціюванням його ставки; 3) ввести коригуючий коефіцієнт для диференціації розмірів відшкодування за загибель сільськогосподарських тварин від африканської чуми свиней; 4) доповнити існуючі форми державної допомоги виплатами за прирощення власного поголів'я; 5) посилити контроль за виконанням заходів з профілактики африканської чуми свиней та інших захворювань сільськогосподарських тварин; 6) відновити відшкодування страхових платежів за

страхування ризику загибелі поголів'я (передусім, від африканської чуми свиней).

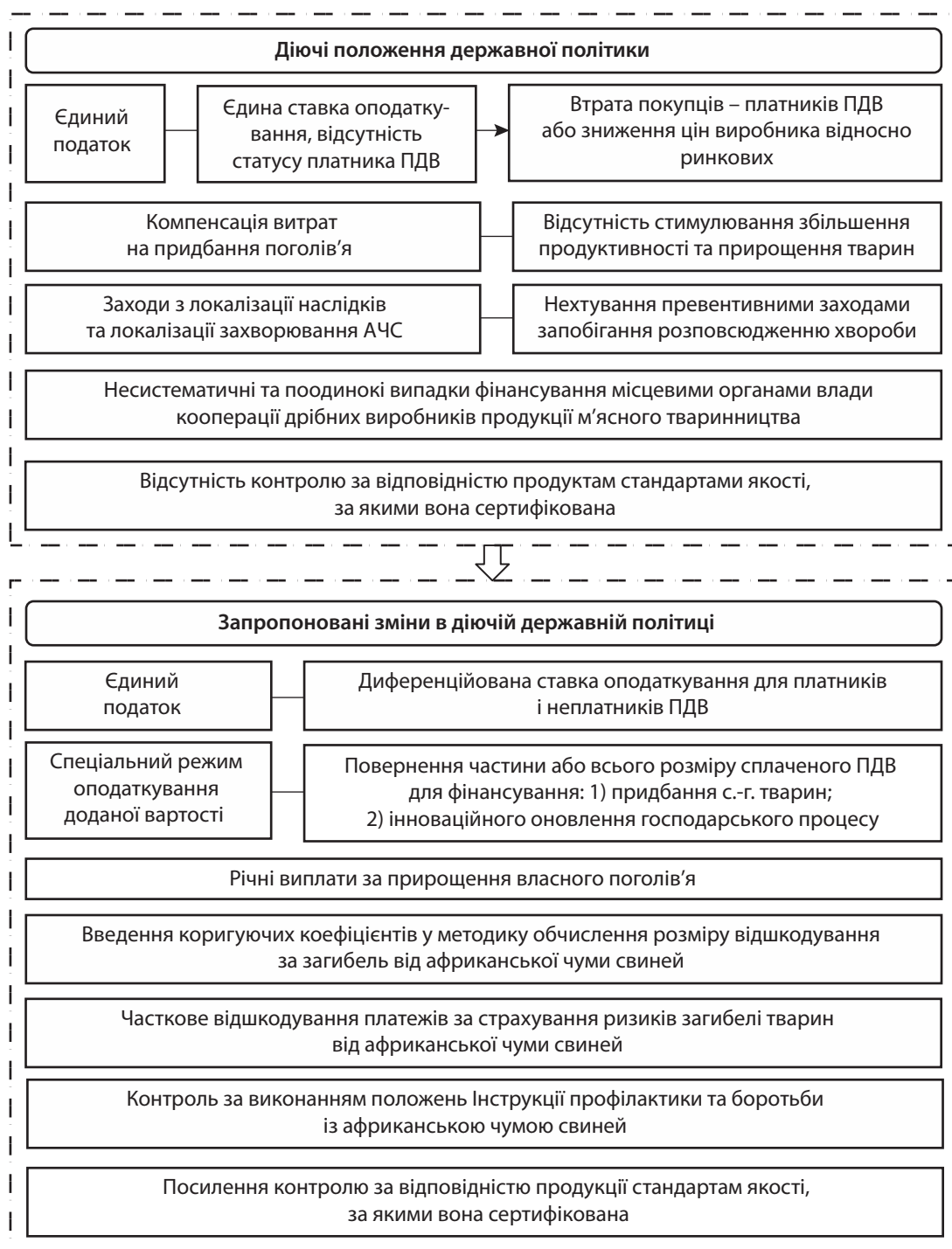
Інший напрям забезпечення розвитку ринку м'яса та м'ясної продукції пов'язаний із поглибленням існуючих і формуванням нових форм взаємозв'язків ринкових суб'єктів між собою, а також з іншими учасниками продуктового ланцюга. Це забезпечується за рахунок розвитку кооперації

сільськогосподарських виробників і вертикальної агропромислової інтеграції. Активізація відповідних процесів сприятиме вирішенню низки найгостріших проблем, які включають високу собівартість, дефіцит оборотних коштів, недостатню якість, суттєвий розрив між цінами виробника та споживчими цінами, широку мережу посередників, які акумулюють левову частку доданої вартості, тощо.

Однією із найперспективніших форми вертикальної інтеграції у сфері виробництва і реалізації м'яса та м'ясної продукції є створення кластерів, які передбачають збереження самостійності всіх його учасників та статусу окремої юридичної особи із одночасним досягненням спільних цілей, основною серед яких має бути забезпечення розвитку регіональних ринків [10, с. 312].

Таким чином, вертикально інтегровані структури кластерного типу мають формуватись економічними суб'єктами, які взаємодіють за вертикаллю продуктового ланцюга (від селекціонерів, виробників кормів та розробників сучасних технологій і аж до пунктів роздрібної торгівлі) із розширенням сфери виробництва продукції м'ясного тваринництва за горизонталлю (на базі сільськогосподарської обслуговуючої кооперації). У результаті значна частина доданої вартості, яка наразі концентрується в посередницьких структурах і в переробників, буде розподілятися на користь сільськогосподарських виробників. Це стимулюватиме нарощення обсягів виробництва продукції м'ясного тваринництва та збільшення пропозиції м'яса і м'ясних продуктів. ■

ЛІТЕРАТУРА

1. Šerif V., Dašić P., Ječmenica R., Labović D. Functional and Information Modeling of Production Using IDEF Methods. *Strojnicki vestnik – Journal of Mechanical Engineering*. 2009. Vol. 55. No. 2. P. 131–140.
2. Ang C. L., Luo M., Gay R. K. L. Automatic generation of IDEF model. *Journal of Intelligent Manufacturing*. 1994. Vol. 5. No. 2. P. 79–92.
3. Ang C. L., Luo M., Gay R. K. L. A knowledge-based approach to the generation of IDEF models. *International Journal of Production Researches*. 1997. Vol. 35. No. 5. P. 1384–1412.
4. Lu L., Ang C. L., Robert K. L. Integration of information model (IDEF) with function model (IDEF) for CIM information systems design. *Expert Systems with Applications*. 1997. Vol. 10. Issue 3-4. P. 373–380.
5. Обґрунтування необхідності повернення до спецрежиму оподаткування ПДВ : Пояснювальна записка до проекту Закону «Про внесення змін до Податкового кодексу України щодо зниження ставки податку на додану вартість для деяких видів сільськогосподарської продукції» від 03.01.2018 р. № 7420-2. URL: http://search.ligazakon.ua/l_doc2.nsf/link1/GH5Q41BA.html
6. Основні економічні показники виробництва продукції сільського господарства в сільськогосподарських підприємствах за 2014 рік : статистичний бюлетень / відп. за

вип. О. М. Прокопенко. Київ : Державний комітет статистики України, 2015. URL: <http://www.ukrstat.gov.ua/>

7. Закон України «Про Державний бюджет України на 2017 рік» від 21.12.2016 р. № 1801-VIII. URL: <http://zakon4.rada.gov.ua/laws/show/1801-19>

8. Давидов Г. М., Шалімова Н. С., Лисенко А. М., Магопець О. А. Оподаткування та державна підтримка сільськогосподарських товаровиробників: регіональні пріоритети та євроінтеграційні процеси : монографія. Кропивницький : ФОП Александрова М. В., 2017. 208 с.

9. Лисенко А. М. Моделі справляння податку на додану вартість у сфері сільськогосподарського виробництва та їх впровадження на регіональному ринку. *Наукові праці Кіровоградського національного технічного університету. Серія «Економічні науки»*. 2017. Вип. 17. С. 149–159.

10. Місюк М. В. Організаційно-економічний механізм формування і функціонування ринку продукції скотарства та комплементарність його складових. *Збірник наукових праць Таврійського державного аграрно-технічного університету. Серія «Економічні науки»*. 2012. № 2. Т. 1. С. 303–315.

REFERENCES

- Ang, C. L., Luo, M., and Gay, R. K. L. "A knowledge-based approach to the generation of IDEF models". *International Journal of Production Researches*. Vol. 35, no. 5 (1997): 1384-1412.
- Ang, C. L., Luo, M., and Gay, R. K. L. "Automatic generation of IDEF model". *Journal of Intelligent Manufacturing*. Vol. 5, no. 2 (1994): 79-92.
- Davydov, H. M. et al. *Opodatkuvannia ta derzhavna pidtrymka silskohospodarskykh tovarovyrobnykiv: rehionalni priorityety ta ievrointehratsiini protsesy* [Taxation and state support of agricultural producers: regional priorities and European integration processes]. Kropyvnytskyi: FOP Aleksandrova M. V., 2017.
- [Legal Act of Ukraine] (2016). <http://zakon4.rada.gov.ua/laws/show/1801-19>
- Lu, L., Ang, C. L., and Robert, K. L. "Integration of information model (IDEF) with function model (IDEF) for CIM information systems design". *Expert Systems with Applications*. Vol. 10, no. 3-4 (1997): 373-380.
- Lysenko, A. M. "Modeli spravliannia podatku na dodanu vartist u sferi silskohospodarskoho vyrobnytstva ta yikh vprovadzhennia na rehionalnomu rynku" [Models for charging value added tax in the field of agricultural production and their implementation in the regional market]. *Naukovi pratsi Kirovohrads'koho natsionalnoho tekhnichnoho universytetu. Ser.: Ekonomichni nauky*, no. 17 (2017): 149-159.
- Misiuk, M. V. "Orhanizatsiino-ekonomichniy mekhanizm formuvannia i funktsionuvannia rynku produktsii skotarstva ta komplimentarnist ioho skladovykh" [Organizational-economic mechanism of the formation and functioning of the market of cattle breeding products and the complementarity of its components]. *Zbirnyk naukovykh prats Tavriiskoho derzhavnoho ahrarno-tekhnichnoho universytetu. Ser.: Ekonomichni nauky*. Vol. 1, no. 2 (18) (2012): 303-315.
- "Obgruntuvannia neobkhidnosti povernennia do spetsrezhymu opodatkuvannia PDV. Poasiuvalna zapyska do projektu Zakonu «Pro vnesennia zmin do Podatkovoho kodeksu Ukrainy shchodo znyzhennia stavky podatku na dodanu vartist dlia deiakykh vydiv silskohospodarskoi produktsii» vid 03.01.2018 r. No. 7420-2" [Substantiation of the necessity of returning to the special regime of VAT taxation. Explanatory note

to the Draft Law "On Amendments to the Tax Code of Ukraine for Reduction of the Value Added Tax for Certain Types of Agricultural Products" dated January 3, 2018, no. 7420-2]. URL: http://search.ligazakon.ua/l_doc2.nsf/link1/GH5Q41BA.html

"Osnovni ekonomichni pokaznyky vyrobnytstva produktii silskoho hospodarstva v silskohospodarskykh pid-

pryemstvakh za 2014 rik: stat. biuletен" [The main economic indicators of agricultural production in agricultural enterprises for 2014 are: state. bulletin]. <http://www.ukrstat.gov.ua/>

Serifi, V. et al. "Functional and Information Modeling of Production Using IDEF Methods", *Strojniski vestnik – Journal of Mechanical Engineering*. Vol. 55, no. 2 (2009): 131-140.

УДК 339.13.017:656.025.4](477)

АНАЛІЗ РИНКУ ВАНТАЖНИХ ПЕРЕВЕЗЕНЬ В УКРАЇНІ

©2018 ТРУБЕЙ О. М., ЧУТА В. О.

УДК 339.13.017:656.025.4](477)

Трубей О. М., Чута В. О. Аналіз ринку вантажних перевезень в Україні

Метою статті є визначення особливостей і тенденцій розвитку ринку вантажних перевезень в Україні. Проаналізовано сучасний стан вітчизняного ринку послуг транспортних вантажних перевезень, визначено кількісні та якісні параметри його розвитку як у цілому, так і за окремими видами транспорту. З позиції комерційних інтересів вантажовласників здійснено порівняльну характеристику переваг і недоліків використання та особливостей тарифоутворення в межах різних видів транспорту. Виокремлено лідерів ринку вантажних перевезень в Україні. З метою визначення потенційних споживачів на ринку вантажоперевезень проаналізовано основні види вантажів у сегменті внутрішніх, транзитних та експортно-імпорتنних перевезень. Проведене дослідження дозволило перекоонатися у виключно важливій ролі транспортного сектора в забезпеченні економічної безпеки України як потужного драйвера її економічного зростання. Водночас виокремлено основні проблеми, що перешкоджають більш інтенсивному використанню транспортно-логістичного потенціалу країни.

Ключові слова: транспорт, вантаж, вантажні перевезення, ринок вантажних перевезень, тарифна політика.

Рис.: 1. **Табл.:** 3. **Бібл.:** 15.

Трубей Оксана Миколаївна – кандидат економічних наук, доцент кафедри економіки та фінансів підприємства, Київський національний торговельно-економічний університет (вул. Кіото, 19, Київ, 02156, Україна)

E-mail: trubey_oksana@ukr.net

Чута Владислава Олександрівна – студентка, факультет економіки, менеджменту та психології, Київський національний торговельно-економічний університет (вул. Кіото, 19, Київ, 02156, Україна)

E-mail: chuta.vladislava96@gmail.com

УДК 339.13.017:656.025.4](477)

UDC 339.13.017:656.025.4](477)

Трубей О. Н., Чута В. А. Анализ рынка грузовых перевозок в Украине

Целью статьи является определение особенностей и тенденций развития рынка грузовых перевозок в Украине. Проанализировано современное состояние отечественного рынка услуг транспортных грузовых перевозок, определены количественные и качественные параметры его развития как в целом, так и по отдельным видам транспорта. С позиции коммерческих интересов грузовладельцев осуществлена сравнительная характеристика преимуществ и недостатков использования и особенностей тарифообразования в рамках различных видов транспорта. Выделены лидеры рынка грузовых перевозок в Украине. С целью определения потенциальных потребителей на рынке грузоперевозок проанализированы основные виды грузов в сегменте внутренних, транзитных и экспортно-импортных перевозок. Проведенное исследование позволило убедиться в исключительно важной роли транспортного сектора в обеспечении экономической безопасности Украины как мощного драйвера ее экономического роста. В то же время было выделены основные проблемы, препятствующие более интенсивному использованию транспортно-логистического потенциала страны.

Ключевые слова: транспорт, груз, грузовые перевозки, рынок грузовых перевозок, тарифная политика.

Рис.: 1. **Табл.:** 3. **Библ.:** 15.

Трубей Оксана Николаевна – кандидат экономических наук, доцент кафедры экономики и финансов предприятия, Киевский национальный торгово-экономический университет (ул. Киото, 19, Киев, 02156, Украина)

E-mail: trubey_oksana@ukr.net

Чута Владислава Александровна – студентка, факультет экономики, менеджменту та психології, Киевский национальный торгово-экономический университет (ул. Киото, 19, Киев, 02156, Украина)

E-mail: chuta.vladislava96@gmail.com

Trybei O. M., Chuta V. O. Analyzing the Freight Transport Market in Ukraine

The article is aimed at determining the features and development tendencies of the freight transport market in Ukraine. The current status of the national market of freight transport services is analyzed, quantitative and qualitative parameters of its development are determined both in general and by separate types of transport. A comparative characterization of advantages and disadvantages of use and peculiarities of tariff setting in terms of different types of transport was carried out from the standpoint of commercial interests of freight owners. The leaders of the market of freight transport in Ukraine are allocated. In order to define potential consumers in the freight transport market, the main types of goods in the segment of domestic, transit and export-import transports were analyzed. The study made possible to ascertain the critical role of the transport sector in ensuring economic security of Ukraine as the powerful driver of the country's economic growth. At the same time, the main obstacles to the more intensive use of the country's transport-logistics potential have been allocated.

Keywords: transport, freight, freight transport, freight transport market, tariff policy.

Fig.: 1. **Tbl.:** 3. **Bibl.:** 15.

Trybei Oksana M. – PhD (Economics), Associate Professor of the Department of Economics and Finance Company, Kyiv National University of Trade and Economics (19 Kioto Str., Kyiv, 02156, Ukraine)

E-mail: trubey_oksana@ukr.net

Chuta Vladislava O. – Student, Faculty of Economics, Management and Psychology, Kyiv National University of Trade and Economics (19 Kioto Str., Kyiv, 02156, Ukraine)

E-mail: chuta.vladislava96@gmail.com