

Белорусский государственный университет
пр. Независимости 4, г. Минск, 220050, Беларусь

Карпенко Валерий Михайлович, кандидат технических наук, доцент кафедры экономики и организации предприятий АПК

Белорусский государственный аграрный технический университет
пр. Независимости 99, г. Минск, 220048, Беларусь

Голуб Виктория Николаевна, студент
Белорусский государственный университет
пр. Независимости 4, г. Минск, 220050, Беларусь
e-mail: emkarpenko@mail.ru

DATA ABOUT THE AUTHOR

Karpenko Elena, PhD, Professor of International Management
Belarusian State University
pr. Nezavisimosti 4, Minsk, 220050, Belarus

Karpenko Valery, PhD, assistant professor of economics and organization of agricultural enterprises
Belarusian State Agrarian Technical University
pr. Nezavisimosti 99, Minsk, 220048, Belarus

Golub Viktoria, student
Belarusian State University
pr. Nezavisimosti 4, Minsk, 220050, Belarus
e-mail: emkarpenko@mail.ru

УДК 658:005.922.1:33

ПРО ФОРМУВАННЯ СИСТЕМИ ЕКОНОМІЧНОЇ БЕЗПЕКИ ПІДПРИЄМСТВА

**Коваленко О.В.,
Болдуєв І.С.**

Метою статті є розгляд та дослідження основних засад економічної безпеки підприємстві в сучасному світі. На основі вивчення теоретичного матеріалу дається узагальнення основних характеристиках формування системи економічної безпеки підприємства. Кожен окремий суб'єкт господарювання має за мету сталий розвиток та успішне, стабільне функціонування. Тож, захистити свої інтереси та зберегти лідерські позиції на ринку – це те, що створює передумови забезпечення економічної безпеки підприємства, управління нею. Метою системи безпеки є своєчасне виявлення і запобігання як зовнішніх, так і внутрішніх небезпек і погроз, забезпечення захищеності діяльності підприємства і досягнення ним цілей бізнесу. Кількісний і якісний аналіз можливих внутрішніх та зовнішніх загроз дозволяє зробити висновок про те, що надійний захист економіки будь-якого підприємства можливий лише при комплексному і системному підході до його організації. Забезпечення економічної безпеки підприємства вимагає створення на підприємстві власної системи безпеки або залучення спеціалізованих організацій. Система економічної безпеки підприємства має бути унікальною, самостійною, комплексною. Основним положенням є дієвість та ефективність економічної безпеки. Ефективність системи економічної безпеки підприємства має бути очевидною – результат від її запровадження повинен перевищувати витрати. Принципи, впровадження яких у систему безпеки підприємства підвищить її ефективність: системність, своєчасність, безперервність, плановість. Механізм забезпечення системи безпеки підприємства, який являє собою сукупність законодавчих актів, рушійних мотивів та стимулів, правових норм, сил та засобів, методів, заходів для досягнення цілей безпеки, є одним з найбільш значимих елементів системи безпеки. Засоби та ресурси, які використовуються, розподіляються на декілька груп: технічні, фінансові, правові, кадрові, інформаційні, інтелектуальні тощо. Основне значення системи економічної безпеки підприємства полягає в тому, що вона повинна мати попереджувальний характер. Створення надійної і дієвої системи забезпечення економічної безпеки на підприємстві є необхідними заходами, що зумовлять успішне функціонування суб'єкта господарювання у мінливому навколишньому середовищі. Ця проблема мало вивчена і потребує подальших досліджень.

Ключові слова: економічна безпека, захист, загрози, підприємство, безпечна діяльність, конкуренція.

О ФОРМИРОВАНИИ СИСТЕМЫ ЭКОНОМИЧЕСКОЙ БЕЗОПАСНОСТИ ПРЕДПРИЯТИЯ

**Коваленко Е.В.,
Болдуев И.С.**

Целью статьи является рассмотрение и исследование основных принципов экономической безопасности предприятия в современном мире. На основе изучения теоретического материала

дається обобщені основним характеристикам формування системи економічної безпеки підприємства. Кожен окремий суб'єкт господарювання має на меті постійне і успішне, стабільне функціонування. Тому, захистити свої інтереси і зберегти лідерські позиції на ринку - це те, що створює передумови забезпечення економічної безпеки підприємства, управління їм. Метою системи безпеки є своєчасне виявлення і запобігання як зовнішнім, так і внутрішнім небезпекам і загрозам, забезпечення захищеності діяльності підприємства і досягнення його цілей бізнесу. Количесний і якісний аналіз можливих внутрішніх і зовнішніх загроз дозволяє зробити висновок про те, що надійна захист економіки підприємства можлива тільки при комплексному і системному підході до організації. Забезпечення економічної безпеки підприємства вимагає створення на підприємстві власної системи безпеки або залучення спеціалізованих організацій. Система економічної безпеки підприємства повинна бути унікальною, самостійною, комплексною. Основним положенням є дійсність і ефективність економічної безпеки. Ефективність системи економічної безпеки підприємства повинна бути очевидною - результат від її впровадження повинен перевищувати витрати. Принципи, впровадження яких в систему безпеки підприємства підвищать її ефективність: системність, своєчасність, неперервність, плановість. Механізм забезпечення системи безпеки підприємства, який представляє собою сукупність законодавчих актів, рухомих мотивів і стимулів, правових норм, сил і засобів, методів, заходів для досягнення цілей безпеки, є одним з найбільш значущих елементів системи безпеки. Засоби і ресурси, які використовуються, поділяються на кілька груп: технічні, фінансові, правові, кадрові, інформаційні, інтелектуальні і тому подібні. Основне значення системи економічної безпеки підприємства полягає в тому, що вона повинна мати запобіжний характер. Створення надійної і дійсної системи забезпечення економічної безпеки на підприємстві необхідно заходи, забезпечать успішне функціонування підприємства в змінній середовищі. Ця проблема мало вивчена і потребує подальших досліджень.

Ключові слова: економічна безпека, захист, загрози, підприємство, безпечна діяльність, конкуренція.

ON THE FORMATION OF THE SYSTEM OF ECONOMIC SECURITY

Kovalenko E.V.,
Bolduev I.S.

The article is to examine and study the basic principles of economic security in today's world. Based on the study of theoretical material provides a summary of the main characteristics of the formation of the system of economic security. Every single entity has the goal of sustainable development and a successful, stable operation. So, to protect their interests and maintain its leading position in the market - this is what creates the preconditions for ensuring economic security, management. The purpose of security is the timely detection and prevention of both external and internal dangers and threats, ensure security of the company and achieve its goals of business. Quantitative and qualitative analysis of possible internal and external threats suggests that the protection of the economy of any enterprise is only possible in an integrated and systematic approach to its organization. Ensuring economic security requires the establishment of the company's own security or involvement of specialized agencies. The system of economic security must be unique, independent, comprehensive. The main provisions are the efficiency and effectiveness of economic security. The efficiency of economic security should be obvious - a result of its introduction exceed costs. The principles and their implementation in the enterprise security system will increase its efficiency, consistency, timeliness, consistency, planned character. The mechanism to ensure system security, which is a combination of legislation, the driving motives and incentives law, capabilities, methods, measures to achieve security objectives, is one of the most significant elements of the security system. Tools and resources used, divided into several groups: technical, financial, legal, personnel, information, intelligence and so on. The main importance of economic security of the system is that it should be precautionary in nature. Creating a reliable and effective system of economic security at the plant are necessary steps that will lead to the successful operation of the entity in a changing environment. This problem is poorly understood and requires further research.

Key words: economic security, protection, threat, business, safe activity, competition.

Постановка проблеми. В час розвитку ринкової економіки, появи різноманітних способів конкурентної боротьби, промислового шпигунства та несумлінної конкуренції актуальною стає проблема забезпечення економічної безпеки кожного підприємства. Кожен окремий суб'єкт господарювання має за мету стабільний розвиток та успішне, стабільне функціонування. Тож, захистити свої інтереси та зберегти лідерські позиції на ринку – це те, що створює передумови забезпечення економічної безпеки підприємства, управління нею/

Аналіз останніх досліджень і публікацій. Теоретичні аспекти оцінки та управління економічною безпекою підприємства знайшли своє відображення у зарубіжній та вітчизняній науці і практиці. Питань економічної безпеки підприємств присвятили свої наукові дослідження такі вчені, як: Абалкін Л., Балика С., Боков В., Бородіна О., Вітлінський В., Грунін О., Дарнопих Г., Довбня С., Колпаков П., Коробчинський О.,

Лоханова Н., Лянный Г., Пасічник Н., Темченко А., Терещенко О., Шемаєва Л., Ярочкин В. та ін. Проте деякі аспекти економічної безпеки підприємств в сучасних умовах господарювання потребують подальшого розкриття.

Метою статті є розгляд та дослідження основних засад економічної безпеки підприємств в сучасному світі.

Результати дослідження. В сучасному світі нестабільної політичної і соціально-економічної ситуації, інтенсивної боротьби, внутрішньокорпоративних конфліктів, промислового шпигунства, недосконалої правоохоронної системи управління підприємством вимагає формування в системі такої складової, яка зможе своєчасно реагувати на виклики зовнішнього середовища. Це обумовлює створення системи економічної безпеки підприємства.

Із наукових праць вітчизняних та зарубіжних вчених видно, що поняття економічної безпеки немає однозначного тлумачення. При розгляді сутності економічної безпеки застосовують декілька підходів та досліджують їх на різних рівнях: на національному, регіональному та галузевому рівнях, на рівні підприємств.

Шемаєва Л. Г. вважає, що зміст економічної безпеки підприємств розкривається через забезпечення реалізації стратегічних інтересів підприємства на основі використання можливостей зовнішнього середовища із застосуванням продуктивної взаємодії із суб'єктами зовнішнього середовища (рис. 1) [6]. Тож, під економічною безпекою суб'єкта господарювання пропонується вважати характеристику суб'єкта господарювання, яка відображає його здатність реалізувати власні економічні інтереси при існуючих зовнішніх умовах за допомогою захисту від теперішніх та майбутніх загроз та використанню позитивних факторів, що надає зовнішнє середовище.

Метою системи безпеки є своєчасне виявлення і запобігання як зовнішніх, так і внутрішніх небезпек і погроз, забезпечення захищеності діяльності підприємства і досягнення ним цілей бізнесу [7].



Рисунок 1. Взаємозв'язок між стратегічними економічними інтересами підприємства та забезпеченням економічної безпеки.

За визначенням Лянного Г., економічна безпека підприємства – це стан його захищеності від негативного впливу зовнішніх і внутрішніх загроз, дестабілізаційних чинників [5]. До зовнішніх загроз і чинників належать: зменшення купівельної спроможності споживачів, рівень інфляції, сезонні коливання попиту, кризи окремих галузей, протиправна діяльність кримінальних структур, конкурентів, фірм і фізичних осіб, що займаються промисловим шпигунством або шахрайством, неспроможних ділових партнерів та колишніх співробітників підприємства, а також нові технології. До внутрішніх загроз і чинників належать: вид діяльності підприємства, досвід, відповідна кваліфікація керівництва і персоналу, наявність відповідних комунікацій для підприємства, форма власності, пропорції між власним і залученим капіталом, інноваційна діяльність, організація виробництва, показники фінансового стану, ефективна маркетингова діяльність, дії співробітників підприємства, що суперечать інтересам його комерційної діяльності, наслідком яких можуть бути нанесення економічного збитку компанії, витік або втрата інформаційних ресурсів (у тому числі відомостей, що становлять комерційну таємницю), підлив її ділового іміджу в бізнес-колах, виникнення проблем у взаємовідносинах з реальними і потенційними партнерами, конфліктних ситуацій з конкурентами, правоохоронними органами і органами контролю тощо. Кількісний і якісний аналіз наведених вище загроз дозволяє зробити висновок про те, що надійний захист економіки будь-якого підприємства можливий лише при комплексному і системному підході до його організації.

Економічна самостійність суб'єкту підприємницької діяльності, цілковита відповідальність за результати своєї господарської діяльності, самостійне прийняття рішень щодо виробничого процесу, збуту, кадрової політики, тощо, вимагає від власників і керівників підприємств вживання комплексних заходів, спрямованих на забезпечення економічної безпеки всіх видів ресурсів, що залучаються для досягнення економічної і соціальної мети організації.

У цілому економічна безпека підприємства передбачає:

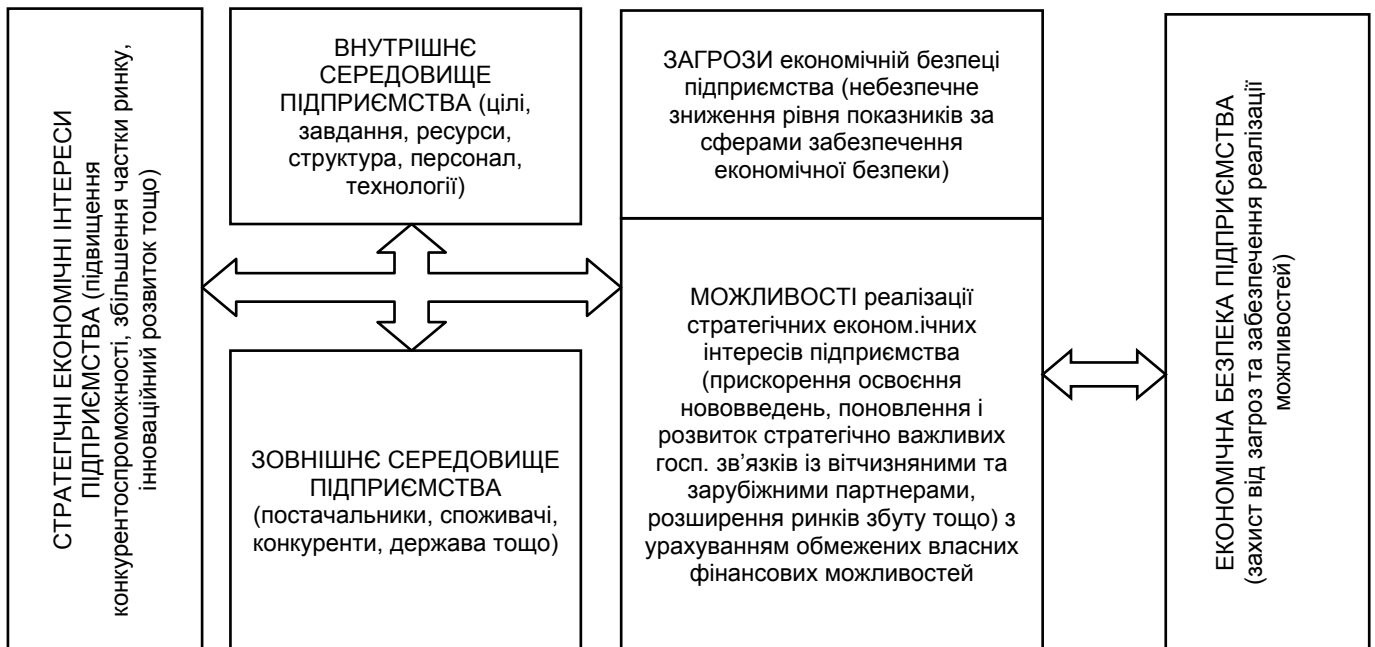
- 1) високу фінансову ефективність, незалежність і стійкість роботи підприємства;
- 2) розвиненість і конкурентоспроможність технологічної бази підприємства;
- 3) високий рівень організації управління підприємством;
- 4) жорсткий кадровий відбір;
- 5) забезпечення відповідності екологічним стандартам;
- 6) ефективний механізм правового регулювання всіх напрямків діяльності підприємства;
- 7) забезпечення інформаційної безпеки роботи підприємства;
- 8) гарантії безпеки працівників підприємства, а також збереження їх майна та професійних інтересів [4].

Якщо розглядати взаємопов'язані напрями ефективної системи економічної безпеки підприємства, можна виділити наступні:

- безпеку господарських об'єктів: збереження і охорона матеріальних цінностей, будівель, споруд, техніки, обладнання, товарних запасів, сировини, фінансових ресурсів;
- інформаційну безпеку: захист інформаційних ресурсів, програмних засобів, а також об'єктів інтелектуальної власності, суворий контроль за прийманням, передаванням та зберіганням інформації, захист комерційної таємниці;
- юридичну безпеку: захист від порушень закону самим підприємством та порушень, спрямованих проти нього;
- безпеку персоналу, техніку безпеки.

Створення на підприємстві власної системи безпеки залежить від чинної в державі законодавчої бази, від обсягу матеріально-технічних і фінансових ресурсів, виділених керівниками підприємств, від розуміння кожним з працівників важливості гарантування безпеки бізнесу, а також від досвіду роботи керівників служб безпеки підприємств, метою функціонування якої є своєчасне виявлення і запобігання небезпекам і загрозам, забезпечення досягнення підприємством мети діяльності. Забезпечення економічної безпеки підприємства вимагає створення на підприємстві власної системи безпеки. Даючи характеристику системи економічної безпеки підприємства, слід спочатку визначити деякі методологічні положення [1] (рис.2):



Рисунок 2. Характеристика системи економічної безпеки підприємства.

1. Система економічної безпеки підприємства не може бути шаблонною. Вона має бути унікальною на кожному підприємстві, оскільки залежить від особливостей кожного підприємства (рівня розвитку, структури, величини, виробничого потенціалу та ефективності його використання, напряму діяльності, кваліфікації кадрів, виробничої дисципліни, конкурентного середовища, місця розташування, ризикованості виробництва, наявності секретних матеріалів та ступеня їх секретності тощо).

2. Система безпеки підприємства повинна бути самостійною, відокремленою від аналогічних систем інших виробничих одиниць. Але її відокремленість відносна. Багато завдань, які постають перед системою безпеки підприємства, не можуть бути виконані самостійно, без необхідних рішень, що приймаються на більш високому рівні, передусім на державному. Служба безпеки конкретного підприємства залежить також від активності протидії служб безпеки конкурентів та, в першу чергу, від їх розвідувальних підрозділів. Вона створюється та функціонує на основі прийнятих законодавчих в країні актів, наявності та можливості придбати засоби захисту, рівня підготовки та кваліфікації кадрів тощо.

3. Система безпеки підприємства повинна бути комплексною. Вона покликана забезпечити безпеку економічну, науково-технічну, кадрову, інтелектуальну екологічну, інформаційну, фізичну, техногенну, пожежну, зв'язку тощо. Враховуючи перераховане, до складу системи економічної безпеки повинні входити відповідні елементи, органи, сили, засоби. Лише комплексність системи економічної безпеки може забезпечити відповідну надійність безпеки підприємства.

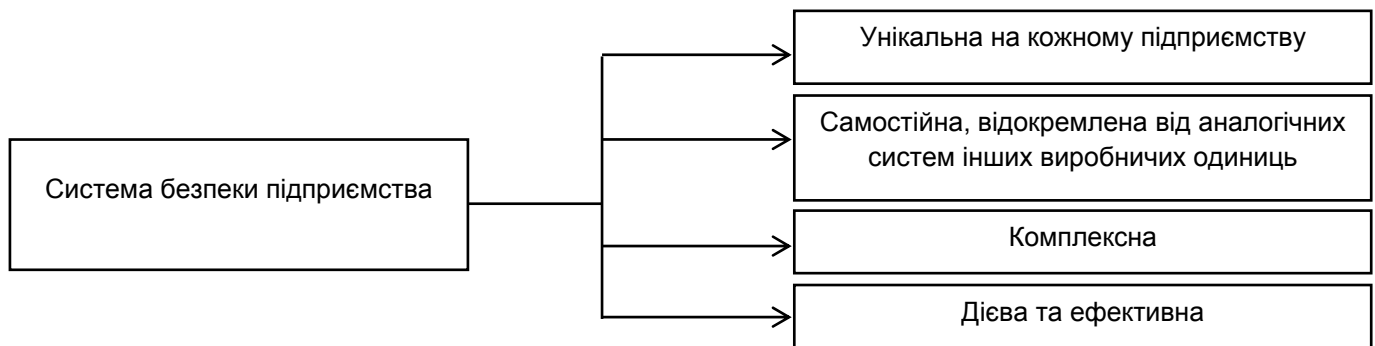
4. Але основним положенням є дієвість та ефективність економічної безпеки, оскільки унікальність, самостійність та комплексність системи економічної безпеки не дає жодної гарантії, що ця система буде діяти, окрім того, діяти ефективно.

Створення системи безпеки підприємства та організація її успішного функціонування повинні ґрунтуватись на методологічних основах наукової теорії безпеки. Повинні бути визначені цілі системи безпеки підприємства: що необхідно здійснити, чого слід досягти; які завдання необхідно вирішити для досягнення поставлених цілей; які основні функції системи безпеки підприємства – визначити коло діяльності цієї системи. Система безпеки будується на основі певних наукових принципів. Все це слугує методологічною основою створення системи безпеки підприємства.

Ефективність системи економічної безпеки підприємства має бути очевидною – результат від її запровадження повинен перевищувати витрати. Це може бути як зниження збитків, так і вдало зайнята позиція на ринку, як запроваджені нові технології, так і запобігання розкраданню майна.

Систему економічної безпеки підприємства можна визначити як взаємозв'язану сукупність спеціальних структур, засобів, методів і заходів, які забезпечують безпеку бізнесу від внутрішніх і зовнішніх загроз. У цьому контексті систему можна охарактеризувати комплексом управлінських, страхових, правових, економічних, охоронних, режимних, судово-правових та інших заходів із захисту бізнесу від незаконних посягань, мінімізації або уникнення матеріальних та інших утрат [3].

До найбільш значних завдань системи економічної безпеки підприємства можна віднести:

- 1) створення власної служби безпеки чи залучення спеціалізованих організацій;
- 2) співпраця з правоохоронними органами з метою запобігання та припинення правопорушень, спрямованих проти інтересів суб'єкту господарювання;
- 3) виявлення реальних та прогнозування потенційних небезпек та загроз;
- 4) пошук та надання необхідних для забезпечення безпеки підприємств ресурсів та засобів;
- 5) недопущення проникнення на підприємство економічної розвідки конкурентів, організованої злочинності й окремих осіб із протиправними намірами;

Найважливішими функціями системи економічної безпеки підприємства можна назвати:

- 1) забезпечення захисту прав і інтересів підприємства, його персоналу та майна;
- 2) збір, аналіз, оцінка інформації про можливі небезпеки і загрози;
- 3) створення сприятливого конкурентного середовища;
- 4) виявлення, попередження і припинення можливої протиправної та іншої негативної діяльності співробітників підприємства на шкоду його безпеці.

Основними принципами, впровадження яких у систему безпеки підприємства підвищить її ефективність, є [2]:

1) системність – створення такої системи безпеки, яка забезпечила б захищеність підприємства, його майна, персоналу, інформації, різних сфер діяльності від небезпек і загроз, форс-мажорних обставин. У забезпеченні безпеки підприємства повинні брати участь всі співробітники підприємства. Організаційною формою комплексного використання сил і засобів повинна стати програма забезпечення безпеки підприємства;

2) своєчасність – виявлення різних деструктивних чинників, вживання заходів щодо запобігання їхній шкідливій дії і нанесення збитку підприємству;

3) безперервність – система безпеки повинна бути побудована так, щоб вона діяла постійно, захищаючи інтереси підприємства в умовах ризику;

4) плановість – організованість у функціонування системи безпеки. Діяльність щодо забезпечення безпеки організовується на основі єдиного задуму, визначено в комплексній програмі та конкретних планах за окремими напрямками і підвидами безпеки. Принцип комплексності передбачає створення такої системи безпеки, яка всебічно забезпечить захищеність підприємства, його майна, персоналу, різних сфер діяльності від будь-яких небезпек та загроз. Система безпеки, її засоби та дії повинні бути повномірними для забезпечення економічної, кадрової, науково-технічної, інтелектуальної, екологічної, пожежної видів безпек. Для ефективного забезпечення безпеки підприємства всі співробітники підприємства повинні бути залучені до діяльності із забезпечення безпеки підприємства.

Основними елементами системи економічної безпеки підприємства є:

- 1) захист комерційної таємниці і конфіденційної інформації;
- 2) комп'ютерна безпека;
- 3) внутрішня безпека;
- 4) безпека будівель і споруд;
- 5) фізична безпека;
- 6) технічна безпека;
- 7) безпека зв'язку;
- 8) безпека перевезень вантажів і осіб;
- 9) екологічна безпека;
- 10) протипожежна безпека;
- 11) конкурентна розвідка тощо.

Механізм забезпечення системи безпеки підприємства, який являє собою сукупність законодавчих актів, рушійних мотивів та стимулів, правових норм, сил та засобів, методів, заходів для досягнення цілей безпеки, є одним з найбільш значимих елементів системи безпеки.

Засоби та ресурси, які використовуються, розподіляються на декілька груп: технічні, фінансові, правові, кадрові, інформаційні, інтелектуальні тощо. Наприклад, за допомогою технічних засобів, таких як відео-, радіоапаратура, охоронно-пожежні системи тощо вирішують завдання щодо спостереження за об'єктами. За допомогою кадрових заходів залучається кваліфікований персонал, проводяться професійні перепідготовки. Фінансові засоби необхідні для придбання технічних пристроїв безпеки, утримання служби безпеки, підготовки кадрів, стимулювання праці. Таким же чином за призначенням використовуються й інші сили та засоби.

Принципи побудови системи економічної безпеки підприємства охоплюють наступні етапи:

- аналіз специфіки діяльності підприємства, зайнятої ринкової позиції, вивчення кадрової політики;
- вивчення наявних чи можливих зовнішніх і внутрішніх загроз безпеці підприємства, вірогідності кризових ситуацій, можливостей усунення їх причини;
- аудит існуючої системи захисту, засобів із забезпечення безпеки, аналіз їх ефективності;
- формування вимог до нової системи економічної безпеки підприємства: проектування плану по усуненню існуючих недоліків, розрахунок усіх видів необхідних ресурсів;
- прийняття управлінських рішень щодо впровадження нової системи та фінансування її діяльності;
- формування та впровадження нової системи економічної безпеки – створення власної служби безпеки чи залучення спеціалізованих організацій, ознайомлення персоналу;
- оцінка ефективності сформованої системи, усунення виявлених на початкових стадіях недоліків.

Вищенаведена методика формування системи економічної безпеки не існуватиме без постійного контролю, аналізу виконаних дій чи недоліків. Вона передбачає також моніторинг ринку з метою своєчасного виявлення недобросовісних конкурентів, появу на ринку певної продукції, запровадження нових технологій. Система має бути гнучкою для пристосування і реагування зміни в законодавчому полі, готовою для змін при отриманні певної інформації.

Основне значення системи економічної безпеки підприємства полягає в тому, що вона повинна мати попереджувальний характер, а основними критеріями оцінки її надійності та ефективності є:

- забезпечення стабільної роботи підприємства, збереження і примноження фінансів і матеріальних цінностей;
- попередження кризових ситуацій, у тому числі різних надзвичайних подій, пов'язаних з діяльністю «зовнішніх» або «внутрішніх супротивників» [6].

Комплексність забезпечення економічної безпеки підприємства, стабільне зростання її рівня, захист життєво важливих інтересів підприємства, унеможливлення неправомірного втручання зовнішніх негативних факторівщо можуть призвести до істотних економічних втрат можливі лише за умови спільної інтегрованої, оперативної, роботи всіх підрозділів суб'єкта господарювання.

Висновки і перспективи подальших досліджень

Отже, можна зробити висновок, що створення надійної і дієвої системи забезпечення економічної безпеки на підприємстві є необхідними заходами, що зумовлять успішне функціонування суб'єкта господарювання у мінливому навколишньому середовищі.

Ефективна система економічної безпеки підприємства покликана створити умови для повноцінної діяльності підприємства, досягнення цілей бізнесу в умовах конкуренції та господарського ризику, шляхом своєчасного виявлення та зменшення наслідків негативного впливу різноманітних небезпек та загроз та забезпечення економічного зростання в майбутньому.

Список використаних джерел

1. Грунин О. А., Грунин С. О. *Экономическая безопасность организации*. – СПб. : Питер. – 2002. – 160 с.
2. Колпаков П. А. *Концептуальные основы экономической безопасности фирмы : автореф. дис. ... канд. экон. наук / П. А. Колпаков*. – М., 2007. – 25 с.
3. Коробчинський О. Л. *Методика формування системи економічної безпеки підприємства / О. Л. Коробчинський // Актуальні проблеми економіки*. – 2009. – № 4. – С. 41-45.
4. Лоханова Н. *Система управління станом економічної безпеки підприємства : проблемні питання, концепція розвитку / Н. Лоханова // Економіст*. – 2005. – №2. – С. 52 -56.
5. Лянной Г. *Система экономической безопасности предприятия / Г. Лянной // ВOS – журнал о личной и коммерческой безопасности*. – 2006. – №7. – С. 16-19.
6. Шемаєва Л. Г. *Економічна безпека підприємств у стратегічній взаємодії з суб'єктами зовнішнього середовища: автореф. дис. д-ра. экон. наук / Л. Г. Шемаєва. Ун-т економіки та права «КРОК»*. – К. : 2010. – 39 с.
7. Ярочкин В. И. *Система безопасности фирмы*. – М. : Изд-во «Ось-89». – 2003. – 352 с.

References

1. Hrunyn O.A., Hrunyn S.O. *Economic security organization*. – SPb. : Pyter. – 2002. – 160 s.
2. Kolpakov P.A. *Conceptual bases of economic security company : avtoref. dis. ... kand. ekon. nauk*. – M., 2007. – 25 s.

3. Korobchinskiy O.L. *Methods of forming a system of economic security* // *Aktualni problemi ekonomiki*. – 2009. – № 4. – S. 41-45.
4. Lohanova N. *The control system as economic security: issues, the concept of* / N. Lohanova // *Ekonomist*. – 2005. – № 2. – S. 52 -56.
5. Lyannoy G. *Enterprise economic security system* // *BOS – zhurnal o lichnoy i kommercheskoy bezopasnosti*. – 2006. – № 7. – S. 16-19.
6. Shemaeva L.G. *Economic security in a strategic interaction with the subjects of the environment* : avtoref. dis. d-ra. ekon. nauk. *Un-t ekonomiki ta prava «KROK»*. – K. : 2010. – 39 s.
7. Yarochkin V.I. *Security firms*. – M. : Izd-vo «Os-89». – 2003.– 352 s.

ДАНИ ПРО АВТОРІВ

Коваленко Олена Валеріївна, д.е.н., професор кафедри економіки підприємства
Болдуєв Ігор Сергійович, магістрант
Запорізька державна інженерна академія
просп. Леніна, 226, м.Запоріжжя, 69000, Україна
e-mail: ap0005aa@mail.ru

ДАНИЕ ОБ АВТОРАХ

Коваленко Е.В., д.э.н., профессор кафедры экономики предприятия
Болдуев Игорь Сергеевич, магистрант
Запорожская государственная инженерная академия
просп.Ленина, 226, г.Запорожье, 69000, Украина
e-mail: ap0005aa@mail.ru

DATA ABOUT THE AUTHOR

Kovalenko Elena Valeriivna, doctor of economic science, professor head of the Economy Enterprise department

Bolduev Igor, Master's Degree student
Zaporozhye State Engineering Academy
Lenin Avenue, 226, Zaporizhia, 69000, Ukraine
e-mail: ap0005aa@mail.ru

УДК 332.821(470.61)

МЕТОДИКА КОМПЛЕКСНОЇ ОЦІНКИ ДОСТУПНОСТІ ЖИТЛОВО-КОМУНАЛЬНИХ ПОСЛУГ ДЛЯ НАСЕЛЕННЯ

Кракашова О.А.

Ключові слова: житло, житлово-комунальні послуги, доступність житлово-комунальних послуг, платоспроможність населення.

МЕТОДИКА КОМПЛЕКСНОЙ ОЦЕНКИ ДОСТУПНОСТИ ЖИЛИЩНО-КОММУНАЛЬНЫХ УСЛУГ ДЛЯ НАСЕЛЕНИЯ

Кракашова О.А.

Предметом исследования является жилищно-коммунальные услуги для населения; цель заключается в поиске путей обеспечения их доступности.

Методологической основой статьи стали общенаучные методы познания, концептуальные положения современных экономических теорий.

Результаты работы: Описанная методика основана на информационной модели доступности жилищно-коммунальных услуг для населения, разработанной в рамках модели комплексной оценки доступности жилья для населения. Она включает 3 составляющие: физическая, экономическая и информационная доступность. Представляет собой иерархию факторов, оценивающих каждую из составляющих, посредством набора показателей.

Выводы: В процессе исследования проанализирован и обобщен имеющийся опыт оценки доступности ЖКУ для населения. Учтены особенности российской статистики, в части периодической смены методологии расчета отдельных статистических показателей, вследствие чего образуются существенные пропуски в динамических рядах некоторых показателей. В результате исследования получен набор показателей, оценивающих доступность ЖКУ в комплексе трех ее составляющих, причем каждый из показателей преследует свои оценочные цели.

Ключевые слова: жилье, жилищно-коммунальные услуги, доступность жилищно-коммунальных услуг, платежеспособность населения.