

## ПРАСЛОВ'ЯНИ, КЕЛЬТИ ТА GERMANЦІ НА ДЕСНІ ТА СЕЙМІ

*Пам'ятки типу Харівка – особлива група зарубинецької культури пізнього латенського (передримського) періоду, що відрізняється наявністю значного числа центральноєвропейських елементів. На західні імпульси також вказують знахідки у середній течії Десни гривень-коронок, типових для ясторфської культури Північної Німеччини та Данії. З пам'яток типу Харівка, очевидно, пов'язаний дружинний Мутинський могильник, кремаційні поховання якого супроводжувались набором зброї, бронзовими посудинами тощо. Наконечники списів, мечі, умбони щитів та шоломи знаходять аналогії в пам'ятках латенського кола Центральної та Західної Європи. Археологічні матеріали свідчать про складність історичних, етнічних і культурних процесів, що відбувались на території Дніпровського Лівобережжя на рубежі ер.*

*Ключові слова: кельти, германці, праслов'яни, зарубинецька культура, пам'ятки типу Харівка, дружинний могильник, пізній латенський (передримський) період.*

Очевидно, кожна етнічна група, що існувала колись на теренах України, залишила свій слід в сучасному українському народі. Втім, їхній внесок в етногенез українців досить різний.

Десь на межі III/II ст. до н.е. на основі низки місцевих археологічних культур, на яку нашарувались елементи, привнесені мігрантами із заходу – кельто-германськими племенами Центральної Європи – виникає низка так званих латенізованих культур. Найбільш східне положення серед них займає зарубинецька культура, пам'ятки якої відомі на Прип'яті, у Середньому та Верхньому Подніпров'ї, а також на Десні та Сеймі. Підосновою зарубинецької культури вважається кілька груп старожитностей пізньоскіфського часу, на які наклалась «латенська (кельтська) вуаль», внаслідок чого виникає зовсім нове етнокультурне явище<sup>1</sup>. Як встановлено археологічними дослідженнями останніх десятиліть, подальший розвиток традицій зарубинецької культури в кінцевому рахунку призводить до появи на історичній арені старожитностей середини I тис. н.е., що належали склавинам і антам, тобто ранньосередньовічним слов'янам. Отже, носіїв зарубинецької культури цілком можна вважати праслов'янами<sup>2</sup>.

Тим не менш, у кожній локальній зарубинецькій групі можна помітити поєднання як місцевих, так і західних, центральноєвропейських, елементів. Особливо яскраво це помітно у басейні середньої течії р. Сеймі, у так званій групі пам'яток типу Харівка, що отримали назву за одним з поселень під м. Путивль Сумської обл. За результатами наших досліджень початку 1990-х рр. кількість пам'яток типу Харівка складала близько 20 (рис. 1). На чотирьох поселеннях (Красне 4, Чаплищі 3, Пересипки 1, Литвиновичі 3) у 1991–1992 рр. були проведені стаціонарні розкопки. На загальному тлі зарубинецької культури пам'ятки типу Харівка виглядають досить своєрідно. Будучи найсхіднішим із її локальних варіантів, вони в той же час відрізняються найбільш численними і виразними західними елементами у складі керамічного комплексу. Якщо частина форм кухонних і столових посудин характерна для зарубинецької культури, передусім для її середньодніпровського варіанту, то друга частина посуду пов'язана за походженням із центральноєвропейським культурним колом, насамперед із ясторфською культурою, поширеною переважно на території Північної Німеччини<sup>3</sup>.

Наявність двох компонентів у матеріальній культурі пам'яток зарубинецького часу Середнього Посейм'я свідчить про складність етнічних процесів у цьому регіоні. Можна припустити, що до складу місцевого населення входили як представники зарубинецьких племен Середнього Подніпров'я, так і кельтізованих германських груп (носіїв ясторфської культури) Середньої Європи. Останні здійснили далеку подорож, пройшовши із заходу на схід крізь територію таких латенізованих угруповань, як пшеворська і зарубинецька культури, але, тим не менш, зберегли певні притаманні їм етнографічні риси, принаймні, у характерних типах посуду. Саме виразні центральноєвропейські елементи відрізняють пам'ятки типу Харівка з-поміж інших локальних



Рис. 1. Пам'ятки типу Харівка: а – поселення, б – поховальні комплекси. 1 – Любитове 2; 2 – Червоний Ранок; 3 – Мутин; 4 – Литвиновичі 3; 5 – Глухів; 6 – Банчі 3; 7 – Красне 4; 8 – Красне 2; 9 – Пруди; 10 – Путивль; 11 – Пешків; 12 – Харівка; 13 – Калище; 14 – Пересипки; 15 – Пересипки 1; 16 – Пересипки 2; 17 – Чаплиці 3; 18 – Волинцеве; 19 – Іванівка 1; 20 – Нова Слобода; 21 – Мар'янівка; 22 – Октябрьське 2.

хідки поблизу с. Гребля та п'ять – біля с. Леськи) (рис. 2). Це найбільша концентрація подібних знахідок у Східній Європі. Ареал таких своєрідних прикрас охоплює насамперед територію від Вісли до Ютландського півострова, причому вони найбільш типові саме для ясторфської культури<sup>6</sup>.

Яскравим підтвердженням потужних контактів Середнього Посейм'я з Центральною Європою стала знахідка наприкінці 2009 р. О. Лебедем між сс. Мутин і Камінь Кролевецького р-ну Сумської обл. кремаційного воїнського поховання з багатим інвентарем. Посудина, що містила рештки кремації у бронзовому відерці (сітулі) та інші речі, дуже близька за формою і орнаментациєю урні з Пересипок<sup>7</sup>.

Навесні 2010 р. за допомогою О. Лебеда і директора Кролевецького краєзнавчого музею А. В. Карася місце знахідки було обстежене Лівобережною експедицією Інституту археології НАН України (начальник Г. В. Жаров, науковий керівник Р. В. Терпиловський). Як з'ясувалось, виявлене поховання належало до компактного могильника, що містив 13 поховань з тілоспа-

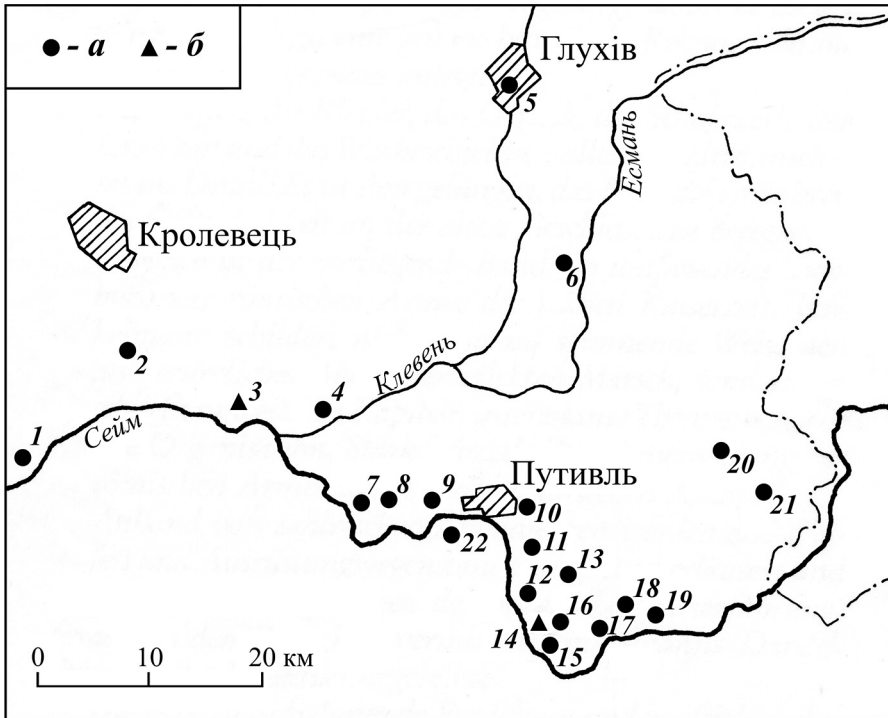
варіантів зарубинецької культури.

Зазначимо також, що до останнього часу пам'ятки типу Харівка були представлені лише матеріалами поселень. Єдиною поховальною пам'яткою був комплекс біля с. Пересипки, випадково виявлений недалеко від Путивля ще 1936 р.<sup>4</sup>. Після робіт на згаданих вище поселеннях виникло тверде переконання про зв'язок із ними поховання з Пересипок. Дійсно, знайдена там урна за стилем оформлення явно належить до другої групи кераміки Середнього Посейм'я<sup>5</sup>.

На західні імпульси періоду формування латенізованих культур також вказує низка знахідок коронкоподібних гривень з болот у середній течії Десни (дві зна-



Рис. 2. Бронзова шийна гривня-коронка з басейна Десни (Леськи 1).

ленням. Досліджений Мутинський могильник у багатьох відношеннях є унікальним явищем не лише для Східної, але й Центральної Європи. У першу чергу це визначається тим, що всі поховання – кремації в урнах – очевидно, належали воїнам-професіоналам високого рангу<sup>8</sup>.

Кожне поховання супроводжувалося набором зброї, що включав, як правило, зігнуті меч і наконечник списа, а також умбон (чи його частину). Усі категорії зброї знаходять досить близькі аналогії серед матеріалів багатих зброєю пшеворської та оксивської культур на території Польщі, проаналізованих в узагальнюючих монографіях польських дослідників<sup>9</sup>. Частина речей подібна низці знахідок із більш віддалених земель – Західної Європи, Скандинавії та Подунав'я.



Рис. 3. Мутин. Поховання 8А. Інвентар: 1–7 – залізо, 8 – чорнолощена керамічна посудина.

Загалом у похованнях Мутина виявлено 21 наконечник від списів і дротиків та 14 двосічних довгих мечів. Особливий інтерес, на наш погляд, мають кілька предметів озброєння, що знаходять виразні аналогії серед латенських старожитностей. Зокрема, асиметричний наконечник списа з поховання 3 орнаментовано шестикутниками у вигляді бджолиних стільників. Прикраснення наконечників списів доволі поширене на кельтській території. В культурах германського кола, в тому числі пшеворській, ця традиція зустрічається у вигляді геометричних візерунків.

Усі мечі деформовані, в основному згорнуті кілька разів «пакетом» разом з піхвами. У більшості випадків збереглися частини пластинчастих залізних піхов. Ажурна лицева сторона пі-

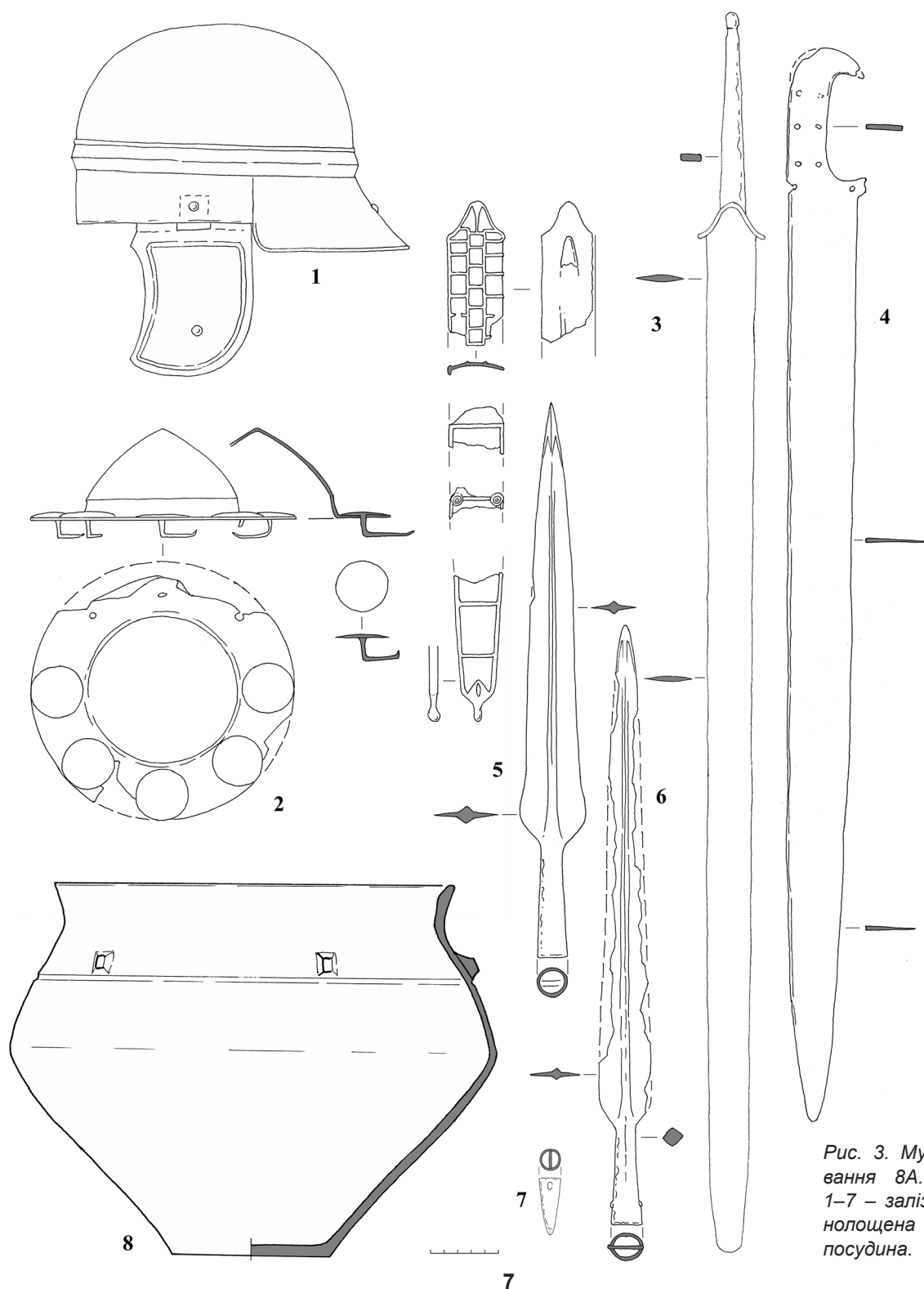

Рис. 4. Мутина. Поховання 8А (1-6) та 8Б (7-20). Інвентар: 1-14, 16-20 – залізо, 15 – бронзова сітула із залізними дужкою та петлями.



хов у нижній частині звичайно складалась з поперечних перегородок і фігурного наконечника. Вкрий цікавою є знахідка кількох піхов, прикрашених у стилі, що імітує ажурну техніку *opus interrasile*.

На думку польських дослідників, більшість мечів латенського типу (якщо не всі) є найбільш масовою категорією кельтського імпорту у ареалі пшеворської та оксивської культур. На кельтське походження вказують як форма самої зброї, так і складна технологія виготовлення клинків. Однак особливою досконалістю відрізняються ажурні металеві (як бронзові, так і залізні) частини піхов, технологія виробництва яких була надто складна для пшеворських і оксивських ковалів<sup>10</sup>.

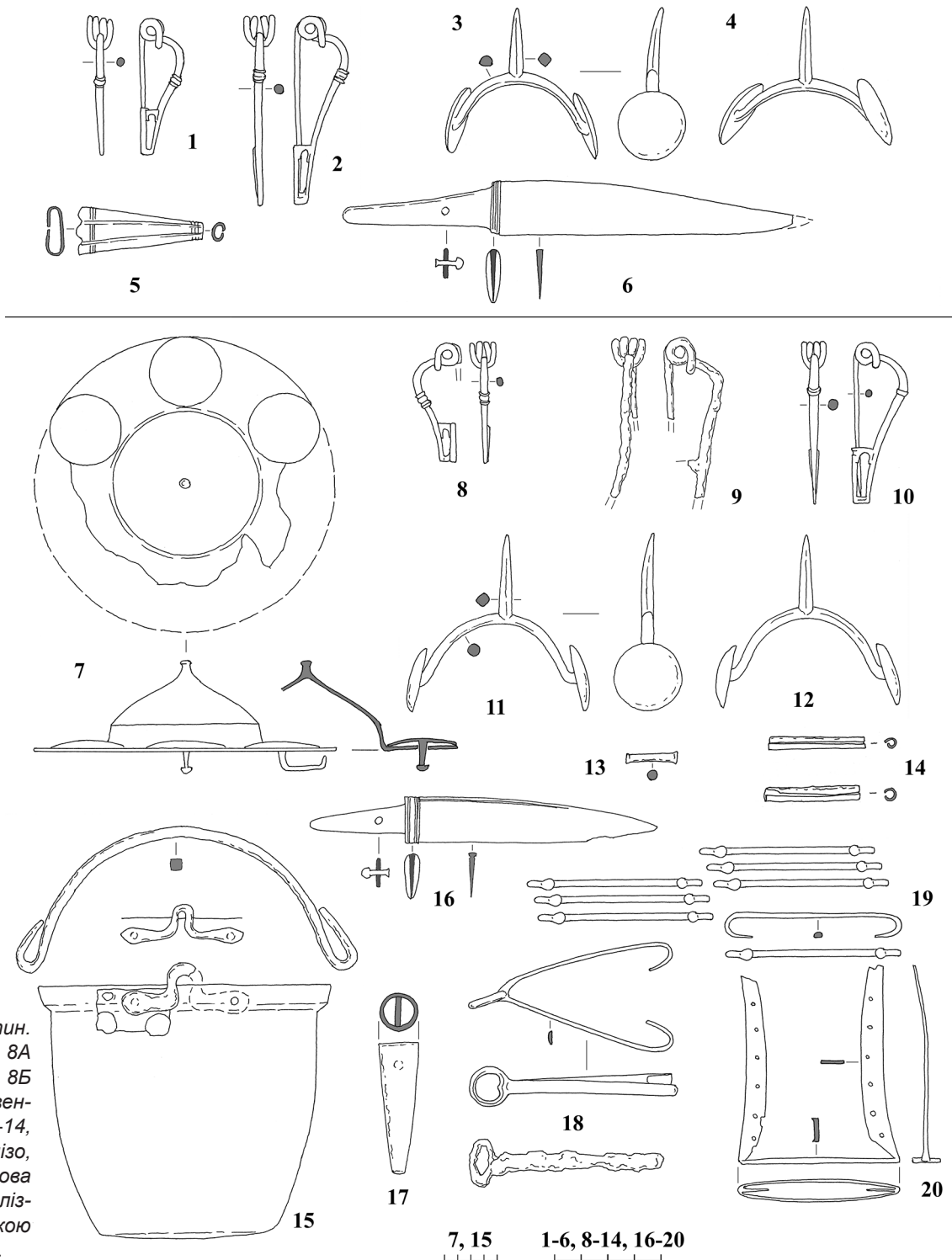
Захисна зброя представлена залізними умбонами щитів, які були присутні у кожному похованні. Деякі з них сильно деформовані і погано збереглись. Очевидно, за принципому *pars pro toto* у деякі поховання поклали лише по кілька блях, якими умбон кріпився до щита, або фрагмент обода. Як правило, умбон кріпився до щита великими (діаметром до 6 см) шістьма бляхами, інколи блях було вісім чи 12 (діаметром близько 2 см). Аналогії мутинським умбонам можна знайти у Скандинавії та Західній Європі. Зокрема, предмет, аналогічний умбону з шипом та 12-ма бляхами з поховання 3, походить з відомого галльського оппидума Алезія<sup>11</sup>.

Захисне спорядження представлено також унікальними не лише для Східної, але й Центральної Європи, п'ятьма залізними шоломами. У двох похованнях вони використані як урни, вставлені в керамічні посудини. В цілому шоломи належать до пізнього східнокельтського типу, так званому *Novo Mesto*, поширеному від Франції та Швейцарії до Словенії<sup>12</sup>.

У більшості випадків комплекс військового спорядження доповнювався шпорами, бойовими ножами, частинами поясів або портупей (кільцями і застібками), фібулами та ін. (рис. 3, 4).

Престижний характер поховань підкреслювали різноманітні посудини, які служили урнами. Це чорнолощені керамічні посудини, подібні до знахідок із пам'яток типу Харівка, а також бронзові посудини. Можна припустити, що набір металевих посудин з Мутина за походженням поділяється на дві групи. Кельтськими ремісниками, очевидно, зроблені більшість сітул із залізними петлями і дужками, а також казан із залізним верхом і двома кільцеподібними ручками. З римських майстерень, ймовірно, вийшли дві вишукані сітули з бронзовими аташами і дужками, а також тази з опуклим дном. Близькі аналогії низці мутинських посудин відомі на території *Germania libera* в пізньолатенський і ранньоримський час<sup>13</sup>.

Поховальний обряд Мутина знаходить найближчі відповідності серед таких латенізованих культур північно-західного кола, як пшеворська і оксивська. Саме для них характерні урнові кремації, що супроводжуються ритуально погнутою або поламанною зброєю (передусім наконечниками списів і мечами). За даними П. Лучкевича, окремі екземпляри і набори різноманітної зброї зафіксовані приблизно в двохстах пшеворських і ста оксивських похованнях латенського (передримського) часу, причому як урни для перепалених кісток імпортовані бронзові посудини використані в 10 похованнях із зброєю (рис. 5)<sup>14</sup>. Разом із тим, поховання воїнів у пшеворських і оксивських могильниках розташовані поряд із захороненнями пересічного населення, які й складають більшість. Лише поодинокі поховання містять повний комплект озброєння, до якого входили меч, спис, щит тощо. Нагадаємо, що кожне з мутинських поховань супроводжувалося саме таким набором зброї. Крім того, наявність у похованнях шпор, на думку польських дослідників, свідчить про високий, «офіцерський», статус небіжчиків у військовій ієрархії. Цікаво відмітити, що парні шпори на території Польщі у цей час зустрічаються нечасто, тоді як у Мутинському могильнику вони знайдені у восьми комплексах. Показово також, що у Польщі знайдено лише один кельтський шолом, в той час як з Мутина походять аж п'ять.

Численний інвентар поховань, зокрема, такі «вузькі» хронологічні індикатори як 13 фібул-застібок, дозволяє досить надійно датувати вказані комплекси Мутинського могильника. Ймовірно, поховання Мутинського могильника в цілому синхронні у рамках фіналу передримського часу А3 і були здійснені в діапазоні від середини I ст. до н. е. до початку I ст. н. е., тяжіючи, швидше за все, до рубежу ер<sup>15</sup>.

Втім, слід мати на увазі, що в цей час відбувається археологізація похоронного інвентаря, тобто речі, які входять до його складу, стають частиною «мертвої» культури. Проте, очевидно, що до цього низку предметів використовували досить довго та інтенсивно, про що, наприклад, свідчать сліди ремонту на половині відерець, а також сильно спрацьовані петлі сітули з поховання 2.

Безумовно, бронзові та парадні керамічні посудини, використані як урни, а також комплекс зброї та військового спорядження, свідчать про високий соціальний статус похованих. Порівняно невелике число поховань із престижним інвентарем та ізольований характер могильника,



Рис. 5. Поховання зі зброєю у бронзових посудинах на території європейського Barbaricum у пізньому передримському періоді: 1 – одне поховання, 2 – два поховання, 3 – три і більше поховань, 4 – Мутинський могильник.

очевидно, свідчать, що тут поховані представники військової дружини. Хто ж були ці «вікінги до вікінгів»? На «західне» походження дружинників, прибулих на Сейм, у першу чергу, вказує комплекс озброєння, типовий для ряду культур пізньолатенського кола. Як відомо, ним користувалися не лише етнічні кельти, але й інші носії латенізованих культур, додаючи іноді власні зразки «національної» клинкової зброї: гето-даки – серпоподібний меч-сіку, германці – прямий однолезовий меч-сакс тощо. Саме таким був однолезовий меч з подвійного поховання 8, що належало «братом по зброї». Він мав руків'я з отворами для кріплення бокових накладок. Піхви меча, судячи за залізними деталями, що збереглися, складались з двох дерев'яних пластин, з'єднаних поперечними С-подібними скрепами та сплющеним закінченням (рис. 3, 4). Аналогічні вироби, типові для оксивської та, у меншій мірі, пшеворської культури, можуть свідчити про германське походження дружини або принаймні окремих її членів<sup>16</sup>. У якості робочої гіпотези можна припустити появу на Сеймі одного із загонів бастарнів (кельто-германців?), відомих, зокрема, за подіями 29 р. до н.е. на Нижньому Дунаї<sup>17</sup>.

Синхронність здійснених поховань, можливо, свідчить, що дружинники загинули в одній із битв. Поки нема жодних натяків, які допомогли б відповісти на питання, з ким і через що вони воювали. У той же час, поховані воїни, ймовірно, здобули перемогу – носії пам'яток типу Харівка поховали їх з дотриманням усіх деталей ритуалу, не зважаючи на витрати, на окремому могильнику.

На жаль, писемних згадок про ці події не залишилось, на відміну від «Записок про галльську війну» Гая Юлія Цезаря чи події на Дунаї. Тим не менш, археологічні матеріали красномовно говорять про складність історичних, етнічних і культурних процесів, що відбувались на просторах Дніпровського Лівобережжя на рубежі ер. Вони свідчать, що в етногенезі праслов'ян як далеких пращурів українського народу брали участь не лише місцеві племена, але й вихідці з віддалених земель Центральної Європи – кельти та германці. Певною мірою ситуація, зафіксована матеріалами Мутина, нагадує відомі походи вікінгів кінця I тис. н.е., але події, про які йшла мова, відбулись майже на тисячу років раніше.

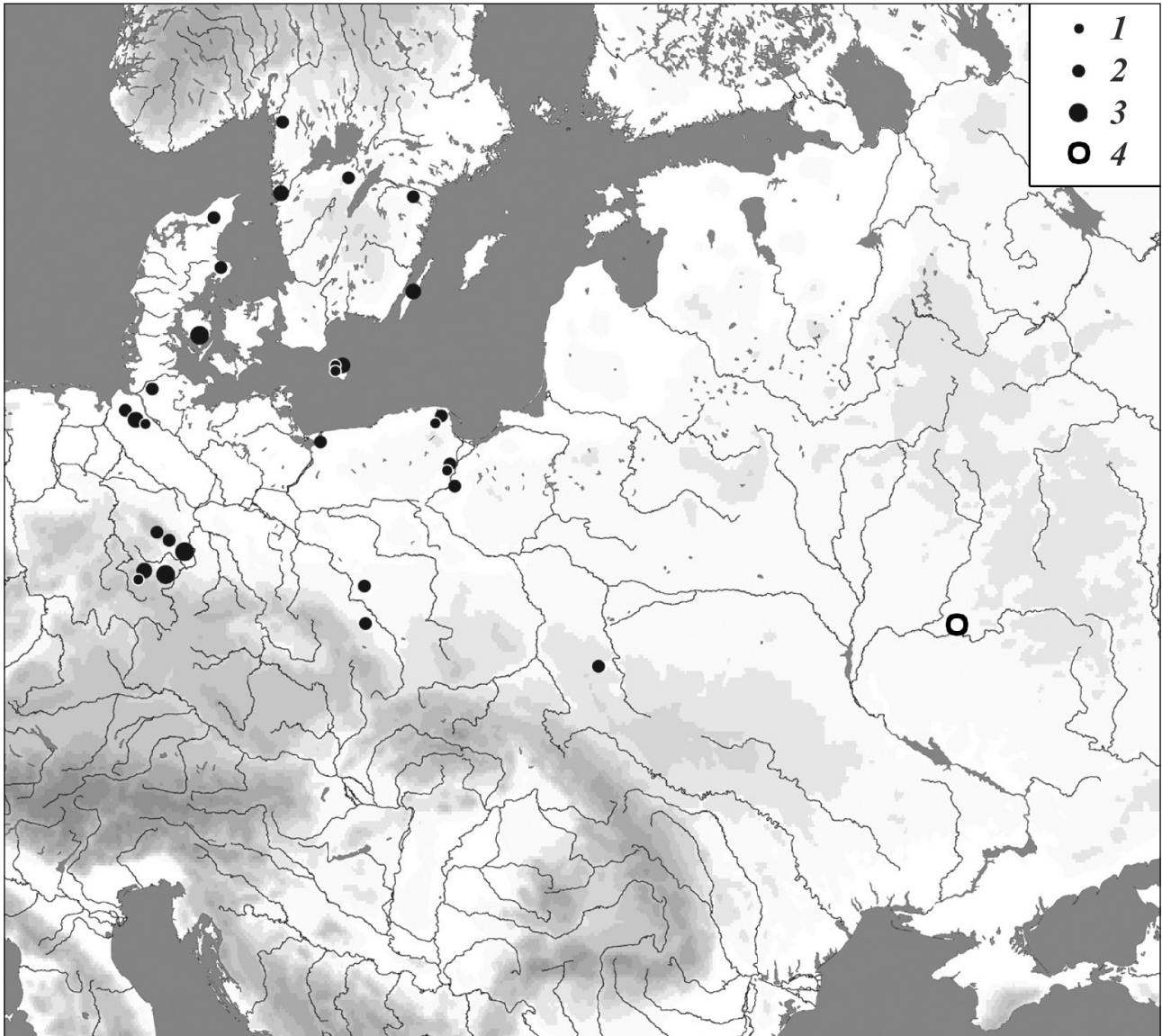
- <sup>1</sup> Пачкова С. П. Зарубинецкая культура и латенизированные культуры Европы. – К., 2006. – С. 340–341.
- <sup>2</sup> Абашина Н. С., Козак Д. Н., Синица Є. В., Терпиловський Р. В. Давні слов'яни. Археологія та історія: навчальний посібник. – К., 2012. – С. 28.
- <sup>3</sup> Обломський А. М., Терпиловський Р. В. Посейм'я у латенський час // Археологія. 3. 1994. – С. 41–51.
- <sup>4</sup> Кухаренко Ю. В. Погребение у с. Пересыпки // МИА, 1970, № 176. – С. 33–35.
- <sup>5</sup> Обломский А. М., Терпиловский Р. В. О связях населения Центральной Европы и востока Днепровского Левобережья в латенское и раннеримское время // Kultura przeworska. T. 1. Lublin, 1994. – С. 159–181.
- <sup>6</sup> Shchukin M. B., Val'kova T. P., Shevchenko Yu. Yu. New Finds of «Kronenhalsringe» in the Chernigov Region, Ukraine and some Problems of their Interpretation // Acta Archaeologica, vol. 63 – 1992. København, 1993. – P. 39–56, Fig. 2, Terpilovskiy R. Mutyn Burial Site from the Turn of Eras on the Seym River (preliminary report) // Das Jatorf-Konzept und die vorrömische Eisenzeit nördlichen Mitteleuropa. Hamburg, 2014. – P. 331–345.
- <sup>7</sup> Терпиловський Р. В., Білинська Л. І. Тілоспалення знатного воїна рубежу ер на Сеймі // Археологія. № 3. 2010. – С. 81–88.
- <sup>8</sup> Terpilovskiy R., Zharov G., A Warrior Cemetery remation from the Turn of Eras on the River Seym // Inter ambo maria. Northern Barbarians from Scandinavia towards the Black Sea. Kristiansand – Simferopol, 2013. – P. 409–419. Жаров Г. В., Терпиловський Р. В. Мутинський могильник // Наукові студії. Вип. 7. Культурні і поховальні пам'ятки у Вісло-Дніпровському регіоні: проблеми інтерпретації. – Львів–Винники, 2014. – С. 159–172.
- <sup>9</sup> Bochnak T. Uzbrojenie ludności kultury przeworskiej w młodszym okresie przedrzymskim. Rzeszów, 2005. Łuczkiewicz P. Uzbrojenie ludności ziem Polski w młodszym okresie przedrzymskim. Archaeologia Militaria II. – Lublin, 2006.
- <sup>10</sup> Bochnak T. Importy celtyckie w kulturze przeworskiej i oksywskiej na ziemiach Polskich w młodszym okresie przedrzymskim. Zróżnicowanie – drogi napływu – kontekst kulturowy. – Rzeszów, 2015. – S. 81–84.
- <sup>11</sup> Bochnak T. L'umbo à pointe centrale d'Alise-Sainte-Reine (Côte-d'Or) dans son contexte d'Europe centrale et septentrionale // Antiquités nationales. 38. 2005–2006. – P. 67–76.
- <sup>12</sup> Terpilovskij R., Zharov G. Weapons of the Mutin Warrior Cemetery // Studia Barbarica, t. I, Lublin, 2018. – P. 497–498.
- <sup>13</sup> Жаров Г. В., Терпиловський Р. В., Металлические сосуды Мутинского могильника на Сейме // Stratum plus. 4. 2013. – С. 35–41.
- <sup>14</sup> Łuczkiewicz P., Terpilovskij R. Grób wojownika z młodszego okresu przedrzymskiego z miejscowości Mutyn na północno-wschodnie Ukrainie // Materiały i Sprawozdania Rzeszowskiego Ośrodka Archeologicznego. Rzeszów. T. XXXIII. 2012. – S. 155–174.
- <sup>15</sup> Dąbrowska T. Wczesne fazy kultury przeworskiej. Chronologia – zasięg – powiązania. – Warszawa, 1988.
- <sup>16</sup> Terpilovskiy R., Zharov G., A Warrior Cemetery remation from the Turn of Eras on the River Seym // Inter ambo maria. Northern Barbarians from Scandinavia towards the Black Sea. Kristiansand – Simferopol. 2013. – P. 417.
- <sup>17</sup> Казакевич Г. М. Балканский поход бастарнов 29 г. до н. э. и одно погребение пшеворской культуры Верхнего Поднестровья // Stratum plus, № 4, 2010. – С. 131–136.

*Памятники типа Харивка (Харьевка) – особая группа зарубинецкой культуры позднего латенского (предримского) периода, отличающаяся наличием значительного числа центральноевропейских элементов. На западные импульсы также указывают находки в среднем течении Десны гривен-коронки, типичных для ясторфской культуры Северной Гер-*

мании и Дании. С памятниками типа Харивки, очевидно, связан дружинный Мутинский могильник, кремационные погребения которого сопровождалась набором оружия, бронзовыми сосудами и др. Наконечники копий, мечи, умбоны щитов и шлемы находят аналогии в памятниках латенского круга Центральной и Западной Европы. Археологические материалы свидетельствуют о сложности исторических, этнических и культурных процессов, протекавших на территории Днепровского Левобережья на рубеже эр.

*Ключевые слова:* кельты, германцы, праславяне, зарубинецкая культура, памятники типа Харивка, дружинный могильник, поздний латенский (предримский) период.

*The sites of Kharivka type is the special group of Zarybintsy culture of late La Tene (pre-Roman) period, different the presence of good few of Central European elements. On western impulses also finds specify in the middle flow of Desna river of hryvnias-crowns, typical for the Jastorf culture of North Germany and Denmark. With the sites of Kharivka type, obviously, the men-at-arms burial ground Mutyn, the cremation burials of which were accompanied by the set of weapon, bronze vessels etc., is constrained. Spear heads, swords, shields bosses and helmets find analogies in the sites of La Tene circle of Central and Western Europe. Archaeological materials of testify to complication of historical, ethnic and cultural processes, flowing on territory of Dnipro Left-bankness on the border of eras.*

*Keywords:* Celts, Germans, Preslavs, Zarubyntsi culture, sites of Kharivka type, men-at-arms burial ground, late La Tene (pre-Roman) period.