

# Функції ринку в сучасних економічних умовах

*У статті проаналізовано стан та розглянуто основні функції ринку в сучасних економічних умовах. Визначено суб'єкти, загальноприйняті функції та роль ринку в господарському житті суспільства. Подана класифікація ринків за різними ознаками та класифікація ринку за економічним призначенням об'єктів ринкових відносин.*

*В статье проанализировано состояние и рассмотрены основные функции рынка в современных экономических условиях. Определены субъекты, общепринятые функции и роль рынка в хозяйственной жизни общества. Представлена классификация рынков по разным признакам и классификация рынка по экономическому назначению объектов рыночных отношений.*

*In the article the state is analysed and the basic functions of market are considered in modern economic terms. Subjects, generally accepted functions and market role, are certain in economic life of society. Classification of markets on different signs and classification of market is presented on the economic setting of objects of market relations.*

**Постановка проблеми.** Україна досить молода держава, становлення та розвиток якої базувалися та багато в чому були обумовлені її історичною спадщиною. Розпад Радянського Союзу з його промисловими гігантами та інфраструктурою, підпорядкованою загальнодержавній меті, розгалуженим бюрократичним апаратом став переломним моментом у розвитку нашої країни. Розірвання сталих зв'язків між товаровиробниками, що раптом опинилися по різні боки кордонів, руйнація милітаристської спрямованості економіки, нові пріоритети внутрішньої та зовнішньої політики – ось умови, в яких зароджувалася українська ринкова економіка.

На сучасному етапі свого розвитку Україна поставила перед собою надзвичайно складне завдання: забезпечити сталий розвиток економіки країни та посісти гідне місце серед розвинутих країн світового співтовариства. Курс України на євроінтеграцію обумовлює необхідність переходу нашого суспільства на нову модель економічного розвитку. Адже, як свідчить досвід економічно розвинених країн, стійке та збалансоване економічне зростання в країні базується насамперед на впровадженні ринкових перетворень в усіх сферах життя.

**Аналіз досліджень та публікацій з проблеми.** Сьогодні в Україні тільки починає формуватися особливий напрям економічного вивчення процесів, що протікають на ринку. Поки що не існує спеціальних наукових досліджень закономірностей виникнення і функціонування останнього. Серед українських економістів, у працях яких тією чи іншою

мірою порушуються питання економічної природи нерухомості й особливості її ринкового обороту, можна виділити таких фахівців, як Ю. Белінський, Н. Внукова, Є. Воробйов, В. Галасюк, В. Геєць, І. Геллер, А. Даниленко, О. Драпиковський, А. Дронь, О. Євтух, П. Єщенко, І. Іванова, В. Йолкіна, О. Каплій, О. Кашенко, О. Коваль, Н. Лебідь, І. Малий, Я. Маркус, А. Моченков, В. Назирова, О. Розенфельд, Б. Семеновенко, С. Сивець, Л. Симонова, А. Третяк, Я. Усенко та ін. Однак їх праці стосуються переважно функціональних аспектів і не ставлять за мету концептуально ідентифікувати ринок як економічну категорію, проте створюють підґрунтя для власне теоретичних розробок.

**Мета статті.** Головним завданням статті є відображення та узагальнення питань, що стосуються визначення основних функцій ринку в сучасних економічних умовах.

**Виклад основного матеріалу.** Переходити до сучасної високорозвинутої ринкової економіки необхідно системно і комплексно, використовуючи для цього новітні розробки державного і господарського управління, жорсткого менеджменту, охоплюючи стратегію і тактику дій, забезпечуючи високий ступінь їх організаційної досконалості і правопорядку. Разом із тим вирішальну роль, безумовно, відіграють економічна мотивація високопродуктивної праці, підприємницька ініціатива, ринкові каталізатори інвестиційної й інноваційної діяльності, створення нових і якісне оновлення (модернізація) діючих господарських систем на базі новітніх технологій [1].

Безумовно, зміни в економіці та соціальній сфері мають нести не радикальний революційний характер, а радше еволюційний, бути не поспішними та здійсненими нашвидкуруч, а поступовими та фундаментальними. З цим завданням не завжди вдається справлятися без втрат та помилок. Численні кризи ознаменували перші десятиріччя незалежності молодій державі, що ще не встигла міцно встати на ноги.

Проте, як відомо, кризи не є ознакою регресу. Адже економіка розвивається за своїми законами, здебільшого не по висхідній прямій, а звивисто: фази піднесення і розквіту змінюються кризовими явищами, за якими йдуть фази поживлення, переходу до якісно нового витка чергового економічного циклу [2].

Більшість вчених-економістів вбачають вихід із економічних криз передовсім у докорінній модернізації та структурній переорієнтації під ринковий попит товарного виробництва, розумному його роздержавленню, включенню до системи вільної конкуренції, розвитку великих і створенню на сучасній технологічній базі дрібних і середніх підприємств з рівними економічними можливостями за всіх форм власності. Створення сприятливих можливостей для функціонування ринку – ось

## ЕКОНОМІЧНІ ПРОБЛЕМИ РОЗВИТКУ ГАЛУЗЕЙ ТА ВИДІВ ЕКОНОМІЧНОЇ ДІЯЛЬНОСТІ

першочергове завдання, адже саме ринок є могутнім каталізатором ділової активності та ініціативи людей.

Ось чому важливе значення має з'ясування сутності ринку, його структури, функцій та умов формування.

Ринок є обов'язковим компонентом товарного господарства. Без товарного виробництва немає ринку, без ринку не може бути товарного виробництва. Об'єктивна необхідність ринку викликана тими ж причинами, що й товарне виробництво: розвитком суспільного розподілу праці та економічним відокремленням суб'єктів ринкових відносин. Ці умови зароджувалися та розвивалися як єдиний процес взаємодії виробництва та збуту продукції.

У науковому плані ринок являє собою складне багатопланове поняття, тому важко навести якесь єдине визначення ринку, яке б повністю відбивало його суть. У найбільш загальному сенсі сутність даного поняття полягає в тому, що ринок є сукупністю економічних відносин, які виникли з приводу купівлі–продажу товарів та послуг в грошовій формі.

Вперше детальний опис та аналіз вільного ринку зробив іспанський і перуанський юрист і економіст Хуан де Мат'енсо у другій третині XVI століття. У своїй теорії суб'єктивної вартості він розрізняє елементи попиту і пропозиції всередині ринку. Мат'енсо використовує термін «конкуренція», щоб описати суперництво всередині вільного ринку. Через неї він визначає поняття публічних торгів. Дослідник Оресті Попеску зауважує, що «Європа навіть не була готова плідно використовувати подібний скарб знань» в XVI столітті [4].

Ця традиція продовжується в сучасному неолібералізмі, де ринок вважається оптимальним для створення багатства і свободи людини, а роль держав визначається як мінімальна, зводиться до підтримки та збереження стабільних прав власності, контрактів та грошової маси.

У працях А. Сміта і Д. Рікардо поняття «ринок» не отримало чіткого політекономічного визначення, оскільки класики політичної економії відносили його до зовнішніх, поверхневих явищ ринкової економіки, тому використовували переважно для характеристики ринкового попиту.

Першу спробу дати наукове визначення ринку зробив французький економіст А.О. Курно. На його думку, цей термін означає «будь–який район, де взаємини покупців і продавців настільки вільні, що ціни на одні й ті ж товари мають тенденцію легко і швидко вирівнюватися». Англійський економіст А. Маршалл стверджував, що «чим досконаліше ринок, тим сильніше тенденція до того, щоб у всіх його пунктах в один і той же час за одну і ту ж річ платити однакову ціну».

У підручнику «Економікс» ринок розглядається як інститут або механізм, який зводить покупців (представників попиту) і продавців (постачальників) окремих товарів і послуг. Американський економіст П. Хейне стверджував, що «ринок – це набір взаємозв'язків, або процес конкурентних торгів».

Наведені визначення об'єднує те, що всі вони виходять із західної традиції в розумінні предмета економічної науки, тобто не звертаються до вивчення виробничих або еконо-

мічних відносин. Крім того, у перших двох визначеннях акцентується увага на тенденції ринку до вирівнювання цін, виявляється, таким чином, його істотна функція. При цьому важливо не обмежувати ринок лише сферою товарного обміну, оскільки ринок передбачає і грошовий обіг, у тому числі обіг цінних паперів.

У сучасній політичній економії відповідно до предмету даної науки при визначенні сутності ринку на перший план висувається система економічних відносин. Робиться також спроба пов'язати ринок із певними функціями, наприклад формуванням попиту і пропозиції, цін на товари.

У підручнику політекономії під редакцією В. Медведєва і Л. Абалкіна дається таке визначення ринку: «Ринок – це обмін, організований за законами товарного виробництва і обігу, сукупність відносин товарного і грошового обігу» [5]. При цьому одразу виникає ряд інших питань: по–перше, що це за закони товарного виробництва і обігу, а по–друге, як розуміти сукупність відносин товарного і грошового обігу?

Мають право на існування також наступні визначення ринку:

- спрощене тлумачення його як місця продажу, де зустрічаються продавці та покупці;

- трактування ринку як тип господарських зв'язків між суб'єктами господарювання, суспільної форми функціонування економіки;

- визначення його як форми руху суспільного продукту і послуг;

- тлумачення ринку визначає ринок як «процес конкурентних торгів» (П. Самуельсон).

П.Г. Ермішин в своєму підручнику «Основи економічної теорії» вважає, що «можна (а може бути і краще) визначити ринок як механізм, що зводить разом покупців (пред'явників попиту) і продавців (постачальників) окремих товарів і послуг. Під це визначення підходять магазин, закусочна, АЗС, перукарня, фондова і товарна біржі, відділ кадрів будь–якого підприємства і т.д.» [6].

У сучасних умовах, коли, з одного боку, неухильно зростає кількість товарів, покупців і продавців, а з іншого – відбувається розвиток засобів зв'язку, купівля–продаж може здійснюватися за допомогою телефонного і поштового зв'язку, через інтернет–магазини. Для цього не потрібний безпосередній контакт суб'єктів ринкових відносин, а отже місце для їхньої зустрічі.

Отже, ринок набуває значення сфери обміну, який здійснюється за законами товарного виробництва та обігу.

Проте коли йдеться про ринок як сферу обміну, слід мати на увазі, що обмін може відбуватися й у неринковій формі (наприклад, бартер), тому поняття ринку передбачає, що обмін товарів здійснюється за суспільною оцінкою, яка відображується у ціні. Інакше кажучи, ринок виконує роль механізму, за допомогою якого досягається рівновага політу і пропозиції, відбувається координація різноманітної діяльності людей через систему цін.

## ЕКОНОМІЧНІ ПРОБЛЕМИ РОЗВИТКУ ГАЛУЗЕЙ ТА ВИДІВ ЕКОНОМІЧНОЇ ДІЯЛЬНОСТІ

Слід зазначити, що ринкові відносини суттєво відрізняються в різних країнах за ступенем розвитку, особливостями модифікації, рівнем зрілості, історичними, соціальними та іншими ознаками. Ринок для американця, західноєвропейця, японця виглядає по-різному, і це цілком природно, якщо врахувати, що американська «ринкова економіка» тяжіє до класичної моделі підприємства, французька тяжіє до державного «дирижизму» [7], західноєвропейська – до «соціального ринкового господарства», а японська – до «корпоративного патерналізму». Відповідно до цього Україна повинна мати ринок, який би відповідав її національним особливостям, а не американський або корейський.

Сучасний ринок як високорозвинений продукт цивілізації докорінно відрізняється від ринку епохи вільної конкуренції. Для нього характерні гарантований збут значної кількості товарів, соціальний захист непрацездатного і малозабезпеченого населення, державне регулювання фінансової, грошової, кредитної та цінової політики, висока організованість і виконавча дисципліна.

Ринок є складним утворенням, яке, з одного боку, є сферою обміну, сукупністю процесів купівлі–продажу, баланс між якими досягається за рахунок цін, а з іншого – забезпечує зв'язок між виробництвом і споживанням, безперервність процесу відтворення, його цілісність.

Для повного розкриття суті ринку необхідно з'ясувати хто є його основними суб'єктами, між якими виникають і розвиваються ринкові відносини. В одних визначеннях як суб'єктів на-

зивається сукупність покупців, в інших – виробники і споживачі, продавці і покупці, в третій – домашні господарства, підприємці і уряд, в четвертих – суб'єкти господарювання. Якщо дотримуватися принципу історизму, суб'єктами ринку доцільно називати, по-перше, домашні господарства, включаючи окремих індивідуумів, по-друге, різні типи фірм (підприємств) і організацій, перш за все великі корпорації, по-третє, державу, в тому числі наднаціональні органи (рис. 1).

Підсумовуючи викладене, сутність сучасного ринку можна визначити як сукупність економічних відносин між домашніми господарствами, різними типами фірм та організацій, перш за все великими компаніями, і державою, включаючи наднаціональні органи, з приводу купівлі–продажу товарів та послуг в сфері обігу, а також механізм реалізації таких відносин відповідно до законів товарного виробництва та грошового обігу.

Що стосується функцій ринку, то до них прийнято відносити (рис. 2):

- інформаційну функцію – ринок дає його учасникам інформацію про необхідну кількість товарів і послуг, їх асортименту та якості;
- посередницьку функцію – ринок виступає посередником між виробником і споживачем;
- ціноутворюючу функцію – ціна складається на ринку на основі взаємодії попиту і пропозиції, з урахуванням конкуренції;
- регулюючу функцію – ринок призводить в рівновагу попит і пропозиція;



Рисунок 1. Суб'єкти сучасного ринку



Рисунок 2. Загальноприйняті функції ринку

## ЕКОНОМІЧНІ ПРОБЛЕМИ РОЗВИТКУ ГАЛУЗЕЙ ТА ВИДІВ ЕКОНОМІЧНОЇ ДІЯЛЬНОСТІ

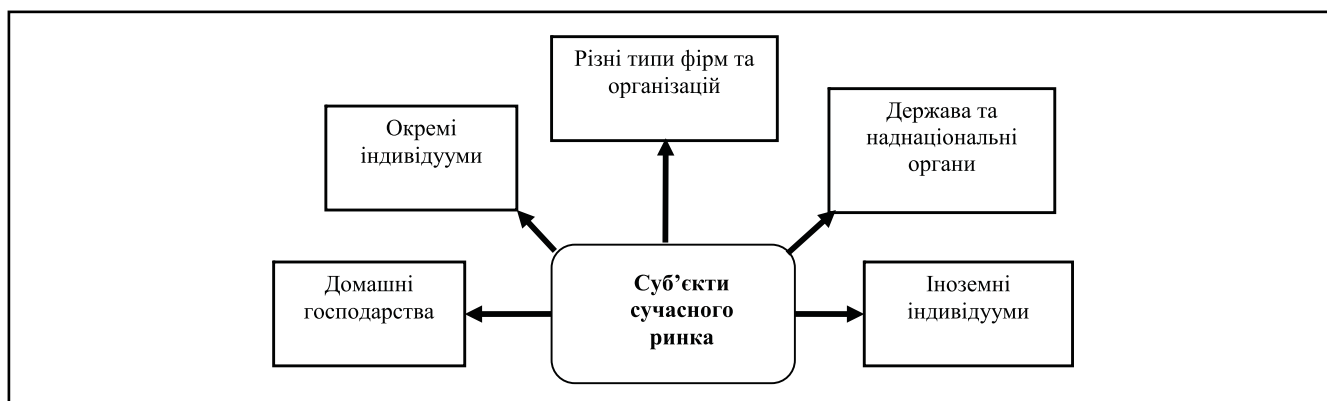
– стимулюючу функцію – ринок спонукає виробників створювати потрібні суспільству економічні блага з найменшими витратами і отримувати достатній прибуток.

Сьогодні ці функції можуть і повинні бути дещо уточнені та доповнені. Так, основними функціями ринку слід вважати такі:

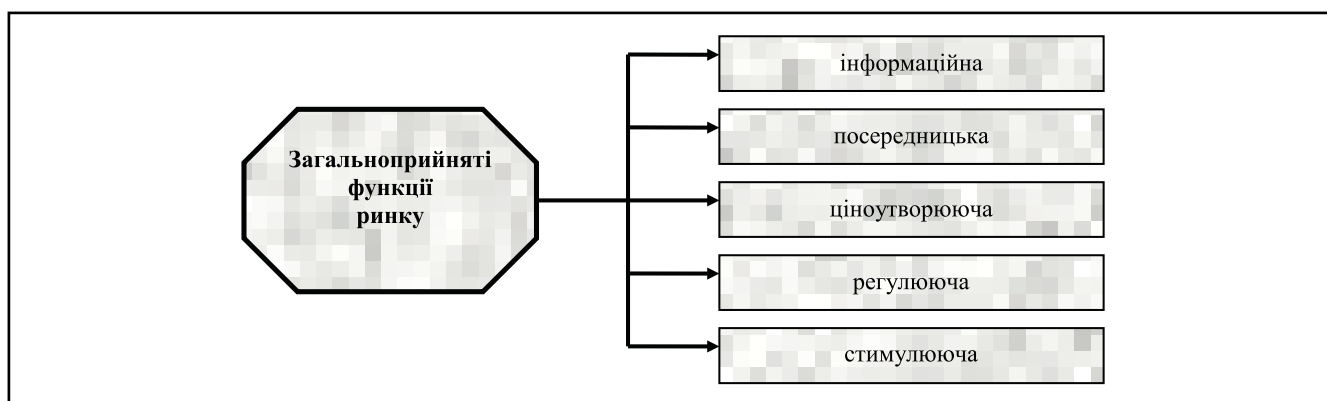
1) визначення остаточної вартості товарів і послуг та їх реалізація, перетворення продукту праці на товар. Ця функція може бути названа ціноутворюючою;

2) забезпечення безперервності процесу суспільного відтворення (зокрема, зв'язки між виробництвом і споживанням), формування цілісної національної економічної системи та її зв'язків з іншими національними економіками в масштабі світового ринку. Цю функцію можна назвати відтворювальною, оскільки з її допомогою здійснюється обіг сукупного суспільного продукту і його складових;

3) спонукання виробників товарів і послуг до зниження індивідуальних витрат порівняно з суспільно необхідними, підвищення суспільної корисності товарів і послуг, їх якості та споживних властивостей. Це стимулююча функція;

4) регулюючий вплив на економіку в цілому, на пропорції між різними сферами і галузями економіки, приведення у відповідність платоспроможного попиту і пропозиції, нагромадження і споживання, інших пропорцій. Ця функція є регулюючою. Внаслідок цього ринок не знає дефіциту, товарного голоду та інших негативних явищ, властивих адміністративно-командній системі;

5) сприяння контролю споживачів за виробництвом та вирівнювання цін;

6) посилення конкуренції між виробниками товарів і послуг у межах як окремих країн, так і світового господарства;

7) функція санації, тобто очищення економічної системи від неефективних і нежиттєздатних підприємств через механізм конкуренції. Це виключає або значно зменшує вірог-

дність здійснення виробництва заради виробництва, а отже, ймовірність витратного характеру економіки;

8) інформаційна функція, тобто постійна наявність таких ринкових сигналів, як ціна, ставка за кредит і ін. за допомогою яких можна оперативно вносити зміни в плани господарської діяльності.

Автор А. Журавльова виокремлює такі функції ринку, як оптимальне (з точки зору прибутковості) розподілення обмежених ресурсів; об'єднання попиту та пропозиції; забезпечення кожному члену суспільства гарантований рівень життя; забезпечення ефективності виробництва; забезпечення соціальної справедливості; задоволення попиту; стимулювання науково-технічного процесу; збереження навколишнього середовища; диференціація виробників [8].

В економічно розвинутих системах серед функцій ринку виокремлюють також:

1) відтворення матеріальних передумов для дії об'єктивних економічних законів загального характеру;

2) забезпечення еквівалентності економічних відносин, пріоритету економічних інтересів господарюючих суб'єктів;

3) блокування господарської і регіональної автаркії, інтернаціоналізація суспільного виробництва, розвиток інтеграційних процесів у міждержавних відносинах;

4) утворення економічних передумов для демократизації господарського життя;

5) утворення ефективного господарювання;

6) вимір людської праці, визнання першочергового значення професійності та компетентності;

7) стимулювання структурних змін в економіці, диверсифікація виробництва;

8) встановлення об'єктивно необхідної рівноваги, пропорційності в економіці;

9) розвиток конкурентних засад.



Рисунок 3. Роль ринку в господарському житті суспільства



**Рисунок 4. Класифікація ринків за різними ознаками**

Отже, як бачимо, роль ринку в економіці є значно ширшою, ніж просто забезпечення зв'язку між покупцями та продавцями. В загальному розумінні її можна зобразити у вигляді схеми на рис. 3.

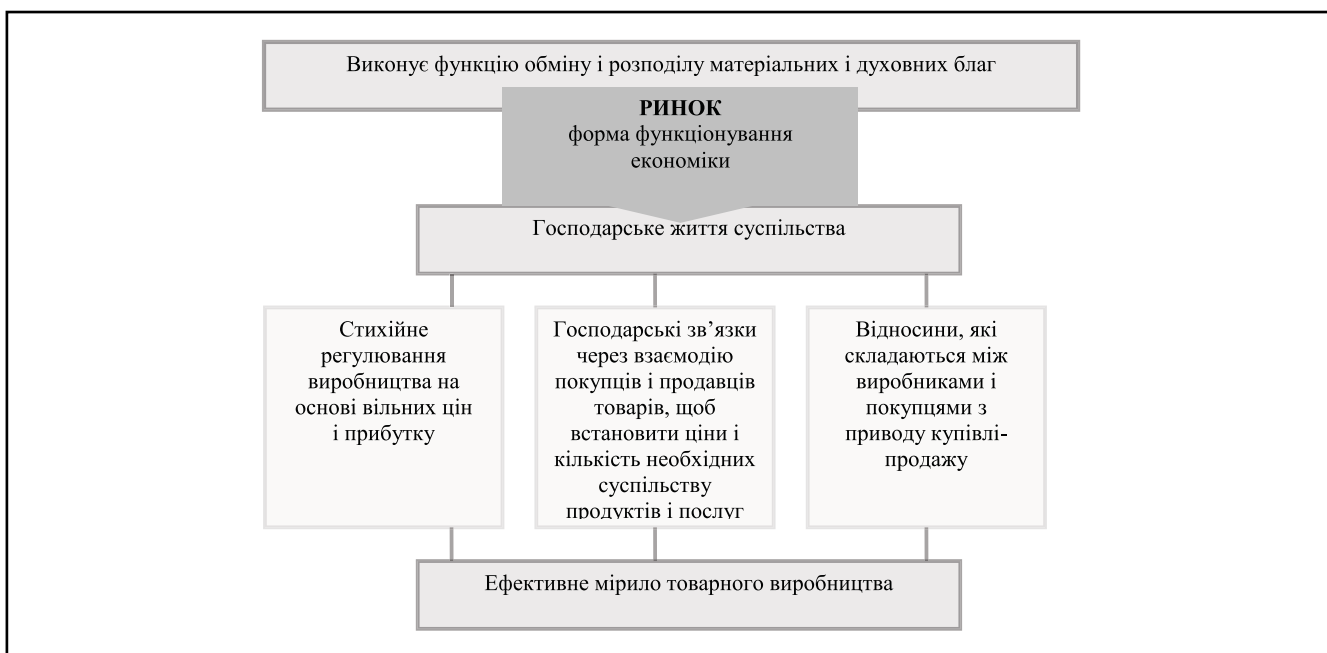
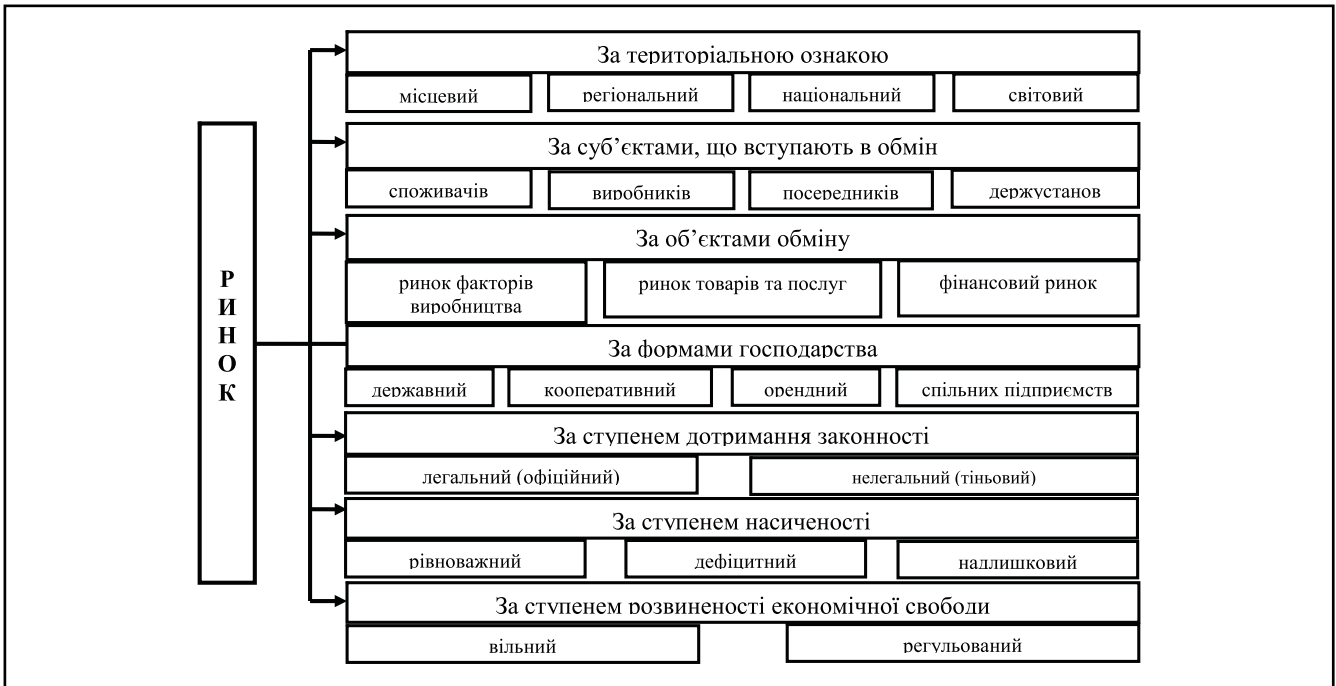
Цю схему слід розуміти таким чином: ринок як форма функціонування економіки, виконуючи свою основоположну функцію обміну і розподілу матеріальних і духовних благ, впливає на господарське життя, регулюючи виробництво на основі вільних цін та прибутку, встановлюючи господарські зв'язки через взаємодію покупців і продавців товарів, щоб визначити ціни і кількість необхідних суспільству продуктів і послуг та регламентуючи відносини, які складаються між виробниками і покупцями з приводу купівлі-продажу, і, врешті-решт, служить ефективним мірилом товарного виробництва

Зрозумівши роль ринку взагалі в господарському житті країни, слід перейти до окремих його елементів, оцінити їхню значимість у сучасній економіці. Для цього слід виокремити різновиди ринків (рис. 4).

Ринки класифікують за різними ознаками, такими як територіальна ознака; суб'єкти, що вступають в обмін; об'єкти обміну; форми господарства; урахування асортименту; ступінь дотримання законності; ступінь насиченості; ступінь розвиненості економічної свободи [9].

На рис. 4 наведено спрощену класифікацію ринків за вищезазначеними ознаками. Для нашого дослідження більш доцільно зупинитися на класифікації за об'єктами обміну. Як бачимо з рис. 4, у загальному вигляді за об'єктами обміну розрізняють ринки факторів виробництва, товарів та послуг

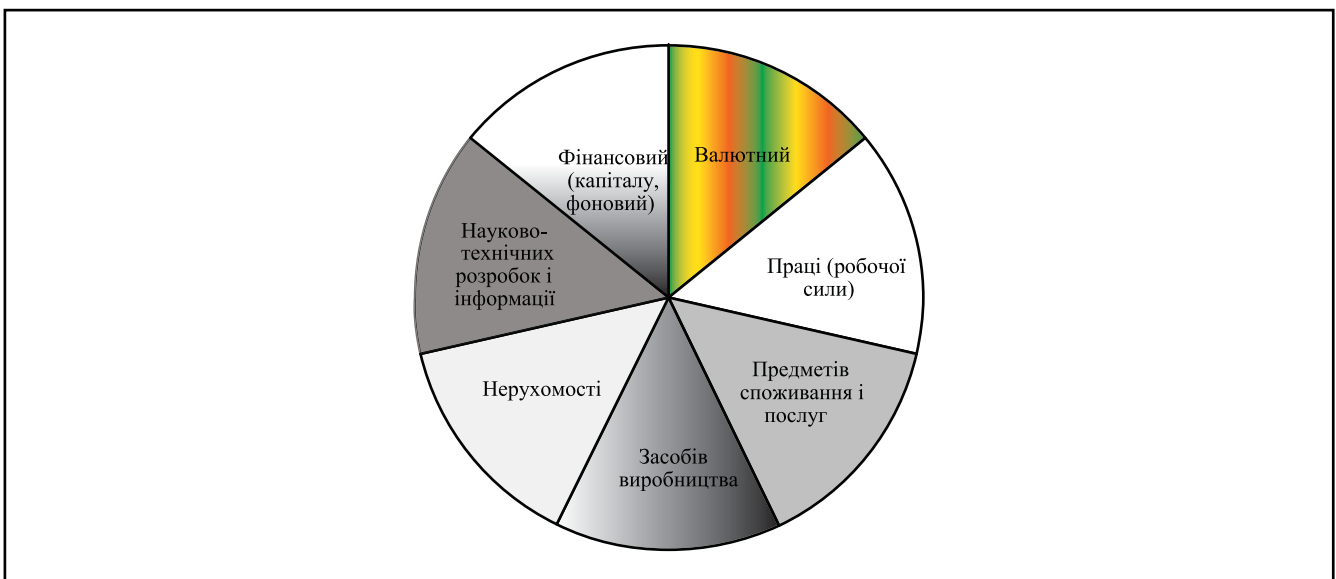

**Рисунок 5. Класифікація ринку за економічним призначенням об'єктів ринкових відносин**

та фінансовий ринок. Проте така класифікація не є повною та вичерпною з точки зору дослідження об'єкту даної роботи.

Більш докладно та повно класифікує ринки за об'єктами обміну А.А. Чухно в своєму підручнику «Основи економічної теорії». В даній роботі автор вважає за доцільне навести фрагмент схеми класифікації ринку з вказаної книги, що стосується безпосередньо виокремлення об'єктів обміну за їх економічним значенням (рис. 5).

Як бачимо з рис. 5, за економічним призначенням об'єктів обміну ринки класифікуються на фінансовий, валютний ринки, ринки праці, предметів споживання і послуг, засобів виробництва, нерухомості, науково-технічних розробок та інформації.

Поглянувши на схему, кожний відразу ж зверне увагу на те, що даний класифікаційний підхід подає ринки у вигляді секторів або сегментів, які об'єднані у коло. У житті так воно і є, адже всі сегменти ринку взаємозалежні та взаємодіють. Наприклад, зростання попиту на засоби виробництва приведе до розширення ринку праці, що, в свою чергу, стимулюватиме збільшення виробництва предметів споживання, купівлю цінних паперів, валюти. Кожний ринок дуже різноманітний і поділяється на конкретніші [10].

#### Висновки

На території України з її молодою, ледве сформованою ринковою економікою всі сегменти ринків знаходяться на стадії формування та становлення. Більш за все це стосується ринку нерухомості, якого до 90-х років просто не виокремлювався.

Ринок є невід'ємною частиною системи економічних відносин, тісно пов'язаною з процесами, що відбуваються на

ринках споживчих товарів, капіталу, цінних паперів, інвестиційних ресурсів, праці. Без нормального функціонування ринку не можуть ефективно працювати механізми інвестування, заощадження, фінансування, кредитування, оподаткування та ін. Таким чином, ринок суттєво впливає на фінансово-грошові потоки в економіці, напрями їх руху та рівень доходності.

#### Література

1. Ринок / Матеріал з Вікіпедії – вільної енциклопедії. [Електронний ресурс] – режим доступу: <http://uk.wikipedia.org/wiki/Ринок>
2. Єщенко І.С., Палкім Ю.І. Сучасна економіка: навч. посіб. – К.: Вища шк., 2005. – 327с., іл.
3. Oreste Popescu. Studies in the History of Latin American Economic Thought. – London, Routledge, 1997. – С. 15–31.
4. Рынок [Электронный ресурс] – режим доступа: <http://ru.wikipedia.org/wiki/>
5. Рахман И.А. Методы ценообразования объектов недвижимости в строительстве. – М.: МАКС Пресс, 2001. – 125 с.
6. Ходаківська В.П. Ринок фінансових послуг: навч. посіб. / В.П. Ходаківська, О.Д. Данілов. – Ірпінь: Академія ДПС України, 2001. – 501 с.
7. Экономика недвижимости: учеб. пособие / А.Н. Асаул, А.В. Карасев. – М.: МИКХиС, 2001. – 430 с.
8. Асаул А.Н. Старинский В.Н. Рынок недвижимости – новая социально-экономическая реальность. – СПб.: СПб ГАСУ, 1998. – 174 с.
9. Бурханова Н.М. Экономика недвижимости. Шпаргалки, Издательство: Эксмо, 2008. – 32 с.
10. Асаул А.Н. Старинский В.Н. Рынок недвижимости – новая социально-экономическая реальность. – СПб.: СПб ГАСУ, 1998. – 174 с.

Н.П. СКРИГУН,  
к.е.н., доцент, Національний університет харчових технологій,  
В.А. СТЕЦЕНКО,  
магістрант, Національний університет харчових технологій,  
Л.В. КАПІНУС,  
к.е.н., асистент, Національний університет харчових технологій

## Використання портфельного і однопродуктового аналізу при розробленні асортиментної політики підприємства

*Розглянуто методи портфельного та однопродуктового аналізу в системі маркетингового стратегічного аналізу. Визначено місце портфельного аналізу в системі інструментів стратегічного маркетингового управління. Досліджено та проаналізовано основні методи стратегічного планування асортиментної політики підприємства.*

*Рассмотрены методы портфельного и однопродуктового анализа в системе маркетингового стратегического анализа. Определено место портфельного анализа в системе инструментов стратегического маркетингового управления. Исследованы и проанализированы основные методы стратегиче-*