

УДК 336.24“652”

**МІСЬКА МІЛІЦІЯ ЧИ РЕГУЛЯРНА РИМСЬКА ВІЙСЬКОВА ЧАСТИНА:
АРМІЯ ТА МИТНА СЛУЖБА ПІЗНЬОАНТИЧНОГО ХЕРСОНЕСА ТАВРІЙСЬКОГО
В ДЖЕРЕЛАХ ТА ІСТОРІОГРАФІЇ**

К. М. Колесников

(Академія митної служби України, м. Дніпропетровськ)

Статтю присвячено аналізу ранньосередньовічних нарративних джерел і херсонеських будівельних написів IV–V ст. як епіграфічних джерел, що дозволяють реконструювати організацію податково-митних служб пізньоантичного Херсонеса Таврійського (Херсона), а також дослідженню історіографічної дискусії 1990–2000-х рр. щодо походження, природи й статусу пізньоантичного херсонеського гарнізону.

Статья посвящена анализу раннесредневековых нарративных источников и херсонесских строительных надписей IV–V вв. как эпиграфических источников, которые позволяют реконструировать организацию налогово-таможенных служб позднеантичного Херсонеса Таврического (Херсона), а также исследованию историографической дискуссии 1990–2000-х гг. вокруг происхождения, природы и статуса позднеантичного херсонесского гарнизона.

This work is devoted to the analysis of early medieval narrative sources and Chersoneses' building inscriptions dating from IV–V centuries A. D. as epigraphic sources that allow you to reconstruct the customs and tax services of the Chersonesus Tauricus (Cherson) in the Late Antique period, as well as the study of the historiographical debate 1990–2000s A. D. around the genesis, nature and status of the Late Chersonesus garnison.

(Закінчення. Початок у № 1(5), 2012 р.)

Ключові слова. Рим, Херсонес, військова присутність, гарнізон, балістарії, баліста, легіон, елевтерія, ателія.

Щоб остаточно переконатися в тому, ким були херсонеські балістарії, саме час звернутися до двох питань: по-перше, йдеться про тактику і зброю балістаріїв, як вони описані в 53-й гл. “De adm. imp.”, по-друге, – про відмінності, які існували між польовими і прикордонними арміями пізньої імперії. У дискусії щодо статусу херсонеського гарнізону питання про його тактичні заходи та озброєння порушив К. Цукерман, який розгорнув критику автентичності низки невідповідностей трактату “De adm. imp.” Одним із вихідних положень для критики стало питання складу і тактичного призначення херсонеського загону. Це питання тим важливіше для нас, що ставить під сумнів вірогідність важливих повідомлень Константина Багрянородного⁷¹. Чи відповідає тип загону, зафіксований епіграфічними пам’ятками (балістарії), його озброєнню (хироволістри), тактичним прийомам, які він використовував (оперативно-тактична самостійність і застосування агресивних наступальних дій у ході досягнення поставлених цілей), а також стратегічним завданням, які він виконував (охорона стаціонарних об’єктів – міста й округи), згідно з текстом “De adm. imp.”?

Відправною точкою нашого аналізу будуть поняття “балістарії” і “баліста”⁷², які використав автор “De adm. imp.” та укладачі принаймні двох неодноразово тут згадуваних епіграфічних пам’яток – написів 370–375 рр. (IOSPE, I², 449) та 488 р. (СГНІОР, № 7).

© К. М. Колесников, 2012

⁷¹ Цукерман К. Указ. соч. – С. 561.

⁷² У тексті трактату натрапляємо на фразу ἐφ ᾧ τε εἶναι ὑμᾶς βαλλισταρίους (“щоб ви були балістаріями” DA1 53, 152), передану в російському перекладі “чтобы вы были стрелками из хироволистр”, а в англійському – “so that you may be bowmen” (“щоб ви могли бути лучниками”). Утім, про це згодом.

К. Цукерман наполягає на тому, що балістарії – це обслуга важких великогабаритних металевих машин⁷³ (див., наприклад, рис. 16, 17), і ставить знак рівняння між хіроволістрами (ручними балістами) та арбалетами. Тому застосування балістаріями трактату Константина Багрянородного як основної своєї зброї хіроволістр – нонсенс. На його думку, автор 53-ї гл. “De adm. imp.” свідомо озброїв балістаріїв одним із різновидів ручної металеві зброї для демонстрації їх підвищеної мобільності, оперативної самодостатності на полі бою і здатності самостійно вирішувати долю битв. Цим підвищувалася роль самого міста у відносинах з Римом. Історик запевняв: свідоме перекручування в питанні про тип зброї балістаріїв помітно з того, що середньовічний автор не звернув увагу й тому залишив без змін свідчення про наявність у цих балістаріїв возів для транспортування їхньої зброї, “у той час, як хіроволістри-арбалети могли, природно, переноситися і без візків”. “Необхідна за сценарієм рухливість і полівалентність, якою балістарії не володіли, – продовжує К. Цукерман, – безсумнівно, й змусила автора розповіді озброїти херсонітів хіроволістрами-арбалетами”⁷⁴.

Хотілося б підкреслити, що, за визнанням сучасних фахівців, з назвами металевих машин у науковій літературі панує жахливе безладдя, прикладом якого і є міркування К. Цукермана. Викликано воно плутаниною між грецькими, римськими та пізнішими класифікаціями; змішуванням назв металевих машин узагалі (катапульта) з назвами окремих різновидів (скорпіон, онагр); туманним викладом технічних і тактико-організаційних питань у працях античних авторів та подекуди недбалістю сучасних дослідників⁷⁵. Невідповідність, “технічна неузгодженість”, що існує, на думку К. Цукермана, між назвою основного озброєння херсонеських балістаріїв, способом його транспортування до місця боєзйтнення, тактичними прийомами застосування цієї зброї на полі бою та, нарешті, самою назвою загону, показує, що записи, включені до гл. 53-ї DAI, “не велися по свіжих слідах подій; питання ж про те, чи відбивають ці описи взагалі якісь реальні події епохи тетрархії, виходить за рамки даної статті”⁷⁶. Спробуємо розібратися послідовно за всіма пунктами.

Константин Багрянородний називав основну зброю херсонітських балістаріїв словом “хіроволістра” (*χειροβολίστρας*), дослівно – ручна баліста. К. Цукерман виходить з того, що цей термін – калька латинського *manuballista* і позначає предка середньовічного арбалета⁷⁷. Флавій Вегетій Ренат, автор “Короткого викладу військової справи” (“*Epitoma rei militaris*”, межа IV–V ст.), зазначає, що у вишикуваному для битви війську за першою лінією (*acies*) важкоозброєних вершників зі списами і щитоносців розташовуються, крім інших, так звані трагулярії (*tragularii*), “які спрямовували свої стріли за допомогою ручних баліст (*manuballistae*) або луків-баліст (*arcuballistae*)”⁷⁸ (Veget., II, 15), “у п’ятому ряді іноді розташовуються каробалісти (*carroballistae*) – ті, хто має ручні балісти (манубалістарії), ті, хто кидає каміння за допомогою пращних палиць (фустибулатори), та пращники” (Veget., III, 14). Далі, описуючи військові облоги, Вегетій ще більше, ніж для польового бою, наголошує на важливості бійців, озброєних дистанційною зброєю: “Коли башти підсунуті, то пращники своїм камінням, стрільці – дротиками, інші з ручних баліст і луків-баліст, бійці зі списами – свинцевими кулями і металевими дротиками (*massilia*) проганяють людей зі стін. (...) Проти цього, звичайно, обложені захищаються за допомогою баліст, онагрів, скорпіонів, луків-баліст, фустибулів, пращ. (...) Жодна металеві установка не є сильнішою, ніж

⁷³ Тут К. Цукерман посилається на Іоанна Лідійця та Маврикія, див.: Ioannes Lydus, I, 46; Mauric. Strateg. XII B, 6.

⁷⁴ Цукерман К. Указ. соч. – С. 551–553.

⁷⁵ Устройство и классификация метательных машин [Электронный ресурс]. – Режим доступа: <http://xlegio.ru/ktp01.htm>

⁷⁶ Цукерман К. Указ. соч. – С. 560.

⁷⁷ В англійському перекладі трактату слово “хіроволістра” передається як *arbalest*, у російському виданні термін не перекладається і спеціально не коментується.

⁷⁸ У російському перекладі використовується термін “арбалет”. Див.: Вегетій, Флавій Ренат. Краткое изложение военного дела // Военная мысль античности: сочинения древнегреческих и византийских авторов / сост. К. Королева; прилож Г. Кантора. – М.: АСТ; СПб.: Terra Fantastica, 2002. – С. 301, 364–336.

ці перші два різновиди. (...) Тим дуже важким камінням, яке кидається онаграми, можуть бути вбиті не лише коні й люди, але можуть бути розбиті й машини ворогів. (...) Скорпіонами називалося те, що зараз ми називаємо ручними балістами; названі вони були так тому, що маленькими й тонкими стрілками вони приносять смерть⁷⁹. Описувати фустибули, луки-балісти і праці я вважаю зайвим, адже вони використовуються і зараз” (Veget., IV, 21–22).

Універсальне використання *manuballistae* і *arcuballistae* в польовому боєзйткненні та в ході облоги фортець свідчить, що це бойове устаткування мало бути досить компактним та мобільним. Нині більшість фахівців слідом за Е. Марсденом (E. W. Marsden) вважають, що *arcuballistae* (саме від цього слова походить французький термін *arbalest*) була предком середньовічного арбалета⁸⁰. Що собою являла ручна баліста (манубаліста, *manuballistae*, вона ж – хіроволістра, *χειροβολίστρας*), досі викликає суперечки серед дослідників. Ніхто не сумнівається, що йдеться про ручну торсіонну зброю, непорозуміння викликають лише її розміри, ступінь компактності, наявність лафету чи прикладу. Тобто ставиться питання, наскільки “ручною” була ручна баліста. Е. Марсден зробив висновок, що ця машина була стаціонарною і ставилася на лафет. Д. Баатц (D. Baatz) вважав, що машина, відома з трактату “Будова та розміри хіробалістри” псевдо-Герона як хіробалістра, повністю ручна (рис. 18). Проте А. Вілкінс (A. Wilkins) та Д. Стівенсон (D. Stevenson) після реконструкції цієї машини (рис. 19, 20) з’ясували, що її торсіони, зроблені з кінського волосу (а тим більше із сухожилля), виявилися настільки міцними, що звести зброю було можливо тільки за допомогою коловороту. До того ж з’ясувалося, що хіробалістра Д. Стівенсона в ручному варіанті важила 13 кг. Користуватися такою важкою машиною, як арбалет, було неможливо. Тому зроблено висновок, що хейробалістра все ж таки заряджалася коловоротом і мала стояти на лафеті, оперувала нею одна людина, а переносили дві (рис. 21). Проте суперечка між Д. Баатцем та А. Вілкінсом триває й досі, остаточного висновку вони досягти не можуть⁸¹.

Ми показали, по-перше, що Вегетій чітко розрізняє манубалісти (ручні балісти, або грецькою – хіроволістри) та аркубалісти (луки-балісти, або арбалети) – різні зразки ручної дистанційної зброї римської піхоти. По-друге, сучасні реконструктори, на відміну від К. Цукермана, як і Вегетій, не ставлять знака рівності між хіроволістрами та арбалетами. Якщо прийняти позицію А. Вілкінса та Д. Стівенсона про необхідність в умовах бою використовувати лафет під хіробалістру, що видається більш ніж переконливим, теза К. Цукермана про недоречність багаторазових згадок у гл. 53-й “De adm. imp.” нібито зовсім не потрібних спеціальних візків для транспортування металевих машин⁸² виявиться цілком помилковою. Тобто хіроволістра – зброя хоч і мобільна, “ручна”, втім не настільки, щоб бігати з нею напереваги нерівною місцевістю, як з автоматом Калашникова. Застосування гужового транспорту для доставки хіроволістр до місця боєзйткнення так само, як і стрільбу хіроволістрами безпосередньо зі спеціальних возів (“воєнних колесниць” у російському перекладі), не можна вважати недоречними. Паралель зі “Стратегіконом” Маврикія, де описується переміщення [важких] баліст, зовсім не суперечить фрагменту гл. 53-ї Константина, оскільки обидва тексти припускають можливість ведення балістами “вогню” із

⁷⁹ Слід зазначити, що в період античності значення термінів змінювалося. Так, спочатку “скорпіоном” називали важкий каменемет – катапульту, згодом відому як “онагр” (дикий віслик). Первинна назва була пов’язана з подібністю форми його єдиного металевго важеля з небезпечним хвостом скорпіона. Пізніша назва або натякала на схожість звуку працюючої машини з криком віслика, або походила від спостереження, що “онагр” кидає каміння як дикий віслик, утікаючи, вибиває камені задніми копитами в бік переслідувача. Див.: Кэмпбелл Д. Б. Искусство осады. Знаменитые штурмы и осады античности / Дункан Б. Кэмпбелл ; [пер. О. Серебровской]. – М. : Эксмо, 2008. – 224 с. – (Военная история человечества). – С. 205.

⁸⁰ Див.: Marsden E. W. Greek and Roman Artillery: Technical Treatises. – Oxford, 1971. – P. 185–205.

⁸¹ Див.: Зорич А., Каюмов И. Ручные метательные машины античности (гастрафет, манубаллиста, аркбаллиста) / А. Зорич (Я. В. Боцман и Д. В. Гордеевский), И. Каюмов [Электронный ресурс]. – Режим доступа : <http://xlegio.ru/gastraphetes.htm>

⁸² Цукерман К. Указ. соч. – С. 552.

самих возів: “Вози, що перевозять балісти, мають бути розподілені по всьому фронту, але найбільше кращих баліст треба розташувати на флангах, а візничі мають бути аконтистами [озброєними дротиками], їм слід використовувати праші, марсобарбули [метальні стрілки зі свинцевими обтяженнями] і стріли” (Mauric. Strateg. XII B, 18); “Ведучи битву біля стін [Боспору-Пантікапею] зі світанку до третьої години дня, вони [херсоніти] імітували втечу, не виказуючи хіроволістр, що були у приготованих візках” (DAI 53, 30–34). Твердження К. Цукермана, що візками переміщуються саме важкі балісти, “у той час, як хіроволістри-арбалети могли, природно, переноситися і без візків”⁸³, не таке вже й однозначне. Інакше кажучи, ця частина інформації Константина Багрянородного витримує перевірку на вірогідність за результатами сучасних військово-історичних реконструкцій та зіставленнями зі стародавніми текстами.

Тепер звернемося до наявної військової термінології й тактики застосування загонів балістаріїв згідно з “De adm. imp.” Константин Багрянородний не дозволяє нам сумніватися щодо оперативно-тактичної самостійності херсонеських балістаріїв та проведення ними блискавичних бойових операцій, подібно до ударних військових частин – регулярних мобільних формувань польових армій імперії (*comitatenses*).

Автор “De adm. imp.” повідомляє, що в ході нападу на Боспор було влаштовано засідку з візків із хіроволістрами, на яку загін херсонітів з-під стін Боспору-Пантікапею обманною втечею вивів основні сили боспоритів, у результаті знищених “вогнем” хіроволістр (DAI, 53). Оточені залишки боспорського війська потрапили в полон, а місто було захоплено, як вважає К. Цукерман, за логікою розповіді, завдяки саме зусиллям стрільців із хіроволістр, які вийшли із засідки. У короткому описі військової операції проти Скіфії на Істрі херсоніти разом із “бойовими колісницями” та хіроволістрами переправилися через річку, дали бій і перемогли повстанців (DAI, 53).

К. Цукерман наголошує, що обслуга “великогабаритної стаціонарної балісти” іменувалася балістаріями, “як про те найбільш явно свідчать Іоанн Лід та Маврикій” (Ioannes Lydus, I, 46; Mauric. Strateg. XII B, 6), а манубалістою (= хіроволістрою) оперують, згідно з Веґецієм, трагулярії або манубалістарії. Херсонеські бійці, таким чином, нібито мають бути визнані саме балістаріями. По-перше, це виходить з факту транспортування їхньої зброї – основного бойового устаткування, начебто помилково названого в трактаті хіроволістрами, – виключно візками (*πολεμικὰ ἄρματα*, “військовими колісницями”) (DAI, 53, 30–34, 132–133). Неправомірність цього аргументу К. Цукермана було вже продемонстровано⁸⁴.

По-друге, своєрідною помилкою в тексті 53-ї гл. є фраза, вкладена в уста Константина Великого: “щоб ви були балістаріями” (*εἴθε ὡς τε εἶναι ὑμᾶς βαλλισταρίους*) (DAI, 53, 152), дійсно неадекватно перекладена і в російському, і в англійському виданнях трактату – “щоб ви були стрільцями з хіроволістр” і “таким чином, щоб ви могли бути лучниками” (*чтобы вы были стрелками из хироволистр* та *so that you may be bowmen*)⁸⁵. На цих двох підставах К. Цукерман ґрунтує своє твердження про невідповідну “термінологічну нев’язку”: “Херсонеські стрільці виступають у трактаті в невластивій балістаріям ролі – з допоміжної бойової сили вони перетворюються в основну ударну”⁸⁶. Саме тому автор трактату, як уже зазначалося, свідомо-помилково озброює їх хіроволістрами – зброєю рухливих і багатофункціональних бійців, у той час як у трактаті Константин Великий називає їх машини балістами, а самих солдат балістаріями. Балісти були технічно найскладнішою зброєю римської армії, виготовляли їх військові інженери (*mechanici*). Проте автор 53-ї глави

⁸³ Там же.

⁸⁴ Можна додати, що словосполучення *πολεμικὰ ἄρματα* походить від слів *arma*, *armatos* – колісниця (бойова, з двома колесами, також така, що використовується на скачках і в урочистих випадках) та *πολεμικός* – той, що стосується війни, військовий (див. : Вейсман А. Д. Греческо-русский словарь : издание пятое. – СПб. : Издание автора, 1899. – С. 196–197, 1020–1021). У цьому технічному терміні – “бойова колісниця” – спеціально підкреслюється бойовий, а не транспортний характер цього двоколісного візка-колісниці (рис. 22, 23).

⁸⁵ Цукерман К. Указ. соч. – С. 552.

⁸⁶ Там само. – С. 552–553.

упевнений, що мешканці Херсона володіли цим різновидом зброї з давніх-давен, задовго до того, як Константин дав їм матеріали для побудови машин і перетворив їх ополчення в регулярну військову частину. Саме над цим твердженням глузує К. Цукерман: “виглядає це так само невідповідно, як, скажімо, в наш час народне ополчення ракетників. Усі ці спостереження наводять на думку, що описи трактату далеко не сучасні подіям: збережені традицією реалії переломлюються і переосмислюються в них заново”⁸⁷.

Як можна було побачити з наведених вище фрагментів праці Веґеція, легкоозброєні стрільці (манубалістарії і фустибулатори), так само як і обслуга великогабаритних баліст (балістарії), ніколи не були основною ударною силою, адже це суперечило всій логіці побудови імперської воєнної машини. Отже, твердження К. Цукермана, що автор 53-ї гл. DAІ припустився свідомої підміни, невиправдано приписавши “балістаріям” невластиву їм ручну стрілецьку зброю, щоб показати їх універсальними солдатами ударних загонів, не витримує критики. У нашому розпорядженні є декілька письмових свідчень про факти бойового застосування римлянами металевих машин в умовах динамічного польового бою, а також приклади теоретичних розробок цього питання в трактатах з військового мистецтва. Не зважаючи на те, що К. Цукерман знає лише “єдиний у своєму роді конкретний приклад застосування баліст (автор має на увазі важку легіонну артилерію. – К. К.) у похідних умовах”, таких прикладів більше. По-перше, ще Цезар (рис. 24) писав про застосування палубної торсіонної артилерії в ході першої висадки його легіонів у Британії: зіткнувшись із викликаними шаленим опором варварів ускладненнями під час десантування з транспортних суден, “Цезар наказав відвести у бік від вантажних суден військові ..., дати їм швидкий хід на веслах, поставити навпроти незахищеного флангу ворогів, і на цій позиції відбивати та відтискати їх пращами, стрілами та металевими снарядами. Це розпорядження виявилось для наших украй корисним: самий вигляд кораблів, рух весел та незвичайна дія металевих машин – усе це сильно вразило варварів; вони зупинилися і трохи подалися назад” (Cis. Bel. Gal., IV, 25). По-друге, Арріан описує вправи кавалеристів у трактаті “Тактика” (близько 137 р.), відповідно до якого вершники повинні стріляти з якихось стрілометів (машин – *mechanæ*): “...робляться багатотипні кидання або легкими дротиками, або ще й стрілами (адже вони не з лука запускаються, але з машини), або камінням, що кидається з руки або із пращі у мішень...” (Agr. Tac., XLIII). По-третє, у “Диспозиції проти аланів” Арріан пропонує виставляти в польовому боєзіткненні металеві машини на візках проти аланської кінноти, перші ряди якої утворювали важкоозброєні вершники⁸⁸. По-четверте, йдеться про опис галльської кампанії цезаря Юліана (рис. 25), залишений Амміаном Марцелліном під 356 р.: “Щоб не трапилося якої-небудь затримки, Юліан узяв із собою тільки катафрактаріїв [важко озброєних вершників] та балістаріїв, що мало підходили для охорони особи командувача, та, пройшовши цим шляхом, прибув в Аутосіодор [Оксерр]. Давши тут нетривалий, за своєю звичкою, відпочинок військам, він попрямував до Трикасинів [Труа]. Оскільки цілими натовпами загрожували йому варвари, він, виявляючи занепокоєння через їх чисельну перевагу, надійно охороняв свій фланг; а інших, зайнявши заздалегідь зручну позицію, легко розігнав, сам напавши на них; деяких, котрі здавалися через страх, він узяв у полон; іншим, які розраховували на швидкий відступ, він дозволив піти безкарно, тому що не міг переслідувати їх зі своїм важкоозброєним загonom” (Amm. Marc., XVI, 2, 5–6). По-п’яте, до цього переліку різночасових прикладів застосування польової і палубної артилерії та ручних різновидів металевих зброї можна додати поради “Стратегікона” Маврикія (Mauric. Strateg. XII B, 18) щодо розташування у вишикуваних військових лавах бойових візків з балістами. Вони перегукуються з пропозиціями Арріана, висловленими в “Диспо-

⁸⁷ Там само. – С. 553.

⁸⁸ Арріан, Флавій. Диспозиція против аланов / Флавій Арріан ; вступ. ст., пер. и comment. А. К. Нефёдкин // Stratum plus. – 1999. – № 3. – 173–188 [Електронний ресурс]. – Режим доступу : <http://xlegio.ru/sources/arrianus/dispositio.htm>

зиції проти аланів”, що спиралися на його власний досвід відсічі аланського набігу на Каппадокію в 135 р.⁸⁹

Усі ці приклади дуже нагадують операції херсонеських балістаріїв, крім одного “але”: в розповіді про звиягу й перемоги херсонеських вояків ми не бачимо згадок про інші роди військ, з якими ті мали б взаємодіяти для забезпечення ударної сили всієї військової групи. Втім навіть на тлі відсутності прямих свідчень⁹⁰ важко не помітити неоднорідність війська херсонітів у боспорських кампаніях. По-перше, участь херсонітів-балістаріїв фіксується автором 53-ї гл. DAI для всіх кампаній, які провадив Херсон проти боспоритів чи варварів. По-друге, в історії одного з херсонсько-боспорських конфліктів, що відбувся, коли “вінценосцем і протевонном херсонітів був Фарнак, син Фарнака”, згадується про існування важкоозброєних вершників. Так, розповідається про двобій головнокомандувача херсонітів Фарнака та вождя боспоритів Савромата: двобій відбувся між вершниками, причому точно один з них, Савромат, був захищений важким повним обладунком. Савромат був “упевнений у своїй силі та обладунках, якими користувався, будучи захищений [ними]”, але “коли Савромат повернув обличчя назад, трохи відтулилася пластина його шолому, і Фарнак, відразу підскакавши, вдарив списом Савромата і вбив його. Коли Савромат упав, Фарнак, зійшовши з коня, відрубав йому голову” (DAI, 53). За бажанням, можна стверджувати, що вершниками були виключно представники командного складу війська херсонітів, проте саме в цьому оповіданні, де зброя балістаріїв не відіграла ніякої ролі, цей рід військ узагалі не згадується. Тож нескладно припустити, що до війська Херсона входила кіннота (без якої, до речі, взагалі не було чого робити проти таких традиційних супротивників Херсона, як степові кочівники та боспорити). Функцію ударної сили херсонського війська могла взяти на себе важка кавалерія (рис. 26). Саме в цю епоху вона здобула велику популярність у Римській імперії, а для Боспору, який перебував у постійних контактах із кочовими сарматами, вже стала традиційною. Як згадувалося, вдалу взаємодію між катафрактаріями і балістаріями дещо раніше вже з успіхом продемонстрував Юліан у кампанії проти аламанів 356 р.

Ким же були херсонеські балістарії: обслугою важких баліст та онагрів, чи легкими піхотинцями, озброєними ручними балістами та арбалетами? К. Цукерман схиляється до першої версії, хоча для нього це питання не головне, адже принципово бажання продемонструвати невідповідність окремих інформаційних повідомлень гл. 53-ї “De adm. imp.” збройним і тактико-оперативним реаліям доби тетрархії. На думку сучасних військових істориків, *ballistarii*, які становили частину мобільного загону, зорганізованого цезарем Юліаном для завдання швидкого удару по аламанах у 356 р., усупереч тлумаченню К. Цукермана, мабуть, не були обслугою важких баліст чи онагрів (інакше втрачається сенс такого мобільного загону), а мали на озброєнні ручні металеві машини. Але з цього фрагменту “Римської історії” Амміана незрозуміло, були вони піхотинцями чи вершниками. Чеведден вважає їх піхотинцями на конях, тому що *ballistarii* не змогли б перезаряджати свою зброю верхи, адже римляни не знали стремени. Вірогідніше за все, у них на озброєнні були *arcuballistae*, схожі на ті, що зображені на галло-римських рельєфах (рис. 27), а не важні *manuballistae*. Таким чином, термін *ballistarii* використовується тут для позначення арбалетників, а не артилерійської обслуги великої балісти – зміст терміна змінився порівняно з його більш раннім класичним значенням. Нове значення терміна поширилося в середньовіччі й означало саме арбалетників на багатьох мовах Європи⁹¹.

Щоб там не було, але як одні балістарії – обслуга важких металевих машин, так і інші – стрільці з манубаліст, хіроволістр чи аркубаліст, усі вони, відповідно до прямого тактичного призначення і природи їхньої зброї залишалися виключно силами “вогневої” дистанцій-

⁸⁹ Там само.

⁹⁰ Тут, дійсно, можна погодитися з думкою К. Цукермана про свідоме замовчування автором 53-ї гл. “De adm. imp.” ролі інших родів військ в операціях херсонітських балістаріїв.

⁹¹ Пенроз Дж. Рим и его враги. Карфагеняне, греки и варвары / пер. О. Шмелевой. – М. : Эксмо, 2008. – С. 247; Зорич А., Каюмов И. Ручные метательные машины античности (гастрафет, манубаллиста, аркбаллиста) [Електронний ресурс]. – Режим доступу : <http://xlegio.ru/gastraphetes.htm>

ної підтримки дій піхоти й кінноти (важкої або легкої). З огляду на характер їхньої зброї, вони в принципі не могли використовуватися як ударна сила. Тому спекуляції К. Цукермана на тему свідомої, потрібної за “сценарієм”, фальсифікації автором 53-ї гл. DAІ типу зброї херсонських балістаріїв – заміни в тексті важких баліст, що мали, на його думку, реально перебувати на озброєнні херсонського гарнізону, на ручні балісти – хірово-лістри, вигадані для зручності оповідання, – не можна визнати справедливими. Тепер виникає питання, навіщо сучасному дослідникові “ловити на слові” стародавнього автора? На думку К. Цукермана, намагання автора 53-ї гл. довести, що херсоніти самі володіли секретами експлуатації далекобійної торсіонної артилерії, не відповідає дійсності⁹². Історик упевнений, що провінційні невігласи були неспроможні експлуатувати складні балісти й онагри, тому загін балістаріїв, що дислокувався в Херсоні, належав до частин регулярної римської армії. Ми не відкидатимемо цей висновок автора, хоча його аргументація, що ґрунтується на хитких логічних міркуваннях на тему “бойового уставу” та суперечливих конструкціях щодо артилерійського парку римської армії, довіри не викликає.

Нині, щоб остаточно з’ясувати статус херсонських балістаріїв, спробуємо розібратися в різниці між прикордонними і польовими військами імперії. Це буде ключем у пошуку відповіді на поставлене питання, адже, на думку фахівців, завдання херсонських балістаріїв нібито відповідали функціям римських “прикордонників”, а тактика – римським оперативним польовим частинам.

На момент формування основних поглядів В. М. Зубаря і К. Цукермана на проблему херсонського гарнізону в історіографії домінувала (домінує й нині) концепція Т. Момзена, відповідно до якої тривалий процес еволюції римської військової системи призвів до створення особливої *мобільної*, або *польової*, *армії* під безпосереднім керівництвом самого імператора. Завданням цієї армії, що стала називатися *comitatus* (світа), а її солдати – *comitatenses* (світські), було знищення супротивника, який прорвався вглиб римських володінь, та здійснення походів безпосередньо на територію ворога. Військові з’єднання, що не ввійшли в комітат, дислокувалися вздовж кордонів і мали першими відбивати будь-які спроби супротивника нападати на римські провінції. Захисники сухопутних рубежів отримали назву *limitanei* (лімітани, “прикордонники”), оскільки підпорядковувалися наміснику лімесу (*duces limitis*), а оборонці берегів Рейну і Дунаю – *ripenses*, або *riparienses* (ріпенси, “річкові”). В сучасній історіографії склалося негативне ставлення до їх бойових якостей, оскільки вони вважаються напівселянською міліцією – прикріпленими до своїх ділянок спадковими солдатами-землеробами. Такий їхній стан пов’язується з аграризацією римської армії внаслідок запровадження помісного набору⁹³. Третьою категорією військ, згідно з джерелами, були *pseudocomitatenses*, походження, природа та призначення яких по-різному інтерпретувалися в історіографії, проте кожна з інтерпретацій у якихось дрібницях завжди суперечила існуючим першоджерелам. В. М. Зубар і К. Цукерман у своїх міркуваннях виходять з того, що псевдокомітатенси належали до тих частин прикордонної армії, які періодично включалися до складу польової армії (*comitatenses*), але не мали її статусу.

Наведена вище концепція була останнім часом піддана ґрунтовній критиці в монографічному дослідженні А. В. Банникова, який відкинув жорстке протиставлення тактичних навичок і боєздатності солдат мобільних і прикордонних армій та аргументовано заперечив зв’язок останніх із сільськогосподарською працею⁹⁴. Історик виходить з того, що *comitatenses* уперше юридично зафіксовано як особливий клас солдат в указі Константина від 325 р. (СTh, VII, 20, 4 рг.), були найпривілейованішими з-посеред інших груп, названих у цьому ж документі – *ripenses* та *alares et cohortales*. На підґрунті багатьох прикладів та розгорнутої системи доказів він твердить, що *comitatenses* – це імператорські гвардійці, а

⁹² Цукерман К. Епископы и гарнизон Херсона в IV в. ... – С. 552.

⁹³ Див.: Birley E. Septimus Severus and the Roman Army // Epigraphische Studien. – 1969. – Bd. 8. – S. 69–82.

⁹⁴ Банников А. В. Римская армия в IV столетии ... – С. 24–42.

поняття *comitatus* у добу пізньої імперії визначало, як і завжди, світу імператора в широкому значенні цього слова, а в суто військовому – імператорську гвардію⁹⁵.

У бойових діях у складі імператорських армій могли брати участь різні частини як дислоковані у внутрішніх районах імперії, так і відкликані зі складу прикордонних когорт, ал і легіонів, проте вищий статус комітатенсів було закріплено тільки за деякими військовими частинами, що належали до центральних або регіональних мобільних армій. Основна частина легіонів зі статусом *comitatenses* походила від старих легіонів принципату й першої тетрархії. Припускається, що *legiones comitatenses* виникли шляхом виділення відбірних загонів із прикордонних легіонів. Цей процес добре простежується, оскільки зазвичай ново сформовані легіони комітатенсів зберігали назву легіонів, з яких були виділені⁹⁶.

Ще один різновид гвардійських частин – це *milites palatini* – палацові війська. Перша згадка про них як про певну категорію солдат у Кодексі Феодосія датується 365 р. (CTh, VIII, 1, 10). Згідно з Нотицією, в Східній імперії “гвардійські” частини перебували під командуванням двох світліших мужів дійсних військових магістрів (*vir illustres magister militum praesentalis*⁹⁷) і світліших мужів військових магістрів Сходу, Фракії та Іллірику (*vir illustres magister militum per Orientem, vir illustres magister militum per Thracias, vir illustres magister militum per Illyricum*)⁹⁸.

Палатинські підрозділи – це первинно палацові схоли (*scholae palatinae*), на які було покладено місію охорони особи імператора. Їх поява пов’язується з розпуском Константином преторіанських когорт та *equites singulares Augusti* після перемоги в битві біля Мульвієвого мосту, хоча, можливо, формуватися вони почали вже за Діоклетіана. Перша згадка про схоли в Кодексі Феодосія додається до 346 р. (CTh, XII, 1, 38)⁹⁹. Схоли не підпорядковувалися загальноармійському командуванню, а перебували у віданні магістра офіцій (*magister officiorum*) (ND, Or., XI; Осс., IX). Судячи з назв схоли у Нотиції, це були загоони важкоозброєної кавалерії.

Спираючись на думку Я. Ле Боека¹⁰⁰, А. В. Банников підсумовує свої міркування: “Після того як імператори перестали особисто командувати військами, комітат повинен був повністю втратити своє військове значення. Це сприяло тому, що визначення *comitatenses* стало почесним званням (подібно званню “преторіанський”, що використовувалося раніше), яке стали надавати відбірним підрозділам армії, розміщеним у провінціях. Дана обставина пояснює появу підрозділів комітатенсів, дислокованих у прикордонних районах. *Palatini* також перетворилося на почесний титул, що надавався підрозділам, які відзначилися і вже ніяк не були пов’язані зі службою при палаці”¹⁰¹.

Наступну групу військовослужбовців, яку фахівці пов’язують із херсонеськими балістаріями, становили *pseudocomitatenses*. Сам термін уперше офіційно засвідчено в уже зга-

⁹⁵ Там же. – С. 27, 29.

⁹⁶ Там же. – С. 31–32, прим. 144.

⁹⁷ *Magister militum praesentalis* інколи перекладають як “військовий магістр у присутності [імператора]”. Див.: Макдауелл С. Адрианоуполь 378 г. н. е. Разгром римских легионов / Саймон Макдауелл; [пер. с англ. Л. Синецкой]. – М.: Эксмо, 2011. – С. 16–17.

⁹⁸ На початку V ст. у Західній імперії зареєстровано сім польових армій, у Східній – п’ять. На сході імператорську армію, розділену на дві частини під командуванням двох *magister militum praesentalis*, було зосереджено в Константинополі. Кожна складалася з 12 кінних і 24 піхотних загонів, у першій з них – 5 вексиліцій палатинів, 7 вексиліцій комітатенсів, 6 легіонів палатинів, 18 ауксилій палатинів; у другій – 6 вексиліцій палатинів, 6 вексиліцій комітатенсів, 6 легіонів палатинів, 17 ауксилій палатинів, 1 ауксилія псевдокомітатенсів (ND, Or. V–IV). Три регіональні армії: одна у Фракії (7 кінних і 20 піхотних загонів, з них – 3 вексиліції палатинів, 4 вексиліції комітатенсів, 20 легіонів комітатенсів), одна в Іллірії (2 кінні і 24 піхотні частини, з них – 2 вексиліції комітатенсів, 1 легіон палатинів, 6 ауксилій палатинів, 8 легіонів комітатенсів, 9 легіонів псевдокомітатенсів), одна на Сході (10 кінних і 21 піхотна частина, з них – 10 вексиліцій комітатенсів, 2 ауксилії палатинів, 9 легіонів комітатенсів, 10 легіонів псевдокомітатенсів) (ND, Or. VII–IX).

⁹⁹ Див.: Jones A. H. M. The Later Roman Empire. 284–602. A Social, Economic and Administrative Survey. – Oxford: Oklahoma University Press, 1964. – 3 vols in 2. – P. 612.

¹⁰⁰ Див.: Le Bohec Y. L’armée romaine sous le Bas-Empire. – P.: Picard, 2006. – P. 76, 143–144.

¹⁰¹ Банников А. В. Римская армия в IV столетии ... – С. 33.

даному указі 365 р. (СTh, VIII, 1, 10), з якого бачимо, що псевдокомітатенси підпорядковувалися загальноармійському командуванню. В історіографії існує декілька пояснень їх походження, призначення й статусу. По-перше, псевдокомітатенсів виводять від прикордонних військ, евакуйованих із месопотамських провінцій, переданих персам після невдалого походу Юліана (А. Х. М. Джонс)¹⁰². Ще в 359 р. перси знищили Другий Вірменський легіон (*II Armeniaca*) зі складу гарнізону Безабди, що мав статус *pseudocomitatensis* (ND, OR., VII, 50). По-друге, псевдокомітатенсами вважають прикордонників-лімітанів, якими під час бойових дій періодично поповнювалися регіональні польові армії (Т. Моммзен, О. Зеєк, С. Мак-Дауел)¹⁰³. Постає запитання, чому майже єдиним типом військової частини псевдокомітатенсів був легіон¹⁰⁴, чому не можна було зміцнювати діючу армію, скажімо, допоміжною піхотою або вершниками? По-третє, завданням псевдокомітатенсів проголошувався захист стратегічно важливих комунікацій і фортець у певному районі (Л. Вараді). Цей погляд без особливої адаптації було перенесено В. М. Зубарем на херсонський ґрунт. Псевдокомітатенси розміщувалися в містах, що відрізняло їх від лімітанів, які розташовувалися в прикордонній смузі, і робило схожими на комітатенсів; проте на відміну від останніх, ті не брали участі в бойових діях¹⁰⁵. А. В. Банников відкидає цей погляд, спираючись на свідчення Амміана і Нотиції, відповідно до яких псевдокомітатський легіон Трікенсиманів (ND, Ос., VII, 108) залишив місця постійної дислокації та прибув у числі інших частин на допомогу Аміді (Амм., XVIII, 9, 3). Тобто псевдокомітатенси разом з іншими військовими частинами могли брати активну участь у військових діях. “Залишається припустити, – продовжує А. В. Банников, – що визначення *pseudocomitatenses* також було почесним званням. Можливо, це були відбірні армійські підрозділи, що не входили до складу гвардії, але мали ті самі привілеї, що й комітатенси”¹⁰⁶.

Існування в пізньоантичний час якоїсь специфічної імператорської армії, укомплектованої солдатами з якимось виключним статусом, викликає обґрунтовані сумніви. В доадрианонопольський період *comitatenses et palatine*, що несли службу при імператорській особі, становили лише незначну частину римських збройних сил. Основну масу військ (*limitanei et ripenses*), як і в період принципату, було розміщено вздовж кордонів. Слід зазначити, що імператор *de iure* був головнокомандувачем усіх римських військ, тому будь-яка військова частина могла увійти до складу армії, якою він *de facto* командував у цей час. Немає підстав припускати, що при цьому змінювався статус військової частини¹⁰⁷.

Нарешті, розглянемо частини лімітанів-прикордонників. Термін *militia limitanea* вперше офіційно з'явився в указі 363 р. (СTh, XII, 1, 56), у літературних джерелах термін *limitanei* вперше згадується в біографії Песценція Нігера (SHA, Pescen. Nig., 7, 7)¹⁰⁸. Існує гіпотеза, заснована на одному небезспірному пасажі біографії Александра Севера (SHA, Alex. Sev., 58, 4), відповідно до якої ліміти як солдати-землероби з'явилися вже в першій половині III ст. Більшість дослідників сумніваються в реальності перетворення солдат на землеробів. А. Х. М. Джонс, скажімо, стверджує, що в біографії було лише наведено зауважену рекомендацію імператору, як скоротити військові витрати¹⁰⁹. Є. П. Глушанін зазначає, що перетворенню солдат на землеробів завдав би опору в першу чергу “корпоративний дух легіонерів, згідно з яким зайняття трудомісткими мирними промислами було гід-

¹⁰² Jones A. H. M. Op. cit. – P. 609.

¹⁰³ Див.: MacDowall S., Embleton G. Late Roman Infantryman, 236–565 A. D. – Oxford : Osprey Publishing Ltd, 1995. – P. 4.

¹⁰⁴ А. В. Банников указує на єдине виключення – *auxilarii sagittarii* (ND, Or, VI, 69).

¹⁰⁵ Várady L. New Evidence on Some Problems of the Late Roman Military Organization // A. Ant. Hung. – 1961. – 9. – P. 365.

¹⁰⁶ Банников А. В. Указ. соч. – С. 34–35.

¹⁰⁷ Там же.

¹⁰⁸ Там же. – С. 35.

¹⁰⁹ Jones A. H. M. Op. cit. – P. 650.

ним рабів, але не військових і вільних людей”¹¹⁰. Треба зазначити, що в Амміана, який жодного разу не згадує солдат-землеробів, уся римська армія поділяється на підрозділи, що перебувають при імператорі, й такі, що не входять до складу комітату, яких він називає просто *milites stationarii* (Амм., XVIII, 5, 3; XXI, 3, 5). У нього втім немає як прямих указівок, так і непрямих натяків на існування в середині IV ст. на кордонах імперії солдат-землеробів. А. Барберо твердить, що не існує джерел, які дозволили б вважати, що в IV ст. лімітани, розміщені в європейських та азійських провінціях імперії, наділялися землями для обробітку, на яких вони проживали разом зі своїми родинами. Більше того, вони, як і солдати інших частин, отримували від держави щомісячне продовольче жалування – *limitaneorum annona*¹¹¹. Наводячи ці думки, А. В. Банников додає, що за відсутності системи військово-державного землеволодіння законодавство пізньої Римської імперії не забороняло солдатам володіти землею, щоправда на правах оренди (*conductio*) у цивільних осіб¹¹².

Уперше “прикордонники”-лімітани згадуються як “солдати-землероби” в юридичних документах Кодексу Феодосія в 443 р. (Nov. Th. XXIV, 4). У Кодексі Юстиніана чітко вказуються обов’язки солдат-лімітанів, яких передбачалося розмістити на старих римських кордонах у відвойованій Африці: вони повинні захищати табори і прикордонні міста, а також обробляти свої земельні ділянки (CI I, 27, 2, 8). Такі солдати мали нижчий статус, гірше утримання та значно нижчі бойові якості, ніж міліти “світських” військ (комітатенси). За спостереженнями фахівців Африка вже в IV ст. стала регіоном, для якого засвідчено наділення лімітанів громадськими землями, а також часткову заміну регулярних військ поселенцями-варварами, зобов’язаними не лише обробляти віддані їм прикордонні землі, але й стежити за справністю фортифікаційних споруд та охороняти кордон. Перша літературна згадка цієї практики належить Синезію, який у листі 405 р. пише про наділення солдат землею (Synes., Ep., 78). Едикт Гонорія від 409 р. говорить про гентилів, зобов’язаних нести військову службу за право користування землею прикордонної смуги (CTh, VII, 15, 1). На підставі аналізу повідомлень Синезія та Амміана А. В. Банников діходить висновку, що в Африці та почасти на східному кордоні в широких масштабах створилася система притягнення туземних племен для охорони лімесу. *Indigenae* отримували за свою службу від уряду не стільки жалування і продовольче утримання, скільки звільнені від оподаткування земельні наділи. Саме “індігени й були тими солдатами-землеробами, про яких повідомляють кодекси”¹¹³. Видані після відвоювання Північної Африки укази Юстиніана протиставляють солдат (*milites*) лімітанам (CI, I, 27, 2, 13). Згідно з іншою постановою Кодексу військову службу несуть (*sub armis militant*) ті, хто перебуває в підрозділах, підпорядкованих військовим магістрам, в одинадцяти палацових схолах, а також федерати (CI, IV, 65, 35, 1). За твердженням Прокопія Кесарійського, Юстиніан позбавив лімітанів “і самої назви війська” (Procop., HA, XXIV, 14). Указ Юстиніана про організацію оборонної системи в Африці прямо свідчить, що лімітани рекрутувалися виключно з числа місцевих мешканців (CI, I, 27, 2, 8).

Солдатів так званих річкових частин, яких часто розглядають у парі з військовими “прикордонних” частин, так само уподібнюють спадковим землеробам-“міліціонерам”. Проте служба солдатів, які охороняли річкові кордони (*ripenses*), за своїм характером була не більш спадковою, ніж служба солдатів комітату. Відповідно до закону 372 р., сини ветеранів могли служити як у підрозділах *comitatenses*, так і в підрозділах *ripenses*, що залежало виключно від фізичних якостей новобранців (CTh, VII, 22, 8). Джерела свідчать, що протягом IV й на початку V ст. Римські війська, що охороняли рейнський і дунайський лімес, неодноразово залишали місця своєї постійної дислокації. Немає також жодних підстав припускати, що *ripenses* були прикріплені до землі й мусили займатися землеробством.

¹¹⁰ Глушанин Е. П. Генезис и позднеранние особенности ранневизантийской армии : дис. ... к. и. н. – Л., 1984. – С. 68.

¹¹¹ Див.: Barbero A. Barbari. Immigranti, profughi, deportati nell’ Impero Romano. – Roma : Latreza, 2008. – Р. 169, п. 10.

¹¹² Банников А. В. Римская армия в IV столетии ... – С. 37.

¹¹³ Там же. – С. 39–40.

Вони перебували на повному державному забезпеченні. Наприклад, після 365 р. *ripenses* почали отримувати протягом дев'яти місяців аннону продуктами, а протягом трьох – грошима (CTh, VII, 4, 14). Про постачання військам, що захищали дунайський кордон, не лише обмундирування і зброї, але й провіанту, повідомляє Амміан (Amm., XXII, 7, 7). Якщо ці солдати за сумісництвом були зроблені державою ще й землеробами, то який сенс уряду було б постачати їм продовольство? А. В. Банников, підсилюючи свою аргументацію, наводить думки Є. П. Глушаніна та А. Альфельді. Перший робить висновок: немає жодних підстав вважати, що римські прибережні війська в доадріанопольський період практикували на Дунаї військово-державне землеволодіння; другий припускає, що частини берегових військ повинні були являти собою загони “похідної армії”¹¹⁴.

Для сучасної науки, як уже зазначалося, традиційним є вкрай негативне уявлення про якість військ, що захищали річкові та сухопутні кордони імперії. Вони вважаються другосортними військовими частинами, що практично втратили боєздатність. Однак А. В. Банников наполегливо доводить, що з цією думкою не варто погоджуватися, приміром, Амміан ніде не згадує про слабкість прикордонних військ; навпаки, він стверджує, що солдати, які охороняють берег Дунаю, несуть свою службу “пильно й хоробро” (Amm., XXII, 7, 7). Сама напружена ситуація на кордонах не сприяла перетворенню *limitanei* і *ripenses* в селянську міліцію і змушувала уряд підтримувати їх боєздатність на досить високому рівні¹¹⁵.

Запропонований вашій увазі аналіз характерних ознак основних категорій пізньоантичного римського війська дає можливість порівняти їх організацію, спосіб комплектування, тактичні завдання і прийоми з відповідними характеристиками херсонеського гарнізону. Таке порівняння дозволить сформулювати власне ставлення до домінуючого в історіографії уявлення про невідповідність функціонального призначення гарнізону міста застосованим ним (згідно з “De adm. imp.”) тактичним прийомам. Як для В. М. Зубаря, так і для К. Цукермана функція стаціонарної гарнізонної охоронної служби херсонеських балістаріїв не може бути поєднана в рамках пізньоримської військової доктрини і бойової практики з їх агресивними наступальними діями в кількох кампаніях на межі III–IV ст. проти Боспору та в Подунав’ї. Як зазначалося, перший вирішує цю уявну (як ми побачимо далі) невідповідність, проголошуючи балістаріїв Херсона незалежною від римської армії міською міліцією, другий відмовляє авторові повідомлень 53-ї гл. “De adm. imp.” в історичній достовірності, стверджуючи, що той в угоду херсонським ранньосередньовічним автономістським пориванням видає регулярні римські вексиларії, дислоковані в Тавриці, за місцевих вояків-балістаріїв. Відповідно до традиційного з часів Т. Моммзена уявлення, що післядіоклетіанівська римська армія поділялася на польову мобільну та прикордонну стаціонарну з різними бойовими якостями й таким невід’ємним атрибутом останньої, як додаткова сільськогосподарська землеробська праця, функції і принцип спадкового поповнення херсонеської залоги нібито відповідають завданням та методам комплектування “прикордонників” лімітанів / ріпенсів, а наступальна тактика – польовим “супутнім” військам комітатенсів / псевдокомітатенсів. Утім, як зазначалося вище, існування протягом усього IV і значної частини V ст. принципової якісної різниці між лімітанами/ріпенсами та комітатенсами/псевдокомітатенсами – це ймовірніше плід історіографічної концептуалізації XIX–XX ст. ніж наслідок реальних відмінностей у способі комплектування, забезпечення, у тактичних прийомах і навичках та інколи в стратегічному призначенні. Римське законодавство поширює принцип спадкової служби синів ветеранів на легіони, ауксилії, когорти, али тощо як “прикордонні”, так і “польові”. І ті, й інші категорії військ централізовано забезпечуються зброєю, спорядженням, продовольством, подекуди й одягом з урядових джерел. Тактика є однотипною для пізньоримської армії загалом, що дозволяє імператорам неодноразово залучати “прикордонні” частини до складу діючих армійських угруповань – “польових” армій нерідко з самим імператором на чолі. Якість і досить висока боєздатність “прикордонних” підрозділів неодноразово підкреслюється в наративних

¹¹⁴ Див.: Глушанин Е. П. Пограничная армия Византии IV в. // ВВ. – 1986. – Т. XLVI. – С. 201–203.

¹¹⁵ Банников А. В. Римская армия в IV столетии ... – С. 41–42.

джерелах. Дещо осторонь тут стоять підрозділи лімітанів, які згідно з Кодексом Феодосія (Nov. Th. XXIV, 4) і Кодексом Юстиніана (CІ I, 27, 2, 8), дійсно були пов'язані із землеробською працею, зосереджувалися переважно в східних та африканських провінціях, мали, відповідно до описових джерел, невисоку бойову якість, а також поступово позбавлялися державного утримання, про що дуже промовисто писав Прокопій Кесарійський (Procop., НА, XXIV, 13–14). А. В. Банников, посилаючись на низку нормативних і наративних пам'яток, намагається довести, що лімітани як солдати-землероби рекрутувалися не раніше другої половини IV ст. та в V–VI ст. виключно з числа місцевих мешканців варварського походження (*indigenae et gentiles* – індігени і гентілі офіційних джерел), а уявлення про наявність системного зв'язку військової служби із землеробством, поширені в низці пізньоантичних джерел, тлумачить як міф, свідомо культивованій центральною владою для виправдання регулярної практики наділення варварів-гентилів землею у прикордонних смугах за виконання ними військової служби.

У своїх протилежних висновках і В. М. Зубар, і К. Цукерман виходять з однієї й тієї ж посилки: згідно з ДАІ херсонеські балістарії поповнюють свій склад завдяки спадковій службі синів ветеранів у загонах їх батьків та виконують завдання щодо захисту міста й кордону, що характерно для римських “прикордонних” військ, але застосовують тактику, властиву римським “польовим” мобільним частинам. Наявність цієї невідповідності автори пояснюють по-різному. Перший наполягає, що херсонеські балістарії зовсім не були римською військовою частиною, міською міліцією вільного Херсонеса, через що суміщення в них рис різних типів римських військ цілком природне. Другий твердить, що вони являли собою обмежений мобільний контингент регулярних імперських військ, але автор 53-ї гл. ДАІ вдався до фальсифікації й свідомо перекрутив історичну дійсність. Утім наведені вище факти не дозволяють визнати автентичними відмінності як між різними типами регулярних військ, так і між ними й балістаріями. Іншими словами, більшість відмінностей між “прикордонними” і “польовими” арміями на IV ст. і значну частину V ст. штучні – не реальні, а уявні ознаки – результат історіографічної концептуалізації XIX–XX ст. Це означає, що належність херсонеським балістаріям ознак різних за типом армійських частин – це норма, а не виняток, на основі якого можна будувати історичні реконструкції.

Висновки. Підбиваючи підсумки зазначимо: по-перше, підстав для сумнівів щодо римської військової присутності в Херсонесі на межі III–IV ст. вже не залишається: у написах IOSPE I², 572, 662, ЛНХТ, № 53 більш-менш надійно відновлюються згадки про вексіяцію I Італійського та II Геркулієвого легіонів, у написі 1995 р. – вексіяцію XI Клавдієвого, I Італійського і кавалеристів Далматів, очолену “препозитом протектором Аврелієм Канди ...”.

По-друге, розбіжності між нарративними та епіграфічними джерелами щодо часу перебування в Херсонесі балістаріїв (“De adm. imp.” ставить діяльність балістаріїв на межу III–IV ст., IOSPE I², 449 – на 370–375 pp., СГНЮР, № 7 – на 488 р.) може бути пояснено хронологічним зсувом, свідомо застосованим автором повідомлень 53-ї гл. Укладач останньої міг пересунути на добу, коли в Херсонесі діяли легіонери інших частин, відомі йому пізніші факти про дислокацію в місті балістаріїв. Якщо така архаїзація була свідомим кроком, то її мета – бажання зміцнити херсонеські свободи і привілеї, пов'язані з балістаріями, авторитетом благодіянь, заслужених у Св. Царя Константина – ідеального монарха візантійсько-християнської традиції.

По-третє, відповідь на питання, ким були балістарії пізньоантичного Херсонеса – міською іррегулярною міліцією або римською регулярною частиною, не може бути однозначною. Хоча ми схилиємося до другого варіанта, тому що все, що ми знаємо про балістаріїв Херсонеса, занадто схоже на римську практику, справедливими можуть виявитися обидва варіанти. З одного боку, важко припустити, щоб у Херсонеса, який існував в умовах перманентної варварської або боспорської загрози, не було власного війська¹¹⁶; так само важ-

¹¹⁶ Зображення паноплії чи просто озброєних вояків на могильних каменях багатьох його громадян як знатних, так і простих – матеріальне тому підтвердження.

ко уявити, щоб це військо не допомогло римській вексилляції у війні проти Боспору – традиційного херсонеського конкурента в Криму. З другого боку, стверджувати, що в той час у Тавриці не було римських військ, ніяких підстав немає. Наявні епіграфічні пам'ятки, в яких згадують про балістаріїв, не наводять назву частини, з якої міг бути виведений їх обмежений контингент (К. Цукерман припускає, що це були *balistarii Dafnenses* або *balistarii juniores*, які перебували в оперативному підпорядкуванні військового магістра Фракії). Балістаріїв та їх начальство згадують у текстах написів серед римських чиновників та офіцерів. У написі Зинона 488 р. чітко зазначено, що імператор дарує “цьому своєму місту” на зміцнення його фортифікації кошти, які збираються “митницею місцевого управління відданих балістаріїв” (рис. 28). Тобто йдеться, що розв'язання міських проблем відтоді здійснюватиметься за рахунок податків, котрі раніше йшли до імперської скарбниці. Практика стягування місцевих податків римськими військами була поширеною в імперії, вона застосовувалася і в Херсонесі II–III ст. (IOSPE I², 404). Нічого дивного в поєднанні цивільних (фіск) і військових (управління балістаріями) повноважень в умовах пізньої імперії також не було: всупереч послідовному прагненню до розподілу військових і цивільних функцій на рівні діоцезів і префектур, намісники прикордонних провінцій, дукси, послідовно наділялися і тими, й іншими. Також слід нагадати, що спосіб комплектування загону (арифмос) херсонітських балістаріїв, як його описано в Константина Багрянородного, повністю відповідає наявній у пізній імперії практиці. Отже, у міста могло бути власне ополчення, а в місті міг розташовуватися римський регулярний загін.

Нарешті, по-четверте, міжнародно-правовий статус Херсонеса в IV–V ст. необхідно визначити як своєрідну модель поєднання міської елевтерії (яку імператори не скасовували, а якщо вірити DAI, навпаки, підтверджували) та досить великої залежності міста у військовій і фінансовій сферах від імперських властей. Статусом “свободи” нерідко наділялися міста у внутрішніх районах імперії, проте географічна відособленість Херсонеса надає його випадку певної пікантності, присмаку незалежності.

По-п'яте, слід нагадати, що дискусія навколо статусів херсонеського гарнізону та самого міста в IV–V ст., ініційована В. М. Зубарем й активно підтримана К. Цукерманом, виникла не на пустому місці, а на міцному історіографічному підґрунті й стала наслідком спроби досить радикальної переоцінки попередніх концептуальних напрацювань. Позиція В. М. Зубаря претендувала на переоцінку шляхом майже повного заперечення висновків попередньої традиції, К. Цукерман як представник молодшого покоління дослідників, навпаки, відкинув більшість висновків В. М. Зубаря, ґрунтуючи свої аргументи на новому прочитанні давно відомих джерел, чим, за великим рахунком, підтвердив справедливості вихідних посилок попередньої традиції. У висновках К. Цукермана на іншому рівні відновилася “дозубарівська” концепція, відповідно до якої залежність Херсонеса від ранньої Візантії була встановлена досить рано. Скажімо, В. І. Кадеєв не сумнівається, що Римська імперія з III ст. повністю підпорядкувала місто, А. Л. Якобсон зовсім не вірить у дієвість міської елевтерії в пізньоантичний час, автори радянських академічних видань навіть не розглядають якісь варіанти реальної херсонеської автономії в добу пізнього Риму і ранньої Візантії. Втім, урахувавши аргументи опонента і зміцнивши власну доказову базу, В. М. Зубар залишився в цілому вірним своїй раніше сформульованій концепції. Завдяки працьовитості й авторитету в українській історіографії 2000-х рр. його погляди на цю проблему, що були відображені і в академічних, і в навчальних виданнях, можна визнати провідними. Нині з'явилося декілька праць, у яких спостерігається певний відхід від цієї концепції, свідченням чого є, почасти, й ця праця. Таким чином, зміна історіографічних оцінок окресленої проблеми статусу пізньоантичного Херсонеса і його гарнізону має синусоїдний хвилеподібний характер. Крім того, зазначимо, що кожне нове покоління дослідників виступає не тільки як продовжувачі попередньої традиції, а як її послідовні критики, в чому виявляється феномен “батьків і дітей” у науці.

Умовні скорочення

Amm.	<i>Аммиан Марцеллін</i> . Римская история (Res Gestae). – СПб., 2000.
Arr. Tac.	<i>Арриан, Флавий</i> . Тактическое искусство. – СПб., 2010.
Cis. Bel. Gal.	<i>Цезарь, Гай Юлий</i> . Галльская война // Записки Юлия Цезаря и его продолжателей о галльской войне, о гражданской войне, об александрийской войне, об африканской войне. – М., 2005.
CI	Кодекс Юстиниана (Codex Justinianus).
CTh	Кодекс Феодосия (Codex Theodosius).
DAI, “De adm. imp.”	<i>Константин Багрянородный</i> . Об управлении империей. – М., 1989.
IOSPE, I ²	Inscriptiones Antiquae Orae Septentrionales Ponti Euxini: Graecae et Latinae / Ed. V. Latyshev. – Ed. II.– Petropoli: Acad. Sci. Petropol., 1916. – Vol. I.
Mauric. Strateg.	<i>Маврикий</i> . Стратегикон. – СПб., 2004.
ND	Notitia dignitatum (Relacion de Dignatarios) / Traducida por Antonio Diego Duarte Sanchez. – Murcia (España). – 128 p.
Nov. Th.	Кодекс Феодосия. Новели.
Procop., HA	<i>Прокопий Кессарийский</i> . Тайная история // Прокопий Кессарийский. Война в персами. Война с вандалами. Тайная история. – М., 1993. – С. 316–418.
Synes., Ep.	<i>Синезий</i> . Письма.
Veg.	<i>Вегетий, Флавий Ренат</i> . Краткое изложение военного дела // Военная мысль античности: сочинения древнегреческих и византийских авторов. – М.; СПб., 2002.
Zosim.	<i>Зосим</i> . Новая история // Scythica et Caucasica. – СПб., 1890. – Т. I: Греческие писатели. – С. 787–810.
ВДИ	Вестник древней истории.
ЗООИД	Записки Императорского Одесского общества истории и древностей.
ИИАК	Известия [Императорской] археологической комиссии.
Известия ГАИМК	Известия Государственной академии истории материальной культуры.
ИИАК	Известия Императорской археологической комиссии.
ЛНХТ	<i>Соломоник Э.И.</i> Латинские надписи Херсонеса Таврического: Тексты, перевод, комментарии. – М., 1983.
НЭПХ ²	<i>Соломоник Э. И.</i> Новые эпиграфические памятники Херсонеса. Лапидарные надписи. – К., 1973.
СГНЮР	<i>Латышев В. В.</i> Сборник греческих надписей христианских времен из Южной России. – СПб., 1896.
Чтения ОИДР	Чтения Общества истории и древностей России.



Рис. 16. Онагр (одноплечовий камнемет, що використовує жмути жил/волосся для підсилення кидка, принцип прасі), близько 350 р. н. е. Сучасна реконструкція.
Джерело: *Campbell D. B. Greek and Roman Artillery 399 B. C. – 363 A. D. / Illustr. B. Delf // New Vanguard, 89. – Osprey Publishing. – P. G, 46–47.*



Рис. 17. Потужний давньогрецький палінтон.
Джерело: <http://xlegio.ru/throwing-machines/antiquity/engines-design-and-classification/>

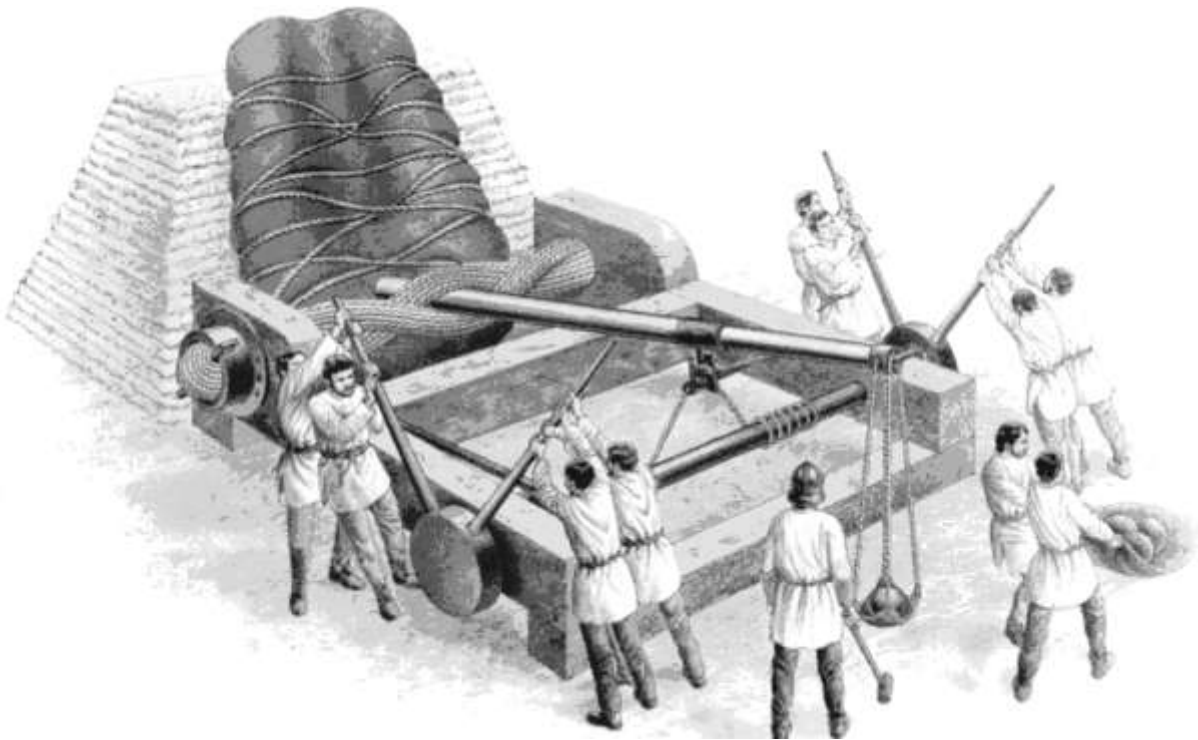

Рис. 18. Римська манубаліста (“ручна баліста”). Реконструкція Д. Баатца (D. Baatz).
Джерело: <http://xlegio.ru/throwing-machines/antiquity/handheld-ancient-artillery/> (25.07.2011)

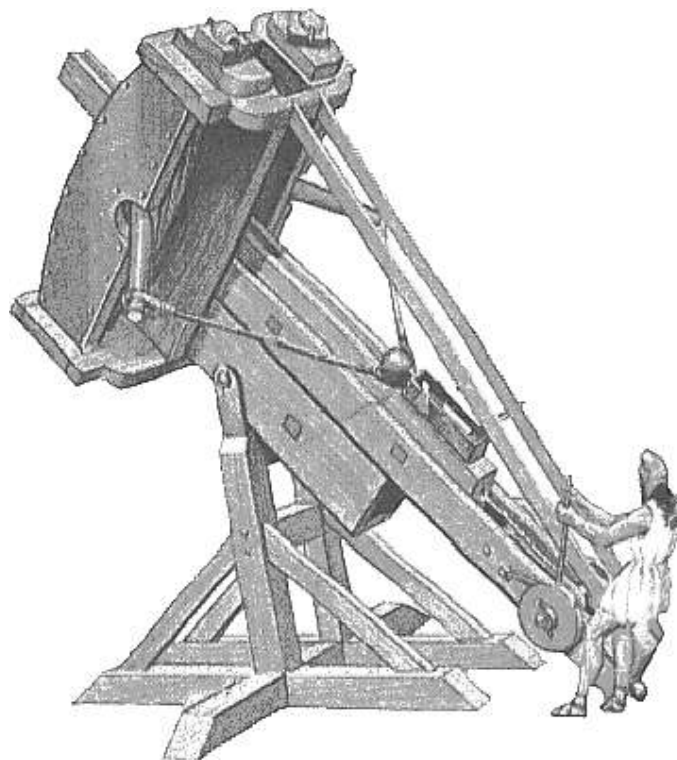

Рис. 19. Хейробалістра (хіроволістра) Герона, близько 100 р. н. е. Сучасна реконструкція.
Джерело: *Вэрри Д. Войны античности от греко-персидских войн до падения Рима: Иллюстрированная история* : пер. с англ. – М. : Эксмо, 2004. – С. 182

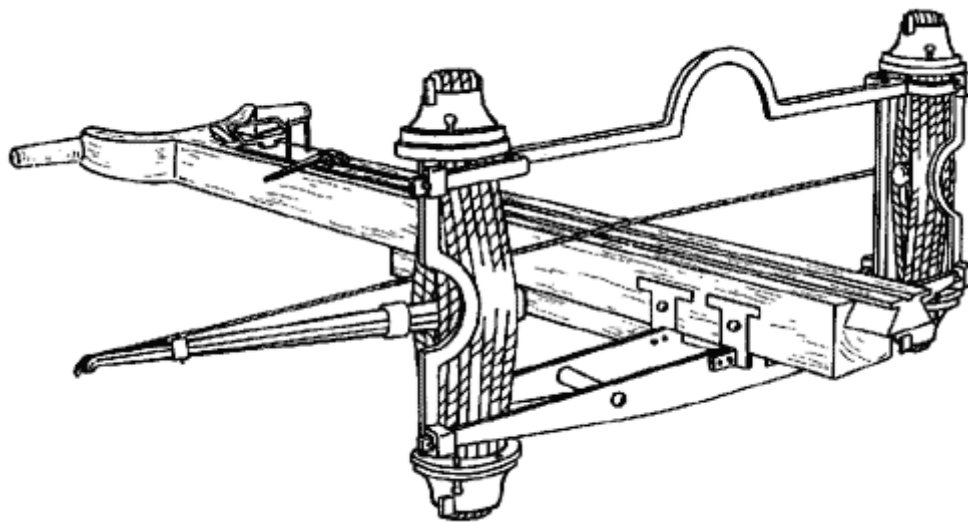

Рис. 20. Хейробалістра (хіроволістра). Сучасна реконструкція

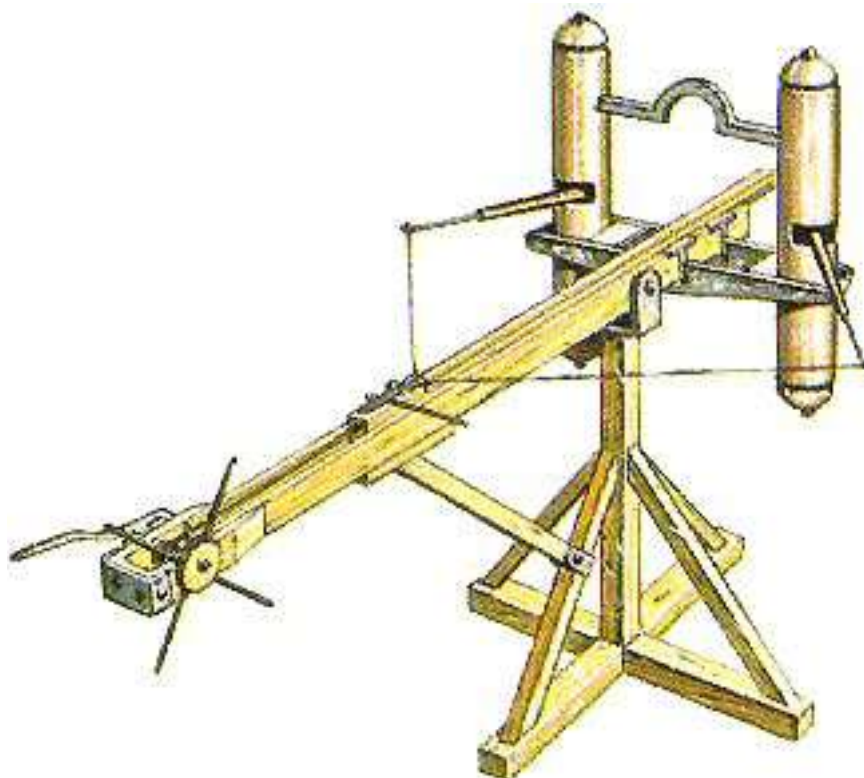

Рис. 21. Римська польова торсіонна артилерія. “Ручна” баліста, I–II ст. н. е. Сучасна реконструкція. Джерело: Campbell D. B. Greek and Roman Artillery 399 B. C. – 363 A. D. / Illustr. B. Delf. // New Vanguard, 89. – Osprey Publishing. – P. E, 45

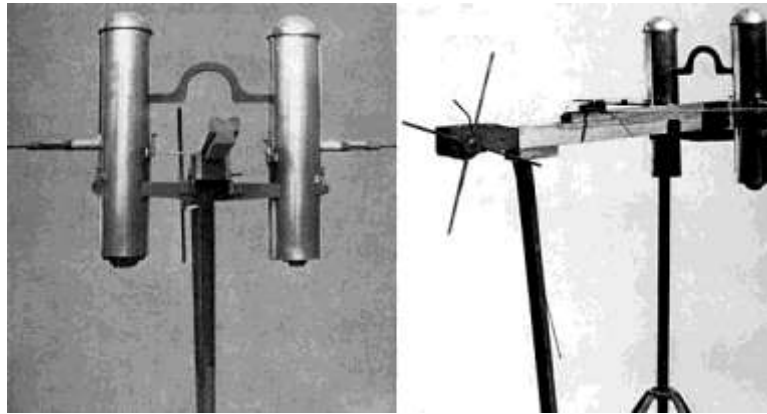

Рис. 22. Перевезення розібраної катапульти на возі. Барельєф на колоні Марка Аврелія в Римі, II ст. н. е. Джерело: *Campbell D. B. Greek and Roman Artillery 399 B. C. – 363 A. D. / Illustr. B. Delf // New Vanguard, 89. – Osprey Publishing. – P. 18*

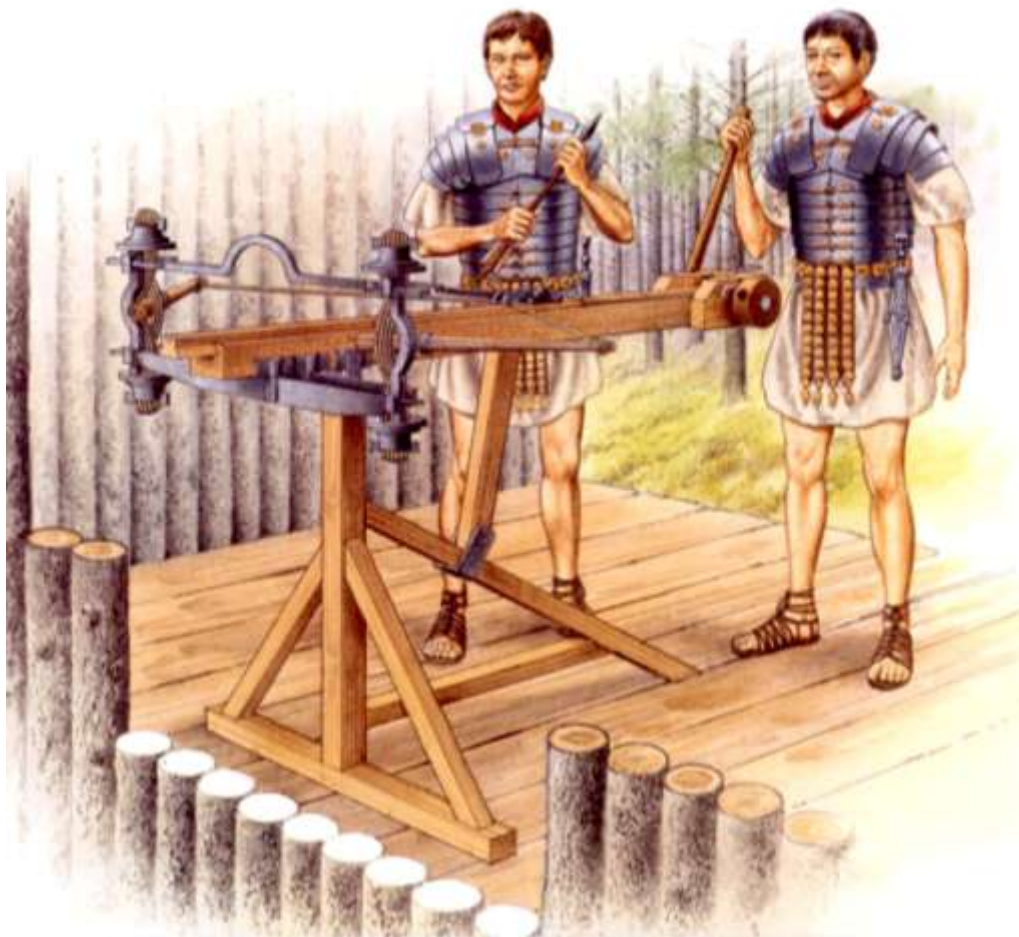

Рис. 23. Підготовлені до бою польові балісти на спеціальних візках, II ст. н. е. Барельєф на тріумфальній колоні



Рис. 24. Гай Юлій Цезар.
Античний бюст



Рис. 25. Імператор Юліан II
(Юліан Відступник) (361–363)

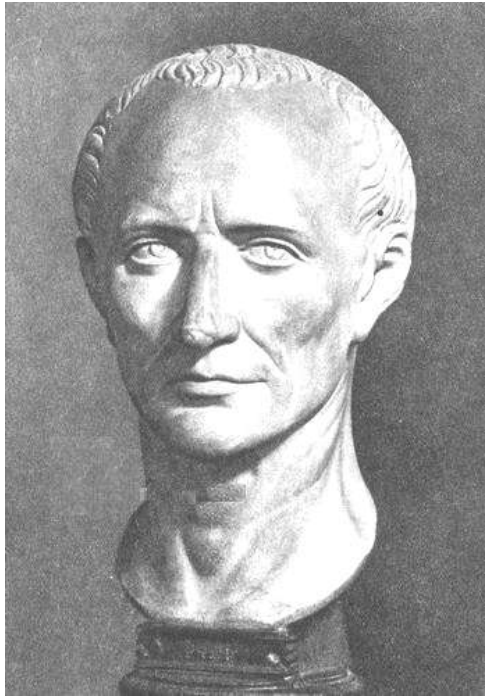

Рис. 26. Бій за участю важких вершників, межа IV–V ст. Сучасна реконструкція.
Окремі елементи спорядження відтворено за зразком археологічних знахідок
у Пантікапеї (Керч). Джерело: Римская империя в кольце врагов, 293–696 гг. //
Солдат на фронте. – № 28. – С. 30–31

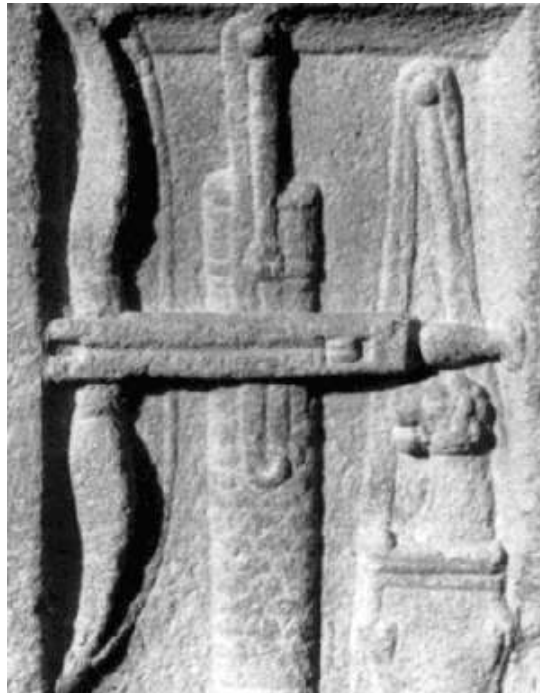

Рис. 27. Арбалет та сагайдак. Барельєф надгробної колони з розкопок у м. Поліньяці на Луарі (Франція, IV ст. н. е.; нове датування: кін. II – поч. III ст. н. е.)



Рис. 28. “Башта Зиона” в Херсонесі, з якою пов’язують кам’яну плиту з повідомленням про дар імператора Зиона та згадкою практиону (митниці) і загону балістаріїв.
Сучасна картина