

УДК 37.033–053.5:373:37.018.262

ПЕДАГОГІЧНІ УМОВИ ФОРМУВАННЯ ЕКОЛОГІЧНО ДОЦІЛЬНОЇ ПОВЕДІНКИ УЧНІВ ПОЧАТКОВИХ КЛАСІВ У ВЗАЄМОДІЇ ШКОЛИ І СІМ'Ї

Колишкіна А.П.

Сумський державний педагогічний університет імені А.С.Макаренка

У статті визначено педагогічні умови формування екологічно доцільної поведінки учнів початкових класів у взаємодії школи і сім'ї, а саме: розроблення відповідного змісту, форм та методів взаємодії школи і сім'ї; цілеспрямоване мотивування батьків до взаємодії з учителями школи у формуванні екологічно доцільної поведінки учнів початкових класів; підготовка учнів до участі в екологічному гуртку; диференційоване залучення батьків до роботи екологічного гуртка. Дотримання зазначених педагогічних умов забезпечувалося шляхом впровадження в навчально-виховний процес виховних годин «Я і природа», програмно-методичного комплексу «Екосвіт», який містить програму роботи однойменного екологічного гуртка, методичні рекомендації щодо проведення його занять і щодо занять із батьками. На заняттях гуртка використовувалися різноманітні методи: аудіовізуальні, словесні, методи евристичного навчання (евристичного спостереження, прогнозування), метод проектів. Під час розробки програми роботи з батьками, перевага надавалася формам і методам, які забезпечували не тільки передачу певної інформації (розповіді, бесіди), набуття знань, отримання правильної відповіді на певне запитання, а й самостійний пошук способів розв'язання проблеми (вправи, розв'язання проблемних ситуацій тощо).

Ключові слова: взаємодія школи і сім'ї, педагогічні умови, гурткова робота, екологічно доцільна поведінка, учні початкових класів.

Постановка проблеми. Формування екологічно доцільної поведінки є актуальним, насамперед, з огляду на ратифікацію Україною низки міжнародних угод стосовно збалансованого розвитку суспільства і охорони навколишнього середовища («Порядку денного на XXI століття» та Оргуської конвенції стосовно участі громадян у прийнятті екологічно важливих рішень). Актуальність проблеми означена в Законах України «Про освіту», «Про загальну середню освіту», Національній стратегії розвитку освіти в Україні на період до 2021 року, Національній програмі виховання дітей та молоді, інших нормативних документах.

Процес формування екологічно доцільної поведінки учнів початкових класів є складним і залежить від багатьох чинників. Відповідно, формування екологічно доцільної поведінки у взаємодії школи і сім'ї визначається комплексом педагогічних умов.

Аналіз останніх досліджень і публікацій.

Проблема екологічного виховання школярів вивчалася в різних аспектах, зокрема: формування екологічної компетентності, екологічної культури, ціннісного ставлення до природи, екологічно мотивованої поведінки учнів (О. О. Колонькова, А. П. Колишкіна, О. Л. Пруцакова, Н. А. Пустовіт, С. В. Скрипник, І. В. Трубнік). На великих можливостях виховання школярів завдяки спільним зусиллям сім'ї і школи наголошували В. О. Сухомлинський, А. С. Макаренко. Наукові підходи до сімейного виховання в сучасних умовах висвітлені в дослідженнях Т. Ф. Алексеєнко, Т. О. Виноградової, Л. П. Вороніної, О. М. Докукіної, Т. В. Кравченко, Л. В. Повалій, В. Г. Постового, Л. Д. Руденко, Н. В. Стаднік, О. Л. Хромової. Учені підкреслюють необхідність узгодження впливів, що їх здійснюють на дітей різні суб'єкти виховного процесу.

У науковій літературі педагогічну умову характеризують як обставину, від якої залежить

розвиток особистості; обстановку, в якій відбувається цей розвиток; характеристику середовища, де розвивається учень [1].

Аналіз досліджуваної проблеми дав можливість з'ясувати сутність поняття «екологічно доцільна поведінка учнів початкових класів», яке ми розглядаємо як дії та вчинки під час безпосередньої та опосередкованої взаємодії з природою, пов'язані між собою ціллю збереження природи, обумовлені характерним для учнів початкових класів непрагматичним суб'єкт-суб'єктним ставленням до об'єктів природи або зовнішньо унормовані дорослими (учителем, батьками) [3, с. 228].

Виділення не вирішених раніше частин загальної проблеми. У даному дослідженні розглядаються педагогічні умови, які визначають відповідний зміст, організаційні форми, методи (прийоми) та забезпечують їх наступність і взаємозв'язок, врахування специфіки засобів, що використовують для формування екологічно доцільної поведінки учнів початкових класів у взаємодії школи і сім'ї.

У результаті аналізу проблеми дослідження та сутності вихідного поняття були визначені та реалізовані такі педагогічні умови:

- розроблення відповідного змісту, форм та методів взаємодії школи і сім'ї;
- цілеспрямоване мотивування батьків до взаємодії з учителями з метою формування екологічно доцільної поведінки учнів початкових класів;
- підготовка учнів до участі в екологічному гуртку;
- диференційоване залучення батьків до роботи екологічного гуртка.

Особливості створення і реалізації зазначених умов у виховному процесі початкової школи потребують більш докладного розгляду.

Мета статті. На основі аналізу сутності та структури екологічно доцільної поведінки особистості, взаємодії як соціального механізму визначити педагогічні умови формування екологічно доцільної поведінки учнів початкових класів у взаємодії школи і сім'ї.

Виклад основного матеріалу. Відповідно до реалізації педагогічних умов окреслено основні лінії взаємодії школи і сім'ї в процесі формування екологічно доцільної поведінки учнів початкових класів:

1. Прямий вплив школи на сім'ю.
2. Взаємний узгоджений вплив школи і сім'ї на учнів у процесі позакласної роботи.
3. Вплив сім'ї на дитину.
4. Опосередкований узгоджений вплив школи через сім'ю на учнів.
5. Зворотний вплив дітей на сім'ю.
6. Вплив школи на учнів під час позаурочної виховної та позакласної роботи (рис. 1).

Аналіз чинників впливу дозволяє зробити припущення про те, що, по-перше, взаємодія школи і сім'ї розглядається як обопільний вплив: безпосередній (коли батьки й учитель разом організують роботу гуртка) й опосередкований (коли школа, використовуючи різні форми та методи роботи з учнями початкових класів і батьками, за умови узгодженості дій учителя і батьків, досягає того, що сім'я починає справляти бажаний вплив на учнів разом зі школою);

по-друге, взаємодія школи і сім'ї у формуванні екологічно доцільної поведінки учнів дає змогу налагодити та використовувати зворотні зв'язки на зразок батьки ↔ діти; по-третє, формування екологічно доцільної поведінки у взаємодії школи і сім'ї сприяє розв'язанню суперечностей між виховним впливом школи і сім'ї.



Рис. 1. Основні лінії взаємодії школи і сім'ї в процесі формування екологічно доцільної поведінки учнів початкових класів

Джерело: розроблено автором

Експериментальна робота ґрунтувалася на основних положеннях особистісно орієнтованого підходу, який розглядає дитину як цілісну особистість, що є центром навчально-виховного процесу, з її самобутністю і самоцінністю [2].

Експеримент передбачав такі результати:

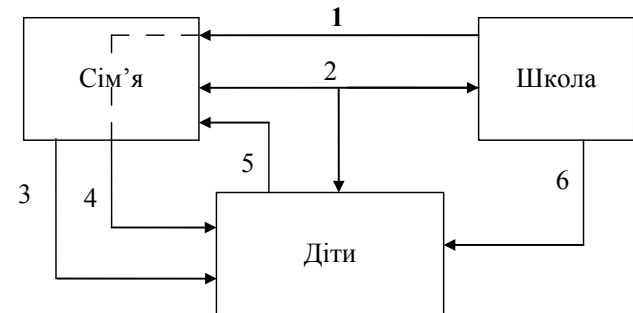
1. Розширення знань про норми та правила поведінки в природному середовищі; рослини та тварин, які потребують особливої уваги; про об'єкти неживої природи; про взаємозалежність природи та суспільства, роль кожної людини у збереженні природи.

2. Формування екологічно доцільних мотивів, естетичних потреб, потреб у спілкуванні з природою, почуття обов'язку і відповідальності перед природою.

3. Набуття навичок збереження природних ресурсів, екологічно доцільної поведінки у природі.

В основу педагогічної умови «Розроблення відповідного змісту, форм та методів взаємодії школи і сім'ї» покладено позакласну роботу. За твердженням багатьох науковців, саме вона сприяє розвитку пізнавальних інтересів, творчих умінь учнів і організації їх діяльності за інтересами [5].

У роботі гуртка за розробленою нами програмою «Екосвіт» брали участь всі учні класу. Гурток, як логічне продовження навчального предмета «Природознавство», мав на меті узагальнення і систематизацію екологічних знань, формування екологічно доцільних мотивів, навичок і звичок екологічно доцільної поведінки, а також організацію та координування взаємодії школи і сім'ї (на рівні класу) щодо формування екологічно доцільної поведінки учнів початкових класів. Робота екологічного гуртка «Екосвіт» передбачає суб'єкт-суб'єктні стосунки вчителя, батьків та учнів і спрямована на актуалізацію творчого потенціалу дитини.

Урахування особистісно орієнтованого підходу передбачало надання вчителю, батькам і учням статусу активних суб'єктів взаємодії. Вони не були пасивними виконавцями заздалегідь під-

готовлених пропозицій організатора гуртка, а позиціонували себе як самостійні творчі особистості. Вивчення кожної теми обов'язково спрямовувалося на те, щоб гуртківці вчилися аналізувати наслідки для природи своєї діяльності чи бездіяльності, тобто зважати на екологічну доцільність своєї поведінки.

Програма включала 20 тем і передбачала різноманітні форми роботи: екскурсії, практичні роботи, дослідницькі практикуми. На заняттях гуртка використовувалися різноманітні методи: аудіовізуальні, словесні, методи евристичного навчання (евристичного спостереження, прогнозування), метод проектів тощо. Вибір методів у кожному випадку визначався видом взаємодії батьків і учнів.

Заняття гуртка «Екосвіт» проводилися двічі на місяць. Вплив на інтелектуальну, емоційну і вольову сфери особистості учнів початкових класів сприяв комплексному підходу до формування їх екологічно доцільної поведінки: засвоєнню правил поведінки у природі, усвідомленню взаємозв'язків у природі, суперечностей у взаємодії людства і природи.

Наступною педагогічною умовою є цілеспрямоване мотивування батьків до взаємодії з учителями з метою формування екологічно доцільної поведінки учнів початкових класів.

Під час констатувального етапу експерименту було з'ясовано, що сім'я у більшості випадків не може забезпечити педагогічно обґрунтованої роботи з дитиною. Зокрема, анкетування батьків засвідчило, що батьки здебільшого не виявляють бажання взаємодіяти зі школою щодо екологічного виховання учнів. Цей факт спонукав до висновку про необхідність цілеспрямованого мотивування батьків щодо екологічного виховання учнів початкової школи та їх безпосереднього залучення до процесу екологічного виховання.

Мотивація в науковій літературі з психології розглядається як збудження, що зумовлює активність особистості та визначає її спрямованість. При цьому причинами вибору тієї чи іншої моделі поведінки є мотиви [4].

Цілеспрямоване мотивування батьків, чії діти навчаються в початкових класах, ґрунтувалося на розробленому нами програмно-методичному комплексі «Екосвіт» і відповідних методичних рекомендаціях. Організуючи роботу щодо спонукання батьків до взаємодії з учителями, враховувались рекомендації, подані в науковій літературі з приводу особливостей навчання дорослих. Взаємодія батьків і вчителя більш ефективна в неформальній обстановці, коли бар'єри між батьками та вчителем мінімізуються, проте останній не повинен легковажити своїми обов'язками щодо структурування занять і невимушеного керування виховним процесом.

Цілеспрямоване мотивування батьків до взаємодії зі школою відбувалося поетапно за таких форм роботи: під час батьківських зборів (колективна (п'ять раз на рік), групова (два рази на місяць) та індивідуальна робота (за потреби всіх сторін взаємодії)). Поетапний підхід забезпечив диференційовану організацію педагогічного просвітництва батьків та їх добровільне залучення до участі в роботі екологічного гуртка.

Мета роботи з батьками полягала в усвідомленні ними актуальності екологічно доцільної поведінки кожного громадянина; покращенні теоретичної та практичної підготовки до екологічного виховання учнів початкових класів; ознайомленні зі змістом методичних рекомендацій і залученні бажаючих узяти участь у роботі гуртка за певними темами. За основу педагогічної роботи з батьками правлять програма і відповідні методичні рекомендації. Методичні рекомендації до занять з батьками містять теми, кожна з яких спрямовується на опрацювання проблем у контексті тематики гуртка «Екосвіт».

Наступною з визначених нами педагогічних умов є підготовка учнів до участі в екологічному гуртку.

Оскільки гурткова робота має практичну, інтерактивну спрямованість, вона потребує залучення всіх без виключення учасників гуртка. Також, зважаючи на те, що метою нашої роботи було зацікавлення якомога більшої кількості учнів початкових класів гуртковою роботою, виникла потреба в попередній підготовці учнів до неї.

Таким чином, робота з учнями початкових класів з метою формування їх екологічно доцільної поведінки складалася з двох етапів: підготовка учнів до роботи в екологічному гуртку на виховних годинах; безпосередня участь дітей у гуртковій роботі.

Підготовчий етап включав роботу з учнями початкових класів щодо стимулювання екологічно доцільної мотивації у взаємодії з природою, набуття знань про поведінку в природі, необхідність дотримання норм і правил поведінки у природі. З цієї метою раз на тиждень протягом першого семестру проводилися виховні години. При цьому позаурочна виховна робота розглядалася нами як підсистема навчально-виховного процесу, спрямована на підготовку учнів початкових класів до гурткової роботи.

До роботи під час виховних годин за напрямом «Я і природа» залучались усі учні класу. Метою виховних годин була підготовка учнів початкових класів до гурткової роботи шляхом набуття досвіду спостереження за природою, організації діяльності у природі, формування поведінкових дій і вчинків у довкіллі.

Виховні години «Я і природа» містили 15 тем і передбачали використання різноманітних способів організації позаурочної діяльності: екскурсій, творчих годин, ігор, практичної діяльності. Кожна тема зазвичай розглядалася протягом двох виховних годин, що створювало сприятливі умови для її всебічного опрацювання, набуття учнями необхідних знань про норми та правила поведінки в природі, формування уявлень про взаємозв'язки в природі, роль кожної людини у збереженні природи, почуття обов'язку й відповідальності перед природою.

Кінцевий результат убачався нами в готовності учнів початкових класів до сприйняття й усвідомлення системи знань про природу, поведінку в природі, об'єктивних у природі зв'язків, а також формування відповідної мотивації до участі в гуртковій роботі.

Розроблена тематика виховних годин «Я і природа» була розрахована на учнів перших – четвертих класів і враховувала їх психологічні

особливості. Щоб уникнути дублювання тем, що розглядаються на уроках природознавства, розглядали питання з інших аспектів, розширювали та поглиблювали отримані на уроках знання.

Отримані учнями під час виховних годин знання й уміння потребували закріплення на рівні сім'ї та безпосереднього впровадження в життя разом із батьками. Тому похідною від вищезазначених педагогічних умов є диференційоване залучення батьків до роботи екологічного гуртка.

Після підготовчої роботи з батьками й учнями відбувалася безпосередня взаємодія вчителя з батьками щодо організації роботи екологічного гуртка «Екосвіт». Особливістю було те, що заняття проводив не лише вчитель, але й батьки, які виявили бажання взяти участь у роботі гуртка. Обов'язковою умовою такої співпраці стало попереднє узгодження вчителем з батьками планів-конспектів занять гуртка.

Учіть батьків у позакласній роботі змінює й урізноманітнює її, а їх професійна майстерність і захопленість підносять її на більш високий рівень, власне проблема охорони природи в очах дітей набуває більшого значення. Основною перевагою гуртка «Екосвіт» було те, що екологічно свідомі батьки мали змогу впливати на весь дитячий колектив, а не тільки на своїх дітей.

Усі висвітлені форми взаємодії школи і сім'ї використовувалися паралельно, були пов'язані між собою, доповнювали одна одну і були апробовані під час формувального етапу експерименту.

Висновки і пропозиції. Таким чином, обґрунтовані педагогічні умови реалізовувалися у таких напрямках: робота з батьками на батьківських зборах, у групах та індивідуально щодо екологічного виховання учнів; мотиваційна робота з учнями щодо екологічної діяльності на виховних годинах; налагодження взаємодії вчителів і батьків у формуванні екологічно доцільної поведінки учнів початкових класів; запровадження програми гуртка «Екосвіт» у позаурочний час. Активізація взаємодії батьків з учителем, урізноманітнення форм і методів роботи з батьками та учнями, залучення батьків до безпосередньої участі у навчально-виховному процесі з формування екологічно доцільної поведінки учнів початкових класів засвідчили якісно новий рівень організації екологічного виховання школярів.

Проведене дослідження не вичерпало всіх аспектів розв'язання проблеми формування екологічно доцільної поведінки учнів початкових класів у взаємодії школи і сім'ї. Перспективним вважаємо вивчення проблеми наступності у формуванні екологічно доцільної поведінки дітей дошкільного віку та учнів початкової школи.

Список літератури:

1. Беккер Г. Современная социологическая теория в ее преемственности изменения / Г. И. Беккер, А. Госков; пер. с англ. В. И. Карзинкина. – М. : Иностр. лит., 1961. – 895 с.
2. Бех І. Д. Правилорідповідне виховання як суспільний виклик / І. Д. Бех // Початкова школа. – 2004. – № 2. – С. 1–4.
3. Колишкіна А. П. Дослідження стану сформованості екологічно доцільної поведінки учнів початкових класів / А. П. Колишкіна / Науковий вісник. № 1 (52), 2016 : збірник наук. праць / За ред. А. Л. Ситченка. – Миколаїв : МНУ імені В. О. Сухомлинського, 2016. – С. 227–231.
4. Маркова А. К. Формирование мотивации учения в школьном возрасте : пособие для учителя / А. К. Маркова. – М. : Просвещение, 1983. – 96 с.
5. Galbaut Diane. Le travail de recherches scientifiques des élèves a l'écologie / Sous la dir de D. Galbaut. – Paris : Unesco, 1998. – 20 p.

Колышкіна А.П.

Сумской государственной педагогический университет имени А.С. Макаренка

ПЕДАГОГИЧЕСКИЕ УСЛОВИЯ ФОРМИРОВАНИЯ ЭКОЛОГИЧЕСКИ ЦЕЛЕСООБРАЗНОГО ПОВЕДЕНИЯ УЧАЩИХСЯ НАЧАЛЬНЫХ КЛАССОВ ВО ВЗАИМОДЕЙСТВИИ ШКОЛЫ И СЕМЬИ

Аннотация

В статье определены педагогические условия формирования экологически целесообразного поведения учащихся начальных классов во взаимодействии школы и семьи, а именно: разработка соответствующего содержания, форм и методов взаимодействия школы и семьи; целенаправленная мотивация родителей к взаимодействию с учителями школы в формировании экологически целесообразного поведения учащихся начальных классов; подготовка учащихся к участию в экологическом кружке; дифференцированное привлечение родителей к работе экологического кружка. Соблюдение указанных педагогических условий обеспечивалось путем внедрения в учебно-воспитательный процесс воспитательных часов «Я и природа», программно-методического комплекса «Экомир», который содержит программу работы одноименного экологического кружка, методические рекомендации по проведению его занятий и проведения занятий с родителями. На занятиях кружка использовались различные методы: аудиовизуальные, словесные, методы эвристического обучения (эвристического наблюдения, прогнозирования), метод проектов. При разработке программы работы с родителями, предпочтение отдавалось формам и методам, которые обеспечивали не только передачу определенной информации (рассказы, беседы), приобретение знаний, получение правильного ответа на определенный вопрос, но и самостоятельный поиск способов решения проблемы (упражнения, решение проблемных ситуаций и т.д.).

Ключевые слова: взаимодействие школы и семьи, педагогические условия, кружковая работа, экологически целесообразное поведение, ученики начальных классов.

Kolyshkina A.P.

Sumy State Pedagogical University A.S. Makarenko

PEDAGOGICAL CONDITIONS OF CONDUCT ENVIRONMENTALLY VIABLE PRIMARY SCHOOL PUPILS IN COOPERATION SCHOOLS AND FAMILIES

Summary

Pedagogical conditions of formation of ecological expedient behavior of primary school pupils in the school and family interaction, namely the development of the content, forms and methods of interaction between school and family; purposeful motivate parents to interact with school teachers in shaping ecologically expedient behavior of primary school pupils; prepare students to participate in the environmental circle; differentiated parental involvement in environmental work group. Compliance with these pedagogical conditions provided by implementation in the educational process of educational hours «Me and Nature» program-methodical complex «Eco World», which contains the same name of the environmental group, guidelines for the conduct of its activities and on lessons from their parents. In the classroom the group used a variety of methods: audiovisual, verbal, heuristic learning methods (heuristic monitoring, forecasting), project method. In developing the program of work parents with preference forms and methods that provide not only the transmission of certain information (stories, interviews), the acquisition of knowledge, getting the right answer to a specific question, but also to search for ways to solve problems (exercises, solving problematic situations, etc.).

Keywords: interaction of school and family, pedagogical conditions, hobby groups work environmentally appropriate behavior, primary school pupils.