

БУХГАЛТЕРСЬКИЙ ОБЛІК, АНАЛІЗ І АУДИТ

УДК 336.14.001.57



Г. О. КОРОЛЬ,
*кандидат економічних наук, професор,
професор кафедри обліку і аудиту,
Національна металургійна академія України*



О. Л. ЄРЬОМІНА,
*старший викладач кафедри обліку і аудиту,
Національна металургійна академія України*



А. О. БЕЗГОДКОВА,
*старший викладач кафедри обліку і аудиту,
Національна металургійна академія України*



В. О. БРАКАРЕНКО,
*студент,
Національна металургійна академія України*

ОРГАНІЗАЦІЯ СКЛАДАННЯ РІЧНОГО БЮДЖЕТНОГО ЗВІТУ УСТАНОВИ З ВИКОРИСТАННЯМ СІТЬОВОЇ МОДЕЛІ

Стаття присвячена проблемі організації бухгалтерського обліку та складання звітності бюджетними установами. Показано, що наявні суттєві зміни у фінансуванні бюджетних організацій, розширення діяльності суб'єктів господарювання на міжнародному рівні,

необхідність підвищення своєчасності та достовірності обліково-аналітичної інформації, у тому числі для можливості дієвого контролю за витратами державного і місцевих бюджетів, вимагають застосування прогресивних методів планування та управління процесом складання бюджетної звітності установи з метою оптимізації цього процесу, одержання економії людських і фінансових ресурсів. Надано пропозиції з удосконалення організації процесу складання звітності бюджетної установи, які полягають у застосуванні в цьому процесі методу сітьового планування та управління. Розглянуто конкретний приклад побудови сітьового графіка складання річної звітності комунального закладу.

Ключові слова: бюджетні організації, комунальний заклад, річна бюджетна звітність, організація обліку і складання звітності, метод сітьового планування та управління.

Постановка проблеми. Зміна умов фінансування бюджетних організацій, необхідність підвищення своєчасності та достовірності обліково-аналітичної інформації для дієвого контролю за збереженням бюджетних коштів обумовлює доцільність пошуків прогресивних методів організації бухгалтерського обліку і складання звітності бюджетних установ. Цим проблемам присвячені праці багатьох науковців, однак, як відзначено у цих роботах, на практиці відсутнє нормативне регулювання питань організації діяльності бухгалтерських служб бюджетних установ, зокрема організації процесу складання їх звітності. Необхідність розробки цих питань обумовлює актуальність теми даної роботи.

Аналіз останніх досліджень та публікацій. Нормативно-правовою базою для регулювання бухгалтерського обліку в бюджетних установах є законодавчі акти про бюджетний устрій і бюджетний процес в Україні, інструкції з бухгалтерського обліку в установах і організаціях, що фінансуються з державного і місцевих бюджетів [1, 2].

У науковій літературі приділяється досить багато уваги проблемам бухгалтерського обліку і складання звітності бюджетними установами. Так, у своїй роботі Максимова В.Ф. та Пеліпадченко Р.О. зазначають, що вирішення основних питань розвитку системи бухгалтерського обліку сприятиме удосконаленню управління державними фінансами, поглибленню системи стратегічного бюджетного планування та системи контролю за процесом виконання бюджету [3, с. 40].

У дослідженнях Хорунжак Н.М. наголошено, що невирішеними актуальними проблемами бюджетної сфери є необхідність отримання нових потоків обліково-аналітичної інформації для внутрішніх потреб і розвитку міжнародного співробітництва в галузі державних і місцевих фінансів [4, с. 356]. Атамас П.Й. вказує на те, що незважаючи на успіхи в організації обліку в бюджетних установах, що спостерігаються в останні роки, є ряд теоретичних, методологічних та організаційних проблем, які вимагають термінового вирішення [5]. Проблемами удосконалення обліку і звітності

бюджетних установ займаються й інші вчені [6-12], але, слід відмітити, що роботи на указану тематику доцільно актуалізувати. Крім того, питання безпосередньо організації бухгалтерського обліку, а особливо організації складання звітності бюджетними установами, з використанням раціональних методів планування і управління діяльністю установ розглядаються недостатньо повно.

Формулювання цілі статті. Метою даної роботи є поліпшення організації процесу складання річної звітності бюджетної організації за рахунок використання методу сітьового планування та управління, завдяки чому можливо оптимізувати цей процес, одержати економію людських і фінансових ресурсів.

Викладення основного матеріалу. У теперішній час відбуваються суттєві зміни у фінансуванні бюджетних організацій: у джерелах фінансування зростає частка позабюджетних коштів; у результаті процесу децентралізації фінансування збільшується сума коштів місцевих бюджетів; потреба економіки України в інвестиціях іноземного капіталу вимагає більш повного використання у вітчизняному обліку міжнародних стандартів обліку і звітності; зростає необхідність підвищення якості, своєчасності та достовірності обліково-аналітичної інформації. Сьогодні держава докладає значних зусиль у боротьбі з корупцією в усіх сферах суспільного життя. Особливо це стосується розподілу та використанню державних фінансів. Для здійснення державними та місцевими органами управління дієвого контролю за бюджетними коштами бюджетні організації складають та подають бюджетну звітність, яка містить велику кількість документів, що вимагає значного обсягу операцій по їх формуванню.

Очевидно, що найбільш складним і трудомістким є процес складання річної бюджетної звітності закладу. Складаються такі звіти, як: звіт про виконання кошторису доходів і видатків установи (загальний фонд); звіт про використання бюджетних коштів з міжнародної діяльності України; звіт про виконання плану по штатах та контингентах; звіт про надходження і використання спеціальних коштів та інші [2]. Враховуючи складність, трудомісткість і тісний взаємозв'язок операцій зі складання бюджетної звітності установи, однією з організаційних проблем, що потребують вирішення, є застосування прогресивних методів планування та управління процесом складання бюджетної звітності установи з метою оптимізації цього процесу, одержання економії людських і фінансових ресурсів. Для здійснення робіт зі складання річної звітності суб'єкта господарювання доцільно застосовувати метод сітьового планування та управління, який використовує сітьову модель, що відображає взаємозв'язок усіх операцій конкретного виду

робіт. Цей метод давно детально розроблений вітчизняними вченими, але у теперішній час практично не використовується.

Для визначення послідовності та взаємозв'язку виконання робіт зі складання указаних звітів розробляється таблиця, у якій указуються: код роботи та її назва; подія, що свідчить про закінчення роботи; тривалість, трудомісткість, кількість виконавців; роботи, які передують виконанню даної роботи та які є наступними за цією роботою. На підставі даних такої таблиці за певними правилами, які викладені, наприклад у [13, с. 324], будується сітьовий графік складання річної звітності установи. Аналіз графіка до виконання робіт проводиться з ціллю його поліпшення за рахунок раціонального використання робочого часу працівників та оптимізації їх чисельності або зменшення тривалості критичного шляху, який характеризує загальну тривалість усіх робіт. Після поліпшення сітьового графіка складаються документи, у яких наводиться розподіл робіт між виконавцями, а також завантаження кожного виконавця.

Нижче наводиться приклад організації складання річного бюджетного звіту з використанням сітьової моделі в умовах комунального закладу «Дніпропетровський обласний госпіталь ветеранів війни».

Комунальний заклад «Дніпропетровський обласний госпіталь ветеранів війни» (КЗ «ДОГВВ») належить до бюджетних організацій. Заклад виконує надзвичайно важливу соціальну функцію забезпечення висококваліфікованою медичною допомогою інвалідів, учасників війни, мешканців території області на основі використання різнопрофільних стаціонарних відділень й сучасного діагностичного обладнання. Цей заклад веде активну фінансово-господарську діяльність, оскільки володіє й користується майном, яке має значну вартість, здійснює оптово-роздрібну закупівлю медикаментів, харчів, розхідних матеріалів, а також медичного обладнання та апаратури, що потребує трудомістких робіт з бухгалтерського обліку і звітності.

Вихідні дані для побудови сітьової моделі складання річної бюджетної звітності КЗ «ДОГВВ» наведені у табл. 1. У табл. 2 наведено взаємозв'язок указаних робіт. На підставі наведених у таблицях 1 та 2 даних побудуємо сітьовий графік (рис. 1). Роботи на кожному з шляхів сітьового графіка виконує окремий обліковець. Оскільки шляхів вісім, то і виконавців робіт також вісім.

Максимальна тривалість виконання усіх робіт зі складання річної бюджетної звітності установи – 15 робочих днів. Як бачимо, шляхи: 0-12; 0-1-12; 0-2-8-12; 0-3-9-12; 0-5-12, – є критичними, оскільки тривалість кожного з них дорівнює 15 робочих днів, тобто найбільш тривалому шляху на графіку. Те, що ці шляхи є критичними, підтверджується також тим, що резерв кожної події

на цих шляхах дорівнює нулю. Шляхи 0-4-10-12, 0-6-12 та 0-7-11-12 не є критичними, події на цих шляхах мають резерви часу.

При складанні бюджетних звітів працівники, які виконують роботи на критичних шляхах, завантажені повністю. На некритичних шляхах наявність резервів часу подій свідчить про неповну завантаженість виконавців, які задіяні на цих шляхах.

Таблиця 1

Вихідні данні для складання бюджетної звітності КЗ «ДОГВВ»

Код роботи	Назва роботи	Джерела даних	Тривалість, робочі дні	Відповідальні
1	2	3	4	5
А	Складання балансу закладу	Поточна звітність, книга „Журнал-Головна”, МО № 2	15	Головний бухгалтер
Б	Складання звіту про виконання кошторису доходів і видатків установи	Поточна звітність, кошторис доходів і видатків, картки аналітичного обліку касових і фактичних видатків	10	Заступник головного бухгалтера
В	Складання звіту про виконання плану по штатах і контингентах	Статистичні дані по виконанню плану обслуговування	10	Відділ статистики
Г	Складання звіту про надходження та використання спеціальних коштів	Поточна звітність, кошторис доходів і видатків, картки аналітичного обліку касових і фактичних видатків	8	Заступник головного бухгалтера
Д	Складання звіту про надходження і використання сум за дорученнями	Поточна звітність, кошторис доходів і видатків, картки аналітичного обліку касових і фактичних видатків	6	Заступник головного бухгалтера
Е	Складання звіту про депозитні суми	Поточна звітність, кошторис доходів і видатків, картки аналітичного обліку касових і фактичних видатків	5	Заступник головного бухгалтера
Ж	Складання звіту про рух інших власних надходжень	Поточна звітність, кошторис доходів і видатків, картки аналітичного обліку видатків	4	Заступник головного бухгалтера

Продовження табл. 1

1	2	3	4	5
И	Складання звіту про рух необоротних активів	Книга „Журнал-Головна”	8	Керівник матеріального сектора
К	Складання звіту про рух матеріалів і продуктів харчування (частина 1)	Книга „Журнал-Головна”	1	Керівник матеріального сектора
Л	Складання звіту про рух матеріалів і продуктів харчування (частина 2)	Книга „Журнал-Головна”	1	Керівник матеріального сектора
М	Складання звіту про рух матеріалів і продуктів харчування (частина 3)	Книга „Журнал-Головна”	1	Керівник матеріального сектора
Н	Складання звіту про рух матеріалів і продуктів харчування (частина 4)	Книга „Журнал-Головна”	7	Керівник матеріального сектора
П	Складання звіту про заборгованість бюджетних установ	Поточна звітність, книга „Журнал-Головна”	8	Керівник розрахункового сектора
Р	Складання звіту про зобов’язання бюджетних установ	Кошторис доходів і видатків, реєстри фінансових зобов’язань, картка аналітичного обліку касових видатків	6	Керівник розрахункового сектора
С	Складання звіту про результати фінансової діяльності	Річні підсумкові обороти книги „Журнал-голова”	9	Головний бухгалтер
Т	Складання звіту про недостачі та крадіжки грошових коштів та матеріальних цінностей в бюджетних установах	Книга „Журнал-Головна”	5	Головний бухгалтер

Таблиця 2

Взаємозв’язок робіт зі складання річного бюджетного звіту установи КЗ «ДОГВВ»

Попередня робота		Дана робота		Наступна робота	
назва	код роботи	назва	код роботи	назва	код роботи
1	2	3	4	5	6
-	-	Складання балансу закладу	А	-	-

1	2	3	4	5	6
-	-	Складання звіту про виконання кошторису доходів і видатків установи	Б	Складання звіту про депозитні суми	Е
-	-	Складання звіту про виконання плану по штатах і контингентах	В	Складання звіту про рух інших власних надходжень	Ж
-	-	Складання звіту про надходження та використання спеціальних коштів	Г	Складання звіту про надходження і використання сум за дорученнями	Д
-	-	Складання звіту про рух необоротних активів	И	Складання звіту про зобов'язання бюджетних установ	Р
-	-	Складання звіту про заборгованість бюджетних установ	П	Складання звіту про рух матеріалів і продуктів харчування (частина 4)	Н
-	-	Складання звіту про результати фінансової діяльності	С	-	-
-	-	Складання звіту про недостачі та крадіжки грошових коштів та матеріальних цінностей в бюджетних установах	Т	Складання звіту про рух матеріалів і продуктів харчування (частина 3)	М
Складання звіту про виконання кошторису доходів і видатків установи	Б	Складання звіту про депозитні суми	Е	-	-
Складання звіту про виконання плану по штатах і контингентах	В	Складання звіту про рух інших власних надходжень	Ж	Складання звіту про рух матеріалів і продуктів харчування (частина 1)	К

1	2	3	4	5	6
Складання звіту про надходження та використання спеціальних коштів	Г	Складання звіту про надходження і використання сум за дорученнями	Д	Складання звіту про рух матеріалів і продуктів харчування (частина 2)	Л
Складання звіту про рух необоротних активів	И	Складання звіту про зобов'язання бюджетних установ	Р	-	-
Складання звіту про заборгованість бюджетних установ	П	Складання звіту про рух матеріалів і продуктів харчування (частина 4)	Н	-	-
Складання звіту про недостачі та крадіжки грошових коштів та матеріальних цінностей в бюджетних установах	Т	Складання звіту про рух матеріалів і продуктів харчування (частина 3)	М	-	-
Складання звіту про рух інших власних надходжень	Ж	Складання звіту про рух матеріалів і продуктів харчування (частина 1)	К	-	-
Складання звіту про надходження і використання сум за дорученнями	Д	Складання звіту про рух матеріалів і продуктів харчування (частина 2)	Л	-	-

Аналіз побудованого графіка показує, що є можливості його удосконалення, тобто розподілення робіт між виконавцями так, щоб кожний був максимально завантажений, і найбільша кількість подій мала нульовий резерв їх здійснення. При цьому розглядають завантаженість виконавців на некритичних шляхах. Як видно на рисунку 1, виконавець V може виконувати роботу $M = 1$ (робота 7-11). Аналогічно виконавець VII може виконувати роботу $T = 5$ (робота 0-7). У цих випадках резерви подій на шляхах указаних виконавців будуть дорівнювати нулю.

Удосконалений сітвовий графік організації складання бюджетної звітності бюджетної установи КЗ «ДОГВВ» наведено на рис. 2.

Як видно на рис. 2, у результаті раціоналізації графіка при збереженні загальної тривалості складання бюджетного звіту установи шлях 0-4-9-11



Рис. 1. Сітвовий графік організації складання звітності установи

A = 15

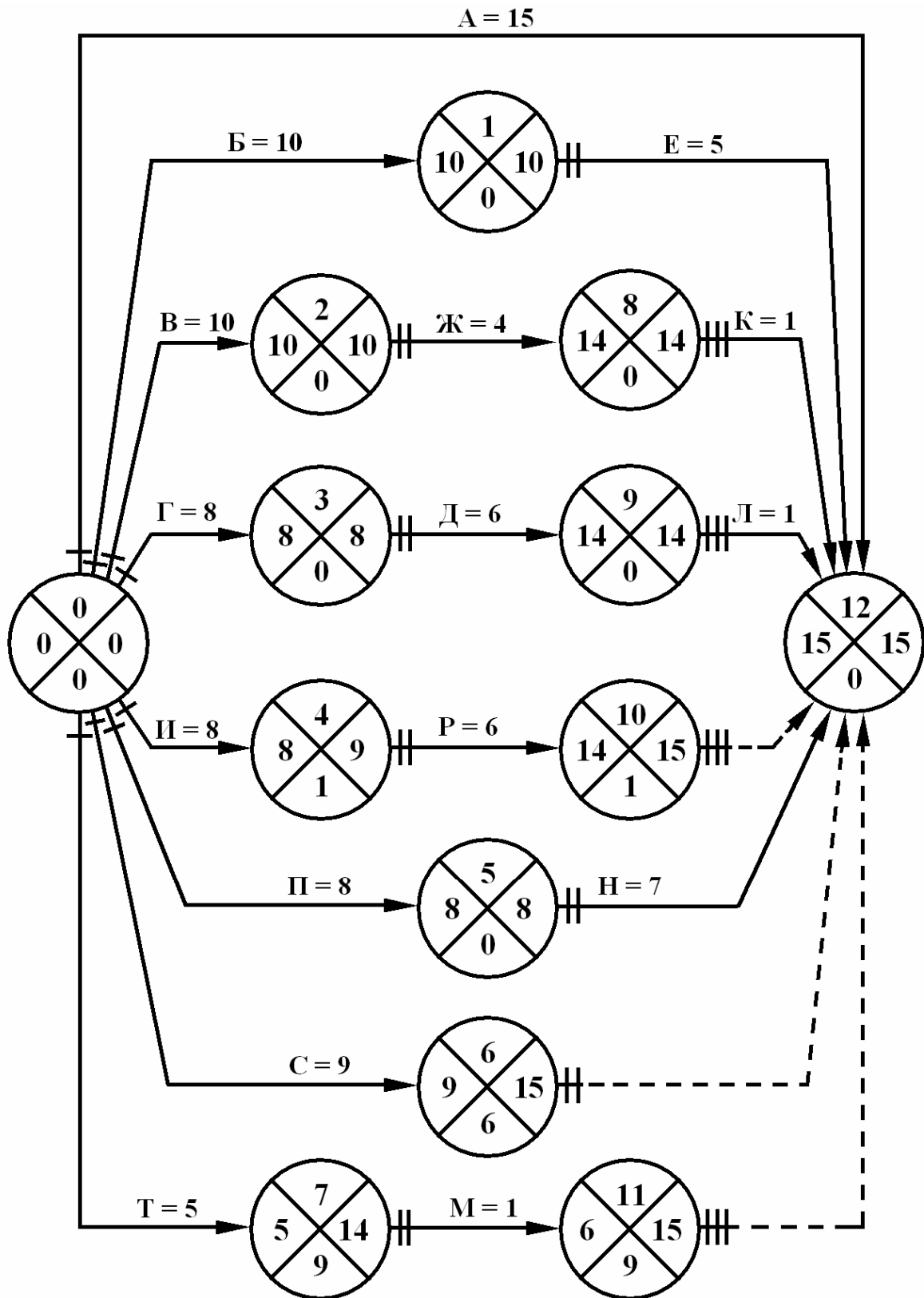

Рис. 2. Удосконалений сітьовий графік організації складання звітності установи

(бувший 0-4-10-12) стає критичним, він не має резервів подій, а виконавець V протягом усього строку складання річного бюджетного звіту завантажений повністю. Зміна кодів шляхів при раціоналізації сітьового графіка пов'язана зі зміненням кількості подій і відповідної їх нумерації. Шлях 0-6-10-11 (бувший 0-6-12) доповнився подією 10 і, хоча не став критичним, але резерви подій значно зменшилися, тобто збільшилася завантаженість виконавця VII. При цьому виконавець VIII зовсім не прийматиме участі в процесі складання річної бюджетної звітності, і йому можуть бути доручені інші роботи. У разі звільнення такого працівника у бюджетній установі буде мати місце економія фінансових ресурсів.

На підставі розробленого удосконаленого сітьового графіка складається таблиця, у якій показується розподіл між виконавцями робіт по складанню річної бюджетної звітності. Відповідна таблиця формується також для відображення завантаженості виконавців та зручності управління їх роботою.

Висновки і перспективи подальших розвідок. Отже, для поліпшення організації процесу складання річної звітності бюджетної організації, зокрема КЗ «ДОГВВ», доцільно використовувати методи сітьового планування та управління, завдяки чому можливо оптимізувати цей процес, одержати економію людських і фінансових ресурсів.

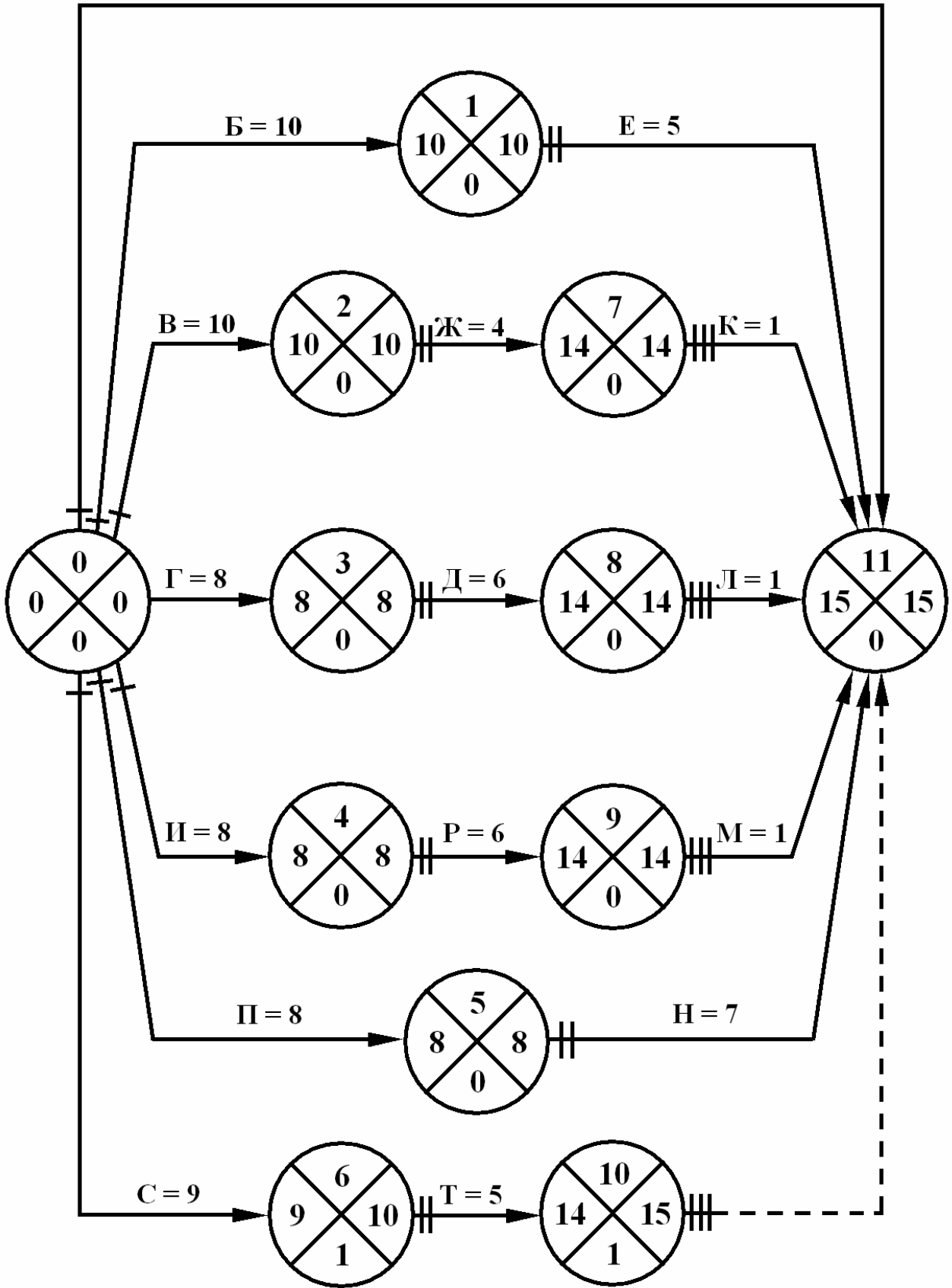
Перспективою подальших досліджень є розробка детальних сітьових моделей по кожному із звітів, зведення цих детальних моделей у загальну інтегровану сітьову модель складання річної бюджетної звітності установи для подальших пошуків шляхів оптимізації цієї моделі й за рахунок цього можливості економити державні кошти.

Список використаної літератури

1. Бюджетний кодекс України від 01.11.2017 із змін. [Електронний ресурс]. - Режим доступу: <http://zakon3.rada.gov.ua/laws/show/2456-17>.
2. Наказ казначейства України від 07.02.2017 №44 “Про затвердження Порядку складання бюджетної звітності розпорядниками та одержувачами бюджетних коштів, звітності фондами загальнообов'язкового державного соціального і пенсійного страхування” із змін. [Електронний ресурс]. – Режим доступу: <http://zakon3.rada.gov.ua/laws/show/z0196-12#n16>.
3. Максимова В.Ф. Концептуальні засади розвитку системи бухгалтерського обліку в бюджетних установах / В.Ф. Максимова, Р.О. Пеліпадченко. – К.: Асамблея, 2008. – 416 с.
4. Хорунжак Н.М. Моделювання системи обліку фінансового забезпечення бюджетних установ / Н.М. Хорунжак. – К.: Галичський економічний вісник, 2009. – С. 356-361.

5. Атамас П. Основи обліку в бюджетних організаціях: Учебний посібник / П. Атамас. – К.: Центр навчальної літератури, 2003. - 283 с.

6. Канєва Т.В. Особливості формування спеціального фонду кошторису бюджетних установ / Т.В. Канєва, В.О. Вовк. // Вісник бюджетної організації. – 2009. – № 3. – С. 14-16.

7. Лучко М.Р. Консолідована фінансова звітність: системний підхід до побудови та розвитку: автореф. дис. д-ра екон. наук: 08.00.09 / М.Р. Лучко. – К.: КНЕУ, 2008. – 263 с.

8. Матвеева В. Бюджетні організації: бухгалтерський облік та оподаткування: Монографія / В. Матвеева. - 2-е изд., перераб. и доп. – Харків: Фактор, 2002. — 666 с.

9. Александров В. Планування, облік, звітність, контроль у бюджетних установах, державне замовлення та державні закупівлі: Інтегрований комплекс / В. Александров, О. Ворона, П. Германчук, О. Назарчук та ін. – К.: АВТ, 2004. – 592 с.

10. Сушко Н. Реформування бухгалтерського обліку в державному секторі триває / Н. Сушко // Бухгалтерський облік і аудит. – 2009. – № 8-9. – С. 22-27.

11. Організація бухгалтерського обліку: Підручник / За ред. Ф.Ф. Бутинця. – 3-є вид., доп. і перероб. – Житомир: Рута, 2002. – 592 с.

12. Король Г.О. Організація процесу складання річної звітності підприємства / Г.О. Король, Ю.Т. Труш, О.В. Безгодкова // Materials of the XI International scientific and practical conference “Science and civilization - 2015”. – Sheffield: Science and education LTD. – 112 с.

13. Медведев И.А. Организация и планирование производства на металлургических предприятиях / И.А. Медведев, Б.П. Бельгольский, Е.С. Гликман, Х.П. Зайцев. – К: Выща шк., 1975. – 448 с.

References

1. *Biudzhetni kodeks Ukrainy vid 01.11.2017 iz zmin.* [The Budget Code of Ukraine dated November 01, 2017 as amended], available at: <http://zakon3.rada.gov.ua/laws/show/2456-17> (Accessed 6 November 2017).

2. *Nakaz kaznacheistva Ukrainy vid 07.02.2017 № 44 “Pro zatverdzhennia Poriadku skladannia biudzhetnoi zvitnosti rozporiadnykamy ta oderzhuvachamy biudzhetnykh koshtiv, zvitnosti fondamy zahalnooboviazkovoho derzhavnoho sotsialnoho i pensiinoho strakhuvannia”* [Order of the Treasury of Ukraine of 07.02.2017 № 44 “About Approval of the Procedure for Preparing Budget Reporting by Managers and Recipients of Budgetary Funds, Reporting by the Funds of

Mandatory State Social and Pension Insurance”], available at: <http://zakon3.rada.gov.ua/laws/show/z0196-12#n16> (Accessed 6 November 2017).

3. Maksimova, V.F. and Pelipadchenko, R.O. (2008), *Kontseptualni zasady rozvytku systemy bukhhalterskoho obliku v biudzhethnykh ustanovakh* [Conceptual principles of development of the accounting system in budgetary institutions], Asambleia, Kyiv, Ukraine.

4. Khorunzhak, N.M. (2009), *Modeliuvannia systemy obliku finansovoho zabespechennia Biudzhethnykh ustanov* [Modeling of accounting system of financial providing of Budgetary institutions], Halychskiy ekonomichnyi visnyk, Kyiv, Ukraine.

5. Atamas, P.Y. (2003), *Osnovy obliku v biudzhethnykh orhanizatsiakh* [Basics of Accounting in Budget Organizations], Tsentr navchalnoi literatury, Kyiv, Ukraine.

6. Kanieva, T.V. and Vovk, V.O. (2009), “Features of the formation of a special fund budget of budgetary institutions”, *Visnyk biudzhethnoi orhanizatsii*, vol. 3, pp. 14-16.

7. Luchko, M.R. (2008), *Konsolidovana finansova zvitnist: systemnyi pidkhid do pobudovy ta rozvytku* [Consolidated financial statements: systematic approach to construction and development], KNEU, Kyiv, Ukraine.

8. Matveeva, V. (2002), *Biudzhethni orhanyzatsii: bukhhalterskyi oblik ta opodatkuvannia: Monohrafiia* [Budget Organizations: Accounting and Taxation: Monograph], Faktor, Kharkiv, Ukraine.

9. Aleksandrov, V., Vorona, O., Hermanchuk, P., Nazarchuk, O. and other (2004), *Planuvannia, oblik, zvitnist, kontrol u biudzhethnykh ustanovakh, derzhavne zamovlennia ta derzhavni zakupivli: Intehrovanyi kompleks* [Planning, accounting, reporting, control at budget institutions, government orders and government purchases: Integrated complex], AVT, Kyiv, Ukraine.

10. Sushko, N. (2009), “Accounting reform in the public sector continues”, *Bukhhalterskyi oblik i audyt*, vol. 8-9, pp. 22-27.

11. Butynets, F.F. (2002), *Orhanizatsiia bukhhalterskoho obliku* [Organization of accounting], Ruta, Zhytomyr, Ukraine.

12. Korol, H.O., Trush, Iu.T. and Bezghodkova, O.V. (2015), “Organization of the process of compiling annual accounts of the enterprise”, *Materials of the XI International scientific and practical conference “Science and civilization - 2015”*. - Science and education LTD, Sheffield, UK.

13. Medvedev, I.A., Belholskyi, B.P., Hlykman Ie.S. and Zaitsev, Kh.P. (1975), *Orhanyzatsiia y planirovanye proyzvodstva na metallurhycheskykh predpriyatiakh* [Organization and planning of production at metallurgical enterprises], Vyshcha shkola, Kyiv, Ukraine.

Korol G., Candidate of Economic Science, Professor; Yeryomina O., Senior Lecturer; Bezgodkova A., Senior Lecturer; Brakarenko V., National Metallurgical Academy of Ukraine
Organizing preparation of an annual budget report by an institution using a network graph model

The article elaborates on organizing accounting and preparation of reports by budget-funded institutions. It shows that subsistent significant changes in funding of budget institutions, expansion of international activity of business entities, necessity to improve timeliness and veracity of accounting and analytical information, including for the purposes of effective control of both local and state budget spending, call for implementation of progressive methods of planning and managing the process of preparation of budget reports of an institution in order to optimize this process, save on man-hours and cost. The article suggests ways to improve organization of the process of report generation for a budget-funded institution, which consist in implementation of network flow scheduling and planning in this process. Authors study the specific example of preparation of an annual report by the Municipal Institution.

Key words: budget-funded organizations, municipal institution, annual budget spending report, organizing accounting and reports preparation, network flow planning and management method.

Король Г.А., к.э.н., профессор; Ерёмкина О.Л., старший преподаватель; Безгодкова А.А., старший преподаватель; Бракаренко В.А., студент, Национальная металлургическая академия Украины

Организация составления годового бюджетного отчета учреждения с использованием сетевой модели

Статья посвящена проблеме организации бухгалтерского учета и составления отчетности бюджетными учреждениями. Показано, что существующие значительные изменения в финансировании бюджетных организаций, расширение деятельности субъектов хозяйствования на международном уровне, необходимость повышения своевременности и достоверности учетно-аналитической информации, в том числе для возможности действенного контроля затрат государственного и местных бюджетов, требуют использования прогрессивных методов планирования и управления процессом составления бюджетной отчетности учреждения с целью оптимизации этого процесса, получения экономии человеческих и финансовых ресурсов. Даны предложения по совершенствованию организации процесса составления отчетности бюджетного учреждения, которые заключаются в применении в этом процессе метода сетевого планирования и управления. Рассмотрен конкретный пример построения сетевого графика составления годовой отчетности коммунального учреждения.

Ключевые слова: бюджетные организации, коммунальное учреждение, годовая бюджетная отчетность, организация учета и составления отчетности, метод сетевого планирования и управления.