

УДК 378.147:351.74

ФОРМУВАННЯ ГОТОВНОСТІ ДО ПРОФЕСІЙНОЇ ДІЯЛЬНОСТІ ПРАЦІВНИКІВ ПІДРОЗДІЛІВ ПАТРУЛЬНОЇ ПОЛІЦІЇ

Валентин Володимирович Бондаренко,

кандидат педагогічних наук, доцент,
завідувач кафедри вогневої та спеціальної фізичної підготовки
навчально-наукового інституту № 1,
Національна академія внутрішніх справ
м. Київ, Україна

Анотація

Стаття присвячена теоретичному обґрунтуванню етапів формування готовності до професійної діяльності працівників підрозділів патрульної поліції. З'ясовано сутність поняття «професійна готовність працівника патрульної поліції». На підставі проведених досліджень встановлено невідповідність рівня професійної готовності правоохоронців вимогам криміногенної ситуації в країні. Виокремлено етапи формування професійної готовності працівників підрозділів патрульної поліції, до яких віднесено: етап професійного самовизначення, професійного становлення, професійного зростання.

Ключові слова: *Національна поліція, патрульна поліція, професійна готовність, професійне навчання, службова підготовка.*

Постановка проблеми в контексті сучасної педагогічної науки та її зв'язок із важливими науковими і практичними завданнями. Реформування Міністерства внутрішніх справ України передбачає

докорінну зміну сформованих уявлень стосовно працівників правоохоронних органів та розпочато зі створення нових підрозділів Національної поліції. Результати соціального опитування свідчать про поступове зростання довіри населення до Національної поліції України та ефективність започаткованих реформ [1]. Однак непоодинокі ситуації, свідки яких викладають відео в Інтернет мережі, дозволяють констатувати проблеми в професійній підготовленості працівників патрульної поліції. Аналіз прорахунків, що виникали під час здійснення працівниками патрульної поліції своїх повноважень підтверджує невідповідність рівня професійної готовності вимогам криміногенної ситуації в країні. В одних випадках низький рівень фізичної підготовленості перешкоджав ефективному виконанню заходів фізичного примусу під час припинення правопорушення, в інших – недостатня психологічна підготовленість гальмувала дії працівників, заважала чіткому виконанню рухових завдань пов'язаних із застосуванням спеціальних засобів та вогнепальної зброї. Внаслідок відсутності практичного досвіду правоохоронної діяльності у переважній більшості працівників новоствореної патрульної поліції та низької теоретичної підготовленості, виконання службових обов'язків здійснювалося недостатньою ефективно.

Формування професійної готовності – процес поступовий та системний. Його ефективність визначається не лише розвитком професійно-важливих якостей і мотивацією працівника до постійного самовдосконалення, а й залежить від наявності науково обґрунтованих методик навчання, що враховуватимуть етапи формування готовності до професійної діяльності.

Аналіз останніх досліджень і публікацій засвідчив, що проблема формування готовності особи до діяльності здавна

відзначається підвищеною увагою з боку науковців. Різні аспекти її дослідження знайшли своє відображення у працях таких вчених, як: В.І. Барко, Ю.А. Бріскін, М.І. Дяченко, Л.І. Казміренко, Л.О. Кандибович, С.О. Кубіцький, К.К. Платонов, В.І. Пліско, Г.Х. Яворська та інші. У своїх напрацюваннях вони розглядають загальні питання підвищення готовності фахівців до різних видів діяльності. Науковцями М. Дьяченко та Л. Кандибовичем [2] виокремлено два види готовності: довготривала та тимчасова. Тимчасова готовність – це актуалізація, пристосування всіх сил, створення психологічних можливостей для успішних дій в даний момент. Довготривала готовність – набуті настанови, знання, навички, вміння, досвід, якості і мотиви діяльності. Єдність і взаємозалежність цих видів готовності полягає в тому, що дієвість довготривалої готовності визначається її функціональним компонентом – тимчасовою готовністю.

Аналіз інших наукових праць дозволяє заключити, що у дослідженнях готовності військових фахівців до професійної діяльності зазвичай використовується особистісний підхід, тобто дослідники розглядають готовність до професійної діяльності як інтегральну властивість особистості, систему психологічних якостей людини, які необхідні для успішної професійної діяльності та виконання службових завдань [3].

Провідні наукові дослідження доводять, що готовність до професійної діяльності (професійна готовність) має властивості загальної готовності людини до діяльності, але їй притаманна певна специфіка відповідно до характеру самої діяльності. [4, 5].

Сучасні дослідження з педагогіки та психології доводять, що формування стану професійної готовності майбутніх фахівців передбачає наявність розвинених особистісних якостей [6]. Розвиток зазначених якостей

у працівників патрульної поліції сприяє ефективнішому налагодженню комунікативного взаємозв'язку з громадянами та якісному виконанню службових обов'язків. У працях багатьох дослідників [3, 6, 7] надаються рекомендації щодо формування особистісних якостей правоохоронців. Науковці відмічають, що особистість характеризують: розумність, відповідальність, свобода, особиста гідність, індивідуальність, дисциплінованість, толерантність, тактовність, доброзичливість та інші. Підґрунтя цих якостей, за свідченнями науковців, закладається у дитячому віці під впливом виховання у сім'ї та набуває подальшого розвитку у шкільні роки [8]. Тобто підготовка майбутніх працівників патрульної поліції передбачає низку етапів та повинна спрямовуватися на формування готовності до ефективного здійснення службових обов'язків. Необхідність ґрунтовного вивчення етапів підготовки та розробки системи професійного навчання, яка б сприяла формуванню готовності працівників патрульної поліції до професійної діяльності зумовило актуальність нашого дослідження.

Формування цілей статті. Мета статі – визначити етапи формування готовності до професійної діяльності працівників підрозділів патрульної поліції.

Виклад основного матеріалу. Аналіз провідних наукових досліджень, вимоги до підготовленості працівників патрульної поліції та специфіки їх службової діяльності, дає підстави трактувати поняття «професійна готовність працівника патрульної поліції» як стан особистості, який дозволяє здійснювати службову діяльність на належному професійному рівні та інтегрує в собі низку компонентів (мотиваційний, когнітивний, операційно-діяльнісний, особистісний та емоційно-вольовий) у поєднанні зі здатностями оперативної їх поєднувати, постійно

оновлювати і накопичувати. Формування готовності працівників до професійної діяльності відбувається під час професійного навчання, що забезпечує розширення набутих знань, удосконалення сформованих умінь та навичок у процесі спеціалізованої підготовки. Відповідно до статті 72 закону України «Про Національну поліцію» [9] система професійного навчання поліцейських складається з первинної професійної підготовки; підготовки у вищих навчальних закладах із специфічними умовами навчання; післядипломної освіти; службової підготовки. Схематично складові системи професійного навчання зображено на рисунку 1.



Рис. 1. Складові професійного навчання працівників Національної поліції України

Загалом, чинна система професійного навчання об'єднує початковий етап (професійного становлення),

що охоплює первинну професійну підготовку і підготовку у вищих навчальних закладах із специфічними умовами навчання та етап удосконалення (післядипломна освіта; службова підготовка).

Ґрунтовний аналіз причин, що спонукали значну частину діючих працівників патрульної поліції звільнитися через нетривалий період служби (від кількох місяців до одного року), дають підстави констатувати проблеми, що стосуються якісного добору осіб зі сформованими професійно-важливими якостями. Іншими вагомими причинами, які спонукали працівників до звільнень зі служби є відсутність належної організації й управління діяльністю підрозділів та напружений графік роботи (велика кількість викликів, особливо у великих містах; часті служби по охороні громадського порядку у вихідні та святкові дні тощо).

Дослідження доводять, що високих показників службової діяльності досягали особи, які до навчання на курсах первинної професійної підготовки поліцейських відзначалися високим рівнем сформованості професійно-важливих якостей (високою психофізичною підготовленістю, розвиненими психічними пізнавальними процесами, особистісними, комунікативними та вольовими якостями) [3, 4, 6]. Це підтверджує важливість якісного добору кандидатів на службу до лав Національної поліції України.

Враховуючи вище зазначене, одним із етапів формування професійної готовності працівників патрульної поліції слід виокремити етап професійного самовизначення (попередня підготовка, що передує профільному навчанню). Професійне самовизначення – це вибір людиною напряму і змісту свого подальшого розвитку, сфери та засобів реалізації

індивідуальних якостей і здібностей, соціального середовища для втілення своєї життєвої мети та моральних цінностей.

За дослідженнями І.М. Мачуської на процес професійного самовизначення підростаючого покоління визначальний вплив чинять два основні фактори: 1) сама особистість як дуже складна саморегулююча система; 2) система громадського орієнтування молоді у вирішенні питання про свідомий вибір професії (передбачає цілеспрямований вплив школи, сім'ї, громадських організацій, літератури, мистецтва на мотиви вибору професії). Система засобів профорієнтації передбачає широкий спектр можливостей професійного розвитку особистості, з яких особистість «черпає» мотиви і цілі своєї діяльності [8]. При виборі професії дуже важлива відповідність психологічних особливостей людини характеристикам майбутньої професійної діяльності. Вченими доведено, що ефективність професійної діяльності значною мірою визначається мотивацією, а не тільки природними здібностями [5, 7]. За певних умов, зокрема, при високій зацікавленості особистості до конкретної діяльності, може вмикатися так званий компенсаторний механізм. Недолік здібностей при цьому компенсується розвитком мотиваційної сфери – цікавістю до предмета, усвідомленістю вибору професії тощо.

Вибір професії складається з низки етапів, що поєднуються в один процес. Зазвичай професійне самовизначення охоплює старший шкільний вік, але йому передує етап первинного вибору професії (характерний для учнів молодшого шкільного віку). На цьому етапі учні мають слабо диференційовані уявлення про світ професій, ситуативне уявлення про внутрішні ресурси, необхідні вимоги до певних професій, нестійкість професійних

намірів. Учні старшого шкільного віку поверхнево орієнтуються в різних сферах праці, але уже відбувається формування професійних намірів.

Чільне місце у виборі професії на етапі професійного самовизначення відіграють соціально-економічні умови, вплив сім'ї, друзів, учителів, вікові та статеві особливості особистості, самоактуалізація і рівень домагань, престижність професії, ступінь інформованості про професію, професійні інтереси, схильності, здібності [11].

Успішність етапу професійного самовизначення відзначатиметься чіткою усвідомленістю вимог професії до психофізичної підготовленості кандидатів та сформованістю мотиваційної сфери майбутнього працівника до здобуття відповідної освіти і власне правоохоронної діяльності.

Етап професійного становлення передбачає здобуття фахової освіти. Законом України «Про Національну поліцію визначено: на посаді інспектора патрульної поліції може працювати особа, яка успішно закінчила курс первинної професійної підготовки або ж проходила підготовку у вищих навчальних закладах із специфічними умовами навчання [9].

Низка вчених переконані, що саме від рівня початкової підготовки залежить становлення та розвиток професійних якостей поліцейського [5, 10]. З цього приводу науковець Я.Г. Бондаренко наголошує, що формування стану готовності слухачів курсів первинної професійної підготовки до професійної діяльності повинне здійснюватися у вигляді цілеспрямованої психолого-педагогічної підготовки, що передбачає засвоєння комплексу спеціальних професійних знань, умінь, навичок і розвитку необхідних особистісних якостей.

Початкова підготовка працівників патрульної поліції здійснюється відповідно до державного

стандарту професійно-технічної освіти «Поліцейський» (за спеціалізаціями), кваліфікація: поліцейський (Код: 5162) за розробленою професійною програмою первинної професійної підготовки поліцейських, яких вперше прийнято на службу в поліцію на посади поліцейських (інспекторів) патрульної поліції. Проходження курсу первинної професійної підготовки поліцейських спрямоване на формування у слухачів спеціальних навичок, необхідних для виконання повноважень поліції, у тому числі формування умінь щодо зберігання, носіння, застосування і використання вогнепальної зброї [9] та потреби у постійному підвищенні свого професійного рівня, службової компетентності, удосконалення навичок самоосвіти.

Професійна програма регламентує перелік навчальних предметів та відповідних тем, що є обов'язковими для вивчення, їх зміст, обсяг, мету навчання, форми підсумкового контролю.

Аналіз освітнього процесу на курсах первинної професійної підготовки свідчить про поступове підвищення практичної спрямованості навчання. Значну частину навчального часу відведено на відпрацювання здобутих практичних навичок патрульного поліцейського під час проходження рольових ігор (сценаріїв). Однак, програма первинної професійної підготовки потребує удосконалення та адаптації до сучасних вимог криміногенної ситуації в нашій країні.

Подальше формування професійної готовності відбувається на етапі професійного зростання. Цей етап здійснюється під час безпосередньої службової діяльності, передбачає набуття професійного досвіду та подальшого професійного навчання. До системи професійного навчання етапу професійного зростання відноситься післядипломна

освіта та службова підготовка поліцейських. Визначна роль у підвищенні рівня професійної готовності належить службовій підготовці. Службова підготовка – системи заходів, спрямованих на закріплення та оновлення необхідних знань, умінь та навичок працівника поліції з урахуванням оперативної обстановки, специфіки та профілю його оперативно-службової діяльності [12].

Положенням про організацію службової підготовки працівників Національної поліції України [12] передбачено наступні її види: функціональна підготовка, загальнопрофільна підготовка, вогнева підготовка, тактична підготовка, фізична підготовка. Для працівників патрульної поліції керівними документами передбачено на фізичну підготовку 108 годин навчального часу, функціональну – 22 години, тактичну – 18 годин, загальнопрофільну – 25 годин, вогневу – 18 годин. На рисунку 2 зображено співвідношення видів службової підготовки інспекторів патрульної поліції.

На етапі професійного зростання чільне місце відводиться післядипломній освіті. Її розглядають як спеціалізоване вдосконалення освіти та професійної підготовки особи шляхом поглиблення, розширення та оновлення її професійних знань, умінь та навичок або отримання іншої професії, спеціальності на основі здобутого раніше освітнього рівня та практичного досвіду. Післядипломна освіта поліцейських складається із спеціалізації, перепідготовки, стажування, підвищення кваліфікації. Спеціалізація – це набуття здатності виконувати окремі завдання та обов'язки, які мають певні особливості, у межах спеціальності. Перепідготовка – це отримання іншої спеціальності на основі здобутого раніше освітньо-кваліфікаційного рівня та практичного досвіду.



Рис. 2. Співвідношення видів службової підготовки інспекторів патрульної поліції, години

- – фізична підготовка (108 год.)
- – функціональна підготовка (22 год.)
- ▨ – загальнопрофільна підготовка (25 год.)
- ▤ – тактична підготовка (18 год.)
- ▥ – вогнева підготовка (18 год.)

Стажування – це вид навчання, який здійснюється з метою набуття працівниками поліції практичних навичок і умінь для виконання функціональних обов’язків на займаній посаді, перед призначенням на вищу посаду або при перепризначенні в іншу службу. Підвищення кваліфікації – це набуття особою знань та навичок щодо додаткових завдань та обов’язків у межах спеціальності. Виділяють довгострокове та короткострокове підвищення кваліфікації. Строк довгострокового підвищення кваліфікації за обсягом годин навчальної програми становить не менше 108 академічних годин (два національних кредити або три кредити ECTS). Короткострокового – менше 108 академічних годин (один національний кредит або два кредити ECTS).

Висновки. Аналіз наукової літератури та керівних документів, що регламентують професійну підготовку працівників Національної поліції України дозволив встановити вимоги до професійної підготовленості працівників підрозділів патрульної поліції і поліції охорони та зміст системи професійного навчання поліцейських. Система професійного навчання складається з: первинної професійної підготовки; підготовки у вищих навчальних закладах із специфічними умовами навчання; післядипломної освіти; службової підготовки.

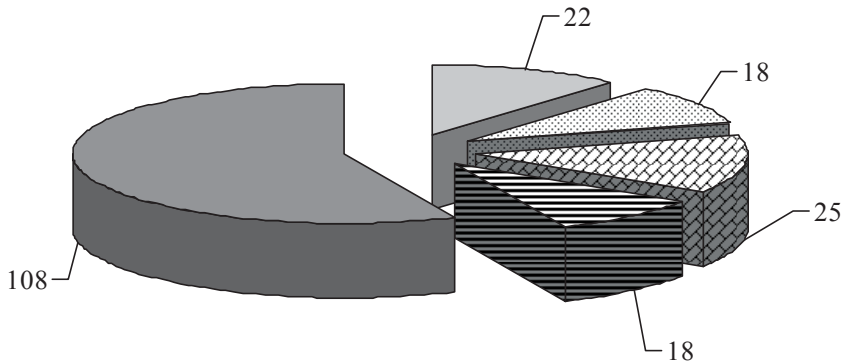
На підставі здійснених досліджень виокремлено етапи формування професійної готовності працівників підрозділів патрульної поліції: етап професійного самовизначення, професійного становлення та професійного зростання.

Перспективами подальших досліджень у даному напрямі є визначення можливих шляхів удосконалення системи професійної підготовки працівників підрозділів патрульної поліції.

Список використаних джерел

1. Результати моніторингової кампанії «Поліція під контролем» [Електронний ресурс]. – Режим доступу : <http://uacrisis.org/ru/37293-novi-patrolni>.

2. *Дьяченко М.И.* Психологические проблемы готовности к деятельности / М.И. Дьяченко, Л.А. Кандыбович. – Мн. : Изд-во БГУ, 1976. – 176 с.

3. *Артюшин Г.* Проблема визначення готовності співробітників правоохоронних органів України до професійної діяльності / Г. Артюшин. // Вісник Національної академії Державної прикордонної служби України. Серія : Педагогіка. – 2016. – Вип. 4. – Режим доступу: http://nbuv.gov.ua/UJRN/Vnadped_2016_4_3.

4. *Кубицький С.О.* Система оцінювання готовності майбутніх офіцерів до професійної діяльності : автореф. дис. на здобуття наук. ступеня канд. пед. наук : спец. 13.00.04 «Теорія та методика професійної освіти» / С.О. Кубицький. – К., 2001. – 20 с.

5. *Бондаренко Я.Г.* Психолого-педагогічні особливості формування готовності майбутніх працівників патрульної поліції МВС України до професійної діяльності / Я.Г. Бондаренко // Шляхи покращення системи професійної підготовки правоохоронців до дій в екстремальних умовах : зб. матеріалів міжнародної наук.-практ. конф. (м. Харків, 18 груд. 2015 р.) / МВС України, Харків. нац. ун-т внутр. справ. – Харків, 2015. – С. 25–28.

6. *Разуменко Д.О.* Професійно важливі особистісні якості майбутнього спеціаліста / Д.О. Разуменко // Педагогіка, психологія та медико-біологічні проблеми фізичного виховання і спорту : науковий журнал. – Харків, 2001. – № 29. – С. 29–32.

7. *Андросюк В.Г.* Адаптація випускників вищих навчальних закладів МВС України до службової діяльності : психолого-педагогічні рекомендації / В.Г. Андросюк, Л.І. Казміренко, І.Г. Кириченко. – К. : НАВСУ, 2001. – 46 с.

8. *Мачуська І.М.* Дослідження рівня готовності до професійного самовизначення в учнів старшого шкільного віку / І.М. Мачуська // Теоретико-методичні проблеми виховання дітей та учнівської молоді : збірник наукових праць. К., 2012. – Випуск 16. – Т. 2. С. 302–312.

9. Про Національну поліцію : закон України. – К. : Паливода А.В., 2015. – 104 с.

10. *Долгополова М.М.* Окремі питання професійної підготовки поліцейських / М.М. Долгополова // Світовий досвід підготовки кадрів поліції та його впровадження в

Україні : матеріали Міжнар. наук.-практ. конф. (17 берез. 2016 р., Дніпропетр. держ. ун-т внутр. справ) / редкол.: В.А. Глуховець (голова) та ін. – С. 178–180.

11. *Вовк Н.П., Доброскок І.І.* Динаміка розвитку професійно важливих якостей курсантів – майбутніх працівників державного пожежного нагляду МНС України / Н.П. Вовк, І.І. Доброскок // Вісник Черкаського університету. – Сер. «Педагогічні науки». – 2010. Вип. 183, ч. II. – С. 6–12.

12. Про затвердження Положення про організацію службової підготовки працівників Національної поліції України : наказ МВС України від 26.01.2016 року № 50.

References

1. Rezul'taty` monitory`ngovoyi kampaniyi «Policiya pid kontrolem» [Elektronny`j resurs]. – Rezhym`m dostupu : <http://uacrisis.org/ru/37293-novi-patrolni>.

2. *Dyachenko M.I.* Psihologicheskie problemy gotovnosti k deyatelnosti / M.I. Dyachenko, L.A. Kandyibovich. – Mn. : Izd-vo BGU, 1976. – 176 s.

3. *Artyushy`n G.* Problema vy`znachennya gotovnosti spivrobotny`kiv pravooxorony`x organiv Ukrayiny` do profesijnoyi diyal`nosti / G. Artyushy`n. // Visny`k Nacional`noyi akademiyi Derzhavnoyi pry`kordonnoyi sluzhby` Ukrayiny`. Seriya : Pedagogika. – 2016. – Vy`p. 4. – Rezhym`m dostupu: http://nbuv.gov.ua/UJRN/Vnadped_2016_4_3.

4. *Kubicz`ky`j S.O.* Sy`stema ocinyuvannya gotovnosti majbutnix oficeriv do profesijnoyi diyal`nosti : avtoref. dy`s. na zdobuttya nauk. stupenya kand. ped. nauk : specz. 13.00.04 «Teoriya ta metody`ka profesijnoyi osvity`» / S.O. Kubicz`ky`j. – K., 2001. – 20 s.

5. *Bondarenko Ya.G.* Psy`xologo-pedagogichni osobly`vosti formuvannya gotovnosti majbutnix pracivny`kiv

patrul'noyi policiyi MVS Ukrayiny` do profesijnoyi diyal'nosti / Ya.G. Bondarenko // Shlyaxy` pokrashhennya sy`stemy` profesijnoyi pidgotovky` pravooxoronciv do dij v ekstremal'ny`x umovax : zb. materialiv mizhnarodnoyi nauk.-prakt. konf. (m. Xarkiv, 18 grud. 2015 r.) / MVS Ukrayiny`, Xarkiv. nacz. un-t vnutr. sprav. – Xarkiv, 2015. – S. 25–28.

6. *Razumenko D.O.* Profesijno vazhly`vi osoby`stisni yakosti majbutn`ogo specialista / D.O. Razumenko // Pedagogika, psy`xologiya ta medy`ko-biologichni problemy` fizy`chnogo vy`xovannya i sportu : naukovy`j zhurnal. – Xarkiv, 2001. – # 29. – S. 29–32.

7. *Androsyuk V.G.* Adaptaciya vy`puskny`kiv vy`shhy`x navchal'ny`x zakladiv MVS Ukrayiny` do sluzhbovoyo diyal'nosti : psy`xologo-pedagogichni rekomendaciyi / V.G. Androsyuk, L.I. Kazmirenko, I.G. Ky`ry`chenko. – K. : NAVSU, 2001. – 46 s.

8. *Machus`ka I.M.* Doslidzhennya rivnaya gotovnosti do profesijnogo samovy`znachennya v uchniv starshogo shkil`nogo viku / I.M. Machus`ka // Teorety`ko-metody`chni problemy` vy`xovannya ditej ta uchnivs`koyi molodi : zbirny`k naukovy`x pracz`. K., 2012. – Vy`pusk 16. – T. 2. S. 302–312.

9. Pro Nacional`nu policiyu : zakon Ukrayiny`. – K. : Paly`voda A.V., 2015. – 104 s.

10. *Dolgopolova M.M.* Okremi py`tannya profesijnoyi pidgotovky` policejs`ky`x / M.M. Dolgopolova // Svitovy`j dosvid pidgotovky` kadriv policiyi ta jogo vprovadzhennya v Ukrayini : materialy` Mizhnar. nauk.-prakt. konf. (17 berez. 2016 r., Dnipropetr. derzh. un-t vnutr. sprav) / redkol.: V.A. Gluxoverya (golova) ta in. – S. 178–180.

11. *Vovk N.P., Dobroskok I.I.* Dynamika rozvytku profesiino vazhlyvykh yakosteï kursantiv – maibutnikh pratsivnykiv derzhavnoho pozhezhnoho nahliadu MNS Ukrainy /

N.P. Vovk, I.I. Dobroskok // Visnyk Cherkaskoho universytetu. – Ser. «Pedahohichni nauky». – 2010. Vyp. 183, ch. II. – S. 6–12.

12. Pro zatverdzhennya Polozhennya pro organizaciyu sluzhbovoyi pidgotovky` pracivny`kiv Nacional`noyi policiyi Ukrayiny` : nakaz MVS Ukrayiny` vid 26.01.2016 roku # 50.

Валентин Владимирович Бондаренко,

кандидат педагогических наук, доцент,
заведующий кафедрой огневой и специальной
физической подготовки учебно-научного института № 1,
Национальна академия внутренних дел,
г. Киев, Украина
E-mail: guryavvb@ukr.net

**Бондаренко В. В.
ФОРМИРОВАНИЕ ГОТОВНОСТИ
К ПРОФЕССИОНАЛЬНОЙ ДЕЯТЕЛЬНОСТИ
СОТРУДНИКОВ ПОДРАЗДЕЛЕНИЙ
ПАТРУЛЬНОЙ ПОЛИЦИИ**

Аннотация

Статья посвящена теоретическому обоснованию этапов формирования готовности к профессиональной деятельности работников подразделений патрульной полиции. Выяснено сущность понятия «профессиональная готовность работника патрульной полиции». На основании проведенных исследований установлено несоответствие уровня профессиональной готовности правоохранителей требованиям криминогенной ситуации в стране. Выделены этапы формирования профессиональной готовности сотрудников подразделений патрульной полиции, к которым отнесены: этап профессионального самоопределения, профессионального становления, профессионального роста.

Ключевые слова: *Национальная полиция, патрульная полиция, профессиональная готовность, профессиональное обучение, служебная подготовка.*

Valentin Bondarenko

PhD in Pedagogy, Associate Professor,
the head of the chair of fire
and special physical training
of the educational-scientific institute № 1
of the National Academy of Internal Affairs,
Kyiv, Ukraine
E-mail: guryavvb@ukr.net

Bondarenko V.
FORMATION OF THE READINESS
OF THE PATROL POLICE UNITS OFFICERS
FOR PROFESSIONAL ACTIVITIES

Abstract

The article is devoted to theoretical substantiation of the stages of formation of the patrol police units officers' readiness for professional activity. The analysis of scientific literature and guiding documents regulating professional training of the officers of the National Police of Ukraine is carried out. The essence of the concept of «professional readiness of a patrol police officer» is interpreted as a person's state, allowing to perform official activity at the appropriate professional level, and integrates a number of components (motivational, cognitive, operational-activity, personal and emotional-volitional) in combination with the ability of combining them quickly, constantly updating and accumulating.

Based on the research conducted, the inconsistency of the level of professional readiness of the patrol police officers to the requirements of the crime situation in the country was

established. It has been determined that, along with a sufficient level of theoretical and psychophysical preparedness of patrol police officers, the requirements for the development of personal qualities were increased.

The stages at the formation of the patrol police units officers' professional readiness were identified as: the stage of professional self-determination, the stage of professional formation and the stage of professional growth. The stage of professional self-determination precedes the profile training. The success of this stage will be marked by a clear awareness of the requirements of the profession, the formation of the future officer's motivation field for obtaining appropriate education and proper law-enforcement activity and a sufficient level of intellectual and psychophysical preparedness. The stage of professional development takes place in training at primary education or training courses at higher education institutions with specific learning conditions. The stage of professional growth takes place during the career, involves gaining professional experience and covering classes in the system of postgraduate and postgraduate education of employees. The effectiveness of this stage is determined not only by the qualitative and systematic conducting of occupations in the system of professional training, but also envisages the correction of the content in accordance with the requirements of society and the crime situation in the country.

Key words: *national police, patrol police, professional readiness, professional training, service training.*