

УДК 65.012.8: 621.395

В.И. Корниенко, А.В. Герасина

ГВУЗ «Национальный горный университет», Днепропетровск

## ЛИНЕЙНОЕ ПРЕДСКАЗАНИЕ В СИСТЕМЕ КОНФИДЕНЦИАЛЬНОЙ ТЕЛЕФОННОЙ СВЯЗИ ПО АТМ-СЕТИ

*Исследованы алгоритмы линейного предсказания речевых сигналов с помощью адаптивного фильтра с конечной импульсной характеристикой. Путем моделирования оценена точность предсказания адаптивно-го фильтра в системе конфиденциальной телефонной связи по АТМ-сети.*

**Ключевые слова:** конфиденциальная связь, АТМ-сеть, линейное предсказание, адаптивный фильтр.

### Введение

Обеспечение телефонной конфиденциальной связи является одной из важных задач защиты информации в телекоммуникациях.

В настоящее время распространение среди операторов телефонной связи получила технология асинхронной передачи данных в сетях АТМ [1]. При этом между пользователями организуется виртуальный канал, который действует до момента окончания передачи.

Ячейки АТМ имеют фиксированную длину и следуют друг за другом без перерывов, что облегчает процедуры обработки сигнала и позволяет повысить скорость передачи информации.

**Постановка задачи.** Использование для конфиденциальной телефонной связи сетей с асинхронной передачей АТМ ставит вопрос о качестве телефонной связи при ограниченной пропускной способности сети, использовании каналов связи невысокого качества и обеспечении конфиденциальности от абонента до абонента. Снижение качества телефонной связи в АТМ-сети происходит из-за потерь ячеек, возникающих при необратимых искажениях

заголовков или перегрузках коммутаторов. Так как речевой сигнал (РС) обладает высокой избыточностью, то на периоде локальной стационарности возможно осуществить его восстановление с минимальными искажениями.

Одним из путей восстановления РС в тракте приема является механизм линейного предсказания ячеек АТМ, потерянных при передаче в сети.

**Цель статьи.** Исследование алгоритмов линейного предсказания речевых сигналов, а также оценка эффективности их использования в системе конфиденциальной телефонной связи по АТМ-сети.

### Система конфиденциальной связи

Система связи (рис. 1) ориентирована на передачу от абонента до абонента конфиденциального телефонного трафика с изменяющейся скоростью и подавлением пауз [1].

При сжатии речи для подавления пауз используется идентификатор типа полезной нагрузки заголовка ячейки АТМ. Он принимает разные значения в зависимости от наличия в передаваемых ячейках активных фрагментов речи.



Рис. 1. Схема системы конфиденциальной связи

Далее в тракте передачи осуществляется преобразование аналогового РС в цифровую форму и формирование ячеек АТМ.

Ячейки, содержащие паузы речевой активности, не шифруются и не передаются, что уменьшает общую нагрузку на сеть.

Для обеспечения криптографической стойкости выполняется шифрование данных по методу гаммирования. При этом, на этапе установления соединения формируется начальное заполнение шифратора с выполнением требований по стохастичности, равномерности и некоррелируемости. При шифровании цифровой РС суммируется с двоичной псевдослучайной последовательностью.

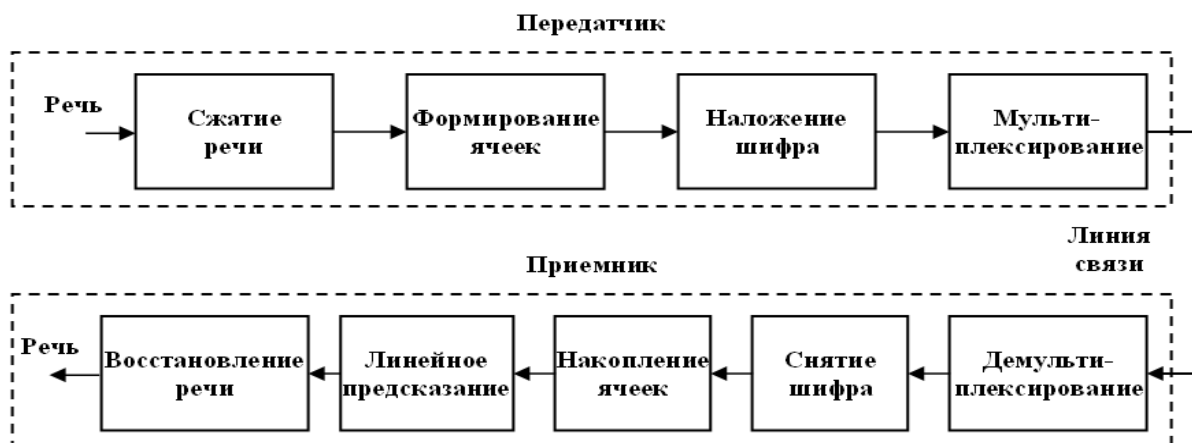
Сформированные и зашифрованные данные с помощью мультиплексора передаются в линию связи. При отсутствии ячеек для передачи с целью поддержания синхронизма мультиплексор осуществляет вставку в выходной сигнал пустых ячеек.

В приемнике демультимплексор выполняет функции, обратные мультиплексору, включая исправление ошибок в заголовках ячеек АТМ. В случае невозможности исправления ошибок, принятая ячейка дальнейшей обработке не подлежит (считается потерянной).

Пакетное дешифрование осуществляется по алгоритму, аналогичному для наложения шифра в передатчике.

Далее накапливаются ячейки и выполняется выравнивание задержек с целью компенсации дисперсии времени доставки ячеек АТМ в сети.

Линейное предсказание ячеек, потерянных при передаче в сети, осуществляется на периоде локальной стационарности РС синхронно со скоростью передачи. При этом в качестве исходных данных для предсказания используется информация из принятых ранее блоков данных.

Полученный цифровой РС с заполненными паузами и восстановленными ячейками синхронно подается на синтезатор, где осуществляется восстановление речи путем преобразования сигнала в аналоговую форму.

**Алгоритмы линейного предсказания речи**

Спектр кратковременного РС имеет глобальный максимум в окрестности от 300 до 800 Гц и убывает со скоростью от 6 до 12 дБ/октаву [2], а медленно меняющаяся автокорреляционная функция РС свидетельствует о достаточно тесной связи между отсчетами сигнала.

Значение корреляции для типичного единичного выборочного значения составляет 0,79...0,87, а интервал корреляции имеет длительность 4...6 отсчетов [2].

Поскольку разность между соседними временными отсчетами для речи мала, то кодирование РС

базируется на передаче от выборки к выборке разностей их значений, что реализуется N-отводными линейными кодерами с предсказанием [3].

Контур предсказания описывается как:

$$\varepsilon(k) = x(k) - \bar{x}(k),$$

где  $x(k)$  – k-я выборка;  $\bar{x}(k)$  – предсказанное значение выборки;  $\varepsilon(k)$  – ошибка предсказания.

Кодер корректирует свои предсказания, составляя сумму предсказанного значения и ошибки предсказания. Контур корреляции описывается как:

$$\bar{\varepsilon}(k) = \text{quant}[\varepsilon(k)], \quad \bar{x}(k) = \hat{x}(k) + \bar{\varepsilon}(k),$$

где  $\text{quant}(\ )$  – операция квантования,  $\hat{x}(k)$  – оценка входной выборки.

Тогда предсказание примет следующий вид:

$$x(k | k-1) = a_1x(k-1) + a_2x(k-2) + \dots + a_Nx(k-N).$$

Среднеквадратическая ошибка предсказания равна:

$$E\{\varepsilon(k)\varepsilon(k)\} = E\{[x(k) - x(k | k-1)]^2\}.$$

По существу N-отводные линейные кодеры с предсказанием реализуются на основе адаптивных линейных прогнозирующих фильтров (ПФ) с конечной импульсной характеристикой (КИХ) [3]. В них процесс адаптации включает оценивание искомого выхода фильтра и корректировку его коэффициентов по значению выходной ошибки (рис. 2).



Рис. 2. Схема адаптации ПФ

Тут задержка и прогноз на n тактов обозначены как -n и +n, а xi[k] – шум.

В процессе работы ПФ на каждом такте по величине ошибки  $\varepsilon[k] = x[k] - \hat{x}[k]$  между фактическим  $x[k]$  и прогнозируемым  $\hat{x}[k]$  значениями сигнала осуществляется адаптация коэффициентов ПФ.

Разностное уравнение линейного ПФ с КИХ имеет вид:

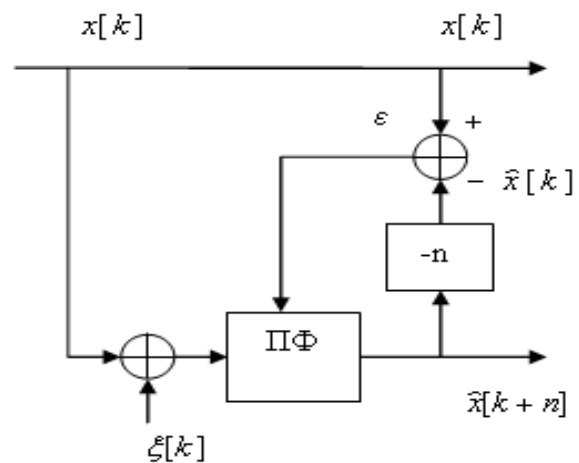
$$\hat{x}[k+n] = \sum_{r=0}^N a_r \cdot x[k-r],$$

где  $a_r$ ,  $N$  – коэффициенты фильтра и его порядок, соответственно.

ПФ с КИХ обладают асимптотической устойчивостью и линейной фазо-частотной характеристикой.

### Моделирование блока линейного предсказания

Целью моделирования был выбор порядка ( $M$ ) ПФ и значения коэффициента скорости его обучения ( $\mu$ ) в условиях шума ( $nvar$ ) и требуемой (желаемой) ошибке предсказания ( $\bar{\varepsilon}_{\text{ОД}}$ ).

Программа моделирования включала определение значения ошибки предсказания  $\bar{\varepsilon}$  для уровня шума  $nvar = 0,5$ , различных порядков адаптивного фильтра  $M = \{16, 32, 64, 128\}$  и для различных значений коэффициента скорости обучения  $\mu = \{0,25, 0,50, 0,75\}$ .

Моделирование выполнялось в среде Matlab с помощью пакета программ Filter Designer. В качес-

тве тестового речевого сигнала использовалась сумма гармоник с частотой 400, 1000 и 3000 Гц длительностью  $T = 22,5$  ÷ ÷ (период стационарности речевого сигнала).

Соответственно количество отсчетов сигнала с частотой дискретизации  $F_D = 8$  кГц соответственно  $N = T \cdot F_D = 180$ .

В результате моделирования определены значения средней ошибки  $\bar{\varepsilon}$  при уровне помех  $nvar = 0,5$ , которые приведены в табл. 1 и на рис. 3.

Таблица 1  
Значения средней ошибки

$\mu \setminus M$	16	32	64	128
0,25	0,457	0,160	0,090	0,050
0,50	0,210	0,076	0,047	0,035
0,75	0,110	0,013	0,007	0,004

Если задаться допустимым уровнем ошибки  $\bar{\varepsilon}_{\text{ОД}} \leq 0,05$  (5%), то по табл. 1 и рис. 3 получим, что порядка фильтра должен быть  $M=32$  и значение коэффициента скорости обучения  $\mu = 0,75$  (ошибка  $\bar{\varepsilon} = 0,013$ ) или  $M=64$  и  $\mu = 0,5$  ( $\bar{\varepsilon} = 0,047$ ), или  $M=128$  и  $\mu = 0,25$  ( $\bar{\varepsilon} = 0,05$ ).



Рис. 3. Значения средней ошибки предсказания

Примем значения порядка  $M=32$  и коэффициента  $\mu = 0,75$ , поскольку соответствующее значение ошибки  $\bar{\varepsilon} = 0,013 < \bar{\varepsilon}_{\text{ОД}}$  и порядок ПФ наименьший, что обеспечивает сокращение вычислений и уде-

шевлению аппаратной реализации системы. Для выбранных условий графики сигналов имеют вид, представленный на рис. 4, а автокорреляционная функция ошибки приведена на рис. 5.

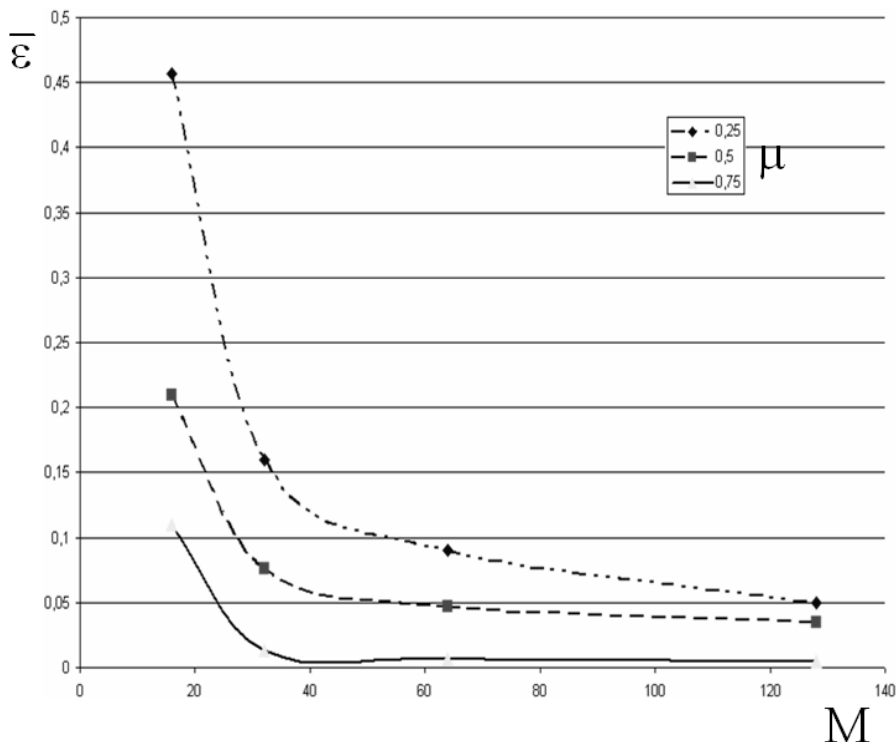
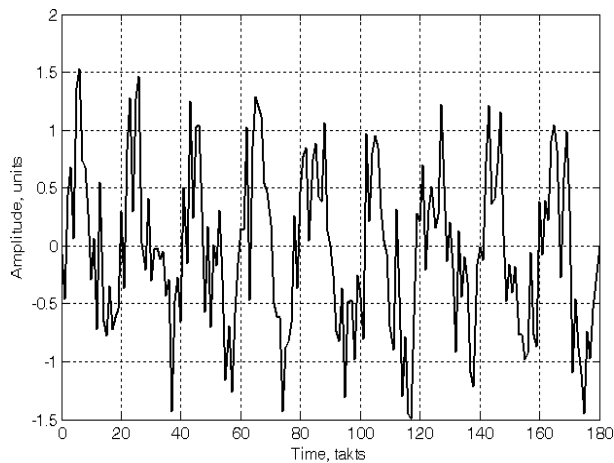

а

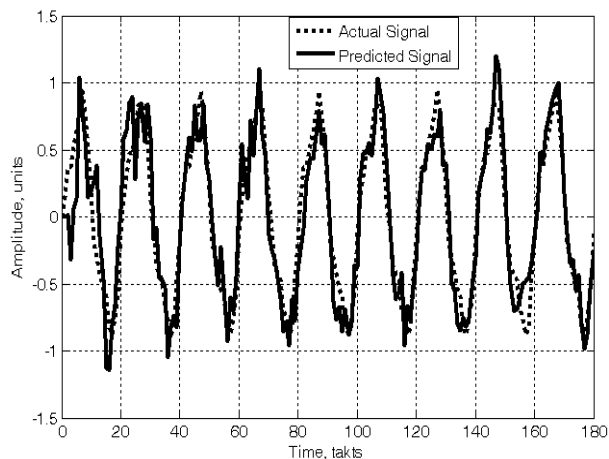

б

Рис. 4. Входной сигнал с шумом (а) и его предсказанное значение (б)

### Выводы

Повышение эффективности системы конфиденциальной связи достигается путем включения в приемник блока линейного предсказания потерянных ячеек АТМ в телефонных сетях с низкой пропускной способностью.



Рис. 5. Автокорреляционная функция ошибки предсказания

Установлено, что линейная адаптивная фильтрация обеспечивает ошибку предсказания зашумленного речевого сигнала с точностью:

- не хуже 5 % для порядка фильтра  $M=24$ ;
- не хуже 1,3 % для порядка фильтра  $M=32$ .

Дальнейшие исследования должны быть направлены на техническую реализацию предложенных решений.

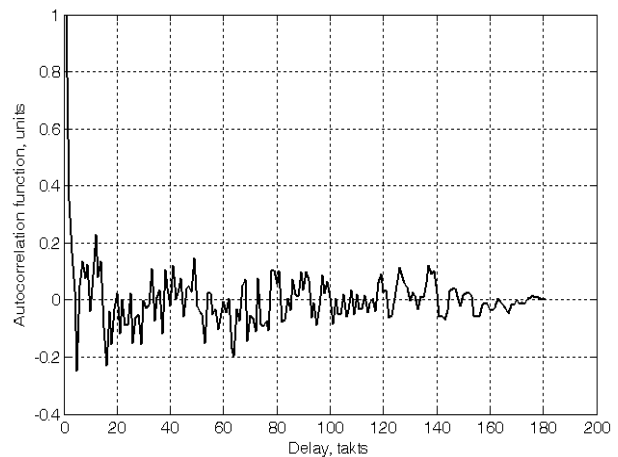
### Список литературы

1. Хорошко В.А. Методы и средства защиты информации / В.А. Хорошко, А.А. Чекатков. – К.: Юниор, 2003. – 496 с.
2. Беллами Дж. Цифровая телефония: Пер. с англ. / Дж. Беллами. – М.: Эко-Тренд, 2004. – 640 с.
3. Адаптивные фильтры: Пер. с англ. / Под ред. К.Ф.Н. Коузена и П.М. Гранта. – М.: Мир, 1988. – 392 с.

Поступила в редколлегию 18.12.2012

Рецензент: д-р техн. наук, проф. М.А. Алексеев, ГВУЗ «Национальный горный университет», Днепропетровск.

### ЛІНІЙНИЙ ПРОГНОЗ В СИСТЕМІ КОНФІДЕНЦІЙНОГО ТЕЛЕФОННОГО ЗВ'ЯЗКУ ПО АТМ-МЕРЕЖІ

В.І. Корнієнко, О.В. Герасіна

Досліджені алгоритми лінійного прогнозу мовних сигналів за допомогою адаптивного фільтру з кінцевою імпульсною характеристикою. Шляхом моделювання оцінена точність прогнозу адаптивного фільтру в системі конфіденційного телефонного зв'язку по АТМ-мережі.

**Ключові слова:** конфіденційний зв'язок, АТМ-мережа, лінійний прогноз, адаптивний фільтр.

### LINEAR PREDICTION IN CONFIDENTIAL TELEPHONE COMMUNICATION ON ATM-NETWORK

V.I. Korniyenko, A.V. Gerasina

The algorithms of linear prediction of voice signals are investigational by an adaptive filter with eventual impulsive description. By a simulate estimation of exact prediction of adaptive filter is appraised in a confidential telephone communication on ATM-network.

**Keywords:** confidential connection, ATM-network, linear prediction, adaptive filter.