

Аналіз публікацій з питань книгознавства та видавничої справи за 2008 рік

Ніна Палаціна,
науковий співробітник відділу
наукової підготовки державних
бібліографічних показників
Книжкової палати України

Початок третього тисячоліття визначається кардинальними перетвореннями в усіх сферах суспільно-політичного, економічного і культурного життя України. Демократизація українського суспільства, глобалізація його інформаційної інфраструктури, яка будується на досягненнях цифрових технологій, сприяли трансформації розвитку всіх вітчизняних суспільних інститутів у напрямі модернізації та прогресу. Безумовно, це важливий етап в історії людства на шляху від індустріального до інформаційного суспільства та його наступної фази — суспільства, побудованого на знаннях. У новому суспільстві все більшого значення набуває залучення інноваційних технологій у книгознавство, як невід'ємну частину культури людства, і видавничу справу, яка є засобом реєстрації, збереження і розповсюдження знань та знаходиться в процесі реформування з винятково друкарської в інформаційну зі стрімким розширенням як у використанні технічних засобів, так і в підвищенні професіоналізму фахівців. Тому аналіз сучасного стану розвитку книгознавства та видавничої справи у контексті глобалізації розвитку людства є актуальною науковою проблемою в Україні.

Запропонований аналіз джерел та публікацій з питань книгознавства та видавничої справи¹ здійснено в рамках наукового дослідження стану та тенденцій у сфері книговидавання і ЗМІ та їхньої ролі у розвитку духовності нації.

Аналіз документів проводився як у *традиційній формі*: перегляд поточних періодичних і продовжуваних видань гуманітарного профілю; відбір номерів періодичних і продовжуваних видань з публікаціями з питань книгознавства та видавничої справи, так і в *електронній формі*: формування тематичної реферативної електронної бази даних (далі — БД) з метою збирання, реєстрації, обліку науково опрацьованої бібліографічної інформації та забезпечення оперативного доступу до неї впродовж наукового дослідження, під час якого було опрацьовано de visu 990 вітчизняних джерел, з них відібрано 178 номерів періодичних і продовжуваних видань із 705 публікаціями.

Здійснено наукове аналітико-синтетичне опрацювання всіх відібраних джерел і публікацій з них із внесенням бібліографічних відомостей у спеціально розроблені таблиці та поступове поетапне введення інформації до БД, яка нині містить бібліографічні описи 486 публікацій із 178 джерел². До аналізу залучено 277 публікацій із 96 номерів періодичних і продовжуваних видань, уведених до БД. Для організації та проведення дослідження було розроблено технологічну програму та методикку.

Основні положення дослідження:

достовірність дослідження підтверджується шляхом комплексного використання системи взаємодоповнюваль-

них методів вивчення цього питання і результатів аналітико-синтетичного опрацювання документів шляхом формування БД; *методологічно дослідження* ґрунтується на загальнонаукових принципах пізнання: системному, інформаційному, логічному, порівняльному із застосуванням наукометричного підходу, бібліометричного аналізу, методів контент-аналізу, ранжирування, дискретного групування, теоретичного узагальнення.

Мета дослідження: аналіз ступеня інформативності українських джерел та визначення, з його урахуванням, ядра періодичних і продовжуваних видань України з означеної теми, науково опрацьовані публікації з яких відображені у БД;

Завдання дослідження обумовлені його метою і передбачають:

1) представлення видових характеристик періодичних і продовжуваних видань, що вміщують публікації з питань книгознавства та видавничої справи за різними аспектами (вид видань, вид видань за цільовим призначенням, місце друку видань, тип засновника видань);

2) визначення кількості періодичних і продовжуваних видань, що вміщують публікації з питань книгознавства та видавничої справи;

3) розглядання розподілу окреслених публікацій за різними параметрами (жанр, мова, автор, наявність бібліографії, тематика);

4) визначення кількості публікацій з питань книгознавства та видавничої справи;

5) ранжирування досліджуваних джерел за всіма визначеними параметрами.

Об'єкт дослідження: періодичні і продовжувані видання з публікаціями, що стосуються книгознавства та видавничої справи.

Предмет дослідження: змістова та кількісна характеристика досліджуваного документального масиву.

Наукова новизна: визначено ступінь інформативності українських періодичних і продовжуваних видань, що містять публікації з питань книгознавства та видавничої справи (на основі обов'язкового примірника за 2008 рік, що надійшов у Книжкову палату України).

Практична доцільність: у результаті дослідження напрацьовано методикку аналізу документів, визначено критерії добору матеріалів до БД з питань книгознавства та видавничої справи. Отримані дані дали змогу визначити ядро джерел, що містять публікації з питань книгознавства та видавничої справи, бібліографічні відомості про які відображені у БД.

Методика дослідження базується на науковому джерелознавчому аналізі — класифікації видань за видовими ознаками із застосуванням методів наукометричного, бібліометричного і контент-аналізу:

— аналіз ступеня інформативності джерел: якісно-кількісна оцінка видань, що характеризує їхню здатність задовольнити інформаційні потреби користувачів;

— аналіз особливостей джерел за такими параметрами: вид видань (журнали, збірники); вид видань за цільовим призначенням (наукові, виробничо-практичні, громадсько-політичні, літературно-художні); місце друку видань (центральні, регіональні); тип засновника видань (державні — академії наук, вищі навчальні заклади, органи влади; недержавні — інші) (табл. 1);

— аналіз ступеня інформативності публікацій: якісно-кількісна оцінка публікацій, що характеризує їхню здатність задовольнити інформаційні потреби користувачів;

— аналіз публікацій за такими параметрами: жанр публікацій (інформаційні — виробничо-практичні; аналітичні — науково-теоретичні, науково-прикладні, огляди); мова публікацій (українська, російська); автори публікацій (українські, зарубіжні); наявність бібліографії в публікаціях;

¹ Публікації про технологічні процеси, поліграфічне обладнання та устаткування до аналізу не залучалися.

² Для зручності користування бібліографічними матеріалами БД відомості про публікації, що надруковані в декількох номерах джерел, об'єднані в єдиний бібліографічний запис.

тематика публікацій (з питань книгознавства, з питань видавничої справи) (табл. 2).

Для аналізу зазначених видань і публікацій було окреслено хронологічні рамки дослідження — видання 2008 року, як найповнішого масиву документів, що на сьогодні надійшли в Книжкову палату України, розроблено технологічні процеси, здійснено опрацювання de visu обов'язкового при-

мірника періодичних і продовжуваних видань гуманітарного профілю та відбір джерел, що містили публікації з питань книгознавства та видавничої справи шляхом комплексного предметно-тематичного аналізу видань, аналітико-синтетичного опрацювання та реєстрації бібліографічних відомостей про зазначені видання і публікації з них у БД.

Таблиця 1

Класифікація періодичних і продовжуваних видань, що містять публікації з питань книгознавства та видавничої справи (2008)

За видом видань	Вид видань за цільовим призначенням				У т. ч. фахові видання		За місцем друку видань		За типом засновника видань			
	наукові	виробничо-практичні	громадсько-політичні	літературно-художні	з питань книгознавства	з питань видавничої справи	центральні	регіональні	державні		не державні	
періодичні та продовжувані видання									академії наук	вищі навчальні заклади	органи влади	інші
журнали	32	9	6	5	14	14	40	12	9	7	24	12
збірники	44	—	—	—	9	7	16	28	11	29	—	4
Усього	76	9	6	5	23	21	56	40	20	36	24	16

Таблиця 2

Класифікація публікацій з періодичних і продовжуваних видань з питань книгознавства та видавничої справи (2008)

Публікації	За жанром					За мовою		За авторами		За наявністю бібліографії	За тематикою	
	інформаційні	аналітичні				укр.	рос.	укр.	зарубіжні		з питань книгознавства	з питань видавничої справи
		виробничо-практичні	науково-теоретичні	науково-прикладні	історичні розвідки					сучасні розвідки		
з журналів	62	27	36	12	7	128	16	134	10	112	64	80
зі збірників	32	14	64	22	1	117	16	120	13	125	55	78
Усього	94	41	100	34	8	245	32	254	23	237	119	158

Таблиця 3

Порівняльна класифікація періодичних і продовжуваних видань і публікацій з питань книгознавства та видавничої справи, що вийшли друком у Києві та інших містах України (2008)

Періодичні та продовжувані видання України	Київ	Міста України	Загальна кількість
журнали	40	12	52
збірники	16	28	44
Усього	56	40	96
публікації з журналів	127	17	144
публікації зі збірників	33	100	133
Усього	160	117	277

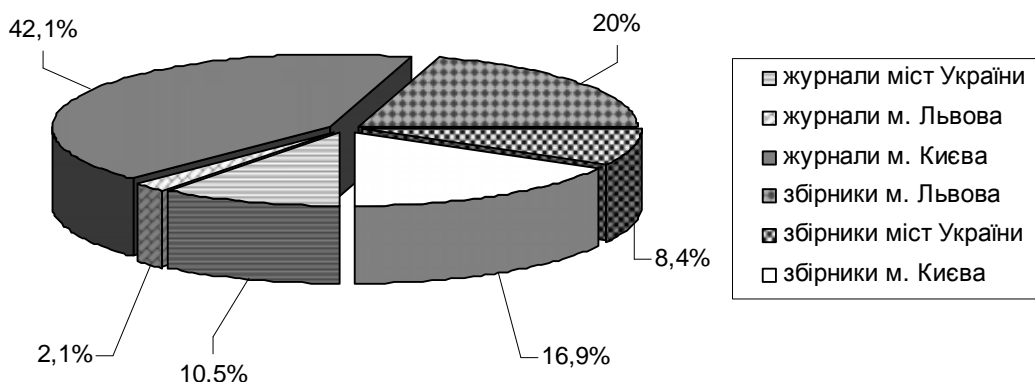

Діагр. 1. Порівняльний аналіз кількості періодичних і продовжуваних видань, що містять публікації з питань книгознавства та видавничої справи й виходять друком у містах України (з виокремленням м. Львова та м. Києва), за 2008 р.

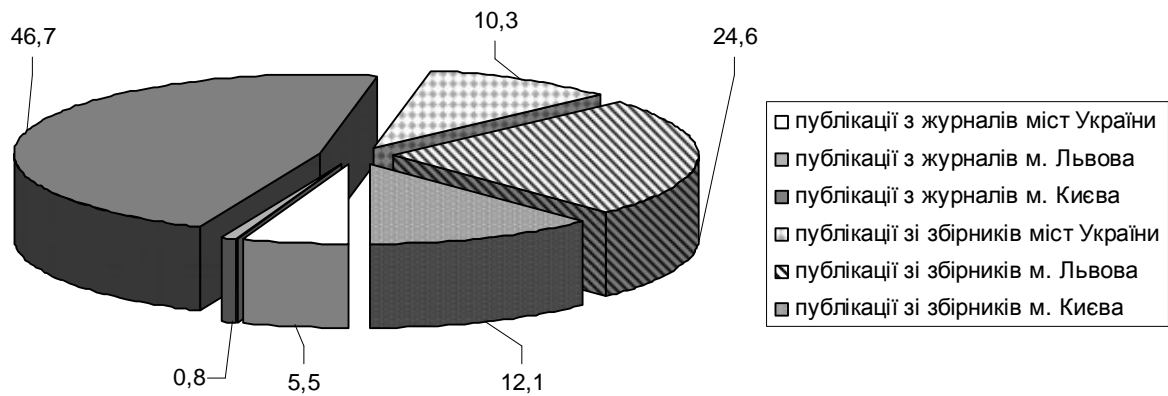

Діагр. 2. Порівняльний аналіз кількості публікацій з питань книгознавства та видавничої справи, розміщених у періодичних і продовжуваних виданнях, що виходять друком у містах України (з виокремленням м. Львова та м. Києва), за 2008 р.

Таблиця 4

Класифікація періодичних і продовжуваних видань та публікацій з них за місцем друку в регіонах України (2008)

Періодичні та продовжувані видання	Міста України*																		
	Дн	Дц	Зп	КП	Лг	Лц	Л	Мк	Нж	Од	Пл	Р	Сф	См	Тр	Х	Хр	Хм	Чн
журнали	1	2	1	—	—	—	2	—	—	1	—	—	1	2	—	1	—	1	—
збірники	—	2	1	2	1	1	8	1	1	3	1	1	—	—	2	1	1	—	2
Усього	1	4	2	2	1	1	10	1	1	4	1	1	1	2	2	2	1	1	2
публікації з журналів	2	2	2	—	—	—	2	—	—	1	—	—	2	3	—	2	—	1	—
публікації зі збірників	—	3	1	7	1	1	67	1	2	4	1	1	—	—	1	5	2	—	3
Усього	2	5	3	7	1	1	69	1	2	5	1	1	2	3	1	7	2	1	3

*Дн — Дніпропетровськ; Дц — Донецьк; Зп — Запоріжжя; КП — Кам'янець-Подільський; Лг — Луганськ; Лц — Луцьк; Л — Львів; Мк — Миколаїв; Нж — Ніжин; Од — Одеса; Пл — Полтава; Р — Рівне; Сф — Сімферополь; См — Суми; Тр — Тернопіль; Х — Харків; Хр — Херсон; Хм — Хмельницький; Чн — Чернівці.

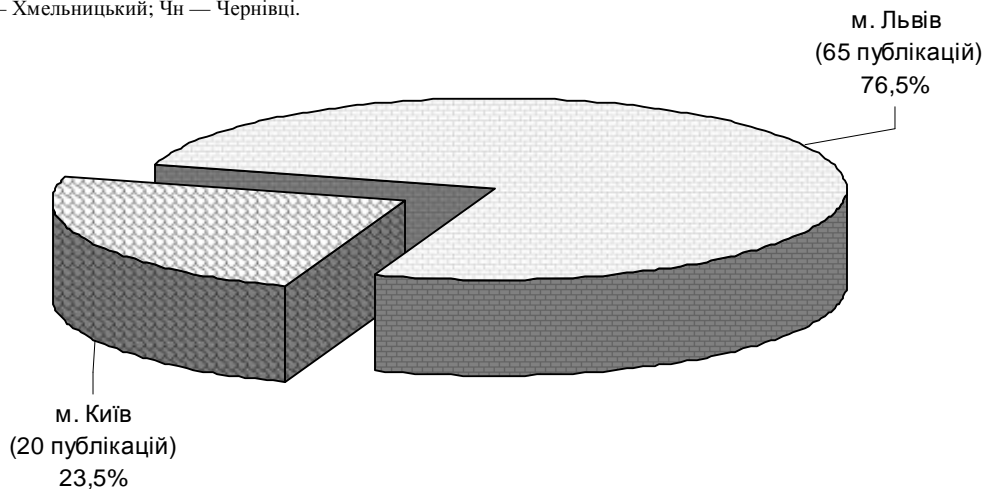

Діагр. 3. Порівняльний аналіз кількості публікацій з питань книгознавства та видавничої справи, розміщених в однаковій кількості фахових продовжуваних видань (5 назв), що виходять друком у м. Києві та м. Львові, за 2008 р.

Список назв періодичних і продовжуваних видань 2008 року, відібраних для аналізу публікацій з питань книгознавства та видавничої справи³

Журнали

Бібліотекознавство. Документознавство. Інформологія. № 1 (5 ст.); № 2 (6 ст.); № 3 (5 ст.); № 4 (3 ст.); **Бібліотечна планета.** № 1 (6 ст.); № 2 (3 ст.); № 3 (1 ст.); **Бібліотечний вісник.** № 1 (3 ст.); № 3 (1 ст.); № 4 (3 ст.); № 5 (1 ст.); № 6 (1 ст.); **Вісник Книжкової палати.** № 1 (5 ст.);

№ 2 (6 ст.); № 3 (6 ст.); № 4 (5 ст.); № 5 (9 ст.); № 6 (5 ст.); № 7 (4 ст.); № 8 (7 ст.); № 9 (8 ст.); № 10 (7 ст.); № 11 (4 ст.); № 12 (5 ст.); **Вісник Національної академії наук України.** № 7 (1 ст.); **Вісник Одеського історико-краєзнавчого музею.** № 6 (1 ст.); **Вісник Податкової служби України.** № 23 (1 ст.); **Вісник Хмельницького національного університету. Економічні науки.** Т. 3, № 5 (1 ст.); **Віче.** № 3 (1 ст.); № 12 (1 ст.); **Всесвіт.** № 3/4 (1 ст.); **Держава та регіони. Серія: Гуманітарні науки.** № 1 (2 ст.); **Директор типографії.** № 9 (1 ст.); **Дзвін.** № 7 (1 ст.); № 9 (1 ст.); **Живий родник.** № 5 (1 ст.); **Інвестиції: практика та досвід.** № 23 (1 ст.); **Корреспондент.** № 34 (1 ст.); **Маркетингові дослідження в Україні.** № 4 (1 ст.); **Науково-технічна інформація** № 2

³ Напівгрубим шрифтом позначено назви фахових періодичних і продовжуваних видань.

(1 ст.); **Принт плюс: бумага и полиграфія.** № 7 (1 ст.); Слово і час. № 10 (1 ст.); Справочник економіста. № 9 (1 ст.); Сумська старовина. № 24 (2 ст.); Сумський історико-архівний журнал. № 4/5 (1 ст.); СХІД = EAST. № 7 (1 ст.); Торговое дело. № 1/2 (1 ст.); Україна. № 11 (3 ст.); Українська література в загальноосвітній школі. № 6 (1 ст.); Ученые записки Таврического национального университета им. В. И. Вернадского. Серия: Филология. Социальная коммуникация. Т. 21, № 1 (4 ст.); **Шкільна бібліотека.** № 11 (1 ст.); Шо: смотреть, слушать, читать. № 9 (1 ст.).

Збірники

Актуальні проблеми вітчизняної та всесвітньої історії. Наукові записки Рівненського державного гуманітарного університету. Вип. 12 (1 ст.); **Библиотеки национальных академий наук: проблемы функционирования, тенденции развития.** Вип. 6 (3 ст.); Вісник Академії праці і соціальних відносин Федерації профспілок України. № 4 (1 ст.); № 5 (1 ст.); Вісник Київського міжнародного університету (журналістика, медіалінгвістика, кінотелемистецтво). Вип. 6 (3 ст.); Вип. 7 (1 ст.); Вісник Луганського національного університету імені Тараса Шевченка. Педагогічні науки. № 12 (1 ст.); **Вісник Львівського університету. Серія: Книгознавство, бібліотекознавство та інформаційні технології.** Вип. 3 (15 ст.); **Вісник Одеського національного університету. Серія: Бібліотекознавство, бібліографознавство, книгознавство.** Т. 13, вип. 8 (2 ст.); **Диалог. Медіа-студії.** Вип. 7 (1 ст.); **Донецький вісник Наукового товариства ім. Шевченка. Література.** Т. 23 (3 ст.); **Донецький вісник Наукового товариства ім. Шевченка. Філософія, суспільство, педагогіка.** Т. 24 (1 ст.); **Вісник Харківської державної академії культури.** Вип. 23 (5 ст.); **Записки Львівської наукової бібліотеки ім. В. Стефаніка.** Вип. 1 (23 ст.); Збірник навчально-методичних матеріалів і наукових статей історичного факультету / Волин. нац. ун-ту ім. Лесі Українки. Вип. 14 (1 ст.); Збірник наукових праць Інституту проблем моделювання в енергетиці ім. Г. Є. Пухова. Вип. 47 (1 ст.); **Збірник праць Науково-дослідного центру періодики.** Вип. 1 (2 ст.); **Інтелекція і влада. Серія: Історія.** Вип. 13 (1 ст.); **Історична пам'ять.** № 2 (1 ст.); **Історичний архів. Наукові студії.** Вип. 1 (1 ст.); **Княжа доба: історія і культура.** Вип. 2 (1 ст.); **Комп'ютерні технології друкарства.** № 19 (2 ст.); № 20 (2 ст.); **Культура і мистецтво у сучасному світі. Наукові записки КНУКіМ.** Вип. 9 (1 ст.); **Література та культура Полісся.** Вип. 42 (2 ст.); **Мистецтвознавчий автограф.** Вип. 3 (1 ст.); **Моделювання та інформаційні технології.** Вип. 45 (1 ст.); Вип. 46 (2 ст.); **Музейний вісник.** Вип. 8 (1 ст.); **Науковий вісник Чернівецького університету.** Вип. 312/313 (1 ст.); Вип. 378/379 (2 ст.); **Наукові записки. Серія: Історія / Тернопіл. нац. пед. ун-ту ім. В. Гнатюка.** Вип. 3 (1 ст.); **Наукові записки. Серія: Педагогіка / Тернопіл. нац. пед. ун-ту ім. В. Гнатюка.** № 3 (1 ст.); **Наукові праці Кам'янець-Подільського національного університету. Серія: Бібліотекознавство, книгознавство.** Вип. 1 (5 ст.); **Наукові праці Кам'янець-Подільського національного університету. Історичні науки.** Т. 18 (1 ст.); **Наукові праці Національної бібліотеки України імені В. І. Вернадського.** Вип. 22 (4 ст.); **Південний архів. Історичні науки.** Вип. 28/29 (2 ст.); **Поліграфія і видавничі справи.** Вип. 1 (21 ст.); **Проблеми історії України XIX — початку XX ст.** Вип. 15 (1 ст.); **Технологія і техніка друкарства.** Вип. 1 (4 ст.); Вип. 2 (2 ст.); Вип. 3/4 (5 ст.); **Українська біографістика.** Вип. 4 (1 ст.); **Формування ринкової економіки. Спец. вип.** (1 ст.).

Таким чином, завдяки застосуванню методів наукометричного, бібліометричного та контент-аналізу здійснено якісно-кількісну оцінку періодичних і продовжуваних видань та публікацій із них. Джерела класифіковано за видом, цільовим призначенням, місцем друку, типом засновника

видань. За видовою ознакою загальну кількість джерел (96) класифіковано на журнали (52), збірники (44).

За цільовим призначенням види джерел класифіковано на наукові видання (76), які переважають, у порівнянні з виробничо-практичними (9), громадсько-політичними (6), літературно-художніми (5), і серед загальної кількості джерел фахових видань становлять 44 (з питань книгознавства — 23, з питань видавничої справи — 21). За таким параметром, як тип засновника видань джерела поділяються на державні (академії наук — 20 джерел, вищі навчальні заклади — 36 джерел, органи влади — 24 джерела) та недержавні (інші установи — 16 джерел). Найбільшу кількість становлять джерела, що виходять друком у вищих навчальних закладах, підтверджуючи цим сучасну тенденцію до концентрації наукових розроблень саме у вищій школі України (за прикладом іноземних держав).

За результатами аналізу джерел за місцем друку видань було виявлено: кількість джерел, виданих у м. Києві, становить 56 (журналів — 40, збірників — 16), що вміщують 160 публікацій (127 — із журналів та 33 — зі збірників), у інших, названих у табл. 4, дев'ятнадцяти містах України — 40 (журнали — 12, збірники — 28), що вміщують 117 публікацій (17 статей із журналів та 100 статей зі збірників). Ці дані позитивно характеризують видавничу діяльність міст України в сегменті продовжуваних видань. Кількість публікацій зі збірників у регіональних виданнях значно вища, ніж у столичних, що пояснюється інтенсифікацією наукових розвідок у регіонах за роки незалежної України, увагою до витоків національного книгознавства та книговидання, українських особистостей — вчених, книгознавців, видавців, бібліографів, бібліотекознавців та їхнього внеску в становлення і розвиток української культури й духовності. Докладно регіональний розподіл кількісного складу виданих джерел подано в табл. 3, 4 та на діагр. 1, 2.

За результатами аналізу однакової кількості (5 назв) фахових продовжуваних видань з публікаціями з питань книгознавства та видавничої справи, що вийшли друком у Львові та у Києві, виявлено: столиця України значно відстає за кількістю публікацій у наукових збірниках: м. Львів — 65 публікацій, м. Київ — 20 публікацій (діагр. 3).

Аналіз за такими параметрами, як жанр, мова, автори, наявність бібліографії, тематика, якнайкраще характеризують досліджувані публікації з окреслених джерел. За жанром найефективнішим виявився розподіл 277 публікацій (з журналів — 144, зі збірників — 133) на інформаційні, які містять виробничо-практичні публікації — 94, та аналітичні (183), які поділяються на науково-теоретичні — 41, науково-прикладні — 134 (історичні розвідки — 100, сучасні розвідки — 34), огляди — 8. Найбільша частина публікацій за зазначеними параметрами — науково-прикладні праці з питань книгознавства та видавничої справи різних історичних періодів минулих століть і сучасного стану розвитку, що надруковані на сторінках видань наукових установ, зокрема Книжкової палати України, національних, галузевих бібліотек, архівів та вищих навчальних закладів. Значну частину становлять і виробничо-практичні публікації.

Важливим критерієм оцінки є мовна ознака. Кількість публікацій українською мовою — 245, російською — 32. Це важливий і позитивний результат для незалежної країни взагалі і для книговидавничої галузі зокрема. У порівнянні з українськими авторами (254 публікації), лише кожна одинадцята із надрукованих статей належить зарубіжним авторам (23). Це публікації російських авторів і фахівців галузі у перекладах з європейських мов.

Наявність бібліографії — важливий параметр дослідження публікацій, який характеризує професійний рівень авторів, фахове використання першоджерел, наукову цінність статей. З 277 публікацій (з питань книгознавства —

119, з питань видавничої справи — 158) 237 містять бібліографічну інформацію.

Застосування методів наукометричного, бібліометричного і контент-аналізу та теоретичне узагальнення отриманих результатів уможливило виявлення ступеня інформативності фахових періодичних і продовжуваних видань, що випускаються в Україні, публікацій з питань книгознавства та видавничої справи і рівень задоволення інформаційних потреб користувачів. Відповідно до ступеня інформативності, було визначено ядро фахових періодичних і продовжуваних видань (21 назва).

Варто зазначити: аналіз публікацій з питань книгознавства та видавничої справи виявив, що, незважаючи на значну кількість фахових періодичних та продовжуваних видань, які друкуються в Україні, зокрема науковий часопис "Вісник Книжкової палати", є необхідність у створенні всеукраїнського науково-теоретичного часопису (збірника) з питань книгознавства та видавничої справи, на сторінках якого мали б висвітлюватися результати теоретичних та експериментальних досліджень, подаватися рекомендації щодо впровадження їх у практику, наводитися відомості з технології, техніки та організації виробництва. А це вже інформація для роздумів.