

2. Про внесення змін до Закону України «Про туризм»: Закон України від 18.11.2003 р. №1282-IV // Офіційний вісник України. – 2003. – №50. – С. 34-55.
3. Проект державної цільової програми розвитку туризму і курортів на 2011-2015рр. – [Електронний ресурс]. – Режим доступу: <http://www.tourism.gov.ua/doc.aspx.538>.
4. Бондарева Л.І. Навчальний тренінг як засіб професійної підготовки майбутніх менеджерів організацій в економічних університетах: автореф. десерт. на здобуття наук. ступеня канд. пед. наук.: спец. 13 00 04 «Теорія і методика профес. освіти» / Л.І. Бондарева. – Київ, 2006. – 21 с.
5. Торн К., Маккей Д. Гренинг. Настольная книга тренера / Кейн Торн, Девид Маккей. – СПб.: «Питер», 2001. – 208 с.

Summary. *This paper deals with problems of the modern tourist business and need an introduction to university curricula of training programs.*

Key words: *globalization and tourism, the problems in tourism training program.*

УДК 338.48:338.488.3:327

Буга О., д.э.н., профессор Бельцкого государственного университета им. «Алеку Руссо» (Республика Молдова)

Бырля С., д.э.н., доцент Кагульского государственного университета

МЕСТО МЕЖДУНАРОДНОГО ТУРИЗМА В СИСТЕМЕ МЕЖДУНАРОДНОЙ ТОРГОВЛИ УСЛУГАМИ

Международный туризм является важной сферой туризма в Республике Молдова. Динамика развития данной сферы с каждым годом все более возрастает. Это способствует созданию новых рабочих мест, а также увеличению доходов. Цель этой статьи заключается в анализе этой сферы туризма и выявлении ее значимости.

Ключевые слова: *сфера, туризм, туристический продукт, услуга.*

Место международного туризма в системе международной торговли услугами в значительной степени определяется его долей на мировом рынке. Как известно, ведущие места в системе глобальной торговли услугами занимают туризм (26,4%) и транспорт (22,8%). Причем на долю туризма в 2009 г. приходилось 5,1% мирового экспорта товаров и услуг.

Вторым, по объему мирового экспорта услуг, является транспорт. Это многоотраслевая сфера, включающая транспортировку пассажиров и грузов различными видами транспорта (воздушный, автомобильный, железнодорожный, внутренний водный, морской, городской электрический, трубопроводный и пр.). Статистические классификаторы включают в транспорт также обслуживание и эксплуатацию транспортного (дорожного) хозяйства. Транспортировка, по данным ВТО, занимает около 25% мирового рынка экспорта услуг.

Доля туризма изменялась от 28,9% в 1990 году до 33,4% в 2000 году и 26,4% в 2009 году. В транспорте была несколько иная тенденция (24,6%, 20,6% и 22,8% соответственно). Суммарно же эти две сферы международных услуг теряют свой удельный вес (53,5% в 1990 году, 54,0% в 2000 году и 49,2% в 2009 году) в пользу более активно продвигающихся на рынок услуг видов деятельности (коммуникационные услуги, компьютерные и информационные услуги, страхование, финансовые услуги, бизнес-услуги, персональные, культурные и рекреационные услуги).



Рис. 1.1 Экономико-технологическая модель туристического рынка

Табл. 1

(Участники рынка: Y – производители туристических услуг ($Y = 1, 2, \dots, i$); O – туроператоры – производители туристического продукта ($O = 1, 2, \dots, j$); A – турагенты реализаторы туристического продукта ($A = 1, 2, \dots, m$); Π – потребители туристического продукта ($\Pi = 1, 2, \dots, n$). Сегменты модели: I – производство туристических услуг (индустрия туризма); II – производство туристического продукта; III – реализация туристического продукта; IV – рынок потребителя туристического продукта) [1].

Понятие «туристическая услуга» в контексте международной торговли услугами описывается экономико-технологической моделью туристического рынка (рис. 1.1.). Она представляет собой графическую модель взаимодействия на рынке основных участников рынка (производители, туроператоры, турагенты, потребители) и сегментов рынка (производство туристических услуг, производство и реализация туристического продукта и рынок потребителей турпродукта).

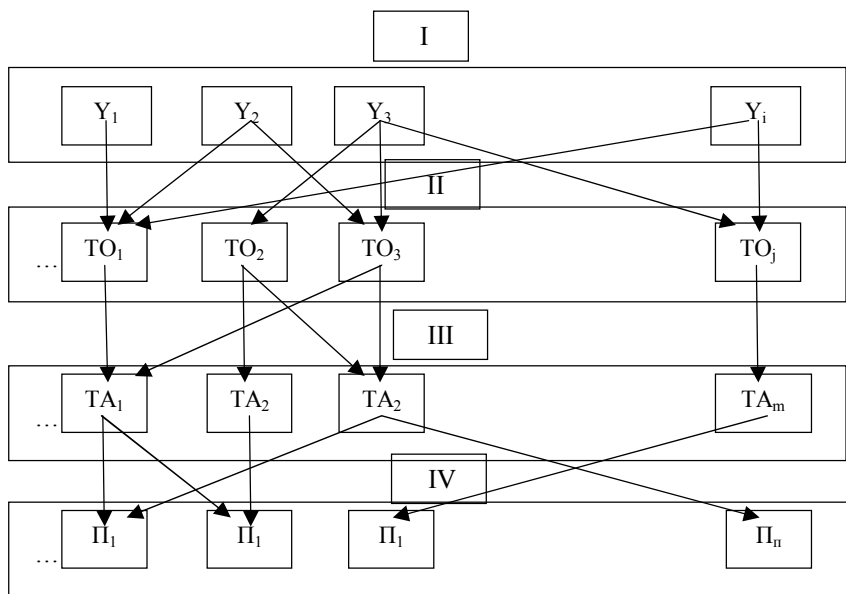
Исходным понятием данной модели является понятие «туристическая услуга» – целесообразная производительная деятельность предприятий по удовлетворению специфических потребностей туристов, особенностью которой является совпадение процессов производства, реализации и туристического потребления [2]. Таким образом, в экономико-технологической модели услуга одновременно выступает как элемент производства, потребления и торговли [3].

В сфере услуг потребитель получает услугу в виде дифференцированного продукта труда (питание, развлечения, размещение и т. п.) или в форме непосредственного труда (деятельность гида-переводчика, инструктора по туризму, экскурсовода, аниматора и т.п.), т.е. услуги выступают в материальной и нематериальной форме. В сфере непосредственно туристической деятельности потребителю предлагается интегральный туристический продукт (пэкидж-тур или инклюзив-тур) как совокупность вещественных (предметов потребления) и невещественных (в форме услуг) потребительских стоимостей, необходимых для удовлетворения его потребностей, возникающих в период путешествия.

Турист приобретает право на потребление туристического продукта в виде ваучера (тура, путевки), обычно в месте проживания, а потребление этого продукта в форме услуг осуществляется в другом месте (туристической зоне) и требует передвижения туриста в дестинацию. Формирование из разрозненных компонентов туристического пакета, обладающего ценными для потребителя свойствами, осуществляет туроператор.

Он отбирает необходимые компоненты услуг, пакетирует их, становится собственником произведенного продукта до стадии его реализации и отвечает за качество услуг согласно требованиям потребителя.

Туристические агенты сами не производят туристического продукта. Они доводят информацию о преимуществах туристического продукта потребителю, и реализует ему пакет. При этом сам акт потребления туристических товаров услуг происходит не только непосредственно в туристическом центре, но и в других местах: дома до путешествия, по дороге в дестинации, дома по возвращению из поездки.

Такой подход позволяет нам расширять понятие индустрии туризма за рамки экономико-технологической модели, за рамки производства и потребления туристических услуг. Более того, по нашему мнению, подход, предложенный в экономико-технологической модели (рис. 1.1.) не в полной мере отражает всю совокупность процессов туристического рынка. В частности, в сегменте 1 производство туристических услуг приравнено к индустрии туризма. Это отвергается законодательной практикой, где даны следующие определения:

- туристическая индустрия – совокупность гостиниц и иных средств размещения, средств транспорта, объектов санаторно-курортного лечения и отдыха, объектов общественного питания, объектов и средств развлечения, объектов познавательного, делового, лечебно-оздоровительного физкультурно-спортивного и иного назначения, организаций, осуществляющих туроператорскую и турагентскую деятельность, операторов туристических информационных систем, а также организации, предоставляющих услуги экскурсоводов (гидов), гидов-переводчиков и инструкторов-проводников;
- туристический продукт – комплекс услуг по перевозке и размещению, оказываемых за общую цену (независимо от включения в общую цену стоимости экскурсионного обслуживания и (или) других услуг) по договору о реализации туристического продукта [4].

Отметим, что законодательные акты других стран (Украины, Белоруссии, Казахстана, Молдовы) достаточно четко проводят грань между туристической услугой и туристической индустрией. Например, в законе Молдовы выделена не только индустрия туризма, но и туристическая услуга:

- *индустрия туризма* – совокупность видов экономической деятельности, и деятельности, направленной на оказание туристических услуг, соответствующих классификационным стандартам, осуществляемых структурами по размещению и питанию, по проведению конгрессов и конференции, по предоставлению транспортных услуг, санаторно-курортного лечения, по проведению спортивных мероприятий развлекательными комплексами, справочными туристическими бюро, туроператорами и туристическими агентствами;
- *туристические услуги* – услуги, предоставляемые хозяйствующими субъектами индустрии туризма и включающие размещение, питание и перевозку туристов, развлекательные услуги, санаторно-курортное лечение, туристическое обеспечение и прочие дополнительные услуги [5].

Автор высказывается неоднократно о качестве этих терминов. Однако, не вдаваясь в их суть, отметим, что и практические работники и законодатели разных стран ощущают неоднозначность терминов «производство туристических услуг» и «индустрия туризма».

Следует также отметить, что экономико-технологическая модель туристического рынка не описывает «правительство рынка», чем, безусловно, значительно отличается от реальной практики.

В действующей классификации ООН (Международная стандартная отраслевая классификация всех видов экономической деятельности) [6] туризм не выделяется как самостоятельная отрасль или вид деятельности. Аналогичный подход практикуется в Евросоюзе и в Молдове (см. Классификация видов экономической деятельности Молдовы – КЭДМ) [7]. Для туризма применяется категория вне классификационная собирательная отраслевая группировка. Виды экономической деятельности, входящие в собирательную отраслевую группировку «Туризм» в КЭДМ представлены ниже:

- Гостиницы; для кемпинга и другие места для кратковременного проживания;
- Рестораны, бары, столовые;
- Железнодорожный, пассажирский сухопутный, внутренний водный, воздушный и прочий транспорт как подчиняющийся, так и не подчиняющийся расписанию;
- Деятельность бюро путешествий, туристических агентств и экскурсоводов; деятельность по оказанию помощи туристам, не включенная в другие категории;
- Аренда оборудования для сухопутного, водного и воздушного транспорта;
- Деятельность библиотек и архивов;
- Деятельность музеев и охрана исторических мест и зданий;
- Деятельность ботанических садов, зоопарков и заповедников;
- Спортивная деятельность;
- Прочая деятельность по организации отдыха и развлечений;
- Прочая развлекательная деятельность, не включенная в другие категории.

В классификации США туристические услуги относятся к сфере обслуживания досуга и включают следующие сегменты: гостиницы предприятия; специализированные предприятия отдыха и развлечений; государственные зоны отдыха и исторические достопримечательности. В целом же сфера туристических слуг в США составляет 25% стоимости всех производимых услуг и предоставляет 30% всех рабочих мест служащим, занятым в сфере услуг.

В Молдове сфера туризма развита не так значительно, как в других странах. Динамика общего объема международных услуг в Молдове за 2005-2009 годы в экспортно-импортном разрезе и по отдельным видам сферу по данным платежного баланса представлена в табл. 1.7 и прилож. 25, а баланса услуг за 1997-2007 годы в прилож. 24.

Следует констатировать, что в молдавском экспорте услуг наибольший объем приходится на транспортные услуги. Туризм значительно уступает по показателю доли в экспорте в международных услугах.

Как отмечалось ранее доля туризма в молдавском экспорте услуг несколько ниже среднемирового уровня. При этом согласно платежному балансу в последние годы туризм в республике Молдова выступает как отрасль, формирующая дефицит платежного баланса страны (табл. 1.8).

Таблица 1.7

**Услуги в Республике Молдова за 2005-2009 годы
(по данным платежного баланса)**

	2005	2006	2007	2009
млн. US\$				
Баланс услуг	-20,74	4,2	20,01	25,85
Экспорт	398,94	488,55	649,72	849,8
Импорт	-419,68	-484,35	-629,71	-823,95
Транспортные услуги	22,47	52,18	47,18	55,8
Экспорт	169,55	223,75	292,06	380,4
Импорт	147,08	-171,57	-244,88	-324,6
Поездки	-38,04	-75,61	-48,8	-71,34
Экспорт	103,18	111,75	164,24	202,4
Импорт	-141,22	-187,36	-213,04	-273,74
Услуги связи	32,09	42,19	48,12	67,19
Экспорт	59,37	71,19	85,67	114,56
Импорт	-27,28	-29	-37,55	-47,37
Другие виды услуг	-37,26	-14,56	-26,49	-25,8
Экспорт	66,84	81,86	107,75	152,44
Импорт	-104,1	-96,42	-134,24	-178,24

Составлено нами по данным НБМ

Как видно из табл. 1.8. и прилож. 26 в течение всего периода 2000-2009 гг. в Молдове наблюдается стабильный рост, как экспорта, так и импорта доходов от международного туризма. Причем экспорт растет опережающими темпами (5,1 раза против 3,8 раза соответственно). Однако абсолютный размер дефицита платежного баланса страны по статье поездки (путешествие, туризм) нарастает. В целом же за анализируемый период отрасль развивалась стабильно дефицитно, и общий размер дефицита платежного баланса Молдовы за счет туризма составил за 2000-2009 годы более 400 мил. US\$.

Таблица 1.8

**Баланс услуг поездки (travel) платежного баланса Молдовы
за 2000-2008 годы, млн. долларов США**

	2000	2001	2002	2003	2004	2005	2006	2007	2008
Экспорт	39,38	38,6	50,35	54,38	91,2	103,18	111,75	164,24	202,4
Импорт	-72,95	-75,09	-95,41	-99,41	-113,17	-141,22	-187,36	-213,04	-273,74
Поездки - всего	-33,57	-36,49	-45,06	-45,03	-21,97	-38,04	-75,61	-48,8	-71,34

Составлено нами по данным НБМ

Таким образом, международный туризм является важнейшим элементом сферы международных услуг. Международный туризм стал неизменным спутником развития мировых глобальных интегрированных процессов последних десятилетий. По

данным UNWTO он занимает первое место в мировой торговле и в обеспечении доходов от экспорта [8]. За 2005 год международный туризм обеспечил около 800 млн. международных туристических прибытий и получение свыше 600 млрд. US\$ дохода. В 2006 году сфера туризма произвела 10,6% глобального ВВП и поддерживала около 234 млн. рабочих мест [9]. По итогам 2007 года количество глобальных международных туристических прибытий достигло 903 млн [10]. Оборот туризма выше, чем у автомобилестроения, сельского хозяйства или электронной промышленности [11]. В результате в мире растет осознание возможностей формирования значительной доли национального дохода за счет сферы туризма.

Вместе с тем наблюдаются серьезные проблемы в условиях, сформировавшихся под влиянием потрясений 11 сентября 2001 г., но доля туризма в международной торговле услугами все еще остается меньше, чем в 2000 г. Более того, в 2004 г. впервые с 1995 темпы развития транспорта (23%) превысили рост туризма (18%). Традиционно отставшая от туризма в 90-е годы в темпе роста мировая торговля товарами опережает сегодня его развитие. Коэффициент опережения развития мировой торговли товарами по сравнению с туризмом составил в 2002 году 1,010, в 2003 году – 1,064, а в 2004 году – 1,025. Суммарно за 2000-2007 гг. темпы развития туризма самые низкие по укрупненной группировке отраслей Всемирной торговой организации.

Наши исследования свидетельствуют о значительной неравномерности международного туризма в мире. Это объясняется в первую очередь разными уровнями социально экономического развития отдельных стран и регионов. Как и любая другая сфера хозяйственной деятельности, индустрия туризма является весьма сложной системой, степень развития которой зависит от большего числа фактов внешней и внутренней среды. Основная часть всех прибытий иностранных туристов и большинство совершаемых в мире поездок приходится на разные страны.

В ряде стран международный въездной туризм стал основным источником формирования доходной части платежного баланса. Рабочие места и туристические компании нередко создаются в наименее развитых регионах, открывая экономические возможности перед жителями самых разных частей страны, создавая стимул для жизни в сельской местности. При этом преимущества туризма не сводятся к чисто экономическому понятию. Доходы от продаж туристических товаров и услуг направляются правительствами на реставрацию памятников, открытие музеев и создание заповедников. В результате в выигрыше оказывается природа и культура принимающего региона. По мере развития туризма растет потребность в инфраструктуре: строятся дороги, аэропорты, порты, канализационные и очистные сооружения, что ведет к улучшению качества жизни местного населения. Кругозор туристов расширяется даже при рутинных контактах с местным населением и его культурой: наблюдая за сельским праздником, обедая в ресторане, торгуясь в сувенирной лавке. В выигрыше оказываются все: и посетители, и принимающая сторона.

Среди мер по развитию сферы международных услуг в Молдове выделим: необходимость комплексного взаимосвязанного подхода, целостность системы, базирующейся на использовании целевых методов стратегического планирования, типовых моделей стратегического выбора. Целесообразно разработать несколько вариантов конкурентных стратегий развития экономики страны и сферы международной торговли услугами в рамках перспективной программы (национального проекта) продвижения экспорта Молдовы. Причем при формировании приоритетных проектов с учетом экономико-географических факторов страны, основное внимание должно быть сосредоточено на развитии сферы международных услуг в Молдове.

Список использованных источников

1. Квартальев В.А. Туризм. – М.: Финансы и статистика, 2006. – С. 196.
2. Зорин И.В., Квартальев В. А. Энциклопедия туризма: Мправачное издание. – М.: Финансы и статистика, 2000.
3. Квартальев В.А. Туризм. – М.: Финансы и статистика, 2006. – С. 195.
4. Об основах туристической деятельности в Российской Федерации. Федеральный закон РФ №132-ФЗ 24 ноября 1996 года (в ред. Федеральных законов от 10.01.2003 №15-ФЗ, от 22.08.2004 №122-ФЗ, от 05.02.2007 №12-ФЗ). [Электронный ресурс]. – Режим доступа: // <http://www.russiaturism.ru/Zakon-132-FZ.doc>
5. Об организации и осуществлении туристической деятельности в Республика Молдова. Закон Республики Молдова №352-XVI от 24 ноября 2006 года. // Monitorul Oficial, 2007. – №14-17.
6. Приложение к Международной стандартной отраслевой классификации всех видов экономической деятельности (МСОК) подготовленной Статистическим отделом Секретариата ООН в сотрудничестве с всемирной организацией по туризму.
7. Классификатор видов экономической деятельности Молдовы. – Кишинев: Статистика, 1995. – 156 с.
8. World Tourism Organization, Послание Генерального секретаря ЮНВТО по случаю Всемирного дня туризма 2006 «Туризм обогащает» [Электронный ресурс]. – Режим доступа: [http://www.world-tourism.org./ruso/pdf/2006/WTD%202006%20SG%20 message_R.pdf](http://www.world-tourism.org./ruso/pdf/2006/WTD%202006%20SG%20message_R.pdf).
9. World Economic Forum. The Travel & Tourism Competitiveness Report 2007. Furthering the Process of Economic Development. p.11. // [Электронный ресурс]. – Режим доступа: www.weforum.org/en/initiatives/gep/TravelandTourismReport/index.htm.
10. World tourist arrivals: from 800 million to 900 million in two years. [Электронный ресурс]. – Режим доступа: [//www.unwto.org/facts/eng/pdf/barometr/UNWTO_Barom08_1_excerpt_en.pdf](http://www.unwto.org/facts/eng/pdf/barometr/UNWTO_Barom08_1_excerpt_en.pdf).
11. World Tourism Organization. Committed to Tourism, Travel and the Millennium Development Goals. Tourism Enriches // [www/unwto.org/media/key/en/pdf/tourism_enriches_eng.pdf](http://www.unwto.org/media/key/en/pdf/tourism_enriches_eng.pdf).

***Summary.** International tourism is an important sector of tourism in the Republic of Moldova. Dynamic of the development of this tourism sector increases each year. It creates new workstations and contributes to an increment of revenue. The main purpose of this article is to analyze this sector of tourism and to identify its importance.*

***Key words:** sector, service, tourism, tourism product.*

УДК 658.62

*Бурий С.А., к.е.н., доцент
Хмельницького національного університету*

СПЕЦИФІКА ТРАНСФЕРУ ТЕХНОЛОГІЙ У СФЕРІ ПОСЛУГ В УКРАЇНІ

Визначено особливості генезису теоретичних засад проблематики трансферу технологій у сфері послуг. Розглянуто факт зростаючої ролі сфери послуг в сучасній економіці в цілому і, зокрема, у сфері міжнародного трансферу технологій. Проаналізовано специфіку трансферу технологій у сфері послуг в Україні.

***Ключові слова:** трансфер технологій, сфера послуг, готельно-ресторанний бізнес, експорт, імпорт.*

Постановка проблеми. Участь України у міжнародному трансфері технологій та обміні результатами науково-технічної діяльності характеризується рядом проблем, найбільш суттєвими з яких є: незначні обсяги реалізації вітчизняної високотехнологічної продукції на ринках країн ЄС, незадовільна структура вітчизняного експорту, відсутність закордонних охоронних документів, незначні обсяги науково-технічного обміну, високий ступінь інерційності розвитку науково-технологічної сфери, особливо людського капіталу, а також невизначеність довгострокових наслідків новітніх технологій.

Вирішення цих проблем набуває актуальності розвитку трансферу технологій у сфері послуг. Серед заходів сприяння активізації процесів трансферу технологій у