

УДК 355.02

О.М. Семененко¹, к.т.н., с.н.с.**О.А. Песнін²****М.А. Величенко³****Н.О. Коркіна⁴**¹Центральний науково-дослідний інститут Збройних Сил України, м. Київ, Україна²Військова кафедра Національного авіаційного університету, м. Київ, Україна³Військова кафедра Національного авіаційного університету, м. Київ, Україна⁴Військова академія (м. Одеса), Україна

МЕТОДИЧНИЙ ПІДХІД ДО РОЗРАХУНКУ ВАРТОСТІ ЗАХОДІВ КОМПЛЕКТУВАННЯ ЗБРОЙНИХ СИЛ УКРАЇНИ ВІЙСЬКОВОСЛУЖБОВЦЯМИ ЗА КОНТРАКТОМ

У статті авторами запропоновано методичний підхід до розрахунку вартості заходів комплектування збройних сил військовослужбовцями за контрактом.

Ключові слова: *військовослужбовець-контрактник, вартість заходів комплектування, кадровий потенціал.*

Постановка проблеми

Визначення оптимальних обсягів оборонних витрат є важливим завданням під час формування державного бюджету. Обороздатність держави повинна бути такою, щоб відповідати рівню можливих загроз з боку інших країн. Разом з тим, завищені оборонні витрати негативно впливають на економічний розвиток держави та призводять до збільшення інфляції, зниження добробуту громадян.

Таким чином, обсяги оборонних витрат повинні забезпечити баланс воєнних потреб та економічних можливостей держави. Пошук такого балансу є дуже важливим завданням в умовах сьогодення, коли інша держава посягає на цілісність та суверенітет України. Наслідками таких подій є необхідність постійного застосування ЗС України та зниження економічних можливостей держави [1–3].

Питання про доцільність збільшення або зменшення оборонних видатків повинно вирішуватися для кожної конкретної ситуації. Однією з таких ситуацій є прийняття політичних рішень щодо переходу Збройних Сил (ЗС) України до комплектування їх військовослужбовцями за контрактом. На сьогодні перехід ЗС України на військову службу за контрактом триває, але прийняті рішення вимагають його прискорення та закінчення у визначені терміни. Прискорення процесу переходу ЗС України на контрактну службу вимагатимуть від держави певних обсягів бюджетних коштів для реалізації заходів переходу до комплектування військовослужбовцями-контрактниками, але при цьому необхідно зважати на економічні можливості держави та на показники ефективності виконання заходів переходу до контрактної армії. Щоб коштів вистачило та вони не були витрачені марно, потрібно визначити їх необхідні обсяги, враховуючи всі вартісні показники, які розкривають загальні витрати на військовослужбовців-контрактників (вартість набору, вартість утримання, вартість забезпечення житлом, вартість харчування, вартість підготовки тощо) та показники ефективності виконання поставленого завдання з метою ефективного розподілу коштів за часом та відповідно до кількості залучуваних до військової служби військовослужбовців-контрактників.

Тому завдання щодо визначення підходу до розрахунку вартості заходів комплектування Збройних Сил України військовослужбовцями за контрактом є актуальним в умовах сьогодення.

Аналіз останніх досягнень і публікацій. Виокремлення невирішених раніше частин загальної проблеми, котрим присвячується стаття

Аналіз останніх досліджень, публікацій та низки документів, які присвячені цьому питанню [1–5], свідчить про те, що темпи переходу до контрактної служби повинні бути форсовані, бо ведення бойових дій частинами та підрозділами ЗС України, а також скорочення призову військовослужбовців строкової

служби буде вимагати найшвидшої реалізації запланованих заходів переходу ЗС України на комплектування військовослужбовцями-контрактниками. Сьогодні, в умовах економічної кризи, треба чітко розуміти загальні обсяги необхідних фінансових ресурсів для повної реалізації заходів переходу до контрактної служби, а також вміло зіставляти їх із економічними можливостями держави щодо забезпечення власних ЗС, з метою уникнення ситуацій неспроможності реалізації задекларованих намірів розвитку ЗС України. Визначення загального методичного підходу щодо проведення розрахунків вартості заходів переходу до комплектування ЗС України військовослужбовцями-контрактниками та формування алгоритму цього розрахунку надасть можливість мати порядок дій під час визначення необхідних обсягів фінансових ресурсів для реалізації заходів переходу до контрактної служби як на найближчу перспективу, так і на довгострокову перспективу у разі постійного поповнення (ротації) військовослужбовцями-контрактниками.

Тому метою статті є визначення методичного підходу до розрахунку вартості заходів комплектування Збройних Сил України військовослужбовцями за контрактом.

Виклад основного матеріалу дослідження з повним обґрунтуванням отриманих наукових результатів

Під показником вартості переходу ЗС України до комплектування їх військовослужбовцями за контрактом розуміється показник необхідних фінансових ресурсів на формування необхідного кадрового потенціалу військовослужбовців-контрактників (КПК) ЗС України протягом визначеного періоду часу (T).

Під показником кадрового потенціалу військовослужбовців-контрактників розуміється співвідношення фактичної чисельності військовослужбовців за контрактом у ЗС України ($N t, N T$) із відповідним рівнем підготовки на час t або T із максимально необхідною чисельністю військовослужбовців-контрактників у ЗС України згідно зі штатними посадами на цей час (N_{max}).

Під фінансовими витратами на перехід ЗС України до контрактної служби розуміється показник загальної сумарної вартості всіх видів ресурсів, які будуть використовуватись, у грошовому еквіваленті, для переходу ЗС України до комплектування військовослужбовцями за контрактом. Під системою формування КПК ЗС України розуміється ієрархічна побудова елементів (органів управління, військкоматів, частин, військовослужбовців-контрактників тощо), поєднаних між собою спільною метою – доведення КПК до визначених планами та програмами показників.

Запропонований методичний підхід визначає чітку логічну послідовність проведення розрахунку обсягів фінансових ресурсів (вартості) для реалізації заходів переходу ЗС України до комплектування військовослужбовцями за контрактом протягом певного періоду з метою обґрунтованого визначення загальних обсягів необхідних витрат та періоду часу переходу на контрактну службу, з урахуванням реальних ресурсних можливостей держави.

Загальна структура методичного підходу щодо розрахунку вартості заходів переходу ЗС України до комплектування їх військовослужбовцями контрактниками наведена на рис. 1.



Рис. 1. Загальна структура підходу щодо розрахунку вартості заходів переходу ЗС України на комплектування військовослужбовцями за контрактом

Єдина база постійних вартісних даних, складається із середньорічних вартісних показників витрат на всі види заходів, пов'язані із залученням до військової служби в ЗС України, утриманням та підготовкою одного військовослужбовця-контрактника, наприклад:

– середній показник витрат на залучення одного військовослужбовця контрактника до військової служби в лавах ЗС України ($c_{1\text{ приз}}$) (табл. 1)

$$c_{1\text{ зал}} = \sum_{i=1}^Z \sum_j^R c_{1j} / Z, \tag{1}$$

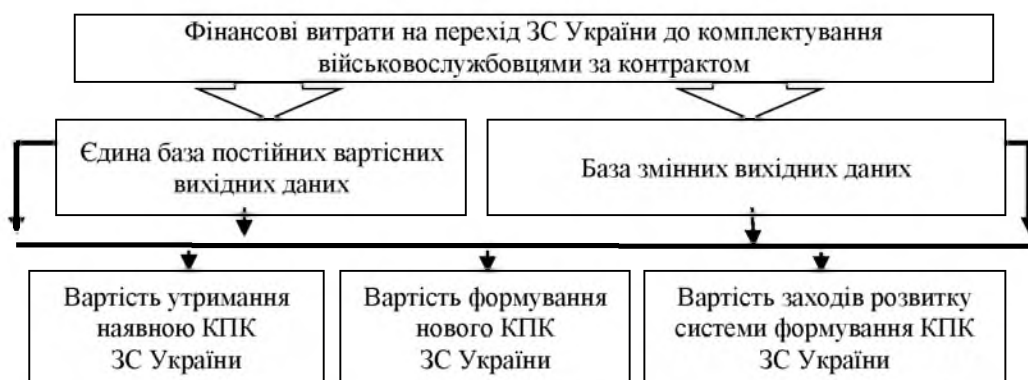
де c_{1j} – витрати на одного військовослужбовця-контрактника за j -ми заходами його набору; $i = \overline{1, Z}$ – категорія військовослужбовця контрактника (рядовий, ст. солдат, молодший сержант тощо); Z – кількість категорій контрактників; $j = \overline{1, R}$ – заходів щодо залучення одного військовослужбовця-контрактника до військової служби в лавах ЗС України (ознайомлення, вербування, медичного огляду, оформлення, транспортування тощо); R – кількість заходів;

– середньорічний показник грошового забезпечення одного контрактника ($c_{1\text{ гр. заб}}$) (табл. 2)

$$c_{1\text{ гр. заб}} = \sum_{i=1}^Z c_{i1\text{ гр. заб}} / Z, \tag{2}$$

де $c_{i1\text{ гр. заб}}$ – грошове забезпечення одного контрактника i -ї категорії за рік;

– середньорічний показник витрат на утримання одного військовослужбовця-контрактника ($c_{1\text{ утр}}$) (середньорічні витрати на різні види компенсацій та надбавок ($c_{\text{ІКіН}}$); середньорічні витрати на медичне обслуговування ($c_{1\text{ мед}}$); середньорічні витрати на речове забезпечення ($c_{1\text{ реч}}$); середньорічні витрати на продовольче забезпечення ($c_{1\text{ прод}}$); інші додаткові середньорічні витрати, пов'язані з утриманням військовослужбовців контрактної служби ($c_{1\text{ інші}}$)):

$$c_{1\text{ утр}} = (c_{\text{ІКіН}} + c_{1\text{ мед}} + c_{1\text{ реч}} + c_{1\text{ прод}} + c_{1\text{ інші}}). \tag{3}$$

Таблиця 1

Умовні показники середньорічних витрат на залучення (набору) одного військовослужбовця-контрактника i -ї категорії до військової служби

№ з/п	Категорії військово-службовців / вартісні показники	$C11$ ознайомлення, грн.	$C12$ вербування, грн	$C13$ мед. огляд, грн	$C14$ оформлення, грн	$C15$ транспортування, грн	$C15$ інші заходи, грн	$C1\text{ зал}$ Загальний показник, грн
1	солдат	100	100	300	150	400	200	1250
2	мол. сержант	100	100	300	150	400	200	1250
3	сержант	100	100	300	150	400	200	1250
4	ст. сержант	100	100	300	150	400	200	1250
5	старшина	150	200	350	200	400	250	1550
6	прапорщик	250	250	500	250	400	300	1950
7	ст. прапорщик	250	250	500	250	400	300	1950
	<i>Загальні витрати</i>	150,00	157,14	364,29	185,71	400,00	235,71	1492,86

Таблиця 2

Показники середньорічних витрат на грошове забезпечення та утримання одного військовослужбовця-контрактника i -ї категорії

№ з/п	Категорії військовослужбовців/вартісні показники	$C1\text{ гр. зар.}$, грн.	$C1\text{КіН}$, грн	$C1\text{мед}$, грн	$C1\text{реч}$, грн	$C1\text{ прод}$, грн	$C1\text{ інші}$, грн	$C1\text{ утр}$, грн
1	солдат	84000	1000	800	1400	4000	800	8000
2	мол. сержант	86400	1000	800	1400	4000	800	8000
3	сержант	90000	1000	800	1400	4000	800	8000
4	ст. сержант	93600	1000	800	1400	4000	800	8000
5	старшина	98400	1000	800	1600	4300	850	8550

Продовження таблиці 2

№ з/п	Категорії військовослужбовців/вартісні показники	$C1_{гр.зар.}$, грн.	$C1_{КіН}$, грн.	$C1_{мед}$, грн.	$C1_{реч}$, грн.	$C1_{прод}$, грн.	$C1_{інш}$, грн.	$C1_{утр}$, грн.
6	прапорщик	102000	2000	1100	1600	4300	900	9900
7	ст. прапорщик	105600	2500	1100	1700	4400	1000	10700
Середньорічні витрати на захід на одного військово-службовців контрактника за всіма категоріями			1357,14	885,71	1500,00	4142,86	850,00	8735,71
Середні витрати на грошове забезпечення контрактника в рік, $C1_{гр.заб}$, грн		94285,71						

Кількість показників, які складають загальний показник витрат на утримання одного військовослужбовця-контрактника може змінюватися, залежно від прийнятих рішень щодо складу загального показника витрат. Наприклад, згідно із запропонованим складом витрат, до інших витрат ($c_{1інш}$) належать показники витрат на лазнево-пральне забезпечення, витрати на транспортні перевезення, витрати на надання додаткових послуг тощо. Але кожна зі складових показника інших витрат може визначатися як окрема складова загального показника витрат на утримання одного військовослужбовця-контрактника ($c_{1інш}$).

Показники витрат на одного військовослужбовця-контрактника ($c_{1КіН}$, $c_{1мед}$, $c_{1реч}$, $c_{1прод}$, $c_{1інш}$) розраховуються аналогічно до формули (2).

Таблиця 3

Умовні показники середньорічних витрат на вирішення житлових проблем одного військовослужбовця-контрактника i -ї категорії

№ з/п	Категорії військовослужбовців/вартісні показники	$C11$ будівництво приміщень, грн.	$C12$ піднайом житла, грн.	$C13$ утримання та відновлення приміщень, грн.	$C14$ видача квартир, грн.	$C15$ інші заходи, грн.	$C1_{житл}$ Загальний показник, грн.
1.	солдат	450	1750	300	9000	350	11850
2.	мол. сержант	450	1750	300	9000	350	11850
3.	сержант	450	1750	300	9000	350	11850
4.	ст. сержант	450	1750	300	9000	350	11850
5.	старшина	450	1750	400	9000	350	11950
6.	прапорщик	450	1750	500	9000	350	12050
7.	ст. прапорщик	450	1750	500	9000	350	12050
	<i>Середні витрати</i>	450	1750	371,43	9000	350	11921,43

Таблиця 4

Умовні показники середньорічних витрат на підготовку одного військовослужбовця-контрактника i -ї категорії

№ з/п	Категорії військовослужбовців/вартісні показники	$C11$ заняття, грн.	$C12$ навчання, грн.	$C13$ бойові стрільби, грн.	$C14$ тренування, грн.	$C15$ інші заходи, грн.	$C1_{підг}$ Загальний показник, грн.
1	солдат	700	1000	1000	800	500	4000
2	мол. сержант	700	1750	1000	800	500	4750
3	сержант	750	1750	1000	800	500	4800
4	ст. сержант	750	1750	1000	800	500	4800
5	старшина	850	1750	1000	800	500	4900
6	прапорщик	1100	1750	1000	800	500	5150
7	ст. прапорщик	1200	1750	1000	800	500	5250
	<i>Середні витрати</i>	864,29	1642,86	1000,00	800,00	500,00	4807,14

Середньорічні витрати на вирішення житлових проблем ($c_{1\text{житл}}$) (утримання казарм, винаймання житла, дообладнання або будівництво нових приміщень тощо):

$$c_{1\text{житл}} = \sum_{i=1}^Z \sum_{m=1}^M c_{1m} / Z, \quad (4)$$

де c_{1i} – річні витрати на одного військовослужбовця-контрактника i -ї категорії за j -ми заходами його забезпечення житлом; $m = \overline{1, M}$ – заходи з вирішення житлових проблем одного військовослужбовця-контрактника i -ї категорії (створення казарм, винаймання житла, видача квартир тощо); M – кількість заходів із вирішення житлових проблем військовослужбовців контрактників.

У табл. 3 наведений приклад розрахунку показника середньорічних витрат на вирішення житлових проблем одного військовослужбовця-контрактника ($c_{1\text{житл}}$).

Середньорічні витрати на підготовку одного військовослужбовця-контрактника ($c_{1\text{підг}}$) за стандартними програмами підготовки i -ї категорії:

$$c_{1\text{підг}} = \sum_{i=1}^Z \sum_{d=1}^D c_{1d} / Z, \quad (5)$$

де c_{1i} – річні витрати на одного військовослужбовця контрактника i -ї категорії за j -ми заходами його підготовки; $d = \overline{1, D}$ – заходи підготовки щодо одного військовослужбовця контрактника i -ї категорії (заняття, навчання, бойові стрільби, тренування, інші заходи); D – кількість заходів підготовки щодо одного військовослужбовця контрактника i -ї категорії.

У табл. 4 наведений приклад розрахунку показника середньорічних витрат на підготовку одного військовослужбовця контрактника ($c_{1\text{підг}}$).

Середньорічний показник інших витрат ($c_{1\text{інші}}$). Цей показник складається із показника витрат на лазнево-пральне забезпечення, витрат на транспортні перевезення, витрат на надання додаткових послуг.

Друга база – це база змінних показників. Вона відображає інформацію щодо прийнятих управлінських рішень керівництвом держави та ЗС України, тобто: час переходу на контрактну службу (T); періодичність розрахунку (рік, місяць) (t); кількість військовослужбовців контрактної служби наступного періоду та на кінець процесу переходу (N_t ; N_T); зміни чисельності військовослужбовців-контрактників кожного періоду (року) (Δn):

$$\Delta n = n_{t+1} - n_t, \quad (6)$$

де n_{t+1} – кількість військовослужбовців-контрактників на наступний рік; n_t – кількість військовослужбовців-контрактників поточного року (цей показник враховує як кількість військовослужбовців-контрактників, які залучаються до служби в лавах ЗС України, так і контрактників, які в цей період звільняються з лав ЗС України).

Розрахунок інших видів витрат здійснюється аналогічно до формул (1) та (2) і залежить від кількості заходів, які його наповнюють.

На рис. 2 наведена структурно-логічна схема побудови запропонованого методичного підходу. Послідовність розрахунків вартості заходів комплектування ЗС України загалом вигляді можна представити у вигляді чотирьох взаємопов'язаних етапів. На першому етапі формується база вихідних даних для проведення розрахунків. Він складається з двох блоків. У першому блоці уточнюються постійні вартісні показники, які розраховуються представниками відповідних структур та ГШ ЗС України. У другому блоці уточнюються змінні показники. Деякі показники другого блоку задаються, а деякі розраховуються.



Рис. 2. Структурно-логічна схема методичного підходу розрахунку вартості заходів комплектування збройних сил військовослужбовцями за контрактом

Після формування бази вхідних даних на другому етапі розраховуються річні або місячні (t) (залежно від поставленого завдання щодо терміну переходу) витрати за складовими формування кадрового потенціалу військовослужбовців-контрактників та оцінювання їх відповідності економічним можливостям держави та вимогам до рівня кадрового потенціалу контрактників (КПК) на рік.

Формування показника загальних річних витрат за t -й рік починається з розрахунків вартісних значень його складових: витрат на утримання наявного КПК; витрат на формування нового КПК та витрат на розвиток системи формування КПК у ЗС України.

Витрати на утримання наявного КПК ЗС України $C^t_{\Sigma_{icn}}$ безпосередньо залежать від кількості військовослужбовців-контрактників N^t , які перебувають на службі в лавах ЗС України:

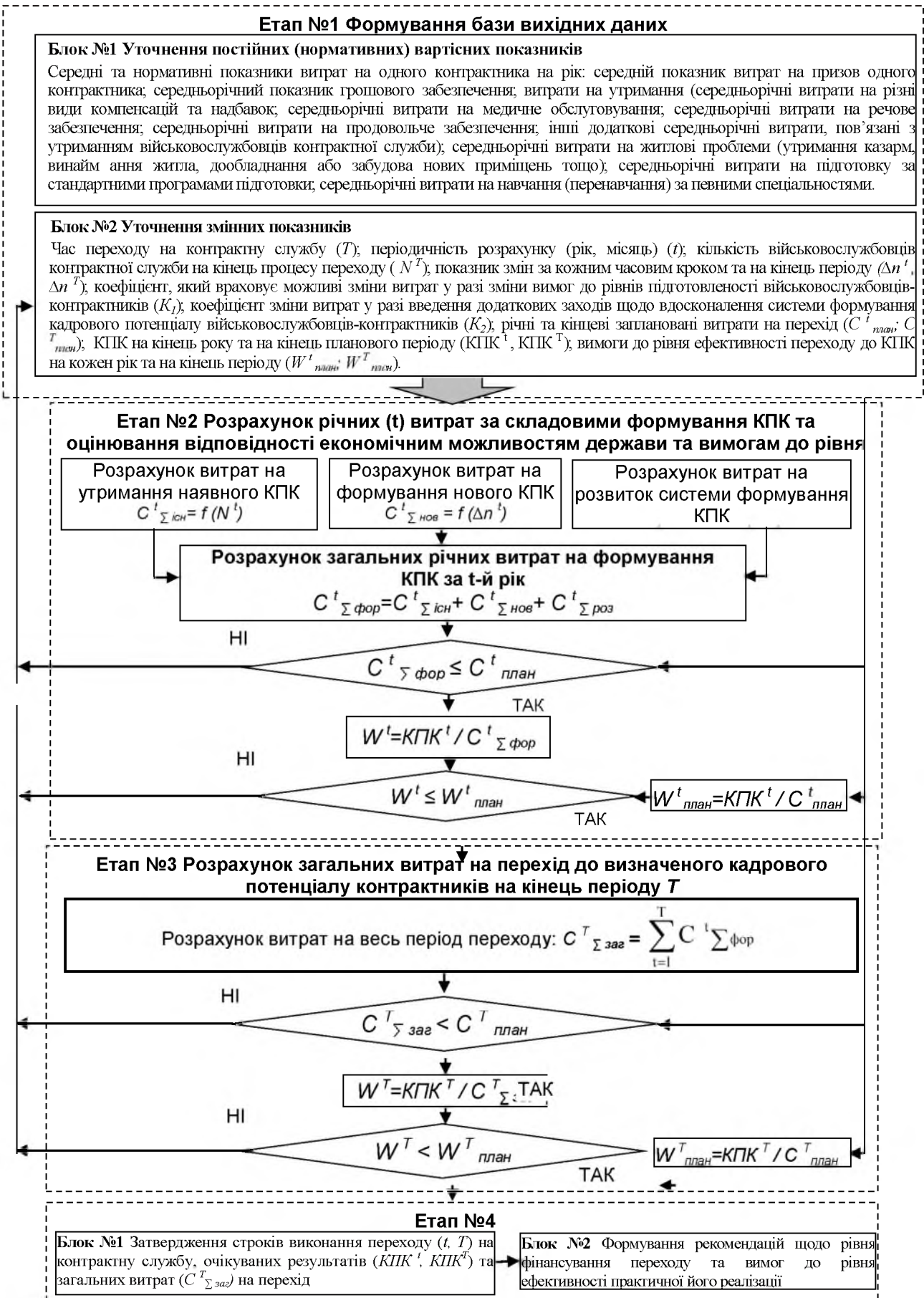
$$C^t_{\Sigma_{icn}} = f(N^t). \quad (7)$$

Цей показник розраховується так:

$$C^t_{\Sigma_{icn}} = N^t \cdot \sum_{b=1}^B \tilde{n}_{1b}, \quad (8)$$

де $b = \overline{1, B}$ – перелік середньорічних нормативних показників витрат на одного військовослужбовця-контрактника; \tilde{n}_{1b} – середньорічні витрати на одного військовослужбовця-контрактника.

Витрати на формування нового КПК ($C^t_{\Sigma_{нов}}$) безпосередньо залежать від кількості військовослужбовців-контрактників, які будуть залучатися на військову службу в лавах ЗС України:

$$C^t_{\Sigma_{нов}} = f(\Delta n^t), \quad (9)$$

де Δn^t – показник змін за кожним часовим кроком.

Цей показник розраховується так:

$$C^t_{\Sigma_{нов}} = \Delta n^t \cdot \sum_{b=1}^B c_{1b}. \quad (10)$$

Витрати на розвиток системи формування КПК $C^t_{\Sigma_{роз}}$ залежать від суми показників утримання наявного КПК та формування нового, а також від коефіцієнтів K_1 та K_2 :

$$C^t_{\Sigma_{роз}} = f[(C^t_{\Sigma_{icn}} + C^t_{\Sigma_{нов}}); K_1; K_2]. \quad (11)$$

Коефіцієнти K_1 , K_2 можуть розраховуватися як відсоток від загального показника утримання наявного та формування нового КПК, а можуть, у разі відсутності попередньої інформації щодо змісту заходів та їх наслідків, задаватися особою, яка приймає рішення на вдосконалення системи комплектування ЗС України військовослужбовцями за контрактом.

Показник витрат на розвиток (удосконалення) системи комплектування ЗС України військовослужбовцями за контрактом розраховується так:

$$C^t_{\Sigma_{роз}} = (C^t_{\Sigma_{icn}} + C^t_{\Sigma_{нов}}) \cdot K_1 + (C^t_{\Sigma_{icn}} + C^t_{\Sigma_{нов}}) \cdot K_2. \quad (12)$$

Відповідно, показник загальних річних витрат на формування КПК за t -й рік буде розраховуватися так:

$$C^t_{\Sigma_{фор}} = C^t_{\Sigma_{icn}} + C^t_{\Sigma_{нов}} + C^t_{\Sigma_{роз}}. \quad (13)$$

На цьому етапі розрахований показник загальних річних витрат повинен порівнюватися із реальними економічними можливостями держави щодо забезпечення переходу ЗС України до контрактної служби протягом відповідного проміжку часу $C^t_{\text{план}}$, при цьому має виконуватися умова:

$$C^t_{\Sigma \text{фор}} \leq C^t_{\text{план}}. \quad (14)$$

Економічні можливості держави відображені в показнику $C^t_{\text{план}}$, який задається або розраховується як частина бюджету МО України на визначений час, що може бути витрачена на формування кадрового потенціалу контрактників без негативних наслідків для ЗС України та держави загалом.

Якщо розрахований показник менший за показник $C^t_{\text{план}}$ або дорівнює йому, тоді можна вважати, що перша вимога щодо відповідності економічним можливостям держави виконана; якщо ж умова не виконана, то необхідно виконати коригування змінних вихідних показників часу переходу на контрактну службу (T), очікуваного результату (КПК) або обсягів запланованих бюджетних коштів, які плануються на здійснення переходу ЗС України до контрактної служби.

Другою вимогою є відповідність показника ефективності витрат на формування необхідного КПК (W^t) плановому ($W^t_{\text{план}}$). Цей показник характеризує економічну ефективність досягнення необхідного результату (на одиницю досягнутого КПК має витратитися кількість бюджетних коштів, не більша від запланованої), при цьому розрахунок показників W^t та $W^t_{\text{план}}$ здійснюється так:

$$W^t = \text{КПК}^t / C^t_{\Sigma \text{фор}}; W^t_{\text{план}} = \text{КПК}^t / C^t_{\text{план}}. \quad (15)$$

Якщо вимога щодо ефективності витрачання бюджетних коштів не дотримується, тоді необхідне коригування змінних вхідних показників. Як і у попередній умові, можна змінити визначені показники ефективності щодо витрачання бюджетних коштів стосовно отримання очікуваного результату, але зміна цієї умови може мати негативні наслідки (марнотратство, зниження рівня КПК тощо).

У разі відповідності загальних річних витрат на формування КПК за кожен t -й рік визначеним умовам переходять до третього етапу методики, на якому здійснюється розрахунок загальних витрат на перехід до визначеного кадрового потенціалу контрактників на кінець періоду T , тобто визначається загальний показник за весь період переходу:

$$C^T_{\Sigma \text{заг}} = \sum_{t=1}^T C^t_{\Sigma \text{фор}}. \quad (16)$$

Як і на попередньому етапі, отриманий результат перевіряється за двома умовами, у разі невідповідності коригуються змінні показники вхідних даних, а у разі виконання зазначених умов – переходять до четвертого етапу, який складається із двох взаємопов'язаних блоків.

У першому блоці здійснюється затвердження основних параметрів переходу, таких як: терміни виконання переходу (t , T) на контрактну службу ЗС України; очікувані результати (рівень кадрового потенціалу військовослужбовців-контрактників на кінець переходу та на визначені моменти часу) (КПК^t , КПК^T); формулюються чи уточнюються вимоги щодо ефективності витрачання коштів на перехід до контрактної служби ($W^t_{\text{план}}$; $W^T_{\text{план}}$); затверджується загальний обсяг необхідних фінансових витрат (потреб) ($C^T_{\Sigma \text{заг}}$) щодо переходу Збройних Сил України до комплектування військовослужбовцями за контрактом.

У другому блоці на основі отриманих результатів розробляються практичні рекомендації щодо рівня фінансування переходу та вимог до рівня ефективності практичної реалізації.

Алгоритм розрахунку вартості заходів переходу ЗС України до комплектування військовослужбовцями-контрактникам наведений на рис. 3.



Рис. 3. Алгоритм розрахунку вартості заходів переходу ЗС України до комплектування військовослужбовцями за контрактом

Висновки. Визначений методичний підхід розрахунку вартості реалізації заходів переходу ЗС України до комплектування військовослужбовцями-контрактниками може використовуватися для розрахунків навіть у разі припинення призову військовослужбовців строкової служби, бо відмова від призову військовослужбовців строкової служби не означає завершення повного доукомплектування ЗС України військовослужбовцями за контрактом у визначений термін. Залучення військовослужбовців за контрактом буде процесом нескінченним у зв'язку з частою зміною кадрів та необхідністю продовжувати процес комплектування ЗС України. Доведення до відповідних вимог щодо комплектності військових частин та підрозділів ЗС України військовослужбовцями за контрактом є процесом постійної роботи кадрових органів, яка буде вимагати завжди щорічного фінансового розрахунку залучення необхідних осіб до військової служби.

Список використаних джерел

1. *Пріоритети розвитку Збройних Сил України з урахуванням участі у гібридній війні (2016 рік)* URL : <http://www.president.gov.ua/documents>.
2. *Україна 2014–2015 : Долаючи виклики (аналітичні оцінки)* URL : http://www.razumkov.org.ua/upload/Pidsumky_2014_2015_A4_fnl.pdf.
3. *Російська збройна агресія проти України (2014–2015)* URL: <http://uk.wikipedia.org/>.
4. *Основні оборонні аспекти доповіді Президента України 2016 рік* URL : <http://defpol.org.ua/site/index.php/ru/arhiv/obonoglyad/>
5. *Військова служба за контрактом. Підвищення грошового забезпечення. Постанова Кабінету міністрів України від 22 вересня 2010 року № 889)* URL: www.kontraktnik.mil.gov.ua
6. Жуков Г.П. *Военно-экономический анализ и исследование операций [Текст] / Г.П. Жуков, С.Ф. Викулов. – М. : Воениздат, 1987. – 440с.*

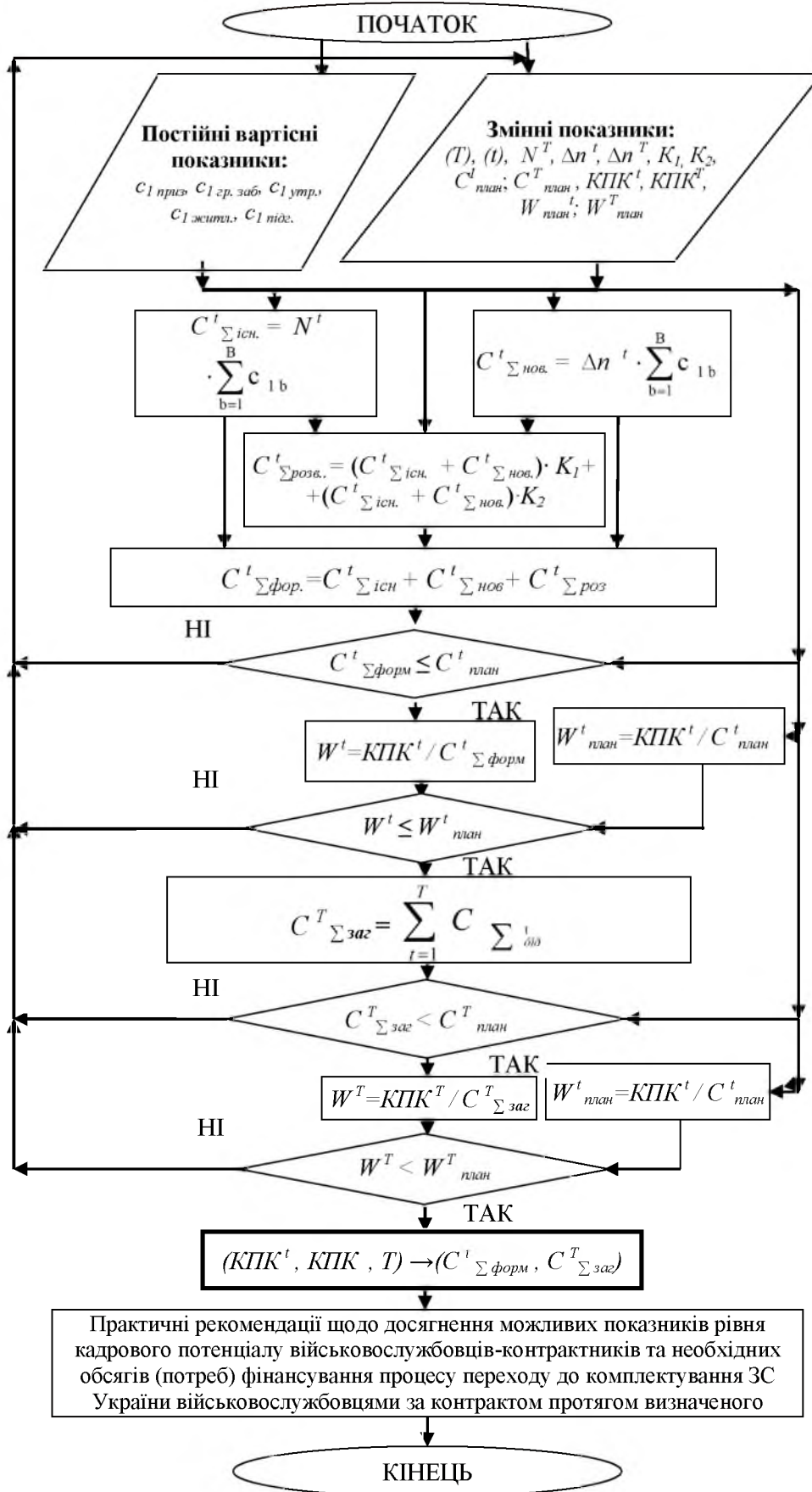
Рецензент: кандидат технічних наук Колчін Р.В., Військова академія (м. Одеса)

МЕТОДИЧНИЙ ПІДХІД ДО РОЗРАХУНКУ ВАРТОСТІ ЗАХОДІВ КОМПЛЕКТУВАННЯ ЗБРОЙНИХ СИЛ УКРАЇНИ ВІЙСЬКОВОСЛУЖБОВЦЯМИ ЗА КОНТРАКТОМ

О.М. Семененко, О.А. Песнин, М.А. Величенко, Н.А. Коркіна

В статті авторами пропонується методичний підхід до розрахунку вартості заходів комплектування Вооруженных Сил военнослужащими по контракту.

Ключевые слова: *военнослужащий-контрактник, стоимость мероприятий по комплектованию, кадровый потенциал.*

METHODICAL APPROACH TO CALCULATING THE COST MEASURES MANNING THE ARMED FORCES OF UKRAINE OF CONTRACT

O Semenenko, O Pesnin, M Valichenko, N. Korkina

The article suggested methodological approach to calculating the cost of activities of the Armed Forces personnel on contract.

Keywords: *soldier-contractors, cost management recruitment, human resources.*

Надійшла до редакції 21.10.2016