

ISSN (Print): 2304–5809
ISSN (Online): 2313–2167

Науковий журнал
«МОЛОДИЙ ВЧЕНИЙ»

№ 3 (55) березень 2018 р.

Редакційна колегія журналу

Базалій Валерій Васильович – доктор сільськогосподарських наук (Україна)
Балашова Галина Станіславівна – доктор сільськогосподарських наук (Україна)
Гриценко Дмитро Сергійович – кандидат технічних наук (Україна)
Змерзлий Борис Володимирович – доктор історичних наук (Україна)
Іртишцева Інна Олександрівна – доктор економічних наук (Україна)
Коковіхін Сергій Васильович – доктор сільськогосподарських наук (Україна)
Лавриненко Юрій Олександрович – доктор сільськогосподарських наук (Україна)
Лебедева Надія Анатоліївна – доктор філософії в галузі культурології (Україна)
Морозенко Дмитро Володимирович – доктор ветеринарних наук (Україна)
Наушкіна Світлана Михайлівна – доктор політичних наук (Україна)
Нетюхайло Лілія Григорівна – доктор медичних наук (Україна)
Пекліна Галина Петрівна – доктор медичних наук (Україна)
Писаренко Павло Володимирович – доктор сільськогосподарських наук (Україна)
Романенкова Юлія Вікторівна – доктор мистецтвознавства (Україна)
Севостьянова Наталія Іларіонівна – кандидат юридичних наук (Україна)
Стратонов Василь Миколайович – доктор юридичних наук (Україна)
Ходосовцев Олександр Євгенович – доктор біологічних наук (Україна)
Шаванов Сергій Валентинович – кандидат психологічних наук (Україна)
Шайко-Шайковський Олександр Геннадійович – доктор технічних наук (Україна)
Шапошников Костянтин Сергійович – доктор економічних наук (Україна)
Шапошнікова Ірина Василівна – доктор соціологічних наук (Україна)
Шепель Юрій Олександрович – доктор філологічних наук (Україна)
Шерман Михайло Ісаакович – доктор педагогічних наук (Україна)
Шипота Галина Євгенівна – кандидат педагогічних наук (Україна)
Яковлев Денис Вікторович – доктор політичних наук (Україна)

Міжнародна наукова рада

Arkadiusz Adamczyk – Professor, dr hab. in Humanities (Poland)
Giorgi Kvinikadze – PhD in Geography, Associate Professor (Georgia)
Janusz Wielki – Professor, dr hab. in Economics, Engineer (Poland)
Javad Khamisabadi – Professor, PhD in Industrial management (Iran)
Inessa Sytnik – Professor, dr hab. in Economics (Poland)
Вікторова Інна Анатоліївна – доктор медичних наук (Росія)
Глуценко Олеся Анатоліївна – доктор філологічних наук (Росія)
Дмитрієв Олександр Миколайович – кандидат історичних наук (Росія)
Марусенко Ірина Михайлівна – доктор медичних наук (Росія)
Швецова Вікторія Михайлівна – кандидат філологічних наук (Росія)
Яригіна Ірина Зотовна – доктор економічних наук (Росія)

Повний бібліографічний опис всіх статей журналу представлено у:
Національній бібліотеці України імені В.В. Вернадського,
Науковій електронній бібліотеці Elibrary.ru, Polish Scholarly Bibliography

Журнал включено до міжнародних каталогів наукових видань і наукометричних баз:
РИНЦ, ScholarGoogle, OAJI, CiteFactor, Research Bible, Index Copernicus.
Index Copernicus (IC™ Value): 4.11 (2013); 5.77 (2014); 43.69 (2015); 56.47 (2016)

Свідоцтво про державну реєстрацію
друкованого засобу масової інформації – серія КВ № 18987-7777Р від 05.06.2012 р.,
видане Державною реєстраційною службою України.

Обкладинка журналу присвячена запроєктованому регіональному ландшафтному парку «Гілея». Даний парк – одна з категорій природно-заповідного фонду України, покликаний на регіональному рівні забезпечити збереження цінних природних та історико-культурних комплексів та об'єктів, створення умов для ефективного туризму, відпочинку та інших видів рекреаційної діяльності в природних умовах з додержанням режиму охорони заповідних природних комплексів і об'єктів.

Відповідальність за зміст, добір та викладення фактів у статтях несуть автори. Редакція не завжди поділяє позицію авторів публікацій. Матеріали публікуються в авторській редакції. Передрукування матеріалів, опублікованих в журналі, дозволено тільки зі згоди автора та редакції журналу.

ЗМІСТ**ХІМІЧНІ НАУКИ****Худоярова О.С.**

Сумісна переробка фосфатів і сульфатів газовідновним методом з одержанням сульфідів фосфору391

ТЕХНІЧНІ НАУКИ**Клименко Є.В., Черенева О.С.,****Гриньова І.І., Дедескул В.І.**

Застосування програмного комплексу АРА для дослідження роботи пошкоджених кам'яних конструкцій.....395

Муха А.А.

К вопросу о живучести систем противоаварийной автоматики на гидроэлектрических станциях.....399

Нестеренко А.О., Вислоух С.П.

Імітаційне моделювання виробничого процесу складання..... 406

СІЛЬСЬКОГОСПОДАРСЬКІ НАУКИ**Шаповаленко О.І., Кожевнікова Мар.І., Кожевнікова М.І.**

Дослідження фізико-хімічних показників створених кормових сумішей для екструдуювання410

ГЕОГРАФІЧНІ НАУКИ**Мезенцева І.В.**

Характеристика Ківерцівського національного природного парку «Цуманська пуша».....414

ФІЗИЧНЕ ВИХОВАННЯ ТА СПОРТ**Бугаевский К.А., Олейник Е.А.**

Менструальный цикл, половой диморфизм и их изменения у юных теннисисток.....421

ФАРМАЦЕВТИЧНІ НАУКИ**Шостак А.Г., Пальчик К.О.**

Мікро- та макроелементний склад основних органів фікусу Бенджаміна.....425

ВІЙСЬКОВІ НАУКИ**Павленко С.О., Риждок Є.М.**

Огляд нормативно-правової бази, що регламентує порядок застосування спеціальних засобів військовослужбовцями Національної гвардії під час виконання службових завдань.....430

СОЦІАЛЬНІ КОМУНІКАЦІЇ**Санакоєва Н.Д., Куш С.Г.**

Нейротехнології у рекламній індустрії: історико-прикладні аспекти.....433

Фомиця О.А.

Висловлювання «від першої особи» як різновид звукового маніпулювання.....438

ФІЛОСОФСЬКІ НАУКИ**Авер'янова Н.М.**

Зарубіжне українство у відстоюванні національних інтересів України..... 444

Бурій А.Р.

Кінематографічні інтерпретації проблеми суспільного буття. Частина II..... 448

Пархоменко Н.В.

Міграційні процеси як філософська проблема: теоретико-методологічні основи дослідження.....457

ІСТОРИЧНІ НАУКИ**Грудевич Т.В., Шкіра Л.М.**

Дорожні скрині, валізи та інші засоби перевезення дорожнього багажу XIX – середини XX століття у фондовому зібранні Національного історико-етнографічного заповідника «Переяслав»..... 462

Кряжев П.В.

Інсталяція генерал-губернаторства Баї в колоніальній Бразилії467

Куцаєва Т.О.

Історія колекції раритетів єврейської громади України 19 – 1-ї трет. 20 ст. у Національному музеї історії України471

Лук'яненко О.В.

Студентка-освітянка у Червоній армії часів німецько-радянської війни.....475

Остапенко В.О.

Покровительство гетьмана Б. Хмельницького православній церкві як елемент державної політики..... 479

ПСИХОЛОГІЧНІ НАУКИ**Вербицька Л.Ф., Скуловатова О.В.**

Психопрофілактика кризових станів юнацької молоді.....483

Зошій І.В.

Формування професійної компетентності майбутніх юристів.....487

МИСТЕЦТВОЗНАВСТВО**Філіппова О.Н.**

Творчество Жана Оноре Домье – графика, живописца и скульптора (1808-1879 гг.)..... 493

Филиппова О.Н. Творчество В.Д. Орловского – представителя плеяды мастеров русской национальной школы пейзажной живописи (1842-1914 гг.).....	501
Цюпа Н.П. Вплив музичного світогляду XX століття на роботу вокалістів.....	510

ПЕДАГОГІЧНІ НАУКИ

Lucenko W.I., Lucenko O.W. O integracji teoretycznych i praktycznych aspektów badania socjalno-psychologicznej adaptacji studentów-cudzoziemców.....	513
Вінтюк Ю.В. Дослідження емоцій у навчальній роботі зі студентами-психологами.....	518
Власова С.А. Вокально-ансамблеві навички у системі художньо-інтерпретаційної діяльності колективу.....	523
Григорчук Т.В. Структура компетенцій фахівців з маркетингу суб'єктів соціокультурної сфери.....	527
Дорошенко О.В. Генеza або ретроспектива питання формування професійної компетентності майбутніх соціальних працівників.....	532
Дьоміна О.М. Розвиток творчих здібностей учнів в позаурочний час за допомогою сервісів WEB 2.0.....	535
Журавська Н.С., Діхтяренко А.В., Шкіринець А.Ю. Сучасний стан та перспективи державного управління в Україні	539
Ковальчук В.І., Щербак А.В. Впровадження інноваційних технологій навчання у процесі професійної підготовки студентів закладів вищої освіти.....	543
Ковальчук В.І., Данькевич В.О. Деякі аспекти стратегічного управління розвитком закладу вищої освіти.....	548
Корницька І.А. Розвиток пізнавальної активності учнів початкових класів засобами навчальних онлайн-сервісів.....	551
Кученьов Д.В., Лівак В.А. Виконавська майстерність баяніста у контексті актуалізації народного мистецтва.....	555
Латко В.Б. Мідні духові інструменти в українському музичному просторі.....	559
Левченко А.В. Методологічні аспекти виховання артиста хору.....	563

Леонтієва С.А. Вокально-фортепіанний ансамбль в дискурсі творчої діяльності концертмейстера та вокаліста.....	567
Мельник І.М. Аспекти професійного становлення майбутнього педагога	570
Новик І.М., Сащук Т.В. Book trailer як засіб формування читацьких інтересів молодших школярів.....	574
Овчаренко З.П. Інформаційні технології як засіб інтенсифікації вивчення англійської мови.....	578
Паламар С.П. Світове мистецтво в житті і творчості Тараса Шевченка	582
Піонтковський-Вихватень Б.О. Історичний аналіз психолого-педагогічного супроводу обдарованих дітей в загальноосвітніх навчальних закладах України XX ст.....	586
Сосюра М.О. Інтерактивні методи соціально-педагогічної роботи з підлітками групи-ризик в контексті профілактики соціально-небезпечних хвороб.....	590
Цюпа Н.П. Методичні аспекти роботи над вокальним диханням (за методикою І. Прянішнікова).....	594
Черкашин О.В. Формування у молодших школярів знань про пожежогасіння: сучасний стан проблеми.....	597
Шпитальова О.В. Арт-технології у формуванні творчої особистості студента засобами народного декоративно-прикладного мистецтва.....	602
Юлдашева І.О., Зорін В.В. Специфіка та методологічні нюанси діяльності піаніста-концертмейстера.....	607

ФІЛОЛОГІЧНІ НАУКИ

Грабовська Н.А. Тема свободи та сваволі у романі Енн Бронте «Незнайомка з Вайлдфелл-Холлу».....	612
Губа А.В. Художній концепт як репрезентант поетичної мовної свідомості.....	616

ЮРИДИЧНІ НАУКИ

Зубачова І.С. Історія становлення Верховного Суду України.....	620
Новиков О.В., Андрійцьо А.М. До проблем історичних передумов утворення СРСР	624

Стельмах М.В., Крайник Г.С.
Визначення підходу до тлумачення
«інших тяжких наслідків»,
передбачених ст. 236 Кримінального
кодексу України.....628

Чудік Т.В.
Особливості поділу майна подружжя.....633

ЕКОНОМІЧНІ НАУКИ

Богданюк О.В., Гайдученко Т.М.
Льонарство України: сучасний стан
галузі та перспективи розвитку..... 638

Войнич А.Й.
Функція Кобба-Дугласа як інструмент
управління трудовими ресурсами
сільських територій.....642

Гатаулліна Е.І.
Ефективність бюджетних видатків
як інструмент підвищення
результативності функціонування
системи державних фінансів..... 647

Деєва Н.Е., Делейчук В.В.
Механізми залучення інвестицій
емітентами цінних паперів
в умовах розвитку
цифрової економіки України.....653

**Матвеев В.В., Гайдаржийська О.М.,
Василенко В.В.**
Дослідження депозитного портфелю
як інструменту ресурсної політики банку...660

Мельник Т.Г., Димніч В.В.
Особливості обліку власного капіталу
в акціонерних товариствах665

Мельник Т.Г., Димніч В.В.
Організація бухгалтерського обліку
та контролю власного капіталу670

Михайлик Н.І.
Пріоритетні об'єкти
логістичного менеджменту.....676

Москальов А.А., Попова Е.М.
Криптовалюта на сучасній
економічній арені та перспективи
розвитку Bitcoin, Ethereum, Ripple.....680

Попович Д.В., Блискун О.З.
Проблемні аспекти
фінансового забезпечення
малого підприємництва в Україні.....685

Світлична В.Ю.
Сутність та питання реалізації
грошово-кредитної політики
у сучасних умовах.....689

Сич О.А., Дзюба Н.П.
Вдосконалення управління
дебіторською заборгованістю694

**Сподар К.В., Карбівнича Т.В.,
Василець К.К., Казанцева С.С.**
Формування логістичної схеми
організації та продажу продуктів
переробки айви японської.....700

Стрельников Р.М., Філатова Ю.Д.
Виторг від реалізації готової продукції
як джерело капітальних інвестицій
промислового підприємства.....704

Тарасова К.И.
Особенности HR-менеджмента
для цифрового мира:
тенденции и перспективы708

Терлецька Ю.О.
Використання інноваційних технологій
у процесі удосконалення якості
продукції на підприємстві.....712

Фурдак М.М.
Визначення стратегічних орієнтирів
розвитку виноградарства і виноробства
України в умовах інтеграції
до світового ринку.....716

Шестакова П.Ю., Ожелевська Т.С.
Аграрний ринок України
в умовах євроінтеграції.....720

CONTENTS**CHEMICAL SCIENCES****Khudoyarova O.S.**

The constant recycling of phosphates and sulfates by gas-reducing method with obtaining the sulfides of phosphorus391

ENGINEERING SCIENCES**Klymenko I.V., Chernieva O.S.,****Grynyova I.I., Dedeskul V.I.**

Application software complex LIRA for investigation of damaged masonry structures.....395

Mukha A.A.

To the question of the survivability anti-save automation systems on the hydro-electric stations.....399

Nesterenko A.O., Vysloukh S.P.

Simulation of the production build process.....406

AGRICULTURAL SCIENCES**Shapovalenko O.I., Kozhevnikova Mar.I.,****Kozhevnikova M.I.**

Investigation of physico-chemical indicators of cereal mixtures for extruding.....410

GEOGRAPHICAL SCIENCES**Mezentseva I.V.**

Characteristics of kivertsi National Park «Tsumanska Pushcha».....414

PHYSICAL EDUCATION AND SPORT**Bugaevsky K.A., Oleinik E.A.**

Menstrual cycle, sexual dimorphism and their changes in young sportsmens playing tennis.....421

PHARMACEUTICAL SCIENCES**Shostak L.G., Palchik K.O.**

Micro- and macroelement composition of the basic Benjamin Fikus bodies.....425

MILITARY SCIENCES**Pavlenko S.O., Rigonok E.M.**

Review of normatively legal basis regulating procedure for the application of special means by the National Guardian military service under the exercise of work tasks.....430

SOCIAL COMMUNICATIONS**Sanakoyeva N.D., Kushch S.H.**

Neurotechnology in the advertising industry: historical and applied aspects.....433

Fomytsia O.L.

Statement «From the First Person» as a Kind of Sound Manipulation.....438

PHILOSOPHICAL SCIENCES**Averianova N.N.**

The protect of national interests of Ukraine by foreign Ukrainians.....444

Buryi A.R.

Cinematographic interpretations: problems of social existence. Part II.....448

Parkhomenko N.V.

Migration processes as philosophical problems: theoretical and methodological foundations research.....457

HISTORICAL SCIENCES**Hrudevich T.V., Shkira L.M.**

Road chests, valises and other means of the luggage transportation of the XIX – the middle of the XX century in the foundation of the National Historical and Ethnographic Reserve "Pereyaslav".....462

Kryazhev P.V.

The installation of the Governorate General of Bahia in colonial Brazil467

Kutsaieva T.O.

The history of the collection of rarities of the Jewish community of Ukraine of 19th – the first third of the 20th cent. of the National Museum of History of Ukraine471

Lukyanenko O.V.

Geography of deportation of students of Poltava Pedagogical Institute for the forced works in the Third Reich.....475

Ostapenko V.O.

The protection of the Orthodox Church by hetman B. Khmelnytskyi as an element of state policy.....479

PSYCHOLOGICAL SCIENCES**Verbytska L.F., Skulovatova O.V.**

Psychoprophylaxis of crisis conditions in youth.....483

Zoshiy I.V.

Formation of professional competency of future lawyers.....487

HISTORY OF ART**Filippova O.N.**

The creative work of Jean Honoré Daumier as an graphics, painter and sculptor (1808-1879).....493

Filippova O.N.

The creative work of V.D. Orlovsky, the representative of the pleiad of artists of the Russian national school of landscape painting (1842-1914).....501

- Tsiupa N.P.**
The influence of the XX century of music worldwide on the work of vocalists..... 510

PEDAGOGICAL SCIENCES

- Lutsenko V.I., Lutsenko O.V.**
On the integration of theoretical and practical aspects of the study of socio-psychological adaptation of foreign students.....513
- Vyntyuk Yu.V.**
Studying emotions in educational activities with students-psychologists.....518
- Vlasova S.A.**
Vocal-ansamble evolution in the artistic integrated collective activity system.....523
- Hryhorchuk T.V.**
Marketing stuff competencies structure of the socio-cultural sphere subjects527
- Doroshenko O.V.**
Geneze or retrospective question of forming professional competency of future social workers.....532
- Domina O.N.**
Development of creative abilities of students after school by using WEB 2.0 services535
- Zhuravska N.S., Dichtyarenko L.V., Shkyrinets A.Y.**
The present state and perspectives of state management in Ukraine..... 539
- Kovalchuk V.I., Shcherbak A.V.**
Implementation of innovative educational technologies into the process of students' professional training in institutions of higher education543
- Kovalchuk V.I., Dankevych V.O.**
Some aspects of strategic management by development of higher education institution..... 548
- Kornytka I.A.**
Development of cognitive activity of students in primary classes by using online-services for learning..... 551
- Kuchevov D.V., Livak V.A.**
Bayan-player's performing skill in the context of folk art's updating.....555
- Latko V.B.**
Brass instruments in Ukrainian music space..... 559
- Levchenko A.V.**
Methodological aspects of studying artist of choir.....563
- Leontieva S.L.**
Vocal-piano ensemble in the discourse of creative activity of the concertmaster and vocalist..... 567
- Melnyk I.M.**
Aspects of professional development of the future teacher.....570

- Novyk I.M., Sashchuk T.V.**
Book trailer as a way of creating reading interests of primary students.....574
- Ovtcharenko Z.P.**
Information technologies as a way of English language study intensification578
- Palamar S.P.**
World art in life and work of Taras Shevchenko582
- Piontkovsky-Vychvanten B.A.**
Historical analysis of psychological and pedagogical supply of gifted children in total student studies of Ukraine XX century.....586
- Sosiura M.O.**
Interactive methods of social and pedagogical work with teenagers of risk group in the context of prevention of socially dangerous diseases..... 590
- Tsiupa N.P.**
Methodical aspects of work over vocal speech (by the method of I. Pryanishnikov).....594
- Cherkashyn O.V.**
Formation in future schools of knowledge of fire exposure: modern state of the problem 597
- Shpitaleva L.V.**
Art technologies in the formation of the creative estimate of the student by means of the people's decorative-applied art.....602
- Yuldasheva I.O., Zorin V.V.**
The specificity and methodological nuances of the pianist-concertmaster's activity.....607

PHILOLOGICAL SCIENCES

- Hrabovska N.A.**
The theme of freedom and arbitrariness in the novel by Ann Bronte «The Tenant of Wild fell Hall»..... 612
- Guba L.V.**
Literary concept as a representative of poetic language consciousness..... 616

LAW SCIENCES

- Zubachova I.S.**
The historical formation of the Supreme Court of Ukraine..... 620
- Novikov O.V., Andriitso A.M.**
About problems of historical premises of the creation of USSR.....624
- Stelmakh M.V., Kraynik G.S.**
The definition of evaluative approach of «other grievous consequences», stated in the article 236 of Criminal Code of Ukraine 628
- Chudik T.V.**
Peculiarities of division of marital property.....633

ECONOMIC SCIENCES

Bogdaniuk O.V., Hayduchenko T.M. Ukraine's flax industry: current state and prospects of development.....	638	Furdak M.M. Definition of strategic development benchmarks viticulture and winemaking of Ukraine in terms of integration to the world market.....	716
Voynicha L.I. The cobb-douglas function as a tool of human resources management of rural areas.....	642	Shestakova P.Y., Ozhelevskaya T.S. Agricultural market of Ukraine under conditions of European integration.....	720
Gataullina E.I. Efficiency of budgetary charges as instrument of increase of effectiveness offunctioning of system of public finances.....	647		
Deeva N.E., Deleychuk V.V. Mechanisms of investments by the issuers in the conditions of the development of digital economy of Ukraine.....	653		
Matveev V.V., Gaydarzhiyskaya O.M., Vasylenko V.V. Formation of deposit portfolio by commercial banks of Ukraine.....	660		
Melnik T.H., Dymnich V.V. Features of own capital accounting in joint stock companies.....	665		
Melnik T.H., Dymnich V.V. Organization of accounting accounting and own capital control.....	670		
Mykhailyk N.I. Priority objects of logistic management.....	676		
Moskalyov A.A., Popova E.M. Crypto currency in the modern economic arena and prospects for the development of Bitcoin, Ethereum, Ripple.....	680		
Popovych D.V., Blyskun O.Z. Problems of financial supply of small enterprise in Ukraine.....	685		
Svitlychna V.Yu. The essence and issues of the implementation of monetary policy in modern conditions.....	689		
Sych O.A., Dziuba N.P. Improvement of account receivable management.....	694		
Spodar K.V., Karbivnycha T.V., Vasilets K.K., Kazantseva S.S. Formation of logistics scheme of organization and sale of processing products of quince Japanese.....	700		
Strielnikov R.M., Filatova Y.D. Profit yield from realization of the prepared products, as source of capital investments of industrial enterprise.....	704		
Tarasova K.I. Features of the HR-management for the digital world: trends and pro-spects.....	708		
Terletska Yu.O. Use of innovative technologies in the process of improvement of product quality at the enterprise.....	712		

ХІМІЧНІ НАУКИ

УДК 541.11

СУМІСНА ПЕРЕРобКА ФОСФАТІВ І СУЛЬФАТІВ ГАЗОВІДНОВНИМ МЕТОДОМ З ОДЕРЖАННЯМ СУЛЬФІДІВ ФОСФОРУ

Худоярова О.С.

Вінницький державний педагогічний університет
імені Михайла Коцюбинського

Досліджено умови одержання сульфідів фосфору відновленням суміші кальцій фосфату і натрій сульфату воднем, метаном, карбон (II) оксидом. Встановлено, що при відновленні метаном або карбон (II) оксидом в інтервалі температур 800–1000 К можливий процес синтезу сульфідів фосфору і, в першу чергу, P_4S_3 , P_4S_{10} . При подальшому підвищенні температури сульфідів фосфору можуть розпадатись до фосфору та сірки. Внаслідок переробки алуніт-фосфатних систем газовідновним методом одержують в газовій фазі сульфідів фосфору, в твердій – алюмінати лужних та лужноземельних металів. Запропоновані способи переробки фосфатів і сульфатів газовідновним методом дозволяють спростити технологію одержання сульфідів фосфору, зменшити собівартість виробництва.

Ключові слова: кальцій фосфат, натрій сульфат, алуніт, відновлення, водень, метан, карбон (II) оксид, фосфор, сульфідів фосфору.

Постановка проблеми. Проблема фосфору є особливо актуальною для України. Невеликі запаси фосфатної сировини в Україні та складності з її поставками зумовлюють її економічну залежність і гострий дефіцит фосфору та його сполук. На Україні відсутня високоякісна фосфатна сировина. Найбільшими ресурсами P_2O_5 володіють США (23,7% світових), Марокко (22,9%) і Китай (13,4%). Великими ресурсами фосфору в фосфоритах володіють Мексика, Казахстан, Перу і Ірак, в апатитових рудах – ІАР. Ресурси P_2O_5 в фосфорних рудах в Україні (млн т): апатити – 130; фосфорити – 400. Імпортна сировина подорожчала, а отже виросла собівартість фосфоровмісних продуктів. Все це спонукає до наукових пошуків шляхів розв'язання проблеми одержання фосфоровмісних продуктів. До таких продуктів відносяться сульфідів фосфору, які використовуються у багатьох галузях народного господарства, зокрема, в оборонній та сірниковій промисловості, для одержання ядохімікатів, в органічних синтезах тощо.

Сульфідів фосфору в промисловості одержують взаємодією фосфору та сірки. Домінуючим методом отримання фосфору у світовій практиці є електротермічний [1]. Цей метод характеризується значною енергоємністю, жорсткими вимогами до хімічного та гранулометричного складу фосфатної сировини, кварциту та коксу, утворенням значних кількостей твердофазних і газозфазних відходів, які не знаходять подальшого застосування. Виробництво сульфідів фосфору в Україні відсутнє. Тому розробка технологій одержання сульфідів фосфору з власної фосфатної сировини є актуальною проблемою.

Аналіз останніх досліджень і публікацій. Альтернативною технологією електротермічного методу є газовідновний метод [2]. Використання природного газу як відновника фосфору з кальцій фосфату знижує температуру процесу на 200–300°C (температурний режим відгонки фос-

фору до 1100–1200°C), дає змогу перевести процес у твердофазний режим, який підлягає більш повній автоматизації та механізації. Використання в якості відновника фосфору природного газу є екологічно доцільним. Для одержання фосфору газовідновним методом можуть використовуватися висококремністі фосфорити (з вмістом P_2O_5 менше 23%), родовища яких відкрито за останні роки. В газовідновному методі на відміну від електротермічного знімаються обмеження на вміст у природній сировині оксидів магнію, алюмінію, заліза та інших металів.

Проведений літературний аналіз сучасного стану сировинних ресурсів України та концепції розвитку її фосфорної промисловості [3] дозволяє зробити висновки: розвідані вітчизняні фосфоровмісні руди є забалансові, запаси їх досить значні і можуть повністю забезпечити потреби у фосфоровмісних продуктах; відсутність вітчизняних підприємств по одержанню елементного фосфору, хлоридів та сульфідів фосфору спонукає до пошуку новітніх технологій переробки власної фосфорної сировини і одержання фосфоровмісних продуктів.

Виділення невирішених раніше частин загальної проблеми. Для практичної реалізації газовідновної переробки фосфатної сировини необхідний пошук шляхів зниження температури відновлення фосфору та вирішення питань збільшення економічності технології. Розв'язок цих задач є актуальним у виробництві фосфору та сульфідів фосфору.

Формулювання цілей статті. Основним завданням даної роботи є дослідження умов одержання сульфідів фосфору в результаті відновлення фосфатвмісних систем газовими відновниками у присутності натрію сульфату.

Виклад основного матеріалу дослідження. Для досягнення поставленої мети треба було вирішити такі основні задачі: провести термодинамічні дослідження процесів відновлення систем

$\text{Ca}_3(\text{PO}_4)_2 - \text{Na}_2\text{SO}_4 - \text{SiO}_2 - \text{H}_2, \text{C}, \text{CO}, \text{CH}_4$; визначити ефективні умови здійснення процесу; визначити оптимальний режим процесу відновлення фосфат-сульфатних шихт природним газом та карбон (II) оксидом.

Технологічний та техніко-економічний аналіз природних ресурсів фосфору в Україні показав, що розвідані запаси промислових руд можуть забезпечити потреби України у цій сировині [3]. Це дасть можливість вирішити проблему дефіциту виробництва неорганічних похідних сполук фосфору.

Вітчизняна фосфатна сировина характеризується низькою концентрацією P_2O_5 (3...10%), високим вмістом карбонатів кальцію і магнію (до 21%), широким спектром кислотнорозчинних оксидів. Ці та інші фактори дають змогу стверджувати, що переробка вітчизняної фосфатної сировини традиційними методами (кислотним розкладом) є технологічно недоцільною і економічно невиправданою, оскільки зумовлює високі витрати реагентів, низьку якість продукції та незадовільні її фізико-хімічні властивості. Це свідчить про надзвичайну актуальність пошуків більш ефективних технологій переробки вітчизняної фосфатної сировини.

У той же час Україна має значні запаси зернистих фосфоритів на Волині, Рівненщині і в Тернопільській області, а також значні запаси жовнових фосфоритів у Донецькій, Луганській, Сумській та інших областях. Крім того, на Прикарпатті відкриті значні поклади (біля 10 млрд. т) калійно-магнієвих сульфатовмісних та алунітових руд, які можна використати як сірковмісний компонент в процесі комплексної переробки фосфатних руд.

З метою визначення можливості одержання сульфідів фосфору, ми провели термодинамічний аналіз реакцій відновлення фосфатно-сульфатної сировини метаном, воднем і карбон (II) оксидом в інтервалі температур 600–1600 К. Розраховувались значення ентальпії, ентропії та енергії Гіббса для сумарних рівнянь реакцій (1–9).

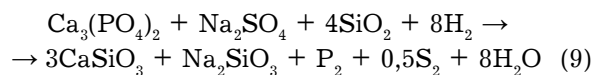
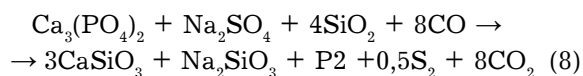
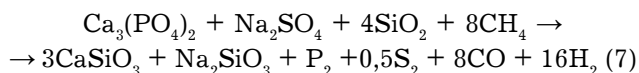
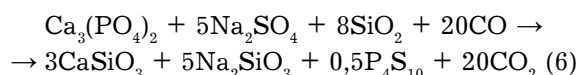
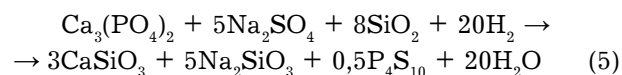
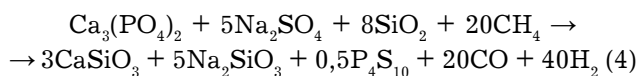
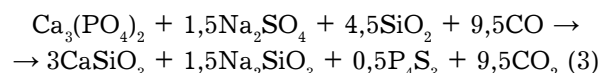
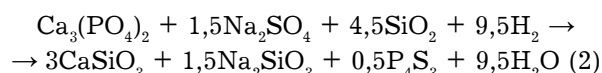
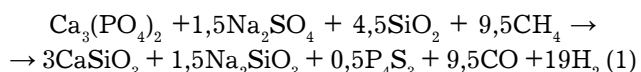

Вихідні дані та методика розрахунків були взяті з джерел [4; 5]. Результати залежності зміни енергії Гіббса від температури приведені на рис. 1.

Як показали результати термодинамічних досліджень відновлення фосфатно-сульфатних сумішей природним газом з утворенням P_4S_{10} є можливим при температурах 900÷1000 К і з утворенням P_4S_3 – при 1050 К. Це підтверджується відповідними значеннями енергії Гіббса реакцій 1,4. При цьому окислення природного газу повинно відбуватися до карбон (II) оксиду та водню. Відновлення суміші трикальцій фосфату з натрій сульфатом карбон (II) оксидом згідно реакції 6 є можливим в інтервалі температур 500÷1500 К. Це вказує на те, що застосування СО для відновлення $\text{Ca}_3(\text{PO}_4)_2$ може зменшити температурний режим відновного процесу. Відновлення суміші кальцій фосфату і натрій сульфату воднем є можливим при температурах вище 900 К, однак наявність водяної пари в системі буде зміщувати рівновагу в зворотному напрямку за рахунок розкладу сульфідів фосфору [6; 7].



Рис. 1. Залежність енергії Гіббса від температури відновлювального процесу (нумерація відрізків на графіку відповідає нумерації реакцій в тексті)

Це підтверджується значеннями енергії Гіббса реакції 5. При температурах вище 1000 К процес відновлення може проходити з утворенням фосфору та сірки. Це підтверджується значеннями енергії Гіббса реакції 7. Всі інші реакції є термодинамічно забороненими.

Для більш повної характеристики досліджуваних реакцій ми провели дослідження впливу температури на зміну константи рівноваги та рівноважних концентрацій реагентів. Логарифми констант рівноваги знаходились тільки для термодинамічно можливих реакції 1, 4, 6, 7 (табл. 1).

Таблиця 1

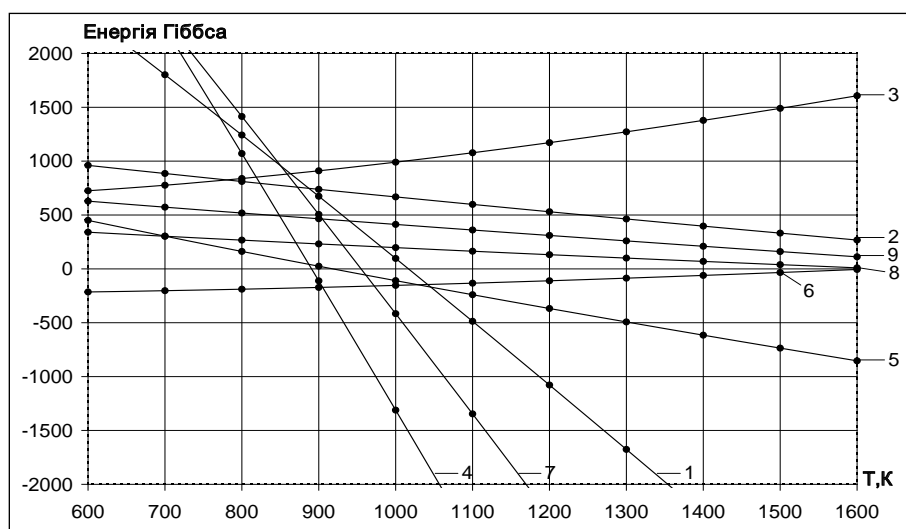
Вплив температури на зміну логарифму константи рівноваги реакцій 1, 4, 6, 7

№ реакції	lg K _p , при температурі Т,К				
	600	800	1000	1200	1400
1	0,6243	0,8296	0,9884	1,1141	1,2162
4	0,5084	0,8513	1,1708	1,4568	1,7104
6	1,0438	1,0288	1,0186	1,0111	1,0052
7	0,5273	0,8084	1,0513	1,2576	1,4335

З одержаних результатів випливає, що для реакцій 1, 4, 7 спостерігається збільшення lg K_p при зростанні температури. Це вказує на збільшення імовірності відновлення сульфат-фосфатних систем. При цьому процес можна направити як на утворення сульфідів фосфору, так і на утворення елементних сірки та фосфору.

Також було проведено розрахунок рівноважного складу продуктів реагуючої системи фосфат – сульфат – кремнезем – відновник в інтервалі температур 600÷1200 К при тиску 1,013–10⁵ Па і вихідних співвідношеннях компонентів, що відповідають рівнянням реакцій 1, 4, 6, 7.

Аналіз одержаних даних показує, що в інтервалі температур 600÷1200К основними компонентами газової фази є: P₄S₃, H₂, CO для реакції 1, P₄S₁₀, H₂, CO для реакції 4, P₄S₁₀, CO₂ для реакції 6 та P₂, S₂, CO, H₂ для реакції 7.

На основі проведених досліджень системи сульфідів фосфору – CH₄ – H₂O встановлено, що сульфід фосфору в атмосфері метану є стійкими до 1023 К. При подальшому підвищенні температури можлива конверсія сульфідів фосфору з утворенням фосфору, водню і сірковуглецю. Ступінь перетворення сульфідів фосфору з підвищенням температури зростає і при 1073 К становить 4%, а при 1273 К – 90%. В присутності парів води сульфід фосфору є стійкими до 673 К. З підвищенням температури ступінь перетворення сульфідів зростає і при 1073 К 20%, а при 1273 К 50% їх розкладається парами води з утворенням фосфору, водню сульфідів і фос-

фор (III) оксиду. Також було встановлено, що сульфід фосфору є стійкими в середовищі карбон (II) оксиду і карбон (IV) оксиду [8].

Було проведено експеримент, який полягав у нагріванні сіркофосфоромісної сировини і продуванні інертного газу в зоні реакції, в якості сировини використовували фосфат-сульфатну шихту із мольним співвідношенням P:S=1:0,5÷2,5, відновлення якої проводили природним газом в присутності флюсів при температурі від 650° і до 900° з подальшою конденсацією [9].

При відновленні системи алуїт-фосфат- Al₂O₃ газовими відновниками в газовій фазі також утворюються сульфід фосфору [10]. Процес здійснюється в межах 700–800°. Кінцевим продуктом процесу є утворення в твердій фазі алюмінатів лужних та лужноземельних металів KAlO₂ і Ca(AlO₂)₂ та надлишку Al₂O₃. Такі продукти можуть бути перероблені з одержанням Al₂O₃ в твердій фазі та в розчинах алюмінатів лужних і лужноземельних металів. Одержаний глинозем може бути повернутий в процес, а вилужений розчин доцільно піддати карбонізації. В процесі взаємодії алюмінатів з вуглекислим газом в осад випадає Al(OH)₃. В розчині одержуються K₂CO₃ і Ca(HCO₃)₂. Останні можуть бути розділені при нагріванні до 100°. При цьому гідрокарбонат кальцію буде переведено в CaCO₃, а Al(OH)₃ в Al₂O₃. Таким чином кінцевим продуктом переробки алуїт-фосфатних систем є CaCO₃, K₂CO₃, Al₂O₃ і сульфід фосфору. Одержані осади CaCO₃ і глинозему можуть бути використані в технології в'язучих речовин – глиноземних цементів.

Висновки з даного дослідження і перспективи. Таким чином, нами досліджені процеси одностадійного одержання сульфідів фосфору при сумісному відновленні фосфат-сульфатних систем.

Як показали результати досліджень, одночасне відновлення фосфат-сульфатних систем зменшує температурний режим відновного процесу до 700–800°. При температурах 950–1050 К ймовірно утворення сульфідів фосфору, в основному P₄S₃ та P₄S₁₀, які при подальшому підвищенні температури можуть розпадатись до елементарного фосфору та сірки.

Запропоновані методи одержання сульфідів фосфору дають можливість комплексно розв'язати питання використання всіх складових компонентів сировинних матеріалів.

Таким чином, відновлення фосфатної сировини України в присутності сульфатів має значну перспективу для багатьох галузей народного господарства, оскільки розв'язує важливу проблему одержання саме сульфідів фосфору, які доводиться в даний час імпортувати із-за кордону.

Список літератури:

1. Ершов В.А., Пименов С.Д. Электротермия фосфора. – Л.: Химия, 1996. – 248 с.
2. Крикливый Д.И. Новые технические решения в производстве фосфора при восстановлении фосфатного сырья природным газом. Дисс. ... док. тех. наук. – Харьков, 1993. – 317 с.
3. Виробництво фосфоромісних мінеральних добрив підприємствами України та їх використання в сільському господарстві / В.Г. Заречений, Е.О. Карпович, І.П. Воробйова, С.В. Вакал, М.О. Трофіменко, Є.І. Дмитрієв: За ред. В.Г. Зареченого. – Суми: ВТД «Університетська книга», 2004. – 189 с.
4. Киреев В.А. Методы практических расчетов в термодинамике химических реакций. – Изд. 2-е. – М.: Химия, 1975. – 532 с.
5. Рябин В.А., Остроумов М.А., Свит Т.Ф. Термодинамические свойства веществ. – Л.: Химия, 1977. – 292 с.

6. Самсонов Г.В., Дроздова С.В. Сульфиды. – М.: Металлургия, 1972. – 303 с.
7. Корбридж Д. Фосфор: Основы химии, технологии. – М.: Мир, 1982.
8. Худоярова О.С. Дослідження системи сульфід фосфору – CH_4 – H_2O / О.С. Худоярова, Д.І. Крикливий, Ю.О. Поліщук // Вопросы химии и химической технологии. – 2008. – № 6. – С. 142–144.
9. Худоярова О.С. Комплексна переробка алуніт-фосфатних систем/ О.С. Худоярова, Д.І. Крикливий, Ю.О. Поліщук // Фізика і хімія твердого тіла. – 2012. – № 1, Том 13. – С. 210–213.
10. Пат. 33488 України, МПК С01В 25/14. Спосіб одержання сульфідів фосфору / Худоярова О.С., Крикливий Д.І. – № у 2008 01918; Заявл. 14.02.2008; Опубл. 25.06.2008 Бюл. № 12. – 4 с.

Худоярова О.С.

Винницький державний педагогічний
університет імені Михайла Коцюбинського

СОВМЕСТНАЯ ПЕРЕРАБОТКА ФОСФАТОВ И СУЛЬФАТОВ ГАЗОВОССТАНОВИТЕЛЬНЫМ МЕТОДОМ С ПОЛУЧЕНИЕМ СУЛЬФИДОВ ФОСФОРА

Аннотация

Исследовано условия получения сульфидов фосфора восстановлением смеси кальций фосфата и натрий сульфата водородом, метаном, карбон (II) оксидом. Установлено, что при восстановлении метаном или карбон (II) оксидом в интервале температур 800–1000 К возможен процесс синтеза сульфидов фосфора и, в первую очередь, P_4S_3 , P_4S_{10} . При дальнейшем повышении температуры сульфиды фосфора могут распадаться до фосфора и серы. Вследствии переработки алуנית-фосфатных систем газовосстановительным методом получают в газовой фазе сульфиды фосфора, в твердой фазе – алюминаты щелочных и щелочноземельных металлов. Предложенные способы переработки фосфатов и сульфатов газовосстановительным методом позволяют упростить технологию получения сульфидов фосфора, уменьшить себестоимость производства.

Ключевые слова: кальций фосфат, натрий сульфат, алуנית, восстановление, водород, метан, карбон (II) оксид, фосфор, сульфиды фосфора.

Khudoyarova O.S.

Vinnitsia State Pedagogical University
named after M. Kotsiubynsky

THE CONSISTANT RECYCLING OF PHOSPHATES AND SULFATES BY GAS-REDUCING METHOD WITH OBTAINING THE SULFIDES OF PHOSPHORUS

Summary

The conditions of getting sulfides of phosphorus by calcium of phosphorus and sodium of sulfates mixture reducing by hydrogen, methane, carbon (II) oxide has been investigated. It has been established, that during reducing by methane or carbon (II) oxide within the temperature range 800–1000 K the sulfides of phosphorus synthesis and, above all things, P_4S_3 , P_4S_{10} is possible. The phosphorus sulfides can disintegrate into phosphorus and sulfur with subsequent temperature rising. Because of the processing of alunite phosphate system by gas-recovering method, the sulfides of phosphorus could be obtained. Aluminates of alkaline metals and alkaline soil metals – in solid phase. The proposal methods of recycling of phosphates and sulfates by gas-reducing method allows to simplify the technology of obtaining sulfides of phosphorus and to reduce the production cost price.

Keywords: calcium phosphate, sodium of sulfates, alunite, reducing, hydrogen, methane, carbon (II) oxide, phosphorus, sulfides of phosphorus.

ТЕХНІЧНІ НАУКИ

УДК 624.012.82

ЗАСТОСУВАННЯ ПРОГРАМНОГО КОМПЛЕКСУ ЛІРА ДЛЯ ДОСЛІДЖЕННЯ РОБОТИ ПОШКОДЖЕНИХ КАМ'ЯНИХ КОНСТРУКЦІЙ

Клименко Є.В., Черенева О.С., Гриньова І.І., Дедескул В.І.
Одеська державна академія будівництва та архітектури

Наведено основні методи оцінки залишкової несучої здатності в Україні і в світі. Проаналізовано існуючі методи та зведені в таблицю. Для удосконалення методики неруйнівного методу дослідження було запропоновано змодельовати в програмному комплексі ЛІРА САПР кам'яні стовпи з ушкодженнями. У статті описані основні аспекти завдання вихідних характеристик в програмний комплекс за допомогою методу скінчених елементів. Представлені скріншоти з програмного комплексу.

Ключові слова: несуча здатність, методи оцінки залишкової несучої здатності, пошкоджені кам'яні конструкції, нелінійний розрахунок, метод кінцевих елементів.

Постановка проблеми. Кількість фізично застарілих будівель і споруд, які мають експлуатаційні пошкодження та дефекти, постійно зростає. Крім того, при реконструкції зі зміною призначення і умов експлуатації будівель та споруд досить часто збільшуються навантаження, які перевищують прийняті при проектуванні. Проблема оцінки залишкової несучої здатності і надійності елементів кам'яних конструкцій виникла давно і інтенсивно наростає у зв'язку зі старінням (фізичним і моральним зносом) будівель і споруд. Останнім часом посилилася увага до переоцінки основних фондів, що повинні проводити технічне обстеження будівель, споруд і обладнання з метою визначення їх фактичного технічного стану.

Аналіз останніх досліджень та публікацій. Нині чинний ДБН В.2.6-162:2010 вимагає розраховувати пошкоджені кам'яні елементи з урахуванням нелінійності деформування. Такий метод є найбільш точним, оскільки відповідає реальній фізичній моделі роботи кладки як неоднорідного матеріалу. Більшість робіт з вивчення позацентрово стиснутих елементів присвячені розгляду таких питань, як визначення несучої здатності і міцності елементів, вплив різних чинників, таких як вид перев'язки швів, корозія, форма перетину, гнучкість елементів, армування, різних режимів навантажень на характеристики міцності кам'яних конструкцій. У роботах Клименка Є.В. [2; 3] підкреслюється, що в даний час робота щодо визначення та прогнозування технічного стану будівельних конструкцій та споруд проводиться на інтуїтивному рівні та потребує більш детального вивчення.

Виділення невирішених раніше частин загальної проблеми. З плином часу несуча здатність, надійність і залишковий ресурс кам'яних конструкцій знижуються внаслідок накопичення пошкоджень, або появи одного або декількох дефектів. Наприклад внаслідок пожеж, появи і розвитком тріщин, руйнуванням кладки і т.д. Для попередження руйнувань конструкцій і аварій необхідно володіти інформацією про їхній рівень залишкової несучої здатності, надійності і залишкового ресурсу.

Мега статті. Розробка нової методики чисельного моделювання для дослідження залишкового ресурсу несучої здатності на основі порівняння отриманих даних як теоретичних, так і практичних досліджень. Встановити найбільш ефективний та сучасний метод оцінки несучої здатності пошкоджених конструкцій на основі аналізу їх напружено-деформованого стану.

Виклад основного матеріалу. В сучасному будівництві існує два основних типи дослідження та оцінки залишкового ресурсу кам'яних конструкцій (табл. 1).

Таблиця 1
Методи перевірки стану кам'яних конструкцій

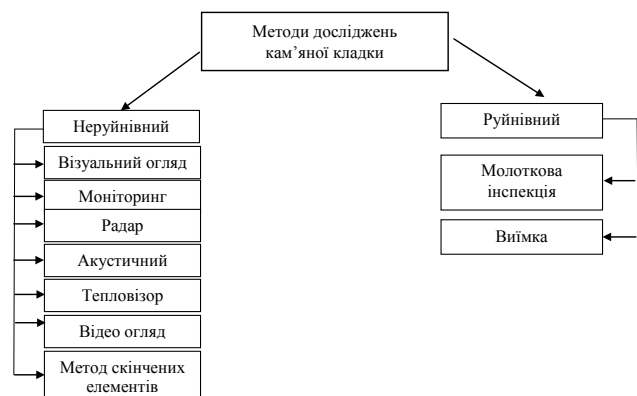

Перший включає в себе методи, які не потребують втручання у конструкцію, в той час як другий використовує більш складні високо технологічні методи, котрі потребують значно більшого фінансування. У даній статті докладніше розглядається інноваційний та доступний для широкого загалу метод. Зазвичай досить поширеними прикладами являється часткове руйнування кам'яної кладки. Приймаючи до уваги конструктивну схему та функції, які виконує пошкоджений елемент, можливо зробити аналіз роботи конструкції та вплив факторів.

Наприклад, на рис. 1а замінені гнилі камені, після виконання ремонту. Але ми не можемо за-

стосувати той самий метод, якщо у конструкції виникають більші навантаження. На рис. 1б колони під загрозою розширення залізних скоб під дією корозії: ніяких серйозних ознак розпаду немає, але видимих дефектів більш ніж достатньо, щоб поставити під загрозу стабільність роботи конструкції.



Рис. 1. Пошкоджені кам'яні конструкції
а) – пошкоджений фрагмент стіни;
б) – фрагмент пошкодженої колони

Метод, описаний вище, використовується для первинного аналізу та заснований на **візуальному огляді** та включає в себе пошуки наявності тріщин, нахилів і інших спотворень, а також перевірки стану окремих каменів, які утворюють стіни або колони.

Існує цілий ряд більш складних методів дослідження кам'яних конструкцій. Ці методи не розглядаються докладно, оскільки вони більш дорогі і затратні по часу. Неруйнівні методи мають значну перевагу над руйнівними, оскільки вони не потребують лабораторних досліджень, та не руйнують конструкції. А отримані результати в своїй більшості нічим не поступаються руйнівним методам, іноді навіть дають більш точний результат.

Молоткова інспекція. Використовуючи молоток та інші подібні інструменти методом постукування спеціаліст з багаторічним досвідом може виявити ознаки погіршення стану кладки кам'яної конструкції. Якщо стіна має «дзвінкий» звук – це свідчить про те, що кладка не являється пошкодженою, та скоріш за все не має дефектів. Але глухий удар може вказувати на розшарування та утворення тріщин. Тим не менш хоч цей метод найстаріший, зараз використовується рідко.

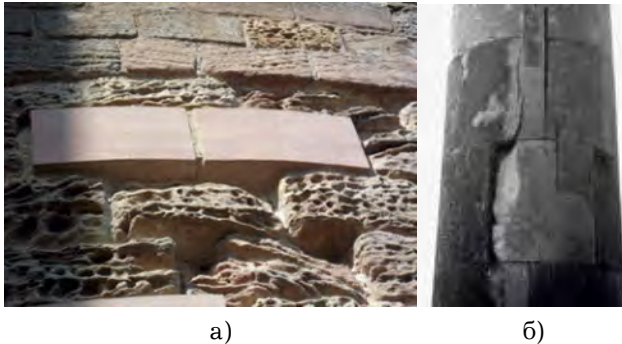
Моніторинг. Там, де є тріщини і ознаки руху важливо з'ясувати, чи є вони активними і постійно рухаються або це ознаки історичних проблем, які влаштувалися давно і потребують лише локального моніторингу.

Виймка. Даний метод передбачає обережне видалення шматочків цегли в декількох місцях (за допомогою зубила або інших, підходящих інструментів), а також можливе ретельне видалення випадкової цегли або каменю.

Бороскопна інспекція. Розглянемо можливість використання бороскопу (ендоскопу), щоб оглянути ядро стіни. Це метод з використанням інструментів, різної довжини, жорсткості та гнучкості, які вставляються в існуючі тріщини в стіні, якщо ж у стіні немає видимих тріщин, тоді продавляють маленький отвір.

Радар. Методехолокації, який використовує радар (радіохвилі) для виявлення порожнеч або металів. Георадар (GPR) пропонує більше проникнення, а також визначити рівень корозії, в той час як металеві детектори не будуть реагувати на продукти корозії.

Акустичний. Ця технологія також використовується для пошуку металу та пустот у цегляній кладці. Метод акустичної емісії робить можливим виявити виникнення і розвиток стресіндукованих тріщин. Тріщини, насправді, супроводжуються випромінюванням уламкових хвиль, що поширюються в обсязі матеріалу.

Використання **тепловізійних пристроїв** допомагає виділити розшарування і проникнення вологи за допомогою дрібних коливань температури поверхні.

Відео огляд. Відео камери встановлюються на вертольоти, колісних роботів або телескопічних щогл та транслює зображення конструкцій. Цей метод є надзвичайно корисним, тому що значно економить час та ресурси, а також, завдяки глобальній мережі може проводитися в реальному часі без виїзду експертів на місце огляду, достатньо лише однієї людини.

«Flat-Jack-Tests» – це метод випробувань безпосередньо в конструкції за допомогою плоского преса (Flat-Jack-Tests) переважно використовується при кладці з повнотілої цегли на міцному розчині (рис. 2). Плоскі плити преса (плоскі домкрати) встановлюються в попередньо прорізані в кладці конструкції горизонтальні щілини. В ході випробувань визначаються не тільки міцності, а й деформаційні характеристики кладки.



Рис. 2. Схема випробувань кам'яної кладки методом «Flat-Jack-Tests»

Одним із основних методів на основі якого написані більшість прикладних програм (ANSYS, MatLab, SCAD, ЛІПА) для проведення відповідних досліджень є **метод скінченних елементів**, який застосовується під час розрахунку лінійних та нелінійних задач в різних галузях науки технічного напрямку.

Один з найпоширеніших програмних комплексів, які використовує більшість науковців та дослідників нашої держави, що займаються вивченням та покращенням будівельних конструкцій – це програмний комплекс (ПК)

ЛИРА, що набув високої популяризації [5; 6]. Саме тому ми вирішили використати Ліра 9.4 розробки НДІАСБ, м. Київ.

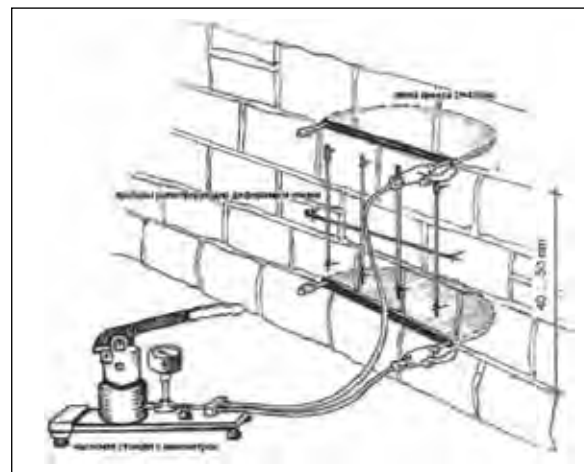
Методика розрахунку. Перед проведенням моделювання у ПК ЛІРА в лабораторії ОДАБА були проведені натурні експерименти [4] з іспиту несучої здатності пошкоджених кам'яних стовпів.



Рис. 3. Схема моделювання ушкоджень зразка-стовпа

Далі пропонується метод оцінки залишкової несучої здатності у програмному комплексі, неруйнівним методом. На першому етапі створюємо точки по координатах, які пізніше з'єднаємо та задаємо граничні умови вузлам по п'яти степенях свободи. На другому етапі задаємо жорсткості елементам. За допомогою меню «Жесткости → Жесткости элементов» визиваємо діалогове вікно «Жесткости элементов». В даному вікні натискаємо кнопку «Добавить» для того, щоб вивести список. Вибираємо третє діалогове вікно «Пластичные, объёмные, численные», тип перерізу – «Объёмные КЭ», після чого ставимо галочку на врахуванні нелінійності і натискаємо «параметры материала», вибираємо «закон нелінійного деформування», в нашому випадку – це 14 (кусочно-лінійний закон деформування) а далі вводимо дані з характеристики роботи матеріалу із отриманого графіку залежності «напруження-деформація» (рис. 4).

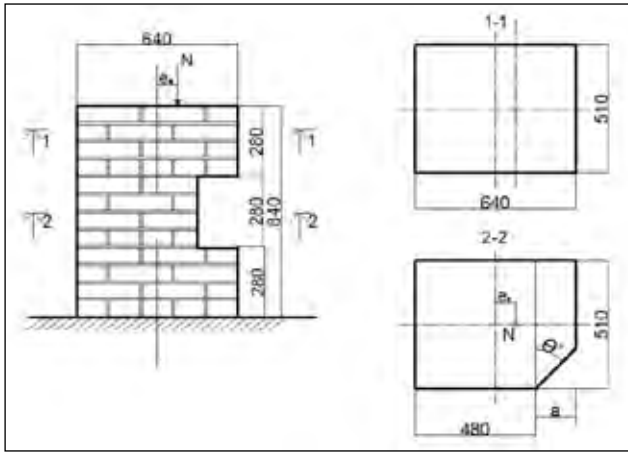

Рис. 4. Графік залежності напруження та деформації

Для подальшого розрахунку необхідно задати тип кінцевих елементів, для цього вибираємо діалогове вікно «Смена типа конечного элемента». Та призначаємо тип 236 – «физически нелинейный универсальный пространственный 8-узловой изопараметрический КЭ» (рис. 5).

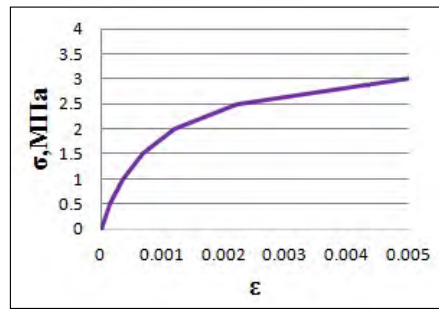

Рис. 5. Вибір типу кінцевого елемента

Отримана модель є близькою до натурального експерименту. Виконуємо розрахунок моделі, а результати отримуємо в табличній формі.

Висновок. Аналіз наведеної методики розрахунку пошкодженого кам'яного стовпа дозволяє зробити висновок, що даний метод повністю враховує дійсну роботу матеріалу. Різниця результатів розрахунку з експериментальними дослідженнями кам'яних конструкцій знаходиться в межах 5%.

Список літератури:

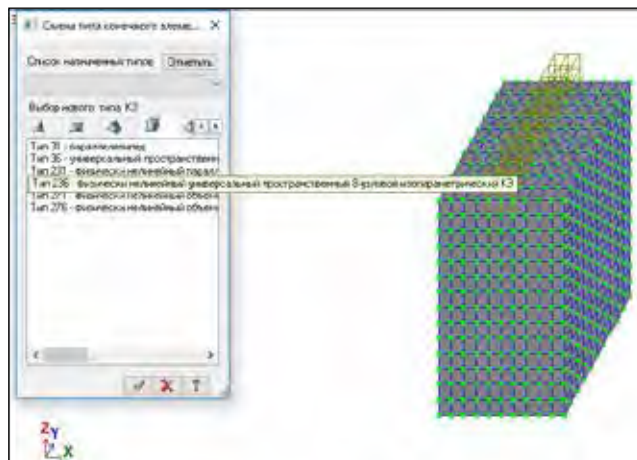
1. ДСТУ-Н Б В. 1.2-18:2016. Настанова щодо обстеження будівель і споруд для визначення та оцінки їх технічного стану / Мінрегіонбуд України. – К., 2017. – 45 с.
2. Клименко С.В. Оцінювання технічного стану кам'яних будівель та споруд / С.В. Клименко, С.А. Шепітько // Строительство, материаловедение, машиностроение: сб. науч. тр. – Днепропетровск: Приднепров. гос. акад. стр-ва и архитектуры, 2003. – Вып. 25. – С. 141–145.
3. Клименко С.В. Технічні проблеми керування залишковим ресурсом об'єктів культурної спадщини / С.В. Клименко // Збереження історичної забудови центра Одеси шляхом включення до основного списку всесвітньої спадщини ЮНЕСКО: Матеріали III і IV конференцій. – Одеса: ОДАБА, 2016. – С. 68–74.
4. Гриньова І.І. Методика проведення експериментального дослідження напружено-деформованого стану пошкоджених кам'яних стовпів / І.І. Гриньова // Вісник Одеської державної академії будівництва та архітектури. – Одеса: ОДАБА, 2017. – Вып. 67. – С. 20–26.
5. Григорчук А.Б. Оцінка напружено-деформованого стану згинальних залізобетонних елементів при дії малоциклового знакозмінного навантаження з використанням ПК «Ліра» // Ресурсоєкономні матеріали, конструкції, будівлі та споруди: Збірник наукових праць. – Рівне: НУВГП, 2011. – Випуск 22. – С. 272–277.
6. Марьенков Н.Г. Нелинейный расчет зданий на сейсмические воздействия с применением ПК «ЛИРА» / Марьенков Н.Г., Максименко В.П., Бабик К.Н. // Будівельні конструкції: зб. наук. праць. – К.: НДІБК, 2006. – Вип. 64. – С. 188–195.

Клименко Е.В., Черенева Е.С., Гринева И.И., Дедескул В.И.
Одесская государственная академия строительства и архитектуры

ПРИМЕНЕНИЕ ПРОГРАММНОГО КОМПЛЕКСА ЛИРА ДЛЯ ИССЛЕДОВАНИЯ РАБОТЫ ПОВРЕЖДЕННЫХ КАМЕННЫХ КОНСТРУКЦИЙ

Аннотация

Приведены основные методы оценки остаточной несущей способности в Украине и в мире. Проанализированы существующие методы и сведены в таблицу. Для усовершенствования методики неразрушающего метода исследования было предложено смоделировать в программном комплексе ЛИРА САПР каменные столбы с повреждениями. В статье описаны основные аспекты задания исходных характеристик в программный комплекс с помощью метода конечных элементов. Представлены скриншоты с программного комплекса.

Ключевые слова: несущая способность, методы оценки остаточной несущей способности, поврежденные каменные конструкции, нелинейный расчет, метод конечных элементов.

Klymenko I.V., Chernieva O.S., Grynyova I.I., Dedeskul V.I.
Odessa State Academy of Civil Engineering and Architecture

APPLICATION SOFTWARE COMPLEX LIRA FOR INVESTIGATION OF DAMAGED MASONRY STRUCTURES

Summary

The main methods for estimating the residual bearing capacity in Ukraine and in the world are given. The existing methods are analyzed and tabulated. To improve the methods of non-destructive research method, it was proposed to simulate stone poles with damages in the LIRA CAD software. The article describes the main aspects of the task baseline characteristics software package using the finite element method. Screenshots from the software package are presented.

Keywords: load-bearing capacity, methods for estimating residual load-bearing capacity, damaged stone structures, nonlinear calculation, finite element method.

УДК 621.3.019.3

К ВОПРОСУ О ЖИВУЧЕСТИ СИСТЕМ ПРОТИВОАВАРИЙНОЙ АВТОМАТИКИ НА ГИДРОЭЛЕКТРИЧЕСКИХ СТАНЦИЯХ

Муха А.А.

Институт проблем математических машин и систем
Национальной академии наук Украины

Статья посвящена вопросам живучести информационных систем противоаварийной безопасности. Сформулированы принципы инжиниринга сложных систем гидроэнергетического назначения и методы оценки надежности, безопасности и живучести с учетом требований по гарантоспособности, основанных на безопасных проектных решениях инфраструктуры, схем управления, контроля и защиты.

Ключевые слова: живучесть, гарантоспособность, безопасность компьютерных систем.

Введение. Плотины и плотинные гидроэлектростанции (ГЭС) в частности, не смотря на свою красоту и экономическую полезность, являются объектами повышенной опасности для людей. Это связано не только с безопасностью обслуживающего персонала станции в случае аварии, но и с безопасностью людей, проживающих вблизи от этих объектов. В связи с этим данные объекты относятся к, так называемым, *критическим инфраструктурам* (КИ).

Постановка проблемы. Помимо случившихся в последнее время техногенных аварий на ГЭС и других КИ, серия террористических актов, прокатившихся по миру в конце XX – начале XXI столетия, показала, что человечество вступило в новый этап, когда для решения важных политических задач в вооруженном противостоянии могут использоваться достаточно малочисленные боевые группы или даже отдельные «смертники».

В настоящее время в качестве цели, поражение которой может нанести огромный ущерб государству и ее гражданам, правильнее рассматривать не только военные, но и объекты гражданского сектора критического применения, в том числе и ГЭС, выведение из строя которых, в том числе и за счет «каскадного эффекта», может привести к ущербу, сопоставимому с ударами, наносимыми вооруженными силами противника [1].

В качестве основных источников угроз для КИ рассматриваются следующие:

- терроризм и другие действия криминального характера (нападения, в том числе вооруженные, подрывы, поджоги, использование в террористических целях авто- и авиатранспорта, опасных веществ);
- человеческий фактор и техногенные аварии (технические поломки, аварии, утечки опасных материалов, взрывы, пожары, влияние прочих физических воздействий);
- природные явления и стихийные бедствия (штормы, ураганы, наводнения, землетрясения, цунами и т.п.).

Отличительной особенностью современной эпохи является то, что наибольшую угрозу для КИ представляют действия диверсионных групп террористических международных организаций. Беспрецедентные возможности в сфере телекоммуникационных технологий и компьютерных систем (КС), стремительное развитие международной системы торгово-транспортных отношений

способствуют возрастанию как масштабов, так и эффективности подобной деятельности, позволяя быстро преодолевать значительные расстояния и проникать через охраняемые границы.

Угрозы могут также возникать и в связи с созданием новых технологий, разработкой более совершенных методов и способов нанесения поражения объектам инфраструктуры за счет исследования и переоценки сильных и слабых сторон в организации их безопасности.

Разработанные и реализуемые мероприятия по защите современных КИ, таких как объекты энергетики, *не в полной мере соответствуют уровню угроз* и требуют настоящего совершенствования. В связи с этим, в последние годы наблюдается значительное повышение интереса к такой характеристике, как *живучесть*, как в теоретическом, так и в практическом плане. Это можно объяснить, по-видимому, следующими обстоятельствами [2].

Во-первых, возрастание масштабов и стоимости КС приводит к значительному росту ущербов от длительного отключения даже части КС, увеличению доли технологически связанных нарушений работоспособности, а, следовательно, масштабов «поражения» системы.

Во-вторых, в больших КС возрастает сложность и трудоемкость восстановительных операций. Поэтому стремление к уменьшению размеров «поражения» КС одновременно является стремлением к созданию более благоприятных условий для восстановления требуемого уровня функционирования.

В-третьих, вследствие развитых связей между различными КС и подсистемами по различным каналам (по информационным каналам, по материальным и энергетическим потокам) значительную роль могут играть вторичные последствия нарушений работоспособности элементов КС. Ущерб от вторичных последствий может оказаться неизмеримо выше, чем от первичных последствий, вплоть до полного прекращения функционирования или гибели самой КИ. Поэтому возникает проблема устранения или ограничения вторичных последствий.

Наконец, существует проблема быстрого и оптимального включения сохранившихся в КС ресурсов в интересах выполнения жизненно важных функций после сильного на нее воздействия. Ясно, что решение этой проблемы требует от КС новых качеств, которыми она может и не распо-

лагать, если спроектирована для работы только в нормальных условиях эксплуатации.

Цель исследований – анализ состояния проблемы обеспечения безопасности и живучести КИ типа ГЭС, разработка рекомендаций по повышению живучести компьютеризированных систем противоаварийной автоматики (СПА) на современных ГЭС.

Живучесть технических систем. В настоящее время свойство *живучесть* распространяют не только на военные технические системы, но и на КС общего назначения. **Анализ последних исследований и публикаций** [2; 3; 4] показывает, что существует множество подходов к трактовке понятия *живучести* КС критических инфраструктур (КИ).

Живучесть – свойство системы сохранять и восстанавливать способность к выполнению основных функций в заданном объеме и в течение заданной наработки при изменении структуры системы и/или алгоритмов и условий ее функционирования вследствие непредусмотренных регламентом нормальной работы неблагоприятных воздействий (НВ) [2]. В тоже время существует и другое определение более понятное определение живучести.

Живучесть – свойство сложной системы адаптироваться в изменяющихся условиях функционирования, противостоять неблагоприятным воздействиям и достигать цели функционирования за счет изменения поведения и структуры [3; 4].

КС, как любым сложным системам, присуща определенная избыточность, адаптивность, отказоустойчивость и живучесть. Свойство живучести позволяет системе сохраняться целостной в условиях НВ (случайных или целенаправленных), влекущих разрушение структуры, нарушение целостности, снижение безопасности и качества функционирования.

Повышение живучести отдельных компонент (подсистем) КС, позволяет парировать широкий класс средств и способов неблагоприятного воздействия, минимизировать возможности целенаправленного изменения, уничтожения, копирования и блокирования информационных потоков и данных; значительно снизить риск дезорганизации работы КС и сетей путем воздействия на их системы защиты.

Свойства безопасности и живучести закладываются в КС во время проектирования, что позволяет сохранять полную или ограниченную работоспособность КС вследствие изменения условий эксплуатации, структуры и алгоритмов при наличии отказавших составных частей и не допускать перехода их неисправностей в критические (опасные) отказы [5].

Безопасность и живучесть КС может обеспечиваться посредством улучшения свойств ее подсистем, компонентов и элементов, мониторингом и управлением рисками в период нормальной эксплуатации, восстановлением работоспособного состояния после аварии или сбоя, использованием избыточности – резервирования и диверсности (разнообразия). В соответствии с [6], данный подход является наиболее важным и иногда единственным способом обеспечения безопасности и живучести критических систем и инфраструктур в целом.

Оценка и обеспечение безопасности и живучести КС является многокритериальной задачей. Увеличение живучести, снижение уязвимости может быть достигнуто за счет функциональной информационной диверсификации наиболее важных узлов и связей между ними.

Эффект взаимозависимости между подсистемами КС очевиден, когда благодаря близости или различного рода влияниям (физическим, географическим, информационным, логическим и пр.), изменение состояния одной подсистемы КС вызывает изменения в состоянии безопасности и живучести всех зависимых подсистем КС.

С одной стороны, взаимозависимость обеспечивает живучесть КС, обуславливая ее работоспособность и быстрое восстановление после воздействия неблагоприятных факторов, с другой, дефициты безопасности одной подсистемы могут влиять на другие зависимые подсистемы КС. В этом контексте уровень живучести КС в целом обусловлен уровнем уязвимости самой незащищенной подсистемы в КС.

В работе [6] сформулирован **принцип инфраструктурного резервирования и диверсности** для обеспечения безопасности и живучести КС, состоящий в использовании избыточности на инфраструктурном уровне. Под инфраструктурным резервированием понимается избыточность, реализованная на инфраструктурном уровне, для повышения безопасности и живучести КС. Данный вид резервирования приводит к увеличению робастности КС, как способности к выполнению основных функций в условиях работы, отличных от нормальной эксплуатации – *живучести*.

Под инфраструктурной диверсностью понимается разнообразие между подсистемами КС и связями между ними. Инфраструктурная диверсность позволяет снизить риски множественных аварий, поскольку снижается множество общих уязвимостей системы в целом.

В [7] сформулированы основные принципы и способы обеспечения живучести КС.

Принцип 1 – элементы КС должны иметь малую структурную значимость и высокую устойчивость. Анализируя матрицу состояний способности, можно заметить, что существуют подмножества элементов, утрата работоспособности которых приводит к потере состояния работоспособности всей КС. Такие подмножества называют "минимальным сечением" структуры. Наибольшую "опасность" представляют сечения, состоящие из малого числа элементов. Очевидно, что элементы "минимальных сечений" должны быть резервированными. Поиск таких элементов структурно возможен с помощью показателя значимости. Рассчитав показатели значимости для каждого элемента КС, легко ранжировать эти элементы по данному признаку. Защита или резервирование элементов, расположенных первыми в ранжированной строке, дает больший эффект.

Принцип 2 – структура КС должна обеспечивать, по возможности, большее или достаточное (в задачах оптимизации) число состояний работоспособности. Очевидно, что чем большим числом состояний работоспособности обладает КС, тем выше вероятность реализации хотя бы

одного из них. Увеличение числа вариантов построения КС, обеспечивающих ее эффективное функционирование, а также числа конъюнкций в ДСНФ функции состояния однозначно способствует увеличению показателей живучести при прочих равных условиях.

Принцип 3 – состояния работоспособности КС должны обеспечиваться как можно меньшим числом элементов. Сокращение числа элементов, обеспечивающих состояние работоспособности, снижает уязвимость КС. Реализация данного принципа приводит к построению КС на основе модулей, каждый из которых способен обеспечить состояние работоспособности всей КС.

Принцип 4 – различные состояния работоспособности КС должны обеспечиваться различными элементами. Следствием реализации этого принципа является увеличение числа элементов, которые составляют "минимальное сечение" структуры КС. Естественно, чем больше элементов составляет "минимальное сечение", тем ниже вероятность их одновременного поражения, тем выше показатель живучести КС.

Кластерная структура – как способ повышения живучести. Кардинальное решение в направлении повышения живучести достигается путем реализации **принципа инфраструктурного резервирования** и диверсности [6] посредством инфраструктурной декомпозиции КС на автономные кластеры, представляющие собой функционально обособленные подсистемы.

В первую очередь, вопросы обеспечения живучести наиболее остро ставились в отношении технических систем (ТС) морского применения. Показательным примером является кластерная структура рабочих отсеков атомной глубоководной станции АС-12 проекта 10831 [8], приведенная на рис. 1.

В этой ТС кластеры представляют собой герметично закрываемые рабочие отсеки повышенной прочности, устойчивые к высокому давлению на больших глубинах в случае затопления или взрыва в каждом из них.



Рис. 1. Инфраструктурное резервирование рабочих кластеров атомной глубоководной станции повышенной живучести АС-12

Во всех этих ситуациях глубоководная станция сохраняет функционирование и обеспечивает сохранность экипажа или его эвакуацию.

Аналогичные требования целесообразно распространить и к СПА, как к системам критического применения, ответственным за безопасность всей КИ ГЭС. Рассмотрим их реализацию более подробно.

Организация инфраструктурного резервирования СПА. Выделив часть ранее не решенных проблем, при построении систем СПА, воспользуемся идеей повышения живучести глубоководной станции АС-12 путем кластеризации системы. Во-первых, с целью повышения отказоустойчивости и живучести СПА для ее реали-

зации предлагается использование нового класса **самопроверяемых двухканальных структур** с реконфигурацией, получивших название самопроверяемых двухканальных квазимостиковых структур (СДКМС) [9], в которых каждый вычислительный канал состоит из приблизительно равнонадежных функциональных субблоков (ФСБ), которые с помощью схем реконфигурации (СР) образуют дублированных узлов.

Исследованиями доказано, что квазимостиковая структура характеризуется более высоким уровнем отказоустойчивости и, как следствие, живучести, так как имеет значительно большее количество работоспособных состояний, чем простая дублированная структура. Квазимостиковая структура также способна к автоматической реконфигурации в одноканальную структуру без дополнительного вмешательства и изменения функции восстанавливающего органа (ВО).

Исследованиями также установлено [10], что средняя наработка до отказа СДКМС интенсивно возрастает с уменьшением времени восстановления и имеет отчетливую тенденцию к увеличению с ростом количества узлов более 4 при фиксированном времени восстановления.

Вероятность безотказной работы СДКМС также возрастает с уменьшением времени восстановления и возрастает при увеличении количества узлов, а коэффициент вариации наработки до отказа СДКМС снижается с уменьшением времени восстановления и ростом количества узлов.

При увеличении количества равнонадежных узлов тенденция уменьшения коэффициента вариации наработки до отказа является дополнительным фактором, влияющим на рост вероятности безотказной работы восстанавливаемой СДКМС. Кроме того, с ростом количества узлов уменьшается сложность ФСБ, из которых состоит узел, что упрощает программную и/или техническую реализацию самопроверяемой схемы внутреннего контроля (ССВК), задачей которой является обнаружение неисправностей заданного класса в вычислительном канале и собственных неисправностей. Увеличение количества узлов повышает точность контроля и диагностики неисправностей структуры и, как следствие, приводит к уменьшению времени восстановления и возрастанию показателей надежности восстанавливаемой СДКМС в целом.

На рис. 2 в качестве примера изображена квазимостиковая структура типа СДКМС отказоустойчивого ядра СПА, декомпонированная на 7 кластеров.

Во-вторых, техническая реализация квазимостиковых структур типа СДКМС наиболее эффективна как на базе современных ПЛИС-систем (в виде наборов интегральных микросхем (ИМС) и больших интегральных микросхем (БИС) или на базе единого кристалла ПЛИС) [11], так и в виде разнообразных микропроцессоров (МП) и микроконтроллеров (МК).

Одним из дальнейших и эффективных путей решения проблем построения отказоустойчивых систем является использование ПЛИС-технологий. Большая гранулярность и высокая гибкость данной технологии позволяют достигать максимально необходимой элементарности действий, что дает



Рис. 2. Инфраструктурная схема СПА повышенной живучести на СДКМС



Рис. 3. h_1 -надежные реле ВУТ для построения кластера К7

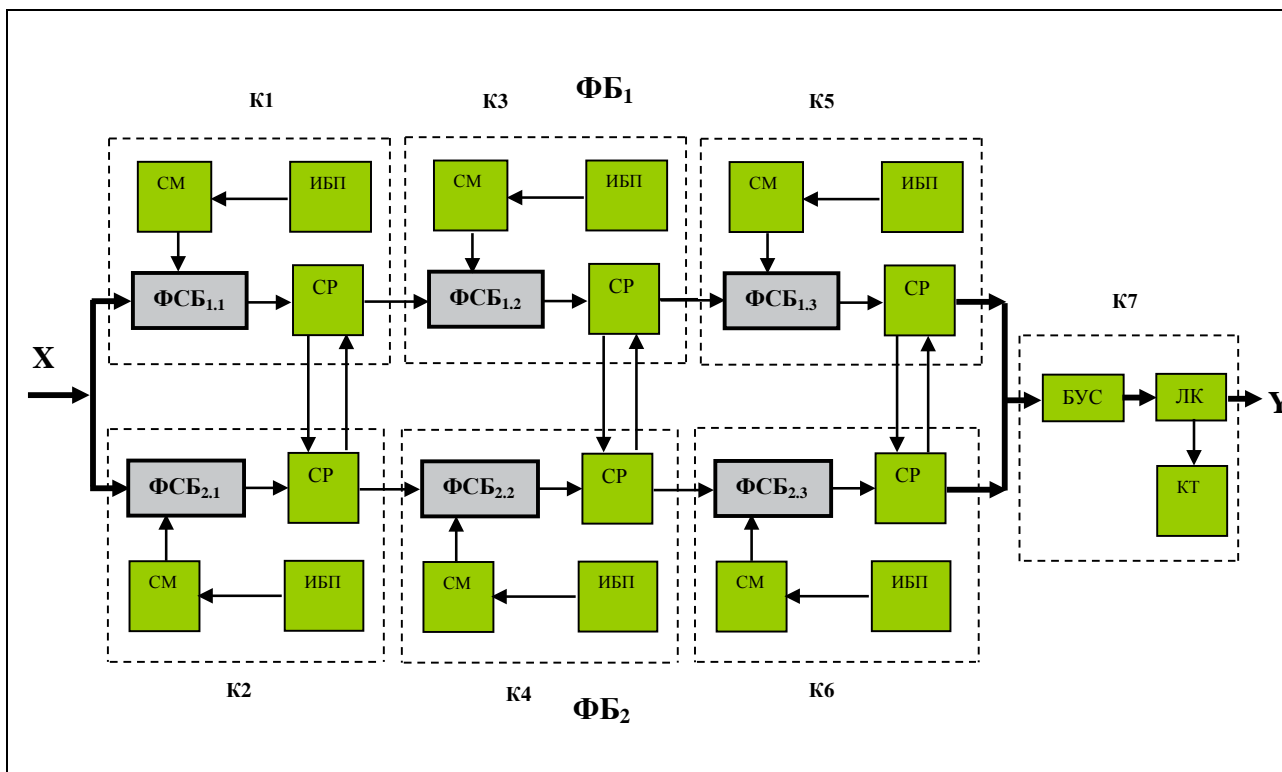

Рис. 4. Общий вид статов для размещения h_1 -надежных электромагнитных реле с ВУТ в кластере К7

возможность проектировщику эффективно проводить структурирование и распределять ресурсы вычислительного процесса. При этом появляется дополнительная возможность реализации аппаратно-управляемого восстановления, частичной блокировки и маскировки отказавших функциональных блоков, дистанционного перепрограммирования и т.д. Основным доказательством эффективности применения ПЛИС-технологий при построении отказоустойчивых систем являются примеры их успешной эксплуатации в различных областях науки и техники.

На рис. 2 изображена кластерная структура реализации СДКМС. Каждый типовой кластер К1-К6 содержат соответствующий ФСБ СПА со своей ССВК, схему реконфигурации СР, системный монитор (СМ) и источник бесперебойного питания (ИБП) системного монитора.

Общее резервное электроснабжение кластеров осуществляется от систем бесперебойного питания (СБП) [12], предназначенных для электропитания всей АСУ ТП ГЭС, включая центральный пульт управления и контроля (ЦПУК) и механизмы управления аварийными заслонками (АЗ) гидроагрегатов (ГА).

Режимный кластер К7, выполняющий наиболее ответственные операции по непосредственному управлению исполнительными объектами, имеет ограниченный доступ обслуживающего персонала ГЭС. Он содержит блок безопасных устройств сопряжения (БУС), логический коммутатор (ЛК) и контрольное табло (КТ), предназначенное для оперативного контроля за состоянием СПА в целом. ЛК выполнен на h_1 -надежных электромагнитных реле с ВУТ (рис. 3), опломбированных и установленных на специальные статовы (рис. 4).

Каждый кластер СПА конструктивно представляет собой цельнометаллический или железобетонный отсек с прочным герметизированным входом (снабженным автоматическим или ручным запирающим), устойчивый к затоплению водой или внешнему воздействию бризантного взрывчатого вещества (БВВ).

Схематично специальная кластерная структура СПА, построенная на базе СДКМС из трех узлов, приведена на рис. 5, при этом очень важным в ней является порядок расположения кластеров, влияющий на количество работоспособных состояний СПА в результате НВ. Такая инфраструктурная диверсность позволяет снизить риски множественных аварий, поскольку снижается множество общих уязвимостей системы в целом.



Рис. 5. Специальный порядок расположения кластеров в структуре СПА повышенной живучести

Каждый типовой кластер СПА, как правило, представляет собой функционально обособленную подсистему, технически выполненную в виде набора типовых элементов замены (ТЭЗ), обеспечивающих высокую ремонтпригодность СПА в целом.

Внутри кластерного отсека расположено рабочее место оператора системного монитора (СМ), который предназначен для контроля работоспособности, технической диагностики, технического обслуживания и ремонта оборудования кластера СПА ГЭС. СМ выполнен в виде стационарного одноплатного компьютера в защищенном исполнении или индивидуального мобильного планшета, используемого сотрудниками ГЭС для своей повседневной работы (с целью обеспечения требований по безопасности индивидуальные планшеты операторов СМ лишены возможности подключения к сети Интернет). Безотказное функционирование стационарного СМ дополнительно обеспечивается резервным электропитанием от ИБП.

Анализ потенциальных уязвимостей кластерной структуры СПА. В отличие от кластеров K1-K6 (рис. 2), выполненных на элементах с симметричными отказами (ПЛИС, микропроцессорах, микросхемах, полупроводниковых приборах и т.п.), кластер K7 выполнен на h1-надежных элементах гравитационной автоматики (реле с ВУГ) с исключением опасных отказов и не требует дополнительного резервирования.

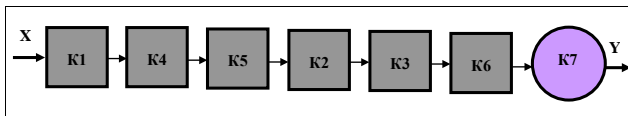
При проектировании кластеров рассматривались следующие виды НВ:

- затопление кластера (во время аварии при неплотно закрытой входной двери);
- взрыв внутри кластера;
- взрыв внутри кластера и частичное повреждение одного соседнего кластера (в первую очередь против входа);
- взрыв внутри кластера и частичное повреждение двух соседних кластеров (перед и после взорванного).

Затопление кластера может произойти при разрушении плотины в результате землетрясения, при резком повышении уровня нижнего бьефа (в результате сильного паводка или аварии на верхней или нижней плотинах каскада ГЭС), в результате техногенной аварии в машинном зале ГЭС. В этих случаях затопление кластера может произойти только по причине неплотно закрытой оператором СМ входной двери, если это закрытие осуществляется им вручную.

Взрыв в кластере может произойти по причине умышленного террористического акта, совершенного либо оператором СМ, либо иным лицом при участии оператора в организации теракта. При взрыве внутри кластеров K1-K6, кластер полностью выходит из строя, а при сильном взрыве внутри кластера могут быть дополнительно повреждены один или два соседних кластера.

При воздействии всех перечисленных НВ СПА должна сохранять полную или частичную работоспособность с сохранением функциональной безопасности ГЭС, что обеспечивается отказоустойчивой структурой ядра СПА и специальным порядком расположения кластеров в помещении ГЭС (рис. 5). Перечень работоспособных состояний СПА при повреждениях кластеров приведен в табл. 1.

Таблица 1

Таблица работоспособных состояний СПА при повреждениях кластеров

№ з/п	Вид повреждения кластеров (частичное повреждение – ЧП)	Состояние СПА (работоспособное – Р, неработоспособное – НР, частично работоспособное – ЧР)
1	Затопление K1	Р
2	Затопление K2	Р
3	Затопление K3	Р
4	Затопление K4	Р
5	Затопление K5	Р
6	Затопление K6	Р
7	Затопление K7	ЧР (защитное)
8	Взрыв K1, ЧП K4	Р
9	Взрыв K4, ЧП K5	Р
10	Взрыв K5, ЧП K2	Р
11	Взрыв K2, ЧП K3	Р
12	Взрыв K3, ЧП K6	Р
13	Взрыв K6 ЧП K7	Р
14	Взрыв K7	ЧР (защитное)
15	Взрыв K4, ЧП K1 и K5	Р
16	Взрыв K5, ЧП K4 и K2	Р
17	Взрыв K2, ЧП K5 и K3	Р
18	Взрыв K3, ЧП K2 и K6	Р
19	Взрыв K6 ЧП K3 и K7	Р
20	Взрыв K7 ЧП K6	ЧР (защитное)

Анализ результатов, приведенных в табл. 1, показывает высокий уровень живучести СПА, построенной по кластерной структуре на базе СДКМС. Специальное расположение кластеров (рис. 5) позволяет сохранять работоспособное состояние СПА даже при выходе из строя в результате взрыва 3-х кластеров одновременно.

Частично работоспособное состояние СПА (защитное) [29] по причине повреждения кластера К7, исключающее при этом опасный отказ системы, обеспечивается построением этого кластера на ***h₁-надежных*** элементах гравитационной автоматики – электромагнитных реле с ВУГ в герметичных противоударных защитных кожухах.

Для исключения возможности затопления кластера его входная дверь выполнена в виде автоматической заслонки с ВУГ и гравитационным способом аварийного запираания.

Выводы. Подытожив результаты исследований, возможно сформулировать основную парадигму в направлении повышения безопасности и живучести ГЭС – разработка принципов инжиниринга сложных систем гидроэнергетического назначения и методов оценки надежности, безопасности и живучести с учетом требований по гарантоспособности, основанных на безопасных проектных решениях инфраструктуры, схем управления, контроля и защиты, а именно:

- построение инфраструктуры и систем ГЭС с учетом требований по гарантоспособности к системам критического применения;

- внедрение мероприятий по сокращению времени принятия решений в аварийных ситуациях и минимизации ущерба в результате аварии;

- организация системы планово-предупредительной профилактики всех компонентов программно-технических комплексов (ПТК) АСУ ТП;
- проектирование рабочих помещений и машинного зала ГЭС по кластерному принципу с разделением отсеков автоматическими гравитационными заслонками, перекрывающими их в случае аварии;

- расположение центрального пульта управления и контроля, средств автоматики и контрольно-измерительных приборов (КИП), а также СПА в отдельных кластерах выше уровня возможного затопления служебных помещений станции при аварии;

- построение ядра СПА на основе СДКМС с использованием блочной компоновки оборудования, способной к горячей замене отказавших типовых элементов замены (ТЭЗ) без остановки функционирования всей СПА;

- построение выходных блоков управления исполнителными объектами в СПА на принципах гравитационной автоматики;

- организация основного и резервного электроснабжения ГЭС с учетом категории безопасности потребителя с использованием современных отказоустойчивых СБП;

- расположение систем аварийного электроснабжения СПА в отдельных кластерах выше уровня возможного затопления служебных помещений станции.

Список литературы:

1. Баранник А. Организация обеспечения безопасности критической инфраструктуры в США // Зарубежное военное обозрение. – № 8. – 2009. – С. 3–10.
2. Черкесов Г.Н. Методы и модели оценки живучести сложных систем. – М.: Знание, 1987. – 32 с.
3. Додонов А.Г., Кузнецова М.Г., Горбачик Е.С. Введение в теорию живучести вычислительных систем. – К.: Наук. думка, 1990. – 184 с.
4. Додонов А.Г., Кузнецова М.Г., Горбачик Е.С. Живучесть и надежность сложных систем. Методическое пособие. – Международный научно-учебный центр информационных технологий и систем ЮНЕСКО / МПИ, 2001. – 163 с.
5. Федухин А.В., Сеспедес Гарсия Н.В. Атрибуты и метрики гарантоспособных компьютерных систем // Математичні машини і системи. – 2013. – № 2. – С. 195–201.
6. Брежнев Е.В., Харченко В.С. Методология обеспечения безопасности критических инфраструктур в условиях неопределенности: концепция и принципы // Радіоелектронні і комп'ютерні системи. – 2015. – № 1(71). – С. 25–32.
7. Зыбин С.В., Лихицкая И.В. Принципы и способы обеспечения живучести компьютерных систем // Наукові записки Українського науково-дослідного інституту зв'язку. – 2016. – № 2(42). – С. 67–71.
8. Атомная глубоководная станция ЛоШарик [Электронный ресурс]. – Режим доступа: <http://masterok.livejournal.com/2715754.html>.
9. Федухин А.В. К вопросу об аппаратной реализации избыточных структур: резервированная двухканальная система с реконфигурацией / А.В. Федухин, Ар.А. Муха // Математичні машини і системи. – 2010. – № 4. – С. 156–159.
10. Федухин А.В., Пасько В.П., Муха Ар.А. К вопросу моделирования надежности восстанавливаемой квази-мостиковой структуры с учетом тренда параметров надежности составных частей // Математичні машини і системи. – 2016. – № 1. – С. 158–167.
11. Палагин А.В., Яковлев Ю.С. Особенности проектирования компьютерных систем на кристалле ПЛИС // Математичні машини і системи. – 2017. – № 2. – С. 3–14.
12. Системы бесперебойного питания [Электронный ресурс]. – Режим доступа: <http://kolkata.all.biz/ru/kompaktnye-vzlety-g424543#.WN59UbjGzCM>.
13. Федухин А.В. Гравитационная автоматика в системах защиты объектов критических инфраструктур // Математичні машини і системи. – 2017. – № 1 – С. 106–121.

Муха А.А.

Інститут математичних машин та систем
Національної академії наук України

ДО ЗАПИТАННЯ ПРО ЖИВУЧІСТЬ СИСТЕМ ПРОТИАВАРІЙНОЇ АВТОМАТИКИ НА ГІДРОЕЛЕКТРИЧНИХ СТАНЦІЯХ

Анотація

Стаття присвячена питанням відмовостійкості інформаційних систем протиаварійної безпеки. Сформульовано принципи інжинірингу складних систем гідроенергетичного призначення і методи оцінки надійності, безпеки і живучості з урахуванням вимог по гарантоздатності, заснованих на безпечних проектних рішеннях інфраструктури, схем управління, контролю і захисту.

Ключові слова: живучість, гарантоздатність, безпека комп'ютерних систем.

Mukha A.A.

Institute of Mathematical Machines and Systems Problems
of the Ukraine National Academy of Science

TO THE QUESTION OF THE SURVIABILITY ANTI-SAVE AUTOMATION SYSTEMS ON THE HYDRO-ELECTRIC STATIONS

Summary

The article is devoted to questions of survivability of information systems of emergency safety. The principles of engineering of complex hydropower systems and methods for assessing reliability, safety and survivability are formulated, taking into account the requirements for reliability, based on safe design infrastructure solutions, control, monitoring and protection schemes.

Keywords: survivability, dependability, security computer systems.

ІМІТАЦІЙНЕ МОДЕЛЮВАННЯ ВИРОБНИЧОГО ПРОЦЕСУ СКЛАДАННЯ

Нестеренко А.О., Вислоух С.П.

Національний технічний університет України
«Київський політехнічний інститут імені Ігоря Сікорського»

В статті розглядається питання використання імітаційного моделювання в приладобудуванні. Наведено можливості імітаційного моделювання та його переваги. Представлено етапи імітаційного моделювання. Розроблено імітаційну модель автоматизованої лінії складання хвильового редуктора за допомогою системи AnyLogic. Проведено дослідження процесу складання за допомогою отриманої моделі, результатами яких є коефіцієнти завантаження обладнання, а також його часові та кількісні характеристики. Наведено рекомендації щодо покращення роботи автоматизованої лінії.

Ключові слова: імітаційне моделювання, автоматизована лінія, складання хвильового редуктора, завантаження обладнання, кількісні та часові характеристики роботи лінії.

Постановка питання. Нині багато промислових виробництв представляють собою складні динамічні системи, що характеризуються високим рівнем невизначеності початкової інформації і складністю їх поведінки. Для вирішення багатьох проблем, що пов'язані з керуванням такими системами, а також для його спрощення доцільно використовувати імітаційне моделювання. Імітаційне моделювання – це метод дослідження, при якому система що досліджується, замінюється моделлю, що з достатньою точністю описує реальну систему, і з нею проводяться експерименти з метою отримання інформації про цю систему [1].

Сучасне імітаційне моделювання виробничих процесів дозволяє відтворювати послідовність виконання операцій або етапів виробничого процесу шляхом моделювання його окремих елементів, а також визначити найкращий тип виробничої лінії з отриманням оптимальних показників, можливість виконати тестування з множиною параметрів виробництва, включаючи пропускну здатність потоку і кількість необхідного обладнання. Це дозволяє визначити тип виробництва, що буде найбільш ефективним для виготовлення виробу, та факторів, які впливають на кінцеві показники якості створюваного продукту. Завдяки імітаційному моделюванню і проведенню експериментів із застосуванням моделі можна досягти підвищення ефективності використання обладнання, оптимізації виробництва, скорочення часу виробничого циклу, збільшення обсягів виробництва та поліпшення якості виробів.

Аналіз останніх досліджень і публікацій. Питання імітаційного моделювання розглянуто в джерелах [1–3], де розв'язано практичні задачі моделювання та наведено результати вирішення надскладних великих за обсягом задач, що часто реалізувати і прорахувати аналітично в реальному часі неможливо, занадто складно або недоцільно.

Нові розробки та технології в імітаційному моделюванні, а саме їх поява, дають шанс підвищити ефективність технологічного процесу та його постановки на потрібний виробничий рівень. Це дасть змогу покращити рівень вже існуючого виробництва шляхом вдосконалення або шляхом часткового його реконструкції.

Вибір методу моделювання і необхідна деталізація моделей істотно залежать від етапу розробки складної системи [4–5]. Аналітичні розрахунки не є точними і не можуть враховувати всі необхідні показники, це є важливим недоліком, що заважає поставити виробничий процес, який розрахований таким методом на відповідний очікуваний високий рівень. Завжди існує ймовірність того чи іншого включення неврахованого фактору, як, наприклад, розташування деталей чи заготовок на лінії або біля робочого місця, виконання іншої роботи на вказаній позиції тощо. Оптимальним рішенням цієї задачі є використання імітаційного моделювання задля створення моделі необхідного виробничого процесу, його аналізу та подальшого налагодження. Визначення раніше наведених небажаних ситуацій в такій моделі можливе за рахунок аналізу проведеного експерименту, що не потребує додаткових витрат і надає можливість проводити нескінченну кількість таких експериментів змінюючи параметри та дозволяє більш точно і якісно визначити найбільшу кількість таких ситуацій.

Імітаційне моделювання широко використовується у виробництві для вирішення різних проблем від оптимізації проміжних процесів до стратегічного управління. Моделювання дозволяє аналізувати не тільки конкретний процес, а й систему виробництва в цілому, що дає можливість перевірити капіталомісткість тієї чи іншої стратегії управління. Проведення експериментів з використанням моделі позбавляє від необхідності проведення експериментів в реальному житті і не заважає роботі виробництва [6].

Однією з переваг моделі при імітаційному моделюванні є врахування та поєднання всіх етапів виготовлення виробу: розробку виробничого процесу, його моделювання, технологічну підготовку виробництва та управління виробництвом. Результати виконання експерименту по даній моделі є продуктом статистичної обробки даних, які спостерігаються та фіксуються в процесі проведення експерименту.

Типовий експеримент імітаційної моделі включає в себе наступні етапи:

- створення абстрактної моделі;
- реалізація моделі з використанням обраного програмного продукту;

- аналіз створеної моделі;
- запуск імітаційної моделі та проведення експериментів;
- аналіз та оцінка отриманих результатів.

Аналіз сучасних засобів імітаційного моделювання показав, що для цього доцільно застосувати багатofункціональне середовище імітаційного моделювання AnyLogic. За допомогою системи AnyLogic є можливість оптимізувати та побудувати моделі ділянок виготовлення деталей та ліній складання складних виробів шляхом імітації всіх елементів технологічних процесів ще до початку запуску їх реального виробництва. Перевагами програмного засобу AnyLogic є те, що це середовище моделювання підтримує проектування, розробку та документування моделі, дозволяє виконати комп'ютерні експерименти з моделлю, включаючи різні види аналізу – від аналізу чутливості параметрів моделі до їх оптимізації щодо вибраного критерію [7].

Даний програмний продукт має можливість створювати моделі за допомогою всіх трьох сучасних підходів: дискретно-подієвого, агентного та системної динаміки.

Ці три методи можуть використовуватися в будь-якій комбінації на базі одного програмного забезпечення, щоб змоделювати систему будь-якої складності. У AnyLogic є різні візуальні мови моделювання: діаграми процесів, діаграми стану, блок-схеми та діаграми потоків і накопичувачів.

AnyLogic – інструментарій, який надає можливість багатопідхідного імітаційного моделювання [8].

Незважаючи на велику кількість наукової літератури та публікацій, де розглядається питання імітаційного моделювання, існує необхідність проведення додаткових досліджень роботи технологічних систем в приладобудуванні в умовах автоматизованого виробництва.

Метою даної статті є розробка імітаційної моделі функціонування автоматизованої лінії складання хвильового редуктора засобами системи AnyLogic, дослідження процесу складання за допомогою отриманої моделі, визначення результатів моделювання та їх аналіз для розробки рекомендацій щодо покращення роботи автоматизованої лінії.

Виклад основного матеріалу дослідження. Імітаційне моделювання складання будь якого виробу виконується в такій послідовності:

- побудова функціональної, кількісно адекватної оригіналу, моделі ділянки складання виробу за допомогою одного з інструментів імітаційного моделювання;

- створення імітаційної моделі, яка відповідає особливостям функціонування системи і завданнями візуалізації;

- планування і проведення модельних експериментів;

- внесення змін до моделі та проведення нових випробувань в залежності від результатів експериментів;

- підведення підсумків за результатами виконаних експериментів моделювання та надання рекомендацій щодо покращення та вдосконалення виробничого процесу.

Як приклад застосування можливостей імітаційного моделювання в приладобудуванні розглянемо процес складання хвильового редуктора на автоматизованій лінії.

Хвильовий редуктор, імітаційне моделювання технологічного процесу складання якого наводиться в статті, складається з двох основних складальних одиниць – вхідний вал та вихідний вал, що komponуються в готовий виріб. Для успішної побудови імітаційної моделі, згідно з поставленою задачею, з урахуванням технологічної схеми складання редуктора, лінія складання повинна мати три робочі позиції, кожна з яких буде імітувати процес складання окремої складальної одиниці.

В процесі складання хвильового редуктора використовують автоматизоване обладнання: автоматичний прес, робот-маніпулятор та автоматичний гайковерт.

Початковими вхідними даними для імітаційного моделювання є коефіцієнти часу, які залежать від тривалості складання виробу.

Кожне зі значень коефіцієнтів відповідає часу виконання окремої операції, а саме: час складання вхідного валу $t_1=220$ с.; складання вихідного валу $t_2=160$ с.; загальне складання редуктора $t = 45$ с.

За допомогою «агентів» та змінних, що представлені в бібліотеці системи AnyLogic, а також на основі їх зв'язків побудовано схему роботи автоматизованої лінії, відповідно до поставлених задач (рис. 1).

Для зручності та наочності процесу складання редуктора створено область перегляду функціонування автоматизованої лінії, яка надає більш детальне представлення про процес моделювання. Графічна схема ділянки автоматизованої лінії складання хвильового редуктора представлена на (рис. 2).

На рис. 3 представлено значення коефіцієнтів завантаження обладнання, а на рис. 4 – часові та кількісні характеристики процесу для автоматизованого складання 50-ти хвильових редукторів.



Рис. 1. Схема роботи автоматизованої лінії складання в AnyLogic



Рис. 2. Графічна схема дільниці автоматизованої лінії складання хвильового редуктора

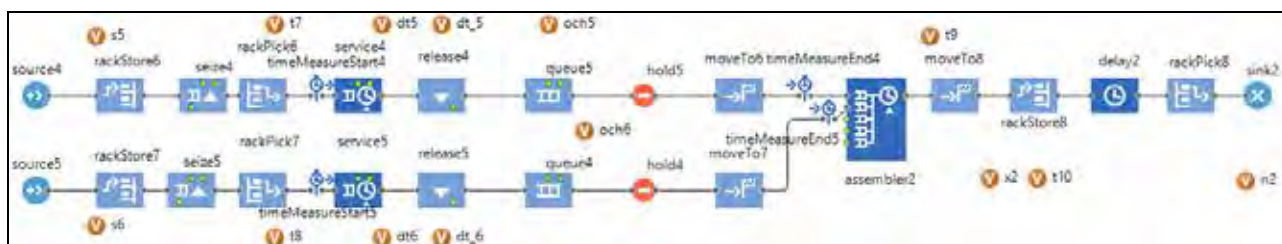

Рис. 3. Коефіцієнти завантаження виробничого обладнання

Общее время сборки от входного вала до готового изделия	273
Общее время сборки от выходного вала до готового изделия	215
Очередь входных валов перед сборкой	0
Очередь выходных валов перед сборкой	12
Количество изготовленных изделий (шт.)	50
Скорость изготовления изделий (шт./час)	5.615512610618406

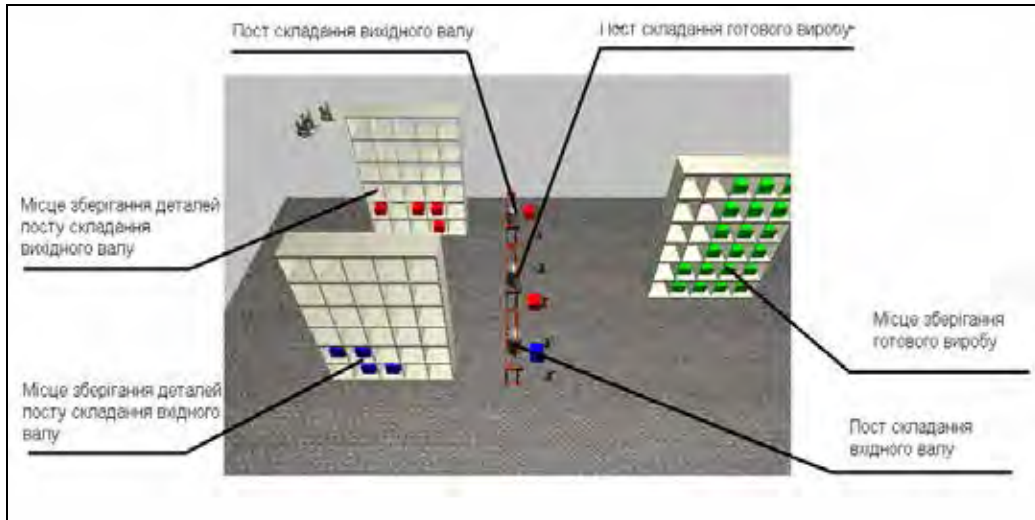
Рис. 4. Часові та кількісні характеристики виробничого процесу складання

Представлена імітаційна модель лінії складання надає результати виконання технологічних операцій, завантаження обладнання кожного робочого посту, наявність черги виконаних операцій та ефективність процесу виготовлення редукторів.

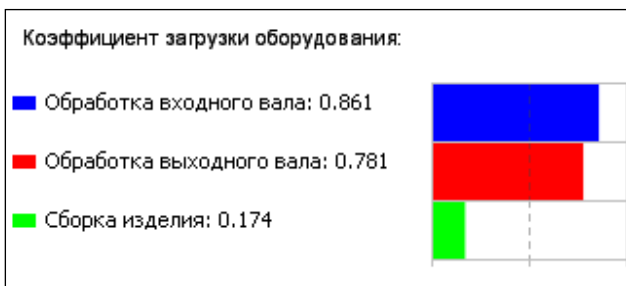
Проведення експерименту з технологічним процесом складання редукторів на основі використання імітаційної моделі показало, що при виготовленні 50-ти готових одиниць хвильового редуктору завантаженість кожного з постів складає:

- пост складання вхідного валу – 86,1% навантаження;
- пост складання вихідного валу – 78,1% навантаження;
- пост складання готового виробу – 17,4% навантаження.

Крім того, аналіз результатів проведеного експерименту шляхом імітаційного моделювання показав, що за таких умов складання 50-ти редукторів виникає черга на посту зі складання вихідного валу в 12 складальних одиниць.

Висновки за отриманими результатами. Таким чином, за результатами імітаційного моделювання роботи автоматизованої лінії складання хвильових редукторів можна зробити наступні висновки:

- з метою забезпечення оптимального виробництва потрібно враховувати чергу на кожному з постів складання, а для запобігання про-

стою обладнання потрібно змінити час початку виробництва на посту складання вхідного валу з врахуванням кількості редукторів, що складаються;

- використовуючи систему імітаційного моделювання AnyLogic можлива реалізація достовірного та результативного експерименту, що дозволяє вирішити задачу оптимізації завантаження робочих місць;

- результати виконання моделювання складання 50-ти хвильових редукторів показали на нераціональне використання робочих ресурсів обладнання, що може призвести до зайвих фінансових та часових витрат;

- встановлено очевидні недоліки автоматизованої лінії при побудові постів складання, зафіксовано утворення черги на позиції складання вхідного валу;

- для виправлення встановлених недоліків в роботі автоматизованої лінії складання пропонується зміна роботи обладнання, враховуючи час складання кожного з вузлів. Це дозволить усунути або звести до мінімуму можливість утворення черги при заданих початкових вхідних параметрах шляхом необхідного корегування технологічного процесу.

Таким чином, імітаційне моделювання дає можливість швидко, не витрачаючи значних матеріальних та часових ресурсів, виконати аналіз параметрів автоматизованої лінії з врахуванням поставлених завдань та прийняти рішення з її подальшого впровадження.

Список літератури:

1. Куприяшкин А.Г. Основы моделирования систем [Текст]: учеб. пособие / А.Г. Куприяшкин; Норильский индустр. ин-т. – Норильск: НИИ, 2015. – 135 с.
2. Замятина О.М. Моделирование систем: Учебное пособие. – Томск: Изд-во ТПУ, 2009. – 204 с.
3. Боев В.Д. Компьютерное моделирование: Пособие для практических занятий, курсового и дипломного проектирования в AnyLogic7. – СПб.: ВАС, 2014. – 432 с.
4. Системное обеспечение пакетов прикладных программ / Под ред. А.А. Самарского. – М.: Наука, 1990.
5. Советов Б.Я. Моделирование систем : учебник для академического бакалавриата / Б.Я. Советов, С.А. Яковлев. – 7-е изд. – М.: Издательство Юрайт, 2017. – 343 с. – Серия : Бакалавр. Академический курс.
6. Производство – инструмент имитационного моделирования AnyLogic [Электронный ресурс]. – Режим доступа до ресурсу: <https://www.anylogic.ru/manufacturing/>.
7. Нестеренко А.О., Вислоух С.П. Оптимізація процесів приладобудівного виробництва шляхом імітаційного моделювання [Текст] / Комплексне забезпечення якості технологічних процесів та систем: матеріали тез доповідей VII міжнародної науково-практичної конференції (м. Чернігів, 24–27 квіт. 2017 р.) : у 2-х т. / Чернігівський національний технологічний університет [та ін.]; відп. за вип.: Єрошенко Андрій Михайлович [та ін.]. – Чернігів: ЧНТУ, 2017. – Т. 2. – С. 143.
8. Возможности – инструмент имитационного моделирования AnyLogic [Электронный ресурс]. – Режим доступа до ресурсу: <https://www.anylogic.ru/features/>.

Нестеренко А.О., Вислоух С.П.

Национальный технический университет Украины
«Киевский политехнический институт имени Игоря Сикорского»

ИМИТАЦИОННОЕ МОДЕЛИРОВАНИЕ ПРОИЗВОДСТВЕННОГО ПРОЦЕССА СБОРКИ

Аннотация

В статье рассматривается вопрос использования имитационного моделирования в приборостроении. Представлены возможности имитационного моделирования и его преимущества. Представлены этапы имитационного моделирования. Разработана имитационная модель автоматизированной линии сборки волнового редуктора с помощью системы AnyLogic. Проведено исследование процесса сборки с помощью полученной модели, результатами которых являются коэффициенты загрузки оборудования, а также его временные и количественные характеристики. Приведены рекомендации по улучшению работы автоматизированной линии.

Ключевые слова: имитационное моделирование, автоматизированная линия сборки волнового редуктора, загрузки оборудования, количественные и временные характеристики работы линии.

Nesterenko A.O., Vysloukh S.P.

National Technical University of Ukraine
«Igor Sikorsky Kiev Polytechnic Institute»

SIMULATION OF THE PRODUCTION BUILD PROCESS

Summary

The article discusses the use of simulation in engineering. The possibilities of simulation modeling and its advantages are presented. The stages of simulation modeling are presented. The simulation model of an automated line of assembly of a wave reducer with the help of AnyLogic system is developed. The study of the assembly process by using the obtained model, the load factors of the equipment and its temporal and quantitative characteristics. The recommendations for improvement of the automated line are given.

Keywords: simulation modeling, automated line, drawing of a wave reducer, equipment loading, quantitative and time characteristics of the line operation.

СІЛЬСЬКОГОСПОДАРСЬКІ НАУКИ

УДК 635.085.55

ДОСЛІДЖЕННЯ ФІЗИКО-ХІМІЧНИХ ПОКАЗНИКІВ СТВОРЕНИХ КОРМОВИХ СУМІШЕЙ ДЛЯ ЕКСТРУДУВАННЯ

Шаповаленко О.І., Кожевнікова Мар.І., Кожевнікова М.І.

Національний університет харчових технологій

Дана стаття містить дослідження фізико-хімічних показників створених кормових сумішей із олійної сировини та створених сумішей з додаванням гарбуза. Створенні суміші мають підвищену харчову цінність в порівнянні з окремими взятими компонентами (льон, соняшник, соя, кукурудза). Дані суміші мають мінімальну вартість, але збільшену за хімічним складом поживну цінність. Отримані результати дають змогу для створення і подальшого екструдувannya кормових сумішей, а також для визначення хімічного складу, як компонентів так і створених сумішей.

Ключові слова: олійна сировина, гарбуз, хімічні показники, суміш, комбікорм.

Постановка проблеми. На сучасному етапі розвитку тваринництва однією з важливих проблем є раціональне використання сировини при виробництві комбікормів із підвищеною поживною цінністю. Для вирішення цієї проблеми проводять збагачування сировини, продуктів переробки та готової продукції, а також використовують методи спеціальної обробки компонентів з метою зміни структурно-механічних і біохімічних властивостей продукту [1].

При виробництві кормів для сільськогосподарських тварин і птиці велике значення має волого-теплове оброблення сировини. Одним з видів волого-теплого оброблення зернової сировини при виробництві кормів є екструдувannya, яке дозволяє за короткий проміжок часу нагріти обробляемому сировину до температури 130-150°C. При цьому відбувається збільшення в екструдаті декстринів і підвищується ступінь його клейстеризації, що підвищує кормову цінність продукту [2].

Аналіз останніх досліджень і публікацій. Вирішення поставлених завдань по розвитку тваринництва передбачає значне розширення виробництва кормів підвищення їх якості, використання нових технологій і створення на цій основі нових виробництв. Окрім недостатнього обсягу виробництва кормів несприятливим чинником в тваринництві є низький показник їх якості, в першу чергу, незбалансованість і нестача білка. Тому ці проблеми мають загальне значення [3].

Однією з найважливіших умов сучасного виробництва високоякісних комбікормів, білкових концентратів є пошук і використання нових видів сировини рослинного і тваринного походження. При цьому в Україні питома вага зернових культур у цих кормах складає не менше 50%, а в рецептах комбікормів у провідних країнах знаходиться в межах 20-30%. Сучасні технології забезпечують застосування будь-якого кормового засобу, як важливої сировини для комбікормової промисловості, особливо одержаної з відходів і побічних продуктів харчових ви-

робництв, яким властиві високі кормові якості за невисокої вартості [4].

Значний внесок у розроблення наукових основ технології виробництва й визначення якості кормів і кормових добавок зробили вітчизняні та закордонні вчені: В.А. Афанасьєв, О.І. Шаповаленко, Б.В. Єгоров, Г.О. Богданов, Ф.Д. Братерський, А.М. Кошелев, М.Ф. Кулик, Я.Ф. Мартиненко, F. Mauser, J.R. Mitchell, A.C. Smith, K. Robinson та інші [5].

Метою наших досліджень було визначення оптимальної кількості зернових компонентів у кормовій суміші, яка підлягає екструдувannya.

Виклад основного матеріалу. На першому етапі дослідження було визначено хімічний склад зразків олійної сировини, а саме насіння соняшника та насіння льону олійного, насіння сої та кукурудзи в зерні. Результати досліджень в перерахунку на загальну масу та на суху речовину наведені в таблиці 1.

Згідно, хімічних показників якості олійної сировини та кукурудзи (табл. 1), які є цінною сировиною для виробництва комбікорму, створювали кормові суміші, які в подальшому екструдували.

В табл. 2 наведено створену кормову суміш № 1. За результатами проведених досліджень та розрахунків запропоновано кормову суміш № 1 з рівним вмістом сировини з якої створювали цю суміш. Вологість кормової суміші № 1 на загальну масу становила 9,8%. Розрахункова вартість 1 кг кормової суміші становила 9,6 грн., що на 30,2% менша за вартість 1 кг льону олійного (12,5 грн).

Крім того, при створенні кормової суміші було підвищено біологічну цінність корму, за рахунок збільшення загального вмісту сирого протеїну (СП) з 13,0 до 21,8%, сирого жиру (СЖ) з 5,00 до 26,28%.

З метою збільшення сирого протеїну в кормі створювали наступну кормову суміш № 2, що дозволило підвищити її харчову та поживну цінність. Результати розрахованої суміші наведені в табл. 3.

Таблиця 1

Хімічні показники якості олійної сировини та кукурудзи

Хімічний склад	Назва сировини			
	На загальну масу, %			
	льон	соняшник	соя	кукурудза
Вологість, %	7,10	7,50	10,80	13,70
Сирий протеїн, %	20,10	19,70	36,50	11,20
Сирий жир, %	35,20	44,86	20,80	4,30
Сира клітковина, %	26,40	9,10	4,30	10,30
Сира зола, %	3,95	3,41	4,85	1,25
БЕР, %	7,25	15,43	22,75	59,25
	На суху речовину, %			
Сирий протеїн, %	21,6	21,3	40,9	13,0
Сирий жир, %	37,9	48,5	23,3	5,0
Сира клітковина, %	28,4	9,8	4,8	12,0
Сира зола, %	4,3	3,7	5,4	1,4
БЕР, %	7,8	16,7	25,5	68,6
	Мг/100 г продукту			
Холін	84,7	-	0,34	34,3
Крохмаль	-	15,6	7,8	69,3
Натрій	32,3	9,3	0,38	28,2
Калій	875,1	694,4	1,97	375,7
Кальцій	274,5	84,1	0,26	47,7
Магній	422,0	350,8	0,23	118,2
Фосфор	691,1	712,8	0,65	335,2
Залізо	6,2	6,6	0,018	4,8
Вітамін Е	0,3	47,8	5,4	6,4
Вітамін В1	1,8	2,0	16,0	0,2
Вітамін В2	0,2	0,2	3,6	4,0
Вітамін РР	3,3	10,8	20,1	2,4
Вітамін С	0,7	1,4	0,6	-
Енергетична цінність, кДж	1774,0	1227,8	1554,0	2258,9

Таблиця 2

Розрахунок кормової суміші № 1

Назва сировини	Вміст сировини, %	СП, %	СЖ, %	Вуглеводи, %	Розрахункова вартість сировини, грн / 1 кг
Льон олійний	25	5,02	8,80	6,60	12,5
Соняшник	25	4,85	11,21	2,30	8,6
Соя	25	9,13	5,20	1,07	11,5
Кукурудза	25	2,80	1,07	2,60	6,2
Всього	100	21,8	26,28	12,57	9,6

Таблиця 3

Розрахунок кормової суміші № 2

Назва сировини	Вміст сировини, %	СП, %	СЖ, %	Вуглеводи, %	Розрахункова вартість сировини, грн / 1 кг
Льон олійний	10	2,01	3,52	2,64	12,5
Соняшник	10	1,97	4,49	0,91	8,6
Соя	70	25,6	14,56	3,01	11,5
Кукурудза	10	1,12	0,43	1,03	6,2
Всього	100	30,7	23,0	7,59	10,8

За результатами проведених досліджень та розрахунків згідно даних наведених в табл. 1 та табл. 3, запропоновано кормову суміш № 2 у співвідношенні (льон : соняшник : соя : кукурудза) відповідно у% (10 : 10 : 70 : 10). Вологість кормової суміші № 2 на загальну масу становила 10,4%. Розрахункова вартість 1 кг суміші становила 10,8 грн., що на 6,5% менша за вартість 1 кг сої (11,5 грн).

У порівнянні з створеною кормовою сумішшю № 1, кормова суміш № 2 має більшу біологічну цінність за рахунок збільшення сирого протеїну з 21,8% до 30,7%.

На другому етапі дослідження було визначено фізико-технологічний склад створених сумішей з використанням гарбуза, який попередньо подрібнювали і подавали сушінню. В подальшому

всі створені кормові суміші екструдували в екструдері ПЭК – 40x5 В.

Фізико-технологічні показники подрібнених компонентів суміші пшениці, ячменю та гарбуза у кількості 5% та 10% від загальної маси корму наведені в табл. 4

Таблиця 4

Фізико-технологічні показники кормових сумішей з використанням гарбуза

Показники	Контроль (без гарбуза) (50:50)%	Зразок I (5%) гарбуза	Зразок II (10%) гарбуза
Вологість,%	14,4	15,2	17,7
Об'ємна маса, кг/м ³	682	984	997
Кут природного ухилу, град	67	59	62
Кут обрушення, град	67	59	62
Кут ковзання по металу, град	29	25	27
Дійсна густина, кг/м ³	740	1161	1216
Когезивність,%	1,09	1,18	1,17

Контрольний зразок – пшениця та ячмінь у співвідношенні (50% : 50%); зразок № 1 – пшениця, ячмінь та гарбуз у співвідношенні (47,5% : 47,5% : 5%); зразок № 2 – пшениця, ячмінь та гарбуза у співвідношенні (45% : 45% : 10%).

Результати досліджень, які наведені в табл. 4. свідчать, про те що когезивність зразків не перевищує 1,25%, а це дозволяє створеній суміші навіть з вологістю 17,7% вільно переміщується по самопливом при вивантаженні з місткості.

В подальшому всі створені кормові суміші піддавали екструдуванню в екструдері ПЭК – 40x5В. Результати досліджень екстродованих кормових сумішей наведені в табл. 5.

Контрольний зразок – кількість пшениці та ячменю були у співвідношенні (50% : 50%); зразок № 1 – пшениця, ячмінь та гарбуз були у співвідношенні (47,5% : 47,5% : 5%); зразок № 2 – пшениця, ячмінь та гарбуза були у співвідношенні (45% : 45% : 10%).

На основі проведених пошукових досліджень встановлено, що при додаванні гарбуза у різній кількості (5% та 10%) до зернових культур вологість кормової суміші після екструдування зменшується.

Висновок. Дослідили фізико-хімічні показники створених кормових сумішей для екструду-

Таблиця 5

Фізико-технологічні показники екстродованих кормових сумішей

Показники	Контроль (без гарбуза) (50:50)%	Зразок I (5%) гарбуза	Зразок II (10%) гарбуза
Вологість,%	14,4	8,5	9,7
Об'ємна маса, кг/м ³	682	484	511
Кут природного ухилу, град	67	49	54
Кут обрушення, град	67	49	54
Кут ковзання по металу, град	29	22	25
Дійсна густина, кг/м ³	740	567	607
Когезивність,%	1,09	1,17	1,18
Кормових одиниць, 1 кг в 1 кг	1,19	1,05	1,0

вання. Результати проведених досліджень свідчать про те, що створені кормові суміші, мають мінімальну вартість, але збільшену за хімічним складом поживну цінність корму в порівнянні з окремо взятими компонентами. В порівнянні з створеною кормовою сумішшю № 1 у співвідношенні (льон 25% : соняшник 25% : соя 25% : кукурудза 25%), кормова суміш № 2 у співвідношенні (льон 10% : соняшник 10% : соя 70% : кукурудза 10%) має більшу поживну цінність за рахунок збільшення сирового протеїну (з 21,8% до 30,7%). Створені кормові суміші в подальшому можна вводити в комбіорма для сільськогосподарських тварин.

Встановлено, що екстродована кормова суміш в складі контрольний зразок – пшениця та ячмінь у співвідношенні (50% : 50%); зразок № 1 – пшениця, ячмінь та гарбуз у співвідношенні (47,5% : 47,5% : 5%); зразок № 2 – пшениця, ячмінь та гарбуза у співвідношенні (45% : 45% : 10%), змінюють свої фізичні властивості: вологість, об'ємну масу, кут природного нахилу, кут обрушення, кут ковзання по металу, дійсну густину, когезивність завдяки окремим компонентам в суміші.

На основі проведених пошукових досліджень встановлено, що при додаванні гарбуза у різній кількості (5% та 10%) до зернових культур вологість кормової суміші зростає, що дозволяє в технологічному процесі не використовувати воду або пару при її екструдуванні.

Список літератури:

- Шаповаленко О.І. Визначення оптимальної кількості зернових компонентів у суміші, яка екструдується / О.І. Шаповаленко, Т.В. Корж, О.Ю. Супрун-Крестова // Хранение и переработка зерна. – 2004. – № 4. – С. 38–39.
- Шаповаленко О.І. Вплив екструдування на показники якості кормової суміші / О.І. Шаповаленко, Т.О. Тракало, І.Ф. Ульянич / Нові ідеї в харчовій науці – нові продукти харчовій промисловості : міжнародна наукова конференція, присвячена 130-річчю Національного університету харчових технологій, 13-17 жовтня 2014 р. – К.: НУХТ, 2014. – С. 100.
- Сторов Б.В. Технологія виробництва комбікормів. – Одеса: Друкарський дім, 2011. – 448 с.
- Козаченко О.І. Цінова політика в діяльності комбікормових підприємств / О.І. Козаченко // Агроінком. – 2007. – № 11–12. – С. 50–53.
- Шаповаленко О.І. Створення оптимальних кормових сумішей за хімічним складом / О.І. Шаповаленко, О.О. Євтушенко, В.А. Почеп та ін. // Хранение и переработка зерна. – 2016. – № 6. – С. 52–54.

Шаповаленко О.И., Кожевникова Мар.И., Кожевникова М.И.

Национальный университет пищевых технологий

ИССЛЕДОВАНИЕ ФИЗИКО-ХИМИЧЕСКИХ ПОКАЗАТЕЛЕЙ СОЗДАНЫХ КОРМОВЫХ СМЕСЕЙ ДЛЯ ЭКСТРУДИРОВАНИЯ

Аннотация

Данная статья содержит исследование физико-химических показателей созданных кормовых смесей с масличного сырья и созданных смесей с добавлением тыквы. Созданию смеси обладают повышенной ценностью по сравнению с отдельными взятыми компонентами (лен, подсолнечник, соя, кукуруза). Данные смеси имеют минимальную стоимость, но увеличенную по химическому составу питательной ценностью. Полученные результаты позволяют для создания и дальнейшего экструдирования кормовых смесей, а также для определения химического состава, как компонентов так и созданных смесей.

Ключевые слова: масляная сырье, тыква, химические показатели, смесь, комбикорм.

Shapovalenko O.I., Kozhevnikova Mar.I., Kozhevnikova M.I.

National University of Food Technologies

INVESTIGATION OF PHYSICO-CHEMICAL INDICATORS OF CEREAL MIXTURES FOR EXTRUDING

Summary

This article contains research on the physicochemical indices of created feed mixtures from oilseed and created mixtures with the addition of pumpkin. Creation of the mixture has an increased nutritional value compared to the individual components taken (flax, sunflower, soy, corn). These mixtures have a minimal cost, but increased by chemical composition of nutritional value. The obtained results allow for the creation and further extrusion of feed mixtures, as well as for determining the chemical composition of both components and mixtures produced.

Keywords: oilseed, pumpkin, chemical indicators, mixture, feed.

ГЕОГРАФІЧНІ НАУКИ

УДК 502.4

ХАРАКТЕРИСТИКА КІВЕРЦІВСЬКОГО НАЦІОНАЛЬНОГО ПРИРОДНОГО ПАРКУ «ЦУМАНСЬКА ПУЩА»

Мезенцева І.В.

Академія рекреаційних технологій і права

У статті досліджено стан природно-заповідних територій та об'єктів національного природного парку (НПП) «Цуманська пуща». Подано характеристику парку «Цуманська пуща» (географічне розташування, особливості рельєфу, водні об'єкти, ґрунти). Проаналізовано біологічне та ландшафтне різноманіття Цуманської пущі. Розглянуто туристично-рекреаційний потенціал парку. Запропоновано перспективні напрямки розвитку парку «Цуманська пуща».

Ключові слова: національний природний парк, природно-заповідні території і об'єкти, біологічне різноманіття, туристично-рекреаційний потенціал, екотуристичні маршрути.

Постановка проблеми. Збереження і відновлення біологічного та ландшафтного різноманіття – одне з найактуальніших завдань сьогодення, від вирішення якого залежать перспективи збереження і покращення навколишнього природного середовища як цілісної системи. Мережа природно-заповідних територій є своєрідним «барометром» стану природних систем, який відображає оцінку їх екологічної рівноваги. Тому заповідання природних територій повинно проводитись у регіонах, які завдяки своєму географічному положенню і специфіці природно-історичних умов, відзначаються наявністю мальовничих ландшафтів, своєрідною та рідкісною флорою і фауною, сприятливими рекреаційними ресурсами. Природно-заповідні території також служать ядром екологічної мережі, суть якої полягає в об'єднанні ділянок природних ландшафтів у цілісну систему для оптимального збереження раритетних екоотпів, рідкісних видів флори та фауни [3; 7].

Аналіз останніх досліджень і публікацій. Теоретичні засади раціонального природокористування, формування і розвитку мережі природоохоронних територій висвітлено в працях О. Адаменка, Т. Андрієнко, В. Барановського, В. Брусак, М. Голубця, М. Гродзинського, О. Маринича, Я. Мовчана, К. Ситника, С. Стойка, О. Топчієва, Ю. Шеляг-Сосонка, П. Шищенко, П. Царика [1; 7; 16]. Результати вивчення географічних та екологічних аспектів функціонування природно-заповідних територій Волинської області відображено у публікаціях В. Войтюка, О. Грицай, А. Грицюка, Ю. Грищенка, Л. Гулая, О. Дзам, Н. Жерш, Ф. Зузука, Н. Карпенко, З. Карпюк, Г. Коваль, І. Ковальчука, Л. Колошко, Р. Козлюка, В. Коніщука, Л. Коцун, С. Кравчук, Д. Кричевської, В. Кудрик, І. Кузьміщиної, С. Кукурудзи, Т. Лісовської, В. Матейчика, М. Мельничука, І. Мисковець, О. Міщенко, Я. Мольчака, В. Нагалюка, В. Найдю, В. Павлова, Т. Павловської, О. Пащук, О. Прядко, Б. Сакура, Л. Сулік, Н. Тарасюк, Ф. Тарасюка, В. Трохимука, В. Тутейка, Л. Федік, В. Фесюка, О. Харів, М. Химина, Л. Черчик, О. Шумука, П. Яценка та ін. [2; 3; 6–12; 14; 15; 17].

Виділення не вирішених раніше частин загальної проблеми. Території Волинського Полісся притаманна різноманітність ландшафтів, рослинного і тваринного світу, унікальні історико-культурні пам'ятки. Дослідження природоохоронних територій області необхідне для оцінювання рівня їх досконалості та ефективності функціонування та формування екомережі в регіоні. Особливої уваги заслуговує Ківерцівський НПП «Цуманська пуща», який будучи ядром екологічної мережі національного значення на півдні Полісся, сприяє збереженню біологічного різноманіття у Європі та туристично-рекреаційному освоєнню території.

Мета статті. Метою статті є дослідження стану природно-заповідних територій та об'єктів НПП «Цуманська пуща» та виявлення основних шляхів його розвитку.

Виклад основного матеріалу. Станом на 01.01.2017 р. у Волинській області під охороною держави перебуває 391 об'єкт природно-заповідного фонду загальною площею 239489,12 га, з них 27 об'єктів загальнодержавного значення загальною площею 132636,84 га: 1 природний заповідник «Черемський» (площа 2975,7 га); 3 національних природних парки – Шацький (площа 48977 га), «Прип'ять-Стохід» (площа 39315,5 га), «Цуманська пуща» (площа 34467,89 га); 15 заказників; 4 пам'ятки природи; 3 парки-пам'ятки садово-паркового мистецтва; 1 ботанічний сад і 364 об'єкти місцевого значення загальною площею 106852,28 га: 207 заказників; 121 пам'ятка природи; 8 парків-пам'яток садово-паркового мистецтва; 27 заповідних урочищ. Відсоток заповідності по області складає 11,14% [4].

Ківерцівський національний природний парк «Цуманська пуща» створений відповідно до Указу Президента України від 22 лютого 2010 року з метою збереження цінних природних та історико-культурних комплексів. Парк створений на базі водно-болотних угідь і лісових масивів Ківерцівського району, на крайній межі Українського Полісся у межиріччі Стиру і Горині. Цей природний комплекс зберігає надзвичайно багате біорізноманіття, тут наявні рідкісні види

рослин і тварин, а болота вражають своєрідною флорою та фауною [5].

Цуманська пуца розміщена на двох геоморфологічних формах: на півночі – це Поліська низовина, на півдні – Волинська височина. Як і для Полісся в цілому, для парку характерний рівнинний рельєф. Найнижча точка (163 м над рівнем моря) розташована в південно-східній частині Цуманської пуці на р. Горинь, а найвища (210 м над рівнем моря) – в північній частині, південніше с. Рудники. Найбільші локальні перепади висот мають місце біля р. Горині і становлять приблизно 20 м, відносні висоти на профілях долин менших річок здебільшого не перевищують 5 м.

Територія парку належить до басейну Прип'яті, а точніше – до басейнів двох її приток – Стиру і Горині. Найбільшою річкою, яка перетинає Цуманську пуцу в східній її частині, є Горинь – права притока Прип'яті. Найбільшими річками Цуманської пуці є Путилівка, Кормин, Конопелька і Стубла. За режимом водозабезпечення річки належать до рівнинних з мішаним типом забезпечення з переважанням атмосферного (снігового та дощового).

У східній частині території, на межі Волинської і Рівненської областей розташоване Чортове болото, на якому є мережа каналів, найбільший з них – Радзивілівський канал – впадає в Кормин з правого боку. Крім Чортового болота, на території є багато боліт меншої площі, здебільшого лісових.

Переважаючими ґрунтами є дерново-підзолисті, в тому числі оглеєні, дернові та болотні ґрунти, а також низинні торфовища. Наявні також болотно-лучні та лучні ґрунти. Дерново-підзолисті ґрунти займають близько двох третин території. Найбільшою за площею і найкраще вираженою ділянкою торфовищ є Чортове болото, розташоване у східній частині Цуманського лісу.

Для Цуманської пуці характерна флора і фауна південної частини Полісся. Рівнинний рельєф, слабкий природний дренаж ґрунтів, сезонне перезволоження обумовили слабку придатність їх для використання як орних земель. Це сприяло збереженню на цій території лісової рослинності. У масиві переважають широколистяні та сосново-широколистяні ліси. Склад лісу не змінився внаслідок діяльності людей. Ростає унікальна для України дугласія, або «хвойний дуб», висота яких може сягати мало не 100 метрів, а вік 150-170 років, а подекуди зустрічаються 300-літні дуби, 200-вікові граби і сосни.

На території Цуманської пуці виявлено значну кількість рідкісних рослин, а саме: один вид з Європейського Червоного списку – смілка литовська (*Silene lithuanica*), два види із Додатку 1 Бернської конвенції – зозулині черевички справжні (*Syrripedium calceolus*) і кальдезія білозороліста (*Caldesia parnassifolia*), яку в Європі вважали зниклою біля 40 років, також 20 видів з Червоної книги України та 15 видів, що охороняються на території Волинської області. В лісових масивах Цумані зростає близько 10 видів орхідей, також є ціла низка угруповань, занесених до Зеленої книги України.

Характер фауни парку значною мірою визначають її географічне розташування, особливості рельєфу, розподіл та склад рослинності. Наяв-

ність на цій території значних площ листяних (дубових та грабово-дубових), мішаних (з переважанням дуба та сосни) та соснових лісів, заболочених ділянок і численних водотоків створюють широку гаму біотопів – саме це є причиною багатства та різноманітності фауни цього унікального куточка Українського Полісся.

У складі фауни Цуманської пуці переважають лісові види, значну частку становлять широкоареальні види – мешканці луків, водойм та боліт. Представлені тут і тварини-синантропи, які екологічно пов'язані з агроландшафтами, в тому числі й помешканнями людини. За узагальненими даними на території Цуманської пуці виявлено 249 видів хребетних тварин, з них кісткових риб – 23, земноводних – 11, плазунів – 7, птахів – 166, ссавців – 42 види.

На території національного парку зареєстровано 20 видів, занесених до Червоної книги України (ЧКУ), 7 видів, занесених до Європейського Червоного списку тварин (ЄЧС), що перебувають під загрозою зникнення у світовому масштабі та 15 видів, занесених до Червоного списку Міжнародного Союзу охорони природи (ЧС МСОП) (табл. 1).

Крім того, на території Ківерцівського НПП «Цуманська пуца» зустрічається 206 видів хребетних, віднесених до Конвенції про охорону дикої флори і фауни та природних середовищ існування в Європі або Бернської конвенції, 31 вид птахів, віднесений до Угоди про збереження афро-євразійських мігруючих водно-болотних птахів, 3 види кажанів, віднесені до Угоди про збереження кажанів в Європі.

Також на території Цуманської пуці зустрічається 329 видів безхребетних тварин, серед яких 15 видів занесено до Червоної книги України, Бернської конвенції (Додаток II), Європейського Червоного списку тварин, що перебувають під загрозою зникнення у світовому масштабі, Червоного списку Міжнародного Союзу охорони природи.

У межах НПП «Цуманська пуца» знаходиться 16 природно-заповідних територій і об'єктів, з них ландшафтний заказник «Кормин» та комплексна пам'ятка природи «Горинські крутосхили» – загальнодержавного значення; інші місцевого значення – 2 загальнозоологічних заказника, 7 заповідних урочищ, 3 ботанічних пам'ятки природи, 1 парк-пам'ятка садово-паркового мистецтва та 1 зоологічна пам'ятка природи [13].

«Кормин» – ландшафтний заказник загальнодержавного значення площею 549,0 га охоплює смугу завдовжки 13 км вздовж р. Кормин, а саме: заплаву річки з каналізованим руслом та частково – надзаплавну терасу, де переважає лісова і лучно-болотна рослинність. Найбільші площі серед лісового покриву займають дубово-березові, вільхові ліси, подекуди з домішкою ясена (*Fraxinus excelsior*). У пониззях зростають ліси чорновільхові кропив'яні й осокові, на підвищеннях рельєфу – грабово-дубові. У їхньому трав'яному покриві переважають анемони жовтецева (*Anemone ranunculoides*) і дібровна (*A. nemorosa*), переліска багаторічна (*Mercurialis perennis*), вороняче око звичайне (*Paris quadrifolia*), яглиця звичайна (*Aegopodium podagraria*), рясти ущільнений (*Corydalis solida*)

Рідкісні види тварин на території НПП «Цуманська пуца»

Назва виду (українською)	Назва виду (латинською)	ЧКУ	ЄЧС	ЧС МСОП
Зубр (бізон європейський)	Bison bonasus	*	*	*
Видра річкова	Lutra lutra	*	*	*
Вовчок горішниковий	Muscardinus Kaup		*	
Борсук	Meles meles	*		
Норка європейська	Mustela lutreola	*		*
Бобер річковий	Castor fiber			*
Білка звичайна	Sciurus vulgaris			*
Горностай	Mustela erminea	*		
Рись звичайна	Lynx lynx	*	*	
Вовк	Canis lupus L.		*	
Сорокопуд сирій	Lanius excubitor	*		
Пугач	Bubo bubo	*		
Журавель сирій	Grus grus	*		
Балабан	Falco cherrug	*		
Орлан-білохвіст	Haliaeetus albicilla	*	*	
Беркут	Aquila chrysaetos	*		
Підорлик малий	Aquila pomarina	*		
Зміїд	Circaetus gallicus	*		
Лунь польовий	Circus cyaneus	*		
Скопа	Pandion haliaetus	*		
Гоголь	Bucephala clangula	*		
Чернь білоока	Aythya nyroca	*		*
Лелека чорний	Ciconia nigro	*		
Мідянка звичайна	Coronella austriaca	*		
Деркач	Crex crex		*	*
Баранець великий	Gallinago media			*
Ящірка живородна	Zootoca vivipara			*
Черепаша болотна	Emys orbicularis			*
Квакша	Hyla arborea			*
Кумка звичайна	Bombina bombina			*
Тритон гребенястий	Triturus cristatus			*
Бичок річковий	Ponticola rhodioni			*
Карась золотистий	Carassius carassius			*

Джерело: розроблено автором за даними [4; 5; 13]

та порожнистий (*C. cava*), пшінка весняна (*Ficaria verna*), рівноплідник рутвицелистий (*Isopyrum thalictroides*), зірочки жовті (*Gagea lutea*). На надзаплавній терасі є соснові та дубово-соснові лісові ділянки з домінуванням чорниці звичайної (*Vaccinium myrtillus*), подекуди трапляються заболочені соснові ліси зі сфагновими мохами, багном звичайним (*Ledum palustre*), пухівкою піхвовою (*Eriophorum vaginatum*). Ліси переважно 1–2 бонітету, віком близько 100 років. Торф'янисті луки із щучником дернистим (*Deschampsia cespitosa*), болотисті – з мітлицею повзучою (*Agrostis stolonifera*), осокою гострою (*Carex acuta*), лепешняком великим (*Glyceria maxima*), з гідрофільними видами: каложницею болотяною (*Caltha palustris*), півниками болотяними (*Iris pseudacorus*), жовтцем повзучим (*Ranunculus repens*), та справжні – з домінуванням костриці червоної (*Festuca rubra*) зосереджуються в прирусловій частині річки та в пониженнях рельєфу між лісовими ділянками. Болота переважно евтрофні з домінуванням осоки омської (*Carex omskiana*). Серед рідкісних видів, занесених у ЧКУ, у ландшафтному заказнику виявлені: меч-трава болотяна (*Cladium mariscus*),

вовчі ягоди пахучі (*Daphne sneogum*), молочай во-линський (*Euphorbia volhynica*), коручка болотяна (*Epipactis palustris*), товстянка звичайна (*Pinguicula vulgaris*), у Додаток 1 Бернської конвенції – кальдезія білорозолиста (*Caldesia parnassifolia*), у перелік регіонально рідкісних рослин – вужачка звичайна (*Ophioglossum vulgatum*). Типові види фауни: жаба озерна (*Rana ridibunda*), черепаха болотяна (*Emys orbicularis*), вуж звичайний (*Natrix natrix*), гадюка звичайна (*Vipera berus*), крижень (*Anas platyrhynchos*), орябок (*Tetrastes bonasia*), коловодник лісовий (*Tringa ochropus*), кутора водяна (*Neomys fodiens*), бобер (*Castor fiber*), лисиця руда (*Vulpes vulpes*), кабан дикий (*Sus scrofa*), сарна європейська (*Capreolus capreolus*) та ін. Із рідкісних червонокнижних видів трапляються: п'явка медична (*Hirudo medicinalis*), красуня-діва (*Calopteryx virgo*), махаон (*Papilio machaon*), райдужниця велика (*Apatura iris*), джміль моховий (*Bombus muscorum*), скопа (*Pandion haliaetus*), сорокопуд сирій (*Lanius excubitor*), видра річкова (*Lutra lutra*) та ін., а також деркач (*Crex crex*) – вид, занесений у міжнародні природоохоронні переліки: ЄЧС, ЧС МСОП.

«Горинські крутосхили» – комплексна пам'ятка природи загальнодержавного значення площею 30,0 га. На підвищеній ділянці лівого берега р. Горинь із крутим схилом до руслу охороняються грабово-дубові ліси з дубами (*Quercus robur*) віком близько 100 років та різновіковими грабами (*Carpinus betulus*) із домішкою берези повислої (*Betula pendula*), клена гостролистого (*Acer platanoides*), осики (*Populus tremula*), липи серцелистої (*Tilia cordata*) та сосново-дубові насадження. Окремими ділянками зростають високопродуктивні ялинники. Трав'яний покрив формують глуха кропива (*Lamium galeobdolon*), печіночниця звичайна (*Hepatica nobilis*), зірочник лісовий (*Stellaria holostea*), медунка темна (*Pulmonaria obscura*), осока пальчаста (*Carex digitata*), фіалки дивна (*Viola mirabilis*) і гірська (*V. montana*), просянка розлога (*Milium effusum*), чина весняна (*Lathyrus vtrnus*), веснівка дволиста (*Majanthemum bifolia*) та ін. Трапляється рідкісний вид, занесений у ЧКУ – гніздівка звичайна (*Neottia nidus-avis*). У лісах поширені вуж звичайний (*Natrix natrix*), припутень (*Columba palumbus*), зозуля звичайна (*Cuculus canorus*), одуд (*Urupa erops*), щеврик лісовий (*Anthus trivialis*), вівчарик-ковалик (*Phylloscopus collybita*), дрозди співочий (*Turdus philomelos*) та чорний (*T. merula*), синиці велика (*Parus major*) і блакитна (*P. caeruleus*), костогриз (*Coccothraustes coccothraustes*), їжак білочеревий (*Erinaceus roumanicus*), вивірка звичайна (*Sciurus vulgaris*), мишівка лісова (*Sicista betulina*) та ін. До ЧКУ занесені жук-олень (*Lucanus cervus*), махаон (*Papilio machaon*), мідянка (*Coronella austriaca*) та ін.

«Зубр» – загальнозоологічний заказник площею 5530 га, утворений для збереження насамперед волинської популяції зубра (*Bison bonasus*), що перебуває під загрозою зникнення у світовому масштабі. На державному рівні затверджений план дій для збереження й відновлення цього виду у фауні України, в області також розроблена та затверджена Регіональна програма збереження та відновлення зубра.

Bison bonasus – найбільший із ссавців Волині, у минулому був дуже поширений у Європі. З території Волині зник наприкінці XVII ст. через низьку природну плодючість, масштабне викорчовування лісу, розорювання земель і винищувальні облавні полювання. На початку XX ст. мешкав лише в Біловезькій Пущі (Білорусь). Реакліматизований у Звірівському та Муравищенському лісництвах Цуманського мисливського господарства у 1965 р. Поширений здебільшого на лісових ділянках із широкими галявинами й рідколіссям, деколи тварини заходять на заливні луки в річкових долинах та поля з озимими культурами біля лісу.

Заказник також забезпечує збереження високобіотетних дубових, дубово-соснових і соснових лісових насаджень, раритетних видів рослин і тварин: плауна річного (*Lysopteridium annotinum*), любки дволистої (*Platanthera bifolia*), лілії лісової (*Lilium martagon*), підсніжника білосніжного (*Galanthus nivalis*), коручки чемерникоподібної (*Eripactis helleborine*), красуні-дівки (*Calopteryx virgo*), жука-оленя (*Lucanus cervus*), вусача великого дубового західного (*Cerambyx cerdo*), ма-

хаона (*Papilio machaon*), стрічкарки тополевої (*Limenitis populi*), мідянки (*Coronella austriaca*), лелеки чорного (*Ciconia nigra*), гоголя (*Bucephala clangula*), підорлика малого (*Aquila pomarina*), змієда (*Circaetus gallicus*), журавля сірого (*Grus grus*), пугача (*Bubo bubo*), сорокопуда сірого (*Lanius excubitor*), видри річкової (*Lutra lutra*), горностає (*Mustela erminea*) та ін., а також цінних видів мисливської фауни.

«Берестянський» – загальнозоологічний заказник площею 35,6 га, утворений для збереження заболоченого чорновільхового масиву, що є місцем розмноження бобрів річкових (*Castor fiber*), борової дичини, серед якої трапляються види ЧКУ, ЄЧС, ЧС МСОП: видра річкова (*Lutra lutra*), скопа (*Pandion haliaetus*). *Lutra lutra* заселяє річки, озера, стариці, ставки, чисельність якої скорочується через гідромеліоративні заходи та браконьєрство.

«Цуманська пуща» – заповідне урочище площею 8930,6 га, утворене для збереження лісових дубово-соснових із домішкою берези повислої (*Betula pendula*), осики (*Populus tremula*), горобини звичайної (*Sorbus aucuparia*) та грабово-дубових, чорновільхових насаджень із домішкою осики (*Populus tremula*), явора (*Acer pseudoplatanus*), ясена звичайного (*Fraxinus excelsior*) у низинних масиви із густим трав'яно-чагарничковим ярусом, де трапляються рідкісні види рослин (15 видів ЧКУ): плаун річний (*Lysopteridium annotinum*), лілія лісова (*Lilium martagon*), цибуля ведмежа (*Allium ursinum*), підсніжник білосніжний (*Galanthus nivalis*) та ін., мешкають типово лісові та рідкісні види тварин (занесені до ЧКУ, ЄЧС, ЧС МСОП, природоохоронних переліків міжнародних конвенцій і угод): лелека чорний (*Ciconia nigra*), підорлик малий (*Aquila pomarina*), пугач (*Bubo bubo*) та ін.

У 2004 році територія заказника «Чортове болото» площею 668 га увійшла до заповідного урочища «Цуманська пуща». Знаходиться болото неподалік сіл Берестяни та Знамирівка Ківерцівського району, раніше було значно більшого розміру і простягалось далі на південь. Через Чортове і поряд з ним проходить меліоративна система. Навпіл болото розділяє Радзівилівський канал із добудованими пізніше рукавами каналців.

Найбільшу площу займають купинноосокові угруповання осики омської (*Carex omskiana*) та зближеної (*C. arproinquata* Schum). Також виявлено смуги берези повислої (*Betula pendula*) та пухнастої (*B. pubescens*), верби попелястої (*Salix cinerea*). Болотне різотрав'я представлене калюжницею болотною (*Caltha palustris* L.), плауном верболистим (*Lythrum salicaria*), бобівником трилистим (*Menyanthes trifoliata*), вовчим тілом болотним (*Comanum palustre*), жовтецем повзучим (*Ranunculus repens*), куничником сіруватим (*Calamagrostis canescens*) та ін. Значні популяції утворює рідкісна для регіону пухівка багатоголоскова (*Eriophorum angustifolium*). На периферії болота зростає смуга заболоченого лісу із вільхи, берези, ясена з наявністю в травостойі як лісових, так і болотних видів. У Берестянському лісництві над болотом на підвищеннях переважає середньовіковий і молодий дубово-грабовий ліс із значною участю берези та ясена. У трав'яному покриві переважає зі-

рочник ланцетовидний (*Stellaria holostea*), зеленчук (*Lamium galeobdolon*), копитняк (*Asarum europaeum*), перлівка поникла (*Melica nutans*) та рідкісні види – лілії лісової (*Lilium martagon*), любки зеленоквіткової (*Platanthera chlorantha*) та дволистої (*P. bifolia*), коручки чемерниковидної (*Eripactis helleborine*) та пальчатокорінника м'ясочервоного (*Dactylorhiza incarnata*). У смузі заболоченого лісу біля підніжжя схилу виявлено ділянки чорновільшняків (місцями зі старою вільхою) та вологих березових лісів із щучником дернистим (*Deschampsia cespitosa*). У лісах поряд з болотом зустрічаються дуби-велетні обхватом понад 300 см.

Чортове болото відзначається значним різноманіттям тваринного світу. Серед хребетних зустрічається понад 100 видів, переважно типово лісові та водно-болотні. У Радзівилівському каналі трапляються в'юни (*Misgurnus*), тритон звичайний (*Lissotriton vulgaris*), жаба гостроморда (*Rana argvalis*) та ставкова (*Pelophylax lessonae*), ящірка живородна (*Zootoca vivipara*), вуж звичайний (*Natrix natrix*) і гадюка звичайна (*Vipera berus*). Найширше представлено орнітофауну, до якої належать лунь очеретяний (*Circus aeruginosus*), канюк звичайний (*Buteo buteo*), баранець великий (*Gallinago media*), припунець (*Columba palumbus*), сова сіра (*Strix aluco*), зозуля (*Cuculus canorus*), оруд (*Urupa erops*), дятли (*Dendrocopos*), сорокопуд-жулан (*Lanius collurio*), сойка (*Garrulus glandarius*), крук (*Corvus corax*), вівчарик весняний (*Phylloscopus trochilus*) та ковалик (*P. collybita*), вільшанка (*Erithacus rubecula*), соловейко східний (*Luscinia luscinia*), дрозди співочий (*Turdus philomelos*) та чорний (*T. merula*), синиці велика (*Parus major*) та блакитна (*P. caeruleus*), зяблик (*Fringilla coelebs*) та ін. Ссавці представлено їжаком білочеревим (*Erinaceus roumanicus*), кротом європейським (*Talpa europaea*), лисицею звичайною (*Vulpes vulpes*), бобрим річковим (*Castor fiber*), білкою звичайною (*Sciurus vulgaris*), мишою лучною (*Micromys minutus*), норицею водяною (*Arvicola amphibius*), кабаном звичайним (*Sus scrofa*), козулею європейською (*Capreolus capreolus*) та лосем (*Alces alces*). Також в захищених ділянках лісу та у важкодоступних ділянках болота зустрічається вовк (*Canis lupus L.*), переважно поодинокі прохідні особини, або зграї із декількох особин.

«Божетарня Культура» – заповідне урочище площею 329,0 га, утворене для охорони лісових високобонітетних насаджень сосни звичайної (*Pinus sylvestris*), дуба черешчатого (*Quercus robur*), ялини європейської (*Picea abies*), липи сердцелистої (*Tilia cordata*), сформованих на пагорбах і в ярах.

«Дубово-сосновий ліс-1» – заповідне урочище площею 29,6 га, утворене для охорони високобонітетного насадження (1 А) сосни звичайної (*Pinus sylvestris*) із домішкою дуба черешчатого (*Quercus robur*) віком близько 80 років.

«Дубово-сосновий ліс-2» – заповідне урочище площею 45,5 га, утворене для збереження високобонітетного лісового масиву із сосни звичайної (*Pinus sylvestris*) із домішкою дуба черешчатого (*Quercus robur*), що зберігся в природному стані, віком 80 років.

«Дубово-сосновий ліс-3» – заповідне урочище площею 100,9 га, утворене для збереження високобонітетного лісового масиву (1 А) із сосни звичайної (*Pinus sylvestris*) із домішкою дуба черешчатого (*Quercus robur*), що зберігся в природному стані, віком близько 80 років – місце розмноження понад 40 видів птахів, переважно горобцеподібних.

«Дубово-сосновий ліс-4» – заповідне урочище площею 50,6 га, утворене для збереження високобонітетних насаджень (1 А) сосни звичайної (*Pinus sylvestris*) із домішкою дуба черешчатого (*Quercus robur*) віком понад 60 років.

«Дубово-сосновий ліс-5» – заповідне урочище площею 23,5 га, утворене для збереження високобонітетного лісового масиву (1 А, 1, 2) сосни звичайної (*Pinus sylvestris*) із домішкою дуба черешчатого (*Quercus robur*), що зберігся в природному стані, віком до 100 років – місце розмноження горобцеподібних птахів.

«Богуславський ялинник» – ботанічна пам'ятка природи площею 5,9 га, утворена для охорони високобонітетного лісу природного походження з ялини європейської (*Picea abies*) віком понад 90 років.

«Ділянка дубового лісу» – ботанічна пам'ятка природи площею 14 га, утворена для охорони високобонітетних дубових насаджень (*Quercus robur*) віком близько 170 років.

«Дубово-соснове насадження» – ботанічна пам'ятка природи площею 3,2 га, утворена для збереження високобонітетного насадження сосни звичайної (*Pinus sylvestris*) із домішкою дуба звичайного (*Quercus robur*) віком понад 70 років.

«Макаревичівський» – парк-пам'ятка садово-паркового мистецтва площею 0,9 га на території Омельненської сільської ради в північно-західній частині с. Омельне (вул. Паркова), створений для охорони парку, що його заклав у 1836–1838 рр. біля власного маєтку видатний польський письменник публіцист, історик, громадський діяч Юзеф Ігнатій Крашевський, який близько 20 років прожив на Волині. Ю.І. Крашевський народився на Берестейщині. Мешкав у трьох волинських селах: Омельному Ківерцівського, Городку Луцького, Губині Локачинського районів, написав за цей час свої найкращі твори: «Остап Бондарчук», «Хата за селом», «Історія кілка в тині», «Два світи», «Уляна» тощо. Окремими осередками в парку збереглися вікові насадження кленів несправжньооплатанового (явору) (*Acer pseudoplatanus*) і гостролистого (*A. platanoides*), липи сердцелистої (*Tilia cordata*).

«Урочище Ревні» – зоологічна пам'ятка природи площею 7,0 га, утворена для збереження високобонітетних насаджень сосни звичайної (*Pinus sylvestris*), у яких мешкає багато представників лісової південнополицької фауни.

НПП «Цманська пуца» розташований у межах Степанського курортного району, який характеризується наявністю значних площ хвойних, березових та дубових насаджень. Для рекреаційних цілей велике значення має здатність лісу виділяти кисень і фітонциди, які забезпечують зниження кількості бактерій і мікробів в лісовому повітрі, покращують санітарно-гігієнічні умови відпочинку [5; 10].

Курортними чинниками даного району є сприятливі кліматичні умови, лікувально-торфові гра-

зі та мінеральні води (с. Журавичі, с. Сильне, с. Грем'яче). Поблизу с. Грем'яче Ківерцівського району, у основи бору НПП «Цуманська Пуца», на березі великого водного плеса, в екологічно чистій зоні функціонує санаторій матері і дитини «Пролісок». Санаторій має власне джерело хлоридно-натрієво-бромної мінеральної води «Проліскова».

Протягом 2016-2017 рр. розроблено 10 туристичних маршрутів, які пролягають як територією Ківерцівського національного природного парку «Цуманська пуца», так і прилеглими територіями. З них 6 веломаршрутів, протяжністю 25-60 км, 2 водних «По річці Путилівці» та «До Горинських крутосхилів», 1 піший «До Городищенських дубів» і 1 автомаршрут «Довкола Цуманської пуці». Маршрути пролягають цікавими місцями природи, поблизу історико-культурних пам'яток та об'єктів природо-заповідного фонду. Серед історико-культурних пам'яток: Олицький замок – резиденція роду Радзивилів, архітектурний комплекс Свято-Миколаївського монастиря, джерело «Святий Дух», руїни маєтку письменниці Габрієлі Запольської, старий млин в с. Кульчин, давньоруське городище XII–XIII ст., пам'ятний знак на братській могилі воїнам I-ої Світової війни, польське військове кладовище, пам'ятник та меморіал на місці спаленого під час Другої світової війни містечка Трохимброд, місця боїв УПА, червоних партизанів та військ польської самооборони та ін. Також розроблено екологічні стежки національним парком «Цуманська пуца» [5].

Для того, щоб парк «Цуманська пуца» перспективно розвивався в туристично-рекреаційному напрямі необхідно: 1) розширити спектр рекреаційного використання природно-заповід-

них об'єктів та регулювати туристичні потоки на їхніх територіях; 2) збільшити поінформованість населення про самі об'єкти ПЗФ та правила поведінки на їхній території; 3) проводити постійні роботи з благоустрою об'єктів ПЗФ; 4) розробити науково-практичні рекомендації щодо попередження ризиків рекреаційно-туристичної дигресії та зменшення впливу рекреаційної діяльності на ландшафти НПП; 5) вдосконалити рекламно-інформаційне забезпечення туристичних маршрутів та екологічних стежок, активно співпрацювати із засобами масової інформації: проводити семінари, диспути; 6) розширити форми співпраці з місцевими мешканцями щодо надання послуг рекреантам (проведення екскурсій, реалізація продукції власного виробництва тощо); 7) створити умови для організованого та ефективного туризму, відпочинку та інших видів рекреаційної діяльності в природних умовах з додержанням режиму охорони природних комплексів та об'єктів; 8) забезпечити попит рекреантів на загальнооздоровчий, культурно-пізнавальний відпочинок, туризм, любительське та спортивне рибальство, відповідно до режиму території парку [5; 7].

Висновки. Таким чином, природно-заповідні об'єкти та території НПП «Цуманська пуца» виконують функції скарбниці унікальних і типових ландшафтів Волинського Полісся, є базами досліджень еталонних природних комплексів та своєрідними «живими лабораторіями». Тому раціональне використання об'єктів природно-заповідного фонду Цуманської пуці допоможе не тільки зберегти біорізноманіття регіону, а й сприятиме належному рекреаційному освоєнню території в пізнавальному, естетичному та економічному напрямках.

Список літератури:

1. Андриєнко Т.Л. Система категорій природно-заповідного фонду України та питання її оптимізації / Т.Л. Андриєнко, В.А. Онищенко, М.Л. Клестов та ін. [за ред. д. б. н., проф. Т.Л. Андриєнко]. – К.: Фітосоціоцентр, 2001. – 60 с.
2. Гулай Л.Д. Характеристика природно-заповідного фонду Волинської області / Л.Д. Гулай, Б.І. Сакура // Людина та довкілля. Проблеми неоекології. – 2016. – № 3-4(26). – С. 62-68. – Режим доступу: http://journals.urau.ua/ludina_dov/issue/view/5191.
3. Джам О. Ківерцівський національний природний парк «Цуманська пуца»: перспективи діяльності / О. Джам // Науковий вісник Східноєвропейського національного університету імені Лесі Українки. Географічні науки. – 2013. – № 6. – С. 192-195. – Режим доступу: http://nbuv.gov.ua/UJRN/Nvvnug_2013_6_36.
4. Екологічний паспорт Волинської області. – Режим доступу: <http://voladm.gov.ua/ekologichnij-pasport-volinskoj-oblasti>.
5. Ківерцівський національний природний парк «Цуманська пуца». – Режим доступу: <http://knpp.com.ua>.
6. Зузук Ф.В. Долина р. Прип'яті як складова частина структури Української екологічної мережі на території Волинської області / Ф.В. Зузук, Л.К. Колошко, З.К. Карпук, О.Л. Димшиць // Наук. вісн. Волин. нац. ун-ту імені Лесі Українки. – Луцьк: РВВ «Вежа» Волин. нац. ун-ту ім. Лесі Українки, 2010. – № 17. – С. 18-31.
7. Ковальчук І.П. Природно-заповідна мережа Волинської області: параметри сучасного стану, показники динаміки, картографічні моделі / І.П. Ковальчук, В.О. Фесюк, Т.С. Павловська, О.В. Рудик // Часопис картографії. – 2013. – Вип. 8. – С. 64-78. – Режим доступу: http://nbuv.gov.ua/UJRN/ktvsh_2013_8_7.
8. Коніщук В.В. Тенденції екологічних змін природних комплексів Черемського болотного масиву і Західного Полісся загалом унаслідок глобального потепління та осушувальної меліорації / В.В. Коніщук // Наук. вісн. Волин. держ. ун-ту імені Лесі Українки. – Луцьк: РВВ «Вежа» Волин. нац. ун-ту ім. Лесі Українки, 2007. – № 11 (Ч. II). – С. 116-122.
9. Коцун Л.О. Парки-пам'ятки садово-паркового мистецтва Волинського Полісся / Л.О. Коцун, Б.Б. Коцун // Наук. вісн. Волин. держ. ун-ту імені Лесі Українки. – Луцьк: РВВ «Вежа» Волин. нац. ун-ту ім. Лесі Українки, 2007. – № 11 (Ч. II). – С. 162-166.
10. Мельничук М.М. Сучасний стан і перспективи розвитку туристичної та рекреаційної діяльності Волинської області / М.М. Мельничук, С.Д. Уєвич, В.С. Чернець, Л.В. Гладич, Т.П. Безсмертнюк // Наукові записки Терноп. нац. пед. ун-ту імені Володимира Гнатюка. Сер. : Географія. – 2013. – № 2. – С. 101-115. – Режим доступу: http://nbuv.gov.ua/UJRN/NZTNPUg_2013_2_17.
11. Мольчак Я.О. Оцінка рекреаційної сприйнятливості об'єктів природно-заповідного фонду Волинської області / Я.О. Мольчак, В.О. Фесюк, І.Я. Мисковець. [Електронний ресурс]. – Режим доступу: http://eko-kremen.mvк.pl.ua/sborn2004_02_01.shtml.

12. Об'єкти природно-заповідного фонду Волинської височини [Мельник В.І., Кузьмішина І.І., Коцун Л.О., Войтюк В.П., Лісовська Т.П.] // Природа Західного Полісся та прилеглих територій: Зб. наук. пр. – Розділ II. Біологія. 2010. – № 7. – С. 117–136.
13. Природно-заповідний фонд Волинської області. – Режим доступу: <http://eco.voladm.gov.ua/category/all/locality=1>.
14. Сулік Л. Аналіз структури та геопросторового розподілу природно-заповідного фонду Волинського Полісся як важливої складової екотуристичного потенціалу регіону / Л. Сулік, Д. Кричевська // Вісник Львівського університету. Серія географічна. – 2014. – Випуск 47. – С. 273–280.
15. Химин М.В. Сучасний стан природно-заповідного фонду Волинської та Рівненської областей / М.В. Химин // Наук. вісн. Волин. держ. ун-ту імені Лесі Українки. – Луцьк: РВВ «Вежа» Волин. нац. ун-ту ім. Лесі Українки, 2007. – № 11 (Ч. II). – С. 47–55.
16. Царик П.Л. Регіональна екологічна мережа: географічні аспекти формування і розвитку (на матеріалах Тернопільської області) // Автореферат дисертації на здобуття наукового ступеня кандидата географічних наук. Спеціальність 11.00.11 – конструктивна географія та раціональне використання природних ресурсів. – Чернівці, 2005. – 20 с.
17. Черчик Л.М. Рекреаційна цінність території національного природного парку «Прип'ять-Стохід» / Л. М. Черчик, О. В. Міщенко // Природа Західного Полісся та прилеглих територій: зб. наук. пр. Волин. нац. ун-ту ім. Лесі Українки. – 2012. – № 9. – С. 129–134.

Мезенцева И.В.

Академия рекреационных технологий и права

ХАРАКТЕРИСТИКА КИВЕРЦОВСКОГО НАЦИОНАЛЬНОГО ПРИРОДНОГО ПАРКА «ЦУМАНСКАЯ ПУЩА»

Аннотация

В статье исследовано сосояние природно-заповедных территорий и объектов национального природного парка (НПП) «Цуманская пушча». Предоставлено характеристику парка «Цуманская пушча» (географическое расположение, особенности рельефа, водные объекты, почвы). Проанализировано биологическое и ландшафтное многообразие Цуманской пушчи. Рассмотрен туристическо-рекреационный потенциал парка. Предложены перспективные направления развития парка «Цуманская пушча».

Ключевые слова: национальный природный парк, природно-заповедные территории и объекты, биологическое многообразие, туристическо-рекреационный потенциал, экотуристические маршруты.

Mezentseva I.V.

Academy of Recreational Technologies and Law

CHARACTERISTICS OF KIVERTSI NATIONAL PARK «TSUMANSKA PUSHCHA»

Summary

In the article the state of the protected natural areas and objects of the National Natural Park (NNP) «Tsumanska Pushcha» has been investigated. The characteristic of the Tsumanska Pushcha (geographic location, features of the relief, water objects, soils) has been given. The biological and landscape diversity of Tsumanska Puscha has been analyzed. The tourism and recreation potential of the park has been considered. The perspective directions of development of Tsumanska Pushcha have been offered.

Keywords: national natural park, nature reserves and objects, biodiversity, tourism and recreation potential, ecotourism routes.

ФІЗИЧНЕ ВИХОВАННЯ ТА СПОРТ

УДК 611.08-572.512

МЕНСТРУАЛЬНЫЙ ЦИКЛ, ПОЛОВОЙ ДИМОРФИЗМ И ИХ ИЗМЕНЕНИЯ У ЮНЫХ ТЕННИСИСТОК

Бугаевский К.А.

Институт здоровья, спорта и туризма,
Классический частный университет, г. Запорожье

Олейник Е.А.

Национальный государственный университет физической культуры,
спорта и здоровья имени П.Ф. Лесгафта, г. Санкт-Петербург

В статье представлены результаты исследования, посвящённого изучению становления и динамики менструального цикла в выявленных половых соматотипах, у спортсменок юношеского возраста, занимающихся теннисом. Установлено, что у 9 (75,00%) юных спортсменок, начавших занятия спортом до наступления менархе, определено более позднее, чем в популяции, наступление первой менструации (менархе). Также у них зафиксированы многочисленные, зачастую комбинированные нарушения менструального цикла, в виде явлений гипоменструального синдрома.

Ключевые слова: спортсменки, теннис, юношеский возраст, менструальный цикл, половой диморфизм, половые соматотипы.

Постановка проблемы. Современный женский спорт, как любительский, так и спорт высших достижений, требует от женщин-спортсменок значительных усилий при частых и интенсивных тренировках. Это не может не сказаться на их соматических и психологических показателях [1, с. 103–11; 4, с. 114–116; 5, с. 15–25; 6, с. 15–20; 7, с. 504–508; 8, с. 17–19; 9, с. 76–78; 10, с. 42–45; 12; 13, с. 60–73; 14, с. 73–76]. Вал интенсивных физических и психо-эмоциональных нагрузок, без должной компенсации и медицинского наблюдения, неизбежно приводит к адаптивным изменениям в организме спортсменок разных возрастных групп [1, с. 103–11; 4, с. 114–116; 5, с. 15–25; 6, с. 15–20; 7, с. 504–508; 8, с. 17–19; 9, с. 76–78; 10, с. 42–45; 12; 13, с. 60–73; 14, с. 73–76]. При этом, наиболее уязвимой и подверженной интенсивным соматическим и психологическим изменениям группой, являются молодые спортсменки, в особенности пубертатного возраста, начавшие занятия спортом до наступления менструаций, а также спортсменки юношеского возраста [1, с. 103–11; 4, с. 114–116; 5, с. 15–25; 6, с. 15–20; 7, с. 504–508; 8, с. 17–19; 10, с. 42–45; 12; 13, с. 60–73; 14, с. 73–76]. Поэтому изучение вопросов, касающиеся особенностей проявлений полового диморфизма и инверсии половых соматотипов у женщин в различных видах спорта, является весьма актуальным.

Анализ последних исследования и публикаций. Говоря о научных работах, касающихся тематики проводимого нами исследования, хотелось бы отметить публикации, посвящённые морфофункциональным особенностям у спортсменок, в т.ч. и у теннисисток, таких исследователей, как: М. Ягелло, В. Ягелло, 2009;

Т.Н. Стрелкович, Н.И. Медведева, Е.А. Хапилина, 2012; Л.А. Лопатина, Н.П. Сереженко, Ж.А. Анохина, 2013; В.Б. Мандриков и соавт., 2013, 2015; Н.Д. Нененко, О.А. Абрамова, Н.В. Черницына, Р.В. Кучин, 2014; Е.Ф. Кочеткова, О.Н. Опарина, 2014; Е.С. Рудаскова, Е.Е. Зубарева, 2015; Бугаевский К.А., 2014–2018. Вопросами исследования изменений ОМЦ и репродуктивных нарушений у женщин-спортсменок разной спортивной специализации, занимались такие авторы, как: В. Осипов, 2012; С.Н. Белик, И.В. Подгорный, Ю.В. Можинская, 2014; С.Г. Васин, 2016; А. Папьян, 2016; Бугаевский К.А., 2014–2018.

Выделение нерешенных ранее частей общей проблемы. Адаптивным соматическим и психологическим изменениям, происходящим в организмах женщин-спортсменок, в т.ч. и морфофункциональным изменениям в репродуктивной системе, в последние годы, уделяется активное внимание исследователей в области спортивной морфологии, психологии и медицины. Авторские работы, касающиеся рассматриваемой проблемы, представлены результатами проведённых ими научно-исследовательских работ, посвящённых анатомо-антропологическим и морфофункциональным особенностям организма спортсменок всех возрастных групп, особенностями показателей функционирования их репродуктивной, эндокринной, опорно-двигательной и кардио-респираторной систем.

Хотелось бы отметить, что исследованием, касающимся физической работоспособности, анатомо-антропологическим показателям и техническим критериям подготовки спортсменок-теннисисток разных возрастных групп, имеется достаточное количество. В частности, в доступной специальной научной и научно-методической литературе,

нами не было обнаружено достаточного количества данных, посвящённых изучению вопроса проявлений полового диморфизма у юных спортсменок, занимающихся теннисом. При этом, являясь исключением исследовательские работы, посвящённые определению и анализу показателей полового диморфизма и определению половых соматотипов, а также особенностям репродуктивных показателей у спортсменок пубертатного и юношеского возраста в индивидуальных игровых видах спорта, в частности у теннисисток. В связи с этим, проведённое нами исследование, является попыткой восполнить этот информационный пробел.

Цель статьи: привести данные проведённого анализа данных о выявленных изменениях в становлении и возрастной динамике менструального цикла и морфофункциональных изменениях в половых соматотипах у юных теннисисток.

Изложение основного материала. Данное исследование проводилось в 2017 году, на базе спортивных клубов г. Новая Каховка, Херсонской области, занимающихся подготовкой теннисисток. В исследовании приняли участие спортсменки юношеского возраста ($n=12$), занимающихся теннисом.

При проведении исследования, нами были использованы такие антропометрические методы, как определение ширины плеч (ШП) и ширины таза (ШТ), необходимые для определения такого морфологического индекса значения, как индекс полового диморфизма (ИПД) по Дж. Таннеру.

Также, согласно полученным индексным значениям, проводилось соматотипирование у спортсменок, исходя из критериев, соответствующим классификации Дж. Таннера и У. Маршалла [5, с. 15–25; 6, с. 15–20; 7, с. 504–508; 8, с. 17–19; 9, с. 76–78; 12; 13, с. 60–73; 14, с. 73–76], а именно: мезоморфный половой соматотип (73,1–82,1), как переходный (промежуточный) между биологически характерным для женщин гинекоморфным половым соматотипом (менее 73,1) и андроморфным половым соматотипом (более 82,1) [5, с. 15–25; 6, с. 15–20; 7, с. 504–508; 9, с. 76–78; 12; 13, с. 60–73; 14, с. 73–76]. Как мезоморфный, так и андроморфный половые соматотипы относятся к инверсиям – патологическим смещениям, не характерным для базового гинекоморфного (женского) полового соматотипа [5, с. 15–25; 6, с. 15–20; 7, с. 504–508; 8, с. 17–19; 9, с. 76–78; 12; 13, с. 60–73; 14, с. 73–76]. Состояние менструальной функции оценивали методом анкетирования, для чего нами был использован авторский вариант анкеты-опросника (Бугаевский К.А., 2009, модификация 2017) [2, с. 18–22; 3, с. 144–149], интервьюирование. При определении параметров ОМЦ, нами проводилась оценка таких информативных репродуктивных показателей, как: возраст наступления менархе (первой менструации), сроки установления ОМЦ, его клинические проявления, продолжи-

тельность, длительность и свойства менструального кровотечения [1, с. 103–111; 2, с. 18–22; 3, с. 144–149; 4, с. 114–116; 10, с. 42–45; 11]. Также был применён метод литературного анализа доступных источников информации.

В группе спортсменок юношеского возраста ($n=12$), после обработки и анализа полученных материалов исследования, нами были получены следующие результаты: спортивная квалификация спортсменок, принявших участие в проводимом исследовании – от I разряда до кандидата в мастера спорта (КМС) и мастера спорта (МС). Стаж занятий данным видом спорта – от двух до семи лет. Частота тренировок – 4–6 раз в неделю, от 2-х до 4-х часов. Средний возраст у спортсменок юношеского возраста – $19,58 \pm 0,68$ лет.

Установлено, что 9 (75,00%) спортсменок группы юношеского возраста, начали свои занятия теннисом до наступления у них менархе (первой менструации). После проведения анкетирования и дополнительного интервьюирования, был проведён анализ полученных особенностей ОМЦ в группе юных спортсменок, результаты которого представлены в табл. 1.

Было установлено, что у 9 (75,00%) юных спортсменок, именно у тех, которые начали занятия спортом до наступления менархе, определено более позднее, чем в популяции, наступление первой менструации [1, с. 103–111; 2, с. 18–22; 3, с. 18–22; 4, с. 114–116; 10, с. 42–45; 11].

Помимо этого, установлено, что сроки установления и стабилизации ОМЦ после менархе были пролонгированы, в первую очередь у юных спортсменок, начавших занятия спортом до наступления первой менструации. Также у них были зафиксированы многочисленные, зачастую комбинированные нарушения овариально-менструального цикла, в виде явлений гипоменструального синдрома, с клиническими проявлениями олиго-опсо и гипоменореи [1, с. 103–111; 2, с. 18–22; 3, с. 144–149; 4, с. 114–116; 10, с. 42–45; 11] и/или вторичной аменореи.

Подобные проявления характерны для 4 (33,33%) спортсменок, у которых был определён андроморфный половой соматотип и у 5 (41,67%) теннисисток с мезоморфным половым соматотипом. Спортсменок со вторичной аменореей, с отсутствием менструации в сроки от 60 и более дней [1, с. 103–111; 2, с. 18–22; 3, с. 144–149; 4, с. 114–116; 10, с. 42–45; 11], было выявлено 3 (25,00%).

Все они входят в группу спортсменок с выявленным андроморфным половым соматотипом. У 11 спортсменок (91,87%) – у всех девушек из групп с андроморфным и мезоморфным половыми соматотипами, и у одной спортсменки с гинекоморфным половым соматотипом, выявленные выраженные проявления альгодисменореи и предменструального синдрома (ПМС). У ещё одной спортсменки с гинекоморфным половым соматотипом, на фоне формирующе-

Таблица 1

Динамика менструального цикла в группе спортсменок-теннисисток юношеского возраста ($n=12$)

Срок наступления менархе	Срок установления менструального цикла	Длительность менструального цикла	Длительность менструального кровотечения
$13,94 \pm 0,66$ лет	$2,14 \pm 0,47$ года	$43,47 \pm 0,8$ 3 дня	$2,21 \pm 0,25$ дня

Источник: разработка автора

гося гипоменструального синдрома, определены умеренные проявления ПМС и альгодисменореи.

После проведения необходимых антропометрических измерений у спортсменок исследуемой группы – ширины плеч (биакромиальный размер) и ширины таза (бикристарный размер, или *d. cristarum*) [5, с. 15–25; 6, с. 15–20; 7, с. 504–508; 8, с. 17–19; 9, с. 76–78; 12; 13, с. 60–73; 14, с. 73–76], были получены результаты, отраженные в табл. 2.

Таблица 2

Антропометрические показатели в исследуемой группе (n=12)

Наименование показателя	Ширина плеч, (см)	Ширина таза, (см)
Теннисистки юношеского возраста	36,87±0,79	27,05±0,23

Источник: разработка автора

Согласно данным проведенного анализа результатов, можно утверждать, что у спортсменок данной группы показатели ширины плеч (ШП) значительно превышают размеры ширины их таза (ШТ). При этом, значения ширины таза не соответствуют общепризнанным анатомическим показателям нормальных размеров ширины таза (*d. cristarum*), равняющегося 28–29 см [5, с. 15–25; 6, с. 15–20; 7, с. 504–508; 8, с. 17–19; 9, с. 76–78; 12; 13, с. 60–73; 14, с. 73–76].

После определения антропометрических показателей ШП и ШТ, нами было проведено математическое исчисление значений индекса полового диморфизма (ИПД) и выделение половых соматотипов в исследуемой группе, согласно критериям классификации по Дж. Таннеру и У. Маршаллу, с выделением гинекоморфного, мезоморфного и андроморфного половых соматотипов у спортсменок [5, с. 15–25; 6, с. 15–20; 9, с. 76–78; 12; 13, с. 60–73; 14, с. 73–76]. Данные о полученных значениях половых соматотипов, отражены в табл. 3.

Обращает на себя внимание тот факт, что в группе юных теннисисток присутствуют спортсменки, с выявленными мезоморфным –

14 (53,85%) и андроморфным – 6 (23,08%) половыми соматотипами. Также у 2 (16,67%) спортсменок в обеих группах пока сохранён гинекоморфный половой соматотип. Также, после опроса спортсменок с гинекоморфным половым соматотипом, было установлено, что девушки имеют ещё незначительный спортивный стаж – от 1 года до 2,5 лет. У спортсменок, имеющих стаж занятий теннисом от 3-х и более лет доминирует мезоморфный и андроморфный половые соматотипы [5, с. 15–25; 6, с. 15–20; 7, с. 504–508; 8, с. 17–19; 9, с. 76–78; 12; 13, с. 60–73; 14, с. 73–76].

С учётом всего вышеизложенного можно сделать следующие **выводы**:

1. По результатам определения значений установлено, что в группе юных теннисисток, занимающихся теннисом от 3-х и более лет, уже сформированы и/или начинают формироваться мезоморфный и андроморфный половые соматотипы, как результат инверсии и адаптивной перестройки в организмах 10 (83,33%) этих спортсменок.

2. Определено, что спортсменок со вторичной аменореей, с отсутствием менструации в сроки от 60 и более дней, и отнесённых к андроморфному половому соматотипу, было выявлено 3 (25,00%)

3. Установлено, что у 11 (91,87%) девушек из групп с андроморфным и мезоморфным половыми соматотипами, и у одной спортсменки с гинекоморфным половым соматотипом, выявленные выраженные проявления альгодисменореи и предменструального синдрома (ПМС).

4. Полученные, в результате проведенного исследования данные, имеют практическое значение в оценке результатов индивидуального уровня физического состояния и здоровья девушек-спортсменок, а также при проведении тренировок и определении их длительности и интенсивности в микро-мезо и макроциклах.

Перспектива дальнейших исследований в данном направлении состоит в изучении особенностей ряда антропометрических показателей и морфофункциональных индексных значений, а также в исследовании сроков, этапности и динамики полового созревания, размеров и видов костного таза у спортсменок, и вариантов их возможных нарушений.

Таблица 3

Показатели распределения спортсменок по половым соматотипам

Наименование показателя	Гинекоморфный половой соматотип	Мезоморфный половой соматотип	Андроморфный половой соматотип
Теннисистки юношеского возраста	2 (16,67%) спортсменки	6 (50,00%) спортсменок	4 (33,33%) спортсменки

Источник: разработка автора

Список литературы:

- Белик С.Н. Влияние спортивной деятельности на репродуктивное здоровье девушек / С.Н. Белик, И.В. Подгорный, Ю.В. Можинская // Сборники конференций НИЦ Социосфера. – 2014. – № 33. – С. 103–111.
- Бугаевский К.А. Особенности менструального цикла и ряда репродуктивных показателей у спортсменок, занимающихся тхэквондо / К.А. Бугаевский, М.В. Михальченко // Актуальні проблеми сучасної медицини: Вісник української медичної стоматологічної академії. – 2017. – № 2(58). – С. 18–22.
- Бугаевский К.А. особенности менструального цикла у юных спортсменок, занимающихся вольной борьбой / К.А. Бугаевский // «Интеграция науки и практики в единоборствах»: материалы 16-1 международной научно-практической конференции, посвященной памяти заслуженного мастера спорта СССР, заслуженного тренера СССР, профессора Евгения Михайловича Чумакова. – Москва, 16 февраля, 2017 г. – С. 144–149.
- Васин С.Г. Особенности тренировочного процесса женщин с учетом протекания овариально-менструального цикла / С.Г. Васин // Инновационная наука. – 2016. – № 8–3. – С. 114–116.

5. Исследование полозависимых характеристик спортсменок, представительниц феминных, макулинных и нейтральных видов спорта / Н.Д. Нененко, О.А. Абрамова, Н.В. Черницына, Р.В. Кучин // Современные проблемы науки и образования. – 2014. – № 6. – С. 15–25.
6. Кочеткова Е.Ф. Особенности и проблемы полового диморфизма в спорте / Е.Ф. Кочеткова, О.Н. Опарина // Современные научные исследования и инновации. – 2014. – № 7. – С. 15–20.
7. Лопатина Л.А. Антропометрическая характеристика девушек по классификации Дж. Таннера / Л.А. Лопатина, Н.П. Сереженко, Ж.А. Анохина // Фундаментальные исследования. – 2013. – № 12 (ч. 3). – С. 504–508.
8. Мандриков В.Б. Влияние занятий спортом на соматические показатели полового диморфизма у девушек разных типов конституции / В.Б. Мандриков, Р.П. Самусев, Е.В. Зубарева, Е.С. Рудаскова, Г.А. Адельшина // Вестник ВолгГМУ. – № 2(46). – 2013. – С. 17–19.
9. Мандриков В.Б. К вопросу об инверсии показателей полового диморфизма у представительниц маскулинных видов спорта / В.Б. Мандриков, Р.П. Самусев, Е.В. Зубарева, Е.С. Рудаскова, Г.А. Адельшина // Вестник ВолгГМУ. – № 4(56). – 2015. – С. 76–78.
10. Осіпов В. До питання впливу інтенсивних фізичних навантажень на менструальну функцію спортсменок / В. Осіпов // Теорія та методика фізичного виховання. – 2012. – № 5. – С. 42–45.
11. Папикян А. Влияние физических нагрузок на женский гормональный фон. [Электронный ресурс]. Режим доступа: <http://www.cmtscience.com/.../vliyanie-fizicheskikh-nagruzok-na-zhenshhin-gormony-pochemu-p...> (дата обращения 20.03.2018).
12. Рудаскова Е.С. Спортивная морфология: Рабочая тетрадь (учебно-методическое пособие для физкультурных вузов) / Е.С. Рудаскова, Е.Е. Зубарева. – Волгоград: ФГОУ ВПО «ВГАФК», 2015. – 56 с.
13. Стрелкович Т.Н. Антропометрическая характеристика таза женщин в зависимости от соматотипа / Т.Н. Стрелкович, Н.И. Медведева, Е.А. Хапилина // В мире научных открытий. – 2012. – № 2(2). – С. 60–73.
14. Ягелло М. Конституционные аспекты спортивного мастерства в теннисе / М. Ягелло, В. Ягелло // Харьковское областное отделение национального олимпийского комитета Украины; Харьковская государственная академия дизайна и искусств. Научный журнал. – 2009. – № 1. – С. 73–76.

Бугаєвський К.А.

Інститут здоров'я, спорту і туризму,
Класичний приватний університет, м. Запоріжжя

Олійник О.А.

Національний державний університет фізичної культури,
спорту і здоров'я імені П.Ф. Лесгафта, м. Санкт-Петербург

МЕНСТРУАЛЬНИЙ ЦИКЛ, СТАТЕВИЙ ДИМОРФІЗМ ТА ЇХ ЗМІНИ У ЮНИХ ТЕНІСІСТОК

Анотація

У статті представлені результати дослідження, присвяченого вивченню становлення та динаміки менструального циклу в виявлених статевих соматотипах, у спортсменок юнацького віку, що займаються тенісом. Встановлено, що у 9 (75,00%) юних спортсменок, які почали заняття спортом до настання менархе, визначено більш подовжене в часі, ніж в популяції, настання першої менструації (менархе). Також у них зафіксовані численні, часто комбіновані порушення менструального циклу, у вигляді явищ гіпоменструального синдрому.

Ключові слова: спортсменки, теніс, юнацький вік, менструальний цикл, статевий диморфізм, статеві соматотипи.

Bugaevsky K.A.

Institute of Health, Sports and Tourism,
Classical Private University, Zaporozhye

Oleinik E.A.

Lesgaft National State University of Physical
Education, Sport and Health, St. Petersburg

MENSTRUAL CYCLE, SEXUAL DIMORPHISM AND THEIR CHANGES IN YOUNG SPORTSMENS PLAYING TENNIS

Summary

The article presents the results of a study devoted to the study of the dynamics and dynamics of the menstrual cycle in the revealed sex somatotypes, among youngsters practicing tennis. It was found that 9 (75.00%) of young athletes who started playing sports before the menarhe, was defined by the pain later than in the population, the onset of the first menstruation (menarhe). Also they have fixed numerous, often combined disorders of the menstrual cycle, in the form of phenomena of hypomenstrual syndrome.

Keywords: athletes, tennis, adolescence, menstrual cycle, sexual dimorphism, sex somatotypes.

ФАРМАЦЕВТИЧНІ НАУКИ

УДК 615.1

МІКРО– ТА МАКРОЕЛЕМЕНТНИЙ СКЛАД ОСНОВНИХ ОРГАНІВ ФІКУСУ БЕНДЖАМІНА

Шостак Л.Г., Пальчик К.О.

ПВНЗ «Київський міжнародний університет»

Метою дослідження є вивчення якісного складу та кількісного вмісту мікро– і макроелементів в представниках роду фікусів, зокрема, фікуса Бенджаміна. Дослідження якісного складу та кількісного вмісту макро– і мікроелементів проводили з використанням рентгено-флуоресцентного аналізатора «ElvaX-med» України. В ході дослідження визначено 11 елементів в листі фікуса Бенджаміна, 10 елементів в стеблі фікуса Бенджаміна і 11 елементів в корінні фікуса Бенджаміна. З макроелементів в досліджуваній сировині переважає вміст кальцію і калію, при цьому в стеблі фікуса Бенджаміна цей показник вище, ніж в листках і коренях фікуса Бенджаміна. Вміст калію відрізнялися значно і складало 3521.40 мг / 100 г (листя фікуса Бенджаміна), 8599.73 мг / 100 г (стебло фікуса Бенджаміна) і 5094.17 мг / 100 г (коріння фікуса Бенджаміна). Вміст кальцію відрізнялося незначно і складало 2240.74 мг / 100 г (коріння фікуса Бенджаміна), 3541.09 мг / 100 г (стебло фікуса Бенджаміна) і 1834.27 мг / 100 г (листя фікуса Бенджаміна). Вміст сірки було майже постійним у всіх органах рослини і коливалося від 2150.58 мг / 100 г (коріння фікуса Бенджаміна) до 2813.61 мг / 100 г (листя фікуса Бенджаміна). При аналізі мікроелементного складу встановлено, що в листі, стеблі і коренях фікуса Бенджаміна в більшій кількості накопичувалися марганець, залізо, мідь і цинк.

Ключові слова: мікроелементи, макроелементи, фікус Бенджаміна, фітохімічна цінність, лікарські рослини.

Постановка проблеми. У наш час значно зріс інтерес до використання натуральних лікарських засобів, які спричиняють м'яку дію на організм та є менш шкідливими, ніж хімічні сполуки, отримані штучним шляхом. Звісно, що гострі прояви хвороби лікуються сильними та швидкодіючими засобами, але є ряд хронічних хвороб та інших захворювань, які можна вилікувати за допомогою виключно рослинних препаратів, які можна вживати маленьким дітям, вагітним, людям з алергією на інші препарати тощо. Тому розробка препаратів з лікарських рослин та дослідження нових видів рослин, які можуть стати джерелом лікарської сировини, є важливим напрямком сучасних наукових досліджень.

Аналіз останніх досліджень і публікацій. У розвитку фармації чільне місце посідає фармакогнозія. Вона є однією з профільних дисциплін у фаховій підготовці провізора і відіграє провідну роль у розв'язанні таких актуальних проблем як створення ефективних ліків з рослинної сировини, підвищення її якості, раціональне використання природних ресурсів тощо. Інтеграція України у світове товариство, досягнення фармацевтичних, біохімічних та медичних наук, зміни в навчальній програмі курсу фармакогнозії викликають цікавість до історичних аспектів розвитку фармакогнозії та напрямків її розвитку.

Важливою особливістю лікарських рослин є те, що вони швидше й активніше включаються в біохімічні процеси людського організму, ніж хімічні, чужі для організму синтетичні засоби.

Перевага на стороні лікарських рослин ще й тому, що вони на відміну від синтетичних лікарських препаратів рідко викликають ускладнення, особливо алергічні реакції. Лікарські рослини, нормалізуючи функції окремих органів

і систем, позитивно впливають на обмін речовин в організмі. Ось чому їх можна призначати для тривалого застосування.

Наявність у рослинах комплексу діючих речовин з різнобічним проявом фармакологічної активності сприяє ефективному лікуванню захворювань. Характерним для лікарських рослин та отриманих із них біологічно активних речовин є широкий спектр їх фармакологічної дії, чому присвячений ряд досліджень сучасних українських та зарубіжних науковців як в цілому по лікарських рослинах, так і окремо по певному виду чи роду рослин.

Виділення невирішених раніше частин загальної проблеми. Лікарські засоби рослинного походження займають значну частку на фармацевтичному ринку. Замінити їх синтетичними лікарськими речовинами практично неможливо, оскільки рослини містять складний комплекс біологічно активних сполук, що не відтворюється хімічним шляхом. Тому актуальним є пошук нових джерел фітозасобів шляхом вивчення макро– та мікроелементного складу рослин і можливості їх застосування у якості лікарських. Проте кімнатні декоративні рослини у якості фітозасобів є мало дослідженими з точки зору використання їх як джерела мікро– та макроелементів. Тому існує потреба у дослідженні окремих декоративних рослин з точки зору їх фітохімічної цінності.

Формулювання цілей статті. Виходячи з вищевикладеного, метою нашої роботи було вивчення якісного складу та кількісного вмісту мікро– та макроелементів у представниках роду фікусів, зокрема, фікусу Бенджаміна.

Мета роботи: визначити макро– та мікроелементний склад фікусу Бенджаміна.

Виклад основного матеріалу дослідження. Під час живлення рослини, в тому числі й фі-

кус Бенджаміна, мають властивість накопичувати в собі певні хімічні макро- та мікроелементи. Живленням рослин називають поглинання мінеральних речовин, що містяться у ґрунті, кореневою системою і подальше засвоєння їх самою рослиною. Для нормального перебігу процесів поглинання мінеральних елементів рослині необхідне дихання кореневої системи, якій підходять температура навколишнього середовища, кислотність ґрунту, концентрація і склад поживних розчинів. Найважливішими елементами для живлення рослин є: фосфор, калій, азот, залізо, кальцій, магній, і бор. Усі елементи, що входять до складу рослин, виконують певні функції. Роль мінеральних речовин у процесі росту рослин дуже різноманітна. Окрім кисню, вуглецю і водню (органогенів), всім рослинам потрібні фосфор, сірка, азот, магній, кальцій і залізо. Окрім заліза, засвоюваного рослиною, їй потрібні також мідь, цинк, бор, кобальт, марганець і молібден.

Усі названі вище елементи, які містяться у поживних розчинах, за характером споживання поділено на три групи:

1) ультрамікроелементи – срібло, радій, ртуть, кадмій і т. ін. (1000000 частки відсотка);

2) мікроелементи – мідь, бор, цинк, марганець, кобальт, молібден та ін., що споживаються у малих частках (від 100000 до 1000 часток відсотка);

3) макроелементи – фосфор, азот, кальцій, калій, сірка, залізо, магній, споживані у відносно великих частках (від сотих часток відсотка до декількох відсотків) [7].

Азот (N) і фосфор (P) є елементами, які входять до складу білкових речовин, тому зрозуміло, що без них рослини не можуть рости і розвиватися. Ці елементи, а також кремній, хлор та інші металоїди надходять у рослини з відповідних солей у формі аніонів, за винятком азоту (N), який надходить також і у формі катіона NH_4^+ . У разі нестачі азоту листки стають блідими або жовтуватими із червонуватими жилками. Нестача фосфору особливо впливає на плодоношення та утворення насіння. Пошкодження від нестачі фосфору виявляються у припиненні росту рослини, у пожовтінні спочатку країв листків, а потім поступовому відмиранні всієї поверхні листка аж до повного відмирання.

Метали – калій (K), кальцій (Ca), залізо (Fe) та ін. – надходять у рослини у формі катіонів відповідних солей, і без них рослина також призупиняє розвиток. Калій – один з найнеобхідніших для рослин елементів. Він поширений у життєдіяльних клітинах утворювальних тканин, зола яких наполовину складається із калію. У стовпчастих клітинах листка калію міститься більше, ніж у клітинах губчастої тканини. У період листопаду калій рухається в інші органи рослини, тоді як кальцій і деякі інші зольні елементи разом із опадаючими листками видаляються з рослин. Без відповідного вмісту калію рослини виростають карликові із слабозвиненими стеблами і листками, калій необхідний і для розвитку м'ясистих коренів і бульб. Він потрібен для процесу фотосинтезу; калій сприяє пересуванню і перетворенню вуглеводів і білків. Кальцій слугує для нейтралізації щавлевої кислоти та інших органічних кислот. Окрім того, кальцій знешко-

джує отруйну дію калію і магнію, коли ці елементи у вигляді солей даються рослині порізно. Кальцій зрівноважує ґрунтові розчини, будучи антагоністом інших катіонів, впливає на склад елементів живлення з ґрунту, які поглинаються.

Без кальцію не розвиваються стебла, листки і корені. Натрій (Na) належить до елементів, які умовно необхідні рослинам. У хімічному та фізіологічному аспектах натрій близький до калію. Калій може практично завжди замінити натрій, проте сам натрієм не замінюється. Існує ряд ферментів, що активізуються натрієм, але значно меншою мірою, ніж калієм. Мідь (Cu) входить до складу окислювальних ферментів, а тому її роль особливо велика у процесі дихання рослин. Міді особливо часто не вистачає в торфово-болотних ґрунтах, на яких її застосовують як добриво. Цинк (Zn) підвищує жаростійкість і посухостійкість рослин. У разі нестачі цинку у плодівих дерев спостерігається дрібнолистість, жовта плямистість листків, деформація плодів. Марганець (Mn) відіграє роль у процесі приєднання вуглекислоти до органічних речовин, що має значення для синтезу білків і жирів і в процесі фотосинтезу. Кобальт (Co) впливає на нагромадження цукрів і жирів у рослинах, діє на процес синтезу хлорофілу в листках рослин, зменшує його розпад у темряві, підвищує інтенсивність дихання, вміст аскорбінової кислоти в рослинах. Щодо кадмію (Cd), то незважаючи на токсичність, доведено, що цей мікроелемент життєво необхідний для розвитку живих організмів. Тому є доцільним дослідити вміст вищезазначених хімічних елементів у фікусі Бенджаміна з метою визначення його фітохімічної цінності.

Матеріали і методи дослідження. Дослідження якісного складу та кількісного вмісту макро- та мікроелементів проводили з використанням рентгено-флуоресцентного аналізатора «ElvaX-med» Україна [4; 12; 19].

Аналітичні параметри: пристрій збудження, рентгенівська трубка, 25 мкм Ве вікно, природне охолодження. Генератор 4-50 кВ з кроком 0,1 кВ, струм 0-100 мкА з кроком 0,2 мкА, потужність до 5 ВА. Детектор рентгенівського випромінювання, напівпровідниковий Si-рпн з термоелектричним охолодженням, в якості спектрометричного процесору – аналоговий процесор, час-варіантний формувач, режектор накладень, селектор по формі імпульсу.

Статистичну обробку отриманих даних проводили, використовуючи t-критерій Ст'юдента [14].

Рентгенофлуоресцентний аналіз – це метод спектрального аналізу спектрів флуоресценції елементів, випромінених при адсорбції високоенергетичного випромінювання. Цей сучасний фізичний метод вимірювань застосовується для якісного та кількісного визначення елементного складу різних речовин та матеріалів. Серед переваг рентгенофлуоресцентного аналізу слід відзначити універсальність, експресність, неруйнівну здатність, простоту або взагалі відсутність пробопідготовки, можливість дослідження зразків у різних агрегатних станах, широкі діапазони елементів, що визначають та їх кількості (від 100 до 10^{-4} мас%), а в окремих випадках і нижче, здатність проводити одночасний аналіз цілого спектру мікроелементів.

Метод рентгенофлуоресцентного аналізу [4] ґрунтується на вимірюванні інтенсивності характеристичного рентгеновського випромінювання атомів хімічного елемента при збудженні їх рентгеновським випромінюванням за допомогою мініатюрної рентгеновської трубки. Одержаний спектр складається з набору аналітичних ліній у діапазоні від 1 до 40 кВ. Реєстрацію аналітичних інтенсивностей виконано за допомогою багатоканального спектрометра з енергодисперсійним напівпровідниковим детектором (Si-p-i-n діод) із термоелектронним охолодженням. Спеціалізоване програмне забезпечення уможливає побудову найвірогіднішої моделі спектра, виявлення його аналітичних ліній у присутності великої кількості (15–30) елементів проби, визначення масової концентрації елемента, точної маси об'єкта і, відповідно, концентрації елементів у пробі.

Результати дослідження та обговорення. Дослідження проводились на основі лабораторії науково-технічного центру «ВИРИА», який має відповідне обладнання для рентгено-флуоресцентного аналізу. За результатами дослідження було виявлено наступний склад окремих елементів фікусу Бенджаміна (табл. 1–3).

Таблиця 1

Мікроелементний склад кореню фікусу Бенджаміна, мкг/г

Елемент	Вміст	Середньостатистична похибка
S	2150,58	465,61
K	5094,17	174,25
Ca	2240,74	88,34
Mn	15,49	1,53
Fe	44,60	2,97
Cu	3,04	0,59
Zn	21,17	1,49
Br	2,98	0,40
Rb	2,60	0,31
Sr	37,23	1,21
Zr	0,99	0,19

Таким чином, найбільшим у корені є вміст калію, потім у майже рівних частинах сульфору та кальцію, інші мікроелементи мають менший вміст, але також у значній кількості.

Таблиця 2

Мікроелементний склад стебла фікусу Бенджаміна, мкг/г

Елемент	Вміст	Середньостатистична похибка
S	2609,74	604,04
K	8599,94	266,83
Ca	3541,09	130,88
Mn	11,68	1,56
Fe	30,19	2,88
Cu	11,57	1,36
Zn	33,47	2,21
Rb	3,28	0,41
Sr	41,05	1,49
Zr	1,28	0,25
Zr	0,99	0,19

Таблиця 3

Мікроелементний склад листя фікусу Бенджаміна, мкг/г

Елемент	Вміст	Середньостатистична похибка
S	2813,61	496,52
K	3521,41	135,09
Ca	1834,27	74,53
Fe	11,51	1,40
Cu	3,63	0,61
Zn	17,85	1,28
Br	0,97	0,21
Rb	2,67	0,29
Sr	32,43	1,05
Pb	1,10	0,26
Zr	1,23	0,19

Отже, під час дослідження визначено 11 елементів в листі фікусу Бенджаміна, 10 елементів в стеблі фікусу Бенджаміна та 11 елементів в коренні фікусу Бенджаміна.

Розглянемо, вміст яких елементів є найбільш вагомим для фікусу Бенджаміна.

Таблиця 4

Порівняльний склад макроелементів

Макроелемент	Корінь	Стебло	Листя
S	2150,58	2609,74	2813,61
K	5094,17	8599,94	3521,41
Ca	2240,74	3541,09	1834,27



Рис. 1. Порівняльна діаграма вмісту макроелементів

З макроелементів у досліджуваній сировині переважав вміст кальцію та калію, при цьому в стеблі фікусу Бенджаміна цей показник вищий, ніж у листі та коренні фікусу Бенджаміна. Вміст калію відрізнявся значно та становив 3521,40 (листя фікусу Бенджаміна), 8599,73 (стебло фікусу Бенджаміна) та 5094,17 (коріння фікусу Бенджаміна). Вміст кальцію відрізнявся незначно та становив 2240,74 (коріння фікусу Бенджаміна), 3541,09 (стебло фікусу Бенджаміна) та 1834,27 (листя фікусу Бенджаміна). Вміст сірки був майже сталим у всіх органах рослини і коливався від 2150,58 (коріння фікусу Бенджаміна) до 2813,61 (листя фікусу Бенджаміна).

При аналізі мікроелементного складу встановлено, що в листі, стеблі та коренні фікусу Бенджаміна в більшій кількості накопичувалися манган, залізо, купрум та цинк.

Таблиця 5
Порівняльний склад мікроелементів

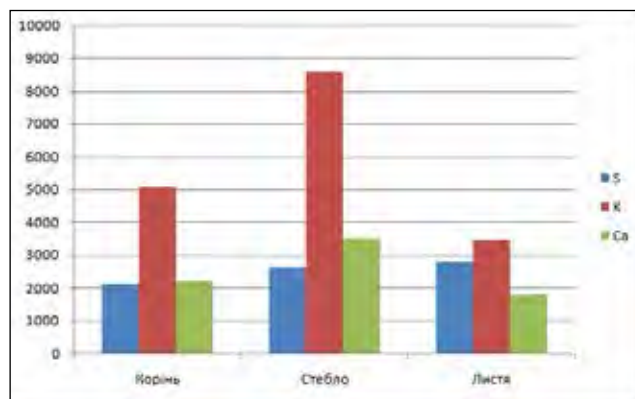
Мікроелемент	Корінь	Стебло	Листя
Mn	15,49	11,68	-
Fe	44,60	30,19	11,51
Cu	3,04	11,57	3,63
Zn	21,17	33,47	17,85
Br	2,98	-	0,97
Rb	2,60	3,28	2,67
Sr	37,23	41,05	32,43
Pb	-	-	1,10
Zr	0,99	1,28	1,23



Рис. 2. Порівняльна діаграма вмісту мікроелементів

Згідно з отриманими результатами можна встановити такий порядок елементів для листя фікуса Бенжаміна $S > K > Ca > Fe > Cu > Zn > Br > Rb > Sr > Pb > Zr$, стебла фікуса Бенжаміна $S > K > Ca > Mn > Fe > Cu > Zn > Rb > Sr > Zr$ та корення фікуса Бенжаміна $S > K > Ca > Mn > Fe > Cu > Zn > Br > Rb > Sr > Zr$.

Згідно з отриманими результатами можна встановити такий вміст елементів для листя фікуса Бенжаміна $K > S > Ca > Sr > Zn > Fe > Cu > Rb > Zr > Pb > Br$, стебла фікуса Бенжаміна $K > Ca > S > Sr > Zn > Fe > Mn > Cu > Rb > Zr$ та корення фікуса Бенжаміна $K > Ca > S > Fe > Sr > Zn > Mn > Cu > Br > Rb > Zr$.

Дослідження показали, що в межах можливостей виявлення методом РФА токсичні елементи (Hg, Cd, Co, As) у сировині відсутні. Вміст важких металів знаходиться в межах вимог гранично допустимих концентрацій для сировини та харчових продуктів, що відповідає вимогам Державної Фармакопеї України.

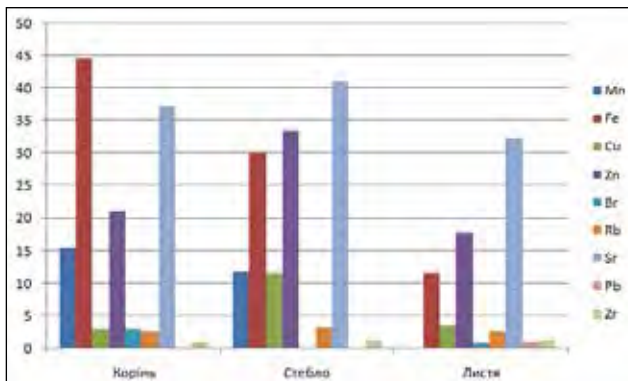
Висновки та пропозиції. Вперше, за допомогою рентгено-флуоресцентного методу аналізу, досліджено якісний склад та кількісний вміст макро- та мікроелементів в листі, стеблі та корінні фікуса Бенжаміна.

1. Всього в досліджуваних об'єктах ідентифіковано 11 елементів в листі фікуса Бенжаміна, 10 елементів в стеблі фікуса Бенжаміна та 11 елементів в корінні фікуса Бенжаміна.

2. Встановлено що найбільший сумарний вміст макроелементів характерний для стебла фікуса Бенжаміна – 8599,73 мг/100 г калію, 3541,09 мг/100 г кальцію тощо, дещо менший вміст макроелементів знайдено в листі.

3. Визначено що найбільший вміст мікроелементів серед досліджуваних об'єктів також характерний для кореню фікуса Бенжаміна – 44,6 мг/100 г заліза, 15,49 мг/100 г марганцю. Вміст цинку (33,47 мг/100 г) найвищим є у стеблі. Отже, сировина фікусу може використовуватися як джерело заліза, марганцю, цинку та інших мікро- та макроелементів.

Список літератури:

1. Біологічна хімія / Н.Г. Марінцова, Л.Р. Журахівська, І.І. Губицька, Л.Д. Болібрух, М.С. Курка, В.П. Новіков. – Л.: Видавництво Львівської політехніки – 2009. – 324 с.
2. Бутко А.Ю. Експериментальне дослідження кількісного вмісту біологічно активних речовин у рослинній сировині оману високого та оману британського / А.Ю. Бутко // Український науково-медичний молодіжний журнал. – 2013. – Спец. випуск № 2. – С. 321.
3. Волжина Т.С. Лікарські рослини і історія розвитку фармакогнозії / Т.С. Волжина // Науковий вісник Міжнародного гуманітарного університету. – № 2, 2011. – С. 7–12.
4. Гальченко С.М. Рентгенофлуоресцентний метод визначення мікроелементного складу питної води / С.М. Гальченко, П.А. Коротков, С.К. Кириленко // Нові технології. – 2009. – № 1. – С. 214–221.
5. Гарна С.В. Рациональне використання лікарської рослинної сировини / С.В. Гарна // Зб. наук. праць співробіт. НМАПО імені П.Л. Шупика. – 2015. – № 24. – С. 306–310.
6. Гарник Т.П. Фітотерапія : сучасні тенденції до використання в лікарській практиці та перспективи подальшого розвитку / Т.П. Гарник, В.А. Туманов, В.В. Поканевич та ін. // Фітотерапія. Часопис. – 2012. – № 1. – С. 4–11.
7. Грицик А.Р. та ін. Фармацевтична ботаніка. Анатомія. Морфологія. Систематика : навч. посіб. / А.Р. Грицик, О.В. Бучко, А.Т. Недоступ. – Івано-Франківськ: ПП О.М. Голіней, 2013. – 197 с.
8. Губський Ю.І. Біологічна хімія / Ю.І. Губський – К. – Вінниця – Нова книга – 2007. – 656 с.
9. Гудзенко А.В. Вітчизняний ринок багатоконпонентних лікарських засобів рослинного походження: аналіз стану, структура та перспективи розвитку / А.В. Гудзенко, О.О. Цуркан, Т.В. Ковальчук // Фармація України, № 3. – 2012. – С. 8–12.
10. Каплуненко В.Г. Хром і нанохром: властивості, перспективи застосування у медичній практиці / В.Г. Каплуненко, К.В. Садогурська, Чекман І.С. // Укр. Мед. Часопис. – 2014. – I/II. – № 1(99). – С. 14–16.
11. Катцунг Г. Базисная и клиническая фармакология / под ред. Бергмана Г. Катцунга. – М. – СПб.: Битом-Невский Диалект, 1998. – 670 с.
12. Крупская Т.К. Возможности рентгенофлуоресцентного анализа в исследовании микроэлементного состава пищевых продуктов и сырья / Т.К. Крупская, Л.П. Лосева, С.С. Ануфрик // Пищевая промышленность: наука и технология – 2013. – № 4(22).
13. Кучмістова О.Ф. Сучасний погляд на фітотерапевтичний сектор вітчизняного фармацевтичного ринку / О.Ф. Кучмістова, О.І. Майборода, О.А. Ігнатова, О.В. Кучмістов // Вісник КНУТД. – № 17. – 2012. – С. 12–18.
14. Лапач С.Н. Статистические методы в медико-биологических исследованиях с использованием Excel / С.Н. Лапач, А.В. Чубенко, П.Н. Бабич. – К.: «Морион», 2000. – 320 с.

15. Лекарственное сырье растительного и животного происхождения. Фармакогнозия : учеб. пособие / под ред. Г.П. Яковлева. – СПб.: СпецЛит, 2006. – 845 с.
16. Макро- та мікроелементи / М.В. Погорелов, В.І. Бумейстер, Г.Ф. Ткач, С.Д. Бончев, В.З. Сікора, Л.Ф. Суходуб, С.М. Данильченко. – СумДУ, 2010. – 147 с.
17. Муравьева Д.А. Фармакогнозия / Д.А. Муравьева, И.А. Самылина, Г.П. Яковлев. – М.: Медицина, 2002.
18. Носаль М.А. Лікарські рослини і способи їх застосування в народі / М.А. Носаль, І.М. Носаль. – К., 2013. – 324 с.
19. Определение тяжелых металлов в волосах человека методами дифференциальной импульсной полярографии и рентгеновской флуоресцентной спектроскопии / Дж.И. Джапаридзе, Н.В. Шавгулидзе, Н.С. Хавтаси [та ін.] // Український журнал з проблем медицини праці. – 2008. – № 2. – С. 58–63.

Шостак Л.Г., Пальчик К.О.

Киевский международный университет

МИКРО- И МАКРОЭЛЕМЕНТНЫЙ СОСТАВ ОСНОВНЫХ ОРГАНОВ ФИКУСА БЕНДЖАМИНА

Аннотация

Целью исследования является изучение качественного состава и количественного содержания микро- и макроэлементов в представителях рода фикусов, в частности, фикуса Бенджамина. Исследование качественного состава и количественного содержания макро- и микроэлементов проводили с использованием рентгено-флуоресцентного анализатора «ElvaX-med» Украины. В ходе исследования определено 11 элементов в листьях фикуса Бенджамина, 10 элементов в стебле фикуса Бенджамина и 11 элементов в коренные фикуса Бенджамина. Из макроэлементов в исследуемой сырье преобладало содержание кальция и калия, при этом в стебле фикуса Бенджамина этот показатель выше, чем в листьях и корнях фикуса Бенджамина. Содержание калия отличалось значительно и составило 3521.40 мг/ 100 г (листья фикуса Бенджамина), 8599.73 мг/ 100 г (стебель фикуса Бенджамина) и 5094.17 мг/ 100 г (корни фикуса Бенджамина). Содержание кальция отличалось незначительно и составило 2240.74 мг/ 100 г (корни фикуса Бенджамина), 3541.09 мг/ 100 г (стебель фикуса Бенджамина) и 1834.27 мг/ 100 г (листья фикуса Бенджамина). Содержание серы было почти постоянным во всех органах растения и колебалось от 2150.58 мг/ 100 г (корни фикуса Бенджамина) до 2813.61 мг/ 100 г (листья фикуса Бенджамина). При анализе микроэлементного состава установлено, что в листьях, стебле и корнях фикуса Бенджамина в большем количестве накапливались марганец, железо, меди и цинк.

Ключевые слова: микроэлементы, макроэлементы, фикус Бенджамина, фитохимическая ценность, лекарственные растения.

Shostak L.G., Palchik K.O.

Kyiv International University

MICRO- AND MACROELEMENT COMPOSITION OF THE BASIC BENJAMIN FIKUS BODIES

Summary

The aim of the research is to study the qualitative composition and quantitative content of micro and macro elements in representatives of the genus Ficus, in particular, Benjamin Ficus. Investigation of qualitative composition and quantitative content of macro- and micronutrients was carried out using the X-ray fluorescence analyzer ElvaX-med Ukraine. During the study, 11 elements were identified in the leaf of the Benjamin Ficus, 10 elements in the stem of Benjamin Ficus and 11 elements in the root of Benjamin Ficus. The content of calcium and potassium predominated from the macronutrients in the investigated raw material, while in the stem of Benjamin ficus this range was higher than that of the leaf and root of Benjamin ficus. The content of potassium varied significantly and amounted to 3521.40 mg / 100 g (Benjamin Ficus leaves), 8599.73 mg / 100 g (Benjamin Ficus Stem) and 5094.17 (Roots of Benjamin Ficus). The content of calcium differed slightly and amounted to 2240.74 mg / 100 g (roots of Benjamin ficus), 3541.09 mg / 100 g (stem of Benjamin ficus) and 1834.27 mg / 100 g (leaves of Benjamin ficus). The sulfur content was almost constant in all organs of the plant and ranged from 2150.58 mg / 100 g (Roots of Benjamin Ficus) to 2813.61 mg / 100 g (Benjamin Ficus leaves). In the analysis of the trace element, it was found that in the leaves, stalks and indigenous fins of Benjamin, manganese, iron, cuprum, and zinc were accumulated more and more.

Keywords: trace elements, macroelements, Benjamin ficus, phytochemical value, medicinal plants.

ВІЙСЬКОВІ НАУКИ

УДК 351.74

ОГЛЯД НОРМАТИВНО-ПРАВОВОЇ БАЗИ, ЩО РЕГЛАМЕНТУЄ ПОРЯДОК ЗАСТОСУВАННЯ СПЕЦІАЛЬНИХ ЗАСОБІВ ВІЙСЬКОВОСЛУЖБОВЦЯМИ НАЦІОНАЛЬНОЇ ГВАРДІЇ ПІД ЧАС ВИКОНАННЯ СЛУЖБОВИХ ЗАВДАНЬ

Павленко С.О., Риžoнок Є.М.

Національна академія Національної гвардії України

Проведено аналітичний огляд нормативно-правової бази, що регламентує порядок застосування спеціальних засобів військовослужбовцями Національної гвардії України під час виконання службових завдань та виділення проблемних питань.

Ключові слова: спеціальні засоби, зброя, фізична сила, права, нормативно-правова база.

Постановка проблеми. Під час виконання службових завдань, військовослужбовці Національної гвардії України мають право застосувати заходи фізичного впливу, а за виключної необхідності і спеціальні засоби, вогнепальну зброю, озброєння та бойову техніку в порядку та у випадках, передбачених Законами України.

Питання застосування військовослужбовцями Національної гвардії України спеціальних засобів є актуальними. Оскільки застосування спеціальних засобів так чи інакше тягне обмеження прав громадян, та обов'язково має базуватися на законних підставах. У всіх випадках, що потребують застосування спеціальних засобів необхідно дотримуватись принципу мінімізації та достатності впливу. Кожен факт необґрунтованого застосування спеціальних засобів негативно позначається на ставленні населення до Національної гвардії України та тягне за собою персональну відповідальність кожного військовослужбовця, встановлену законом, у випадку перевищення повноважень. В умовах недосконалості нормативної бази, застосування зазначених заходів примусу заслуговують на особливу увагу.

Аналіз останніх досліджень і публікацій. У статті [1] розглянуто питання, пов'язані із застосуванням працівниками поліції засобів фізичного впливу, спеціальних засобів та зброї після прийняття Закону України «Про Національну поліцію». В роботі [2] викладено результати аналізу розробки нових засобів активної оборони, зокрема, пристроїв для розпилювання газових сполук і тактики їх застосування при груповому порушенні громадського порядку та масових заворушеннях. У статті [3] здійснений аналіз правових засад та практики застосування спеціальних засобів працівниками органів внутрішніх справ України.

Однак у наведених та деяких інших роботах не враховані специфіка виконання службових завдань військовослужбовцями Національної гвардії України та не розглянутий перелік і технічна характеристика спеціальних засобів.

Метою статті є проведення аналітичного огляду нормативно-правової бази, що регламентує порядок застосування спеціальних засо-

бів військовослужбовцями Національної гвардії України під час виконання службових завдань та виділення проблемних питань.

Виклад основного матеріалу. Національна гвардія України є військовим формуванням [4] з правоохоронними функціями, що входить до системи Міністерства внутрішніх справ України і призначено для виконання завдань із захисту та охорони життя, прав, свобод і законних інтересів громадян, суспільства і держави від злочинних та інших протиправних посягань, охорони громадського порядку та забезпечення громадської безпеки, а також у взаємодії з правоохоронними органами – із забезпечення державної безпеки і захисту державного кордону, припинення терористичної діяльності, діяльності незаконних воєнізованих або збройних формувань (груп), терористичних організацій, організованих груп та злочинних організацій.

Військовослужбовці Національної гвардії України мають право застосувати заходи фізичного впливу, а за виключної необхідності і спеціальні засоби, вогнепальну зброю, озброєння та бойову техніку в порядку та у випадках, передбачених Законом [4], а під час несення внутрішньої та вартової служб – відповідно Статутом внутрішньої служби та Статутом гарнізонної та вартової служб Збройних Сил України.

Крім того, військовослужбовці Національної гвардії України з метою виконання покладених на Національну гвардію України завдань мають право у разі залучення до виконання завдань з охорони громадського порядку здійснювати превентивні та поліцейські заходи примусу відповідно до Закону України «Про Національну поліцію».

До поліцейських заходів примусу відноситься фізичний вплив (сила); застосування спеціальних засобів; застосування вогнепальної зброї [5].

Спеціальні засоби як поліцейські заходи примусу – це сукупність пристроїв, приладів і предметів, спеціально виготовлених, конструктивно призначених і технічно придатних для захисту людей від ураження різними предметами (у тому числі від зброї), тимчасового (відворотного) ураження людини (правопорушника, супротивника),

пригнічення чи обмеження волі людини (психологічної чи фізичної) шляхом здійснення впливу на неї чи предмети, що її оточують, з чітким регулюванням підстав і правил застосування таких засобів та службових тварин.

Для виконання своїх повноважень військовослужбовці НГУ можуть використовувати такі спеціальні засоби [6]:

- 1) Гумові та пластикові кийки;
 - 2) Електрошокові пристрої контактної та контактно-дистанційної дії;
 - 3) Засоби обмеження рухомості (кайданки, сітки для зв'язування тощо);
 - 4) Засоби та пристрої обмеження доступу на певну територію (захисні бар'єри, турнікети);
 - 5) Засоби примусової зупинки транспорту;
 - 6) Службові собаки та службові коні;
 - 7) Засоби акустичного та мікрохвильового впливу;
 - 8) Спеціальні маркувальні та фарбувальні засоби;
 - 9) Пристрої, гранати та боєприпаси світлозвукової дії;
 - 10) Засоби, споряджені гумовими або аналогічними за своїми властивостями металевими снарядами не смертельної дії;
 - 11) Засоби, споряджені речовинами слезогінної та дратівної дії;
 - 12) Пристрої для відстрілу спеціальних засобів, зазначених в абзацах восьмому-одинадцятому цього переліку;
 - 13) Пристрої, гранати, боєприпаси та малогабаритні підривні пристрої для руйнування перешкод і примусового відчинення приміщень;
 - 14) Засоби, споряджені безпечними димоутворюючими препаратами;
 - 15) Водомети, бронемашини без устанавленого на них штатного озброєння та інші спеціальні транспортні засоби.
- Вид спеціального засобу, час початку та інтенсивність його застосування визначається з ура-

хуванням обставин, що склалися, характеру правопорушення та особи правопорушника.

Так, у відповідності до Постанови Кабінету Міністрів України від 20 грудня 2017 року № 1024 затверджено перелік спеціальних засобів та правила їх застосування.

Але в жодному нормативному документі не приведені назва, або навіть технічна характеристика спеціальних засобів, що дозволяється застосовувати військовослужбовцям Національної гвардії України. Слід зазначити, що у Постанові Ради Міністрів Української РСР від 27 лютого 1991 р. № 49 «Про затвердження Правил застосування спеціальних засобів при охороні громадського порядку», яка була відмінена, такий перелік наводився.

Відсутність конкретного переліку з назвами та технічними характеристиками спеціальних засобів, що дозволяється застосовувати військовослужбовцям Національної гвардії України під час виконання службових завдань, створює умови для виникнення суперечливих ситуацій щодо правомірності застосування конкретного спеціального засобу.

Висновки і пропозиції. Таким чином, існуюча нормативно-правова база, що регламентує порядок застосування спеціальних засобів військовослужбовцями Національної гвардії під час виконання службових завдань визначає основні положення, а саме: права військовослужбовців, умови та правила застосування спеціальних засобів. Що стосується переліка та технічних характеристик спеціальних засобів, що дозволяється застосовувати військовослужбовцям Національної гвардії України під час виконання службових завдань не визначено.

Напрямок подальшого дослідження може бути вивчення досвіду правоохоронних органів провідних країн світу та формування переліку спеціальних засобів, їх відповідної тактико-технічної характеристики, що буде дозволено використовувати військовослужбовцям Національної гвардії України.

Список літератури:

1. Мінька Т.П. Актуальні питання застосування національною поліцією заходів фізичного впливу, спеціальних засобів та зброї. Науковий вісник Дніпропетровського державного університету внутрішніх справ. Дніпропетровськ. 2015. № 4. С. 24–28.
2. Шиян В.О. Застосування спеціальних засобів для забезпечення громадського порядку, проведення масових заходів: аналіз, методика, тактика. Вісник Академії управління МВС. Київ. 2010. № 4(16). С. 21–25.
3. Мукоїда Р.В. Правові основи застосування спеціальних засобів. Юридичний бюлетень. Випуск 1. С. 100–106.
4. Про Національну гвардію України. Закон України від 13.03.2014 р. Офіційний веб-портал Верховної Ради України. URL: <http://zakon4.rada.gov.ua/laws/show/876-18>.
5. Про Національну поліцію. Закон України. Офіційний веб-портал Верховної Ради України. URL: <http://zakon3.rada.gov.ua/laws/show/580-19>.
6. Про затвердження переліку та Правил застосування спеціальних засобів військовослужбовцями Національної гвардії під час виконання службових завдань. Постанова Кабінету міністрів України від 20 грудня 2017 року № 1024. Офіційний веб-портал Верховної Ради України. URL: <http://zakon3.rada.gov.ua/laws/show/1024-2017-p>.

Павленко С.А., Рыжонок Е.М.

Национальная академия Национальной гвардии Украины

ОБЗОР НОРМАТИВНО-ПРАВОВОЙ БАЗЫ, РЕГЛАМЕНТИРУЮЩЕЙ ПОРЯДОК ПРИМЕНЕНИЯ СПЕЦИАЛЬНЫХ СРЕДСТВ ВОЕННОСЛУЖАЩИМИ НАЦИОНАЛЬНОЙ ГВАРДИИ ВО ВРЕМЯ ВЫПОЛНЕНИЯ СЛУЖЕБНЫХ ЗАДАЧ

Аннотация

Проведен аналитический анализ нормативно-правовой базы, которая регламентирует порядок применения специальных средств военнослужащими Национальной гвардии Украины во время выполнения служебных задач и выделение проблемных вопросов.

Ключевые слова: специальные средства, оружие, физическая сила, права, нормативно-правовая база.

Pavlenko S.O., Rigoнок E.M.

National Academy of the National Guard of Ukraine

REVIEW OF NORMATIVELY LEGAL BASIS REGULATING PROCEDURE FOR THE APPLICATION OF SPECIAL MEANS BY THE NATIONAL GUARDIAN MILITARY SERVICE UNDER THE EXERCISE OF WORK TASKS

Summary

Analytical analysis of the regulatory and legal framework that regulates procedure for the use special funds by the National Guard guards of Ukraine during the performance service tasks and the allocation problem issues is carried out.

Keywords: special means, weapons, physical strength, rights, regulatory framework.

СОЦІАЛЬНІ КОМУНІКАЦІЇ

УДК 659:004:738.5:339

НЕЙРОТЕХНОЛОГІЇ У РЕКЛАМНІЙ ІНДУСТРІЇ: ІСТОРИКО-ПРИКЛАДНІ АСПЕКТИ

Санакоєва Н.Д., Куц С.Г.

Запорізький національний університет

У статті досліджено особливості використання нейромаркетингових тех-нологій у сфері реклами. Основну увагу приділено вивченню генези понять «нейроманія», «нейротехнології». Охарактеризовано теоретико-прикладні аспекти становлення і розвитку нейронаук у світі. Проаналізовано основні види нейротехнологій: маркетингові дослідження з визначенням реакцій мозку; аромамаркетинг; аудіомаркетинг; психологія кольору. Розглянуто питання етичності використання нейромаркетингу брендами та торгівельними мережами у науковій рецепції. Систематизовано низку наукових підходів до розуміння сутності та структури нейротехнологій у сфері реклами.

Ключові слова: нейромаркетинг, нейромаркетингові комунікації, новітні технології, нейронауки, маркетинг, нейроманія, реклама, рекламні технології.

Постановка проблеми. Загальний потік інформації, реклами зокрема, настільки великий, що у споживчій аудиторії виникає зорова та слухова втомленість, ефективність реклами значно знижується, і рекламодавці для отримання необхідного ефекту вдаються до активних пошуків нетрадиційних підходів до вивчення думки та поведінкових реакцій споживачів, одним із яких і є нейромаркетинг. Наприкінці ХХ – початку ХХІ століть серед професійної сфери утвердилася думка, що класичний маркетинг перестав працювати, а відомі дієві маркетингові прийоми не призводять до бажаного результату. Бізнес-консультант Арндт Трайндл стверджував, що «не цінова політика, а знання природи емоцій – ось, що вдихне життя в ринки, що вмирають» [15], Мартін Ліндстром доводив, що «всі стратегії маркетингу, реклами та брендингу те саме, що гра в лотерею, а всі успішні ходи не більше ніж звичайне везіння. У 90% випадків покупець робить вибір неусвідомлено, а це значить, що прийшов час переглянути все, що ми знали досі» [15]. Філіп Котлер відзначав, що «старий добрий маркетинг йде в лету. Сьогодні буде мати місце велика технологічність маркетингу. Відбудеться його трансформація в науку управління попитом за допомогою технологій, що сприяють миттєвому прийняттю рішень, що стосуються споживчого попиту, і сприяють його росту» [15]. Тобто поява нейромаркетингу стала закономірним етапом у розвитку комунікаційних технологій на вимогу часу, аби задовольнити нові потреби бізнесу. Нейромаркетинг тривалий час розвивався переважно у практичній площині, що сформувало гостру необхідність теоретичного осмислення зібраного емпіричного матеріалу. Цим і зумовлена актуальність обраної теми.

Аналіз останніх досліджень і публікацій. В українському науковому дискурсі питанням вивчення різних аспектів нейромаркетингу займалися такі вчені: А. Білоус [6], В. Вудвуд [6], Ю. Губарева [7; 13], О. Гугул [8], Д. Зінчук [8], А. Прочан [16] та М. Осландер [13].

Виділення не вирішених раніше частин загальної проблеми. У роботах вітчизняних дослідників А. Білоус [6], В. Вудвуд [6], О. Гугул [8], Д. Зінчук [8], А. Прочан [16] увагу зацентровано переважно на розгляді цього наукового напрямку як теорії прийняття рішень. Проте, актуальним, на наш погляд, є питання систематизації підходів до розуміння сутності та структури нейротехнологій у сфері реклами; дослідження теоретико-прикладних аспектів становлення і розвитку нейронаук у світі; аналіз «нейроманії» як одного із поглядів на природу нейромаркетингу.

Метою статті є дослідження теоретико-прикладних аспектів становлення і використання нейротехнологій у рекламі.

Виклад основного матеріалу. Нейромаркетинг був створений на хвилі «нейроманії», коли префікс «нейро-» став впливовим щодо переоцінки результатів досліджень. Наприклад, лікар-нейролог Раймонд Таліс у своїй праці «Aping Mankind. Neuromania, Darwinitis and the Misrepresentation of Humanity» скептично ставився до тотального захоплення нейроманією. Науковець працював над тим, аби розробити образ людства, який відповідав би нашій особливій природі, а не «образ винятково обдарованого шимпанзе» [3]. Дослідник доводив те, що люди не є тваринами, які діють «експліцитно і чие природне середовище – спільнота розумних істот, яка простирається географічно через усю земну кулю й історично в накопичену свідомість людського роду» [19].

Професор психології С. Лілієнфельд і викладач медицини С. Сейтл не критикують нейронауки як такі, а розглядали випадки бездумного спрощення і переоцінки можливостей нових методів цих дисциплін як пояснювального інструменту поведінки людей, а також їх примитивного трактування у всіляких контекстах: «Не можете схилити інших до своєї точки зору? Візьміть префікс “нейро” – і ваш вплив зросте або ми повернемо вам гроші!» [20]. Дослідники відзначають, що за останні роки вивчення діяль-

ності людського мозку стали поширеним серед фахівців практично всіх областей. Такий «бум» до вивчення цієї науки як універсального пояснення будь-яких вчинків людини, призводить до того, що маркетингологи, економісти, філософи, політики і представники інших професій намагаються пов'язати свою сферу досліджень із усіма можливими проривами у вивченні роботи мозку: «Століття розквіту наук про мозок – вік великих очікувань. Але це і час переоцінки нейробіологічного підходу – переосмислення його можливостей на поліпшення соціальної організації, юридичних та політичних аспектів» [20]. Вчені ставлять питання щодо сутності нейро-маркетингу як наукового підходу, що виник на базі нейробіології. Основна критика досягнень нейронауки полягає в тому, що її відкриття підтверджують те, чим практики і так користувалися давно.

Відзначимо, що пошуки рекламістами засобів активного впливу на свідомість потенційного споживача – характерна властивість сучасного етапу розвитку соціальних комунікацій, тож посилений інтерес до новітніх нейротехнологій зрозумілий та обґрунтований [18]. Нині обійти конкурентів лише завдяки різноманітності асортименту неможливо, оскільки товари стають все більш подібними між собою. Це породжує конкуренцію не між товарами або характеристиками, а особливостями їх сприйняття.

Мозок споживача вже настільки звик, що його атакують через канали мас-медіа, що виробився захисний механізм на так зване «рекламне сміття» [5]. У одному із інтерв'ю Філіп Котлер зазначив, що «старий добрий маркетинг йде в лету. Сьогодні буде мати місце велика технологічність маркетингу. Відбудеться його трансформація в науку управління попитом за допомогою технологій, що сприяють миттєвому прийняттю рішень, що стосуються споживчого попиту, і сприяють його росту» [15].

Історія нейромаркетингу як явища почалася близько 50 років тому, коли у 1971 та 1981 роках американські психологи Г. Кругман та Д. Люїс окремо один від одного провели перші дослідження, що за своєю суттю є схожими до нейромаркетингових [16]. Основи концепції нейромаркетингу першими розробили психологи Гарвардського університету в 1990-ті р., яка отримала назву «метод ZMET» («Метод вилучення метафор Залтмана»). В основу технології покладено модель, згідно з якою основна частина (більше ніж 90%) розумової діяльності людини, включаючи емоції, відбувається в несвідомій сфері, тобто нижче рівнів контрольованого усвідомлення [13].

Новий виток у розвитку нейромаркетингу почався у 2002 році, коли Нобелівську премію з економіки отримав ізраїльський психолог Деніель Канеман, який зі своїм колегою Амосом Тверські (помер 1996 р.) довів, що рішення людей далеко не завжди раціональні. І зміг пояснити механізми прийняття людиною рішень у ситуації невизначеності [21]. У результаті з'явилося нове поле досліджень і наука – нейроекономіка. Як наслідок, виник і нейромаркетинг, який вивчає поведінку аудиторії, ставлячи собі за ключове завдання – прогноз споживчого вибору.

Досі вважалося, що при прийнятті будь-якого рішення людиною рухають ідеї раціональності та користності. Однак завдяки розвитку нейро-

економіки вдалося з'ясувати, що вся інформація із зовнішнього світу надходить у головний мозок людини через органи почуттів. Тобто на зміну звичиним концепціям маркетингу (збутової, товарної та ін.) прийшла нова – комунікаційна [12]. Нейромаркетинг базується на розумінні того, що в процесі прийняття рішення про покупку споживач керується всіма почуттями: зором, слухом, тактильними відчуттями, смаком і нюхом.

Одні з найвідоміших маркетингологів сучасності – Дон Попперс, Марта Роджерс, Мартін Ліндстром і Філіп Котлер – підтримали цей напрямок. Варто відзначити, що у 2005 році після виходу книги «BrendSense» Мартіна Ліндстрома, у якій описувалася нова модель поведінки на ринку, 35% компаній, що входили у ТОП-100 журналу «Fortune», інтегрували його концепцію у свій бізнес, серед них Mars, Pepsi, Visa, McDonalds, Microsoft і багато інших великих компаній [9]. У наукових колах не розглядали цей напрямок як перспективний. Тому Ніколас Коро апелював, що «нейромаркетинг в масовому розумінні ще не виріс із “коротких штанців” – цю науку в більшості випадків вважають вульгарною маніпуляцією свідомістю людини» [15].

Нині нейромаркетинг швидко набирає популярності у сфері бізнес-досліджень. На це є дві причини: по-перше, з часом метод, найімовірніше, обійде інші за рентабельністю вкладень, а по-друге, інформацію, яку дають нейромаркетингові дослідження, практично неможливо отримати іншим шляхом. Відповідно до даних, що були оприлюднені, у 2014 році світовий обіг таких досліджень оцінювався у 14 млрд доларів, а вже у 2015 він збільшився майже вдвічі і досяг 26 млрд доларів [14].

Ринок систем детекції та розпізнавання емоцій (EDRS) активно розвивається. За оцінками низки експертів, він продемонструє середньорічне зростання в 27,4% і досягне планки понад 29,1 млрд доларів до 2022 року. Такі цифри цілком виправдані, оскільки програмне забезпечення для розпізнавання емоцій вже дозволяє визначати стан користувача у будь-який момент часу за допомогою веб-камери або спеціалізованого обладнання, паралельно аналізуючи поведінкові патерни, фізіологічні параметри і зміни настрою користувача [2].

Деякі компанії, для передбачення поведінки споживачів, інвестують у власні нейромаркетингові лабораторії, наукових працівників або партнерські програми з науково-дослідницькими центрами. Таке швидке зростання ринку говорить про зацікавленість у світі, а компанії шукають способи знайти об'єктивні вимірники людських реакцій: офіційно визнано, що світові гіганти бізнесу, такі як Coca-Cola, GeneralMotors, Nestle, Procter&Gamble вдаються до подібних практик [4]. Відзначимо, що у багатьох країнах, зокрема у Австралії, Швейцарії, Франції, використання нейромаркетингових технологій дозволено лише у вигляді досліджень без подальшого використання іншого інструментарію [4].

Раніше, аби провести вивчення потреб аудиторії, вдавалися до різноманітних способів дослідження, провідними серед яких були спостереження та опитування. Але такі методи приносили недостовірну інформацію. Так, Н. Галкіна, що безпосередньо працює з нейромаркетингови-

ми вимірюваннями, вважає, що у традиційному маркетингу при проведенні тестування людину запитують вже після того, як вона розглянула упаковку товару. Спочатку людина щось робить, а потім її запитують. Коли запитують вже після скоєної дії, вона повинна свої відчуття вербалізувати, подумати, у неї включається соціальний контроль, вона починає видавати соціально прийнятні відповіді, на них впливає гарний чи поганий настрій, ставлення до інтерв'юера. Нейромаркетинг дає можливість виміряти ставлення до продукту в процесі використання [4].

Нейротехнічні методики виникли на етапі, коли наявні методи вивчення аудиторії і засоби впливу на потенційного споживача виявились непродуктивними. Предметом нейромаркетингу є вивчення неусвідомлених сенсомоторних, когнітивних та емоційних реакцій людини на зовнішні стимули. Цікавість складають лише ті реакції, які не пройшли через людську свідомість. Увагу зосереджують на таких спонтанних та неконтрольованих, часто неусвідомлених, реакціях організму як частота пульсу, дихання, рух зіниць, потовиділення тощо. Дослідження австрійських науковців показали, що будь-який подразник, що надходить ззовні, знаходить відображення спочатку в емоціях, потім в несвідомому і й тільки лише згодом – у свідомості [8].

Методи нейромаркетингу використовують інструментарій нейронаук, які вивчають особливості сприйняття інформації крізь призму функцій і діяльності головного мозку людини, і дозволяють знайти об'єктивне пояснення поведінки людини як потенційного споживача товарів не з раціоналістичної, а з фізіологічної точки зору. Новітні дослідження в області нейроеконіміки і нейромаркетингу, як-от Д. Канемана та В. Сміта, які знайшли ключ до вирішення низки важливих проблем, зокрема, відповіли на питання, як людина приймає рішення про покупку, що є одним із основних питань реклами [18].

Відкритим залишається питання етичності використання нейромаркетингу брендами та торговельними мережами. Завдяки науці та нейромаркетинговим технологіям бренд опиняється із потрібною йому інформацією в мозку споживача, отримує можливість керувати емоціями людини. У науковій сфері частина дослідників є прихильниками такого впливу і обґрунтовують його наукову цінність і практичну значущість (М. Роджерс, Д. Льюїс, М. Ліндстром, Н. Коро) [9], інші вважають нейромаркетинг некоректним і наголошують на процесі «маніпуляції свідомістю» (Дж. Честер, Д. Аріел, Дж. Бернс, Дж. Айлес, Р. Маклін) [1].

Систематизуючи основні види нейромаркетингу, виділяють такі напрямки: маркетингові дослідження з визначенням реакцій мозку; аромамаркетинг; аудіомаркетинг; психологія кольору.

Маркетинговий консультант багатьох транснаціональних корпорацій

М. Ліндстром стверджує, що приємний звук, який супроводжує процес покупки, збільшує кількість придбаного товару на 65%; приємний смак – на 23%; приємний запах – на 40%; приємний на дотик товар – на 26%; естетичний вигляд товару – на 46% [11]. Відповідно до наукових розробок Л. Рюмшиної, 98% всієї рекламної інформації не сприймається взагалі, а середня

тривалість сприйняття рекламного оголошення – лише 2 секунди. Вдаючись до подразників, можна подовжити час розгляду рекламного оголошення і спонукати людину краще її вивчити [17].

Маркетингові дослідження з визначенням реакцій мозку – вид нейромаркетингу, в якому вивчаються реакції мозку на вплив зовнішніх подразників. Фіксація несвідомих процесів сприйняття дає можливість виявити закономірності, причинно-наслідкові зв'язки між таким впливом і поведінкою споживача. Сучасні дослідження мозку з використанням МРТ, томографа, айтрекера дозволяють виявити несвідомі реакції споживача [13]. У нейромаркетингу також застосовуються спостереження за зміною пульсу, артеріального тиску, вологості шкіри при різних впливах, що дозволяє виявити неусвідомлені реакції людини. Однією із провідних технологій є айтрекінг, що дозволяє відслідковувати рух погляду споживачів, тобто визначити елементи та їх розташування, на яких зосередився погляд. На основі таких досліджень створюються теплові карти уваги. Ці карти відображають всі точки, на яких було сфокусовано увагу та стрибки погляду.

Аромамаркетинг – вид нейромаркетингу, який вивчає вплив запаху на поведінку споживачів. Доведено зв'язок між запахом і пам'яттю, адже аромат породжує асоціації, що важливо при формуванні ланцюжку «запах–реklamний образ». Дослідження показали, що предмети, які мають приємний аромат, на 40% підвищують настрій. Покупці купують на 10% частіше те взуття, яке пахне шкірою. Бренди із запахом краще запам'ятовуються і сприймаються [13]. Доведено, що запахи викликають стан ейфорії та нейтралізують відчуття страху, у якому люди багато не витрачають. Так, у великих корпораціях під час криз використовували запах грошей, аби усунути паніку, підвищити ефективність та стимулювати працівників до роботи [10].

Аудіомаркетинг – вид нейромаркетингу, який вивчає вплив звуку на поведінку споживачів. Доведено, що звуки мають сильний вплив на несвідоме людини, що може ефективно використовуватися в рекламних цілях. Ще ненароджена дитина чує звуки зовнішнього світу і у неї з'являються асоціації, які продовжують формуватися далі у процесі життя. При цьому, мати частіше звертається до дитини з емоційними настановами, а батько – з раціональними. Тому в аудіореklamі емоційні аргументи краще озвучувати жіночим голосом, а раціональні – чоловічим [13].

Психологія кольору – вид нейромаркетингу, який ґрунтується на здійсненні впливу на поведінку споживачів через кольорові рішення. Знаючи закономірності сприйняття кольору споживачами та цільові сегменти ринку, провідні світові компанії різних видів економічної діяльності використовують у корпоративних символах ідентифікацію за кольором. Оптимальний вибір кольору продукції, зображення, надпису, враховуючи при цьому національно-етнічні, історичні та релігійні аспекти, зможе якісно активізувати продаж продукції. Вміле використання та поєднання кольорів допомагає візуальному представленню обраної позиції товару, активізації продажу та асоціації на несвідомому рівні кольору з відповідним товаром [6].

Висновки і пропозиції. Отже, вивчивши різні інтерпретації досліджуваного явища, було сформоване власне визначення поняття «нейромаркетинг» – практичний розділ нейроеконіміки, що дозволяє вивчати неусвідомлені реакції аудиторії на рекламні подразники за допомогою застосування комплексних методів вимірювання нейронних процесів та спонукати споживачів до потрібної дії за допомогою різних стимулів, що впливають на усі канали сприйняття інформації. Нині маркетологи та рекламисти мають потужний арсенал креативних нейротехнічних ме-

тодик, які, впливаючи на несвідоме, створюють нові установки та поведінкові норми, формуючи бажання та потреби. Проте, у низки закордонних науковців, постало питання: нейромаркетинг – це інноваційний інструмент, що здатний збільшити прибуток і підвищити продажі або ж це рекламний хід, вигаданий власне працівниками цієї сфери, аби збільшити прибуток, продемонструвавши наскільки маркетинг здатний управляти психологією. На наш погляд, дослідження щодо вивчення наук зі складником «нейро» є актуальними та перспективними.

Список літератури:

1. Ariely D. Neuromarketing : the hope and hype of neuroimaging in business [Electronic resource] / D. Ariely, G.S. Berns. – Mode of access: <https://www.ncbi.nlm.nih.gov/pmc/articles/PMC2875927/>.
2. Global Emotion Detection & Recognition Market (2016–2022) [Electronic resource]. – Mode of access: <https://goo.gl/XBHbXY>.
3. Tallis R. Aping Mankind. Neuromania, Darwinitis and the Misrepresentation of Humanity / R. Tallis. – UK, Durham: Acumen, 2012. – 388 p.
4. Акулич М. Нейромаркетинг [Електронний ресурс] / М. Акулич. – Режим доступу: <https://goo.gl/vCkZS8>.
5. Борщ Е. Нейромаркетинг – будущее маркетинга [Електронний ресурс] / Е. Борщ. – Режим доступу: <https://goo.gl/u77ctd>.
6. Вудвуд В.В. Нейромаркетинг – новітній інструмент впливу на поведінку споживачів у недосконалих умовах ринкової економіки України [Електронний ресурс] / В.В. Вудвуд, А.Я. Білоус // Інноваційна економіка. – 2013. – № 7. – С. 210–212. – Режим доступу: http://nbuv.gov.ua/UJRN/inek_2013_7_50.
7. Губарева Ю. Аудіомаркетинг : інструменти, перспективи, прогресивний світовий досвід [Електронний ресурс] / Ю. Губарева. – Режим доступу: <https://goo.gl/U4yD9q>.
8. Гугул О.Я. Нейромаркетинг як інструмент дослідження поведінки споживачів у системі маркетингових інновацій підприємства / О.Я. Гугул, Д.М. Зінчук // БізнесІнформ. – 2014. – № 4. – С. 437–440. – Режим доступу: http://nbuv.gov.ua/UJRN/binf_2014_4_76.
9. Инструменты нейромаркетинга – это панацея или плацебо? [Електронний ресурс] // Портал о рекламе, маркетинге, бизнесе, креативе и PR «Sostav.ru». – Режим доступу: <https://goo.gl/jgJVpf>.
10. Інформаційна програма «Провокатор» випуск «Аромаркетинг» [Електронний ресурс]. – Режим доступу: <https://goo.gl/BHYZEC>.
11. Линдстром М. Buyology : увлекательное путешествие в мозг современного потребителя [Електронний ресурс] / М. Линдстром. – Режим доступу: <https://goo.gl/AYFiof>.
12. Нейромаркетинг: как исследования мозга помогают брендам продавать [Електронний ресурс] // Портал об индустрии высоких технологий «Nabrahabr». – Режим доступу: <https://goo.gl/E2GSJ7>.
13. Окландер М. Нейромаркетинг – теорія та практика впливу на підсвідомість споживача [Електронний ресурс] / М. Окландер, Ю. Губарева // Економіст. – 2014. – № 11. – С. 59–62. – Режим доступу: http://nbuv.gov.ua/UJRN/econ_2014_11_18.
14. Покупательная особенность. Как мы покупаем, и причем здесь мозг [Електронний ресурс] // Информационный портал «PP». – Режим доступу: <https://goo.gl/AB4QP8>.
15. Практическое применение концепций нейромаркетинга [Електронний ресурс] // Портал о рекламе, маркетинге, бизнесе, креативе и PR «Sostav.ru». – Режим доступу: <https://goo.gl/TMMcov>.
16. Прочан А.О. Технології нейромаркетингових досліджень [Електронний ресурс] / А.О. Прочан // Держава та регіони. Сер. : Економіка та підприємництво. – 2013. – № 1. – С. 139–142. – Режим доступу: http://nbuv.gov.ua/UJRN/drep_2013_1_30.
17. Рюмшина Л. Манипулятивные приемы в рекламе [Електронний ресурс] / Л. Рюмшина. – Режим доступу: <https://goo.gl/uknbnY>.
18. Санакоєва Н. Нейромаркетингові технології у сучасному рекламному дискурсі [Електронний ресурс] / Н.Д. Санакоєва, С.Г. Куц. – Режим доступу: <https://goo.gl/BKZ5dW>.
19. Сепетий Д. Свідомість як суб'єктивність : таємниця Я. Книга 1. Зомбі, комп'ютери та Абсолютний Дух [Електронний ресурс] / Д. Сепетий. – Режим доступу: <https://goo.gl/sZ4EpW>.
20. Сэйтл Салли Нейромания. Как мы теряем разум в эпоху расцвета науки о мозге [Електронний ресурс] / Салли Сэйтл, Скотт О. Лиленфельд. – Режим доступу: <https://goo.gl/ZX94Wg>.
21. Точка рациональности : секреты поведенческой психологии от лауреатов Нобелевской премии [Електронний ресурс] // Информационный сайт «LPgenerator». – Режим доступу: <https://goo.gl/hAp2HS>.

Санакоева Н.Д., Кушч С.Г.

Запорожский национальный университет

НЕЙРОТЕХНОЛОГИИ В РЕКЛАМНОЙ ИНДУСТРИИ: ИСТОРИКО-ПРИКЛАДНЫЕ АСПЕКТЫ

Аннотация

В статье исследованы особенности использования нейромаркетинговых технологий в сфере рекламы. Основное внимание уделено изучению генезису понятия «нейромания», «нейротехнологии». Охарактеризованы теоретико-прикладные аспекты становления и развития нейронаук в мире. Проанализированы основные виды нейротехнологий: маркетинговые исследования с определением реакций мозга; аромамаркетинг; аудиомаркетинг; психология цвета. Рассмотрен вопрос этичности использования нейромаркетинга брендами и торговыми сетями в научной рецепции. Систематизирован ряд научных подходов к пониманию сущности и структуры нейротехнологий в сфере рекламы.

Ключевые слова: нейромаркетинг, нейромаркетинговые коммуникации, современные технологии, нейронауки, маркетинг, нейромания, реклама, рекламные технологии.

Sanakoyeva N.D., Kushch S.H.

Zaporizhzhia National University

NEUROTECHNOLOGY IN THE ADVERTISING INDUSTRY: HISTORICAL AND APPLIED ASPECTS

Summary

In the article the features of use of neuromarketing technologies in advertising are investigated. There is a focusing on studying the genesis of the concepts of "neurology", "neurotechnology". The theoretical and applied aspects of the formation and development of neuroscience in the world are described. The main types of neurotechnology are analyzed: marketing researches with the definition of brain reactions, aroma marketing, color psychology. The issues of ethics of using neuromarketing with brands and retail chains in the scientific reception are considered. A number of scientific approaches to understand the essence and structure of neurotechnologies in advertising are systematized.

Keywords: neuromarketing, neuromarketing communications, cutting-edge technologies, neurosciences, marketing, neurology, advertising, advertising technologies.

ВИСЛОВЛЮВАННЯ «ВІД ПЕРШОЇ ОСОБИ» ЯК РІЗНОВИД ЗВУКОВОГО МАНІПУЛЮВАННЯ

Фомиця О.Л.

Сумський державний університет

Метою статті є аналіз висловлювання «від першої особи» ведучих інформаційно-аналітичних передач із точки зору психоакустичного впливу на телеглядача. Об'єктом дослідження обрано інформаційно-аналітичні телепрограми України та Російської Федерації «Факти тижня» з Оксаною Соколовою на каналі ICTV та «Вести недели» з Дмитром Кисельовим на телеканалі «Росія 1» як одні зі знакових в інформаційному просторі держав. Основу емпіричної бази дослідження склали 448 програм загальною тривалістю понад 650 годин. Для визначення прийомів психоакустичного впливу застосований метод моніторингу в поєднанні з контент-аналізом та спостереженням. Розглянуто мовний потік, основний темп висловлювання, особливості голосового інтонування, а також невербальне (жестове) поводження ведучого. Детальний аналіз авторських програм «Факти тижня» та «Вести недели» дав підстави твердити, що телеведучі Оксана Соколова (Україна) та Дмитро Кисельов (РФ) намагаються впливати на телеглядачів за допомогою практично однакових методів та риторичних засобів: колоквіальність/просторозмовність; голосовий контакт; зоровий контакт.

Ключові слова: звук, монолог, висловлювання, маніпулювання, психоакустичний вплив, телепередача.

Постановка проблеми. Сучасна людина проводить кілька годин на день біля телевізора або в інтернеті, що говорить про її явну інформаційну залежність. А враховуючи те, що рішення, прийняті в різних життєвих ситуаціях, дуже часто опираються на інформацію, отриману з телеекрану, фактично ми вже маємо справу з новим інструментом інформаційного впливу на поведінку індивідуума. Саме з цієї причини телебачення стало одним із головних засобів впливу на масову свідомість під час організації та проведення інформаційних кампаній у конфлікті між Російською Федерацією (РФ) та Україною, що стартувала в 2014 р.

У цих процесах задіяно відразу кілька видів телепередач – від новин до політичних ток-шоу. Вагома роль належить інформаційно-аналітичним передачам, що регулярно виходять на центральних телеканалах, де аналітичний характер подачі інформації перетворює їх у гарний інструмент формування громадської думки про країну в цілому та її владу.

Головна роль в інформаційно-аналітичних програмах належить ведучому. Як коментатор-оглядач інформаційно-аналітичної програми, професіонал у галузі журналістики, він допомагає сформувати точку зору на ту чи іншу подію, тим самим випрацьовує у телеглядача звичку й потребу систематичного спілкування. Досліджуючи це явище А.К. Михальська зауважує: «комунікативність мови ведучого проявляється в тому, що у телеглядача виникає відчуття живого спілкування з мовцем: ще при першому виході ведучого і на початку його виступу слухач відчуває, що зараз будуть говорити саме з ним, і що ведучий радий поділитися своїми думками та знаннями з ним» [1].

Аналіз останніх досліджень і публікацій. Питання психоакустики та впливу на людину за допомогою звуків давно й плідно вивчається в науковій сфері. Так І.Р. Алдошина пише, що «основне завдання психоакустики – зрозуміти, як слухова система розшифровує звуковий образ, установити основні відповідності між фізичними

стимулами та слуховими відчуттями, і виявити, які саме параметри звукового сигналу є найбільш важливими для передачі семантичної (сміслової) і естетичної (емоційної) інформації» [4].

У свою чергу А.Б. Ананьєв стверджує – «є умовні межі часу, які характеризують процес слухового сприйняття людини. Для звукового сигналу, що триває приблизно 3 секунди, можна вже говорити про обробку інформації. Вміст такого сигналу має осмислюватися свідомістю, тобто можуть формуватися первинні смислові асоціації, виникати аналогії і протиставлення» [6].

Сукупність наукових публікацій В.Н. Посуленка свідчить про відсутність у більшості проведених раніше досліджень слуху аналізу психологічних проблем сприйняття процесів формування слухового образу з притаманними йому властивостями цілісності та предметності» [9]. Важливим напрямком дослідження В.Н. Посуленка також став аналіз особливостей слухового сприйняття звуків, що продукуються технічними засобами звукозапису та звукопередачі. Такі звуки, твердить автор, «складають істотну частину акустичного середовища, що визначає характеристики слухових еталонів у людини» [9].

Говорячи про вивчення монологу як різновиду усного мовлення О.А. Сербенська та М.Й. Волощак відзначають, що «у наше життя ввійшла особлива форма усного мовлення – радіомовлення та телемовлення. З уваги на кількість співрозмовників, їх участь в акті мовлення, з уваги на характер самого мовлення виділяють такий його різновид, як монолог – розмова з самим собою, роздуми в голос, характерна відзнака – нема співрозмовника, не передбачено безпосереднього відгуку слухачів» [12, с. 33–34]. На питання, наскільки змінює наш голос мікрофон, О.А. Сербенська та М.Й. Волощак відповідають, що «взагалі апаратура посилює голос», і вміло «її використовуючи, людина може домогтися повноти звучання. Важливим чинником, який впливає на наше усне мовлення, є психічний і фізичний стан людини. Млявість, байдужість, втома, вагання, сумнів, відчай, схвильованість, зацікавленість,

батьорість, зичливість – усе це уважний слухач легко вловлює в нашому голосі, який йде до нього через мікрофон» [12, с. 54–55]. У той же час Ю.П. Єлісовенко переконує: «пересічні телеглядачі сприймають мовлення журналіста як єдиний неподільний органічний процес, у якому техніка мовлення тісно переплетена з культурою мовлення та вмінням працювати перед телевізійною камерою» [13, с. 15]. М.Ю. Андрущенко у свою чергу зауважує: «щоб створювати науково прогнозовані іміджі телеведучого, треба враховувати фізіологічні проблеми створення іміджу (йдеться про мовне питання як чинник позитивного чи негативного іміджу телеведучого)» [14].

Виділення невирішених раніше частин загальної проблеми. Аналіз досліджень у цій царині показав, що головним недоліком сучасної психоакустики є відсутність вивчення саме психологічної складової. Більшість робіт стосуються вивчення сприйняття музичних звуків, без спроби поширення отриманих результатів на аналіз взаємодії з людиною. Враховуючи це, є актуальним подальше вивчення висловлювання «від першої особи» як явища психоакустичного впливу на масову свідомість. Наукова новизна полягає в тому, що вперше аналізується монолог ведучого інформаційно-аналітичної телепередачі щодо визначення психоакустичного впливу голосового інтонування, а також його жестової поведінки з метою максимального емоційного впливу на телеглядача. Хронологічний період дослідження – із січня 2014 р. до березня 2018 р.

Мета і завдання статті. Мовна поведінка ведучого інформаційно-аналітичної передачі справляє певний психоемоційний ефект на телеглядача і може бути проаналізована з точки зору сучасної психоакустики. Відповідно *мета статті* полягає в аналізі висловлювання «від першої особи» ведучих інформаційно-аналітичних передач із точки зору психоакустичного впливу на телеглядача. Реалізація мети вимагає вирішення таких завдань:

- аналіз стану дослідженості означеної проблеми в сучасній науковій літературі, визначення об'єктивності й повноти її науково-теоретичного осмислення;
- розгляд інформаційно-аналітичних передач України та РФ;
- вивчення психоакустичних особливостей голосового інтонування, а також жестово-мімічного поводження ведучих.

Об'єкт дослідження – інформаційно-аналітичні телепрограми України та Російської Федерації «Факти тижня» з Оксаною Соколовою на каналі ICTV та «Вести недели» з Дмитром Кисельовим на телеканалі «Росія 1» як одні зі знакових в інформаційному просторі держав.

Предметом наукового аналізу стали монолози ведучих.

Виклад основного матеріалу. Провівши моніторинг телевізійних каналів України та РФ, а також дослідивши частоту переглядів інформаційно-аналітичних передач, ми вирішили зупинитися на двох із них: «Факти тижня» з Оксаною Соколовою (канал ICTV, Україна) та «Вести недели» з Дмитром Кисельовим (телеканал «Росія 1», РФ).

«Факти тижня» – це підсумковий інформаційний проект, покликаний зробити інформаційне

та публіцистичне мовлення каналу ICTV логічно завершеним, це завжди свіжий і гострий погляд на життя в країні та світі. Програма, що завоювала довіру глядачів та визнання телеекспертів, здобула вже 4 статуетки «Телетріумф» у номінації «Найкраща підсумкова (аналітична) передача». Оксана Соколова отримала найпрестижнішу телевізійну премію і визнана «Найкращою ведучою інформаційно-аналітичної програми» (<https://teletriumf.ua/history/2011/#>). Хронометраж програми 100 хвилин. За вказаний хронологічний період вийшло в ефір 224 програми, що й слугували для нас джерелом аналізу.

«Вести недели» – найбільш офіційна підсумкова програма в РФ. Щонеділі ведучий і кореспонденти подають глядачам головні політичні та політико-економічними новинами минулого тижня. Хронометраж програми 80 хвилин. Ключова ідея – аналіз подій та інформування телеглядачів про події в країні та світі. Згідно з опитуванням незалежної соціологічної служби Фонд «Громадська думка», про події в країні і за кордоном росіяни найчастіше дізнаються з передач Першого каналу (53%) або каналу «Росія 1» (50%). Найбільш упізнаваною і найкращою аналітичною програмою вони назвали «Вести недели» (<https://ria.ru/analytics/20171003/1506104259.html>). Проаналізовано 224 випуски.

Основу емпіричної бази дослідження склали 448 програм загальною тривалістю понад 650 годин.

Аналіз проводився виходячи з принципів риторики та мовного спілкування (комунікації).

Під риторикою зокрема Х. Леммерман пропонує розуміти «техніку мови, виявлену в різних формах мовцем» [3]. А.К. Михальська, розділяючи погляди Ю.В. Різдяного, дає таке визначення: «Риторика – це теорія і майстерність ефективної (доцільною, що впливає і гармонізує) мови» [1].

Що ж до мови, то, на думку Г. В. Анісімової, вона «повинна бути зшита за міркою слухача, як плаття за міркою замовника. Це означає, що мовець повинен враховувати фактор адресата – атрибути особистості, психології та сприйняття слухача» [2]. Говорячи ж про доцільність мови, переконує А.К. Михальська, означає «знайти її відповідність меті мовця, або, висловлюючись мовою сучасної науки, мовному наміру. Впливати на аудиторію означає спонукати людей на активні дії, а іноді, може бути, змусити змінити спосіб життя і світосприйняття» [1].

Саме «голосова подія», згідно з висновком Г.В. Анісімової, є основною одиницею мовного спілкування (комунікації), і вона «визначається як закінчене ціле зі своєю формою, структурою, межами» [2]. Акцентуючи на цьому увагу науковець показує, що мовна подія складається з двох компонентів. Перший – те, про що йдеться, повідомляється (словесна мова), і те, чим вона супроводжується (міміка, жести та ін.) – потік мовної поведінки. Другий – умови та ситуація, у яких відбувається мовне спілкування між його учасниками [2]. Потік же мовної поведінки складається з: власне слів – вербальна поведінка; звучання мови – акустична поведінка; рухів обличчя і тіла – жестово-мімічна поведінка; і з того, як ведучий, розмовляючи з телеглядачем, використовує простір, – просторова поведінка [2].

Голос ведучого надсилається разом із його поглядом, тож успішний зоровий контакт супроводжує контакт голосовий. Ведучий говорить не надто тихо, а саме так, як це потрібно для сприятливої перцепції. Промова звучить помірно, виразно, без емоційних викидів; манера подачі звукового матеріалу офіційна, й у той же час досить вільна, без напруги. Наприклад, спектрограма промови ведучого Дмитра Кисельова (рис. 1), на відміну від «емоційних вигуків учасників ток-шоу, де більша частина звукової енергії припадає на область середніх частот» [15], показує спад в області середніх частот і основні форманти голосу ведучого в області 400–800 Гц, що характеризує манеру мовлення як рівномірну, доволі тиху, без яскравого емоційного забарвлення (вимірювання проводилися в програмі Samplitude X Pro на власній студії звукозапису автора статті).

Аналогічна картина спостерігається й у спектрограмі ведучої Оксани Соколової (рис. 2).

Основний темп мовлення вибирається залежно від змісту та сенсу фраз, у важливих момен-тах знижується, підкреслюючи важливість думки для слухача: «Є варіант рятуватися від спеки морозивом. У моді фруктовий лід, тобто заморожений сік, от тільки... є там той сік... насправді?...» («Факти тижня», випуск від 09.07.2017 р., 00:58:25–00:58:35).

Показовим є і те, що підвищення акустичної гучності голосу досягається не напругою голосових зв'язок, а чіткістю артикуляції: «Адже

за визнанням самої Терези Мей, ці туфлі в політиці працюють як криголам. Проте, є поняття – дО-рЕч-нІсть» («Вести недели», випуск від 11.09.2016 р., 01:10:27–01:10:36).

У монологі також беруть участь очі. Як правило, ведучий спрямовує погляд безпосередньо в очі телеглядачеві, додатково впливаючи на нього під час монологу.

Не менш важливий засіб психоемоційного впливу використання телеведучими риторичних засобів виразності – спеціальних художньо-риторичних прийомів, лексичних та граматичних засобів мови, що привертають увагу до висловлювання. Вони використовуються для надання мові експресії, емоційності, наочності, роблять її більш цікавою і переконливою. Засобами виразності виступають також *стежки* та *фігури*.

У лінгвістиці стежки – це мовні звороти, за-сновані на вживанні слова або виразу в порівняльному значенні (епітет, порівняння, метафора і т.д.). За допомогою цих виразних засобів динамічним і життєвим постає найсухіший та найнудніший матеріал:

«...бо у наших законах диявол криється в дрібницях і, як правило, ховає купу несподіваних сюрпризів» («Факти тижня», випуск від 8.10.2017 р., 00:21:18–00:21:23);

«власні мови, або риторичні фігури, є одне самогубне для економіки країни рішення за другим. Заборонивши авіаційний транзит на своїй території, вони позбавили себе й оплати за нього. За цією логікою, сказавши А, потрібно говорити і Б – забороняти газовий транзит із Росії до Європи» («Вести недели», випуск від 27.09.2015 р., 01:01:29–01:01:43).

Фігури мови, або риторичні фігури, – це особливі форми синтаксичних конструкцій, за допомогою яких посилюється виразність мови, ступінь її впливу на адресата. У проаналізованих нами телепрограмах використовуються переважно повтори, антитези, риторичні питання, подобиці, гіперболи та ін.

Отже, *повтор*, це слово або конструкція слів, що зустрічаються раз і більше в межах одного чи двох речень, що йдуть послідовно. Красномовними прикладами можуть слугувати:

«Олімпійський прапор – п'ять кілець на білому тлі – лише під таким *нейтральним стягом* зможе виступити на олімпіаді в Кореї збірна Російської Федерації. Спортсмени – це інша справа. Хто не заплямував себе в допінгових скандалах, той зможе виступити – під *нейтральним прапором*» («Факти тижня», випуск від 10.12.2017 р., 00:01:20);

«Лінія Мажино – це ще й досвід самообману, самообману, який привів Францію до військового краху» («Вести недели», випуск від 04.03.2018 р., 00:29:56–00:30:03).

На різному протиставленні слів, образів, думок будується така стилістична фігура, як *антитеза*:



Рис. 1. Спектрограма промови ведучого Дмитра Кисельова («Вести недели», випуск від 26.11.2017 р., 00:11:43)



Рис. 2. Спектрограма промови ведучої Оксани Соколової («Факти тижня», випуск від 24.12.2017 р., 00:01:37)

«Персональна підготовка українських бійців – хто її пройшов, той тепер точно знає, що таке стандарти НАТО: від бою – до сухпайків» («Факти тижня», випуск від 03.09.2017 р., 00:01:42–00:01:48);

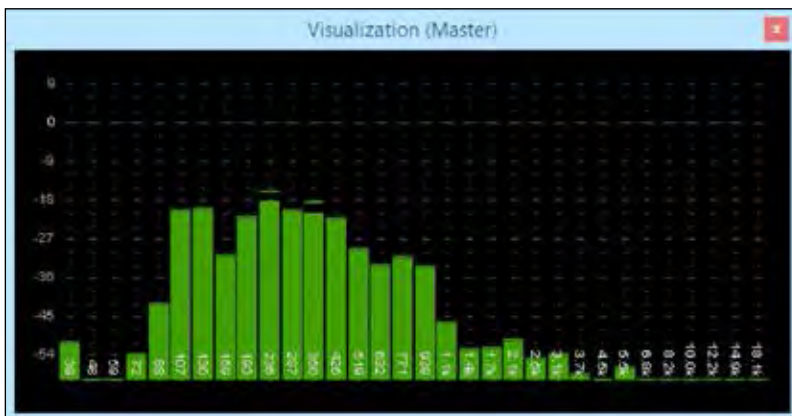
«Немає відтепер ні у кого американського «даху». Був «дах» – став друшляк!» («Вести недели», випуск від 04.03.2018 р., 00:32:50–00:32:55).

Риторичне питання – полягає у використанні запитання, що містить у собі ствердження. Ставиться воно для отримання відповіді, а з метою афористичного узагальнення загальновідомої або очевидної думки:

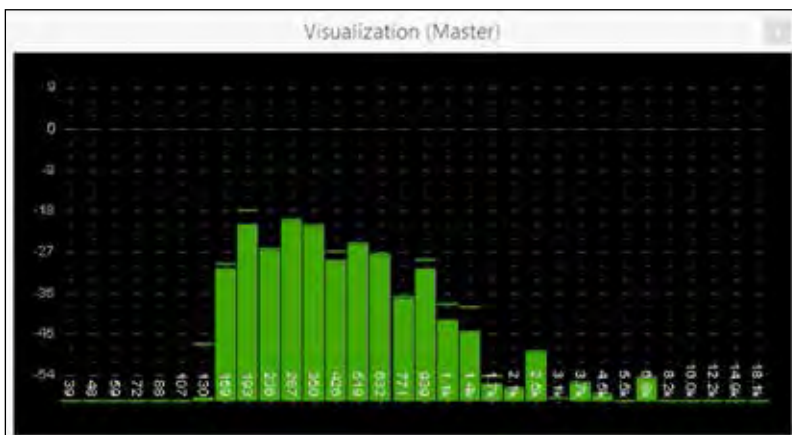
«Де відпочити затишно, комфортно і недорого? У середині літа це певно одне з найактуальніших запитань?» («Факти тижня», випуск від 16.07.2017 р., 01:01:03–01:01:10);

«Якщо по-простому, то – бути Росії чи ні?» («Вести недели», випуск від 04.03.2018 р., 00:02:52–00:02:54).

Подробиця. У нашому випадку розуміється як підкріплення достовірності інформації конкретним прикладом:

«Народ тупішає під впливом пропаганди. А запустили це ще більшовики, які були великими майстрами популістських агіток, листівок та яскравих промовистих плакатів. Ну чого варті лише ось такі гасла сексуальної революції, запущеної більшовиками: «Геть сором», «Жінка є набутком усього трудового народу, а значить кожна комсомолка зобов'язана йти йому назустріч, інакше вона – міщанка!» («Факти тижня», випуск від 19.11.2017 р., 00:53:47–00:54:13).

«Путін слухав, багато записував, щось із пропозицій називав важливим і корисним, але з чимось відверто не погоджувався, наприклад, коли радіостанцію «Ехо Москви» намагалися представити як жертву держави й нібито держава нагнітає атмосферу ненависті» («Вести недели», випуск від 05.11.2017 р., 00:34:47–00:35:04).

Гіпербола – стилістична фігура явного й навмисного перебільшення з метою посилення виразності та підкреслення сказаного:

«Лінія фронту вже давно проходить не на Донбасі, вона впритул наблизилася до кожного з нас...» («Факти тижня», 02.07.2017 р., 00:02:05–00:02:11);

«Росія – єдина країна в світі, яка реально здатна перетворити США в радіоактивний попіл» («Вести недели», 17.03.2014 р., 00:00:43–00:00:48).

Для посилення звукового ефекту часто використовуються прийоми, покликані впливати на візуальні канали сприйняття. Одними з найпоширеніших є **жести**. Ними ведучі послуговуються досить жваво

У цьому існує дуже багато нюансів, що визначають характер емоцій.

Зокрема, рухом, що «злітає», супроводжують підйом почуттів (рис. 3, 4).

Одноручне падіння обох рук означає проблему, складне питання, глухий кут (рис. 5, 6).

За допомогою ж пальців рук ведучий намагається пояснити нюанси (рис. 7, 8).

Висновки і пропозиції. Проведений детальний аналіз висловлювань «від першої особи» інформаційно-аналітичних програм «Факти тижня» з Оксаною Соколовою на каналі ICTV (Україна) та «Вести недели» з Дмитром Кисельовим на



Рис. 3. «Уся ситуація з Кримом вже стала для нас як ... нашатир до носа – ми підбадьорилися, стрепенулись і віднайшли здатність подивитися на світ і на себе новим поглядом!» («Вести недели», 23.03.2014 р., 00:33:44–00:33:54)



Рис. 4. «Невже це війна на політичному олімпі?» («Факти тижня», випуск від 05.11.2017 р., 00:00:26–00:00:28)



Рис. 5. «Навіть якщо хтось упевнений, що така війна зараз неможлива, то це зовсім не означає, що так і буде...» («Вести недели», випуск від 13.07.2014 р., 00:19:05–00:19:11)



Рис. 6. «Це ключові теми, що обговорювалися цього тижня, навіть на міжнародному форумі, де взагалі-то мало йтися про клімат...» («Факти тижня», випуск від 06.12.2015 р., 00:00:45–00:00:52)



Рис. 7. «У плані – сім пунктів, і вони зводяться до того, щоб: припинити вогонь з усіх видів зброї, включаючи авіацію, відвести артилерію від міст, обміняти всіх полонених і почати відновлення зруйнованого» («Вести неділи», випуск від 07.09.2014 р., 00:02:16–00:02:27)

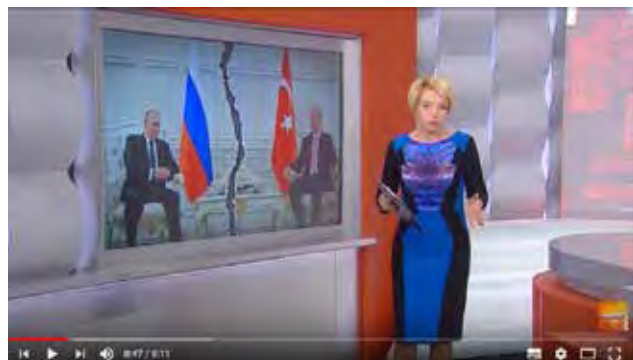

Рис. 8. «Маккейн не несе відповідальності за свої слова з двох причин. Перша причина – секретність. Друга – Маккейн не приймає рішень і ні за що не відповідає» («Вести неділи», випуск від 20.04.2014 р., 01:16:25–01:16:45)

телеканалі «Росія 1» (Російська Федерація) дає підстави констатувати:

а) у наукових працях, присвячених питанням психоакустики, головним недоліком є відсутність саме психологічної спрямованості. Більшість робіт стосуються сприйняття музичних звуків, без спроби поширення отриманих результатів на аналіз взаємодії людини й акустичного середовища;

б) для аналізу психоакустичних особливостей мовлення ведучих обрано інформаційно-аналітичні передачі «Факти тижня» та «Вести неділи» за січень 2014 р. – березень 2018 р. як найбільш рейтингові. Проаналізовано особливості голосового інтонування та Оксани Соколової і Дмитра Кисельова у 448 програмах загальною тривалістю понад 650 годин;

в) основний темп мовлення ведучими вибирається залежно від змісту й сенсу фраз, у важливих моментах знижується, підкреслюючи зна-

чимість думки для слухача. Манера мовлення рівномірна, доволі тиха, без яскравого емоційного забарвлення. Підвищення акустичної гучності голосу досягається не напруженою голосовою зв'язкою, а за рахунок чіткості артикуляції мови. В арсеналі ведучих також риторичні засоби виразності та синтаксичні конструкції. Для посилення звукового впливу на візуальні канали активно використовуються жести.

Детальний аналіз інформаційно-аналітичних передач «Факти тижня» та «Вести неділи» дають підстави твердити, що телеведучі Оксана Соколова та Дмитро Кисельов намагаються впливати на телеглядачів за допомогою практично однакових методів та риторичних засобів:

- 1) колоквіальність/просторозмовність;
- 2) голосовий контакт;
- 3) зоровий контакт.

Список літератури:

1. Михальская А.К. Основы риторики: мысль и слово: [Электронный ресурс] / А.К. Михальская. – М.: Просвещение, 1996. – 416 с. Режим доступа : <http://www.twirpx.com/file/1522936/>. – Дата доступа: 07.11.2017.
2. Анисимова Г.В. Риторика [Электронный ресурс] / Г.В. Анисимова. – Владивосток: Изд-во Дальневосточного университета, 2004. – 73 с. – Режим доступа : <http://window.edu.ru/resource/921/40921/files/dvgu042.pdf>. – Дата доступа: 07.11.2017.
3. Леммерман Х. Учебник риторики: тренировка речи с упражнениями [Электронный ресурс] / Х. Леммерман. – М.: Интерэсперт, 1998. – 256 с. – Режим доступа: <http://www.twirpx.com/file/543165/>. – Дата доступа: 11.11.2017.
4. Алдошина И.Р. Основы психоакустики [Электронный ресурс] / И.Р. Алдошина – М.: Оборонгиз, 2000. – 250 с. – Режим доступа: http://lib100.com/book/music/osnovi_psihoakustiki/pdf/. – Дата доступа: 01.11.2017.
5. Усольцева М.Ю. Психоакустическое воздействие на человека [Электронный ресурс] / М.Ю. Усольцева, В.В. Глебов. – Международная научно-практическая конференция «Комплексные проблемы трансферной безопасности». – 2014. – Сборник № 6. – Режим доступа: http://www.b-b.su/pr_268.html. – Дата доступа: 28.08.2016.
6. Ананьев А.Б. Акустика музыки и речи для звукорежиссера [Электронный ресурс] / А.Б. Ананьев. – Киев, 2014. – 97 с. – Режим доступа: <http://www.twirpx.com/file/1555130/>. – Дата доступа: 07.11.2017.
7. Ананьев А.Б. Элементы музыкальной акустики : [учебник] / А.Б. Ананьев. – К.: Феникс, 2008. – 224 с.
8. Howard D. Acoustics and psychoacoustics [Электронный ресурс] / D. Howard, J. Angus. – Oxford: Focal Press, 2001. – Режим доступа : <https://www.amazon.com/Acoustics-Psychoacoustics-David-Howard/dp/0240521757>. – Дата доступа: 15.10.2017.
9. Носуленко В.Н. Психологические основы взаимодействия человека и акустической среды : автореферат дис. доклада доктора психологических наук : 19.00.01 / Носуленко Валерий Николаевич. – Москва, 1989. – 48 с.
10. Альтман Я.А. Слуховая система [Электронный ресурс] / Я.А. Альтман. – Л.: «Наука», 1990. – 620 с. – Режим доступа: <http://bookshare.net/index.php?id1=4&category=biol&author=altman-yaa&book=1990>. – Дата доступа: 30.08.2016.
11. Zwicker E. Psychoacoustics [Электронный ресурс] / E. Zwicker, H. Fastl. – Springen-Verlag, 1999. – Режим доступа : <http://www.springer.com/us/book/9783540231592>. – Дата доступа: 30.08.2016.
12. Сербенська О.А. Актуальне інтерв'ю з мовознавцем: 140 запитань і відповідей / О.А. Сербенська, М.Й. Волощак. – К.: Вид. центр. «Просвіта», 2001. – 204 с.

13. Техніка екранного мовлення: Навч. програма / Укл. Ю.П. Єлісовенко. – К.: Ін-т журналістики КНУ імені Тараса Шевченка, 2002. – 28 с.
14. Андрущенко М.Ю. Телеведучий у системі телебачення: іміджеві аспекти [Електронний ресурс] / М.Ю. Андрущенко. – Режим доступу: <http://journalib.univ.kiev.ua/index.php?act=article&article=2002>. – Дата доступу: 21.01.2018.
15. Фомиця О.Л. Технології психоакустичного впливу на поведінку мас у політичних ток-шоу Російської Федерації / Олексій Фомиця // Образ. – 2016. – Вип. 4. – С. 30–37.

Фомиця А.Л.

Сумской государственной университет

МОНОЛОГ «ОТ ПЕРВОГО ЛИЦА» КАК РАЗНОВИДНОСТЬ ЗВУКОВОГО МАНИПУЛИРОВАНИЯ

Аннотация

Целью статьи является анализ монолога «от первого лица» ведущих информационно-аналитических передач с точки зрения психоакустического воздействия на телезрителя. Объектом исследования выбраны информационно-аналитические телепрограммы Украины и Российской Федерации «Факты недели» с Оксаной Соколовой на канале ICTV и «Вести недели» с Дмитрием Киселевым на телеканале «Россия 1» как одни из знаковых в информационном пространстве. Основу эмпирической базы исследования составили 448 программ общей продолжительностью более 650 часов. Для определения приемов психоакустического влияния применен метод мониторинга в сочетании с наблюдением и контент-анализом. Проанализированы речевой поток, основной темп высказывания, особенности голосового интонирования, а также невербальное (жестовое) поведение ведущего. Детальный анализ авторских программ «Факты недели» и «Вести недели» дает основания утверждать, что телеведущие Оксана Соколова (Украина) и Дмитрий Киселев (РФ) влияют на телезрителей с помощью практически одинаковых методов и риторических средств: колоквизальность/просторечие; голосовой контакт, зрительный контакт.

Ключевые слова: звук, монолог, высказывание, манипулирование, психоакустическое воздействие, телепередача.

Fomytsia O.L.

Sumy State University

STATEMENT «FROM THE FIRST PERSON» AS A KIND OF SOUND MANIPULATION

Summary

The purpose of the given article is to analyze the the statement «from the first person» of the leading information-analytical programs from the point of view of psycho-acoustic influence on the viewer. The subject of the research is the information-analytical television programs of Ukraine and the Russian Federation «Facts of the Week» («Facts Tyzhnia») with Oksana Sokolova on the ICTV channel and «News of the Week» («Vesti Nedeli») with Dmitrii Kiseliov on the Russia 1 channel as one of the most iconic ones in the information space of the countries. The empirical study database focused on 448 programs with a total duration of over 650 hours. In order to determine the psychoacoustic effects there was used a monitoring method alongside with observation and content analysis. There were analyzed such factors as linguistic flow, basic pace of expression, peculiarities of vocal intonation, as well as nonverbal (gesture) behavior of the presenter. A detailed analysis of the author's programs «Facts of the Week» («Facts Tyzhnia») and «News of the Week» («Vesti Nedeli») gave a basis to suggested that TV presenters Oksana Sokolova (Ukraine) and Dmitrii Kiseliov (RF) try to influence viewers using practically the same methods and rhetorical means: colloquialism / simple conversation, voice contact and visual contact.

Keywords: sound, monologue, quotations, manipulation, psychoacoustic influence, TV program.

ФІЛОСОФСЬКІ НАУКИ

УДК 323.113(=161.2):070.15(477)

ЗАРУБІЖНЕ УКРАЇНСТВО У ВІДСТОЮВАННІ НАЦІОНАЛЬНИХ ІНТЕРЕСІВ УКРАЇНИ

Авер'янова Н.М.

Київський національний університет імені Тараса Шевченка

Аналізується діяльність зарубіжного українства в контексті підтримки України як історичної батьківщини в умовах сучасної російської агресії. Звертається увага на ефективність відстоювання національних інтересів нашої держави українськими діаспорами Канади та США. Доведена необхідність поглиблення взаємовигідної співпраці України з українською діаспорою. При цьому всі взаємовідносини України та її діаспори повинні будуватися на партнерських засадах.

Ключові слова: діаспора, українська діаспора, українська діаспора Канади, українська діаспора США, Світовий конгрес українців.

Постановка проблеми. Зарубіжне українство є невід'ємною частиною світової української спільноти, тому співпраця з українцями, що проживають за кордоном – важлива складова державної політики України. Наша держава взяла на себе зобов'язання підтримувати закордонних українців, водночас співпраця з ними повинна сприяти консолідації української нації, утверджувати позитивний імідж України на міжнародній арені. На сьогодні відомо, що низка держав давно співробітничала зі своїми діаспорами, які стають активними суб'єктами міжнародного просування інтересів країн походження та формують її позитивний імідж, адже діаспори мають можливість чинити певний тиск на уряди країн проживання.

Аналіз останніх досліджень і публікацій. Різні аспекти проблеми діаспори (як історичне, соціальне та демографічне явище, вплив на державотворчі процеси, відносини з Україною, культурно-мистецькі зв'язки, науково-освітня діяльність) у добу незалежності вивчали українські вчені: В.М. Андрієнко, М.В. Андрієнко, О.В. Антонюк, Т.Д. Антонюк, А.С. Атаманенко, Л.В. Божук, І.І. Винниченко, С.В. Віднянський, В.В. Гарагонич, Н.П. Горбатюк, В.С. Гошовський, Л.В. Дибчук, В.Б. Євтух, Ф.Д. Заставний, О.Д. Зубалій, І.М. Ключковська, О.О. Ковальчук, Т.В. Коломієць, С.Ю. Лазебник, Б.Д. Лановик, Ю.Е. Латунов, О.М. Майборода, Л.І. Мазука, Т.В. Марусик, Ю.В. Недужко, М.І. Пірен, А.А. Попок, Н.В. Совінська, О.О. Сухобокова, Я.А. Таран, М.В. Траф'як, В.П. Трошинський, Т.В. Федорів, К.О. Чернова, О.В. Швачка, С.О. Штепа та ін. Питаннями діаспори в Україні займаються і цілі наукові інститути – Міжнародний інститут освіти, культури та зв'язків з діаспорою Національного університету «Львівська політехніка», Інститут досліджень української діаспори (діє як структурний підрозділ Національного університету «Острозька академія»), Інститут досліджень діаспори та ін. Було проведено значну кількість з'їздів, конгресів, конференцій, присвячених проблемам діаспори, опубліковано низку ґрунтовних наукових монографій і статей, захищено дисертацій-

ні дослідження. Проте питання, які стосуються проблеми відстоювання національних інтересів України зарубіжним українством у сучасних умовах висвітлені недостатньо, що і обумовило мету статті.

Виклад основного матеріалу. Діаспора (походить від грецького слова, що перекладається як «розсіювання») – це «1) частина певної етнічної спільноти (народу), що постійно проживає поза межами історичної батьківщини в іноетнічному чи інонаціональному середовищі на правах або зі статутном національно-культурної меншини; 2) етнічна меншина, яка зберігає зв'язок зі своєю батьківщиною, національні традиції тощо» [1, с. 398]. Діаспора утворюється в тих країнах, де етнос виявляє міцну стійкість до асиміляції. Для стійкого функціонування діаспори важливе значення мають мова етносу, його специфічні елементи матеріальної та духовної культури, почуття солідарності між членами діаспори та співпраця з державними інститутами як країни проживання, так і країни походження. Досить часто сучасні діаспори постають не лише як етнокультурні спільноти, а найперше спільноти, що мають можливість впливати на світові культурні процеси та на внутрішній розвиток держави, що досягається завдяки створенню системи громадсько-політичних, культурно-мистецьких, освітніх та ін. організацій. У сучасних умовах вплив діаспори у політиці посилюється як у країнах проживання, так і на міжнародній арені. Діаспори багатьох країн світу демонструють, що вони зберігають свою окремішність, самобутність і водночас ефективно інтегрувались у соціально-економічне та культурне середовище країни проживання, при цьому мають можливість лобіювати інтереси країни походження.

Українська діаспора – «збірне визначення української національної спільноти поза політичними кордонами України. Головним джерелом утворення української діаспори стала еміграція» [9, с. 256]. На сьогодні українська діаспора нараховує понад 20 мільйонів українців і вона має значний досвід у просуванні національних інтересів України на міжнародній арені. Так, до 1991 р.

українська діаспора вела активну боротьбу проти колоніального становища України, викривала політичні репресії радянської влади, інформувала міжнародну спільноту про багатотомову історію української державності. Наприклад, наслідком багаторічної кропіткої праці та лобістських дій української діаспори Голодомор 1932–1933 рр. в Україні визнано актом геноциду українського народу, бо ще в ті далекі роки українці Північної Америки організували масові заходи протесту проти політики УРСР і в «травні 1934 р. Палата представників США прийняла резолюцію № 399 із засудженням великого голоду в Україні» [3, с. 130]. У подальшому вся українська діаспора у пресі, на радіо і на телебаченні заговорила про трагічні події голодомору в Україні. А в 1982 р. у Торонто був створений Український дослідницький центр голоду, метою якого було збирати свідчення людей, які пережили голод, матеріали науковців, дипломатів і кореспондентів, що відвідували Україну [4, с. 111].

Після здобуття Україною незалежності українська діаспора, переважно Канади, США, країн Західної Європи та Австралії, спрямовувала свої зусилля на допомогу у становленні України як суверенної незалежної держави та повноцінного члена світового співтовариства. Для розбудови української держави і утвердження в ній демократичних ідеалів українська діаспора здійснювала значні фінансові пожертвування, спонсорувала культурні проекти і програми, лобювала національні інтереси України перед урядами країн проживання.

Водночас українці, які після проголошення незалежності України залишилися на територіях колишніх республік СРСР, стали іноземцями в цих новостворених державах. «З розпадом СРСР і утворенням на його просторах нових суверенних держав українські меншини в цих країнах перейшли на становище закордонних. Виникло, по суті, нове соціальне явище – так звана східна українська діаспора» [2, с. 2]. Процес адаптації українців у нове соціокультурне середовище проходив болісно, супроводжувався соціальним дискомфортом і невизначеністю соціальних, економічних та культурних перспектив у нових суверенних національних державах. Особливо гострим процес самоідентифікації українців був і залишається в Російській Федерації, де уряд зацікавлений в асиміляції українців і де антиукраїнська риторика офіційної Москви активно підсилюється інформаційно-пропагандистськими кампаніями. Нині в Росії за офіційною статистикою проживає 1,93 млн. осіб, які ідентифікують себе як етнічні українці, а за неофіційною – понад 10 млн. осіб [5]. Тому утворення українських діаспор у пострадянському просторі (східна українська діаспора) дала можливість українцям існувати в двох середовищах – новостворених державах і традиційному українському середовищі. Виникли об'єднання палких прихильників української ідеї, для яких новий статус представників діаспори відкрив перспективи національного самоствердження.

У сучасних умовах російської агресії проти України зарубіжне українство також відстоює інтереси нашої держави. Найактивніше цю діяльність, як і в минулі часи, здійснюють діаспори

Канади та США, які є одними з самих чисельних (за винятком Російської Федерації), а головне – найбільш організовані та мають значну кількість громадсько-політичних, культурно-освітніх, мистецьких і наукових організацій. За інформацією Міністерства закордонних справ України в Канаді проживає 1 млн. 209 тисяч осіб українського походження; в США – 893 тисячі (за даними офіційної статистики), за неофіційною – понад 1,5 млн. осіб [5]. Для України дуже важливо, що українські діаспори Канади та США доносять до влади і суспільства цих країн реальну та складну ситуацію, яка відбувається в нинішній Україні; вони чинять тиск на уряди Канади і США щодо надання нашої державі політичної, фінансової і військової допомоги.

Цілеспрямовані зусилля української діаспори призвели до налагодження діалогу між нашою державою та Канадою і США. Оскільки українська діаспора в Канаді глибше інтегрована в державну владу, то Канада рішуче захищає Україну та лобює її інтереси на міжнародній арені. Стівен Гарпер, будучи прем'єр-міністром Канади, у вересні 2014 р. пояснив потужну політичну, військову і фінансову підтримку українській державі: «Дехто може запитати, чому Канада так багато вкладає в українську справу. Відповідь – у поколіннях українців, які приїхали до Канади, які допомогли збудувати цю прекрасну країну. Сини й дочки українців дали нашій країні двох генерал-губернаторів, чотирьох прем'єрів провінцій і численну кількість підприємців, митців, науковців, професіоналів. У Канаді проживає понад один мільйон та двісті тисяч українців за походженням. Допомогти Україні – це особиста і сімейна справа Канади» [7].

США відкрито декларують у світі заходи, які сприяють відновленню територіальної цілісності України, деокупації Криму та Донбасу. Суттєвою допомогою Україні у протидії російській агресії став тиск США на Росію, який здійснюється і через політичних партнерів США, і через міжнародні організації. Надзвичайно важливою і необхідною є практична допомога нашій державі з боку США у військово-технічних і фінансових питаннях. Джейсон Смарт, американський політтехнолог, політичний експерт і директор неурядової організації «For a free Ukraine» («За вільну Україну»), яка покликана допомагати у боротьбі за територіальну цілісність України та сприяти викоріненню корупції у нашій державі, стверджує, що українська діаспора в США потужно лобює інтереси України у Вашингтоні, з чим рахується американський президент Дональд Трамп [10].

Українська діаспора США і Канади паралельно з лобюванням інтересів України на політичній арені долучилася до волонтерського руху на підтримку нашої держави. Волонтерська діяльність української діаспори, «спрямована на підтримку історичної батьківщини, відбувається на кількох рівнях – робота спеціальних організацій, церков, ситуативні волонтерські акції на місцевому рівні, приватна ініціатива. В сукупності це є суттєвою фінансовою, військово-технічною, гуманітарною допомогою Україні, а також прикладом дієвої підтримки свого народу для всього зарубіжного українства» [8, с. 146]. Такі акції зі сторони укра-

їнської діаспори щодо проведення зборів коштів, медикаментів, гуманітарної та військової допомоги засвідчують прагнення закордонних українців не лише матеріально допомогти своїй історичній Батьківщині, а й бачити її незалежною та нескореною в умовах зовнішніх загроз.

Оскільки міжнародною координаційною надбудовою українських громад у діаспорі є Світовий конгрес українців, який представляє інтереси понад 20 млн. українців і має мережу складових організацій і зв'язків з українцями у 53-ох країнах світу (до 1993 р. мав назву Світовий конгрес вільних українців), то саме він постійно стимулює міжнародну спільноту, зокрема ООН, НАТО, ОБСЄ, ЄС до конкретних дій на підтримку України, а саме – до введення та продовження цільових санкцій проти Російської Федерації, до захисту людських прав і свобод українців на окупованих територіях Криму і Сходу України, до протидії російській дезінформаційній кампанії [6]. На сьогодні серед осередків Світового конгресу українців є і українські громади у пострадянських державах. Вони зокрема і Світовий конгрес українців у цілому сприяли захисту людських прав директорки Бібліотеки української літератури у Москві та керівників українських громад у Російській Федерації.

Для того, щоб українська держава зуміла використати на свою користь набутий зарубіжним українством досвід демократичного життя, його культурний та інтелектуальний потенціал, потрібно ретельно вивчати діаспору – від різних аспектів її історичного життя, специфіки проживання в країнах до розуміння мотивацій певних дій у тих чи інших ситуаціях та ідейні засади розбудови системи громадських організацій.

Окрім цього нашій державі необхідно вивчати досвід інших країн (наприклад, таких як Вірменія, Ізраїль, Індія, Китай, Німеччина та ін.), які у просуванні власних національних інтересів використовують політичний, економічний та інформаційний вплив діаспори у країнах проживання.

Висновки і пропозиції. Отже, зарубіжне українство надає потужну і конкретну підтримку нашій державі, допомагає відстоювати національні інтереси України, ефективно протидіє антиукраїнській пропаганді, що лунає зі сторони Російської Федерації, формує позитивний імідж України.

У свою чергу, Україна, щоб не втратити потужну закордонну допомогу у вигляді української діаспори, має надавати фінансову підтримку громадам зарубіжних українців для забезпечення випуску періодичних і наукових видань, надавати фінансову підтримку у проведенні за кордоном культурно-мистецьких заходів, присвячених українській культурі та мистецтву; сприяти проведенню в Україні культурно-мистецьких і науково-освітніх заходів, форумів, конференцій, семінарів за участю представників української діаспори; організовувати та проводити заходи щодо ознайомлення молоді зарубіжного українства з українськими національними традиціями, мовою, історією, культурою, тощо.

Важливо, щоб Україна активно співпрацювала з зарубіжним українством, залучала представників громадських об'єднань української діаспори до політичного та соціально-економічного життя країни. При цьому всі взаємовідносини України та її діаспори повинні будуватися на партнерських засадах, без диктувань умов і категоричних вимог.

Список літератури:

1. Енциклопедія історії України: Т. 2 (Г–Д) / Редкол.: В.А. Смолій (голова) та ін. – К.: Наукова думка, 2004. – 528 с.
2. Інформаційно-аналітичні матеріали до парламентських слухань на тему: «Закордонне українство: сучасний стан та перспективи співпраці», жовтень 2009. – К., 2009. – 63 с.
3. Ковальчук О. «Боротьба за правду про великий голод» (заходи української громади США і Канади з визнання Голодомору 1932–1933 років в УРСР) // Проблеми історії України: факти, судження, пошуки. Випуск 18. – К.: Ін-т історії України, 2008. – С. 121–134.
4. Ковальчук Олена, Марусик Тамара. Голодомор 1932–1933 рр. в УРСР і українська діаспора Північної Америки. – Чернівці: Наші книги, 2010. – 224 с.
5. Про Україну. Закордонні українці / Міністерство закордонних справ України [Електронний ресурс]. – Режим доступу: <http://mfa.gov.ua/ua/about-ukraine/ukrainians-abroad>.
6. Світовий конгрес українців 2017. 50 років у підтримці українського народу. Ювілейний випуск з нагоди 50-ліття Світового конгресу українців [Електронний ресурс]. – Режим доступу: <http://www.ukrainianworldcongress.org/UserFiles/Image/Bulletins/50-Bulletin.pdf>.
7. Стівен Харпер виступив перед українцями Канади [Електронний ресурс]. – Режим доступу: <http://vidia.ua/2014/28043>.
8. Сухобокова О.О. Волонтерська допомога Україні від української діаспори США і Канади під час проведення АТО // Волонтерський рух: історія, сучасність, перспективи. Матеріали міжнародної науково-практичної конференції, 17-18 квітня 2015 року. – Харків: Ви-во ХНАДУ, 2015. – 160 с. – С. 143–147.
9. Україна в міжнародних відносинах. Енциклопедичний словник-довідник. Випуск 4. Предметно-тематична частина: П–Я / Відп. ред. М.М. Варварцев. – К.: Ін-т історії України НАН України, 2013. – 357 с.
10. Хто любить інтереси Києва у Північній Америці / Міст online. Тижневик для українців всього світу [Електронний ресурс]. – Режим доступу: <http://meest-online.com/diaspora/canada-diaspora/hto-lobiyuje-interesy-kyjeva-u-pivnichnij-amerytsi/>.

Аверьянова Н.Н.

Киевский национальный университет имени Тараса Шевченко

ОТСТАИВАНИЕ НАЦИОНАЛЬНЫХ ИНТЕРЕСОВ УКРАИНЫ ЗАРУБЕЖНЫМ УКРАИНСТВОМ

Аннотация

Анализируется деятельность зарубежного украинства в контексте поддержки Украины как исторической родины в условиях современной российской агрессии. Обращается внимание на эффективность отстаивания национальных интересов нашего государства украинскими диаспорами Канады и США. Доказана необходимость усиления взаимовыгодного сотрудничества Украины с украинской диаспорой. При этом все взаимоотношения Украины и ее диаспоры должны строиться на партнерских началах.

Ключевые слова: диаспора, украинская диаспора, украинская диаспора Канады, украинская диаспора США, Всемирный конгресс украинцев.

Averianova N.N.

Taras Shevchenko National University of Kyiv

THE PROTECT OF NATIONAL INTERESTS OF UKRAINE BY FOREIGN UKRAINIANS

Summary

The activity of foreign Ukrainians in the context of support of Ukraine as a historical Homeland in the conditions of modern Russian aggression is analyzed. Attention is drawn to the effectiveness of advocating the national interests of our State with the Ukrainian Diasporas of Canada and the United States. The necessity of deepening mutually beneficial cooperation of Ukraine with the Ukrainian Diaspora is proved. All relations between Ukraine and its Diaspora should be based on partnership principles.

Keywords: Diaspora, Ukrainian Diaspora, the Ukrainian Diaspora in Canada, the Ukrainian Diaspora in USA, the Ukrainian World Congress.

КІНЕМАТОГРАФІЧНІ ІНТЕРПРЕТАЦІЇ ПРОБЛЕМИ СУСПІЛЬНОГО БУТТЯ. ЧАСТИНА II

Бурий А.Р.

Дрогобицький державний педагогічний університет імені Івана Франка

Стаття є спробою розкриття впливу ідей філософії екзистенціалізму на становлення образів фільмів провідних майстрів західноєвропейського кіномистецтва 1960–1980-их рр. Доведено, що у цей період кінематографічні людинознавчі рефлексії детерміновані тими самими особливостями духовної ситуації, які раніше сприяли появі екзистенціалізму. Встановлено, що кінематограф постає своєрідним способом філософування й індикатором духовних процесів у суспільстві й перебуває у синхронності з актуальними тенденціями філософської думки свого часу. У другій частині статті зроблено спробу філософської аналітики кінематографічної образності крізь призму тлумачення проблеми революції й демократії у мистецькій рецепції екзистенціалізму.

Ключові слова: екзистенціалізм, кіномистецтво, суспільство, об'єктивація, історія, революція, демократія.

Постановка проблеми. Екзистенціальне розуміння людини нерозривно пов'язане з розумінням суспільства й суспільного буття. За Г. Марселем, буття – не Воно, а Ти, тож прообразом ставлення людини до буття є особистісне ставлення до іншої людини, яке здійснюється перед обличчям Бога. «Люди є екзистенціальні» [37, с. 129], – доводив раніше М. Гайдеггер. Справді, буття людини не є ізольованим, воно пов'язане зі світом, насамперед – з іншими людьми. «Індивід тільки тоді існує у справжньому сенсі, коли він відкритий для Іншого. Присутність Іншого (не завжди просторова присутність) є конститутивною для буття індивіда» [23, с. 268]. Людина, якщо існує, то – у світі (*Mitdasein* у М. Гайдеггера, *etre pour autrui* у Ж.-П. Сартра). На думку Г. Марселя, «довіру можна мати лише до «ти», лише до певної реальності, здатної взяти на себе функцію «ти», до якої можна звернутись і яка прийде на допомогу» [22, с. 107]. Суть Ясперсового екзистенціалізму також полягала, зокрема, у тому, що «окрема людина сама собою не може стати людиною і що свідомість робиться дійсною лише в комунікації з іншим само-буттям» [10, с. 27], а Х. Ортега-і-Гассет вбачав головний недолік попередньої філософії у тому, що людина тлумачилася нею як істота автономна стосовно навколишнього їй світу [15, с. 84]. «... у світі немає нічого, гідного називатись «я» у точному сенсі цього слова. Бо саме властивості цього персонажі однозначно визначаються оцінками, які в житті отримує все наше: тіло, душа, характер й обставини. ... «Я» – визначений та суто індивідуальний, мій тиск на світ; світ – такий самий визначений та індивідуальний спротив мені» [25, с. 309–310].

Аналіз останніх досліджень і публікацій. У вітчизняній філософській думці та в кінокритиці радянських років взаємозв'язок кіномистецтва з екзистенціалізмом хоч і не заперечувався, але й не постулювався, натомість коли факти такого взаємозв'язку аналізувались, то це робилось зазвичай упереджено, як того вимагали тенденції ідеологічного кшталту. Тож актуалізація знакових кінематографічних образів сорокарічної давності під кутом аналізу проблематики екзистенціалізму (й насамперед – у контексті аналізу проблеми свободи й вибору, яка ніколи не втра-

чає актуальності), на наше переконання, виявляє як наукову, так і соціальну значущість і складає **основне завдання статті.** Пропонована стаття є продовженням авторського циклу публікацій з вивчення рецепції екзистенціалізму в образах західноєвропейського кіно [5; 8], та розділів колективних монографій, опублікованих протягом 2016–2017 рр. [6; 7] і присвячених вивченню суспільної проблематики на перетині екзистенціалізму та кіномистецтва.

Виклад основного матеріалу. У першій частині статті було обґрунтовано зв'язок між історіософською проблематикою та проблемою революції як однієї з можливостей протистояти несправедливостям суспільного устрою й нелогічностям історичного процесу. У творчості А. Камю «теоретично слово «революція» зберігає те саме значення, яке воно має в астрономії. Це коловий рух, який, повністю завершивши цикл, призводить до заміни одного способу правління іншим. Зміна в режимі власності без відповідної зміни способу правління – це не революція, а реформа. Не буває економічної революції – нехай будуть її засоби мирними чи кривавими, – яка не виявилася б у політиці. Уже цим революція відрізняється від бунту. Знамениті слова: «Ні, сир, це не бунт, це революція» – вказують на цю суттєву відмінність. Точний сенс цієї фрази – «революція означає неунікність установа нового способу правління». Бунтівний рух завершується, ледь почавшись, але він є лише недоладним свідченням» [19, с. 199]. Таким недоладним свідченням бачиться для нас бунт Сандро, молодого героя картини Марко Беллоккьо «Кулаки в кишнях» (1965). Він страждає комплексом неповноцінності й важкою формою епілепсії, а судомно стиснуті кулаки, які він постійно ховає в кишнях, видають його злість й бунт, який у ньому вириває. З'ясуємо, проти чого ж цей бунт спрямований. Сандро ненавидить похмурий старовинний будинок, де мешкає його збідніла родина, він зневажає немичну сліпу матір, він соромиться дегенеративного молодшого брата. Він мучиться від неробства й не бажає працювати, але водночас мріє позбутись родичів і вирватись з обіймів родини, зруйнувавши її. Спочатку він лише фантазує, а потім береться до справи – вивозить за місто матір і підвозить її візок до обриву, залишаючи нещасну на краю прірви й че-

каючи, коли та зробить фатальний крок, топить у ванній брата, виношує план убивства сестри-напівпаралітички, з якою мав інцест. Він не встигне здійснити останній задум, бо його вхопить припадок і він помре на очах у сестри, яка байдуже спостерігає за його смертельними судомами. Оскільки кадри останніх конвульсій Сандро йдуть під акомпанемент «Травіати», то можна було б услід за Г. Капраловим припустити, що музика Верді «символізує віджилий світ буржуазного життя-опери» [20, с. 83] й погодитися, що фільм пропонує на щось на кшталт революційного видовища, яке нагадує, що давно настав час «до основанья разрушить» старий світ псевдо-цінностей. Однак режисер недвозначно наполягає, що бунт молодого героя є лише так званім бунтом, адже, йдучи у символічний наступ на стару систему цінностей, він нічого натомість не пропонує, – бунт заходить у безвихідь і спрямовується проти найближчих.

«Бунтівник, звісно, вимагає певної свободи для себе самого, але, залишаючись послідовним, він ніколи не посягає на життя й свободу іншого. Свобода, якої він вимагає, належить усім; а та, яку він відкидає, не має належати нікому. ... можна сказати, що бунт, який веде до руйнування, алогічний. Будучи поборником єдиності людського жереба, бунт є силою життя, а не смерті. Його глибинна логіка – логіка не руйнування, а творення. ... Нігілістична пристрасть, яка примножує несправедливість та брехню, в шаленстві зрікається своїх попередніх зазіхань і втрачає чіткі цілі свого бунту. Вона убиває, ошаленівши від думки про те, що світ приречений на смерть» [19, с. 340], – так тлумачився бунт у А. Камю. Однак ми не знаходимо відповідей на конкретні запитання про межі бунту й мірила свободи й справедливості. Ми дізнаємось, що людина бунтує завжди – бо в цьому полягає один із сенсів її існування, вона не знаходить собі спокою (якщо у Ж.-П. Сартра людина приречена на свободу, то у А. Камю людина приречена бунтувати), однак межі, цілі, конкретні задачі бунту – залишається «недоз'ясованим», складається враження, що бунтівникові важливо бунтувати, а проти чого та в ім'я чого – невідомо: жодної позитивної програми бунту філософ не пропонує; для бунтвної людини все зле – і капіталізм, і соціалізм, тож вона зовсім не прагне «замінити» одне іншим. Водночас мислитель різко протиставляє бунт і революцію; мабуть, «він висунув своє поняття бунту на противагу саме революції¹» [13, с. 332].

Тут видається нагода звернутись до подій травня 1968 року, коли молодіжні заворушення охопили усю Західну Європу. Пізніше ці події називали по-різному: «веселий травень», «Червоний травень», «молодіжна революція», сходяться у тому, що молодіжний рух мав усі ознаки того, що можна назвати революцією. Щоправда, Х. Ортега-і-Гассет іронічно оцінював революційні інтенції молодого покоління – задовго до

1968 року. «Молодь, як така, завжди вважалася вільною від обов'язку доконувати великих діл. Вона завжди жила в борг. Це лежить у людській природі. Це було свого роду неписане право, напівіронічне, напівласкаве, яке дорослі надавали юнакам. Але найбільш вражає те, що останні тепер роблять з нього дійсне право, щоб захопити всі інші права, які належать тільки тим, хто вже щось зробив» [26, с. 138]. Однак Ж.-П. Сартр зовсім протилежно оцінив молодіжний рух 1968 р. «Мав слухність Огюст Конт, коли зауважив, що молодь перебуває переважно у метафізичному віці та явно обирає метафізичне й абстрактне вираження для свого бунту. Однак це вираження, яке залишає світ недоторканим. Щоправда, вони додають до нього декілька окремих актів насильства, але найбільше, що вони викликають, – це скандал. Найкраще, на що вони можуть розраховувати, – це об'єднатися у таємну карну організацію на кшталт Ку-клукс-клану» [30, с. 163]. Отже, знову маємо справу з необхідністю вибору. «Якщо ми вирішили зробити вибір між державами, які готують війну, – усьому кінець. Зупинитись на СРСР – значить позбутись формальних свобод навіть без ілюзії на свободи матеріальні. Нерозвиненість індустрії не дасть у випадку перемоги zorganizувати Європу. А це призведе до диктатури й жебрацтва. А у випадку перемоги Америки ФКП² буде знищена. Дезорієнтований робітничий клас стане роз'єднаним, а капіталізм – ще більш жорстоким, бо стане господарем світу. Невже тоді революційний рух, змушений починати все спочатку, отримає більше шансів на успіх?» [30, с. 255] – запитував Ж.-П. Сартр у 1948 р., наполягаючи на розпізнанні історичного виклику й виробленні власної політичної лінії. Однак уже тут йдеться про можливість вибору між двома чітко окресленими й сформованими типами ідеологій, а отже, Сартрова концепція індивіда, який діє на власний страх і ризик, дає «тріщину» й натякає на принципову можливість приєднатися до певного вже існуючого руху. У цьому полягала двоїстість позиції філософа, яка й привела його до «революційної» ескапади в бік маоїстськи налаштованих кіл молоді під час подій Червоного травня, коли фактично його світогляд перебуває під впливом ідей експортерів того типу суспільного устрою, який через три десятиліття повністю зникне з карти світу. «Мої симпатії схиляються до соціалізму й до так званого «східного блоку», хоч я народився й виховувався в буржуазній родині» [29, с. 268], – заявив Ж.-П. Сартр 1964 року, а 1968 року він стрімголов кинеться у вир молодіжного руху, ставши виразником його ліворадикальних устремлень, за що «про нього іронічно відгукнуться не лише люди старшого покоління» [39, с. 458]³. В. Декомб про діяльність Ж.-П. Сартра писав: «Чісленні суперечки у видавничій групі «Тан модерн» завжди були політичними й ніколи – філософ-

¹ За життя А. Камю у світі сталось чимало революцій, головною з яких, напевно, була Жовтнева – і ужинок її вже був добре помітний. Справді, він стверджує, що, на відміну від бунту, революція починається з ідеї – тому в історії ще не було «справжньої» революції.

² Французька Комуністична Партія.

³ Йдеться, зокрема, про те, що у фільмі молодого французького режисера Паскаля Об'є «Вальпараїсо, Вальпараїсо» (1971) з'являється сатирична постать інтелектуала, нестримного у своїй революційній «боротьбі» – вочевидь, ця фігура є іронічним образом самого Ж.-П. Сартра. Щоправда, сам режисер всіляко сторонився такого прямолінійного асоціювання образів з його фільму із реальними прототипами.

ськими» [12, с. 24], підкреслюючи ангажованість очолюваного ним часопису⁴.

У цьому контексті особливе значення мають фільми Жан-Люка Годара, датовані 1960-ми роками. А.К. Бичко, згадуючи їх, стверджує, що вони – «відображення настроїв руйнування, що властиві бунтівній молоді 50–60-х років» і що для режисера «немає жодних цінностей у цьому світі – ні філософських, ні моральних, ні естетичних. Він безжально й певною мірою по-садистськи руйнує усі ці цінності» [9, с. 96], посилаючись при цьому на відомі усьому кінематографічному загалу слова П.-П. Пазоліні, який дорікав французькому режисерові тим, що той «не поставив перед собою жодного морального імперативу – він не переживає ні накладених марксизмом зобов'язань (бо це застаріло), ні тиску академічної свідомості (бо провінційно). Його життєва сила позбавлена стримувальних центрів, сором'язливості чи докорів совісті» [27, с. 61]. Однак слід окреслити, що конкретно постає предметом критики з боку іменитого італійця (адже стаття, на яку посилається дослідниця, – мистецтвознавча, торкається передовсім образотворчих питань, онтології кінематографічної поетики, а не екзистенціальних чи політичних проблем в образах кіномистецтва), які світоглядні орієнтири Ж.-Л. Годара дисонують з баченням проблем соціального устрою й ціннісних горизонтів П.-П. Пазоліні. Якщо у «Маленькому солдаті» (1962) французький постановник рефлексивно (коли йдеться про кінематограф, ми переважно вбачаємо у цьому знак певної відстороненості, аналітичності авторського погляду) веде оповідь про людину, закинуту в горнило алогічної війни, то сам «маленький солдат» геть аморальний і навіть здає власну дівчину до рук катів, де вона загинула під тортурами, а автор фільму ставить наче знак рівності між оасівською воєнщиною й алжирськими патріотами, бо ж і ті, й інші постають у картині виродками, які катують людей на таємних швейцарських віллах; коли у «Карабінерах», які появилися рік потому, постановник виводить на екрані образи молодих «просгих» людей «з народу», з якими П.-П. Пазоліні пов'язував так багато надій (світоглядних, етичних, містичних тощо), що відмовляються брати участь у якійсь війні (відсутність конкретизації підсилює універсальність ситуації), віддаючи перевагу сексуальним втіхам у віддаленості від міста (релігійно-еротична утопія П.-П. Пазоліні, як відомо, також безпосередньо пов'язана з простим людом, якому дана можливість осягнення істини одкровення), але потім один з них отримує ствердну відповідь на запитання «А я зможу вбити інтелігента?» (навряд чи Ж.-Л. Годар 1963 року ототожнює по-

няття «інтелігент» з поняттям «буржуа», радше йдеться поки що про інтелігента швидше у сенсі М. Бердяєва, тобто про носія певних вищих цінностей в суспільстві – на більш войовничі позиції режисер стане пізніше), тож логічно припустити, що П.-П. Пазоліні при перегляді цих двох фільмів міг відчувати себе так, наче його власний світогляд прямо-таки тікає йому з-під ніг, адже молоді герої французьких фільмів мимоволі промовляють саме ті слова, що викликають асоціації з відомим висловлюванням нацистського «класика» про револьвер як засіб боротьби з культурою. Та й у фільмі «Китайка», який вийшов за рік до Червоного травня, режисер дає чимало підстав для хвилювань італійському колезі, виводячи перед глядачем образи молодих студентів, захоплених маоїстськими пристрастями – причому серед студентів ми бачимо як вихідців з буржуазних родин (вони знаходять в маоїзмі знаряддя для того, щоб не заснути у зманеризованому світі власних предків, і так виявляють насправді реакційну суть власного псевдо-бунту, адже не знають конкретної мети свого протесту, який виявляється спрямованим в нікуди – і тут, звичайно, розвиток думки у фільмі цілком суголосний ідеям італійця, який не прийняв молодіжних заворушень 1968 р., ставши на бік поліції, тобто вихідців з простого люду, які протистояли бунту молодих буржуа, котрі шукають нових вражень), так і колишніх люмпенів (їхнє захоплення ідеями Великого Керманіча виглядає сміхотворним) – тут уже П.-П. Пазоліні вочевидь мав підстави переглянути власні філософські основи, пов'язані з «руйнуванням інтелекту».

Разом з тим у не надто приємному для перегляду «Вікенді» (1968) Ж.-Л. Годар демонструє нам криваву подорож двох молодих буржуа, котрі постають втіленнями абсолютного цинізму; подорож проходить через жах автокатастроф, сцен загибелі людей, до яких героям байдуже, й завершується зустріччю із загоном «молодих партизанів» (такий собі «Фронт визволення Сени й Уази»), які оголосили війну світові. У фіналі героїня, залишена живою, апетитно поглинає м'ясо, приготоване з тіла її чоловіка (такими є традиції загону), коли ж їй повідомляють про це, вона вигукує: «Дайте ще шматок!». «Фільм, вивірений до міліметра, фільм, позбавлений ілюзій, образливий і жорстокий, ... фільм початку і кінця (фінальний титр: «Ліві. Рік нульовий»). Шлях двох буржуа, які давно втратили людське обличчя, по завалених трупами дорогах. Ці двоє заслуговують того, щоб ... веселі хімі пустили їх на котлети» [34, с. 116], – таким був висновок М. Трофіменкова, уже позбавлений нальоту радянського несприйняття Ж.-Л. Годара⁵.

⁴ А якщо скористатися термінологією М. Гайдеггера, то викладена французьким мислителем у «Критиці діалектичного розуму» програма революційної дії у виконанні революційної групи відбирає у цієї самої групи можливості й «мислення, яке обчислює», й «осмислювального роздуму», адже вони виправдані й необхідні для певної мети і «достатньо зупинитись на найближчому й подумати про найближче: про те, що стосується кожного з нас – тут і тепер, тут, на цьому клаптику рідної землі, тепер – у теперішній час світової історії» [38, с. 105].

⁵ Якраз у ньому міститься натяк на можливий зв'язок цього фільму зі «Свинарником» (1969) П.-П. Пазоліні, в якому також присутня тема канібалізму у двох часових пластах: син багатого німецького промисловця Клотца переживає згубну, патологічну пристрасть до свиней і ті його врешті з'їдають, а в історичній новелі подана невизначена історична епоха – давня, варварська, у якій молодий вигнанець, що живе в пустелі, є канібалом, причому першою жертвою став його власний батько; за задумом режисера, сучасне суспільство підійшло до краю безодні й нагадує такий собі свинарник і мало чим відрізняється від канібальських племен. С. Кудрявцев доречно зауважує, що «згідно з християнською символікою, стадо свиней якраз і є пристановищем диявола, вигнаного з-поміж людей» [21, с. 333]. Революційна зневіра режисера співзвучна роздумам Х. Ортегі-і-Гасета, який писав з приводу інших пам'ятних подій: «Неймовірно й анахронічною річчю є те, що комуністи 1917 року кинулись робити революцію, яка своєю формою тотожна з усіма минулими і в якій анітрохи не виправлено вад і помилок

У зв'язку з фільмом М. Антоніоні «Забріські поїнт» А. Гуліга згадував статтю Ч. Рейча «Зелені прорості Америки», у якій йдеться, зокрема, про три типи американської свідомості. «Один склався ще у XIX столітті, це світогляд фермера, службовця, дрібного бізнесмена, який не лізе в нічию душу, в нічию кишеню. Носіями другого типу свідомості є заможні бізнесмени, великі бюрократи й технократи. Їхня воля до влади, здирництва й конформізму не знає межі. Третій тип належить молоді, яка бунтує з кращих спонук» [11, с. 102]. Симпатії режисера на боці третьої сторони – М. Антоніоні «реабулітує 68-й сповна. ... Для режисера той час майже святий. Та що там майже, дійсно святий. ... на три чверті Америка – огидне стійло середнього класу, на чверть – царство надії, втіленої у бунтівній молоді. У сучасних Штатах фільм, мабуть, заборонили б. Надто очевидним видається Антоніоні право підняти пістоlet, щоб зупинити біснувату державу» [33, с. 81]. Але у фільмі є ще один тип світогляду, який появляється у кадрах зовсім ненадовго і на який тому мало хто звертає увагу. У маленькому містечку, що трапляється героїні стрічки на шляху до пустелі, ми бачимо ватагу хлопчаків, злих і некерованих, готових бити й руйнувати; вони невдовзі підростуть, і «контркультура» у їхніх руках хуленько перетвориться на антикультуру, і тоді вже – ніяких добрих помислів, одне насильство. Нам не відомо достеменно, чи бачив картину Стенлі Кубрік (припускаємо, що так, бо фільм М. Антоніоні тоді наробив чимало галасу), але у своєму «Механічному апельсині» він розвине цю тему, й вона набуде звучання песимістичного коментаря основ сучасного західного суспільства.

Варто проаналізувати наведену нижче простору цитату А. Камю, яка, на наш погляд, особливо широкий спектр болючих проблем сучасного демократичного суспільства. Філософ змальовує нею ситуацію перемоги демократії у Західній Європі. «Це перемога, отримана нею над самою собою. Іспанія франкістів тихцем проникнула до теплого храму культури і просвіти, тоді як Іспанія Сервантеса й Унамуно знову викинута на вулицю. Коли знаєш, що теперішній мадридський міністр інформації, відтепер безпосередній співробітник ЮНЕСКО, – це та сама людина, яка у роки Гітлера провадила нацистську пропаганду, а уряд, який нещодавно нагородив християнського поета Поля Клоделя, – той самий, що колись відзначив орденм Червоних Стріль Гімлера, батька газових печей, то, дійсно, маєш підстави сказати, що не Кальдерона чи Лопе де Вега прийняли щойно демократичні суспільства у своє товариство просвіти, а Йозефа Геббельса. ... Досі всі покладали, що доля історії хоч трошки залежить від боротьби просвітників з катами. І нікому не спадало на думку взяти та й проголошити катів просвітителями» [18, с. 497–498].

Там, де М. Гайдеггер відштовхується у своєму тлумаченні людини від абстрактної апріорної структури її існування, К. Ясперс, Г. Марсель, А. Камю й Х. Ортега і Гассет прискіпливо приглядаються до соціальної структури сучасного суспільства, до його реальних суперечностей. Зокрема, К. Ясперс в «Духовній ситуації часу» визначає «нашу епоху» як таку, що стоїть під знаком «панування маси». Х. Ортега-і-Гассет іменує її епохою повстання мас: «... я вірю, що політичні новини недавніх років означають не що інше, як політичне панування мас. ... Сьогодні ми свідки тріумфу гіпердемократії, в якій маса діє безпосередньо без закону, з допомогою матеріального тиску, накидаючи свої прагнення й смаки. ... Маса гадає, що має право накидати і давати законну силу своїм кав'ярняним міркуванням. Я сумніваюся, чи були інші історичні епохи, де юрба правила б так безпосередньо, як у наш час. Тому я говорю про гіпердемократію. ... Маса розчавлює під собою все, що відмінне, незвичайне, індивідуальне, кваліфіковане й добірне» [26, с. 20], – писав він 1929 року. Філософ піддає критиці мешканця нашого континенту, пласку й нікчемну людину маси, людину з натовпу, розглядаючи її постать як продукт розвитку європейської цивілізації впродовж двох останніх століть. Отже, екзистенціалістське бачення долі людини в умовах сучасної демократії вразно трагічне. Однак *погляди екзистенціалістів на демократію заслуговують аналізу – хоча б уже з огляду на те, що європейська орієнтація курсу України має на увазі передовсім прилучення до демократичних цінностей, у цьому вбачається ледь не однозначна альтернатива нашій тривалій історичній ситуації*. К. Райда з цього приводу слушно зауважує, що «категоричний розподіл на комуністичний тоталітаризм, що ототожнювався з різновидом новітнього невільництва, та західну демократію як уособлення «бастиону свободи» до певної міри виявився умоглядним спрощенням реальної ситуації» [28, с. 86].

В аналізі цієї проблеми звернімось до кінематографічного матеріалу. 1965–1966–1967: у ці три роки поспіль західноєвропейський кінематограф дав світові три фільми абсолютно різних майстрів, присвячені одній і тій самій проблемі – втраті людиною власної індивідуальності.

Ю. Ханютін засвідчує, що «три книги незмінно відкривають усі списки романів-антиутопій XX століття. «Ми» Євгенія Замятіна, «Прекрасний новий світ» Олдоса Хакслі й «1984» Джорджа Оруелла» [39, с. 218]. Ці твори були написані у різний час (1920, 1932, 1948 відповідно), і спонуки для їхнього створення вочевидь також були різними, однак усі троє авторів відштовхуються від подібних уявлень про соціальну модель тоталітарного суспільства майбутнього, в якому життя й особистість окремої людини не мають жодної цінності; у цих творах втілились тривоги

старовинних революцій. ... Революція не триває довше як п'ятнадцять років, період, що збігається з розквітом одного покоління» [26, с. 70]. А. Камю, протиставляючи бунт і революцію, попереджав про те саме: «Свобода, це страшне слово, накреслене на колісниці буревіїв, – ось принцип всіх революцій. Без неї справедливість виявлялась для бунтівників немислимою. Однак настає час, коли справедливість вимагає тимчасової відмови від свободи. І тоді революція завершується великим або малим терором. Будь-який бунт – це ностальгія за невинністю й заклик до буття. Але одного прекрасного дня ностальгія озброюється й бере на себе тотальну провину, тобто убивство й насильство» [19, с. 199]. М. Бердяєв також негативно висловлювався про революцію, адже він, як відомо, мав досвід безпосереднього «сплінування» з нею. «Ніякі революції ніколи не любили свободи, місія революцій інша. У революціях піднімаються вгору нові соціальні прошарки, раніше не допущені до активності й гноблені, і в боротьбі за своє нове становище в суспільстві вони не можуть виявляти свободолобства й не можуть дбайливо ставитися до духовних цінностей» [1, с. 435].

письменників про долю людини у «масовому суспільстві». «Під поняттям маси не слід розуміти робітників чи будь-який інший суспільний прошарок – це тип людини, який стає провідною характеристикою нашого століття» [41, с. 29]. Щось значиме було зазначено окремими діями кіномистецтва в реальності духовної атмосфери тих років, адже один за одним з'являються фільми, які не мають безпосереднього стосунку до згаданих романів, але торкаються тих самих проблем.

У «Альфавілі» (1965) Ж.-Л. Годара перед нами – місто майбутнього, кероване електронним мозком (минуло понад сорок років від часу появи стрічки, і в такому глобалізованому місті майбутнього вже опинились ми усі). Альфавіль живе за законами холодної логіки, у ньому немає кохання, а тільки задоволення; емоції й воля людини придушуються досконалими математичними методами, природний світ почуттів спростовано й знищено; мертвотне люмінесцентне світло, тунелі, коридори, індивідуальні номерки на плечах або шиях мешканців, відсутність сонячного освітлення (примітно, що коли героїня фільму вчиться у таємного агента Леммі слів кохання, то до кімнати чи не вперше потрапляє промінь денного сонячного світла). У мешканців цієї велетенської концтабірної подоби немає історії: «Теперішнє – форма всього життя» [39, с. 220]. І ось ця маса, розфасована в апараті, організована в бюрократичні групи, ліквідує людину в людині. «Людина, коли вона існує як людина маси, вже більше не є в масі самою собою. З одного боку, маса розчиняє; вона бажає в мені чогось, чим я не є. З іншого боку, маса ізолює одиничного, перетворюючи його на атом, відданий на поталу її зажерливості; створюється фікція рівності усіх⁶» [40, с. 314]. «Якщо у давніші часи, для того, щоб знати, на що розраховувати, належало знайомитись з князями й дипломатами, то зараз для цього слід бути обізнаним з властивостями маси. Умовою життя стала необхідність виконувати якусь функцію, яка прислужує масам. Маса та її апарат стали предметом трепетного життєвого інтересу. Для кожного, хто сам себе не обманює, вона постає цариною його повної службової залежності, діяльності, турбот та обов'язків.⁷ Він належить їй, а вона загрожує людині загибеллю в риториці й метушні, пов'язаним із ними твердженням «ми – усі»... Розчленована в апараті маса бездуховна й нелюдяна. Вона – наявне буття без існування, пересуд без віри. Вона здатна усе роздушити, їй притаманна тенденція не терпіти величі й самостійності, виховувати людей

так, щоб вони перетворювались на мурашок» [40, с. 314], – знаходимо у К. Ясперса. У Альфавілі зі словників зникають слова «совість», «пלבкати», «ніжність», живі суперечності мовлення поступаються місцем економності мови, побутуванню штампів і субстантивних фраз. Письменників, художників, музикантів – знищено; у бездушному світі цього міста «творча» уява виявляється лише в убивствах та побиттях (страшний та іронічний водночас епізод: під час бенкету на берегах басейну розстрілюють з автомата засуджених за прояви людяності, а напівголі дівулі топлять у воді поранених під оплески задоволених гостей. «На які ж думки наведе нас це свято, звичайно ж, якщо ми готові схаменутися?»⁸) [38, с. 105]).

Через рік Франсуа Трюффо випускає зняту в Англії екранізацію роману Р. Бредбері «451° за Фаренгейтом». Якщо для автора роману «фантастика – це доведена до абсурду реальність», то зараз, через понад сорок років після виходу картини, ми бачимо у ній цілком впізнавані риси: «звичний, уніфікований та раціоналізований світ, де все – у блискучій упаковці, нівельовано і штучно. Навіть природу урбанізовано й розкреслено за квадратами доцільності. Суспільство споживання пропонує своїм громадянам естетику офісів, які наче зішли з обкладинок глянцевого журналу, графіку дизайну, не позначеного людяністю, однакові котеджі з неодмінною антеною на даху. Такими ж безіндивідуальними, тобто – ніякими, мають стати і люди» [35, с. 138]. Ф. Трюффо уникає ефектних авантюричних епізодів, але не менш переконливо змальовує зловісну картину масового суспільства, єдиним результатом розвитку якого стала заборона книг (451° за Фаренгейтом – це температура, при якій горить папір, і вона перетворюється на внутрішню температуру всього суспільства) та їхні спалення спеціальними бригадами пожежників. Доля одного з них – Монтега – стає рушієм сюжету роману й фільму. «Двадцять століття. Темп прискорюється. Книги зменшуються в обсязі. Скорочене видання. Переказ. Екстракт. Не розмазувати! Швидше до розв'язки!.. Якнайбільше спорту, ігор, розваг – нехай людина поспішно буде у натовпі, тоді їй не треба думати... слово «інтелектуальний» стало лайливим словом, яким йому й належить бути... Згадайте, у школі, в одному класі з вами, був, мабуть, якийсь особливо обдарований малюк?.. І кого ж ви лупцювали й усіляко принижували після уроків, як не цього хлопчика? Ми всі маємо бути однаковими. Не вільними і рівними від народження, як написано в конституції, а

⁶ Критика витравлювання людини суспільством, яке зводить індивіда до анонімного носія потрібних «функцій», стирання у ньому індивідуального сприймання світу й самого себе, провадилась і Г. Марселем (лекція «Онтологічне таїнство й конкретне наближення до нього»).

⁷ К. Тепліц слушно наголошує, що «спеціаліст» у новітньому суспільстві бере гору над людиною «культурною», тобто різнобічно освіченою. Детальніше див.: [41, с. 29–35]

⁸ «Самодержав'я народу – найстрашніше самодержав'я, бо у ньому людина залежить від неосвіченої кількості, від темних інстинктів мас» [3, с. 625], – так описував владу маси М. Бердяєв. Агент Леммі у тлумаченні Ж.-Л. Годара не позбавлений коміксних рис, тож і вихід із ситуації у режисерському баченні демонструє світло дещо абсурдної, занадто прямолінійної надії: електронний мозок агента виводить з ладу за допомогою задачі, яка не має розв'язку, а верховного негідника просто убиває пострілом з револьвера – «я біг по прямій, яка лише видавалась лабіринтом, в якому заблукали стільки філософів». «Отже, лабіринт, в якому блукають філософи, не бачачи виходу, – по суті є прямою, коли ти пускаєш у хід насильство. Цей висновок і цей постріл добре узгоджуються з лівим екстремізмом Годара й мотивований прийнятою стилістикою фільму» [39, с. 224]; щоправда, Ю. Ханютін припускається неточності, бо період захоплення режисера маоїзмом почнеться лише через три роки, до того часу він іронічно дивитиметься на псевдореволюційні пориви молоді.

просто ми всі маємо стати однаковими... Ось! А книга – це заряджена зброя в сусідовому помешканні. Спалити її! Розрядити зброєю!» [35, с. 224–225]. Задовго до фільму Ф. Трюффо А. Камю написав ці рядки: «Табір. Невіглас-наглядач збиткується над інтелігентом. «Все книжки читаєш! То ти, значить, розумник...» і т.д. Врешті інтелігент просить пробачення» [16, с. 370]. У них – вся глибина й огидність торжества посередності над культурою та інтелектом. «Складається враження, що світ потрапляє у владу посередності, людей без долі, без відмінностей і без справжньої людської сутності» [40, с. 311], – ця Ясперсова теза відповідає, зокрема, й думці Х. Ортеги і Гассета: «Коли людина відчуває ущербність через брак розуму чи відваги, чи привабливості, вона прагне відшкодувати себе шляхом приниження того, чого бракує. ... Усі цінності змінюються на протилежні: вище, якраз через його перевагу, шельмується і спростовується, а його місце займає нижче...»⁹ [24, с. 170]. Загибель духовної культури у фільмі Ф. Трюффо унаочнюється, зокрема, з допомогою так званої телевізійної кімнати (де на екрані якраз транслюють чергове низькопробне родинне шоу), яка постає зримим втіленням агресії ЗМІ, що змушують людину розчинитись у видовищі, виховують автоматизм, але при створенні видимості співтворчості й поваги до прав та свобод людини.

«Час, коли демократія була переможною та плідною, минув. Те, що сьогодні зветься демократією, всього лише духовне зубожіння» [24, с. 169], – таку перспективу торжества гіпердемократії як тріумфу посередності змальовує М. Бердяєв. А в очах Х. Ортеги-і-Гассета «міщанство, як колись у Флобера, розростається до масштабів усього людства» [31, с. 91]. Пожежник Монтеґ у фільмі Ф. Трюффо розпочне тривалий процес власного культурного «роз'яничарювання» під керівництвом вчительки Кларісси – й логічно стане вигнанцем. Однак виявляється, що постав не він один: дивом врятувавшись від переслідувань, він опиниться в товаристві «людей-книг»; кожен з них у добровільному вигнанні вивчив напам'ять один із шедеврів філософії та літератури й тепер здатен заповісти його новому поколінню. Вони стали «Державою» й «Роздумами», «Сповіддю» й «Ромео і Джульєттою», вони розчинились у цих квінтесенціях культури, усвідомлюючи, що їхнє власне життя набуває сенсу у збереженні великих витворів, чиє зникнення зі світу й нашого з вами сьогодні оплакує камера режисера¹⁰.

⁹ У цьому сенсі традиційне радянське «Интеллигенты! Выучили вас на свою голову...» перестає бути конкретно-радянським.

¹⁰ «Справжня культура живе правдою й гине від брехні. І живе вона далеко від палаців і ліфтів ЮНЕСКО, далеко від мадридських тюрем, на дорогах вигнання. У неї завжди є своє товариство, якому я не відмовлю у визнанні: товариство художників і вільних людей; це товариство, незважаючи на жорстокість тоталітаристів і боягузтво буржуазних демократій, незважаючи на процеси у Празі й страти в Барселоні, шанує будь-яку вітчизну, бо у нього вона одна – свобода...» [18, с. 501–502].

¹¹ Інколи подається прямий переклад – «Час розваг» (англ. Play Time), але в оригінальній назві міститься неприхована іронія через присутність у сучасній французькій мові величезної кількості запозичень з англійської, у чому режисер бачить один із наслідків невинного наступу американізму. На обкладинці диску з фільмом наводяться слова Ж. Таті: «Англійські слова заповнили наш словник. Тепер люди мешкають у білдингах, ставлять автівки у паркінгах, споживають фаст-фуд, роблять покупки у супермаркетах. Плей – це гра, тайм – час. Сподіваюсь, що слово плейтайм колись увійде до французького словника».

¹² Достеменно відомо, що Ж. Таті мав намір знімати фільм серед реальних адміністративних споруд, але ті були зайняті в денний час, тож довелося звести велетенську декорацію зі залізобетону й скла, від чого вартість виробництва різко зросла, це стало причиною цілковитого фінансового краху.

Третя картина, яку неможливо обійти у цьому контексті, – комедія Жака Таті «Плейтайм»¹¹ (1967). Презентуючи свій фільм на МКФ у Москві, режисер сказав: «Головне – вберегти людяність. Я виступаю на захист людської особистості. Я показую безліч скромних людей, які, на мій погляд, хороші якраз тим, що вони природні» [4, с. 38]. Ще у ранніх своїх фільмах режисер застерігав од наступу стандартизації, сухого практицизму, нарощування загальних темпів життя, однак у них події розгортались улюбленим серцю Ж. Таті французькій глибинці, де ці загрози видавались не лише перебільшеними, але й навіть смішними. Але вже 1958 р. у «Моєму дядькові» Ж. Таті «випускає» свого героя – вайлуватого і доброго мес'є Юло (його роль традиційно виконував сам автор) – у нетрі паризького життя й міської архітектури, а у «Плейтаймі» заявлена попереднім фільмом проблематика підноситься майже до всезагального, загальнолюдського рівня, ніби заримовуючи небагатий кінематографічний доробок цього режисера. У «Плейтаймі» автор з неприхованою тривогою (хоч і в комічних тонах) показує, як наростання космополітизму архітектури й стилю життя загрожує повністю стерти з лиця землі неповторні риси Парижа, а у незабутній сцені у турфірмі ми бачимо глянцеви плакати-реклами, які запрошують відвідати Нью-Йорк, Лондон, Сеул та інші відомі мегаполіси – і на кожному з них цілком однакові зображення міської архітектури. У них повністю відкинуто те, що ми називаємо «людським чинником» чи «людським виміром», адже кому зараз яка справа до настанов філософії, коли саме слово «гуманізм» перетворилось лише на загальне місце, у якому сходяться лише декларативно й демагогічно проголошені права людини. Показовим є епізод довгого проїзду делегації американських туристів від паризького аеропорту до центру (наївні – вони приїхали побачити тут легендарний «французький колорит», але «туристки, які перетнули океан, клацають затворами, знімаючи те саме, що бачили у себе вдома, й радісно кидають фотографування, щоб побігти до магазину, в якому торгують американськими товарами» [32, с. 87]) – упродовж цього досить тривалого проїзду з вікна автобуса туристи бачать суцільну монотонність архітектурної форми¹². Через архітектуру передовсім режисер прагнув охарактеризувати нове середовище, в якому живе сучасна людина й до якого вона змушена пристосовуватись.

Про західну демократію як «індустріальний порядок» і «масове споживання» йдеться у підсумковій концепції К. Ясперса, яка містить сумну картину масового виродження *homo sapiens* в руслі суспільних інститутів, що ми іменуємо демократичними і якими так гонорується західний світ, але які насправді вже перетворились у конформістсько-бюрократичні інституції: «Головна властивість цього існування – уміння забувати; ... життя проходить без спогадів. ... Насильно прикута до найближчих цілей, людина позбавлена простору, необхідного для бачення життя загалом. ... Маса як натовп не пов'язаних між собою людей, що у своєму поєднанні складають певну єдність, як перехідне явище існувала завжди. Маса як публіка – типовий продукт певного історичного етапу; це пов'язані сприйнятими словами й судженнями люди, не розмежовані у своїй належності до певних прошарків суспільства. Маса як сукупність людей, розставлених всередині апарату за упорядкуванням існування так, щоб вирішальне значення мала воля й властивості більшості, постає постійно діючою силою нашого світу, яка у публіці й у масах, як у натовпі, набуває образу перехідного явища» [40, с. 311, 313]. Таким чином, новітня буржуазно-демократична система несе в собі, за К. Ясперсом, зародок тоталітарно-конформістського режиму і повинна перерости в нього повільно, непомітно, в порядку природної еволюції. Цей режим отримує назву *Massedaseinsordnung* – у ньому індивід стає бранцем власних соціально-еґоїстичних інтересів: турбота про вітальне існування поглинає його цілком, робить боягузом, циніком, інтелектуально-вертлявим холоуем¹³.

Тут варто згадати фільм, який можна тлумачити у певному розумінні як предтечу «Альфавіля» й «451° за Фаренгейтом». Йдеться про картину британського режисера Керола Ріда «Третя людина» (1949). «В Італії, під владою Борджіа, у часи тридцятих років, безперервних воєн, терору, вбивств і кровопролиття народились Леонардо, Мікеланджело та Ренесанс. У Швейцарії майже п'ятсот років панує братерська злагода, демократія та мир – і що це дало? Годинник із зозулею...» – такий монолог лунає з вуст цинічного антигероя фільму Гаррі Лайма. Ці крилаті слова належать не сценаристові стрічки – славетному Г. Гріну, а іншій видатній особі, американському режисерові та актору Орсону Уеллсу. Історики кіно вражаються глибині висловленої героєм фільму думки, цілком приписуючи її авторство О. Уеллсу. Однак ми припускаємо, що вона запозичена актором зі спадку М. Бердяєва, бо у його «Філософії нерівності» віднаходимо її дзеркальний оригінал: «При найстрашніших деспотіях минулого бу-

вав яскравий розквіт особистостей, бували генії й святі, було можливим життя інтимне й споглядальне, бували великі творчі злети. Усе італійське Відродження пройшло під тираніями. Мав слухність К. Леонт'єв, коли казав: “Мученики віри були за турків; за бельгійської конституції навряд чи будуть преподобні!” ... Демократія не сприяє появі сильних, яскравих творчих особистостей, вона створює нівелюючи суспільне середовище, яке прагне повністю поглинути особистість і підпорядкувати її собі» [3, с. 625] – так М. Бердяєв розкриває страшний сенс слів про те, що ідеали демократії – міщанські ідеали.

Демократія у прямолінійній та спрощеній формі породжує цілу низку моральних наслідків. «Відсторонено-демократична суспільна ідеологія зняла відповідальність з особистості» [2, с. 465–466]. Тому суспільство вільних, суспільство особистостей «не є ні монархія, ні теократія, ні аристократія, ні демократія, ні суспільство авторитарне, ні ліберальне, ні соціалістичне, ні фашизм, ні комунізм, навіть не анархізм, бо в ньому присутня об'єктивація» [1, с. 490]. Таке постулювання проблеми під загальним знаком «дезоб'єктиваційного» змісту повертає нас до продовження пошуків адекватних моделей людського співжиття. Стосовно долі демократії у тих її формах, які конституїровані у Західній Європі, то тут маємо чимало підстав замислитись над тим, а чи західна модель демократії, яка бачиться нашому суспільству як можливість прогресивного суспільного розвитку з огляду на реалії історичного минулого, є єдиною з форм протистояння історичному виклику. Адже **сама собою, у відриві від морального та інтелектуального розвитку людини, демократія як спосіб співжиття ще не гарантує повноцінного розвитку особистості.**

Отже, кінематографічні рефлексії проблеми революції як засобу зміни суспільного буття й варіанту досягнення гармонії співжиття переважно впливають у загальний потік екзистенціалізму з його спростуванням революції; історичною основою для окремих фільмів були реалії молодіжної революції 1968 року; революція обов'язково переростає в ідеологію, тому не дає гарантій повноцінного розвитку особистості; екзистенціалістська філософія – не лише в особі емігранта М. Бердяєва, але й у концепціях «етнічних» європейців Х. Ортеґи-і-Гасета, Г. Марселя чи К. Ясперса – дає підстави залучити до поля філософської рефлексії кінотвори, які ставлять проблему втрати людиною індивідуальності в умовах тріумфу демократичних інституцій. Західна модель демократії постає засобом для торжества людини маси і містить у собі ознаки тоталітарного порядку, який приховується за фасадом принципу рівності.

¹³ Крайню позицію у баченні сутності сучасної демократії відображає концепція М. Бердяєва. «Народна воля обожнюється тому, що вона утверджується формально, без зв'язку з її змістом. ... Визнання народної волі верховним началом суспільного життя може бути лише поклонінням формальному, беззмістовному началу, лише обожненням народного свавілля. Не те важливо, чого хоче людина, а те, щоб було так, як вона захоче. Хочу, щоб було те, чого забажаю. Ось межова формула демократії, народовладдя. ... Народна воля може забажати найстрашнішого зла, й демократичний принцип нічого не зможе заперечити. У демократичному принципі немає жодних гарантій того, що його здійснення не знизить якісний рівень людського життя й не винищить найвищі цінності. ... Демократична революція у світі вже тому викликає релігійний жах, що вона свідчить про духовний занепад людства, про зростання безбожності, про страшний скептицизм, про втрату усіх якісних критеріїв правди й істини. Демократія є скептична суспільна ґносеологія. Ця ґносеологія визнається тими, хто втратив витoki духовного життя. Ось чому наростання демократії у світі має фатальний сенс. Він проходить паралельно з вивітрюванням душі, втратою Бога в душі. Демократична рівність є втрата здатності розрізняти якості духовного життя» [3, с. 615–616].

Список літератури:

1. Бердяев Н. О рабстве и свободе человека. Опыт персоналистической философии / Н.А. Бердяев // Опыт парадоксальной этики / Н.А. Бердяев. – М.: ООО «Издательство АСТ»; Харьков: «Фолио», 2003. – С. 425–696.
2. Бердяев Н. Судьба России / Н.А. Бердяев // Судьба России: Сочинения / Н.А. Бердяев. – М.: ЭКСМО-Пресс; Харьков: Фолио, 1998. – С. 267–476.
3. Бердяев Н. Философия неравенства / Н.А. Бердяев // Судьба России: Сочинения / Н.А. Бердяев. – М.: ЭКСМО-Пресс; Харьков: Фолио, 1998. – С. 479–730.
4. Божович В. Надежды и иллюзии Жака Тати / В.И. Божович // Жак Тати: Статьи. Рецензии. Интервью. – М.: Искусство, 1977. – С. 5–50.
5. Бурий А. Бунт і революція: до кіноінтерпретації екзистенціалізму / А.Р. Бурий // International Scientific-Practical Conference Theoretical and applied researches in the field of pedagogy, psychology and social sciences: Conference Proceedings, December 28–29, 2016. – Kielce: Holy Cross University, 2016. – P. 148–152.
6. Бурий А. Історія, революція, демократія: екзистенційна проблематика на перетині філософії та кіномистецтва / А.Р. Бурий // Гуманітарний дискурс: політика, управління, влада: колективна монографія. – Одеса: Видавничий дім «Гельветика», 2015. – С. 32–56.
7. Бурий А. Свобода та вибір: на перетині філософії та кіномистецтва / А.Р. Бурий // Час вибору: виклики інформаційної епохи: колективна монографія. – Одеса: Видавничий дім «Гельветика», 2016. – С. 163–180.
8. Бурый А. Проблема Massendaseinordnung: взгляд киноискусства / А.Р. Бурый // Realita a perspektivy vývoja spoločnosti: sociálne, psychologické a politické aspekty: Medzinárodná vedecko-praktická konferencia, 28–29 októbra 2016. – Sládkovičovo: Vysoká škola Danubius, 2016. – S. 162–165.
9. Бычко А. Критический анализ философских концепций молодёжного бунтарства / А.К. Бычко. – К.: Вища школа, 1985. – 150 с.
10. Григорьян Б. Экзистенциалистская концепция человека К. Ясперса / Б.Т. Григорьян // Буржуазная философская антропология XX века. – М.: Наука, 1986. – С. 23–34.
11. Гулыга А. Образ и понятие в кинематографе / А.В. Гулыга // Искусство в век науки / А.В. Гулыга. – М.: Наука, 1978. – С. 88–121.
12. Декомб В. Современная французская философия / Венсан Декомб; [пер. с фр. М.М. Фёдорова]. – М.: Весь мир, 2000. – 337 с.
13. Зотов А. Западная философия XX века. Учебное пособие / А.Ф. Зотов, Ю.К. Мельвиль. – М.: Проспект, 1998. – 432 с.
14. Зыкова А. Хосе Ортега-и-Гассет: поиски новой философии / А.Б. Зыкова // Ортега-и-Гассет Х. Что такое философия? / Хосе Ортега-и-Гассет. – М.: Наука, 1991. – С. 353–382.
15. Зыкова А. Человек в философском учении Хосе Ортега-и-Гассета / А.Б. Зыкова // Буржуазная философская антропология XX века. – М.: Наука, 1986. – С. 83–90.
16. Камю А. Записные книжки / Альбер Камю; [пер. с фр., комментарии С. Зенкин]. – (Сочинения: в 5 т. / Альбер Камю; т. 5). – Харьков: Фолио, 1998. – 416 с.
17. Камю А. Падение / Альбер Камю; [пер. с фр. Н. Немчинова] // Камю А. Посторонний; Падение: Повести / Альбер Камю. – СПб.: Азбука-классика, 2005. – С. 113–220.
18. Камю А. Творчество и свобода / Альбер Камю; [пер. с фр. И. Кузнецова]. – Харьков: Фолио, 1998. – (Сочинения: в 5 т. / Альбер Камю; т. 4). – С. 493–518.
19. Камю А. Человек бунтующий / Альбер Камю; [пер. с фр. Ю.М. Денисов, Ю.Н. Стефанов] // Камю А. Бунтующий человек. Философия. Политика. искусство / Альбер Камю. – М.: Политиздат, 1990. – С. 119–356.
20. Капралов Г. Человек и миф: Эволюция героя западного кино (1965–1980) / Г.А. Капралов. – М.: Искусство, 1984. – 397 с.
21. Кудрявцев С. 3500. Книга кинорецензий: в 2-х т. – Т. 2. / С.В. Кудрявцев. – М., 2008. – 736 с.
22. Марсель Г. Опыт конкретной философии / Габриэль Марсель; [пер. с фр. В.П. Большаков, В.П. Визгин]. – М.: Республика, 2004. – 224 с.
23. Огурцов А. Образы образования. Западная философия образования. XX век / А.П. Огурцов, В.В. Платонов. – СПб.: РХГИ, 2004. – 520 с.
24. Ортега-и-Гассет Х. Камень и небо / Хосе Ортега-и-Гассет; [пер. с исп. А.М. Гелескул]. – М.: Грантъ, 2000. – 288 с.
25. Ортега-и-Гассет Х. Письмо к немецкому другу / Хосе Ортега-и-Гассет; [пер. с исп. не указ.] // Современная философия. – Ростов н/Д., 1996. – С. 308 – 311.
26. Ортега-и-Гассет Х. Бунт мас / Хосе Ортега-и-Гассет; [пер. з исп. В. Бурггардт] // Вибрані твори / Хосе Ортега-и-Гассет. – К.: Основи, 1994. – С. 15–139.
27. Пазолини П.-П. Поэтическое кино / Пьер-Паоло Пазолини; [пер. с ит. Н.И. Нусинова] // Строение фильма. – М.: Радуга, 1985. – С. 45–66.
28. Райда К. Екзистенціальна філософія. Традиція і перспективи / К.Ю. Райда. – К.: Видавець ПАРАПАН, 2009. – 328 с.
29. Сартр Ж.-П. Почему я отказался от Нобелевской премии / Жан-Поль Сартр // Человек в осаде / Жан-Поль Сартр. – М. Вагриус, 2006. – С. 267–270.
30. Сартр Ж.-П. Что такое литература? / Жан-Поль Сартр // Что такое литература? Слова / Жан-Поль Сартр. – Мн.: Попурри, 1999. – С. 3–258.
31. Силюнас В. Человек бунтующий и человек играющий / В.Ю. Силюнас // Западное искусство. XX век. – М.: Наука, 1978. – С. 78–120.
32. Соловьёва И. Человек, в общем, не пропадёт / И. Соловьёва, В. Шитова // Жак Тати: Статьи. Рецензии. Интервью. – М.: Искусство, 1977. – С. 86–87.
33. Трофименков М. Гуд бай, Америка, о! / М. Трофименков // PREMIERE. – № 43 (январь 2002). – С. 81.
34. Трофименков М. Две или три вещи, которые я знаю о нём / М. Трофименков. – Искусство кино. – 1991. – № 2. – С. 111–121.
35. Турицын В. «451° по Фаренгейту» / В. Турицын // Франсуа Трюффо / сост. И. Беленький. – М.: Искусство, 1985. – С. 136–147.
36. Фрейлих С. Теория кино: От Эйзенштейна до Тарковского / С.И. Фрейлих. – М.: Академический Проект: Альма Матер, 2005. – 512 с.

37. Хайдеггер М. Бытие и время / Мартин Хайдеггер; [пер. с нем. В.В. Библихин]. – М.: Ad Marginem, 1997. – 452 с.
38. Хайдеггер М. Отрешённость / Мартин Хайдеггер; [пер. с нем. А.С. Солодовникова] // Хайдеггер М. Разговор на просёлочной дороге. – М.: Высшая школа, 1991. – С. 102–111.
39. Ханютин Ю. Реальность фантастического мира / Ю.М. Ханютин. – М.: Искусство, 1977. – 304 с.
40. Ясперс К. Духовная ситуация времени / Карл Ясперс; [пер. с нем. М.И. Левина] // Смысл и назначение истории / К. Ясперс. – М.: Республика, 1994. – С. 288–419.
41. Toeplitz K.T. Świat bez grzechu i jego obraz w filmie / Krzysztof Teodor Toeplitz. – Warszawa: Wydawnictwa Artystyczne i Filmowe, 1964. – 176 s.

Бурый А.Р.

Дрогобычский государственный педагогический университет
имени Ивана Франко

КИНЕМАТОГРАФИЧЕСКИЕ ИНТЕРПРЕТАЦИИ ПРОБЛЕМЫ ОБЩЕСТВЕННОГО БЫТИЯ. ЧАСТЬ II

Аннотация

Статья является попыткой раскрытия влияния идей экзистенциализма на становление образов фильмов ведущих мастеров западноевропейского киноискусства 1960–1980-х гг. Доказано, что в этот период кинематографические человековедческие рефлексии детерминированы теми же особенностями духовной ситуации, которые ранее способствовали появлению экзистенциализма. Установлено, что кинематограф является своеобразным способом философствования и индикатором духовных процессов в обществе, пребывая в синхронности с актуальными тенденциями философской мысли. Во второй части статьи делается попытка философской аналитики кинематографической образности сквозь призму толкования проблемы революции и демократии в кинорецепции экзистенциализма.

Ключевые слова: экзистенциализм, киноискусство, общество, объективация, история, революция, демократия.

Buryi A.R.

Ivan Franko Drohobych State Pedagogical University

CINEMATOGRAPHIC INTERPRETATIONS: PROBLEMS OF SOCIAL EXISTENCE. PART II

Summary

The article aims at unveiling the influence of existential philosophy on the shaping images in films created by leading representatives of Western Film Art in the 1960s–1980s. The author proves that in the given period film art reflected on the human condition and these reflections were determined by the same spiritual peculiarities, which earlier determined shaping of existentialism. The author concludes that the film art appeared to be a special way of philosophizing and, being synchronized with the philosophic key tendencies of the period, it was an indicator of spiritual processes in society. Part II is an attempt to provide philosophic analysis of cinematographic imagery from the perspective of the problem of revolution and democracy in artistic reception of existentialism.

Keywords: existentialism, film art, society, objectification, history, revolution, democracy.

УДК 101.1:314.7

МІГРАЦІЙНІ ПРОЦЕСИ ЯК ФІЛОСОФСЬКА ПРОБЛЕМА: ТЕОРЕТИКО-МЕТОДОЛОГІЧНІ ОСНОВИ ДОСЛІДЖЕННЯ

Пархоменко Н.В.

Київський національний університет технологій та дизайну

У статті досліджено особливості зовнішньої та внутрішньої міграції населення України в сучасних умовах. Запропоновано комплексний аналіз міграційних процесів та їх впливу на трансформації українського соціуму. Визначено міграційні процеси як вагомий системоутворюючий чинник конструктивних соціокультурних трансформацій в Україні. Проаналізовано механізм переходу від стратегії виживання до стратегії розвитку. Доведено, що міграційні процеси мають консолідаційний, соціально-економічний та цивілізаційний потенціал.

Ключові слова: міграційні процеси, мігранти, філософія, глобалізація, міграційна політика.

Постановка проблеми. Забезпечення високого рівня економічного розвитку та національної безпеки держави в усі часи вимагало певної ідеологічної бази. Сьогодні економічний, політичний та особливо безпековий розвиток країни все більшою мірою визначають філософсько-теоретичні засади державної, національної, соціально-демографічної, міжнародної та безпекової політики. Найвність чітко сформульованих принципів та основ розвитку дозволяє спиратися на витримані часом, базові непорушні основи побудови та функціонування сучасного цивілізованого суспільства. Водночас розбудова молодого української держави постійно стикається з викликами та проблемами глобального й регіонального характеру. Однією з таких проблем є міграція, що характеризується складним, неоднозначним характером, багатовекторністю та неоднорідністю, і яка здатна комплексно вплинути на успішність розвитку держави та реалізацію її міжнародних амбіцій. Економічно розвинені країни світу, що мають багаторічний досвід регулювання міграцій, виробили певну стратегію щодо включення міграційного чинника в систему суспільних відносин. Україні ж доводиться одночасно вирішувати проблеми глобального, регіонального та внутрішньо-українського рівнів. В сучасних умовах стрімкого розвитку ринку праці, перерозподілу ресурсів (в тому числі й людських) та демографічних викликів (які постають і в Україні) варто серйозно переосмислити і виробити теоретичні основи оцінки міграційних процесів як фактору впливу на зміни в суспільстві.

Явище міграції характерне для всіх країн світу, а особливо для тих, що обирають шлях докорінних політичних, соціальних та економічних реформ. У результаті трансформаційних процесів економіка виявляється нездатною забезпечити відповідне працевлаштування фахівців, особливо підготовлених у сфері вищої освіти. Низькокваліфіковані/некваліфіковані працівники також стикаються з проблемою виживання, не маючи змоги забезпечити собі гідне існування. Україна сьогодні стає активним учасником процесів міжнародної міграції. З одного боку, вона виступає країною-донором, з іншого – приваблює більш високим рівнем життя та свобод представників країн третього світу, і з третього, – перебуває у становищі великої транзитної території, через яку пролягають світові та регіональні міграційні

трафіки. Кожен з вищезазначених пунктів створює загрози індивідуальній та національній безпеці, а також впливає на соціально економічний та політичний розвиток держави.

Аналіз останніх досліджень і публікацій. Відомо, що міграційні процеси вивчалися представниками різних наук: історії, географії, демографії, соціології, економіки, політології, правознавства тощо. Сьогодні явище міграції, різноманітних міграційних процесів є надзвичайно важливим напрямком досліджень, який викликає надзвичайний інтерес з боку науковців і призводить до жвавих дискусій між спеціалістами різних галузей знань. Проблемі міграції, зокрема, дослідженню трудової, виїзної міграції населення України, нелегальної та напівлегальної міграції до України, як країни прийняття або транзитної зони на шляху до Європейського Союзу, впливу на країни походження і призначення, а також на світову спільноту, присвячено багато праць українських учених, а саме: Е. Лібанової, О. Малиновської, І. Прибиткової, О. Хомри, М. Шульги та інших. Основна увага міграційним проблемам приділялася, в першу чергу, вченими в галузі соціології, демографії та статистики [5; 6; 7; 8; 9; 10; 12; 13; 14]. Остання чверть століття актуалізувала проблеми, пов'язані з впливом міграцій на безпекову та політичну складову, що спричинило активізацію досліджень серед вчених-політологів.

Виділення не вирішених раніше частин загальної проблеми. Разом з тим комплекс теоретичних і науково-практичних проблем, пов'язаних із впливом міграційних процесів на соціально-політичні та гуманітарні трансформації в Україні, все ще потребує дослідження. Філософська наука і досі не виробила однозначного підходу до визначення сутності та наслідків впливу міграції на соціокультурні зміни в нашій державі.

Мета статті. Метою цієї статті є вироблення комплексного бачення міграційних процесів та їх впливу на трансформації українського соціуму, а також дослідження міграційних процесів як вагомий системоутворюючий чинник конструктивних соціокультурних змін в Україні, здатного бути механізмом переходу від стратегії виживання до стратегії розвитку.

Виклад основного матеріалу. Комплексні дослідження міграційних процесів у рамках сучасного українознавства ще не здійснювались. Але українознавство є саме тим дослідницьким по-

лем, в якому міграції можуть розглядатися як одна із системоутворюючих характеристик людського соціуму, яка має культуротворчі, етно-і націєтворчі функції. Це дозволяє осмислити різноплановість феномена міграцій, орієнтуючи на вихід за межі його вузькодисциплінарного бачення. Актуальність і складність міграційної проблематики вимагає застосування комплексного підходу, який поєднує діалектичний, аналітичний, компаративний, системно-структурний та герменевтичний методи, а також принципи системності, історичності, всебічності розгляду, єдності теорії і практики.

Міграція, як цілеспрямована колективна дія людей, є механізмом соціокультурних та етнонаціональних перетворень, розвиваючи суспільство та змінюючи соціальну дійсність. У зв'язку з цим міграційні процеси варто розглядати в контексті діалектики простору і соціуму, адже неможливо правильно зрозуміти соціальні явища без аналізу просторового чинника, оскільки просторові межі проживання людини є однією з важливих засад людського буття. Подібний підхід базується на соціально-філософському аналізі територіально-просторових, соціокультурних та етнонаціональних аспектів людського буття. Це сприяє новому баченню таких міграційних спільнот, як діаспори, уможливаючи комплексне дослідження міграції як соціокультурного та етнонаціонального феномена. Як представник діаспори, так і мігрант має розглядатися як автономна людська особистість, зі своїми уявленнями, цілями, переконаннями, цінностями і поведінковими стратегіями, що має право самостійно вирішувати, який спосіб життя обрати і що вважати для себе благом. Філософські науки, аналізуючи пов'язані з міграціями кількісні та якісні зміни населення, виявляючи ключові причинно-наслідкові зв'язки, мусять виконувати свою прогностичну функцію, виробивши практичні рекомендації для більш зваженого підходу до запобігання та до вирішення проблем, пов'язаних із процесами вимушеної міграції населення.

Ми розглядаємо міграції як один із системоутворюючих чинників, що впливали на перебіг як соціокультурних (соціогенез, культурогенез, цивіліогенез тощо), так і етнонаціональних процесів (етногенез, етнічна історія, націєтворення тощо). Міграція як процес територіально-просторового переміщення осіб, що зумовлюється кліматичними, валеологічними (оздоровчими), економічними, культурними, демографічними, освітніми, інтелектуальними, релігійними, науково-технічними, ідеологічними, політичними, військовими та іншими причинами, розуміється нами як особливий, «просторовий» вираз соціокультурного та етнонаціонального відтворення життя людських спільнот і суспільств. Саме тому необхідно проаналізувати можливі зв'язки міграціології з теорією і практикою геокультурології, геоekonomіки, геополітики як наук, що використовують гео-просторовий підхід до аналізу соціокультурних явищ.

Філософсько-світоглядний аналіз міграційних процесів показує, що існує певна специфіка міграцій у різних типах суспільства (традиційному, модерному, постмодерному). Упродовж усієї історії людства міграція виступала невід'ємною

складовою його існування. Уже на ранніх стадіях свого розвитку первісні люди пересувались у пошуках кращих умов та з метою виживання. У традиційному суспільстві, яке є переважно осілим (на відміну від номадів), домінує безповоротна міграція, сезонна внутрішня міграція, а також внутрішня міграція як результат купівлі-продажу рабів. Тут міграції мають значний вплив на етнокультурні трансформації суспільства [12, с. 23–27].

У модерному та постмодерному суспільстві (у порівнянні з традиційним) змінюється ставлення до міграції. Вона розглядається в контексті права людини на вільне переміщення в інтегрованому світі. Для модерного суспільства, де населення йде слідом за виробництвом, типовим є переважання об'єктивного чинника міграції, тут міграція індексує вибірковість населення до якості соціального середовища. Для модерного суспільства типовою є інтелектуальна міграція, переважання «стратегії виживання» як об'єктивного чинника міграції. Важливою подією, що вплинула на мобільність і розподіл населення на Землі, стало утворення національних держав. До їх обов'язків увійшли функції збереження певного рівня життя, що існував у суспільстві, етнічної і культурної цілісності, охорони території від зовнішніх посягань. Формування нових держав завжди супроводжувалося активізацією міграції (добровільної та вимушеної), проте насправді глобальних масштабів міграційні процеси набули лише з другої половини ХХ століття, охопивши всі континенти планети, соціальні верстви суспільства, різні сфери суспільної життєдіяльності. Взаємозв'язок між соціокультурними й етнонаціональними змінами та міграціями став більш глибоким, ніж на всіх попередніх стадіях, а самі міграційні процеси стали важливою причиною глобальних змін [15, с. 34].

Для постмодерного суспільства характерні безповоротний тип міграції на добровільній основі та надзвичайно високий відсоток замісної міграції. В постмодерному суспільстві, заснованому на пріоритеті свободи, недоторканності індивідуальних прав і стимулюванні економічного росту, флуктуація міграційних потоків, як стратегії виживання, стрімко зростає, що служить дестабілізуючим фактором суспільства, але насправді без трудової, замісної та інших форм міграції постмодерне суспільство існувати не може. Міграція розглядається в контексті права людини на вільне переміщення, мігрант вважається вільним суб'єктом соціальної дії. Чітко простежуються взаємозв'язки процесів глобалізації та модернізації з напрямками та формами міграційних потоків. Реалізації просторової мобільності особистості сприяли: а) якісний стрибок, технічне вдосконалення транспортних засобів, які зробили мобільність не просто можливою, але і відносно доступною; б) порівняно ліберальне імміграційне законодавство більшості розвинених європейських країн [4, с. 90–91].

На теренах України найдавнішими формами міграцій були завойовницькі походи (які суттєво вплинули на процес етнотворення) та експансії номадів, крім цього відбувалась колонізація малозаселених територій, переміщення населення із сіл у міста у зв'язку з урбанізацією, переміщення

людей, пов'язані із стихійними лихами, революціями, релігійними переслідуваннями, політичними потрясіннями тощо. «Міграція на теренах України була джерелом формування нових цивілізацій та чинником розвитку наявних, безпосередньою причиною пересування географічних меж між цивілізаціями, розквіту чи занепаду цивілізацій. Сучасні міграційні процеси в Україні відбивають цивілізаційні пріоритети та цивілізаційні прагнення всього суспільства, а також окремих територіальних частин (поїздки до країн ЄС в областях Донбасу здійснила відносно маленька частка людності, а до Російської Федерації – відносно велика). Їх коректно розглядати і як чинник цивілізаційної трансформації України» [18, с. 199], і як чинник формування цивілізаційної ідентичності громадян України [1, с. 248–249].

У предметному полі сучасного українознавства міграційні процеси необхідно розглядати не тільки як переміщення людей (від одиниць до великих груп) з метою виживання, збереження якості життя або його поліпшення, за умови перетину певних адміністративних кордонів (міст, сіл, областей, регіонів, країн і держав), але й як системний україновірний чинник (цей ракурс дозволяє проаналізувати більш широке коло проблем, пов'язаних з етнонаціональним контекстом міграційних явищ). Адже міграції обумовлюють не тільки процес утворення українського світу і формування соціокультурної специфіки світового українства, але й самотність етнонаціонального простору України, а також культурні, економічні, геополітичні та цивілізаційні взаємовідносини української людини і української спільноти з іншими людьми й спільнотами. Подібне бачення міграційних процесів дозволяє розглядати їх крізь призму буттєвого, географічного, антропо-демографічного, господарсько-економічного, етнонаціонального, духовно-світоглядного, державницького та геополітичного вимірів українського світу, як об'єкта сучасного українознавства.

Звичайно, міграція може деструктурувати сформовані соціокультурні та етнонаціональні утворення, стаючи джерелом міжнаціональної та соціальної напруженості. Враховуючи різноспрямованість та різноманітність міграційних потоків, надзвичайно великий обсяг переміщених мас населення як у світі в цілому, так і на пострадянському просторі, зокрема, можна зробити висновок, що на сучасному етапі розвитку людства міграційні процеси вийшли за межі самоорганізації, а їхній стихійний розвиток може привести до цілого ряду негативних результатів [15, с. 35]. Все це виводить проблемне питання управління міграційними процесами в ранг першочергового, політично актуального завдання, що стоїть перед Українською державою. Це завдання ще більше актуалізується у зв'язку з появою гібридну війну на теренах України через неоголошену війну, яку Російська Федерація веде проти України. Саме тому необхідно запропонувати нове бачення територіального і просторового потенціалу української спільноти в контексті нації – і державотворення.

В умовах інтенсифікації глобалізаційних процесів та з часу відновлення незалежності України, важливого значення набуває дослідження етнонаціонального простору держави. Будь-який простір характеризується співіснуванням

об'єктів (або суб'єктів), їхнім взаємним розташуванням та взаємодією. Етнонаціональний простір є особливим «сегментом» соціокультурного простору суспільства, що виражається через відтворення етнічного й національного буття, через трансляцію етнокультурної інформації, через традиції, інновації тощо. При цьому перехід від національного до транснаціонального не скасовує етнонаціонального виміру українського світу.

До проголошення незалежності України у 1991 р. в процесі формування її етнонаціонального простору втручалась радянська тоталітарна система. Після проголошення незалежності етнічні українці та корінні народи, а також етнічні й національні меншини отримали сприятливі можливості для свого відродження і розвитку. Упродовж усіх років незалежності спостерігається інтенсивне формування етнонаціонального простору України, створюються сприятливі умови для становлення системи неконфліктних міжетнічних та міжнаціональних відносин. Наявна в Україні правова база гарантує будь-якій етнічній чи національній групі можливість її самотнього розвитку.

Російська анексія Криму та військові дії на Донбасі також зіграли велику роль в активізації міграційних процесів на території України. Ці події стимулювали мільйони українців шукати кращої долі для себе та своїх родин в інших регіонах країни, посиливши внутрішню міграцію [5, с. 23]. Водночас трудова міграція за кордон відбувається за складнішим сценарієм. Традиційно на цей процес впливають регіональні економічні традиції, бажання покращити теперішній фінансовий стан, іноді прагнення насправді змінити країну в позитивний бік для більш успішної реалізації власних кар'єрних амбіцій. За статистикою, яку наводять демографи, на заробітки за кордон за останні 20 років виїхало від 10% до 20% економічно активних громадян, а за даними видання Bloomberg, більше 1 мільйона українців в 2015–2017 роках виїхали працювати за кордон [16]. Певний відсоток цих мігрантів лишився за кордоном назавжди, інша частина – продовжує працювати, але має намір повернутися в Україну з кращими економічними можливостями (мається на увазі власний заробіток або позитивні зміни у сфері ведення бізнесу в Україні). Ще одна частина українців їде за кордон на сезонні заробітки, регулярно повертаючись додому. Значно змінилася ситуація й з географією трудової міграції: дедалі більше українців надають перевагу роботі в країнах ЄС та навіть готові покинути європейський континент у пошуках кращої долі. Розчаровуючись у роботі на батьківщині, багато працездатних українців цілеспрямовано шукають роботу за кордоном, де фактично переживають декласацію, тобто, виконують роботу, яка не вимагає високих кваліфікацій. Однак така робота дозволяє отримувати удвічі-втричі більший прибуток, аніж в Україні отримує людина з вищою освітою [17]. Натомість традиційно найбільший потік трудової міграції до Росії поступово скорочується, хоча досі українці найбільше зароблених коштів передають саме з цієї країни.

Тема ВПО (внутрішньо переміщених осіб) стала новим важливим акцентом у темі міграції, оскільки змінила соціальну, етнічну та демографічну мапу

України. За інформацією прес-служби Міністерства соціальної політики України в Україні станом на 27 березня 2018 року зареєстровано майже 1,5 млн переселенців з Криму та Донбасу [2].

Експерти бачать переваги для громади у випадку працевлаштування переселенців, і за наявності непрацевдатного контингенту ВПО. Позитивні моменти працевлаштування внутрішньо переміщених осіб полягає в оновленні кадрового складу та якісному «омолодженні» населення, оскільки більше половини переселенців мають вищу освіту, і за віком більшість їх можна віднести до молодого населення. Позитивні ж моменти від наявності непрацевдатних переселенців полягають у розвитку соціальної інфраструктури за рахунок міжнародної допомоги, грантів, донорства, які йдуть на потреби переселенців, а також одночасно посилення допомоги держави на потреби ВПО у медичних, освітніх і соціальних послугах та збільшенні ємності споживчого ринку [3, с. 240]. Але найголовніша перевага для українського суспільства – в отриманні уроків консолідації на основі формування принципів толерантності та посилення інтеграції в громаді. При цьому формуватимуться спільні цінності ВПО і жителів громади, розвиватимуться партнерські відносини.

За прогнозами експертів, позитивні наслідки інтеграції переселенців у територіальні громади виявляться в активізації підприємницької діяльності, стимулюванні розвитку громад за рахунок допомоги міжнародних організацій ВПО, зростанні якості та кількості трудового потенціалу, посиленні соціальної активності за рахунок громадських активістів із переселенців, збільшенні надходжень до місцевого бюджету за рахунок податків і зборів із ВПО, розвитку споживчого ринку. Незаперечною перевагою за умов децентралізації управління є приплив у нечисленні громади переселенців, що дасть можливість підсилити їх, зміцнити та зробити заможними, а головне – консолідація зусиль внутрішньо переміщених осіб, громад, влади, бізнесу на партнерських засадах, що є позитивним наслідком інтеграції внутрішньо переміщених осіб у територіальні громади.

Етнонаціональний простір України – це сфера взаємодії (яка може бути кооперативною або конфліктною, конструктивною або деструктивною) представників різних етнічних та національних спільнот (тобто корінних народів, етнічних та національних меншин), які проживають на теренах України, мають самобутню культуру й самосвідомість, компактне або дисперсне територіальне розташування. Етнонаціональний простір України не тільки репрезентує етнонаціональний склад українського суспільства в цілому, але й має кілька вимірів: соціокультурний, демографічний, господарсько-економічний, політико-правовий та ін., які зумовлюють динаміку його розвитку. Для України властива демократична модель функціонування етнонаціонального простору.

Висновки і пропозиції. Комплексний аналіз міграційних процесів (як внутрішніх, так і зовнішніх) дозволяє довести, що: 1) інтенсивний культурний обмін, взаємодія, комунікації, взаємовпливи, міжкультурні й міжрегіональні зв'язки (завдяки внутрішнім міграціям) сприяють консолідації українського соціуму; 2) в континуумі етнонаціонального простору кожен суб'єкт (група або спільнота) пов'язаний з іншими, балансує на межі асиміляції або ізоляції, але політика взаєморозуміння і взаємодоповнення допомагає уникнути конфронтації та побудувати неконфліктну модель цивілізаційного поступу України; 3) етнонаціональний простір – це простір буттєвості (мається на увазі як етнічне, так і національне буття), культуротворення, спадкоємності, динамічного розвитку та діалогу; 4) міграційні процеси не тільки трансформують етнонаціональний простір України, але й сприяють формуванню світового українства та українського світу; 5) міграції з України допомагають реалізувати не тільки стратегії виживання, але й перейти до стратегій сталого розвитку (оскільки конструктивна міграційна політика (і патріотично мотивоване повернення мігрантів на Батьківщину) можуть сприяти виникненню нових можливостей для сталого розвитку держави і суспільства).

Отже, міграційні процеси мають консолідаційний, соціально-економічний та цивілізаційний потенціал.

Список літератури:

1. Воропаєва Т.С., Костенко В.С. Становлення і розвиток цивілізаційної ідентичності громадян України (1991–2016) / Т.С. Воропаєва, В.С. Костенко // Молодий вчений. – 2016. – № 11(38). – С. 238–243.
2. В Україні назвали число переселенців з Криму та Донбасу [Електронний ресурс]. – Режим доступу: <https://tvi.ua/novini/v-ukraini-nazvali-chislo-pereselenciv-z-krimu-ta-donbasu.html#hcq=M9RCTNq>.
3. Внутрішньо переміщені особи: від подолання перешкод до стратегії успіху: монографія / О.Ф. Новікова, О.І. Амоша, В.П. Антоноук та ін.; НАН України, Ін-т економіки промисловості. – Київ, 2016. – 448 с.
4. Вербовий М. Засади й перспективи міграційної політики ЄС та України / М. Вербовий // Українознавчий альманах. – 2012. – Вип. 7. – С. 89–92.
5. Лібанова Е. Людський розвиток в Україні: мінімізація соціальних ризиків / Е. Лібанова – К.: Ін-т демографії та соціальних досліджень ім. М.В. Птухи НАН України, 2010. – 495 с.
6. Людський розвиток регіонів України: аналіз та прогноз / [під ред. Е.М. Лібанової]. – К.: Ін-т демографії та соціальних досліджень ім. М.В. Птухи НАН України, 2007. – 328 с.
7. Малиновська О.А. Мігранти, міграція та Українська держава: аналіз управління зовнішніми міграціями / О.А. Малиновська. – К.: НАДУ, 2004. – 236 с. – С. 78.
8. Малиновська О.А. Міграційна ситуація та міграційна політика в Україні / О.А. Малиновська. – К.: НІСД, 1997. – 69 с.
9. Малиновська О.А. Трудова міграція: соціальні наслідки та шляхи реагування / О.А. Малиновська. – К.: НІСД, 2011. – С. 28–29.
10. Малиновська О.А. Україна, Європа, міграція: міграції населення України в умовах розширення ЄС / О.А. Малиновська. – К.: Бланк-Пресс, 2004. – 171 с.

11. Ніколаєць К. Внутрішня трудова міграція в Україні в 2014–2016 рр. / К. Ніколаєць // Вісник КНТЕУ, 2017. – № 3. – С. 19–30.
12. Мостяєв О. Міграції в геополітичному процесі в історії України / О. Мостяєв // Українознавчий альманах. – 2012. – Вип. 7. – С. 23–30.
13. Прибиткова І.М. Сучасні міграційні процеси в Україні / І.М. Прибиткова. – Березень, 2011. – [Електронний ресурс]. – Режим доступу: <http://novisa.com.ua/upload/file/migration%20process%20in%20Ukraine,%20Prybytkova%20ukr.pdf>.
14. Прибыткова И.М. Коренные киевляне и мигранты: мониторинг социальных изменений на рубеже XXI века / И.М. Прибыткова // Научные доклады Независимого исследовательского Совета по миграции стран СНГ и Балтии. – Вып. 4. – 2000. – С. 5–32.
15. Скляр В. Вплив міграційних процесів на зміни етнічного складу населення України (середина XX – початок XXI ст.) / В. Скляр // Українознавчий альманах. 2012. – Вип. 7. – С. 34–36.
16. УНІАН: Експерт назвав головні причини трудової міграції з України. – [Електронний ресурс]. – Режим доступу: <https://economics.unian.ua/other/10025531-ekspert-nazvav-golovni-prichini-trudovoji-migraciji-z-ukrajini.html>.
17. Чомоданний настрої. Якими є реальні масштаби української еміграції. – Економічна правда [Електронний ресурс]. – Режим доступу: <https://www.epravda.com.ua/publications/2017/01/23/618436/>.
18. Чирков О. Вплив міграційних процесів на становлення української нації / О. Чирков // Українознавчий альманах. – 2012. – Вип. 7. – С. 197–200.

Пархоменко Н.В.

Киевский национальный университет технологий и дизайна

МИГРАЦИОННЫЕ ПРОЦЕССЫ КАК ФИЛОСОФСКАЯ ПРОБЛЕМА: ТЕОРЕТИКО-МЕТОДОЛОГИЧЕСКИЕ ОСНОВЫ ИССЛЕДОВАНИЯ

Аннотация

В статье исследованы особенности внешней и внутренней миграции населения Украины в современных условиях. Предложен комплексный анализ миграционных процессов и их влияния на трансформации украинского социума. Определены миграционные процессы как весомый системообразующий фактор конструктивных социокультурных трансформаций в Украине. Проанализирован механизм перехода от стратегии выживания к стратегии развития. Доказано, что миграционные процессы имеют консолидационный, социально-экономический и цивилизационный потенциал.

Ключевые слова: миграционные процессы, мигранты, философия, глобализация, миграционная политика.

Parkhomenko N.V.

Kiev National University of Technology and Design

MIGRATION PROCESSES AS PHILOSOPHICAL PROBLEMS: THEORETICAL AND METHODOLOGICAL FOUNDATIONS RESEARCH

Summary

In the article the features of external and internal migration of the population of Ukraine in modern conditions are investigated. The complex analysis of migration processes and their influence on the transformation of the Ukrainian society is proposed. Migration processes are determined as a significant system-forming factor of constructive socio-cultural transformations in Ukraine. The mechanism of transition from survival strategy to development strategy is analyzed. It is proved that migration processes have a consolidation, socio-economic and civilization potential.

Keywords: migration processes, migrants, philosophy, globalization, migration policy.

ІСТОРИЧНІ НАУКИ

УДК 94(477)«18/20»

ДОРОЖНІ СКРИНІ, ВАЛІЗИ ТА ІНШІ ЗАСОБИ ПЕРЕВЕЗЕННЯ ДОРОЖНЬОГО БАГАЖУ ХІХ – СЕРЕДИНИ ХХ СТОЛІТТЯ У ФОНДОВОМУ ЗІБРАННІ НАЦІОНАЛЬНОГО ІСТОРИКО-ЕТНОГРАФІЧНОГО ЗАПОВІДНИКА «ПЕРЕЯСЛАВ»

Грудевич Т.В.

«Музей «Поштова станція»,
Національний історико-етнографічний заповідник «Переяслав»

Шкіра Л.М.

«Музей народного сухопутного транспорту Середньої Наддніпрянщини»,
Національний історико-етнографічний заповідник «Переяслав»

У статті характеризується колекція дорожніх скринь, валіз та інших засобів перевезення дорожнього багажу ХІХ – середини ХХ століття у фондovому зібранні Національного історико-етнографічного заповідника «Переяслав». Мета наукової праці полягає у вивченні фондovої колекції, методологічному обґрунтуванні експозиційної виставки дорожніх скринь, валіз тощо, які дійшли до нас попри час. У статті використана ціла низка наукових методів: зокрема історико-порівняльний, ретроспективний, проблемно-хронологічний, історико-логічний аналіз, синтез, систематизація і класифікація музейних експонатів. Наукова новизна дослідження проявляється в тому, що на даний час дорожні скрині, валізи та інші засоби перевезення багажу, із музейного зібрання Національного історико-етнографічного заповідника «Переяслав», не були предметом самостійного вивчення та експонування, тому аналіз цієї проблеми допоможе більш комплексно осягнути дорожній побут ХІХ – середини ХХ століття, збереження та представлення засобів дорожнього багажу, як для вузьких спеціалістів, так і для широкого загалу у музейних колекціях Музею народної архітектури та побуту Середньої Наддніпрянщини. На сьогоднішній день детальне дослідження цих засобів перевезення багажу, їх типології, призначення, місця виробництва, декорування, техніки виготовлення, використання, є важливим не тільки для музейників зокрема, а й для усіх, хто цікавиться історією речей.

Ключові слова: Україна, Національний історико-етнографічний заповідник «Переяслав», дорожній побут, валізи, колекція, старожитності.

Постановка проблеми. У сучасному суспільстві існує тенденція зростання інтересу до оригінальних музейних старожитностей. У добу інноваційних технологій, люди подорожують як і раніше, але у різний час подорожують використовували різні засоби зберігання та перевезення особистих речей. Ми з зацікавленням хочемо зазирнути в минуле і зрозуміти, як в ті далекі часи перевозили особисті речі, що брали у дорогу. Оскільки у ХХІ столітті подорожуючі використовують легкі, міцні, зручні, компактні валізи, що мають GPS маяки, кейси, валізи з кодовими замками, металеві та пластикові контейнери, сумки-холодильники, валізи-стілці, що можуть знадобитися у дорозі, а незручні, важкі в подорожі дерев'яні, фанерні, плетені з соломи, рогозу, лози валізи, мішки, кошики, кармани, пошиті з полотна «шаньки», «торби», плетені із конопляних ниток сітки, глиняні амфори для рідини, шкіряні міхи вийшли з ужитку, то музейні відвідувачі з задоволенням оглянуть їх у зібраннях старожитностей.

Дослідження та вивчення фондovої колекції дорожніх валіз, методологічний аналіз, обґрунтування експозиційної виставки дорожніх скринь, валіз тощо, які дійшли до нас попри час. У статті використана ціла низка наукових методів: зокрема історико-порівняльний, ретроспективний, проблемно-хронологічний, історико-логічний аналіз, синтез, систематизація і класифікація музейних експонатів.

Актуальність дослідження дорожніх валіз, які попри катаклізми дійшли до нашого часу, проявляється у тому, що вивчення таких предметів, чи хоча б їх невеликої збереженої частини, допоможе у пізнанні свого минулого.

НІЕЗ «Переяслав», має велику кількість музейних експонатів, які зацікавляють відвідувачів. У фондovій колекції зберігається велика кількість різноманітних речей дорожнього побуту. Серед них є цікава колекція засобів для перевезення багажу, яка потребує висвітлення та дослідження. Працівниками НІЕЗ «Переяслав» проведена важлива підготовча робота, яка дасть можливість продемонструвати виставку «Дорожні валізи ХІХ – середини ХХ століття» (з фондovої колекції НІЕЗ «Переяслав»). На виставці буде представлено значна кількість предметів: валізи, дорожні скрині та інші засоби перевезення багажу, які виготовлені з металу, дерева, лози, фанери тощо.

Аналіз останніх досліджень і публікацій. Окреслена проблематика вже потрапляла у коло наукових інтересів дослідників. Так наприклад, Федоров П. у 1914 р. видав посібник «Чемоданное дело и изготовление дорожных вещей» [2]. Сучасний дослідник В. Вітренко у своїх працях побіжно згадував використання спеціальних емкостей для перевезення багажу [1].

Разом з тим, можна стверджувати, що вивчення дорожніх валіз, скринь та інших засобів перевезення багажу не було об'єктом спеціальних досліджень

в цілому, і зокрема збірка предметів для перевезення дорожнього багажу із колекції НІЕЗ «Переяслав». Вона потребує фахового вивчення та аналізу художніх особливостей, різноманіття функцій, використання різних матеріалів і технік для їх виготовлення, художніх рішень тощо.

Виділення невирішених раніше частин загальної проблеми.

Наукова новизна дослідження полягає в тому, що на даний момент дорожні скрині, валізи XIX – середини XX століття із музейного зібрання Національного історико-етнографічного заповідника «Переяслав» (далі НІЕЗ «Переяслав»), не були предметом самостійного вивчення та експонування, тому аналіз цієї проблеми допоможе більш комплексно осягнути використання речей у дорожньому побуті, їх збереження та показ, як для вузьких спеціалістів, так і для широкого загалу у колекціях Музею народної архітектури та побуту Середньої Наддніпрянщини (далі МНАП).

Завдання статті. Грунтовне вивчення дорожніх валіз, скринь XIX – середини XX століття, є важливим та актуальним, оскільки вирішує завдання зацікавити відвідувачів до пізнання повсякденної культури, побуту та традицій українського народу, а також популяризації музейних зібрань. **Мета даного дослідження** полягає у розкритті особливостей виготовлення та надходження до фондової колекції дорожніх скринь, валіз XIX – середини XX століття у контексті оновлення експозицій та більш широкого їх показу відвідувачам скансену.

Виклад основного матеріалу дослідження. На нашу думку, предмети дорожнього побуту, які використовувалися для збереження та перевезення особистих речей подорожуючих, можна умовно класифікувати на чотири типи: 1) сумки, лантухи, наплічники, торби тощо; 2) багажні ящики, скрині, коробки 3) валізи; 4) дорожні портфелі.

З тих самих пір, як у людини з'явилися потреба переміщуватися у просторі та брати з собою необхідні речі, виникла потреба у збереженні особистих речей у спеціальних засобах: сумках, мішках, лантухах, наплічниках, торбах, скринях, корзинах, валізах тощо, що захищали від природного і антропогенного факторів.

В період, коли люди переміщувалися в основному пішки, особисті речі, продукти, товари для продажу чи обміну, які брали з собою, зазвичай переносили в вузлах, торбах, лантухах, мішках, наплічниках, корзинах, тюках тощо.

З розповсюдженням колісного і полозового транспорту з'явилася можливість перевезення на них особистих речей та товарів. Саме тому на транспортних засобах (санях, возах, каретах) для перевезення особистих речей подорожуючих та інших предметів (товарів, коштовних речей) стали використовувати скрині. Вони могли бути плетені з лози та зроблені з дерева чи металу.

Можемо припустити, що скрині були обов'язковим елементом домашнього побуту у кожній сім'ї і використовувалися для збереження особистих предметів (одягу, взуття, полотна, рушників, прикрас тощо). Пізніше вони стають невід'ємним атрибутом дорожнього побуту. Разом з тим, традиції оковування та виробництва металевих, лозових та дерев'яних скринь зокрема, передавалися з покоління в покоління.

Тому вироби майстрів XIX – середини XX століття в основному повторюють конструктивні особливості майстрів минулого.

У колекції НІЕЗ «Переяслав» налічується невелика кількість дорожніх скринь, але кожна з них варта уваги дослідників, оскільки вони є репрезентативними і заслуговують джерелознавчого аналізу.

Серед цих експонатів є 4 одиниці скринь, які плетені з лози різними техніками в кінці XIX – на початку XX століття. Всі вони були зібрані у м. Переяславі-Хмельницького Київської області, вирізняються своїми характеристиками та техніками плетіння. На території Середньої Наддніпрянщини лозоплетіння побутувало у населених пунктах, прилеглих до річок, вироби мали попит на місцевих базарах. Техніки плетіння у різних регіонах були дещо різними, але у переважній більшості були схожими. Найкращий матеріал для плетіння лозових скринь – жовто-зелена верба. У фондовій колекції НІЕЗ «Переяслав» зберігаються цікаві артефакти ручної роботи початку XX століття. Вважаємо за доцільне подати їх детальний опис: Скриня інв. № Е-3329 зроблена з білої лози, має прямокутну форму, закривається кришкою з того ж матеріалу, закріпленою до скрині завісами. Належала Крисько І.М., жителю м. Переяслава-Хмельницького, придбана Заповідником у 1985 році. Розмір: 48x32x30 см. [3].

Іншою є дорожня скриня інв. № Е-3957, плетена з лози, прямокутної форми, віко прикріплене металевими пластинами до основи, закривається при допомозі металевого прута з дужкою, має лозову ручку. м. Переяслав-Хмельницький, придбана у Шавейко В.І. у 1999 р. Розмір: 38x71,5x48 см [4].

Червона лоза дає якісний матеріал для плетіння валіз, червоні прутики мають велику міцність, що дозволяє проводити глибоке та тонке плетіння. Ці прутики як правило спочатку пропарювали, а вже потім чистили від кори. Зразком є предмет інв. № Е-3328, скриня лозова, яка має прямокутну форму, закривається кришкою зробленою на завісах, замикається замком, що засувається. Скриня має червонуватий колір, на кришці посередині чорна смуга, по боках є дві ручки для її перенесення, які зроблені із лози. Належала Крисько І.М., жителю м. Переяслава-Хмельницького, Розмір: 98x58x58 см [3].

Цікавим експонатом є скриня інв. № Е-4437, виплетена з прутків лози, з кришкою, на передній стінці прикріплена ручка. Розмір: 51x32x42, ручна робота. Поч. XX ст. м. Переяслав-Хмельницький [4]. Скрині, виготовлені з лози, досить легкі, проте речі, що знаходилися у них, були не захищеними від пилу та атмосферних опадів, тому більш досконалішими були скрині, виготовлені з дерева та оковані металом.

В колекції НІЕЗ «Переяслав» слід виділити дорожні скрині, виготовлені з металу та дерева, так звані «оковані». Вони міцні, надійні, захищали речі від вологи, проте були досить важкими, громіздкими, не зручними у транспортуванні. Такі скрині вирізнялися розмірами, способом оковування (пластини чи суцільні смуги металу), закривалися надійними замками та мали з боків та на віку ручки для перенесення. Так, скриня інв. № Е-3869, виготовлена з дерева та мета-

лу, була придбана Заповідником в м. Переяславі-Хмельницькому у Івахи О.Ф. у 1992 році. Вона має прямокутну форму, кована залізом. На кришці по металу зображено букети квітів, по боках масивні металеві ручки. Поч. ХХ ст. Розмір: 122x64x54 см [4].

У зв'язку з розвитком промисловості та індустріального суспільства з'явилися нові, більш сучасні засоби для перевезення особистих речей подорожуючих. Тому негабаритні, громіздкі скрині, що багато століть служили найбільш поширеними засобом перевезення багажу, з часом морально і фізично застаріли, оскільки транспортувати в них крихкі предмети було не зручно, а їх негабаритність не відповідала оптимальному використанню багажної площі.

Саме тому, в середині ХІХ століття з'являється така ємкість для перевезення багажу як «валіза». Валіза (від французького valise) – це прямокутна місткість, призначена для перевезення та збереження багажу, має одну або більше ручок для переміщення. Виготовлялися валізи зі шкіри, синтетичних матеріалів тощо.

Існує така версія, що ідея виникнення валізи належить людям, які були кочівниками і в силу цих обставин були вимушені знайти способи транспортування речей, які були найбільш зручними. Революцію у створенні зручних валіз зробив французький майстер Луї Віттон. У 1858 році він презентував новинку – валізу, яка мала плескату форму. До цього часу всі валізи випускалися з випуклою кришкою, що ускладнювало їх транспортування, поскільки складати їх було незручно. Валіза, яка звалася «Тrianon» була обшита тканиною, яка не промокає і мала основу з деревини тополі. Краї валізи були захищені металевими кутами. Ця валіза була легкою і герметичною і вперше могла відкриватися збоку. До цього валізи були круглої форми, відкривалися зверху, складати їх у штабеля при перевезенні було неможливо. А валізи Луї Вітттона були досить зручні у перевезенні і складалася одна на одну [6].

Можна припустити, що за всіма ознаками у колекції є експонат, схожий на відомий бренд: інв. № Е-3522, валіза дорожня, з двома шкіряними ручками, на коліщатках. Дерев'яний прямокутний ящик з кришкою овальної (віко опукле) форми, оббитий шкірозамінником. Скриня з кутів та по середині оббита металевими пластинами і дерев'яними рейками, всередині висувний ящик з дном, обшитим тканиною. Кришка з двома замками. На кришці прикріплена овальна металева пластинка з фірмовим клеймом. З торця кришки пластинка з датою випуску: 1873 р. Експонування виробів цієї фірми на виставках м.Лондона в 1862 р., м. Парижа 1867 р. На нижній частині кришки паперова етикетка з написом: «Вена 1873 р., Лондон 1867 р., Париж 1867 р.». Передала Рижкова С.В., м. Переяслав-Хмельницький, придбана Заповідником у 1987 р. Розмір: 60x48x80 см [3].

Також у фондах НІЕЗ «Переяслав» зберігається цікавий експонат, фабричного виробництва, який потребує ґрунтовного дослідження. Дорожня валіза, інв. № Е-3993, світло-коричневого кольору, з 4-ма поперечними дерев'яними обручами. Між обручами на валізі нанесені чорні прямокутні (по дві) рамочки та по одній з боків. На три шкіряні

ручки та з двома металевими замками. Виявлений експонат у с. Віненці Переяслав-Хмельницького р-ну Київської обл., використовувалася на поч. ХХ століття. Розмір: 90x32x54 см [4].

Слідуючий експонат інв. № Е-2607 валіза дорожня, прямокутної форми, з заокругленим верхом, обтягнута мішковиною і пофарбована жовтою фарбою, оздоблена смугами заліза. На поверхні геометричні фігури, нанесені чорною фарбою. Всередині обтягнута смугастою ситцевою тканиною. З боків прибиті ручки. Кришка до трьох замків (тримається на 3-х завісах). Виготовлена у кінці ХІХ століття, належала Тарапон К.В., передала Гойнік К.О., м. Переяслав-Хмельницький, придбана заповідником у 1980 році. Розмір: 97x54x65,3 см. Фанера, ситець, фарба, метал, мішківина, ручна робота [3].

Заслуговує уваги експонат за інв. № Е-4060. Це валіза фанерна, коричневого кольору, фабричного виробництва, 40-ві роки ХХ століття. Використовувалася для перенесення речей під час подорожі. Ручка з дерева. Виявлена у м. Переяслав-Хмельницький у 2003 р. Розмір: 55x35x20 см [4].

Валізи виготовлялися, як у домашньому виробництві, так і в майстернях, у фабричних умовах. Перераховані вище експонати були фабричного виробництва, разом з тим, у фондів колекції НІЕЗ «Переяслав» зберігається значна кількість валіз ручної роботи. Серед них слід звернути увагу на такі музейні предмети: Валіза інв. № Е-3772 КВ, з фанери, саморобна, пофарбована у зелений колір, складається з 2-х частин: одна більша, глибша, а друга – менша. Кути округлі, зверху прибита шкіряна ручка та металева застібка. Переяслав-Хмельницький району, с. Підварки, 30-ті роки ХХ століття. Придбана Заповідником у 1990 році у Омель'яненко В.П. Розмір: 34x31 см. Фанера, столярна робота [3].

До фондової колекції НІЕЗ «Переяслав» у 2005 році надійшли дерев'яні валізи першої половини ХХ століття, виробі майстра Ємця Г.Г., 1904 р. н., жителя с. Стівп'яги Переяслав-Хмельницького району Київської області.

Валіза дерев'яна інв. № Е-4226, складається з двох коробок – верхньої мілкої та нижньої глибокої та широкої, які кріпляться одна до одної металевими пластинами. До нижньої прибито вертикально три рейки «по бокам та по середині» та одна до верхньої коробки. На нижній коробці є отвори для замка і металева ручка для переносу. Пофарбована у зелений колір. Робив майстер Ємець Г.Г., передала Ковальчук Галина Олександрівна. Розмір: 70x22 см. Дерево, метал, фарба, ручна робота [4].

Валіза інв. № Е-4227, складається із двох дерев'яних коробок: нижньої для одягу та верхньої кришки, які кріпляться металевими пластинами одна до одної. Кришка із нижньої коробки із правого боку з'єднана шкіряним паском. До нижньої коробки кріпиться металева ручка. Всередині, вище ручки – металева пластинка від замка. Пофарбована у коричневий колір. Робив Майстер Ємець Г.Г., належала Ємець Марії Гаврилівні, 1927 р.н. передала Ковальчук Галина Олександрівна, придбана Заповідником у 2005 році. Розмір: 47 x 6,4 см. Фарба, дерево, метал, ручна робота [4].

Валіза дерев'яна інв. № Е-4225, з двох коробок кришки верху та тонкої для одягу коробки. Кріпляться одна до одної металевими пластинами. Валіза має на металевій пластинці – замок. Пофарбована у червоний колір, робота майстра Смця Гаврила Глібовича. Розмір: 45x24 см [4].

Валіза інв. № Е-4061 коричнева, фанерна, призначалася для перенесення речей під час подорожі. Ручка з цупкого текстильного ремня. Час побутування: 40–60 роки ХХ століття, Середня Наддніпрянина, придбана Заповідником у 2003 році. Розмір: 50x23x35 см, м. Переяслав-Хмельницький. Передала Бурчик В.А. [4].

У першій половині ХХ століття, окрім валіз, почали використовуватися для перевезення особистих речей подорожуючих також і дорожні портфелі, оскільки вони були компактними і дозволяли транспортувати з собою мінімум особистих речей. Серед партійного, радянського господарського активу доби СРСР надзвичайно популярними були так звані дорожні портфелі. Один з них зберігається у фондівій колекції НІЕЗ «Переяслав» та має дуже цікаву історію.

Портфель шкіряний, розкладний, має застібку інв. № ПХІМ-5224. Всередині по центру металева пластинка, до якої зовні прикріплена ручка. Портфель на два відділення, з гаманцями. Належав одному із керівників партизанського руху на Далекому Сході 1918–1922 рр. Дем'яну Іванови-

чу Бойку-Павлову, який проживав в с. В'юнище Переяславського району Київської області. Придбана Заповідником у грудні 1966 році. Розмір: 40x30 см [5]. Загалом, у фондівій колекції НІЕЗ «Переяслав» зберігається близько тридцяти таких раритетних експонатів. Вони потребують збереження, вивчення та експонування. Саме з цією метою співробітники НІЕЗ «Переяслав» працюють над створенням виставки у експозиції «Музею народного сухопутного транспорту Середньої Наддніпрянини», на якій буде продемонстровано засоби перевезення дорожнього багажу кінця ХІХ – середини ХХ століття.

Висновки дослідження. Таким чином, на даний час предмети дорожнього побуту (сумки, скрині, валізи, портфелі тощо) із музейного зібрання НІЕЗ «Переяслав», не були предметом самостійного вивчення та експонування. Аналіз цієї проблеми допоможе більш комплексно осягнути предмети подорожуючих ХІХ – середини ХХ століття, представити дорожні скрині, валізи тощо, як для вузьких спеціалістів, так і для широкого загалу у музейних колекціях Музею-скансену. На сьогоднішній день детальне дослідження дорожніх сумок, скринь, валіз, портфелів тощо, їх типології, призначення, місця виробництва, декорування, техніки виготовлення, використання та регіональні особливості, є важливим не тільки для музейників зокрема, а й для усіх, хто цікавиться історією речей.

Список літератури:

1. Вітренко В. «Транспорт і зв'язок в кінці ХVІІІ – на початку ХХ століття» // www.via-regia.org/.../pdf/Vitrenko.Transport.formatiert.pdf.
2. Федоров П.А. Чемоданное дело и изготовление дорожных вещей: Практическое руководство для изготовления чемоданов // Санкт-Петербург А.Ф. Сухова. 1914. С. 56.
3. Фонди НІЕЗ «Переяслав». Інвентарна група «Е» («Етнографія»). – Кн. № 5. – №№ 2515–3778
4. Фонди НІЕЗ «Переяслав». Інвентарна група «Е» («Етнографія»). – Кн. № 6. – №№ 3779–4462.
5. Фонди НІЕЗ «Переяслав». Інвентарна група «ПХІМ» («Переяслав-Хмельницький історичний музей»).
6. Електронний ресурс: <https://uk.wikipedia.org/>.

Грудевич Т.В.

«Музей «Почтовая станция»,
Национальный историко-этнографический заповедник «Переяслав»

Шкира Л.Н.

«Музей народного сухопутного транспорта Среднего Поднепровья»,
Национальный историко-этнографический заповедник «Переяслав»

ДОРОЖНЫЕ СУНДУКИ, ЧЕМОДАНЫ И ДРУГИЕ СРЕДСТВА ПЕРЕВОЗКИ ДОРОЖНОГО БАГАЖА XIX – СРЕДИНЫ XX ВЕКА В ФОНДОВОМ СОБРАНИИ НАЦИОНАЛЬНОГО ИСТОРИКО- ЭТНОГРАФИЧЕСКОГО ЗАПОВЕДНИКА «ПЕРЕЯСЛАВ»

Аннотация

В статье характеризуется коллекция дорожных сундуков, чемоданов и других средств перевозки дорожного багажа XIX – середины XX века в фондовой коллекции Национального историко-этнографического заповедника «Переяслав». Цель научной работы состоит в изучении этой коллекции, методологическом обосновании экспозиционной выставки дорожных сундуков, чемоданов и т.д., которые дошли до нас несмотря на время. В статье использовано целый ряд научных методов: историко-сравнительный, ретроспективный, проблемно-хронологический, историко-логический анализ, синтез, систематизация и классификация музейных экспонатов. Научная новизна исследования проявляется в том, что в настоящее время дорожные сундуки, чемоданы и другие средства перевозки багажа, с музейной коллекции собрания Национального историко-этнографического заповедника «Переяслав», не были предметом самостоятельного изучения и экспонирования, поэтому анализ этой проблемы может более комплексно понять дорожный быт XIX – середины XX века, сохранения и демонстрацию средств дорожного багажа, как для узких специалистов, так и для широкой общественности в музейных коллекциях Музея народной архитектуры и быта Среднего Поднепровья. На сегодняшний день детальное исследование этих средств перевозки багажа, их типологии, назначения, места производства, декорирования, техники изготовления, использования, важно не только для музейных работников в частности, но и для всех, кто интересуется историей вещей.

Ключевые слова: Украина, Национальный историко-этнографический заповедник «Переяслав», дорожный быт, чемоданы, коллекция, древности.

Hrudevich T.V.

«Museum «Postal Station» of the
National Historical and Ethnographic Reserve «Pereyaslav»

Shkira L.M.

«Museum of the national Land transport of the Middle Dnieper» of the
National Historical and Ethnographic Reserve «Pereyaslav»

ROAD CHESTS, VALISES AND OTHER MEANS OF THE LUGGAGE TRANSPORTATION OF THE XIX – THE MIDDLE OF THE XX CENTURY IN THE FOUNDATION OF THE NATIONAL HISTORICAL AND ETHNOGRAPHIC RESERVE "PEREYASLAV"

Summary

According to this article, there is a characteristic of the collection of the road chests, valises and other means of the luggage transportation of the XIX – the middle of the XX century in the foundation of the National Historical and Ethnographic reserve "Pereyaslav". The main purpose of the scientific work includes the research of the stock collection, methodological substantiation of the exposition exhibition of road chests, suitcases, etc., which came to us during the time. There are a whole range of scientific methods: in particular historical-comparative, retrospective, problem-chronological, historical-logical analysis, synthesis, systematization and classification of museum exhibits. The scientific novelty of the research is manifested in the fact that at present, travel chests, suitcases and other means of transportation of luggage from the museum collection of the National Historical and Ethnographic Reserve "Pereyaslav" were not the subject of independent study and exhibition, therefore the analysis of this problem will help to comprehend the road mode of life of the XIX – mid XX century more comprehensively, the preservation and presentation of means of travel luggage, both for the narrow specialists, and for the general public in the museum collections of the Museum of folk architecture and life of the Middle Dnieper. Nowadays, a detailed study of these means of baggage transportation, their typology, purpose, place of production, decoration, techniques of production, using, are important not only for the museum, in particular, but also for anyone interested in the history of such things.

Keywords: Ukraine, National Historical and Ethnographic Reserve "Pereyaslav", the road mode of life, collection, valises, antiquity.

УДК 94(7/8)

ІНСТАЛЯЦІЯ ГЕНЕРАЛ-ГУБЕРНАТОРСТВА БАЇ В КОЛОНІАЛЬНІЙ БРАЗИЛІЇ

Кряжев П.В.

Ніжинський державний університет імені Миколи Гоголя

У статті розглянуто передумови створення португальською короною консолідуючого генерал-губернаторства Баї в колоніальній Бразилії у часи правління губернатора Томе де Соузи (1549-1553). Наголошено, що португальська корона здійснила спробу запровадити інтегровану адміністративно-господарську систему бразильських капітанств. Розкрито особливості інтеграції систем приватно-спадкових колоніальних адміністрацій з системою генерал-губернаторства на території португальського домініону. Висвітлено головну функцію генерал-губернатора Бразилії в контексті його взаємодії з приватними колоніальними адміністраціями. Визначено повноваження проведора-мора, овидора-жерала та інших посадових осіб в колоніальній адміністрації Бразилії.

Ключові слова: Бразилія, генерал-губернаторство, капітанство, генерал-капітан, проведор-мор, генерал-овидор, капітан-донатарій, алмошаріф, сесмарія.

Постановка проблеми. У вітчизняній історіографії практично не приділяється увага дослідженню проблем історичного минулого найбільшої країни Латинської Америки – Федеративної Республіки Бразилії, однієї з найбільших держав у світі. Вона займає п'яте місце на земній півкулі за територією і населенням. Станом на 2016 р. країна зайняла дев'яте місце у світі за обсягом ВВП. Ця країна є безумовним регіональним лідером в Латинській Америці за своїм економічним, демографічним і ресурсним потенціалом.

З огляду на постійно зростаючий економічний, політичний і демографічний потенціал цієї самобутньої країни західної півкулі, її активну участь в процесах глобалізації та континентальної інтеграції (МЕРКОСУР), постійно зростає науковий інтерес до вивчення історії становлення і розвитку Бразилії, зокрема як невід'ємної складової частини колишньої португальської колоніальної імперії.

Аналіз останніх досліджень і публікацій. Зазначимо, що в СРСР з'явилися ґрунтовні наукові розвідки з історії Бразилії [1–2; 4–7; 11–12]. Зокрема, наукові дослідження з латиноамериканістики почали проводитися за науковими програмами Інституту країн Латинської Америки, який продовжує своє функціонування в Москві. В сучасній російській історіографії з'явилися досить цікаві наукові праці з історії Бразилії [3; 8–0]. В українській історичній науці, на жаль, на даний час не існує жодної наукової історичної монографії або захищеної дисертації, присвяченої дослідженню різних аспектів історичного розвитку Бразилії.

Виділення невирішених раніше частин загальної проблеми. У вищезазначених наукових розвідках не досліджувалися передумови створення португальською короною і особливості функціонування консолідуючого генерал-губернаторства Баї в колоніальній Бразилії у часи правління губернатора Томе де Соузи (1549-1553). У зв'язку з цим, **метою статті** є розкриття причин створення і особливостей функціонування адміністративного апарату генерал-губернатора Бразилії Томе де Соузи в середині XVI ст.

Виклад основного матеріалу дослідження. Після відкриття у 1500 р. Бразилії португальською ескадрою капітана-мора Педру Альвареша Кабрала і початку її систематичної колонізації португальцями у 1530 р., атлантична смуга узбережжя вказаної колонії від бухти Трайсан на півночі і до

бухти Паранагуа на півдні була поділена на 15 автономних приватно-спадкових секторів або майоратів, що були пожалувані королем Жоао III (1521-1557) 12 дворянам (фідальго). Вказані приватні особи в королівських жалуваних грамотах (cartas de doacoes) іменувалися «капітанами-донатаріями». Сектори у цих грамотах називалися «капітанствами».

В умовах, коли більшість капітанів-донатаріїв зазнали невдачі у спробах колонізувати пожалувані ним спадкові домініони, португальська корона у 1548 р. прийняла рішення запровадити консолідуючу адміністрацію генерал-губернатора Бразилії, адміністрація якого була інсталювана в покинутому спадковому капітанстві Баїа. Була здійснена спроба інтеграції системи автономних спадкових домініонів капітанів-донатаріїв з системою консолідуючої колоніальної адміністрації генерал-губернаторства Баї. Відбувся синтез обох систем під скіпетром португальської корони. При цьому головна функція генерал-губернатора полягала у здійсненні нагляду за всіма аспектами функціонування приватно-спадкових колоніальних адміністрацій в рамках інтегрованої адміністративно-господарської системи. Відповідальну місію щодо розбудови такої інтегрованої колоніальної адміністративної системи, де генерал-губернаторство було її надбудовою, було покладено на португальського дворянина Томе де Соузу.

Аналізуючи обставини запровадження колоніального інституту генерал-губернаторства в Бразилії, слід відмітити, що це рішення королю Жоао III далось не легко, оскільки він регулярно отримував із бразильських спадкових домініонів листи, у яких різні посадові особи рапортували йому про повстання індіанців, спричинені свавіллям колоністів по відношенню до них; про колотнечу між колоністами і капітанами, що дестабілізувало ситуацію в капітанствах; про видання фальшивих королівських наказів, що спровокували повалення цілих домініонів; про богохульство і еретизм окремих капітанів-донатаріїв; про курсування вздовж бразильського узбережжя французьких військових кораблів, екіпажи яких зондували слабкі місця в прибережних капітанствах з метою нанести несподіваний удар, що в кінцевому рахунку примусило короля приймати радикальні заходи щодо нейтралізації небезпечної ситуації, яка погрозувала португальському колоніальному володарюванню на прибережних землях Бразилії.

Одним з таких песимістичних листів був лист капітана-донатарія Перу де Гойша від 29 квітня 1546 р., адресований королю. У листі капітан повідомляв королю про неповагу до Господа і зростаючу несправедливість на землях Бразилії, що може спричинити втрату короною цієї колонії у найближчі два роки. Йому вторив його брат Луїс де Гойш, який у своєму листі від 12 травня 1548 р., написаному в Сантусі (капітанство Сан-Вісенті) і адресованому королю, застерігав суверена про те, що якщо він не допоможе дестабілізуванню капітанствам, Бразилія для корони буде втрачена. Фрагменти вищезгаданих листів вміщено у джерелі [14, с. 334].

У відповідь на ці тривожні новини із Нового Світу король Жоао III приймає остаточне рішення запровадити генерал-губернаторство з відповідною консолідуючою колоніальною адміністрацією Томе де Соузи. Для заснування резиденції генерал-губернатора в покинутому капітанстві Баїа король прийняв рішення придбати за рахунок державної скарбниці у концесію вказане капітанство у спадкоємця і сина загиблого капітана-донатарія Франсішку Перейри Коутінью Мануеля Перейри Коутінью, призначивши йому і його спадкоємцям щорічну грошову винагороду або компенсацію в розмірі 400 тисяч реалів [14, с. 214].

17 грудня 1548 р. затверджено королівський статут (regimento) генерал-губернатора Томе де Соузи, у якому було виписано регламент виконання пожалуваних генерал-губернатору посадових обов'язків. Після прийняття вказаного статуту було затверджено 7 січня 1549 р. королівську грамоту щодо призначення генерал-губернатора Бразилії. Текст грамоти вміщено в книзі № 55 канцелярії Жоао III (chancelaria de D. Joao III, livro 55, fl. 120). Наведемо фрагмент цього королівського наказу:

«Дон Жоао... Моя грамота приймається на виконання служіння Господу, збереження, здійснення благоустрою капітанств і поселень на моїх землях Бразилії. Наказую побудувати фортецю, велике поселення і форт в Баїї-де-Тодос-ос-Сантуш, на території найбільш зручної місцевості, розташованої на вказаних землях Бразилії, щоб сприяти і допомагати іншим поселенням, забезпечувати правосуддя... Доручаю Томе де Соузі, фідально мого двору, наполегливо служити мені і здійснювати це з піклуванням і усердям... Доручаю як капітану поселення і землі Баїя-де-Тодос-ос-Сантуш, як генерал-губернатору: капітанство Баїя-де-Тодос-ос-Сантуш, інші капітанства, і прибережні землі Бразилії строком на три роки, з призначенням щорічного жалування йому у розмірі 400 тисяч реалів із моєї скарбниці... Томе де Соуза призначається капітаном поселення, земель Баїї і генерал-губернатором цього капітанства, інших капітанств і земель узбережжя... Томе де Соуза від мого імені видає розпорядження у відповідності з моїми статутами і наказами... Томе де Соуза прийняв присягу в канцелярії над святим Євангелієм про те, що буде щиро служити мені і дотримуватися мого права... 7 січня 1549 р.» [14, с. 334–335].

Щодо регламентних приписів, яких зобов'язувався перед королем дотримуватися Томе де Соуза під час трирічного виконання ним посадових обов'язків генерал-губернатора Бразилії, вони були зафіксовані у вищезгаданому статуті гене-

рал-губернатора від 17 грудня 1548 р. Текст статуту вміщено у джерелі [15, с. 39–57]. Статут покладав на Томе де Соузу зобов'язання заснувати на території бухти Всіх Святих нове поселення, де повинна розміститися резиденція генерал-губернатора і побудувати фортецю для захисту гавані від можливих рейдів корсарів. Генерал-губернатор повинен був після прибуття до Баїї розпочати процедуру пожалування земельних латифундій (сесмарій) поселенцям, що прибули разом з ним в його ескадрі до Баїї за умови проживання на пожалуваних землях не менше 3 років. Колоністи, у свою чергу, зобов'язувалися побудувати на території власних сесмарій цукрові заводи (енженьо) для переробки цукрової тростини та інші господарські споруди. Іншими словами, статут декларував необхідність розпочати підготовку землі під культивування плантацій цукрової тростини як експортної колоніальної культури. Поряд із цим, колоністи мали зобов'язання подувати на своїй землі башту або укріплений форт розмірами і у спосіб, зазначений у їхніх грамотах на володіння сесмарією.

В контексті розбудови адміністративного апарату генерал-губернаторства Баїї, аналіз королівської грамоти засвідчує, що Томе де Соуза отримав посаду генерал-капітана Баїї (таким чином колишнє спадкове капітанство Баїя отримало статус королівського генерал-капітанства) одночасно з повноваженнями генерал-губернатора, в обов'язки якого входило здійснення нагляду і контролю за діяльністю колоніальних адміністрацій решти капітанств, які продовжували залишатися спадковими, однак автономія цих домініонів значно обмежувалася. Генерал-губернатор отримав юрисдикцію оперативно виявляти і нейтралізувати зловживання капітанів-донатаріїв та їхніх заступників. Запроваджувалася фінансова і судова централізація шляхом інсталяції в генерал-губернаторстві Баїї посад проведора-мора (фінансове адміністрування) і генерал-овидора (судова влада) відповідно. Запроваджувалася посада капітана-мора оборони узбережжя, обов'язком якого було здійснення регулярного військового патрулювання бразильського узбережжя, не порушуючи межі, встановлені Тордесіляським договором 1494 р.

Для забезпечення безпечного функціонування адміністрації генерал-губернаторства король доручив генерал-губернатору встановити мирні відносини з туземцями, що мешкали в генерал-капітанстві Баїя, необхідних для створення стабільних й сприятливих умов для розбудови колоніального адміністративного апарату. Навіть був припис підготувати підґрунтя для навернення лояльних туземців у католицьку віру. Одночасно з цим, Жоао III наказував у статуті генерал-губернатору карати тих туземців, які спробують вчиняти безлад і підбурювати інших індіанців до повстання. При цьому губернатор повинен бути посередником і арбітром у заходах щодо примирення колоністів з місцевими туземцями.

Королівський статут доручав генерал-губернатору після облаштування його колоніальної резиденції в Баїї відвідати разом з королівським проведором-мором Антоніу Кардозу де Барросом інші капітанства вздовж бразильського узбережжя, особливо ті, де фіксувалася загрозлива і нестабільна ситуація у зв'язку з повстаннями індіанців і підризом авторитету деяких капітанів-

донатаріїв. Центральна колоніальна адміністрація повинна була зустрітися з адміністрацією кожного спадкового капітанства з метою надання всіх необхідних інструкцій і розпоряджень, обов'язкових для виконання донатарієм у його спадковому домініоні, а також здійснити реєстр поселень вказаного капітанства і колоністів, що володіють сесмаріями. Генерал-губернатору доручалося від імені короля надати розпорядження капітанам і власникам сесмарій побудувати укріплені форти для захисту їхніх володінь.

Статут забороняв особам будь-якого рангу, власникам каравел, без дозволу генерал-губернатора і капітана-донатарія капітанства здійснювати морські рейди проти індіанців. Вказаним особам без відповідного дозволу або особам, що порушували приписи такого дозволу, погрожувався смертна кара з конфіскацією всього їхнього майна.

У статуті зазначалося, що однією із головних загроз для заселення і порядку в капітанствах становили корсари, тому для надійного їхнього захисту необхідно забезпечити певну кількість озброєних каравел в капітанствах. Генерал-губернатору, проведору-мору і капітанам доручалося поставити на рейд військові флотилії для захисту бразильського узбережжя.

Іншим документом, що регламентував функціонування центральної колоніальної адміністрації генерал-губернаторства в Баїї є статут проведора-мора Бразилії Антоніу Кардозу де Барроса від 17 грудня 1548р. [13, с. 179–192]. Статут унормовував порядок збирання податків під безпосереднім контролем проведора-мора. Відповідно до вказаного статуту в Баїї створювалася королівська митниця (*alfandega*), яка повинна оперувати книгами прибутків і витрат, книгами реєстру пільг, регламентами посадових осіб і іншими офіційними актами. Крім митниці статут створював в Баїї рахувальну і торгівельну палату (*casa de negocio e contos*). В бухгалтерських книгах цієї палати фіксувався повний перелік прибутків і податків, які збиралися у всіх підзвітних капітанствах. В наступній книзі фіксувалися королівські привілеї – форами. В іншій книзі палати статут приписував реєструвати контракти і угоди з оренди. Ще в одній книзі вміщувався реєстр осіб, що отримували королівське жалювання з зазначенням імені людини, її родового походження, розміру її жалювання, вказувалася місцевість, де ця людина мешкає. Була, також, книга реєстру всіх посадових осіб з зазначенням посад, які обіймали ці чиновники на всіх землях Бразилії.

Статут зобов'язував проведора-мора відвідати всі капітанства для надання королівських інструкцій капітанам, проведорам і альмошаріфам (управляючим арсеналів капітанств) відповідних домініонів, що стосувалися безпосередньо посадової компетенції проведора-мора: процедура сплати всіх видів платежів і податків; фіксація прибутків, які мають місце в тому чи іншому капітанстві. Документ наголошував на тому, що в компетенції генерал-губернатора і проведора-мора було призначення різних королівських посадових осіб в спадкових капітанствах.

Статут, також, регламентував, що в кожному спадковому капітанстві повинна функціонувати митниця, рахункова палата і повинні бути реєстрові книги, аналогічні книгам, що використовувалися в генерал-капітанстві Баїя. Запроваджувалася кни-

га регламентів проведорії того чи іншого капітанства (*livro dos Regimentos da Provedoria*). Статут вказував, що щорічно проведори капітанств зобов'язані подавати інформацію щодо обсягу зібраних податків в капітанстві і отримані прибутки королівському скарбничому (*thesoureiro*), що перебував в Баїї.

Одночасно зі статутом проведора-мора король затвердив 17 грудня 1548 р. статут проведорів капітанств, який детально конкретизував регламент виконання посадових обов'язків проведорами у кожному капітанстві в умовах інсталяції центральної колоніальної адміністрації в Баїї. Документ вміщено у збірнику документів [13, с. 39–68]. Вказаний статут детально регламентував функціонування в кожному капітанстві рахункової палати, яка повинна керуватися згадуваною вище книгою регламентів, у якій фіксувалася королівська жалювання грамота дарування, надана капітану-донатарію відповідного капітанства, королівська форальна грамота капітана (фіксувалися привілеї донатарія), статут проведора-мора генерал-губернаторства в Баїї, інші статути, розпорядження і накази стосовно регламентування економічної діяльності в капітанстві. Крім зазначеної книги статут зобов'язує вести книгу прибутків проведорії капітанства, у якій встановлювалася необхідність фіксувати прибутки і податки, які збираються в капітанстві на користь португальської корони. Статут забезпечував функціонування королівської митниці в кожному капітанстві.

Щодо повноважень і юрисдикції овидора-жерала або головного королівського судді у колоніальній адміністрації Баїї, слід зауважити, що вони стосувалися передусім здійснення колоніального судочинства у галузі кримінальних правопорушень [16, с. 193]. Овидор-жерал мав повноваження виносити смертні вироки без апеляції за погодженням з генерал-губернатором по відношенню до рабів-індіанців, пеонів або вільних християн. Без погодження губернатора мав право передавати судовий вирок разом з засудженим у Португалію на розгляд королівської судової палати. По відношенню до персон рангу мора овидор-жерал мав повноваження виносити їм вироки щодо їхнього заслання до 5 років відбування покарання. Цікаво, що така диспозиція була більш суворою по відношенню до винесення вироків морам у королівських жалюваннях грамотах, які отримували капітани-донатарії.

Висновки дослідження. Отже, нами у статті з'ясовано передумови створення португальською короною і особливості функціонування консолідуючого генерал-губернаторства Баїї в колоніальній Бразилії у часи правління губернатора Томе де Соузи (1549-1553). В цьому контексті вказано особливості інтеграції систем приватно-спадкових колоніальних адміністрацій з системою генерал-губернаторства на території Бразилії. В умовах, коли більшість приватно-спадкових адміністрацій зазнали невдачі у спробах колонізувати пожалювані ним спадкові домініони на території бразильського узбережжя, португальська корона здійснила спробу запровадити інтегровану адміністративно-господарську систему бразильських капітанств. При цьому головна функція генерал-губернатора полягала у здійсненні нагляду за всіма аспектами функціонування приватно-спадкових колоніальних адміністрацій в рамках інтегрованої адміністративно-господарської системи.

Список літератури:

1. Антонов Ю.Н. Бразилия: армия и политика / Ю.Н. Антонов. – М.: Наука, 1973. – 256 с.
2. Глинкин А.Н. Новейшая история Бразилии (1939-1959) / А.Н. Глинкин. – М.: Издательство ИМО, 1961. – 403 с.
3. Давыдов В.М., Бобровников А.В. Роль восходящих гигантов в мировой экономике и политике (шансы Бразилии и Мексики в глобальном измерении) / В.М. Давыдов, А.В. Бобровников. – М.: ИЛА РАН, 2009. – 234 с.
4. Калмыков Н.П. Диктатура Варгаса и бразильский рабочий класс / Н.П. Калмыков. – М.: Наука, 1981. – 230 с.
5. Караваев А.П. Бразилия: прошлое и настоящее периферийного капитализма / А.П. Караваев. – М.: Прогресс, 1989. – 277 с.
6. Коваль Б.И. Бразилия вчера и сегодня / Б.И. Коваль. – М.: Наука, 1975. – 176 с.
7. Комиссаров Ю.Н. Русские источники по историографии Бразилии первой трети XIX в. / Ю.Н. Комиссаров. – Л.: Наука, 1977. – 168 с.
8. Мартынов Б.Ф. Бразилия – гигант в глобализирующемся мире / Б.Ф. Мартынов. – М.: Наука, 2008. – 320 с.
9. Мартынов Б.Ф. Золотой канцлер. Барон де Рио-Бранко – великий дипломат Латинской Америки / Б.Ф. Мартынов. – М.: ИЛА РАН, 2004. – 160 с.
10. Окунева Л.С. Бразилия: особенности демократического проекта. Страницы новейшей политической истории латиноамериканского гиганта / Л.С. Окунева. – М.: МГИМО, 2008. – 823 с.
11. Очерки истории Бразилии / За ред. В.И. Ермолаева. – М.: Издательство социально-экономической литературы, 1962. – 571 с.
12. Слэзкин Л.Ю. Земля Святого Креста. Открытие и завоевание Бразилии / Л.Ю. Слэзкин. – Л.: Наука, 1970. – 160 с.
13. Documentos historicos: Em 112 vol. – Rio de Janeiro: Augusto Porto & Co., 1929. – Vol. 13. – 500 p.
14. Historia da colonização portuguesa do Brasil: Em 3 vol. / P. Azevedo, A. Baião, C.M. Dias, J de Freitas, P. Merêa. – Porto: Litografia Nacional, 1924. – Vol. 3: A idade media brasileira. – 396 p.
15. 1° regimento que levou Tome de Sousa, governador do Brasil // Revista trimensal do instituto historico e geographic do Brasil. – 1898. – Т. 61. – Parte 1. – P. 39-57.
16. Varnhagen F.A. Historia geral do Brazil: Em 2 tomos / F.A. Varnhagen. – Rio de Janeiro: Caza de E. e H. Laemmert, R. da Quitanda, 1854. – Т. 1. – 496 p.

Кряжев П.В.

Нежинский государственный университет имени Николая Гоголя

ИНСТАЛЯЦИЯ ГЕНЕРАЛ-ГУБЕРНАТОРСТВА БАИИ В КОЛОНИАЛЬНОЙ БРАЗИЛИИ

Аннотация

В статье рассмотрены предпосылки создания португальской короной консолидирующего генерал-губернаторства Баии в колониальной Бразилии во времена правления губернатора Томе де Соузы (1549-1553). Акцентировано, что португальская корона осуществила попытку создать интегрированную административно-хозяйственную систему бразильских капитанств. Раскрыты особенности интеграции систем частно-наследственных колониальных администраций с системой генерал-губернаторства на территории португальского доминиона. Освещена главная функция генерал-губернатора Бразилии в контексте его взаимодействия с частными колониальными администрациями. Определены полномочия проведора-мора, овидора-жерала и других должностных лиц в колониальной администрации Бразилии.

Ключевые слова: Бразилия, генерал-губернаторство, капитанство, генерал-капитан, проведор-мор, генерал-овидор, капитан-донатарий, алмошариф, сесмария.

Kryazhev P.V.

Nizhyn Mykola Gogol State University

THE INSTALLATION OF THE GOVERNORATE GENERAL OF BAHIA IN COLONIAL BRAZIL

Summary

In the article we examined the prerequisites of creation by the Portuguese Crown the consolidated Governorate General of Bahia in colonial Brazil at the time of governor Tome de Sousa (1549-1553). We accented that the Portuguese Crown has made attempt to create the integrated administrative and economic system of the brazilian captaincies. The features of integration of private, hereditary colonial administrations systems with the Governorate General system on the territory of portuguese dominion are discovered. The main function of the governor general of Brazil in the context of his interaction with private colonial administrations is lighted. The powers of provedor-mor, ovidor-general and other officials in the colonial administration of Brazil are defined.

Keywords: Brazil, governorate general, captaincy, captain-general, provedor-mor, ovidor-general, captain-donatario, almosharif, sesmaria.

УДК 069(1-4)+94:394(477)]"18/193"

ІСТОРІЯ КОЛЕКЦІЇ РАРИТЕТІВ ЄВРЕЙСЬКОЇ ГРОМАДИ УКРАЇНИ 19 – 1-І ТРЕТ. 20 СТ. У НАЦІОНАЛЬНОМУ МУЗЕЇ ІСТОРІЇ УКРАЇНИ

Куцаєва Т.О.

Національний музей історії України

У статті представлено фрагмент історії колекції раритетів єврейської громади України 19 – 1-ї третини 20 ст. у Національному музеї історії України. Метою статті є введення у науковий обіг інформації про малодосліджену колекцію. Вивчена колекція – це, у першу чергу, синагогальні художні вироби з недорогоцінних металів. Дослідження присвячено і рідкісним музейним предметам з етнографічної колекції, пам'яткам книгодрукування. Результатом дослідження є формування історії та цілісний огляд колекції, інформація про яку була до 2017 р. досить умовна та розпорошена. Оригінальність дослідження полягає у вивченні експозиційних перспектив досліджених музейних предметів.

Ключові слова: додаткова атрибуція, єврейська община України, недорогоцінні метали, (ре)атрибуція, юдаїка, синагогальні предмети, штетл.

Постановка проблеми. Музейна презентація історії громад, які історично населяють Україну, є важливим та ефективним способом демонстрації суспільству багатоманітності історії держави. Особливістю названої презентації є те, що історичний наратив має бути уяочений під час музейної комунікації, а унікальний музейний предмет (далі МП) – це основа такої комунікації. Колекція Національного музею історії України (далі НМІУ) дозволяє будувати музейну розповідь про історію багатьох національних громад, у т.ч. єврейської, на основі унікальних пам'яток, частина яких, на жаль, з різних причин залишалася малодослідженими.

Виділення раніше не вирішених частин загальної проблеми. Пропонованою статтею робимо внесок у серію наших публікацій за підсумками вивчення наукової теми «Юдаїка у фондовій колекції та науково-освітній роботі Національного музею історії України» у 2017-2018 рр. Зважаючи на фактичну відсутність повноцінної інформації про колекцію, дослідження включає в себе усі ті аспекти, що необхідно з'ясувати про колекцію: джерела надходження, датування, кількість, виробники, мистецькі стилі, переклади написів, експозиційні перспективи, зміст архівної та фондово-облікової документації тощо.

Аналіз останніх досліджень та публікацій. Фактично до 2017 р. (до наших публікацій [1-3]) була відсутня оприлюднена інформація з теми. Принагідно зазначимо, що досі відсутня і повноцінна презентація (фотофіксація) колекції у каталогах. Єдиним виданням, у якому наведено перелік 16 з цікавих нам МП був каталог, підготовлений в рамках діяльності Спільної українсько-американської Комісії з культурної спадщини, виданий наприкінці 1990-х рр. [5]. У ключових публікаціях про іншу частину колекції юдаїки НМІУ – золоті та срібні єврейські культові предмети, що зберігаються у філії НМІУ «Музей історичних коштовностей України» Т.Ю. Романовської, В.В. Солодової, а також у статті Ю. Лескової [4; 6; 7] читаємо про цікаві нам МП опосередковано. Розвідки Т.Ю. Романовської дають матеріал для порівняння стилів художніх виробів, їх додаткової атрибуції та (ре)атрибуції. Дослідження двох інших авторок є джерелами історії комплектування музейниками Одеси та надходження дорогоцінних виробів у музей

1952 р. На цьому тлі інформація з неопублікованих архівних документів, що зберігаються у НМІУ – описів 230 МП і телеграми директора Одеського археологічного музею (формально «ін. документів до акту 627-А» від 1952 р., що зберігаються у секторі обліку НМІУ), дає розуміння того, що відомі на весь світ дорогоцінні МП і більшість з малодосліджених нами МП є частинами одного надходження. Названі архівні документи дозволяють доповнити історію «руху» врятованих під час Другої світової війни експонатів 1-го Всеукраїнського музею єврейської культури імені Менделя Мойхер-Сфоріма (Одеса) після 31.05.1952 р. Зокрема можлива реконструкція не тільки факту надходження «спецпоштою» вантажу у сучасний НМІУ, а і процес прийняття МП на облік у 1953 р., їх атрибуції та апробації протягом 9 років, аж до передачі їх у новостворену філію. Розуміння суті радянського музею, як суспільної інституції над якою домінувала радянська ідеологія, пояснює чому у генеральний каталог НМІУ були вміщені лише результати мінімальної, первинної атрибуції МП 1953 р. (інвентарні картки). Такий стан довідкової інформації зберігався аж до 2017 р., коли нами були складені змістовні науково-уніфіковані паспорти. Окрім того, частина інвентарних карток, а саме картки на друковані видання та етнографічну колекцію, взагалі виявилася відсутньою. Отже, деякі МП були «повторно» ідентифіковані у книгах надходження та актах приймання предметів на постійне зберігання. І хоча за фондово-обліковою документацією частину колекції експонували 1990, 1991 рр. на виставках «Геноцид єврейського народу у Другій світовій війні» і «Це не має повторитися» (50-річчя трагедії Бабиного Яру), однак, документації про них у архіві НМІУ не виявлено.

Метою статті є вивчення малодослідженої частки колекції НМІУ, що почала формуватися ще у 1930-х рр. і розповідає про історію, традиції та повсякдення єврейської громади України впродовж 19 – 1-ї трет. 20 ст. Це дослідження проводиться на тлі огляду історії єврейської громади України у широкій історичній ретроспективі 17-21 ст.

Виклад основного матеріалу. Нами з'ясовано, що уявлення про названу колекцію продовж багатьох років було досить умовне (відсутній колекційний опис та публікації), і стосувалося лише МП групи зберігання фондів «Метал» під інв.

№№ Мт-1300 – Мт-1333. І хоча більшість названих МП є прекрасними зразками синагогальної атрибутики та ритуальних речей для користування родинами, але частина з них після належної атрибуції, була виключена нами з переліку. Зокрема, глек, хрест і дві болгарські пряжки-пафті (хоча зберігається дискусія з колегами щодо можливості рахувати їх як пряжки до ритуальних весільних або святкових жіночих поясів, однак аналогій для порівняння нами поки не виявлено). До того ж, під п'ятьма інв. №№ рахувалися вісім предметів – чотири пари та два подібні МП, які некоректно були зараховані як пара. Предмети, що за приналежністю та хронологією включаємо у колекцію, нами узагальнені і під іншими інв. №№ у групі “Метал” та ще у п'яти групах зберігання: “Етнографія”, “Рукописи авторські”, “Боністика”, “Різне” та “Рідкісні документи”. Дослідження МП у названих шести групах відбувалося у трьох напрямках: вивчення інвентарних карток у генеральному каталозі (із складанням Науково-уніфікованих паспортів і фотофіксацією), вивчення фондово-облікової документації та наукового архіву музею, а також звірка наявних МП.

Окрім очікуваних результатів дослідження фондової колекції – т.т. додаткової атрибуції відомих МП, було з'ясовано, наприклад, що ящики у яких було запаковано експонати музею імені Мойхер-Сфоріма – це три дерев'яні скрині зеленого кольору, що розмальовані рослинними орнаментами та оббиті металевими смугами, які утворюють узор ромбами (Е-2847-Е-2849). Лише 1993 р. вони були виявлені у фондосховищі як безномерні МП, але регіон їх виробництва так і не був встановлений. У свою чергу, порівняння МП з недорогоцінних художніх металів з аналогічними виробами, дозволило не лише з'ясувати, що багато із них – це здешевлені копії прекрасних дорогоцінних оригіналів, а і без апробації змінити назву матеріалу, з якого вироблені МП (латунь та накладне срібло, частково позолота латунь, а не мідь). Цікавим стало і те, що один з опублікованих у згаданому вище каталозі філігранний срібний бсамім (Росія, 1-ша пол. 19 ст., Музей історичних коштовностей України) [5, с. 89] ідентичний Мт-2319 – бсаміму з латуні та накладного срібла. Це свідчить що однакові за художнім вирішенням виробу виготовляли для покупців із різним достатком. Принагідно зазначимо, що ставлячи під сумнів атрибуцію Мт-2319 саме як бсаміму (форма не типова), ми схильні того, що це шкатулочка, яку використовували і для ритуалу. Говорячи про порівняння МП із творами ювелірного мистецтва з Музею історичних коштовностей України, Єврейського музею Берліна, Музею Мане Каца у Хайфі, музеїв Львова тощо, ми прийшли до висновку, що більшість МП, зокрема, бсаміми – це хоча і “типові” для свого часу ремісничі виробу без клейм, проте серед них присутні й наслідування майстрами Галичини, Волині (?), Поділля (?) та європейських країн дорогих виробів із врахуванням побажань замовників (благодійників синагог) і художніх уподобань авторів. Особливо це можна прослідкувати на ханукіях і торашилдах. У свою чергу розтекстовка та переклад написів на івриті на виробих відкриває перспективу встановлення імен власників раритетів, хоча їхні біографії, напевно, так і залишаться

не відомими. Додамо, що імена власників, зокрема, книжок, можна становити і за позначками та написами на сторінках РА-1183/1, РА-1609/3, РА-1610/2 і книжковим знаком РА-1183. Наприклад, судячи з чотирьох фіолетових відтисків у томі 2-му книги “Тора” (?) і “Сеферъ оръ Гахаимъ и Клай Юкоръ” (Коментарі на п'ять Книг Мойсея), надрукованій у Варшаві 1980 р., належала вона мешканцям Шаргорода Мордко та Пухиму Койфманам. У перспективі запит про відомості метричних книг, що зберігаються у Державному архіві Вінницької обл., може відкрити історію цієї родини, яка напевно мала чималу бібліотеку.

Неочікуваним результатом дослідження стало виявлення у фондосховищі інших, окрім відомих, МП, що належали єврейській громаді. Зокрема, провідний зберігач науково-дослідного відділу збереження фондів Т.І. Мироненко візуально (ре)атрибутовала цікаві атрибути повсякденних обрядів єврейської громади, хоча у фондово-обліковій документації вони записані інакше. Таким чином, було (ре)атрибутовано чотири кухля для ритуального миття рук (натла) Мт-110, Мт-914 – Мт-916, які згідно інвентарних карток у 1956 р. були атрибутовані як рукомийник, кварта та кухоль козацький. Три бсаміми були атрибутовані як сільничка Мт-927, “Мощехранительница” (1956) Мт-947 і скринька (1985) Мт-2319. Додатково було вивчено імовірно декоративний елемент ханукії (шамаш або глечик для олії), що надійшов у 1952 р. як глечик Мт-2151. Він дійсно більше схожий на іграшковий посуд. З більшою вірогідністю стверджуємо, що дві “Пальметки” Мт-1311/1, Мт-1311/2 – це два з мінімум трьох декоративних елементів одного торашилду, що кріпилися ланцюжками до нижнього бордюру виробу. Такими підвісками у формі жолудів, кружечків, сердець, а у нашому випадку овалу з двома рельєфними бордюрами, прикрашені чисельні торашилди. Нажаль жоден з 11 торашилдів з колекції НМІУ не прикрашений не лише підвісками, а і не має ланцюжків для кріплення. Пошкоджені фактично усі МП. У бсамімі відсутні підвіски, прапорці, у ханукій – шамаші, кришечки з отворами для гнуту на свічники тощо. Вони не пережили “актів вандалізму”, що були вчинені скоріше за все членами радянських комісій з вилучення церковних (сакральних) цінностей у 1920–1930-х рр. або тими, хто сподівався що білий, жовтий метал – це срібло, золото та зняв деталі, не маючи можливості вкрасити виробу.

В цілому досліджувану колекцію сформували 4 надходження від: Одеського археологічного музею, до якого надійшли експонати 1-го Всеукраїнського музею єврейської культури імені Менделя Мойхер-Сфоріма (Одеса, 1927–1934 рр. і 1940 р.); Центрального історичного музею імені Тараса Шевченка, який, імовірно, отримав колекції підвідділу етнографії народів України Кабінету музею антропології та етнології імені Ф.К. Вовка при ВУАН (збірки 1921–1936 рр.) і речі, що зберігалися у Держбанку (Держсховищі) – конфісковані цінності; Національного музею українського народного декоративного мистецтва, що купував предмети у приватних осіб; т. зв. “Старі музейні фонди” – МП колекції НМІУ, первинну фондово-облікову документацію на які втратили під час евакуації у Другій світовій війні.

Таблиця 1

Перелік МП

Група зберігання	Назви, інв. №№ МП
Етнографія, 4 од.	Ригл, Е-891, скрині Е-2847, Е-2848, Е-2849
Метал	Натла Мт-110, Мт-914, Мт-915, Мт-916; Бсамім Мт-927, Мт-947, Мт-2319, Мт-1300, Мт-1301, Мт-1302, Мт-1303, Мт-1304; Мт-1307; Шамаш (або глечик для олії) до ханукії (?) Мт-2151; Римонім Мт-1305/1, Мт-1305/2; Ханукія Мт-1306, Мт-1318, Мт-1319, Мт-1320, Мт-1321; Тарілка настінна (сувенірна, ?) Мт-1313; Яд Мт-1314, Мт-1315; Ецхаім Мт-1316/1, Мт-1316/2; Підсвічник шабатний Мт-1317/1, Мт-1317/2; Торашилд Мт-1322, Мт-1323, Мт-1324, Мт-1325, Мт-1326/1, Мт-1326/2, Мт-1327, Мт-1328, Мт-1329, Мт-1330, Мт-1331; Корона Тори Мт-1332, Мт-1333; Підвіска до торашилду Мт-1311/1, Мт-1311/2; Пряжки-пафті болгарські (єврейських ритуальних жіночих поясів, ?) Мт-1308, Мт-1309
Різне	Яд Р-370
Рукописи авторські документи	РА-1183, РА-1184, РА-1191, РА-1192, РА-1193, РА-1607, РА-1608, РА-1609, РА-1610, РА-1611, РА-1611/1, РА-1611/2
Боністика	ПГЗ-1387, ПГЗ-425, ПГЗ-423-1, ПГЗ-423-2, ПГЗ-424
Рідкісні документи	РД-9589

Джерело: розроблено автором

Зважаючи на те, що експонування досліджуваної колекції та публікація каталогу із фотофіксацією МП лише передбачається, то вважаємо доцільним подати інформацію, що дозволить зацікавленим дослідникам ідентифікувати та визначити місцезнаходження МП з теми нині (див. табл. 1).

Дослідження названих МП стосувалося не лише визначення датування, а й виробника (типографії). Нині презентуємо загальну інформацію про клейма виробників на художніх виробках з латуні та накладного срібла (частково із позолотою). Підкреслимо, що у окреме дослідження виносимо вивчення написів на івриті на 18 МП. І хоча торашилди Мт-1322-1327, Мт-1329 і Мт-1331 містять однакові, традиційні священні написи “Десять заповідей”, частина торашилдів, а також ханукії, бсамім та Ецхаїми, містять додаткові дарчі, пам'ятні написи та імена благодійників синагог. Клейма 6 ювелірних фабрик наявні на 13 МП. Вони належать польській, австро-угорській та одеській фабрикам з виробництва речей із накладного срібла. До цього додамо ще 2 МП, що розповідають про одну не ідентифіковану фабрику (майстерню), виріб якої позначений пробірним клеймом Російської імперії “Накладное серебро” (Бсамім Мт-1304) і виріб без клейма (Ханукія Мт-1318), зовнішній

вигляд якого ідентичний виробу варшавської фабрики Norblim. У той же час, є думка колег щодо атрибуції МП як виробу варшавської фабрики Фраже. Ідентифікованими клеймами є: ерусалимської ювелірної майстерні Школа мистецтв і ремесел “Бецалель” Мт-1313; Plewkiewicz w Warszawie Мт-1317/1, Мт-1317/2; Wobblin & Co Warszawa Мт-1320; Варшавська фабрика Фраже Мт-1332, Мт-1324; Fabryka Wolska pod Warszawa Мт-1321; Л. Гантваргъ. Одеса Мт-1325; S. Handelsman Iska w Warszawa Мт-1326/1; Leszek Nowosielski w Warszawie Мт-1326/2, Marcin Jarra (Австро-Угорщина Мт-1331). Два МП містять клейма, які розшифрувати не вдалося Мт-1306 та Мт-1323.

Висновки і пропозиції. Підсумком викладеного матеріалу є демонстрація того, що колекція НМІУ є джерелом презентації історії єврейської громади України в різноманітних аспектах. Вивчення ритуальної атрибутики та предметів побутового вжитку 19 – 1-ї трет. 20 ст. дозволяє створити яскраву та насичену музейну презентацію про традиції та повсякденне життя як у штетлах, так і містах України. Пропонована стаття не вичерпує усі можливі теми дослідження колекції, а тільки визначає ті аспекти, які мають бути досліджені більш детально або мають бути вивчені у перспективі.

Список літератури:

1. Куцаєва Т.О. Музейна документація на музейні предмети у контексті наукових досліджень: на прикладі різних груп зберігання, а також раритетів обрядів і повсякдення єврейської громади України 19–20 ст. у колекції НМІУ / Т.О. Куцаєва // Грані. – 2017. – Т. 20. – № 4(144). – С. 69–75.
2. Куцаєва Т.О. “Додаткова атрибуція” і “(ре)атрибуція” музейних предметів: питання актуальності (на прикладі колекції НМІУ) / Т.О. Куцаєва // Тези IV Міжн. наук.-практ. конф. “Історико-культурна спадщина: проблеми збереження і популяризації” (Львів, 21–22.04). – Л., 2017. – С. 67–70.
3. Куцаєва Т.О. Визначення термінів “додаткова атрибуція” і “(ре)атрибуція” щодо музейних предметів: на прикладі раритетів обрядів і повсякдення єврейської громади України 19–20 ст. у колекції НМІУ / Т.О. Куцаєва // Мат. Міжн. наук.-практ. конф. “Музеї та реставрація у контексті збереження культурної спадщини: актуальні виклики сучасності” (Київ, 6–7.06.2017). – К.: Вид. О. Філюка, 2017. – С. 144–148.
4. Лескова Ю. Два музею в Одесі / Ю. Лескова // Мигдаль Times. – 11.02.2004 [Електронний ресурс]. – Режим доступу: <http://www.migdal.org.ua/migdal/methodology/3766/3772/>.
5. Пам'ятки єврейської культури в музеях та заповідниках України. Пам'ятки музеїв і заповідників / кер. Л. Новохатко. – К. [б.р.; б.в.]. – 144 с.
6. Романовська Т.Ю. Унікальна корона Тори 18 ст. з колекції Музею історичних коштовностей / Т.Ю. Романовська // Ювелірне мистецтво. Погляд крізь віки. Мат. наук. конф. (Київ, 12–14.10.2007). – С. 215–228.
7. Солодова В.В. Одеський музей єврейської культури / В.В. Солодова // Егупец. – № 10. – 29.03.2016. [Електронний ресурс]. – Режим доступу: <http://lostart.org.ua/ua/research/453.html>.
8. Ханукія / Інтернет-аукціон “Мешок”, лот № 65062005 [Електронний ресурс]. – Режим доступу: <https://meshok.net>.

Куцаева Т.А.

Национальный музей истории Украины

ИСТОРИЯ КОЛЛЕКЦИИ РАРИТЕТОВ ЕВРЕЙСКОЙ ОБЩИНЫ УКРАИНЫ 19 – 1-Й ТРЕТИ 20 СТ. В НАЦИОНАЛЬНОМ МУЗЕЕ ИСТОРИИ УКРАИНЫ

Аннотация

В статье представлен фрагмент истории коллекции раритетов еврейской общины Украины 19 – 1-й трети 20 в. в Национальном музее истории Украины. Целью исследования является введение в научный оборот информации о малоисследованной коллекции. Изученная коллекция – это, в первую очередь, художественные синагогальные изделия из недрагоценных металлов. Исследование посвящено и редким музейным предметам из этнографической коллекции и книгопечатанию. Результатом исследования является формирование истории и целостный обзор коллекции, информация о которой до 2017 г. была достаточно условна и разрозненна. Оригинальность исследования заключается в изучении экспозиционных перспектив исследованных музейных предметов.

Ключевые слова: дополнительная атрибуция, еврейская община Украины, недрагоценные металлы, (ре)атрибуция, иудаика, синагогальные предметы, штетл.

Kutsaieva T.O.

National Museum of the History of Ukraine

THE HISTORY OF THE COLLECTION OF RARITIES OF THE JEWISH COMMUNITY OF UKRAINE OF 19TH – THE FIRST THIRD OF THE 20TH CENT. OF THE NATIONAL MUSEUM OF HISTORY OF UKRAINE

Summary

The article presents results of the research of the collection of the National Museum of History of Ukraine on the theme “Judaica: rarities of rites and the daily life of the Jewish community of Ukraine in 19th – the first third of the 20th century”. The purpose of the research is to introduce into the scholarship of the information about the collection of the museum that has been scarcely researched. The researched collection consists, first, of numerous museum objects made of non-precious metals for synagogues. Another interesting part of the collection consists of ethnography items and Jewish holy books. Presentation of the history of the collection and its review are among main results of the article. The study of exposition perspectives of the collection is among other original results of the proposed article.

Keywords: Judaica, Jewish community of Ukraine, non-precious metals, (re)attribution, additional attribution, synagogue items, shtetl.

СТУДЕНТКА-ОСВІТЯНКА У ЧЕРВОНІЙ АРМІЇ ЧАСІВ НІМЕЦЬКО-РАДЯНСЬКОЇ ВІЙНИ

Лук'яненко О.В.

Полтавський національний педагогічний університет
імені В.Г. Короленка

Стаття ілюструє процес мобілізації до Червоної армії студенток педагогічного закладу Полтави у часи німецько-радянської війни 1941-1945 року. Застосування методу контент-аналізу дозволило проілюструвати залучення дівчат вищу оборонної роботи, визначити освітній рівень мобілізованих, час призову; виявити мотиви приєднання до збройних сил. Розвідка написана у межах науково-дослідної роботи кафедри культури релігії ПНПУ імені В.Г. Короленка «Регіональні виміри повсякденної культури України XVIII–XX століть». **Ключові слова:** повсякдення, студенти, німецько-радянська війна, вища педагогічна школа, Червона армія, мобілізація.

Постановка проблеми. Війна руйнує будення. У разі ж зтяжненого протистояння, за якийсь час найагресивніші військові дії самі перетворюються на повсякденну реальність, у якій змушені вчитися жити пересічні дівчата історії. Їхні долі різняться місцем у цій війні: в копах, у тилу, в евакуації чи у полоні. Проте, єдне є одне: життя на межі невизначеності, породженої мінливістю воєнних успіхів, та побутового пристосування навіть до найжахливіших умов. У роки німецько-радянської війни все це проявилось якнайвидніше у долі українців. Територію їхньої держави прокотилися хвилі відступів та наступів. Змінювалися тоталітарні режими. А разом із ними часто різнилися й соціальні ролі, які довелося виконувати людям у новій реальності.

Аналіз останніх досліджень і публікацій. Проблема участі у війні є багатогранною. Історіографічний опис самих лише праць може зайняти декілька багатотомників. Нас цікавлять праці, наближені за предметом дослідження. Зокрема, гендерна сторона воєнного повсякдення широко висвітлена у колективній монографії «Жінки Центральної та Східної Європи у Другій світовій війні» (2015) за редакцією докторки історичних наук Г. Грінченко та кандидаток історичних наук К. Кобченко та О. Кісь [20]. Побут студентської молоді України у роки німецько-радянського протистояння з багатим ілюстративним матеріалом подає проект «100 років студентства» інтернет-журналу «Студвей» [1]. Питання життя вихованців Полтавського педагогічного вишу у 1941-1945 рр. висвітлене у ювілейних виданнях, присвячених 95-літтю [19] та 100-річчю цього навчального закладу [22].

Метою даного дослідження є аналіз активності полтавських студентів у лавах Радянської Армії у ході німецько-радянської війни.

Хронологічні межі статті охоплюють період із 22 червня 1941 (часу початку воєнних дій Третього Рейху проти СРСР) до капітуляції Німеччини у 1945 р. та першої хвилі демобілізації студентів-освітян. **Географічні межі** публікації первинно пов'язані з Полтавщиною та обласним центром. Вторинно – з територією СРСР в цілому та УРСР зокрема, на рівні з європейськими країнами, що стали театром військових дій. У межах наших пошуків ми вдаємося до взаємодоповнюючих методів макро- та мікроісторичних студій. **Джерельну базу** становлять 1028 під-

шивок під загальною назвою «особова справа студента» Полтавського педагогічного інституту імені В.Г. Короленка, які навчалися у закладі з 1943 по 1953 роки. Проблема джерел полягає у тому, що ми спроможні відтворити лише приблизну картину мобілізації студентської молоді. Автобіографії – спадок тих, хто вижив у війні. Ми не знаємо, скільки молодих людей не повернулося з фронту. Також невідомо, скільки колишніх освітян після закінчення збройного протистояння вирішили не поновлюватися у лавах студентів вищого педагогічного закладу Полтави. І, з рештою, залишалася частина тих, хто поносився у вищі чи вступив до нього уже після 1953 р.: хтось продовжував нести службу, хтось подав документи на заочний відділ.

Виклад основного матеріалу. У 2015 р. білоруська письменниця Світлана Алексієвич отримала Нобелівську премію з літератури за книгу документальних нарисів «У війни не жіноче обличчя». Своєрідним прологом до видання є діалог авторки з істориком, у якому з'ясується місце жінки у війні. Серед іншого, лунає наступна думка: «У Радянській армії воювало близько мільйона жінок. Вони опанували всі військові спеціальності, в тому числі і найбільш «чоловічими». Навіть виникла мовна проблема: у слів «танкіст», «піхотинець», «автоматник» до того часу не існувало жіночого роду, тому що цю роботу ще ніколи не робила жінка. Жіночі слова народилися там, на війні...» [2, с. 2].

Дослідження з історії Полтавського педінституту зауважують перший наказ директора вишу П.М. Асеева про мобілізацію до лав радянської армії 10 співробітників закладу. Вони констатують факти залучення молоді у винищувальні підрозділи, кампанії по здаванню донорської крові на потреби фронту, залучення до ритя окопів тощо. Однак, не мають ілюстрацій реальної активності часто через обмеженість джерельної бази, яка в основному складалася з наказів дирекції. Судити про студентів-військових можемо лише з галереї портретів учасників та загиблих на фронті. Однак, з-поміж 26 лише 3 – освітянська молодь, а жінок – теж лише три (викладачки О.Ф. Ганич, Л.С. Ліхіна та Л.Л. Мазуренко [22, с. 64–65]).

Серед тисячі автобіографій студентів Полтавського педагогічного інституту знаходимо 30 тих, що говорять про участь студенток у військових

діях. Загалом показник мобілізованих освітянок склав 2,9% від загального числа повоєнної студентської молоді. Близько 73% мобілізованих пішли на фронт зі стін Полтавського педінституту. Троє були на той час вихованками Київського [13], Новоросійського [6] та Осипенківського освітянських вишів [5]. Одна майбутня учителька української мови до війни здобувала медичний фах у Харківській фельдшерській школі [10]. Прикметно, що четверо освітянок на час поповнення лав Червоної армії були ще школярками [7]. Одні лише вчилися у старшій школі [16], другі саме закінчували випускові класи [11], треті просто не встигли вступити до вишів [8].

Поглянемо на те, коли і якого віку дівчата поповнювали ряди армії в залежності від хвиль мобілізації, ініційованих радянською владою з початком війни з Німеччиною. Нам відома інформація про час військової служби 27 студенток. Троє інших не вказали точного моменту її початку. Президія Верховної Ради СРСР оголосила загальну мобілізацію чоловіків 23-36 років уже 23 червня 1941 р. Із загального призваних освітянок, 11 дівчат стали до служби саме упродовж 24-26 червня 1941 р. [3]. Разом із другою загальною мобілізацією військово-зобов'язаних відповідно до наказу Державного комітету оборони №585-сс від 26 серпня 1941 р., Полтавщина мала мобілізувати 18-19 річну молоді [21]. Бачимо, що у серпні, вересні та жовтні того ж року до армії потрапили ще 3 дівчат. Можемо припустити, що 5 інших із 19 призваних до армії у 1941 р. почали виконувати свій обов'язок перед Батьківщиною саму у цей відрізок часу з червня по жовтень, бо жодна не визначила зиму або ж кінець 1941 р. початком несення служби. Із трьох дівчат, які стали частиною збройних сил 1942 р., коли територія України чи не повністю була під рейхом, лише одна, двадцятирічна Анна Мирна, була мобілізована 11 квітня [6]. Двоє інших зробили вибір служити добровільно, коли були в евакуації. Так, Євгенія Мандро-Апродова кинула навчання у вищі Новосибірська [14], а Ніна Канонова вирішила не закінчувати 9 класу у Башкірській АРСР через бажання іти стопами матері, котра на той час уже працювала медичною сестрою на Білоруському фронті [8].

Саме фактор добровільності початку служби рухав 2 дівчатами, що влилися до лав армії у 1943 р.: бажанням воювати пояснили рішучий крок тоді ще дев'ятикласниця Катерина Бабенко [11] та третьокурсниця педінституту Марія Бардакова [9]. Остання зробила такий вибір вдруге. Уперше майбутня філологиня пішла добровольцем до армії у жовтні 1941 р., після того, як ледь не потрапила у полон на оборонних роботах у Семенівському районі Полтавщини. У складі резерву політскладу Південно-західного фронту у серпні 1942 р. вона потрапила в оточення районі с. Ольховатка Воронежської області. А вже у вересні 1942 біля р. Дон дівчину схопили мадярські жандарми й посадили до концентраційного табору. Молода освітянка декілька разів намагалася втекти звідти, проте, її ловили, аж поки у січні 1943 р. вона не вчинила останню вдалу спробу втечі. Після перевірки у Бобровському НКВС студентка прибула в село Іразово Курської області, де знову виявила бажання служити.

У 1944 р. лави Червоної армії поповнилися 6 студентками Полтавського педінституту. З них

лише одна була розподілена на службу після спеціальної підготовки [18]. Всі інші зауважували, що поповнили ряди РСЧА за власним бажанням [5]: одна наголошувала на тому, що заморилася переховуватися [4], інші акцентували увагу на бажанні помститися окупантові [7], інколи навіть не називаючи себе військовослужбовцями, а «вільнонайманою» в армії [15].

Говорячи про вікові рамки мобілізованих, зауважимо наступне. Наймолодша учасниця війни з числа студентів ПДП 1943-1953 рр. приєдналася до збройних сил у 1942 р. у віці 17 років [8]. У 23 роки у 1944 р. до служби стала студентка Осипенківського педінституту Ганна Василенко (через те, що приєдналася після звільнення Полтавщини) [5]. Загалом, 40% студенток починали служити у Робітничо-селянській Червоній Армії у віці 20 років (10 у 1941 р. та 2 у 1942 р.). По п'ятеро освітянок досягли віку 21-22 років. У 1941 р. мобілізували чотириох двадцятидворічних студенток, у 1944 – одну. Двадцятидворічні дівчата стали частиною збройних сил у 1941 (двоє), 1943 (одна) та 1944 рр. (двоє осіб). По троє вихованців педагогічного закладу Полтави відправилися на службу у віці 18 (двоє у 1941 р. та 1 у 1944 р.) та 19 років (по одній 1941, 1943 та 1944 рр.).

Говорячи про наймолодших учасниць війни, не можемо оминати факту участі школярки-семикласниці Марії Конець (згодом студентки мовно-літературного факультету педінституту) у роботі підпільної організації у якості зв'язкової [17]. Однак, її до статистики обрахунку студенток на службі ми не зараховували.

Говорячи про зайнятість жінок на фронті, ми не можемо оминати питання, чи отримували мобілізовані дівчата додаткову освіту, перед тим, як стати до служби? Зважаючи на різні сфери діяльності, про це говорити з одного боку складно. З іншого все очевидно. Ми не маємо свідчень про сферу діяльності 8 дівчат (майже 27%). Інколи дівчата просто не вказували її. Так, другокурсниця з природничого факультету Віра Звенигородська лише констатувала факт служби: «призвана 16 серпня 1941 в армію, служила до 16 жовтня 1945 року» [12]. Проте, 22 інших перебували в армії на 12 різних посадах. Часом за час несення служби студентка могла змінити декілька професій, тому ми заносили одну й ту саму особу до різних категорій у разі наявності таких фактів. Були випадки, коли так само не вказувалося місце несення служби, але є посада та емоційне забарвлення розповіді могло свідчити про безпосереднє перебування на лінії вогню. Наприклад, Антоніна Сухенко після звільнення окупованої Диканьки «пішла в армію добивати німецького гада у політчастину агітатором, за що навіть відзначена грамотою на 8 березня від командування [13]».

Серед штабних посад можна назвати роботу у якості секретаря комсомольської організації батальйону [14], скарбника-діловода фінвідділу військової частини [9], секретаря-машиністки авторемонтному відновлювальному батальйоні [15], працівниці ідальні частини резерву політскладу південно-західного фронту [9], та писаря у відділі кадрів українського штабу партизанського руху. Для останньої роботи студентка мовно-літературного відділу Галина Крапива з серпня 1943 по січень 1944 р. вчилася у школі особливого при-

значення при Українському штабі партизанського руху міста Електросталь Московської області [16].

Специфічну підготовку довелося пройти й вихованці фізмату Зіні Тарнавській. Дівчина була курсанткою Новосибірської автошколи з травня 1943 р., потім опанувала фах телефоністки третього розряду у Воронежській та Московській школах радіоспеціалістів, і лише потім, у серпні 1944 р., була направлена на Карельський, а згодом перекинута на 2-й Білоруський фронт. Вражає ставлення дівчини до свого життєвого багачу, який вклучав участь у війні. Вона завершила свою біографію цілком скромно: «такий мій коротенький життєвий шлях» [18]. Майже 73% із тих, про чю активність відомо достеменно, були задіяні у сфері медичного обслуговування військових.

Отже, можемо зробити проміжні висновки щодо участі полтавських освітянок у лавах збройних сил СРСР:

1) вихованці педінституту потрапляли в армію у ході декількох хвиль мобілізації, в основному у 1941 році, інколи вказуючи як причину приєднання до РСЧА добровільність або бажання помсти;

2) найбільша кількість стала до служби у 1941 р. (19 осіб) та під кінець війни у 1944 р. (6 осіб). У ході німецько-радянської війни прикликали 5 осіб (1942 р. – 3 особи, 1943 р. – 2 особи);

3) у воєнних діях взяли участь переважно народжені 1921 р. (12 осіб – у віці 20 років), наймолодша учасниця з числа повоєнних студенток (1927 р.н.) у часи війни була школяркою-семикласницею і була зв'язковою; найстарша студентка долучилася до армії у 23 р.;

4) майже третина освітянок не зазначила роду занять у збройних силах СРСР. Інші працювали на 22 різних посадах;

5) студентки педагогічного інституту проходили спеціальну підготовку у школах радіозв'язку та школах особливого призначення;

6) штабна робота передбачала виконання обов'язків писарів, скарбників, діловодів, працівників ідальних, телефоністок, агітаторів, секретарів комсомольських осередків тощо;

7) більшість дівчат були мобілізовані у якості медичних сестер;

8) молоді освітянки служили як в тилкових частинах, так і на всій території ведення воєнних дій: Карельський, 2-й Білоруський фронт тощо.

Список літератури:

- 100 років студентства. Спецпроект. URL: <http://100.studway.com.ua/1937>.
- Алексеевич С. У войны не женское лицо». Москва: Время, 2013.
- Архів Полтавського національного педагогічного університету імені В.Г. Короленка (далі – АПНПУ). Ф. Особові справи студентів стаціонару. Опис. Випуск 1945 р. Учительський дворічний інститут. Мовно-літературний відділ. Стаціонар Рос. відділ № 91–119. Справа. Галій Галина Федорівна. Арк. 3.
- АПНПУ. Ф. Особові справи студентів стаціонару. Опис. Випуск 1945 р. Учительський дворічний інститут. Фізико-математичний факультет. Стаціонар № 219–233. Справа. Бало Олена Прокопівна. Арк. 4.
- АПНПУ. Ф. Особові справи студентів стаціонару. Опис. Випуск 1946 р. Педагогічний чотирирічний інститут. Фізико-математичний факультет. Стаціонар № 336–362. Справа. Василенко Ганна Федорівна. Арк. 2.
- АПНПУ. Ф. Особові справи студентів стаціонару. Опис. Випуск 1946 р. Педагогічний чотирирічний інститут. Фізико-математичний факультет. Стаціонар № 336–362. Справа. Мирна Анна Семенівна. Арк. 3.
- АПНПУ. Ф. Особові справи студентів стаціонару. Опис. Випуск 1946 р. Педагогічний чотирирічний інститут. Фізико-математичний факультет. Стаціонар № 336–362. Справа. Приліпко Катерина Авраміївна. Арк. 2.
- АПНПУ. Ф. Особові справи студентів стаціонару. Опис. Випуск 1946 р. Учительський дворічний інститут. Мовно-літературний факультет. Рос. відділ. Стаціонар № 398–418. Справа. Каноніва Ніна Володимирівна. Арк. 2.
- АПНПУ. Ф. Особові справи студентів стаціонару. Опис. Випуск 1947 р. Педагогічний чотирирічний інститут. Мовно-літературний факультет. Укр. відділ. Стаціонар № 456–505. Справа. Бардакова Марія Петрівна. Арк. 9.
- АПНПУ. Ф. Особові справи студентів стаціонару. Опис. Випуск 1947 р. Педагогічний чотирирічний інститут. Мовно-літературний факультет. Укр. відділ. Стаціонар № 456–505. Справа. Гмиря Катерина Феофанівна. Арк. 2.
- АПНПУ. Ф. Особові справи студентів стаціонару. Опис. Випуск 1947 р. Учительський дворічний інститут. Мовно-літературний факультет. Рос. відділ. Стаціонар № 557–575. Справа. Бабенко Катерина Павлівна. Арк. 2.
- АПНПУ. Ф. Особові справи студентів стаціонару. Опис. Випуск 1948 р. Педагогічний чотирирічний інститут. Природничий факультет. Стаціонар № 2. Справа. Звенигородська Віра Панасівна. Арк. 11.
- АПНПУ. Ф. Особові справи студентів стаціонару. Опис. Випуск 1948 р. Педагогічний чотирирічний інститут. Природничий факультет. Стаціонар № 2. Справа. Сухенко Антоніна Павлівна. Арк. 5.
- АПНПУ. Ф. Особові справи студентів стаціонару. Опис. Випуск 1948 р. Стаціонар. Рос. відділ. Справа. Мандро-Апродова Євгенія Анатоліївна. Арк. 3.
- АПНПУ. Ф. Особові справи студентів стаціонару. Опис. Випуск 1948 р. Стаціонар. Рос. відділ. Справа. Сініцева Тамара Василівна. Арк. 1.
- АПНПУ. Ф. Особові справи студентів стаціонару. Опис. Випуск 1949 р. Педагогічний чотирирічний інститут. Мовно-літературний факультет. Рос. відділ. Стаціонар. Справа. Крапива Галина Григорівна. Арк. 5.
- АПНПУ. Ф. Особові справи студентів стаціонару. Опис. Випуск 1949 р. Учительський дворічний інститут. Мовно-літературний факультет. Рос. відділ. Стаціонар. Справа. Конєць Марія Луківна. Арк. 3.
- АПНПУ. Ф. Особові справи студентів стаціонару. Опис. Випуск 1950 р. Педагогічний чотирирічний інститут. Фізико-математичний факультет. Стаціонар. Справа. Тарновська Зінаїда Сильвестрівна. Арк. 2.
- Год Б.В., Єрмак О.П., Киридон П.В. Полтавський державний педагогічний університет імені В.Г. Короленка: історія і сучасність. Полтава, 2009. 194 с.
- Жінки Центральної та Східної Європи у Другій світовій війні: гендерна специфіка досвіду в часи екстремального насильства: зб. наук. праць / за наук. ред. докторки істор. наук Г. Грінченко, канд істор. наук К. Кобченко, канд істор. наук О. Кісь. Київ: ТОВ «АРТ КНИГА», 2015. 335 с.
- Рибченко Л. Радянські військові мобілізації на території України у 1941–1945 рр. URL: <http://history.org.ua/LiberUA/978-966-00-1063-5/9.pdf>.
- Столітня історія Полтавського педагогічного університету / О.П. Єрмак та ін.; за ред. М.І. Степаненка, Л.М. Кравченко. Полтава: ПНПУ імені В.Г. Короленка, 2014. 274 с.

Лукьяненко А.В.

Полтавский национальный педагогический университет
имени В.Г. Короленко

СТУДЕНТКА-ПЕДАГОГ В КРАСНОЙ АРМИИ ВРЕМЕН НЕМЕЦКО-СОВЕТСКОЙ ВОЙНЫ

Аннотация

Статья иллюстрирует процесс мобилизации в Красную армию студенток педагогического заведения Полтавы во времена немецко-советской войны 1941-1945 года. Применение метода контент-анализа позволило проиллюстрировать привлечения девушек вуза оборонной работы, определить образовательный уровень мобилизованных, время призыва; выявить мотивы присоединения к вооруженным силам. Разведка написана в рамках научно-исследовательской работы кафедры культурологии ПНПУ имени В. Г. Короленко «Региональные измерения повседневной культуры Украины XVIII–XX веков».

Ключевые слова: повседневности, студенты, немецко-советская война, высшая педагогическая школа, Красная армия, мобилизация.

Lukyanenko O.V.

Poltava V.G. Korolenko National Pedagogical University

STUDENT-EDUCATIONALIST IN THE RED ARMY DURING THE GERMAN-SOVIET WAR

Summary

The article illustrates the process of mobilizing students of the pedagogical institution of Poltava in the Red Army during the German-Soviet war of 1941-1945. The application of the method of content analysis allowed to illustrate the attraction of girls of the university to the defense work, to determine the educational level of the mobilized, the time of recruitment; to identify the motives for joining the armed forces. The paper is written within the research work “Regional dimension of the everyday culture of Ukraine of XVIII–XX centuries” of the Department of Cultural Studies of PNP.

Keywords: everyday life, students, German-Soviet war, higher pedagogical school, Red Army, mobilization.

УДК 94(477):271.2“16”

ПОКРОВИТЕЛЬСТВО ГЕТЬМАНА Б. ХМЕЛЬНИЦЬКОГО ПРАВОСЛАВНІЙ ЦЕРКВИ ЯК ЕЛЕМЕНТ ДЕРЖАВНОЇ ПОЛІТИКИ

Остапенко В.О.

Центр дослідження релігій

Національного педагогічного університету імені Михайла Драгоманова

У статті досліджено взаємовідносини гетьмана Богдана Хмельницького із православною церквою. Простежено поступове оформлення релігійного питання у зовнішній політиці гетьмана. Відзначено послідовність гетьмана у захисті майнових і юридичних прав православної церкви. Акцентується увага на обстоюванні гетьманом самостійності Київської митрополії як від польської, так і від московської влади. Це був стрижневий компонент політики гетьмана в релігійній сфері.

Ключові слова: Богдан Хмельницький, козацтво, Київська митрополія, православна церква, унія.

Постановка проблеми. Розвиток та позитивне вирішення складної нині релігійної ситуації в Україні по своїй суті залежить від політичної волі керівництва країни. Разом з тим, це потребує виважених кроків у сфері релігійної політики за умов конкуренції, а часто – конфронтації двох православних церков. Події 2014–2018 рр. в Україні та Росії показують, що попри декларований більшістю держав секуляризм, релігія все одно може залишатися потужним інструментом впливу на суспільно-політичне життя своєї та сусідніх країн. За таких обставин перед Україною лежить завдання вироблення своєї власної державної політики в релігійній сфері. Подібна проблема актуалізує історичні дослідження щодо сфери взаємовідносин держави та церкви. Саме за ранньомодерної доби, коли виникла і переживала складні часи козацька держава, релігійна складова суспільно-політичного життя відігравала не останню роль в житті країни. Українські гетьмани мусили проявити себе і в сфері релігійної політики.

Аналіз останніх досліджень і публікацій. Становища православної церкви в Україні протягом XVII ст. та її відносин із козацтвом торкається у своїх публікаціях велика кількість авторів. Водночас, для нашого дослідження найбільшу вагу мали ті праці, що подають цілісну картину взаємодії гетьманів із православною церквою. Зокрема, мова йде про монографії з історії православної церкви в Україні І. Огієнка [6], О. Крижанівського [4]. На особливому значенні християнства для козацтва наголосив В. Щербак [12]. Значну увагу взаємовідносинам гетьманів козацької держави і православної церкви приділили у своїх працях В. Смолій та В. Степанков [8; 9]. Проте можна сказати, що найбільш повно значення релігії для козацтва дослідив С. Плохій [7].

Виділення не вирішених раніше частин загальної проблеми. Попри те, місце православної церкви в козацькій державі неодноразово було об'єктом дослідження, можна виокремити досі нерозкриті проблеми. Зокрема, найчастіше відносини гетьманів із церквою трактувалися як меценатство, наводилися приклади обдаровування гетьманами монастирів. Наголошувалося на вирішальному значенні релігійного чинника для початку козацьких повстань чи національно-визвольної війни Б. Хмельницького; козаки фігурували як своєрідне «християнське лицарство».

Разом з тим, є потреба віднайти принципи релігійної політики в діяльності гетьмана Хмельницького, дослідити послідовність вживаних ним заходів щодо становища церкви.

Мета статті. Головною метою роботи є простежити взаємовідносини гетьмана Б. Хмельницького із православною церквою, що дозволить сформулювати основні принципи гетьманської політики в релігійній сфері.

Виклад основного матеріалу. Католицьке «гоніння» православної віри в багатьох джерелах наративного характеру, передовсім – в літописах. Наприклад, літопис Самовидця розпочинається зі слів: «Початок и причина войны Хмельницкого ест едино от ляхов на православие гонение» [5, с. 45]. Так само і в літописі Грабянки причина повстання пояснюється першочергово релігійними мотивами: «Різні літописці вважають, що причиною воєн козацьких був собор Берестейський, бо саме після нього новоутворена унія внесла смуту серед православних, бо саме тоді Наливайко першим повстав на поляків. ... ляхи нестерпно тяжкий глум над людом чинили, над храмами божими глумилися» [3, с. 887]. Тому й сучасні дослідники вважають прагнення козаків захистити православну віру одним із мотивів початку війни [12, с. 225].

Однак, на нашу думку, правильним буде припустити, що такі пасажі в літописах є своєрідним елементом глорифікації козацького повстання і надання йому легітиматії в очах нащадків. Для прикладу, якщо переглянути документи Хмельницького, створені на початку війни (в березні 1648 р.), в яких він виправдовує повстання і наводить його причини, то релігійні мотиви там практично не вказані, а лише мова йде про «біді і кривди», що вчиняла шляхта козакам. Звісно, це пояснюється тим, що ні причини, ні характер самого повстання не були статичними, а пройшли певну еволюцію від захисту особистих інтересів Хмельницького та станових інтересів реєстрового козацтва до національно-визвольної війни і державного будівництва.

Інтерес Хмельницького стосовно православної церкви ним актуалізується на початку червня 1648 р. Він, прагнучи скористатися результатами битви під Корсунем, відправив послів до короля Владислава IV (очевидно, що звістка про його смерть до козаків ще не дійшла), надавши їм інструкції, де були викладені всі вимоги Війська

Запорізького. Серед іншого, в документі гетьман наказує і заступитися за церкву: «Щодо нашого духовенства стародавньої грецької віри, то дуже просимо його не чіпати, і ті святі церкви, які у Любліні, Красному Ставу, Сокалі та інших містах силою були унією поневолені, при давніх вольностях залишити» [2, с. 39]. Прибувши до Варшави, козацькі послы були вимушені передати гетьманові слова не королю, про смерть якого тут дізналися, а вже сеймові [10, с. 200–201]. В обох документах вимога захисту церкви фігурує наприкінці, після переліку найбільш нагальних і важливіших вимог [4, с. 70].

Вже аж у листопаді 1648 р., посилаючи листи з-під Замостя до Варшави напередодні елекційного сейму, можна спостерігати, що у Хмельницького намітилася одна із цілей його релігійної політики: «... щоб наша грецька віра залишилася недоторканою, як раніше, без унії і уніатів, і щоб ніде ніякої унії не було» [2, с. 81].

Риторика гетьмана щодо становища церкви кардинально змінилася на початку 1649 р., що пов'язується із його триумфальним в'їздом в Київ наприкінці попереднього року, де Хмельницький отримав змогу провести переговори із православними ієрархами найвищого рівня. Так, саме в цей час у Києві гостював єрусалимський патріарх Паїсій, шлях якого лежав через українські землі до Москви. Дізнавшись про маршрут патріарха, Хмельницький віддав наказ полковнику Мужилівському супроводити того до Києва [7, с. 292–293].

В Києві патріарх здійснив публічну церемонію відпущення Хмельницькому всіх минулих та майбутніх гріхів і благословив його на війну проти Речі Посполитої, таким чином надавши козацькому повстанню релігійної легітимації [4, с. 72–73; 8, с. 293; 11, с. 208–209]. Для православної церкви це означало офіційну підтримку повстання, у зв'язку з чим сам гетьман тепер був зобов'язаний послідовніше відстоювати інтереси духівництва.

Тому вже в лютому 1649 р., ведучи переговори щодо умов примирення із поляками, Хмельницький вже на перше місце ставить релігійні вимоги: «... щоб неволя, гірше турецької, якої знає наш руський народ, що додержується старовинної грецької віри, від унії, була скасована, тобто щоб як з давніх часів, так і тепер вся старовинна Русь додержувалась грецького закону. Щоб при руському народі скрізь в Короні і Литві залишилися владичтва і всі церкви. Назви унії щоб не було, а тільки римський і грецький закон...» [2, с. 107].

Така позиція гетьмана щодо релігійного питання залишалася стабільною. В серпні 1649 р., після Збарзької облоги та битви під Зборовом, Хмельницький вів переговори щодо умов перебування козацтва у підданстві польського короля. У своїх пропозиціях гетьман повторює попередню вимогу повного скасування унії на всій території Речі Посполитої, при чому ця вимога слідує на третьому місці, після підтвердження прав і вольностей козацтва та переліку територій, що мають бути під контролем гетьмана: «Унія, як постійна причина пригноблення руського народу і труднощів Речі Посполитої, повинна бути скасована і в Короні, і у Великому князівстві Литовському» [2, с. 130]. Це супроводжувалося вимогою повернення всіх храмів, земель і майна, що були

відібрані в православної церкви після унії. Разом з цим, Богдан Хмельницький висуває ще низку вимог, якими має за мету зміцнити становище церкви в Україні: «Київський митрополит... повинен брати посвячення від константинопольського патріарха і підлягати йому з усім руським духовенством на вічні часи. ... Руське духовенство має користуватися всіма вольностями, так само як духовенство римської віри... Київський митрополит з двома владиками повинні мати місце в сенаті, користуючись такими самими привілеями, як і духовні сенатори римської віри» [2, с. 131]. Вимоги для митрополита місця в сенаті були висунуті в руслі зрівняння православної церкви в правах із католицькою, але попередній пункт – про підлеглість Константинопольському патріархові – явно свідчить про наміри Хмельницького зберегти автономію української православної церкви. З іншого боку, цей пункт мав також заспокоїти польську сторону й переконати її, що українська православна церква не піде на з'єднання із Московським патріархатом. Такі побоювання, серед інших причин, і призвели свого часу до укладання Берестейської унії, коли польська влада хотіла запобігти орієнтації православного населення українських земель на Московське царство [8, с. 66], оскільки невдовзі перед тим (в 1589 р.) було офіційно визнано Московський патріархат.

В кінцевому варіанті Зборівського договору польський король Ян II Казимир погодився надати київському митрополитові місце в сенаті, однак розгляд інших вимог був відтермінований: «як буде намовлено і постановлено з преосвященним отцем митрополитом київським і з духовенством на найближчому сеймі» [10, с. 231].

Вимога Хмельницького ліквідувати унію вочевидь була продиктована наближенням до нього духовенством. Водночас варто зауважити, що це питання не належало до компетенції польського короля як представника світської влади, тому Ян II Казимир і не міг гарантувати гетьманові виконання цього пункту. Аналогічно варто сприймати і позицію попереднього короля – Владислава IV, який міг обіцяти козацтву ліквідувати унію (до чого апелює і сам Б. Хмельницький, див.: [10, с. 239]), але не мав жодних інструментів здійснити це, оскільки питання укладання чи ліквідації унії міг вирішити виключно церковний собор. За таких умов, вочевидь, розібравшись у тонкощах діяльності релігійних структур, у своєму посланні до сейму, що мав розглянути і затвердити Зборівський договір, гетьман вже не говорить про ліквідацію унії: «Тому що до цього часу триває колотнеча, можна їхніх милостей отців уніатів залишити, як є тепер, тільки щоб православні церкви, катедри, які недавно позабихали, фундації, надані православними фундаторами нашому православному духовенству... були повернуті згідно з обіцяною його королівської милості і щоб більше цей розбрат між християнами не поширювався» [10, с. 239]. Таким чином, зрештою Хмельницький зосередився на відновленні майнових прав православної церкви.

Можна зробити висновок, що подальші зусилля гетьмана в релігійній політиці принесли успіх. Не дивлячись на те, що мир, досягнутий Зборівським договором, протримався недовго, а

козацтво після поразки під Берестечком було вимушене поступитися значними територіями, в цілому польська сторона демонструвала здатність дотримуватися угод, що торкалися релігійної сфери. Так, Білоцерківський договір, укладений у вересні 1651 р. містив статтю, що підтверджувала преференції православної церкви: «Релігія грецька, котру військо його королівської милості Запорізьке визнає, має бути утримана в давніх вольностях, згідно давніх прав, також катедр, церкви, монастирі та Київський колегіум» [10, с. 252]. Попри успіхи гетьманської релігійної політики на дипломатичній ниві, саме в цей час ускладнилися особисті відносини Хмельницького із київським митрополитом Сильвестром Косовим. Зі самого початку повстання він не був схильний підтримувати козаків, постійно закликаючи до замирення із польською стороною. В 1651 р., коли козацтво вперше зазнало нищівної поразки, митрополит вітав прихід до Києва литовського коронного гетьмана Януша Радзивіла і присягав на вірність Речі Посполитій, зазначивши при цьому, що він сам і його духовенство майже чотири роки до цього моменту перебували в неволі і страху перед козаками [7, с. 321–323]. Таку позицію митрополита можна зрозуміти – він був особою, за вчинки і слова якої могло нести відповідальність все православне населення українських земель. З огляду ж на попередні козацькі повстання, які закінчувалися поразками, митрополит Косов був схильний до компромісу з поляками, оскільки повстання могло провалитися, а церква і віряни залишаться з наслідками.

Вузловим епізодом, який скоригував наміри гетьмана Хмельницького зберігати самостійність Київської митрополії, став союз із Московією, укладений на початку 1654 р. Однією із умов протекторату Московського царства над козацтвом було підпорядкування київської митрополії не Константинополю, а Москві. Це відбилося у відомому нам тексті так званих «Березневих статтей», укладених Хмельницьким із царем Олексієм Михайловичем в березні 1654 р.: «... залишити права духовні та мирські без усякого порушення. Митрополиту ж київському, також і іншим духовним... бути під благословенням святішого патріарха московського, а в права духовні патріарх вступати не буде» [10, с. 264].

Цьому акту передувала присяга на вірність московському цареві, яку мали скласти всі стани українського суспільства. Відомо, що не тільки низка козацьких полків, а й українське духовенство відмовлялися присягати. Наприклад, митрополит Косов та архімандрит Києво-Печерського монастиря уникали присяги під приводом, що не мають на це дозволу константинопольського патріарха [9, с. 453–454]. Найбільш повно тодішні настрої українського духовенства передав чорнобильський протопіп у своєму листі, описавши епізод з присягою у Києві: «Видав нас усіх Хмельницький московському цареві в неволю... Сам із військом своїм присяг і місто Київ силою, під страхом кари мучної, змусив до того, що присягало. Тільки духовенство не присягало... отець митрополит і все духовенство – за слізьми світу не бачили, а його милість отець митрополит з жалю аж обумирав» [10, с. 260]. Знову ж таки, позиція митрополита є цілком зрозумілою – в умо-

вах, коли більшість його митрополії залишається перебуває під контролем Речі Посполитої, присягати московському цареві і підпорядкуватися московському патріархові означає піддати небезпеці більшу частину церковної ієрархії.

Однак сам Хмельницький втрутився в це питання і став на захист прав київського митрополита, навіть не дивлячись на попередні розбіжності між ними. Зокрема, гетьман першочергово запевнив царя у лояльності Косова і просив підтвердити майнові права та привілеї київського духовенства [2, с. 349]. Окрім того, надалі гетьман зміг фактично денонсувати пункт «Березневих статтей» щодо підпорядкування київського митрополита московському патріархові. Він домігся компромісу із Московією, за яким Косов залишатиметься в підпорядкуванні константинопольського патріарха, а вже наступний митрополит у виборі юрисдикції буде керуватися волею московського царя [7, с. 329–330]. Але тут гетьман злукавив. Після Переяславської угоди Хмельницький перебрав на себе безпосереднє керівництво церковними справами, видаючи універсали, якими затверджував духовних осіб на нових посадах [2, с. 431–432]. Тож коли в 1657 р. помер митрополит Косов, гетьман не став чекати царського слова стосовно нової кандидатури, а власноруч розпорядився скликати церковний собор, щоб таким чином обрати митрополита, що не залежатиме від волі царя. Вибори відбулися вже після смерті самого Хмельницького; на них переміг луцький єпископ Гедеон Балабан, який підтримав у подальшому розрив із Московією гетьмана І. Виговського [7, с. 330–331]. Цілком слушно буде зауважити, що гетьман Хмельницький після Віленського перемир'я Москви і Речі Посполитої 1656 р. навряд чи збирався примушувати верстви українського суспільства, в тому числі й духовенство, до лояльності московському монархові.

Висновки і пропозиції. Таким чином, простеживши розвиток політики гетьмана Богдана Хмельницького стосовно православної церкви, можна констатувати, що його зусилля в цій сфері, з одного боку, були спрямовані на збереження самостійності церковної ієрархії на території козацької України від іноземного впливу, а з іншого боку – на консолідацію церковної ієрархії із цілями козацької верхівки. Хмельницькому вдалося отримувати підтвердження прав церкви як з боку Речі Посполитої, так і Московського царства. Певна пропольська орієнтація київського митрополита Косова могла загрожувати зусиллям гетьмана по відмежуванню від Речі Посполитої, але натомість він свідомо не розвивав конфлікту і шукав шляхів примирення з київським митрополитом. В результаті Хмельницькому вдалося зберегти автономію Київської митрополії навіть всупереч укладеним із Московією угодам. Постійна увага Хмельницького до релігійної сфери свідчить про те, що він вбачав у ній невід'ємну складову будівництва козацької держави. Той факт, що Київська митрополія зберігала свою самостійність від Москви ще впродовж майже 30-ти років після смерті Хмельницького свідчить про те, що і його наступники були схильні дотримуватися обраного ним курсу. Це може бути предметом подальших досліджень цієї теми.

Список літератури:

1. Джерела з історії Національно-визвольної війни українського народу 1648-1658 рр. У 4-х тт. / Упор. Ю. Мицик. – К.: 2012-2015.
2. Документи Богдана Хмельницького. 1648-1657 / Упоряд. І. Крип'якевич. – К.: Вид-во АН УРСР, 1961. – 740 с.
3. Збірник козацьких літописів: Густинський, Самійла Величка, Грабянки. – К.: Дніпро, 2006. – 976 с.
4. Крижанівський О.П., Плохій С.М. Історія церкви та релігійної думки в Україні. У 3-х книгах. – Кн. 3. Кінець XVI – середина XIX століття. – К.: Либідь, 1994. – 336 с.
5. Літопис Самовидця / Під ред. Я.І. Дзири. – К.: «Наукова думка», 1971. – 208 с.
6. Огієнко І. Українська церква. Нариси з історії української Православної Церкви. Т. 2. / І. Огієнко. – Прага: Вид-во Юрія Тищенка, 1942. – 222 с.
7. Плохій С. Наливайкова віра: козаки та релігія в ранньомодерній Україні / С. Плохій. – К.: Критика, 2006. – 495 с.
8. Смолій В., Степанков В. Українська національна революція XVII ст. (1648-1676 рр.) / В. Смолій, В. Степанков. – К.: Вид. дім «Києво-Могилянська академія», 2009. – 447 с.
9. Смолій В., Степанков В. Богдан Хмельницький. Соціально-політичний портрет: наукове видання / В. Смолій, В. Степанков. – К.: Темпора, 2009. – 680 с.
10. Тисяча років української суспільно-політичної думки. У 9-ти т. – Т. 3. – Кн. 1. – Третя чверть XVII ст. / Упор. В. Шевчук. – К.: Дніпро, 2001. – 504 с.
11. Універсали Богдана Хмельницького. 1648-1657 / Упоряд. І. Крип'якевич, І. Бутич. – К.: Альтернативи, 1998. – 418 с.
12. Щербак В. Українське козацтво: формування соціального стану. Друга половина XV – середина XVII ст. / В. Щербак. – К.: Вид. дім «Києво-Могилянська академія». – 300 с.

Остапенко В.А.

Центр исследования религий

Национального педагогического университета имени М. Драгоманова

ПОКРОВИТЕЛЬСТВО ГЕТМАНА Б. ХМЕЛЬНИЦКОГО ПРАВОСЛАВНОЙ ЦЕРКВИ КАК ЭЛЕМЕНТ ГОСУДАРСТВЕННОЙ ПОЛИТИКИ

Аннотация

В статье исследованы взаимоотношения гетмана Богдана Хмельницкого с православной церковью. Прослежено постепенное оформление религиозного вопроса во внешней политике гетмана. Отмечена последовательность гетмана в защите имущественных и юридических прав православной церкви. Акцентируется внимание на отстаивании гетманом самостоятельности Киевской митрополии, как от польских, так и от московских властей. Это был ключевой компонент политики гетмана в религиозной сфере.

Ключевые слова: Богдан Хмельницкий, казачество, Киевская митрополия, православная церковь, уния.

Ostapenko V.O.

Center of Religions Studies

National Pedagogical Dragomanov University

THE PROTECTION OF THE ORTHODOX CHURCH BY HETMAN B. KHMELNYTSKYI AS AN ELEMENT OF STATE POLICY

Summary

The article explores the relationship between hetman Bohdan Khmelnytsky and the Orthodox Church. The gradual formation of the religious issue in the foreign policy of the hetman was traced. The hetman's succession in protecting the property and legal rights of the Orthodox Church was noted. Main attention is focused on the hetman's defense of the independence of the Kyiv Metropolis, both from the Polish and from the Moscow authorities. This was a key component of the hetman's policy in the religious sphere.

Keywords: Bohdan Khmelnytskyi, Cossacks, Kyiv Metropolis, Orthodox Church, union.

ПСИХОЛОГІЧНІ НАУКИ

УДК 159.922.6

ПСИХОПРОФІЛАКТИКА КРИЗОВИХ СТАНІВ ЮНАЦЬКОЇ МОЛОДІ

Вербицька Л.Ф., Скуловатова О.В.

Київський національний торговельно-економічний університет

У статті здійснено теоретико-психологічний огляд проблеми кризових станів у молоді. Окреслено рекомендації батькам, педагогам і психологам щодо профілактики кризових станів в юності.

Ключові слова: юність, методичні рекомендації, кризовий стан, психопрофілактика.

Постановка проблеми. Сучасні соціальні особливості життя в поєднанні з характерними для молоді високим рівнем конфліктності, збудливості, швидкою зміною настрою призводять до виникнення негативних емоційних кризових переживань, що в свою чергу пов'язані з умовами сімейного життя та навчання молоді в закладах загальної та вищої освіти. Важливу роль у процесі профілактики кризових станів учнівської молоді відіграє кваліфікована допомога з боку практичного психолога, педагога та батьків які використовують певні стратегії у своїй діяльності, мають відповідні знання та навички.

Аналіз досліджень і публікацій. Розкриттю психологічного змісту понять «кризовий стан», «духовна криза» відводиться особлива увага у працях Р. Ассаджолі, І. Бежа, З. Карпенко, М. Корольчука, В. Москальця, М. Савчина, Е. Помиткіна та ін. У зарубіжній психологічній літературі не існує загально визнаної класифікації профілактики кризовим станам та явищам. Проте вважається, що більшість з них побудовано на основі двох процесів, запропонованих Р. Лазарусом та С. Фолкманом психологічного запобігання, спрямованих на: 1) розв'язання проблем, 2) зміну власних установок у ставленні до ситуації.

Метою даної статті є надати психологічні рекомендації батькам, педагогам і психологам щодо психопрофілактики кризових станів в юності.

Виклад основного матеріалу. Процес профілактики кризових станів у контексті нашого аналізу, будемо розуміти як завчасні дії, спрямовані на унеможливлення виникнення та поглиблення кризових станів особистості.

Повертаючись до аналізу можливих шляхів профілактики кризових станів зазначимо, що у розвинутих країнах Європи та Америки у практиці психологічної допомоги головний акцент роблять на унікальності, цінності та безумовній значущості особистості, особистісного буття, що, власне кажучи, й перебуває в центрі проблематики психологічного запобігання [1].

Вітчизняні психологи останнім часом також акцентують свою увагу саме на цих напрямках і формах психологічної допомоги (Л. Анциферова, О. Бондаренко, А. Амбрумова, Ф. Василюк, М. Корольчук, Е. Помиткін, В. Рибалка, Т. Титаренко та ін.). Проте практика свідчить, що по допомогу до спеціаліста (психолога, психотерапевта, психо-

аналітика) наші співвітчизники, як правило, звертаються лише тоді, коли кризова ситуація вже сталася і дійшла до найбільшого загострення.

Значна частина дослідників щодо проблематики кризових станів аналізують їх специфіку в аспекті багатовимірності особистості та інваріативності її життєвого шляху. Це відображається і в пропонувананих ними типологіях криз. Наприклад, В. В. Козлов вважає, що на рівні особистості кризовий стан може мати такі форми:

- соматична криза – хвороба, старість;
- нервово-психічна криза – фрустрації, стреси, конфлікти між базовими структурами особистості, депресії, астенії;
- соціально-психологічні порушення комунікативних функцій та адаптаційних механізмів до соціального середовища;
- кризові стани чинників гігієни: житлово-побутові умови, рівень матеріального добробуту, фізичні умови на роботі і т.д.

В.В. Козлов у спільних роботах з І.П. Мелешенковою розширює класифікацію кризових станів, використовуючи для цього підходи з позицій діяльності, вікової психології, конфліктології, екзистенціальної психології, психології емоцій. При цьому виокремлюються:

- вікові кризи: криза народження, криза першого року, криза трьох років, криза семи років і т.д.;
- кризи відносин: ціннісні конфлікти, ресурсні конфлікти, конфлікти інтересів, рольові конфлікти;
- кризові стани душі: страх, горе, гнів, криза втрати;
- кризи, пов'язані із пошуком значення життя (їх фази);
- мотиваційні кризи: криза усвідомлення спонуки, криза прийняття мотиву, криза реалізації мотиву, криза закріплення мотиву, криза актуалізації спонуки.

Узагальнюючи наведений матеріал, можемо окреслити чотири форми профілактики кризових станів, котрі використовуються юнаками та дівчатами: психологічний захист; самопізнання; самовдосконалення; подолання духовно-особистісної кризи за допомогою інших людей – друзів, рідних, родичів у поєднанні з перетворенням себе, переоцінкою цінностей, створенням нового плану (програми) життя.

У подальшій роботі наведені напрями склали основу для надання методичних рекомендацій бать-

кам і психолого-педагогічним працівникам щодо профілактики кризового стану особистості, що вже перебуває в передкризовому або кризовому стані.

У рекомендаціях акцентується увага на тому, що ефективність профілактики та психологічної допомоги особистості в процесі переживання кризового стану тісним чином пов'язана з умовами сімейного життя та навчання молоді закладах загальної та вищої освіти. Оскільки вплив психолого-педагогічних працівників і батьків має свою специфіку, методичні рекомендації розподілено окремо для кожної з цих категорій.

Психологічні рекомендації для вчителів:

Вивчати особливості соціально-психологічного статусу і адаптації учнів з метою своєчасної профілактики та ефективного подолання труднощів; брати участь у створенні системи психолого-педагогічного супроводу (розв'язання конфліктів, педагогічна підтримка, бесіда тощо); проводити виховні години, тематичні кола, тренінгові заняття, що спрямовані на розвиток стресостійкості, формуванню позитивного образу «Я», ціннісного ставлення до життя.

Психологічні рекомендації для батьків:

Педагог спостерігає учня та студента в спілкуванні з однолітками, в процесі навчання, тобто в ситуаціях, здебільшого недоступних спостереженню батьків. Однак багатство особистого життя молоді людини не зводиться тільки до процесу навчання в освітніх закладах. Молода людина, перебуваючи в освітньому середовищі, може приховувати ознаки духовно-особистісної кризи, що тільки починається. Однак в сім'ї, звичних домашніх умовах юнак або дівчина можуть проявляти стурбованість, тривожність, депресивні стани тощо. Саме тому роль батьків у розпізнаванні перших ознак кризового стану дитини є незаперечною.

Батьки часто з тривогою чекають на наближення юнацького віку своїх дітей. Хвилювання викликають і їх власні спогади про отроцтво, і багаточисельні історії про підлітковий алкоголізм, наркоманію, сексуальні збочення та злісне хуліганство.

У ранньому юнацькому віці молода людина прагне до самостійності, шукає способів самореалізації в соціумі. Конфлікти, суперечки, що виникають у сфері взаємин батьків і дитини, нерідко спричиняється відмінністю їх поглядів на явища оточуючої дійсності. Як наслідок може бути втраченим духовно-емоційний зв'язок з дитиною. Разом із цим, навіть досконале шкільне виховання не замінить повноцінного контакту з батьком, матір'ю, іншими близькими, і навіть найгрубіші промахи вчителів зазвичай не так фатально впливають на розвиток особистості дитини, як неправильна поведінка батьків.

У сім'ях, де склалися конфліктні стосунки батьків і дитини, неправильні виховні установки дорослих, основне зусилля слід спрямовувати на формування відповідальних і доброзичливих відносин. Практична допомога батьків школі, спільна праця з дітьми, участь в туристичних походах – сприяють взаєморозумінню дітей і дорослих, знімають напруженість у їх відносинах та покращують розуміння дітьми самих себе.

У сім'ї, де неблагополучна ситуація пов'язана з її розпадом, алкоголізмом одного з батьків,

основну виховну роботу має проводити батьківський колектив. Батькам нагадують про їх обов'язки по вихованню дитини, роз'яснюють причини виникнення даної ситуації і дії педагогів по відношенню до них, до їх доньки або сина.

Виходячи з цього, основними напрямками запобігання кризового стану у процесі сімейного виховання можуть бути наступні:

1. Підвищення психологічної культури батьків, що дозволяє враховувати духовно-особистісні та вікові психологічні потреби дітей, їхні емоційні стани.

2. Встановлення та підтримка в сімейних стосунках традицій взаємодопомоги, позитивного ставлення до всіх членів родини.

3. Уникнення жорстокості, сарказму, безапеляційності, презирства до дітей.

4. Прояв інтересу батьків до внутрішнього світу дітей, їх турбот і захоплень, уникнення байдужого та негативного ставлення до особистості дитини. Негативною може бути лише оцінка її конкретних дій, вчинків, висловів.

5. Підтримка дитини в її найкращих духовних прагненнях, допомога в реалізації її духовних потреб (естетичних, гуманістичних, релігійних, пізнавальних тощо).

Нажаль, на практиці батьки, які не володіють виховними здібностями, досвідом, відповідними психолого-педагогічними знаннями, займають дві крайні позиції: або дають дитині повну свободу, що у разі її попадання в асоціальне середовище може збити з правильного шляху, або позбавляють дитину цієї свободи, що може зробити її безвольною, безпорадною.

Запобігання виникненню та поглибленню криз у юнацтва вимагає встановлення відносин співпраці та взаєморозуміння у сім'ї.

Психологічні рекомендації для практичних психологів:

Особливе завдання по виявленню кризових станів та дієвій допомозі в процесі їх переживання покладається на практичного психолога. Своєчасне виявлення ознак переживання кризи є важливою умовою її запобігання та знешкодження. Прояв криз може бути розпізнаний, передусім, в поведінці молоді людини.

Спостереження є доволі інформативним, але й найбільш важким методом вивчення особистості є. Ефективність його значно зростає, якщо воно ведеться систематично і цілеспрямовано. Саме зміни в поведінці сигналізують про кризові обставини, дають знати про особливий стан юнака, дозволяють своєчасно розпізнати негативні тенденції та знешкоджувати їх.

Серед найбільш типових ознак можливого виникнення криз, що можуть відстежуватися практичним психологом у поведінці візуально та підтверджуватися у спілкуванні з молоддю є такі:

- незвично байдуже ставлення до свого зовнішнього вигляду;
- посилення скарг на фізичне нездужання;
- схильність до швидкої зміни настрою;
- скарги на поганий сон або підвищена сонливість;
- безпричинна нервовість;
- ознаки постійної втоми;
- усунення від контактів, ізоляція від друзів і сім'ї, перетворення на людину-одинака;

- відмова від соціальної активності, від спільних справ;
- незвичайні спалахи дратівливості;
- надмірно посилене відчуття тривоги;
- вираження безнадійності;
- залучення до вживання алкоголю, наркотиків;
- відсутність планів на майбутнє [5].

Для підтвердження наявності кризи доцільно використовувати психологічну діагностику. Ознаками кризи є високий рівень тривожності, депресії та дезадаптованості молодшої людини в поєднанні з високим духовним потенціалом і спрямованістю на себе. Аби знайти конструктивний спосіб виходу з кризи, спочатку потрібно мати вірну картину дій і спонукань особистості юнака або дівчини.

Основна умова конструктивного вирішення проблеми криз – відкрите спілкування сторін. Психологові важливо усвідомити, які його вчинки можуть сприяти подоланню кризового стану юнака, як він бачить проблему взаємодії з ним. Потрібно уявити собі і те, як сам юнак і його батьки бачать кризову ситуацію, які, на їх думку, дії учителя (психолога) та їх власні дії посилюють кризовий стан.

Дорослі, не розуміючи переживань юнаків, позбавляють їх підтримки, ускладнюють їх життя в тому випадку, якщо не допомагають знайти шляхи уникнення та подолання кризових станів.

Психологу слід зважати на те, що взаємна недовіра вчителів і батьків призводить до конфліктних дій. Неконструктивна взаємодія всіх учасників навчально-виховного процесу у період переживання молодшою людиною кризи лише посилює негативні емоційні стани.

Організація співпраці педагогів і батьків вимагає від психолога пояснення батькам і вчителям природи кризовості, пошуку виходу з ситуації, що створилася та засобів подолання кризових станів молоді. Конструктивне розв'язання кризової ситуації вимагає залучення молодшої людини до індивідуальної або групової психологічної роботи.

Індивідуальне консультування може здійснюватися з дотриманням такої стратегії: встановлення довірливих стосунків з юнаком (захист і підтримка), допомога йому в подоланні відчуття безнадійності; надання можливості юнаку виразити відчуття і потреби (із застосуванням казкотерапії, ігрових, арттерапевтичних методик); здійснення психологічної діагностики, спрямованої на виявлення кризових станів.

Психологічна робота в групі спрямовується на: розвиток у юнака вміння слухати інших (у тому числі навичок активного слухання); формування вмінь адекватно виражати свою точку зору; формування вміння приймати рішення, йти на компроміс; розвиток здатності аргументувати та відстоювати свої рішення; оволодіння навичками пошуку соціальної підтримки (вміння просити про допомогу, виражати вдячність); розвиток психологічної лабільності в конфліктній ситуації, розширення «палітри» реагування; сприяння процесу побудови власної життєвої програми та пошуку шляхів реалізації духовних потреб у соціумі.

Робота психолога з сім'єю передбачає [4]:

- Пошук найбільш сприятливих патернів виховної стратегії.

- Підтримку самостійності юнака через розширення зони особистої відповідальності, що може реалізовуватися через продумані обов'язки, можливість надавати реальну допомогу домашнім, включаючи емоційну підтримку, створення юнаку можливості деякий час відповідати за себе самому, побути далеко від будинку, відчути себе дорослим і потрібним в команді (літній табір, особливо похідний варіант).

Практика свідчить, що активність юнака в процесі виходу з кризовості виявляється тоді, коли він склав об'єктивне уявлення про себе, свої можливості та зрозумів напрями роботи над собою. Цей момент є найбільш сприятливим для стимулювання вольових зусиль, спрямованих на досягнення життєвих результатів. У процесі індивідуального консультування доцільним є застосування психологом наступних прийомів роботи:

– Мобілізація внутрішніх сил на виконання завдання. Перед учнем (студентом) розкриваються його можливості, вміння, необхідність майбутньої роботи особисто для нього, перспективи його зусиль, зміст конкретних видів праці.

– Активація цільової установки. Досягнення поставленої молодшою людиною мети слід глибше мотивувати, а потім розробити з правилами повсякденної ефективної праці.

– Схвалення перших успіхів в діяльності. Психолог може дещо завищити оцінку позитивних результатів самопізнання підлітка з тим, щоб у нього виникло бажання удосконалювати вироблені навички.

– Попередження помилок шляхом стимулювання самоконтролю. Використовуючи цей прийом, психолог прагне допомогти юнаку розібратися в помилках, попередити їх.

– Стимулювання зусиль на негайне виконання завдання. Даний прийом необхідно направити на перебудову мотиву, спонукати виконати завдання негайно (наприклад, спостерігати за власними емоційними станами).

Успіх співдружності школи з сім'єю особливо залежить від систематичного і коректного дотримання педагогом і психологом етико-педагогічних вимог до стилю взаємин з учнями та їх батьками.

Висновки. Узагальнення наведеного матеріалу дозволяє зробити наступні висновки:

1. Ставлення в системі «вчитель-учень» мають відповідати нормам педагогічної та психологічної етики.

2. Вчитель та психолог повинні усвідомлювати основи етико-педагогічної взаємодії і причини можливих суперечностей з батьками.

До основних причин належать:

- складність навчально-виховного процесу, залежність його ефективності від багатьох чинників;
- відмінності у відносинах до дитини з боку вчителя, психолога і з боку батьків;
- різні рівні загальної, педагогічної та психологічної культури;
- етична непередготовленість вчителя або батька до педагогічної взаємодії.

3. Відносини в системі «педагог-сім'я-учень» повинні будуватися відповідно до вимог педагогічної етики при провідній ролі школи і активній участі батьків.

Врахування наведених психологічних рекомендацій є важливою умовою психопрофілактики кризових станів в юнацькому віці.

Список літератури:

1. Ассаджоли Р. Самореализация и психологические потрясения Р. Ассаджоли // Духовный кризис; за ред. Ст. Грофа. – М, 1995. – 351 с.
2. Выготский Л. Психология развития человека. – М.: Смысл, 2005. – 1100 с.
3. Корольчук М.С., Крайнюк В.М. Соціально-психологічне забезпечення діяльності в звичайних та екстремальних умовах: Навчальний посібник. – К.: Ніка – Центр, 2009. – 580 с.
4. Помиткін Е.О. Психологія духовного розвитку особистості: Монографія. – К.: Наш час, 2005. – 280 с.
5. Рибалка В.В. Методологічні питання наукової психології: Навч.-метод. посіб. / АПН України; Інститут педагогіки і психології професійної освіти. – К.: Ніка-Центр, 2003. – 204 с.

Вербицкая Л.Ф., Скуловатова Е.В.

Киевский национальный торгово-экономический университет

ПСИХОПРОФИЛАКТИКА КРИЗИСНЫХ СОСТОЯНИЙ ЮНОСТИ**Аннотация**

В статье осуществлен теоретический обзор проблемы кризисных состояний молодежи. Определены методические рекомендации родителям, учителям и психологам психопрофилактике в юности. Выделено четыре типа направлений профилактики кризисных состояний, которые используются юношами и девушками. В методических рекомендациях акцентируется внимание на том, что эффективность профилактики и психологической помощи личности, в процессе переживания кризисного состояния, тесным образом связана с условиями семейной жизни и обучения молодежи в учреждениях общего и высшего образования.

Ключевые слова: психопрофилактика, юность, методические рекомендации, кризисные состояния.

Verbytska L.F., Skulovatova O.V.

Kyiv National University of Trade and Economics

PSYCHOPROPHYLAXIS OF CRISIS CONDITIONS IN YOUTH**Summary**

This article provides theoretical overview of issues of spirituality among students and related periods of crisis of personality. Outlined methodical recommendations to parents and psychologists to prevent personal spiritual crisis in early adolescence. An important role in the prevention of personal spiritual crises of students also plays assistance from qualified Psychologist, educator and parents who use certain strategies in their activities, have appropriate knowledge and skills. Taking into account following approaches, the process of preventing spiritual and personal crisis in the context of our analysis, we will understand how predictive, timely action to prevent the emergence and deepening of the crisis conditions of the individual.

Keywords: prevention, early adolescence, methodical recommendations, personal spiritual crisis.

УДК 378.015.3

ФОРМУВАННЯ ПРОФЕСІЙНОЇ КОМПЕТЕНТНОСТІ МАЙБУТНІХ ЮРИСТІВ

Зошій І.В.

ПрАТ «ВНЗ «Міжрегіональна Академія управління персоналом»

У статті представлено аналіз проблеми та результати емпіричного дослідження формування професійної компетентності майбутніх юристів. Здійснено теоретико-методологічний аналіз поняття професійної компетентності майбутніх юристів. Обґрунтовано структуру професійної компетентності майбутніх юристів, визначено критерії та показники рівнів її сформованості. Розглянуто компоненти професійної компетентності. Проаналізовано рівень сформованості компонентів професійної компетентності майбутніх юристів.

Ключові слова: компетентність, професійна компетентність, юридична діяльність, майбутні юристи, студенти.

Постановка проблеми. Сучасний ринок праці висуває високі запити не тільки до рівня теоретичних знань майбутніх фахівців, але й вимагає достатньої сформованості їх професійної компетентності. Стрімкий розвиток новітніх інформаційних технологій обумовлює актуальність упровадження таких принципів організації навчального процесу у вищих закладах освіти, що сприяють формуванню загальних та фахових компетентностей студентів, розвитку їх аналітичних здібностей та критичного мислення, мотивації до самовдосконалення, умінь самостійно регулювати навчальну та майбутню професійну діяльність.

Аналіз останніх досліджень і публікацій. Сьогодні питання професійної компетентності широко обговорюється як у структурно-динамічному, змістовому, так і в процесуальному контексті у дослідницькому полі вивчення професіоналізму, професійної майстерності, професійної культури, професійного становлення, професійної підготовки тощо (О.О. Деркач, Н.І. Жигайло, І.В. Івашкевич, Є.О. Климов, О.М. Кокун, С.Д. Максименко, А.К. Маркова, О.В. Матласевич, Ю.С. Плиска, І.Д. Пасічник, М.І. Томчук).

Виділення не вирішених раніше частин загальної проблеми. У результаті здійсненого нами аналізу теоретичних джерел виявлено, що бракує психолого-педагогічних досліджень, спрямованих на розв'язання проблем професійної підготовки студентів-юристів в аспекті компетентного підходу, зокрема, які стосуються психолого-педагогічних умов формування професійної компетентності майбутніх юристів.

Мета статті. Головною метою цієї роботи є теоретично обґрунтувати та експериментально перевірити умови формування професійної компетентності майбутніх юристів у процесі навчання у закладі вищої освіти.

Виклад основного матеріалу. Поняття «компетентність» з'явилося у науковому вжитку в 60-70-х роках минулого століття, насамперед у контексті лінгвістичних теорій, невдовзі цей термін почали активно застосовувати дослідники професійної діяльності та управління, сьогодні можемо простежити стрімкий розвиток компетентного підходу в освіті.

Проблемі професійної компетентності суб'єктів навчально-професійної та професійної діяльності присвячено чимало праць вітчизняних та зарубіжних дослідників (О.О. Бабаян, І.Б. Бічева, Н.Б. Козлова, С.Д. Максименко, А.К. Маркова, А.Р. Никифоров, В.Д. Орехова, Т.В. Трегубенко, Н.В. Чепелева),

які в основному розглядають її як системне багатоконпонентне утворення, виділяючи в її структурі різні складові, залежно від особливостей досліджуваної професійної сфери. На сучасному етапі у науковій літературі представлено достатньо багато моделей професійної компетентності в різних ділянках (педагогіка, психологія, медицина, економіка, інженерія, інформаційна сфера тощо). Питанням професійної компетентності юристів у вітчизняній психолого-педагогічній науці приділялося помітно менше уваги.

А.К. Маркова аналізує поняття компетентність як характеристику конкретної людини або її дій, що тією чи іншою мірою відповідають вимогам професії. Цей феномен автор розглядає як поєднання психічних якостей, як психічний стан, що дозволяє незалежно та відповідально виконувати чіткі трудові функції [5, с. 172]. На думку І.Г. Галяміної, компетентність – це здатність та готовність використовувати знання й уміння під час вирішення професійних завдань в різних ділянках [4, с. 34]. Згідно з поглядами С.П. Бондар, компетентність – це здатність вирішувати проблеми, що забезпечується не тільки володінням готовою інформацією, а й інтенсивною участю розуму, досвіду, творчих здібностей; це здатність особистості діяти, її зацікавленість у цьому. Компетентність може проявлятися тільки в органічному поєднанні з цінностями людини, тобто в умовах глибокої особистісної зацікавленості в певному виді діяльності. Отже, цінності є основою будь-яких компетенцій [3, с. 8].

На думку К.О. Баханова, компетентністю є якість особистості, що включає складні вміння та досвід, який дозволяє якісно здійснювати діяльність або певну функцію [1, с. 145]. С.П. Романов розглядає компетентність як інтегративний багатофакторний стан особистості, що забезпечує якість професійної діяльності та взаємодію зі світом [6, с. 84]. І.Б. Бічева під професійною компетентністю розуміє розвиток персональної своєрідності суб'єкта професійної діяльності, який забезпечує формування особистих способів самоствердження у професійному середовищі [2, с. 11].

Виходячи із здійсненого теоретичного аналізу, вважаємо, що професійна компетентність майбутніх юристів є динамічним, інтегративним особистісним новоутворенням, яке функціонує як сформована готовність успішно здійснювати професійну юридичну діяльність на основі отриманих фахових знань та вмінь, практичних

навичок, професійного юридичного світогляду, етико-деонтологічних цінностей, особистісних та професійно-важливих якостей, і забезпечує можливість регулювання подальшого розвитку тих чи інших професійно-релевантних складових особистості.

З огляду на проаналізовані дослідження та урахування особливості професійної діяльності юристів, її особливий деонтологічний статус, суспільно-значимий смисл, опосередкованість ставлення до об'єктів діяльності морально-етичними і правовими принципами, необхідність взаємодії з людьми різного соціального статусу, потенційна конфліктність тощо, що вимагають від юриста особливих індивідуально-психологічних та особистісних якостей, розвиненого професійного світогляду, ціннісно-сміслової системи й, насамперед, осмисленого, усвідомленого ставлення до себе як суб'єкта професійної діяльності (С.П. Васильєв, О.І. Денищук, С.П. Романов, Р.В. Каламаж), вважаємо за доцільне розглядати таку структуру професійної компетентності майбутнього фахівця юридичної галузі: предметно-змістовий, етико-деонтологічний, мотиваційно-ціннісний, рефлексивно-оцінний, комунікативно-регулятивний компоненти. Оволодіння кожним компонентом професійної компетентності й характеризує належний рівень її розвитку у майбутніх юристів.

Для організації констатувального етапу дослідження нами було охоплено 256 студентів 1–4 курсів спеціальності «Правознавство» ПрАТ ВНЗ «Міжрегіональна Академія управління персоналом».

На етапах проведення констатувального дослідження ми мали на меті проаналізувати рівень сформованості компонентів професійної компетентності майбутніх юристів відповідно до запропонованої нами структури. За критерії сформованості професійної компетентності студентів юридичних спеціальностей було прийнято рівень розвитку кожного компоненту професійної компетентності, а саме: предметно-змістового, мотиваційно-ціннісного, етико-деонтологічного, рефлексивно-оцінного, комунікативно-регулятивного. Обґрунтуємо вибір методик, які були використані нами на кожному етапі констатувального дослідження для діагностики рівня сформованості компонентів професійної компетентності майбутніх юристів.

Перший етап констатувального дослідження був спрямований на оцінку *мотиваційно-ціннісного та етико-деонтологічного компонентів* професійної компетентності студентів юридичних спеціальностей. До батареї методик для з'ясування рівня розвитку даних компонентів професійної компетентності майбутніх юристів було включено: бесіду зі студентами щодо мотивації вибору ними професії юриста; методику «Мотиви вибору професії» (Р.В. Овчарова); методику «Діагностика особистості на мотивацію до успіху Т. Елерса»; методику «Ціннісні орієнтації» М. Рокича; методику «Морфологічний тест життєвих цінностей» (В.Ф. Сопів, Л.В. Карпушина); методику «Визначення спрямованості особистості» (Б. Басса); методику «Діагностика рівня морально-етичної відповідальності особистості» (І.Г. Тимошук); методику «Оцінка рівня емпатійних здібностей» В. Бойко.

Опишемо отримані результати застосування означених методик.

Відповідаючи під час бесіди на запитання «Що спонукало Вас обрати саме цю професію?» 27,2% досліджуваних студентів вказували на те, що під час вибору професії юриста керувались думкою батьків, інших людей; на вибір спеціальності для 29,5% опитаних вплинула престижність професії; для 30,6% студентів вибір професії – це сімейні традиції. Тільки незначна кількість студентів (12,7%) вибір професії здійснювали самостійно.

Отримані дані корелюють з відповідями студентів на запитання щодо їх бачення характеру юридичної діяльності. Зокрема, 30,7% респондентів вважають юридичну діяльність престижною та елітною професією, тоді як 33,8% опитаних вказують на відповідальність праці, оскільки вона пов'язана з долею людей і помилок тут не може бути, інші (35,5%) вважають юридичну діяльність різноплановою та цікавою.

За результатами застосування методики «Мотиви вибору професії» нами було з'ясовано, що більше третини досліджуваних, обираючи професію, керувалася зовнішньою мотивацією. А саме, для 26,4% студентів переважаючим видом мотивації є зовнішні позитивні мотиви, тобто для них найбільш важливими є матеріальне стимулювання, високооплачуваність роботи, можливість використовувати професійні вміння поза роботою, схвалення колективу, престиж. Для 9,6% студентів домінуючим видом мотивації вибору професії юриста були зовнішні негативні мотиви. Для 31,6% досліджуваних студентів домінуючим видом мотивації є внутрішні індивідуально значимі мотиви, це значить, що для цих осіб значимим є задоволення, яке приносить спілкування з різними людьми. Внутрішні соціально значимі мотиви характерні для 32,4% опитаних, тобто вони цінують, що професія юриста передбачає високе почуття відповідальності, дає можливість приносити користь людям.

За результатами методики діагностики особистості на мотивацію до успіху Елерса нами отримано наступні результати: для 31,4% досліджуваних характерний низький рівень мотивації до успіху, рівень пізнавальної активності у них низький; для 41,5% досліджуваних характерний середній рівень мотивації до успіху, тобто дані студенти високо оцінюють вплив пізнавального та професійного мотивів; у 17,3% осіб виявлено помірковано високий рівень мотивації до успіху, такі студенти проявляють пізнавальний інтерес до предметів, прагнення до особистісного самовдосконалення та саморозвитку. Тільки для незначної кількості досліджуваних (9,8%) характерний занадто високий рівень мотивації до успіху, тобто вони здатні систематично й напружено працювати та ґрунтовно оволодівати основами майбутньої професії.

За результатами застосування методики «Ціннісні орієнтації» М. Рокича нами визначено такі пріоритетні цінності-цілі досліджуваних студентів: щасливе сімейне життя (1 ранг); здоров'я (2 ранг); матеріальне забезпечення (3 ранг); свобода (самостійність, незалежність у вчинках і судженнях) (4 ранг); добрі, вірні друзі (5 ранг); цікава робота (6 ранг). Найменш пріор-

ритетними виявилися такі цінності-цілі, як творчість, краса природи і мистецтва та щастя інших.

Означених пріоритетних цінностей-цілей досліджувані студенти намагаються досягти переважно за допомогою таких цінностей-засобів: раціоналізм (вміння тверезо і логічно мислити, приймати обдумані, раціональні рішення) (1 ранг); чесність (правдивість, щирість) (2 ранг); незалежність (здатність діяти самостійно, рішуче) (3 ранг); освіченість (широта знань, висока загальна культура (4 ранг); високі вимоги (високі вимоги до життя і високі домагання) (5 ранг); відповідальність (почуття обов'язку, вміння тримати слово) (6 ранг). Такі цінності-засоби, як терпимість до поглядів і думок інших (уміння вибачати) та самоконтроль (стриманість, самодисципліна) на жаль, для опитаних студентів – майбутніх юристів є найменш важливими для досягнення їх цілей на даному етапі життя.

За результатами методики «Морфологічний тест життєвих цінностей» ми отримали такі дані: для значної кількості досліджуваних студентів (69,1%) характерне домінуюче прагнення до вищого рівня свого матеріального становища; збереження власної індивідуальності має високе значення для 56,8% досліджуваних студентів, тобто у них є прагнення до незалежності від інших людей; для 55,3% досліджуваних істотне значення має власний престиж, тобто прагнення людини до визнання, поваги; саморозвиток має високу важливість для 49,8% опитаних, для них важливо отримувати об'єктивну інформацію про особливості їх характеру, інших характеристик своєї особистості; активні соціальні контакти істотно важливі для 48,6% респондентів, для них характерне прагнення до встановлення сприятливих взаєностосунків з іншими людьми; духовне задоволення важливе для 18,4% досліджуваних, вони прагнуть отримати моральне задоволення у всіх ділянках життя, вважають, що найважливіше в житті – робити тільки те, що цікаво та що приносить внутрішнє задоволення; виражене прагнення до досягнення конкретних та відчутних результатів характерне для 37,9% студентів, такі досліджувані ретельно планують своє життя, ставлячи конкретні цілі на кожному його етапі; відсоток студентів, для яких домінуючою цінністю є креативність (27,1%), прагнення до реалізації своїх творчих здібностей, внесення ризоманітних змін у всі життєві сфери.

За результатами методики «Визначення спрямованості особистості» Б. Басса отримано такі дані: для 42,4% досліджуваних студентів характерний прояв «спрямованість на себе», їм притаманні орієнтація на пряму винагороду, агресивність у досягненні статусу. У 35,7% студентів переважає «спрямованість на спілкування», тобто вони прагнуть за підтримувати стосунки з людьми, орієнтуються на спільну діяльність. Виражену «спрямованість на справу» мають 13,9%, тобто для таких студентів не існує великої зацікавленості в розв'язанні ділових питань, виконанні відповідальної роботи.

Згідно з результатами методики «Діагностика рівня морально-етичної відповідальності особистості», низький рівень сформованості морально-етичної відповідальності виявлено у 42,4% студентів, середній рівень виявлено

у 38,2% досліджуваних, для 19,4% респондентів характерним є високий рівень морально-етичної відповідальності. Отримані дані за опитувальником у розрізі шкал представлені наступним чином: низький рівень морально-етичної рефлексії (43,5%), середній (36,1%), високий (20,4%) свідчить про здатність до швидкого і глибокого розуміння моральних і аморальних аспектів власних комунікативних інтенцій; 41,9% досліджуваних мають низький рівень морально-етичної мотивації, 38,3% середній рівень, 19,8% високий рівень, тобто існує глибинне внутрішнє прагнення особистості створювати етичну атмосферу взаємодії з іншою людиною; 39,8% досліджуваних юристів мають низький рівень альтруїстичних почуттів, 40,2% середній, 20% високий рівень, тобто це емоційна складова (емпатія, любов, чуйність, гідність, обов'язок), що відбиває гуманно-відповідальне значення відносин особистості; для 45,5% досліджуваних юристів притаманним є низький рівень моральної інтуїції, для 39,9% середній рівень, для 14,6% високий, тобто особистість моментально усвідомлює і віддає перевагу одним цінностям перед іншими; для 43,8% опитаних характерним є низький рівень екзистенціальної відповідальності, для 38,3% середній рівень, для 17,9% високий рівень, тобто це компонент, який відповідає за чітке усвідомлення суб'єктом сенсу життя; для 40,2% досліджуваних характерним є низький рівень морально-етичних цінностей, для 37,1% середній рівень, для 22,7% високий рівень, тобто вони синтезують й інтегрують в єдиний особистісний ґештальт такі психологічні утворення, як: світогляд, установки, інтереси й ідеали суб'єкта.

За результатами дослідження за методикою «Оцінка рівня емпатійних здібностей» В. Бойко виявлено, що дуже високий рівень емпатії характерний для 14,6% юристів, тобто вони намагаються бути максимально корисними для тих, хто знаходиться поруч. Розвинена емпатія проявляється в тому, що особистість знаходить цілісність, стає більш відкритою і товариською; переважаючим рівнем є середній – 37,1%, який виражається в тому, що особистість готова в потрібний момент проявити співчуття до людини, яка цього потребує, але при цьому не прагне повністю перейнятися його станом; занижений рівень характерний для 28,9% досліджуваних, тобто вони подумки здатні пожаліти людину, з якою трапилася невдача, однак не всі готові дійсно приймати серйозну участь у долі незнайомої людини; решта осіб (19,4%) із дуже низьким рівнем емпатії, характеризуються нерозвиненим почуттям співпереживання, вони є більшою мірою егоїстичні, здатні піклуватися тільки про задоволення своїх повсякденних потреб.

Рівень сформованості рефлексивно-оцінної компонента професійної компетентності майбутніх юристів ми досліджували, використовуючи методику діагностики рефлексивності А.В. Карпова, В.В. Пономарьової; методику «Визначення самооцінки та рівня домагань» (А.М. Прихожан); опитувальник самоствараження В. Століна – С. Пантелесева.

За методикою діагностики рефлексивності А.В. Карпова, В.В. Пономарьової виділяють високий, середній, низький рівень сформованості рефлексивності особистості. Згідно з отримани-

ми результатами, низький рівень сформованості рефлексивної компетентності притаманний для 40,3% майбутніх юристів, що проявляється переважно у негативному або невизначеному ставленні студентів до різних аспектів майбутньої професійної діяльності та її рефлексії. Для 34,6% опитаних характерний середній рівень рефлексивної компетентності, дані студенти виявляли позитивне, але в окремих випадках невизначене ставлення до різних аспектів професійної діяльності та її рефлексії. 25,1% опитаних студентів продемонстрували високий рівень рефлексивної компетентності, що виявлялось у чітко вираженому позитивному ставленні до різних аспектів професійної діяльності та її рефлексії.

За результатами методики «Визначення самооцінки та рівня домагань» (А.М. Прихожан) у 56,2% досліджуваних осіб зафіксовано дуже високу самооцінку та дуже високий рівень домагань, серед яких 26% студентів диференціюють свій рівень домагань, а решта 30,2% не диференціюють. Висока самооцінка та рівень домагань спостерігається у 12,9% досліджуваних, з яких 5,1% диференціюють рівень домагань, інші – ні (7,8%). Із середньою самооцінкою та високим рівнем домагань 22,5% осіб. Щодо решти студентів: 8,4% – для них характерна низька самооцінка та дуже високий рівень домагань, з яких у 5,2% осіб диференційований, а у 3,2% – ні. Отже, як ми бачимо з отриманих результатів, значна кількість респондентів мають завищену самооцінку (56,2%).

Отримані результати за тестом-опитувальником самоставлення В.В. Століна, С.Р. Пантелєєва свідчать про загальне позитивне самоставлення студентів, однак співставлення показників самоставлення за його основними шкалами свідчить про певну неузгодженість його компонентів. За результатами тестування звертає увагу, що більше третини опитаних респондентів (35%) продемонстрували низький рівень самоповаги. Це означає гостру незадоволеність собою, негативну оцінку своєї особистості. За шкалою «аутосимпатія» переважаюча кількість досліджуваних (58%) продемонстрували високі показники, що свідчить про довіру до себе, схвалення себе, бачення в собі позитивних рис. За шкалою «очікуване ставлення інших» більшість опитаних (72%) продемонстрували середні показники, що може свідчити про певне побоювання студентів негативного ставлення до себе з боку інших значущих осіб. За шкалою «самоінтерес» 52% студентів продемонстрували високі показники, що свідчить про їх інтерес до власних думок, почуттів, переконаність в своїй цікавості для інших. За шкалою «самозвинувачення» для переважаючої кількості досліджуваних (76%) характерні низькі показники.

Для дослідження рівня розвитку комунікативно-регулятивної складової професійної компетентності майбутніх юристів нами було застосовано такі методики: «Тест визначення рівня перцептивно-невербальної компетентності» (Г.Я. Розен), «Тест-опитувальник оцінки соціально-комунікативної компетентності» (Д.Я. Райгородський), а також «Методику комунікативних та організаторських здібностей (КОЗ-2)», «16-чинниковий опитувальник Кеттла (16PF)», а саме діагностували фактор А (комунікативність) та емоційно-вольові якості.

У результаті емпіричного вивчення респондентів за методикою дослідження рівня перцептивно-невербальної компетентності виявили, що серед майбутніх юристів переважає її помірний рівень (56,4%), який є найбільш сприятливий для налагодження стосунків і орієнтації в контексті спілкування. Високий рівень перцептивно-невербальної компетентності характерний для 11,8% досліджуваних, їм властиво занадто перейматися проблемами інших і неухважно ставитися до своїх власних проблем. Низький рівень перцептивно-невербальної компетентності переважає у 31,8% респондентів, тобто вони більше переймаються своїми власними проблемами та недостатньо уважні до проблем інших.

За допомогою теста-опитувальника «Оцінки соціально-комунікативної компетентності» з'ясовано, що усі виділені автором негативні параметри мають місце серед опитаних респондентів. Соціально-комунікативна незграбність переважає у 15,4% респондентів, тобто у них відсутні навички ефективного спілкування; для 17,3% опитаних характерна нетерпимість до невизначеності, що свідчить про виникнення в них відчуття небезпеки в невідомих та невизначених ситуаціях; надмірне прагнення до конформності присутнє у 10,1% студентів, може свідчити про те, що вибір життєвих і соціальних цінностей проявляється не в самостійному, глибоко продуманому осмисленні, а тільки в пасивному, пристосувальному ставленні до існуючого порядку речей; значна кількість досліджуваних (26,3%) характеризується підвищеним прагненням до статусного росту; тоді як інші респонденти (37,7%) відзначили орієнтацію на уникнення невдач, це свідчить про відмову від активних дій через страх перед невдачею, про прагнення уникнути принижень, заздалегідь вийти з ситуацій, що можуть призвести до образ, насмішок або демонстрації байдужості; фрустраційну нетолерантність виявлено у 9,8% осіб, в них виявляється недостатня здатність до прийняття соціально-комунікативних ситуацій.

За допомогою «Методики виявлення комунікативних та організаторських здібностей (КОЗ-2)» з'ясовано, що у студентів переважає середній рівень комунікативних здібностей (42,3%). Для 17,4% опитаних респондентів характерний високий рівень комунікативних здібностей, вони швидко орієнтуються у новій обстановці, швидко знаходять друзів. Однак звертає увагу значна частка осіб (40,3%), у яких виявлено низький рівень комунікативних здібностей, вони не прагнуть до спілкування, почувають себе невпевнено серед незнайомих людей. Щодо організаторських здібностей, то для значної кількості осіб (40,9%) характерний середній рівень, вони вільно себе почувають у новому колективі, прагнуть до співпраці; тоді як високий рівень тільки у 7,8% опитаних, вони характеризуються високою здатністю організувати команду однодумців, легко переконують співрозмовника у своїй правоті; низький рівень притаманний для 51,3% респондентів, для них характерним є відчувати труднощі в організаційних моментах професійної діяльності, вони погано орієнтуються в незнайомій ситуації.

Проаналізовані результати за методикою багатофакторного дослідження особистості (Р. Кеттел) показали, що для більшості досліджуваних характерний середній ступінь вираженості особистісних якостей за аналізованими факторами. Однак, в частині досліджуваних спостерігалися крайні їх межі. Саме на них необхідно звернути більше уваги.

Зокрема, за фактором А у 8,3% осіб спостерігалася замкненість, недовірливість, скептичність, нетовариськість. У 25% осіб виявлено високий рівень відкритості, доброзичливості, готовності до співпраці, товариськості, уважності до людей, орієнтації на роботу з людьми. За фактором Q3 показники позитивного полюсу цього фактора (5 балів і вище) інтерпретують як розвиток самоконтролю, точності, вольових та лідерських рис характеру. У значній частині опитаних (18,3% осіб) виявлено низький самоконтроль, тобто для них характерна низька дисциплінованість, неухважність, неточність. Для 27,7% осіб характерний високий самоконтроль, тобто вони схильні до організаційної діяльності, об'єктивні, рішучі. За фактором G у 16,7% осіб виявлено низьке супер-его, тобто вони неорганізовані, невідповідальні, ліниві. Для 23,3% осіб характерне високе супер-его, тобто вони добросовісні, відповідальні, стабільні, врівноважені. За фактором C у 14,7% осіб спостерігалася слабкість Я, що характеризується емоційною нестійкістю, впливом почуттів, зміною настрою, нестійкістю в інтересах, для 24,4% досліджуваних властива сила Я, тобто вони емоційно стійкі, стримані, спокійні. За фактором O у 17,5% осіб виявлено гіпертимію, тобто для них характерні, безпечність, самовпевненість, самонадійність. Для 11,2% осіб характерна гіпотомія, тобто вони неспокійні, ранимі, піддаються впливу настрою, страху. За фактором Q4 для 16,2% осіб характерна низька его-напруженість, тобто для них характерна невисока мотивація досягнень, розслабленість. Для 10,4% властива висока его-напруженість, тобто для них характерна енергетична збудливість, що вимагає визначеної розрядки.

Предметно-змістовий компонент професійної компетентності ми визначали, аналізуючи семес-

трово навчальну успішність студентів, а також пропонували пройти комп'ютерне тестування на з'ясування рівня засвоєння системи відповідних професійно значущих знань і вмінь (питання формувалися відповідно до програмних та навчальних результатів, які були заплановані для конкретного курсу навчання); уявлення майбутніх юристів про юридичну діяльність, про структуру правничої професії та її роль у суспільстві (системність таких уявлень підвищує ступінь застосування знань, активне їх використання); знання стандартів правничої професії; знання міжнародних стандартів прав людини; знання правових цінностей і принципів, етичних стандартів правничої професії; здатність виявляти проблеми правового регулювання і пропонувати способи їх вирішення; навички логічного, критичного і системного аналізу документів, розуміння їх правового характеру і значення; знання про основні складові професійної комунікації; знання про основи поведінки індивідів і соціальних груп.

Результати за тестом виявились наступні: 14,5% студентів одержали оцінку «відмінно», 37,4% – оцінку «добре», 40% – оцінку «задовільно», 8,1% – оцінку «незадовільно». Щодо семестрової успішності студентів результати наступні: 18% студентів – оцінка «відмінно», 54% – оцінка «добре», 28% – оцінка «задовільно».

Висновки і пропозиції. На основі аналізу й узагальнення наявного в психолого-педагогічній літературі матеріалу з досліджуваної проблеми, теоретико-методологічного обґрунтування та експериментального дослідження професійної компетентності майбутніх юристів, нами встановлено актуальність проблеми формування професійної компетентності майбутніх юристів у зв'язку з необхідністю реформування вітчизняної юридичної галузі у відповідь на процеси глобалізації та євроінтеграції, якими зумовлені нові вимоги до випускника юридичної спеціальності. Він має бути кваліфікованим компетентним спеціалістом, який здатний орієнтуватися та працювати із змінною нормативно-правовою базою, з великими потоками інформації; емоційно врівноваженою, толерантною особистістю з розвиненими комунікативними здібностями.

Список літератури:

1. Баханов К.О. Сучасна шкільна історична освіта: інноваційні аспекти: монографія / К.О. Баханов // Донецьк: ТОВ Юго-Восток, Лтд, 2005. – 384 с.
2. Бичева И.Б. Развитие профессиональной компетентности педагогических кадров дошкольных образовательных учреждений: Дис. к. пед. н. – Н.-Новгород, 2003. – 20 с.
3. Бондар С.П. Компетентність особистості інтегрований компонент навчальних досягнень учнів / С.П. Бондар // Біологія і хімія в школі. – 2003. – № 2. – С. 8–9.
4. Галямина И.Г. Проектирование государственных образовательных стандартов высшего профессионального образования нового поколения с использованием компетентностного подхода: материалы к четвертому заседанию методологического семинара «Россия в Болонском процессе: проблемы, задачи, перспективы» [Электронный ресурс] / И.Г. Галямина. – М.: Издательский центр проблем качества подготовки специалистов. – 2004. – 66 с. Режим доступа: <http://www.rc.edu.ru/rc/bologna/works>.
5. Маркова А.К. Психология профессионализма [Текст] / А.К. Маркова. – М.: Знание, 1996. – 308 с.
6. Романов С.П. Развитие профессиональной компетентности руководителей водохозяйственных служб: Дис. ... к. пед. н. – Н.-Новгород, 2002. – 225 с.

Зоший І.В.

ЧАО «ВУЗ «Межрегіональна Академія управління персоналом»

ФОРМИРОВАНИЕ ПРОФЕССИОНАЛЬНОЙ КОМПЕТЕНТНОСТИ БУДУЩИХ ЮРИСТОВ

Аннотация

В статье представлен анализ проблемы и результаты эмпирического исследования формирования профессиональной компетентности будущих юристов. Осуществлено теоретико-методологический анализ понятия профессиональной компетентности будущих юристов. Обосновано структуру профессиональной компетентности будущих юристов, определены критерии и показатели уровней ее сформированности. Рассмотрены компоненты профессиональной компетентности. Проанализирован уровень сформированности компонентов профессиональной компетентности будущих юристов.

Ключевые слова: компетентность, профессиональная компетентность, юридическая деятельность, будущие юристы, студенты.

Zoshiy I.V.

PJSC "Universities "Interregional Academy
of Human Resources Management"

FORMATION OF PROFESSIONAL COMPETENCY OF FUTURE LAWYERS

Summary

The article presents the analysis of the problem and the results of an empirical study of the formation of professional competence of future lawyers. A theoretical and methodological analysis of the concept of professional competence of future lawyers is carried out. The structure of professional competence of future lawyers is substantiated, criteria and indicators of levels of its formation are determined. The components of professional competence are considered. The level of formation of components of professional competence of future lawyers is analyzed.

Keywords: competence, professional competence, legal activity, future lawyers, students.

МИСТЕЦТВОЗНАВСТВО

УДК 7.03;7.001.12

ТВОРЧЕСТВО ЖАНА ОНОРЕ ДОМЬЕ – ГРАФИКА, ЖИВОПИСЦА И СКУЛЬПТОРА (1808-1879 ГГ.)

Филиппова О.Н.

Ассоциация искусствоведов (г. Москва)

Жан Оноре Домье (1808-1879 гг.) – был одним из наиболее характерных и выдающихся представителей не только раннего французского, но и всего европейского искусства. Талантливого графика-карикатуриста ценили и при жизни, хотя и недостаточно, но его совершенно исключительное дарование живописца понимали только немногие друзья, художники и писатели. Творчество его выходило за рамки привычного, часто предвосхищая некоторые характерные черты будущего французского искусства, развившегося позже по новому пути. Только потомство сумело во всей полноте оценить по справедливости его гений, пылавший с ранней юности художника до его глубокой старости неугасимым, все ярче разгоравшимся пламенем.

Ключевые слова: творчество Жана Оноре Домье, график, живописец, скульптор, литография, бюст, рисунок, акварель, выставка.

Постановка проблемы. Ж.О. Домье принадлежит к числу величайших представителей французского искусства XIX века. На протяжении сорока лет Ж.О. Домье был графиком, который рисовал черным по белому, к тому же он склонен был видеть мир скорее пластичным, чем цветным, т.е., скорее рассматривал его в пространстве, чем в красочной плоскости. Но, хотя Ж.О. Домье в области применения цвета не был ни богатым, ни разнообразным, ни новатором, он использовал его эффектно, энергично, содержательно. Картинам своим он часто придавал один какой-нибудь доминирующий тон, лишь кое-где намечая местные цвета. Даже способ применения цвета служил Ж.О. Домье для заострения внимания на том, что предмет имеет три измерения. Вообще, он отличался большим чувством пластичности, свойственным скульпторам. В начале своего творческого пути Ж.О. Домье создал из глины много исключительно жестких карикатурных портретов политиков, позже он вылепил прекрасный рельеф на тему об эмигрантах; ему же принадлежит небольшая статуэтка, высмеивающая карьеристов Третьей империи, «Ратапуаль» – блестящий символ авантюризма [5, с. 17].

Анализ последних исследований и публикаций. Многогранное творчество Ж.О. Домье до сих пор кажется привлекательным для исследователей. Несмотря на то, что библиография книг о нем огромна и что с конца XIX столетия работы мастера вызывают интерес и подвергаются разностороннему анализу, даже такой, казалось бы, изученной вдоль и поперек пласт его деятельности, как графика, живопись и скульптура, способны раскрыться с новой стороны [2; 3; 4; 5; 7; 8]. Цель данной публикации – раскрыть творчество Ж.О. Домье, как графика, живописца и скульптора, показать его значение в европейском искусстве гравюры XIX века.

Жан Оноре Домье, сын стекольщика-поэта, родился 26 февраля 1808 года на юге Франции, в Марселе, самом оживленном портовом городе

своей родины, на одной из узеньких улиц старого порта, в сыром, заплесневевшем пятиэтажном доме. Дома этого теперь уже нет, при реконструкции города он был снесен, но мы можем судить о нем по случайно сохранившейся фотографии. На первом этаже помещалась лавка отца О. Домье, стекольщика-окантовщика, мятущегося человека, который презирал свое ремесло и ради собственного утешения кропал плохие стихи и длинные трагедии.

Ж.О. Домье было семь лет, когда семья его переехала в Париж; когда мальчик подрос, отец начал подыскивать ему подходящее занятие; сначала Ж.О. Домье работает клерком, затем продавцом в книжном магазине. Однако это мало удовлетворяет будущего художника. Он украдкой занимается рисованием, зарисовывает различные типы, бытовые сцены. В Лувре изучает античную скульптуру, после чего переходит к изучению Рембрандта, П.П. Рубенса. Наконец, он объявляет отцу о своем намерении учиться рисовать и начинает брать уроки у Лемуара (администратора Королевского музея); преподавание последнего, однако, его не удовлетворяет. Ж.О. Домье предпочитает слоняться по улицам Парижа и наблюдать действительность, чем копировать гипсы в мастерской Лемуара. Ж.О. Домье покидает мастерскую и поступает к Рамолэ учиться литографии...

В это время Ж.О. Домье впервые делает иллюстрации в маленьком журнале В. Дюкет и в 1828 году иллюстрирует книги. Эти иллюстрации, однако, не сохранились. Около 1828 года он посещает в Академии курс Будена. Для настроения Ж.О. Домье этого времени чрезвычайно показательна его дружба с художником Ф.-О. Жанроном, которого современники характеризовали, как «peintre plebeien» (плебейский художник) и который впоследствии принял самое активное участие в революции 1848 года [8, с. 8].

Его дружба с Ф.-О. Жанроном, а также живой интерес Ж.О. Домье к действительности говорят о том, что он с первых же лет своего творчества

оказался в прямой оппозиции к официальному академическому искусству, художникам, которого, была чужда современность. Выражая идеологию реакционных классовых групп, они уходили вглубь истории, стремились сохранить «вечные каноны красоты» (эпигоны Ж.-Л. Давида) [8, с. 9]. Чужды ему были и такие художники, как П. Деларош и Э. Девериа, излюбленными темами которых были сцены из жизни королей, которые они трактуют с чрезвычайно напыщенной торжественностью и театральностью.

Чужды были Ж.О. Домье и такие художники, как Л. Робер, Т. Шассерио и т.п., ограничивающиеся формальными исканиями и проявляющие чисто гедонистическое отношение к искусству. Наоборот, все симпатии Ж.О. Домье находились в это время на стороне молодых художников, начавших работать в период реставрации, как например Т. Жерико (1791-1824 гг.), Э. Делакруа (1799-1863 гг.), А.-Г. Декан (1803-1860 гг.) и др.

У всех этих трех художников романтического направления ярко проступают черты реалистической трактовки действительности. Прежде всего у них расширяется круг тематики; ни Э. Делакруа, ни Т. Жерико не боятся теперь показывать такие сюжеты, которые вскрывали бы нужду, отчаяние, страдания. Трактуют эти сюжеты, они стремятся достичь наибольшей выразительности, наибольшей экспрессивности. Все средства живописи направлены у них к достижению максимальной выразительности. Композиция из статичной превращается у них в динамичную; они дают укороченное, как бы сжатое пространство; цвет также является одним из характерных для них приемов для повышения экспрессивности.

В творчестве Т. Жерико, Э. Делакруа и А.-Г. Декана проявляется определенный протест, бунтарство (показательно, что А.-Г. Декан делает политические карикатуры). Эти художники выявляют недовольство широких кругов буржуазии, как промышленной, так и мелкой, – недовольство, вызванное дворянской реакцией, последовавшей в царствования Людовика XVIII и Карла X. Буржуазия оказалась лишенной политического господства, ее экономическое положение резко пошатнулось, многие круги буржуазии были близки к разорению. Это недовольство создавшимся положением нашло свое разрешение в июльской революции 1830-го года.



Илл. 1. Ж.О. Домье. «Гаргантюа». 1832 г. Литография

Вихрь революции 1830 года сокрушил с трона Карла X. Возможно, что Ж.О. Домье принимал участие в уличных боях и там получил оставившую глубокий шрам рану, о которой он никогда не говорил. Своими рисунками он возбудил интерес издателя и художника Ш. Филиппона, выпускавшего в это время еженедельный сатирический журнал «Карикатура» (состоял из одного листка текста и двух иллюстраций), резко выступавший против июльской монархии [8, с. 14]. Тон журнала был резко агрессивным, едкие нападки на короля буржуазии Л. Филиппа и правящую клику приводили к постоянным судебным процессам.

Первая литография Ж.О. Домье «Просители мест» появилась в журнале «Карикатура» 9 февраля 1832 г.; на ней изображен трон Л. Филиппа, а к трону, пригнувшись к земле, ползут прислужники монархии, тянущиеся за выгодными должностями и привязанные ниточками к трону [8, с. 14]. Из числа других ранних литографий Ж.О. Домье следует отметить прославленного «Гаргантюа», представляющего собой великана с лицом Л. Филиппа; в его широко раскрытый рот представители правящей клики сваливают золото, получая взамен ордера и чины (илл. 1) [8, с. 17].

Эта литография, предназначенная первоначально для журнала «Карикатура», не была в нем помещена; она была выставлена для продажи в окнах фирмы Обер [8, с. 17]. Как рассказывает Р. Эсколье, литография эта привлекла толпу, причем Ж.О. Домье несомненно достиг своей цели, т.к. толпа, собравшаяся перед витриной, начала поносить правительство. За этот лист Ж.О. Домье был приговорен к шести месяцам тюремного заключения в Сент-Пелажи и к 500 франкам штрафа.

Обе эти литографии и «Просители мест» и «Гаргантюа» агитационно насыщены, Ж.О. Домье достигает в них большей эффективности, как общим остроумным замыслом, так и выразительным типажом [8, с. 17]. В этих карикатурах Ж.О. Домье уже намечается тот путь, по которому он пойдет в своих дальнейших работах. Уже в литографии «Гаргантюа» фигуру Л. Филиппа Ж.О. Домье дает монументальной и трактует ее, как объемно-пластическую форму; однако, пейзаж находится здесь в некотором соответствии со всем остальным и в группах людей ощущается известная раздробленность. Правда, этого нет в первой литографии Ж.О. Домье, помещенной в журнале «Карикатура», где вся группа трактуется, как единый скульптурный памятник [8, с. 18]. Но и здесь мы видим еще некоторую раздробленность, нагромождение и боязнь того лаконизма, который сделал такими выразительными дальнейшие работы Ж.О. Домье.

Чисто скульптурного типа рисунок можно видеть уже в его масках 1831 года, опубликованных в журнале «Карикатура» под псевдонимом Роженен 8 марта 1832 г. [8, с. 18]. В виде театральных масок Ж.О. Домье дает здесь портреты членов парламента, избранных депутатов и самого короля. Он утрирует их отдельные черты и придает лицам необычайную выразительность. Еще более выразительно, более энергично и смело Ж.О. Домье делает раскрашенные терракотовые бюсты. Правы те исследователи, которые указывают,

что на многие десятилетия Ж.О. Домье предвосхитил развитие скульптуры. Действительно, Ж.О. Домье не побоялся проделать со скульптурной массой такие эксперименты, на которые лишь в 1880-х годах решились О. Роден, а за ним Э. Бурдель и другие скульпторы. Скульптура Ж.О. Домье не теряет пластичности, он не неволит материал, а, наоборот, максимально использует его возможности и достигает этим предельной выразительности.

Бюсты Ж.О. Домье так выразительны именно потому, что он придает экспрессивность не только лицу, но всему бюсту в целом. Характерно, что Ж.О. Домье каждый раз по-особому дает обрезы бюстов в соответствии с тем, какой характер он хочет придать изображению. Он опускает детали, подчеркивает лишь основное, типичное и не боится прибегнуть к деформации. Он иногда сознательно опускает отдельные части лица (подбородок, глаза). В тюрьме Сент-Пелажи Ж.О. Домье не перестает работать над типажом, он создает ряд портретов. Возможно, что отчасти его побуждало к этому желание заключенных иметь свои портреты. Кроме этих портретов он делает серию «Воображение», первый лист которой появился 14 января 1833 года в журнале «Шаривари» [8, с. 27].

Он заканчивает последний бюст генерального прокурора Персилье, делает целый ряд портретов с уже слепленных бюстов. Примером могут служить портрет-кариатура на финансиста Ж. Лефевра и орлеанистского политического деятеля Ж. Виенн. Переведенные на литографию, они не теряют своей скульптурности, а наоборот, последняя выступает еще более явным образом. Ж.О. Домье необычайно остро передает все характерные черты лица. Он не копирует со своих бюстов, он изменяет различные детали, чтобы найти образ, более соответствующий модели. Кроме того, надо подчеркнуть, что литографские бюсты Ж.О. Домье четче, проработаннее скульптурных. В скульптурных Ж.О. Домье дает как бы эскиз, намечает образ, набрасывает общие черты, чтобы затем в литографии отделать их более детально.

Говоря о портретах этого времени, нельзя не отметить карикатуру Ж.О. Домье на экономиста и политического деятеля Б. Дюдессера (27 июня 1833 г.). Ж.О. Домье, чтобы ярче передать апатичность и тупость Дюдессера, изображает его с высунутым языком, нависшими веками, слипающимися глазами, он метко передает бесскость всей его фигуры. Наглость, самодовольство и презрение подчеркивает всеми средствами Ж.О. Домье в карикатуре на журнал «Кондитионель» и самодовольную злорадную усмешку в карикатуре на Л. Филиппа, изображенного в виде китайского божка [8, с. 28]. В обоих случаях он дает монументальные формы, как бы находящиеся вблизи от зрителя, и композиционно строит их на повторяющихся округлых формах. Одна из интересных карикатур, созданных Ж.О. Домье в эти годы, – это «Законодательное чрево», которую можно рассматривать, как групповой портрет (илл. 2) [8, с. 28].

Ж.О. Домье изображает на скамейках в четыре ряда сидящих людей, но легкий наклон голов, незначительный поворот шеи создают объединенность всей композиции. Ж.О. Домье



Илл. 2. Ж.О. Домье. «Законодательное чрево». Январь. 1834 г. // Частное собрание



Илл. 3. Ж.О. Домье. «Луи Филипп и похороны Лафайетта». 1834 г. Литография

стремится внушить зрителю чувство презрения, брезгливое чувство к людям, не сознающим важности и ответственности возложенного на них дела, занятым собой, своими личными интересами и с полным равнодушием, относящимся к государственным делам. Однако, следует сказать, что ни эти бюсты, ни свои литографские портреты Ж.О. Домье не делал с натуры. Вообще, он делал зарисовки только в раннем детстве. Затем он только наблюдал и изучал. При наблюдении он схватывал характерное и оно уже навсегда запечатлевалось в его памяти. «То, что отмечает его, как художника, – пишет Ш. Бодлер, – это уверенность; у него чудесная, прямо божественная память, которая служит ему вместо природы» [8, с. 34].

1833–1835 годы вообще являются необычайно продуктивными в творчестве Ж.О. Домье (в 1833 году он делает восемьдесят девять литографий, в 1834 году – шестьдесят одну, в 1835 году – девяносто пять). Он дает литографии и в «Карикатуре», и в «Шаривари» (которая начала выходить с 1832 года) и пять литографий помещает в сборнике «d'Association mensuelle lithographique» [8, с. 37]. В эти годы, несмотря на преследования, которым подвергается Ж.О. Домье, он дает, помимо вышеуказанных портретов-кариатур, ряд чрезвычайно острых политических сатир, бичующих Л. Филиппа и его прислужников (илл. 3, 4).



Илл. 4. Ж.О. Домье. «Улица Трансонен». Июль. 1834 г. // Частное собрание



Илл. 5. Ж.О. Домье. «Он нам больше не опасен». Сентябрь. 1834 г. Карикатура



Илл. 6. Ж.О. Домье. «Опустите занавес, комедия окончена». 1834 г. Карикатура

В этих произведениях Ж.О. Домье показывает себя зрелым мастером и разрешает проблему политической карикатуры своими специфическими приемами. Среди этих карикатур особо должны быть отмечены: «Не вмешивайтесь» (1834), «Улица Трансонен» (1834), «Он нам больше не опасен» (1834), «Опустите занавес, комедия окончена»

(1834) и др. (илл. 5, 6) [8, с. 37]. Все эти сатиры говорят о большом диапазоне творчества Ж.О. Домье.

Он воздействует на зрителя различными способами. То он стремится вызвать смех и заставить издеваться над Л.Филиппом («Enfoncée Lafayette attrape mon vieux»), то он подчеркивает весь ужас режима Л.Филиппа и дает трагически-напряженные образы («Улица Трансонен», «Он нам больше не опасен»), то он противопоставляет интересы двух классов и подчеркивает силу рабочего («Не вмешивайтесь») [8, с. 37].

Литография «Не вмешивайтесь» сделана в 1834 году для сборника «d'Association mensuelle lithographique» в защиту свободы прессы [8, с. 38]. На первом плане дан рабочий в напряженной, энергичной позе. Он не только защищает, но и угрожает. Рабочий только-что отшвырнул в сторону Карла X, за которым ухаживают два коронованных старца, и готов встретиться с боем Л. Филиппа, который идет, потрясая зонтом, поддерживаемый Персилем и Гизо.

В этой карикатуре Ж.О. Домье использует тот самый прием, который был им применен в «Гаргантюа», а именно – главную действующую фигуру он дает монументальной, большой, в то время, как другие дает в меньших размерах [8, с. 38]. Уже в этой литографии видно, что Ж.О. Домье идет по пути искания наиболее лаконичных средств выражения. Он отказывается от изображения пейзажа, сокращает пространство, сокращает число фигур. Он сознательно строит композицию, стремясь достичь большей напряженности, стараясь сконцентрировать внимание зрителя на фигуре рабочего.

Ж.О. Домье композиционно дважды ограничивает то место, на котором стоит рабочий, полукруглыми линиями (вторая линия образуется благодаря надписи). Однако, здесь же следует подчеркнуть, что, когда говоришь о композиционных исканиях Ж.О. Домье, то это никогда не означает чисто-формалистических исканий; если Ж.О. Домье внимательно относится к композиционным исканиям, то только потому, что та или другая композиция служит для него средством для выражения идеи, заложенной в данном произведении.

Необходимо подчеркнуть, что Ж.О. Домье дает конкретный образ каждому изображаемому им лицу. Его литография только потому так и выразительна, что он каждой фигуре придает особое, характерное для него психологическое выражение: страдальческое выражение Карлу, заботливое и сострадательное тем, кто ухаживает за ним. Во всей позе и лице Гизо видна предупредительность. И, наконец, вся поза Л. Филиппа говорит о необычайной ярости. В литографии «Улица Трансонен» (1834) и «Он нам больше не опасен» (1834) Ж.О. Домье изображает расправу над республиканцами [8, с. 43].

В сентябре 1834 года были изданы законы против печати (так называемые «сентябрьские законы») [8, с. 44]. После этих законов был прикрыт журнал «Карикатура» [8, с. 49]. Работать далее в области политического жанра было невозможно. Ж.О. Домье переключается на бытовую сатиру, которую помещает в журнале «Шаривари» [8, с. 49]. Он и раньше работал в области бытовой карикатуры: его бытовые

сатиры появлялись в журнале «Карикатура» наряду с бытовыми же этюдами, подписанными «comte Alexandre de V...» (псевдоним О. Бальзака) [8, с. 49]. Последний обратил внимание на Ж.О. Домье. Смотря на его композиции, он сказал: «У этого молодца под кожей мускулы Микель-Анджело!» [8, с. 49].

Ж.О. Домье иллюстрирует «Physiologie du Rantier» («Физиология рантье») (1851) О. Бальзака, где он с иронией, но вместе с тем и с какой-то интимной любовью изображает мелкого рантье, имеющего «2000 франков ренты, собаку, кошку, сад в окне» [8, с. 50]. Он иллюстрирует также «La grande ville» Поль де Кока и О. Бальзака (II том, 1842-1843, 51 иллюстрация) [8, с. 50]. Таким образом, Ж.О. Домье, так же, как и О. Бальзак, понял основной нерв жизни буржуазии эпохи Л. Филиппа – это всемогущество денег.

В 1836-1837 годах Ж.О. Домье посвящает ряд гравюр и литографий Р. Мокеру (типы, заимствованные из одной модной в то время пьесы Ф. Леметра). Робер Мокер – аферист, он меняет одну за другой свои профессии: то он политический деятель, то медик, то адвокат, то журналист. Особенно интересен последний лист, в котором Ж.О. Домье изображает воскрешающего Р. Мокера.

Иллюстрации Ж.О. Домье к бальзаковской «Физиологии рантье» характерны для Ж.О. Домье того времени [8, с. 55]. Выявление различных физиологических и психологических типов – это одна из основных тем Ж.О. Домье второй половины 1830-1840-х годов. Он создает целые серии гравюр, как «Types français» (французские типы) (первый лист появился 25 сентября 1835 г.), «Flibustiers parisiens» (парижские флибустьеры) (первый лист – 18 октября 1835 г.), «Les bohemiens de Paris» (парижские цыгане) (1840-1842 гг.) и др. [8, с. 55].

В этих сериях, изображающих преимущественно мелкую буржуазию, он выявляет и подчеркивает разные психологические ее особенности. Таким образом, заканчивая характеристику творчества Ж.О. Домье 1830-1840-х годов, следует подчеркнуть, что Ж.О. Домье, наряду с другими художниками, более твердо и решительнее, чем другие, встал на путь реализма. Чрезвычайно характерно, что около 1846 года Ж.О. Домье сдружился с целым рядом художников, отстаивавших свое право воспроизводить то, что «они чувствуют, что они понимают, что они видят и что они воображают» (Э. Делакруа, К. Коро, Ш.-Ф. Добиньи, Ж. Дюпре, А.-Л. Бари и др.) [8, с. 62].

В 1848 году Ж.О. Домье возвращается к политической сатире. Он дает «Последний совет министров», где изображает республику в виде входящей в зал заседания женщины в фригийском колпачке; в ужасе убегают министры, толкая, опрокидывая друг друга (илл. 7) [8, с. 64].

В этом произведении Ж.О. Домье выразительно передал общее движение; зритель ощущает и последующее его развитие, – можно ясно себе представить, как испуганные министры должны будут выбраться из окна. Ж.О. Домье высмеивает и страх буржуазии перед революцией (см. его «Alarmistes et Alarmees» («Напугавшие и напуганные»)) [8, с. 64].



Илл. 7. Ж.О. Домье. «Последний совет министров». 9 марта 1848 г. Литография

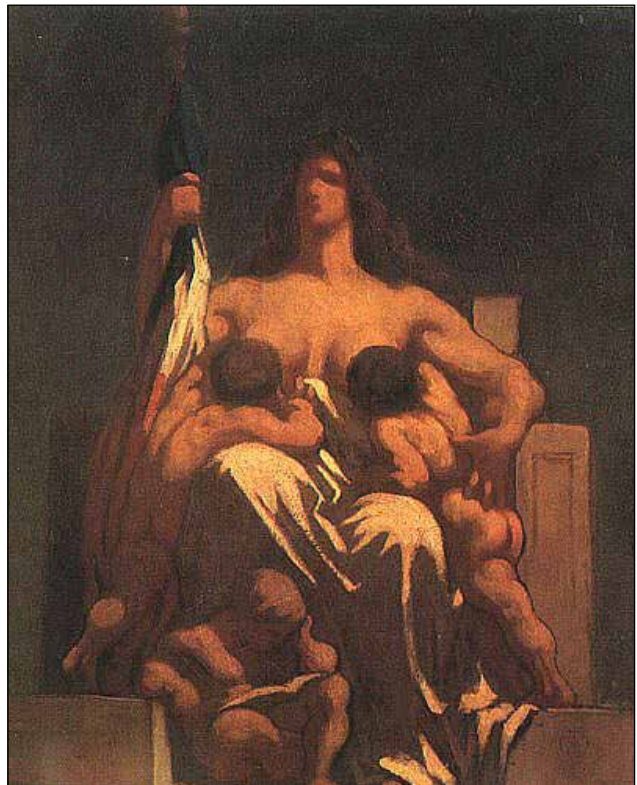

Илл. 8. Ж.О. Домье. «Республика 1848 г.» Эскиз. М., х., 73,0 x 60,0 см // Лувр

В это время друг Ж.О. Домье – Жанрон становится директором национальных музеев. Декан председательствовал в секции живописи, которая заседала в Школе изящных искусств. Решено было увековечить в картине республику 1848 года. Был объявлен конкурс между художниками. В конкурсе принял участие и Ж.О. Домье. Он делает эскиз «Республика 1848 г.» (илл. 8) [8, с. 69].

Он изображает республику в виде матери, кормящей двух младенцев и держащей знамя республики в правой руке. Величие, монументальность и внутренняя напряженность характеризуют этот эскиз Ж.О. Домье. Однако, эскиз Ж.О. Домье не был принят. Запечатлеть республику поручили сухому академическому живописцу Ж.-Л. Жерому.



Илл. 9. Ж.О. Домье. «Ратапуаль». 1850-1851 гг.
Терракота. 50 см высотой



Илл. 10. Ж.О. Домье. «Ратапуаль».
25 сентября 1851 года. «Шаривари» – литография

В период, когда революция переживала свой последний этап и когда разгоралась борьба между парламентской буржуазией и Н. Бонапартом, Ж.О. Домье делает скульптуру «Ратапуаля» – бонапартистского агента, вызвавшую восторг историка Мишеле (илл. 9) [8, с. 69].

Ж.О. Домье лепит фигуру «Ратапуаля», изображая его в наглой, надменной позе, опирающимся на дубинку [8, с. 69]. В статуе Ж.О. Домье нарушает замкнутость скульптурной формы, он дает фигуру в живом движении, активно реагирующей на то, что ее окружает. Эту фигуру роднит с ранними бюстами то, что и в тех, и в других дано напряженно-динамическое оформление скульптурной массы. Из литографий этого времени отметим изображение того же «Ратапуаля», предлагающего руку республике и прячущего за спину дубинку (илл. 10) [8, с. 70].

Гордой женской фигуре, олицетворяющей французскую революцию, Ж.О. Домье противопоставляет заискивающего хитрого Ратапуаля. К этим фигурам вновь возвращается та лаконичность, которая была характерна для ранних произведений Ж.О. Домье; снова он избегает давать пространственность, делая акцент исключительно на человеческих фигурах и достигая глубины с помощью штриховки. Литография построена на противопоставлении округлых, спокойных, уверенных линий женской фигуры и угловатых, беспокойных линий фигуры «Ратапуаля» [8, с. 75]. Во всей фигуре «Ратапуаля» видна крючковатость; когда смотришь на него, кажется, будто он распускает свои щупальцы.

Переворот 2 декабря 1852 года был ужасен для Ж.О. Домье; политическая карикатура снова оказывается под запретом. Ж.О. Домье уже не делает карикатур на Наполеона III; он даже не выполняет той серии, которая ему была заказана. «Я устал, – говорил он одному критику, – от атак Л. Филиппа. Издатель заказал мне серию, но я не могу» [8, с. 75]. Ж.О. Домье продолжает сотрудничать в «Шаривари», в «Монд Иллюстре» и в «Журналь Амюзан» [8, с. 75]. Однако, он пользуется все меньшим и меньшим успехом: его шаржи не соответствуют настроениям буржуазии того времени.

С 1860-1863 годов Ж.О. Домье почти не делает литографий. Он занимается «чистым искусством» [8, с. 87]. Но этот период занятия «чистым искусством», как сообщают его биографы, был ужасен для Ж.О. Домье [8, с. 87]. Занятия «чистым искусством», т.е. живописью, не давало дохода Ж.О. Домье, живопись его не продавалась, он не котировался на бирже картин. Ж.О. Домье, как живописец, при жизни не был известен. Однако, как теперь выясняется, он работал в области живописи с ранних лет своего творчества. Известны его живописные произведения 1830-х годов. В 1848 году, как уже было сказано выше, он делает эскиз «Республика 1848 года» [8, с. 87].

В 1849 году Ж.О. Домье выставляет свою картину «Мельник, его сын и осел», написанную по Ж.Лафонтену (илл. 11) [8, с. 88].

Ж.Лафонтен привлек Ж.О. Домье по-видимому не только юмором, но и своей здоровой жизнерадостностью. Фигуры переднего плана Ж.О. Домье дает такими же монументальными, округлыми, как и в своих ранних литографиях.

Примерно в таком же плане выдержана и картина, выставленная в Салоне в 1851 году, – «Женщины, преследуемые сатиром» [8, с. 88].

В 1860 годах Ж.О. Домье весь отдается живописи, не оставляя, правда, вполне и литографии. Ночью он работает над литографиями, чтобы весь день посвятить акварелям и маслу. Возможно, что при выборе тем для литографий Ж.О. Домье не всегда был свободен. Возможно, что целый ряд литографий был выполнен по определенному заказу. В живописи, наоборот, Ж.О. Домье не был ничем стеснен, он мог не считаться с заказчиками, поскольку тут их у него вовсе не было, и вообще Ж.О. Домье не работал на рынок.

Но и в живописи Ж.О. Домье работает над теми же темами, что и в литографии; в первую очередь его интересует современная жизнь, взятая в ее трудовых моментах: перед нами проходят маляры, прачки, мясники, бурлаки, странствующие гимнасты. Ж.О. Домье здесь прежде всего подчеркивает тяжесть труда, бедственное положение трудящихся. С этой стороны показателен его «Бурлак» [8, с. 91]. Всю картину занимает согбенная фигура бурлака. В фигуре с перекинутой через плечо веревкой Ж.О. Домье передал всю непосильную тяжесть труда. Композиционно чуть сдвинутая с центра, эта фигура с неимоверным трудом преодолевает пространство. Композиция «Бурлака» несомненно послужила прообразом для К.Кольвиц в ее гравюре «Вспахивающее поле» [8, с. 91].

Ж.О. Домье для того, чтобы дать почувствовать тяжесть труда показывает тяжелое преодоление человеком пространства. В этом отношении чрезвычайно показательна его картина под названием «Ноша» (илл. 12) [8, с. 91].

Движение матери и ребенка он противопоставляет движению ветра. Ж.О. Домье дает ощутить, как вся фигура ребенка и особенно матери напрягается в борьбе с ветром; чтобы подчеркнуть тяжесть ноши, он деформирует форму руки и создается впечатление, что корзина своей тяжестью как бы переломила руку женщины.

Большая серия картин Ж.О. Домье относится к изображению сцен из жизни странствующих комедиантов; он дает и моменты показа действия, и моменты отдыха, и моменты передвижения, постоянно при этом подчеркивая трудную жизнь актеров. Выразителен его рисунок «Странствующие актеры», в котором он дает семью актеров, переносящих свои вещи [8, с. 92]. Непомерную усталость, безнадежность, какую-то обреченность дает ощутить Ж.О. Домье в этих с трудом передвигающихся фигурах.

С 1873 года Ж.О. Домье ограничивается только рисунками и акварелями, поскольку плохо стал видеть. В 1878 году друзья Ж.О. Домье устраивают выставку (Ж.О. Домье, почти слепший, живет в это время в Вальманду). Среди критиков эта выставка имела большой успех. Любопытен отзыв Виолле ле Дюка, который характеризовал Ж.О. Домье, как художника народа. Однако, у публики выставка не имела успеха. Ж.О. Домье умер в 1879 году.

Таким образом, количество произведений Ж.О. Домье огромно. Он создал около четырех тысяч литографий, много рисунков, занимался живописью и скульптурой. Его лучшие литогра-



Илл. 11. Ж.О. Домье. «Мельник, его сын и осел» (по Лафонтэну). Выставка в Салоне 1849 г. Масло, холст, 130,0 x 97,0 см



Илл. 12. Ж.О. Домье. «Ноша». М., х., 130,0 x 98,0 см

фии – это менее всего карикатуры, в них есть глубокая серьезность, драматизм, монументальность. Его необыкновенный, виртуозный талант рисовальщика с удивительной легкостью разрешал все композиционные трудности. После него ловкость и элегантность рисунка в литографии ничто не значили, репутацию можно было завоевать

лишь новой художественной концепцией, более современным мироощущением, открытием новых возможностей графики. Поэтому его творчество дало такой сильный толчок французской гравю-

ре – офорту и литографии, и можно сказать, что в том, что почти все существенные достижения европейской гравюры XIX века связаны с Францией, заслуга, в первую очередь, Ж.О. Домье.

Список литературы:

1. Выставка графики Оноре Домье. 1808-1879. Каталог. М.: Изд-во ГМИИ им. А.С. Пушкина, 1958. 46 с.: ил.
2. Калитина Н.Н. Оноре Домье. 1808-1879. М.: Государственное изд-во «Искусство», 1955. 257 с.
3. Офорты Гойи и западноевропейская гравюра 19 века: [Оноре Домье] // Очерки по истории и технике гравюры. М.: Изд-во «Изобразительное искусство», 1987. С. 328–335.
4. Пассерон Р. Домье. Свидетель своей эпохи: Монография. М.: Изд-во «Изобразительное искусство», 1984. 296 с.: ил.
5. Фаркаш З. Домье. 1808-1879. Венгрия: Изд-во «Корвина», 1963. 33 с.: ил.
6. Щербакова Н.В. Оноре Домье: от политической карикатуры к маске // Искусствознание. – 2014. – № 3/4. – С. 154–182.
7. Эсколье Р. Оноре Домье. Послесл. Н.Н. Калитиной. М.: Изд-во «Искусство», 1978. 158 с.: ил.
8. Яворская Н.В. Оноре Домье. Л.: Изд-во Ленинградского областного союза советских художников, 1935. 156 с.

Filippova O.N.

Association of art historians (Moscow)

THE CREATIVE WORK OF JEAN HONORÉ DAUMIER AS AN GRAPHICS, PAINTER AND SCULPTOR (1808-1879)

Summary

Jean Honore Daumier (1808-1879) was one of the most characteristic and outstanding representatives not only of early French, but also of all European art. Talented graphics-cartoonist appreciated in life, although not enough, but it is absolutely exceptional talent painter understood only a few friends, artists and writers. His work went beyond the usual, often anticipating some characteristic features of the future of French art, which later developed along the new path. Only the progeny managed in its entirety to evaluate the validity of his genius, burning with the early youth of the artist to his great age inextinguishable flares up brighter flame.

Keywords: the creative work of Jean Honore Daumier, graphic artist, painter, sculptor, lithography, bust, drawing, watercolor, exhibition.

УДК 7.03;7.001.12

ТВОРЧЕСТВО В.Д. ОРЛОВСКОГО – ПРЕДСТАВИТЕЛЯ ПЛЕЯДЫ МАСТЕРОВ РУССКОЙ НАЦИОНАЛЬНОЙ ШКОЛЫ ПЕЙЗАЖНОЙ ЖИВОПИСИ (1842-1914 ГГ.)

Филиппова О.Н.

Ассоциация искусствоведов (г. Москва)

Владимир Донатович Орловский (1842-1914 гг.), современник крупнейших представителей русского искусства второй половины XIX века, входит в плеяду мастеров русской национальной школы пейзажной живописи. Наряду с М.К. Клодтом, И.И. Шишкиным, А.К. Саврасовым и другими его современниками, В.Д. Орловский принадлежит к той группе русских пейзажистов, которые вместо изображения романтических руин и красивых ландшафтов стали писать картины родной природы. Его творчество было тесно связано с художественной жизнью не только Петербурга, но и Украины, где он провел многие годы.

Ключевые слова: творчество, мастер, пейзажная живопись, этюд, картина, марины, выставки.

Постановка проблемы. Владимир Донатович Орловский создал за свою долгую жизнь множество произведений, в которых запечатлел величественный образ русской природы. Однако в XX веке творчество В.Д. Орловского оказалось незаслуженно забытым. Тому было несколько причин: во-первых, художник никогда не заботился о своей славе, как это делал, к примеру, И.К. Айвазовский, периодически устраивая персональные выставки картин. Во-вторых, заказчиками В.Д. Орловского были весьма состоятельные люди, которые приобретали картины для украшения особняков, дворцов и загородных резиденций. И, наконец, многие его картины были вывезены владельцами за границу – в том числе и во время бесконечных войн и революций, разорявших страну на протяжении всего XX века. Многие произведения В.Д. Орловского, каким-то чудом сохранившиеся в музеях на территории постсоветского пространства, оказались в запасниках: картины художника пылятся в фондах; краски, когда-то яркие и солнечные, поблекли; красочный слой картин покрылся художественными «морщинками» – кракелюрами [1, с. 5]. Многие произведения В.Д. Орловского утратили прежнее название; неизвестно и точное время их создания, что важно для осмысления творческого становления художника.

Анализ последних исследований и публикации. Творческое наследие В.Д. Орловского хранилось преимущественно в Киеве. В 1916 году состоялась посмертная выставка и о замечательном пейзажисте забыли – десятилетия нет ни одной крупной выставки, ни одной достойной публикации. В конце 2013 года почитатели его творчества и коллекционеры вновь открыли для себя наследие мастера на замечательной выставке: «Владимир Донатович Орловский (1842-1914). Живопись из частных собраний», которая проходила в известной столичной «Галерее искусств Даев, 33» у Александра Киселева и была приурочена к 170-летию со дня рождения мастера [5, с. 148]. Выпущено было большое иллюстрированное издание, в котором впервые опубликованы многие письма и материалы, связанные с творчеством живописца.

Книга четко структурирована и представляет четыре значимых раздела: Материалы к биографии В.Д. Орловского; Выставки. Публикации. Критика; Живопись В.Д. Орловского из музейных и частных собраний; Потери. Картины,

утраченные во время Великой Отечественной войны. Издание, осуществленное А. Киселевым на собственные средства, стало своеобразным каталогом-резоне, которого ранее попросту не было [3]. Цель данной публикации на основе библиографических изданий о нем – проанализировать картины В.Д. Орловского, возродить их былую славу [1; 2; 4; 6].

Владимир Донатович Орловский родился 20 января 1842 года в семье киевского помещика. Детские годы его прошли на берегах Днепра и Припяти в имении отца. Чарующая красота природы тех мест разбудила в мальчике художника, и с ранних лет его любимым занятием станет рисование. Однако, его родители увлечение сына не одобряли. Отец В.Д. Орловского, потомственный помещик, считал занятия искусством унизительным для дворян. В десятилетнем возрасте родители определили сына в Киевский кадетский корпус, основанный по приказу императора Николая I для обучения военному искусству дворянских семей.

В 1847 году император Николай I посетил Киев и лично выбрал место для здания Корпуса – за городом, среди живописной местности с большой рощей и прудом. Официальное открытие Кадетского корпуса состоялось 1 января 1852 года. Пока же здание строилось, для обучения юных воспитанников были использованы казармы пехотного полка.

Жизнь в казарме отразилась на здоровье Владимира: у него стало резко падать зрение, поэтому родителям пришлось расстаться с мечтами о военной карьере сына и отдать его в гимназию. Необходимо отметить, что воспоминания о нескольких годах кадетской жизни были приятными для В.Д. Орловского, и, став знаменитым художником, он купил участок земли для своей усадьбы недалеко от здания Кадетского корпуса. Итак, В.Д. Орловский стал учеником 2-й Киевской гимназии. К радости Владимира, уроки живописи там вел художник И.М. Сошенко (1807-1876 гг.), учитель и друг Т.Г. Шевченко (1814-1861 гг.), известного поэта и художника. И.М. Сошенко, в молодости учившийся в петербургской Академии художеств у самого К.П. Брюллова (1799-1852 гг.), сразу обратил внимание на способного ученика. Благодаря советам учителя В.Д. Орловский вскоре достиг больших успехов в рисовании. Тогда же он начал писать масляными красками.

В это время в Киеве открылась частная галерея картин европейских художников, и юный гимназист все свободное время, с разрешения владельца, копировал картины. В своих воспоминаниях художник Н.И. Мурашко, основатель Киевской рисовальной школы, писал, что в 1860 году в Киеве состоялась выставка картин, «собранные каким-то Змиевским. Собрание было из иностранных мастеров и очень, очень не дурное... Тут, копируя с картин, развивался П.М., тут начало развития, к стати припомнить, и профессора В.Д. Орловского...» [1, с. 7].

В октябре 1860 года, проявив самостоятельность и не окончив полного курса гимназии, В.Д. Орловский отправился с рекомендательными письмами в Петербург к Т.Г. Шевченко, который тепло встретил земляка. Т.Г. Шевченко, в то время занимавшийся гравировальным искусством, жил и работал в Академии художеств, где ему была предоставлена квартира. В.Д. Орловский пропустил срок приемных экзаменов в Академии, и Т.Г. Шевченко посоветовал ему поступить до следующего года в петербургскую Рисовальную школу. Но вскоре, оценив способности юноши, Т.Г. Шевченко дал ему рекомендательное письмо к конференц-секретарю Академии художеств Ф.Ф. Львову. Вместе с письмом В.Д. Орловский принес и свои рисунки, которые понравились Ф.Ф. Львову, и в феврале 1861 года молодой художник был зачислен в Академию.

Владимир с большим старанием взялся за учебу, и в декабре 1861 года способного юношу перевели из класса гипсовых голов в класс гипсовых фигур. В конце 1862 года за успехи в обучении В.Д. Орловский уже был удостоен малой серебряной медали, а в следующем году – большой серебряной медали. В это время всякого рода хозяйственные неудачи расстроили дела отца, и сыну пришлось довольствоваться лишь его скудной поддержкой. Молодому человеку нелегко было бороться с нуждой, подрывавшей его здоровье, но он не прибегал ни к чьей помощи. Лишения закалили его, и в будущем упорство и твердость характера помогли молодому пейзажисту.

Вскоре счастливый случай сблизил его с профессором Академии художеств А.П. Боголюбовым (1824–1896 гг.) – руководителем мастерской пейзажной живописи. Однажды В.Д. Орловский делал копию в копировальном классе с одного из

этюдов А.П. Боголюбова. Заметив незаурядное дарование ученика, он предложил ему заниматься у себя в мастерской. Впоследствии в своих Записках моряка-художника А.П. Боголюбов писал: «... из всех молодых людей я встретил талантливое одного И.И. Шишкина и потом через два года В.Д. Орловского. Остальное все было посредственно...» [1, с. 10].

Узнав о материальных трудностях и неважном состоянии здоровья В.Д. Орловского, А.П. Боголюбов дал ученику рекомендательное письмо к придворному архитектору И.А. Монигетти, строившему в то время дворец для царской семьи в Ливадии в Крыму. И.А. Монигетти, в свою очередь, познакомил молодого художника с князьями Воронцовыми, владельцами одного из лучших дворцово-парковых ансамблей в Алушке. Великолепие, неповторимость алушкинского пейзажа и сам дух местности, навевавшей романтические настроения, так покорила юношу, что в имении Воронцовых В.Д. Орловский провел, делая этюды, летние месяцы 1864 и 1865 годов.

В эти же годы В.Д. Орловский съездил в Приднестровье и на Волгу, работал в окрестностях Петербурга и Москвы. При этом он снова и снова возвращался в Крым, где писал многочисленные этюды, работал над освоением законов перспектив, света и цвета. Помимо этюдов, в Крыму им были написаны три большие картины, в которых он подводит итог всему ранее виденному, пережитому и изученному. За исполненные этюды в 1866 году В.Д. Орловский получил малую золотую медаль, а в 1868 году за картины с изображением крымской природы – «Вид деревни Кокос в Крыму», «Крым. Пейзаж с речкой» и «Крымский берег» – большую золотую медаль, которая давала ему право на пенсионерскую заграничную поездку [1, с. 10] (илл. 1).

Уже в этих трех картинах (величина каждой из них 120,0 x 191,5 см) намечился художественный метод В.Д. Орловского: эффектный панорамный вид, законченное композиционное решение, тщательно проработанный рисунок, мастерство исполнения.

В 1860-х годах русские пенсионеры-академисты устремлялись не в Италию, а во Францию или Германию, где зарождалось новое искусство. Здесь можно было понять тенденции его развития, сопоставить свои работы с произведениями западных мастеров, расширить диапазон профессиональных знаний. По совету А.П. Боголюбова, который по состоянию здоровья часто выезжал во Францию, а затем и совсем переехал в Париж, В.Д. Орловский за трехлетнее пребывание за границей (1869–1872 гг.), знакомится с направлениями главнейших европейских школ живописи – французской и немецкой. Им были осмотрены экспозиции лучших музеев и галерей Берлина, Дюссельдорфа, Кельна, Парижа и Люксембурга. Он посетил частные коммерческие выставки картин и, наконец, впервые увидел ежегодную парижскую выставку, где выставляли свои работы молодые художники, будущие импрессионисты.

Живопись молодых художников, будущих импрессионистов, особенно поразила В.Д. Орловского новой, необычной манерой письма, буйством красок: «Но теперь на выставке между тысячами



Илл. 1. В.Д. Орловский. «Крым. Пейзаж с речкой». 1868 г. Х., м. // Ростовский областной музей изобразительных искусств

картин мне удалось найти десяток произведений поистине редких. Почти все они принадлежат еще малоизвестным, молодым художникам. В них видишь одно стремление, как можно ближе подойти к натуре. Такой решительной и разумной свободой в красках и в письме я и не воображал. Работаны вещи тоже замысловаты, зачастую вблизи разобрать трудно, чем написано и что такое, но на известном расстоянии некоторые из них – чуть ли не оптический обман и только. Кажется, будто одинаково сильно написаны и первый и последний планы, а между тем – версты считать можно. В общем же они прочувствованы так, что, например, мотив – внутренность леса в серую погоду – можно, не ошибаясь, определить, с утра ли это или полудни» [1, с. 16].

Не довольствуясь лишь изучением европейской живописи, В.Д. Орловский много работает. Но жизнь за границей, особенно в первый год пенсионерской поездки, тяготила его, а чужая природа не вдохновляла. Тогда он создал две картины – «Гурзуф» и «Алуштинскую долину» из своих крымских этюдов [1, с. 17]. Эти картины он тогда же послал в Россию. В отчете Академии он замечает: «Пока я пользуюсь моими этюдами, писанными в Крыму, а теперь намерен заняться преимущественно изучением природы. Мотивы же здесь собирать, думаю, не стоит, они чужды мне, как и каждому русскому» [1, с. 17].

Из отчета В.Д. Орловского в Академию можно проследить дальнейший его путь по Европе. После Франции В.Д. Орловский поехал в Швейцарию, где ознакомился с творчеством швейцарского пейзажиста и искусного рисовальщика А. Калама (1810-1864 гг.), вдохновенно писавшего альпийскую природу. Работы А. Калама рекомендовались в качестве образцов для подражания в учебных классах петербургской Академии художеств: в 1858 году Академия купила 58 литографированных пейзажей швейцарца, служивших учебным пособием. А. Калам в своих картинах изображал поэтические пейзажи с бурными реками, бьющимися об утес волнами, с озерами, окруженными заснеженными горными вершинами, с ущельями и обрывами; он любил изображать могучие деревья, освещенные ярким солнцем, ему нравились мотивы летнего цветения природы с колосающейся рожью. Картины были яркими, красочными, запоминающимися.

В Женеве В.Д. Орловский посетил музей в доме городской ратуши и постоянную выставку, где, однако, не нашел ничего нового для себя. Затем, сделав несколько эскизов в окрестностях Женевы, он поселился в деревне и работал с природы. Природа Швейцарии поразила его. С наступлением холодов работать в Швейцарии стало трудно, и поздней осенью 1870 года В.Д. Орловский отправился в Италию. Здесь, в галереях Флоренции и Рима, он ознакомился с шедеврами эпохи Возрождения. Зимой он проработал в Риме, а лето – в его окрестностях и близ Неаполя. Природа Неаполя напомнила ему родину. В Италии В.Д. Орловский написал две картины, мотивы для которых взяты с этюдов, сделанных им на берегу Женевского озера. Там же он создал целый ряд прекрасных этюдов итальянской природы, такие, как «Восход солнца», «Побережье Адриатического моря» и некоторые другие

[1, с. 18]. Пенсионерские работы В.Д. Орловского отличаются естественностью композиционного построения, легко и живо включен в его картины солнечный свет. Художник изображает итальянскую природу, какой она была на самом деле, избегая писать виды «сада Европы», как это было принято ранее [1, с. 18].

Уже в этих этюдах молодой академик проявил себя незаурядным колористом и внимательным исследователем природы. Среди этюдов есть и морские виды. Средиземное море покорило художника своей красотой и величавостью, и В.Д. Орловский намеревался посвятить себя изучению морской живописи и созданию марин. В Италии он жил в Porto d'Anzo близ Неаполя, в мастерской с окнами, выходящими на море и берег, полный рыбацких лодок и судов. В 1872 году художник присылает на Академическую выставку две работы с изображением морских видов. В этом же году подходит к концу и срок его пенсионерской заграничной поездки. Изучение творчества западных пейзажистов не прошло для художника бесследно.

Стремление к правдивой и поэтической интерпретации природы проходит через все творчество В.Д. Орловского. Годы пенсионерства за границей позволили молодому художнику хорошо разбираться в основных течениях и направлениях западноевропейского искусства и выработать самостоятельные взгляды на задачи отечественной пейзажной живописи.

Подшел к концу трехлетний срок, назначенный для пребывания В.Д. Орловского за границей, и он был вызван в Петербург. Здесь ему, как пейзажисту, было дано еще три года пенсионерства для изучения родной природы. Он путешествует по России, создавая один этюд за другим. Особенно напряженно он работал весной и летом, когда можно было писать на воздухе. Осенью и зимой эти этюды разрабатывались в картины, многие из которых уходили из мастерской художника, к заказчикам, не побывав на выставках для публики.

В этот период художник совершенствует живописное мастерство, выработав свой стиль: для пейзажиста уже характерен быстрый способ живописи. Намечая черты будущей композиции, В.Д. Орловский одновременно решал колористические задачи. Размещение основных масс в картине, соотношение цветовых пятен – все это уточнялось по ходу работы. В картинах, созданных художником в начале 1870-х годов, налет легкого романтизма сменяется светлым поэтическим настроением. Желто-зеленые, серо-голубые или коричнево-желтые тона, характерные для раннего этапа творчества, в этот период уступают место более светлой и разнообразной палитре. Такими его пейзажи: «Закат солнца», «В степи», «Вечер. Берег моря», «Близ Днепра» и другие [1, с. 21] (илл. 2).

Присущее художнику гармоничное восприятие природы и его тонкий колористический дар с особой полнотой раскрылись в пейзаже: «Вечер. Берег моря» [1, с. 21]. Пейзаж написан в золотисто-желтой гамме: песок, баркас и лодки на фоне жемчужно-серебристого неба, слегка окрашенного розовым закатом солнца, которое спряталось за облака и отражается в ленивых волнах моря,



Илл. 2. В.Д. Орловский. «Вечер. Берег моря». 1874 г. Х., м., 60,0 x 85,0 см // Севастопольский художественный музей имени М.П. Крошицкого



Илл. 3. В.Д. Орловский. «Посев». 1874 г. Х., м. // Государственная Третьяковская галерея (Москва)

необычайно живописны. Бездонное облачное небо, отражающееся в бескрайней водной шире, уходящей к горизонту, составляет лейтмотив пейзажа. Пейзаж чарует особой поэтичностью, разлитой в наступающих сумерках, тишине и покое. Море лишь слегка волнуется в ленивой дремоте. Зеленовато-серебристые волны, украшенные белой бахромой пены, медленно наползают на желтый прибрежный песок, заполняя все кругом монотонным, убаюкивающим шумом.

Четкий силуэт выгашенного на берег баркаса подчеркивает безграничную даль, в которой море у линии горизонта смыкается с небом. Художник с большой выразительностью передает не только мотив, но и само переживание теплого летнего вечера, когда наползающие на солнце облака ускоряют наступление сумерек. Точным соотношением оттенков серебристого цвета В.Д. Орловский сумел передать ощущение живого пространства, в котором трепещет мягкий рассеянный свет и струится влажный морской воздух. Насыщенный воздухом и светом, этот пейзаж показывает мастерство художника, в искусстве которого претворились итальянские впечатления. В.Д. Орловский пишет не просто «портреты» местности – он ставит перед собой более сложную задачу: передать саму жизнь природы, и это ему удается с помощью жанрового мотива, присутствующего в его картинах [1, с. 21].

Постоянная работа с природы научила художника работать над большими композициями, и это сразу подметили критики. С 1874 года

В.Д. Орловский является активным участником академических выставок. В этом же году он был удостоен звания академика за картины: «Перед шквалом», «Закат солнца», «Болото», «В степи», «Вечер. Берег моря», «Посев», «Лесной сруб» и «Пески», которые экспонировались на Академической выставке [1, с. 22] (илл. 3).

В следующем, 1875 году В.Д. Орловский вновь едет в Италию, чтобы получить новые впечатления и лучше изучить море. И уже на выставке 1876 года появляются его пейзажи: «Везувий», «Рассвет» и «Рыбаки» [1, с. 22]. Выставка 1876 года была открыта Обществом выставок художественных произведений. Почти ежегодно работы В.Д. Орловского появлялись на этих выставках, которые проводились в здании Академии художеств.

1878 год был особенно знаменательным в художественной деятельности В.Д. Орловского: за картины «Мол в Поццуоли», «Утро на берегу Неаполитанского залива», «На море перед грозой» и за картину «На покосе» он получил звание профессора пейзажной живописи [1, с. 22]. Картина «На покосе» экспонировалась также на Всемирной выставке в Париже [1, с. 22]. Отмечалось еще несколько работ В.Д. Орловского: например, «Осень» и «Вечер», обе с видом Таицких озер в окрестностях Петербурга [1, с. 22].

С начала 1880-х годов В.Д. Орловский вступил в пору своей творческой зрелости. К этому времени художник владел богатым и звучным языком колористической живописи, пользуясь которым Владимир Донатович свободно решал любые творческие задачи. Картины В.Д. Орловского этого периода поражают тонкостью живописного трактовки и наблюдательностью по отношению ко всем состояниям природы. Автор мастерски передает утреннюю прохладу, свежесть и чистоту воздуха, пронизанного лучами поднимающегося летнего солнца над волнами южного моря, раскрывает перед зрителем эпическую картину степных просторов, с большим мастерством передает жаркий летний полдень.

В его творчестве появляется все больше и больше пейзажей с изображением южнорусской природы. К ним относятся: «Заросший пруд», «Перед дождем», «Берег пруда», «Перед бурей», «Вид на Украине», «Дорога», «Отдых в степи», «Окрестности Киева. Над Днепром», «Хаты в летний день» и другие [1, с. 26] (илл. 4, 5, 6, 7, 8).

В своих картинах художник показывает себя выдающимся мастером воздушной перспективы, превосходно передавая влажный, морской воздух, зной летнего дня. В таких пейзажах, как «Отдых в степи», «На берегу моря», большая роль в композиции отведена небу: оно занимает до четырех пятых площади картины [1, с. 26]. Пушистые, клубящиеся облака – это один из способов создания в картине глубокого, затягивающего в себя пространства; В.Д. Орловский великолепно передавал их объемность, увлекая зрителя в глубь картины.

Пейзаж «Отдых в степи» (1884) был представлен на Академической выставке 1885 года (под названием «Эффект облаков в степи») [1, с. 26]. Картина переносит зрителя в южнорусскую степь, изображенную в осеннюю пору. В правом углу – группа отдыхающих чумаков, людей, за-



Илл. 4. В.Д. Орловский. «Вид на Украине». 1883 г. Х., м., 79,0 x 170,0 см // Рыбинский историко-архитектурный и художественный музей-заповедник



Илл. 5. В.Д. Орловский. «Дорога». 1881 г. Х., м. // Нижегородский государственный художественный музей



Илл. 6. В.Д. Орловский. «Отдых в степи». 1884 г. Х., м. // Харьковский художественный музей

нимающихся извозом: чумаки с южных губерний России ездили на телегах, запряженных волами, в Крым за солью и по пути завозили на Дон хлеб.

Возле повозок разведен костер, слева пасутся волы. Линия чумацкого тракта будто перерезает степь, он изборожден колесами телег. В лужах отражается серо-голубое небо и плывущие облака. Мастерской кистью художник передает сложную колористическую игру света на белых крестьянских одеждах. Одним из пластических элементов, помогающих В.Д. Орловскому выразить свои чувства через образ и состояние взволновавшей его природы, стал цвет. В его знаменитой «Жатве. Хиок» (1882) лучи яркого солнца падают на ниву, сияя золотом на стоящей стеной пшенице, на белых рубахах и ярких юбках жниц [1, с. 29] (илл. 9).

«Золотую» пшеницу В.Д. Орловский не раз изображал в своих картинах, среди них: «Жниво», «Рожь», «Хлебное поле» [1, с. 29]. В.Д. Орловский, множество раз варьируя один тон, добивается исключительного живописного мастерства, как, например, в картине «Берег моря у Судака» [1, с. 29] (илл. 10).

Эта картина была представлена на Академической выставке 1889 года и имела большой успех. Для композиционного построения этого пейзажа художник применяет горизонтальный разворот, перенося основной акцент в правый угол картины. На переднем плане три рыбака тянут на берег лодку. Зеленоватые волны южного моря лениво набегают на золотистый прибрежный песок. Легкая волна, разбиваясь о борт лодки, превращается в пенящиеся брызги. На горизонте – гористый берег Крыма возле Судака с неясными, растворяющимися



Илл. 7. В.Д. Орловский. «Окрестности Киева. Над Днепром». 1884 г. Х., м. // Одесская картинная галерея



Илл. 8. В.Д. Орловский. «Хаты в летний день». Х., м. // Киевский музей украинского искусства



Илл. 9. В.Д. Орловский. «Жатва. Хиок». Х., м. // Красноярский художественный музей имени В.И. Сурикова



Илл. 10. В.Д. Орловский. «Берег моря у Судака». 1889 г. Х., м., 87,5 x 140,5 см // Государственный Русский музей (Санкт-Петербург)



Илл. 11. В.Д. Орловский. «Прибой. Этюд». Х., м., 30,0 x 47,0 см // Севастопольский художественный музей имени М.П. Крошицкого

в воздухе контурами заднего плана. Светло-серое небо с белыми облаками, чуть окрашенное золотистыми лучами уходящего солнца, отражается в зеркале Черного моря. В картине с помощью нежной серебристой палитры с тончайшими взаимными переходами тонов художнику удалось передать необъятность водного пространства и ощущение пленительной свежести морского воздуха. Цветовая гамма картины, богато разработанная в оттенках серебристых тонов хорошо передает атмосферу пропитанного влагой морского воздуха. Красная рыбацкая куртка, лежащая в лодке, – это необходимый цветовой акцент, добавляющий картине особую живописность.

Замечательный морской этюд «Прибой» характеризует его автора, как художника, одаренного тонким живописным восприятием природы, богатого колориста и превосходного рисовальщика [1, с. 30] (илл. 11).

Грозное небо затянуто золотящимися по краям тяжелыми, мрачными тучами. Море, отражая последние лучи солнца, сверкает и пенится, подкатываясь белыми гребешками к отлогому берегу. В левой части картины большая, взмыленная волна с ревом набегаёт на берег, разбиваясь о прибрежные камни. Сопоставление двух могучих стихий – мрачного грозного неба и растревоженного моря – исполнено глубокого драматизма. Таким образом, пейзаж пленяет пространственным кругозором и реалистической передачей грозных проявлений морской стихии.

В картине «Окрестности Киева. Над Днепром» (1884) по высокому берегу реки неторопливо идут два путника [1, с. 30]. Среди широких просторов, прихотливо извиваясь, течет Днепр. Световой акцент в картине перенесен художником на задний план. Утреннее солнце ярко освещает долину реки, берег же слегка затенен. Контраст между слегка затененным передним планом и светлой далью реки создает впечатление раскрывающегося перед зрителем речного пространства. За счет умелого использования воздушной перспективы обретает глубину панорамный охват. А благодаря включению в изображение жанровых элементов и выбору наиболее выразительной точки зрения на пейзаж, автором создается эмоциональное настроение в картине. Высокие деревья с раскидистыми кронами, растущие на склоне обрывистого берега, живописно вырисовываются на фоне светлого неба. Картина говорит о тонком восприятии художником красоты окружающего мира.

В конце 1870-х годов В.Д. Орловский купил в Киеве участок земли в Кадетском переулке (с 1902 года – улица Гоголевская). В те годы в Киеве работали не только известные русские архитекторы, но и европейские знаменитости. В 1880 году по проекту одного из них для В.Д. Орловского был построен двухэтажный особняк в стиле классицизм с элементами европейского стиля модерн. Из эпистолярного наследия М.А. Врубеля известно, что в 1884-1885 годах, создавая эскизы для иконостаса Кирилловской церкви в Киеве, он некоторое время работал в мастерской В.Д. Орловского, расположенной на окраине города, из окон которой открывался великолепный вид на Днепр. Многие пейзажи строятся художником, как горизонтально развернутые панорамы широкой водной или земной поверхности, например, «Берег моря у Судака», «Жатва. Хиок», «Вид на Украине», «Днепр», «Летний пейзаж с дорогой» [1, с. 32] (илл. 12, 13).

Незамкнутость композиции по краям полотна создает иллюзию, будто воспроизведена лишь часть пространства, продолжающегося и за ее пределами. В картине «Вид на Украине» в жаркий солнечный день по песчаной дороге, уходящей вдаль, едут две подводки, запряженные волами [1, с. 32]. Впереди них бежит собака, слева идет крестьянка в красной юбке. Изображение строится параллельными планами: первый план залит ярким светом, средний – затемнен и задний – снова высветлен. В картине с большим



Илл. 12. В.Д. Орловский. «Днепр». 1882 г. Х., м., 52,0 x 160,0 см // Таганрогская картинная галерея



Илл. 13. В.Д. Орловский. «Летний пейзаж с дорогой». 1870-е годы. Х., м. // Частное собрание



Илл. 14. В.Д. Орловский. «Вид Алушкинского дворца». Х., м. // Алушкинский государственный дворцово-парковый музей-заповедник

реалистическим мастерством передана неброская красота приднепровского пейзажа. Затемненная средняя часть картины сразу притягивает взгляд зрителя, показывая сначала крыши сельских соломенных хат, затем – ниже – дорогу с хатами, окруженными деревьями, а дальше необозримые просторы реки. Струится прозрачный воздух днепровских далей. Голубое небо отражается в зеркальных водах реки. Вся картина залита ярким солнечным светом.

В.Д. Орловский писал картины с эффектом не только сильного освещения. Известны и его поэтические пейзажи, исполненные в вечернем освещении, например: «Вечерние тени» (1880), «Вечер на хуторе» и другие [1, с. 33]. Довольно часто В.Д. Орловский ездил на Минщину – в Виленскую губернию, где писал пейзажи: «Пейзаж в окрестностях Вильно», «Замок на берегу моря» (1871) и другие [1, с. 33].

Помимо пейзажей юга России и Крыма, В.Д. Орловский писал и природу Кавказа. На Всероссийской выставке 1882 года были представлены его картины: «Из окрестностей Пятигорска» и «Ручей» [1, с. 34]. На последней была изображена местность возле Кисловодска – с деревней у ручья и видом на горы. К крымским видам, по-



Илл. 15. В.Д. Орловский. «Жаркий полдень в южной усадьбе». 1868 г. Х., м. // Луганский областной художественный музей

мимо указанных ранее, относятся такие работы В.Д. Орловского, как «Вид Алушкинского дворца», «Жаркий полдень в южной усадьбе», «Крымский берег», «В Алуште» [1, с. 34] (илл. 14, 15, 16, 17).

Для своей картины «Вид Алушкинского дворца» художник избрал панорамный вид, открывающийся на дворец с такой точки зрения, когда горная гряда и архитектурное сооружение являют собой одно целое. Впечатление усиливали сходные по колориту цвета гор и камня, из которого выстроено здание.



Илл. 16. В.Д. Орловский. «Крымский берег». 1890 г. Х., м. // Частное собрание



Илл. 17. В.Д. Орловский. «В Алуште». 1870 г. Х., м., 94,5 x 150,3 см // Государственная Третьяковская галерея



Илл. 18. В.Д. Орловский. «Озеро в Гатчинском парке». 1880-е годы. Х., м. // Государственный дворцово-парковый музей-заповедник «Гатчина»

Картина «Жаркий полдень в южной усадьбе» (1868) представляет собой как бы вид из окна на уголок сада, залитого ярким солнечным светом [1, с. 35]. Художником передано ощущение тепла южного солнца и ярких красок природы. Стройные высокие деревья подчеркивают вертикальность композиции. В просвете между деревьями видны усадебные постройки. Горизонтальные тени, падающих от деревьев на песчаную садовую дорожку, делают более гармоничной композицию картины. Цветовая гамма теплых коричнево-желтых и холодных зелено-голубых тонов позволила художнику передать ощущение жаркого южного лета.

В.Д. Орловский писал не только солнечные пейзажи юга России, во многих картинах он воспевал поэтику северной природы России в окрестностях Петербурга. Еще в 1878 году он написал множество этюдов в Тайцах под Красным Селом, впоследствии с них был написан целый ряд картин: например, небольшая картина «Тайцы», изображающая заросший пруд с березами и собакой на первом плане [1, с. 36]. Известна картина с таким же названием, которая была в собрании коллекционера В.А. Кокорева.

Весной 1881 года В.Д. Орловский работал в Гатчине, выполняя заказ для императорской семьи: он написал с видами парка пять больших картин для ширм в Гатчинский дворец. Естественно, что эти картины не были на выставках для публичного обозрения. Критики того времени с сожалением писали о том, что многие картины В.Д. Орловского «уходят из его мастерской прежде, чем успевают их видеть публика. К числу таких принадлежат виды Гатчинского парка, написанные для государя императора» [1, с. 37].

Вполне вероятно, что картина «Озеро в Гатчинском парке» из их числа [1, с. 37] (илл. 18).

Нежаркое летнее северное солнце освещает деревья на берегу озера. Блестящая оливковая листва их красиво отражается в зеркале воды. Царственные лебеди медленно скользят по темной глади озера, отражаясь в его водах вместе с голубыми облаками. Картина очень поэтична.

Начиная с 1883 года, когда В.Д. Орловский написал картину «Грозовые тучи над морем», на каждой выставке в Академии художеств были представлены его марини, показывающие, что в творчестве художника «изумительны горячее стремление к разработке новых мотивов и трудолюбие в связи с несравненным мастерством» [1, с. 43]. В 1885 году он пишет марини «Эффект облаков над морем» и «Две стихии», а в 1887 году «Унесенный баркас» – картину, «изображающую дикую красоту разбушевавшегося моря», и «Дети на берегу моря» с эффектом отблеска облаков на море [1, с. 43].

В 1890 году в Петербурге возникло новое объединение – Санкт-Петербургское общество художников. На выставках этого общества часто появлялись произведения В.Д. Орловского. Однако тогда Владимир Донатович жил уже в Киеве, отказавшись от должности преподавателя пейзажной живописи в Академии.

В Киеве он принимал деятельное участие в работе Рисовальной школы: в начале 1890-х годов он являлся членом Художественного совета школы. Кроме того, он участвовал и в организации Художественного училища в Киеве, открытого в 1901 году и воспитавшего не одно поколение художников. Среди учеников В.Д. Орловского был известный пейзажист С.И. Василь-

ковский (1854-1917 гг.), воспитанник Академии художеств. Советами В.Д. Орловского пользовались известные художники: М.С. Ткаченко (1860-1916 гг.), К.Я. Крыжицкий (1858-1911 гг.), М.А. Беркос (1861-1919 гг.), Г.А. Ладыженский (1853-1916 гг.) и другие.

В 1900-х годах произведения В.Д. Орловского все меньше и меньше появляются на выставках. Последние пять лет своей жизни он был тяжело болен, ездил лечиться за границу. В 1914 году в небольшом итальянском городке Нерви закончился земной путь В.Д. Орловского. Похоронили его в Киеве на Лукьяновском кладбище.

Таким образом, современник крупнейших представителей русского искусства второй половины XIX века, Владимир Донатович Орловский входит в плеяду мастеров русской национальной школы пейзажной живописи. «Пейзажная живопись – это одна из лучших глав русского искусства... Пейзажи И.И. Шишкина, М.К. Клодта, Е.Е. Волкова, А.И. Мещерского, В.Д. Орловского, Ю.Ю. Клевера, Р.Г. Судковского, А.П. Боголюбова, А.К. Саврасова, Ф.А. Васильева, А.И. Куинджи и других заняли, каждый по своему достоинству, место в симпатиях публики», – писал В.В. Стасов в 1882 году [1, с. 4].

Список литературы:

1. Васильева Н.Г. Владимир Орловский. М.: Изд-во «Белый город», 2007. 47 с.
2. Владимир Донатович Орловский. 1842-1914 гг. // Большая коллекция русских художников. Сергей Васильковский, Иосиф Крачковский, Константин Крыжицкий, Владимир Орловский, Николай Сергеев / Н. Васильева, Н. Майорова и др. Вып. 3. М.: Изд-во «Белый город», 2008. С. 210–218.
3. Владимир Орловский. К 170-летию со дня рождения. Сост. А. Киселев. СПб.: Изд-во «Золотой век», 2013. 372 с.
4. Говдя П.И. Володимир Донатович Орловський. 1842-1914: Альбом репродукцій. Киев: Мистецтво, 1968. 116 с.: ил.
5. Назаревская Н.О. Русскому пейзажисту отдали должное (Владимир Орловский. К 170-летию со дня рождения) // Среди коллекционеров. – 2014. – № 1-2(12-13). – С. 148–149.
6. Сазонова К.К. Владимир Донатович Орловский. 1842-1914 гг. // Русское искусство. Очерки о жизни и творчестве художников / Под ред. А.И. Леонова. Вторая половина девятнадцатого века. Т. 2(II). М.: Изд-во «Искусство», 1971. С. 417–422.

Filippova O.N.

Association of art historians (Moscow)

THE CREATIVE WORK OF V.D. ORLOVSKY, THE REPRESENTATIVE OF THE PLEIAD OF ARTISTS OF THE RUSSIAN NATIONAL SCHOOL OF LANDSCAPE PAINTING (1842-1914)

Summary

Vladimir Donatovich Orlovsky (1842-1914), a contemporary of the largest representatives of Russian art of the second half of the XIX century, is one of the masters of the Russian national school of landscape painting. Along with M.K. Klodt, I.I. Shishkin, A.K. Savrasov and his other contemporaries, V.D. Orlovsky belongs to the group of Russian landscape painters who instead of depicting romantic ruins and beautiful landscapes began to paint pictures of their native nature. His work was closely connected with the artistic life not only of St. Petersburg, but also of Ukraine, where he spent many years.

Keywords: creative work, master, landscape painting, sketch, painting, marinas, exhibitions.

ВПЛИВ МУЗИЧНОГО СВІТОГЛЯДУ ХХ СТОЛІТТЯ НА РОБОТУ ВОКАЛІСТІВ

Цюпа Н.П.

Київський національний університет культури і мистецтв

В статті аналізуються аспекти музичного мислення ХХ століття в контексті оперного мистецтва, його вплив на світосприйняття, через призму творчих переживань як виконавців так і глядачів. З'ясовуються фактори впливу сучасного оперного виконавства та співочий голос артиста, наводяться позитивні та негативні особливості сучасного музичного мислення.

Ключові слова: Вокал, музика, опера, сучасне музичне мистецтво.

Постановка проблеми. Перед вокальним мистецтвом ХХ століття опера поставила складні проблеми. Сучасна опера і співак – це «проблема номер один» для вокального мистецтва. Композитори починають створювати новий вокальний стиль, нову мелодійну мову, які є кроком вперед в розвитку оперного жанру. Співак повинен їх виконувати. Тим часом його техніка вироблена на старій музиці, не відповідає новій музичній мові, а фізіологічні можливості його голосу обмежені природою.

Аналіз останніх досліджень і публікацій. Дана проблема вивчалась в роботах авторитетних музикознавців: Л. Дмитрієва [1], Л. Микиші [2], Г. Голубєва [3], В. Кантаровича [4], А. Сторова [5], А. Здановича [6], В. Луканіна [7]. В них розглядаються усі центральні проблеми співацької майстерності та зокрема.

Висвітлення не вирішених раніше частин загальної проблеми. В сучасній музикознавчій практиці наразі поза значною увагою науковців залишається достатньо глибокий рівень вивчення сутності впливу музичного світогляду ХХ століття в контексті впливу на роботу вокаліста.

Мета статті: з'ясувати особливості впливу музичного світогляду ХХ століття на роботу вокаліста.

Виклад основного матеріалу. Співак повинен їх виконувати. Однією з основних причин, що заважають опері дійти до серця слухачів і співаків, є недостатнє знання композиторами специфіки голосу, невміння писати для нього, неухвага до того, що співак має право вимагати від опери матеріалу, на якому він міг би показати те, що він так довго і безперервно виховував. Якщо опера не містить вдячного для голосу матеріалу, важко розраховувати на те, щоб виконавці її полюбили.

Композитори часто не хочуть уважатися із специфікою співу і використовують співочий голос як музичний інструмент. До перерахованих недоліків, що ведуть до неправильного використання голосів, можна було б додати й те, що композитори не враховують характер голосу, для якого написана та, або інша партія, тобто не знають особливостей використання регістрів голосу, неправильно використовуються можливості голосів, діапазон, не знають технічних можливостей того, або іншого типу голосу. Сучасна вокальна музика висуває до співака досить складні вимоги, які без шкоди для голосу можуть перебороти тільки окремі голоси. Як показує практика співу, багатьом співакам тривалий спів скачаних опер наніс певну втрату.

Тим часом цей репертуар, який забов'язаний оволодіти сучасний співак. Оперні С. Прокоф'єва, Д. Шостаковича, В. Шебалина, Д. Кабалевського, Т. Хреннікова, Ю. Шапоріна та багатьох інших композиторів міцно увійшли в репертуар, будуть виконуватися і надалі, тому що безсумнівно представляють собою більшу художню цінність. Це ставить перед всіма співаками завдання подолання труднощів цих партій, незважаючи на те, наскільки зручно ці партії написані та чи додаються вони співакові. Шляхи подолання цих труднощів ідуть через вироблення дуже високої техніки, більш високої й особливий в порівнянні з технікою минулого, а також через розвиток музичного слуху та музичності співаків до рівня розуміння сучасної музичної мови [2].

При цьому техніка формально правильного утворення звуку та уміння їм володіти в різних видах будови мелодійної лінії – чи то кантілена, браваурна арія, або скоромовка (те, на чому будується класична італійська музика) – повинна бути опанована в першу чергу й служити базою для оволодіння більш складною технікою, що вимагається для виконання сучасної музики. Сучасна техніка – це техніка гри тембрами, техніка вміння зберегти в співі інтонації природної мови, техніка передачі у звучанні психологічних переживань героїв.

На жаль, багато співаків неправильно розуміють сучасну вокальну техніку та намагаються її опанувати, не заклавши основ правильного голосоутворення і голосоведіння. Поки голос свіжий і гарний, їм вдається іноді досягати гарного ефекту. Однак, недостатньо тренований голосовий апарат таких співаків звичайно швидко виходить з ладу, голоси руйнуються і співаки бувають змушені закінчити свій недовгий творчий шлях. Хоча сучасна музика дає можливість показати формально технічні можливості голосу, співак зобов'язаний володіти ними, тому що йому доводиться співати класичну вокальну музику [7].

Для співаків виконання нового репертуару залежить, з одного боку, від того, що деякі сучасні композитори недостатньо враховують виразні можливості співацького голосу, не знають особливостей співака, пишуть незручно для голосу; з іншого боку, співаки, виховуючись, головним чином на музиці минулого, погано сприймають нову музику. Їх слух ще недостатньо привчений до своєрідної нової мови, а що не засвоєно слухом, не може бути висловлено голосом. Власне, те, що складає зручність для співу, те, що краще всього дозволяє висловити засобами співу музичний зміст, переживання героїв, є кантілена, зв'язаний

спів *bel canto*; спів красивим плавним, таким, що ллється звуком, базується на співі *legato*, на зручній для голосу ітерваліці та застосуванні прикрас. Слухач має право не бажати ні болісної напруги нервів при зміні розвитку і сенсу відчуття музичної дії експресіоністськими кидками голосу, ні в'язкого засмоктування своєї психіки в традиційні схеми оперної мови епох, коли люди інакше рухалися і повільніше реагували на дійсність.

У цьому велика трудність для композиторів. Талановиті композитори добре вміють «слухати час», але виражають свої музичні відчуття більше у формі речитативних побудов; тим часом співак хоче співати в опері, виконувати арії, ансамблі, де є розгортання мелодійних побудов. Мелодія – це саме той матеріал, де він може здійснити спів, те, до чого він прагнув довгі роки навчання, в чому він відчуває радість і чим він, нарешті по суті, відрізняється від драматичного актора, в чому і є специфіка оперного виконавства [4].

Важливі творчі знахідки композиторів-новаторів можуть бути цікавими, сучасними, переконливими. Але чи не руйнуються часом такі знахідки? Взяти хоча б вокальну мову героїв багатьох сучасних опер. Вираз «Вокальна мова» в цьому контексті не випадковий. Важко інакше назвати партії центральних персонажів, де від справжньої кантилени, від прекрасного співу *bel canto* залишився, по суті, лише віддалений спогад [1].

Хоча композитори ясно розуміють, що спів – це головне, заради чого слухач іде до опери. Основним недоліком більшості опер залишається недостатнє застосування широких вокальних форм: розвинених мелодійних арій, ансамблів, фіналів, які нібито не відповідають сучасним поняттям про оперний реалізм.

У побуті ми часто чуємо критику з приводу виконання співаками опер. Постійно говорять про те, що вокальне мистецтво приходить в занепад, що мало хороших співаків. Поза сумнівом, наша оперна сцена не завжди має в своєму розпорядженні достатню кількість першокласних виконавців, і у багатьох з них є ті, або інші недоліки. Проте робити з цього висновок про занепад співу взагалі – хибно. Адже першокласних співаків взагалі мало.

Абсолютно очевидно, щоб стати великим співаком, треба мати окрім голосу дуже багато інших даних, що рідко поєднуються достатньо повно в одній лінії. Крім того, виключно важливу роль грають і умови, в яких виховується співак, та не завжди талановитий співак їх має. Тому досконалі співаки зустрічаються так рідко. Формування музично-образного мислення, розвиток здібностей музичної уяви, виховання навичок вокального мислення допомагає розумінню змісту творів і можливе лише на основі розвитку музичного слуху.

У формуванні музично-образного мислення допомагає образна уява. Активне музичне мислення завжди породжує різні асоціації, які допомагають виконавцю зрозуміти художній образ. Акторська майстерність досягається шляхом поєднання музичності, рухливості голосу, загальним інтелектуальним розвитком. Надбання акторської майстерності має йти одночасно з роботою над удосконаленням голосу [6].

Співак має володіти такими прийомами, як вільний жест, виразна міміка, вміння невимушено триматися, пластичність і ритмічність рухів,

особливо пов'язаних із музикою. Наголосимо на таких важливих особливостях виконавства, як тембральні барви, краса звуку, його повнота, абсолютна чистота інтонації. Під час заняття із студентом-вокалістом важливим завданням є навчити його з найбільшою яскравістю і в досконалій вокальній формі передавати сутність виконаного твору, створювати багаті, правдиві образи, що відповідають задуму й характеру твору. Зовнішня краса та яскравість виконання без розкриття ідейного змісту не можуть задовольнити ні виконавця, ні слухача. На перших етапах навчання молодого співака основна увага викладача і студента переважно звертається на подолання складнощів вокально-технічного характеру. Звичайно, без необхідних навичок, а саме без правильного звукоутворення, вміння керувати диханням, без рівності голосу, володіння необхідним діапазоном і т.і. важко говорити про творчий підхід до трактування твору. Але саме на ранніх етапах роботи з вокалістами необхідно навчати їх вірному підходу до роботи над художніми творами.

Перше, що потрібно зробити після перегляду вокального твору, – це ознайомитися з текстом і мелодією, визначити жанр і характер пісні, а якщо це авторський твір – глибше познайомитися із творчістю поета, на текст якого написана пісня, та композитора для того, щоб зрозуміти, від чого відштовхувалися творці даного художнього твору. Потрібно ознайомитися з необхідними матеріалами, пов'язати та співставити їх із власними спостереженнями, аналогічними життєвими фактами і явищами. Це збагатить внутрішній світ виконавця, дасть йому матеріал для творчості, допоможе в розборі твору [3].

Аналізуючи під час підготовчої роботи тему, ідею, жанр твору, співак визначає своє творче ставлення до нього. Необхідно зрозуміти як драматичну, так і музичну лінію розвитку, розбити на фрагменти за змістом і музикою, поставити завдання для кожного фрагмента, виявити запропоновані обставини і т.і. Таке осмислення твору допомагає знайти його правильний підтекст.

Якщо співак чітко уявляє собі підтекст твору, вірить у «запропоновані обставини», то його слова та дії завжди будуть виправданими, виразними, переконливими.

Ця попередня робота над творами надзвичайно важлива, вона розвиває фантазію співака, будить емоційну пам'ять, змушує допитливо вдивлятися у навколишній світ, спостерігати. Коли проведена велика попередня робота, то в умовах виступу на сцені не потрібно боятися якогось зриву, – достатньо уявити собі підтекст, і відразу виникне його вірне зовнішнє втілення.

Оскільки кожен твір несе свою думку, свій підтекст і, відповідно, змушує виконавця щоразу діяти в інших «запропонованих обставинах», потрібно виробити в учня вміння перебудовуватися, переключатися з одних «запропонованих обставин» на інші. Велике значення, крім попередньої роботи, має і сам процес вивчення тексту.

Вокальний твір являє собою органічне злиття слова та мелодії. Тому в роботі над творами необхідно спочатку з'ясувати зміст і значення слів, що вимовляються. Потрібно виразно, вдумливо прочитати текст без співу. Вокаліст має виявити в тексті образи, пов'язані з прочитаними словами.

Дуже важливим прийомом у роботі над твором є спів на голосну чи окремі склади. Після ознайомлення з текстом, щоб запобігти нівелюванню слова, слід перенести всю увагу на вивчення мелодії, використовуючи спів на склад або окрему голосну. При виконанні вокального твору без тексту необхідно використовувати все багатство можливостей музичної виразності, потрібно створити музичний образ. В жодному разі не можна припускати бездумного, бездушного співу.

Тимчасовим, але корисним методом у вивченні твору є диригування, особливо в тих випадках, коли музичний розвиток учня не забезпечує ще чіткого уявлення про музичний ритм і його динаміку. Диригування допомагає співаку засвоїти ритм твору. Тимчасово виключений текст залишається свіжим, незатертим; після засвоєння мелодії і ритму він може бути знову об'єднаний із ними, і тоді думка й почуття, закладені в творі, отримають яскраве образне втілення [5].

Велика, глибока робота над твором дасть той «запас» емоцій, який при виконанні перед глядачем не лише допоможе в розкритті й передачі твору, але й дозволить відволіктись від впливу залу. Якщо співак, використовуючи матеріал попередньої роботи, зуміє перед аудиторією «увійти в образ», то його нервова система інакше реагуватиме на сцену, на людський шум, на яскраве світло. У цьому випадку вплив

сцени не заважатиме співакові у виконанні, не гальмуватиме відпрацьовані навички, вона сприятиме творчому натхненню, але для цього співак повинен до кінця засвоїти художній образ, відчутти і зуміти зосередити на ньому свою увагу. Закріпивши правильні уявлення у втіленому образі, співак передасть правильні інтонації, які не будуть «порожніми», «холодними». Завдяки попередній роботі виконання отримає відповідне емоційне забарвлення. Слухач, мимоволі включившись у зміст виконуваного, буде разом зі співаком захоплений його переживаннями.

Висновки з даного дослідження та подальші перспективи. Вітчизняна вокальна школа продовжує розвиватись і вдосконалюватись. Молоді співаки успішно виступають на міжнародних конкурсах вокалістів, посідаючи призові місця. Завдяки композиторам другої половини ХХ ст. вокальне мистецтво стало доступніше і могло з легкістю доходити до серця слухача. Щоб стати великим співаком, треба мати окрім голосу дуже багато інших даних, що рідко поєднуються в одній людині. Крім того, виключно важливу роль грають і умови, в яких виховується співак, та не завжди талановитий співак їх має. Одною з основних причин, що заважають опері дійти до сердець слухачів і співаків, є недостатнє знання композиторами специфічних особливостей співоного голосу.

Список літератури:

1. Дмитриев Л. Основы музыкальной методики / Л. Дмитриев. – М., 1963. – 675 с.
2. Микиша М. Практичні основи вокального мистецтва / М. Микиша. – К., 1971. – 90 с.
3. Голубев П. Советы молодым вокалистам / П. Голубев. – М., 1972. – 87 с.
4. Кантарович В. Что надо знать артисту о своём голосе / В. Кантарович. – М., 1965. – 70 с.
5. Егоров А. Гигиена голоса / А. Егоров. – М., 1962. – 141 с.
6. Зданович А. Некоторые вопросы музыкальной методики / А. Зданович. – М., 1965. – 147 с.
7. Луканин В. Мой метод работы с певцами / В. Луканин. – М., 1972. – 48 с.

Цюпа Н.П.

Киевский национальный университет культуры и искусств

ВЛИЯНИЕ МУЗЫКАЛЬНОГО МИРОВОЗЗРЕНИЯ XX ВЕКА НА РАБОТУ ВОКАЛИСТОВ

Аннотация

В статье анализируются аспекты музыкального мышления XX века в контексте оперного искусства, его влияние на мировосприятие, через призму творческих переживаний как исполнителей так и зрителей. Выясняются факторы влияния современного оперного исполнительства и певческий голос артиста, приводятся положительные и отрицательные особенности современного музыкального мышления.

Ключевые слова: вокал, музыка, опера, современное музыкальное искусство.

Tsiupa N.P.

Kyiv National University of Culture and Arts

THE INFLUENCE OF THE XX CENTURY OF MUSIC WORLDWIDE ON THE WORK OF VOCALISTS

Summary

The article analyzes the aspects of musical thinking of the twentieth century in the context of operatic art, its influence on worldview, through the prism of creative experiences of both performers and spectators. The factors of the influence of contemporary opera performance and the voice of the actor are singled out, the positive and negative features of contemporary musical thinking are presented.

Keywords: vocal, music, opera, modern musical art.

ПЕДАГОГІЧНІ НАУКИ

UDC 378.14

O INTEGRACJI TEORETYCZNYCH I PRAKTYCZNYCH ASPEKTÓW BADANIA SOCJALNO-PSYCHOLOGICZNEJ ADAPTACJI STUDENTÓW-CUDZOZIEMCÓW

Lucenko W.I.

Państwowa wyższa szkoła «Narodowy uniwersytet górniczy»

Lucenko O.W.

Kijowskie Gimnazjum № 48

W tym artykule omówiono problemy adaptacji studentów zagranicznych do warunków ukraińskiego środowiska edukacyjnego. Oferowane metody pedagogicznego oddziaływania, skierowane na tworzenie warunków adaptacji i osiągnięcia skutecznego efektu uczenia się języka ukraińskiego jako obcego. Wybrane jako szkoleniowe, metody sprawdzają się jako racjonalne i optymalne metodyczne wskazówki. Są one umieszczone na oczekiwania wielokulturowej grupy i sprzyjają ustępliwemu przystosowaniu do obcego otoczenia każdego zagranicznego studenta z właściwym tylko jemu mentalnościowym i społecznym doświadczeniem. W artykule autorzy starają się połączyć teoretyczne i praktyczne aspekty problemu początkowego etapu adaptacji studentów-cudzoziemców w nowym środowisku kulturalnym.

Słowa kluczowe: zagraniczni studenci, społeczno-psychologiczna adaptacja, integracja metod, teoretyczne metody, praktyczne metody.

Inscenizacja problemu. Międzynarodowy charakter nowoczesnej edukacji wyraża się we wzroście mobilności akademickiej studentów, w zwiększeniu liczby studentów zagranicznych w świecie.

Od tego, jak długo i z jakimi kosztami odbywa się proces adaptacji, zależą bieżące i przyszłe sukcesy studentów zagranicznych, proces ich zawodowego rozwoju.

Dzięki nowym trendom w edukacyjnej przestrzeni u studentów wzrasta zainteresowanie do uzyskania szkolnictwa wyższego za granicą. Jak wynik, mnóstwo zagranicznych studentów kształci się w uczelniach Ukrainy.

Aktualnymi pytaniami w warunkach intensywnie rozwijających się i wzmacniających się między państwowych kontaktów są przystosowanie zagranicznych studentów do przestrzeni edukacyjnej i adaptacja do nowego socjologiczno-kulturalnego środowiska, przedstawionego nowym społeczeństwem, miastem i tymi kulturalno-deterministycznymi realiami, z którymi oni spotykają się w innej społeczności. Podniesiony problem adaptacji studentów zagranicznych do takiego socjologiczno-kulturalnego środowiska staje światowym zjawiskiem, wymagającym pedagogicznego naukowego rozwiązania.

Analiza ostatnich badań i publikacji. W krajowej i zagranicznej socjologicznej nauce problemami adaptacji społecznej osobowości produktywnie zajmowali się T.I. Dowgodko [1], N.W. Pilipenko [2], D.O. Porocho [3], L.I. Rybaczenko [4], S.M. Chatuncewa [5], itp. Należy pamiętać: zarówno zagraniczne, jak i krajowe socjologowie proces adaptacji społecznej osobowości rozpatrywali głównie w ramach teorii ról społecznych jako proces przystosowania jednostki do zalecanych norm społecznych i ról. Większość badaczy podkreśla aktywny charakter procesu adaptacji osobowości. W ich pracach uzasadnione postanowienia o tym, że proces adaptacji

społecznej występuje jako środek dla kształtowania i rozwoju osobowości.

Badania ostatnich lat wskazują, że specyfika adaptacji społecznej osobowości polega na wielowymiarowości: jest to przystosowanie do warunków życia w innym kraju, i do jego tradycji i norm zachowania społecznego, i do nowego otoczenia społecznego. Głównymi kierunkami adaptacji zagranicznych uczniów do środowiska społecznego spółki przejmującej jest socjokulturowy, socjokomunikatywny i socjobytowy elementy tego procesu, ponieważ w całości obejmują one główne aspekty życia i działalności społecznej adaptantów [3].

Formułowanie celów artykułu. Celem niniejszego artykułu jest próba scalenia teoretycznych i praktycznych aspektów problemu początkowego etapu adaptacji studentów-cudzoziemców w nowe środowisko socjokulturowe.

Przedstawienie materiału podstawowego badania. Trafiając do innego środowiska socjokulturowego cudzoziemiec odczuwa konieczność zaadaptowania się w nim z różnych punktów widzenia: 1) jako przedstawiciel swojego kraju, tzn. jako wyraziciel swojej tradycyjnej etnicznej socjokultury, zwyczajów, norm zachowania, systemu wartości itp.; 2) jako młody człowiek, tzn. jako jednostka o określonym doświadczeniu społecznym i specyficznych cechach osobowych; 3) jako student, tzn. jako podmiot działania środowiska pedagogicznego i jako obiekt wpływu tego środowiska. Proces «wchodzenia» do nowego środowiska socjokulturowego, jest procesem złożonym i bardzo trudnym. Każda jednostka uczestnicząca w tym procesie musi pokonać mnóstwo różnic socjokulturowych (na przykład: etycznych, wartościowych, językowych itp.), dokonać korekty swego przeszłego doświadczenia społecznego, statusu i zachowania z «nowym» statusem społecznym zgodnie z wymaganiami i normami życia przyjętymi w «nowym» kraju pobytu. W tej sytuacji trudno jest poradzić

sobie samodzielnie, bez pomocy osób mających kontakty zawodowe z cudzoziemcami, przede wszystkim bez pomocy nauczycieli. Z badań autorów zagranicznych nad problemem adaptacji cudzoziemców w różnych krajach wynika, że na początku swego pobytu w «nowym» kraju student ma poczucie optymizmu i entuzjazmu, liczy na osiągnięcie sukcesu na uczelni. Ten etap autorzy nazywają «miodowym». W miarę włączania się studenta do codziennej pracy pojawiają się trudności, z jakimi nigdy wcześniej się nie spotkał, powstaje bariera, między nim samym i środowiskiem działalności życiowej. Jeśli student nie pokona tej bariery w odpowiednim czasie, to początkowe pozytywne emocje mogą zmienić się w zaniepokojenie, zagubienie, depresję, a czasem i we wrogość w stosunku do środowiska, z którym obcuje i do kraju, w którym student przebywa. Dlatego jednym z głównych zadań wykładowców pracujących w obcokrajowcami jest dostrzeżenie zarysowującego się kryzysu adaptacyjnego oraz wyjaśnienie studentom faktu, że problemy i trudności, z którymi się spotykają, mają obiektywny charakter i należy wspólnie szukać wyjścia z powstałej sytuacji. Takie zainteresowanie i włączenie się wykładowcy do procesu pokonywania przez studenta trudności i problemów pomoże stworzyć warunki do współpracy w pełnym zaufaniu, pokonać barierę adaptacyjną i w rezultacie stworzyć studentowi możliwość efektywnej pracy i pomyślnych kontaktów z przedstawicielami nowego środowiska socjokulturowego oraz pozwoli nawiązać łączność wertykalną (nauczyciel-student) i horyzontalną (student-student) w nowym systemie pedagogicznym. Ważny jest także stopień początkowego kontaktu. Trafiając do studium przygotowawczego student występuje w roli pasywnego widza i postronnego obserwatora. Dopiero po nawiązaniu określonych stosunków z nauczycielami i innymi studentami staje się on uczestnikiem tych stosunków, a w związku z tym aktywnie współdziała z innymi ludźmi. Poziom kontaktowości studenta, stopień jego współdziałania we wszystkich sferach funkcjonowania w nowych warunkach socjokulturowych obowiązkowo odbija się – pozytywnie lub negatywnie – na dalszym pobycie cudzoziemca w studium przygotowawczym, a także później – już na uczelni – i wpłynie na wyniki nauczania studenta. Znany psycholog i pedagog B. G. Ananjew podkreślał, że doświadczony nauczyciel nie może osiągnąć wysokiej efektywności nauczania bez głębokiej znajomości cech osobowości swoich studentów i motywów ich zachowania. W pracy z cudzoziemcami ta teza ma podwójne znaczenie. Wykładowcy studium przygotowawczego, aby osiągnąć pozytywne wyniki swojej działalności, powinni być dobrymi pedagogami, powinni władać wszystkimi metodami oddziaływania na każdego studenta z osobna i na międzynarodową grupę w całości. Obserwacja zainteresowań jednostkowych i grupowych w wielonarodowej grupie studenckiej może służyć jako jeden ze sposobów wpływu na rozwój tych zainteresowań, jak również może być przydatna w przewidywaniu skuteczności procesu nauczania. Należy zauważyć, że pod kierunkiem wykładowcy – pedagoga właśnie w grupie dydaktycznej kształtuje się i rozwija nawyki rzeczowych i życzliwych stosunków, doświadczają się uczucia sympatii, powstaje komfort psycholo-

giczny i atmosfera sprzyjająca pracy. Rola wykładowcy studium przygotowawczego jest ogromnie ważna. Jest on jakby «mostem», po którym student wchodzi do nowego środowiska pedagogicznego, to on jest «punktem orientacyjnym» w procesie adaptacji do tego środowiska. Właśnie dlatego autorytet wykładowcy studium przygotowawczego kształtuje się w oczach studentów przede wszystkim na podstawie jego cech osobistych i zawodowych, a konkretnie na podstawie stosunku wykładowcy do osobowości każdego studenta, dobroci, sprawiedliwości, komunikatywności, taktu – z jednej strony – na podstawie jego erudycji ogólnej i zawodowej, umiejętności przekazywania swej wiedzy studentom i kształtowania w nich określonej sumy nawyków i umiejętności – z drugiej strony. Im wyższy jest autorytet wykładowcy u studentów, im aktywniejsza jest jego rola w początkowym procesie adaptacji studenta, tym na większy efekt można liczyć. Aby zyskać uznanie wykładowca studium przygotowawczego powinien: głęboko znać swój przedmiot nauczania – na współczesnym poziomie nauki; znać współczesną metodykę nauczania danego przedmiotu dla specyficznego cudzoziemskiego audytorium; orientować się w psychologii każdego studenta z osobna i grupy jako całości wykorzystując w tym zgodne z celem formy wpływu pedagogicznego; umieć wykorzystać swoje cechy osobiste w organizacji wspólnej ze studentami działalności; właściwie reagować na stan emocjonalny każdego studenta oddzielnie i grup w całości; podtrzymywać pozytywne nastawienie do procesu nauczania, stymulować to nastawienie w czasie zajęć dydaktycznych; stwarzać i podtrzymywać przychylną atmosferę w grupie dydaktycznej. Wszystko to wpłynie nie tylko na podniesienie autorytetu wykładowcy, ale i na skrócenie procesu adaptacji u określonej grupy studentów, i w rezultacie przyczyni się do podniesienia efektów nauczania cudzoziemców na początkowym etapie przygotowania do studiów. Takie przesłanki teoretyczne są wynikiem badań początkowego procesu adaptacji cudzoziemców studium przygotowawczego do nowego środowiska socjokulturowego. Badania zostały przeprowadzone przez autorki niniejszej pracy. W ich toku analizowane były tradycyjne czynniki adaptacji i niektóre subiektywne czynniki, które tak czy inaczej wpływają na efektywność procesu nauczania cudzoziemców na początkowym etapie przygotowania do studiów. Do tradycyjnych czynników w procesie adaptacji studentów, które umożliwiają im funkcjonowanie w nowych warunkach socjokulturowych zalicza się: klimatyczny (adaptacja do warunków klimatycznych Ukrainy); osobisto-psychologiczny (adaptacja do życia bez krewnych i bliskich); socjalno-bytowy (adaptacja do życia w studium przygotowawczym, do samodzielności bytowej i materialnej); czynnik kontaktu międzyjednostkowego (adaptacja do międzynarodowego składu grup dydaktycznych); czynnik możliwości przystosowania się do systemu pedagogicznego (adaptacja do innego systemu kształcenia, do innych zasad sprawdzania wiedzy, do wymagań do roli wykładowcy itp.). Wyniki naszych analiz zwracają uwagę na to, że największe trudności w procesie adaptacji powodują dwa ostatnie czynniki. Właśnie dlatego dodatkowo przestudiowaliśmy taki subiektywny czynnik procesu adaptacji, jakim

jest wpływ na ten proces atmosfery psychologicznej w grupach dydaktycznych oraz przebadaliśmy zależność powodzenia w nauczaniu studentów studium przygotowawczego od tego czynnika. W przeprowadzonym badaniu autorki wykorzystano standardową ankietę *Atmosfera w grupie*, przetłumaczoną dla wygody studentów na pięć języków pomocniczych. Taka ankietę obejmuje 10 standardowych czynników psychologicznych warunkujących normalny, przychylny klimat, niezbędny do produktywności, skutecznej działalności dydaktycznej. Na przykład: życzliwość-wrogość, wzajemne wsparcie – nieżyczliwość, zaciekawienie – nuda itp., to kryteria o przeciwnych znaczeniach, charakteryzujące atmosferę psychologiczną. W celu przeanalizowania tych 10 czynników psychologicznych autorki pogrupowały je w 4 bloki według zawartości treściowej: 1. Blok konotatywny, określający poziom nastawienia emocjonalnego oddzielnej jednostki i grupy dydaktycznej w całości. 2. Blok zadowolenia, określający poziom efektywności i zadowolenia studentów z procesu nauczania w całości, jak i z jego części składowych. 3. Blok gnostyczny, wskazujący na obecność lub brak bogatych w treści aspektów informacyjno-poznawczych w programach nauczania każdego przedmiotu z osobna. 4. Blok kognitywny ustalający poziom związków komunikatywno-zawodowych wewnątrz grupy dydaktycznej, tak wertykalnie (wykładowca-student), jak i horyzontalnie (student-student). Uczniowie zajmujący się dziedziną psychologii pedagogicznej twierdzą, że tylko przy wystarczająco wysokim poziomie wzajemnego oddziaływania wszystkich wymienionych cech-komponentów, charakteryzujących atmosferę psychologiczną w grupach dydaktycznych, można oczekiwać bardzo dobrego rezultatu działalności pedagogicznej i bardzo dobrego rezultatu końcowego – wysokich wyników nauczania studentów-cudzoziemców. Aby otrzymać porównywalne rezultaty we wszystkich grupach cech atmosfery psychologicznej, a to znaczy, aby otrzymać ocenę efektywności procesu nauczania w studium przygotowawczym, autorki przyjęły specjalny współczynnik obliczeniowy. Za maksymalny współczynnik przyjęto 1,00. Następnie wyliczany był średni przewidywany współczynnik konkretnej cechy w ramach całego wydziału. Wyliczany też był współczynnik każdej cechy w ramach każdego konkretnego przedmiotu nauczania. Przy takim podejściu autorki miały możliwość przeanalizować odchylenia od norm. Należy zwrócić uwagę na to, że analiza otrzymanych wyników pozwala wysunąć wniosek o tym, że w studium istnieją poważne rezerwy dla doskonalenia działalności pedagogicznej wykładowców i dla podniesienia efektywności całego systemu pedagogicznego. Otrzymane wyniki potwierdzają teoretyczne założenia badania o tym, że proces adaptacji cudzoziemca, czas trwania tego procesu bezwarunkowo

wpływają na efektywność procesu nauczania. Z kolei efektywność procesu dydaktycznego w studium przygotowawczym w dużym stopniu zależy od wykładowcy, od jego profesjonalizmu, doświadczenia metodycznego, psychopedagogicznego przygotowania do pracy z cudzoziemcami, od jego cech osobistych, chęci i umiejętności stwarzania komfortowej atmosfery psychologicznej na zajęciach. Cudzoziemiec w studium przygotowawczym widzi w wykładowcy nie tylko nauczyciela, od którego można uzyskać określony zasób wiedzy, ale i człowieka, od którego w razie konieczności można uzyskać pomoc. Tylko wzajemne zrozumienie i szacunek mogą doprowadzić do współdziałania i współpracy, bez których niemożliwe jest efektywne funkcjonowanie takiego systemu pedagogicznego, jakim jest studium przygotowawcze dla cudzoziemców. Brak elementów współpracy może doprowadzić do negatywnych zjawisk: złych wyników w nauce, do opuszczania zajęć bez ważnej przyczyny, do konfliktów studenta z nauczycielami i innymi studentami z grupy, do łamania dyscypliny itp. Wyniki badania przeprowadzonego przez autorki pozwalają zauważyć, że obecność wymienionych negatywnych zjawisk w niemalym stopniu można odnieść do niewystarczająco efektywnej pracy zespołu pedagogicznego. Niewątpliwie wszystko to negatywnie odbija się na zdolności studenta do pracy i na jego stosunku do nauki, na osobowości studenta, i w ostatecznym rozrachunku na adaptacji cudzoziemca do nowego środowiska społecznego i do systemu nauczania. Analizując tradycyjne i subiektywne czynniki procesu adaptacji cudzoziemców autorki doszły do wniosku, że centralną «figurą» wpływającą na rezultat końcowy, tzn. na osiągnięcie przez studenta dostatecznie stabilnego poziomu przystosowania, jest wykładowca studium przygotowawczego. Dlatego właśnie na zakończenie artykułu autorki uważają za nieodzowne jeszcze raz przypomnieć osobom pracującym z cudzoziemcami na początkowym etapie ich «wchodzenia» do nowego środowiska, że to właśnie my kształtujemy atmosferę psychologiczną, wpływamy na klimat psychologiczny w grupie dydaktycznej, my stwarzamy korzystne warunki do wydajnej pracy studenta, my ponosimy odpowiedzialność za poziom przygotowania jednostki do nowych warunków jej życiowej działalności.

Wnioski z tego badania i perspektywy. Podsumowując, należy pamiętać, że adaptacja studentów-cudzoziemców do edukacji środowiska – to złożone zjawisko, które obejmuje kilka rodzajów adaptacji. Sukces procesu adaptacji zapewnia odpowiednie współdziałanie studentów-cudzoziemców z socjologiczno-kulturalnym i intelektualnym środowiskiem uczelni, psychoemocjonalną stabilność, kształtowanie nowych cech osobowości i statusu społecznego, rozwój nowych ról społecznych, nabycie nowych wartości, zrozumienie znaczenia tradycji przyszłego zawodu.

Lista literatury:

1. Dowgodko T.I. Osobliwości propedewtycznego przygotowania studentów-cudzoziemców i ich psychologiczno-pedagogiczna adaptacja w środowisku naukowym wyższych uczelni / T.I. Dowgodko // Realizacja tradycyjnych metod i poszukiwanie innowacji w procesie kształcenia studentów zagranicznych w nowoczesnej szkole wyższej: Materiały międzynarodowej naukowo-metodycznej konferencji – Charków: NTU «HP», 2008. – 362 s.
2. Pilipenko N.W. Motywacyjne mechanizmy adaptacji zawodowej osobowości / N.W. Pilipenko // Społeczna psychologia. – 2008. – Nr 3. – S. 131–136.

3. Poroch D.O. Adaptacja studentów zagranicznych do warunków życia i nauki na Ukrainie (na przykładzie LGMU) / D.O. Poroch // Wisn. Ługan. narod. uni-tu im. T. Szewczenki: Ped. nauki. – 2009. – № 23(186). – Cz. IV: Międzynarodowa nauk.-prakt. konf. «System wartości priorytetów edukacji w XXI wieku: europejski wektor szkoły wyższej» (2–6 paź. 2009 r.). – S. 209–215.
4. Rybaczenko L.I. Przygotowanie studentów zagranicznych w uczelniach Ukrainy: podsumow. dis. nominowanej do naukow. stopnia kandydata. ped. nauk. : spec. 13.00.01 "Ogólna pedagogika i historia pedagogiki" / L.I. Rybaczenko. – Ługańsk, 2010. – 20 s.
5. Chatuncewa S.M. Teoretyczne aspekty badania procesu adaptacji / S.M. Chatuncewa // zbiór nauk. prac. – K.: Naukowy świat, 2001. – S. 189–194.

Луценко В.І.

Державний вищий навчальний заклад
«Національний гірничий університет»

Луценко О.В.

Київська гімназія № 48

СОЦІАЛЬНО-ПСИХОЛОГІЧНА АДАПТАЦІЯ СТУДЕНТІВ-ІНОЗЕМЦІВ: ІНТЕГРАЦІЯ ТЕОРЕТИЧНИХ ТА ПРАКТИЧНИХ АСПЕКТІВ ДОСЛІДЖЕННЯ

Анотація

У цій статті розглядаються проблеми адаптації іноземних студентів до умов українського освітнього середовища. Пропонуються методи педагогічної взаємодії, спрямовані на створення умов адаптації та досягнення ефективного результату навчання української мови як іноземної. Обрані навчальні методи зарекомендували себе як раціональні й оптимальні методичні прийоми. Вони зорієнтовані на очікування мультикультурної групи і сприяють неконфліктному пристосуванню до чужого середовища кожного іноземного студента з притаманним тільки йому ментальним і соціальним досвідом. У статті автори роблять спробу об'єднати теоретичні та практичні аспекти проблеми початкового етапу адаптації студентів-іноземців у новому для них культурному середовищі.

Ключові слова: іноземні студенти, соціально-психологічна адаптація, інтеграція методів, теоретичні методи, практичні методи.

Луценко В.И.

Государственное высшее учебное заведение
«Национальный горный университет»

Луценко О.В.

Киевская гимназия № 48

ОБ ИНТЕГРАЦИИ ТЕОРЕТИЧЕСКИХ И ПРАКТИЧЕСКИХ АСПЕКТОВ ИССЛЕДОВАНИЯ СОЦИАЛЬНО-ПСИХОЛОГИЧЕСКОЙ АДАПТАЦИИ СТУДЕНТОВ-ИНОСТРАНЦЕВ

Аннотация

В данной статье обсуждаются проблемы адаптации иностранных студентов к условиям украинской образовательной среды. Предлагаются методы педагогического взаимодействия, направленные на создание условий адаптации и достижения эффективного результата обучения украинскому языку как иностранному. Выбранные в качестве обучающих, методы зарекомендовали себя как рациональные и оптимальные методические приемы. Они ориентированы на ожидания мультикультурной группы и способствуют неконфликтному приспособлению к чуждой среде каждого иностранного студента с присущим только ему ментальным и социальным опытом. В статье авторы пытаются объединить теоретические и практические аспекты проблемы начального этапа адаптации студентов-иностранцев в новой культурной среде.

Ключевые слова: иностранные студенты, социально-психологическая адаптация, интеграция методов, теоретические методы, практические методы.

Lutsenko V.I.

Public Higher Education Institution «National mining University»

Lutsenko O.V.

Kyiv Gymnasium № 48

ON THE INTEGRATION OF THEORETICAL AND PRACTICAL ASPECTS OF THE STUDY OF SOCIO-PSYCHOLOGICAL ADAPTATION OF FOREIGN STUDENTS

Summary

This article discusses the problems of adaptation of foreign students to the conditions of the Ukrainian educational environment. The methods of pedagogical interaction aimed at creating conditions for adaptation and achieving an effective result of learning Ukrainian as a foreign language are proposed. Selected as training methods have proven themselves as rational and optimal methodical techniques. They are focused on the expectations of a multicultural group and contribute to non-conflict adaptation to the alien environment of each foreign student with inherent mental and social experience. In the article the authors try to combine theoretical and practical aspects of the problem of the initial stage of adaptation of foreign students in the new cultural environment.

Keywords: foreign students, social and psychological adaptation, integration of methods, theoretical methods, practical methods.

ДОСЛІДЖЕННЯ ЕМОЦІЙ У НАВЧАЛЬНІЙ РОБОТІ ЗІ СТУДЕНТАМИ-ПСИХОЛОГАМИ

Вінтюк Ю.В.

Національний університет «Львівська політехніка»

У статті висвітлені особливості та хід застосування дослідницького підходу до вивчення емоційної сфери особистості у навчальній роботі зі студентами-психологами. Здійснений огляд наукових публікацій за обраною темою; з'ясовано тематику та підходи до дослідження емоцій. Розглянуті особливості вивчення емоційних проявів особистості з позицій різних підходів. Висвітлена специфіка залучення студентів до дослідження емоційної сфери особистості. Зроблені висновки з проведеної роботи і намічено перспективи подальших досліджень у даному напрямку.

Ключові слова: підготовка майбутніх фахових психологів, навчальний процес, дослідження емоцій, дослідницький підхід у навчальній діяльності, формування фахової компетентності.

Постановка проблеми. Підготовка кваліфікованих кадрів у системі вищої освіти в наш час вимагає докорінної перебудови, що зумовлено необхідністю інтеграції нашої країни у світове співтовариство. З огляду на це в ході навчання майбутні фахівці повинні опанувати не тільки наявні теоретичні знання, у відповідній науковій сфері, але й практичні способи їхнього застосування, виходячи з вимог конкретної діяльності, на сучасному рівні. Сказане повною мірою стосується і підготовки майбутніх фахових психологів, оскільки лише володіння наявними теоретичними знаннями разом з найновішими практичними методиками може забезпечити їм належний рівень професійної компетентності. Звідси постає потреба надати їм належну підготовку до діяльності в існуючих умовах, при наявності необхідної компетентності у широкому спектрі професійних вимог. До таких потреб сьогодення належить і вміння працювати з емоційною сферою особистості; вказана обставина зумовлює актуальність і доцільність даного дослідження.

Мета роботи: висвітлити особливості та хід застосування дослідницького підходу до вивчення емоційної сфери особистості у навчальній роботі зі студентами-психологами.

Завдання дослідження:

- здійснити огляд наукових публікацій за обраною темою; з'ясувати тематику та підходи до дослідження емоцій;
- розглянути особливості вивчення емоційних проявів особистості з позицій різних підходів;
- висвітлити специфіку залучення студентів до дослідження емоційної сфери особистості;
- зробити висновки з проведеної роботи і намітити перспективи подальших досліджень у даному напрямку.

Дана робота виконана в контексті попередніх досліджень, з формування професійної компетентності майбутніх фахових психологів, і є їхнім подальшим продовженням (див., напр.: [3–7] та ін.).

Аналіз останніх досліджень і публікацій. Серед публікацій за темою дослідження варто відзначити, передусім, праці класиків вітчизняної і зарубіжної психології, які до сьогодні не втратили свого значення. Це публікації Ф.С. Василюка [1], В.К. Вілюнаса [2], Л.С. Виготського [8], Б.І. Додонова [10], П. Екмана [11], К.Е. Ізарда [14], О. Кондаша [16], А.Н. Лука [17], В.Д. Шадрікова [22], як і збірники праць різних авторів [20].

Не меншої уваги заслуговують і праці сучасних науковців: Б. Герсона [9], Є.С. Іванової [13], Е.П. Ільїна [15], В.А. Семиченко [19], Е.Д. Хомської і Н.Я. Батової [21], а також збірники праць [12], та ґрунтовні огляди стану сучасних досліджень [18], груп авторів.

У цих працях детально розглянуті питання походження та призначення емоцій; надано відомості про різні теорії емоцій; висвітлено основні проблеми, що постають при вивченні емоцій і створенні теорій; подано інформацію про методологію та методи дослідження емоційної сфери; висвітлено прикладний аспект застосування знань про емоції, можливості корекції неоптимальних емоційних станів; а також розглянуті шляхи подолання труднощів, що виникають при вивченні емоцій як і стан сучасних досліджень у даному напрямку.

Виділення не вирішених раніше частин загальної проблеми. Незважаючи на те, що основні підходи до дослідження емоцій у наявній науковій літературі з даної тематики висвітлені достатньо повно, інформації про те, як саме доцільно, на раціональних засадах, ознайомлювати з цими знаннями студентів-психологів, ані викладу досвіду подібної роботи, не виявлено. Оскільки наявні відомості не дають цілісної картини явища, що вивчається, видається доцільною розробка відповідного підходу, який би дозволив опанувати не лише наявні теоретичні знання, але й практичні навички дослідження емоцій, а також вказав можливості застосування цих знань. Дана обставина змушує до проведення самостійного дослідження.

Виклад основного матеріалу дослідження. Проведене дослідження полягало у здійсненні спроби виробити та реалізувати конструктивний підхід до ознайомлення студентів із дослідженням емоційної сфери особистості, який би дозволив поєднати наявні знання про предмет розгляду на певній раціональній основі, подати їх доступно й у чіткій логічній послідовності, виходячи з їхніх потреб у таких знаннях, наявного рівня знань і вимог професійної підготовки. В роботі максимально задіяно наявний досвід викладання, при реалізації використаного підходу ставлялося завдання наблизити наукову теорію до повсякденного життя кожної людини, щоб зробити їх зрозумілими для студентів. У запропоно-

ваному дослідженні передбачено як аналітичну, так і практичну складову; воно організовується та проводиться викладачем, проте з максимально можливим залученням студентів; і реалізується як в аудиторній, так і позааудиторній навчальній діяльності. Запропонований підхід апробовано при викладанні курсу «Загальна психологія» студентам, які навчаються за спеціальністю «Психологія», на 1-му курсі в Національному університеті «Львівська політехніка». Вироблена доцільна послідовність проведення дослідження, як подача і опрацювання теоретичного матеріалу, так і його практична компонента, в скороченому вигляді, наведена далі.

Розпочинати вивчення даної теми доцільно з огляду наявних знань про предмет розгляду. Послідовно розглядаються питання: сутність і призначення емоцій, їхні прояви, значення в житті людини, теорії емоцій, функції емоцій та ін. Важливо, щоб студенти попередньо ознайомилися з матеріалами до вивчення теми, які розміщені у «Віртуальному навчальному середовищі» закладу, тоді разом із викладачем вони можуть приступити до обговорення питань, винесених на розгляд. Тобто ознайомлення з різними поглядами на висвітлення питань і відомими підходами, поступово, в міру викладу теми, набуває дискусійного характеру. Це дозволяє з'ясувати, наскільки добре студенти ознайомилися як з наданим матеріалом, так і з іншою інформацією про предмет вивчення, що наявна у доступній додатковій літературі. При розгляді відомих теорій емоцій варто спробувати з'ясувати думку про сильні та слабкі сторони кожної з них, можливості їхнього практичного застосування тощо. Розглянуто наступні теорії: еволюційна теорія (Ч. Дарвіна), периферійна теорія (У. Джеймса і К. Ланге) і інформаційна теорія (П.В. Симонова); при цьому коротко згадано і про інші.

Після висвітлення цих питань необхідно розповісти про види емоцій, а також почути думку студентів із приводу відомих спроб створити їхню класифікацію. При розгляді будь-якого питання доцільно вносити у виклад елементи дослідження, констатуючи певні факти, задавати студентам питання: «Чому?», на їхню думку, наявне дане явище чи саме так його було вивчено та пояснено. Матеріал, осмислений самостійно, студенти не тільки краще розуміють, але і швидше запам'ятовують. Прослідкувавши хід вивчення емоцій, вони не лише усвідомлюють, звідки беруться знання, що наявні в підручниках, але й починають розуміти як сучасний стан вивчення даної теми, так і напрямки подальших актуальних досліджень. У ході викладу даного питання варто розглянути всю множину можливих емоційних проявів (акти, афекти, почуття, настрої, пристрасті) і навести визначення, коментарі та приклади до кожного з них.

При розгляді наступного питання, про базові емоції (за К. Ізардом), необхідно використати начну демонстрацію прояву кожної з них, за допомогою мультимедійного проектора. Відповідно, на екрані студентам слід показати прояви базових емоцій, у різних людей, варто також дати завдання студентам виділити і назвати характерні ознаки кожної (в разі потреби їх також можна показати на слайді). Після розгляду базових емо-

цій доцільно так само розглянути основні змішані емоції, вказавши, з яких базових вони складаються та проілюструвавши їхні прояви.

Поступово виклад переносимо на практичні аспекти знань про емоції, для цього потрібно розглянути питання про вплив емоцій на результативність діяльності; а далі розповісти про розвиток емоційної сфери особистості, зокрема, почуттів, пристрастей та їхню роль у житті людини. Доцільно також розповісти про теорію емоцій П. Екмана, її характерні особливості, а також створену на її основі теорію обману і методики його практичного виявлення. Оскільки ця інформація викликає підвищений інтерес, бажано провести дискусію з цього приводу, роз'яснити спірні моменти тощо.

На завершення теоретичного викладу теми необхідно розповісти як про проблему цілеспрямованого формування емоційної сфери, так і роль емоцій та почуттів для кожної особи; а ще про специфіку її проявів при виконанні різних видів діяльності, професійної зокрема.

На цьому аналітичну частину викладу теми можна завершити; значно більші можливості для реалізації дослідницького підходу дає його практична частина. Необхідність її розробки і впровадження зумовлена тим, що навіть після ознайомлення з наявними знаннями з даної теми студенти зустрічаються з чималими труднощами, наприклад, виконанні нескладної контрольної роботи, на тему «Мої емоції». В ній одержані знання необхідно застосувати на практиці, використовуючи, крім набутих знань, матеріали самостереження і наявний життєвий досвід. Для подолання виявлених труднощів майбутнім психологам запропоновано низку завдань, поданих у міру зростання їхньої складності.

1. Студентам продемонстровано зображення різних емоцій, котрі проектувалися на екран за допомогою мультимедійного проектора, і які їм запропоновано розпізнати. Навіть при тому, що раніше їм вже було показано всі базові емоції і названо їхні характерні прояви, дане завдання викликає у них певні труднощі. Оскільки необхідну підтримку їм забезпечено, у результаті виконання таких вправ вони починають почуватися значно впевненіше. Після цього їм запропоновано зображення змішаних емоцій, які вони також поступово починають розпізнавати; причому завдання такого типу викликають у них чималий інтерес.

Далі їм необхідно розповісти про практичні способи використання знань про емоції, спочатку в різних видах мистецтва.

2. Емоції в живописі: в якості завдань студентам запропоновано розпізнати емоційні прояви, зображені на картинах відомих художників. Їм продемонстровано картини: «Джоконда» (художник Л. Да-Вінчі); «Прощання Гектора з Андромахою» (А. Лосенко); «Останній день Помпеї» (К. Брюлов); «Нерівний шлюб» (В. Пукірев); «Сільське кохання» (Ж. Бастьєн-Лєпаж); «Іван Грозний і син його Іван» (І. Рєпін); «Боярина Морозова» (В. Суріков); «Розлука» (А. Корзухін); «Приїзд гувернантки у купецький дім» (В. Перов); «Козаки пишуть листа турецькому султану» (І. Рєпін); «Взяття снігового містечка» (В. Суріков); «Мисливці на привалі» (В. Перов);

«Петро I допитує царевича Олексія в Петергофі» (М. Ге); «Місячна ніч на Дніпрі» (А. Кундзі); «Незнайомка» (І. Крамскої) та ін. У процесі виконання запропонованих вправ були проаналізовані як зображені ситуації, так і різноманітні емоційні прояви; що також викликало значний інтерес у студентів. Із певних причин розглянуто лише роботи представників класичного живопису, оскільки розгляд полотен представників різних течій модернізму в живописі потребує належної попередньої підготовки. Проте необхідно враховувати, що у студентів 1-го курсу такої підготовки немає, тому вирішення даного завдання слід перенести на майбутнє.

3. Затим, аналогічно до полотен художників, на розгляд присутніх запропоновано художні фотографії, як класиків жанру, так і сучасних вітчизняних та зарубіжних фотомитців. Як виявилось, з цим видом мистецтва студенти обізнані ще менше, ніж з класичним живописом, проте продемонстровані роботи так само викликали у них чималий інтерес. Висловлено і обговорено пропозицію зайнятися фіксацією емоцій на фотографіях, що немало озадачило присутніх; через що довелося пояснювати основні канони художньої фотографії (з позицій психології), і підходи до здійснення такої роботи, як і способи організації зйомок (що раніше не планувалося).

Після здійснення такого аналізу можна приступити до розгляду фіксації і відтворення емоцій людини у музиці.

4. Для демонстрації прояву емоцій у музиці студентам запропоновано для прослуховування наступні твори: мелодія з кінофільму «Шербурзькі парасольки» (композитор М. Легран); мелодія з кінофільму «Хрещений батько» (Н. Рота); мелодія з кінофільму «Кон-Тікі» (Й. Сьодерквіст); «Танець із шаблями» (А. Хачатурян); «Реквієм за мрією» (В.А. Моцарт); мелодія з кінофільму «Ромео і Джульєтта» (Н. Рота); «Життя прекрасне» (Д. Ласт); «Коронаційна месса» (В.А. Моцарт); «Прощання з батьківщиною» (М. Огінський); мелодія з кінофільму «Іграшка» (В. Косма); «Час вперед» (А. Хачатурян); «Чарівна флейта» (В.А. Моцарт); «Місячна соната» (Д. Ласт); «Зорі в твоїх очах» (Д. Ласт) та ін. В основному студенти вірно називали емоційні стани, які відображено у запропонованих мелодіях; підбивши підсумки виконання цього завдання, приступаємо до наступного.

5. Далі учасникам дослідження було запропоновано подивитися кілька коротких фрагментів із кінофільмів: «Мексиканець» (коли Саманта влаштовує Джері «сімейну сцену» на початку фільму); «Вісім з половиною тижнів» (сцену на «чортовому колесі»; сцену в котеджі приятеля; та сцену, де Джон змушує Елізабет збирати розкидані ним гроші), і охарактеризувати зображені ситуації та емоційні прояви діючих осіб. Був намір показати також інші епізоди, з фільму «У ліжку з ворогом» та ін., однак такої необхідності не виникло.

Загалом майбутні психологи не погано справилися і з цим завданням, у кінці було надано необхідні коментарі та зроблено коротке резюме.

6. Після цього студентам було запропоновано ознайомитися з практичною роботою фахового психолога з емоціями, для чого їм було показано одну з серій телевізійного серіалу «Обмани мене»

(де розслідується справа про вбивство шкільної вчительки). Всі цікаві відомості запропоновано законспектувати, після чого було влаштовано обговорення побаченого, з максимальним використанням отриманих теоретичних знань із даної теми.

7. В якості завдання найвищої складності майбутнім психологам було запропоновано відразу спробувати застосувати одержані знання на практиці. Для цього їм було показано фрагмент із кінофільму «За хмарами» (епізод 3-й), і поставлено завдання: з'ясувати, чи правду розповідає дана дійова особа. Свою думку потрібно було аргументувати, вказавши характерні емоційні прояви, супутні обману, і помічені прояви у персонажа фільму. Після кількох підказок студенти впоралися і з цим завданням; відтак було влаштовано обговорення труднощів, які зустріли студенти у даному випадку.

8. Далі студентам було запропоновано виконати, на вибір, до наступного заняття, одне з наступних завдань:

А) Спостерігати свої емоції протягом дня; записати: які емоції і з якого приводу довелося переживати.

Б) Спостерігати емоції оточуючих протягом дня (можна вибрати когось одного із близьких людей чи приятелів): у яких ситуаціях вони виникали і як проявлялися, про які переживання свідчили.

В) Спостерігати емоції викладачів під час занять протягом дня (можна обрати когось одного): коли вони виникали, як проявлялися і про що свідчили.

На завершення необхідно також згадати про зображення емоцій у художній літературі, як класичній, так і модерній, а також у поезії. Запропоновано навести приклади, проте студенти не достатньо активно відгукнулися на цю пропозицію, зіславшись на те, що знають на пам'ять надто мало віршів. Необхідні в такому випадку приклади доводиться наводити самостійно, запропонувавши студентам розпізнати, які емоційні прояви вони передають.

Після цього студентам було задано домашню контрольну роботу на тему «Мої емоції», пояснивши хід її виконання і вказавши на шляхи подолання можливих труднощів; умови було сформульовано наступним чином: виконайте поставлені завдання і дайте письмово розширені, обґрунтовані, самостійні відповіді на наступні питання.

А) Які емоції найчастіше вам доводиться переживати? Назвіть кілька з них, наведіть їхню суб'єктивну характеристику, а також опишіть типові ситуації, в яких вони проявляються.

Б) Допмагають чи заважають вам ваші емоції? Наведіть необхідну аргументацію та пояснення.

В) Керуєте ви своїми емоціями чи навпаки, безроздільно перебуваєте у їхньому полоні? Чому ви так вважаєте?

Г) Які емоції вам доводиться переживати вкрай рідко? Чому? Наведіть приклади.

Д) Як сформувалася ваша емоційна сфера, типові емоції та їхні прояви? Чи хотіли би ви (або чи пробували) у ній щось змінити?

Тепер дане завдання більше не складає для більшості студентів значних труднощів.

Доцільність впровадження даного підходу, з застосуванням елементів дослідження, зумов-

лена вимогою формування професійної компетентності майбутніх психологів. Його реалізація стала можливою завдяки тому, що в навчальній програмі для вивчення емоцій передбачено достатню кількість аудиторних годин, загалом 30 (з них 18 лекційних і 12 практичних занять).

Стосовно результату вивчення даної теми, із застосуванням запропонованого підходу, варто відзначити наступне. Студентам наочно продемонстровано зв'язок знань, накопичених із даної теми, на різних етапах становлення психологічної науки, з реальним життям, і повсякденними запитаними практичної діяльності у різних сферах. Вони не лише значно краще зрозуміли поданий матеріал, але й побачили реальні можливості застосування набутих знань у повсякденній діяльності фахового психолога, в різних аспектах та реальних ситуаціях. Деякі з них виявили бажання обрати тему курсової роботи про емоції, інші зголосилися взяти участь у науково-дослідній роботі і продовжити дослідження емоційної сфери.

Слід також відзначити, що не все задумане вдалося реалізувати. Так, був намір розповісти студентам про можливості оптимізації емоційних станів, з огляду на це видавалося доцільним застосовувати аутотренінг на початку занять. Звичайно, у студентів на першому курсі ще немає ні необхідних для цього знань, ні необхідних навичок, а надати їх немає змоги під час викладання даного навчального курсу. Проте всеж було зроблено спробу з'ясувати їх думку з доцільності такого нововведення, для чого присутнім поставлено кілька питань, для з'ясування ситуації: «З чого починає свій день добropорядний християнин?». Вірна відповідь не забарила: «З молитви». «А правдивий мусульманин?». «Здійснює намаз». Вірно! «А з чого починає свій день йог, чи кожен, хто практикує східні духовні практики?». «З медитації». Знову вірно (дане запитання не спричинило труднощів, оскільки нещодавно декілька чоловік із присутніх відвідали лекції і заняття з медитації, які проводив фахівець з ведичної філософії Балакхілья Даса; на відвідання яких їх вдалося заітувати). «А з чого повинен починати свій день фаховий психолог?». Студенти заскочені цим питанням, вони дещо спантелечені, тому доводиться допомогти їм: «З аутотренінгу!». Хотілося почути

їхню думку з цього приводу, проте з'ясувалося, що вони не лише не знають, чому зранку щодня моляться християнин, здійснює намаз мусульманин чи медитує йог, але й не мають ніяких припущень із цього приводу. Відтак розмову про це довелося відкласти, але аж ніяк не змусило відмовитися від початкового наміру. Розповісти студентам про можливості оптимізації емоційних станів вирішено при викладанні теми «Психічні стани», а навчити їх аутотренінгу під час їхнього навчання на подальших курсах.

Враховуючи наведене, у подальшому заплановано продовжити цю роботу, на старших курсах, передбачено ознайомлення з новими теоріями емоцій, сучасними дослідженнями, із задіянням власних спостережень за різноманітними ситуаціями, зйомки на відеокамеру з подальшим аналізом тощо, а також практичне застосування отриманих результатів у професійній діяльності.

Проведене дослідження дає підстави зробити наступні **висновки**.

1. Огляд наукових публікацій за обраною темою дозволив констатувати, що в працях науковців наявні необхідні напрацювання, які дозволяють належним чином обґрунтувати і відповідно реалізувати дослідницький підхід у навчальній роботі зі студентами.

2. Застосування дослідницького підходу до висвітлення даної теми у ході її викладання студентам-психологам дозволяє систематизувати наявні знання, викласти їх у певній логічній послідовності, зробити доступнішими і зрозумілішими, а відповідно, сформулювати позитивну мотивацію до її вивчення та подолати низку труднощів, пов'язаних з її опануванням.

3. Впровадження запропонованого підходу дозволяє підняти інтерес до вивчення даної теми у студентів, зацікавити їх до самостійного вивчення інших її аспектів, методів і перспектив дослідження емоцій, що має позитивний вплив на залучення їх до науково-дослідницької діяльності, а також на процес формування їхньої професійної компетентності.

У майбутньому передбачено здійснити допрацювання запропонованого підходу, враховуючи результати його апробації, та рекомендувати до впровадження в процес підготовки майбутніх фахових психологів у ВНЗ.

Список літератури:

1. Василюк Ф.Е. Психология переживания / Ф.Е. Василюк. – М.: Изд-во Моск. ун-та, 1984. – 200 с.
2. Виллюнас В.К. Основные проблемы психологической теории эмоций / В.К. Виллюнас. – М.: Педагогика, 1988. – 76 с.
3. Вiнтюк Ю.В. Професійна компетентність майбутніх психологів: сутність і можливості формування / Ю.В. Вiнтюк // Педагогіка і психологія професійної освіти. – 2016. – № 4. – С. 36–47.
4. Вiнтюк Ю.В. Стан підготовки майбутніх психологів у ВНЗ України з позицій сучасних вимог / Ю.В. Вiнтюк // Молодий вчений. – 2016. – № 12.1(40). – Ч. III. – С. 395–399.
5. Вiнтюк Ю.В. Вплив глобалізаційних та інтеграційних процесів у суспільстві на зміст підготовки майбутніх психологів / Ю.В. Вiнтюк // Молодий вчений. – 2017. – № 1(41). – Ч. III. – С. 372–376.
6. Вiнтюк Ю.В. Компетентнісний підхід у підготовці майбутніх фахових психологів у ВНЗ / Ю.В. Вiнтюк // Молодий вчений. – 2017. – № 3(43). – Ч. II. – С. 245–249.
7. Вiнтюк Ю.В. Концепція формування професійної компетентності майбутніх психологів у ВНЗ / Ю.В. Вiнтюк // Молодий вчений. – 2017. – № 4(44). – Ч. III. – С. 351–355.
8. Виготський Л.С. Учение про эмоции: собр. соч. / Л.С. Выготский. – М.: Политиздат, 1984. – Т. 6. – С. 160–284.
9. Гершон Б. Психология эмоций / Б. Гершон. – М.: Сенс, 2007. – 544 с.
10. Додонов Б.И. В мире эмоций / Б.И. Додонов. – К.: Политиздат Украины, 1987. – 140 с.
11. Экман П. Психология эмоций / П. Экман. – СПб.: Питер, 2016. – 448 с.
12. Эмоции человека в нормальных и стрессовых условиях / За ред. А.И. Яроцкого, И.А. Криволапчук. – Гродно: ГрГУ, 2001. – 494 с.

13. Иванова Е.С. Методология и методы исследования эмоциональной сферы личности / Е.С. Иванова. – [Электронный ресурс]. – Режим доступа: <http://elar.urfu.ru/bitstream/10995/4030/3/pv-32-05.pdf>.
14. Изард К. . Эмоции человека : Пер. с англ. / К.Е. Изард. – СПб.: Питер, 1999. – 464 с.
15. Ильин Э.П. Эмоции и чувства. – СПб.: Питер, 2001. – 752 с.
16. Кондаш О. Хвилювання. Страх перед випробуванням : Пер. із словац. / О. Кондаш. – К.: Радянська школа, 1981. – 170 с.
17. Лук А.Н. Эмоции и личность / А.Н. Лук. – М.: Знание, 1982. – 176 с.
18. Мышцы грусти и улыбка отвращения: почему так трудно распознавать и изучать эмоции. – [Электронный ресурс]. – Режим доступа: <https://theoryandpractice.ru/posts>.
19. Семиченко В.А. Психология эмоций / В.А. Семиченко. – К.: «Магистр-S», 1998. – 128 с.
20. Психология эмоций. Тексты / За ред. В.К. Виллонас, Ю.Б. Гиппенрейтер. – М.: Изд-во Моск. ун-та, 1984. – 288 с.
21. Хомская Е.Д., Батова Н.Я. Мозг и эмоции: нейропсихологическое исследование. – М.: МГУ, 1992. – 67 с.
22. Шадриков В.Д. Введение в психологию: эмоции и чувства / В.Д. Шадриков. – М.: Логос, 2002. – 156 с.

Винтюк Ю.В.

Национальный университет «Львовская политехника»

ИССЛЕДОВАНИЕ ЭМОЦИЙ В УЧЕБНОЙ РАБОТЕ СО СТУДЕНТАМИ-ПСИХОЛОГАМИ

Аннотация

В статье освещены особенности и ход применения исследовательского подхода к изучению эмоциональной сферы личности в учебной работе со студентами-психологами. Проведён обзор научных публикаций по выбранной теме; выяснена тематика и подходы к исследованию эмоций. Рассмотрены особенности изучения эмоциональных проявлений личности с позиций различных подходов. Освещена специфика привлечения студентов к исследованию эмоциональной сферы личности. Сделаны выводы из проведенной работы и намечены перспективы дальнейших исследований в данном направлении.

Ключевые слова: подготовка будущих профессиональных психологов, учебный процесс, исследование эмоций, исследовательский подход в учебной деятельности, формирование профессиональной компетентности.

Vyntyuk Yu.V.

National University "Lviv Polytechnic"

STUDYING EMOTIONS IN EDUCATIONAL ACTIVITIES WITH STUDENTS-PSYCHOLOGISTS

Summary

The article highlights the peculiarities and the application of the research approach to the study of the emotional sphere of personality in the educational work with students-psychologists. An overview of scientific publications on the chosen topic; is presented. The specific approaches to the study of emotions are elucidated. Peculiarities of the study of emotional manifestations of personality from the standpoint of different approaches are considered. The specificity of attracting students to the study of the emotional sphere of the personality is highlighted. The conclusions from the work performed and the prospects for further research in this direction are outlined.

Keywords: preparation of future professional psychologists, educational process, research of emotions, a research approach in the teaching activities, formation of professional competence.

ВОКАЛЬНО-АНСАМБЛЕВІ НАВИЧКИ У СИСТЕМІ ХУДОЖНЬО-ІНТЕРПРЕТАЦІЙНОЇ ДІЯЛЬНОСТІ КОЛЕКТИВУ

Власова С.А.

Київський національний університет культури і мистецтв

В статті аналізуються специфічні особливості розвитку та вдосконалення вокально-ансамблевих виконавських навичок в контексті художньо-виконавського інтерпретаційного процесу творчого колективу – вокального ансамблю. Розглядаються особливості роботи над співочим диханням в вокального ансамблі, аналізуються особливості поєднання процесу художньо-інтерпретаційної діяльності керівника та артистів колективу з контролем належного рівня володіння вокально-ансамблевими навичками під час репетиційної та концертно-виконавської діяльності.

Ключові слова: вокальний ансамбль, співочі навички, інтерпретація, художнє перевтілення.

Постановка проблеми. В сучасних умовах загострення політичних, соціальних протиріч, загальних негараздів економічного характеру, маргіналізації культурних цінностей, потрібно зберігати і підтримувати українську культуру. Пісня супроводжує український народ протягом усієї історії його існування. Саме спів є найдавнішим видом музичного мистецтва. У часи розквіту та занепаду, під час важких випробувань війнами, бідністю, національного гніту, народна пісня допомагала та підтримувала людей. Музика є провідником високих культурних цінностей. Впливає на творчий розвиток та свідомість народу. Виходячи з цього, в умовах сучасності, цікавим є саме аналіз формування та розвитку вокально-ансамблевих навичок співака, адже саме в умовах соціокультурних, мистецьких реалій сучасності необхідним є формування нових концепцій побутування ансамблевого виконавства у поєднанні з ґрунтовними засадами сформульованими попередниками.

Аналіз останніх досліджень і публікацій. Питання особливостей побутування вокальних ансамблів (хорів) розглядають в численних роботах теоретиків музичного мистецтва, в контексті даної публікації показовими є: Большаков А. «Поради молодим хормейстерам» [3], Дмитриев Л.Б. «Основы вокальной методики» [4], Егоров А. «Теория и практика работы с хором» [5], Микиша М.В. «Практичні основи вокального мистецтва» [6], Шаміна Л. «Робота з самодіяльним хоровим колективом» [7], проте дані публікації датуються другою половиною – останньою третиною ХХ століття. Тому актуальним та цікавим є переосмислення даних праць в контексті сучасності.

Висвітлення не вирішених раніше частин загальної проблеми. За останні десятиріччя в Україні інтерес до народного співу набув масового характеру. Почала зростати кількість різнопланових вокальних ансамблів. Перед керівниками, а надто початківцями постав ряд завдань в контексті пошуку принципово нової концепції формування та функціонування вокальних ансамблів в умовах сучасності. Постає питання компіляції фундаментальних засад провідних теоретиків в умовах сучасного побутування музичного колективу.

Мета статті. Процес розвитку та вдосконалення вокально-ансамблевих навичок у системі репетиційної та концертно-виконавської діяльності.

Виклад основного матеріалу. При створенні вокального ансамблю перед учасниками і керівником постає ряд завдань. Ансамблеве виконання будь-якої, навіть найпростішої пісні вимагає від співаків цілісного комплексу вокально-ансамблевих навичок, а саме: співацьким дихання і звукоутворенням, вмінням співати в унісон, володіти різноманітними видами ансамблю, вокальної дикцією.

Зупинимось детальніше на основних аспектах вокально-ансамблевих навичок.

Співацька постава. Однією з головних умов співу є внутрішня фізична свобода виконавця. Вона досягається природною позою співака: прямий і вільний корпус, розправлені плечі, пряме положення голови, випрямлені коліна, ноги з опорою на п'яти. Найбільш доцільна та правильна позиція в співі – стоячи. М'язи обличчя, шиї, плеч – мають знаходитись в вільному стані. При співі неможна закидати голову, затискати нижню щелепу. Все повинно бути просто, вільно і природно [6].

Співацьке дихання. Дихання має принципово важливу роль у виконавському процесі. Воно є джерелом звуку і є умовою якісного співу як з вокально-технічного погляду так і з погляду аспектів художньої виразності. Співацьке дихання – це природне, найбільш правильне і доцільне дихання, яке сприяє кращому використанню вокально-акутичних можливостей голосового апарату в процесі співу. Таке дихання забезпечує необхідну силу, рівність, чистоту і витривалість голосу, дає співакові можливість вільно проявити свої творчі можливості. Співацьке дихання рішуче відрізняється від звичайного. В звичайному диханні чергування вдиху і видиху відбувається незалежно від нашої волі, тому це безумовний рефлекс. Співацьке дихання регулюється свідомістю співака. По об'єму видихуваного повітря співацьке дихання перевищує звичайне. При співацькому диханні видих довше звичайного, при звичайному же вони рівномірні. Вміння правильно дихати допомагає виробити важливий прийом у ансамблевому співі – ланцюгове дихання. Суть такого співу заключається в неодноразовій зміні та поповненні дихання виконавцями, через що виникає враження безперервності звучання музичного колективу. Ланцюгове дихання може бути використане як засіб художньої виразності, коли необхідно дотриматись безперервного звуку протягом твору. Навички такого дихання необхідно розвивати в артистів ансамблю. Для цього

можна використовувати вправи на заданій висоті і спостерігати за рівністю звучання, щоб жоден голос не виокремлювався за силою, або тембром. Корисно відпрацювати прийом поступового підсилення та послаблення звуку, філірування. Користування правильним диханням дає можливість використання різних засобів художньої виразності, що в свою чергу, дає можливість краще відтворити ідейно-емоційне забарвлення твору. Використання таких прийомів покращує звучання і професіоналізм колективу [6].

Найбільш високих творчих результатів можна отримати з колективом, коли форми роботи і методи навчання мають цікавий, пізнавальний, а не нудний, вимогливий характер. У роботі з колективом недопустима грубість, дратівливість, нестриманість. Поряд з вимогливістю до колективу хормейстерові потрібно уміти добрим жартом, м'яким гумором пом'якшити деколи напружену репетиційну роботу колективу. Один з популярних принципів декларації статусу керівника музичного колективу – «Старший среди рівних». При цьому в діяльності колективу повинна домінувати аксіома – і керівник і артисти роблять одну справу, всі зацікавлені зробити її добре. Свідоме засвоєння твору, активна робота над технічними засобами художнього виконання є обов'язковими, так само як виявлення і формування ставлення виконавців до художньо-образного змісту, головної думки [3].

У процесі роботи над художнім ансамблем, тобто над засобами художньої виразності, кожен елемент ансамблю є частиною цілого. Це означає, що, працюючи над дикцією, неможливо забувати про ритм, темп, характер звуку; під час роботи над ритмом не слід забувати про звукоутворення й динаміку, фразування й логічні наголоси і т.д. Порушення одного з видів ансамблю у виконання твору призводить до втрати художнього ансамблю. Слухачі завжди помічають найменші ансамблеві недоліки, особливо в тих творах, які чули їх в кращому виконанні.

Художнє перевтілення не можливе без створення художнього образу а значить і інтерпретації твору. Специфічним для вокально-ансамблевого мистецтва є наявність у більшості творів двох текстів – музичного та літературного. В структурі тексту твору розрізняються стабільні і варіативні компоненти. До перших можна віднести звуковисотність, метроритм та форму. Специфічним компонентом твору, що також належить до стабільних, є вербальний текст. До варіативних компонентів вокально-ансамблевого твору належать динаміка, агогіка, темп, артикуляція, програма твору, авторські вербальні позначення, а також група специфічних вокально-ансамблевих засобів (дикція, стрій, частковий та загальний ансамбль тощо [4].

В структурі процесу диригентської інтерпретації виокремлюються три стадії – самостійна, репетиційна та концертна. Самостійна стадія передбачає створення індивідуальної виконавської концепції твору. Репетиційна стадія передбачає а) впровадження ансамблевої технології: роботу над найважливішими компонентами вокально-ансамблевої звучності – ансамблем, строем, унісоном партій, динамікою, дикцією тощо з метою розкриття виражальних можливостей колекти-

ву; б) втілення індивідуальної концепції виконаного твору. В ході репетиційної роботи відбувається корекція образу твору (або виконавської концепції твору) відповідно до умов наявного колективу. Колективна виконавська концепція складається в результаті донесення хормейстером індивідуального образу твору до свідомості колективу. Як і в індивідуальному образі твору, в колективному також поєднуються змістовний і формальний (або технічний) компоненти. Інакше кажучи, колективний образ твору – це чітке уявлення артистів колективу щодо того, який твір і за допомогою яких виконавських технологій (приймів вокальної техніки, засобів хорошого виконання тощо) втілюється в ході репетиційної роботи. Чим більш чітким, деталізованим буде колективний образ виконаного твору, тим більшою буде зацікавленість артистів процесом роботи, їх націленість на кінцевий результат репетиційного процесу – створення унікальної (колективної) виконавської версії твору. Концертна стадія процесу диригентської інтерпретації передбачає втілення індивідуально-колективної концепції твору «тут і зараз» – в умовах конкретного концертного виконання твору.

Кожен концертний виступ повинен бути добре підготовленим. Погано підготовлений виступ колективу, мала кількість слухачів в концертній залі породжує розчарування учасників ансамблю, незадоволення діяльністю колективу. Невдалий виступ ансамблю приносить глибокі переживання його учасникам, а інколи приводить до занепаду колективу [6].

План роботи хормейстера над кожним твором включає найближчі завдання, що стосуються чергової репетиції, і добре продуману систему різних етапів роботи над кожним твором репертуару аж до повного його освоєння. Художньому вдосконаленню виконавського процесу не буває межі, але терміни розучування кожного твору повинні мати визначені границі. Для розучування слід розділити на декілька частин. Черговість їх розучування може бути різною. Не обов'язково починати працювати над твором з його початку. Зазвичай на репетиції розучується декілька творів, кожен з яких знаходиться, як правило, в різній стадії освоєння, це пояснюється різною складністю творів, неодноразовістю включення їх в репетиційний процес. Тому на кожній репетиції повинен вирішуватися широкий круг навчально-методичних завдань. Не слід на одній репетиції займатися лише найскладнішими завданнями в роботі над репертуаром, а на іншій найбільш простими. Кожна робоча репетиція має бути насичена творчими завданнями і носити всілякий характер їх рішення [7].

Керівникові слід пам'ятати, що педагогічні аспекти в роботі над репертуаром не слід відривати від художньо-виразного початку. На початковій стадії освоєння твору переважають педагогічний і технологічний процеси, на завершальній – процес художньо-виразний.

На будь-якому етапі роботи над твором хормейстер повинен ясно і чітко формулювати завдання, що стоять перед колективом. Не можна повторювати з виконавцями окремих епізодів або твір в цілому, не пояснивши колективу, які цілі і завдання вирішуються в процесі цього повторення.

Кожен розучений твір з колективом повинен пройти стадію співування – процес міцного закріплення вокально-хорових навиків і прийомів, придбаних за час розучування цього твору. Відчуття хормейстером міри співування твору досягається досвідом роботи з виконавцями [7].

Види концертних виступів колективу можуть бути різноманітними як за об'ємом виступу, так і за змістом концерту. Найбільш розповсюдженим видом виступу являється участь колективу в концерті в ряду з іншими творчими силами, коли колектив виконує 2-3 твори. В таких концертах вибір репертуару зазвичай визначається творчим задумом режисера. Часто зведені концерти присвячуються якійсь події і маю театралізований напрям. Керівнику потрібно добиватися того, щоб репертуар хору в таких концертах не був одноплановим. Елемент контрастності репертуару повинен завжди присутнім в усіх концертних виступах [4].

Нерідко колективам приходиться брати участь в концертах-лекціях, концертах-зустрічах, де головним діючим обличчям є лектор чи той, з ким зустрічаються в залі. В таких виступах ансамблю також важливо мати успіх, своє творче обличчя.

Самим важким видом концертного виступу являється самостійний концерт колективу в одному чи двох відділах. Концерт в одному відділі зазвичай триває до однієї години. Коли концерт складається із двох відділів, то кожен відділ зазвичай займає 30-40 хвилин. В самостійному концерті колектив виконує 20-25 творів. Концертна програма повинна бути різноманітною. Це досягається підбором різнопланових творів контрастних за художніми образами, характеру музичного матеріалу, стилю, викладу і т.д. Концертна програма може бути побудована чи в хронологічній послідовності, чи по жанрам, чи по стилістичній приналежності складових її творів. Керівник при складанні програми повинен брати до уваги, що інтерес слухачів до виступу повинен вирости до фіналу концерту. Також до оголошеної програми слід мати один-два твори, які можуть бути виконані за проханням слухачів при закінченні концерту. Особливо гарний твір, що приніс задоволення для залу із концертної програми (тривалі аплодисменти, скандування «біс») можна повторити в тому випадку, якщо керівник впевнений, що при повторі він прозвучить не гірше першого виконання [7].

За 10-15 хвилин до виходу на сцену бажано провести стоячи, в концертних костюмах коротку 5-7 хвилинну настройку колективу, під час якої слід заспівати одну-дві вправи, які налаштовую-

ють виконавців на початок концерту, а головне, сконцентрувати увагу на вихід на сцену, зняти надлишкове напруження, яке виникає у співаків перед початком концерту. Поведінка керівника колективу на сцені, його артистичність, в великій мірі впливають на успіх концерту.

Концертно-виконавчу діяльність колективу слід планувати. Кількість концертних виступів колективу визначається його художньо-творчими можливостями, рівнем виконавчої майстерності, якістю і кількістю підготовленого репертуару. Неможна виступати на концертній естраді з невивченими чи погано співаними творами. Мала кількість концертних виступів також погана, як і надто велика.

Концертно-виконавча діяльність ансамблю являється одним із активних засобів музично-естетичного виховання широкої слухацької аудиторії, тому дуже важливо, щоб під час концерту концертний зал не був порожнім. Для цього слід проводити більш організаційну роботу. Розповсюдження білетів, організація реклами концертних виступів – важлива частина роботи ради колективу [4].

Кожен концертний виступ ансамблю повинен аналізуватися, обговорюватися з хоровим колективом. Слід відмітити позитивні сторони, звертати увагу на недоліки з ціллю їх виправлення в подальшій концертно-виконавчій діяльності.

Висновки з даного дослідження та подальші перспективи. Особливістю організації роботи та формування вокального ансамблю є вокальне навчання. Це складова частина й неодмінна умова творчої діяльності музичного колективу, що є запорукою якісного виконавського рівня, стабільності, перспективи творчого росту. Саме робота над вокально-ансамблевими навичками є основою, навколо якої розгортаються всі інші елементи навчально-хорової роботи. Завдання керівника вокального ансамблю багато в чому подібні з роботою педагога сольного співу і ускладнюються тим, що хормейстер має справу з колективом співаків. Керівнику необхідно самому володіти співочим голосом, щоб вміти в будь-який момент показати голосом той, або інший штрих, нюанс, прийом. Ансамблеве виконання будь-якої, навіть найпростішої, пісні вимагає від співаків цілого комплексу вокально-ансамблевих навичок, а саме: володіння співацьким диханням і звукоутворенням, вміння співати в унісон, зливатися з голосами решти співаків за тембром, динамікою звуку, володіння дикцією. Отже, при формуванні вокального ансамблю постає ряд завдань і при їх вирішенні колектив має творчий розвиток, набуваючи навичок і вмінь, що допомагають досягненню успіхів у концертній діяльності.

Список літератури:

1. Вопросы вокальной педагогики: сб. статей / [Сост. А.С. Яковлева] / [Текст] / Антоніна Сергіївна Яковлева. – М. – Л.: Музыка, 1962. – Вып. 1-7. – 1984.
2. Хорове мистецтво України та його подвижники: матеріали другої міжнародної науково-практичної конференції / Ред.-упор. П. Гуцоватий, З. Гнатів. – Дрогобич: Редакційно-видавничий відділ Дрогобицького державного педагогічного університету імені Івана Франка. – 2012. – 308 с.
3. Большаков А. Поради молодим хормейстерам. – Київ: «Мистецтво», 1972.
4. Дмитриев Л.Б. Основы вокальной методики. [Текст] / Лев Борисович Дмитриев. – Изд. 2-е. – М.: Музыка, 1996. – 368 с.
5. Егоров А. Теория и практика работы с хором. – Москва, 1951.
6. Микиша М.В. Практичні основи вокального мистецтва. – Київ: 1985.
7. Шаміна Л. Робота з самодіяльним хоровим колективом. – Москва: «Музыка», 1981.

Власова С.А.

Київський національний університет культури і мистецтв

ВОКАЛЬНО-АНСАМБЛЕВЫЕ НАВЫКИ В СИСТЕМЕ ХУДОЖЕСТВЕННО-ИНТЕРПРЕТАЦИОННОЙ ДЕЯТЕЛЬНОСТИ КОЛЛЕКТИВА

Аннотация

В статье анализируются специфические особенности развития и совершенствования вокально-ансамблевых исполнительских навыков в контексте художественно-исполнительского интерпретационного процесса творческого коллектива – вокального ансамбля. Рассматриваются особенности работы над певческим дыханием в вокального ансамбли, анализируются особенности сочетание процесса художественно-интерпретационной деятельности руководителя и артистов коллектива с контролем надлежащего уровня владения вокально-ансамблевыми навыками во время репетиционной и концертно-исполнительской деятельности.

Ключевые слова: вокальный ансамбль, певческие навыки, интерпретация, художественное перевоплощение.

Vlasova S.A.

Kyiv National University of Culture and Arts

VOCAL-ANSAMBLE EVOLUTION IN THE ARTISTIC INTEGRATED COLLECTIVE ACTIVITY SYSTEM

Summary

The article analyzes specific features of the development and improvement of vocal-ensemble performance skills in the context of the artistic and performing interpretive process of the creative collective – the vocal ensemble. The peculiarities of work on singing breath in the vocal ensemble are considered, features of the combination of the process of artistic and interpretive activity of the leader and artists of the collective with the control of the proper level of vocal-ensemble skills during rehearsal and concert-performing activity are analyzed.

Keywords: vocal ensemble, singing skills, interpretation, artistic reincarnation.

УДК 377.3:339.138

СТРУКТУРА КОМПЕТЕНЦІЙ ФАХІВЦІВ З МАРКЕТИНГУ СУБ'ЄКТІВ СОЦІОКУЛЬТУРНОЇ СФЕРИ

Григорчук Т.В.

Київський національний університет культури і мистецтв

У статті розглянуто особливості застосування компетентнісного підходу в процесі професійної підготовки фахівців-управлінців, що виконуватимуть маркетингові функції та завдання організації соціокультурної сфери. Розглянуто сутність понять «компетенції» та «компетентність», адаптовано набори компетенцій у їх ієрархії відповідно до завдань окремих посадових осіб. У підсумку представлено компетентнісну матричну модель маркетингового підрозділу суб'єкта соціокультурної сфери.

Ключові слова: професійне навчання, компетенція, компетентність, організаційна структура підрозділу маркетингу.

Постановка проблеми. Основним і найбільш принциповим завданням навчання як освітнього процесу та соціокультурного феномену є формування суспільноадаптованого професіонала. Це означає, що носій результату навчання – випускник навчального закладу – має бути водночас вихованою, освіченою особистістю та компетентним фахівцем, здатним активно оперувати набутими знаннями та навичками, швидко усувати їх недолік і постійно самовдосконалюватися. І це стосується фахівців, які мають намір успішно діяти у будь-якій з галузей наявної суспільно-економічної формації.

Однак реалії сучасного етапу соціально-економічного розвитку нашої країни, що обрала ринок у якості основи її економічної системи, показують певний відхід від задекларованих соціально-орієнтованих ринкових підходів, до притаманних сучасності – капіталізованих. Як свідчить світова практика, знання сьогодні стали основним чинником виробництва, а значить – безпосереднім засобом формування багатства. Вказані реалії відсунули на другий план такі результуючі чинники освітнього процесу, як інтелігентність, ерудованість, вихованість, патріотизм тощо. Головним мірилом конкурентоспроможності сучасного фахівця стала його компетентність.

Однак, справедливості ради, слід зазначити, що деякі галузі суспільної життєдіяльності та процеси підготовки фахівців для них намагаються обійтися рамками старої парадигми, де замість компетентності в якості результуючих чинників освіти виступають знання, вміння та навички. Подібні підходи помітні і в процесі підготовки майбутніх спеціалістів соціокультурної сфери. Очевидно, що в процесі підготовки студента виключно творчої спеціальності такий підхід має право на існування. Але всі інші спеціальності мають бути зорієнтовані на компетентність як запоруку професійного запиту на ринку праці.

Аналіз останніх досліджень і публікацій. Проблема компетентнісного представлення результату освіти останніми роками набула широкого поширення. Вона розглядається дослідниками в методологічному, теоретичному (В. Байденко [1], І. Зимня [2], Ю. Татур [3], В. Андрущенко, В. Луговий, М. Степко [4] та ін.) та в прикладному, власне методичному аспекті, зокрема, при визначенні результативно-цільової основи освітніх стандартів щодо вимоги до рівня підготов-

ки спеціаліста, реалізації набутих компетенцій у практичній діяльності тощо (П. МакЛейган [5], О. Пометун [6], А. Хуторской [7] та ін.). Саме компетентнісний підхід стає практично визначальним підходом у розробці сучасних освітньо-кваліфікаційних характеристик підготовки фахівців.

Виділення невирішених раніше частин загальної проблеми. Однак, не зважаючи на зростаючий інтерес вчених і дослідників до компетентнісного підходу в процесі навчання фахівців у вищій школі, на сьогоднішній день практично відсутні однозначні трактування понять компетентнісного підходу в навчанні. Це призводить до неоднозначних тлумачень наукових категорій, створює перешкоди в процесі висвітлення компетентності як результуючого чинника професійної підготовки фахівців. Також, замало приділяється уваги структурам фахових компетенцій у їх ієрархії та взаємозв'язку.

Формулювання цілей статті. Означені вище проблемні питання дають змогу сформулювати основну мету нашої статті, яка полягає у нашому тлумаченні сутності компетентності та розробленні моделі матричної структури служби маркетингу суб'єкта соціокультурної сфери, яка передбачає розподіл компетентностей за принципом ієрархії. Ми схильні вважати, що завдяки такій структурі уможливитиметься формування навчальних і прикладних цільових завдань у процесі підготовки компетентного фахівця, що виконуватиме маркетингові функції в структурі робіт суб'єкта соціокультурної діяльності.

Виклад основного матеріалу дослідження. Серед основних причин трактування результату освіти в термінах компетенція/компетентність і, відповідно, застосування компетентнісного підходу, особливо слід виділити три моменти. По-перше, наявність загальноєвропейської та світової тенденції до інтеграції, глобалізації світової економіки, і, зокрема, неухильно наростаючі процеси гармонізації архітектури європейської системи вищої освіти, що пов'язується з Болонським процесом. Суттєво й те, що разом з універсалізацією ступенів, циклів навчання, забезпечення студентської та викладацької мобільності, міжнародного визнання документів про освіту, системи освітніх кредитів і їх впровадження, вказаний процес передбачає і певну термінологічну уніфікацію, що стосується й термінів компетенція/компетентність.

По-друге, необхідність включення компетентнісного підходу в систему освіти, що визначається

зміною освітньої парадигми. Цілком очевидно, що в умовах глобалізації світової економіки зміщуються акценти з принципу адаптивності на принцип компетентності випускників освітніх установ. Зміна принципу означає і зміну підходу, де основними категоріями є – «компетенція» і «компетентність» у різному їх співвідношенні одна з одною.

По-третє, необхідність включення компетентнісного підходу в освітній процес зумовлюється директивними розпорядженнями. Так, якщо раніше виникали і проголошувалися теоретично обґрунтовані, практично впроваджені підходи (наприклад, програмування, алгоритмізація, проблемний, контекстний, системний, міждисциплінарний та інші підходи), які розглядалися та приймалися науковим і навчально-методичним співтовариством, але директивно не фіксувалися, то в даний час і Рада Європи (Рада Культурної Кооперації), і вітчизняна Доктрина розвитку освіти практично наказують впроваджувати компетентнісний підхід.

Природно, що проблема переорієнтації у визначенні результату освіти викликає різночитання, різне ставлення. Сьогодні є абсолютні прихильники, помірковані користувачі й автори-дослідники, які вважають, що по суті це лише термінологічна заміна того, що традиційно розглядається як результати освіти у вигляді знань, умінь і навичок. У цьому контексті важливо підкреслити трактування понять «компетенція» та «компетентність».

Звертаючись до «Великого тлумачного словника сучасної української мови», ми знаходимо пояснення цим термінам. Зокрема, компетентність тут трактується як властивість за значенням компетентний, поінформованість, обізнаність; а компетенція – добра обізнаність із чим-небудь, коло повноважень якої-небудь організації, установи, особи [8, с. 560]. З указаних визначень можна, з одного боку, відчути певну тотожність цих понять, а з іншого – всеосяжність, розмитість. Ми переконані, що світова практика має значно кращі підходи до пояснення цих понять.

Дотримуючись трактування компетенції, запропонованої Н. Чомським [9], і розмежувавши поняття «компетенція» і «компетентність» на підставі потенційне – актуальне, когнітивне – особове, під «компетенцією» доцільно розуміти актуальну, сформовану якість особистості, *що ґрунтується на знаннях, інтелектуально- і особистісно-зумовлених соціально-професійних характеристиках людини*, а «компетентність» трактувати як *«інтегровану характеристику якостей особистості, результат підготовки випускника ВНЗ для виконання діяльності в певних галузях (компетенціях)»*.

Це означає, що компетенція являє собою новоутворення у структурі якості студента в системі вищої професійної освіти, яке формується впродовж освітнього циклу в рамках освітньої системи і доводить те, що компетентністю є не просто сукупність компетенцій, а сукупність компетенцій, актуалізованих в певних видах діяльності. Компетентність є мірою актуалізації компетенцій в процесі їх розвитку, пов'язана з самоактуалізацією особистості випускника у відповідних видах діяльності. Тут можна вести мову про те, що компетентність є «ядром» або «підвалиною» професіоналізму і базою, на якій зростає майстерність професіонала.

У професійному середовищі маркетингової служби суб'єкта соціокультурної сфери реалізація набутих компетенцій відображається в понятті ступеня компетентності працівника. На поверхневому рівні під компетентністю працівника в межах організацій зазвичай розуміють обсяг професійних і процедурних знань, які дають змогу виконувати певний вид діяльності, тобто здатність вирішувати поставлені завдання, що відносяться до об'єкта діяльності. З формальної точки зору до компетентності працівника відносять спеціальність, яка визначається здобутою ним освітою, а також ступенем спеціалізації в певній галузі знання та наявним досвідом роботи. У компетентність працівника входять такі поняття, як його потенційна здатність створювати продукт в задані терміни, в повному обсязі та щоб даний продукт задовольняв вимогам придатності.

Реалізація компетентності багато в чому залежить від спеціалізації самої організації та її масштабів. Очевидно, що діяльність творчої організації в умовах ринку може передбачати різні за кількістю і/або якістю організаційні структури та ієрархії підпорядкованості. Однак, організації, зорієнтовані на концепцію маркетингу, в своїй більшості відтворюють схожі, з управлінської точки зору, структури маркетингових підрозділів, діяльність яких спрямовується на досягнення маркетингових цілей. Їх наповненість лімітується розмірами організації або завданнями, висунутими місією суб'єкта підприємництва. Частина «далекоглядних» підприємницьких структур соціокультурної сфери значну увагу приділяє забезпеченню власної ефективної діяльності у майбутньому, завдяки чому активно співпрацює з навчальними закладами щодо залучення студентів-практикантів, які свого часу зможуть претендувати на робочі місця. Тому, загальна модель організаційної структури та ієрархія підпорядкованості служби маркетингу масштабного суб'єкта соціокультурної сфери, компетентності працівників (практикантів) та їхній освітній рівень можуть мати вигляд, представлений на рис. 1.

Однак, практика маркетингу передбачає різні види маркетингової діяльності. Очевидно, що кожен з них має свою специфіку, а тому виникає необхідність розмежування компетентностей [10] за основними напрямками професійної діяльності, оскільки кожна з них має власну оригінальну структуру (табл. 1). Інше важливе значення даного розмежування полягає у виникненні можливостей щодо створення окремих навчальних курсів і завдань для перевірки знань, умінь, одержаних навичок і рівня отриманого досвіду фахівця. А як результат – для визначення його придатності в ієрархічній структурі служби маркетингу. Також уможливується з'ясування базового рівня отриманих компетентностей випускника ВНЗ, слухача курсової підготовки тощо.

Вказана в таблиці градація функцій за напрямками маркетингової діяльності дає змогу окреслити завдання функціональних підрозділів служби маркетингу. Однак, остаточний розподіл функціональних обов'язків між конкретними працівниками та напрямками діяльності можливий лише за умови синтезу ієрархічної моделі маркетингової служби та напрямів маркетингової діяльності. В результаті можна отримати Компетентнісну матричну модель служби маркетингу рис. 2.



Таблиця 1

Компетенції фахівців з маркетингу за напрямом діяльності

Напрямок маркетингової діяльності		Компетенції
Дослідження та аналіз ринкової інформації		– отримання інформації про ринки; – аналіз інформації.
Стратегічне планування		– формування стратегії впливу на ринок; – розробка маркетингових планів.
Брендинг		– розробка ефективних брендів; – управління брендами та їх репутацією.
Впровадження маркетингових програм	Комунікація із цільовими аудиторіями	– розробка дієвих комунікацій; – впровадження та підтримка дієвих комунікацій
	Управління товарами та послугами	– розробка конкурентоспроможного товару/послуги; – управління конкурентоспроможним товаром/послугою.
	Встановлення цін та управління ними	– розробка політики конкурентного ціноутворення; – впровадження цінової політики.
	Управління каналами розподілу	– розробка дієвих каналів розподілу; – забезпечення взаємодії з учасниками каналу.
	Управління відносинами зі споживачами	– підтримка й покращення відносини зі споживачами; – забезпечення ефективного обслуговування споживачів.
	Управління програмами та проектами	– планування та підготовка проектів; – управління впровадження програм і проектів.
Аналіз ефективності маркетингової діяльності		– проведення замірів ефективності маркетингової діяльності; – зіставлення отриманих результатів із запланованими.
Управління людськими ресурсами		– управління індивідуальною та командною роботою з ринкових досліджень; – забезпечення дієвої інтеграції маркетингових функцій; – аналіз ефективності діяльності працівників підрозділу; – управління змінами.

		Основні види діяльності					
		Дослідження та аналіз ринкової інформації	Стратегічне планування	Брендинг	Впровадження маркетингових програм	Аналіз ефективності маркетингової діяльності	Управління людськими ресурсами
Посадові рівні	Керівник	Ко, Ке, Ві	Ро, Ке, Ко, Ві	Ро, Ке, Ко, Ві	Ко, Ке, Ві	Ро, Ко, Ке, Ві	Ро, Ке, Ко, Ві
	Менеджер	Ро, У	Ро, У	Ро, У	Ро, У, Ві	Ро, У	Ро, Д, У
	Практикуючий фахівець	Ро, Вк	Вк	Вк	Ро, Вк, Ві	Вк	-
	Помічник	Вк	Д, Вк	Д, Вк	Д, Вк	Вк	-
	Практикант	Ви, Вк, Д	Ви, Д	Ви, Д	Ви, Д	Ви, Д	-

де: Ко – контролює; Ке – керує; У – управляє; Ро – розробляє; Д – допомагає; Вк – виконує; Ві – відповідає; Ви – вивчає.

Рис. 2. Компетентнісна матрична модель служби маркетингу

Очевидно, що вказана вище модель повною мірою може бути реалізована лише масштабною, фінансово незалежною підприємницькою структурою, що діє в соціокультурній сфері. Невеликим суб'єктам вивільнити такі кількості фахівців для виконання завдань маркетингу просто не під силу. Однак, не зважаючи на кількість працівників, що виконують маркетингові завдання, функції маркетингової служби залишаються незмінними, а інколи всі вказані завдання лягають на плечі когось одного. Разом із тим, у представлений моделі ми відійшли від розбудови окремих професіограм на кожному з ієрархічних рівнів, оскільки вимоги до умов роботи, протипоказання тощо залишаються спільними для кожного ієрархічного рівня. Змін зазнають лише компетенції, викликані напрямом маркетингової діяльності та ступенем ієрархії.

Висновки з даного дослідження і перспективи. Отже, з вказаного вище видно, що підготовка фахівця, що виконуватиме маркетингові функції та завдання в діяльності суб'єкта соціокультурної сфери має здійснюватися на основі практико-орієнтованого навчання, спрямованого на оволодіння ним професійних компетентностей, які мають ієрархічну структуру і вимагають різного рівня професійної підготовки та досвіду роботи. При формуванні маркетингової служби творчим організаціям доцільно скористатися матричною компетентнісною моделлю, яка передбачає врахування компетенції за посадовими обов'язками та напрямками маркетингової діяльності. Очевидно, що структура компетенцій піддаватиметься постійним змінам, оскільки мінятимуться і потреби споживачів. Відповідно, вивчення компетенцій та впровадження їх у процес навчання залишатиметься, на нашу думку, процесом перманентним.

Список літератури:

1. Байденко В.И. Компетенции в профессиональном образовании (к освоению компетентного подхода) / В.И. Байденко // Высшее образование в России. № 11. – 2004. – С. 24–31.
2. Зимняя И. Ключевые компетентности – новая парадигма результата образования / Ирина Зимняя: Дайджест пед. идей и технологий. – 2004. – № 1-2. – С. 11–14; № 4. – С. 18–33.
3. Татур Ю.Г. Компетентность в структуре модели качества подготовки специалиста / Ю.Г. Татур // Высшее образование сегодня. № 3. – 2004. – С. 13–19.
4. Освіта, навчання, інформація, компетентність: канонізація понять (теоретико-методологічний дискурс) // Модернізація вищої освіти в Україні і світі: десять років наукового пошуку : колект. моногр. : десятий річниця Ін-ту вищої освіти АПН України присвячується / Ін-т вищої освіти АПН України ; за заг. ред. В.П. Андрущенко, В.І. Лугового, М.Ф. Степка. – Х., 2009. – 210 с.
5. McLagan P.A. Competency models / P.A. McLagan // Training and Development Journal, 1980, December. № 34(12), p. 22–26.
6. Пометун О.І. Компетентнісний підхід в освіті й оцінювання навчальних досягнень учнів з історії / О.І. Пометун // Історія та правознавство. – 2004. – № 23. – С. 2–3.
7. Хуторской А. Ключевые компетенции как компонент личностно-ориентированной парадигмы образования / А. Хуторской // Народное образование. – 2003. – № 2. – С. 15–22.
8. Великий тлумачний словник сучасної української мови (з дод. і допов.) / Уклад. і голов. ред. В.Т. Бусел. – К.: Ірпінь: ВТФ «Перун», 2005. – 1728 с.
9. Чомский Н. Аспекты теории синтаксиса / Ноам Чомский. – М.: БГК им. И.А. Бодуэна Де Куртене, 1999. – 258 с.
10. Професійні маркетингові стандарти: керівництво для працевдавців / [Електронний ресурс]. – Режим доступу до пуб.: <http://www.cim.co.uk/standards>.

Григорчук Т.В.

Киевский национальный университет культуры и искусств

СТРУКТУРА КОМПЕТЕНЦИЙ СПЕЦИАЛИСТОВ ПО МАРКЕТИНГУ СУБЪЕКТОВ СОЦИОКУЛЬТУРНОЙ СФЕРЫ

Аннотация

В статье рассмотрены особенности применения компетентного подхода в процессе профессиональной подготовки специалистов-управленцев, выполняющих маркетинговые функции и задачи организаций соціокультурной сфери. Разъяснены сущность понятий «компетенция» и «компетентность», адаптировано наборы компетенций в их иерархии в соответствии с задачами отдельных должностных лиц. В итоге представлено компетентностную матричную модель маркетингового подразделения субъекта соціокультурной сфери.

Ключевые слова: профессиональное обучение, компетенция, компетентность, организационная структура подразделения маркетинга.

Hryhorchuk T.V.

Kiev National University of Culture and Arts

MARKETING STUFF COMPETENCIES STRUCTURE OF THE SOCIO-CULTURAL SPHERE SUBJECTS

Summary

In the article considered the features of application of the competence approach in the process of professional training of specialists-managers, who will carry out marketing functions and tasks of organizations of the socio-cultural sphere, are considered. Explained essence of the concepts of "competence" and "competence", the sets of competences are adapted in their hierarchy in accordance with the tasks of individual officials. As a result, presented the competent matrix model of the marketing subdivision of the subject of the socio-cultural sphere.

Keywords: professional training, competence, competencies, organizational structure of marketing department.

ГЕНЕЗА АБО РЕТРОСПЕКТИВА ПИТАННЯ ФОРМУВАННЯ ПРОФЕСІЙНОЇ КОМПЕТЕНТНОСТІ МАЙБУТНІХ СОЦІАЛЬНИХ ПРАЦІВНИКІВ

Дорошенко О.В.

Чорноморський національний університет імені Петра Могили

У статті розглянуті поняття «компетентність», «компетенція», «професійна компетентність соціального працівника». Визначено основні компоненти професійної діяльності соціального працівника. Зазначено основні професійні функції соціального працівника.

Ключові слова: компетентність, компетенція, професійна компетентність соціального працівника.

Актуальність проблеми дослідження. Протягом останніх років динамічно і в той же час суперечливо розвивається соціальна робота, як вид професійної діяльності, що одночасно є спеціальною в системі вищої освіти. Соціальною роботою являється складною, емоційно навантаженою діяльністю, яка потребує до особистості фахівця особливих вимог: об'єктивності, індивідуального та інноваційного підходу через виконання соціальних ролей на практиці. Професійне становлення фахівця соціальної сфери залежить як від особистісних характеристик, якостей, світоглядної сфери і життєвої позиції, так і факторів професійного характеру: теоретичні знання, практичні вміння та навички. Тому вимогою суспільства до системи вищої освіти є ефективна професійна підготовка кваліфікованого соціального працівника відповідного рівня та профілю, компетентного, який вільно володіє професією та орієнтується в суміжних галузях діяльності, готового до постійного професійного росту, соціальної та професійної мобільності. Тому існує **нагальна потреба дослідження** і поширення результатів наукових розвідок науковців у цьому напрямі.

Аналіз останніх досліджень і публікацій. Проблему формування професійної компетентності майбутніх фахівців у процесі навчання у вищому навчальному закладі досліджували багато науковців. Різні аспекти вище зазначеної проблеми стали предметом наукових досліджень В. Баркасі, І. Бондаренко, Н. Босак, М. Васильєвої, С. Вітвицької, О. Вознюк, Л. Голованчук, І. Дроздової, О. Дубасенюк, А. Журавльова, Л. Карпової, С. Козак, М. Левківського, О. Мамчич, А. Маркової. Специфіка підготовки до виконання певних професійних функцій висвітлена в працях Г. Локаревої, С. Пащенко, А. Первушиної. Підготовку до роботи з різними категоріями клієнтів вивчали Ю. Мацкевич, Л. Пундик, С. Харченко. Проблеми розвитку професійної компетентності присвячені праці таких науковців, як В. Бочарова, М. Галагузова, Л. Гусякова, П. Павленко, Є. Холстова, Р. Чубук.

Мета даного дослідження полягає у висвітленні поняття «компетентність», «компетенція», «професійна компетентність соціального працівника». Розгляд даної теми обумовлено досягненням наступних завдань:

- визначити поняття «компетентність»;
- розглянути особливості поняття «компетенція»;
- охарактеризувати визначення «професійна компетентність соціального працівника».

Виклад основного матеріалу. Розвиток соціальної роботи в нашій країні з усією очевидністю показав необхідність професіоналізації цієї гуманної практики, що, у свою чергу, вимагає підвищеної уваги до формування професійної компетентності соціального працівника. Його ефективність багато в чому залежить від умінь, досвіду, особистісних якостей, тобто від його професіоналізму та професійної компетентності. Компетентний соціальний працівник повинен володіти методами, прийомами, технологіями соціальної роботи, а також вміннями, необхідними для їх застосування. Сучасний розвиток соціальної сфери вимагає від від системи вищої освіти професійної підготовки майбутніх фахівців, що володіють фундаментальними знаннями, вміннями та навичками творчо підходити до вирішення неординарних питань, які постають щоденно перед соціальним працівником в процесі вирішення проблем клієнтів соціальних служб закладів. Основна увага вищої школи під час підготовки майбутніх соціальних працівників акцентується на компетентностях, що сприяють швидкій адаптації фахівців до діяльності соціальних закладів, а також спроможності надання якісних соціальних послуг клієнтам, спрямованих на розв'язання їхніх нагальних проблем.

Для уточнення або з'ясування сутності вважаємо акцентувати увагу на понятті «професійна компетентність», що є складним, та означає володіння професійною діяльністю на достатньому рівні, здатність проектувати свій подальший професійний шлях; користуватись прийомами професійного спілкування й усвідомлення соціальної відповідальності за результати своєї роботи; володіння прийомами особистісного самовираження та саморозвитку в рамках професії, готовність до професійного зростання, позитивне ставлення до майбутньої професійної діяльності [5, с. 117].

А. Хуторський розуміє компетенцію, як задану вимогу, норму освітньої підготовки учня, а компетентність – як реально сформовані особистісні якості та мінімальний досвід діяльності. «Компетенція – це загальною здатність, яка базується на знанні, досвіді, цінностях, схильностях, які набуті завдяки навчанню» [4, с. 87].

На думку Л. Голованчук, компетенція є «інтегральним результатом взаємодії компонентів» [2, с. 54]:

- мотиваційного, що виражає глибоку зацікавленість у даному виді діяльності, наявність особистісних смислів розв'язувати конкретну задачу;

– цільового, пов'язаного з умінням визначати особисті цілі, співвідносі з власними смислами; складанням особистих проєктів та планів; усвідомленням конструювання конкретних дій, вчинків, які забезпечать досягнення бажаного результату діяльності;

– орієнтаційного, що передбачає урахування зовнішніх умов діяльності (усвідомлення загальної основи діяльності; знання про коло реальних об'єктів; знання, уміння і навички, які стосуються цього кола) і внутрішніх (суб'єктивний досвід, наявні знання, предметні і міжпредметні вміння, навички, способи діяльності, психологічні особливості тощо); обізнаність учня щодо власних сильних і слабких сторін;

– функціонального, що передбачає здатність використовувати знання, уміння, способи діяльності та інформаційну грамотність як базис для формування власних можливих варіантів дії, прийняття рішень, застосування нових форм взаємодії тощо;

– контрольного, що передбачає наявність чітких вимірників процесу і результатів діяльності, закріплення правильних способів діяльності, удосконалення дій відповідно до визначеної і прийнятої цілі;

– оцінного, пов'язаного із здатністю до самоаналізу; адекватного самооцінювання своєї позиції, конкретного знання, необхідності чи не потрібності його для своєї діяльності, а також методу його здобування чи використання.

У тлумачному словнику С. Ожегова «компетенція» визначається як коло питань, в яких хто-небудь обізнаний; коло чітких повноважень, прав».

На думку І. Дроздової «компетенція – це здатність і готовність застосовувати знання і уміння при розв'язанні професійних завдань в різноманітних областях – як у конкретній області знань, так і в областях, слабо прив'язаних до конкретних об'єктів» [6, с. 65]. Для успішного виконання своїх функцій сучасний фахівець повинен володіти не тільки сумою загальних і спеціальних знань, навичок і умінь, а й комплексом певних якостей особистості, що забезпечують плідну роботу, тобто бути компетентним у своїй діяльності.

Компетентність розглядається з точки зору таких понять, як «компетентність фахівця» або «професійна компетентність». Компетентність (лат. *competens* – підходящий, відповідний, належний, здібний, знаючий) – якість людини, що володіє всебічними знаннями в якійсь галузі і думка якого тому є вагомим, авторитетним. Коли говорять про компетентність фахівців, то виникає уявлення про такого працівника, який виконує свою роботу якісно, ефективно, компетентно. Такий фахівець успішно діє при вирішенні професійних завдань на основі практичного досвіду, вміння та знань, а також завдяки особистим якостям. Компетентність забезпечує якісне вирішення соціальних проблем звернулася за допомогою людини. А також:

– забезпечує приналежність соціального працівника до їх професійної групи;

– визначає можливість їх швидкого професійного зростання та залучення для вирішення більш складних завдань клієнта;

– спонукає до постійного підвищення рівня професіоналізму, освоєння нових знань, розви-

тку навичок і умінь практичної діяльності, глибокого розуміння цінностей соціальної роботи та освоєння методів наукового дослідження процесів соціального середовища.

Виходячи з вище зазначеного ми дійшли висновку про те, що компетентність – це здатність приймати й нести відповідальність за їх реалізацію у різних галузях людської діяльності. Компетентність визначається як:

– поєднання психологічних якостей, а також психологічний стан, що дозволяє діяти самостійно й відповідально в нестандартних ситуаціях;

– знання своєї справи та можливих способів і засобів для виконання намічених цілей і завдань;

– здатність особистості об'єктивно оцінювати ситуацію, що склалася, й прийняти адекватне рішення [2, с. 55].

Аналіз структури поняття «компетентність» дає можливість зрозуміти, що до нього відноситься здатність особистості успішно виконувати певну професійну діяльність, а відтак компетентність визнається, виходячи з аналізу видів діяльності, виконуваних фахівцями під час розв'язання завдань у певній професійній галузі.

Професійна компетентність соціального працівника – специфічна здатність індивідуума, необхідна для ефективного виконання конкретних видів соціальної роботи на основі певних професійно важливих особистісних якостей, знань, умінь, навичок та ціннісних орієнтирів. Основою професійної діяльності виступають такі якості, як професіоналізм та компетентність: необхідний рівень знань, відповідні медичні показники, емоційно-вольові риси, психічні процеси, морально-ділові якості.

Козлов А., Іванова Т. вважають, що професійна компетентність характеризується наявністю у соціальних працівників комплексу знань, умінь, навичок, психологічних якостей, професійних позицій та акмеологічних варіантів. А знання, уміння і навички виступають як рольові характеристики професійної компетентності. Окрім того, професійна компетентність соціального працівника повинна включати також і особисті якості, а також сукупність умінь і навичок, що забезпечують функціонування процесу спілкування з клієнтами і колегами [4, с. 86].

Професійна компетентність складається з компонентів. Для їх виявлення вивчені кваліфікаційні характеристики та нормативні-правові документи, що регламентують професійну діяльність соціального працівника, вимоги державного освітнього стандарту вищої професійної освіти. Кожен компонент розглядається в структурі реалізації професійної діяльності соціального працівника. Серед них найчастіше називають [3, с. 54]:

– компетентність сприйняття;

– компетентність взаємодії;

– комунікативну;

– рефлексивна компетентність.

Проаналізувавши питання професійної компетентності соціальних працівників ми зробили спробу визначити основні професійні функції, які повинен реалізувати у своїй роботі соціальний працівник:

– *діагностична функція* пов'язана з визначенням клієнта (об'єкта уваги), сім'ї, оточення психологічних особливостей людини. Соціальний

працівник здійснює діагностику певного типу сімей спілкування клієнта, суть і причини його проблем (соціальних особистих, міжособистісних, внутрішньо сімейних труднощів і конфліктів) з метою створення умов для їх вирішення.

– *прогностична функція* передбачає участь спеціаліста у прогнозуванні і проектуванні процесу життєдіяльності конкретної особи, групи людей, громади. На основі визначення цілей і завдань соціальної роботи з клієнтом соціальний працівник розробляє програму особистісного розвитку кожного, створення можливих умов для вирішення проблем прогнозує результати, розробляє зміст, методи і форми роботи з клієнтом, групою, громадою з метою досягнення цих результатів.

– *організаційна функція* передбачає організацію соціальної роботи з клієнтом, групою, громадою, створює умови для продуктивної спільної діяльності, організовує дозвілля, розробляє про-

грами включення клієнтів у трудову діяльність за можливими чи вибраними видами, залучаючи до здійснення цієї діяльності установи, організація, підприємства. Стимулює включення клієнтів у групі допомоги іншим і самопомоги, виступає в ролі ініціатора й організатора різних форм роботи у соціальній сфері, в які активно залучаються добровольці.

Висновки. Резюмуючи вищезазначене, ми вважаємо, що питанню формування професійної компетентності майбутніх соціальних працівників, необхідно з акцентувати на: об'єктивності, індивідуального та інноваційного підходу через виконання соціальних ролей на практиці. Професійне становлення фахівця соціальної сфери залежить як від особистісних характеристик, якостей, світоглядної сфери і життєвої позиції, так і факторів професійного характеру: теоретичні знання, практичні вміння та навички.

Список літератури:

1. Гуковская М.В. Формирование компетенции социального взаимодействия будущего социального педагога в условиях вуза: дисс. ... канд. пед. наук: спец. 13.00.02 / Гуковская Марина Владимировна; Моск. гор. психол.-пед. ин-т. – М., 2008. – 221 с.
2. Енциклопедія для фахівців соціальної сфери / за заг. ред. проф. І.Д. Звереві. – Київ; Сімферополь: Універсум, 2012. – 536 с.
3. Комунікативна професійна компетентність як умова взаємодії соціального працівника з клієнтом / А.Й. Капська, Л.В. Волинська, О.Г. Карпенко, В.С. Филипчук; за ред. А.Й. Капської. – К.: ДЦСМ, 2003. – 87 с.
4. Карпенко О.Г. Професійне становлення соціального працівника: навч.-метод. посібник / О.Г. Карпенко. – К.: ДЦСМ, 2044. – 164 с.
5. Тюптя Л.Т. Соціальна робота: теорія і практика: навч. посіб. / Л.Т. Тюптя, І.Б. Іванова; Вікритий міжнарод. ун-т розвитку людини «Україна». – 2-ге вид., перероб. і доповн. К.: Знання, 2008. – 574 с.
6. Холостова Е.И. Профессионализм в социальной работе: учебное пособие / Е.И. Холостова. – М.: Издательское – торговая корпорация «Дашков и Ке», 2007. – 233 с.

Дорошенко О.В.

Черноморский национальный университет имени Петра Могилы

ГЕНЕЗИС ИЛИ РЕТРОСПЕКТИВА ВОПРОСА ФОРМИРОВАНИЯ ПРОФЕССИОНАЛЬНОЙ КОМПЕТЕНТОСТИ БУДУЩИХ СОЦИАЛЬНЫХ РАБОТНИКОВ

Аннотация

В статье рассмотрены понятия «компетентность», «компетенция», «профессиональная компетентность социального работника». Определены основные компоненты профессиональной деятельности социального работника. Указаны основные профессиональные функции социального работника.

Ключевые слова: компетентность, компетенция, профессиональная компетентность социального работника.

Doroshenko O.V.

Black Sea National University of Petro Mohyla

GENEZE OR RETROSPECTIVE QUESTION OF FORMING PROFESSIONAL COMPETENCY OF FUTURE SOCIAL WORKERS

Summary

The article deals with the notion of "competence", "competency", "professional competence of a social worker". The basic components of professional work of a social worker are determined. The basic professional functions of a social worker are indicated.

Keywords: competence, competency, professional competence of a social worker.

УДК 159.954:[37.091.217:379.8]:004

РОЗВИТОК ТВОРЧИХ ЗДІБНОСТЕЙ УЧНІВ В ПОЗАУРОЧНИЙ ЧАС ЗА ДОПОМОГОЮ СЕРВІСІВ WEB 2.0

Дьоміна О.М.

Педагогічний інститут

Київського університету імені Бориса Грінченка

У статті проаналізована сутність поняття «творчі здібності». Висвітлено шляхи розвитку творчих здібностей дітей. Розглянуто сучасні шляхи розвитку творчих здібностей. Висвітлено можливості використання сервісів WEB 2.0 для розвитку творчих здібностей. Розглянуто основні способи стимуляції творчої активності та розвитку творчих здібностей молодших школярів у позаурочній діяльності за допомогою використання онлайн-сервісів.

Ключові слова: творчість, творчі здібності, творча активність, позаурочна діяльність, шляхи розвитку творчих здібностей, навчальні онлайн-сервіси.

Постановка проблеми. На сучасному етапі розвитку освіти в Україні метою навчання молодших школярів є не тільки оволодіння певними знаннями та навичками, але й розвиток особистісних якостей, формування компетентностей і виховання творчої особистості загалом. Творча діяльність має виступати таким же об'єктом завоювання, як знання, вміння, навички. Тому в початковій школі особливу увагу необхідно звертати на розвиток творчих здібностей учнів. Сучасні діти більшість часу проводять за телефонами, планшетами, комп'ютерами. Останнім часом педагоги використовують сучасні технології для вдосконалення певних умінь, знань і навичок дітей. Водночас практика початкової школи свідчить, що досить рідко сучасні інформаційні технології використовуються задля розвитку творчих здібностей учнів. На сьогодні існує невелика кількість програм, які зможуть допомогти дитині розвинути креативність та творчість.

Актуальність даної теми зумовлена потребою у формуванні в учнів творчих здібностей, а також підвищенням вимог суспільства до освіти, що є підґрунтям для використання онлайн-сервісів у позаурочній діяльності для розвитку творчих здібностей сучасних школярів.

Аналіз останніх досліджень і публікацій. Різні аспекти проблеми розвитку та становлення творчої особистості висвітлювалися в працях таких вчених, як А.Н. Лука (психологія творчості, мислення і творчість), Я.А. Пономарьова (знання, розумовий розвиток, психологія творчості і педагогіка, мислення і творчість), А.М. Матюшкіна (проблемні ситуації в мисленні та навчанні), Г.І. Щукіної (проблема пізнавального інтересу в педагогіці), Н.В. Кічук (формування творчої особистості вчителя), Д.Б. Богоявленської (один із підходів до дослідження інтелектуальної творчості), П.К. Енгельмейера (теорія творчості, творча особистість та творче середовище), М.А. Холодної (дослідження психології інтелекту), В.О. Моляко (психологія творчості).

Виділення невирішених раніше частин загальної проблеми. В сучасному суспільстві все більше значення надається креативності та творчим здібностям кожної особистості. Люди, які здатні дивуватися та пізнавати, вміють знаходити рішення у нестандартних ситуаціях, націлені на відкриття нового і здатні до глибокого усві-

домлення свого досвіду є конкурентоспроможними й здатними швидше досягати власних життєвих цілей. Але сучасні батьки та вчителі надають більшого значення розвитку інтелекту та забувають про всебічний розвиток дітей.

На нашу думку, використання сучасних технологій надасть можливість педагогу використовувати сервіси WEB 2.0 для розвитку творчих здібностей дітей. Не дивлячись на те, що проблема формування творчих здібностей школярів знайшла висвітлення в численних дослідженнях, але аспект використання онлайн-сервісів, зокрема, WEB 2.0 для становлення творчої особистості позаурочній діяльності потребує подальшого вивчення та вдосконалення.

Формулювання мети статті. Вищезазначене дозволило сформулювати мету запропонованої статті – визначити особливості та шляхи використання сервісів WEB 2.0 з метою розвитку творчих здібностей учнів початкових класів.

Виклад основного матеріалу. Творчість – це розумова й практична діяльність, результатом якої є створення оригінальних, неповторних цінностей, виявлення нових фактів, властивостей, закономірностей, а також методів дослідження й перетворення матеріального світу або духовної культури; якщо ж він новий лише для його автора, то новизна суб'єктивна і не має суспільного значення (за А.Н. Лук) [3].

Під творчістю розуміють діяльність, що породжує щось якісно нове та відрізняється неповторністю, оригінальністю і суспільно-історичною унікальністю [2].

Творча діяльність школярів має організовуватися таким чином, щоб кожен учень міг виявити свої здібності, мав можливості для їх розвитку, вчитися пізнавати самого себе. Успішний розвиток творчих здібностей можливий лише при створенні відповідних умов.

Позаурочна діяльність має потенційні можливості щодо розвитку творчої активної особистості. Вона передбачає створення умов, в яких відбуватиметься розвиток інтересів дитини на основі вільного вибору, досягнення духовно-моральних цінностей і культурних традицій. Водночас продуктивна позаурочна діяльність передбачає використання стимулюючих засобів щодо розвитку творчих потенційних можливостей молодших школярів.

Технології Web 2.0 можна описати за допомогою кількох тенденцій: створення користувачами контенту; використання знань людства; безперервне збільшення обсягів інформації; співучасть; мережеві ефекти і відкритість [1]. В основі Web 2.0 лежать не ресурси, а користувачі, їх знання, взаємодія один з одним. Мережеві сервіси – це засоби [6]:

- спілкування, підтримки і розвитку соціальних контактів;
- спільного пошуку, зберігання, редагування та класифікації інформації, обміну медіа даними;
- творчої діяльності мережевого характеру, індивідуальної і колективної взаємодії, планування і т.д.

Взаємодія на основі сервісів Web 2.0 відкриває перед педагогічною практикою такі можливості [5]:

1) використання відкритих, безкоштовних і вільних електронних ресурсів;

2) самостійне створення навчального змісту. Нові сервіси соціального забезпечення радикально спростили процес створення матеріалів і публікації їх в мережі. Тепер кожен може не тільки отримати доступ до цифрових колекцій, а й взяти участь у формуванні власного мережевого контенту;

3) освоєння інформаційних концепцій, знань і навичок. Нові форми діяльності пов'язані як з пошуком в мережі інформації, так і зі створенням і редагуванням власних цифрових об'єктів – текстів, фотографій, програм, музичних записів, відеофрагментів.

4) спостереження за діяльністю учасників і участь в роботі спільноти.

На нашу думку, можна використовувати різноманітні онлайн-сервіси, які передбачають не тільки самостійну творчу роботу, але й колаборацію як учнів між собою, так і з вчителем для розвитку творчих здібностей.

Одним з таких сервісів є GoogleMaps та GoogleEarth. На перший погляд видається незрозумілим, яким чином карти зможуть допомогти дитині розвинути власні творчі здібності. Але варто лише попросити дитину пофантазувати, як замість Італії дитина побачить новорічний чобіток, замість Франції – мудру сову, Кіпр перетворюється в кумедне мишеня. Таким чином дитина не тільки вивчить країни, їх місцезнаходження, але й розвине образне мислення, уяву та креативність. Можна створити власну карту, де діти матимуть змогу підписати назви країн, поділитися образами уяви між собою, дібрати до них ілюстрації. Кінцевим результатом є спільна інтерактивна карта. Презентація результатів можлива одразу перед всіма учнями з використанням дошки та підключення до мережі Інтернет.

Цікавим в контексті означеної проблеми видається нам і сервіс Pixton, який дозволяє створити комікс – власну графічну історію. За допомогою інструментів цієї програми створення коміксів доступно будь-якій людині незалежно від художніх здібностей. Таким чином діти зможуть задати настрій персонажам, змінити фон, попрацювати над жестикуляцією та мімікою героїв. За допомогою лише кількох клавіш створюваний дитиною комікс стає інтерактивним. Учні мають можливість придумати власний сценарій, героїв, місце подій. Створення коміксів є хоро-

шим способом розвитку фантазії, творчості, конструювання різних діалогових ситуацій. Робота з даним сервісом має включати декілька етапів:

➤ 1-й етап: підготовка

Ідея: від початку й до фіналу

Створення віртуального світу, наповнення його дійовими особами. Діти мають можливість пофантазувати та вигадати власних унікальних героїв.

Перетворення сюжету в сценарій

➤ 2-й етап: Малювання

Поділ сценарію на кадри.

Створення реплік дійовим особам та створення «текстових бульбашок».

➤ 3-й етап: «всьому світу» – презентація коміксу. Це надання дитині можливості представляти власну творчу діяльність однокласникам, використовуючи комп'ютер з підключенням до мережі Інтернет. Після цього педагогу доцільно запропонувати дітям театралізувати, озвучити, зіграти комікс.

Корисним для педагога буде й Tikatok – це сайт, де батьки, діти й вчителі можуть створювати свої книги, додавати в них ілюстрації, а також публікувати їх у твердій палітурці та м'якій обкладинці. Друк книг – платна послуга, а для створення електронного варіанта необхідно зареєструватися й почати створювати власну книгу. При цьому є можливість зареєструватися учителем і створити клас для роботи з групою учнів. Цей сервіс можна використовувати для створення колективних збірників. Також на сайті у відкритому доступі книги інших дітей, які можна читати, переглядати, коментувати. Даний сайт допоможе дитині відчути себе справжнім письменником, творцем та представити світу свою чарівну та захоплюючу, фантастичну або реальну історію. Робота над створенням казки або історії цікава та захоплююча. Казка приваблює дітей своєю неповторністю, незвичністю, а це в свою чергу створює умови для пробудження фантазії, розвитку творчої уяви.

Робота над створенням казки навчить дітей оригінально, незвично, по-своєму не тільки сприймати зміст, але й творчо перетворювати хід розповіді, додумувати різні кінцівки, створювати різноманітні кумедні або фантастичні ситуації, представляти своїх неповторних героїв і т. д. Діти, працюючи над книгою, мають продумати й створити безліч деталей – героїв, костюми, реальні або вигадані події, місце, де вони відбуваються, можливі конфліктні ситуації, дібрати ілюстрації або самостійно намалювати їх. А кінцевим результатом їх творчої діяльності буде власна електронна книга.

Задля розвитку творчих здібностей дітей у позаурочній діяльності можна використовувати представлений великий набір креативних сайтів для малювання.

Сайт ThisIsSand – справжня арт-терапія, призначений для малювання піском. Процес малювання для дитини при цьому є досить простим: достатньо водити мишкою по полотну, натискаючи на ліву кнопку миші, і пісок буде сипатися у вказане місце. Піском можна створювати неймовірні казкові пейзажі. Одиначний клік мишкою дозволить «розсипати» донизу полотна трохи піску, подвійний клік мишкою – і дитина

керує нескінченним потоком піску з-під курсора. Змінити колір піску можна в правому верхньому куті. Таке малювання дуже захоплює дитину, заспокоює її та надає можливість відновити сили.

На відміну від попереднього сайту, **Fox&CrowDrawing** надає дитині можливість малювати онлайн пташками, метеликами, квіточками, листочками, лініями або фігурами. Малюнки виходять цікавими, яскравими, абстрактними, різнокольоровими. За допомогою меню діти зможуть змінювати колір пензлика, користуючись представленою палітрою.

Ефективною вправою для розвитку творчих здібностей дітей є вигадкування інших призначень для здавалося б таких звичних на перший погляд речей. Наприклад, фломастер може стати чарівною паличкою, а порожня картонна коробка – космічним кораблем або роботом тощо. Уява підкаже дитині дуже цікаві варіанти та способи використання звичних предметів. Щоб закріпити найоригінальніші ідеї, можна придумати казку, де різні предмети виступають в незвичній для себе ролі та допомагають героям подолати перешкоди.

Доцільним, на нашу думку, для розвитку уяви та творчих здібностей учнів використовувати в позаурочній діяльності гру «Розширення функцій предмета» за методикою Є.В. Заїки. Ведучий (ним може бути як вчитель, так і учень) називає якийсь предмет, наприклад, «диван». Учасникам гри пропонується подумати, які принципово нові, не властиві функції міг би виконувати цей предмет, якщо внести зміни в його конструкції. Наприклад, до дивана можна додати функції велосипеда (рухаючи ногами, людина могла б кататися лежачи), будильника (в потрібний момент диван вібрував та будив би сплячого) тощо. Перемагає той, хто випише найбільшу кількість подібних відповідей [4]. Однак, на нашу думку, цю гру можна зробити цікавішою, використовуючи сервіс ThingLink, який дозволяє робити інтерактивні зображення, додаючи відео, текст, аудіо та інші. Педагогу можна створити такий мультимедійний плакат з предметом, для якого дітям доцільно запропонувати придумати нове призначення. І кожен з учнів може додавати маркер на зображення з власними ідеями. Також сервіс ThingLink можна за таким самим принципом використовувати для вправи «Аналогії». Або використати сервіс WordArt, призначення якого полягає в створенні хмаринки слів і нада-

ючи їй різноманітну форму. Даний сервіс можна використовувати для виконання вправ на асоціації. Тренування на основі вправ на асоціативне мислення дуже добре позначається на розвитку творчих здібностей, уяви.

При цьому можна використати асоціативні вправи, запропоновані авторами книги «Технології творчого мислення» М.І. Меєровича та Л.І. Шрагиної:

✓ Асоціативний ланцюжок. Потрібно вигадати два абсолютно різних слова. Слід побудувати між ними ланцюжок з слів, які зв'язують їх. Наприклад, вихідними словами є гавкіт і машина. Ланцюжок буде виглядати наступним чином: гавкіт-собака-господар-людина-машина.

✓ Початок асоціації. Слід придумати слово, яке послужить початком асоціативного ланцюжка. А потім до нього потрібно буде підбирати слова, щоб продовжити ланцюжок. Наприклад, кава – аромат – арабіка – робуста – вершки – цукор.

✓ Загальна асоціація. Це завдання передбачає наявність двох слів, до яких потрібно придумувати асоціації, що поєднують два слова. Наприклад, теплий, жовтий. Це може бути пісок, сонце, вогонь.

Результати таких вправ можна оформити в хмаринці слів, де надати форму головному слову-асоціації, наприклад, хмаринка слів у формі яблука, дівчинки, Землі, краплинки води і т.д.

Висновки і пропозиції. Проблема розвитку творчих здібностей молодших школярів є однією з актуальних у педагогічній теорії та практиці. Практика початкової освіти свідчить, що потенційні можливості для розвитку творчих здібностей молодших школярів має позаурочна діяльність. В цьому аспекті пропонуємо використання сервісів WEB 2.0, оскільки це допомагає активізувати уяву та фантазію учнів, спонукає до активної творчої діяльності. Використання інформаційно-комунікаційних технологій з даною метою робить цей процес цікавим та захоплюючим, допомагає поділитися власними творчими здобутками не тільки з однокласниками, а й з усім світом. Варто обов'язково попередньо ознайомити дітей з сервісами WEB 2.0, з умовами їх використання та можливими альтернативами. Якщо вчителі разом з дітьми будуть працювати над створенням творчих онлайн-продуктів, то це допоможе кожній дитині виявити та розвинути власні творчі здібності.

Список літератури:

1. Горошко Е.И. От образования 2.0 к образованию 3.0: парадигмальный анализ / Е.И. Горошко // Вестник Одесского национального университета. Том 16. Выпуск 10. – 2011. – С. 21–28. Режим доступа: http://archive.nbuv.gov.ua/portal/soc_gum/Vonu_sip/2011_10/pdf/str_021-028.pdf.
2. Кондратьева Н.В., Ковалев В.П. Структура творческих способностей младших школьников // Современные проблемы науки и образования. – 2015. – № 5.
3. Лук А.Н. Психология творчества / А.Н. Лук. – Москва: Наука, 1978. – (Академия Наук СССР). – (Наука и технический прогресс).
4. Методи і прийоми розвитку інтелектуальних і творчих здібностей учнів початкових класів. Методичний посібник. Упорядник М.П. Крилевець. – Полтава: ПОШПО, 2009. – 92 с.
5. Патаракин Е. Социальные сервисы Веб 2.0 в помощь учителю / Е.Д. Патаракин. – М.: Интуит.ру, 2007. – 64 с.
6. Ээльмаа Ю. Горизонтальное обучение в открытых средах: новые формы профессионального развития педагогов / Ю. Ээльмаа. – Режим доступа: <https://edugalaxy.intel.ru/?automodule=blog&blogid=522&showentry=4717>.

Дёмина О.Н.

Педагогический институт
Киевского университета имени Бориса Гринченко

РАЗВИТИЕ ТВОРЧЕСКИХ СПОСОБНОСТЕЙ УЧАЩИХСЯ ВО ВНЕУРОЧНОЕ ВРЕМЯ С ПОМОЩЬЮ СЕРВИСОВ WEB 2.0

Аннотация

В статье проанализирована сущность понятия «творческие способности». Указаны способы развития творческих способностей детей. Рассмотрены современные способы развития творческих способностей. Освещены возможности использования сервисов WEB 2.0 для развития творческих способностей. Рассмотрены основные способы стимуляции творческой активности и развития творческих способностей младших школьников во внеурочной деятельности посредством использования онлайн-сервисов.

Ключевые слова: творчество, творческие способности, творческая активность, внеурочная деятельность, способы развития творческих способностей, учебные онлайн-сервисы.

Domina O.N.

Pedagogical Institute
Kiev Boris Grinchenko University

DEVELOPMENT OF CREATIVE ABILITIES OF STUDENTS AFTER SCHOOL BY USING WEB 2.0 SERVICES

Summary

The article analyzes the essence of the concept of "creative abilities". The ways of development of creative abilities of children are highlighted. Modern ways of development of creative abilities are considered. The possibilities of using WEB 2.0 services for the development of creative abilities are highlighted. The main ways of stimulating creative activity and development of creative abilities of junior pupils in extracurricular activities by using online services are considered.

Keywords: creativity, creative abilities, creative activity, extra-curricular activities, ways of development of creative abilities, services for online-learning.

УДК 348.4

СУЧАСНИЙ СТАН ТА ПЕРСПЕКТИВИ ДЕРЖАВНОГО УПРАВЛІННЯ В УКРАЇНІ**Журавська Н.С., Діхтяренко Л.В., Шкіринець А.Ю.**

Національний університет біоресурсів і природокористування України

Досліджено теоретичні питання зі становлення та розвитку проектного підходів у державному управлінні та автономізації закладів вищої освіти України. Розкриті твердження, що рівень автономізації вищої освіти залежить від сформованих у кожній конкретній державі: системи управління; рівня розвитку культури, науки і освіти; університетських традицій тощо. Акцентовано увагу, що такі країни, як Великобританія, Ірландія, Нідерланди, Фінляндія, Австрія та Данія надають закладам вищої освіти (ЗВО) широку автономію з певними вимогами відповідальності; в інших країнах Греції, Бельгії, Німеччині, Франції – внутрішнє управління ЗВО у значній мірі обмежено. Актуальність проблеми децентралізації державного управління пов'язана з пошуком самоврядними органами управління територіями (районними, обласними радами) шляхів координації проектної діяльності територіальних громад з огляду на забезпечення їхніх спільних інтересів. Відбувається реформа українського місцевого самоврядування на засадах децентралізації, якою, зокрема, передбачається створення об'єднаних територіальних громад (ОТГ). Реалізація завдань розвитку ОТГ, співробітництва громад – це сфера, де природним чином інтегруються стратегічні та проектні технології.

Ключові слова: державне управління, автономізація закладів вищої освіти, децентралізація, проектно-орієнтоване управління, правовий механізм в управлінні.

Постановка проблеми. Однією з важливих історичних підвалин демократії в Європі є університетська автономія. Плюралізм і життєздатність європейської системи освіти значною мірою завдячують тому, що однією з її базових складових є автономні університети. Відбувається реформа українського місцевого самоврядування на засадах децентралізації. У нових умовах відкриваються додаткові можливості урізноманітнити арсенал інструментів і технологій проектного управління.

Аналіз останніх досліджень і публікацій. Питання розвитку автономії вищої освіти в Україні займає важливе місце у дослідженнях вітчизняних вчених, зокрема у працях А. Здишук, С. Ніколаєнка, В. Сафонові ін. та зарубіжних вчених (Ж. Адре (J. Adre), М. Вебера (M. Weber), Ж. Девемі (J. Devemi) та ін.). Різні аспекти професійної підготовки й підвищення кваліфікації керівних та педагогічних кадрів висвітлено в публікаціях В. Вікторової, Н. Журавської, І. Сопівник, В. Шинкарука та ін. Теоретико-методологічним засадам розвитку системи державного управління та її механізмів присвятили свої праці В. Авер'янов, В. Ковальчук, В. Луговий та ін. Проблеми становлення та розвитку стратегічного та проектно орієнтованого підходів у державному управлінні, зокрема в органах місцевого самоврядування займалися вітчизняні та зарубіжні вчені (Д. Безуглий, І. Дробот, Ю. Шаров, О. Ярова, Е. Стівенс (E. Stivens), Цунео Енако (Tsuneo Enako) та ін.).

Виділення не вирішених раніше частин загальної проблеми. Проблеми становлення та розвитку автономії вищої освіти, проектного підходів у державному управлінні знаходяться під увагою багатьох дослідників та практиків. Разом з тим, недостатньо уваги, на наш погляд, приділено розкриттю питання сучасного стану автономії ЗВО та проектного управлінню в Україні.

Мета статті. Головною метою цієї роботи є: обґрунтувати підходи зі становлення та розвитку проектного управління та автономізації закладів вищої освіти України.

Виклад основного матеріалу. Державна політика в галузі вищої освіти в сучасних умо-

вах повинна бути спрямована на реформування освітньої сфери на національних традиціях з урахуванням світових освітніх тенденцій та економічних можливостей держави з метою забезпечення всебічного розвитку людини як найвищої цінності з одного боку, та забезпечення народного господарства кваліфікованими фахівцями з іншого. Такі перетворення мають зробити об'єднані територіальні громади надійною інституційною основою передавання повноважень та ресурсів на місцевий рівень, що є запорукою результативної та ефективної стратегічної діяльності місцевого розвитку, зокрема і в освітній сфері.

Наголосимо, що приєднання України в 2005 році до Болонської угоди означало її згоду на реформацію в системі освіти, тобто, на ті суттєві зміни, які пропонує Велика Хартія в питаннях автономізації ЗВО [5, с. 5]. Автономізація ЗВО передбачає серйозні зміни в системі вітчизняної освіти: перехід багатьох ЗВО до нової організаційно правової форми – автономним освітнім організаціям. Україна вибрала свій шлях автономізації ЗВО, визначений Законом «Про вищу освіту». Тому з 2014 року автономія освітніх установ в Україні – один з найважливіших принципів державної політики у сфері освіти [2]. Розширення автономії ЗВО України торкнулося, перш за все, їх правового статусу: дозволяється враховувати особливості кожного окремого ЗВО, як і в інших європейських державах. Так, у Франції державні університети із правової точки зору також є автономними. Стаття 20 Закону про вищу освіту Франції від 1984 р. визначає, що ЗВО як державні установи наукового, культурного й професійного характеру мають статус юридичної особи, є автономними у сферах навчальної, науково-дослідної, адміністративної й фінансової діяльності. Разом з тим, відносини університету з державою регулюються угодами (контрактами), які університети складають із органами державного управління [3, с. 146–148].

Очевидно, українським ЗВО була необхідна велика автономія і менша уніфікація в порівнянні з рештою державних установ. Управління державними і муніципальними освітніми установами

будується на принципах єдиноначальності та самоврядування [4, с. 88–90]. Управління діяльністю автономного ЗВО і її організація, розширення самостійності створює для них нові ризики, що неминуче вимагає підвищення якості управлінського складу університетів та академій. Наголосимо, що існує безпосередній зв'язок між правовим статусом ЗВО і системою управління ним. Самоврядування освітнього закладу здійснюється радою освітньої установи, загальними зборами, педагогічною радою. Загальне керівництво державним чи муніципальним вищим навчальним закладом здійснює виборний представницький орган – вчена рада. Порядок формування органів управління освітнього закладу та їх компетенція визначаються статутом освітнього закладу.

Для анкетування з визначення громадської думки щодо концепції управління вищою освітою на регіональному рівні нами застосувалась методика напіввідкритого тестування серед викладачів закладів вищої освіти, а саме: 1. Умовами розвитку доступної та якісної системи вищої освіти відповідно до вимог суспільства є: А) Організація й проведення зовнішнього незалежного оцінювання та моніторингу якості випускників; Б) Забезпечення соціальної захищеності учасників освітнього процесу; В) Оновлення змісту вищої освіти; Г) Організація безперервності освіти наукових та науково-педагогічних кадрів; Д) Створення стимулів для мотивації викладацького складу закладів вищої освіти; Ж) Ваш варіант.

2. Спільними рисами щодо можливості втручання держави у справи вищої освіти є: А) Держава забезпечує якість навчання; Б) Держава фінансує систему вищої освіти й притягує вищі навчальні заклади до відповідальності за витрачені державні кошти; В) Держава, задля забезпечення потреб економічного розвитку держава гарантує підготовку людських ресурсів; Г) Ваш варіант.

3. Правовим механізмом в управлінні вищою освітою на державному рівні є: А) Визначення цілей, завдань та механізмів реалізації державної політики у галузі вищої освіти; Б) Розробка нормативно-правової бази функціонування вищої освіти та її розвитку; В) Ваш варіант.

4. Правовим механізмом в управлінні вищою освітою органів влади центрального рівня є: А) Реалізація державної освітньої політики через контроль за її втіленням та дотриманням відповідних законодавчих актів; Б) Розробка програми розвитку вищої освіти та її стандартів; В) Визначення норматив матеріально-технічного, фінансового забезпечення закладів вищої освіти; Г) Здійснення аналітично-прогностичної діяльності у галузі та визначення тенденцій і стратегічних напрямів її розвитку; Д) Здійснення організації і контролю за освітньою, навчально-методичною та науковою діяльністю закладів вищої освіти; Ж) Ваш варіант.

5. Правовим механізмом в управлінні вищою освітою органів влади регіонального рівня є: А) Забезпечення реалізації державних програм у галузі вищої освіти; Б) Вивчення потреб у фахівцях на місцях та подання до спеціально уповноваженого центрального органу виконавчої влади у галузі освіти і науки пропозиції щодо формування мережі закладів вищої освіти; В) Затвердження статуту підпорядкованих закладів вищої освіти; Г) Ваш варіант.

6. Особливості державного управління вищою освітою на регіональному рівні зумовлені: А) Історичними факторами; Б) Соціально-економічними факторами та темпами виходу із загальної системної кризи; В) Демографічними факторами; Ж) Ваш варіант.

7. Концепція державного управління автономізацією вищої освіти ґрунтується на принципах: А) Прозорості; Б) Відкритості; В) Демократизації (залучення до процесу державного управління вищою освітою широких кіл громадськості, неурядових організацій, органів місцевого самоврядування і органів державної виконавчої влади); Г) Ваш варіант.

Формування належного координаційного забезпечення проектно орієнтованого управління процесами стратегічного розвитку ОТГ зумовлюється потребами: у консультативно-експертній та організаційно-координаційній підтримці проектів розвитку громад області та проектів їхнього співробітництва з метою формування портфелю проектів реалізації стратегій розвитку громад з урахуванням встановлених критеріальних вимог, зокрема Державного фонду регіонального розвитку; в ініціації та проведенні навчання управлінського персоналу громад методології, технологіям, практикам і стандартам управління проектами, адаптованим до цілей і завдань органів влади на території області; у доцільності аналізу успішних проектів розвитку громад, виявлення касетних проектів та організаційно-управлінської підтримки їхнього розповсюдження на території області; у постійному моніторингу перебігу реалізації проектів громад для забезпечення своєчасної реакції на ситуацію й виконання запланованих стратегічних ініціатив з розвитку громад; у необхідності виконання функцій з архівації завершених проектів та акумулювання досвіду їхнього виконання [1, с. 89–97].

Для анкетування з визначення громадської думки для визначення провідних функцій координаційного забезпечення проектно орієнтованого управління процесами стратегічного розвитку об'єднаних територіальних громад в умовах децентралізації нами застосувалась методика напіввідкритого тестування серед викладачів закладів середньої, професійно-технічної та вищої освіти, а саме: 1. Реалізація концепції проектно орієнтованого підходу в децентралізації державного управління в Україні має передбачати підготовку персоналу в об'єднаних територіальних громадах: А) Так. Б) Ні. В) Ваш варіант.

2. Для оцінювання готовності до проектної діяльності об'єднаних територіальних громад доцільно використовувати моделі проектної зрілості проектного менеджменту: А) Так. Б) Ні. В) Ваш варіант.

3. Є об'єктивна необхідність в проведенні проектного аналізу об'єднаними територіальними громадами життєздатності запропонованих проектів: А) Так. Б) Ні. В) Ваш варіант.

4. Вирішальне значення для реалізації об'єднаними територіальними громадами проектів у сфері освіти є дія нормативно-правових актів децентралізації влади: А) Так. Б) Ні. В) Ваш варіант.

5. З метою формування стратегій розвитку об'єднаних територіальних громад є об'єктивна необхідність враховувати встановлені критері-

альні вимоги, зокрема Державного фонду регіонального розвитку: А) Так. Б) Ні. В) Ваш варіант.

6. Є об'єктивна необхідність у постійному моніторингу перебігу реалізації проєктів об'єднаних територіальних громад для забезпечення своєчасної реакції на ситуацію й виконання запланованих стратегічних ініціатив у сфері освіти: А) Так. Б) Ні. В) Ваш варіант.

7. Є об'єктивна необхідність архівації завершених проєктів об'єднаних територіальних громад та акумулювання досвіду їхнього виконання: А) Так. Б) Ні. В) Ваш варіант.

Зауважимо, що для інноваційного шляху розвитку України потрібно перейти до реальних дій, де пріоритетом стане освіта. Децентралізацію в управлінні освітою необхідно здійснювати комплексно, між державою і громадянським суспільством, між органами влади і споживачами освітніх послуг, між державною виконавчою владою і місцевими самоврядуванням, між керівником освітньої установи і освітянами. Державне управління поки що в Україні не передбачає в повній мірі участі громадськості і незалежних експертів в освітньому процесі. Відсутність діалогу може негативно впливати не тільки на державну освітню політику, для якої вимоги європейської

інтеграції ще не виступають ні змістовними, ні організаційними рамками, а й на соціальний клімат. Зазначимо, що міжнародна допомога і західний досвід є важливими ресурсами, якщо їх використовувати для координації зусиль всіх учасників процесу освітньої політики.

Висновки і пропозиції. Зауважимо, що наділивши ЗВО автономією, законодавство надало їм ряд повноважень, якими раніше вони не володіли: врегульовано ступенем передбаченої автономії кожного окремого ЗВО самостійне здійснення освітнього процесу у рамках, окреслених статутом, ліцензією та свідоцтвом про державну реєстрацію.

Підкреслимо, що процес децентралізації має передбачати виконання основних і конкретних функцій, усі етапи процесів прийняття і реалізації управлінських рішень, тому потрібно розробити нові положення про керівні освітянські структури з чітким і зрозумілим розподілом повноважень: слід розділяти передачу управлінських повноважень як право на виконання тієї чи іншої діяльності, зокрема ліцензування в окремих професіях; окреслення функціональних обов'язків регіональних керівників, зокрема, передача державою функцій щодо надання державних послуг тощо.

Список літератури:

1. Безуглий Д.Г. Підхід до оцінювання рівня проєктної зрілості органів місцевого самоврядування / Д.Г. Безуглий, Ю.П. Шаров // *Аспекти публічного управління*. – № 11/12 (25/26). – 2015. – С. 89–97.
2. Журавська Н.С., Мульований Є.С., Запаско Г.В. Наукові дослідження: управління персоналом, бізнес-планування // *Молодий вчений*. – 2018. – № 2(54). – <http://molodyvchenu.in.ua/ua/archive/54/>.
3. Журавська Н.С. Наукова сфера розвитку партнерства Україна-Польща / Україна-Польща – стратегічне партнерство в системі геополітичних координат [колективна монографія]. – S: Академія Польща, 2017. – С. 146–148.
4. Kovalchuk V. High education system challenges in the context of requirements of labour market and society / Vasyl Kovalchuk // *Scientific letters of academic society of Michal Baludansky*. – 2016. – С. 88–90.
5. Харгія університетів України: академічні свободи, університетська автономія та освіта: [створена на Міжнародній конференції « Олівійський форум – 2009 » у Ялті 11–15 черв. 2009 р.] // *Освіта України*. – 2009. – 10 лип. – С. 5.

Журавская Н.С., Дихтяренко Л.В., Шкиринец А.Ю.

Национальный университет биоресурсов
и природопользования Украины

СОВРЕМЕННОЕ СОСТОЯНИЕ И ПЕРСПЕКТИВЫ ГОСУДАРСТВЕННОГО УПРАВЛЕНИЯ В УКРАИНЕ

Аннотация

Исследованы теоретические вопросы по становлению и развитию проектного подходов в государственном управлении и автономизации высших учебных заведений Украины. Раскрыты утверждения, что уровень автономизации высшего образования зависит от сложившихся в каждой конкретной стране: системы управления; уровня развития культуры, науки и образования; университетских традиций и т. п. Акцентировано внимание, что такие страны, как Великобритания, Ирландия, Нидерланды, Финляндия, Австрия и Дания, предоставляют учреждениям высшего образования (УВО) широкую автономию с определенными требованиями ответственности; в других странах Греции, Бельгии, Германии, Франции – внутреннее управление УВО в значительной степени ограничено. Актуальность проблемы децентрализации государственного управления связана с поиском самоуправляющимися органами управления территориями (районными, областными советами) путей координации проектной деятельности территориальных общин с точки зрения обеспечения их общих интересов. Происходит реформа украинского местного самоуправления на основе децентрализации, которой, в частности, предусматривается создание объединенных территориальных общин (ОТО). Реализация задач развития ОТО, сотрудничества общин – это сферы, где естественным образом интегрируются стратегические и проектные технологии.

Ключевые слова: государственное управление, автономизация учреждений высшего образования, децентрализация, проектно ориентированное управление, правовой механизм в управлении.

Zhuravska N.S., Dichtyarenko L.V., Shkyrinets A.Y.
National University of Life and Environmental Sciences of Ukraine

THE PRESENT STATE AND PERSPECTIVES OF STATE MANAGEMENT IN UKRAINE

Summary

Theoretical questions on the formation and development of project approaches in public administration and autonomization of higher educational institutions of Ukraine are investigated. It is stated that the level of autonomization of higher education depends on the system of government that has developed in each country; level of development of culture, science and education; university traditions, etc. Attention is focused that countries such as Great Britain, Ireland, the Netherlands, Finland, Austria and Denmark, provide institutions of higher education with broad autonomy with certain requirements of responsibility; in other countries of Greece, Belgium, Germany, France – the internal management of institutions of higher education is largely limited. The relevance of the problem of decentralization of public administration is connected with the search for self-governing bodies of the management of the territories (regional and regional councils) of ways of coordinating the project activity of territorial communities from the point of view of ensuring their common interests. There is a reform of the Ukrainian local government on the basis of decentralization, which, in particular, provides for the creation of joint territorial communities. Realization of the tasks of development of the united territorial communities, cooperation of the communities are spheres where the strategic and project technologies are naturally integrated.

Keywords: state administration, autonomization of institutions of higher education, decentralization, project-oriented management, legal mechanism in management.

УДК 378(092):37.01

ВПРОВАДЖЕННЯ ІННОВАЦІЙНИХ ТЕХНОЛОГІЙ НАВЧАННЯ У ПРОЦЕСІ ПРОФЕСІЙНОЇ ПІДГОТОВКИ СТУДЕНТІВ ЗАКЛАДІВ ВИЩОЇ ОСВІТИ

Ковальчук В.І., Щербак А.В.
Національний університет біоресурсів
і природокористування України

Досліджено теоретичні питання впровадження інноваційних технологій навчання у процесі професійної підготовки студентів у закладах вищої освіти. Визначено сутність понять технологія, технологія навчання, освітня технологія. Здійснено класифікацію технологій навчання, які застосовуються в закладах вищої освіти. Запропоновано рекомендації педагогам щодо застосування тої чи іншої технології навчання

Ключові слова: технологія, технологія навчання, освітня технологія, компетентність, заклади вищої освіти, класифікація технологій навчання.

Постановка проблеми. Процеси, які відбуваються в суспільстві й на ринку праці висувають нові вимоги до якості підготовки фахівців у закладах освіти. У свою чергу, глобалізаційні процеси, що відбуваються в світі, впливають на всі сфери життєдіяльності людини. Зміни на ринку праці настільки стрімкі, що система освіти не завжди встигає на них реагувати, що спричиняє невідповідність навичок, які отримують випускники закладів вищої освіти запитам сучасності. Визначальними чинниками позитивних змін у вищій освіті є розвиток технологій та урбанізація, що окреслюють «правила гри» для всіх учасників освітнього ринку, спонукаючи їх до впровадження новітніх освітніх моделей, методик, технологій та ін. [1].

Нові технології обумовлюють цивілізаційний розвиток людства, впливають на якість життя людей в усьому світі, незалежно чи це велике місто чи віддалене сільське поселення. Використання новітніх засобів життєдіяльності кардинально змінює характер буття людини.

У сьогоденні умовах реформування освіти в Україні найважливішими завданнями є підготовка освіченої, творчої особистості та формування в неї компетентностей для ефективної життєдіяльності та професійної діяльності. Для вирішення цієї проблеми необхідне психолого-педагогічне обґрунтування змісту й методів навчально-виховного процесу. У процесі пошуку нової освітньої парадигми широкого поширення набувають різні види й форми професійної освіти, яка є провідною умовою всебічного розвитку особистості, збагачення її творчого потенціалу, засобом реалізації здібностей, а також зростання професійної компетенції, удосконалення раніше здобутих знань, умінь і навичок [2].

Аналіз останніх досліджень і публікацій. Теоретико-методологічні засади модернізації освітньої сфери, питання ефективної взаємодії вищої професійної освіти, ринку освітніх послуг і ринку праці в умовах інноваційного поступу суспільства досліджувалися і широко висвітлені у працях вітчизняних і зарубіжних науковців, таких як В. Андрущенко, М. Афанасьєва, М. Дороніна, Ю. Зінковська, В. Луговий, Т. Оболенська, С. Ніколаєнко, В. Ковальчук, Р. Патора, Ю. Сухарніков, Б. Холод, М. Армстронг, Ч. Вудруф, Х. Девіс, Дж. Равен та ін. Розробці теоретичних основ педагогічних технологій присвячено

праці Н. Тализіної, Ю. Бабанського, В. Беспалька, Ю. Татур, М. Кларіна, Н. Кузьміної, В. Сластьоніна, С. Смирнова та ін. Теоретичні й практичні аспекти застосування інтерактивних методів навчання відображено в доробках Н. Арістової, І. Вачкова, Ю. Ємельянова, С. Крамаренко, А. Мартинець, О. Малихіна, Н. Оганєсян, Л. Пироженко, О. Поветун, С. Сисєвої, І. Соколової, Т. Яценко. Упровадження ІКТ у навчальному процесі досліджують А. Кочарян, В. Биков, І. Воронікова, О. Глазунова, С. Литвинова, Н. Морзе, Р. Тарасенко, Н. Тверезовська та ін.

Виділення не вирішених раніше частин загальної проблеми. За наявності значної кількості досліджень, присвячених застосуванню інноваційних технологій навчання у професійній підготовці, мало досліджено залишається проблема впровадження технологій, які б формували в студентів навички необхідні на ринку праці.

Мета статті. Головною метою цієї роботи є узагальнення теоретичних положень про особливості впровадження інноваційних технологій навчання у процес професійної підготовки студентів аграрних коледжів.

Виклад основного матеріалу. Сучасний соціально-економічний розвиток України потребує наявності освічених і кваліфікованих фахівців і впровадження ефективних технологій навчання. Важливим напрямом реформування освіти є забезпечення випускників закладів вищої освіти навичками, необхідними на ринку праці. Сьогодні існує великий дисбаланс між навичками, які формуються в студентстві, і навичками, які потрібні на робочому місці [3]. Тому одним із головних завдань педагога є організувати освітній процес так, щоб сформувати необхідні навички. А це можливо тільки за умови використання сучасних технологій навчання.

Поняття «освітня технологія», «технологія навчання», «педагогічна технологія», «виховна технологія», «технологія підготовки спеціаліста», «технологія професійно-особистісного розвитку» увійшли до педагогічного лексикону педагогічних і науково-педагогічних працівників. Термін «технологія» вперше почали застосовувати для планування та успішного досягнення навчальних цілей. За визначенням ЮНЕСКО (1986 р.), технологія навчання – це системний метод створення, застосування та визначення всього процесу навчання та засвоєння знань за урахування

технологічних і людських ресурсів, передбачає оптимізацію форм і способів організації навчального процесу. Однак сьогодні термін «технологія» активно розширює свою географію в навчальній діяльності, тому потребує уточнення його змісту та значення, а також найбільш загальних понять, пов'язаних із цим терміном, а саме: «педагогічна технологія», «технологія навчання», «освітня технологія», які складають фундамент концептуального апарату технологічного підходу в освіті.

Появу терміна «технологія» в науці та навчальній практиці пов'язують із особливостями застосування технологічного підходу:

- до вирішення завдань навчання, виховання та розвитку суб'єктів педагогічного процесу (як результат, з'явився термін «педагогічна технологія», який конкретизувався в інших різновидах за урахування специфіки педагогічних задач – технологія навчання, технологія виховання, освітня технологія);

- робота суб'єктів освітнього процесу з інформацією (передача, збереження, пошук, систематизація тощо), результатом чого є те, що інформаційні технології стали активно застосовуватися в навчальній практиці;

- організація навчального процесу (відповідно з'явилися терміни: «технологія навчання», «освітня технологія»).

Аналіз вітчизняної та зарубіжної наукової літератури дає змогу дійти висновку про те, що поняття «технологія навчання» майже завжди розглядається як синонім поняття «педагогічна технологія».

Проте сьогодні у психолого-педагогічній теорії відсутнє єдине розуміння педагогічної технології, що зумовлює існування різних тлумачень цього поняття. Поняття «освітні технології» багатозначне, має декілька значень і смислів та в різних контекстах може розумітися по-різному. Разом з тим, спостерігається тенденція, коли різні концепції освіти та педагогічні системи ототожнюються з педагогічними або освітніми технологіями. Кожна педагогічна технологія відображає конкретний концептуальний підхід до освіти.

С. Сисоева розглядає педагогічні технології як організаційний початок, який запускає в дію й направляє в необхідне русло не тільки творчі сили носіїв наукових знань і педагогічного досвіду, а й зміст освіти. За таких умов визначення теоретико-методологічних і методичних засад педагогічних технологій, обґрунтування ознак і критеріїв їх гуманістичної спрямованості, умов їх ефективного функціонування в сучасному освітньому просторі є актуальними проблемами психолого-педагогічної теорії та практики [4].

Педагогічна технологія, як вважає Г. Селевко, є змістовним узагальненням трьох її аспектів: наукового, коли педагогічні технології є частиною педагогічної науки, що вивчає й розробляє мету, зміст і методи навчання та проектує педагогічні процеси; процесуально-описового, коли запропоновано опис (алгоритм) процесу, сукупність цілей, змісту, методів і засобів для досягнення планованих результатів навчання; процесуально-діючого як здійснення технологічного (педагогічного) процесу й функціонування всіх особистісних, інструментальних і методологічних педагогічних засобів [5].

Технологія навчання, як відмічає Т. Ільїна, часто ототожнюється з використанням технічних засобів навчання та визначається як «технологія – техніка навчання». Н. Тализіна стверджує, що сутність сучасної технології навчання багато хто вбачає у визначенні найбільш раціональних засобів досягнення поставлених цілей. Одночасно навчальний процес розглядається комплексно, як система, у його єдності та взаємозв'язку. С. Гончаренко зазначає, що технологію навчання часто трактують як галузь застосування системи наукових принципів до програмування процесу навчання й використання їх у навчальній практиці з орієнтацією на детальні цілі навчання, які допускають їх оцінювання. Вважаємо слушним зауваження С. Гончаренка, що ця галузь, яка більше орієнтована на учня, а не на предмет вивчення, на перевірку виробленої практики (методів і техніки навчання) у ході емпіричного аналізу й широкого використання аудіовізуальних засобів у навчанні, визначає практику в тісному зв'язку з теорією навчання [6].

У працях Н. Борисової подано ґрунтовний аналіз проблеми технологізації освіти. На основі порівняльного аналізу застосування у педагогічній науці словосполучень із терміном «технологія» зроблено висновок, що найбільшу педагогічну конструктивність має поняття «освітня технологія». У контексті гуманізації освіти освітні технології повинні мати особистісно орієнтований характер. Ознаками технологічності освітнього процесу є: детальний опис освітніх цілей; поетапний опис (проекування) засобів досягнення заданих результатів – цілей; системне застосування психолого-педагогічних і технічних засобів представлення, сприйняття, переробки навчальної й соціокультурної інформації; системне використання зворотного зв'язку з метою коригування й оцінки ефективності освітнього процесу; гарантованість результатів; відтворення процесу незалежно від майстерності педагога; оптимальність ресурсів і зусиль, (які витрачаються) та ознаки особистісної орієнтації освітніх технологій. З-поміж основних ознак дослідницею зазначено такі: пріоритетність цілей особистісного, інтелектуального, діяльнісного та професійного розвитку; акцент на мотивації досягнень й успіху; акцент на самопроекуванні й самоуправлінні; партнерська взаємодія учасників освітнього процесу; діалог як форма й засіб обміну інформацією, особистісними оцінками й цінностями; свобода вибору й особиста відповідальність за вибір усіх учасників освітнього процесу; емоційна співзвучність і проживання освітніх ситуацій і подій; моделювання діяльності як організаційна основа проєкування й реалізації освітнього процесу [7].

В освітній практиці виділяють традиційні й інноваційні технології, інтерактивні технології, інформаційні технології, комунікативні технології, гуманітарні технології та багато інших.

Традиційні й інноваційні технології, спрямовані на передачу та засвоєння знань, умінь і навичок з конкретної навчальної дисципліни, розвиток мислення й особистості.

До них відносять:

- «підтримуюче навчання», спрямоване на відтворення існуючої культури, соціального досвіду, соціальної системи;

• «інноваційна робота», стимулююча істотні зміни в існуючій культурі та соціальному середовищі, відповідає на проблемні ситуації;

• «шокове навчання», що виникає внаслідок неочікуваних, «вибухових» змін у житті людини й суспільства як спроба пристосуватися до них.

Інноваційними технологіями вважають наступні:

• об'єктивно нові технології як результат педагогічної творчості;

• адаптовані до школи або закладу вищої освіти технології зарубіжної практики або інших сфер соціальної та професійної діяльності;

• відомі освітні технології, що застосовуються в нових умовах.

Аналіз інноваційних технологій навчання, які застосовуються в закладах вищої освіти, дає змогу групувати їх за таким критерієм, як наявність, або відсутність лекції як форми організації навчального процесу. У науково-педагогічній літературі описано технології навчання, де основною формою є колективне навчання в малих групах та індивідуальне навчання; технології організації самостійної діяльності та читання проблемної лекції, особистісно-орієнтованої лекції, практики особистісно-орієнтованої лекції, лекції-конференції тощо.

Інтерактивні технології спрямовані на активізацію діяльності самих суб'єктів у навчальному процесі та їх розвитку. До цієї групи відносяться ігрові, проектні технології, технологія «майстер-класу», рефлексійні технології, технології самопізнання та самооцінки, самопрезентації тощо.

Інформаційні технології спрямовані на оволодіння новими засобами пошуку, застосування та переробки навчальної або наукової інформації, а саме: засобами комп'ютерної техніки, Інтернету, аудіо- та відеотехніки. Інформаційні технології сприяють формуванню особливого інформаційного середовища в навчальному закладі, інтенсифікують комунікативні зв'язки суб'єктів навчального процесу, доповнюють безпосереднє спілкування через сучасні засоби. Сучасні інформаційні технології дають змогу отримувати освіту з будь-якого місця.

Комунікативні технології спрямовані на вдосконалення способів взаємодії з людьми та пов'язані з організацією парної, групової, колективної або індивідуальної роботи. До таких технологій можна віднести діалогічні технології, технології організації групової та колективної діяльності, тренінг, спілкування тощо.

Гуманітарні технології спрямовані на реалізацію гуманістичних цінностей в освіті, створюють різноманіття засобів, що застосовуються для вирішення виховних завдань і визначають єдині вимоги до їх розробки й застосування, забезпечують формування соціально значимих якостей, необхідних для будь-якої людини незалежно від рівня отриманої освіти, профілю чи характеру професійної підготовки. Завдяки широкому застосуванню таких технологій можна істотно змінити тип поведінки в організаціях, сім'ях, на рівні стосунків між людьми різного соціального статусу, культури, національності.

Переваги гуманітарних технологій:

• виступають засобами створення умов для визначення особистого сенсу всіх видів діяльнос-

ті та взаємозв'язків у асоційованому просторі, створенні можливості для актуалізації потенціалу та реалізації людського ресурсу;

• здатні забезпечувати різноманіття та повноту сприйняття, розуміння цінностей навчальної інформації, яка подається в навчальних закладах, науці, культурі й майбутній професійній діяльності людини та її потенціалу для успішності навчання й майбутньої життєдіяльності;

• забезпечують можливість виявляти кожному суб'єкту свою індивідуальність і позицію, оцінити життєве значення для себе отриманих знань і вмінь, усвідомити особистісний сенс навчання;

• спрямовані на актуалізацію та збагачення духовної сфери суб'єктів освітнього процесу (ідеали, життєві та професійні цінності, соціальні орієнтири, честь тощо);

• можна розглядати як:

– спосіб передачі духовних цінностей і духовного досвіду,

– міру впливу на духовний світ і зміни духовності (милосердя, розуміння, співпереживання, допомога, підтримка).

Відповідно до структури освітнього процесу виокремлюють наступні технології:

• діагностики;

• визначення мети;

• управління процесом засвоєння навчальної інформації, застосування знань на практиці, пошуку нової навчальної інформації (інформування, передачі, трансляції, обміну навчальною інформацією тощо);

• організації спільної й самостійної діяльності суб'єктів (навчально-пізнавальної, науково-дослідної, частково-пошукової, репродуктивної, творчої тощо);

• контролю якості й оцінювання результатів освітньої діяльності (технологія оцінки якості знань, рейтингова технологія оцінки знань тощо).

За основними формами організації освітнього процесу, наприклад, в аграрних закладах виділяють наступні технології:

• читання лекцій;

• проведення практичних занять (семінарів і практикумів);

• організації самостійної освітньої діяльності;

• організації та проведення консультацій;

• проведення іспитів і залків (технологія організації моніторингу результатів освітньої діяльності тощо).

За основними видами і формами діяльності педагогів виділяють наступні технології:

• ігрові;

• проектування;

• тестування;

• спілкування викладача зі студентами;

• організації групової роботи;

• організації самостійної навчально-пізнавальної діяльності.

За домінуючим методам і принципам організації навчання виділяють технології навчання:

• проблемного;

• модульного;

• дистанційної освіти;

• розвивального;

• пояснювально-ілюстративного;

• програмованого.

В освітній практиці також можуть використовуватися технології, що забезпечують професійно-особистісне зростання суб'єктів:

- технології розвитку критичного й діагностичного мислення;
- технології розвитку професійно необхідних якостей майбутнього фахівця;
- технології розвитку інтелекту й креативності тощо.

За критерієм «парадигма освіти» технології поділяють на групи в наступних рамках:

- психологічної парадигми – технології трансляції й засвоєння знань;
- інформаційної парадигми – нові інформаційні технології;
- діяльнісної парадигми – технології організації навчально-пізнавальної, навчально-ігрової, навчально-пошукової діяльності (технології проблемного навчання, ігрові технології, технології поетапного засвоєння знань тощо);
- культурологічної парадигми – технології організації діалогу різних культур і точок зору;
- особистісно-орієнтованої парадигми – технології контекстного навчання, рефлексійного навчання, технології «занурення»;
- проектної парадигми – технології проектування освітньої програми, проблемної лекції, нового підручника тощо.

Існує класифікація технологій навчання за чотирма критеріями:

- 1) новизна (традиційні й інноваційні);
- 2) концепція навчання (інформаційні, ігрові, комунікативні, особистісно-орієнтовані);
- 3) використання комп'ютерів (інформаційні технології з використанням і без використання персональних комп'ютерів);
- 4) авторство (авторські та колективні).

Технології групують відповідно до моделі навчання – технології контекстного, проблемного, особистісно-орієнтованого, програмованого, ігрового, модульного, адаптивного навчання, а також технології РИТМ і ТРИЗ [8].

У застосуванні тої чи іншої технології важливо врахувати індивідуально-особистісні особливості суб'єктів, групи або колективу, обставини реального життєвого оточення й освітнього середовища, особливості самого педагога.

Висновки та пропозиції. Педагогічна технологія відображає процес розробки й реалізації в закладі освіти педагогічного проекту, який відображає певну систему педагогічних поглядів (педагогічну парадигму); спрямований на досягнення конкретної освітньої мети; визначає зразок професійно-педагогічної діяльності щодо його реалізації. Зразок професійно-педагогічної діяльності, закладений у педагогічній технології, виконуючи нормативну функцію, дає змогу педагогу у процесі реалізації мети створити за зразком нове утворення за умови оптимальності використаних ресурсів і докладених зусиль усіх учасників педагогічної взаємодії.

Для педагога важливо усвідомити, чому він застосовує навчальну технологію, у якому значенні буде її використовувати, щоб зробити заплановане, а саме:

- зрозуміти й оцінити потенціал уже відомої технології, порівнюючи її з можливостями інших технологій для досягнення поставленої цілі;
- упровадити будь-яку конкретну технологію в навчальну практику й оцінити ефективність її застосування;
- розробляти у проєкті нову технологію та реалізувати її на практиці.

Список літератури:

1. Ковальчук В.І. Вплив глобалізаційних процесів на освітню систему / Василь Іванович Ковальчук // Професійний розвиток та управління людськими ресурсами в системі післядипломної педагогічної освіти в контексті трансформації освіти України: зб. матеріалів Всеукраїнської наук.-практ. конф., Київ, 28 жовтня 2016 р. / за заг. ред. В.В. Олійника. – Київ: УМО НАПН України, 2016. – С. 367–370.
2. Ковальчук В.І. Інноваційні підходи до організації навчального процесу / Василь Іванович Ковальчук. – 2-е вид. доп. і перероб. – К.: Шк. світ, 2011. – 128 с.
3. Ковальчук В.І. Розвиток вищої освіти відповідно до тенденцій і вимог ринку праці / Василь Іванович Ковальчук // Розвиток сучасної освіти: теорія, практика, інновації. Матеріали II Міжнародної науково-практичної конференції, 25-26 лютого 2016 року. – Київ: В-во «Міленіум», 2016. – С. 22–24.
4. Сисоева С.О. Освіта і особистість в умовах постіндустріального світу [монографія] / Світлана Олександрівна Сисоева. – Хмельницький: ХГПА, 2008. – С. 75–76.
5. Селевко Г.К. Современные образовательные технологии: учебное пособие / Г.К. Селевко. – Москва, 1998. – С. 13.
6. Сисоева С.О. Сучасні підходи до визначення педагогічних технологій / Сисоева С.О., А.М. Алексюк, П.М. Воловик та ін. / Педагогічні технології у неперервній професійній освіті : монографія за ред. С.О. Сисоевої. – К.: ВІПОЛД, 2001. – С. 13–53.
7. Борисова Н.В. Образовательные технологии как объект педагогического выбора : Учеб. пособие / Н.В. Борисова. – М.: Исслед. центр проблем качества подгот. специалистов, 2000. – 146 с.
8. Современные образовательные технологии : учебное пособие / кол. авторов ; под ред. Н.В. Бордовской. – М.: КНОРУС, 2010. – 432 с.

Ковальчук В.И., Щербак А.В.

Национальный университет биоресурсов
и природопользования Украины

ВНЕДРЕНИЕ ИННОВАЦИОННЫХ ТЕХНОЛОГИЙ ОБУЧЕНИЯ В ПРОЦЕССЕ ПРОФЕССИОНАЛЬНОЙ ПОДГОТОВКИ СТУДЕНТОВ УЧРЕЖДЕНИЙ ВЫСШЕГО ОБРАЗОВАНИЯ

Аннотация

Исследованы теоретические вопросы формирования внедрения инновационных технологий обучения в процессе профессиональной подготовки студентов в учреждениях высшего образования. Определена сущность понятий «технология», «технология обучения», «образовательная технология». Осуществлена классификация технологий обучения, применяемых в учреждениях высшего образования. Предложены рекомендации педагогам по использованию той или иной технологии обучения.

Ключевые слова: технология, технология обучения, образовательная технология, компетентность, учреждения высшего образования, классификация технологий обучения.

Kovalchuk V.I., Shcherbak A.V.

National University of Life and Environmental Sciences of Ukraine

IMPLEMENTATION OF INNOVATIVE EDUCATIONAL TECHNOLOGIES INTO THE PROCESS OF STUDENTS' PROFESSIONAL TRAINING IN INSTITUTIONS OF HIGHER EDUCATION

Summary

Theoretical issues concerning the introduction of innovative educational technologies in the process of students' professional training in institutions of higher education are researched. The essential notions of the concepts "technology", "training technology" and "educational technology" are defined. The training technologies classification used in institutions of higher education is worked out. Some certain recommendations are offered to be used by teachers regarding training technologies.

Keywords: technology, training technology, educational technology, competence, institutions of higher education, classification of training technologies.

ДЕЯКІ АСПЕКТИ СТРАТЕГІЧНОГО УПРАВЛІННЯ РОЗВИТКОМ ЗАКЛАДУ ВИЩОЇ ОСВІТИ

Ковальчук В.І., Данькевич В.О.
Національний університет біоресурсів
і природокористування України

В статті висвітлено основні підходи до стратегічного управління у закладах вищої освіти. Стратегічне управління забезпечує успішний довгостроковий розвиток організації на основі врахування внутрішнього потенціалу та зовнішнього середовища. Заклади вищої освіти є суб'єктами ринку освітніх послуг, на яких розповсюджується дія об'єктивних ринкових законів. Таким чином, заклади вищої освіти як ринкові суб'єкти змушені вступати у конкурентну боротьбу за доступ до економічних ресурсів, протидіяти негативним чинникам зовнішнього та внутрішнього середовища, вживати заходів для зміцнення власного економічного потенціалу, удосконалювати механізми проектування управлінських рішень тощо.

Ключові слова: стратегія, заклади вищої освіти, управління, цілі управління, конкурентоспроможність.

Постановка проблеми. Значимість стратегічного управління в закладах вищої освіти є надзвичайно важливою умова трансформаційних змін в освіті. Процес розробки стратегічного управління можна пояснити, як систему управлінських рішень, які покликані забезпечити вільне функціонування вищого навчального закладу у сформованих умовах ринкового середовища. При цьому важливо, щоб стратегічне управління дозволило закладам вищої освіти або адаптуватися до ряду факторів або ж впливати на ряд чинників, що є визначальними у розвитку навчального закладу та його конкурентоспроможності на ринку освітніх послуг.

Аналіз останніх досліджень і публікацій. Проблема розробки найбільш ефективної стратегії управління вищим навчальним закладом цікавить як вітчизняних так і іноземних науковців, серед яких: С.В. Захарін, О.П. Белан, Л.І. Даниленко, І.С. Каленюк, С.О. Калашнікова, В.І. Ковальчук, С.Г. Натрошвілі, С.М. Ніколаєнко, М. Мартін, П. Лоуренс, Г. Мінцберг та інші.

Є.П. Белан трактує поняття стратегічного управління наступним чином: «стратегічне управління університетом представляє процес, що визначає послідовність дій з розробки та реалізації стратегії: стратегічне планування; стратегічну організацію системи відповідно до обраної стратегії; стратегічний контроль і регулювання» [2, с. 23].

Г. Мінцберг стверджує, що стратегія не стільки результатом планування, скільки результатом усвідомлення стратегічних рішень в процесі поточної діяльності. На думку вченого, стратегія розробляється та реалізується не групою стратегів, а з'являється через своєрідну організаційну дифузю [9, с. 67].

І. Ансофф вважав, що стратегія – складна і потенційно міцна зброя, за допомогою якої сучасна організація може протистояти змінним умовам, за формою стратегія представляє собою набір правил для прийняття рішень, якими організація може керуватися в своїй діяльності. І. Ансофф схилився до думки, що стратегію можна розробляти не лише для організації в цілому, а і для її елементів (структурних підрозділів) [1, с. 80].

В дослідженнях В. Ковальчука знаходимо наступне визначення: «...стратегія – це визна-

чення основних довгострокових цілей і завдань, затвердження курсу дій, розподіл ресурсів, необхідних для досягнення цих цілей. Тобто стверджується ефективність тріади: цілі-програми-ресурси [8, с. 11].

Основне завдання стратегічного менеджменту полягає у забезпеченні розвитку закладу освіти.

Виділення не вирішених раніше частин загальної проблеми. Будь-яка організація не зможе успішно вижити, якщо вона не буде мати чітко визначених орієнтирів, напрямків, які окреслюють те, до чого вона прагне, чого вона хоче досягти в своїй діяльності. Організація сама по собі не може мати цілей. Цілі та стратегію вибудовують окремі люди, які намагаються їх втілити за допомогою організації [7].

У швидкоплинному середовищі організації часто розриваються реалізуючи різними цілі, які часто не узгоджені між собою, особливо з точки зору їх послідовності у часі. Деякі організації, які працюють над проектами, залучають зацікавлених осіб. Такий підхід може іноді спричинити не найкращий сценарій подій: протиріччя персоналу організації з приводу цілей, їхнє ставлення, їхній потенціал до змін. Ці протиріччя можуть викликати несподівані наслідки, сприятливі або навпаки, та лідери закладів вищої освіти повинні бути готові керувати всіма підрозділами як компонентами єдиного механізму стратегічних змін, з високим професійним та культурним впливом. У більш класичному плані це являє собою діалектичний аспект управління. Багато суперечностей виникає на одному рівні, тобто в межах однієї загальної схеми стратегій та критеріїв діяльності [10].

Метою статті є узагальнення та висвітлення теоретико-методологічних та науково-практичних основ стратегічного управління закладом вищої освіти в умовах ринкових трансформацій.

Виклад основного матеріалу. В сучасних умовах вища освіта стає ще більш важливим фактором для економічного успіху регіонів і держав. Однак немає гарантій, що класичні державні заклади вищої освіти залишаться кращими постачальниками освітніх послуг. До тих пір, поки революція в управлінні не прийде до університетів, вони будуть сильно відставати від своїх конкурентів.

Хоча пряме перенесення моделей бізнесу в освіту неможливе і непотрібне, тим не менш, перед університетами всього світу сьогодні постало те ж питання, що і перед комерційними організаціями: яким чином університети можуть працювати ефективніше, випускаючи «продукцію» більш високої якості? В умовах обмеження ресурсів, нестабільності абітурієнтів, конкуренції – надважливою задачею є визначення стратегії діяльності вищого навчального закладу. Місія (загальна мета) вищих навчальних закладів позначена державою як підготовка спеціалістів відповідного рівня, а також задоволення потреби особистості в інтелектуальному, культурному і моральному розвитку. Крім того, заклади вищої освіти покликані розвивати науку за допомогою наукових досліджень і творчої діяльності науково-педагогічних працівників та студентів [3].

Зміни на ринку праці наскільки стрімкі, що система освіти не завжди встигає на них реагувати, що спричиняє невідповідність навичок, які отримують випускники закладів вищої освіти запитам сучасності [4, с. 367].

«Продукція» закладів вищої освіти «виробляється» завдяки наявності в ньому внутрішніх цінностей, до яких відносяться: колектив співробітників (професори, викладачі, наукові співробітники, адміністративні і господарські працівники); матеріальна база, а точніше, її можливості забезпечити сучасний рівень навчання і наукових досліджень; система управління всією діяльністю закладів вищої освіти; довготривалі зв'язки з постачальниками і споживачами; навчально-методичне середовище та технології навчання; соціальне і культурно-виховне середовище. Очевидно, що досягнення стратегічних цілей, формування цінностей закладів вищої освіти, базується на внутрішньому потенціалі і ефективності його використання.

При формуванні цілей необхідно дотримуватись певних правил, з огляду на наступні характеристики:

- досяжність – мета повинна бути реальною у досягненні;
- орієнтованість у часі досягнення запланованої мети;
- взаємозв'язок різних цілей і відсутність «конфліктів».

Наступний крок стратегічного планування – аналіз можливого зовнішнього впливу на діяльність закладів вищої освіти з реалізації поставлених цілей. Це вплив вищих органів управління, регіональної адміністрації, спонсорів і т.д. Причому на цій стадії планування можливе внесення коректив в намічені раніше цілі [3].

Потім бажано провести аналіз сильних і слабких сторін внутрішніх цінностей закладів вищої освіти, який виявить можливості і загрози для реалізації цілей. Цей метод, так званий SWOT-аналіз, застосовується в практиці діяльності комерційних організацій. Тільки після аналізу можна приступити до вироблення стратегії, тобто визначення оптимальних шляхів досягнення запланованих цілей. При цьому повинна бути створена система контролю реалізації стратегії. При раціоналізації стратегії розвитку таких складних організаційних систем, таких як су-

часні заклади вищої освіти, необхідно прогнозувати наслідки кожного з варіантів їх розвитку. Мета прогнозування, яке включає набір методів і підходів, полягає в тому, як найкращим чином використовувати накопичені знання про освіту для вибору пріоритетних напрямків її науково-інноваційного розвитку. Саме пізнавальний і перетворювальний характер прогнозування сприяє підвищенню рівня науковості щодо рішень, які приймаються, покращує якість їх виконання [6]. Прогнозування передбачає дослідження назриваючих проблем шляхом екстраполяції спостережуваних тенденцій, закономірностей розвитку, визначення шляхів вирішення цих проблем через нормативну розробку (оптимізацію) таких тенденцій.

Зазначена задача прогнозування не вирішується традиційними методами, що істотно ускладнює визначення довгострокових наслідків прийняття управлінських впливів і, як наслідок, знижує ефективність управління закладами вищої освіти.

Важливо також враховувати взаємовплив основних складових діяльності закладів вищої освіти: управлінського ресурсу керівництва університету, навчального потенціалу, науково-дослідницької діяльності, адміністративно-господарської і соціальної складових і т. д.

Важливими для успішної роботи колективу є не лише сформовані у ньому стосунки, що забезпечують ефективну взаємодію людей, у процесі спільної роботи, але і те, яким чином спрямовується їхня діяльність, які форми впливу використовуються для того, щоб спонукати людей до продуктивної праці.

Професіоналізм керівника проявляється в його вмінні створити ефективну організаційну структуру управління закладом, повноваження й відповідальність учасників спільної діяльності, а також правила їхньої взаємодії по вертикалі й горизонталі. Недостатньо тільки побудувати організаційну структуру закладу освіти, необхідно забезпечити ефективність спільної діяльності людей. Для цього необхідно, по-перше, щоб виконавці добре розуміли яких результатів необхідно досягти і коли їх очікувати, по-друге, щоб вони були зацікавлені в їх досягненні, по-третє, щоб вони отримували задоволення від своєї роботи, по-четверте, щоб соціально-психологічний клімат у колективі був сприятливий для продуктивної роботи.

Слід також пам'ятати, що реалізація місії навчального закладу буде залежати від спільної діяльності колективу, тону, який задає керівник [5].

Висновки. Стратегічне управління вищим навчальним закладом має здійснюватися в закладі освіти, який є відкритою, складною і динамічною соціально-економічною системою, яка постійно змінює свої характеристики, а відтак – і змінює конкурентну позицію на ринку освітніх послуг. Завдання механізмів стратегічного управління вищим навчальним закладом полягає у зміцненні конкурентної позиції закладу за рахунок ефективного використання конкурентних переваг. Перспективами подальших досліджень стане виявлення перспективних напрямів прогнозування стратегічного розвитку системи вищої освіти.

Список літератури:

1. Ансофф И. Стратегическое управление / Игорь Ансофф. – [пер. с англ.] – М.: Дело, 2000. – 756 с.
2. Белан Е.П. Стратегическое управление развитием регионального университета как исследовательско-ориентированного вуза / Белан Елена Петрівна. – Ростов-на-Дону, 2007. – С. 23.
3. Бринза В.В. Стратегия управления вузом / В.В. Бринза, В.П. Соловьев // Университетское управление: практика и анализ. – М.: 2002. – № 2. – С. 15–18.
4. Ковальчук В.І. Вплив глобалізаційних процесів на освітню систему / Василь Іванович Ковальчук // Професійний розвиток та управління людськими ресурсами в системі післядипломної педагогічної освіти в контексті трансформації освіти України: зб. матеріалів Всеукраїнської наук.-практ. конф., Київ, 28 жовтня 2016 р. / за заг. ред. В.В. Олійника / Василь Іванович Ковальчук. – Київ: УМО НАПН України, 2016. – С. 367–370.
5. Ковальчук В.І. Лідерство як сучасна стратегія розвитку колективу навчального закладу / Василь Іванович Ковальчук // Международный Научный Институт «Educatio». – 2015. – № 4. – С. 133–136.
6. Ковальчук В.І. Прогнозування розвитку системи освіти / Василь Іванович Ковальчук // Науковий вісник Національного університету біоресурсів і природокористування України. Серія "Педагогіка, психологія, філософія" / Василь Іванович Ковальчук. – Київ: Вид-во "Міленіум", 2016. – С. 112–120.
7. Ковальчук В.І. Формування місії та цілей при стратегічному управлінні закладом освіти // Вища освіта України. – Тематичний випуск Вища освіта України в контексті інтеграції до європейського освітнього простору. Додаток 3 (т. 3). – Київ, 2006. – С. 372–377.
8. Ковальчук В.І. Управління розвитком професійного навчального закладу : конспект лекцій з курсу підвищення кваліфікації керівних та педагогічних кадрів освіти / В.І. Ковальчук. – К.: Абрис Принт, 2007. – 59 с.
9. Минцберг Г. Школы стратегий [учебник; пер. с англ.] / Генри Минцберг. – СПб.: Питер, 2000. – 577 с.
10. Davies J. Strategic Management and Universities' Institutional Development [Електронний ресурс] / J. Davies, P. Tabatoni, A. Barblan. – 2014. – Режим доступу до ресурсу: http://www.eua.be/eua/jsp/en/upload/Strategic_Manag_Uni_institutional_Development.1069322397877.pdf.

Ковальчук В.І., Данькевич В.А.

Национальный университет биоресурсов и природопользования Украины

НЕКОТОРЫЕ АСПЕКТЫ СТРАТЕГИЧЕСКОГО УПРАВЛЕНИЯ РАЗВИТИЕМ УЧРЕЖДЕНИЯ ВЫСШЕГО ОБРАЗОВАНИЯ

Аннотация

В статье отражены основные подходы к стратегическому управлению в учреждениях высшего образования. Стратегическое управление обеспечивает успешное долгосрочное развитие организации на основе учета внутреннего потенциала и внешней среды. Высшие учебные заведения являются субъектами рынка образовательных услуг, на которых распространяется действие объективных рыночных законов. Таким образом, высшие учебные заведения как рыночные субъекты вынуждены вступать в конкурентную борьбу за доступ к экономическим ресурсам, противодействовать негативным факторам внешней и внутренней среды, принимать меры для укрепления собственного экономического потенциала, совершенствовать механизмы проектирования управленческих решений и тому подобное. **Ключевые слова:** стратегия, учреждения высшего образования, управления, цели управления, конкурентоспособность.

Kovalchuk V.I., Dankevych V.O.

National University of Live and Environmental Sciences of Ukraine

SOME ASPECTS OF STRATEGIC MANAGEMENT BY DEVELOPMENT OF HIGHER EDUCATION INSTITUTION

Summary

The article outlines the main approaches to strategic management in higher education institutions. Strategic management provides a successful long-term development of the organization based on internal potential and the external environment. Higher education institutions are the subjects of the market of educational services, which are subject to the objective market laws. Thus, institutions of higher education as market subjects are forced to compete for access to economic resources, to counteract the negative factors of the external and internal environment, to take measures to strengthen their own economic potential, to improve the mechanisms of designing management decisions, etc.

Keywords: strategy, higher education establishments, management, objectives of management, competitiveness.

УДК 373.3.091:[37.018.043:004]

РОЗВИТОК ПІЗНАВАЛЬНОЇ АКТИВНОСТІ УЧНІВ ПОЧАТКОВИХ КЛАСІВ ЗАСОБАМИ НАВЧАЛЬНИХ ОНЛАЙН-СЕРВІСІВ

Корницька І.А.

Київський університет імені Бориса Грінченка

У статті проаналізована сутність поняття «пізнавальна активність». Зазначено причини зниження пізнавальної активності учнів початкової школи. Виокремлено інтерактивну модель навчання як один із шляхів відходу від традиційної організації уроків. Проаналізовано переваги комп'ютеризації освіти. Наведено приклади використання онлайн-сервісів для розвитку пізнавальної активності школярів.

Ключові слова: пізнавальна активність, пізнавальний інтерес, навчальні онлайн-сервіси, комп'ютеризація, інтерактивні технології.

Постановка проблеми. Стрімкий розвиток суспільства, глобалізація, зміна вимог до сучасного громадянина зумовлює оновлення нинішньої системи освіти, вдосконалення її змісту, запровадження нових, ефективних технологій організації освітнього процесу.

Прагнення до вдосконалення освітнього процесу зумовило появу нових, ефективніших педагогічних технологій, які є більш відповідними вимогам часу. Подальший їх розвиток пов'язаний із орієнтацією на реалізацію сучасних концепцій освіти і виховання.

Навчання є основною формою розвитку пізнавальної активності учнів. Учні отримують та закріплюють знання під час освітнього процесу. А з іншого боку, активна пізнавальна діяльність дозволяє учневі отримувати необхідні навички, вдосконалювати власні навчальні можливості, завдяки яким він може не тільки ефективно застосовувати отримані знання, але й відкривати нові, бути в пошуку для задоволення своїх пізнавальних потреб.

Актуальність даної теми зумовлена потребою у формуванні в учнів стійких пізнавальних інтересів та активності, а також підвищенням вимог суспільства до освіти, що є підґрунтям для перегляду використання в практиці початкової школи нинішніх форм та технологій організації освітнього процесу.

Аналіз останніх досліджень і публікацій. Проблема активності людини знайшла відображення в працях відомих психологів Б. Ананьєва, П. Блонського, Л. Виготського, О. Запорожця, О. Леонтьєва, О. Лурії, С. Рубінштейна та інших.

Особливості розвитку пізнавальної активності були висвітлені у психологічних та педагогічних дослідженнях: В. Давидова, М. Єнікеєва, Л. Кочиної, М. Левіної, І. Лернера, В. Лозової, В. Паламарчука, П. Підкасистого, О. Савченко, М. Скаткіна, Т. Шамової, Г. Щукіної та ін.

Серед вітчизняних розвідок останніх років можна виділити психологічні дослідження І. Литвиненко, Л. Мар'яненко, Т. Ткачук, в яких яких висвітлено характеристики рівнів пізнавальної активності та окреслені шляхи її розвитку у дітей дошкільного віку та учнів початкової школи.

Сутність та шляхи використання інтерактивних технологій в освітньому процесі досліджували О. Пометун, Л. Пироженко, В. Ревенко. Розробку елементів інтерактивного навчання можемо знайти в працях В. Сухомлинського, творчості вчителів-новаторів 70-80-х рр. (Ш. Амонашвілі, В. Шаталова, Є. Ільїна, С. Лисенкової та інших).

Виділення не вирішених раніше частин загальної проблеми. Особливістю сучасного суспільства є те, що для того, щоб бути активним конкурентоспроможним його учасником, необхідно навчатись протягом всього життя. А підґрунтям для цього є формування пізнавального інтересу та пізнавальної активності ще з дитинства. Практика початкової школи свідчить, що з використанням традиційних методів і форм у процесі навчання втрачається інтерес учнів до здобуття знань, згодом стає дедалі важче спонукати їх до самостійної пізнавальної активності.

Не дивлячись на те, що проблема формування пізнавальної активності школярів шляхом впровадження в освітній процес елементів інтерактивних технологій знайшла висвітлення в численних дослідженнях, окремі її аспекти, зокрема, на уроках в початковій школі, потребують подальшого вивчення та вдосконалення.

Формулювання мети статті. Вищезазначене дозволило сформулювати мету запропонованої статті – визначити особливості впровадження в освітній процес елементів інтерактивних технологій з метою розвитку пізнавальної активності учнів початкових класів.

Виклад основного матеріалу. Пізнавальна активність – це риса особистості, що виявляється у її ставленні до пізнавальної діяльності та передбачає стан готовності, прагнення до самостійної діяльності, спрямованої на засвоєння індивідом соціального досвіду, накопичених людством знань і способів діяльності, а також проявляється як пізнавальна діяльність [3].

Л. Данилова визначає пізнавальну активність як внутрішню готовність дитини до подальших навчальних дій (розумове напруження та практична діяльність) у процесі оволодіння знаннями, вміннями та самостійні пошуки оригінальних, творчих вирішень завдань. Вона переконана, що для забезпечення пізнавальної активності та її утримання потрібно давати дітями такі завдання, які будуть випереджати їхній рівень розвитку, але не на багато. Адже, якщо учень не знайде шляхи вирішення завдання, то це може спричинити невпевненість у собі, небажання щось робити, і відповідно, небажання вчитись. Учитель лише може створювати умови, які спонукатимуть учня до пізнавальної активності, пошуків власних напрямків діяльності. А оволодіння знаннями, засвоєння навичок і способів діяльності залежатиме від індивідуальної активності учня [2].

Л. Ярченко зазначає, що у навчанні є важливим не тільки отриманий результат, а й сам процес його досягнення (пошуки, помилки, невдачі, осмислення результату). Важливим є підбір такого навчального матеріалу для розумового навантаження дітей, який би захоплював їх, підтримував інтерес до предмету пошуку і вивчення.

В останні роки педагоги відмічають зниження пізнавальної активності учнів початкової школи. Причинами цього можна визначити:

- 1) відсутність навичок до самостійного навчання, подолання труднощів із вищим рівнем завдань;
- 2) не врахування бажань і нахилів дітей у підготовці вчителя до викладу матеріалу;
- 3) обсяг і складність матеріалу для запам'ятовування, «машинальне» заучування;
- 4) застарілі засоби навчання;
- 5) традиційна структура уроку, де в переважній більшості учні працюють за пасивною моделлю навчання (учень – об'єкт, який просто відтворює ті готові знання, які йому передав вчитель, отримав з підручника тощо) [4].

Одним із шляхів відходу від традиційної організації уроків є застосування інтерактивної моделі навчання. Особливістю інтерактивного навчання є те, що навчальний процес відбувається за постійної активної взаємодії його учасників.

Формами такого навчання є взаємонавчання, співнавчання (колективне, групове), під час якого взаємодія вчителя і учнів має суб'єкт – суб'єктний характер.

Організація інтерактивного навчання передбачає моделювання життєвих ситуацій, вирішення проблеми на основі аналізу обставин та відповідної ситуації.

Під час інтерактивного навчання учні вчать-ся бути демократичними, спілкуватися з іншими людьми, критично мислити, приймати продумані рішення.

За даними дослідження, яке було проведене Національним тренінговим центром (США, штат Меріленд) було визначено, що інтерактивне навчання дозволяє суттєво підвищити відсоток засвоєння матеріалу, оскільки воно має вплив не лише на свідомість учня, а й на його почуття, волю (активні дії, практику). Результати цих досліджень були відображені в схемі, що отримала назву „Піраміда навчання”. При цьому обґрунтовано, що успішність засвоєння матеріалу залежить від характеру його подання та способів засвоєння. За даними досліджень було отримано такі результати: якщо інформація подається лекційно, то засвоєння становить лише 5%; при читанні – 10%; інформація отримана на основі відео-, аудіоматеріалі – 20%; при демонстрації це 30%; у ході участі у дискусійних групах значно вище – 50%; практика через дію – 75%; взаємонавчання та застосування знань одразу дає найбільший відсоток засвоєння – 90%.

Згідно з експериментальними даними, бачимо, що найменших результатів можна досягти за допомогою лекцій, простих демонстрацій, читання, які і входять в пасивну модель навчання.

В той час, як дискусійні групи, практична діяльність та взаємонавчання, які характеризують інтерактивне навчання, дозволяють отримати вищі результати.

Беручи до уваги класифікацію інтерактивних технологій за В. Ревенко за характером взаємодії, інтерактивне навчання може проходити у формі «учень-комп'ютер». Використання інформаційно-комунікаційних технологій (ІКТ) в освітньому процесі дозволяє використовувати в шкільній практиці психолого-педагогічні розробки, що дозволяють інтенсифікувати його, підвищити результативність, підтримувати інтерес до навчання, спонукати до пізнавальної активності учнів.

Комп'ютеризація освіти передбачає не тільки формування комп'ютерної грамотності, а й є засобом для підвищення продуктивності роботи вчителів і учнів, ефективності освітнього процесу з різних його сторін.

Інтерактивна комп'ютерна технологія навчання дає можливість:

- розширити можливості для самостійної пошукової діяльності учнів;
- сформувати навички самостійної роботи, рефлексії;
- вчити використовувати комп'ютер та онлайн-сервіси для вирішення як навчальних завдань, так і для задоволення пізнавальних потреб;
- розвинути мотивацію до навчання;
- більш наочно, зрозуміло, конкретно представити навчальний матеріал [1].

В даному контексті вважаємо доцільним розглянути приклади використання ІКТ як одного з елементів інтерактивної технології навчання для розвитку пізнавальної активності молодших школярів.

На нашу думку, з цією метою можна використовувати різноманітні навчальні онлайн-сервіси, які передбачають колаборацію як учнів між собою, так і з вчителем.

Онлайн-ресурс Padlet – віртуальна дошка для спільної роботи. На ній можна розміщувати різноманітний навчальний матеріал, з можливістю дописів та коментарів до нього. В межах використання цього сервісу пропонуємо наступне завдання з природознавства для 3 класу. Створити дошку «Що я можу сказати про ґрунт?» і дати учням завдання наповнити її до уроку перед вивченням теми «Ґрунти», та систематизувати її (Категорії: «загальна інформація», «Цікавинки», «Що в середині ґрунту?», «Як доглядати/берегти ґрунт» тощо). Учні можуть додавати інформативні відео, картинки, фото, поради стосовно даної теми. Також корисною та привабливою для дітей буде можливість залишати коментарі щодо побаченої на дошці інформації: це буде стимулювати дітей до висловлювання власної думки, пошуків аргументів до її підкріплення, залучення до дискусій.

Використання цього сервісу в такому контексті створює можливості для активної взаємодії учнів в режимі «онлайн», обміну думками, при цьому вчитель виступає лише координатором. Для учнів це є поштовхом для активізації пізнавальної активності, оскільки вони мають можливість проявити себе в самостійній пошуковій діяльності, знайти інформацію, яка має зацікавити інших учнів, опрацювати критично те, що знайшли однокласники, разом упорядкувати та створити цілісну картину предмету пошуку. Систематизацію інформації можна зробити на уроці, тим самим повторити та узагальнити з дітьми те, що вони вже опрацювали вдома самостійно. Також,

варто враховувати рівень знань та активності учнів та заздалегідь позначити категорії, за якими шукати та розміщувати інформацію, або дати свободу учням у вирішенні цього питання.

Одним з найпростіших, але корисним сервісів є GoogleMaps. В контексті теми «Природа України» (4 клас) пропонуємо дати паралельне проектне завдання для учнів: вчитель має створити карту України, надати доступ до неї. Завдання учнів протягом вивчення теми робити позначки про місцевості, з якими вони ознайомлюються, а також знайти цікаву інформацію про визначні місця нашої країни (природні, пам'ятки архітектури тощо). Далі учні позначають на карті приблизне місце знаходження, зазначають назву та додають матеріал (картинка, відео).

Така робота спонукає до активної пошукової діяльності учнів, взаємонавчання, обміну інформацією. Учень бере на себе відповідальність за представлений матеріал, тому це буде поштовхом до глибокого осмислення знайденої інформації, уважний її перегляд, співставлення із власним досвідом, рефлексію та передбачення реакції інших учнів на цю інформацію (Чи буде вона цікава? Чим вона є корисною? Чи захоче хтось після цього відвідати це місце?).

Кінцевим результатом є спільна інтерактивна карта з представленими місцями. Можна зробити це завдання на рівні інших класів. Наприклад, один клас шукає інформацію про місця південних областей України, інший – північних та ін.

Представлення результатів можливе одразу перед всіма учнями з використанням дошки та підключення до мережі Інтернет.

Також корисним для учителя та учнів буде Google – сервіс для створення карт знань, який дає змогу класифікувати, систематизувати, упорядковувати певну інформацію. В межах теми «Вода» уроку природознавства пропонуємо наступне завдання: вчитель створює макет карти із такими пунктами: Чим корисна вода? Як зберегти воду? Що було б, якби зникла вся вода на планеті? Далі учні об'єднуються відповідно в три групи, кожна з яких має дати відповідь на своє запитання. Свої думки учні зазначають одразу в карті знань в онлайн, в ній можна працювати спільно, тому учні ознайомлюються з інформацією інших груп.

Завдання такого типу дає можливість для активної взаємодії учнів, їх взаємонавчання, пошуку спільних рішень, обміну думками. Також, не завжди можливо одразу дати розгорнуту відповідь на певне питання, ситуацію через брак досвіду, необхідної інформації. Тому таке завдання може спонукати учнів до подальшої пізнавальної активності з метою задоволення навчальних потреб та власного інтересу.

Під час підготовки до проведення такого заняття, варто передбачити необхідне матеріальне забезпечення (у даному випадку це може бути смартфон або навчальний планшет один на групу учнів), рівень знань учнів для формування проблемних питань (пунктів карти знань), та доцільно сформованих робочих груп.

ThingLink – це сервіс, що дозволяє створювати мультимедійні плакати, так звані «інтерактивні картинки», на які наносяться маркери. При наведенні на них може з'являтися будь-який мультимедійний контент.

Даний сервіс пропонуємо використовувати впродовж вивчення певної теми з кінцевим підбиттям підсумків, наприклад з природознавства 3 клас «Корисні копалини. Ґрунти». Тобто, впродовж всієї теми учні вдома закріплюють вивчене, знаходячи відповідні матеріали, які стосуються теми, додаткову корисну інформацію, яка може бути цікава (роблять схеми, шукають відео, малюнки тощо). І додають інформацію на спільне інтерактивне зображення (його можна зробити публічним та дати доступ до редагування в режимі онлайн що є досить зручним). Дещо вчитель може запропонувати сам, обговорити разом з учнями та з ними ж одразу і додати теж. Тоді, перед заключним уроком, вчитель разом з учнями має відсортувати ту інформацію, що була знайдена і вже на заключному уроці дане зображення можна використати як опори для повторення матеріалу із унаочненням, демонстрацією тощо.

Така довготривала робота дасть змогу учням проявити себе справжніми дослідниками, критично осмислити отриману інформацію на уроці, та обрати з неї найбільш доцільне для інтерактивного зображення. Даний сервіс дозволяє додавати будь-яку мультимедію, тому пошук необхідного матеріалу буде більш захоплюючим для дітей, а ніж вони б просто вдома перечитали текст підручника. Навчальний процес з даної теми організовано так, що практично всі учні залучені до процесу пізнання, вони мають можливість обмінюватись думками і рефлексувати з приводу того, що вони знаходять, вважають за потрібне під час вивчення теми тощо.

При використанні даного сервісу бажано об'єднати учнів у групи для спільного пошуку, аналізу та додання інформації, оскільки самостійна робота кожного учня може переважити зображення, викликати плутанину та труднощі у роботі.

Висновки і пропозиції. Вважаємо, що питання розвитку пізнавальної активності молодших школярів на уроках є однією з актуальних у педагогічній теорії та практиці. В даному контексті пропонуємо використання онлайн-сервісів в навчанні, оскільки це допомагає активізувати пізнавальну активність учнів, а особливо використання ІКТ з даною метою більше зацікавлює і спонукає учнів до самостійної та спільної пошукової діяльності та представлення власних пошуків у вигляді онлайн-продуктів. Варто пам'ятати, що всі завдання мають мати навчальний характер, а не розважальний. Обов'язково не забувати про те, що створений учнями у ході пошукової діяльності продукт має мати відповідне змістове наповнення, носити інформативний характер, та як найбільше показувати творчу діяльність учнів, а не репродуктивну. Перед тим як давати завдання в онлайн-сервісах безумовно учні мають з ним ознайомитись. І взагалі з поняттям Інтернету, принципами пошуку інформації в Мережі, найпростішими ресурсами та програмами.

За умов, коли така робота буде проводитись поступово, доцільно, відповідатиме вимогам освітнього середовища та пізнавальним потребам учнів, вона дасть змогу зробити процес навчання для дітей захоплюючим, пізнавальним, з можливістю виявити себе, як рівноправного його учасника, який може брати активну участь у дослідженні та обговоренні будь-якого питання, критичного його осмислення, представлення власних поглядів і думок.

Список літератури:

1. Алексеева Г.М. Інтерактивні комп'ютерні технології навчання / Г.М. Алексеева // Комп'ютер у школі та сім'ї. – 2012. – № 6. – С. 28–31.
2. Данилова Л. Розвивати пізнавальну активність учнів / Данилова Л. // Рідна школа. – 2002. – № 6. – С. 18–20.
3. Лозова В.І. Цілісний підхід до формування пізнавальної активності школярів / В.І. Лозова. – Харків: ОВС, 2000. – 164 с. – (2-е вид., доп.).
4. Ярченко Л.П. Розвиток пізнавальної активності учнів початкових класів шляхом упровадження елементів інтерактивних технологій у навчально-виховний процес / Л.П. Ярченко // Початкове навчання та виховання. – 2015. – № 12. – С. 2–4.

Корницкая И.А.

Киевский университет имени Бориса Гринченко

**РАЗВИТИЕ ПОЗНАВАТЕЛЬНОЙ АКТИВНОСТИ УЧЕНИКОВ
НАЧАЛЬНЫХ КЛАССОВ СРЕДСТВАМИ УЧЕБНЫХ ОНЛАЙН-СЕРВИСОВ****Аннотация**

В статье проанализирована сущность понятия «познавательная активность». Указаны причины снижения познавательной активности учащихся начальной школы. Акцентируется внимание на интерактивной модели обучения как одной из путей отхода от традиционной организации уроков. Проанализированы преимущества компьютеризации образования. Приведены примеры использования онлайн-сервисов для развития познавательной активности младших школьников.

Ключевые слова: познавательная активность, познавательный интерес, учебные онлайн-сервисы, компьютеризация образования, интерактивные технологии.

Kornytska I.A.

Borys Grinchenko Kyiv University

**DEVELOPMENT OF COGNITIVE ACTIVITY OF STUDENTS
IN PRIMARY CLASSES BY USING ONLINE-SERVICES FOR LEARNING****Summary**

The article analyzes the essence of the concept of "cognitive activity". The reasons for reducing the cognitive activity of elementary school students are indicated. An interactive model of learning is singled out as one way of avoiding the traditional organization of lessons. The advantages of computerization of education are analyzed. Provided examples of using online services for development of cognitive activity students of primary school.

Keywords: cognitive activity, cognitive interest, services for online-learning, computerization of education, interactive technologies.

УДК 786.8:78.071.2

ВИКОНАВСЬКА МАЙСТЕРНІСТЬ БАЯНІСТА У КОНТЕКСТІ АКТУАЛІЗАЦІЇ НАРОДНОГО МИСТЕЦТВА

Кученьов Д.В., Лівак В.А.

Відокремлений підрозділ «Миколаївська філія
Київського національного університету культури і мистецтв»

Стаття присвячена висвітленню особливостей виконавської майстерності баяніста у зв'язку з відродженням та переосмисленням значення й сучасної ролі народного мистецтва у напрямку його актуалізації. Україна, починаючи з моменту здобуття незалежності, перебуває у стані пошуку або ж створення нового актуального проекту культуротворчості, який би відрізнявся від «кулішівки». Попередній проект, запропонований П. Кулішем, вже не відповідає усім потребам та викликам сьогодення. Тому необхідно сформулювати новий проект, який би одночасно не роз'єднував традицію, фольклорне коріння української культури (в тому числі музичної) та віань, що з'являються у зв'язку з розвитком суспільства. Баян – інструмент, який дозволяє це зробити, будучи своєрідним феноменом у світі музики та виявляючи власну соціокультурну специфіку.

Ключові слова: музичне виконавство, виконавська майстерність, баян, баяніст, народне мистецтво, музичний ансамбль.

Постановка проблеми. За рівнем популярності та впізнаваності баян близький до народного мистецтва так, як, можливо, ніякий інший інструмент. Однак за своєю суттю баян – це просто умовна назва хроматичної гармоніки з використанням В-системи. Баян виявився найбільш досконалою з гармонік. Традиція баянного виконавства та розголос значення баяну як музичного інструменту для професійної музичної діяльності розпочинається з імені Петро Фроссіні – італійця, який у 1912 р. емігрував до Америки в 1912 р. На баяні, так би мовити, «від Фроссіні» сьогодні грає частина бельгійських, норвезьких і навіть деяких англійських музикантів, але, головне, абсолютна більшість баяністів українських. Прагнення осмислити баян як цілісне явище музичної культури і пов'язаний з ним соціокультурний пласт визначає завдання даного дослідження. У багатьох народів світу музика виконує роль магічного містку до безсмертя та досягнення божественності. У всі часи музика виконувала соціальну роль, і в інструментальному мистецтві вбачалася не лише художньо-естетична функція, а й лікувальна, виховна, навчальна, моральна (та моральна), функція соціалізації, що обумовлює звернення до баяну як виразника народного духу.

Аналіз останніх досліджень і публікацій. Баян як специфічний музичний інструмент та феномен є центром розвідок А. Душного та Б. Пица, О. Шарова та С. Карася, який, зокрема, досліджує технічні можливості сучасного баяна, Л. Міщенко, у працях якого баян наділений соціальною значущістю. С. Самолюк та О. Лузан вивчають баян у зв'язку з музичною культурою ХХ століття, а О. Таюкін приділяє увагу баянному виконавству у контексті тягlosti традицій та можливості перспектив. Історичні аспекти становлення баянного мистецтва розкриваються в праці М. Імханицького. Крім того, баян володіє неабияким педагогічним потенціалом, що розкривається у дослідженні Б. Потеряєва.

Виділення раніше не вирішених частин проблеми. Україна з часів незалежності піклу-

ється створенням нового проекту культуротворчості, який можна було б визнати альтернативою так званій «кулішівці», що обумовлює актуалізацію народного мистецтва та специфічну роль наближеного до фольклору (у широкому сенсі цього терміну) баянного виконавства, популяризованого у діяльності народних колективів та музичних ансамблів. Ескіз такого проекту витонченого відродження традицій з урахуванням потреб та віань сучасності й знаходиться у центрі даної розвідки.

Формулювання мети дослідження. Головна настанова та ціль даного дослідження – розкриття специфіки виконавської майстерності баяніста, враховуючи сучасний соціокультурний контекст, який характеризується актуалізацією народного мистецтва.

Виклад основного матеріалу. Якщо фортепіанна або ж скрипкова педагогіка своїм корінням сягає в далеке минуле, то баянна педагогічна наука почала формуватися не так давно – наприкінці ХХ ст. У навчальному посібнику М. Імханицького «Історія баянного та акордеонного мистецтва» проводиться чітке розмежування між аматорським, самодіяльним існуванням гармонік різного типу (які отримали поширення в 1920–1930-х рр. в Радянському Союзі) та виникненням спочатку камерного, а потім і камерно-академічного баянного і акордеонного виконавства. На відміну від побутового, самодіяльного мистецтва гри на гармоні, академічне виконавство на баяні (акордеоні) вимагає ґрунтовної, довгострокової, професійної освіти.

На початку ХХ століття народні інструменти, в тому числі й гармоніка, інтенсивно розвивалися, внаслідок чого зазнали значних змін у своїх конструкціях. Той же М. Імханицький у вищезазначеному навчальному посібнику зазначає, що «термін “гармоніка” представляє собою узагальнююче поняття для всього класу самозвучних духових інструментів (самозвучних аерофонів)» [2, с. 20]. Автор підкреслює, що особливе значення у процесі становлення баяну відіграв інструмент К. Деміана, який відрізняв-

ся включенням різнооктавної басово-акордової пульсації, що стимулювало тактильні відчуття, роблячи їх більш вираженими та рельєфними. Звук у цих інструментах породжується металевим язичком (голосом), що розміщений вільно та коливається під дією струменя повітря [4, с. 33]. Спочатку гармоніки володіли одно- або дворядною діатонічною правою клавіатурою з найпростішим басо-акордовим супроводом в лівій клавіатурі. Щільно увійшовши у побут та повсякдення, такі баяни стають найпоширенішими музичними інструментами, чому сприяла простота пристрою, легкість освоєння гри. Це забезпечило гармоніці велику популярність.

І лише на початку ХХ століття під словом «баян» стали мати на увазі інструмент особливого типу, «в якому хроматичній правій клавіатурі не менш ніж з трьома рядами кнопок відповідає хроматичний набір басо-акордового акомпанементу: мажорні, мінорні тріззвучки, а так само септакорди – так званій повний хроматичний набір готових акордів» [7, с. 107]. За словами С. Карася, «сучасний тип інструмента з його величезною амплітудою художньо-виражальних, технічних та темброво-акустичних якостей у поєднанні з напрацьованим потужним арсеналом специфічно виконавських засобів уможлиблюють сьогодні залучення до репертуару баяніста незліченної кількості музичних зразків різних напрямків і стилів, враховуючи навіть принципово протилежні художні смаки» [3, с. 60].

Великою подією в баянному виконавстві та баянній педагогіці було перевидання у 1998 р. книги всесвітньо відомого виконавця й талановитого педагога Ф. Ліпса «Мистецтво гри на баяні». Хоча сам автор не називає свою книгу підручником, вона наближається до цього жанру. У 1999 р. була видана ще одна книга Ф. Ліпса – «Про мистецтво баянної транскрипції: теорія і практика перекладання музичних творів для баяна» [5, с. 82]. Як власне зазначав Ф. Ліпс, «обмеженість традиційного баяна позначалася все більше: зміна тексту оригіналу диктувалася не художній задумом транскриптора, а конструктивними особливостями інструменту» [7, с. 107–108]. Збільшений виконавський рівень баяністів все гостріше потребував оригінального репертуару. Тому підбір праць для виконання на баяні стає окремим напрямом діяльності.

У той же час спроби писати оригінальну музику для баяна професійними композиторами були здійснені, зокрема, Ф. Климентовим, який створив сюїту для баяна у трьох частинах. Але в сюїті не відчувалося свіжих композиторських рішень, новизни, тому вона у виконавську практику баяністів так і не увійшла. Однак наступні два твори великої форми – концерт для баяна з народним оркестром Ф. Рубцова та концерт для баяна з симфонічним оркестром Т. Сотнікова – вважаються еталонами у становленні баянного академічного репертуару. Твір Ф. Рубцова незабаром увійшов до репертуару виконавців. У цьому творі композитору вдалося багатогранно розкрити можливості баяна з готовими акордами. Вони виявляються в «мело-

дизації» акордового акомпанементу в партії лівої руки, а також у використанні специфічних прийомів глісандування по звуках зменшеного септакорда, які трактуються як ефектний прийом або ж пальцеве тремоло.

Про високий рівень професійної майстерності баянного виконавства українських майстрів пише, зокрема, В. Самолук: «Яскрава театральність виконавського стилю В. Зубицького виявляється в широкому застосуванні специфічних сучасних баянних прийомів гри: тремоло, нетемпероване глісандо, вібрато міхом тощо; у використанні таких неординарних шумових звукових ефектів як лускання по корпусу баяна, тупання ногою, клацання язиком або пальцями, також у «вплетенні» людського голосу в інструментальне виконання як окремого мелодичного утворення або поодиноких вигуків» [6, с. 333]. За допомогою зусиль А. Душно-го, Б. Пица та С. Карася, таким чином, вдалося зафіксувати тенденцію актуалізації баянного виконавства [1], яка робить акцент на підборі оригінального репертуару баяністів.

Значно більш досконалою обробка народної пісні стала в творчості баяніста-самоходка І. Паницького. Яскравий приклад його гри – протяжна манера, що передає неспішність і широту народних пісень або ж контрастність душевної ліричності з запальністю і завзяттям у варіаціях на теми, популярні у народній творчості. Специфіка баянного виконавства І. Паницького багато в чому послужила відправною точкою для подальшого розвитку жанру баянної обробки, визначила основні методи його фактурних перетворень. Важливим та істотним чинником для розвитку професійного академічного виконавства на баяні стає діяльність професійних навчальних закладів, в стінах яких активно розвивається науково-методична думка. З'являються, зокрема, серйозні дослідження у галузі технології баянного виконавства та публікації науково-методичних розробок. Якщо, як було зазначено вище, в період розвитку гармоніки та її становлення такі видання орієнтувалися в основному на практику побутового музикування, то тепер існує чітка грань між аматорським музикуванням на баяні та навчанням, яке вимагає професійної освіти та спирається на накопичений досвід фортепіанної, скрипкової, віолончельної та інших методик.

Варто підкреслити проблемність поняття «народний», яке вживається стосовно баяну. На нашу думку таке поєднання є не зовсім коректним. На жаль, сьогодні є композитори, які вважають звук баяна дещо специфічним. Але насправді баян – інструмент мобільний, і в жанровому плані також: йому підвладні й фуґи Баха, і джазові композиції, й музика для супроводу танцю, й камерна музика, й естрадна мініатюра. Баян можна назвати народним інструментом, оскільки він є популярним. Деякі теоретичні системи розглядають поняття «народний інструмент», виходячи з соціокультурних і художніх позицій. Це цікаво, оскільки визначає стратегію розвитку народних інструментів. Вчений доводить, що розширення функцій інструменту, жанрових, стильових на-

прямків зміцнює його позиції як народного, за умови збереження національної своєрідності, тобто традицій. Однак для музикантів це все дуже серйозно й складно. Для професійного музиканта важливі художні та технічні можливості музичного інструменту [8, с. 112].

Виконавське мистецтво гри на баяні найтіснішим чином пов'язано й з композиторською творчістю, а вона, як відомо, відрізняється різнонаправленістю, багатофункціональністю. Якщо раніше основу репертуару для баянів складали приклади традиційного музичного побуту (народні мелодії, пісні, романси, обробки модних естрадних творів, у тому числі – пісень для танців), то з часом в аматорському потфоліо починають з'являтися й зразки музичної класики – спочатку нескладні твори. Нині в репертуарі баяністів завжди присутня велика форма – від бахівських партит до концертів, сонат, сюїт сучасних композиторів [4, с. 43]. Перші прояви професійного виконавства на баяні зароджувались як амбіції особливо талановитих баяністів та прагнення показати себе на сцені.

На нашу думку, назва все ж не має першорядного значення – так само, як і те, які системи використовуються у баянному виконавстві (С, В або ж інші). Важливим є те, що і як на інструменті виконується й для кого саме. Тобто мається на увазі актуалізація ролі публіки, адресата створення та виконання музичного твору. З появою баяна знаменується народження унікального музичного інструменту, який замінює, в тому числі, навіть оркестр (точніше ансамбль) у контексті розвитку народного мистецтва, яке невіддільно пов'язане з чуттєвістю повсякдення.

«Історичний, так би мовити, баян інколи порівнюють з комп'ютером кінця ХІХ – початку ХХ ст. ст. Не випадково Петро Фросіні, перший справжній професіонал-баяніст, став грати саме на системі, що базувалася на В-грифі. З цієї ж причини пізніше Л. Пухновський, знаменитий польський професор в 1970–1980-ті рр. перевів усіх своїх учнів-акордеоністів на баян. Потім він, однак, припинив ці експерименти. У Лондоні нам відомий Джон Леслі – педагог-ентузіаст, який все життя грає надає перевагу лише баянній системі. Або в Норвегії в консерваторії працює професор Йон Фокстат – так само прихильник цієї системи. Але вони не називають її не баянною, а системою В-грифу. Чи не найвідоміший популяризатор баянної музики – Рішар Гальяно, який працює одночасно в академічній манері, експериментує у джазі та навіть пише музику для французьких кінофільмів, використовуючи цікаві ефекти баяну [2, с. 489–491]. Відтак, популярність творчості Рішара Гальяно частково долає передсуду щодо несерйозності баяну та його естетично-музичних можливостей. Виконавець вважає, що інструмент відкриває широкий простір для імпровізацій, вправління у стилі мюзет, а також для розвитку власного стилю виконавства. А той факт, що гармоніка легко адаптується до регіональних музичних особливостей, свідчить про міцний зв'язок між засобами виразності баяну та локальністю народного мистецтва.

В-гриф досконаліший, ніж С-гриф. Для цього існує кілька причин. По-перше, коли виконавець грає хроматичну гаму на правій клавіатурі, положення кисті більш природне. Пальці напівзігнуті, а мізинець – найбільше за всіх. А у французькій системі (С-гриф) – навпаки. По-друге, на лівій клавіатурі у французькій системі вибірка спрямована паралельно правій, а у системі В-грифу ліва йде знизу, а права зверху, тобто в протилежному напрямку. Тому, коли баяніст виконує класику або будь-які фактурні елементи у верхньому регістрі, то руки розташовані в різних частинах інструменту (знизу і зверху), що значно зручніше, ніж, наприклад, коли обидві руки внизу. По-третє, оскільки виборна клавіатура у французькій системі направлена згори вниз, то басові планки, розташовані вгорі, роблять верх лівої половини інструменту важчим.

Однак всі ці міркування про типи клавіатури, переваги та недоліки конструкції – це судження професіонала, а слухачеві на концерті або масовому заході абсолютно все одно, яку систему використовує виконавець, для публіки баян є, перш за все, інструментом з характерним тембром і репертуаром, інструментом мобільний, який можна почути і в сільському клубі, і в телевізійній передачі, й на весіллі, і в концертному залі столичних консерваторій.

Процес оптимізації навчання баянному виконавству має важливе значення в контексті перетворень, пов'язаних з переглядом освітніх стандартів в Україні. У навчальних закладах, де активно функціонують кафедри народних інструментів, зростає потреба у вивченні історії розвитку баянної інструментальної творчості, визначенні її сьогодення і прогнозування майбутнього.

Висновки і пропозиції. Згідно з вищевикладеною логікою, баян є досконалим технологічно музичним інструментом. Гармоніка на певному етапі зупинилася у вдосконалення своїх особливостей, зафіксувавши найбільш оптимальний варіант. Баян поєднує риси оркестру, роялю (багатоголосся), духових інструментів (оскільки може роздувати звук), та навіть вокалу. Виконавська майстерність баяніста залежить не лише від типу використовуваної системи (у баяні – це система В-грифу), але й від вдало підбраного репертуару. Таким чином, становлення, розвиток баяна та виконавство на ньому проходило поетапно. Однак становлення баяну і, зокрема, його визнання не було безхмарним, оскільки передсуду щодо баяну та його професійної «серйозності» як музичного інструменту, придатного для виконання й складних творів також, – відомий факт. Поліпшення конструкції інструменту позначилося на зростанні виконавської майстерності баяністів. Створення високохудожніх творів професійними композиторами якісно розширили репертуарний список оригінальних творів для баяна. Це дозволило баяну поряд з іншими класичними інструментами зайняти гідне місце на академічній сцені та передати взаємозв'язок діяльності професійних музичних ансамблів з джерелом натхнення – народним мистецтвом.

Список літератури:

1. Душний А., Пиц Б. Розповсюдження баяна у Західній Україні / А. Душний, Б. Пиц // Науковий вісник НМАУ ім. П. Чайковського: Виконавське музикознавство: історія, теорія, практика. – К.: НМАУ ім. П. Чайковського, 2012. – Вип. 103. – С. 83–93.
2. Имханицкий М.И. История баянного и аккордеонного искусства: учебное пособие. – М.: РАМ им. Гнесиных, 2006. – 520 с.
3. Карась С.О. Технічні можливості сучасного баяна (акордеона) / С.О. Карась // Молодь і ринок. – 2011. – № 7(78). – С. 58–62.
4. Мищенко Л.А. Баян как феномен музыкальной культуры в отражении социальной действительности / Л.А. Мищенко // Наука, Искусство, Культура. – 2015. – № 3(7). – С. 40–47.
5. Потеряев Б.П. О становлении баянной педагогики / Б.П. Потеряев // Вестник Челябинской государственной академии культуры и искусств. – 2008. – № 2(14). – С. 77–86.
6. Самолюк В.М., Лузан О.В. Баян в контексті музичної культури ХХ століття / В.М. Самолюк, О.В. Лузан // Молодий вчений. – 2017. – № 10(50). – С. 331–335.
7. Таюкин А.М. Исполнительство на баяне: традиции и перспективы развития / А.М. Таюкин // Вестник КемГУКИ. – 2014. – № 27. – С. 106–110.
8. Шаров О.М. Баян-аккордеон как музыкальный инструмент / О.М. Шаров // Труды Санкт-Петербургского государственного института культуры. – 2015. – № 207. – С. 109–113.

Кученьов Д.В., Левак В.А.

Обособленное подразделение «Николаевский филиал
Киевского национального университета культуры и искусств»

ИСПОЛНИТЕЛЬСКОЕ МАСТЕРСТВО БАЯНИСТА В КОНТЕКСТЕ АКТУАЛИЗАЦИИ НАРОДНОГО ИСКУССТВА

Аннотация

Статья посвящена рассмотрению особенностей исполнительского мастерства баяниста в связи с возрождением и переосмыслением значения и современной роли народного искусства – его актуализацией. Украина, начиная с момента обретения независимости, находится в состоянии поиска или создания нового актуального проекта культуротворчества, отличающегося от того, который в свое время предложил П. Кулиш, ведь он уже не отвечает всем потребностям и вызовам современности. Новый проект также не должен разделять традицию, фольклорные корни украинской культуры (в том числе музыкальной) от веяний, которые появляются в связи с развитием общества. Баян – инструмент, позволяющий это сделать, будучи своеобразным феноменом в мире музыки и демонстрируя собственную социокультурную специфику.

Ключевые слова: музыкальное исполнительство, исполнительское мастерство, баян, баянист, народное искусство, музыкальный ансамбль.

Kuchevov D.V., Livak V.A.

Separated subdivision "Mykolayiv branch of the
Kiev National University of Culture and Arts"

BAYAN-PLAYER'S PERFORMING SKILL IN THE CONTEXT OF FOLK ART'S UPDATING

Summary

The article is devoted to the features of bayan-player's performing skills in connection to the revival and rethinking of the meaning and contemporary role of folk art – its actualization. Ukraine, starting from the moment of gaining independence, is in a position to search for or create a new actual project of cultural creation, which is different from the one proposed by P. Kulish, because at this moment it cannot provide all the needs and challenges of our time. The new project should also not divide the tradition, the folklore roots of Ukrainian culture (including music) from the trends that appear in connection to the society's development. The bayan is a musical instrument that allows this goal to be done, being a kind of phenomenon in the music world and demonstrating its own sociocultural specifics.

Keywords: musical performance, performing skill, bayan, bayan-player, folk art, musical ensemble.

УДК 788.1/4

МІДНІ ДУХОВІ ІНСТРУМЕНТИ В УКРАЇНСЬКОМУ МУЗИЧНОМУ ПРОСТОРИ

Латко В.Б.

Відокремлений підрозділ «Миколаївська філія
Київського національного університету культури і мистецтв»

В статті окреслюються основні етапи історії функціонування мідних духових інструментів на території України. Зазначено, що формування національної школи гри на мідних духових інструментах відбувається починаючи з XIX століття, яке супроводжується виникненням професійної музичної освіти, появою активного концертного життя в українському суспільстві. Завдяки діяльності українських композиторів здійснюється формування репертуару, призначеного для духового виконавства. Підкреслено, що одним з провідних жанрів, який дозволяє продемонструвати багатство виразних та технічних можливостей інструменту є концерт. Різноманітні форми концертного жанру в творчості сучасних українських композиторів є свідченням високопрофесійного рівня виконавства на мідних духових інструментах.

Ключові слова: мідні духові, інструмент, концерт, українська культура, твори.

Постановка проблеми. Базовою вимогою при вивченні будь-якої проблематики є аналіз її витоків. Дослідження специфіки позиціонування мідних духових інструментів в контексті української культури пов'язане з поетапним аналізом їх місця та ролі в вітчизняному просторі. Дана проблема передбачає акцентуацію шляхів розвитку виконавських складів, виникнення творів, особливостей трактування в них інструментів. Відповідно, дослідження вітчизняного простору та специфіки звернення у ньому до духових мідних інструментів є актуальним завданням, яке сприятиме розумінню їх позиціонування та значення для сьогодення.

Аналіз останніх досліджень і публікацій. В сучасному музикознавстві наявні дві тенденції дослідження духових інструментів. Перша представлена в працях В. Богданова, О. Левашева, Г. Марценюк, які концентруються навколо проблеми походження інструментарію, виконавських шкіл та традицій. Друга група робіт – це статті Л. Макаренко, І. Палійчук та С. Свірідової, в яких приділено увагу аналізу творів українських композиторів, призначених для виконання мідними духовими інструментами.

Виділення невирішених раніше частин загальної проблеми. Духове виконавство було предметом масштабних досліджень вітчизняних авторів, проте інтерес до мідного духового інструментарію є значно меншим. Внаслідок досить широкого кола питань, які наявні у вітчизняній мистецтвознавчій думці, необхідна розробка, де було б окреслено загальні тенденції розвитку традиції вітчизняного духового виконавства на мідних інструментах, що сприятиме формуванню уявлення про її перспективні напрямки.

Формулювання цілей статті. Метою статті є аналіз специфіки позиціонування мідних духових інструментів у вітчизняній традиції та розкриття особливостей їх трактування.

Виклад основного матеріалу дослідження. Сучасна практика гри на мідних духових інструментах демонструє високий рівень виконавської майстерності. Історія формування професійного виконавства нерозривно пов'язана з поступовими модифікаціями інструментів, які призвели їх до сучасних технічних та виразних можливостей. Окрім цього становлення виконавської школи

неможливе без відкриття навчальних закладів, де б здійснювалась підготовка кадрів. Наявність усіх цих факторів знаходиться у тісній взаємодії з композиторською творчістю, адже поява творів вимагає наявності виконавців, і стимулює виникнення інтересу до певного інструменту. Разом з тим, за наявності виконавців з'являється потреба у репертуарі, яка й задовольняється композиторською школою.

Розглянемо історичні етапи використання мідних духових інструментів в контексті історії української музичної культури. Зазначимо, що хоча на території сучасної України перші духові інструменти з'являються ще за доби первісності, вони були переважно вироблені з кісток, деревини, тобто скоріше є пращурами дерев'яної духової групи. Серед духових інструментів, які можна вважати попередниками сучасних мідних можна вважати труби. Їх використання у вітчизняному просторі пов'язане з рядом функцій, адже вони використовувались у військовій музиці, у поховальних процесіях, під час свят. Традиція звернення до труб була зумовлена впливом грецької культури, який здійснювався у грецьких колоніях, розташованих на території сучасної України. В. Богданов відмічає, що на фресці пантікапейської катакомби (сучасна Керч) було змальовано музикантів, що грали на духових інструментах. «На ній зображені музиканти, що складають дві групи: мішаний ансамбль – дві труби та флейта Пана і хор трубачів – двічі по чотири труби. Обидві групи трубачів є учасниками однієї похоронної процесії. З цього можна зробити висновок, що музиканти тих часів брали важливу участь у похоронних обрядах, а однорідний склад з чотирьох труб являв злагоджений гармонічний хор» [1, с. 23].

Наступний етап розвитку вітчизняної практики на мідних духових інструментах наявний в мистецтві Київської Русі. З прийняттям християнства відбувається певне переосмислення ролі музичних інструментів, які починають наділятися різними якісними оцінками, сприяючи тому, що деякі з них сприймаються як ті, що несуть гріховне начало. Проте труби зберігають своє панівне значення в музичній практиці, адже віднаходять застосування у військовій музиці. Крім цього поширеними є турецькі роги, які ви-

конували сигнальну функцію. У християнському трактаті XI століття підкреслюється застосування труб у військовій музиці, які при цьому не наділяються негативним значенням, на відміну від струнно-щипкових інструментів та дерев'яних духових. «Як труба збирає воїнів, молитва ж, що твориться, збирає янголів божих, так сопели та гуслі збирають навколо себе безсоромних бісів» [2, с. 19].

Істотні зміни, пов'язані з поступовим розширенням видів духових натуральних інструментів починають проявлятися, починаючи з XV століття. В цей час наявними є абсолютно різні форми музикування, пов'язані з різними сферами життя суспільства. По-перше, наявна народна музика, в якій використовувалось багато інструментів, причому в різних регіонах були наявні як досить подібні за конструкцією та виконавськими можливостями, так і унікальні. По-друге, з XV століття відбувається виникнення різноманітних учбових закладів, насамперед колегіумів та шкіл, де серед інших навчальних дисциплін буде приділятися увага й музичному вихованню. По-третє, формується військова музика при козацьких полках. За свідченнями науковців, на Лівобережній Україні полкова музика була частиною церемоніалів. При полках було від 6 до 9 виконавців, серед обов'язкових учасників були духові та ударні інструменти. Так кількість трубачів та сурмачів у полкових оркестрах коливалась від 5 до 1, що пояснювалось відсутністю потрібної кількості музикантів. Серед інструментів, які використовувались у полковій музиці, більш привілейоване становище було у трубачів. В. Богданов зазначає це у своїй монографії «Історія духового музичного мистецтва України»: «Протягом своєї багатотисячолітньої історії труба мала широке застосування в повсякденному житті людей, в тому числі й військовому, завдяки своєму сильному, яскравому й величому характеру звучання. Ця особливість, безумовно, й визначила її привілейоване становище, а також повсюдне побутування у полкових оркестрах українського козацтва» [1, с. 86]. З XVIII століття у військових оркестрах починають використовуватися не лише натуральні труби, але й натуральні валторни. Це поступове входження мідних духових інструментів у музичний простір України було свідченням впливу західноєвропейської культури.

Окрім вищезгаданих напрямків, де були задіяні мідні духові інструменти, можна згадати також і невеликі оркестри, що існували при магистратах. Певна активізація музичного життя впливає на виникнення інтересу до більш світського музикування. Репертуаром більшості духових оркестрів виступали обробки народних пісень, твори західних композиторів або музика більш прикладного характеру – побутові танці.

Починаючи з другої половини XVIII століття до середини XIX століття у найбільших дворянських маєтках виникають рогові оркестри. «Російський кріпосний роговий оркестр веде своє походження від тих самих мисливських рогів, що й сучасна нам валторна. Спочатку мисливські роги виготовлялися із звичайних рогів тварин (звідси назва «ріг»), згодом їх почали робити з міді. Обидва різновиди мисливського рогу застосовувалися у парфорсному (псовому) полюванні,

де звуками їх користувалися як музичними сигналами» [1, с. 123]. Рогові оркестри нараховували багато виконавців, адже кожен ріг міг видобувати лише один звук. Відповідно, роги відрізнялися за своїми розмірами, звуковисотністю. Хоча видобувати звук було не важко, проте необхідно було вміти зробити це вчасно та тримати звук якомога довше. Репертуар цих рогових оркестрів міг бути надзвичайно різноманітним, включати як народні танці та пісні, адаптовані для інструментального виконавства на духових інструментах, так і твори професійних композиторів, здебільшого західноєвропейських, які характеризувалися великим попитом та популярністю в ті часи.

З другої половини XIX століття розпочинається процес формування національних шкіл, як композиторських, так і виконавських. З відкриттям учбових закладів різних рівнів, закладаються передумови для появи творів, які зможуть розкрити потенціал мідних духових інструментів в повній мірі. Це високопрофесійне виконавство, яке сприяло становленню сучасної музичної практики. «Значну роль в становленні і розвитку українського духового виконавства відіграло відкриття музичних освітянських закладів, спочатку – шкіл, а згодом і музичних училищ, консерваторій в різних містах країни. Все це створювало умови для підготовки виконавців на духових інструментах. Діяльність відділень ІМРТ в Україні та керівництва музичних навчальних закладів була спрямована на розширення оркестрових класів, поповнення симфонічних і оперних закладів України їх випускниками» [4, с. 187]. В XIX столітті виникає ряд творів українських композиторів, призначених для виконання симфонічним оркестром – це «Українська симфонія» Е. Ванжури, симфонія соль мінор невідомого автора (в якій серед мідних духових інструментів використовуються сопранові тромбони, що було надзвичайно рідкісним для першої третини XIX століття) та симфонія М. Калачевського. Наприкінці століття, після того, як наявними є сформована виконавська та композиторська традиція, виникають передумови для появи якісно іншого музичного матеріалу, що в повній мірі реалізується в наступному столітті.

Якщо казати про виконавську традицію, яка притаманна вітчизняній школі гри на мідних духових інструментах, то варто відзначити значний вплив на неї західноєвропейських шкіл. Внаслідок значних культурних зв'язків та впливів, зумовлених тим, що територія України була частиною інших держав, існував ряд запозичень. На думку Г. Марценюк, це не стало на заваді формуванню національної музичної практики, а, скоріше, свідчило про її синтетичний характер. «Українська виконавська школа гри на мідних інструментах формувалася під впливом, перш за все, німецької, чеської школи, вбираючи всі найкращі досягнення означених шкіл, а також традицій Санкт-Петербурзької школи, і зберігаючи й розвиваючи при цьому притаманні українській музичній культурі характерні риси й особливості» [4, с. 188].

Якщо в XIX столітті відбувається в певному сенсі боротьба, пов'язана з утвердженням професійного рівня виконавства на мідних духових інструментах, XX століття надає широкі мож-

ливості реалізації творчого потенціалу, як виконавцям, так і композиторам. Завдяки їх творчій взаємодії виникає ціла низка творів українських композиторів, де мідним духовим інструментам надається провідна роль. Мова йде про концерти для мідних духових з оркестром, які стають найвищою точкою можливості проявити усі виразні та технічні можливості солю інструменту на фоні оркестрового звучання. В середині ХХ століття виникають концерти, які закладають фундамент подальшого використання цих інструментів у вітчизняній музичній практиці. «Перші взірці складових вітчизняного концерту для мідних духових інструментів як цілісної системи з'являються в 1950-1960-х роках – це Трубний концерт Б. Яровинського, Концерт для труби і тромбона з оркестром Є. Зубцова та Концерт для труби з оркестром І. Ельгісера» [5, с. 221]. Після цих творів виникають твори й інших композиторів, де мідним духовим інструментам надається провідна роль – концерти М. Сильванського, Ю. Шуровського, М. Бердієва, В. Гомоляки; Л. Колодуба, О. Зноско-Боровського, Я. Лапинського, М. Дремлюги та О. Красотова. Так у О. Зноско-Боровського в 1975 році було написано Камерний концерт для тромбона, який порівняно з іншими концертами композитора може вважатися більш мініатюрним. «Головним елементом музичного розгортання стає виразний ритмічний фактор, а тематизм інструментального типу, який домінує над ліричними, пісенно-вокальними темами, стає основою подальшого розвитку. Твір також насичений гострими активними ритмо-інтонаціями швидкого стрімкого руху з опорою на широкоінтервальні й тритонові інтонації, що пронизують низки розрізних мотивів та фраз» [6, с. 83]. В 1976 році Зноско-Боровський пише концерт для валторни з оркестром.

В 80-90-ті роки ХХ століття твори для мідних духових інструментів починають узагальнювати та підсумовувати здобутки, наявні в попередній музичній практиці. Досить цікавим аспектом творчості сучасних українських композиторів є апеляція до тих традицій, які були представлені в попередній вітчизняній мистецькій практиці. В творах Л. Колодуба, а саме в третій сюїті циклу «Українські танці» не лише використовуються фольклорні елементи, але й імітується звучання рогових оркестрів, на що вказує сучасний музикознавець Л. Макаренко: «У Танці

№ 14 Л. Колодуб використав фольклор, який притаманний переважно для Східної України, особливо це простежується у застосуванні композитором тематичного матеріалу, який близький до жанру частушок та створення тембрової імітації (засурдинені труби) звучання рогового оркестру» [3, с. 79].

Відзначимо, що в умовах сьогодення виникає чимало творів, де мідним духовим інструментам відводиться провідне місце. Засновані на принципах, закладених в 90-х роках, створюються твори синтетичного жанрового визначення, які мають яскраво виражене індивідуальне начало. «1990-і роки є кульмінацією у процесі еволюції всіх складових концерту для мідних духових інструментів і жанрової підсистеми як цілісного явища зокрема, що засвідчує поява Шостої камерної симфонії “Тривоги осінніх днів...” для валторни з камерним оркестром Є. Станковича, Другого тромбонного концерту В. Пацери, “Сербського капричіо” для труби з оркестром О. Костіна та інших» [5, с. 225]. Відповідно можна казати, що в сучасній музичній культурі мідним духовим інструментам надається чільне місце.

Висновки та подальші перспективи. Хоча історія функціонування мідних духових інструментів на території України є досить тривалою, проте формування національної школи гри на мідних духових інструментах відбувається починаючи з ХІХ століття. Цей процес супроводжується виникненням професійної музичної освіти, становленням культурного життя, появою ряду культурно-мистецьких заходів. Здійснюється формування репертуару, призначеного для духового виконавства. Українська національна школа представлена плеядою композиторів, в творчості яких наявний широкий спектр різних творів для мідних духових інструментів. Однією з нагальних проблем сучасної виконавської діяльності на мідних духових інструментах є необхідність розширення репертуару. Попри наявність великої кількості творів зарубіжних та вітчизняних композиторів, перманентним є прагнення до пошуку творів, які б відповідали внутрішньому «я» виконавця. При виборі твору неабияку роль відіграє його естетичний бік, коли захоплення певним опусом сприяє інтересу до нього виконавця, що може вплинути на бажання зіграти його. Так само необхідним є врахування технічної сторони твору, яка б сприяла розвитку виконавської майстерності.

Список літератури:

1. Богданов В.О. Історія духового музичного мистецтва України: Від найдавніших часів до початку ХХ ст. / В.О. Богданов. – Х.: Основа, 2000. – 344 с.
2. Левашева О., Келдыш Ю., Кандинский А. История русской музыки. От древнейших времен до середины XIX века. Издание 2-е. Учебник. – М.: Музыка, 1973. – 596 с.
3. Макаренко Л.П. Засади фольклорної трансформації на основі дослідження третьої сюїти із симфонічного циклу «Українські танці» Л. Колодуба / Л.П. Макаренко // Наукові записки. Серія: Мистецтвознавство. – 2013. – № 1. – С. 75–80.
4. Марценюк Г.П. Формування зарубіжних духових шкіл та їх вплив на становлення українського тромбонного виконавства / Марценюк Г.П. // Вісник ХДАДМ. – Харків, 2011. – № 3. – С. 184–188.
5. Палійчук І. Український концерт для мідних духових інструментів: особливе трактування жанру / Ірина Палійчук // Музична україністика: сучасний вимір. – К.: ІМФЕ ім. М.Т. Рильського, 2009. – Вип. 3. – С. 218–226.
6. Свірідова С.В. Камерний концерт як прояв неокласичних тенденцій у творчості О. Зноско-Боровського / Свірідова Світлана Вікторівна // Мистецтвознавчі записки. – 2013. – Вип. 23. – С. 78–83.

Латко В.Б.

Обособленное подразделение «Николаевский филиал
Киевского национального университета культуры и искусств»

МЕДНЫЕ ДУХОВЫЕ ИНСТРУМЕНТЫ В УКРАИНСКОМ МУЗЫКАЛЬНОМ ПРОСТРАНСТВЕ

Аннотация

В статье определяются основные этапы истории функционирования медных духовых инструментов на территории Украины. Отмечено, что формирование национальной школы игры на медных духовых инструментах происходит, начиная с XIX века, которое сопровождается возникновением профессионального музыкального образования, появлением активной концертной жизни в украинском обществе. Благодаря деятельности украинских композиторов осуществляется формирование репертуара, предназначенного для духового исполнительства. Подчеркнуто, что одним из ведущих жанров, который позволяет продемонстрировать богатство выразительных и технических возможностей инструмента является концерт. Различные формы концертного жанра в творчестве современных украинских композиторов свидетельствуют о высокопрофессиональном уровне исполнительства на духовых инструментах.

Ключевые слова: медные духовые, инструмент, концерт, украинская культура, произведения.

Latko V.B.

Separated subdivision "Mykolayiv branch of the
Kiev National University of Culture and Arts"

BRASS INSTRUMENTS IN UKRAINIAN MUSIC SPACE

Summary

The article defines the main stages of the history of the functioning of brass instruments on the territory of Ukraine. It is noted that the formation of the national school of playing on brass instruments has been taking place since the XIX century, which is accompanied by the emergence of professional musical education, the emergence of an active concert life in Ukrainian society. Thanks to the activities of Ukrainian composers, a repertoire designed for wind performance is being formed. It is emphasized that one of the leading genres that allows demonstrating the richness of the expressive and technical capabilities of the instrument is a concert. Various forms of concert genre in the works of contemporary Ukrainian composers testify to the highly professional level of performing on wind instruments.

Keywords: brass instruments, concert, Ukrainian culture, works.

УДК 784.96

МЕТОДОЛОГІЧНІ АСПЕКТИ ВИХОВАННЯ АРТИСТА ХОРУ

Левченко А.В.

Відокремлений підрозділ «Миколаївська філія
Київського національного університету культури і мистецтв»

В статті аналізуються особливості виховання артистів хору в умовах сучасної музичної культури. Провідна роль у формуванні відповідного рівня виконавської майстерності належить хормейстеру. Розвиток музичного простору вимагає постійного перегляду аспектів виховання артистів хору. Виконавська практика диктує нові вимоги до співаків. Актуальності не втрачають необхідність вправного володіння голосовим апаратом та інтонаційної вірності. Народна манера співу потребує використання природного звуку, незначної імпровізаційності, винайдення специфічних виконавських прийомів. За рахунок виникнення проєктів, пов'язаних з просуванням хорових колективів, актуалізується розширення репертуару за рахунок музики естрадного спрямування, яка може виконуватися як в оригінальному, так і видозміненому в стилізовому відношенні звучанні. Подібний аспект потребує використання артистом хору різних вокальних манер – народної, академічної та естрадної.

Ключові слова: артист хору, хормейстер, майстерність, співак, хор, вокальна манера.

Постановка проблеми. В сучасному музичному просторі наявна велика кількість хорових колективів. Традиції їх формування сягають найдавніших часів, адже вокальне ансамблеве та хорове виконавство є одними з перших форм музикування. Внаслідок того, що музична культура сьогодення представляє надзвичайно строкату різностильову картину, її можна уявити як сукупність явищ часом протилежного спрямування, кожне з яких має свою слухацьку аудиторію. Подібне розшарування часом призводить до того, що деякі колективи користуються більшою, а інші – меншою популярністю. Актуальним питанням, яке має практичне значення для діяльності диригента, є шляхи удосконалення виконавського складу, тобто підготовки артистів хору, яке може сприяти зростанню інтересу до хорового колективу.

Аналіз останніх досліджень і публікацій.

Питання значення стилю та його впливу на хорове виконавство висвітлюється в статті К. Птица. Різні аспекти роботи з хоровим колективом розробляються в дослідженнях Т. Тевліна, П. Чеснокова. Проблема виокремлення особливостей виховання артистів, що співають у народних хорових колективах висвітлюється А. Гвоздецьким та Є. Хекало. Розвиток майстерності співака-хориста та необхідність розширення репертуару хорових колективів змальовуються в працях Н. Перцовой та В. Шевченко, О. Ноздріної, Г. Павлюкової.

Виділення невирішених раніше частин загальної проблеми. Існують роботи вітчизняних та зарубіжних дослідників, в яких виокремлюються настанови щодо диригентської діяльності. Чимало уваги приділяється питанню окреслення специфіки народної та академічної манери співу. Проте проблема зміни вимог до сучасного артиста хору лише починає поступово актуалізуватися у рамках вітчизняного мистецтвознавчого дискурсу. Відповідно воно потребує значного розширення та систематизації.

Формулювання цілей статті. Метою статті є виокремлення специфіки методологічних аспектів, пов'язаних з вихованням артисту хору та виділення тих, що набувають все більшої актуальності в умовах сьогодення.

Виклад основного матеріалу дослідження.

Сучасні хорові колективи можна розподілити за декількома ознаками. Насамперед доцільно виокремити в якості одного з критеріїв тип професійного спрямування, що дозволить поділити хори на професійні та аматорські. Інший критерій, пов'язаний з манерою, яка є базовою для вокального колективу – класична або академічна манера, народна, естрадно-джазова. Важливу роль відіграє склад хору – жіночий, чоловічий, змішаний, дитячий. Виходячи з кількісного критерію вокальні колективи можна розподілити на вокально-хорові ансамблі, камерні хори, великі хори. Проте, до якого б колективу не входили б виконавці, вимоги до них є досить високими. «Хоровий спів – мистецтво, дивовижне за красою та надзвичайно складне за своєю специфікою» [5, с. 5].

Беззаперечно, найважливішою запорукою високого виконавського рівня колективу є його диригент-хормейстер. «Майстерність керівника хору – відмінного диригента та тонкого знавця людського голосу, ерудованого музиканта та блискучого організатора, вмілого репетитора та натхненного артиста – відіграє головну роль в створенні цього мистецтва» [5, с. 5]. Дійсно, саме від диригента-хормейстера залежить той рівень майстерності, який буде демонструвати колектив. Диригент в першу чергу є виконавцем, проте, його інструментом виступає значна група артистів, які мають бути готовими до співпраці. «Придивившись до диригента пильніше, ми помітимо, що він не тільки керує хором, але є в той же час і виконавцем твору, піклуючись про встановлення темпу і зміни його в рухомих нюансах, про збереження точної ритміки, встановлення музичної перспективи, поживавлення виконуваного карбованого дикцією та ін. Встановлюючи і регулюючи хорову звучність, диригент в той же час домагається правильного відтворення твору в цілому» [7, с. 138]. Проте, яким би високим не був рівень диригента, без наявності гарних виконавців, неможливо створити якісне звучання. Розглянемо більш детально особливості виховання артистів хору в умовах сучасного освітнього та виконавського процесу.

Звісно, першою вимогою є вправне володіння співаком його голосовим апаратом, тобто мається на увазі здатність видобувати ясний звук достатньої сили, який би піддавався філіруванню. Будучи досконалим за своєю сутністю інструментом, людський голос має неперевершені можливості, які скеровує диригент. «Жоден музичний інструмент не в змозі дати такого розмаїття тембру, такої теплоти і щирості звуку, які дає своїм голосом талановитий співак. Міць, велич, ніжність, ласка, виразність, прозорість, м'якість і т. д. Або ж – тьмяність, різкість, похмурість, холодність, пронизливість, таємничість – все це тембри, фарби. Здається, немає кінця різноманітності і барвисто-тембрового багатства людського голосу, що безпосередньо виражає різні почуття» [7, с. 119]. Здатність до тембральної диференціації може вважатися чинником, який сприятиме формуванню потрібного звучання. Показником вправності артиста хору є його слух та здатність до вірного інтонування. Цей зв'язок між голосовим та слуховим апаратом розвивається ще на початку виконавської діяльності, а ось його регуляція та контроль здійснюється в процесі співу.

Якщо мова йде про артистів хору, які використовують народну манеру співу, то при їх вихованні важливим фактором майстерності виступає особливість резонування, застосування відповідних прийомів звуковидобування, специфіка орфоєпії. Є. Хекало виділяє ті особливі риси, які притаманні співакам у народній манері. «Загальними ознаками народної манери співу усіх регіонів України вважаються природний, близький звук, незначна вібрація голосу (як темброве забарвлення), дикція, близька до розмовної мови, природне головне резонування (без вираженого прикриття звука), щільне грудне звучання, виконавські прийоми (глісандуючі «з'їзди», форшлаги, розспівування окремих складів музичного тексту, «під'їзди» до звука або його оспівування, мелізматична орнаментика, «йотація» додавання «й» до наголошеної голосної, часткове затримання довгих долей) тощо» [6, с. 237].

В умовах сьогодення, хорві колективи досить рідко виконують твори, приналежні до одного стильового напрямку. Як правило, репертуар може охоплювати твори, починаючи з XVI століття до найостанніших, написаних українськими та закордонними композиторами. Не завжди приділяється увага відмінностям, наявним при виконанні творів, що належать до різних епох. Хоча належність хорового твору до певної доби, традиції стилю, в якому він написаний, буде впливати на всі компоненти музичної тканини – темп, гучність, тембральне наповнення, орфоєпію та т.п. Відповідно, увага до стильового спрямування твору може змінити характер його виконання, відповідності авторському задуму. «Між тим розуміння стилю та вміння передати його складають одну з найважливіших та необхідних ознак виконавської майстерності хору. Питання виконавського стилю у загальній проблемі розвитку хорової культури не менш важливе, ніж професійні задачі хорового строю, інтонації, ансамблю виразності вокального звуку» [4, с. 14].

Достатньо перспективним напрямком розвитку сучасного хорового мистецтва є розширення меж тих стилів, які виконує той чи інший тип колек-

тиву. Мається на увазі те, що сучасний стан музичної культури вимагає уникнення певних стандартів, пов'язаних з використанням тієї чи іншої вокальної манери. «Надзвичайно велике різноманіття виконавських складів народних колективів – від камерних до великих, що включають вокалістів та інструменталістів, дозволяють втілити широкий спектр композиторських задумів. Проте за сучасних соціокультурних умов найбільш доцільним є функціонування колективів, які мають більш широкі виконавські можливості. Це стосується як професійної майстерності співаків у питанні вокально-голосової обдарованості, так і тих стильових напрямків, в яких вони співають» [8, с. 231].

Відзначимо, що в останні роки почало виникати багато проектів, пов'язаних з просуванням хорових колективів. Насамперед, мова йде про те, що керівники хорів відшукують можливість популяризації їх діяльності. Внаслідок поширення музики естрадного спрямування, ряд колективів демонструє прагнення до включення хітів поп- та рок-музики до власного репертуару. Причому можливі варіанти, коли ці пісні виконуються у дещо зміненому, порівняно з оригінальним текстом вигляді. Таким чином відбувається їх адаптація до звичного репертуару та специфіки виконавської манери колективу. Досить показовим був виступ Українського національного хору ім. С. Павлюченка Київського національного університету культури і мистецтв на початку другого півфіналу конкурсу Євробачення. Колектив виконав пісні переможців минулих років, супроводжуючи виступи солістів. «Варто зазначити, що в рамках пісенного конкурсу «Євробачення», який проходив в 2017 році в Києві, на початку другого півфіналу яскравою «родзинкою» став номер, в якому було представлено попури з пісень переможців останніх років: «Euphoria» Лорін (Швеція), «Fairytale» Олександра Рибак (Норвегія), Хелени Папарізу «My number one» (Греція), «Rise like a Phoenix» Кончіти Вурст (Австрія)» [8, с. 231]. Дане попури було представлено як номер, аранжований для виконання оркестром народних інструментів та співом у народній манері. Відповідно, можливий спів творів у народній чи академічній манері, а не у естрадній.

Проте існують й приклади, коли хор виконує естрадні твори в оригінальному вигляді. Подібний підхід пов'язаний з вимогою появи універсальних виконавців, які однаково легко можуть співати не лише у народній манері, але й у академічній. А у разі виникнення такої потреби – з легкістю застосувати елементи з естрадної. Приклади подібної адаптації творів для хорового виконання наявні у творчому доробку та концертній діяльності камерного хору «Хрещатик» (Київ), яким створено ряд проектів різного спрямування. Народнопісенний репертуар представлений в проекті «Намисто красних пісень», хіт рок- та поп-музики у супроводі естрадного інструментального гурту у «Хітах космічної ери» та «Хіт-параді на Шулявці». Подібні концерти привертають чималу увагу глядачів, що сприятиме їх зацікавленості і більш «академічними» проектами гурту.

Хоча, на перший погляд, подібна потреба освоєння інших вокальних манер, окрім тої, що є профільною для хору видається певним перебільшенням, проте вдала практика перформату-

вання власної виконавської діяльності хоровими колективами, змальовує значні перспективи подібної новачії. «В суспільстві ХХІ ст. дуже актуальним є питання підготовки артистів хору, які б могли бути універсальними співаками, що здатні виконувати будь-які твори, що мають різну стильову приналежність. Так само відбувається зростання вимог до зростання театралізованого, а також танцювального компонентів в рамках виступів хорових колективів» [3, с. 95].

Склалась традиція, коли виконання хороших творів не передбачає творчого підходу. Про цю особливість, яка характерна сучасним народним та академічним колективам, зазначає А. Гвоздецький. «Хор, в класичному уявленні – ансамбль вокальних унісонів, що розучили і виконують партитуру, тобто суму хорових партій, кожна з яких містить вичерпну інформацію про мелодію, динаміку, агогіку та інші засоби музичної виразності, призначених для їх точного відтворення хористами. Імпровізація хористів в академічному хорі мінімальна, прагне до нуля, як гранично мінімальна імпровізація і в інших академічних жанрах колективного виконавства (скажімо, імпровізація оркестранта в симфонічній або камерній музиці)» [1, с. 79]. Проте, подібна риса має поступово долатися. Мається на увазі не досягнення свавілля артистів хорів, а доцільна та цілеспрямована імпровізаційна діяльність, яка здійснюється за умови виникнення відповідної потреби. Так, якщо мова йде про невеликий гуртовий спів, виділення ансамблю, там можливе застосування імпровізаційності. Натомість, у хоровому складі можлива імпровізація у певних деталях, пов'язаних з мелізматикою. «Імпровізація тут можлива в мінімальному обсязі, вона проявляється, в основному, в деяких «прикрашаючих» елементах, в артистичній свободі виконання танцювальної частини композиції» [1, с. 80–81]. Тобто у виконавській практиці артиста хору необхідний розвиток креативного та творчого начала.

Зміни вимог до артистів хору стосуються й їх здатності виступати солістами, що можливе за умови, коли кожен артист готовий, як у технічному, так і психологічному відношенні до того, щоб бути не лише одним з учасників конкретної партії хору, а й бути протиставленим загальному звучанню хору. За рахунок створення нових проєктів, призначених для хорového виконавства можливе виділення з-поміж учасників солістів, які можуть співати на фоні хору чи об'єднуватись у камерні групи, виконуючи окремі розділи у творах. Чималу роль хор починає здобувати у різних театралізованих формах, де за рахунок режисерської інтерпретації творів можливе зростання його ролі та підвищення творчої активності кожного його учасника. «Саме режисерська інтерпретація п'єси дозволяє творчо переосмислити не тільки деякі деталі постановки, але і її структуру в цілому. У зв'язку з цим і роль, і функціональність всіх компонентів (в тому числі і хорového) в структурі музичного спектаклю можуть істотно змінитися. Експериментування режисера з хоровою звучністю дозволяє говорити не просто про оновлення системи засобів музичного вираження, але про появу співзвучної часу нової театральної стилістики» [2, с. 294].

Висновки та подальші перспективи. Розвиток музичного простору вимагає постійного перегляду аспектів виховання артистів хору. Виконавська практика диктує нові вимоги до співаків. Актуальності не втрачають необхідність вправного володіння голосовим апаратом та інтонаційної вірності. Народна манера співу потребує використання природного звуку, незначної імпровізаційності, видобування специфічних виконавських прийомів. За рахунок виникнення проєктів, пов'язаних з просуванням хорових колективів, починає включатись музика естрадного спрямування, адже ряд колективів виконують хіти поп- та рок-музику. Подібний аспект потребує використання різних вокальних манер – народної, академічної та естрадної.

Список літератури:

1. Гвоздецкий А.А. Хоровой класс студентов-народников: некоторые методологические проблемы / А.А. Гвоздецкий // Труды Санкт-Петербургского государственного института культуры. Том 200. – Спб., 2013. – С. 78–82.
2. Михайлова Н. Режиссерские новации в музыкальных спектаклях (заметки хормейстера) / Наталия Михайлова // Проблемы взаимодействия искусства, педагогики та теории і практики освіти : Збірка статей. – Х.: ХНУМ, 2012. – Вип. 36. – С. 286–296.
3. Перцова Н.О. До питання розвитку професійної майстерності артиста хору в ХХІ ст. / Н.О. Перцова // Молодий вчений. – 2017. – № 2. – С. 93–96.
4. Птица К.Б. Проблемы стиля и хорвое исполнительство / К.Б. Птица // Работа с хором. Методика, опыт. – М.: Профиздат, 1972. – С. 13–55.
5. Тевлин Б. Предисловие / Б.Г. Тевлин // Работа с хором. Методика, опыт. – М.: Профиздат, 1972. – С. 3–6.
6. Хекало Е. Особливості професійної підготовки виконавців народної пісні, її значення в історії розвитку пісенної культури сьогодення / Євгеній Хекало // Проблеми підготовки сучасного вчителя. – 2013. – № 8 (Ч. 1). – С. 234–238.
7. Чесноков П.Г. Хор и управление им. Пособие для хорových дирижеров / П.Г. Чесноков. – М.: Музиздат, 1961.
8. Шевченко В.В. Стильові модифікації репертуару народних хорів / В.В. Шевченко, О.Ю. Ноздріна, Г.В. Павлюкова // Молодий вчений. – 2017. – № 9. – С. 229–231.

Левченко А.В.

Обособленное подразделение «Николаевский филиал
Киевского национального университета культуры и искусств»

МЕТОДОЛОГИЧЕСКИЕ АСПЕКТЫ ВОСПИТАНИЯ АРТИСТА ХОРА

Аннотация

В статье анализируются особенности воспитания артистов хора в условиях современной музыкальной культуры. Ведущая роль в формировании соответствующего уровня исполнительского мастерства принадлежит хормейстеру. Развитие музыкального пространства требует постоянного пересмотра аспектов воспитания артистов хора. Исполнительская практика диктует новые требования к певцам. Актуальности не теряют необходимость качественного владения голосовым аппаратом и интонационной верности. Народная манера пения требует использования природного звука, незначительной импровизационности, применения специфических исполнительских приемов. За счет возникновения проектов, связанных с продвижением хоровых коллективов, актуализируется расширение репертуара за счет музыки эстрадного направления, которая может исполняться как в оригинальном, так и видоизмененном в стилевом отношении звучании. Подобный аспект требует использования артистом хора различных вокальных манер – народной, академической и эстрадной.

Ключевые слова: артист хора, хормейстер, мастерство, певец, хор, вокальная манера.

Levchenko A.V.

Separated subdivision "Mykolaiv branch of the
Kyiv National University of Culture and Arts"

METHODOLOGICAL ASPECTS OF STUDYING ARTIST OF CHOIR

Summary

The article analyzes the peculiarities of the education of the choir artists in the conditions of modern musical culture. The leading role in forming the corresponding level of performing skills belongs to the choirmaster. The development of musical space requires constant review of the aspects of the education of the choir artists. Practice dictates new requirements for singers. The actuality does not lose the need for the proficiency of the vocal apparatus and intonation fidelity. The folk style of singing requires the use of natural sound, a slight improvisation, the extraction of specific performances. Due to the emergence of projects related to the promotion of choral ensembles, the repertoire is expanded at the expense of pop music, which can be performed both in the original and in the style-altered way sounding. A similar aspect requires the use of the choir of different vocal manners – folk, academic and variety.

Keywords: choir artist, choirmaster, skill, singer, choir, vocal style.

УДК 784:786.2.087.4

ВОКАЛЬНО-ФОРТЕПІАННИЙ АНСАМБЛЬ В ДИСКУРСІ ТВОРЧОЇ ДІЯЛЬНОСТІ КОНЦЕРТМЕЙСТЕРА ТА ВОКАЛІСТА

Леонтієва С.Л.

Інститут мистецтв

Київського університету імені Бориса Грінченка

Стаття присвячена вивченню музичної діяльності в галузі співтворчості учасників ансамблю. Розглядається вокально-фортеп'яний дует, як приклад ансамблевого виконавства співака та піаніста. Зроблено акцент на структурі діяльності особистості, що базується на формулі «потреба – мотив – дія – мета – фактор» та її втілення у співтворчості концертмейстера та вокаліста. Всі елементи формули розглядаються з позицій сценічної, практичної діяльності. В статті доведено, що спільна дія для реалізації сумісного творчого результату це природний діалектичний прояв поєднання співучості одного інструменту (людського голосу) та ударності іншого (фортепіано як клавішно-ударний інструмент).

Ключові слова: співтворчість, вокаліст, концертмейстер, діяльність, вокально-фортеп'яний ансамбль.

Постановка проблеми. Серед прикладів професійної спрямованості музичної діяльності особливе місце займає ансамблеве виконавство та якщо ансамбль споріднених інструментів або вокалістів має спільні виконавські завдання, то безпосередньо вокально-фортеп'яний дует має спільне завдання при достатньо різноманітному спектру виражальних засобів відмінних один від одного за виконавською технікою та звукодобувальною системою. З одного боку голос, як інструмент вокаліста та фортепіано – клавішно-ударний інструмент. Але поєднанні твором, вони мають спільну мету та завдання. Це створює специфічну сферу музичної діяльності у формі вокально-фортеп'яного дуету. Ця сфера, перш за все, тісно пов'язана зі спільною діяльністю вокаліста з концертмейстером, а тому є може розглядатися як вузькоспеціалізована тема у глобальному понятті «діяльність особистості».

Аналіз останніх досліджень і публікацій. Проблема діяльності досліджувалася багатьма філософами, педагогами, психологами. Значний внесок у розвиток цієї проблеми внесли О.В. Брушлинський, Ф.М. Гоноболін, Л.П. Гримак, М.В. Гриньова, Ю.О. Гусев, В.В. Давидов, Л.О. Зеленов, Є.М. Іванова, Н.В. Кузьміна, О.М. Леонтьєв, В.С. Лозниця, В.Б. Савицький, В.О. Сластьонін, Л.Д. Столяренко, Х. Хекхаузен, Т.І. Шевченко та ін.

Виділення невирішених раніше частин загальної проблеми. В більшості своїй дослідження, що присвячені цьому питанню, висвітлюють питання окремої роботи концертмейстера чи вокаліста, або розглядають без сумніву важливі складові виконавської практики вокаліст-піаніст, при цьому нівелюючи той факт, що процес співтворчості має в собі більш ніж поєднання спільним твором та задумом композитора. Звідси походить й актуальність даної статті.

Мета роботи дослідити специфіку співтворчості вокаліста та концертмейстера у вокально-фортеп'яному дуеті.

Виклад основного матеріалу. Солист і піаніст (концертмейстер) в художньому сенсі є членами єдиного, цілого музичного організму. Мистецтву акомпанементу – це такий ансамбль, в якому фортепіано належить величезна, аж ніяк не підсобна роль, яка не вичерпується суто службовими функціями гармонійної та ритмічної підтримки.

Особливістю ансамблевої творчості є взаємодія декількох індивідуумів, кожен з яких привносить в колектив свій власний, індивідуальний, не схожий ні на що інше внутрішній світ зі своїми суб'єктивними якостями – характером, темпераментом, способом думок і т.д. «Справжнє поняття колективу, – писав Л.Н. Раабе, – має на увазі органічне злиття індивідуальностей, особливу «колективну індивідуальність», якій і відрізняється один ансамбль від іншого» [6, с. 6]. Тобто в основі даного процесу знаходиться така форма діяльності, яка повинна забезпечувати творчу взаємодію усіх учасників ансамблю.

Традиційно підрозділяють діяльність на продуктивну і репродуктивну. Під продуктивною діяльністю розуміється така, за якої створюється продукт, новий за своєю суттю. Репродуктивна діяльність припускає створення продукту, що повторює створене раніше. У такому поділі типів діяльності значною мірою є присутнім соціальне, тобто оцінка новизни продукту діяльності.

Н.Г. Дьяченко пропонує структуру діяльності особистості, що складається з таких компонентів: потреба – мотив – дія – мета – фактор зацікавленості [2, с. 18]. Відправним фактором діяльності особистості є сформована потреба, яку автор визначає як осмислене й активне прагнення людини до певних умов життя і діяльності.

В контексті теми, якій присвячена дана стаття, фактором є конкретний сценічний виступ, концертний варіант твору. Мотив – необхідний компонент будь-якого акту діяльності, оскільки практично будь-яка зовнішня інформація, що надходить у центральну нервову систему, зіставляється з мотивацією, що домінує в даний момент й оцінюється нею. Це поняття корелюється з існуванням спільного музичного твору у вокаліста та концертмейстера, спільної інтерпретації цього твору. Усвідомлення мотиву породжує в людині ясну мету і зумовлює певні дії, що забезпечують її реалізацію. Реалізована мета взаємодіє з потребою й в такий спосіб формує та регулює діяльність загалом, а такий чинник як зацікавленість впливає на ефективність і успішність здійснення діяльності особистості.

Тобто між концертмейстером та вокалістом постає не тільки спільне завдання, скільки виникає певна співтворчість, результатом якої повинна

стати існування перцептивних образів у слухача, що базується на предметності при як засобу внесення в перцептивні образи синтезу властивостей твору (що закладено композитором та епохою) та властивостей вокально-фортепіанного дуету.

Взаємодію як організацію спільної діяльності розглядає Г.М. Андреева [1, с. 114]. Дослідниця наголошує на трьох можливих формах взаємодії:

1) спільно-індивідуальна діяльність – коли кожний учасник робить свою частину спільної роботи незалежно від інших. Ця форма набуває актуальності в моменти роботи кожного учасника вокально-фортепіанного дуету над своєю власною партією. Безсумнівно, що це стосується перш за все технічних моментів вивчення тексту, подолання технічних труднощів тощо.

2) спільно-послідовна діяльність – коли загальна задача виконується послідовно кожним учасником. У вокально-фортепіанному дуеті учасники, які намагаються охопити твір повністю, які намагаються передати один одному низку звуків, де кожен використовує свої власні виражальні засоби вступає в складну творчу взаємодію.

3) спільна взаємодіяльність – коли відбувається одночасна взаємодія кожного учасника з усіма іншими. Саме ця, зазначена класифікація взаємодії заслуговує на увагу, оскільки професійна взаємодія співака і концертмейстера належить до спільної взаємодіяльності.

При аналізі взаємодії має значення і той факт, як усвідомлюється кожним учасником його внесок у спільну діяльність. Саме це усвідомлення сприяє плануванню та побудові та корекції стратегії. Це корелюється з психологічним механізмом взаємодії, що заснована тільки на взаєморозумінні між його учасниками. Саме це є підґрунтям для втілення успішної стратегії і тактики спільних дій, та їхнього взаємообміну. Якщо стратегія взаємодії визначена характером відношень, представлених діяльністю що виконується, то тактика взаємодії визначається безпосереднім уявленням про партнера.

Інакше кажучи, взаємодія тоді повноцінно існує в діяльності концертмейстера та вокаліста, коли підсумком суб'єктивних дій є можливість диференціації об'єктивних і суб'єктивних компонентів образу. Саме це дозволяє говорити, про спільне відношення до я звуку як асоціації із чимось подібним, схожим, для впізнання музики (почув – уявив-згадав).

В такому контексті вочевидь стає важливим роль та значення кожного з учасників дуету. Слід уточнити, що вокально-фортепіанний дует – це співтворчість двох художників і артистів. Співакові спочатку відведена роль соліста, і піаніст часто залишається «в тіні» вокаліста, між тим як він виконує зовсім не допоміжну роль, яка вичерпується чисто службовими функціями гармонії та ритмічної підтримки партнера. Обидва виконавці є рівноправним членами єдиного, цілісного музичного організму.

Відповідно до Музичного словника Гроува, етимологія слова «акомпанемент» походить від французького *accompagnement* – «супровід», що означає «всі голоси (шари музичної фактури), що супроводжують провідну мелодію (лінію)» [4, с. 24]. Таке бачення специфіки концертмейстерської роботи не цілком відповідає етимології

слова, що визначає уміння узгоджувати – гармонізувати дії ансамблістів. У цьому випадку піаніст-концертмейстер здійснює особливого роду художню діяльність, що відрізняється від майстерності – уміння соліста» [3; 4].

Таким чином, в самому слові «концертмейстер» висвічується синтетична природа функцій піаніста в ансамблевому мистецтві: з одного боку, лідера, майстра, з іншого – що супроводжує, що підтримує. При цьому слід наголосити на наявність в вокально-фортепіанному дуеті так званого неформального лідера – вокаліста, саме від його партії та виконавської манери повинна йти ініціатива координатора міжособистісного спілкування. Таке спілкування може бути творчо продуктивним тільки в тому випадку, якщо воно правильно організована і направлена на вирішення конкретних професійних завдань, що стоять перед музикантами. Бо кінцевою метою постає грамотна інтерпретація твору, його виконавство на концертній естраді.

Звісно, що спільне виконання відрізняється тим, що і загальний план, і всі деталі інтерпретації твори є плодом роздумів і творчої фантазії не одного виконавця, а обох партнерів по виконанню – вокаліста і концертмейстера – і реалізуються вони їх об'єднаними зусиллями. Процес дозрівання художнього задуму і процес його втілення в конкретних звукових образах у партнерів по ансамблю можливі при спільній роботі.

Створення спільного плану інтерпретації, художнього образу твору в цілому – процес надзвичайно індивідуальний і майже не піддається фіксації і спостереженню. Зазвичай і вокаліст, і концертмейстер можуть лише дуже приблизно пояснити словами сутність своїх намірів, тому вони частіше вважають за краще безпосередньо музичний показ, використовуючи основні засоби музичної виразності – фразировку, темп, динаміку та ін.

Також необхідним вважається вказати, що партнери по ансамблю починають роботу з розкриття змісту, з виявлення художнього образу і стилю твору і, виходячи з цього, шукають характер звучання, тембральність, нюанси, темп та ін. Працюючи над вокальним твором, необхідно дбайливо звертатися з літературним текстом, заглиблюватися в задум автора – виконавці повинні знати, чим навіяно той чи інший вірш, за яких обставин виник даний твір. Для того щоб відчувати потрібний стиль і характер виконання, треба чути і дбайливо ставитися до задумів авторів літературних текстів і втілює їх музиці.

Висновки. В аспекті спільної діяльності вокаліста і концертмейстера виконання твору постає як результат творчої взаємодії, яка є в свою чергу досягненням вищого рівня сумісної виконавської діяльності. Співтворчість між співаком і концертмейстером виникає як конкретне втілення діалектичного природного розвитку, як теза та антитеза вокального та інструментального, відповідно така діяльність пропагує певну специфіку, яка ґрунтується на міжособистісній сумісності партнерів, заснованої на оптимальному поєднанні (подібності або взаємодоповнюваності) індивідуально-психологічних характеристик особистості, таких як: ціннісні установки, інтереси, мотиви, потреби, особливостей темпераменту.

Міжособистісна сумісність індивідів забезпечує продуктивність спілкування і при певних умовах здатна переростати в сумісність групу, що є соціально-психологічним показником

згуртованості учасників вокально-фортепіанного ансамблю, яка постає наслідком формування відповідної потреби, мотиву та спільні дії для її реалізації.

Список літератури:

1. Андреева Г.М. Социальная психология: Учебник для высших учебных заведений. / Андреева Г.М. – М.: Аспект Пресс, 1999. – 1400 с.
2. Дьяченко Н.Г. и др. Теоретические основы воспитания и обучения в музыкальных учебных заведениях / Н.Г. Дьяченко, И.А. Котляревский, Ю.Л. Полянский. – К.: Музична Україна, 1987. – 110 с.
3. Коган Г. Музыкальное исполнительство и его проблемы // Избранные статьи. – М.: Советский композитор, 1971. – С. 5–30.
4. Музичний словник Гроува. Музичне мистецтво. – М., 1979. – № 8. – С. 432.
5. Падалка Г. Мистецька освіта студентської молоді: сучасні підходи / Г. Падалка // Молодь у сучасному світі: морально-естетичні та культурологічні виміри. – К.: Вид-во МІЛП, 2001. – С. 188–222.
6. Раабен Л.Н. Камерная инструментальная музыка первой половины XX века / Л.Н. Раабен. – Л.: Сов. композитор, 1986. – 200 с.
7. Фрейдман В. Концертмейстер – ансамблист – педагог / В. Фрейдман // Управление культуры Одесского областного Совета народных депутатов. Отдел учебных заведений и методики обучения. – Одесса, 1994. – 13 с.

Леонтиева С.Л.

Институт искусств

Киевского университета имени Бориса Гринченко

ВОКАЛЬНО-ФОРТЕПИАННЫЙ АНСАМБЛЬ В ДИСКУРСЕ ТВОРЧЕСКОЙ ДЕЯТЕЛЬНОСТИ КОНЦЕРТМЕЙСТЕРА И ВОКАЛИСТА

Аннотация

Статья посвящена изучению музыкальной деятельности в области сотворчества участников ансамбля. Рассматривается вокально-фортепиано дуэт, как пример ансамблевого исполнительства певца и пианиста. Сделан акцент на структуре деятельности личности, основанный на формуле «потребность – мотив – действие – цель – фактор» и ее воплощение в сотворчества концертмейстера и вокалиста. Все элементы формулы рассматриваются с позиций сценической, практической деятельности. В статье доказано, что совместное действие для получения совместного творческого результата это естественное диалектическое проявление синтеза напевности одного инструмента (человеческого голоса) и ударности другого (фортепиано как клавишно-ударный инструмент).

Ключевые слова: сотворчество, вокалист, концертмейстер, деятельность, вокально-фортепианный ансамбль.

Leontieva S.L.

Institute of Arts, Borys Grinchenko Kyiv University

VOCAL-PIANO ENSEMBLE IN THE DISCOURSE OF CREATIVE ACTIVITY OF THE CONCERTMASTER AND VOCALIST

Summary

The article is devoted to the study of musical activity in the field of co-creation of the ensemble members. The vocal-piano duo, as an example of the ensemble performance of the singer and pianist, is considered. The emphasis is placed on the structure of the personality activity based on the formula "need – motive – action – goal – factor" and its implementation in the co-operation of the concertmaster and vocalist. All elements of the formula are considered from the point of view of the stage, practical activity. It is proved in the article that the joint action to realize a coherent creative result is a natural dialectic manifestation of the combination of the coherence of one instrument (human voice) and piano as a keyboard percussion instrument).

Keywords: co-creation, vocalist, concertmaster, activity, vocal-piano ensemble.

АСПЕКТИ ПРОФЕСІЙНОГО СТАНОВЛЕННЯ МАЙБУТНЬОГО ПЕДАГОГА

Мельник І.М.

Східноєвропейський національний університет імені Лесі Українки

Стаття присвячена висвітленню одного із важливих аспектів підготовки майбутнього педагога, зокрема формуванню мотиваційного компонента – суттєвого складника діяльності педагога. Здійснено аналіз наукових джерел з проблеми, виявлено не вивчені напрями. Автор акцентує на змістовій сутності та значенні мотиваційного компонента у структурі діяльності вчителя, його мотивах, потребах, ціннісних орієнтаціях. Розкривається зміст означених категорій. Підкреслюється, що мотиваційна спрямованість є динамічною структурною складовою підготовки вчителя протягом усіх років навчання у ВНЗ. У статті наголошується, що основу успішної професійної діяльності фахівця складає відповідність індивідуально-типологічних та фізіологічних особливостей людини обраною нею професією. Не останню роль при цьому відіграє мотиваційна готовність особистості до майбутньої професійної діяльності.

Ключові слова: мотиваційний компонент, професійне становлення, мотиви, потреби, ціннісні орієнтації, майбутній педагог.

Постановка наукової проблеми. Система підготовки майбутнього педагога, яка діє сьогодні, її змістові та процесуальні характеристики не охоплюють усіх компонентів готовності до педагогічної діяльності, тому що всілякі надбудови, вдосконалення, доповнення не змінюють головного недоліку в ній – екстравертованої спрямованості, а відтак, не призводять до суттєвих змін у якості формування особистості педагога.

Аналіз сучасних досліджень і публікацій. Оцінювання професійного становлення майбутнього педагога, зокрема його мотиваційної сфери, ще не отримало належної уваги, хоча в цілому дослідження психолого-педагогічних аспектів означеної проблеми ведуться досить активно: Н.В. Кічук, М.Д. Нікандров, М.М. Поташнік, О.Я. Савченко, В.А. Семиченко, М.М. Нечаєв, Д.Г. Іванова, Л.П. Кадченко, А.Й. Капська.

Чимало зазначених досліджень стосуються особистості педагога взагалі, його професіограми, вимог до підготовки вчителя-предметника або вчителя початкових класів.

Значний інтерес у контексті обраного нами аспекту вивчення мають праці І.М. Дичківської, В.Є. Бенери, О.П. Цигипало, О.М. Робуль, Л.О. Каміноброцької, М.О. Коця, З.Ю. Крижанівської, Т.І. Поніманської, О.Л. Кононко.

Виділення не вирішених раніше частин загальної проблеми. Однак переважна більшість науковців, зазначених вище, зупиняються на науковому осмисленні суті вчительської діяльності, професійної майстерності, структури їх, професійної готовності студентів до оволодіння конкретною вчительською спеціальністю.

Проблема мотивації досліджена у зв'язку з аналізом діяльності взагалі, навчальної зокрема. Як структурний компонент у сфері готовності до майбутньої діяльності, у зв'язку із структурою особистості педагога – мотиваційний компонент – досліджений недостатньо.

Мета статті. Головною метою цієї роботи є висвітлення одного із важливих аспектів підготовки майбутнього педагога, зокрема формуванню мотиваційного компонента – суттєвого складника діяльності педагога. Акцентується увага на змістовій сутності та значенні мотиваційного компонента у структурі діяльності вчителя, його мотивах, потребах, ціннісних орієнтаціях.

Виклад основного матеріалу. Мотиваційний компонент професійно-педагогічної діяльності є характерною ознакою педагогічної технології спеціаліста, що передбачає орієнтування фахівця не просто на виконання окремих професійних функцій, а на володіння цілісним змістом педагогічної діяльності шляхом формування внутрішньо вмотивованих ліній поведінки й розвитку.

Мотиваційна сфера є важливою складовою умов оцінювання професійної готовності майбутнього педагога. Цю думку простежуємо і в Поніманської Т.І., яка, крім названих, акцентує на значенні у професійному становленні педагога оцінного компонента [7].

Сучасне суспільство пред'являє випускнику ВНЗ особливі вимоги, серед яких важливе місце посідають високий професіоналізм, активність і творчість. Процес вдосконалення підготовки майбутніх фахівців у умовах сучасної освіти досить складний і зумовлений багатьма чинниками, одним з яких є ступінь адекватності мотиваційних установок вступу до ВНЗ і отримуваної професії. На думку М.І. Алексєєвої, «мотиваційно-потреба відповідність майбутньої діяльності є обов'язковою умовою формування творчо активної та соціально зрілої особистості» [1, с. 113].

Одним із вихідних положень сучасних теорій формування особистості є теза про те, що особистість формується на ґрунті власного досвіду життєдіяльності і є активним суб'єктом свого становлення. Не є винятком у цьому плані особистість студента – майбутнього спеціаліста початкової школи. Змістовою сутністю першокурсника стає його студентське життя, цікаве, незвідане, відмінне від учнівського. Як пройде воно, чим заповниться залежить не тільки особистісний успіх чи невдачі у повсякденному житті, а й усе майбутнє. Гармонізація взаємозалежних чинників, векторів особистісного і професійного розвитку має безпосереднє важливе значення у створенні сприятливих умов становлення майбутнього спеціаліста.

Педагогічна діяльність багатогранна, пояснити чи обґрунтувати її за допомогою одного чинника просто неможливо. З огляду на складність, багатогранність педагогічної діяльності ми виокремили для вивчення один із компонентів у структурі педагогічної діяльності – мотиваційний.

Фахова діяльність особистості, як і інший вид діяльності, наприклад, навчальна, має певну структуру. Численними дослідженнями доведено, що в структурі навчальної діяльності і педагогічної також взаємопов'язаними є такі компоненти: мотиваційний, змістовий, процесуальний.

За визначенням Підласого І.П. «структурними компонентами педагогічного професійного потенціалу є інтелектуальний, мотиваційний, комунікативний, операційний» [6, с. 25]. Вчений додає ще й творчий, культурний, гуманістичний, діяльнісний, зазначаючи при цьому, що їх варто розглядати як загальні умови здійснення професійної діяльності педагога.

Цінним є міркування Поніманської Т.І., яка вивчає проблему професійного становлення майбутнього спеціаліста крізь призму формування у студентів гуманістичного бачення дитини. Формування готовності випускників до вирішення завдань гуманістичного виховання автор розглядає як «етап професійного становлення студента, результатом якого є новоутворення, що в сукупності становлять мотиваційний, когнітивний, операційний, оцінний компоненти» [7, с. 58].

У дослідженні сутності професійної активності вчителя Онищук Л.А., ґрунтуючись на сучасних концепціях професійної діяльності педагога, виділяє впливовим мотиваційний компонент. Дехто із сучасних дослідників, наприклад Грушко О.В. дещо модернізує цей термін, визначаючи «потребово-мотиваційний».

Ми погоджуємося з думкою дослідників Коця М.О., Крижановської З.Ю., Кучеренко С.М., в тому, що «процес переходу навчально-професійної діяльності на рівень практичної професійної діяльності відбувається найбільш оптимально тоді, коли усередині навчально-професійної діяльності будуть сформовані мотиви, адекватні реальній професійній діяльності» [2, с. 60].

Ми усвідомлюємо, що кожен із вищезазначених компонентів діяльності педагога є важливим, виконує в цілісній фаховій діяльності окремі функції і розглядати їх треба у системі. Однак ми виділили мотивацію як одну із важливих умов професійного становлення особистості вчителя.

Розробка проблеми мотивації в сучасній теоретичній думці пов'язана передусім з аналізом джерел активації людини, спонукальних сил її діяльності, поведінки, з пошуком відповіді на запитання, що спонукає людину до діяльності, який мотив, «заради чого» вона її здійснює. «Коли люди спілкуються один з одним, то перш за все виникає питання про мотиви, спонукування, які штовхнули їх на такий контакт з іншими людьми, а також цілі, які більш-менш усвідомлено вони ставлять перед собою» [6, с. 150].

Окрім мотивів, потреб як стимули людської поведінки розглядають також цілі, емоції, інтереси, завдання, бажання. Так, наприклад, В.Г. Асеев вказує на те, що мотивація найтісніше пов'язана з емоціями. Оскільки, одна із функцій емоцій полягає в тому, що вони орієнтують людину, вказують на значущість оточуючих явищ, на ступінь їх важливості. Інша функція емоцій полягає в стійкій у часі установці на той чи інший функціонально енергетичний рівень життєдіяльності. С.Л. Рубінштейн також вказує на те, що «мотив людських дій природно пов'язаний з їх метою, оскільки мо-

тивом є спонукування або прагнення її досягти. При цьому створюється можливість як спільності так і відмінності між мотивом і метою. Метою є виконання суспільної діяльності, а мотивом задоволення особистих потреб. Єдність діяльності конкретно виступає як єдність тих цілей, на які вона спрямована, і мотивів, з яких вона виходить» [8, с. 43].

Вивчення літератури переконує, що цінності особистості розділяються на дві основні групи (М. Рокіч) з погляду цілей і завдань, яким служить та чи інша цінність. Першу групу складають цінності – цілі (термінальні цінності), другу – цінності засобу (інструментальні). Найважливішими є термінальні цінності – це основні цілі людини, що відображають довготривалу життєву перспективу. Термінальні цінності ніби визначають сенс життя людини, вказують, що для неї особливо важливе, значуще, цінне. Саме термінальні цінності співвідносяться з так званими змістотворчими мотивами (О.М. Леонтьєв). З погляду вченого змістотворчі мотиви є вирішальними, оскільки важливе не тільки те, що необхідне суб'єкту, і не тільки що і як робиться для досягнення першого, але і те, навіщо необхідно людині все раніше назване. Змістотворення здійснює особистість за допомогою своїх мотивів, а точніше всієї ієрархізованої структури спрямованості людини, яка співвідноситься усередині себе, так і з різними зовнішніми явищами. З погляду ціннісного підходу до вивчення особливостей формування свідомості особистості всі явища дійсності (включаючи і вчинки людей) можуть бути уявлені у вигляді набору цінностей, що висловлює суб'єктивну оцінку індивідом цих явищ з позиції їх необхідності при задоволенні його потреб та інтересів [3, с. 14].

Отже, цінності є вищим рівнем людських потреб. Можна сказати, що особистісні, індивідуальні потреби, співвідносячись із суспільною значущістю і усвідомлюючись особистістю, стають цінностями і регулюють поведінку людини.

На основі цього визначення спрямованість особистості розуміємо як сукупність домінуючих у людини мотивів і потреб, тих, що визначають головну лінію її поведінки, діяльності і спілкування з іншими. У зв'язку з цим важливо виділити два типи мотивації – мотивації успіху і мотивації невпевненості, невдачі. Мотивація успіху однозначно позитивна. При такій мотивації дії людини спрямовані на досягнення конструктивних, позитивних результатів. Особисту активність визначає потреба у досягненні успіху. Мотивація невпевненості, невдачі відноситься до негативної сфери. При даному типі мотивації людина прагне перш за все уникнути зриву, невдачі, осуду, покарання. Найбільш наочним прикладом у зв'язку з цим є процесуальна теорія очікувань. Згідно цієї теорії «очікування слід розглядати як оцінку даною особистістю ймовірності певної події» [1, с. 113].

Стосовно аналізу мотивації до праці виділяється важливість трьох взаємозв'язків: затрати праці – результати, результати – винагороди, валентність (задоволеність винагородою). Очікування відносно затрат праці – результатів – це співвідношення між витраченими зусиллями і отриманими результатами. Очікування відносно результатів – винагород є очікування певної винагороди або заохочення у відповідь на досягнутий рівень результатів. Валентність – це передбачуваний ступінь задоволення, що виникає у людини внаслідок здобуття певної

винагороди. Згідно теорії очікування, якщо значення будь-якого з цих трьох чинників буде малим, то буде слабкою мотивація і низькими – результати праці.

Мотиваційна сфера людини є складним системним утворенням, що включає такі властивості особистості, як: спрямованість, ціннісні орієнтації та інші, а також різні види мотивів. Залежно від характеру участі в діяльності виділяють значущі та реально діючі мотиви.

Аналіз наукових джерел дає можливість дійти висновку про динаміку мотиваційної сфери особистості на різних етапах її розвитку. Так, у молодшому шкільному віці, на перших порах домінуючим є мотив пізнавальної діяльності, рівень якого знижується до кінця навчання у початковій школі.

У старшокласників переважають мотиви самоствердження, самооцінки, саморозвитку та спілкування з дорослими. До кінця навчання у старших класах і після закінчення школи домінує мотив професійного спрямування, самореалізації.

У ВНЗ дослідники виділяють чотири види мотиваційної орієнтації: на процес, результат, оцінку викладачем і на уникнення неприємностей, окремі додають ще напрям, зміст і результат навчальної діяльності. Навчальна діяльність мотивується перш за все внутрішнім мотивом, коли пізнавальна потреба зустрічається з предметом діяльності. Встановлено позитивний зв'язок мотиваційних орієнтацій з успіхами студентів.

На думку І. Кона, професійне самовизначення людини розпочинається далеко у дитинстві, коли в дитячій грі вона бере на себе різні професійні ролі, і програє пов'язані з ними дії, норми поведінки, і закінчується в ранній юності, коли вже необхідно ухвалити рішення, яке вплине на все подальше життя людини. Експериментальне вивчення (Шаліонов Р.М.) значущості мотивів навчальної діяльності і професійного вибору підлітків і юнаків показало, що провідними у навчальній діяльності стають мотиви самовизначення і вузькопрактичні, а у виборі професії – мотивація «на себе». Причому, домінуюча мотивація вибору професії у юнаків не схильна до зміни з віком. У дівчат відбувається перехід від мотивації на суспільні потреби до загальної мотивації на професію [5, с. 15].

Як відомо, студентський вік припадає на період ранньої юності і зрілості. Це час, коли завершується дозрівання особистості, складається світогляд, формуються ціннісні орієнтації, установки. По суті це період, в якому здійснюється перехід від дитинства до початку дорослого життя, відповідного ступеня відповідальності, самостійності, здатності до активної участі в житті суспільства та в особистому житті, до конструктивного вирішення різних проблем, професійного становлення. Юнацький вік пов'язаний із процесом ідентичності, що складається з серії соціальних та індивідуально-особистісних виборів, ідентифікації, професійного становлення. Разом з таким складним особистісним розвитком велике місце посідає саме професійне становлення студентів, яке здійснюється у рамках навчальної діяльності.

Доведено, що розвиток професійної спрямованості студентів у ВНЗ визначається попередніми і ранніми формами вираження позитивного ставлення до професії, виявом інтересу до майбутнього фаху на етапі набуття конкретної професійної ідентичності. Виявлено, що провідними

мотивами вступу до ВНЗ є захоплення навчальним предметом та інтересом до професії.

Навчальна мотивація складається з оцінки студентами різних аспектів навчального процесу, його змісту, форм, способів організації з погляду їх особистих індивідуальних потреб і цілей, які можуть збігатися або не збігатися з метою навчання.

Оскільки загальною кінцевою метою навчання у ВНЗ є професійна підготовка фахівців, то ставлення студентів до своєї майбутньої професії можна розглядати як форму і ступінь схвалення кінцевої мети навчання. Найбільш узагальненою формою ставлення людини до професії є професійна спрямованість (становлення), яка характеризується як інтерес до професії та здатність займатись нею. Н.В. Кузьміна виділяє такі властивості професійної спрямованості, як: об'єктивність, специфічність, опірність, валентність, задоволеність, узагальненість, стійкість. Становлення майбутнього фахівця як висококваліфікованого можливе лише при сформованому мотиваційно-ціннісному ставленні до обраної професії.

На основі аналізу наукових джерел з проблеми ми дійшли висновку про те, що професійне становлення у процесі навчальної діяльності студентів знаходиться на початковому рівні свого наукового дослідження. Дослідження, проведені у студентських групах, в основному присвячені вивченню впливу мотивації на успішність навчання студентів у ВНЗ. Так, наприклад, у дослідженнях М.М.Ліпкіна і Н.В. Яковлевої було встановлено, що успішність навчання у ВНЗ залежить від багатьох аспектів психофізичної активності. Одним з цих чинників успішності, є, на їх думку, мотиваційна складова діяльності [3, с. 7].

Аналіз теоретичних досліджень, опитування студентів та викладачів засвідчують, що професійне становлення самі студенти пов'язують не лише з опануванням професійно-необхідними знаннями, уміннями і навичками згідно навчальних програм, а й через відображення професійних дій і вчинків, поведінки викладачів.

Майбутній педагог набуває своєї професійної ідентичності, засвоюючи стиль спілкування викладача, манери його професійної поведінки, прояв особистісних і професійних якостей. Все це впливає на розширення когнітивної основи соціально-професійного аспекту «Образу – Я».

Нами доведено, що у професійному становленні майбутнього вчителя мотиваційний компонент відіграє спрямовуючу роль, виступає домінуючою спонукою до діяльності, з одного боку, дозволяє прогнозувати певну структуру усталеної професійної діяльності, а з іншого, – сприяти виявленню механізмів керування розвитком цієї структури. Основу мотиваційного компонента становлять професійні інтереси.

Зазначимо, що мотиваційний компонент, як і в цілому професійна готовність до майбутньої діяльності педагога, динамічні: змінюються, розвиваються, піддаються педагогічному впливові.

Висновки і пропозиції. Таким чином, резюмоємо: формування професійної мотивації у майбутнього фахівця є досить суттєвим, оскільки мотиви зумовлюють цілеспрямовану діяльність педагога.

Перспективи подальших досліджень вбачаємо у вивченні сутності вагомих структурних компонентів педагога.

Список літератури:

1. Алексеева М.И. Мотивация учения студентов и удовлетворенность выбором вузом // М.И. Алексеева // Сб: Эмоциональная регуляция учебной и трудовой деятельности. – Москва-Одесса., 1986. – С. 113–118.
2. Коць М.О., Крижановська З.Ю. Деякі особливості динаміки мотиваційної сфери в процесі професійного становлення майбутнього педагога / М.О. Коць, З.Ю. Крижановська // Актуальні проблеми формування особистості нового типу. Збірник матеріалів Всеукраїнської науково-практичної конференції. – Кременець, 2003. – С. 59–63.
3. Липкин М.М., Яковлева Н.В. Мотивация учебной деятельности у успешности обучения студентов в вузе / М.М. Липкин, Н.В. Яковлева // Психологический журнал. – Т. 14. – 1996. – № 4. – С. 4–7.
4. Маркова А.К., Матис Т.А., Орлов А.Б. Формирование мотивации учения / А.К. Маркова, Т.А. Матис, А.Б. Орлов. – М., 1990. – 103 с.
5. Мислення в діяльності молодших школярів / За ред. Г.С. Костюка, Г.О. Балла. – К.: Рад. школа, 1981. – 153 с.
6. Підласий І.П. Закономірності навчання і підвищення якості знань учнів / І.П. Підласий. – Львів: Знання, 1981. – 48 с.
7. Поніманська Т.І. Формування у студентів гуманістичного бачення дитини / Т.І. Поніманська // Актуальні проблеми формування особистості нового типу. Збірник матеріалів Всеукраїнської науково-практичної конференції. – Кременець, 2003. – С. 58–59.
8. Рубинштейн С.А. Основы общей психологии: В 2-х т. / С.А. Рубинштейн. – Т. 1. – М: Педагогика, 1989. – 247 с.
9. Якунин В.А. Педагогическая психология / В.А. Якунин. – СПб., 1998. – 346 с.

Мельник И.Н.

Восточноевропейский национальный университет имени Леси Украинки

АСПЕКТЫ ПРОФЕССИОНАЛЬНОГО СТАНОВЛЕНИЯ БУДУЩЕГО ПЕДАГОГА**Аннотация**

Статья демонстрирует один из самых важных аспектов подготовки будущего учителя, включая формирование мотивационного компонента в значительной частью деятельности учителя. Анализ научных источников проблем, обнаружил не изученные направления. Автор фокусируется на семантической сущности и значении мотивационного компонента в структуре деятельности учителя, его мотивы, потребности, значения мотивационного компонента в структуре деятельности учителя, его мотивах, потребностях, ценностных ориентаций. Выявлено содержимое этих категорий. Мотивационные фокус является динамичный структурный компонент подготовки преподавателей для всех лет обучения в университете. Статья указывает, что основой для успешной профессиональной деятельности специалиста является соблюдение индивидуально – типологических и физиологических характеристик человека, избравших эту профессию. Не последнюю роль в этом сыграла мотивационная готовность личности к будущей профессиональной деятельности.

Ключевые слова: мотивационный компонент, профессиональное становление, мотивы, потребности, ценностные ориентации, будущий учитель.

Melnyk I.M.

Lesia Ukrainka Eastern European National University

ASPECTS OF PROFESSIONAL DEVELOPMENT OF THE FUTURE TEACHER**Summary**

The article is devoted to highlighting one of the important aspects of the future teacher's training, especially the formation of the motivational component – the essential component of the teacher's activity. The analysis of the scientific sources on the field of the problem has been done. In addition, the unexplored areas have been identified. The author focuses on the content essence and the meaning of the motivational component in the structure of the teacher's activity, his or her motives and needs, value orientations. The contents of definite categories are disclosed. It is highlighted, that motivational orientation is the dynamic structural component of teacher's training during all years of studying at the university. Thus, it is accentuated, that conformity of the individual typological and physiological features of the profession, chosen by the person, is the base of the successful professional activity of the specialist. All things considered, motivational readiness of the personality for the future profession plays the particular role.

Keywords: motivational component, professional development, motives, needs, value orientations, future teacher.

BOOK TRAILER ЯК ЗАСІБ ФОРМУВАННЯ ЧИТАЦЬКИХ ІНТЕРЕСІВ МОЛОДШИХ ШКОЛЯРІВ

Новик І.М., Сацук Т.В.

Київський університет імені Бориса Грінченка

У статті розкрито сутність технології book trailer у роботі з молодшими школярами. Проаналізовано можливості технології book trailer як засобу формування читацьких інтересів учнів. Вивчено досвід використання book trailer у початковій школі, а також сформовано методичні рекомендації для вчителів початкової школи щодо формування читацьких інтересів учнів засобами book trailer.

Ключові слова: book trailer, формування, інтерес, читацький інтерес, молодші школярі.

Постановка проблеми. Соціальні зміни, освітні реформи впливають не тільки на економічний розвиток держави, але й на суспільне становлення громадян нашої держави. На жаль, місце книги в житті підростаючого покоління змінюється, оскільки на їх використання впливають як інформаційні технології, так і телебачення. Тому, все частіше можна почути думку, що електронні засоби інформації здатні забезпечити всі потреби людства, пов'язані з культурою, вихованням, дозвіллям, й освітою зокрема. Важливою характеристикою суспільства в цілому та дітей зокрема є те, що для задоволення своїх потреб, у тому числі і одержання інформації, дедалі частіше застосовується комп'ютер замість книг.

У Державному стандарті початкової освіти (2018) до ключових компетентностей належать: любов до читання, відчуття краси слова, усвідомлення ролі мови для ефективного спілкування та культурного самовираження [5]. Вважаємо, що одним із завдань учителя показати дитині неймовірний, багатий, цікавий світ книги та за її допомоги привити читацький інтерес.

Ми звикли до традиційних способів зацікавлення книгою: книжкові виставки, переказ сюжету, тощо. Однак, в умовах інформатизації суспільства необхідно застосовувати й нові форми роботи з метою формування читацьких інтересів молодших школярів. Так, в інтернет-просторі дедалі більшої популярності набувають book trailer – ролики за мотивами книги, що заохочують прочитати ту чи іншу книгу [4]. Визначено, що до обов'язкових результатів навчання здобувачів початкової освіти віднесено створення інформаційних продуктів та програм для ефективного розв'язання задач/проблем, творчого самовираження індивідуально та у співпраці, за допомогою цифрових пристроїв та без них [5]. Таким чином, застосування book trailer є актуальною й своєчасною технологією навчання, виховання й розвитку учнів.

Аналіз останніх досліджень і публікацій. Виокремлена нами проблема привертала увагу і розроблялася як вітчизняними, так і зарубіжними науковцями. У наукових розвідках А. Бессараб розкрито book trailer як нове явище у сфері соціальних комунікацій. С. Водолазька висвітлює book trailer як спосіб візуальної комунікації. О. Лаврик та М. Плешакова досліджували комунікаційний процес створення book trailer, тобто представлення вербальної інформації у вигляді

візуалізації. Застосування технології book trailer безпосередньо в початковій школі досліджували такі науковці, як: М. Варданян, Н. Максимова, Т. Пушкарьова.

Проблема формування читацьких інтересів і читацької культури займалися: Г. Бійчук, Ф. Бугайко Е. Огар, М. Рибникова. Питання щодо методичної складової проблеми знаходимо у працях М. Вашуленка, В. Науменко, О. Савченко.

Аналіз психологічних, педагогічних і методичних досліджень дає змогу зробити висновок, що проблема застосування технології book trailer у роботі з школярами хоча й знайшла відображення у низці робіт, однак подальшого вивчення та вдосконалення потребує питання щодо формування інтересу до читання молодших школярів за допомогою технології book trailer.

Виділення невирішених раніше частин загальної проблеми, яким присвячується стаття. З огляду на те, що у наукових джерелах достатньо ґрунтовно описано технологію book trailer, більшість наукових публікацій присвячено розкриттю сутності бібліотечних та видавничих book trailer. Проте, такий різновид book trailer як освітній, висвітлений недостатньою мірою. З огляду на вищезазначене, **метою** статті є розкриття особливостей формування читацького інтересу молодших школярів за допомогою технології буктрейлер.

Виклад основного матеріалу. У початковій школі відбувається становлення учнів як читачів, тому головна мета застосування book trailer популяризувати книгу та сформувані внутрішні мотиви до читання. Буктрейлер повинен бути яскравим, таким, що привертає увагу та спонукає до читання, а відтак у його основі має бути інтрига.

Оскільки, основним завданням book trailer є динамічно та цікаво розповісти читачеві про книгу та сформувані читацький інтерес, така технологія є ефективним засобом формування читацьких інтересів та внутрішніх мотивів до читання, зокрема у молодших школярів.

З метою кращого розуміння означеної технології, вважаємо за необхідне, розкрити сутність і зміст поняття «book trailer» у наукових джерелах (табл. 1).

Таким чином, *book trailer* визначаємо як короткий відеоролик за мотивами книги, який включає в себе найяскравіші моменти книги, візуалізує її зміст, є сучасною формою реклами книги, засобом її просування та засобом заохочення до читання молодших школярів.

Таблиця 1

Визначення у наукових джерелах поняття «book trailer»

Сутність і зміст поняття «book trailer»	Джерело
Форма реклами, анонс на книгу у вигляді короткого відеоролика, який включає в себе найяскравіші моменти книги або в тому чи іншому вигляді візуалізує її зміст.	Словник нових бібліотечних термінів (уклад.: В.М. Осипенко) [9, с. 3]
Короткий відеоролик за мотивами книги, покликаний розповісти про книгу і зацікавити потенційного читача.	Словник інформаційно-бібліотечних термінів [8]
Короткий відеоролик за мотивами книги, що є сучасною формою реклами книги, засобом її просування, заохочення до читання.	Словник бібліотечних форм роботи (уклад.: Н. Садовнік) [7]
Короткий відеоролик за мотивами книги, кліп по книзі.	Буктрейлер – сучасна форма реклами книги [1]

Джерело: розроблено автором

З огляду на те, що сучасне покоління дітей сприймає інформацію по іншому – набагато ширше та швидше, необхідно постійно шукати актуальні засоби популяризації книги. Одним із таких засобів є book trailer. С. Водолазька зазначає, що головна функція буктрейлера (book trailer) – активна взаємодія з читачем через аудіовізуальні інструменти. Так як book trailer орієнтований на інформацію за допомогою відеофрагментів, це дозволяє швидко привернути увагу потенційного читача. Адже на підсвідомому рівні сучасного читача зафіксовано позитивне ставлення до фільмів і відеоінформації [2].

Створений book trailer обов'язково має враховувати потреби цільової аудиторії, виконуватись у захоплюючій, незвичній для читача формі, тим самим спонукати до читання та формувати читачий інтерес [3, с. 1–4].

Вивчаючи досвід використання book trailer нами визначено, що у більшості випадків він пов'язаний з бібліотекою. Першими використовувати book trailer в Україні почали видавництва, потім ця ідея розвивалась на рівні бібліотек. Це зрозуміло, адже основним її завданням є залучення нових читачів.

Але не варто забувати про роль школи у розвитку читачьких інтересів учнів. З 2017 року в Україні відібрано 100 пілотних шкіл для навчання за Новим стандартом початкової освіти. Ним передбачено інтегроване навчання та використання ІКТ системно, а не у якості одноразових проєктів. Відповідно, надається більша свобода для вчителів у доборі матеріалу та засобах його представлення. Тому, варто звернути увагу на особистість вчителя та його готовність до таких змін. Адже, якщо вчитель інноватор, не боїться використовувати нові технології навчання, готовий до власного саморозвитку, відповідно, учень буде особистістю яка всебічно розвинена, здатна критично мислити та приймати рішення, з активною позицією, готовністю до роботи в команді та відповідальна за власні рішення.

Вважаємо необхідним зазначити, що наскрізними вміннями, які визначені у Державному стандарті початкової загальної освіти стандарті є вдумливе читання, розвиток емоційного інтелекту, творче та критичне мислення [5]. Одним із засобом реалізації поданих умінь є читання. Але не просто читання як урок чи автоматизована навичка, а аналіз прочитаного, самостійне формування кола читання, створення творчих продуктів власної діяльності.

Тому, саме технологія book trailer надає можливості для здобуття учнями зазначених умінь.

Адже, щоб створити book trailer потрібно працювати в команді, домовлятися з однолітками щодо змісту та наповнення book trailer, приймати допомогу і поради від вчителя. Процес створення такого продукту є творчим, розвиває естетичний смак, критичне мислення, вимагає вміння використовувати комп'ютерні технології і, власне, таким чином розвиває емоційний інтелект учнів.

Використання технології book trailer у загальноосвітніх навчальних закладах тільки набирає оберти і поступово входить у звичну практику. Оскільки визначена технологія набирає популярності в загальноосвітніх навчальних закладах, то зрозумілим є різноманіття конкурсів та фестивалів у яких беруть участь, як учні старшої, так і початкової школи.

Більшість конкурсів та фестивалів проходять для учнів починаючи з 5 класу. Зокрема, конкурс «TalkingBooks – про що говорить книга» конкурс бук трейлерів від видавництва «Час майстрів», конкурс «Жива книга» для учнів 5-11 класів, Всеукраїнський конкурс «Оживають герої на екрані у рекламі» тощо.

Щорічно проходить фестиваль «Book fashion» організований кафедрою видавничої справи Київського університету імені Бориса Грінченка. Серед учасників фестивалю якого є студенти вищих навчальних закладів, учні старшої, середньої та молодшої школи.

Одним із прикладів використання book trailer в освітньому процесі є досвід Скандинавської гімназії. Про використання цієї технології у своїй статті розповідає директор гімназії Т. Пушкарьова. Вона відзначає те, що учні люблять фільми, а коли вони беруть участь у створенні це неабияк їх захоплює [6, с. 3–6]. Варто підкреслити, що до процесу створення book trailer залучають і батьків учнів, які допомагають у технічній стороні роботи. Працюючи над відео діти починають висловлювати та аргументувати свої думки, можуть проявити свою творчість та власне бачення, а також, що не менш важливо, стають самостійними та впевненими.

З такого досвіду можна впевнено сказати, що технологія book trailer є ефективним засобом розвитку читачьких інтересів молодших школярів, реалізує навчальну, виховну та розвивальну мету, також розвивається фантазія та творчість учнів, збагачується емоційна та інтелектуальна сфера молодших школярів.

На основі технології book trailer учні можуть працювати над різноманітними проєктами. Зокрема, наведемо приклад проєкту для учнів 3 класу: «Нове обличчя улюбленої книги» (табл. 2).

Проект № 1 «Нове обличчя улюбленої книги»

Мета проекту: з'ясувати коло читацьких інтересів учнів; розвивати пам'ять, мислення, увагу; виховувати любов і повагу до книги.

Кожен учень створює book trailer до улюбленої книги.

№ з/п	Етапи роботи над проектом	Зміст діяльності учнів	
1	Організаційний етап	Повідомлення учням теми, мети, кінцевого продукту проекту, завдання, план роботи. Усе це обговорюється в класі, учні вносять свої пропозиції.	
2	Визначення ресурсів, термінів проекту	Ресурси: персональний комп'ютер або ноутбук, програмне забезпечення. Терміни: 2 тижні.	
3	Підготовчий етап	– перегляд прикладів book trailer з метою ознайомлення учнів з ними – виконання тренувальних вправ	
4	Проектна робота	Планування	– обрання книги на яку буде створюватися book trailer – генерування ідеї власного book trailer – створення сценарію book trailer
5		Підбір матеріалу для відеоряду	– добір картинок, ілюстрацій книги – знімання власного відео або знаходження відео за тематикою в Інтернеті – запис озвученого тексту (якщо це передбачено сценарієм) або необхідного аудіоматеріалу: голос, звуки, музика.
6		Вибір програм для роботи	Можна скористатися редакторами для роботи з відео та фото Windows Live Movie Maker, Windows Movie Maker або створити презентацію у програмі PowerPoint.
7		Об'єднання матеріалу в єдиний ролик	Об'єднання матеріалів у єдиний ролик з використанням відповідного програмового забезпечення. Наприкінці можна «накласти» ефекти, переходи, різноманітну музику, «звести» звук і записати матеріал на жорсткий диск ПК.
8	Оформлювальний етап	Перегляд складеного буктрейлера, за потреби внесення коректив і остаточне відредагування.	
9	Результат і захист проекту	Розповідь про свою роботу у проекті, демонстрація кінцевого продукту, захист ідеї, змісту, відповіді на запитання опонентів.	

Висновки і пропозиції. Так, як сучасні школярі потребують нових підходів у формуванні читацьких інтересів, то необхідно використовувати як традиційні, так і інноваційні форми роботи. Тому на основі вище сказаного, нами було сформовано методичні рекомендації для вчителів початкової школи щодо формування читацьких інтересів молодших школярів засобами book trailer:

- мати бажання творити самостійно та разом з учнями;
- створювати book trailer на актуальні для дітей в даний момент книги, твори;
- не зупинятись на одному виді book trailer;
- використовувати book trailer на різних етапах уроку (випереджувальне завдання до

уроку, вивчення нового матеріалу, закріплення);

- залучати учнів до процесу створення book trailer (пошук зображень, зйомка коротких роликів, запис звукового супроводу);

– влаштовувати конкурси book trailer у класі, школі;

– проводити роботу із показу та створення учнями book trailer системно;

– підвищувати власний рівень комп'ютерної та медіаграмотності, адже створення book trailer вимагає креативності та знань комп'ютерних технологій.

Також роботу щодо формування читацьких інтересів засобами book trailer необхідно детально планувати та проводити систематично.

Список літератури:

1. Буктрейлер – сучасна форма реклами книги [Електронний ресурс] // Віртуальний бібліограф : сайт / Херсонська обласна універсальна наукова бібліотека ім. Олеса Гончара. – Режим доступу: <http://biblio.lib.kherson.ua/buktrejler.htm>, вільний. – Заголовок з екрану.
2. Водолазька С. Буктрейлер як спосіб візуальної комунікації через видеохостинги [Електронний ресурс] / С. Водолазька // Інновації в науці. – 2015. – Режим доступу к ресурсу: https://elibrary.ru/download/elibrary_23730344_74560830.pdf.
3. Косачова О. Буктрейлер як ефективний медіаресурс сучасної бібліотеки / О. Косачова // Вісник Книжкової палати. – 2014. – № 10. – С. 1–4.
4. Маранська І.А. Буктрейлер як сучасний інструмент учителя літератури [Електронний ресурс]. – Режим доступу до ресурсу: <http://timso.koippo.kr.ua/hmura12/2016/10/16/maranska-iryuna-andrijivna-buktrejler-yak-suchasnyj-instrument-uchytelya-literatry/>.
5. Постанова Кабінету Міністрів України від 21 лютого 2018 року «Про затвердження Державного стандарту початкової освіти» [Електронний ресурс]. – Режим доступу: <https://www.kmu.gov.ua/ua/npras/prozatverdzhennya-derzhavnogo-standartu-pochatkovoyi-osviti>.
6. Пушкарьова Т.Е. Буктрейлер як засіб популяризації дитячої книги / Т.Е. Пушкарьова // Початкова школа і сучасність. – 2016. – № 3. – С. 3–6.
7. Словник бібліотечних форм роботи [Електронний ресурс] / уклад: Н. Садовнік. – Гоща: Вид-во Гощанська централізована система публічношкільних бібліотек-філіалів, 2016. – Режим доступу до ресурсу: <http://www.youblisher.com/p/1347147-form-mas-rob/>.

8. Словник інформаційно-бібліотечних термінів [Електронний ресурс]. – Режим доступу до ресурсу: <http://lib.nure.ua/slovar>.
9. Словник нових бібліотечних термінів [Електронний ресурс] / уклад: Осипенко В.М. – К.: Вид-во ЦРБ ім. П.Г. Тичини, 2013. – Режим доступу до ресурсу: <http://ru.calameo.com/read/000693638d7bc4c171c7c>.

Новик И.М., Сащук Т.В.

Киевский университет имени Бориса Гринченко

BOOK TRAILER КАК СРЕДСТВО ФОРМИРОВАНИЯ ЧИТАТЕЛЬСКОГО ИНТЕРЕСА МЛАДШИХ ШКОЛЬНИКОВ

Аннотация

В статье раскрыта сущность технологии book trailer в работе с младшими школьниками. Проанализированы возможности технологии book trailer как средства формирования читательских интересов учащихся. Изучен опыт использования book trailer в начальной школе, а также сформированы методические рекомендации для учителей начальной школы по формированию читательских интересов младших школьников средствами book trailer.

Ключевые слова: book trailer, формирования, интерес, читательский интерес, младшие школьники.

Novyk I.M., Sashchuk T.V.

Borys Grinchenko Kyiv University

BOOK TRAILER AS A WAY OF CREATING READING INTERESTS OF PRIMARY STUDENTS

Summary

The article reveals the essence of the technology of book trailer in work with junior pupils. The possibilities of the book trailer technology as a means of forming readers' interests of the students are analyzed. The experience of using book trailer in elementary school is studied. The methodical recommendations for primary school teachers are formed on the formation of book readers' interests of junior pupils by means of a book trailer.

Keywords: book trailer, formation, interest, reader interest, primary students.

ІНФОРМАЦІЙНІ ТЕХНОЛОГІЇ ЯК ЗАСІБ ІНТЕНСИФІКАЦІЇ ВИВЧЕННЯ АНГЛІЙСЬКОЇ МОВИ

Овчаренко З.П.

Національний технічний університет України
«Київський політехнічний інститут імені Ігоря Сікорського»

Статтю присвячено розгляду особливостей застосування інформаційно-комунікаційних технологій (ІКТ) у процесі вивчення англійської мови. У статті наголошується на необхідності раціонального поєднання традиційних освітніх технологій і сучасних ІКТ. Наводяться приклади використання ІКТ у навчальному процесі. Підкреслюється доцільність автоматизованого контролю знань студентів. Встановлюється, що використання різноманітних засобів ІКТ при навчанні англійської мови дає можливість створення індивідуального освітнього шляху.

Ключові слова: інформаційно-комунікаційні технології, традиційні освітні технології, інтерактивність, інтернет-ресурс, гіпертекст.

Постановка проблеми. Відмінними рисами сучасного суспільства є інтеграція інформаційних і комунікаційних технологій (ІКТ) з науковими і виробничими сферами, що вимагає від усіх членів інформаційного суспільства готовності до використання ІКТ у своїй професійній діяльності. У цьому зв'язку одним із пріоритетних напрямків інформатизації сучасного суспільства є процес інформатизації освіти, основним напрямком якого є впровадження засобів інформаційних та комунікаційних технологій у предметні сфери. В якості одного з шляхів модернізації середньої та вищої освіти багато дослідників розглядають раціональне поєднання традиційних освітніх технологій і сучасних ІКТ. Традиційні педагогічні технології навчання іноземним мовам обмежені в можливості змоделювати іншомовне середовище, врахувати індивідуальні відмінності учнів і створити умови для аутентичного спілкування на досліджуваній мові. Тому педагогіка включає у навчальний процес комп'ютерну та телекомунікаційну техніку і розробляє способи її застосування. Навчання іноземній мові спирається на комплексне застосування технологій з метою формування необхідного освітнього інформаційно-комунікативного середовища. Використання засобів ІКТ на уроці іноземної мови забезпечує імітацію іншомовного середовища, створює умови для аутентичного спілкування, дозволяє враховувати індивідуальні особливості учнів, дає можливість підвищити мотивацію до вивчення іноземної мови та інтенсифікувати освоєння специфічних для цієї дисципліни умінь і навичок. Інтерактивне комп'ютерне навчання іноземної мови є одним із значущих напрямків комп'ютерного навчання.

Аналіз останніх досліджень і публікацій. Постійний інтерес вчених до залучення ІКТ у процес навчання іноземної мови не вщухає з часів їх винайдення. Історичний підхід до вивчення розповсюдження різних типів комп'ютерних технологій у навчальному процесі представлено у роботі О.І. Агапової, А.О. Кривошеєва, А.С. Ушакова [1], де відокремлено три типи розвитку комп'ютерних технологій [1, с. 35–38]. Вивченням і залученням ІКТ у навчальний процес займалися Е.С. Полат, М.Ю. Бухаркіна [4], Т.І. Голубева, С.О. Рєпина [2]; дослідження осо-

бливостей запровадження ІКТ у процес самостійної роботи студентів проводять С.К. Гучетль, Я.С. Грищенко, З.Р. Девтерова [3], створенням авторських Інтернет-ресурсів з іноземної мови займаються П.В. Сисоєв, М.Н. Євстигнєєв [5].

Метою статті є огляд різноманітних сучасних засобів використання ІКТ у процесі навчання англійської мови.

Виклад основного матеріалу. Сьогодні існує велика різноманітність мультимедійних навчальних програм і курсів для вивчення англійської мови. Робота з цими програмами дозволяє студенту краще зрозуміти запропоновані теми і проконтролювати свої знання. Існує кілька типів комп'ютерних програм. Демонстраційні комп'ютерні програми дозволяють наочно представити новий навчальний матеріал. Інформаційно-навчальні програми використовуються для формування основних понять, відпрацювання основних умінь і навичок шляхом їх активного застосування в різних навчальних ситуаціях. Так звані тренажери використовуються для закріплення матеріалу та відпрацювання навичок, а також дають можливість індивідуалізувати процес навчання. Засоби ІКТ дозволяють підняти на якісно новий рівень процеси, пов'язані з вимірюванням знань тих, хто вивчає англійську мову. Контролюючі програми дозволяють оцінити знання і уміння кожного студента в групі, а методи тестування постійно удосконалюються.

Поточна оцінка знань дозволяє швидко і якісно отримати об'єктивну інформацію про рівень підготовки студента, визначити розділи, що засвоєні слабо, і дати рекомендації до їх повторного закріплення. Контроль знань за допомогою засобів ІКТ полегшує перевірку знань групи студентів, до того ж автоматизований контроль відрізняється повнотою охоплення матеріалу і виключає будь-яку суб'єктивність оцінки, тому вона не може залежати від ступеня «суворості» педагога. Автоматизований контроль зводить до мінімуму кількість випадкових оцінок, а також звільняє викладача від рутинної роботи. Для полегшення роботи по складанню тестів у даний час розроблені різні системи, котрі дозволяють створювати розгалужені тести, анкети, багатовальтернативні і одноальтернативні питання, автоматично виставляти оцінки студентам, об-

робляти і переглядати результати тощо. Можливості комп'ютерної техніки в навчанні найбільш повно реалізуються в електронних підручниках і цілісних комп'ютерних курсах, проектування і використання яких сьогодні є одним із головних напрямків оптимізації та інтенсифікації філологічної освіти. Як будь-яка навчальна комп'ютерна програма, електронний підручник є інтерактивним, його зміст реалізується на базі гіпертексту і мультимедіа, він може включати в себе різні підпрограми, у тому числі контрольного або ігрового характеру. Особливістю електронного підручника є наявність у ньому гіпертексту, звуку, анімації, відео та кінофрагментів, що полегшують засвоєння нового матеріалу. Останнім часом розроблено підручники, що дозволяють вибирати за гіперпосиланнями рівень складності досліджуваного матеріалу. Електронний підручник орієнтований на самостійну роботу учнів з інтерактивними матеріалами на локальному комп'ютері, а також у локальних мережах і в Інтернеті. Використання електронного підручника в процесі навчання англійської мови дозволяє забезпечити індивідуальність, адаптивність та інтерактивність навчання, цілісність викладу матеріалу, візуалізацію навчальної інформації та розвиток інтелектуального потенціалу студента. Однією з переваг використання електронних навчальних посібників полягає в тому, що студент може знайомитися з навчальними матеріалами не тільки в передбачені розкладом години занять, але й у зручний для нього час. Він може повертатися до необхідної теми стільки разів, скільки йому буде потрібно. Використання електронного підручника при самостійній підготовці студентів полегшує варіативність та індивідуалізацію навчання, а також сприяє розвитку їх пізнавальної активності.

За допомогою комп'ютерної технології створюється віртуальне середовище навчання, яке можна побудувати так, що в нього буде власна пам'ять про те, що робили студенти. Користувач за допомогою ІКТ може отримувати інформацію про зміст та режими роботи з інформаційним ресурсом, а також може ефективно використовувати зміст цього ресурсу. Поповнення інформаційного потенціалу вищезгаданого інформаційно-комунікаційного середовища можливо за допомогою створення мультимедійних додатків у мережах освітнього призначення.

Велике значення має можливість вибору будь-якої інформації з великого інформаційного ресурсу і різних режимів роботи. На всіх етапах навчання англійської мови можуть бути використані матеріали ресурсів Інтернет, який відіграє особливо важливу роль під час організації самостійної роботи студентів. Мережа Інтернет – це неосяжне джерело ресурсів для вивчення англійської мови і навіть історії і культури країни мовою якої студенти вивчають. Інтернет надає величезне інформаційне поле, що містить найрізноманітнішу інформацію, і, що дуже важливо, різні засоби пошуків сприйняття інформації: графіку, звук, відео. Крім того інтернет-ресурси потрібні для отримання нової, автентичної інформації, для перевірки рівня знань учнів і, звичайно, для створення справжнього мовного середовища (в умовах міжнародних телекомунікаційних

проектів, аудіо- і відеоконференцій), що сприяє виникненню природної потреби у спілкуванні англійською мовою і відповідно, підвищенню мотивації у вивченні англійської мови. При використанні Інтернет-ресурсів у процесі навчання англійської мови, як правило, використовують сайти, що не містять орфографічних, граматичних та інших помилок. Але на «просунутому» етапі навчання можна використовувати і сайти, що містять граматичні та орфографічні помилки. Наприклад, для ознайомлення з лінгвістичним феноменом Chinglish цілком підходять матеріали сайтів різних компаній з описом виробів тощо.

З метою створення мовного середовища особливе місце відводиться сайтам міжнародного спілкування молоді (www.Sharedtalk.com, Livemocha.com тощо). Для активізації самостійної роботи з навчальними Інтернет-ресурсами різної структури викладачеві необхідно здійснювати пошук і відбір необхідних Інтернет-ресурсів, даючи їх точні адреси, а також навчити студентів працювати з вибраними Інтернет-ресурсами. При цьому необхідно оцінювати, наскільки обрані ресурси будуть відповідати мовному та загальнокультурному рівню конкретної групи студентів. Суттєвим критерієм при відборі матеріалу є також його актуальність, ступінь новизни, адаптація до студента і культуросообразність підбраної інформації. Емпіричні дослідження показали, що проблематикою навчальних текстів і відповідними завданнями можна як звузити соціокультурний простір, так і розширити його. Посилання на пошукові системи також є перевагою, оскільки полегшують відбір потрібної інформації і допомагають заощадити час. Рациональне використання відео- та аудіоматеріалів може суттєво сприяти навчанню сприймання англійської мови і підготовці його до ситуацій реального спілкування, тому важливо застосовувати виправдану тактику управління процесом, тобто правильно підібрати або розробити вправи для реалізації конкретного завдання.

Крім того, необхідно також постійно надавати супутню підтримку у вигляді консультацій, інструктажу або тренінгу. Наприклад, при роботі з матеріалами сайту BBC (Learning English (www.bbc.co.uk)) потрібно пояснити, як виконувати завдання з граматики, під час роботи з навчальними текстами, вказати, які із запропонованих на сайті навчальних текстів потрібно прослуховувати тощо. BBC Word Service надає можливість не лише прочитати, але й прослухати новини, причому студент може навіть вибрати для себе відповідний рівень володіння англійською мовою. При роботі з такими навчальними матеріалами необхідно буде самостійно вводити в Інтернет-браузер (Internet Explorer) адреси сайтів, знайомитися з інформацією сайтів, а вже потім виконувати відповідні завдання. Для створення навчальних Інтернет-ресурсів за допомогою спеціального програмного забезпечення можна використовувати Knowledge Network Explorer (KNE) і дотримуватися інструкцій по створенню. Підібраний матеріал буде автоматично розміщений в мережі Інтернет. Для виконання завдання студентам необхідно буде зайти на конкретний сайт розробленого навчального матеріалу в мережі Інтернет і використовувати

зазначені посилання для навігації. При використанні Інтернет-ресурсів учень отримує можливість реалізації різних видів інформаційної взаємодії, а також можливість працювати в різних режимах Інтернет: E-mail, Internet Realy Chat, телеконференції, відеоконференції, Push технології, Worl Waid Web, віддалений доступ (Telnet), передача файлів (FTP).

Висновки і пропозиції. Отже, використання засобів ІКТ при навчанні англійської мови дає можливість створення індивідуальної освітньої траєкторії. При розробці електронно-освітніх ресурсів для самостійної роботи студентів, доцільно передбачити градуювання ступенів труднощів і складності підбраного матеріалу, наявність процедур для полегшення процесів узагальнення, наявність узагальнюючих схем, супровід теоретичних описів практичними прикладами і гіперпосиланнями на відповідні ресурси, опис зв'язку навчального матеріалу з додатковими дидактичними ресурсами профільного освітнього порталу з підтримки самостійної пізнавальної ді-

яльності студентів. При самостійній роботі з іншомовною літературою можна використовувати комп'ютерні (електронні) словники, що дозволяє значно збільшити швидкість пошуку незнайомих слів, а також почути вимову слів як в англійському, так і в американському варіанті. Наприклад, словник ABBVV Lingvo легко встановлюється на ПК, підходить для смартфонів і мобільних телефонів, а ABBVV Lingvo з OS Android – для планшетів, і з допомогою тематичних словників ABBVV Lingvo, створених викладачем на основі програмної лексики, студенти з легкістю можуть вивчити необхідну кількість нових слів. Вибір навчальних програм і тематичних словників для самостійної роботи з англійської мови визначається рівнем володіння англійською мовою, інтересами і профілем підготовки студентів. Перспективою подальших досліджень є проведення експериментальних досліджень практичного застосування різних типів ІКТ у процесі навчання англійської мови з метою обрання найбільш ефективних з них.

Список літератури:

1. Агапова О.И. О трех поколениях компьютерных технологий обучения в школе / О.И. Агапова, О.А. Кривошеев, А.С. Ушаков // Информатика и образование. – 1994. – № 2. – С. 34–40.
2. Голубева Т.И., Репина С.О. Применение информационных технологий в обучении иностранному языку / Т.И. Голубева, С.О. Репина. – Оренбург: ГОУ ОГУ, 2004. – 167 с.
3. Девтерова З.Р. Информатизация обучения и самостоятельная деятельность студентов при обучении иностранному языку в ВУЗе [Электронный ресурс] / З.Р. Девтерова // Интернет-журнал научных публикаций аспирантов и докторантов. – 2010. – Режим доступа: <http://www.jurnal.org/articles/2010/ped43.html>.
4. Полат Е.С. Современные педагогические и информационные технологии в системе образования / Е.С. Полат, М.Ю. Бухаркина. – М.: Издат. Центр «Академия», 2007. – 368 с.
5. Сысоев П.В., Евстигнев М.Н. Создание авторских учебных Интернет-ресурсов по иностранному языку [Электронный ресурс] / П.В. Сысоев, М.Н. Евстигнев // Интернет-журнал «Эйдос». – 2008. – Режим доступа: <http://www.eidos.ru/journal/2008/0516-4.htm>.
6. Gryshchenko Y. Motivating Potential of Online Professional Courses in Studying English at Technical University // Archive. – 2017. – Vol. 6, No. 1.– P. 102–106.

Овчаренко З.П.

Национальный технический университет Украины
«Киевский политехнический институт имени Игоря Сикорского»

ИНФОРМАЦИОННЫЕ ТЕХНОЛОГИИ КАК СПОСОБ ИНТЕНСИФИКАЦИИ ИЗУЧЕНИЯ АНГЛИЙСКОГО ЯЗЫКА

Аннотация

Статья посвящена рассмотрению особенностей применения информационно-коммуникационных технологий (ИКТ) в процессе изучения английского языка. В статье делается акцент на необходимости рационального совмещения традиционных образовательных технологий и современных ИКТ. Приводятся примеры использования ИКТ в учебном процессе. Подчеркивается целесообразность автоматизированного контроля знаний студентов. Устанавливается, что использование разнообразных средств ИКТ при обучении английскому языку дает возможность создания индивидуального образовательного пути.

Ключевые слова: информационно-коммуникационные технологии, традиционные образовательные технологии, интерактивность, интернет-ресурс, гипертекст.

Ovtcharenko Z.P.

National Technical University of Ukraine
“Igor Sikorsky Kyiv Polytechnic Institute”

INFORMATION TECHNOLOGIES AS A WAY OF ENGLISH LANGUAGE STUDY INTENSIFICATION

Summary

The article is dedicated to the analysis of the peculiarities of the information and communication technologies (ICT) usage in the process of English language study. The necessity of the balance between traditional educational technologies and modern ICT is emphasized. The examples of the ICT usage in the educational process are given. The rationale for automatized control of the student's knowledge is accentuated. It is distinguished that the usage of the different types of ICT in the process of English language study gives the possibility to create the individual educational way.

Keywords: information and communication technologies, traditional educational technologies, interactivity, Internet-resource, hypertext.

СВІТОВЕ МИСТЕЦТВО В ЖИТТІ І ТВОРЧОСТІ ТАРАСА ШЕВЧЕНКА

Паламар С.П.

Педагогічний інститут

Київського університету імені Бориса Грінченка

Стаття присвячена розгляду актуальної багатоаспектної проблеми взаємозв'язків Шевченка і європейської культури, зокрема аспекту світового мистецтва в його житті і творчості. По-новому трактовано вплив Т.Г. Шевченка на творчість провідних митців української та світової культури. З'ясовано, яку роль відігравав письменник для розвитку нашої держави в цілому. Окреслено місце українського письменства серед інших культур світу.

Ключові слова: європейське мистецтво, світова культура, поетичний талант, малярське обдарування, естетична культура, Т. Шевченко.

Постановка проблеми у загальному вигляді та її зв'язок із важливими науковими чи практичними завданнями. Література здавна допомагала українцям відкривати європейський світ. Завдяки їй вони ставали ближчими і зрозумілишими Європі. Україна, її історія, народ приваблювали, зачаровували класиків європейських літератур. Для наближення Європи до українців багато зробили вітчизняні письменники. Ці взаємозустрічні процеси сприяли вплетенню українського письменства в європейський культурний контекст, формуванню багатоаспектного культурного явища – українського літературного європеїзму.

Взаємозв'язки української літератури з літературами інших народів – актуальна проблема вітчизняного порівняльного літературознавства. Дослідження їх допомагає окреслити місце українського письменства серед інших культур світу.

Аналіз останніх досліджень та публікацій. Кінець XVIII – початок XIX ст. – один із найскладніших періодів у розвитку та становленні української літератури, тому як відзначав М. Драгоманов, вчасно була поява нових українськомовних перекладів всесвітньовідомих творів, бо вони засвідчували, що «українська мова стосовно багатства, витонченості і гнучкості форм не поступається перед жодною з сучасних літературних мов слов'янства і ні в якому разі не бідна на поняття, щоб нею важко було передати глибину філософських думок і живописати високохудожні образи» [1].

Постать Т.Г. Шевченка розглядали у своїх працях українські культурні діячі другої половини XIX і початку XX століть, такі як Марко Вовчок, Панас Мирний, І. Франко, М. Коцюбинський, Леся Українка, М. Грушевський, С. Єфремов. Героям його літературних творів присвячували свої роботи відомі композитори – М. Лисенко, Г. Майборода, художники – І. Репін, І. Крамський.

Серед сучасних науковців окремі аспекти творчості Т. Шевченка у своїх працях розглядали Л. Алексієвець, Т. Андрущенко, І. Говда, О. Кониський, О. Неживий, В. Сапейко, Л. Сенік, Х. Стебельська.

Виділення невирішених раніше частин загальної проблеми. Тема «Шевченко і світова культура» – багатоаспектна, найголовніші з них: світова культура (література, мистецтво) в житті і творчості поета; співвідношення між спадщиною Шевченка й мистецькими явищами в різних наці-

ональних культурах; переклади, критичне сприйняття, творче освоєння мистецького доробку поета і живописця поза національними кордонами [2].

Творчість Тараса Шевченка відіграла важливу історичну та літературну роль для багатьох поколінь українців, впливаючи на свідомість, національну гідність та самобутність нашого народу.

Формування цілей статті. З'ясувати роль Т. Шевченка в контексті світової культури та окреслити місце українського письменства серед інших культур світу.

Виклад основного матеріалу. Перелік імен, які згадує Шевченко у власній творчості, засвідчує не тільки його широкі знання світової літератури, а й неабияке зацікавлення найрізноманітнішими галузями мистецтва, науки, культури. Часто він посилається на імена філософів усіх часів. Так, в творах «Капітанша», «Художник», «N. N.», «О, думи мої» неодноразово згадано давньогрецького мудреця Сократа, німецького філософа Канта («Тризна»), «Прогулка з удовольствим и не без морали», вчених Галілея («Тризна», «і Архімед, і Галілей...»), німецького географа, природознавця О. Гумбольта.

Часто зустрічаються у різних творах Шевченка імена митців, з якими він був знайомий або захоплювався їхнім високим мистецтвом. Це, зокрема, видатні композитори О. Даргомижський, М. Балакireв, К. Вільбуа, В. Стасов, М. Мусоргський. Товаришував він з С. Гулаком-Артемовським, Й. Петровим, зустрічався з М. Глінкою, слухав опери західноєвропейських композиторів Россіні, Мейєрбера, Обера, високо цінував творчу та виконавську майстерність В. Белліні, Дж. Верді, В.-А. Моцарта, Н. Погодіні, Ф. Шопена, Ф. Шуберта.

Повість «Музикант» засвідчує не лише широку обізнаність Т. Шевченка зі світовою музичною культурою, але й його високу оцінку творчості видатних митців. Є припущення, що Т. Шевченко був присутній на концертах угорського композитора, піаніста, диригента, автора симфонії «Мазепа» Ф. Ліста, який тричі гастролював в Україні. «Божественною» називав Шевченко музику австрійського композитора К.-М. фон Вебера, про яку згадує у повістях «Музикант», «Несчастний» та у «Щоденнику».

Крізь призму сприйняття Шевченком надбань світової музики можна простежити та збагнути ритмомелодіку та музикальність його поетичної

спадщини. Водночас його ліричні, народнопісенні й прозові твори є цінним набутком для дослідників тогочасного музичного життя та мистецтва.

Музична обдарованість дозволяла створювати власну мелодійну, пісенну віршову мову. М. Рильський, перекладаючи лірику французьких символістів, які на перше місце ставили ритміку, евфонічне забарвлення слова, використовував версифікаційну манеру Шевченка, що сприяло досягненню адекватного звучання українською мовою музичних віршів П. Верлена.

У повістях і «Щоденнику» Т. Шевченко звертається до образотворчого мистецтва, з якого розпочав свій шлях митця, талановито поєднуючи пензель та перо, барви і слово. Для глибшого пізнання історії світового живопису бере в Петербурзі приватні уроки з французької мови, якою були написані багатотомні праці зі стилістики художників різних народів та епох. Це дало йому змогу читати деякі твори в оригіналі.

У Вільні та Петербурзі поет вивчав техніку гравюру, малюнка, естампів західноєвропейських класиків – Корреджо, Н. Пуссена та ін. Близькою Т. Шевченку була творчість С. Рафаеля. У роки навчання в Петербурзькій Академії Мистецтв зацікавився творами голландського художника Рембрандта, з оригінальних творів якого після повернення із заслання виконав технікою штрихового офорта кілька малюнків: гравюри «Смерть Марії» («Священик», «Читець», «Лікар»). Саме за виконання офорта з живописного твору Рембрандта «Притча про робітників на винограднику» у 1860 р. Академія Мистецтв присвоїла Т. Шевченку звання академіка гравюри.

В автобіографічних повістях «Художник» (1856) та «Музикант» (1855), присвячених трагічній долі інтелігент-кріпака, втілено естетичні погляди митця. Мемуарно-епістолярний жанр твору, поєднаний з документальним нарисом і повістю, побудований на художньому домислі, засвідчив його широку обізнаність зі світовим образотворчим мистецтвом, творчою спадщиною численних його представників. У них згадуються Рубенс, Ван Дейк. Найчастіше Шевченко посиляється на представників італійського мистецтва, які зберегли й продовжили традиції античних митців: Вазарі, Корреджо, Дж. Вольпато, А. Канова, поета Мікеланджело. У повісті «Художник» автор звертається до національних шкіл мистецтва, що впливали на формування світової культури.

На творчості Т. Шевченка як поета і художника позначився романтизм, естетико-філософські засади якого були творчо використані в його художньому методі, прислужилися у виробленні ним самобутньої стильової манери пензля і пера. Т. Шевченко не тільки захоплюється «новою французькою школою», а й радить своїм друзям, зокрема Б. Залеському, зробити фотокопії з естампів Е. Делакруа, П. Делароша, О. Верне: «... Тримай ці копії у себе, дивись, милуйся ними кожен день та кожну годину; це так може навчити та створити смак, як ніяка багато розумна та багатослівна естетика та філософія». Е. Делакруа та О. Верне ілюстрували однойменні поеми Дж.-Г. Байрона та В. Гюго «Мазепа», які могли бути відомими Т. Шевченку.

Велике місце в творчості та епістолярній спадщині Т. Шевченка посідає світова літерату-

ра – від античних часів до тогочасності. Біблія, давньогрецька та давньоримська історія, міфологічні мотиви та сюжети – яскраві сторінки в художній спадщині поета. У повісті «Художник» оповідач зізнається: «Нині тільки я достатньо збагнув, як необхідно вивчення антиків і взагалі життя та мистецтва давніх греків».

Шевченко пізнавав античну культуру під час навчання у російського майстра декоративного розпису В. Ширяєва, маючи змогу читати перекладні книги про Давню Грецію, а також в Академії мистецтв у Петербурзі (1838-1845). У багатьох його творах згадуються античні твори: Овідій, Гомер, Вергілій, Геродот, Горацій, Есхіл, Плутарх, Тіт Лівій; політичні діячі – Август, Нерон; філософи – Сократ, Геракліт.

Римського поета Овідія Т. Шевченко характеризує як «наисовершеннейшее создание», його «Метаморфози» – як взірць поетичної майстерності.

Важливе місце посідає у творчій спадщині Т. Шевченка давньогрецький поет Гомер. У повісті «Прогулка...» він, хоч і посиляється на творчість «слепця Хиосского», якого порівнює з українськими лірниками, стверджує, що наслідувати потрібно не сліпого Гомера, а рідну народну пісню. У ній Т. Шевченко зауважував, що «безнравственную несамосознательность» виховують передусім у школі: «В школі нас всього, абсолютно всього навчать, окрім розуміння свого милого рідного слова. О школа, школа, як би тебе скоріше перешкодити!»

За сюжетом «Одіссеї» Шевченко виконав малюнок «Телемак на острові Каліпсо», на якому зображений Телемак, син Пенелопи й Одиссея, на острові німфи Каліпсо, куди він прибув у пошуках батька. Самотній Телемак зображений на тлі пишної, екзотичної південної природи. Він блаженствує у країні Бетіна, де всі живуть щасливо. Шевченко, який мріяв про гармонійне суспільство, не міг поминути цього сюжету.

Як і Есхіл, Вольтер, Гете, Байрон, Шеллі, звертається він до «вічного образу» Прометея – титана, який викрав на Олімпі вогонь і навчив людей ним користуватися. У 1845 р. в Переяславі Шевченко пише поему «Кавказ», присвячену другу, графу Якову де Бальмену, ілюстратору поем «Гайдамаки» і «Гамалія», офіцеру, який загинув на Кавказі.

В основі поеми – образ Прометея, якого Зевс наказав прикувати до скелі в Кавказьких горах на викрадений вогонь. Орел щодня видирає у нього печінку, але вона виростає знову на ніч. У Шевченка орел довбе ребра й розбиває серце, яке знову оживає.

Поет проводить алегоричну паралель з душею українського народу, яку неспроможні поневолити ніяке насильство, пригноблення. Він перетворює цю образну алегорію на прозору алюзію на незнищенність України, душа і воля якої не вмирає. Шевченко порівнює образ страждальця з трагічною долею України, яка виживає й утверджується всупереч ворогам.

Письменнику близькою за обставинами життя була доля Овідія та Данте Аліг'єрі, який з 1302 р. і до самої смерті був політичним вигнанцем. Шевченко згадував Данте у листах цитував та перекладав рядки з «Божественної комедії», перша частина якої викликала у нього асоціації з кар-

тинами народного горя в Україні, про що пише в поемі «Іржавець».

Особливо цінував Т. Шевченко твори англійського поета і драматурга В. Шекспіра. П. Куліш згадував, що Шевченко возив з собою твори Шекспіра й просив при нагоді надсилати йому нові переклади у виконанні Кетчера. Згодом Шевченко особисто познайомився з російськими перекладачами Шекспіра – Кетчером та В. Лазаревським, захоплено сприймав п'єси Шекспіра, ролі в яких виконували М. Щепкін та темношкірий актор А. Олдрідж. Велике враження справило на нього виконання образу Отелло в однойменній п'єсі Шекспіра: «У нас тепер африканський актор чудеса виробляє на сцені. Живого Шекспіра показує», – писав він до М. Щепкіна. Шевченко подружив з актором, намалював його портрет та два малюнки на тему трагедії Шекспіра «Король Лір» (1843).

Поетична творчість Шевченка була суголосна з тогочасною світовою романтичною поезією, яка спиралась на народнопісенні традиції. Наприклад, спільні прометеївські мотиви простежуються у «Прометей» Байрона та «Кавказі» Шевченка. З творчістю Байрона він ознайомився через російські переклади В. Жуковського. Шевченка приваблювали в поезії Байрона його волелюбні ідеї, прагнення волі, неприйняття рабства, покори. Як і Байрон, він часто використовував антитезу, протиставляючи пишну красу доквілля і поневолену людину (у Байрона – в Греції, у Шевченка – в Україні).

З іноземних мов Т. Шевченко знав лише польську, міг вільно нею спілкуватися, і тут доречно процитувати уривок з польської літератури. Як згадав О. Афанасьєв-Чужбинський, Шевченко щиро захоплювався творчістю А. Міцкевича, надто його перекладом Байронової «Прощальної пісні» з лірико-епічної поеми «Чайльд Гарольд»:

*Самотнім блукаю світом
І веду життя безпритульного,
Для чого мені плакати, за ким, по кому
Якщо за мною ніхто не плаче?*

Т. Шевченко брався навіть перекласти лірики Міцкевича. О. Афанасьєв-Чужбинський писав, що деякі Шевченкові переклади були вельми вдалими, коли який вірш здавався йому важким або невірним він кидав і нищив те своє писання [5]. А. Міцкевича він згадував у листуванні з Б. Залеським, повісті «Художник», незакінченій драмі «Невеста». І. Франко стверджував, що «зразки і імпульси до своїх політичних поем, написаних у 40-ві роки XIX ст. («Сон», «Кавказ», «Суботів», «Великий льох»), міг він знайти у Міцкевича.

З англійської літератури XVIII ст. Шевченка цікавив роман Д. Дефо «Робінзон Крузо», який він тепло згадує у повісті «Художник».

Можна простежити спорідненість між творчістю Шевченка і шотландського поета Р. Бернса. У передмові до нездійсненого видання «Кобзаря» (1847) Т. Шевченко згадує його як «поета народного і великого», маючи на увазі його внесок у збереження і відродження шотландської народної творчості. Для обох поетів характерні використання народнопісенної традиції, ліричні паралелі між явищами природи й людською долею, палкий патріотизм, бунтівна сила, любов до рідного народу.

Активно звертався Т. Шевченко до німецької літератури, яка відіграла позитивну роль у формуванні й становленні його як поета і художника. Найбільше приваблювала його творчість Шиллера та Гете. Шевченко був обізнаний з драмами Шиллера «Розбійники», «Вільгельм Телль», які згадує у повістях «Художник», «Музикант». Близькі за духом є «Ода до радості» Шиллера та «Кавказ» Шевченка, об'єднані протестом проти тиранії і гноблення. Часто Т. Шевченко посилається на представників французької літератури. Найчастіше згадує поета-шансоньє П.-Ж. Беренже. Неодноразово просив друзів прислати переклади його пісень. «...Купи мені Шекспіра, переклад Кетчера і пісні Беранже, Курочкіна», – писав він М. Лазаревському. Переклади та переспіви російського поета-сатирика В. Курочкіна навіть переписав у свій «Щоденник». Безперечно, Шевченко розумів, що просто-народові зовсім не на часі були безтурботні, легковажні пісні Беранже, а тому в його оцінках немає жодного схвального відгуку на їх адресу. Крім того, він був дуже вразливий до етичної сторони художньої літератури.

Шевченко був першим з українців, хто зацікавився початками білоруського літературного відродження, особливо цікавився народними білоруськими піснями. Ромуальд Подберезький, співав багато пісень Шевченкові і читав йому всі білоруські твори Барщевського. Між передплатниками на літературний альманах Ромуальда Подберезького «Rocznik Literacki» («Річник літературний», видав Ромуальд Подберезький, Петербург, 1843, с. 216) надруковано в книзі і прізвище великого українського поета: «Szewczenko Taras, Kobzar».

Про мистецьку творчість Шевченка Подберезький вмістив невелику замітку в офіційній урядовій газеті «Tygodnik Petersburski», 1844 р., с. 569 (Стаття «Україна живописна») [3]. Білоруський письменник М. Богданович у статті, написаній до сторіччя з дня народження поета, писав про Шевченка, як про письменника, якому судилася величезна роль стати символом культурної цінності цілого народу, уособленням усієї його духовної сутності [4].

Особливо захоплювався Т. Шевченко творчістю М. Гоголя, за його словами, обдарованого «найглибшим розумом і найніжнішою любов'ю до людей». Гоголівську естетику Шевченко вважав взірцем справді художнього відтворення дійсності. Протиставляючи поверхове зображення образів у романах Е. Сю, Шевченко наголошує на глибокому проникненні М. Гоголя у внутрішній світ героя, всебічному змалюванні його життєвої діяльності.

Іноді творчість чужоземних авторів Шевченко порівнював з творчим доробком окремих українських письменників. Так, ведучи мову про «Інститутку» Марка Вовчка, як згадував М. Чалий, він порівнював її із Жорж Санд, яка українській письменниці «в кухарки не годиться». До такого порівняння спонукали близький Т. Шевченкові антикріпосницький протест творів Марка Вовчка, передусім повісті «Інститутка», її вміння розкривати глибокий трагізм людини, а також намагання деяких літераторів називати Марка Вовчка «українською Жорж Санд».

Висновки з даного дослідження і перспективи подальшого розвитку в цьому напрямку. Отже, всупереч багатьом перешкодам кращі твори українських письменників і передусім Т. Шевченка проклали шлях до європейського читача, збагачуючи водночас українську літературу новими темами, образами та художніми засобами, що сприяло,

у свою чергу, формуванню і розвитку мистецьких напрямів. Послугуючись світовим досвідом, українська література залишається глибоко національною, вибираючи найкращі літературні надбання європейських сучасників, збагачуючи і їх своїми унікальними здобутками, серед яких чільне місце займає творчість геніального Шевченка.

Список літератури:

1. Драгоманов М.П. Гете и Шекспир в переводе на украинский язык // Драгоманов М.П. – Літературно-публіцистичні праці. – Т. 2. – С. 145.
2. Збірник праць ювілейної десятої наукової Шевченківської конференції. – К., 1962. – С. 10–21.
3. Земкевич Р.О. Спогади про Тараса Шевченка: Тарас Шевченко і білоруси [Електронний ресурс] / Р.О. Земкевич // Дніпро. – 1982. – Режим доступу до ресурсу: <http://litopys.org.ua/shevchenko/spog18.htm>.
4. Творчість Тараса Шевченка на тлі українського національного відродження [Електронний ресурс] // osvita.ua. – 2011. – Режим доступу до ресурсу: http://osvita.ua/vnz/reports/ukr_lit/15848/.
5. Франко І. Адам Міцкевич в українській літературі // Франко І.Я. Зібрання творів У 50-ти т. – К.: Наукова думка, 1980. – Т. 26. – С. 386.

Паламар С.П.

Педагогический институт
Киевского университета имени Бориса Гринченко

МИРОВОЕ ИСКУССТВО В ЖИЗНИ И ТВОРЧЕСТВЕ ТАРАСА ШЕВЧЕНКО

Аннотация

Статья посвящена рассмотрению актуальной многоаспектной проблемы взаимосвязей Шевченко и европейской культуры, в частности аспекта мирового искусства в его жизни и творчества. По-новому истолковано влияние Т. Шевченко на творчество ведущих художников украинской и мировой культуры. Выяснено, какую роль играл писатель для развития нашего государства в целом. Определено место украинской литературы среди других культур мира.

Ключевые слова: европейское искусство, мировая культура, поэтический талант, малярное дарование, эстетическая культура, Т. Шевченко.

Palamar S.P.

Pedagogical Institute
Kiev Boris Grinchenko University

WORLD ART IN LIFE AND WORK OF TARAS SHEVCHENKO

Summary

The article is dedicated to consideration of the actual multidimensional problem of interrelations of Shevchenko and European culture, in particular the aspect of world art in his life and work. The influence of T.G. Shevchenko on the works of leading artists of Ukrainian and world culture is newly interpreted. It was found out what role the writer played in the development of our country as a whole. The place of Ukrainian literature among other cultures of the world is outlined.

Keywords: European art, world culture, poetic talent, painting talent, aesthetic culture, T. Shevchenko.

ІСТОРИЧНИЙ АНАЛІЗ ПСИХОЛОГО-ПЕДАГОГІЧНОГО СУПРОВОДУ ОБДАРОВАНИХ ДІТЕЙ В ЗАГАЛЬНООСВІТНІХ НАВЧАЛЬНИХ ЗАКЛАДАХ УКРАЇНИ ХХ СТ.

Піонтковський-Вихватень Б.О.

Інститут обдарованої дитини
Національної академії педагогічних наук України

У статті розглянуті інтернальні й екстернальні концептуальні моделі змісту освіти. Їх педагогічні та психологічні аспекти розробки для обдарованих дітей в загальноосвітніх навчальних закладах України ХХ ст. Розкрито «формальну» та «матеріальну» освіту. Розглянуто підходи до розробки змісту освіти. Представлена «педоцентрична» концепція змісту освіти.

Ключові слова: зміст освіти, обдарованість, формальна освіта, матеріальна освіта, інтелект життєвого успіху.

Постановка проблеми. Історичні виклики сучасного суспільства – глобальні екологічні проблеми, світова загроза тероризму, швидке зростання інформації і інтенсивне оновлення інформаційних технологій у всіх сферах життя і висока психо-емоційна напруженість у професійній діяльності – вимагають актуалізації та максимального розвитку особистісного потенціалу в кожній людині. Разом з тим, освіта залишається складною формою суспільної практики. В ситуації кризи соціального і культурного життя освіта стає простором особистісного розвитку людини, створюючи умови становлення життєдіяльності особистості і суспільства. Сьогодні середню загальну освіту позиціонує всебічний розвиток особистості: пошук, виявлення та супровід дітей, в тому числі, обдарованих.

Аналіз останніх досліджень і публікацій. Визначення поняття «зміст освіти» дається такими вченими: Я. Каменський, С. Гончаренко, М. Ярмаченко, В. Паламарчук та ін. Так Н. Ярмаченко дає таке визначення змісту освіти – це система знань, умінь і навичок, оволодіння якими сприяє розвитку розумових і фізичних здібностей учнів, формування у них основ наук, світогляду і моралі, належної поведінки, підготовки до життя і праці.

Важливою вимогою до змісту освіти є науковість. Навчання повинно розкривати реальні зв'язки між явищами природи, людського суспільства, мислення, переходячи від простого співіснування явищ до встановлення причинних зв'язків. Зміст освіти визначається такими принципами: всебічність; зв'язок з життям і практикою; диференціація; систематичність і зв'язок між навчальними предметами; доступність для учнів; облік культури і виробництва [2].

Виділення невирішених раніше частин загальної проблеми. Зміст освіти розглядається як один з можливих факторів, що обумовлюють дитячу обдарованість. З значної кількості концепцій змісту освіти, розроблених вченими різних країн за історію розвитку освітньої теорії і практики, актуальними сьогодні є два суперечливих підходи, які отримали умовну назву «формальна освіта» та «матеріальна освіта». Жоден з цих підходів не існував в чистому вигляді, вони виділені як умовні полюси. Існуючі концепції, схиливаються до одного з цих полюсів. Вчені по-різному розглядають зміст освіти, проводять диспути з при-

воду недооцінки обсягу матеріалу і розвиваючих можливостей змісту освітньої діяльності, заперечуючи одні функції і абсолютизуючи інші.

Поняття «формальну освіту» та «матеріальну освіту» вперше почали використовувати в кінці XVIII – початку XIX століття. Німецький вчений Е. Шмідт у своїй роботі «Емпірична психологія», видана в 1791 році, вперше використав термін «формальна освіта». Автор терміна «матеріальна освіта» (енциклопедизм) є німецький вчений Ф. Доерпфельд, який видав в 1879 році працю «Дидактичний матеріалізм».

Прихильники теорії формальної освіти розглядають освіту як засіб розвитку здібностей і пізнавальних потреб учнів. Головну мету діяльності школи вони бачили у визначенні, поглибленні і розширенні пізнавальних здібностей і потреб. Тому, головним критерієм у відборі навчальних предметів і завдань до них, повинна бути розвиваюча цінність цих предметів і завдань. Прихильникам матеріальної освіти (Т. Гекслі, Я. Коменський, Дж. Мільтон, І. Баседов, Г. Спенсер та ін.), Приписується абсолютизація значення передачі учням максимально великого обсягу знань з різних наук. Ці знання, на думку авторів подібних моделей змісту освіти, повинні стати фундаментом для подальшого навчання і професійної діяльності.

В кінці XVIII – початку XIX століття виникла криза змісту традиційної класичної освіти і зростання потреби в реальній освіті. Стрімкий розвиток промисловості ХХ століття УРСР, вимагав посилення природничо-наукової складової змісту освіти, зміни класичної освіти на реальну. Прихильники матеріальної освіти, (енциклопедизму), стверджували, що учнів необхідно навчати природно наукових знань, а в якості критерію відбору інформації повинна виступати ступінь її утилітарної цінності. У свою чергу класична, традиційна освіта орієнтувалася на вивчення мов і гуманітарних наук. Диспут між реальною і класичною освітою загострив проблему: чого дитину вчити – знань або вмінню самостійно здобувати знання.

Формулювання цілей статті. На сьогодні з усього спектру питань пов'язаних з обдарованістю проблема супроводу обдарованих дітей в загальноосвітніх закладах України заслуговує окремого розгляду. В українській культурі обдарованість та успіх не сполучаються між со-

бою так тісно, як, наприклад в англосаксонській культурі. Тому українські педагоги та психологи проблему обдарованості, творчості й життєвого успіху належним чином не досліджували.

В рамках англосаксонської культури Р. Стернберг ввів поняття «інтелект життєвого успіху». В своїй теорії інтелекту він виділив три компоненти: аналітичні; творчі; практичні здібності. Дослідник пропонує таке визначення успішності – «...це здібність людини досягати в житті успіху, рівня заданих особистісних стандартів, обумовлених конкретним соціально-культурним контекстом». Р. Стернберг зазначає, що мова йде про комплекс здібностей: «Здатність досягати успіху залежить від умінь людини акумулювати свої сильні якості й корегувати їх компенсуючи свої слабкі якості, за умови рівноваги аналітичних, творчих, практичних здібностей, що б можна було адаптуватися до оточуючого середовища, формувати чи змінювати його» [3].

Виклад основного матеріалу дослідження. Засвоєння значного обсягу знань, на думку прихильників матеріальної освіти, майже автоматично призводить до розвитку пізнавальних здібностей. У зв'язку з цим, опоненти звинувачували прихильників матеріальної освіти в перебільшенні значущості обсягу знань в навчанні і недооцінці розвитку мислення і пізнавальних потреб.

Реальна освіта сьогодні в Україні побудована на основі концепції енциклопедизму, однак, воно змінюється класичною освітою під впливом євроінтеграційних реформ, тобто, ламається стара система освіти, а нової ще не сформували. На практиці, сьогодні освіта жорстко структуроване навчальними планами, чітким розподілом на навчальні предмети, кожен з яких має свій ранг, який визначається за ступенем утилітарної цінності. Важливим, є момент чіткого визначення, для чого нам потрібні обдаровані діти:

1. За умови «соціалістичного» розвитку суспільства – обдаровані діти приносять користь всьому суспільству в цілому, реалізуючи свій внутрішній потенціал.

2. За умови «капіталістичного» розвитку суспільства – обдаровані діти потрібні для задоволення конкретних потреб і інтересів, свого роду «бізнес-проектів».

Таким чином, в першому випадку пошук, навчання обдарованих дітей базується на потребах соціуму і по завершенню навчання діти працевлаштовуються на державні підприємства, де своїми талантами вони приносять користь всьому суспільству. У другому випадку пошук і навчання обдарованих дітей обумовлюється задоволенням приватного, конкретного сегмента «бізнес-сфери», який інвестує в дітей, а потім отримує прибуток, відокремившись від суспільства правом «інтелектуальної власності». При цьому значна група дітей залишається поза зоною уваги «бізнес-проектів».

Отже, дві вищезазначених умови зумовлюють методи, форми і засоби навчання. У першому випадку це навчання за сформованою програмою загальноосвітнього навчання, у другому випадку, обдарованій дитині пропонують вільне визначення тих предметів, які б вона хотіла вивчати, (предмети на вибір), як результат, ряд шкільних дисциплін втратив свій якісний склад і методо-

логічну структуру, яка напрацьовувалась в радянській школі, питання розвитку кругозору залишається відкритим.

Творча людина, відкрита новому досвіду, здатна швидко вчитися, а, головне переучуватися, тому оцінюючи творчий потенціал особистості, враховується здатність набувати нових знань. Однак спостерігалось, що різнобічні знання стають перепорою для вирішення нових, нестандартних завдань. Визначилося, що значний обсяг знань може заважати творчості. Таким чином, в середній освіті виникла суперечність між минулим досвідом (знаннями) і здатністю створювати нове, що було названо психологами «бар'єр минулого досвіду».

Вченими М. Вертгеймер, К. Дункер, Л. Секей були проведені дослідження, спрямовані на виявлення взаємозалежності обсягу інформації, що зберігається в пам'яті і здатності вирішувати творчі завдання. Було встановлено, що бар'єр минулого досвіду дійсно існує. Однак не можна стверджувати, що знання заважають творчому мисленню, різні люди, які володіють однаковими знаннями, відрізняються за вмінням їх використовувати. Це не знімає питання про те, як творчі здібності беруть участь в процесі придбання нових знань. Не відомо, чи дійсно творча людина – це людина, яка легко навчається. Спеціальні дослідження свідчать про те, що мозок людини – самоорганізуюча сітка нейронів. Продукт мозку – інтелект, а основна функція людського інтелекту – мислення, працюють як система, що самоорганізується. Самоорганізуючими системами називають такі складні конструкції, які здатні себе вдосконалювати, постійно оновлюючись і перебудовуючись. Відповідно до цієї логіки, приходимо до висновку, що будь-яка самоорганізована система з математичною неминучістю передбачає творчість.

Важливою функцією інтелекту є переробка і засвоєння інформації. Ми щохвилини сприймаємо велику кількість інформації, проте засвоюємо далеко не всі. Незначна частина цього обсягу перетворюється в особистісне знання. Інформація стає знанням тоді, коли вона вступає в контакт з колишнім досвідом людини. Така інформація не просто стає надбудовою того, що вже було, а повністю змінює структуру наявних знань. Тому творча людина відкрита новому досвіду і здатна засвоювати нові знання. К. Ушинський наполягав на єдності процесів розвитку мислення і придбання знань. Основним критерієм оцінки діяльності вчителя і навчального закладу є навчання, а не рівень розвитку мислення і, навіть, не здатність до навчання.

Інтернальні й екстернальні концептуальні моделі змісту освіти об'єднує орієнтація дидактичної системи, яка бере початок в авторитарній моделі освітнього процесу. У цих моделях процес викладання домінує над процесом навчання. Учитель вибирає чому вчити, думкам або мисленню. Ці концепції орієнтовані не на особистість учня, а на усередненого учня або студента.

Педагогічні та психологічні аспекти розробки змісту середньої освіти визначаються тим, хто з учасників освітнього процесу – учитель або учень, – розглядається в якості центральної діючої фігури. Прихильники екстерналізму

вважають, що становлення особистості учня визначається навколишнім середовищем і, в першу чергу, – діяльністю, спеціально організованою викладачем. Тому вчитель головна фігура в освіті. Від того, який тон, спрямованість, стиль задає вчитель в освітній діяльності, залежить процес і результат навчання.

Інтерналісти, навпаки, наполягають на тому, що в центрі освітнього процесу повинен стояти учень. Він, на їхню думку, повинен визначати зміст і методи навчання. Існує розумне поєднання екстернального і інтернального підходів шляхом їх інтеграції – змішана система. Під дидактичною змішаною системою розуміють сукупність організаційних принципів, підходів до змісту методів і засобів навчання, які створюють цілісну структуру, спрямовану на досягнення цілей навчання.

В кінці XIX – початку XX століття почали втілюватися в життя ідеї «педоцентричної» концепції змісту освіти. Автором цієї концепції був американський вчений Дж. Дьюї. Він вважав, що дитина – центральна фігура в процесі навчання. Бажання учня повинні бути встановлені, інтереси задоволені, здатності повинні тренуватися. Учитель, який поставив за мету освіти – розвиток дитини, який прагне наблизити знання до досвіду, знаходиться не над дитиною, а поруч з ним.

Представниками «педоцентричної» концепції в УРСР можна назвати А. Макаренку, який поділяв якості особистості на дві категорії: 1) типові, загальні для всіх; 2) індивідуальні, що впливають з особливостей вихованців і враховують їхні уподобання, інтереси і здібності. Ядром педагогічної теорії А. Макаренка є його вчення про колектив. Колектив – це не натовп, а соціальний організм, «цілеспрямований комплекс особистостей», який має органи самоврядування, які представляють інтереси колективу і суспільства. Колектив сприяє вихованню енергійних, активних членів суспільства, здатних знайти моральні критерії для особистісних вчинків і підпорядкувати поведінку інших відповідно до цих критеріїв.

В. Сухомлинського, також можна назвати представником цієї концепції. На його думку, навчання – це спільна діяльність дітей і вчителя, успіх залежить від відносин між учителем і учнем. Розробляючи зміст освіти, необхідно вивчати природні прояви дітей і відповідно до них організувати виховну діяльність. Необхідно так організувати педагогічну діяльність, щоб методи і навчальні програми були для дитини, а не дитина для них, де не враховані його особливості.

Аналогічні підходи до розробки змісту освіти пропонували педагоги і психологи кінця XIX – початку XX століття. Цим ідеям властиво педагогічні погляди таких представників:

- «Теорії вільного виховання» (Е. Паркхерст, К. Вентцель, А. Декролі, П. Кергомар, М. Монтесорі та інші);
- Європейських «нових шкіл» (Е. Демолен, А. Ферер, С. Френе та інші);
- «Школи праці» (Г. Кершенштейнер та інші);
- «Педагогіка дії» (В. Лай, П. Каптерев та інші);
- «Експериментальна педагогіка» (Е. Мейман, Е. Торндайк та інші).

У європейській системі освіти дитина визначає, які кількісні і якісні параметри змісту освіти беруть участь в його навчанні. На практиці це означає, що дорослі (вчителі, батьки) повинні не диктувати, чому і як навчати, а визначати з дитиною, виходячи з схильностей, інтересів, потреб дитини чого їй навчати. Розроблений, таким чином, зміст освіти має бути максимально налаштованим до суб'єктивних, індивідуальних запитів учнів.

Однак, як показує історія педагогіки, розроблений таким чином зміст освіти може застосовуватися як засіб для ознайомлення з матеріалом учнів, а не системного навчання. Озброєння підростаючого покоління науковими знаннями і формування його аналітико-наукового світогляду є одним із головних завдань змісту освіти, що показав свою ефективність в історії педагогіки. Процес навчання поєднується з вихованням, його завдання – не тільки озброїти учнів знаннями, вміннями і навичками, а й виховувати в них риси наукового аналізу і формувати науковий світогляд, чого важко досягти, якщо дитина сама буде визначати кількісні та якісні параметри змісту власної освіти.

В Україні відбувається процес інтеграції в світову систему освіти і відбувається європеїзація всіх навчальних процесів. Однак стрімке впровадження зарубіжних стандартів в систему науки привело тільки до виникнення елементів деградації в сфері освіти України. Напрацьований педагогічний досвід замінюється чужим досвідом, за останні роки окремі кафедри ВНЗ, шкіл, втратили від 30 до 50% викладачів, і продовжують втрачати, більшість з яких кандидати та доктори наук, які були скорочені, в зв'язку з цим в майбутньому не буде кому виправити деструктивні наслідки в освіті. Наслідки такої ситуації можуть бути не оборотними, в зв'язку з тим, що втрата пріоритету в «виробництві знань» і трансформації їх в нові технології докорінно впливає на всі сфери життєдіяльності суспільства, втрачається інтерес до наукової освіти.

Поняття «інтерес» розглядається як центральне в освіті. Однак інтерес не зводиться до того, що просто привертає увагу. Дж. Дьюї та Е. Клаперед бачать в цьому те, що знаходиться в сфері глобальних прагнень людини. Єдиний шлях до оволодіння надбанням суспільства – є пізнання дитиною тих видів діяльності, що розвинули і розвивають цивілізацію. Тому головна увага в змісті освіти, приділяється не засвоєнню знань і розвитку мислення, а заняттям конструктивного характеру. Тобто, коло знань учнів зводиться до мінімуму, оскільки воно визначається утилітарними цілями підготовки таких робочих, яких можна було б експлуатувати. Так, наприклад, мережа культурно-виховних установ С. Шатських «Сетілмент», лабораторно-бригадний метод навчання, застосовували в навчальних закладах СРСР в кінці 1920 – початку 1930 років. На запитання вчителя повинен був відповісти хоча б один учень з бригади, а залік виставлявся кожному в бригаді. Таким чином, індивідуальний облік успішності учнів був відсутній, засвоєння знань – відсутнє. Не дивлячись на неприйняття цих ідей теорією навчання і освітньою практикою, в радянську освіту експериментували реалізацію подібних підходів. Сьогоднішній Україні слід враховувати власний досвід, напрацьований в УРСР.

Висновки з даного дослідження і перспективи. За умови «соціалістичного» розвитку суспільства суть реформування науки полягає в необхідності забезпечення відповідності наукових досліджень запитам і потребам суспільства.

Необхідно скоординувати реформування сфери науки з стратегічним розвитком Української держави в сфері економіки з метою вдосконалення та прискорення виробничих процесів за рахунок наукових розробок, інноваційної підтримки.

Список літератури:

1. Алексюк А.М. Педагогіка [Текст] / А.М. Алексюк, М.М. Грищенко, О.В. Киричук та ін. – К.: Вища школа, 1985. – 295 с.
2. Педагогічний словник // за ред. дійсного члена АПН України М.Д. Ярмаченка. – К.: Педагогічна думка, 2001. – 516 с.
3. Стернберг Р. Интеллект успеха / Роберт Стернберг. – «Поппури»: Минск, 2015. С. 93.
4. Семенченко Н.В. Освіта в Україні / Н.В. Семенченко. – К.: «Саміт-книга», 2010. – 320 с.: іл.

Пионтковский-Вихватень Б.А.

Институт одаренного ребенка

Национальной академии педагогических наук Украины

ИСТОРИЧЕСКИЙ АНАЛИЗ ПСИХОЛОГО-ПЕДАГОГИЧЕСКОГО СОПРОВОЖДЕНИЯ ОДАРЕННЫХ ДЕТЕЙ В ОБЩЕОБРАЗОВАТЕЛЬНЫХ УЧЕБНЫХ ЗАВЕДЕНИЯХ УКРАИНЫ XX СТ.

Аннотация

В статье рассмотрены интернальные и экстернальные концептуальные модели содержания образования. Их педагогические и психологические аспекты разработки для одаренных детей в общеобразовательных учебных заведениях Украины XX в. Раскрыто «формальную» и «материальную» образование. Рассмотрены подходы к разработке содержания образования. Представлена «педоцентрична» концепция содержания образования.

Ключевые слова: содержание образования, одаренность, формальное образование, материальная образование, интеллект жизненного успеха.

Piontkovsky-Vychvanten B.A.

Institute of Gifted Child

National Academy of Pedagogical Sciences of Ukraine

HISTORICAL ANALYSIS OF PSYCHOLOGICAL AND PEDAGOGICAL SUPPLY OF GIFTED CHILDREN IN TOTAL STUDENT STUDIES OF UKRAINE XX CENTURY

Summary

The article deals with the internal and external conceptual models of the content of education. Their pedagogical and psychological aspects of development for gifted children in secondary schools of Ukraine of the twentieth century. The "formal" and "material" education is revealed. Approaches to the development of the content of education are considered. Presented "pedocentric" concept of the content of education.

Keywords: content of education, talent, general educational institutions, formal education, material education.

ІНТЕРАКТИВНІ МЕТОДИ СОЦІАЛЬНО-ПЕДАГОГІЧНОЇ РОБОТИ З ПІДЛІТКАМИ ГРУПИ-РИЗИКУ В КОНТЕКСТІ ПРОФІЛАКТИКИ СОЦІАЛЬНО-НЕБЕЗПЕЧНИХ ХВОРОБ

Сосюра М.О.

Харківська державна академія культури

У статті розглядаються поняття «ризикована поведінка», «діти групи-ризика» та «інтерактивні методи». Визначено проблему формування здорового способу життя серед підлітків групи-ризика. Схарактеризовано особливості підліткового віку та суть ризикованої поведінки. У представленій статті розкрито зміст інтерактивних профілактичних методів. Обґрунтовано доцільність використання інтерактивних методів у соціально-педагогічній роботі з підлітками групи-ризика в контексті профілактики соціально-небезпечних хвороб.
Ключові слова: підлітки, діти групи-ризика, профілактика, гра, інтерактивні методи, квест.

Постановка проблеми. Проблема збереження здоров'я та формування здорового способу життя серед підлітків покоління все більше набуває значущості у нашій країні та привертає увагу науковців, дослідників, практиків, зумовлюючи необхідність дослідження та розробки прогресивних підходів і профілактичних заходів щодо запобігання поширення шкідливих звичок серед дітей, пропагування здорового способу життя та залучення громадських й державних організацій до соціально-педагогічної роботи з неповнолітніми.

Аналіз останніх досліджень і публікацій. Особливості підліткового віку у своїх роботах досліджували такі науковці як І. Бех, Т. Куниця, В. Кутішенко, В. Мухіна, М. Савчин, Н. Сейко, І. Шаповаленко. Проблемі формування здорового способу життя присвячено ряд наукових досліджень О. Балакіревої, Л. Ващенко, Комарової, Р. Левіна, О. Яременка. Вітчизняні теоретики та практики О. Безпалько, Н. Заверико, Т. Журавель, О. Нікітіна, В. Шкуркіна у своїх працях досліджували нові соціально-педагогічні технології формування здорового способу життя дітей та молоді.

Мета статті. Головною метою статті є розкриття сутності інтерактивних методів та висвітлення досвіду розробки й впровадження спеціальними недержавних організацій інтерактивних методів соціально-педагогічної роботи з підлітками групи-ризика в контексті профілактики соціально-небезпечних хвороб.

Виклад основного матеріалу. Вивчення науково-педагогічного досвіду свідчить про те, що питання виховання соціально-активного підліткового покоління, здатного здійснювати самостійний вибір і приймати адекватні рішення щодо збереження власного життя та здоров'я набуває особливої значущості саме у підлітковому віці.

Проведений аналіз поглядів науковців [7] на підлітковий вік дозволив визначити специфічні особливості даного періоду: це піковий період професійного, соціального самовизначення та розвитку відповідальності; вік індивідуалізації, відкриття та утвердження власного унікального й неповторного «Я»; у цей час відбувається формування моделі поведінки, що, в свою чергу, вимагає від неповнолітнього саморегуляції, самоорганізації, саморозвитку, самовдосконалення та соціальної активності; водночас це вік певної кризи особистої ідентичності, внутрішніх і зо-

внішніх суперечностей, крайніх полярних оцінок позитивного та негативного. Важливо зазначити, що всі перераховані вище соціальні характеристики та специфічні поведінкові особливості підлітків за сприятливих умов є певними нормами соціалізації. Проте, у випадках негативно-го впливу соціального середовища, ці конфлікти соціального розвитку перетворюються на низку таких проблем особистості, як: порушення позитивних зв'язків із сім'єю та суспільством, зневажливо ставляться до навчання та трудової діяльності, ігнорування або порушення суспільних норм та не усвідомлення своєї відповідальності, вживання психоактивних речовин (ПАР) та практикування ризикованої поведінки.

За визначення ВОЗ, ризикована поведінка – це звички та стереотипи поведінки, які збільшують ризик інфікування ВІЛ, інфекціями, що передаються статевим шляхом (ІПСШ), а також вірогідність незапланованої вагітності [5, с. 47]. Діти, які практикують ризиковану поведінку – це особи, які в процесі своєї поведінки використовують такі поведінкові практики, які погрожують їхньому стану здоров'я та нормальній життєдіяльності. У соціально-педагогічній практиці такі діти характеризуються конфліктністю, зневажливим ставленням до виконання своєї соціальної функції – вчитися, набувати знань, працювати; невмінням ефективно його проводити [7, с. 44–45].

Дослідники ризикованої поведінки О. Балакірева, М. Варбан та О. Яременко [2] виокремлюють п'ять груп чинників, які детермінують ризиковану поведінку: 1) зумовлена генетикою; 2) пов'язана з матеріальною нерівністю; 3) зумовлена моделлю поведінки батьків, дорослих, друзів, однолітків, що проявляється в порушенні або неприйнятті соціальних норм; 4) спричинена особистісними характеристиками дитини (схильність до ризику, низька самооцінка, невпевненість у власних силах тощо); 5) пов'язана з актуальною поведінкою самого підлітка (нерегулярне відвідування школи та слабка успішність, уживання ПАР, конфлікти або проблемні взаємини з оточуючими). Загалом усі ці чинники негативно впливають на життєдіяльність дітей, що свідчить про те, що неповнолітні здебільшого не усвідомлюють ступеня ризику власної поведінки та можливі наслідки.

Саме тому, підлітки групи-ризика потребують та заслуговують посиленої уваги й допомоги

з боку соціальних служб та інститутів, діяльність яких має бути спрямована на формування культури та позитивного ставлення до власного здоров'я й покращення якості життя певної особи, підвищення рівня знань й розвиток навичок у дітей щодо дотримання безпечної поведінки та ведення здорового способу життя.

На даний час в Україні спеціалістами соціальної сфери використовується доволі широкий арсенал форм і методів профілактичної роботи, при цьому спостерігається тенденція у зміні стилю роботи фахівців щодо поступового розуміння низької ефективності пасивних методів навчання та необхідності переходу до активних. У зв'язку з цим, спеціалістами все частіше починають використовуватись інтерактивні методи профілактичної роботи з метою попередження певних хвороб і негативних явищ.

Так, Т. Лях визначила, що «до інтерактивних методів можуть бути віднесені ті методи навчання, які організують процес соціальної взаємодії, на підставі якого в учасників виникає якість «нове» знання, що народилося безпосередньо в ході цього процесу, або стало його результатом» [1, с. 117]. Науковець, поділяючи думку А.Капської, вважає, що саме інтерактивну гру слід застосовувати у соціально-просвітницькій діяльності з метою діагностики, психокорекції міжособистісних стосунків, розвитку якостей особистості, посилення відчуття радості від подолання труднощів та зменшенню напруги.

Вперше ідея створення настільних просвітницько-профілактичних ігор для підлітків та молоді групи-ризик стосовно питань профілактики інфікування ВІЛ та ризикованої поведінки виникла у співробітників Всеукраїнського громадського центру «Волонтер» у 2003 р. Так, за підтримки Представництва Дитячого фонду ООН в Україні – ЮНІСЕФ, Центром було розроблено ряд нових ефективних методик у тому числі – профілактичні настільні ігри для дітей різного віку [4].

З метою підвищення рівня поінформованості учасників з питань здоров'я, проблеми ВІЛ-інфікування, обговорення актуальних питань, пов'язаних з практикуванням ризикованої поведінки, фахівці в роботі з дітьми можуть застосовувати гру «Фото-фішка», яка містить 17 фото-фішок – карток з фотографіями молодих людей у ситуаціях, які пов'язані з ризикованою поведінкою або демонструють її наслідки. З іншого боку кожної картки наведені «питання-гачки», які покликані стимулювати дискусію та поживити обговорення подій, зафіксованих на фото. У процесі гри діти мають самі визначити сюжет карток та розвиток подій, що, своєю чергою, сприяє прояву творчості неповнолітніх, демонстрації їхніх позицій та можливих перспектив розвитку.

Використання гри «Володар Кілець» у роботі з дітьми спрямоване на підвищення рівня їхніх знань, уявлень та розуміння щодо проблем, пов'язаних з ВІЛ/СНІДом, ризикованою у зв'язку з ВІЛ-інфекцією поведінкою. Гра містить чотири набори карток, які необхідно розкласти за відповідною технологією. По завершенні гри фахівці визначають питання, з якими виникли ускладнення у дітей, повинні надати їм правильні відповіді та розширену інформацію щодо хвороби ВІЛ/СНІД та обстеження на ВІЛ.

Ще одним інтерактивним профілактичним інструментом є гра «Маршрут безпеки» [3], розроблена Німецькою Федеральною агенцією просвіти в галузі охорони здоров'я у співпраці з Німецьким товариством міжнародного співробітництва (GIZ) та адаптована у 2010-2011 р. на території України і використовується. «Маршрут безпеки» вважається успішним комунікативним методом для пропагування здорового способу життя, оскільки демонструє модель «знання-ставлення-поведінка», необхідно пройти шлях між тим, як отримати знання, та як діяти відповідно до цих знань. Для участі в грі необхідно п'ять команд, які мають виконати за певний час завдання на кожній із запропонованих станцій: 1) «Шляхи передачі ВІЛ» (обговорюють та оцінюють ситуації за яких можливо інфікуватися ВІЛ); 2) «ВІЛ/СНІД: запитання і відповіді» (навчити приймати самостійні рішення та брати на себе відповідальність за власне здоров'я, виробити власні стратегії захисту); 3) «Поруч із тобою» (вчаться взаємодіяти з ВІЛ-позитивною людиною, уникаючи дискримінації та упередженого ставлення); 4) «Захист від ВІЛ, ППСШ та засоби контрацепції» (визначення методи контрацепції, які захищають від незапланованої вагітності та ВІЛ й ППСШ); 5) «Твоє життя – твій вибір» (налагодження соціальних контактів та пошук альтернативних рішень щодо проблем дорослішання).

Таким чином, у процесі просування за «Маршрутом безпеки» учасники мають продемонструвати знання щодо ВІЛ/СНІДу, репродуктивного здоров'я та дотримання здорового способу життя загалом, залучають особистий досвід аналізуючи реальні ситуації з повсякденного життя, вчаться активно взаємодіяти, проявляючи свої здібності в прийнятті самостійних рішень.

У 2014 році Полтавським обласним благодійним фондом «Громадське здоров'я» була розроблена лекційно-профілактична гра «Від знання до безпеки» [7], метою якої є попередження соціально-негативних явищ серед підлітків. Дана гра передбачає розподіл неповнолітніх на пари і пропонує їм розгадати певне слово або словосполучення, які поділені на блоки: загальні поняття – базові цінності та головні поняття; соціально актуальні хвороби – назви та симптоми; профілактика – заходи, засоби, навички та поняття, пов'язані з попередженням соціально негативних явищ та хвороб. За правильні відповіді підлітки отримують бали та переміщують фішки по ігровому полю вперед, неправильні відповіді фіксуються. По завершенню гри підраховується кількість набраних балів кожної з пари і визначається переможець, а ведучий має озвучити ті слова та словосполучення, з якими діти не справились, пояснити їх значення та надати актуальну інформацію щодо соціально негативних явищ, їх причин, проявів та профілактики.

На даний час спеціалістами Благодійної організації «Харківський благодійний фонд «Благо» було розроблено такі інтерактивні методи соціально-педагогічної роботи з підлітками групи-ризик як профілактичний квест «Я відповідальний за своє здоров'я» (2016 р.) [8] та профілактична настільна гра «Наркотики? Не моя тема!» (розроблена у 2017 р. сумісно з викладачами кафедри соціальної педагогіки Харківської державної академії культури).

Профілаткичний квест (від англ. quest – пошук), як інтерактивний інструмент, розроблено для фахівців, які працюють з підлітками у віці від 14 до 19 років, з метою розширення знань підлітків щодо соціально-небезпечних хвороб, формування уміння й навички використання отриманих знань при прийнятті самостійних рішень. Профілаткичний квест організовується та проводиться у чотири етапи: 1) підготовчий (визначення дати та місця проведення квесту, складання списків учасників та підготовка реквізиту); 2) організаційний (вітання квесторів, ознайомлення з правилами гри, презентація команд, отримання маршрутних листів, знайомство з модераторами); 3) основний (виконання завдань на кожній із станцій, за кожне успішно виконане завдання отримують підказку (пазл) та складають їх в єдине ціле – здійснюють пошук знаходження «Ключового предмету»); 4) заключний (відбувається підрахунок балів, підведення підсумків та нагородження команд).

Під час реалізації основного етапу команди мають відповідно до отриманих маршрутних листів прямувати по 6 станціям та виконувати завдання: 1) «Квітка-семицвітка» – команді пропонується 7 карточок, кожна з якої визначає окремий блок запитань стосовно поведінки, яка може призвести до погіршення стану здоров'я; 2) «Я знаю, а ти?» – квестери мають відповісти на питання кросворду; 3) «Причини та наслідки» – учасники визначають та аналізують причини й наслідки вживання ПАР; 4) «Правовий поєдинок» – команди мають на прикладі дитячих казок ознайомитись з загальними порушеннями прав дитини; 5) «Місто здоров'я – місто мрії» – дана станція передбачає зображення соціального плакат; 6) «Спортивна» – команді пропонується позмагатися в спортивних іграх та конкурсах.

Таким чином, упровадження квесту у соціально-педагогічну роботу з дітьми групи-ризик дозволяє: викликати інтерес до визначеної теми; виявити приховані якості підлітків та потенційних лідерів; розвинути навички працювати у команді; активізувати сприйняття матеріалу засобами наочності.

Профілаткична гра «Наркотики? Не моя тема!» має на меті формування навичок та роз-

витку умінь прийняття рішень і здійснення вибору на користь здорового способу життя. Дана мета конкретизована у таких завданнях: покращити рівень знань, уявлень та розуміння щодо соціально-небезпечних захворювань; сприяти усвідомленню проблем ризикованої поведінки та її наслідків для здоров'я людини; обговорити важливі та суперечливі питання щодо вживання ПАР як один з найнебезпечніших факторів негативного впливу на життя та здоров'я особистості.

Кожен гравець обирає фішку та картку з історією підлітка, який вживає наркотичні речовини, отримуючи 100 одиниць життєвого ресурсу, який з кожним кроком пересування по ігровому полі зменшується або збільшується в залежності від того на яку клітинку потрапляє гравець. Для того, щоб гра стала методом профілактики, важливо обговорювати кожний крок гравця з метою усвідомлення негативного впливу наркотичних речовин на розвиток особистості, що може призвести до деградації, різноманітних хвороб і, навіть, смерті. По завершенню гри, коли кожний з гравців дійде до фінішу, необхідно оголосити кількість балів, які залишилися у персонажів та обговорити можливі способи збереження або покращення здоров'я.

Висновки і пропозиції. Таким чином, застосування інтерактивних методів у соціально-педагогічній роботі з підлітками групи-ризик у контексті профілактики соціально-небезпечних хвороб, сприяють практичному засвоєнню навичок безпечної життєдіяльності та формують мотивацію щодо дотримання здорового способу життя. Саме в процесі гри діти вчаться розробляти алгоритм дій, шукають шляхи вирішення ситуацій, створюють модель успішної поведінки, отримуючи безцінний досвід, що стане підґрунтям у власному житті.

Наданий час в Україні існує досвід розробки й застосування інтерактивних методів недержавними організаціями у соціально-педагогічній роботі з підлітками. Проте, залишається актуальним дослідження впровадження інтерактивних методів роботи у державних закладах, які забезпечують захист прав і свобод дітей, зокрема, право дітей на безкоштовне отримання освіти та реалізацію потенціалу, сприяють процесу самореалізації неповнолітніх.

Список літератури:

1. Активні методи просвітницької діяльності у профілактиці ВІЛ/СНІДу та ризикованої поведінки: посіб. для спец. приймальників-розподільників, притулків для неповнолітніх та виховних колоній / За заг. ред.: Р.Х. Вайноли, Т.Л. Лях. – К.: ТОВ «ДКБ «РОТЕКС», 2007. – 190 с.
2. Варбан М.Ю. Групи ризику та ризикована поведінка / М.Ю. Варбан // Молодь України у дзеркалі соціології / заг. ред.: О.М. Балакірева, О.О. Яременко. – К.: Укр. ін-т соц. дослідж., 2001. – 210 с.
3. Маршрут безпеки : посіб. для фасилітаторів / за ред. В. Гультай. – К., 2011. – 96 с.
4. Настільні ігри [Електронний ресурс]. – Режим доступу : http://www.volunteer.kiev.ua/pages/151-nastln_gri.
5. Подростки групп риска к инфицированию ВИЧ : кн. для тренера : учеб.-метод. пособие / под общ. ред. Т.В. Журавель. – К.: ПЦ «Фолинт», 2012. – 252 с.
6. Савчин М.В. Вікова психологія : навч. посіб. / Л.П. Василенко, М.В. Савчин. – К.: Академвидав, 2005. – 360 с.
7. Сосюра М.О. Формування соціальної суб'єктності неповнолітніх у Центрах реабілітації : дис. ... канд. пед. наук : 13.00.05 / Сосюра Марина Олександрівна. – Х., 2017. – 235 с.
8. Сосюра М.О. Методичні рекомендації з підготовки та проведення профілаткичного квесту / К.М. Переполкіна, М.О. Сосюра. – Х.: «Радуга», 2016. – 32 с.

Сосюра М.А.

Харьковская государственная академия культуры

ИНТЕРАКТИВНЫЕ МЕТОДЫ СОЦИАЛЬНОЙ РАБОТЫ С ПОДРОСТКАМИ ГРУППЫ-РИСКА В КОНТЕКСТЕ ПРОФИЛАКТИКИ СОЦИАЛЬНО-ОПАСНЫХ БОЛЕЗНЕЙ

Аннотация

В статье рассматриваются понятия «рискованное поведение», «дети группы-риска» и «интерактивные методы». Определена проблема формирования здорового образа жизни среди подростков группы-риска. Охарактеризованы особенности подросткового возраста и суть рискованного поведения. В представленной статье раскрыто содержание интерактивных профилактических методов. Обоснована целесообразность использования интерактивных методов в социально-педагогической работе с подростками группы-риска в контексте профилактики социально-опасных болезней.

Ключевые слова: подростки, дети группы-риска, профилактика, игра, интерактивные методы, квест.

Sosiura M.O.

Kharkiv State Academy of Culture

INTERACTIVE METHODS OF SOCIAL AND PEDAGOGICAL WORK WITH TEENAGERS OF RISK GROUP IN THE CONTEXT OF PREVENTION OF SOCIALLY DANGEROUS DISEASES

Summary

The article deals with the concepts of "risk-taking behavior", "children of the risk group" and "interactive methods". The problem of forming a healthy lifestyle among teenagers of the risk group is determined. The features of adolescence and the essence of risk-taking behavior are characterized. The content of interactive preventive methods is revealed in the article. The feasibility of using interactive methods in social-pedagogical work with teenagers of risk group in the context of prevention of socially dangerous diseases is substantiated.

Keywords: teenagers, children of risk group, prevention, game, interactive methods, quest.

МЕТОДИЧНІ АСПЕКТИ РОБОТИ НАД ВОКАЛЬНИМ ДИХАННЯМ (ЗА МЕТОДИКОЮ І. ПРЯНІШНИКОВА)

Цюпа Н.П.

Київський національний університет культури і мистецтв

В статті аналізуються особливості прийомів вокального дихання у системі постановки голосу професійного співака. Висвітлюються основні прийоми розвитку дихання, особливості та недоліки що можуть виникати в процесі навчання співу. Висвітлюються ефективні прийоми для розвитку та вдосконалення вокального дихання.

Ключові слова: Постановка голосу, вокал, дихання, співочий голос, голосовий апарат.

Постановка проблеми. Відомо, що всі люди мають здатність співати, тобто здатність передавати голосом більш-менш вірно, відомі мелодії, але художній спів передбачає володіння прийомами співацького дихання. Наразі існує велика кількість теоретичних праць стосовно методики навчання співу, проте актуальним є питання пошуку найбільш прийнятних методичних засад розвитку вокального дихання. Дана публікація є спробою пошуку максимально ефективних засобів розвитку дихання співака, базуючись на власному практичному педагогічному досвіді поєднаному з аналізом наявної науково-методичної літератури.

Аналіз останніх досліджень і публікацій. Неперевершену цінність в дослідженні даної проблеми несуть праці таких відомих вчених-вокалістів, як Л. Дмитрієв [1], М. Микиша [2], Г.П. Голубєв [3], В. Кантарович [4], А. Єгоров [5], А. Зданович [6], В. Луканін [7]. В них розглядаються усі центральні проблеми співацької майстерності та зокрема, питання вокального дихання.

Висвітлення не вирішених раніше частин загальної проблеми. Співацькі технології, самі по собі не можуть бути самоціллю, це лише засіб, який дозволяє передати голосом стан душі. Розвиток вокального дихання – одна із сторін комплексного процесу, яким і є спів. Про це говорять усі вокалісти-практики і виконавці.

Мета статті: дослідити, проаналізувати та узагальнити ефективні прийоми роботи на розвиток співацького дихання.

Виклад основного матеріалу. Розвиток вітчизняної вокальної школи триває вже майже два століття. За цей час виробився свій національний стиль співу, що визначається особливостями національної музики і традиціями виконавської культури. Українські співаки мають в своєму арсеналі велику кількість технічних прийомів володіння голосом, передачі художнього образу, сценічної майстерності. Незважаючи на могутній потенціал, яким володіє вітчизняна школа співу, сучасний стан її розвитку, сучасні запити вокального мистецтва висувають певні проблеми та необхідність аналізу, переосмислення та наукового тлумачення досвіду фундаторів в контексті сучасних умов побутування співацької культури. Неможливо переоцінити важливість подиху у співі. Звук неможливий без подиху, тому всі викладачі приділяють цьому особливу увагу, викликаючи значне невдоволення (непорозуміння) вокалістів-початківців. Вся сутність в тому, що дихальні вправи для багатьох можуть

спочатку здатися непотрібними та мало результативними. Починаючий вокаліст може зовсім не уявляти як правильно співати [3].

У методиці І. Прянїшнікова значна увага приділяється саме способам діафрагматичного типу дихання. Тому, хто не звик до цього типу дихання, воно здається на початковому етапі стомлюючим і ненатуральним; переваги його з'ясовуються лише в міру звикання до нього; особам же, які від природи користуються діафрагматичним типом дихання, застосування його під час співу не представляє жодної складності [5].

Спочатку необхідно опанувати діями м'язів, що приводять у рух діафрагму й нижні ребра. Для цього насамперед треба звільнити талію від усіякого стиснення одягом. Потім, набирати в легені повітря (неодмінно стоячи) і випускати його так, щоб верхні ребра й грудна клітина не рухалися, а залишалася постійно трохи піднятими. Набирати й випускати повітря треба кілька разів, при незмінному положенні верхньої частини грудної клітини. Якщо при цьому покласти долоню на живіт, то буде помітно, як він випинається при вдиху та опускається при видиху. Це означає, що діафрагма при вдиху опускається, а при видиху приходить у нормальне положення, тобто відбувається правильний діафрагматичний подих. При цьому також і нижні ребра повинні трохи розширитися, що легко відчути мануально. Без цього руху нижніх ребер подих буде недостатньо глибоко, тобто неможливо буде набрати в легені потрібну кількість повітря. При необхідності взяти дуже велику кількість дихання, буде підніматись й верхня частина грудей, але можна досягти того, що цей рух буде дуже незначним [8, с. 34].

Якщо учень не може одразу засвоїти діафрагматичний тип дихання, то йому необхідно лягти на спину без подушки й тоді він сам почне мимоволі застосовувати діафрагматичний тип дихання. По рухам живота, поклавши на нього руку, можна одержати явне поняття про процес. Усвідомивши саме сутність процесу, необхідно намагатись досягнути такого ж руху стоячи. Якщо грудна клітина і верхні ребра будуть нерухомими, повільніше та рівномірно при вдиху приходить в нормальне положення діафрагма, тобто чим повільніше і рівномірно буде опускатися живіт, тим триваліше й рівномірно буде виходити повітря з легенів, а отже, тим тривалішим і рівнішим буде подих. При застосуванні діафрагматичного типу дихання необхідно спостерігати, щоб не натискалися м'язи нижньої частини живота, а діяли переважно діафрагма і нижні ребра [8, с. 32].

Виходячи з цього, доречними є наступні способи розвитку співочого дихання. Усвідомивши собі й цілком засвоївши діафрагматичний тип подиху, можна приступати до його розвитку, тобто до надбання здатності набирати в легені потрібну кількість повітря, потім призупиняти на певний час подих і, нарешті, випускати повітря як можна триваліше і рівномірно. При цій вправі не треба давати звуку, отже, голос не стомлюється. Вправи для розвитку співочого подиху не повинні обмежуватись початковим етапом навчання, їх варто продовжувати протягом багатьох місяців, тому, що повне володіння співочим подихом досягає не швидко, іноді після декількох років навчання. Вправа полягає в наступному: треба поставити метроном на позначку 60, щоб він відбивав хвилину, потім взяти повільний, повний, глибокий вдих, проте не наповнюючи легені надмірно, тренуватись випускати набране повітря якомога економніше, поступово набуваючи навички розподіляти повітря на більший проміжок часу. При кінці видиху необхідно слідкувати, щоб не випускати повітря без необхідного залишку, тобто треба припиняти видих воду, коли повітря залишається стільки, що для подальшого видихання доводиться вичавлювати його напругою м'язів живота [8, с. 35]. Закінчивши видих, треба через пару секунд повторити вправу доти, доки не почнеться стомлення м'язів груднини та діафрагми. Таку вправу корисно повторювати кілька разів на день і неодмінно перед їжею, а не на повний шлунок, коли глибокий і повний подих є неможливим. Для вокаліста-початківця ця вправа є дуже корисною. Можна вважати удари метроному подумки, або стежити за числом секунд за годинниковою стрілкою, але відлічування пошепки має перевагу, бо при ньому втримувати повітря в легенях легше, ніж при співі. Ніколи неможна досягти того, щоб видих при співі був так само тривалий як при шепоті, але для співочого подиху, щоб уникнути стомлення голосу, досить вправлятися промовляючи пошепки удари метронома.

Тож, розберемо правила поновлення подиху при співі без слів, наприклад, при співі вокалізів, а потім визначимо, які ускладнення в поновленні подиху спричиняє текст. Насамперед варто зазначити, що неприпустимим є дихання між тактами, як це намагаються робити вокалісти-початківці. Правило полягає в тому, щоб для поновлення подиху користуватись всілякою паузою, адже на ній можна непомітно не перериваючи музичної фрази перехопити подих. Якщо одиночні ноти розділені паузами і якщо на кожен з цих нот не потрібно всього запасу подиху, то на таких паузах не варто відновлювати подиху, поки не витратиться весь запас повітря [1].

Можна відновлювати подих на поділах музичних речень і періодів, тому що як граматичні речення відокремлюються одне від одного розділовими знаками, так і музичні можуть розділятися маленькими припиненнями, хоча б у нотах і не стояло паузи. Тому, необхідно вміти розрізняти музичні речення і періоди. Треба брати подих, по можливості, перед слабкими долями такту (але ніяк не на поділі тактів), інакше сильна доля такту, збігаючись із атакою звуку, буде акцентуватись занадто сильно, а подих зробиться занад-

то помітним. При необхідності відновити подих в середині фрази, що не має паузи, мимоволі робиться маленьке припинення, що віднімає деяку долю в написаних нот; для цього припинення треба скоротити ноту перед подихом, а не ту, що за подихом; ця нота повинна починатися суворо в темпі і мати повну свою тривалість, інакше порушується акцент розміру [4].

Доречно радити брати подих перед ферматою, щоб зробити її правильно та красиво, а також перед великим пасажем і перед нотою, тривалістю в кілька тактів. При співі зі словами музична сторона повинна бути дотримана, тобто по можливості повинні бути виконані всі правила подиху, необхідні співом без слів; але разом з тим, треба пам'ятати, що у вокальній музиці поет має рівне право з композитором. І навіть поетові надається перевага в тих випадках, коли суворе виконання музичних правил затемнює, або спотворює зміст тексту. У музиці композиторів, що знайомі з вокальною специфікою, музичні речення та періоди збігаються із граматичними наголосами, отже подихи, за правилами музичними, збігаються з розділовими знаками тексту; але тому, що така вокальна музика зустрічається досить рідко, вокалісту треба бути обізнаним щодо можливих місць поновлення подиху, інакше можна зовсім спотворити зміст тексту, тому що перепчинки роблять на слухача враження розділових знаків [6].

У жодному разі не дозволяється дихати посередіні слова, а також не можна розділяти подихом слова, які за змістом мови не можуть бути поділені, хоча б у цьому місці подих навіть був потрібен музичною фразою. Взагалі, якщо співак ускладнюється визначити місця для поновлення подиху, то варто тільки вголос продекламувати даний текст: те, що є нерозривним у читанні. Не повинне бути поділене в співі, і, навпаки, де припиняється голос при декламації, там може бути поновлюваний і подих. При цьому способі ніколи не буде деформований зміст тексту [7].

У фразах, незручно написаних для дихання, співак деколи змушений брати його навіть посередіні фрази; у таких випадках доречно вміти зробити це зовсім непомітно для публіки. Всі ці правила щодо поновлення подиху дають тільки загальні теоретичні вказівки, яких треба, по можливості, дотримуватись, на ділі ж постійно зустрічаються виключення, що ставлять співака в необхідність діяти зовсім інакше. У співі дихання крім поновлення запасу повітря й крім розділових знаків служить самим зрозумілим і важливим виразом щирого серця настрою: веселий дихає легко, жваво, засмучений важко і повільно, страждаючий або розлючений сильно й галасливо втягує повітря. При передачі подібних настроїв, особливо на сцені, важливо звертати увагу на подих і вживати його відповідно до необхідного настрою. Щирий артист завжди буде користуватись подихом для драматичного вираження [6]. З огляду на те, що від природи людина просто дихає, не замислюючись над тим, як вона дихає, у вокалі йде цілеспрямована установка всього дихального апарату в цілому. У природі дихальний процес обумовлений забезпеченням надходження кисню в організм для його життєзабезпечення. У співі цей процес порушується свідомо. Як досягти володіння ди-

хальним апаратом настільки, щоб виконати на одному подиху цілий вірш? Дія складається наступним чином: відбувається нагромадження повітря у всіх вищезгаданих порожнинах, затримка цього повітря за допомогою зв'язок, випускання повітря з відповідним тиском, потрібним для отримання звуку на «піано» або «форте», зрівноваження тиску звуку в надставній трубці за допомогою звуження входу в гортань тиску повітряного стовпа. Якщо дотримуватися такої схеми, можливо одержати результат правильного, професійно обпертого звуку. Педагоги, знаючи, що основою прекрасного звучання голосу того або іншого виконавця є «опора» звуку всілякими методами, дають установку співакові: «стовп повітря» у груди, сильну напругу м'язів черевного пресу й попереку, підняття ваги та ін. Часто спостерігається зворотній процес. Співак, що має прекрасні дані, але не володіє диханням, швидко втомлюється, втрачає силу голосу, його лиск, втрачає верхні ноти. Голос перестає «нести», летіти у зал. Цей голос приречений на «не змикання», «крововилив» у зв'язки, «вузлики» на зв'язках та інші професійні хвороби співака, та й драматичного актора, лектора, педагога, що часто спілкуються з аудиторією за допомогою голосу [2].

У наслідку, після закінчення активної професійної роботи в таких людей спостерігаються

різноманітні негативні наслідки цієї роботи. Дихальний і голосовий апарати у процесі багаторічної практичної діяльності піддаються величезним змінам: роздуті бронхи і легені, втрата активності еластичних м'язів цих органів, міжреберних м'язів і діафрагми, преса й артикуляційних органів. Історія має приклади, як треба поводитись виконавцям, що закінчили активну творчу діяльність, щоб зберегти форму. У наш час існують найрізноманітніші методики постановки голосу, але в основі лежить одне – уміння знати навантаження з голосових зв'язок, а силу звуку перекласти на подих.

Висновки з даного дослідження та подальші перспективи. За результатом аналізу вокальної методики І. Прянишнікова встановлено, що найголовнішим в методиках постановки голосу є дихання. Саме завдяки диханню можливе правильне звукоутворення і довголітнє використання голосового апарату. Єдиним вірним шляхом для педагога, що виховує професійного співака, є розуміння правильності співочого звуку у поєднанні з напрацюванням навичок володіння співацьким диханням. Варто зауважити, що саме систематична робота над розвитком вокального дихання є запорукою якісного виконавства та відповідності співочого голосу, до вимог вищої школи, адже співоче дихання є найголовнішим аспектом у методиці постановки голосу.

Список літератури:

1. Дмитриев Л. Основы музыкальной методики / Л. Дмитриев. – М., 1963. – 675 с.
2. Микиша М. Практичні основи вокального мистецтва / М. Микиша. – К., 1971. – 90 с.
3. Голубев П. Советы молодым вокалистам / П. Голубев. – М., 1972. – 87 с.
4. Кантарович В. Что надо знать артисту о своём голосе / В. Кантарович. – М., 1965. – 70 с.
5. Егоров А. Гигиена голоса / А. Егоров. – М., 1962. – 141 с.
6. Зданович А. Некоторые вопросы музыкальной методики / А. Зданович. – М., 1965. – 147 с.
7. Луканин В. Мой метод работы с певцами / В. Луканин. – М., 1972. – 48 с.
8. Прянишников И.П. Советы обучающимся пению / И. Прянишников. – М., 1958. – 111 с.

Цюпа Н.П.

Киевский национальный университет культуры и искусств

МЕТОДИЧЕСКИЕ АСПЕКТЫ РАБОТЫ НАД ВОКАЛЬНЫМ ДЫХАНИЕМ (ПО МЕТОДИКЕ И. ПРЯНИШНИКОВА)

Аннотация

В статье анализируются особенности приемов вокального дыхания в системе постановки голоса профессионального певца. Освещаются основные приемы развития дыхания, особенности и недостатки которые могут возникать в процессе обучения пению. Освещаются эффективные приемы для развития и совершенствования вокального дыхания.

Ключевые слова: Постановка голоса, вокал, дыхания, певческий голос, голосовой аппарат.

Tsiupa N.P.

Kyiv National University of Culture and Arts

METHODICAL ASPECTS OF WORK OVER VOCAL SPEECH (BY THE METHOD OF I. PRYANISHNIKOV)

Summary

The article analyzes peculiarities of vocal breathing techniques in the system of voice vocalization of a professional singer. The main techniques of breath development, features and disadvantages that may arise in the process of singing are covered. Covered by effective methods for the development and improvement of vocal respiration.

Keywords: voice, vocal, breathing, singing voice, voice.

УДК 37.091.2:614

ФОРМУВАННЯ У МОЛОДШИХ ШКОЛЯРІВ ЗНАТЬ ПРО ПОЖЕЖОГАСІННЯ: СУЧАСНИЙ СТАН ПРОБЛЕМИ

Черкашин О.В.

Національний університет цивільного захисту України

У статті досліджено навчальний матеріал з основ пожежогасіння для молодших школярів та надана оцінка ефективності його використання у виховному процесі. Акцентовано увагу на відповідності його змісту для використання школярами в практичній площині з точки зору практичної готовності до самозахисту. Розглянуто низку авторських доробок з вирішення завдань навчання дітей молодшого шкільного віку основним поняттям пожежогасіння. На основі аналізу навчально-методичної, наукової літератури щодо порушеної проблематики, зроблені висновки про систематизацію та необхідність єдиного підходу до вирішення означеної проблематики, а отже розробку нової системи організації навчання дітей основам пожежогасіння, що вимагає більш ґрунтовного наукового осмислення. Розкриті причини незнання молодшими школярами основ пожежної безпеки та надані методичні рекомендації щодо удосконалення формування у них протипожежних знань.

Ключові слова: формування знань про пожежогасіння, алгоритм правильних дій, навички пожежної безпеки, практичні відпрацювання, безпечна діяльність.

Постановка проблеми. Навчання дітей правилам пожежної безпеки – одне з найважливіших питань у сучасному житті суспільства. Згідно зі статистичними даними, тільки за останні п'ять років в Україні на пожежах загинуло 484 дитини; отримали травми 722 дитини та було врятовано 1499 дітей [9]. Така сумна картина говорить про необхідність вжиття невідкладних заходів по вдосконаленню системи виховної роботи з дітьми у сфері пожежної безпеки з метою реальних позитивних зрушень у підвищенні ефективності пожежної культури в сучасних умовах, що, своєю чергою, сприятиме досягненню передового світового рівня захисту дітей від пожеж.

Аналіз останніх досліджень і публікацій. Обрана нами проблема є актуалізованою в дослідженнях О. Ващенко [1], І. Гуріненко [3], В. Дивак [4], М. Удовенко [14] та ін.

Виділення невирішених раніше частин загальної проблеми. Серед наукових досліджень у галузі навчання дітей пожежній безпеці ще недостатньо робіт, де б комплексно розглядалися всі її аспекти для формування у школярів знань про пожежогасіння та умінь і навичок з самозахисту свого життя у разі виникнення пожежної небезпеки.

Мета статті. Метою даної роботи є аналіз сучасного стану навчання молодших школярів пожежній безпеці та формування у них знань про пожежогасіння. Надання методичних рекомендацій щодо удосконалення формування у дітей молодшого шкільного віку знань про пожежогасіння.

Виклад основного матеріалу. В основі понятійно-категоріального апарату безпеки життєдіяльності лежить термін «пожежна безпека», який розглядається в головному діючому законодавчому документі – Кодексі цивільного захисту України (далі – Кодекс) «як відсутність неприпустимого ризику виникнення і розвитку пожеж та пов'язаної з ними можливості завдання шкоди живим істотам, матеріальним цінностям і довкіллю» [6, с. 3]. Окремого нормативного документу, присвяченого пожежній безпеці, що розглядав би поняття «забезпечення пожежної безпеки школярів», «пожежно-профілактична робота з дітьми», «навчання дітей пожеж-

ній безпеці», «формування у дітей знань, умінь та навичок з пожежної безпеки» та ін. сьогодні не існує. У статті 39 розділу 10 підрозділу 4 Кодексу прописано, що популяризація культури безпеки життєдіяльності серед дітей та молоді покладається на центральний орган виконавчої влади, який забезпечує формування та реалізує державну політику у сфері цивільного захисту, спільно з центральним органом виконавчої влади, що забезпечує формування та реалізує державну політику у сфері освіти і науки, громадськими організаціями шляхом:

- 1) проведення шкільних, районних (міських), обласних та всеукраїнських змагань з безпеки життєдіяльності;
- 2) проведення навчально-тренувальних зборів і польових таборів;
- 3) участі команд-переможниць у заходах міжнародного рівня з цих питань.

Навчання учнів молодших класів діям у надзвичайних ситуаціях та правилам пожежної безпеки є обов'язковим і здійснюється під час навчально-виховного процесу.

Для молодших класів питання пожежної безпеки включені до навчальної програми з «Основ здоров'я» [11]. Серед основних завдань вивчення предмета є формування в учнів знань про здоров'я, здоровий спосіб життя, безпечну поведінку, взаємозв'язок організму людини з природним, техногенним і соціальним оточенням; розвиток в учнів мотивації дбайливо ставитися до власного здоров'я, удосконалювати фізичний, соціальний, психічний і духовний його складники; виховання в учнів потреби у здоров'ї, що є важливою життєвою цінністю, свідомого прагнення до ведення здорового способу життя; розвиток умінь самостійно приймати рішення щодо власних вчинків; набуття учнями власного здоров'язбережувального досвіду з урахуванням стану здоров'я; використання у повсякденному житті досвіду здоров'язбережувальної діяльності для власного здоров'я та здоров'я інших людей [11]. Однак, на жаль, не дивлячись на спектр теоретичного матеріалу з пожежної безпеки, з яким працюють молодші школярі, практичну реалі-

зацію здобутих протипожежних вмінь і навичок у виховній позакласній роботі, ми маємо доволі сумну статистичну картину щодо загибелі й травмування дітей у пожежах. Відтак процес формування знань про пожежогасіння в учнів молодших класів потребує значного вдосконалення.

На відсутність в учнів молодших класів сталих вмінь і навичок з протипожежної безпеки впливає низка факторів. По-перше, – це мала кількість годин, що відводиться на опрацювання теми «Пожежна безпека», та неможливість повноцінного практичного тренінгу отриманих теоретичних знань під час шкільних занять, усе ще невироблена методика навчання та відпрацювання чіткого алгоритму правильних дій під час виникнення пожежі. По-друге, авторами діючих підручників з основ здоров'я молодшим школярам пропонується теоретичний та практичний курс, у якому лише незначна частина матеріалу є пов'язаною з питаннями пожежної безпеки, відтак запропонований курс не охоплює повною мірою всі необхідні питання. Шкільний матеріал з пожежної безпеки складається з наступних тем: ознайомлення школярів з виникненнями загорянь та пожеж, як себе правильно вести, що робити, як загасити пожежу та ін., однак цей матеріал не відбиває сучасний стан протипожежної безпеки, більшість прикладів та порад щодо подолання пожежонебезпечних ситуацій, описані в діючих підручниках для 1–4 класів, не мають прив'язки до дійсно небезпечних ситуацій сьогодення. На допомогу шкільним вчителям було розроблено навчальні й навчально-методичні комплекси з питань протипожежної безпеки, зокрема у цьому контексті варто згадати напрацювання П. Воробієнко та ін. [2], С. Желібо [5], Н. Красоткіної [7], Н. Митохір, С. Янусь [8], М. Сороки та ін. [12], В. Теслі [13] та ін. Уваги заслуговує й посібник А. Обертинської, З. Огороднійчук та А. Сичевського [10], автори якого пропонують змістовний теоретичний та практичний матеріал у сфері пожежної безпеки для навчання молодших школярів.

Згадані автори пропонують власні методики самозбереження, виживання та безпечної поведінки школярів у різних небезпечних ситуаціях, які можуть трапитися в житті, у тому числі й під час виникнення пожеж. Як слушно пише С. Желібо, «проблема пожежної безпеки людини і всього суспільства в сучасних умовах набула особливої гостроти й актуальності. Ця тема обговорюється на сторінках газет і журналів, ученими, представниками громадськості, політичними діячами, тобто є об'єктом уваги всіх прошарків суспільства та держави» [5, с. 10]. Так, С. Желібо подає характеристику джерел і породжених ними небезпек, що впливають на здоров'я і життя людини в усіх сферах її діяльності та можуть призвести до виникнення надзвичайних ситуацій. У його праці сформульовані основні захисні заходи та засоби, які забезпечують безпеку життєдіяльності людини. Значна увага приділена людині, її фізіологічним та психологічним особливостям, медико-біологічним та соціальним проблемам здоров'я. У своїй праці автор відмічає, що «мета пожежної безпеки полягає у тому, щоб сформувати в людини свідоме та відповідальне ставлення до питань особистої безпеки й безпеки тих, хто її оточує, навчити людину розпізнавати й оцінювати потенцій-

ні небезпеки, визначати шлях надійного захисту від них, уміти надавати допомогу в разі потреби собі та іншим, а також оперативно ліквідувати наслідки прояву небезпек у різноманітних сферах людської діяльності» [5, с. 17].

Більшість наявного навчально-методичного та наукового матеріалу з основ пожежної безпеки є призначеним для старшої вікової групи дітей та для дорослих. Разом із тим, українській педагогіці бракує навчально-методичних і наукових праць, присвячених проблемам формування вмінь, навичок і знань з пожежної безпеки для молодших школярів, у більшості випадків ця проблематика розглядається поверхнево, її напрямки не розкривають суті пожежної безпеки повною мірою, не прописується повний порядок дій дітей у разі виникнення пожежної небезпеки.

Корисним є також використання в навчанні кращих здобутків української методики формування протипожежних знань у школярів, що активно використовувалася протягом 1910–1990 років. У цей час виховний протипожежний потенціал набув значного масштабу. Формування у дітей протипожежних знань визначалося специфікою пожежно-профілактичної роботи та досягалося завдяки добре розробленій соціально-педагогічній системі. Перший соціально-педагогічний складник передбачав організацію роботи пожежних підрозділів з юнаками зі згоди батьків. Основною ідеєю цього складника була участь підлітків у реальній професійній пожежній діяльності. У цьому напрямку були два шляхи роботи з дітьми у сфері пожежної безпеки: професійні заняття в системі добровільних об'єднань (професійна підготовка) та поширення протипожежних знань у вигляді наочної агітації серед молодших дітей. У дітей формували навички та вміння евакуйовуватися у разі виникнення пожежі та евакуйовувати травмованих з осередку пожежі; правильно викликати пожежних; правильно використовувати первинні засоби пожежогасіння (вогнегасники), а також відпрацьовували порядок дій під час виникнення лісових пожеж.

Другий соціально-педагогічний складник характеризувався наданням дітям можливості реальної соціально-значимої діяльності в сфері пожежної безпеки, поглибленим навчанням дітей діям у разі виникнення пожежі. На юних пожежних покладалося завдання надавати допомогу органам Державного пожежного нагляду та добровільним пожежним товариствам при проведенні профілактичної роботи серед дітей, агітаційно-масової та виховної роботи, спрямованої на попередження виникнення пожеж від дитячих пустоців з вогнем, а також, у вигляді ігор, роз'яснення дітям алгоритму правильних дій.

Третій соціально-педагогічний складник пожежно-профілактичної та виховної роботи з дітьми передбачав створення особливого соціально-педагогічного середовища на основі патріотичних та моральних традицій Пожежної охорони.

Робота з формування у дітей знань та навичок з питань пожежної безпеки була масштабною і всеохоплюючою, основним був практичний складник, який передбачав серед усього іншого проведення крупних змагань між дітьми з моделюванням різних вигаданих ситуацій, які можуть трапитися у житті.

У 90-і роки ХХ століття відбувся перелом сформованої традиції з пожежно-профілактичної роботи підлітків, виховний потенціал та соціально-педагогічні умови формування знань та навичок пожежної безпеки не знайшли належної реалізації з низки причин, що, своєю чергою, і стало подальшим ростом пожеж з причин дитячих пустощів з вогнем, а також їх загибель та травмування. Це призвело до того, що в 2008 році Україна зайняла третє місце серед країн світу за найбільшою кількістю загиблих дітей на пожежах.

Тож сьогодні, звертаючись до проблеми навчання дітей пожежній безпеці, ми говоримо про те, що слід ґрунтовно й комплексно підходити до формування в дітей пожежобезпечної культури.

У сучасній школі для формування протипожежних вмінь і навичок використовуються різноманітні форми й методи роботи, основними серед яких є лекція, бесіда, показ наочного матеріалу під час уроків з основ здоров'я. Проте, на нашу думку, до цього переліку варто додати й інші форми та методи виховної роботи, як скажімо, екскурсії школярів у пожежну частину, виступи представників пожежної охорони на класних годинах, у пришкільних та літніх таборах.

Тематичні екскурсії в пожежну частину на етапі початкової школи є важливим складником організації навчання дітей окремими напрямків пожежної безпеки. Завдяки цій формі роботи діти починають краще розуміти важливість дотримання правил пожежної безпеки, усвідомлювати небезпеку пожежі та її наслідків, адже лише під час екскурсії діти отримують можливість поговорити про пожежі з професійними рятувальниками, розібрати негативні моменти виникнення небезпечних ситуацій, проаналізувати необхідність придбання знань щодо профілактики виникнення пожеж, правильного алгоритму дій, виходячи з реальних прикладів життєвих ситуацій, про які розкажуть фахівці в процесі екскурсії. Побачивши наочно статистику дзвінків за добу до Служби порятунку, діти матимуть можливість краще усвідомлювати шкоду від фальшивих (хибних) дзвінків; розуміти наскільки важлива достовірна та повна інформація про пожежу, або подію; знати, що слід казати, викликаючи пожежних; та розуміти важливість швидкого прийому інформації та передачі її рятувальникам заради безпеки свого життя та життя оточуючих людей. Важливим фактом для усвідомлення стане те, що незнання усіх необхідних даних про місце виникнення пожежі, координат місцевості, де виникла пожежа, призведе до затримок у роботі рятувальників, і це, своєю чергою, може спричинити трагічні наслідки. У той же час діти матимуть змогу перевірити власні, уже наявні, знання з безпеки своєї життєдіяльності.

Ефективним методом навчання основам пожежної безпеки є евакуація з навчального закладу чи будинку (квартири) за умови надання дітям повної самостійності під час виконання дій та прийняття рішень про евакуацію, визначення напрямків порятунку та його шляхи (через коридори, евакуаційні виходи, вестибюлі тощо). Педагог чи запрошений на ці заняття співробітник Служби порятунку при цьому обмежується функцією контролю. Серед його завдань

буде умовно вигадати місце виникнення пожежі та проаналізувати правильність дій молодшого школяра. Етапові практичного відпрацювання наявних умінь та навичок має передувати етап попереднього опрацювання теоретичного матеріалу. Перед тренувальною евакуацією спочатку вчителям, а потім школяреві слід розповісти про шляхи евакуації та евакуаційні виходи; показати, де вони розташовані у школі та куди ведуть. Цю інформацію має надавати спеціально запрошений представник місцевої пожежної охорони. Найефективнішим цей метод буде при взаємодії трьох сторін: рятувальники-педагоги-батьки. Завданням батьків у цьому випадку буде надання дітям необхідної протипожежної інформації відносно власної оселі, зокрема діти мають знати специфіку розташування кімнат у домашній оселі, шляхів евакуації з них, можливі варіанти виникнення пожежі та ймовірні шляхи порятунку у безпечне місце. Допомогти батькам з експертизою протипожежного стану домашньої оселі можуть рятувальники, спеціально запрошені для цього на батьківські збори.

Проте найбільш ефективними при формуванні в дітей молодшого шкільного віку необхідного обсягу знань, умінь та навичок з основ пожежної безпеки, ми вважаємо, є практично-ігрові тренінги з пожежної безпеки. Для цього заздалегідь розробляються спеціальні завдання з відпрацювання різних вигаданих пожежонебезпечних ситуацій в ігровій формі. Найпростіші вправи можна організувати на подвір'ї школи, біля будинку, влітку – на території дитячих оздоровчих таборів. Йдеться про найпростіші завдання, при виконанні яких діти можуть наочно побачити можливі варіанти подолання пожежонебезпечної ситуації. Детально з цього приводу можна ознайомитися у матеріалах наших попередніх здобутках [15; 16; 17].

Висновки і пропозиції. Тим самим, можна констатувати, що на сучасному етапові ефективного формування стійких протипожежних знань, умінь і навичок не можна досягти лише опануванням матеріалу зі шкільних підручників. Корисним є знайомство вчителів з провідними здобутками зарубіжних та українських методистів і науковців у галузі пожежної безпеки. Важливого значення слід надавати оптимальному вибору ефективних форм і методів виховної роботи зі школярами при формуванні протипожежних вмінь і навичок. Найбільш ефективним методом отримання необхідних знань, умінь і навичок з основ пожежної безпеки у школярів молодшого шкільного віку є гра. Використання ігрових ситуацій дає змогу ілюструвати приклади із життєвих ситуацій виникнення загорань та пожеж, моделювати поведінку дитини в небезпечних для життя умовах; сприяє формуванню самостійності вихованця за рахунок набуття стійких знань, умінь і навичок. При використанні ігрових методів для оволодіння навичками пожежної безпеки доцільним є залучення до процесу навчання й виховання співробітників пожежної охорони. Це дозволить підвищити рівень знань у дітей щодо дій у разі виникнення пожежі та відпрацювати правильний алгоритм дій. Відтак досі на часі розробка нової системи організації навчання дітей основам пожежної безпеки, що, своєю чергою, вимагає більш ґрунтовного наукового осмислення.

Список літератури:

1. Ващенко О.М. Формування у молодших школярів компетенцій безпеки життєдіяльності : теоретичний аспект / О.М. Ващенко // Теоретико-методичні проблеми виховання дітей та учнівської молоді. – 2014. – Вип. 18. – С. 99–106.
2. Воробієнко П.П. Безпека життєдіяльності : навчальний посібник / П.П. Воробієнко, М.В. Захарченко, Л.В. Орел. – Одеса: ОНАЗ ім. О.С. Попова, 2013. – 76 с.
3. Гуріненко І. Дидактичні умови навчання правилам пожежної безпеки молодших школярів / І. Гуріненко // Збірник наукових праць Уманського державного педагогічного університету імені П. Тичини. Педагогічні науки. – 2010. – № 1. – С. 60–69.
4. Дивак В.В. Енциклопедія виживання : навчальний посібник / В.В. Дивак, А.П. Юхименко. – Кам'янець-Подільський: Медобори, 2003. – 156 с.
5. Желібо Є. Безпека життєдіяльності : навчальний посібник / Є. Желібо, Н. Заверуха. – К.: Каравела, 2003. – 328 с.
6. Кодекс цивільного захисту України [Електронний ресурс]. – Режим доступу до джерела: <http://zakon4.rada.gov.ua/laws/show/5403-17/>.
7. Красоткіна Н.Г. Виховні бесіди про правила дорожнього руху та протипожежної безпеки. 1–4 класи / Н.Г. Красоткіна. – Тернопіль: Мандрівець, 2006. – 136 с.
8. Митохір Н. Основи здоров'я. 3 клас : посібник для вчителя / Н. Митохір, С. Янусь. – Тернопіль: Навчальна книга. – Богдан, 2012. – 112 с.
9. Національна доповідь про стан пожежної та техногенної безпеки в Україні [Електронний ресурс]. – Режим доступу до джерела: <http://mns.gov.ua/>.
10. Обертинська А.П. Бережи себе, малюк! : навчальний посібник для дітей молодшого шкільного віку та їх батьків / А.П. Обертинська, З.В. Огороднійчук, А.С. Сичевський. – 2-ге вид., перероб. та доп. – К.: Росава-Н, 2009. – 112 с.
11. Основи здоров'я. Програма для загальноосвітніх навчальних закладів. 1–4 класи [Електронний ресурс]. – Режим доступу до джерела: <http://mon.gov.ua/activity/education/zagalna-serednya/pochatkova-shkola.html>.
12. Протипожежна безпека : збірник для допомоги вчителям і вихователям у викладанні основ протипожежної безпеки / упоряд. М. Сорока ; ред. Г. Сапун. – Тернопіль: Підручники і посібники, 2002. – 80 с.
13. Тесля В. Юний пожежник : книга-гра : для дітей молодшого шкільного віку / В. Тесля. – Тернопіль: Навчальна книга. – Богдан, 2012. – 32 с.
14. Удовенко М.А. Методика формування здоров'язбережувальної компетентності учнів початкової школи у процесі вивчення «Основ здоров'я» / М.А. Удовенко // Засоби навчальної та науково-дослідної роботи. – 2014. – № 43. – С. 238–246.
15. Черкашин О.В. Форми та методи виховної роботи з молодшими школярами при навчанні основ пожежної безпеки / О.В. Черкашин // Засоби навчальної та науково-дослідної роботи : зб. наук. праць / ред. кол.: акад. І.Ф. Прокопенко (голов. ред.) та інші; Харк. нац. пед. ун-т імені Г.С. Сковороди. – Вип. 45. – Харків: ХНПУ імені Г.С. Сковороди, 2015. – С. 105–114. [Електронний ресурс]. – Режим доступу до джерела: <http://gepositsc.nuczu.edu.ua/handle/123456789/6370>.
16. Черкашин О.В. Основи пожежної безпеки в системі навчання та виховання молодших школярів / О.В. Черкашин // Вісник Житомирського державного університету імені Івана Франка. Серія : Педагогічні науки. – 2016. – Вип. 3(85). – С. 152–157. [Електронний ресурс]. – Режим доступу до джерела: <http://gepositsc.nuczu.edu.ua/handle/123456789/6372>.
17. Черкашин О.В. Навчання молодших школярів пожежній безпеці: сучасний стан проблеми / О.В. Черкашин // Наукові записки Тернопільського національного університету імені Володимира Гнатюка. Серія : Педагогіка. – 2016. – № 3. – С. 182–189. [Електронний ресурс]. – Режим доступу до джерела: <http://gepositsc.nuczu.edu.ua/handle/123456789/6374>.

Черкашин А.В.

Національний університет громадянської захисти України

**ФОРМИРОВАНИЕ У МЛАДШИХ ШКОЛЬНИКОВ ЗНАНИЙ
О ПОЖАРОТУШЕНИИ: СОВРЕМЕННОЕ СОСТОЯНИЕ ПРОБЛЕМЫ****Аннотация**

В статье изучен содержательный материал по основам пожаротушения для младших школьников и дана оценка эффективности его использования в воспитательном процессе. Акцентировано внимание на соответствии его содержания для использования школьниками в практической плоскости с точки зрения практической готовности к самозащите. Рассмотрен ряд авторских разработок по решению задач обучения детей младшего школьного возраста основам пожаротушения. На основе анализа учебно-методической, научной литературы по затронутой проблематике, сделаны выводы о систематизации и необходимости единого подхода к решению обозначенной проблематики, а значит разработку новой системы организации обучения детей основам пожарной безопасности, что требует более основательного научного осмысления. Раскрыты причины незнания младшими школьниками основ пожаротушения и даны методические рекомендации по совершенствованию формирования у них противопожарных знаний.

Ключевые слова: формирование знаний о пожаротушения, алгоритм правильных действий, навыки пожарной безопасности, практические отработки, безопасная деятельность.

Cherkashyn O.V.

National University of Civil Protection of Ukraine

FORMATION IN FUTURE SCHOOLS OF KNOWLEDGE OF FIRE EXPOSURE: MODERN STATE OF THE PROBLEM

Summary

In the article the content material for junior schoolchildren about fire extinguishing is examined and the effectiveness of its use in the educational process is given. The emphasis is placed on the relevance of its content for use by students in practical terms in terms of practical readiness for self-defense. A number of author's work on solving the problems of teaching children of elementary school age is considered as the basic notion of fire fighting. On the basis of analysis of educational and methodological, scientific literature on the problematic issues, conclusions about the systematization and the necessity of a unified approach to the solution of this problem are made, and therefore the development of a new system for organizing the teaching of children to the basics of fire extinguishing, requiring more thorough scientific reflection. The reasons of ignorance of the basics of fire safety by younger school students and the methodical recommendations for the improvement of the formation of fire knowledge in them are disclosed.

Keywords: formation of knowledge about fire fighting, algorithm of correct actions, fire safety skills, practical workouts, safe activity.

УДК 745/749:37.015.31
 orcid.org/0000-0002-8463-9834

АРТ-ТЕХНОЛОГІЇ У ФОРМУВАННІ ТВОРЧОЇ ОСОБИСТОСТІ СТУДЕНТА ЗАСОБАМИ НАРОДНОГО ДЕКОРАТИВНО-ПРИКЛАДНОГО МИСТЕЦТВА

Шпитальова О.В.

ДВНЗ «Переяслав-Хмельницький державний
 педагогічний університет імені Григорія Сковороди»

У статті розкриваються арт-технології як новий вид освітніх технологій, що застосовуються в освіті майбутніх учителів. Розкривається ефективна роль народного мистецтва як джерела духовної та естетичної культури майбутнього вчителя образотворчого мистецтва. Акцентується увага на особливостях викладання «Декоративно-прикладного мистецтва» у ВНЗ. Виявлено потенціал декоративно-прикладного мистецтва у формуванні творчої особистості студента. Спираючись на результати теоретичного аналізу, визначено низку педагогічних умов ефективності формування у майбутніх учителів-художників творчої особисті засобами народного декоративно-прикладного мистецтва.

Ключові слова: арт-технологія, народне мистецтво, професійна підготовка, декоративно-прикладне мистецтво, формування творчої особистості, художник-педагог, вчитель образотворчого мистецтва.

Постановка проблеми. На сучасному етапі розвитку суспільства відбуваються перетворення в економічній і соціальній сферах діяльності, які потребують значних змін в галузі культури і освіти. На перший план освіти виходить не просто навчання студента предметним знанням, умінням, навичкам, а формування особистості студента, як майбутнього активного діяча суспільства. У зв'язку з цим виникає необхідність виховання творчої активної особистості, здатної самостійно і гнучко вирішувати завдання в нестандартних умовах за допомогою перетворення навколишньої дійсності. Особливого значення розвиток творчого потенціалу особистості набуває в період соціалізації та професійного становлення майбутнього вчителя. Формуванню морально-етичних якостей сприяє залучення студентів до народної художньої культури за допомогою включення в активну творчу діяльність.

Мистецтво є специфічною галуззю людської діяльності і формою суспільної свідомості. Водночас, це унікальний спосіб впливу на формування особистості, в тому числі й особистості фахівця мистецького напрямку.

Арт-технології (від англ. Art – «мистецтво, майстерність») – новий перспективний напрямок у сучасній освіті. В їх основі знаходиться той чи інший вид мистецтва.

Застосування арт-технологій в освітньому процесі педагогічного вишу дозволить:

- 1) розкрити творчі здібності та особистісний потенціал майбутніх учителів;
- 2) розвинути рефлексивні здібності студентів;
- 3) сформувати художньо-педагогічні компетенції, необхідні для подальшої професійно-педагогічної діяльності.

Тому, застосування арт-технологій, зокрема у процесі вивчення народного декоративно-прикладного мистецтва, створює умови для творчої спрямованості навчально-виховної діяльності студентів, є ефективним засобом формування художніх здібностей та креативності майбутнього педагога, забезпечує гармонійний розвиток їх пізнавальної діяльності, залучає до культурних традицій свого народу.

Становлення творчої особистості майбутнього вчителя образотворчого мистецтва у процесі вивчення декоративно-прикладного мистецтва сьогодні не відображається в змісті програм і навчальних планів вищих навчальних закладів, а лише декларується в загальних положеннях вищої освіти.

Аналіз актуальних досліджень. Сучасні дослідники реформування світових систем професійної підготовки вчителя все більше уваги звертають на творчий розвиток особистості педагога. Вони розглядають особистість вчителя як системно-структуровану, соціальну якість індивіда, яка формується в суспільній діяльності та спілкуванні й характеризується входженням індивіда в соціокультурні відносини.

Так, можливості застосування арт-технологій в освітньому процесі розглядали у своїх роботах такі автори, як А. Копитін, В. Кокоренко, Л. Лебедева, Т. Зінкевич-Євстигнеєва, О. Вознесенська та інші автори. Наукові уявлення про можливість арт-технологій спираються на фундаментальні педагогічні дослідження. Серед них: концепції педагогіки свободи і педагогічної підтримки (О. Газман); самоорганізуючої педагогічної діяльності і сенсорозвивальних засобів пробудження творчої активності (С. Кульневич); специфічної природи педагогічної діяльності (В. Загвязинський, І. Колеснікова, В. Сластьонін); технологія створення особово-орієнтованих ситуацій (В. Серіков) і багато інших [2].

Значення фахової компетентності майбутнього вчителя як передумови його майбутнього професіоналізму у процесі викладання мистецьких дисциплін розглядаються в педагогічних працях І. Зязюна, С. Коновець, Л. Масол, О. Отич, Г. Петрової, О. Рудницької, С. Соломахи, Л. Хомич, Г. Фешиної, О. Шевнюк. Психологічні засади професійного формування майбутнього педагога розкривають Г. Балл, І. Бех, В. Бодров, С. Максименко, В. Моргун, В. Панок, В. Рибалка, Б. Теплов. Особливості професійної та педагогічної освіти вивчаються О. Бідою, Г. Васяновичем, О. Дубасенюк, В. Євтухом, С. Лісовою, Н. Ничкало, А. Нісімчуком, Л. Онищук, Г. Яворською. Дослідження змісту, методів та засобів професій-

ної підготовки всебічно вивчено А. Алекскоком, В. Бондарем, О. Горською, А. Капською, М. Шкілем, О. Ярошенко. Наукові положення теорії професійного становлення педагога представляють у своїх працях П. Воловик, О. Пехота, М. Солдатенко, Л. Хомич.

Питання класифікації видів декоративно-прикладного мистецтва, його функцій розкрито у працях Є. Антоновича, К. Духаніна, Р. Захарчук-Чугай, М. Кагана. Про вагомий психолого-педагогічний і виховний потенціал народної художньої творчості, її наваліно-виховний вплив на особистість свідчать дослідження сучасних педагогів (Ю. Бондаренко, О. Вишневський, Р. Захарченко, В. Каюков, Т. Мацейків, В. Мусієнко, О. Онищук, С. Павх, В. Радкевич, Л. Савка, Б. Ступарик, С. Чебоненко, О. Ярмоленко). Але й до цього часу декоративно-прикладне мистецтво не розглядалося як засіб формування творчої активності студентів мистецького профілю в змісті програм і навчальних планів вищих навчальних закладів, становлення творчої особистості майбутнього вчителя образотворчого мистецтва засобами арт-технологій не досліджувалося в теорії і практиці мистецької освіти.

Мета статті є проведення ретроспективного аналізу прийомів та методів формування творчих здібностей у майбутніх учителів образотворчого мистецтва у процесі вивчення декоративно-прикладного мистецтва. Арт-технології розглядаються як засіб формування творчої особистості майбутнього вчителя педагогічної діяльності.

Виклад основного матеріалу. Поняття «арт-технології» визначається по-різному: художня творчість, пов'язане з дією трьох чинників: експресії, комунікації і символізації (В. Беккер-Глош); сукупність форм, методів і засобів різних видів мистецтва, спрямованих на розвиток творчого потенціалу особистості в освітньому процесі (Т.В. Жукова); сукупність засобів мистецтва і методів художньо-творчої діяльності для досягнення наміченої педагогічної мети (І.М. Кунгурова); використання коштів мистецтв для передачі почуттів і інших змістів психіки людини з метою зміни структури його світовідчуття (М. Лібман); злиття творчості та корекційної практики, як метод, спрямований на реалізацію прихованої енергії в результаті творчого осмислення, тренування, особистісного зростання, як вплив на мотиваційну, емоційну, адаптивну сферу (Н.Д. Нікандров); навчання, здійснюване за допомогою засобів художньої творчості (І. Шкіль).

Арт-технології, на наш погляд, включає методи, прийоми, форми і засоби різних видів мистецтва, що застосовуються в освітньому процесі з метою розкриття і розвитку творчого потенціалу майбутнього вчителя мистецтва і усвідомлення ним значущості сучасних наукових фактів, предметів і явищ педагогіки мистецтва.

До видів арт-технологій відносяться: аудіо-візуальні технології (кінокритика, відеокіллаж, створення відеообрази), образотворчі технології (кіллаж, спонтанне малювання), театралізовано-ігрові технології (імпрровізація, імітація, інсценування). Крім того, арт-технології можуть реалізовуватися в різних формах: творчої майстерні, репетиції, культурного проекту, драматичного тренінгу.

Головна ідея арт-технологій полягає в використанні різних видів мистецтва в освітньому процесі з метою креативного саморозвитку майбутнього фахівця.

Традиційним засобом формування творчої особистості майбутнього вчителя є текстові педагогічні завдання, вирішуючи які студент займає споглядацьку позицію: аналізує умови завдання, шукає рішення, висловлює свою точку зору.

Використовуючи арт-технології, майбутній фахівець займає активну позицію: він – творець, коли малює, складає кіллаж, інсценує педагогічні ситуації. Тому арт-технології є більш ефективним засобом формування творчої особистості майбутнього вчителя.

Для успішної підготовки вчителів образотворчого мистецтва вивчення декоративно-прикладного мистецтва є невід'ємним компонентом професійної підготовки студентів мистецького профілю і залишається актуальною проблемою сучасної мистецької педагогіки. Фахова підготовка майбутнього вчителя образотворчого мистецтва потребує впровадження нових технологій формування їх професійної компетентності, які залежать від методів майстерності, вільного використання засобів виражальної мови образотворчого мистецтва, рівня володіння технічними прийомами зображення, процесу й закономірностей народної художньої творчості [3].

Арт-технологія – це навчання інтелектуальної діяльності засобами художньої творчості.

Використання арт-технологій – це потужний стимул у навчанні й вихованні. Використання арт-технологій дає можливість розширити і поглибити рівень пізнавальної активності, пробудити в студента прагнення до поглибленого вивчення навчального матеріалу, розвивати творчі здібності, підвищити якість освітнього і виховного процесу.

Сьогодні важливим є розуміння закономірностей розвитку народного мистецтва, культурного досвіду й надбань народу. Тому важливе місце у системі засобів формування творчих здібностей студентів посідає народне декоративно-прикладне мистецтво, яке унікальним чином інтегрує у собі побутові, мистецькі й педагогічні традиції. Народне мистецтво є унікальним у вирішенні завдань як художнього, так і особистісного творчого розвитку, громадського і духовного становлення майбутнього педагога.

Художній рівень, образне начало творів декоративно-прикладного мистецтва зумовлені розвитком цивілізації і рівнем культури того чи іншого народу, і є його національними та етнічними надбаннями. Їх естетична цінність залежить від фізичних можливостей матеріалу, конструктивних і пластичних видів, технологічних секретів, особливостей прийомів обробки. Людина здавна оточувала себе виробами з дерева, кераміки, розмальованими побутовими речами, тому народне декоративно-прикладне мистецтво є найдавнішою галуззю художньої діяльності, спрямованої на естетичне освоєння матеріального світу, оздоблення сфери життєдіяльності людини.

Народне декоративно-прикладне мистецтво стає образною основою життя, активно впливає на емоції людини, думки й почуття, формує естетичні погляди людини, формує й розкриває творчу особистість.

Педагогічна цінність пізнання народного декоративно-прикладного мистецтва дозволяє розкривати й формувати творчу особистість на основі різних видів творів мистецтва, а також дозволяє виховувати у майбутнього вчителя образотворчого мистецтва певну культуру сприйняття матеріального світу, допомагають глибше пізнати засоби інших видів зображувальної художньої виразності, сприяють формуванню естетичного відношення до дійсності.

Народне декоративне мистецтво має свою специфіку. Його твори відображають дійсність через «видовий» образ, далеких від максимально-конкретної характеристики та індивідуалізованого предмета, що дає зображення в дуже загальних формах. В основу емоційного сприйняття творів народного прикладного мистецтва лежать колірні властивості, пластичні та фактурні форми. Основний принцип народного декоративного мистецтва можна сформулювати так: побудова речей відповідно до властивостей і можливостей матеріалу; зв'язок художньої форми з технологічними способами її обробки; єдність художньої форми і практичного призначення виробів. У народному мистецтві основним принципом є єдність утилітарного й естетичного. Нерідко бувають випадки, коли річ, яка в свій час мала певне практичне призначення, в подальшому поступово, ставала художнім твором [1].

Народне декоративно-прикладне мистецтво – це символ людської справи, прагнень, почуттів, задумів. Нас завжди приваблювала й приваблює краса і доцільність творів народного мистецтва. У творах митців ми спостерігаємо лаконічну мову мистецтва в поєднанні зі світом природи. Ці особливості формували в людей високе, оптимістичне ставлення до життя, патріотичні почуття, проявляли риси національного характеру. Розвиваючись у межах своїх видів і жанрів, народне мистецтво ніколи не було відокремлене від загального художнього процесу доби і, за всієї повільності та поступовості розвитку, залишалося актуальним, демократичним, співзвучним його прогресивним ідеям.

Ретроспективний аналіз поглядів українських і зарубіжних дослідників стосовно можливостей декоративно-прикладного мистецтва у творчому й професійному розвитку особистості створює передумови для виявлення його педагогічного потенціалу. У свідомості студента формування розпочинається з поштовху або імпульсу, які виникають у спілкуванні з художнім твором, тобто з образів та асоціацій. Під впливом декоративно-прикладного мистецтва у студентів формуються вміння осмислювати культуру, традиції, історію, моральні цінності свого народу й давати їм об'єктивну оцінку, вірити у свій культурно-духовний потенціал [3].

Декоративно-прикладне мистецтво є унікальним засобом збереження й передачі раціонального й емоційного досвіду людства. З ускладненням структури суспільства й зростаючою багатоплановістю процесів, що відбуваються в ньому, людина у процесі своєї особистої практики все менше здатна орієнтуватися в навколишній дійсності. Тому все більше зростає роль мистецтва в суспільстві, яке реалізуючи власну поліфункціональну природу, виступає інструментом пізнання дій-

сності, ціннісної орієнтації, засобом спілкування, джерелом естетичної насолоди, знаряддям духовно-практичного перетворення світу.

Завданнями курсу «Декоративно-прикладне мистецтво» полягає у формуванні у студентів знань і уявлень про народне декоративне мистецтво, види народного мистецтва, історію та роль у житті людей. Завдання занять з народного декоративно-прикладного мистецтва полягає в тому, щоб запалити в студентах іскру, допомогти усвідомити себе і своє прагнення творити і навчати, розуміти декоративні твори, а також бачити задум автора, відрізнити ексклюзив від авторських, майстерно виконаних виробів. Навчальні заняття дозволяють розкрити і охопити усі технології виготовлення декоративних виробів. Саме це, на наш погляд сприяє формуванню у майбутніх педагогів усвідомлене ставлення до своєї професії, формує в них естетичну культуру і творчу особистість.

Одним з першочергових завдань фахової підготовки майбутніх учителів образотворчого мистецтва є пробудження потреби до творчості та розвиток самої здатності творити. Це може бути тільки за обставин, які передбачають можливість вільної ініціативи, самостійності, по-справжньому творчої діяльності, націленої на створення нового та оригінального на противагу повтору, копіюванню. Необхідність такої творчості виникає лише тоді, коли ціннісними основами для студентів стає любов до народного мистецтва, його коріння, його історії.

Специфічною педагогічною особливістю декоративно-прикладного мистецтва є те, що студент стоїть перед необхідністю проявляти індивідуальну творчість. Такий вид діяльності має високі виховними можливостями, що дозволяють накопичувати позитивний досвід естетичного ставлення до дійсності.

Ціннісне відношення формується у студентів завдяки окремим творчим завданням, які вимагають пошуку власного, незвичайного, нестандартного, новаторського погляду кожного студента на спільне завдання, тему (вибір матеріалу, техніки виконання, шляхів реалізації задуму). Індивідуальність стилю, «власний почерк» та оригінальність заохочуються та схвалюються, обговорюються колективно.

Навчаючи студентів народному декоративно-прикладному мистецтву, ми розкриваємо практичний досвід поколінь, їхнє розуміння найголовніших закономірностей і фундаментальних цінностей життя. У своєму поєднанні ці особливості формують оптимістичне ставлення до життя, дають змогу проявити риси національного характеру у власних творах.

Слід зазначити, що декоративно-прикладне мистецтво, як ніякий інший вид навчально-творчої роботи, дозволяє одночасно з розкриттям величезної духовної цінності виробів народних майстрів, формуванням естетичного смаку озброювати майбутніх фахівців технічними знаннями, розвивати у них трудові навички і вміння, вести психологічну і практичну підготовку до праці, до вибору професії, шляхом включення їх в захоплюючий процес створення власних творів. Виготовлення студентами на практичних заняттях виробів дає змогу природно й ґрунтовно виховувати в відчуття самосвідомості в гармонії

з усвідомленням своєї причетності до творення української та світової культури.

Народне мистецтво стало загально народним надбанням, значення його виходить далеко за межі суто мистецтвознавчих компетенцій та оцінок. Воно невіддільне від формування нової особистості, завдань побудови нового демократичного суспільства. Сьогодні вся актуальність народного мистецтва зростає на нових засадах історичного розвитку, що забезпечує повноцінне художнє і водночас інтенсивне розкриття прихованих у його суті можливостей.

Заняття з декоративно-прикладного мистецтва, які лежать в основі традиційної майстерності, викликають до дії продуктивну фантазію, уяву без яких не існує емоційної культури людини, формують цінні риси характеру: уміння пізнавати явища життя у всій їхній складності і суперечливості, почуття власної гідності. Адже, саме заняття декоративно-прикладного мистецтва створюють сприятливі умови для самовираження особистості студента у різних видах діяльності, їх повноцінного морального, психічного, фізичного розвитку, надають можливість реалізувати індивідуальні творчі потреби. Крім того, завдяки таким заняттям відбувається відновлення народних традицій, які є неоціненним трудовим досвідом народу. Практичні заняття сприяють підвищенню в студентів інтерпретації життєвих явищ, поглиблюють логіку художньо-образної картини світу, художнього відображення дійсності. Адже саме в трудовому досвіді, що виражається через декоративно-прикладне мистецтво, обґрунтовані й практично перевірені принципи й методи впливу старшого покоління на молодше. У процесі вивчення декоративно-прикладного мистецтва студенти не лише вивчають та закріплюють вже набуті знання та навички багатовікової спадщини нашого народу, а й вчать самостійно створювати прикраси, оздоблювати предмети побуту, оформляти інтер'єр приміщень, що сприяє їхньому не тільки естетичному, а й всебічному розвитку.

Таким чином, активне засвоєння спадщини народного мистецтва як своєрідної форми трудової і творчої діяльності має важливе значення у вихованні творчої особистості майбутнього

вчителя. І саме на педагога покладене завдання навчити студента розкривати багатогранність внутрішнього змісту твору народного мистецтва. Робота над художніми виробами на заняттях з декоративного мистецтва і факультативних заняттях дає змогу розвинути у студентів здатність до просторово-композиційної діяльності і художньо-образного мислення, тобто, таким чином педагог формує і розкриває творчий потенціал майбутнього вчителя і особистості в цілому.

Висновки. Завдання сучасної вищої освіти полягає в тому, щоб відновити могутній потенціал національного духовного багатства, сформованого та відшліфованого протягом багатьох тисячоліть, якнайширше залучити до нього молоде покоління, щоб воно відчуло могутній культурно-історичний фундамент, на який спираються всі досягнення нашого суспільства. Сучасний світ мистецтва з надзвичайною швидкістю змінюється і трансформується під впливом передових ідей науково-технічного прогресу. Мова образотворчої творчості розширює межі візуальності і привертає новітні арт-технології, що не вміщуються в традиційні рамки класичного мистецтва.

Використання арт-технологій дає можливість розширити і поглибити рівень пізнавальної активності. Майбутні вчителі повинні з наснагою використовувати духовні та моральні надбання свого народу, тим самим утверджуючи незалежність, міцність та добробут своєї держави.

Знання про народне декоративно-прикладне мистецтво, розуміння мови різних видів народного мистецтва, його ролі у житті людини та історії формує творчу особистість.

Аналіз даного дослідження не вичерпує всіх теоретичних і практичних аспектів удосконалення системи професійної педагогічної освіти, спрямованої на формування творчої особистості студентів та потребує подальших як практичних так і теоретичних удосконалень.

Ми можемо оцінювати це з критичної точки зору, можемо захоплюватися великими креативними здібностями людства, але одне залишається незмінним – це незворотні процеси, які будуть потужно розвиватися в сучасному мистецтві і все залежить від того, в яке русло буде спрямований потік інноваційної творчості.

Список літератури:

1. Антонович Є.А., Захарчук Г.В., Чугай Р.В., Станкевич М.С. Декоративно-прикладне мистецтво / Є.А. Антонович, Г.В. Захарчук, Р.В. Чугай, М.С. Станкевич. – Львів: Світ, 2012. – 342 с.
2. Колошина Т.Ю. Арт-терапия. Методические рекомендации / Т.Ю. Колошина – М.: Изд-во Института психотерапии и клинической психологии, 2002. – 84 с.
3. Масол Л.М. Підготовка вчителів до поліхудожнього виховання учнів (теоретичні підходи й експериментальний досвід) / Л.М. Масол // Мистецтво та освіта. – 2009. – № 2. – С. 2–6.
4. Шевчук Т.О. Інноваційність і вища освіта [Електронний ресурс]. – Режим доступу : <http://intkonf.org/kand-ped-naukshevchuk-to-innovatsiynist-i-vischa-osvita>.
5. Светоносова Л.Г. Педагогічна студія як форма процесу формування педагогічної культури студентів – майбутніх вчителів // Підсумки науково-дослідної діяльності 2015 р. : винаходи, методики, інновації. VI Міжнародна науково-практична конференція [Електронний ресурс] / Л.Г. Светоносова. – М.: Видавництво «Перо», 2015. – С. 501–506. – Режим доступу: http://olimpiks.ru/d/797165/d/ix_konferentsiya.pdf.

Шпиталева О.В.

ГВУЗ «Переяслав-Хмельницький державний педагогічний університет імені Григорія Сковороди»

АРТ-ТЕХНОЛОГИИ В ФОРМИРОВАНИИ ТВОРЧЕСКОЙ ЛИЧНОСТИ СТУДЕНТА СРЕДСТВАМИ НАРОДНОГО ДЕКОРАТИВНО-ПРИКЛАДНОГО ИСКУССТВА

Аннотация

В статье раскрываются арт-технологии как новый вид образовательных технологий, применяемых в образовании будущих учителей. Раскрывается эффективная роль народного искусства как источника духовной и эстетической культуры будущего учителя изобразительного искусства. Акцентируется внимание на особенностях преподавания «Декоративно-прикладного искусства» в вузе. Выявлено потенциал декоративно-прикладного искусства в формировании творческой личности студента. Опираясь на результаты теоретического анализа, определен ряд педагогических условий эффективности формирования у будущих учителей-художников творческой личности средствами народного декоративно-прикладного искусства.

Ключевые слова: арт-технология, народное искусство, профессиональная подготовка, декоративно-прикладное искусство, формирование творческой личности, художник-педагог, учитель изобразительного искусства.

Shpitaleva L.V.

SHEI «Pereiaslav-Khmelnytskyi Hryhorii Skovoroda State Pedagogical University»

ART TECHNOLOGIES IN THE FORMATION OF THE CREATIVE ESTIMATE OF THE STUDENT BY MEANS OF THE PEOPLE'S DECORATIVE-APPLIED ART

Summary

The article reveals art technologies as a new type of educational technology used in the education of future teachers. The effective role of folk art as a source of the spiritual and aesthetic culture of the future teacher of fine arts is revealed. The emphasis is on the peculiarities of teaching "Decorative-applied arts" in higher educational institutions. The potential of arts and crafts in the formation of a student's creative personality is revealed. Based on the results of theoretical analysis, a number of pedagogical conditions for the effectiveness of the formation of future teachers-artists by creative personal means of folk decorative and applied art are determined.

Keywords: art technology, folk art, professional training, arts and crafts, formation of a creative person, artist-teacher, teacher of fine arts.

УДК 372.878:78.071.2

СПЕЦИФІКА ТА МЕТОДОЛОГІЧНІ НЮАНСИ ДІЯЛЬНОСТІ ПІАНІСТА-КОНЦЕРТМЕЙСТЕРА

Юлдашева І.О., Зорін В.В.

Відокремлений підрозділ «Миколаївська філія
Київського національного університету культури і мистецтв»

Стаття присвячена дослідженню майстерності концертмейстера як професії, що втілює у собі як мистецтво, так і ремесло. Майстром стає талановитий піаніст, який грає роль «першої скрипки», виконує організаторську функцію щодо колективу. У такій співпраці піаніста-концертмейстера та музичного ансамблю необхідно приділяти увагу не лише технічним моментам, але й психологічним. Складність та багатогранність даної області музичного виконавства обумовлює те, що не кожен наважується брати на себе такого роду відповідальність. Це пов'язано також із тим, що концертмейстер має самостійно тлумачити твір, розуміти його бачення солістом, а також бути готовим до постійної нестачі часу на належну підготовку. Тому ця професія враховує постійно мінливий репертуар, особливості роботи з оркестром та мистецтво втілення цілісного художнього твору.

Ключові слова: піаніст, концертмейстер, методологія виконавства, соліст, музичний колектив, піаніст-концертмейстер, концертмейстерська майстерність.

Постановка проблеми. Концертмейстер – професія, яка є у своєму роді унікальною. Його мистецтво та майстерність відрізняється від вправності піаніста, який бере участь у концертах. У більшості країн слово «concertmaster» означає «перша скрипка в оркестрі», а значенню слова «концертмейстер» як педагога, що допомагає учням-музикантам розучувати власні партії, акомпанувати інструменталістам і вокалістам, відповідає термін «pianist», що підкреслює його рівноправність у якості учасника єдиного ансамблю. Що стосується концертно-виконавської діяльності, то за кордоном паритетність концертмейстера в ансамблі також забезпечується оголошенням його імені в афіші як «піаніста» («pianist») поряд з іншими учасниками тим же розміром шрифту, а не згадуванням його побіжно. Актуальність звернення до даної теми обумовлена тим, що вітчизняна практика характеризується применшенням ролі концертмейстера, нівелюванням факту, що дана професія об'єднує у собі майстерність виконавця, педагога, а також розуміння основ співпраці з солістами та інструменталістами, оскільки за кордоном, для прикладу, концертмейстерська праця шанується та цінується, особливо коли мова йде про навантаження педагога в музичному навчальному закладі, де концертмейстери приходять грати лише на репетиції, виступи, іспити чи заліки.

Аналіз останніх досліджень і публікацій. Сучасна система музичної освіти відрізняється сформованою традицією навчання майстерності концертмейстера. Це обумовлює наявність великої кількості публікацій, статей та посібників, присвячених даній темі. При написанні цього дослідження були використані праці Є. Васильєва, які стосуються ролі піаніста-концертмейстера у класі оркестрового диригування, доробки В. Каліцького щодо методологічних основ практичної роботи піаніста-концертмейстера, а також О. Юдіна, який присвятив багато праць питанням підготовки піаністів до діяльності концертмейстера. Також численні праці висвітлюють педагогічні та психологічні аспекти підготовки фахівця: наприклад, стаття М. Кравця торкається цієї

теми. Напрацювання Т. Молчанової теж беруть до уваги нюанси концертмейстерської майстерності, лінії «піаніст-концертмейстер-соліст» як виразника комунікації у процесі виконавської діяльності.

Виділення раніше не вирішених частин проблеми. Система музичної освіти хоча й напрацювала значний корпус праць з концертмейстерської діяльності, все ж залишається досить багато лакун, пов'язаних з розумінням ролі та значення цієї дисципліни у процесі підготовки піаністів. Також варто додатково акцентувати увагу на специфіці взаємодії концертмейстера-піаніста на оркестру, а також з солістом, де важливими виявляються різні сторони співпраці. Звернення саме до сфери діяльності піаніста-концертмейстера актуальне, оскільки переважна більшість випускників фортепіанних факультетів планують свою професійну діяльність саме у якості концертмейстера. У зв'язку з цим виникає необхідність розглянути ряд питань, що мають безпосереднє відношення до вдосконалення процесу підготовки фахівців в цій галузі музичної освіти.

Формулювання мети дослідження. Головною ціллю дослідження є висвітлення специфічних рис процесу, а також нюансів методології діяльності піаніста-концертмейстера з урахування педагогічних тонкощів питання.

Виклад основного матеріалу. Піаніста-концертмейстера можна назвати одною з найважливіших фігур майже у всіх виконавських класах. Робота піаніста в класі симфонічного диригування є одним з найбільш важких, відповідальних і, разом з тим, цікавих різновидів діяльності. М. Кравець наводить прекрасну метафору, описуючи специфіку праці концертмейстера: «Концертмейстер повинен до тонкощів знати мелодійну лінію, щоб зуміти передбачити будь-який нюанс... створити певний настрій твору, описати місце дії ще до того, як співак відкриє рот, а фортепіано має внести на своїх плечах весь тягар сенсу» [3, с. 5].

Практика показує, що не кожний, навіть дуже обдарований, професійний і «технічно» досконалий піаніст наважується присвятити себе цій ро-

боті, так як ця професія вимагає від музиканта, щоб він, залишаючись в повній мірі піаністом-віртуозом, став також диригентом, виконавцем оркестру і педагогом. Великий та мінливий репертуар оркестрового класу висуває підвищені вимоги до здатності музиканта грати найскладніші твори з листа, а на другий-третій раз вже виконувати їх у практично закінченому вигляді. Окрім того, що це нелегко, такий рівень майстерності вимагає від музиканта великої мобільності й витривалості [1, с. 126].

Звертаючись до історії, можна точно сказати, коли саме концертмейстерське мистецтво завоює автономію: «Процес виокремлення акомпаніаторства-концертмейстерства у самостійний різновид фахової діяльності піаніста розпочався лише у другій половині XIX ст., а завершився у XX ст. <...> Виокремленню концертмейстерства у самостійний різновид сприяли і деякі акомпаніатори-концертмейстери, які писали твори для співаків (Ф. Кенеман, Е. Бруно, Б. Собінов, О. Цфасман, І. Жак, Л. Остріп, Б. Дрималик та ін.). Нині мистецтво піаніста-концертмейстера постає особливим різновидом спільного музичування, яке базується на двох детермінантах – самоцінність як складова фахової довіри до себе з вільним самовисловлюванням кожного з виконавців дуету та єдність загального музичного простору для обох, визначена... як “праця у взаємодії”» [5, с. 7].

Спільна робота концертмейстера і соліста будується на взаємній узгодженості дій, на двосторонньому впливі та врахуванні пошуку шляхів взаємодії. Разом з тим цей процес передбачає розуміння намірів партнера, але не без прояву власної індивідуальності кожного, оскільки спільне виконання – це не простий акт співтворчості, а єдине духовне усвідомлення твору музикантами, дифузія їхніх думок та відчуття композиції. Такий творчий тандем можна інтерпретувати як «мистецтво діалогу», в якому поєднуються різні творчі індивідуальності з метою втілення спільних мистецьких завдань і створення нового формату музичного твору. І чим більше точок дотику в індивідуальних прочитаннях виконавців, тим більше реалізуються їхні зусилля і тим органічніше постає перед слухачами даний виконавський союз. Коли цей момент відсутній, виконання перетворюється на формальне відтворення авторського тексту шляхом механічного з'єднання партій.

Стверджуючи необхідність паритетності описаного вище тандему, слід відхилити й назавжди попрощатися з поширеною думкою обмежувати обов'язки концертмейстера лише функцією підтримки намірів соліста та його ролі. Пропонуючи свій погляд, власну інтерпретацію, концертмейстер тим самим може не тільки розширити сферу художнього втілення, а й скоригувати, збагатити прочитання твору солістом. Іноді в фортепіанній партії зустрічаються ритмічні фігурації, що визначають зміну характеру руху мелодії в партії соліста. У цьому випадку домінують роль повинен взяти на себе концертмейстер, який наділяється владою організації стрімкого потоку мелодійного руху в сольній партії та підпорядкування його загальному ритму виконання музичного твору. Проблеми метроритмічної

неузгодженості можуть виникати і в частинах з наявністю поліритмії, коли на певному відрізку музичного тексту обидві партії отримують абсолютно самостійний розвиток. Провідним критерієм в цьому випадку може стати вибір певної одиниці пульсації для єдиного відчуття метроритмічного руху, що, відповідно, додасть виконанню ритмічної стійкості, а також допоможе поєднати дрібні тривалості та організувати їхні пасажі, особливо в моментах темпових відхилень.

«Спільне виконання стає процесом діалогічної взаємодії суб'єктів (у заявленому контексті – двох), скерованим на реалізацію художньо-виконавського потенціалу музичного твору, що відбувається через спільну ритмічну дисципліну, грамотну редакцію» [6], – пише Т. Молчанова у праці з символічною назвою «Системні механізми творчої лабораторії піаніста-концертмейстера і соліста». Така лабораторія передбачає наявність специфіки у роботі концертмейстера із солістом та з виконавцями-інструменталістами. У першому випадку грає роль психологічна складова індивідуальної взаємодії, тоді як у другому – технічна та організаційна. Одночасно й там, і там виявляється увага до дихання, яке є однаково важливим як для солістів, так і для інструменталістів. За час навчання в класі концертмейстерської майстерності студенту необхідно набути навичок у різних видах акомпаніаторської професійної діяльності і, не в останню чергу, отримати уявлення про те, з якого роду труднощами йому доведеться зустрітися в подальшому. В ряду таких складнощів можливі проблеми психологічного характеру, пов'язані також з недооцінкою співаком ролі піаніста в ансамблі.

Уміння будувати взаємини з партнерами у творчому, позитивному руслі, як і більшість інших професійних навичок концертмейстера, виробляється з досвідом. У зв'язку з цим на заняттях з учнями піаністами-концертмейстерами викладачеві важливо планомірно, в делікатній формі готувати їх до вибудовування певного роду взаємин зі своїми партнерами-солістами. Можна також сміливо робити висновки про необхідність ретельної підготовки професійного концертмейстера у системі «школа – училище – ВНЗ», що включає не тільки розвиток основних навичок (читання з листа, транспонування, одночасна гра декількох партій), але й спеціальну підготовку з розвитку темброво-акустичного слуху, читання партитури, орієнтування в дисциплінах з інструментування, знання іноземних мов (особливо це положення актуально при роботі з вокалістами). Сюди входить також обізнаність щодо базових основ гри на інструментах симфонічного оркестру, принципи утворення голосу. Важливим є вироблення вміння слухати й чути наміри партнерів, а також володіння мистецтвом антиципації. Все це вимагає від концертмейстера невтомної роботи, результатом якої є художня, цілісна інтерпретація музичного твору [2, с. 77].

Спільний виконавський процес потребує також регуляції моменту загального вступу (якщо такий передбачається) та закінчення. Т. Молчанова пише, що «у концертмейстера і соліста має бути єдине сприйняття вступу, хоча спосіб його досягнення у кожного виконавця свій, оскільки

залежить від знань законів володіння своїм інструментом» [4, с. 107]. У цьому випадку вирішальне значення має ауфтакт (спільний «подих») і момент актуалізації (тобто, початку звучання) нотного тексту, які передбачають формування музичного образу, технічне оволодіння твором і виконавську реалізацію кінцевого результату.

Концертмейстерську майстерність складно розглядати у відриві від процесу підготовки акомпаніаторів, який складається з багатьох складових. Перш за все, це безпосередня концертмейстерська практика з солістом (співачом або інструменталістами), освоєння програм, що включають в себе твори різних стилів і жанрів. За традицією, що склалася, в якості солістів в переважній більшості випадків виступають вокалісти. Даний вид концертмейстерської роботи є для піаністів одним із найскладніших. Адже співочий голос як найбільш «крихкий» з «музичних інструментів» найбільшою мірою схильний до мінливості й залежить від безлічі несприятливих факторів, що носять як об'єктивний, так і суб'єктивний характер. Відомо, що найменші негативні зміни в стані здоров'я або настрої співака безпосередньо впливають на його виконавські можливості, негативно позначаються на процесі розкриття музичного змісту в сценічних умовах. У цьому випадку піаністу-концертмейстеру необхідно володіти швидкою реакцією, витримкою, умінням діяти блискавично, що дозволить йому «врятувати становище» та оперативно відкоригувати і належним чином упорядкувати усі нюанси протягом виконавського процесу. Це найважливіші якості, що формуються в класі акомпанементу: вони мають на меті підготувати студента до вирішення багатьох проблем, з якими він зіткнеться надалі у своїй професійній діяльності [7, с. 104–105].

Другою важливою складовою підготовки піаністів-концертмейстерів є напрацювання ними навичок читання з листа й транспонування. Як відомо, найчастіше в роботі зі співаками виникають ситуації, коли піаніст змушений супроводжувати невідомий йому твір у класі, а іноді музикант отримує ноти безпосередньо перед виходом на сцену, тобто не маючи можливості заздалегідь ознайомитися ні з нотним текстом, ні з особливостями його музичного трактування солістом. Більш того, рішення цього завдання нерідко ускладнюється необхідністю акомпанувати твір у тональності, відмінній від авторської. Вирішення даного кола питань передбачає необхідність цілеспрямованих і систематичних (протягом усіх років навчання) занять зі студентами для формування та розвитку навичок читання з листа й транспонування, в тому числі за допомогою моделювання умов, близьких до реальної обстановки роботи учня з солістом. Надзвичайно важливим є обов'язкове введення цих форм роботи в зміст контрольних заходів (маються на увазі заліки та іспити), що проводяться не рідше двох разів на рік. Сучасна система початкової й середньої музичної освіти не завжди передбачає подібну практику, і така ситуація створює ряд проблем при продовженні навчання у ВНЗ, а також у подальшій самостійній професійній роботі піаніста.

Динамічна трансформація музичного середовища викликає додаткові труднощі у профе-

сійній підготовці студентів-концертмейстерів. Програма навчання у ВНЗ побудована з урахуванням ускладнення художніх, ансамблевих, стилістичних і піаністичних завдань, у необхідності набуття навичок акомпанементу, але педагоги все частіше стикаються з великими лакунами в області музичного кругозору, зі стилістичною «неписьменністю» й піаністичною безпорадністю студентів, причини яких криються у навчанні на попередніх ланках музичної освіти – музичній школі та середньому ступеню підготовки музиканта. Велика кількість фестивалів, різноманітних концертів, завантаженість у загальноосвітній школі забирають можливість скрупульозно та послідовно вивчати ази професії піаніста. У хід йдуть методи швидкісного навчання (такий собі музичний бліцкриг): вироблення психологічної стійкості за рахунок багаторазового обіграння, автоматизація (як наслідок – недостатня усвідомленість процесу виконання). В емоційній сфері акцент робиться на природній стихійності учня та його музичних здібностях. Це працює протягом певного часу, але з ускладненням завдань і умінь учень починає розуміти, що суто технічного володіння інструментом недостатньо для його майбутньої професійної діяльності.

Доводиться визнати, що деякі студенти не можуть самостійно працювати над текстом, обирати зручну аплікатуру, визначити фразування, «грамотно» користуватися педалью. Багато виконавців, що навчаються, вбачають труднощі у досконалому знанні партії соліста або вокального рядку з поетичним текстом. Разом з тим осмислене й виразне проспівування мелодії допомагає піаністу знайти вірну, рельєфну інтонацію фортепіанної партії (існує навіть порада для концертмейстерів: грати так, ніби вони співають словами). На жаль, інтонація як основне поняття процесу виконання нерідко відходить на другий план на догоду віртуозності та зовнішнім ефектам. До того ж, згідно з дослідженнями, інтонаційне поле академічної композиторської музики сприймається набагато гірше, ніж інтонаційне поле масової культури, у зв'язку з більшою доступністю й легкістю запам'ятовування масової інтонації [4].

Одна з головних задач концертмейстера тому полягає у знаходженні вірної інтонації, налагодженні рухової та мовної координації, прищепленні вміння мислити, а не просто програвати механічно завчений текст. Добре навчені піаністи усвідомлено підходять до тексту, читають і розуміють його сенс, без особливих зусиль освоюють труднощі. Але тих, хто так чи інакше пристосовується, «виграється» чисто механічно, тобто несвідомо, набагато більше. На це йдуть марно витрачені години занять, нерідко призводячи до розчарування у професії. «Антихудожній механічний метод осягнення піаністичної майстерності абсолютно неприйнятний і небезпечний: “молекула”, з якої народжується музика, – інтонація – вмирає» [3, с. 3].

Висновки і пропозиції. Відтак, концертмейстер у своїй роботі завжди має виконувати одночасно кілька функцій. Крім власне виконання партії фортепіано, він також несе відповідальність за якість самого музичного ансамблю (досягнення ним логіки розгортання музичної ідеї,

дотримання динамічного балансу тощо) і сприятливий психологічний клімат на репетиціях і в процесі концертних виступів. Це обумовлює необхідність оволодіння концертмейстером педагогічними прийомами роботи з музичним матеріалом, основами диригентського мистецтва, а часто й режисерськими навичками, знаннями в області музичної психології та культури творчого спілкування. Важливо, щоб з найперших занять студент усвідомлював складність, багатогранність професії і вже в студентські роки готував себе й до концертмейстерської діяльності. Підготовка майбутнього піаніста-концертмейстера вимагає вра-

хування особливостей його професійної діяльності. В умовах нестабільної соціокультурної ситуації і, відповідно, професійного та освітнього комунікативного середовища необхідно розвивати такі психолого-педагогічні якості, як творча уява, увага, інтуїція, здатність до антиципації та втілення звукового образу, імпровізації, соціальної та музичної комунікації з різноманітними партнерами по ансамблю. Розвиток даних якостей в повній мірі може здійснюватися лише за умови безперервного самовдосконалення і здійснення самостійної роботи, в тому числі на основі включення інформаційних, освітніх та інших видів ресурсів.

Список літератури:

1. Васильева Е.В. О роли пианиста-концертмейстера в классе оркестрового дирижирования / Е.В. Васильева // Труды Санкт-Петербургского государственного института культуры. – 2011. – Том 191. – С. 126–137.
2. Калицкий В.В. Методологические основы практической работы пианиста-концертмейстера / В.В. Калицкий // Издательство «Грамота»: Искусствоведение. – 2017. – № 10(84). – С. 74–77.
3. Кравец М.В. Психолого-педагогический аспект подготовки будущего пианиста-концертмейстера в контексте профессиональной коммуникативной среды / М.В. Кравец // Научно-методический электронный журнал «Концепт». – 2017. – № 3 (март) [Электронный ресурс]. – Режим доступа: <http://ekoncept.ru/2017/170067.htm>.
4. Молчанова Т.О. Инвариантность параметров совместного исполнения пианиста-концертмейстера и солиста / Т.О. Молчанова // GESJ: Musicology and Cultural Science. – 2013. – № 1(19). – С. 104–108.
5. Молчанова Т.О. Міра і пропорційність виконавського тандему «піаніст-концертмейстер-соліст» / Т.О. Молчанова // Наукові записки. Серія: Мистецтвознавство. – 2014. – № 2. – С. 3–9.
6. Молчанова Т.О. Системні механізми творчої лабораторії піаніста-концертмейстера і соліста / Т.О. Молчанова // Науковий вісник Донбасу. – 2013. – № 4 [Электронный ресурс]. – Режим доступа: http://nbuv.gov.ua/UJRN/nvd_2013_4_45.
7. Юдин А.Н. Актуальные вопросы подготовки пианистов к концертмейстерской деятельности / А.Н. Юдин // Музыкальное исполнительство и образование. – 2016. – № 4. – С. 103–112.

Юлдашева И.А., Зорин В.В.

Обособленное подразделение «Николаевский филиал
Киевского национального университета культуры и искусств»

СПЕЦИФИКА И МЕТОДОЛОГИЧЕСКИЕ НЮАНСЫ ДЕЯТЕЛЬНОСТИ ПИАНИСТА-КОНЦЕРТМЕЙСТЕРА

Аннотация

Статья посвящена исследованию мастерства концертмейстера как профессии, которая воплощает в себе как искусство, так и ремесло. Мастером становится талантливый пианист, играющий роль «первой скрипки», а также выполняющий организаторскую функцию по отношению к коллективу. В таком сотрудничестве пианиста-концертмейстера и музыкального ансамбля необходимо уделять внимание не только техническим моментам, но и психологическим. Сложность и многогранность данной области музыкального исполнительства обуславливается тем, что не каждый решается брать на себя такого рода ответственность. Причина состоит и в том, что концертмейстер должен самостоятельно толковать произведение, понимать его видение солистом, а также быть готовым к постоянной нехватке времени на должную подготовку. Поэтому эта профессия учитывает постоянно меняющийся репертуар, особенности работы с оркестром и искусство воплощения целостного художественного произведения.

Ключевые слова: пианист, концертмейстер, методология исполнительства, солист, музыкальный коллектив, пианист-концертмейстер, концертмейстерское мастерство.

Yuldasheva I.O., Zorin V.V.

Separated subdivision «Mykolaiv branch of the
Kiev National University of Culture and Arts»

THE SPECIFICITY AND METHODOLOGICAL NUANCES OF THE PIANIST-CONCERTMASTER'S ACTIVITY

Summary

The article is devoted to the study of the concertmaster's mastery: this is the profession that embodying both art and crafts. The master is a talented pianist who plays the role of «the first violin», performs the organizing function of the musical collective. In such collaboration, a pianist-concertmaster and a musical ensemble must pay attention not only to technical points but also to psychological. The complexity and versatility of this area of musical performance are due to the fact that not everyone dares to assume this kind of responsibility. The reason is also that the concertmaster has to independently interpret the work, understand his vision of the soloist, and also be prepared for the constant lack of time for proper preparation. Therefore, this profession takes into account the ever-changing repertoire, peculiarities of work with the orchestra and the art of the embodiment of a complete artistic work.

Keywords: pianist, concertmaster, performance methodology, solo singer, musical collective, pianist-concertmaster, concertmaster's skill.

ФІЛОЛОГІЧНІ НАУКИ

УДК 821.161.2:82-31:82.0'06

ТЕМА СВОБОДИ ТА СВАВОЛИ У РОМАНІ ЕНН БРОНТЕ «НЕЗНАЙОМКА З ВАЙЛДФЕЛЛ-ХОЛЛУ»

Грабовська Н.А.

Національна академія внутрішніх справ України

У статті досліджено художню природу роману «Незнайомка з Вайлدفелл-Холлу». Твір обдарованої вікторіанської письменниці сміливо розкриває проблему соціальної, культурної та майнової нерівності жінки та чоловіка. Реалістичний, багатоплановий роман розглядається, як один з перших феміністських творів, який є потужним зображенням жіночої боротьби за внутрішню незалежність та творчу свободу.

Ключові слова: суспільна мораль, образ «нової» жінки, сваволя чоловіка, повноцінна особистість, свобода, патріархальний устрій.

Актуальність дослідження обумовлена популярністю й значимістю літературознавчих пошуків у сфері феміністичного/гендерного дискурсу, а також тим, що досліджуваний роман Енн Бронте «Незнайомка з Вайлدفелл-Холлу» й досі залишається маловивченим та не отримав належної уваги й оцінки з боку літературознавців.

Аналіз останніх досліджень і публікацій.

Аналізуючи стан дослідження творчості англійської письменниці, однієї з трьох сестер Бронте, стає зрозуміло, що її творчість несправедливо минули увагою як вітчизняні, так і світові дослідники. Талант і місце Енн вважали скромнішими, згадували про неї лише як про «третю Бронте». Розділи та передмови в підручниках із зарубіжної літератури, критичні статті, есе та нариси – рецепція літературної спадщини сестер Бронте українським читачем. Найбільш сприяли популяризації романів письменниць в Україні М. Рудницький і Т. Денисова. На початку нового століття цікавість до творчості сестер посилюється, з'являється ґрунтовний аналіз окремих творів. Це праці О. Анненкової, Г. Теленко, Є. Бесараб, О. Бандровської, Х. Денисюк (Пастух), І. Зінчука, Н. Михальська, Н. Назаренко, І. Ільчишина. На думку більшості дослідників роман А. Бронте «Незнайомка з Вайлدفелл-Холлу» практично відсутні сліди готичної поетики та романтичні елементи, наявна конкретика та психологізм. На жаль, романи Анни Бронте «Агнес Грей» та «Незнайомка з Вайлدفелл-Холлу» (єдиний переклад Н.Тітко у 2009 році), ще досі чекають свого перекладу і глибшого критичного аналізу.

Мета праці полягає у виявленні й розкритті засобів, якими оперує автор, зображуючи сваволю чоловіка та обмеження волі й свободи жінки у романі, а також у спробі довести, що за епохи Вікторіанства даний роман є прикладом істинно жіночого тексту.

Виклад основного матеріалу. Приступаючи до аналізу ідейних позицій героїв досліджуваного твору, вважаємо доречним розпочати розділ думкою В.Вулф: «Коли жінка збирається писати роман, то виявляється, що їй постійно хочеться змінювати існуючі цінності – робити значимішим те, що чоловікові видається незначним, і надава-

ти меншого значення тому, що є важливим для чоловіка. За це її, звичайно, критикуватимуть, бо критик іншої статі буде щиро обурений і здивований спробою змінити світовий порядок, і вбачатиме в цьому щось більше, аніж просто відмінність позиції, яка здається йому обмеженою, тривіальною або сентиментальною, бо відрізняється від його власної» [3].

Таким же чином і в романі «Незнайомка з Вайлدفелл-Холлу» читач спостерігає поляризованість чоловічих та жіночих життєвих позицій і цінностей. Жінка в патріархальному світі зі встановленою чоловіками мораллю та ієрархією цінностей позбавлена безпосереднього пізнання себе самої. Та саме досліджуваною нами роман можемо назвати сміливим викликом патріархальним стереотипам вікторіанської Англії. Підтвердження цьому знаходимо в ідейних переконаннях та поведінкових моделях героїв, котрі, за посередництвом автора, кидають цей виклик.

Попри натхненне змалювання революційного образу «нової» жінки, якою в романі виступає головна героїня Хелен Грехем, Енн Бронте, витримуючи реалістичну ноту, не могла не включити до списку персонажів того, хто б свято шанував усталені традиції сімейного устрою, де чоловік усьому голова. Так, матір Гілберта Маркхема є прикладом того, наскільки значним є вплив суспільної моралі на формування уявлення про призначення жінки. Мати повчає доньку: «Знаєш, Роза, займаєшся господарством, следует думать только о двух вещах: делать все наилучшим образом, во-первых, и угождать отцам, мужьям, братьям и сыновьям, во-вторых. А женщины обойдутся и так!» [1, с. 192]. Говорячи про майбутній шлюб, мати наставляє Гілберта: «Твое дело – угождать себе, а ее – угождать тебе» [1, с. 193]. Про Хелен, який Гілберт симпатизує, матір має свою, зовсім несхвальну думку, говорячи, що остання «будет пренебрегать всеми своими обязанностями ради занятий, для женщины вовсе неуместных» [1, с. 192]. Авторка впевнена, що покоління, котре виховувалося на ідеї про жінку як про таку, чия роль є виключно пасивною та другорядною, не сприймає її як незалежну та повноцінну особистість. Свобода духу, успадкована від

XVIII століття, не позначилася на родинній моралі. Остання визнавала необхідність дотримання порядку й суворої ієрархії в суспільстві; сім'я, неподільна соціальна клітина, мала бути мікрокосмом суспільства. Оже, чоловік керує, жінка виконує, діти слухаються. Жінки належать родині, а не суспільству, природа створила їх для хатніх клопотів, а не для громадських обов'язків.

Патріархальну точку зору стосовно питання сімейного устрою в романі підтримує друг Артура Хантінгтона Ральф Хетгерслі. Підбираючи собі пару, він радиться із Артуром: «Я ищу доброе, покладистое создание, которое ни в чем не будет мне перечить, чтобы я мог делать, что хочу, бывать, где хочу, сидеть дома или надолго уезжать и не слышать ни упреков, ни жалоб. Я ведь не люблю, когда мне надоедают» [1, с. 311].

Сам Артур Хантінгтон за прикладом представників своєї злочасної компанії вважає себе домоніумним в сім'ї, а так зване становище перебування «під каблучком» у дружини є для нього немислимим. Порушуючи при цьому всі шлюбні заповіді, він своєї провини перед Хелен ні в чому не вбачає: «Ты думаешь взять надо мной власть, угрожаешь мне, обвиняешь меня, считаешь меня хуже разбойника с большой дороги. Не будь ты в положении, Хелен, я бы тебе так просто этого не подарил. Я не позволю женщине командовать мной, будь она сто раз моей женой» [1, с. 353].

Профеміністична позиція у романі розкривається через образ Хелен Грехем, яка поводить у шлюбі себе як жінка благородна та як істинна християнка. Ще задовго до заміжжя, прислухавшись до настанов тітоньки про шлюб як «справу серйозну», і про те, що при виборі нареченого найважливіше – моральні принципи, здоровий глузд та солідність, Хелен обіцяє, що ніколи не пов'яже своєї долі із людиною пустою, а свого чоловіка вона буде не тільки любити, але й поважати та шанувати. Уявлення Хелен про шлюб це ідея рівноправного, добровільного поєднання двох долів. Тим не менш, Хелен готова на самопожертву в ім'я благородної цілі. Знаючи, що Хантінгтон далекий від ідеалу, вона із запалом повторює: «Я с радостью рискну своим счастьем ради него. А тех, кто лучше я оставлю тем, кто думает лишь о собственном благополучии. Если он поступал неверно, я постараюсь употребить мою жизнь на то, чтобы спасти его от последствий ошибок молодости, вернуть на путь добродетели. И дай мне Бог преуспеть в этом!» [1, с. 262]. Зрештою, отримавши гіркий досвід подружнього життя, Хелен змушена зізнатися: «Артур вовсе не плохой человек, но его понятия о семейных обязанностях и радостях далеки от моих. Насколько можно судить, по его убеждению, жена – это механизм, назначение которого преданно любить мужа и сидеть дома. Она должна ухаживать за своим повелителем, развлекать его и всячески убажывать, пока он изволил оставаться с ней. А в его отсутствие ей положено блюсти его интересы во всем, что от нее зависит, и терпеливо ждать его возвращения, не зависимо от того, чем он занимается вдали от нее» [1, с. 328].

Тоді Хелен ще не знатиме, що доля зглянеться над нею і пошле людину, котра буде ставитися до неї як до рівної, повноцінної особистості, захищатиме її добре ім'я та гідність, зі всією щирістю розділятиме її позицію й погляди.

Чоловік, якого Хелен зустрине згодом, буде високо цінувати її чесноти у порівнянні із тим оточенням, яке тільки те й може, що пліткувати, адже «умишки его представителей не способны воспринимать глубокие идеи и довольствуются пустяками, какими не стал бы питаться более развитый мозг» [1, с. 211]. Цією людиною стане Гілберт Маркхем, від якого ми, власне, у формі його листа своєму другу, і дізнаємося про події роману.

Ця чоловіча постать стоїть осторонь тих персонажів роману, котрі сповідають патріархальну мораль. Читач не може не зауважити наскільки полярними є погляди Гілберта та Артура Хантінгтона, наскільки по-різному вони сприймають жінку. Гілберт Маркхем щиро покохає Хелен не лише тому, що його вразить її моральна чистота, зрілість та загадковість характеру, зовнішня витонченість. Для нього Хелен буде жінкою повноправною, він, на відміну від Артура, високо поцінуватиме її творчість як художниці, дискусії з нею збагачуватимуть його. «Мне очень нравилось ее слушать. Когда наши мысли и мнения совпадали, меня восхищал ее тонкий ум, изящный вкус, глубокие чувства, если же мы в чем-то не соглашались, смелость и твердость, с какой она доказывала или защищала свою точку зрения, ее убежденность в своей правоте воспламеняли мое воображение» [1, с. 197]. Гілберт вважає справедливим вільне вираження Хелен себе й своїх ідей, її право на власну позицію. У поглядах цього персонажа читач не знаходить й найменшого натяку на залежне становище жінки від чоловіка.

Окрім того, Хелен для Гілберта стане не просто тією прекрасною жінкою, «світлим ангелом», з яким він бажає провести своє життя, а й другом, спорідненою душею: «Я віддаю перевагу вашій дружбі любові усіх інших жінок світу!» [1, с. 226]. А той факт, що для Гілберта надзвичайно важливим стане завоювати повагу Хелен до себе, що її товариство не тільки «завойовує його серце, а й очищує, облагороджує його душу» є доказом його уявленню про рівноправний союз жінки та чоловіка, в якому немає місця жодним владним амбіціям.

Як слушно зазначає Симона де Бовуар, видатний ідеолог фемінізму, «шлюб спонукає чоловіка до примхливого панування: адже бажання панувати найпоширеніше, подолати його неможливо. Нерідко чоловікові мало того, що дружина захоплюється ним, схвалює його вчинки, дослухається до його порад, бачить у ньому наставника. Він наказує, розігрує із себе володаря. Він настільки переконаний у своїй правоті, що найменший натяк на незалежну поведінку жінки здається йому бунтом. Якби його воля, він би не дозволив їй навіть дихати самостійно» [8, с. 78].

Сваволя Артура Хантінгтона проявляється не тільки в тому, що він дозволяє собі покидати дружину заради сумнівних розваг й вести себе неналежним чином, але також і в тому, що він вважає Хелен чи не своєю власністю, увага якої має бути зосереджена виключно на ньому, настільки він себелюбний. Навіть побожність Хелен він вважає недоліком: «Вера в женщине, как я считаю, не должна брать верха над преданностью ее земному владыке» [1, с. 299]. До того ж, звичайне спілкування дружини із іншими чоловіками аж ніяк ним не вітається: «Он не лю-

бит, когда меня занимает что-нибудь, кроме него, когда я получаю знаки внимания и восхищения, кроме тех, которые соизволит оказать мне он сам. Он знает, что он – мое солнце, но когда ему угодно отнимать у меня свой свет, мое небо, по его мнению, должно оставаться в полном мраке» [1, с. 318]. При цьому Хантінгтон свій таємний гріховний зв'язок із Аннабелою Уїлмот, про який Хелен дізнається лише згодом, говорить як про щось абсолютно прощене. На його думку, вірність – в самій природі жінки, їй належить «кохати одного-єдиного, сліпо, вірно і вічно», а от чоловікам потрібно надавати більше свободи. Це, безперечно, є прямим доказом того, наскільки нерівноправним, нестерпним є становище жінки в сім'ї, де чоловік вважає себе за Абсолют.

Енн Бронте вкладає в поведінку й погляди Артура Хантінгтона загальноприйнятну на той період ідею про те, що істинна жіночість пов'язана з природним призначенням дружини й матері, зведеним до обмеженого побутового кола й відділеним від світу, в якому діють і здійснюють саморозвиток чоловіки. «Проте ідея про те, що природа закрила потенціал людського розвитку за тюремними стінами статевих ролей робить абсурдною ідею свободи» [9, с. 154].

Однак жінки, трапляється, повстають. Навіть ті жінки, котрі на початку подружнього життя високо цінують чоловічий авторитет, згодом втрачають повагу до нього. Як дитина, яка одного чудового дня раптом усвідомлює, що її батько не така вже й поважна персона, так і дружина досить швидко починає розуміти, що поруч з нею живе не якийсь там гідний шанувальник Володар, Вождь і Вчитель, а простий чоловік, якому з невідомих причин вона має коритися. В цій підлеглості вона вбачає нічим не виправданий неприємний обов'язок.

Автор роману вибудовує в тексті шлях становлення особистості Хелен, демонструє зміни у свідомості героїні. Натерпівшись сповна й зрозумівши, що всі її намагання наставити чоловіка на вірний шлях виявилися марними, Хелен вирішує здійснити небажаний досі вчинок і покинути чоловіка, фактично порушуючи цим усі тогочасні суспільні норми. Однак визволення із цієї подружньої в'язниці виявляється складним і довгим. Хантінгтон продовжує утримувати Хелен не стільки через те, що вона йому потрібна, скільки через те, що втрата дружини й сина викличе плітки в усьому графстві. Окрім того, Хелен доводиться терпіти щоденні образи й знущання, які мудра жінка сприймає навіть з певною іронією: «Я все делаю не так, я холодна, черства, бессердечна; на мою бледную кислую физиономию противно смотреть; от моего голоса его дрожь берет; он просто не понимает, как сумеет прожить целую зиму бок о бок со мной; я его исподтишка убиваю» [1, с. 388].

«Особливе становище жінки полягає в тому, що, будучи, як і кожна людська істота, вільною особистістю, вона робить вибір і невдовзі опиняється в світі, де чоловік накидає їй роль Іншої. Її намагаються перетворити на річ, спрямувати до іманентності, оскільки її трансцендентність постійно живила б у ній усвідомлення своєї достатності й суверенності. Драма жінки – саме в цьому конфлікті між настійним прагненням будь-якого суб'єкта утвердити свою достатність і її становищем, яке перетворює жінку в підлеглий об'єкт» [7, с. 42]. Однак Хелен не бажає миритися із статусом «Іншої», вона протистоїть чоловіку-тирану, який вважає себе суб'єктом щодо неї, який нізащо не визнає своєї другорядності. Так не буває, щоб хтось визнав себе Іншим, а когось – Першим. Якщо ж Інший не стає для себе Першим, це означає, що він цілком підпав під чужий вплив.

Головна героїня досліджуваного роману є яскравим прикладом особистості, яка не підпадає під чужий вплив, а обирає для себе шлях до свободи, складає план свого спасіння, прораховуючи його до найменших деталей. Хелен володіє неабияким почуттям жіночої гідності, котре не дозволяє їй терпіти закиди чоловіка про те, що «пустий стілець її сповна замінить». Готовність Хелен стати відповідальною за себе і за свого сина (в тому числі і в матеріальному плані), хоробрість героїні перед невідомим й безстрашність перед майбутніми труднощами, вміння залишатись при цьому абсолютно виваженою особистістю є свідченням народження нової жінки, що відчуває себе самодостатньою й не потребує чоловічої допомоги у своєму становленні.

Висновок і пропозиції. Творчість Енн Бронте є яскравим прикладом того, як жінка-автор долає межі патріархальної моралі та витворює саме таку героїню – нову жінку у процесі пробудження свідомості. У своєму романі авторка сміливо показує власне ставлення до ідеї соціальної та моральної нерівності чоловіків та жінок, до усталених уявлень про гендерні ролі.

Образ головної героїні роману Хелен є унікальним у тому розумінні, що вона є першим літературним персонажем жіночої статі, який всупереч усім суспільним догмам наважився розірвати кайдани чоловічого поневолення, про яке за традицією належало мовчати.

Отже, роман Енн Бронте «Незнайомка з Вайлдфелл-Холлу» є одним із тих творів, у якому представлені ідеї, котрі згодом послужили поштовхом для жіночої боротьби в Англії та усій Європі за свої права, у тому числі політичні (наприклад, суфражизм). Окрім цього, роман є також надзвичайно цінним для подальших досліджень у галузі феміністичної та гендерної критики.

Список літератури:

1. Бронте Э. Агнес Грей: Роман; Незнакомка из Уайлдфелл-Холла: Роман; Стихотворения: Пер. с англ. / Вступ. статья Михальской Н. – М., 1990. – 527 с.
2. Бронте А. Незнакомка з Вільдфел-Холу: [роман] / Анна Бронте; [Пер. з англ. Н. Тітко]. – К.: КМ Publishing, 2009. – 384 с.
3. Вулф В. Жінки та розповідна література // Незалежний культурологічний часопис "І" [Електронний ресурс]. – 2000. – № 17. – Режим доступу: <http://www.ji.lviv.ua/n17texts/woolf.htm>.
4. Гениева Е.Ю. – Эти загадочные англичанки: Пер. с англ. – М.: Прогресс, 1992. – 505 с.

5. Назаренко Н.І., Ільчишина С. Художній світ роману А. Бронте «Незнайомка з Уайлдфелл-холлу». – Маріуполь, 2009. – С. 260–264.
6. Рябков М.Н. Роман Энн Бронте «Незнакомка из Уайлдфелл-Холла» как женский текст. – Екатеринбург, 2004. – 19 с.
7. Сімона де Бовуар. Друга стаття / Перекл. з французької Н. Воробйової, П. Воробйова, Я. Собко: В 2 т. Том 1. – К., 1994. – 390 с.
8. Сімона де Бовуар. Друга стаття. У двох томах, т. 2. / Пер. з фр. Н. Воробйової, П. Воробйова, Я. Собко. – К.: Основи, 1995. – 392 с.
9. Чухим Н. Візія жінки у західній філософській традиції (від античності до модерну). – К., 2006. – 192 с.
10. Ellis S. The Daughters of England // Women in Public, 1850–1900: Documents of the Women's Movement / Ed. by P. Hollis. London, 1981. – 337 p.

Грабовская Н.А.

Национальная академия внутренних дел Украины

ТЕМА СВОБОДЫ И ПРОИЗВОЛА В РОМАНЕ ЭНН БРОНТЕ «НЕЗНАКОМКА ИЗ ВАЙЛДФЕЛЛ-ХОЛЛА»

Аннотация

В статье исследовано тему свободы и произвола в романе «Незнакомка из Вайлдфелл-Холла». Произведение одаренной викторианской писательницы раскрывает проблему социального, имущественного и культурного неравенства женщины и мужчины. Реалистичный, многослойный роман рассматривается, как один из первых феминистских произведений, который является мощным изображением борьбы женщины за внутреннюю независимость и творческую свободу.

Ключевые слова: общественная мораль, образ «новой» женщины, произвол мужчины, полноценная личность, свобода, патриархальный уклад.

Hrabovska N.A.

National Academy of Internal Affairs of Ukraine

THE THEME OF FREEDOM AND ARBITRARINESS IN THE NOVEL BY ANN BRONTE «THE TENANT OF WILD FELL HALL»

Summary

This article is devoted to the investigation of the theme of freedom and arbitrariness in the novel «The Tenant of Wild fell Hall». It is determined that novel shows the problem of social, property and cultural inequalities between women and men. It is the first realistic, multilayer feminist novel which is a powerful illustration of the struggle of women for internal independence and creative freedom.

Keywords: social morality, the image of a «new» woman, the arbitrariness of a man, a full personality, freedom, patriarchal way of life.

ХУДОЖНІЙ КОНЦЕПТ ЯК РЕПРЕЗЕНТАНТ ПОЕТИЧНОЇ МОВНОЇ СВІДОМОСТІ

Губа Л.В.

Київський національний університет культури і мистецтв

Стаття визначає термін «художній концепт», а також виділяє його типи та особливості. Було виявлено, що художній концепт має асоціативну природу, характеризується естетичною сутністю та образними засобами вираження, що зумовлені авторським задумом. Запропонована дослідниками методика опису ключових концептів у творчості окремих поетів базується на аналізі семантичного простору слова та тексту. Було доведено, що художні концепти індивідуалістичні, особистісні, розмиті і більш складніші психологічно; це комплекс понять, уявлень, почуттів, емоцій, іноді навіть вольових проявів, що виникають на основі художньої асоціативності. У роботі також окреслено типологію художніх концептів.

Ключові слова: художній концепт, концептуалізація, літературний текст, типологія художніх концептів.

Постановка проблеми. Питання, що пов'язані з концептуальним аналізом художнього тексту і класифікацією художніх концептів, стають все більш актуальними у лінгвістиці початку ХХ ст. Запропонована дослідниками методика опису ключових концептів у творчості окремих поетів базується на аналізі семантичного простору слова та тексту. З огляду на специфіку прозового тексту методи опису художніх концептів потребують вдосконалення та теоретичного усвідомлення.

Аналіз останніх досліджень і публікацій з теми. У зв'язку із вивченням художнього тексту в рамках когнітивного підходу актуальним виявляється розробка такого поняття, як *художній концепт* (С.О. Аскольдов [1], І.О. Долбіна [3], В.Г. Ніконова [7], І.О. Тарасова [13]), маємо досвід опису концептів у творах окремих поетів і письменників (Л.Г. Бабенко [2], В.А. Маслова [6], О.В. Сергєєва [10], О.Ю. Пономарева [8], О.М. Кагановська [4]). Різноманіття точок зору на низку проблем, пов'язаних із розумінням сутності художнього концепту, його структуруванням, методикою аналізу, говорить, з одного боку, про складність цього явища, а з іншого – свідчить про те, що теорія художнього концепту знаходиться на стадії формування. У даний момент відсутність єдиного підходу до методики опису художнього концепту потребує подальших розробок.

Метою статті є визначення терміну «художній концепт», а також визначення його типів та особливостей функціонування у літературному тексті.

Виклад основного матеріалу. Осмислення художнього тексту в когнітивному аспекті як складного смислового знаку, що виражає знання письменника про дійсність, які втілені в його творі у вигляді індивідуально-авторської картини світу, дозволило сучасній лінгвістиці включити до своєї компетенції інтерпретацію індивідуально-авторської концепції.

У зв'язку з цим виявилось актуальним введення одиниці мовленнєво-мисленнєвого порядку – художнього концепту. Під художнім концептом ми розуміємо одиницю художньої свідомості письменника, яка пов'язана із індивідуально-авторським осмисленням та образним уявленням тої чи іншої сутності предметів чи явищ.

Художні концепти виступають ніби художнім виразом світосприйняття письменника, а також є результатом взаємодії індивідуально-творчої майстерності з художніми методами та літературними течіями свого часу. У сучасній лінгвістиці існує багато підходів до вивчення концептів, які можна звести до лінгвокогнітивних і лінгвокультурологічних сутностей. Загальновідомо багатомірність художніх концептів, які охоплюють ціннісний, образний і понятійний компоненти, тому концептуалізація дійсності здійснюється як визначення, вираження та опис. Контекстуальний аналіз художнього концепту веде до виділення асоціативно зв'язаних смислових ознак, специфічна комбінаторика яких зумовлена різною практикою засвоєння дійсності письменником разом з його прагматичними завданнями.

Перейдемо до дефініції поняття «художній концепт», яку пропонує О.Ю. Пономарьова [8, с. 7–8]. Під **художнім концептом** вона розуміє одиницю свідомості поета чи письменника, яка репрезентується в художньому творі чи в сукупності художніх творів та виражає індивідуально-авторське розуміння сутності предметів та явищ. Художній концепт має асоціативну природу, характеризується естетичною сутністю та образними засобами вираження, що зумовлені авторським задумом.

Як зазначає В.А. Маслова [6, с. 34–35], ще С.О. Аскольдов виділяв дві групи концептів – пізнавальні та художні (в іншій термінології – говорять про первинні та індивідуальні концепти). Сьогодні також дослідження концептів просувається в межах двох напрямків – концептів пізнання та художніх концептів. Якщо концепти пізнання виражають універсальне, то художні концепти – індивідуально-особистісне. В основі цієї диференціації лежить протиставлення філософських категорій загального та часткового.

Будь-який концепт вбирає в себе узагальнений зміст незліченної кількості форм вираження у природній мові, а також у тих сферах людського життя, які зумовлені мовою та не мислимі без неї, наприклад, у літературі, поезії. З цього випливає, що для скрупульозного опису ідіостилу поета чи письменника, його світосвіту, самосвідомості потрібно знати його концептосферу. Самі ж концепти, як відомо, – це

ніби згустки національно-культурних смислів, «згустки культури», за словами Ю.С. Степанова [11]. Тому стає все більш актуальною фіксація індивідуально-особистісних концептів, які складають концептосферу найвизначніших художників слова.

Дослідник С.О. Аскольдов [1, с. 28–34] вважає, що для з'ясування природи концепту, необхідно вловити найсуттєвішу їх сторону як пізнавальних засобів. Таку сторону ми вбачаємо у функції заміщення. Концепт є мисленевим утворенням, яке заміщує нам в процесі мислення величезну кількість предметів одного й того ж роду. Звичайно, не слід вважати, що концепт є завжди заміником реальних предметів. Він може бути заміником деяких сторін предмету чи реальних дій, як, наприклад, концепт СПРАВЕДЛИВІСТЬ. І нарешті, він може бути заміником різного роду хоча і досить точних, але чисто мисленевих функцій. Такими є, наприклад, математичні концепти.

Ми підтримуємо думку С.О. Аскольдова про те, що концепти пізнання – загальні, концепти мистецтва – індивідуальні. До концептів пізнання не відносяться почуття, бажання, взагалі ірраціональне. *Художній концепт* частіше за все є комплексом того й іншого, тобто сполученням понять, уявлень, почуттів, емоцій, іноді навіть вольових проявів. Найбільш суттєва відмінність художніх концептів від пізнавальних полягає все-таки саме в невизначеності можливостей. У концептах знання ці можливості підпорядковані або вимогам відповідності реальній дійсності або ж законам логіки. Зв'язок елементів художнього концепту базується на *художній асоціативності*, що не має ніякого відношення до логіки чи реальної прагматики [1, с. 32–35].

Таким чином, природа художніх концептів частково співпадає із природою концептів пізнання. У них теж є своя сила заміщення, оскільки те, що вони означають, більше закладено в них змісту і знаходиться поза його межами. Саме асоціативність, яка не обмежена жодними границями, надає їм художньої цінності.

В.А. Маслова також підкреслює, що проблема художнього концепту тісно пов'язана із проблемою художнього слова, символа в мистецтві. У художньому тексті конвенційне значення концепту деформується, модифікується під впливом особистих інтерпретацій. Таким чином створюється художній концепт, який можна вважати продовженням пізнавального концепту [6, с. 35].

Далі дослідниця розмежовує поняття художнього і пізнавального концептів та вказує на його відмінність від останнього. По-перше, в основі його зв'язку лежить асоціація; по-друге, художній концепт містить не тільки потенціал для розкриття образів, але й різноманітні емотивні смисли; по-третє, художній концепт тяжіє до образів та включає їх у себе. Художні концепти, які знаходяться у відношеннях взаємозумовленості, у сукупності складають поетичну картину світу автора.

С.О. Аскольдов наголошує, що художній концепт не є образом, а якщо він і містить його, то випадково та лише частково. Він безперечно тяжіє передовсім саме до потенційних об-

разів та спрямований на них, як і пізнавальний концепт на конкретні уявлення, які відповідали б його логічному «родовому» об'єму. У художньому концепті міститься теж своє «родове», але воно є зовсім вільним від рамок логічного визначення. Його «родове» – це обмежене зрощення можливих образних утворень, який визначається основною семантикою художніх слів [1, с. 40–44].

У кожному художньому концепті ніби міститься завдання знайти за допомогою частини ціле. Нехай це ціле ніколи не розгортається повністю. Але найголовніше, що ви маєте ключ для його розкриття, ви потенційно володієте ним, тобто і тут, як і в пізнанні, потенційному належить певне значення та цінність. Але потрібно сказати більше. Тут потенція іноді є навіть більш цінною того, що ми спроможні в ній розкрити. Потенція тут іноді ніби стикається із неможливістю в плані розкриття. Цінність цього неможливого особливо чітка в художньо-емотивних концептах, тобто які включають не тільки потенцію до розкриття образів, але й різноманітні хвилюючі почуття та настрої. Невизначене щось, яке очікується в першому значенні, це щось, яке ми навіть не в змозі повністю розкрити в напрямку очікуваного, відрізняється іноді надзвичайною гостротою художнього впливу. До таких можна віднести, наприклад, концепти жаху та любовної привабливості. Тут невідоме і ніби бездонне щось цього роду хвилює нас набагато більше, чим розкриті чи те, що легко розкривається [там само, с. 37].

Отже, на відміну від загальних пізнавальних концептів *художні концепти* індивідуалістичні, особистісні, розмиті і більш складні психологічно; це комплекс понять, уявлень, почуттів, емоцій, іноді навіть вольових проявів, що виникають на основі художньої асоціативності. Чим більший культурний та емоційний досвід письменника, тим глибші та просторіші його концепти.

Художній твір також формується на двох рівнях: на концептуальному та індивідуально-мовному. Провідним є концептуальний рівень, оскільки своєрідність поетичної мови полягає не стільки у мовних формах, а у вибірковості бачення світу художником.

У процесі аналізу художніх концептів особлива увага звертається на контекст. Саме лексичне оточення слова-концепту розкриває його специфічне смислове наповнення, а контекстуальний аналіз дозволяє виявити концептуальний зміст мовного вираження, в тому випадку, якщо саме слово-концепт не експліковано (тобто без номінації відповідних слів-концептів чи лексем, які належать даним лексико-семантичним групам). Г.В. Колшанський у роботі «Контекстна семантика» розглядає контекст як оточення лексичної одиниці, яке не тільки допомагає обрати дійсне значення із безлічі словникових значень мовних одиниць, але й впливати на утворення нового значення слова [5, с. 102].

Відзначимо, однак, що письменник не лише орієнтується на певного читача, але й створює його, забезпечує йому точність сприйняття. Вибір методу опису художнього задуму – процес

свідомий і залежить від волі автора, а не тільки від здатності читача декодувати художній твір. Аналіз художніх концептів зумовлює аналіз світосприйняття письменника. А вивчення світосприйняття певної особистості веде до дослідження уявлень різних народів про життєво важливі людські концепти. Концепт будує світосприйняття й тому певною мірою формує особистість. Згадаймо хрестоматійний уривок Уорфа: «Люди живуть не тільки в об'єктивному світі речей і не лише у світі суспільної діяльності, як це переважно вважають; вони до значної міри знаходяться під впливом тієї конкретної мови, яка є засобом спілкування для даного суспільства» [9, с. 8].

Ми дотримуємося твердження О.В. Сергєєвої [10, с. 98], що художній концепт, на відміну від «нехудожнього» (пізнавального, концепту-універсальї), – ментальне утворення, яке також пройшло процес семіозису і усвідомлюється як інваріантне значення асоціативно-семантичного поля, але яке присутнє в індивідуальній свідомості творця художнього тексту.

Індивідуальні асоціації в асоціативно-семантичному полі художнього концепту зміщують елементи його предметно-понятійного, емоційного, аксіологічного змісту, багаторазово збільшуючи значимість образного шару.

Існує одне цікаве тлумачення структури концепту – концепт не містить жорсткої структури: «Можна говорити про характеристику концепту, опис концепту, перелік ознак і концептуальних шарів, характеристику їхнього розташування у полі концепту, але не про жорстке моделювання структури концепту» [12, с. 23]. Застосовуючи до концепту метафоричний образ хмари, вчені пояснюють, чому дослідження структури концепту для лінгвіста навряд чи можливо: «Усередині концепту перетікають і переливаються концептуальні ознаки, концепт не має жорстких обрисів і границь. Здається, що в концепті немає чіткої структури, жорсткої послідовності шарів, їх взаєморозташування індивідуальне і залежить від умов формування концепту в кожній особистості».

На думку дослідників, можна установити ядро концепту, яке поступове огортається, обволікається шарами концептуальних ознак, що збільшує обсяг концепту і насичує його зміст, але всі шари концепту, що переміщаються, можна лише в тій або іншій мірі виявляти, указувати на них. Чіткої структури вони не утворюють, тому і моделювати концепт як структуру (подібно фонологічній, лексико-семантичній, граматичній структурі) у принципі неможливо [там само, с. 23]. З таким трактуванням структури концепту можна було б погодитися, якщо йдеться про концепт культури та мовний концепт, зміст яких є мінливим і постійно поповнюється за рахунок нових концептуальних ознак.

Що стосується *художнього концепту*, то його обсяг – фіксований. Обмеженість окремим твором письменника чи кількома творами певного періоду його творчості уможливує виявлення усіх характеристик (концептуальних атрибутів) таких концептів через засоби їх мовної реалізації у досліджуваному тексті / текстах, а їхня кількість є обмеженою обсягом

самого художнього тексту. Виявлення контекстуальних утілень художнього концепту дозволяє реконструювати індивідуально-авторську картину світу, якою вона постає в художньому творі.

На основі співвідношення оригінальності (індивідуальності змісту) художні концепти поділяються на:

1) *загальнохудожні концепти (архетипи та прототипи)* – ментальні конструкти, зміст та експліканти (зокрема образні) яких повністю або частково співпадають в багатьох художніх текстах різних авторів із номінаціями та змістом концептів-універсальї. Прикладами можуть служити концепти ЛЮБОВ, ЖИТТЯ та ін.;

2) *індивідуально-авторські концепти (ідіотипи)*, номінації котрих співпадають з номінаціями концептів-універсальї, проте зміст індивідуально-авторських концептів не співпадає зі змістом відповідних концептів-універсальї. Зміст та вербалізація даних концептів характерні для творчості лише одного автора. Прикладами індивідуально-авторського концепту є концепти ВІЙНА у творчості М. Гумільова, ПОЛІТ у поезії Г. Іванова;

3) *власне-авторські концепти (ідіотипи)* – абсолютно оригінальні естетичні ментально-вербальні конструкти, яких не існує у мовній картині світу середнього носія мови, а номінації та зміст яких не мають аналогів серед концептів-універсальї. Ці концепти є власне-авторськими неологізмами. Не можна говорити про велику розповсюдженість таких художніх концептів, але вони все-таки існують. Унікальним вербалізованим ментальним конструктом виступає концепт БОЖЕСТВЕННЕ в творчості В. Іванова та концепт КІМЕРІЯ у поезії М. Волошина, що означає особливе міфологізоване просторово-часове утворення [10, с. 99].

Деякі концепти можуть належати тільки до загальнохудожніх через специфічні особливості свого предметно-понятійного шару. Ядерні змістові елементи художніх концептів ЛЮБОВ, ПРИРОДА, СВІТЛО та деяких інших занадто тісно пов'язані зі змістом однойменних концептів-універсальї і не можуть трансформуватися чи стати периферійними в асоціативно-семантичному полі, не змінюючи сутності концепту.

Розглядаючи питання щодо класифікації художніх концептів потрібно вказати на можливість випадків, коли концепти можуть бути визначені неоднозначно, що зумовлено нестійкістю, мінливістю значення лексичних одиниць та образних комплексів у художньому тексті, особливо в поетичному.

Висновки. Художня картина світу надзвичайно складна, багатоаспектна і не співпадає за всіма параметрами з мовною картиною світу. Особливості картини світу письменника безсередньо пов'язані з тим, які образно-логічні ментальні комплекси утворюють її основу і як вони експлікуються у певних художніх текстах. Тому, природно, створення повної і однозначної класифікації художніх концептів можливе лише на основі розгляду великої кількості конкретних художніх творів, що видається завданням найближчого майбутнього.

Список літератури:

1. Аскольдов-Алексеев С.А. Концепт и слово / С.А. Аскольдов // Русская речь. Новая серия. Л.: «Academia», 1928. – С. 28–44.
2. Бабенко Л.Г. и др. Лингвистический анализ художественного текста [Учебник для вузов] / Л.Г. Бабенко, И.Е. Васильев, Ю.В. Казарин. – Екатеринбург, 2000. – 509 с.
3. Долбина И.А. Художественный концепт брат в индивидуально-авторской картине мира: содержание и структура (на материале романа Ф.М. Достоевского «Братья Карамазовы») / Ирина Александровна Долбина: дис. ... канд. филол. наук : 10.02.01. Томск, 2004. – 115 с.
4. Кагановська О.М. Текстові концепції художньої прози: когнітивна та комунікативна динаміка (на матеріалі французької романістики середини ХХ сторіччя): дис. д-ра філол. наук: спец. 10.02.05 / Олена Марківна Кагановська; Київськ. нац. лівіст. ун-т. – К., 2003. – 502 с.
5. Колшанский Г.В. Контекстная семантика / Г.В. Колшанский. – М.: Наука, 1980. – 150 с.
6. Маслова В.А. Поэт и культура : концептосфера Марины Цветаевой : [учебн. пособие] / Валентина Авраамовна Маслова. – М.: Флинта: Наука, 2004. – 256 с.
7. Ніконова В.Г. Трагедійна картина світу в поезиці Шекспіра : [монографія] / Віра Григорівна Ніконова. – Дніпропетровськ: Вид-во ДУЕП, 2007. – 364 с.
8. Пономарева Е.Ю. Концептуальная оппозиция "Жизнь – Смерть" в поэтическом дискурсе : на материале поэзии Д. Томаса и В. Брюсова : дис. ... канд. филол. наук: спец. 10.02.20 / Елена Юрьевна Пономарева. – Тюмень, 2008. – 241 с.
9. Сепир Э. Избранные труды по языкознанию и культурологии / Пер. с англ. ; [Общ. ред. и вступ. статья А.Е. Кибрика]. – [2-е изд.]. – М.: Прогресс, 2001. – 656 с.
10. Сергеева Е.В. К вопросу о классификации концептов в художественном тексте / Е.В. Сергеева // Вестник Томского гос. пед. ун-та. Томск. Вып. 5(56). Серия : Гуманитарные науки (филология), 2006. – С. 98–103.
11. Степанов Ю.С. Концепт // Юрий Сергеевич Степанов. Константы: словарь русской культуры. Опыт исследования / Юрий Сергеевич Степанов. – М.: Школа «Языки русской культуры», 1997. – 824 с.
12. Стернин И.А. Методика исследования структуры концепта / Иосиф Абрамович Стернин // Методологические проблемы когнитивной лингвистики: научное издание. – Воронеж, 1993. – 182 с.
13. Тарасова Е.В. Когнитивные основания системной организации речи / Е.В. Тарасова // Вісник Харківського державного університету ім. В.Н. Каразіна. – 1999. – № 6. – С. 174–183.

Губа Л.В.

Киевский национальный университет культуры и искусств

**ХУДОЖЕСТВЕННЫЙ КОНЦЕПТ КАК РЕПРЕЗЕНТАНТ
ПОЭТИЧЕСКОГО ЯЗЫКОВОГО СОЗНАНИЯ****Аннотация**

Статья определяет понятия «художественный концепт», а также выделяет его типы и особенности. Было обнаружено, что художественный концепт имеет ассоциативную природу, характеризуется эстетической сущностью и образными средствами выражения, обусловленными авторским замыслом. Предложенная исследователями методика описания ключевых концептов в творчестве отдельных поэтов базируется на анализе семантического пространства слова и текста. Было доказано, что художественные концепты индивидуалистические, личностные, размытые и более сложные психологически; это комплекс понятий, представлений, чувств, эмоций, иногда даже волевых проявлений, возникающих на основе художественной ассоциативности. В работе также подается типология художественных концептов.

Ключевые слова: художественный концепт, концептуализация, литературный текст, типология художественных концептов.

Guba L.V.

Kyiv National University of Culture and Arts

**LITERARY CONCEPT AS A REPRESENTATIVE
OF POETIC LANGUAGE CONSCIOUSNESS****Summary**

The article defines the term «literary concept», as well as the types and features of such concepts. It was found that the literary concept has an associative nature, is characterized by aesthetic essence and figurative means of expression, and is defined by the author's intention. The method of describing key concepts in works of particular poets is based on the analysis of the semantic space of words and text. It was proved that literary concepts are individualistic, personal, and more complex psychologically; it is a complex of concepts, which is presented by the feelings, emotions, sometimes even volitional manifestations. The paper also outlines the typology of literary concepts.

Keywords: literary concept, conceptualization, literary text, typology of literary concepts.

ЮРИДИЧНІ НАУКИ

УДК 340

ІСТОРІЯ СТАНОВЛЕННЯ ВЕРХОВНОГО СУДУ УКРАЇНИ

Зубачова І.С.

Київський національний економічний університет імені Вадима Гетьмана

Досліджено питання формування Верховного Суду України. Розглянуто історичні та політичні режими та їх вплив щодо повноважень та завдань судових органів. Вивчено історичний період суттєвого скорочення повноважень Верховного Суду України та проблеми визначення останнього як найвищого судового органу в системі судів загальної юрисдикції. Досліджено роль судово-правової реформи у формуванні Верховного Суду України. Розглянуто питання повноважень Верховного Суду України.

Ключові слова: Верховний Суд України, судово-правова реформа, судова влада, судова система, конституційно-правова реформа.

Постановка проблеми. У державах, де панує демократія судові органи відіграють роль фундаментального важеля захисту прав і свобод кожного громадянина та людини. У таких державах судові органи функціонують на принципі верховенства права, справедливості, неупередженості, об'єктивності та законності. Враховуючи значення судової влади у демократичних державах основою діяльності судових органів є незалежність останніх від посадових осіб та інших засобів неофіційного впливу на вирішення справи.

Аналіз останніх досліджень і публікацій. Слід відзначити, що дослідженням питання становлення судової влади в Україні займалися такі вітчизняні та зарубіжні вчені як: В. Тацій, Ф. Буркач, В. Бринцев, В. Скоромоха, М. Савенко, О. Скрипнюк, Р. Куйбіда, Р. Лівшиц, Б. Малишев, В. Маляренко, Н. Юзікова, О. Ющик та інші.

Виділення не вирішених раніше частин загальної проблеми. Ефективним інструментом в державі для розвитку економічних, політичних та цивілізованих соціальних відносин є довершена судова система взагалі, та Верховний Суд, зокрема. До основних завдань Верховного Суду України належить захист життя, здоров'я, честі, гідності людини та громадянина, а також захист їх соціально-економічних, політичних та інших прав. Ефективність реалізації Верховним Судом України функцій захисту прав суб'єктів правовідносин від свавілля та беззаконності безпосередньо залежить від створення належних умов щодо його незалежності та авторитетності.

Мета статті. Окреслити основні історико-правові питання розвитку Верховного Суду України. Головною метою цієї роботи є дослідження особливостей становлення Верховного Суду України.

Предметом наукової статті є особливості становлення Верховного Суду України в контексті історичного розвитку держави.

Методологія дослідження ґрунтується на органічному поєднанні філософських, загально-наукових та спеціально-юридичних методів дослідження.

Виклад основного матеріалу. Повноваження органів державної влади, що яскраво залежали від ідеологічного та політичного забарвлення, а також виступали у ролі ефективного інструмен-

ту у руках правлячої верхівки для утвердження свого панування у суспільстві можна прослідкувати в окремих нормах законодавчих актів радянського періоду України. Так, стаття 2 Закону СРСР «Про судоустрій СРСР, союзних і автономних республік» від 16 серпня 1938 р. відносила до основних повноважень судових органів захист встановлених Конституцією СРСР та конституціями союзних республік суспільного і державного устрою СРСР, соціалістичної системи господарства і соціалістичної власності; захист політичних, трудових, житлових та інших особистих і майнових прав та інтересів, гарантованих Конституцією СРСР і конституціями союзних республік; захист прав і охоронюваних законом інтересів державних установ, підприємств, колгоспів, кооперативних та інших організацій; забезпечення точного і неухильного виконання радянських законів усіма установами, організаціями посадовими особами і громадянами; покарання і перевиховання злочинців; виховання громадян СРСР у дусі відданості Батьківщині та соціалізму. Враховуючи зазначені вище норми законодавства СРСР до повноважень Верховного Суду УРСР як вищого судового органу союзної республіки відносились здійснення нагляду за судовою діяльністю всіх судових органів республіки шляхом розгляду протестів Прокурора СРСР, прокурора УРСР, Голови Верховного Суду СРСР, Голови Верховного Суду УРСР на вироки, рішення та ухвали, що набрали законної сили, а також шляхом розгляду в судових засіданнях скарг та протестів у справах, вирішених судами УРСР.

Стаття 3 Закону УРСР «Про судоустрій Української РСР» від 30 червня 1960 р. дещо змінив спрямування повноважень судових органів. Так, до основних повноважень судових органів можна віднести виховання громадян у дусі відданості Батьківщині та справі комунізму, точного і неухильного виконання радянських законів, дбайливого ставлення до соціалістичної власності, додержання дисципліни праці, чесного ставлення до державного і громадського обов'язку, поваги до прав, честі та гідності громадян, до правил соціалістичного співжиття, призначення покарання, виправлення та перевиховання злочинців. Зокре-

ма, до повноважень Верховного Суду УРСР як найвищого судового органу республіки зазначений нормативно-правовий акт відносив нагляд за діяльністю всіх судових органів республіки.

У 1981 році були дещо змінені повноваження судових органів, зокрема, у статті 3 Закону УРСР «Про судоустрій Української РСР» від 5 червня 1981 р. було встановлено положення про всебічне зміцнення соціалістичної законності та правопорядку, запобігання злочинам та іншим правопорушенням і охорону від усяких посягань закріплених у Конституції СРСР і Конституції УРСР суспільного ладу, його політичної та економічної систем; соціально-економічних, політичних та особистих прав і свобод громадян, проголошених і гарантованих Конституцією СРСР, Конституцією УРСР і радянськими законами; прав і законних інтересів державних підприємств, установ, організацій, колгоспів, інших кооперативних організацій, їх об'єднань, інших громадських організацій. Що ж до повноважень Верховного Суду УРСР, то вони як і раніше залишились без змін, а саме, здійснення нагляду за судовою діяльністю судів республіки в порядку, встановленому нормами законодавства УРСР та СРСР.

Після оголошення України незалежною державою подальші зміни та доповнення до норм законодавства про судоустрій, що вносились до прийняття Конституції України, повноважень судових органів взагалі та Верховного Суду України, зокрема, не стосувались. Єдність судової системи обумовлювалась необхідністю забезпечення єдності практики застосування законодавства усіма судами України. Це зумовило визначення механізму та інструменту, завдяки якому досягався бажаний результат. Таким механізмом у Верховному Суді України з 1991 по 2001 рр. був колегіальний орган – Пленум, а інструментом – право Голови Верховного Суду України, його заступників вносити протест у порядку нагляду в разі невідповідності рішення суду чинному законодавству.

Проте були випадки, коли за умови наявності вочевидь незаконного рішення суду, але за відсутності протесту судді, який обіймає адміністративну посаду у суді відповідного рівня, справа не могла бути предметом розгляду ні президії обласного суду, ні Пленуму Верховного Суду України. У результаті наглядовий механізм, завдяки якому протягом десятиріч забезпечувалась єдність судової практики, автоматично відключався. У зв'язку з тим, що процесуальне законодавство фактично забезпечило конституційні засади судочинства, зокрема рівність учасників судового процесу перед законом і судом, доведеність вини та змагальність сторін, – голови обласних, Вищого арбітражного судів (заступників) та Голова Верховного Суду України (його заступники) з проведенням «малої судової реформи» у червні 2001 року процесуальним шляхом були позбавлені права внесення протестів у порядку нагляду.

Закон України «Про внесення змін до Закону України «Про судоустрій України» від 21 червня 2001 року вніс певні зміни до повноважень судових органів, зокрема Верховний Суд України як найвищий судовий орган в системі судів загальної юрисдикції покликаний був забезпечити однакове застосування судами законодавства в порядку, встановленому законом.

Основний Закон держави не визначив повноваження судових органів, а обмежився лише тим, що правосуддя в Україні здійснюється виключно судами – судами загальної юрисдикції та Конституційним Судом України, юрисдикція яких поширюється на всі правовідносини, що виникають у державі. Тобто Конституція України надала можливість чітко окреслити повноваження судових органів загалом та Верховного Суду України, зокрема у законодавстві про судоустрій [1, с. 172–175].

Таким чином, можна зробити висновок, що виходячи з історичних та політичних режимів кожна держава обирає свій шлях щодо повноважень та завдань судових органів.

Отже, правові підвалини для створення та функціонування Верховного Суду України були закладені Конституцією України. Подальший розвиток даного органу було закріплено Законом України «Про судоустрій України» від 7 лютого 2002 року. Вказаний нормативно-правовий акт закріпив положення щодо статусу Верховного Суду України як найвищого судового органу у системі судів загальної юрисдикції, до повноважень якого відносились реалізація правосуддя, забезпечення однакового застосування законодавства всіма судами загальної юрисдикції.

Верховний Суд України був уповноважений здійснювати перегляд у касаційному порядку рішень загальних судів, що набрали законної сили у кримінальних, адміністративних, цивільних, господарських справах, на підставах і у порядку, встановленого процесуальним законодавством, а також здійснювати перегляд у порядку повторної касації, а у випадках, передбачених законом, суд розглядав інші справи у зв'язку з винятковими обставинами.

Повноваження Верховного Суду України поширювались на всю територію України. А також, необхідно зауважити, що він являв собою остаточну судову інстанцію в усіх справах, що були віднесені чинним законодавством України до юрисдикції судів.

Під час реалізації функції судового нагляду за діяльністю системи судів загальної юрисдикції Верховний Суд України зобов'язаний був забезпечити здійснення правосуддя на всій території держави відповідно до Основного Закону України, що у свою чергу, мав позитивний вплив на ефективний захист прав і свобод громадян.

До сьогодні Основний Закон держави закріплював положення щодо цілісної системи судів загальної юрисдикції, на чолі якої стояв Верховний Суд України. Так, стаття 125 Конституції України встановлювала, що «Верховний Суд України є найвищим судовим органом у системі судів загальної юрисдикції». Слід зауважити, що у Основному Законі так і змінах до Конституції держави відсутнє положення щодо розкриття поняття «найвищий», а також Закон України «Про судоустрій і статус суддів» також не розкривав поняття найвищий, а лише зазначав, що Верховний Суд України є найвищим судовим органом.

З метою реалізації судово-правової реформи, як було вже зазначено, законодавчим органом держави було прийнято Закон України «Про судоустрій і статус суддів» від 07 липня 2010 року.

Даний нормативно-правовий акт, а саме: Глава 5 ст. 38 Закону України «Про судоустрій і статус суддів» вказував, що «Верховний Суд України є найвищим судовим органом у системі судів загальної юрисдикції». Верховний Суд України: переглядав справи з підстав неоднакового застосування судами (судом) касаційної інстанції однієї і тієї ж норми матеріального права у подібних правовідносинах у порядку, передбаченому процесуальним законом; переглядав справи у разі встановлення міжнародною судовою установою, юрисдикція якої визнана Україною, порушення Україною міжнародних зобов'язань при вирішенні справи судом; надавав висновок про наявність чи відсутність у діяннях, в яких обвинувачувався Президент України, ознак державної зради або іншого злочину; виносив за зверненням Верховної Ради України письмове подання про неможливість виконання Президентом України своїх повноважень за станом здоров'я; звертався до Конституційного Суду України щодо конституційності законів, інших правових актів, а також щодо офіційного тлумачення Конституції та законів України [2, с. 159].

Отже, враховуючи вищевикладене можна зробити очевидний висновок щодо суттєвого скорочення повноважень Верховного Суду України та проблеми визначення останнього як найвищого судового органу в системі судів загальної юрисдикції України.

Незважаючи на аргументи вчених щодо збереження повноважень Верховного Суду України на законодавчому рівні підтримали протилежну точку зору [3] і тим самим «підірвали» конституційно-правового статус останнього як найвищого судового органу у системі судів загальної юрисдикції.

На нашу думку, звуження повноважень Верховного Суду України не було доцільним та юридично обґрунтованим. Підтвердженням даної позиції стало ініціювання та прийняття до розгляду законопроекту про внесення змін до Закону України «Про судоустрій і статус суддів» щодо удосконалення окремих положень діяльності Верховного Суду України від 17 лютого 2012 року, надання Спільного висновку Венеціанської комісії щодо Закону України «Про судоустрій і статус суддів» № 588 та зарубіжний досвід правового регулювання діяльності Верховного Суду України.

Законодавцем з часу прийняття Закону України «Про судоустрій і статус суддів» не тільки було обмежено коло повноважень Верховного Суду України, а й, звичайно ж, був здійснений негативний вплив на роль Верховного Суду України у системі судів загальної юрисдикції.

Слід відмітити, що одними із позитивних кроків проведення судово-правової реформи є поло-

ження Закону України «Про судоустрій і статус суддів» прийнятими в 2016 році. Так, відповідно до п. 2 статті 38 вказаного нормативно-правового акта Верховний Суд здійснює правосуддя в порядку, встановленому процесуальним законом; здійснює аналіз судової статистики, узагальнення судової практики; надає висновки щодо проектів законодавчих актів, які стосуються судоустрою, судочинства, статусу суддів, виконання судових рішень та інших питань, пов'язаних із функціонуванням судової системи України; надає висновок про наявність чи відсутність у діяннях, у яких звинувачується Президент України, ознак державної зради або іншого злочину; вносить за зверненням Верховної Ради України письмове подання про неможливість виконання Президентом України своїх повноважень за станом здоров'я; звертається до Конституційного Суду України щодо конституційності законів, інших правових актів, а також щодо офіційного тлумачення Конституції та законів України; забезпечує однакове застосування норм права судами різних спеціалізацій у порядку та спосіб, визначені процесуальним законом; здійснює інші повноваження, визначені законом.

Висновки і пропозиції. На нашу думку, звуження повноважень Верховного Суду України не було доцільним та юридично обґрунтованим. Підтвердженням даної позиції стало ініціювання та прийняття до розгляду законопроекту про внесення змін до Закону України «Про судоустрій і статус суддів» щодо удосконалення окремих положень діяльності Верховного Суду України від 17 лютого 2012 року, надання Спільного висновку Венеціанської комісії щодо Закону України «Про судоустрій і статус суддів» № 588 та зарубіжний досвід правового регулювання діяльності Верховного Суду України.

Законодавцем з часу прийняття Закону України «Про судоустрій і статус суддів» у 2012 році не тільки було обмежено коло повноважень Верховного Суду України, а й, звичайно ж, був здійснений негативний вплив на роль Верховного Суду України у системі судів загальної юрисдикції.

Слід відмітити, що одними із позитивних кроків проведення судово-правової реформи є положення Закону України «Про судоустрій і статус суддів», проект якого було подано на розгляд Верховній Раді Президентом України у 2016 році та у подальшому прийнятим законодавчим органом. Ми підтримуємо позицію законодавця про розширення повноважень Верховного Суду України щодо можливості надання судам загальної юрисдикції роз'яснень стосовно застосування законодавства на підставі узагальнення судової практики та аналізу судової статистики.

Список літератури:

1. Сердюк В.В. Верховний Суд України в системі розподілу функцій влади: Монографія. – К.: Істина, 2007. – 237 с.
2. Теліпко В.Е. Закон України «Про судоустрій і статус суддів». Науково-практичний коментар [за ред. Модло-вана В.В.]. – К.: Центр учбової літератури, 2011. – 528 с.
3. Кивалов С.В. Судебная реформа в Украине: разочарования и надежды. – Одесса: Юридична література, 2010. – 272 с.: ил.

Зубачева И.С.

Киевский национальный экономический университет
имени Вадима Гетьмана

ИСТОРИЯ СТАНОВЛЕНИЯ ВЕРХОВНОГО СУДА УКРАИНЫ

Аннотация

Исследован вопрос формирования Верховного Суда Украины. Рассмотрены исторические и политические режимы и их влияние относительно полномочий и заданий судебных органов. Изучен исторический период существенного сокращения полномочий Верховного Суда Украины и проблемы определения последнего как высшего судебного органа в системе судов общей юрисдикции. Исследована роль судебно-правовой реформы в формировании Верховного Суда Украины. Рассмотрен вопрос полномочий Верховного Суда Украины Украины.

Ключевые слова: Верховный Суд Украины, судебно-правовая реформа, судебная власть, судебная система, конституционно-правовая реформа.

Zubachova I.S.

Kyiv National Economic University named after Vadym Hetman

THE HISTORICAL FORMATION OF THE SUPREME COURT OF UKRAINE

Summary

Researched the formation of the Supreme Court of Ukraine. Observed the historical and political regimes and their influence on authority and tasks of the judiciary. Studied the historical period of substantial reduction of Supreme court's powers and the problems of determination as the highest judicial body in the courts of general jurisdiction. Examined the role of judicial reform in the formation of the Supreme Court of Ukraine. Explored the question of powers of the Supreme Court of Ukraine.

Keywords: Supreme Court of Ukraine, judicial reform, judicial authority, judicial system, constitutional and legal reform.

ДО ПРОБЛЕМ ІСТОРИЧНИХ ПЕРЕДУМОВ УТВОРЕННЯ СРСР

Новиков О.В., Андрійцьо А.М.

Національний юридичний університет імені Ярослава Мудрого

Стаття присвячена висвітленню історичних передумов утворення СРСР. Досліджено причини створення СРСР. Визначено механізм за допомогою якого було утворено СРСР. Охарактеризовано процес насадження штучної ідеї федеративної держави. На прикладі СРСР аргументовано неможливість запровадження в Україні федеративного устрою.

Ключові слова: більшовики, радянська влада, радянські республіки, федерація, СРСР.

Постановка проблеми. Питання оптимального територіального устрою в Україні впродовж останніх років серед науковців обговорювались досить часто. Причиною цього стали події, що відбулись в Україні в 2014 році, коли за підтримки Російської Федерації на Сході України почався військовий конфлікт, який триває досі. Саме тоді в Україні почалась активна дискусія унітаристів та федералістів щодо того яким повинен бути територіальний устрій нашої держави. Прибічники ідеї федералізації в Україні, зазначають, що оскільки сучасна Україна через низку об'єктивних історичних причин не є однорідною державою (з єдиною мовою, культурою та релігією), а внаслідок федералізації вдасться подолати всі суперечності, що існують між регіонами, зокрема, владнати конфлікт на Сході України. Прихильники ж унітаризму в Україні наголошують на тому, поперше, федералізація України може призвести до втрати Україною незалежності; по-друге, ідея федералізації в Україні є штучно нав'язаною і немає жодних історичних передумов для федералізації. Для того, щоб зрозуміти всю безглуздість ідеї федералізації в Україні доцільно проаналізувати досвід утворення Союзу Радянських Соціалістичних Республік (далі – СРСР) як приклад федеративної держави, яка було створена без жодних об'єктивних на те історичних передумов.

Аналіз останніх публікацій та досліджень. Питанням проблем історичних передумов утворення СРСР в Україні займалися такі науковці як: В. Скоморовський «Політико-правові передумови створення СРСР», С. Кульчицький «Утворення СРСР: нові погляди», В. Колісник «Ідея федералізації в Україні у контексті національно-етнічного чинника: історичний досвід та сучасні виклики».

Виділення невирішених раніше частин загальної проблеми. Незважаючи на наявні раніше публікації щодо даної тематики, недостатня увага приділялась дослідженню механізму утворення СРСР стосовно кожного суб'єкта федерації котрий був включений до його складу у 1922 році.

Мета статті. Головною метою цієї наукової статті є комплексне дослідження історичних передумов утворення СРСР.

Виклад основного матеріалу. Ми вважаємо, що проект СРСР був нежиттєздатним з моменту створення з двох основних причин:

1) утворення відбувалось силовим методом, була відсутня добровільна згода, як наприклад була наявна під час утворення таких федерацій як: Сполучені Штати Америки, Швейцарія, Об'єднані Арабські Емірати тощо;

2) була відсутня мета об'єднання (військова, економічна, політична). Мета утворення СРСР полягала у поширенні штучно створеної форми правління (соціалістичної республіки) на весь світ, тобто наступальна війна з метою створення загальносвітової федерації з центром у місті Москва.

Для підтвердження даних аргументів охарактеризуємо процес утворення СРСР.

25 жовтня 1917 року в Петрограді відбувся державний переворот внаслідок якого до влади прийшли більшовики на чолі з Володимиром Леніним, які встановили радянську владу на теренах Росії. Одним з перших принципів, які оголосили більшовики у Декларації прав народів Росії 2 листопада 1917 року були:

Рівність та суверенність народів Росії.

Право народів Росії на вільне самовизначення, аж до відокремлення і створення незалежної держави.

Скасування усіх та будь-яких національних та національно-релігійних обмежень та привілеїв.

Вільний розвиток національних меншин і етнографічних груп, які заселяють територію Росії [1].

Декларація мала забезпечити підтримку радянської влади неросійськими народами та їхніми національно-визвольними рухами. Але проголошені в ній положення не відповідали справжнім намірам Російської соціал-демократичної робітничої партії більшовиків (далі – РСДРП(б)), яка ігнорувала прагнення окремих національних регіонів – України, Фінляндії, Кавказу тощо – до національної автономії та незалежності. В. Ленін та РСДРП(б) вважали, що право на самовизначення має належати не нації, а трудящим – робітникам і біднішим селянам. Тому вони не визнали право на самовизначення за "буржуазно-націоналістичними" рухами [2].

Фактично стратегія червоних, яка була закладена в Декларації полягала в тому, що під час "збирання" імперії, що розпалася, В. Ленін прагнув не тільки уникати лобового зіткнення з національно-визвольним рухом, а й використовувати у власних інтересах протестний потенціал пригноблених народів. Така стратегічна лінія виявилася ефективнішою, ніж примітивний силовий курс на відновлення "єдиної і неподільної" Росії, обраний головними противниками більшовиків – білогвардійськими генералами [3, с. 687].

Разом з тим об'єднання територій під владою більшовиків здійснювалось «вогнем і мечем» та відбувалось в декілька етапів, проте сценарій був схожий щодо всіх держав майбутніх суб'єктів федерації СРСР.

На першому етапі більшовики залучали підтримкою населення, зокрема, робітничим класом, адже підтримка селянами більшовиків в цей час була незначною та утворювали свої органи влади паралельно з тими, що існували на тій або іншій території. Далі за підтримки Червоної армії більшовики захоплювали владу. Розглянемо детальніше цей етап на прикладі майбутніх суб'єктів СРСР.

Україна. Після краху царату на теренах Російської імперії 4 березня 1917 року в Україні було створено Центральну раду як представницький національний орган. Саме Центральна рада виступала тим органом який контролював український національний рух. Після того як більшовики прийшли до влади, то вони вирішили захопити владу також в Україні, саме тому 4 грудня 1917 року Раднарком Російської Соціалістичної Федеративної Радянської Республіки (далі – РСФРР) звернувся з ультиматумом до Центральної ради в якому вимагав, щоб вона:

- 1) Визнала більшовицьку владу та саморозпустилась;
- 2) Припинила розброювати червоноармійців та повернула їм зброю;
- 3) Припинити формування української армії;
- 4) Не пропускати через Україну антибільшовицькі війська до Росії.

Відмовившись виконувати ультиматум Раднарком оголосив Центральній раді війну. Далі 12 грудня 1917 року в захопленому більшовиками Харкові було скликано «всеукраїнський» з'їзд рад на якому було проголошено радянську владу та обрано органи влади. Виникає питання чому більшовики вирішили проголосити свою владу саме в місті Харкові? Тому, що тільки в промислових регіонах України більшовики користувались підтримкою робітничого класу, Харків у свою чергу був одним з найбільших промислово-розвинених регіонів. Надалі більшовицькі війська ховаючись під ширмою «української» радянської влади здійснили пряму військову інтервенцію на територію України.

Білорусь. 26 серпня 1917 року в Мінську було засновано Білоруську рада. Білоруська рада представляла собою об'єднання білоруських партій, котрі прагнули створити незалежну державну – Білорусь. Зрозуміло, що такий розвиток подій не влаштував більшовиків і вони вдалися до свого апробованого та дієвого прийому насадження радянської влади силою багнета. Більшовицький військово-революційний комітет, який виник після Жовтневого перевороту, скинув Раду, заснував "Раду народних комісарів Західної області і фронту" і проголосив право "трудового народу Білорусії ... вирішувати питання про національне самовизначення". Протягом декількох тижнів в Мінську перебував при владі Білоруський радянський уряд, але в лютому 1918 р наступаючі німецькі війська скинули його і, бажаючи в свою чергу віддати данину модній теорії самовизначення націй, заснували власну Білоруську раду. Після того як радянську владу 1 січня 1919 було відновлено, тимчасовий Робітничо-селянський уряд Білорусії оголосив буржуазну Білоруську раду поза законом [4, с. 248–249].

Закавказзя. Коли більшовики прийшли до влади, ситуація в Закавказзі була складною через

близькість Туреччини до кордонів Грузії та Вірменії. Одностороннє рішення центральної влади віддати Туреччині, згідно з Брест-Литовським договором, Батум, Каре і Ардаган спричинило відділення Закавказзя. 25 квітня 1918 р. була проголошена Закавказька республіка. Через місяць вона розвалилася під тиском національних розбратів на три незалежних держави, кожна з яких очолювалася певною політичною партією: меншовиками – в Грузії, дашнаками – у Вірменії, мусаватістами – в Азербайджані. Влітку 1918 р. вірменська та азербайджанська незалежність були втрачені на кілька місяців внаслідок наступу турецьких військ. Грузії вдалося відстояти свою свободу завдяки підтримці іноземних держав: спочатку Німеччини (договір з нею був підписаний 28 травня 1918 р.), потім – Англії. До 1920 р. внутрішній і міжнародний стан змушували більшовиків до обережності у відносинах із Закавказзям. Наприкінці громадянської війни відхід англійців із цього економічно багатого і тому життєво важливого для Радянської держави регіону дав можливість більшовикам знову його завоювати. Азербайджан був завойований дуже швидко: в квітні 1920 р. пробільшовицько налаштований Військовий революційний комітет позбавив влади мусаватистський уряд і закликів Росію на допомогу. Доля Вірменії була остаточно вирішена тільки в листопаді 1920 р., оскільки оголошенню її Радянською республікою заважала боротьба за владу в Туреччині [5, с. 68]. Але у лютому 1917 року Вірменії почалося повстання проти радянської влади, яке вдалося придушити тільки за допомогою Червоної армії.

Протягом цього часу (1920 р.) меншовицькій Грузії вдалося зберегти свою автономію. 7 травня вона навіть підписала із РСФРР договір, який визнавав незалежність Грузії. Підписання договору свідчило про тимчасово несприятливе міжнародне положення для центральної більшовицької влади, яка вела війну з Польщею. До того ж грузинський уряд набув певного міжнародного авторитету та симпатію європейських соціалістів. Проте, Грузія відчувала подвійний тиск: зсередини з боку грузинської компартії (секретна стаття договору від 7 травня змушувала грузинську державу узаконити її діяльність), і ззовні, з боку Кавбюро (Кавказьке бюро) і Червоної Армії, яка знову захопила Баку і підійшла до кордонів Грузії. 12 лютого 1921 р. під приводом припинення «міжнародних конфліктів» між грузинами та вірменами Червона Армія вступила в Грузію і 25 лютого в Тифлісі була проголошена радянська республіка [5, с. 68].

Після остаточного встановлення радянської влади на всіх територіях більшовики вирішили розпочати другий етап штучного входження держав до майбутньої федеративної держави СРСР. Сутність другого етапу полягає у нав'язанні формально «незалежним» радянських республік договорів, які насильно прив'язували ці республіки до РСФРР.

Перші такі договори було укладено між РСФРР та Азербайджанською Соціалістичною Радянською Республікою (далі – АСРР) 30 вересня 1920 року. Основний договір встановлював принцип "тісного військового і фінансово-економічного союзу" між двома державами

і зобов'язував їх здійснити в найкоротший термін об'єднання: 1) військової організації і військового командування; 2) органів, що відають національною економікою і зовнішньою торгівлею; 3) органів постачання; 4) залізничного і водного транспорту і управління поштово-телеграфним зв'язком та 5) фінансів. Інші пункти були охоплені в п'яти додаткових договорах, підписаних одночасно з основним договором. Відповідно до трьох з цих додаткових договорів (присвячених фінансам, зовнішній торгівлі і національній економіці), повноважний орган РСФРР призначав свого представника в азербайджанський Раднарком наділяючи його "правом вирішального голосу" [4, с. 305].

Наступний такий договір було укладено між РСФРР та УСРР 28 грудня 1920 року. У договорі зазначалось, що РСФРР та УСРР вступають між собою у воєнний і господарський союз.

Для кращого здійснення спільної мети обидва уряди оголошують об'єднаними такі Комісаріати: 1) Військових і Морських Справ; 2) Вищу Раду Народного Господарства; 3) Зовнішньої Торгівлі; 4) Фінансів; 5) Праці; 6) Шляхів; 7) Пошт і Телеграфу [6].

У 1921 року в ту ж систему договорів були включені ще три республіки – Білоруська, Грузинська і Вірменська РСР. Договір з Білорусією, підписаний 16 січня 1921 р був сформульований ідентично договору з Україною. Крім того, відповідно до цього договору, в білоруському Раднаркомі призначався представник російського комісаріату фінансів з правом вирішального голосу. Договір містив також нове додаткове положення про те, що бюджети об'єднаних комісаріатів повинні представлятися в Раднарком РСФСР для затвердження і остаточного включення до бюджету РСФРР. Договір від 21 травня 1921 року з Грузинської РСР був складений за українським зразком лише з кількома змінами [4, с. 307]. Договір з Вірменської РСР, підписаний 30 вересня 1921 року стосувався фінансових питань і теж укладався за українським зразком.

Після того, як усі радянські республіки було зв'язано системою двохсторонніх договорів залишилось тільки юридично оформити майбутню об'єднану державу. Пропонувались три моделі майбутньої держави. Перша модель конфедера-

ції запропонована Грузинською РСР передбачала утворення союзу суверенних держав, котрі зберігали за собою повну незалежність та створювали об'єднані органи для координації спільних дій. Згідно із другою моделлю автономії всіх держави повинні були включені до складу Російської Федерації на правах автономії. Прийнято ж було третю модель федерації відповідно до якої всі радянські республіки входили на рівних засадах до нового державного об'єднання – Союзу Радянських Соціалістичних Республік. Проти такої моделі держави виступили керівники Української та Грузинської РСР. Остання, зокрема, виступала проти штучного об'єднання Азербайджанської, Грузинської та Вірменської РСР в межах однієї Закавказької РСР, адже по-перше, між державами існували територіальні суперечності, по-друге, за релігійним сповіданням азербайджанці були мусульманами, а грузини та вірмени християнами. Дані факти свідчили про дійсну національну ворожнечу, що існувала між державами. Проте опір радянських республік був проігнорований, а 30 грудня 1922 року на з'їзді Рад СРСР було затверджено Декларацію та Договір про утворення СРСР, підписану чотирма республіками: Російською Соціалістичною Федеративною Радянською Республікою, Українською Соціалістичною Радянською Республікою, Білоруською Соціалістичною Радянською Республікою і Закавказькою Соціалістичною Федеративною Радянською Республікою (до складу якої були включені Азербайджанська, Грузинська та Вірменська РСР). Конституція СРСР, яка була прийнята 31 січня 1924 року юридично закріпила створення нової держави.

Висновки з даного дослідження і перспективи подальшого розвитку в цьому напрямку. Результати проведеного дослідження свідчать про те, що жодних історичних передумов для створення СРСР як федеративної держави не існувало. Утворення СРСР відбувалось «вогнем і мечем», а всіх суб'єктів майбутньої федерації фактично було загнано до неї силоміць. Штучність СРСР як федеративної держави, зокрема, було однією з причин його подальшого розпаду. Саме тому будь-які спроби федералізації України матимуть негативні наслідки, адже жодних історичних передумов для її проведення в Україні немає.

Список літератури:

1. Декларация прав народов России от 2 ноября 1917 [Електронний ресурс]. – Режим доступа к ресурсу: <http://constitution.garant.ru/history/act1600-1918/5307/>.
2. Бойко О.Д. Декларация народов России 1917 [Електронний ресурс] / О.Д. Бойко. – Режим доступа до ресурсу: http://resource.history.org.ua/cgi-bin/eiu/history.exe?&I21DBN=EIU&P21DBN=EIU&S21STN=1&S21REF=10&S21FMT=eiu_all&C21COM=S&S21CNR=20&S21P01=0&S21P02=0&S21P03=TRN=&S21COLORTERMS=0&S21STR=Deklaraciya_prav_narodiv_Rosii.
3. Україна: культурна спадщина, національна свідомість, державність. Збірник наукових праць. – Випуск 15 / Інститут українознавства ім. І. Крип'якевича. – Львів, 2006–2007.
4. Карр Э. История Советской России. Большевицкая революция 1917–1923. Тт. 1–2. М., Прогресс, 1990.
5. Верт Н. История Радянської держави. 1900–1991. Навчальний посібник. Пер. з фр. – Рівне: Видавнича агенція «Вертекс», 2001. – 480 с.
6. Союзний робітничо-селянський договір між УСРР і РСФРР від 28 грудня 1920 року [Електронний ресурс]. – Режим доступу до ресурсу: <https://history.vn.ua/book/xrestomatia/495.html>.

Новиков А.В., Андрийцо А.М.

Национальный юридический университет имени Ярослава Мудрого

К ПРОБЛЕМАМ ИСТОРИЧЕСКИХ ПРЕДПОСЫЛОК ОБРАЗОВАНИЯ СССР

Аннотация

Статья посвящена освещению исторических предпосылок образования СССР. Исследованы причины создания СССР. Определен механизм с помощью которого был создан СССР. Охарактеризован процесс насаждения искусственной идеи федеративного государства. На примере СССР аргументировано невозможность введения в Украине федеративного устройства.

Ключевые слова: большевики, советская власть, советские республики, федерация, СССР.

Novikov O.V., Andriitso A.M.

Yaroslav Mudryi National Law University

ABOUT PROBLEMS OF HISTORICAL PREMISES OF THE CREATION OF USSR

Summary

The article focuses on the historical background of the creation of USSR. In the article are explored reasons for the creation of USSR. Mechanism of the creation of USSR. Characterization of the process of forcing an artificial idea of the federal state. On the example of USSR are argued reasons, why establishing of the federal system in Ukraine is impossible.

Keywords: Bolsheviks, Soviet authority, Republics of the Soviet Union, federation, USSR.

УДК 343:349,6(477)

ВИЗНАЧЕННЯ ПІДХОДУ ДО ТЛУМАЧЕННЯ «ІНШИХ ТЯЖКИХ НАСЛІДКІВ», ПЕРЕДБАЧЕНИХ СТ. 236 КРИМІНАЛЬНОГО КОДЕКСУ УКРАЇНИ

Стельмах М.В., Крайник Г.С.

Національний юридичний університет імені Ярослава Мудрого

У статті досліджено розуміння терміну «інші тяжкі наслідки» у розділі VIII Особливої частини Кримінального кодексу України (далі – КК України) «Злочини проти довкілля». Проаналізовано поняття та описаний основний підхід до тлумачення «інших тяжких наслідків» у ст. 236 КК України. Досліджені позиції науковців щодо переліку інших тяжких наслідків та статистичні дані щодо розгляду даного злочину судами. Запропоновано власний перелік інших тяжких наслідків, передбачених ст. 236 КК України.

Ключові слова: інші тяжкі наслідки, оціночне поняття, перелік наслідків, тлумачення закону, суспільно небезпечні наслідки.

Постановка проблеми. На сьогоднішній день дискусійним залишається питання застосування оціночних понять у диспозиціях статей КК України. Одним із таких понять є застосування словосполучення «інші тяжкі наслідки» у диспозиції ст. 236 КК України. Вважаємо за необхідне, шляхом дослідження та аналізу наукових джерел та комплексного підходу до розуміння терміну «інші тяжкі наслідки» у названій вище статті, запропонувати власний перелік інших тяжких наслідків, передбачених ст. 236 КК України, оскільки на сьогоднішній день не має однозначного рішення.

Аналіз останніх досліджень і публікацій. Дослідженням питання аналізу «інші тяжкі наслідки» досить успішно займалися В.І. Борисов, Л.П. Брич, О.О. Дудоров, С.В. Хилюк, Л.Л. Кругліков, В.О. Навроцький та інші вчені. Зокрема, питанням «інших тяжких наслідків» у ст. 236 КК України займалися В.К. Матвійчук, В.І. Антипов, О.О. Дудоров, М.М. Панько, С.Б. Гавриш та інші. Незважаючи на велику кількість наукових праць, у теорії кримінального права й досі не сформувався єдина думка, щодо дослідження даного явища.

Не можна не погодитися з тим, що відсутність необхідної суворості у вживанні того чи іншого поняття, якоюсь мірою припустиме для теорії, навряд чи припустиме для застосування законодавчих формулювань [1, с. 125]. С.В. Хилюк вказує на відсутність однакового розуміння інших тяжких наслідків серед науковців [2, с. 135].

Виділення не вирішених раніше частин загальної проблеми. У ході досліджень було виявлено різні підходи до тлумачення та виділення переліку тяжких наслідків, які може використати суд при застосуванні ст. 236 КК України. Відсутність чіткої відповіді щодо окреслення поняття «інші тяжкі наслідки» передбачені ст. 236 КК України зумовила провести власне дослідження шляхом узагальнення багаторічних наукових напрацювань та матеріалів судової практики.

Мета статті. Метою статті є запропонувати власний перелік інших тяжких наслідків, передбачених ст. 236 КК України, на основі дослідження та аналізу наукових джерел і комплексного підходу до розуміння терміну «інші тяжкі наслідки» у названій вище статті.

Виклад основного матеріалу. Ст. 236 КК України складається з однієї частини і передбачає

кримінальну відповідальність за порушення правил екологічної безпеки, а саме за порушення порядку здійснення оцінки впливу на довкілля, правил екологічної безпеки під час проектування, розміщення, будівництва, реконструкції, введення в експлуатацію, експлуатації та ліквідації підприємств, споруд, пересувних засобів та інших об'єктів, якщо це спричинило загибель людей, екологічне забруднення значних територій або інші тяжкі наслідки.

Як ми бачимо, диспозиція містить поняття «інші тяжкі наслідки», що дає можливість порізненому тлумачити перелік наслідків, із існуванням яких буде наставати кримінальна відповідальність. Дане оціночне поняття багаторазово тлумачилось різними науковцями з метою надання йому однозначного змісту та значення при застосуванні у судовій практиці, але так і не досягло остаточного визначення.

Неоднозначність та неоднакова визначеність даного поняття іноді призводить до певного нерозуміння та допущення практичних помилок. Л.Л. Кругліков зазначає, що наведення законодавцем як орієнтиру окремих видів тяжких наслідків, звичайно, є корисним для практики, однак не замінює відповідної дефініції, не дає повного уявлення про зміст досліджуваної ознаки та, як наслідок, не усуває складнощів у правозастосовчій практиці [3, с. 44].

Для початку, щоб правильно визначити поняття «інші тяжкі наслідки» О.О. Дудоров у своїй статті пропонує це зробити шляхом усвідомлення відмінності між даним поняттям, а також категорією «тяжкі наслідки» [4, с. 163]. Розвиваючи цю думку, Л.П. Брич при розмежуванні даних категорій вказує, що за допомогою поняття «тяжкі наслідки» законодавцем позначаються суспільно небезпечні наслідки, які є безальтернативною ознакою складу злочину. Сам по собі обсяг даного поняття є доволі широким. Крім того, він не обмежується обсягами інших понять, що мало б місце, якби вони були названі з ним в одному переліку. Зміст поняття «тяжкі наслідки» залежить від змісту суспільно небезпечного діяння у відповідному складі злочину. Тому зазначене поняття не може мати однакового значення у всіх складах злочинів. У свою чергу, аналізуючи поняття «інші тяжкі наслідки», автор зазначає, що це завжди наслідки альтернативні. Відповідно, обсяг цього поняття залежить від тих понять, що позначають

суспільно небезпечні наслідки, в поєднанні з якими воно назване у диспозиції статті Особливої частини КК України [5, с. 232]. Таким чином, можемо зазначити, що «інші тяжкі наслідки» означають їх альтернативність з раніше вказаними у кримінально-правовій нормі наслідками, а тому вказують на однорідність характеру і близький ступінь суспільної небезпеки наслідків.

Надалі, варто визначити обсяг альтернативності та однорідності стосовно вказаних наслідків у статті до тлумачення інших тяжких наслідків. Відносно цього варто звернутися до думки В.О. Навроцького, котрий визначає, що при тлумаченні даного терміну слід виходити з правила про те, що всі терміни, які використані у відкритому переліку, позначають однорідні поняття, а саме: інші ознаки, що ми визначимо мають бути подібними з прямо вказаними в КК України, а також повинні відрізнятися за змістом від прямо передбачених у диспозиції статті. При цьому однорідність ознак означає, що вони мають бути в своїх основних рисах схожими з тими, що прямо названі у законі, належати до того ж роду або групи. Зокрема, якщо тяжкі наслідки позначені як «загибель людей або інші тяжкі наслідки», то під цими «іншими наслідками» повинна розумітися лише фізична шкода, а тому матеріальна шкода незалежно від її розміру і характеру не повинна відноситися до таких наслідків, оскільки вона принципово відрізняється від тієї, на врахування якої орієнтує закон через термін, що є кореневим у відповідному законодавчому формуванні [6, с. 641–642].

Водночас, Л.П. Брич зробила уточнення щодо вказаної позиції, указуючи, що тлумачення поняття «інші тяжкі наслідки» поширюється тільки на випадки, коли «загибель людей» названа в диспозиції статті (частини статті) Особливої частини КК України як єдина альтернатива іншим тяжким наслідкам, оскільки різне змістове наповнення аналізованого поняття безпосередньо визначається змістом того поняття чи тих понять, у поєднанні з якими в диспозиції статті Особливої частини воно назване. А вже в деяких складах злочинів альтернативою іншим тяжким наслідкам, крім загибелі людей, є суспільно небезпечні наслідки, що полягають у шкоді, за характером відмінній від фізичної шкоди людині [7, с. 24–25].

На підтвердження даних слів, ми використовуємо дослідження О.О. Дудорова та Р.О. Мовчана, котрі, аналізуючи чинне кримінальне законодавство, визначають, що окрім тих випадків, коли «загибель людей» названа в диспозиції статті (частини статті) Особливої частини КК як єдина альтернатива «іншим тяжким наслідкам», поширеним є і такий варіант побудови кримінально-правових норм, коли альтернативою «іншим тяжким наслідкам», крім «загибелі людей», виступають суспільно небезпечні наслідки, що полягають у шкоді, за характером відмінній від фізичної шкоди людині. Зокрема, такий прийом законодавець застосував про формуванні більшості складів злочинів проти довкілля, зокрема і в ст. 236 КК України [4, с. 164]. А отже, визначаючи підхід до розуміння варіанту тлумачення «інших тяжких наслідків», передбачених ст. 236 КК України, ми повинні керуватися системним логіко-граматичним тлумаченням тек-

сту закону. При цьому, для початку нам потрібно уважно проаналізувати наслідки, котрі були передбачені законодавцем у визначеній статті. Враховуючи викладене, можна визначити, що законодавець у даній статті альтернативно перелічує суспільно небезпечні наслідки, в тому числі і «загибель людей», «екологічне забруднення значних територій», а також «інші тяжкі наслідки», розуміючи під ними будь-який вид наслідків, що лежать у площині охоронюваного об'єкта і за ступенем суспільної небезпеки є приблизно однаковими з іншими, вказаними в диспозиції відповідної кримінально-правової норми.

Проаналізувавши та визначивши підхід щодо тлумачення поняття «інших тяжких наслідків», передбачених у ст. 236 КК України, ми будемо намагатись з'ясувати, які саме наслідки мав на увазі законодавець відповідно до даної статті. Багато науковців у своїх дослідженнях у кінцевому результаті приходять до різних переліків «інших тяжких наслідків». Зокрема, С.Б. Гавриш, аналізуючи ст. 236 КК України, вважає, що наслідки будуть тоді, коли заподіяна шкода здоров'ю людей або інші збитки, наприклад, зруйнування бо пошкодження заповідних територій [8, с. 251]. На наш погляд, потребує конкретизації питання, яка саме шкода здоров'ю людей може бути віднесена до інших тяжких наслідків (наприклад викликає заперечення віднесення до таких наслідків легких тілесних ушкодження одній особі).

У свою чергу В.І. Антипов зазначив, що ця ознака має місце, коли заподіяні тяжкі тілесні ушкодження одній чи кільком особам, середньої тяжкості тілесні ушкодження двом або більше особам, великих матеріальних збитків державній, громадській організації або громадянам, а так само тривалий простій підприємств, цехів або їх виробничих дільниць, або загибель чи пошкодження великої кількості сільгосппродукції, пошкодження на значних площах угідь посівів, насаджень або захворювання багатьох голів худоби, втрата рекреаційного значних територій тощо [9, с. 525].

Варто в цілому погодитися з В.І. Антиповим, але при цьому поставити під сумнів такий вид наслідків як простій підприємств. Окрім В.І. Антипова, такий вид наслідків також зазначає В.К. Матвійчук, а також окремо окрім простою вказує ще і на припинення роботи підприємств назавжди [10, с. 91]. Однак, варто звернутися до праці В.І. Борисова та Г.С. Крайника, котрі наводять аргументи проти визнання простою підприємств іншим тяжким наслідком. Зокрема, вони зазначають, що тривалий простій підприємства можливий не тільки з причин завдання шкоди певним діям, а тому він є лише різновидом заподіяння матеріальної шкоди [11, с. 123]. Тому ми також підтримуємо думку, що тривалий простій підприємств та виведення важливих споруд назавжди варто характеризувати як завдання матеріальної шкоди у великих розмірах. А також пропонуємо встановити, що під матеріальною шкодою у великих розмірах у даній статті слід розуміти випадки заподіяння матеріальної шкоди власності або навколишньому природному середовищу, що у 200 і більше разів перевищує неоподаткований мінімум доходів громадян.

Наступною є позиція О.О. Дудорова, який, аналізуючи вживання поняття «інших тяжких

наслідків», визначив, що для ст. 236 КК України до них слід відносити: загибель однієї особи, заподіяння тяжких тілесних ушкоджень одній чи кільком особам, масове захворювання людей, виведення з ладу виробничих підприємств чи інших важливих споруд (гребель, систем водопостачання, зв'язку тощо), масові загибель або захворювання об'єктів тваринного світу, знищення лісових масивів на значних площах, неможливість відтворити протягом тривалого часу ті чи інші природні об'єкти або використовувати природні ресурси у певному регіоні, генетичне перетворення природних об'єктів, спричинення великих матеріальних збитків, у тому числі пов'язаних з відновленням належної якості довкілля, неможливість проживання населення на певній території і вимушене переселення людей [12, с. 111–112]. Вважаємо дещо спірним питання невизнання іншими тяжкими наслідками середньої тяжкості тілесних ушкоджень декільком людям (двом або більше), у зв'язку з їх підвищеною небезпечністю. У цьому питанні, на наш погляд, слід підтримати думку В.І. Антипова та В.К. Матвійчука [9, с. 525; 10, с. 91].

Важливим вкладом у визначення переліку «інших тяжких наслідків» є робота В.К. Матвійчука, котрий намагався узагальнити позиції багатьох вчених та розділив їх на *шкоду здоров'ю людей та інші збитки*. У висновку науковець навів наступний перелік інших тяжких наслідків щодо ст. 236 КК України: а) коли заподіяні тяжкі тілесні ушкодження одній, кільком або більше особам; б) коли заподіяні середньої тяжкості тілесні ушкодження двом або більше особам; в) захворювання хоча б однієї людини, яке потягло за собою наслідки, які відносяться до тяжких, тобто поєднані зі стійкою втратою працездатності не менше як на одну третину; г) захворювання двох і більше людей, які потягли за собою наслідки, що відносяться до середньої тяжкості, тобто тривалий розлад здоров'я або значну втрату працездатності менше як на одну третину; д) захворювання значної кількості людей; е) масове захворювання людей; є) підвищення рівня захворюваності людей; ж) прояв шкідливих спадкових змін у людей; з) скорочення тривалості життя людей; и) порушення статевих функцій у людей; і) поширення епідемій.

Інші збитки: а) великі матеріальні збитки державній, громадській організаціям, підприємствам, установам або громадянам; б) виведення з ладу назавжди виробничих підприємств чи інших важливих споруд (гребель, систем водопостачання, автоматизації, зв'язку тощо); в) виведення з ладу на тривалий період виробничих підприємств чи інших важливих споруд, а так само тривалий простій підприємств, цехів або їх виробничих дільниць; г) загибель чи пошкодження великої кількості сільгосппродукції; д) пошкодження або знищення на значних площах угідь, посівів, насаджень рослин (в тому числі і лісових масивів); е) масове захворювання чи загибель об'єктів тваринного світу, в тому числі падіж або масове захворювання багатьох голів худоби; є) поширення епізоотій чи епіфітотій; ж) втрата рекреаційного значення значних територій; з) особливо великі матеріальні збитки, у тому числі пов'язані з відновленням належної

якості навколишнього природного середовища; и) неможливість проживання населення на певній території і, у зв'язку з цим, вимушене переселення людей [10, с. 91].

Варто поставити під сумнів таку велику кількість інших тяжких наслідків, що запропонував виокремити В. К. Матвійчук. Аналізуючи судові рішення у сфері злочинів проти довкілля 2001–2006 років та з 2001 по 2009 рік, автор стверджує, що більше аніж у 80% справ суд встановлює наслідки та розкриває дану категорію [10, с. 89; 13, с. 98]. Якщо уважно дослідити звіти Генеральної прокуратури, то за період з 2013 по 2017 рік, органами прокуратури було відкрито лише 63 провадження з даної категорії справи і тільки стосовно одного було винесено судові рішення [14].

Також виникає низка запитань стосовно встановлення наслідків у вигляді підвищення рівня захворюваності, прояву шкідливих спадкових змін або скорочення тривалості життя людей. Зокрема, В.К. Матвійчук вносить їх до свого переліку на основі роботи М.М. Панька, який під такими наслідками розуміє підвищення рівня захворюваності, прояв шкідливих спадкових змін, скорочення тривалості життя [15, с. 498]. У жодній з попередніх, досліджених нами наукових праць, окрім робіт В.К. Матвійчука та М.М. Панька, дані види наслідків не були виділені. На нашу думку, доволі тяжко буде встановити причинно-наслідковий зв'язок, а також цей вид обставин можливо визначити шляхом багаторічних спостережень, лабораторних досліджень та висновків, а отже будь-які строки давності вчинення злочину вже сплинуть.

У свою чергу, залишається спірним питання поділу наслідків окремо, на знищення посівів, завдання шкоди угіддям, падіж худоби, масове захворювання тваринного світу, знищення насаджень рослин та інші. Тому пропонуємо розглядати дані наслідки як єдину категорію, що належить до матеріальної шкоди у великих розмірах. Тим самим, встановлюючи певну межу, з якої буде наставати кримінальна відповідальність, а також даємо ширшу свободу для суду під час встановлення злочинності діяння.

Висновки і пропозиції. У підсумку варто зазначити, що при вирішенні питання тлумачення поняття «інші тяжкі наслідки» щодо ст. 236 КК України, ми повинні розуміти під ними будь-який вид наслідків, що лежить у площині охоронюваного об'єкта і за ступенем суспільної небезпеки є приблизно однаковим з іншими, вказаними в диспозиції відповідної кримінально-правової норми.

У ході аналізу наукових праць, вважаємо, що найбільш вдалим варіантом варто визначити наступний перелік «інших тяжких наслідків», що можуть бути застосовані при кваліфікації ст. 236 КК України:

1) тяжкі тілесні ушкодження одній або більше особам; 2) середньої тяжкості тілесні ушкодження двом або більше особам; 3) захворювання хоча б однієї людини, яке потягло за собою наслідки, які відносяться до тяжких, тобто поєднані зі стійкою втратою працездатності не менше як на одну третину; 4) захворювання двох і більше людей, які потягли за собою наслідки, що відносяться до середньої тяжкості; 5) поширення епі-

демій, епізоотій чи епіфітотій; 6) масове захоплення людей; 7) матеріальна шкода у великих розмірах (що перевищує 200 неоподаткованих мінімумів доходів громадян); 8) втрата реакційного значення значних територій; 9) неможливість проживання населення на певній території та у зв'язку з цим, вимушене переселення людей.

При вирішенні питання стосовно переліку можливих варіантів інших тяжких наслід-

ків, ми повинні визначити найбільш актуальні та можливі для доведення під час розслідування кримінального правопорушення. Звичайно, що остаточної відповіді на дане запитання не буде і даний перелік можна в будь-який час розширити, проте це втрачає цінність та суть наукових напрацювань. Адже, саме наукова доктрина має своєю метою актуальне доповнення прогалин в законодавстві і знаходження відповідей під час практичного вирішення питань.

Список літератури:

1. Борисов В.И. Иные уголовно-правовые последствия совершения общественно опасного деяния / В.И. Борисов, В.С. Батыргареева // Криминологический журнал Байкальского гос. ун-та. экономики и права. – Иркутск: ФГБОУ ВПО «Байкальский гос. ун-т экономики и права». – 2014. – № 1. – С. 125–139.
2. Хилко С.В. Развитие науки криминального права після відновлення її державної незалежності (питання Особливої частини) : дис. ... канд. юрид. наук: 12.00.08 / Хилко Світлана Володимирівна. – Львів, 2007. – 304 с.
3. Кругликов Л.Л. Тяжкие последствия в уголовном праве: объективные и субъективные признаки / Л.Л. Кругликов // Уголовное право. – 2010. – № 5. – С. 38–46.
4. Дудоров О.О. Кримінально-правове поняття «інші тяжкі наслідки»: проблеми тлумачення та вдосконалення законодавства / О.О. Дудоров, Р.О. Мовчан // Юридичний науковий електронний журнал. – 2015. – № 1. – С. 162–169.
5. Брич Л. Розмежування складів злочинів, суспільною ознакою яких є суспільно небезпечні наслідки у вигляді шкоди здоров'ю людини: зміст спільних ознак / Л. Брич // Вісник Львівського університету. Серія юридична. – 2009. – Вип. 48. – С. 225–240.
6. Навроцький В.О. Основи кримінально-правової кваліфікації: навч. посібник / В.О. Навроцький. – К.: Юрінком Інтер, 2006. – 704 с.
7. Брич Л.П. Розмежування складів злочинів, спільною ознакою яких є суспільно небезпечні наслідки у вигляді шкоди здоров'ю людини / Л.П. Брич. – Львів: Львівський державний університет внутрішніх справ, 2009. – 59 с.
8. Гавриш С.Б. Кримінально-правова охорона довкілля в Україні. Проблеми теорії, застосування і розвитку кримінального законодавства / С.Б. Гавриш. – К.: Інститут законодавства Верховної Ради України, 2002. – 636 с.
9. Антипов В.И. Комментарий к ст.ст. 163-1, 227-1 УК Украины / В.И. Антипов // Уголовный кодекс Украины: Научно-практический комментарий (по состоянию уголовного законодательства и постановлений Пленума Верховного Суда Украины на 25 октября 1995 г.); отв. ред. В.И. Шакун, С.С. Яценко. – К.: «Фіта», 1995. – С. 524–525, 739–742.
10. Матвійчук В.К. Наслідки вчинення злочинів проти навколишнього природного середовища: теоретичні, методологічні і практичні проблеми / В.К. Матвійчук // Юридична наука. – № 4(58). – 2016. – С. 86–113.
11. Борисов В.І. Кримінальна відповідальність за порушення правил безпеки під час виконання робіт з підвищеною небезпекою : монографія / В.І. Борисов, Г.С. Крайник. – Харків: Юрайт, 2012. – 296 с.
12. Злочини проти довкілля : кримінально-правова характеристика : практичний посібник / О.О. Дудоров, Д.В. Каменський, В.М. Комарницький, М.В. Комарницький, Р.О. Мовчан / за ред. О.О. Дудорова. – Луганськ: РВВ ЛДУВС ім. Е.О. Дідоренка, 2014. – 616 с.
13. Матвійчук В.К. Інші тяжкі наслідки в злочинах проти довкілля: теоретичні та практичні проблеми / В.К. Матвійчук // Юридична наука. – № 6. – 2011. – С. 96–104.
14. Звіти Генеральної прокуратури України про зареєстровані кримінальні правопорушення та результати їх досудового розслідування [Електронний ресурс]: [Веб-сайт]. – Електронні дані. – Київ. – 2013–2017. – Режим доступу: <https://www.gp.gov.ua/ua/statinfo.html>.
15. Уголовный кодекс Украины. Комментарий: под ред. Ю.А. Кармазина, Е.Л. Стрельцова. – Харьков: ООО «Одиссей», 2001. – 960 с.

Стельмах М.В., Крайник Г.С.

Национальный юридический университет имени Ярослава Мудрого

ОПРЕДЕЛЕНИЕ ПОДХОДА К ТОЛКОВАНИЮ «ИНЫХ ТЯЖКИХ ПОСЛЕДСТВИЙ», ПРЕДУСМОТРЕННЫХ СТ. 236 УГОЛОВНОГО КОДЕКСА УКРАИНЫ

Аннотация

В статье исследовано понимание термина «иные тяжкие последствия» в разделе VIII Особенной части Уголовного кодекса Украины «Преступления против окружающей среды». Проанализированы понятия и описан основной подход к толкованию иных тяжких последствий в ст. 236 УК Украины. Исследованы позиции ученых относительно перечня иных тяжких последствий и статистические данные о рассмотрении данного преступления судами. Предложено собственный перечень иных тяжких последствий, предусмотренных ст. 236 УК Украины.

Ключевые слова: иные тяжкие последствия, оценочное понятие, перечень последствий, толкование законодательства, общественно опасные последствия.

Stelmakh M.V., Kraynik G.S.

Yaroslav Mudryi National Law University

**THE DEFINITION OF EVALUATIVE APPROACH
OF «OTHER GRIEVOUS CONSEQUENCES»,
STATED IN THE ARTICLE 236 OF CRIMINAL CODE OF UKRAINE**

Summary

In the article is investigated the interpretation of definition of “other grievous consequences” in chapter VIII of the Special part of Criminal Code of Ukraine “The crimes against environment”. The definitions are analyzed and the main evaluative concept of other grievous consequences in the Article 236 of Criminal Code of Ukraine is described. The scientific points referring to the list of other grievous consequences and the statistical data about litigation of this crime is investigated. The own list of other grievous consequences is proposed, which is provided in the Article 236 of Criminal Code of Ukraine.

Keywords: other grave consequences, evaluative concept, list of consequences, interpretation of law, socially dangerous consequences.

УДК 347.238

ОСОБЛИВОСТІ ПОДІЛУ МАЙНА ПОДРУЖЖЯ

Чудік Т.В.

Київський національний університет імені Тараса Шевченка

Досліджено питання поділу спільного майна подружжя. На основі аналізу норм законодавства, судової практики та наукових джерел розкрито поняття та види майна подружжя. Визначено особливості поділу майна подружжя. Розкрито питання визначення часток при поділі спільного майна подружжя. Проаналізовано практику застосування судами законодавства при розгляді справ про поділ майна подружжя.

Ключові слова: власність, майно подружжя, роздільне майно подружжя, спільна сумісна власність, спільна часткова власність, поділ спільного майна.

Постановка проблеми. Кардинальні соціально-економічні перетворення, які відбулися в нашій країні за останні роки, проголошення України відкритою демократичною соціальною державою декілька десятиліть тому підвищили актуальність детального аналізу законодавства в різних нормативних аспектах, зокрема, в аспекті поділу майна подружжя. Питання правового регулювання майнових відносин у сім'ї завжди були об'єктом пильної уваги як законодавця, так і вчених, тому їх регулювання відображається в низці законодавчих актів та масиві судової практики. Протягом ряду останніх десятиліть майнові відносини подружжя активно аналізувалися в рамках національного законодавства, але до сих пір існують певні прогалини, які необхідно врегулювати, адже найбільша кількість сімейних спорів виникає саме щодо цієї проблеми. Тому, на мою думку, доцільно буде здійснити детальний аналіз питання поділу майна подружжя та виокремити проблемні моменти.

Аналіз останніх досліджень і публікацій. Аналіз наукової літератури свідчить, що питанням поділу спільного майна подружжя приділялося достатньо уваги радянськими вченими К. Граве, А. Немковим, В. Масловим, Н. Єршовою. Вказані питання також досліджувалися сучасними українськими та російськими правознавцями: І. Жилінковою, С. Фурсою, Т. Ариванюк, В. Антошкіною, З. Ромовською, М. Галантичем, О.В. Дзерою та іншими.

Постановка завдання. Детальне дослідження питань поділу майна подружжя, виокремлення спірних питань спільної власності подружжя: систематизація законодавчого регулювання та наукових підходів.

Виклад основного матеріалу дослідження. В українському законодавстві закріплено принцип спільності майна подружжя, зміст якого полягає в тому, що майно чоловіка і жінки частково або повністю об'єднується в єдину майнову масу та встановлюється ряд спеціальних правил щодо його володіння, користування та розпорядження.

Режим спільності майна подружжя базується на таких положеннях:

- майно, набуте подружжям за час шлюбу, вважається спільним, якщо інше не встановлено домовленістю сторін;
- подружжя має рівні права щодо майна, яке належить їм на праві спільної сумісної власності;
- права подружжя на майно визнаються рівними незалежно від того, що один з них не мав

з поважної причини (навчання, ведення домашнього господарства, догляд за дітьми, хвороба тощо) самостійного заробітку (доходу);

- майно належить подружжю без визначення часток кожного з них у праві власності;

- до тих пір, поки не буде доведено протилежне, вважається, що кожен з подружжя, який здійснює правочини щодо розпорядження спільним майном, діє в інтересах подружжя.

Подружжя здійснює права власника щодо спільного майна. В літературі правильно зазначалося, що право спільної сумісної власності подружжя є різновидом права приватної власності фізичних осіб. Тому на подружжя поширюються загальні правила щодо об'єктів права приватної власності [1, ст. 182]. У законодавстві також містяться норми, що визначають різновиди майна, які належать подружжю на праві спільної сумісної власності. Згідно з ч. 1 ст. 60 СК подружжю на праві спільної сумісної власності належить майно, набуто за час шлюбу. Кожна річ, набуто за час шлюбу, крім речей індивідуального користування, є об'єктом права спільної сумісної власності подружжя [2, ч. 2 ст. 60].

Серед доходів подружжя важливе значення мають заробітна плата, пенсія, стипендія та інші грошові надходження такого типу. Сімейний кодекс визначає правовий режим вказаного майна таким чином: відповідно до ч. 2 ст. 61 СК заробітна плата, пенсія, стипендія, інші доходи, одержані одним із подружжя, є об'єктом права спільної сумісної власності [3, ст. 58].

Надзвичайно важливим є питання, чи можуть бути віднесені до складу спільного майна подружжя борги. Враховуючи положення ч. 1 ст. 190 ЦК, яка зараховує до поняття "майно" майнові права та обов'язки, що належать суб'єкту правовідносин, можна було б зробити позитивний висновок на користь даного твердження. Разом з тим ні СК, ні інші законодавчі акти не дають підстави для висновку про загальність правила щодо включення до складу спільного майна подружжя боргів. Так, згідно ч. 2 ст. 52 ЦК фізична особа-підприємець, яка перебуває у шлюбі, відповідає за зобов'язаннями, пов'язаними з підприємницькою діяльністю, усім своїм особистим майном і часткою у праві спільної сумісної власності подружжя, яка належатиме їй при поділі цього майна. [4, ст. 52]. Із змісту зазначених норм випливає, що при порушенні зобов'язання одним з подружжя останній відповідатиме своєю часткою у праві спільної сумісної власності, а не спільним сумісним майном у цілому.

Борги, що виникли під час шлюбу, можуть розглядатися як частина спільного сумісного майна лише у тих випадках, коли сторонами зобов'язання виступили обидва з подружжя, тобто коли вони обидва уклали договір або договір було укладено хоча б і одним з подружжя, але майно, набуте на його підставі, використане в інтересах сім'ї (ч. 4 ст. 65, ч. 2 ст. 73 СК) [5, ч. 2 ст. 61].

Майно, яке належить подружжю на праві спільної сумісної власності, може бути поділене між сторонами. Зміст процедури поділу майна полягає у припиненні режиму спільності й виникненні на його основі режиму роздільності майна. Кожен із подружжя після поділу майна стає власником тієї чи іншої речі або сукупності речей і не пов'язує свої дії щодо володіння, користування та розпорядження майном з іншим із подружжя [6, с. 23].

Потрібно зазначити, що факт розірвання шлюбу не припиняє права спільної сумісної власності подружжя на майно, набуте за час шлюбу. Проте розпорядження таким майном після розірвання шлюбу здійснюється колишнім подружжям виключно за взаємною згодою відповідно до положень ЦК, оскільки в таких випадках презумпція згоди одного з подружжя на укладення другим договорів з розпорядження майном, що є у спільній сумісній власності подружжя вже не діє [7, п. 19].

Поділ спільного майна подружжя може бути здійснено під час існування шлюбу, у процесі його розірвання, а також після розірвання шлюбу. Відповідно до ч. 1 ст. 69 СК дружина і чоловік мають право на поділ майна, що належить їм на праві спільної сумісної власності, незалежно від розірвання шлюбу. Поділ майна подружжя може бути здійснено у добровільному або судовому порядку. Добровільний порядок застосовується, якщо подружжя домовилося щодо визначення часток кожного з них у праві на майно, а також дійшло згоди щодо конкретного поділу майна відповідно до цих часток. Сімейне законодавство встановлює спеціальну форму лише для договору про поділ нерухомого майна подружжя. Відповідно до ч. 2 ст. 69 СК договір про поділ жилого будинку, квартири, іншого нерухомого майна має бути нотаріально посвідчений [8, ст. 253].

Умови поділу майна подружжя можуть бути передбачені в спеціальному договорі про поділ майна або визначатися у шлюбному договорі подружжя. Необхідно зазначити, що договори про поділ подружнього майна мають на практиці, мабуть, найбільше поширення порівняно з іншими договорами подружжя [9, ст. 82]. Вказаний договір може:

- а) виступати у ролі самостійного договору;
- б) включатися у структуру шлюбного договору як його окрема умова, що не буде суперечити законодавству [15, с. 70–71].

Різнити між цими договорами полягає в тому, що предметом договору про поділ є майно, яке вже належить подружжю на праві спільної власності, у той час, як умови шлюбного договору можуть стосуватися майна, яке подружжя придбає у майбутньому і яке є відсутнім на момент укладення договору [16, с. 76].

Якщо між подружжям виникає спір щодо розміру належних їм часток, порядку або способу поділу спільного майна, то добровільний порядок

поділу майна змінюється на судовий. На жаль, практика демонструє непоодинокі випадки недобросовісної поведінки подружжя за час шлюбу та в процесі поділу спільного майна. Свідченням цього може бути намагання дружини або чоловіка приховати окремі речі, передати їх на зберігання родичам, продати спільне майно без згоди другого з подружжя. Одним із способів впливу на недобросовісну особу, що застосовується судом може бути зменшення розміру її частки при поділі подружнього майна.

При поділі майна подружжя мають враховуватися три категорії об'єктів:

а) речі (окрема річ або сукупність речей), які належать подружжю на праві спільної сумісної власності;

б) кредиторські вимоги подружжя (право вимоги за договором позики, купівлі-продажу тощо, коли подружжя виступає як кредитор і вправі вимагати повернення боргу, передачі речі тощо);

в) боргові зобов'язання подружжя (зобов'язання, за якими подружжя виступає як боржник і зобов'язане повернути борг, повернути або передати річ тощо).

Поділ майна здійснюється з урахуванням вартості речей, які належать подружжю на праві спільної власності, а також розміру їх кредиторських вимог та боргових зобов'язань [10, ст. 173].

Поділ майна подружжя здійснюється в два етапи: по-перше, суд визначає розмір часток чоловіка та жінки в праві на майно, і, по-друге, здійснює поділ майна відповідно до встановлених часток. При визначенні розміру часток кожного з подружжя суд виходить з того, що відповідно до законодавства частки майна дружини та чоловіка є рівними, якщо інше не визначено домовленістю між ними або шлюбним договором (ч. 1 ст. 70 СК). Це правило не змінюється і в тому разі, якщо один із подружжя не мав з поважних причин (навчання, ведення домашнього господарства, догляд за дітьми, хвороба тощо) самостійного заробітку (доходу) [2, ч. 1 ст. 60].

Разом із тим, законодавство встановлює два винятки із загального правила щодо рівності часток подружжя в праві на майно. Відповідно до цього суд може зменшити або збільшити частку одного з подружжя:

1) суд може відступити від засади рівності часток і зменшити частку одного з подружжя за обставин, що мають істотне значення, зокрема якщо один із них не дбав про матеріальне забезпечення сім'ї, приховав, знищив чи пошкодив спільне майно, витрачав його на шкоду інтересам сім'ї (ч. 2 ст. 70 СК).

2) суд може збільшити частку в праві на майно того з подружжя, з яким проживають неповнолітні або повнолітні непрацездатні діти, за умови, що розмір аліментів, які вони одержують, недостатній для забезпечення їхнього фізичного, духовного розвитку та лікування (ч. 3 ст. 70 СК). Відповідно до ч. 3 ст. 70 СК збільшення розміру частки одного з подружжя в майні пов'язується лише з випадками стягнення аліментів на дитину. Таке положення законодавства досить часто критикується [11, ст. 77].

Разом з тим, як показує судова практика, розмір частки одного з подружжя нерідко збільшується судами і у тих випадках, коли аліментні

вимоги заявлені не були, якщо, наприклад, дитина хворіє, потребує матеріальної допомоги. Суди практично повністю ігнорують новий порядок збільшення розміру частки подружжя в праві на майно і не пов'язують його із процедурою стягнення аліментів. Це пояснюється «незручністю» вказаної норми та неможливістю її практичного застосування. Намагаючись якимось «прив'язати» ч. 3 ст. 70 СК України до конкретних ситуацій, суди лише вказують, що «відповідач не сплачує аліментів на дитину», «суд може відійти від засад рівності часток подружжя з урахуванням наявності дітей» тощо. Такий підхід не відповідає вимогам ч. 3 ст. 70 СК України, однак він застосовується судами для забезпечення інтересів того з подружжя, з яким залишається проживати дитина. В окремих випадках суди, формально виконуючи вимоги закону, відмовляють в проханні одного з подружжя збільшити його частку в праві на майно на тій підставі, що з ним залишається проживати дитина (якщо аліменти не були нараховані та сплачені). Таке рішення відповідає вимогам ч. 3 ст. 70 СК України, однак за своєю суттю залишає деякі відкриті питання. Важко погодитися з тим, що підхід, закріплений в ч. 3 ст. 70 СК України, має на меті забезпечити інтереси того з подружжя, який опікується дитиною і несе основний тягар її утримання після розірвання шлюбу. Вказане свідчить про те, що закріплена в ч. 3 ст. 70 СК України норма є невдалою як в теоретичному аспекті, так і з практичної точки зору [14, с. 212].

Після визначення судом частки кожного з подружжя в праві на майно здійснюється другий етап – безпосередній поділ майна подружжя відповідно до цих часток, які належать кожному з них. Законодавство передбачає певні способи поділу майна подружжя:

1) відповідно до ст. 71 СК суд може винести рішення щодо поділу майна в натурі.

2) суд може прийняти рішення про присудження майна одному з подружжя з покладенням на нього обов'язку надати другому з подружжя компенсацію замість його частки у праві спільної сумісної власності [2, ч. 2, 4, 5 ст. 71].

При цьому, за СК, присудження такої компенсації можливо лише за згодою особи, яка її отримує, крім випадків, передбачених ЦКУ. Крім того, присудження грошової компенсації можливе за умови попереднього внесення другим із подружжя відповідної грошової суми на депозитний рахунок суду. Хоча це не передбачено в СК, суди можуть застосувати і такий спосіб поділу майна, як розподіл речей між подружжям з урахуванням їх вартості й частки кожного із подружжя в спільному майні [7, п. 25]. Такий спосіб поділу є найбільш поширеним. У процесі поділу майна суди можуть одночасно застосовувати не один спосіб, а їх комбінацію: щодо одних видів майна застосувати поділ у натурі, щодо інших – передачу одному із подружжя з зобов'язанням певної компенсації другому, а треті види речей розподілити між сторонами з урахуванням їх вартості. Важливо зазначити, що вартість речей, які підлягають поділу, визначається на момент розгляду спору судом.

Слід мати на увазі, що при подачі в суд одним з подружжя позову про поділ спільного майна

подружжя суд (суддя) може вжити заходів до забезпечення позову. Ухвала суду про забезпечення позову виконується негайно в порядку, встановленому для виконання судових постанов [12, ст.ст. 151, 152].

У разі коли при розгляді судом справи про поділ спільної власності подружжя буде встановлено, що один з подружжя всупереч вимогам відчуження спільного майна або витратив його на свій розсуд усупереч волі другого з подружжя і не в інтересах сім'ї або приховав майно, то при розділі має бути враховано це майно або його вартість [13, ст. 183].

Вище вже згадувалося положення, що стосується поділу майна подружжя, яке міститься в ППВСУ № 11 від 21.12.2007. На мою думку, варто розглянути ще декілька аспектів цієї постанови, які мають важливе значення при розгляді судами спорів про поділ майна між подружжям.

Ст. 74 СК зазначено про право на майно жінки та чоловіка, які проживають однією сім'єю, але не перебувають у шлюбі між собою або в будь-якому іншому шлюбі (фактичні шлюбні відносини). В цьому випадку необхідно враховувати, що правило зазначеної норми поширюється на випадки, коли чоловік та жінка не перебувають у будь-якому іншому шлюбі і між ними склалися усталені відносини, що притаманні подружжю.

При вирішенні питання про поділ майна у вигляді акцій, частки (паю, долі) у фондах корпоративних господарських організацій судам слід виходити з того, що питання їх поділу вирішується залежно від виду юридичної особи, організаційно-правової форми її діяльності, характеру правовідносин подружжя з цим суб'єктом.

Відповідно до положень статей 57, 61 СК, ст. 52 ЦК майно приватного підприємства чи фізичної особи – підприємця не є об'єктом спільної сумісної власності подружжя. Інший із подружжя має право тільки на частку одержаних доходів від цієї діяльності.

Рівність прав кожного із подружжя на володіння, користування і розпорядження майном, що належить їм на праві спільної сумісної власності (якщо інше не встановлено домовленістю між ними) та необхідність взаємної згоди подружжя на розпорядження майном, що є об'єктом права його спільної сумісної власності, передбачено ч. 1 ст. 63, ч. 1 ст. 65 СК.

Якщо за час окремого проживання подружжя після фактичного припинення шлюбних відносин спільне майно його членами не придбавалося, суд відповідно до ч. 6 ст. 57 СК може визнати особистою приватною власністю дружини, чоловіка майно, набуте кожним з них за цей період та за вказаних обставин, і провести поділ тільки того майна, що було їхньою спільною власністю до настання таких обставин.

Висновки. Спільність майна, як правило, повною мірою забезпечує інтереси подружжя. Проте в житті можуть виникати ситуації, коли подружжя доходить висновку про припинення режиму спільності та поділ належного йому майна. Подружжя може бути суб'єктом майнових відносин, у тому числі – відносин власності, як на загальних цивілістичних засадах, так і на підставі спеціальних умов, спричинених фактом перебування їх у шлюбі. При цьому

найбільш істотно виявляються особливості тих майнових відносин подружжя, які складаються між ними (внутрішні відносини). Ці особливості визначаються переважно нормами сімейного законодавства, а зовнішні (відносини подружжя з третіми особами) – переважно нормами цивільного законодавства. Таким чином, правове регулювання поділу майна подружжям ускладнене і переобтяжене характером особистих стосунків між чоловіком і дружиною, що, в свою чергу, і вимагає окремого глибокого їх дослідження.

Отже, питання про поділ майна подружжя є актуальним, тому що при розлученні подружжя майже в будь-якому випадку буде ділити спільно набуте майно в шлюбі. На мою думку, все-таки існують певні прогалини у законодавстві, наприклад, положення, ч. 3 ст. 70 СК України, які мають бути усунені шляхом внесення змін до законодавчих актів та узагальнення судової практики. Проте, стрімкий розвиток українського законодавства, який буде включати імплементацію міжнародної практики, призведе до усунення існуючих недоліків та гармонізації нормативно-правових актів України.

Список літератури:

1. Ариванюк Тетяна Олексіївна. Правове регулювання відносин власності між подружжям : автореф. дис. на здобуття наук. ступеня канд. юр. наук : спец. 12.00.03 / Волинський держ. ун-т ім. Лесі Українки. – К., 2002. – 190 с.
2. Ромовська З.В. Сімейний кодекс України: Науково-практичний коментар. – К.: Видавничий Дім "Ін Юре", 2007. – С. 297.
3. Дзера О.В. Деякі проблеми врегулювання відносин власності подружжя в Сімейному кодексі України // Юридична Україна. – 2003. – № 1. – С. 58.
4. Цивільний кодекс України – Верховна Рада України; Кодекс України, Закон, Кодекс від 16.01.2003 № 435-IV.
5. Науково-практичний коментар до Сімейного кодексу України / За ред. авторського колективу: Цюра В.В., Радченко Л.І., Отраднова О.О., Рябоконт Є.О. (глава 8). – Народний правовий портал Юрисконсульт.
6. Сімейний кодекс України : Офіційний текст: Верховна Рада України; Кодекс України, Кодекс, Закон від 10.01.2002 № 2947-III.
7. Верховний Суд; Постанова від 21.12.2007 № 11 "Про практику застосування судами законодавства при розгляді справ про право на шлюб, розірвання шлюбу, визнання його недійсним та поділ спільного майна подружжя".
8. Сімейне право України: Підручн. / За ред. Гопанчука В.С. К.: Істина, 2005. – 299 с.
9. М.М. Великанова. Договір про поділ майна подружжя, що є об'єктом права спільної сумісної власності // Юридичний вісник 3(24), 2012. – С. 80–83.
10. Сімейне право: Нотаріат. Адвокатура. Суд: Наук.-практ. посіб.: У 2-х кн. / За заг ред. С.Я. Фурси. – К., 2005. – С. 561.
11. Сімейне право України. – К.: Істина, 2008. – С. 77–78.
12. Цивільний процесуальний кодекс України : Офіційний текст: Верховна Рада України; ; Кодекс України, Кодекс, Закон від 18.03.2004 № 1618-IV.
13. Маслов В.Ф. Имущественные отношения в семье / Научно-практический комментарий действующего семейного законодательства СССР, РСФСР, УССР и практика его применения / В.Ф. Маслов. – Изд. 2-е. – Харьков, 1974. – 183 с.
14. Жилінкова І.В. Правове регулювання майнових відносин у сім'ї в контексті сімейного законодавства // Еволюція цивільного законодавства: проблеми теорії і практики: Матеріали міжнародної науково-практичної конференції. 30 квітня 2004 р., м. Харків. – К., 2011. – С. 212.
15. Науково-практичний коментар до Сімейного кодексу України / За ред. Ю.С. Червоного. – К.: Істина, 2010. – 215 с.
16. Антошкіна В. Договір про поділ майна подружжя, що є об'єктом права спільної сумісної власності / В. Антошкіна // Право України. – 2005. – № 8. – С. 76–80.

Чудик Т.В.

Киевский национальный университет имени Тараса Шевченко

ОСОБЕННОСТИ РАЗДЕЛА ИМУЩЕСТВА СУПРУГОВ

Аннотация

Исследован вопрос раздела общего имущества супругов. На основе анализа норм законодательства, судебной практики и научных источников раскрыто понятие и виды имущества супругов. Определены особенности раздела имущества супругов. Раскрыты вопросы определения долей при разделе общего имущества супругов. Проанализирована практика применения судами законодательства при рассмотрении дел о разделе имущества супругов.

Ключевые слова: собственность, имущество супругов, раздельное имущество супругов, общая совместная собственность, общая долевая собственность, раздел общего имущества.

Chudik T.V.

Taras Shevchenko National University of Kyiv

PECULIARITIES OF DIVISION OF MARITAL PROPERTY

Summary

Theoretical regulation of division of marital property. Analysis of the legislative norms, scientific sources and arbitrage practice in the area of terms and types of marital property. Determination of peculiarities of division of marital property. Analysis of arbitrage practice in the area of division of marital property cases.

Keywords: property, marital property, separate marital property, joint property, joint share property, severance of a jointure.

ЕКОНОМІЧНІ НАУКИ

УДК 677.11:676.034.24:330.34

ЛЬОНАРСТВО УКРАЇНИ: СУЧАСНИЙ СТАН ГАЛУЗІ ТА ПЕРСПЕКТИВИ РОЗВИТКУ

Богданюк О.В., Гайдученко Т.М.

Національний університет біоресурсів і природокористування України

У статті висвітлено сучасний стан льонарства та льонопереробної галузі в Україні. Виявлено негативну тенденцію вирощування льону в останні два десятиліття, складний стан льонопереробної галузі. З'ясовано причини занепаду традиційної галузі. Розглянуто перспективи галузі на вітчизняному та світовому ринках льону. З'ясовано, що розвиток льонарства здатен покращити економічну ситуацію в Україні за рахунок великої затребуваності льонотрести, насіння льону, продуктів переробки льону як на вітчизняному, так і на світовому ринках льону. Розглянуто екологічний аспект вирощування льону. Надано рекомендації по відродженню галузі.

Ключові слова: льон, льонарство, льонозаводи, динаміка показників виробництва льону, стратегія розвитку галузі.

Постановка проблеми. Однією з основних технічних культур в агропромисловому комплексі України є льон. Популярність виробів з льону зростає у всьому світі, саме тому експорт льонопродукції міг би значно покращити стан національної економіки, особливо за наявності багатьох факторів, що її дестабілізують. Не сприяють зростанню української економіки і досить низькі ціни на світовому ринку на основні експортні складові України – пшеницю та метали. Прийняті в 2017 р. рішення ЄС про введення антидемпінгового мита на ввезення сталі з України, а також про введення антидемпінгового мита на ввезення кукурудзи не сприяють надходженню валютних коштів в Україну і негативно відображаються на економічній ситуації. Ціни ж на льон та льонопродукцію стабільно зростають, крім того, на світовому ринку льону існує значний дефіцит даної продукції. Розвиток льонарства на цьому етапі стає ще більш доцільним.

Вирощування льону в Україні важливо та перспективно з точки зору екології, оскільки ця рослина не виснажує ґрунт, а для її обробітку не потрібні інсектициди.

Аналіз останніх досліджень і публікацій. Питання, пов'язані з вирощуванням та переробкою льону, турбували багатьох вітчизняних вчених, серед яких були Н. Кравчук, В. Якобчук, І. Чехова, С. Чехов, М. Шкурко та інші. Розвиток та стан галузі у різні роки досліджували О. Домінська, А. Москаленко, В. Москаленко. Проте на сьогодні, можливості якнайшвидшого відродження льонарства недостатньо вивчені і потребують подальших досліджень.

Метою статті є з'ясувати сучасний стан льонарства та льонопереробної галузі в Україні, а також причини їх занепаду. Розглянути перспективи розвитку галузі у світлі вітчизняних та міжнародних тенденцій. Надати рекомендації для відродження та стабілізації льонарства.

Виклад основного матеріалу статті. Льон – традиційна прядильна культура, яку віками вирощували на території України. Ще до часів Ки-

ївської Русі люди виготовляли з льону волокно, полотно та олію. Льон вирощували і в інших країнах. В лляне полотно загортали мумії фараонів, з нього ж була виготовлена Туринська плащаниця [3]. Здавна були відомі лікувальні та антисептичні властивості льону. Полотно з льону цінували за довговічність, практичність, міцність, гігроскопічність, світлостійкість.

У сучасних умовах асортимент продукції з льону постійно зростає. З цієї цінної рослини виготовляють шпагат, мотузки, брезент, полотно, утеплювач, будматеріали, картон, папір для банкнот та цінних паперів, катонін, бинти, вату та багато іншого. Всі вироби екологічно чисті, завдяки наявності у рослині кремнезему мають антисептичні властивості, корисні та зручні у користуванні.

Діагностика стану галузі вказує на негативні тенденції розвитку льонарства. Починаючи з 1995 р. галузь почала занепадати, площі культури значно скоротились, а в деяких регіонах України майже зникли [5]. Впродовж 2014–2016 рр. площі під льоном-довгунцем залишалися стабільними і складали 1,4 тис. га. Площі під олійним льоном дещо розширилися і становили 62 тис. га у 2016 р. проти 46,1 тис. га у 2014 р. (збільшились на 35%) (рис. 1, 2) [2].

Якщо ж порівняти вирощування льону-довгунцю в Україні в 2016 р. і в далекому 1913 – вимальовується невтішна картина: площа посіву зменшилась в 11 разів (рис. 3) [2; 3].

При катастрофічному зменшенні площ посівів можна відзначити той факт, що врожайність у 2016 р. за рахунок використання інноваційних технологій значно зросла.

Протягом 2017 р. значного зрушення у відродженні льонарства, не зважаючи на певні зусилля зі сторони держави та зацікавлених у справі ентузіастів, на жаль, не відбулося.

Не кращі справи з переробкою льону. У 1980 р. на території України працювало сорок льонозаводів та два льонокомбінати [5]. У 2017 р. залишилося шість діючих льонозаводів (один у Черні-

гівській обл., три у Житомирській та два у Сумській), які працюють на 10-15 відсотків. У Сумській обл. у м. Глухів працює ТОВ «Лінен оф Десна», яке вирощує льон-довгунець, займається первинною переробкою льонотрести та виробництвом шпагату, мотузки та паливних брикетів. У вказаних областях збереглися також сім недіючих льнозаводів. Усі льнозаводи (крім ТОВ «Лінен оф Десна») устатковані застарілим, зношеним обладнанням [7].

Відповідно, сучасне льонарство знаходиться у критичному стані, навіть деякі стабілізуючі заходи зі сторони держави не змогли зарадити ситуації. Показники колись провідної галузі навіть не відображаються на офіційному сайті Державної служби статистики України.

Занепад галузі розпочався ще у 1995 р. Великі зміни в країні призвели до втрати звичних ринків льону та льнопродуктів; у зв'язку з приватизацією та зміною форми власності з державної на приватну, відбувся розрив зв'язків між виробниками льону та його переробниками, також були втрачені налагоджені зв'язки з виробниками текстилю та швейними підприємствами [4]. Звичні до того державні відшкодування виробникам льону значно зменшилися і, відповідно, мотивація розширювати площі посівів зникла. Розробники нових сортів льону, так як і розробники інноваційних технологій, знаходяться у стані постійного недофінансування. Подальшу ситуацію загострила складна економічна ситуація у країні.

На сьогоднішній час тільки невелика частка льону переробляється у країні, більша частина сировини (трести та насіння) експортується за кордон [1]. Звісно, це непогано, але значно вигідніше було б експортувати продукти переробки льону або ж готові вироби. Тим більше, що багато підприємств текстильної та швейної галузей змушені користуватися імпортованими волокном та тканинами, виготовленими саме з льону. Це невигідно як виробникам, так і країні.

В останні роки льон-довгунець вирощують лише в трьох областях: Житомирській, Сумській та Чернігівській [7]. У 2017 р. вперше за багато років 88 га льону-довгунцю виростили у с. Мізяків Калинівського району Вінницької області. У Рівненській області (біля с. Костянтинівка Сарнинського району) китайська компанія за підтримки місцевої влади здійснює проект із розвитку льонарства. Компанія планує вирощувати та переробляти льон-довгунець і вже будує сучасний льнозавод. На Житомирщині теж займаються зведенням нового льнозаводу [1].

Переробка льонотрести – трудомістка галузь. Побудувати льнозаводи та забезпечити їх си-



Рис. 1. Динаміка показників виробництва льону-довгунцю, 2012-2016 рр.



Рис. 2. Динаміка показників виробництва олійного льону, 2012-2016 рр.

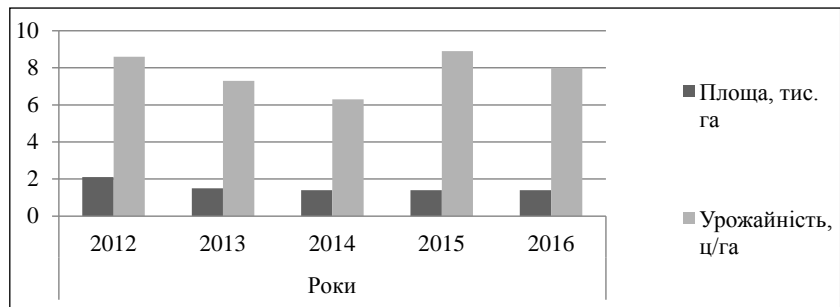

Рис. 3. Динаміка показників виробництва льону-довгунцю в Україні, 1913-2016 рр.

ровиною – значить створити багато робочих місць та значно поліпшити соціально-економічну ситуацію в регіонах. А у таких областях, як Житомирська, Рівненська, Сумська дуже вигідно вирощувати льон-довгунець, оскільки можна отримати два врожаї на рік (весняного посіву та посіву після збору зернових у липні).

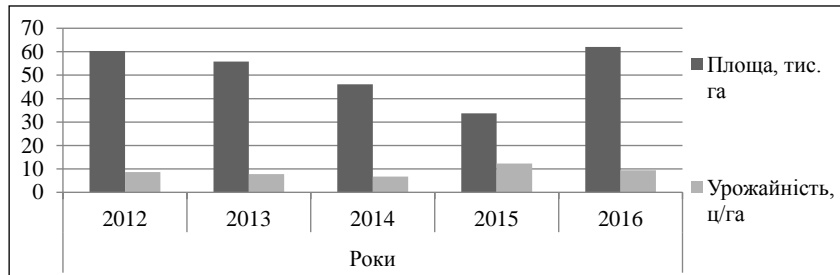
У 2016–2017 рр. аграріями та переробниками, а також іншими зацікавленими особами було здійснено ряд заходів, спрямованих на популяризацію та збільшення виробництва льону. Зокрема, 29 серпня 2017 р. було створено Асоціацію розвитку льонарства та коноплярства України. Членами Асоціації стали виробники та переробники льону, представники текстильної, швейної галузей та інші зацікавлені у відродженні льонарства особи.

Також 24 травня 2017 р. Кабінетом Міністрів України було схвалено Стратегію розвитку малого і середнього підприємництва в Україні до 2020 р. Метою Стратегії є сприяти розвитку підприємництва [6]. Це покращить стан підприємців – виробників та переробників льону.

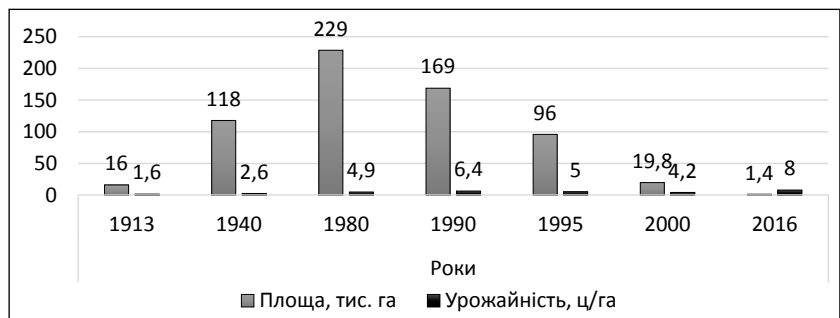
Українські виробники експортують насіння льону та тресту у Китай та у країни Європи [1]. Так як з вересня 2017 р. працює Угода між Україною та ЄС про асоціацію, з кожним роком все

вигідніше експортувати у країни Європи льонопродукцію. Крім того, від льону та льонопродуктів канадського походження у багатьох країнах відмовилися, так як у них виявили домішки ГМО (а Канада – один з найбільших виробників льону). На ринку льону Америки теж відчувається нестача льонопродуктів, попит на них перевищує пропозицію. Отже, є всі основи збільшувати площі вирощування льону, особливо льону-довгунцю, адже, крім якісної трести, з якої можна виготовляти довге волокно, можна використовувати також насіння – як корисну біодобавку до їжі, що практикується у всьому світі у світлі здорового харчування, так і переробляючи на олію. Актуально використовувати льон і в середині країни, стимулюючи переробку льону, а також текстильну та швейну промисловість, суттєво зменшивши при цьому рівень безробіття у країні, і експортувати сировину (тресту та насіння), а також продукти переробки та готову продукцію з льону в Америку, країни ЄС та Азії. Адже український льон якісний, та й значно дешевший за рахунок меншої собівартості, в його купівлі зацікавлені багато країн.

Висновки і пропозиції. Для відродження галузі потрібно докласти всіх зусиль, особливо зі сторони держави, адже льонарство здатне значно підвищити економічний потенціал як регіонів, так і країни в цілому. Основними напрямками відродження та стабілізації галузі, на нашу думку, мають бути наступні заходи та реформи:

- зменшення експортного мита на льон та льонопродукти. Реформа допоможе підвищити інтерес виробників відповідних регіонів до вирощування льону за рахунок можливості вигідно експортувати сировину. Із збільшенням виробництва льону сировиною будуть забезпечені і вітчизняні переробники. Підвищені експортні можливості при нарощуванні виробництва залучать у країну додаткові валютні надходження;

- відміна імпортного мита на спецтехніку для вирощування льону та на обладнання для пере-

робки трести на льонозаводах. Такі заходи допоможуть відродити як вирощування льону, так і льонопереробну галузь, зробити її ефективною завдяки заміні застарілого обладнання та використанні досягнень науково-технічного прогресу;

- запровадження обґрунтованих дотацій для виробників льону-довгунцю. В результаті збільшаться можливості сільгоспвиробників до вирощування цієї потрібної для ринкового господарства України культури;

- інвестиції в наукові селекційні роботи по виведенню нових вітчизняних якісних сортів льону, що дозволить збільшити продуктивність вирощування льону та якість сировини;

- запровадження безкоштовних консультацій для сільськогосподарських виробників, бажаючих займатись вирощуванням льону, по технології вирощування та обробітку культури. Багато аграрників недостатньо ознайомлені з технологією вирощування та обробітку льону, тому і не займаються його виробництвом. Полегшений доступ до знань допоможе багатьом започаткувати у своїх господарствах вирощування льону;

- посилення відповідальності сільськогосподарських виробників за виснаження та забруднення оброблюваної землі, посилення контролю за якістю землі. В результаті зменшаться площі вирощування монокультур, що виснажують землю та зменшують її родючість (соняшник, кукурудза). Виробники звернуть увагу на такі корисні культури, як льон, що не призводить до виснаження землі та в умілих руках може бути дуже вигідним. Дана реформа також покращить екологічну ситуацію в країні.

Вирощування льону-довгунцю потребує використання спецтехніки, тому дрібним сільгоспвиробникам не вигідно займатися цією культурою. Цю проблему можна вирішити за умови об'єднання кількох дрібних сільськогосподарських виробників, зацікавлених у вирощуванні льону, або за можливості оренди ними відповідної техніки.

Список літератури:

1. Агроцентр. Новини сільського господарства України та світу. [Електронний ресурс]. – Режим доступу: <http://news.agro-center.com.ua/>.
2. Інформаційне агентство «АПК-Інформ». [Електронний ресурс]. – Режим доступу: <https://www.apk-inform.com/ru>.
3. Історія та поширення льону-довгунцю. [Електронний ресурс]. – Режим доступу: <http://agrosience.com.ua/plant/istoriya-ta-poshyrennya-lonu-dovguntsya>.
4. Кравчук Н.І., Яковчук В.П. Агропромислова інтеграція як чинник зростання конкурентоспроможності льоно-виробництва. [Електронний ресурс]. – Режим доступу: <http://ir.znau.edu.ua/handle/123456789/1887>.
5. Москаленко А.М. Історико-економічні аспекти розвитку вітчизняного льоно-виробництва / Москаленко А.М., Москаленко В.А. // Економіка АПК. – 2007. – № 6. – С. 41–46.
6. Про схвалення Стратегії розвитку малого і середнього підприємництва в Україні на період до 2020 року. Розпорядження Кабінету Міністрів України від 24 травня 2017 р. № 504-р.
7. Чехова І.В. Вітчизняний ринок льону / Чехова І.В., Чехов С.А., Шкурко М.П. // Економіка України. – 2017. – № 1. – С. 52–54.

Богданюк Е.В., Гайдученко Т.Н.

Национальный университет биоресурсов
и природопользования Украины

ЛЬНОВОДСТВО УКРАИНЫ: СОВРЕМЕННОЕ СОСТОЯНИЕ ОТРАСЛИ И ПЕРСПЕКТИВЫ РАЗВИТИЯ

Аннотация

В статье освещено современное состояние льноводства и льноперерабатывающей отрасли Украины. Выявлено негативную тенденцию выращивания льна в последние два десятилетия, сложное состояние льноперерабатывающей отрасли. Выяснены причины упадка традиционной отрасли. Рассмотрены перспективы отрасли на отечественном и мировом рынках льна. Установлено, что развитие льноводства способно улучшить экономическую ситуацию в Украине за счет большой востребованности льнотрепсы, семена льна, продуктов переработки льна как на отечественном, так и на мировых рынках льна. Рассмотрены экологические аспекты выращивания льна. Даны рекомендации по возрождению отрасли.

Ключевые слова: лен, льноводство, льнозаводы, динамика показателей производства льна, стратегия развития отрасли.

Bogdaniuk O.V., Hayduchenko T.M.

National University of Life and Environmental Sciences of Ukraine

UKRAINE'S FLAX INDUSTRY: CURRENT STATE AND PROSPECTS OF DEVELOPMENT

Summary

The article describes the modern state of flax and linseed industry in Ukraine. The negative tendency of flax cultivation in the last two decades, a complicated state of the flax industry has been revealed. The reasons of the decline of the traditional branch are found out. The prospects of the industry in the domestic and world markets of flax are considered. The development of flaxseed is able to improve the economic situation in Ukraine due to the high demand of flax, flax seeds, flax processing products on both the domestic and international markets of flax. The ecological aspect of flax growing is considered. The recommendations on the revival of the industry are given.

Keywords: flax, flax plants, dynamics of flax production indicators, strategy of development of the industry.

ФУНКЦІЯ КОББА-ДУГЛАСА ЯК ІНСТРУМЕНТ УПРАВЛІННЯ ТРУДОВИМИ РЕСУРСАМИ СІЛЬСЬКИХ ТЕРИТОРІЙ

Войничка Л.Й.

Львівський національний аграрний університет

В даній статті розглянуто питання понятійного апарату щодо трактування терміну «виробничий потенціал», «трудова потенція». При цьому, трудові ресурси розглядаються як головний елемент виробничого потенціалу сільських територій. Проведено оцінку виробничого потенціалу сільських територій на основі виробничої функції Кобба-Дугласа. З'ясовано, що ефективність використання виробничого потенціалу пояснюється не сукупною факторною продуктивністю, а величиною коефіцієнтів ВФ, які залежать від множини факторів (зокрема політико-інституційних змінних). Виявлено проблеми ефективного використання трудового потенціалу села та надано пропозиції щодо їх усунення.

Ключові слова: трудові ресурси, виробничий потенціал, сільські території, господарства населення, виробничі функції.

Постановка проблеми. Економічна система є важливою підсистемою суспільства. У свою чергу економічна система має доволі складну структуру, де одним із основних елементів є продуктивні сили та виробничі відносини, які виникають між ними в процесі матеріального і нематеріального виробництва. Невипадково в умовах трансформації як світової так і української економіки, зокрема, проблема розвитку продуктивних сил набуває особливого значення та актуальності. Ступінь та напрямок впливу на розвиток продуктивних сил визначає вектор сучасного економічного розвитку, як окремого працівника, підприємства, галузі, так і країни в цілому, адже трудові ресурси є головним елементом виробничого процесу.

Сутність визначення «виробничий потенціал» полягає у сукупності виробничих ресурсів, що являють собою систему та перебувають у взаємодії та взаємозв'язку. Від кількості та якості сукупної робочої сили, зайнятої у сфері матеріального виробництва, рівня її організованості дисциплінованості, трудової активності, її кваліфікаційного рівня залежить продуктивна сила всього виробничого потенціалу суспільства, що підкреслює важливість трудового потенціалу серед інших складових – основних та оборотних фондів, умов виробництва, розвитку технології та інформаційних технологій. Але зміни, які відбуваються в економіці на різних рівнях, з однієї сторони, створюють більші можливості для розвитку трудового потенціалу, з іншої сторони, несуть в собі необхідність трансформації визначення трудового потенціалу саме в контексті сучасних світових економічних перетворень. В таких умовах ступінь уточнення та трансформації цього поняття повинна бути визначена відповідно до різних рівнів (працівник, підприємство, галузь, регіон, країна). Таким чином, завдання визначення трудового потенціалу знаходиться не тільки у площині трудових відносин, але й безпосередньо стосується проблеми розмежування цього поняття на різних рівнях без чого практично неможливо вирішити завдання його ефективного розвитку. Проблема визначення трудового потенціалу в контексті сучасних світових економічних трансформацій не тільки дуже актуальна, але й дуже складна як в теоретико-методологічному, так і в методичному плані.

Аналіз останніх досліджень і публікацій.

Необхідно відзначити, що питання сутності трудового потенціалу та ефективного його використання стали предметом наукового дослідження значного кола вчених. Так, академік І. Лукинов, суть трудового потенціалу вбачав у зв'язку між відтворенням і використанням трудового потенціалу населення, основна ланка якого – роль і місце окремих поколінь у функціонуванні трудового потенціалу [9]. М.І. Долішній, С.М. Злупко, С.І. Бандур наголошують на соціальному змісті трудового потенціалу. У своїх дослідженнях В.К. Врублевський визначає під трудовим потенціалом сукупного працівника в його єдності з продуктивними силами [5]. Представники трудоворесурсного підходу Г. Сергеева, Л. Чиждова, В. Онікієнко, І. Бондар, В. Акулов розглядали трудовий потенціал, виходячи з трудових ресурсів, приділяючи значну увагу їх якісним характеристикам [1]. М. Скаржинський, І. Репіна, А. Данілюк, вважали, що трудовий потенціал є джерелом продуктивності ресурсів і розвитку виробництва [2]. Розкриваючи особливості категорії «трудова потенція», Т.І. Олійник визначає її місце у системі близьких за змістом категорій у такий спосіб: інтегруючи у собі зміст категорій «робоча сила», «трудова ресурси», «людський капітал», «персонал», «кадри», трудовий потенціал відображає найбільш широкий спектр можливостей наявного ресурсу праці суспільства [10, с. 11].

Стан та розвиток суспільства в значній мірі визначається кількістю та складом його населення. Частиною населення та фактором економічного розвитку суспільства є людські ресурси, але таке визначення, як правило, використовується за кордоном. В Україні оперують категоріями «трудова ресурси» та «трудова потенція». Трудові ресурси – це одна з форм відображення поняття «людські ресурси». Термін «трудова ресурси» вперше був згаданий академіком С.Г. Струмліном у 20-ті роки ХХ століття. В сучасному розумінні під трудовими ресурсами розуміють працездатну частину населення, яка володіє фізичними та інтелектуальними можливостями й здатна виробляти матеріальні блага чи надавати послуги. Поняття «трудова потенція» з'явилося в економічній науці і засобах масової інформації в 70-і роки, а в науковий оборот увійшло у 80-ті роки ХХ ст.

Виділення не вирішених раніше частин загальної проблеми. Трудовий потенціал – це сукупність різних якостей людей, що визначають їх працездатність, або можливу кількість і якість праці, які має в своєму розпорядженні суспільство при даному рівні розвитку науки і техніки. Але недостатньо визначати трудовий потенціал тільки як сукупність притаманних населенню, трудовому колективу, окремому індивіду певного запасу здоров'я, знань, досвіду, інтелектуальних здібностей, культури, освітньо-кваліфікаційних характеристик, певної компетенції, можливостей та мотивацій до ефективної трудової діяльності, здатності до навчання та перенавчання, мобільності, які сприяють ефективній трудовій діяльності. Для уточнення змісту даної категорії необхідно мати достовірну інформацію про трудовий потенціал окремого виду економічної діяльності, регіону, країни та суспільного виробництва в цілому, кожний з яких формується під впливом різноманітних факторів та конкретних умов.

Формулювання цілей статті. Серед проблем уточнення сутності та змісту поняття «трудовий потенціал» велике значення має з'ясування сутності поняття «трудовий потенціал певного виду економічної діяльності». У свою чергу, дослідження категорії «трудового потенціалу» як трудових ресурсів у їх якісному вимірі базуються на тому, що трудовий потенціал є інтегральною динамічною системою з підсистемами нижчого порядку: демографічною, економічною і соціальною, об'єднаними спільністю трудової діяльності. Тобто категорія «трудового потенціалу» перетворює людину з пасивного ресурсу виробничого процесу в його активного учасника.

Виклад основного матеріалу дослідження. Вплив трудового потенціалу на кількість виробленої продукції, а в сукупності і на виробничий потенціал зручно описати рівнянням виробничої функції:

$$Y = f(K; L) \tag{1}$$

Ця функція визначає взаємозв'язок випуску Y із факторами виробництва – капіталом K та працею L , де істотними є можливість та обмеженість заміщення факторів (рис. 1).

У виробничій функції змінні K і L – безпосередні фактори виробництва – капітал і праця в тому чи іншому вигляді (капітал як площа СГ угідь, як кількість основних та виробничих фондів у вартісному вигляді, кількість працівників, витрати робочого часу у людино-годинах, людино-днях тощо).

Основними формами господарювання села вважаються сільськогосподарські підприємства та господарства населення. Вони і є основною формою прикладання трудових та використаня природних ресурсів, які і будуть покладені в основу наших досліджень. Вдалим інструментом для дослідження ефективної комбінації трудових ресурсів при здійсненні виробничого процесу є методологія побудови та верифікації виробничих функцій [7, с. 177].

Але якщо акцентувати увагу на тому, що трудовий потенціал включає в себе як кількісні, так і якісні характеристики, доцільно використати виробничу функцію Кобба-Дугласа, яка має вигляд [4, с. 178]:

$$Y = a_0 K^\alpha L^\beta \tag{2}$$

де Y – обсяг продукції;

K – обсяг основного капіталу або обсяг основних фондів, що використовуються (у нашому випадку – в ролі основних фондів виступає земля);

L – середньорічна чисельність працівників (витрати живої праці);

a_0 – коефіцієнт, що враховує вплив факторів, які не піддаються кількісній оцінці і які виступають в ролі якісних аспектів трудового потенціалу, а це як зазначалося раніше – стать, вік, фізичний стан здоров'я носіїв робочої сили, загальноосвітній, професійно-кваліфікаційний та соціально-мотиваційний рівні, система освіти, соціальна інфраструктура, тобто все те, що прямо чи опосередковано впливає на трудовий потенціал. Даний коефіцієнт – підтвердження того, що трудовий потенціал величина інтегральна, яка залежить від багатьох внутрішніх та зовнішніх факторів; α і β – коефіцієнти, що характеризують внесок зростання капіталу й праці у зростання випуску (тобто α і β є долями факторів).

До переваг використання виробничої функції Кобба-Дугласа можна віднести [7, с. 158]: по-перше, функція є доволі простою, динамічною і може мати практичне застосування в управлінні трудовими ресурсами; по-друге, функціональна залежність результату від витрат має нелінійний характер, і не містить недоліків, характерних для лінійних виробничих функцій. Але незважаючи на вказані переваги, виробнича функція має також ряд недоліків: дана виробнича функція з постійним ефектом масштабу може неадекватно відображати виробничий процес, також в її основі лежить припущення про повну



Рис. 1. Загальна схема залежностей змінних ефективності управління виробничими ресурсами під час їх статистичного дослідження

Джерело: побудовано на основі [8, с. 339]

взаємозалежність виробничих ресурсів та ігнорується фактор комплементарності.

При проведенні емпіричного дослідження аграрного сектора економіки та побудові виробничої функції використаємо залежність, що показує взаємозв'язок між обсягом використання основних виробничих ресурсів (праці, землі й капіталу) й обсягом сільськогосподарського виробництва. При цьому фактор – земля будемо вважати як основний, і, власне, цей фактор робить більш обґрунтованою оцінку капіталу у сільськогосподарському виробництві.

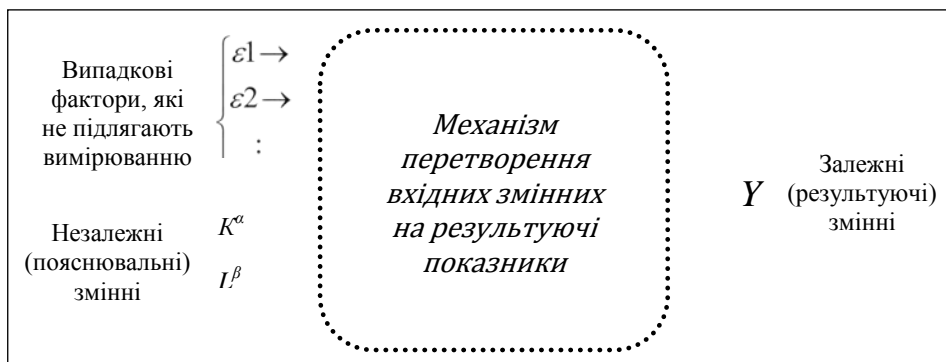
Проведемо дослідження виробничої функції Кобба-Дугласа для сільськогосподарських підприємств Львівської області.

Для цього обидві частини рівняння виробничої функції прологарифмуємо:

$$\ln Y = \ln a_0 + a_1 \ln K + a_2 \ln L$$

Зробивши відповідні заміни, отримаємо функцію:

$$Y_1 = a_1 X_1 + a_2 X_2 + a_0 - \text{лінійна функція.}$$

Провівши відповідні розрахунки, лінійна функція набуває вигляду:

$$Y_t = 1,495413X_1 + 0,343328X_2 - 2,36129 \quad (3)$$

При цьому $a_0 = e^a = e^{-2,36129} = 0,09430$, та отримаємо функцію Кобба-Дугласа:

$$Y_1 = 0,09430K^{1,495413}L^{0,343328} \quad (4)$$

Згідно проведених розрахунків множинний коефіцієнт кореляції становить $R=0,975$, стандартна помилка апроксимації – $0,059$, F-критерій Фішера – $28,65$. Отже, побудована виробнича функція відзначається надійними статистичними характеристиками.

Значення множинного коефіцієнта кореляції свідчить про високу тісноту зв'язку результативного показника з відібраними факторами, варіація обсягу виготовленої продукції на $97,5\%$ залежить від коливання включених у рівняння факторів і лише на $2,5\%$ – від факторів що не

враховуються. Це свідчить, що у складі моделі враховані найважливіші фактори. Крім множинного коефіцієнта кореляції про адекватність рівняння свідчить і мале значення середньої помилки апроксимації, яка характеризує середнє відносне відхилення між фактичним і теоретичними значеннями на основі побудованого рівняння. Таким чином, можна дійти висновку, що побудоване рівняння відповідає всім вимогам і може бути використане для проведення економічного аналізу. З отриманої функції легко визначаються ряд загальноприйнятих показників, що характеризують ефективність використання виробничих ресурсів [4, с. 179].

Отже, дослідження показують, що зріст трудового потенціалу сільськогосподарських підприємств має безпосередній вплив на зростання обсягів виробництва сільськогосподарської продукції, оскільки між ними існує пряма залежність. Економічний аналіз виробничої функції Кобба-Дугласа можна провести на базі коефіцієнтів еластичності, які відображають характер впливу чинників на результативну ознаку. Коефіцієнт еластичності $\alpha=1,495413$ (4) відображає еластичність виробництва сільськогосподарської продукції відносно площі сільськогосподарських угідь при незмінній чисельності зайнятого сільськогосподарських підприємств. У разі збільшення площі сільськогосподарських підприємств на 1% слід очікувати зростання обсягу виробництва продукції сільськогосподарства на $1,495413\%$. Коефіцієнт еластичності $\beta=0,343328$ (4) відображає еластичність виробництва продукції відносно чисельності зайнятого сільськогосподарських підприємств у користуванні сільськогосподарських підприємств, тобто, за збільшення чисельності зайнятого сільськогосподарських підприємств на 1% слід очікувати підвищення виробництва продукції сільськогосподарства на $0,343328\%$.

Таблиця 1

Статистичні дані для розрахунків виробничої функції (Львівська область, сільськогосподарські підприємства)

Період, t	Продукція сільськогосподарства у постійних цінах 2010 року, млн грн. Y(t)	Посівні площі с-г культур у с-г підприємствах, тис. га K(t)	Кількість зайнятого населення у віці 15-70 років у сільському господарстві, тис. осіб L(t)	$Y_1 = \ln Y$	$X_1 = \ln K$	$X_2 = \ln L$
2010	1862,2	233,3	176,3	7,529514	5,452325	5,172187
2011	2248,1	242,6	204,3	7,717841	5,491414	5,31959
2012	2626,1	274,3	205,1	7,873255	5,614222	5,323498
2013	2898,9	300,9	219,4	7,972087	5,706778	5,390897
2014	3204	307,9	190,1	8,072155	5,729775	5,24755
2015	3045	317,8	185,1	8,021256	5,761422	5,220896

Джерело: розраховано на основі [6]

Таблиця 2

Показники регресійної статистики

Multiple R	0,975
R Square	0,95
Adjusted R Square	0,917
Standard Error	0,059
Observations	6

Сумісний вплив факторів ($\alpha + \beta$) є більший за 1. Звідси можна зробити висновок про зростаючу силу впливу факторів, а також про резерв виробничих ресурсів у сільськогосподарських підприємствах Львівщини.

Аналогічно проведемо дослідження виробничої функції Кобба-Дугласа для господарств населення Львівської області (табл. 3, 4). Однак, при моделюванні економіки у цілому, врахування природних ресурсів (в агрегованому вигляді – землі) відбувається надзвичайно рідко, тобто, як правило, виділяються лише два агрегованих фактори виробництва: праця і капітал [11, с. 122].

Отже, $a_0 = e^{\alpha} = e^{25,47014} = 1,152223$, та отримаємо функцію Кобба-Дугласа:

$$Y = 1,152223 K^{3,992001} L^{-5,76573} \quad (5)$$

Згідно проведених розрахунків множинний коефіцієнт кореляції становить $R=0,939$, стандартна помилка апроксимації – $0,0138$, F-критерій Фішера – $15,01$.

Отже, побудована виробнича функція відзначається потрібними статистичними характеристиками. Значення множинного коефіцієнта кореляції свідчить, що варіація обсягу виготовленої продукції на $88,2\%$ залежить від коливання включених у рівняння факторів і лише на $11,8\%$ – від факторів, що не враховуються.

Однак, що стосується господарств населення, земельні фонди і трудові ресурси демонструють спадну динаміку, особливо це стосується трудових ресурсів. Про це свідчить і лінійна функція:

$$Y_t = 25,47014 + 3,992001X_1 - 5,76573X_2 \quad (6)$$

Отже, незважаючи на хороші статистичні характеристики (R^2 , DW, t-Statistic) функція Кобба-Дугласа для господарств населення (3.5) не буде використано для розгляду зростання виробництва, а також відхиляється гіпотеза віддачі від масштабу.

Таким чином у рівнянні (5) коефіцієнти еластичності $\alpha = 3,992001$ та $\beta = -5,76573$ відображають характер впливу факторів на результативну озна-

ку. Оскільки α є значно більшим за 1, то це означає, що основну роль у зростанні обсягів виробництва сільськогосподарської продукції у господарствах населення відіграють площі сільськогосподарських угідь. У разі збільшення площі сільськогосподарських угідь у господарствах населення на 1% слід очікувати зростання обсягу виробництва продукції сільського господарства на $3,99001\%$. Коефіцієнт еластичності β взагалі є від'ємний, це можна пояснити ще й тим, що на динаміку праці мали вплив демографічні та соціально-економічні процеси, що характерні для сіл Львівщини. Бачимо, що сума α та β є від'ємною, що показує нам зменшувальний ефект від масштабу виробництва (величина $f(x,y)$ збільшується в меншій пропорції, ніж величини x і y), або з розширенням масштабів виробництва середні витрати ресурсів в розрахунку на одиницю продукції збільшуються.

Значне відхилення коефіцієнтів α та β (6) від одиниці може пояснюватись ще й тим, що вплив на ситуаційну змінну (зокрема, обсяг продукції сільського господарства господарств населення) можуть мати й інші фактори, зокрема політико-інституційні.

Висновки з даного дослідження і перспективи. Сільськогосподарські підприємства та господарства населення є основною формою прикладання трудових та використання природних ресурсів сільських територій, які покладено в основу наших досліджень. Вдалим інструментом для дослідження ефективної комбінації трудових ресурсів при здійсненні виробничого процесу є методологія побудови та верифікації виробничих функцій. Оцінка виробничого потенціалу сільських територій на основі виробничої функції Кобба-Дугласа показала, що їх ефективність пояснюється не сукупною факторною продуктивністю, а величиною коефіцієнтів ВФ, які залежать від множини факторів (зокрема політико-інституційних змінних). Чітко прослідковується неефективне використання трудового потенціалу господарств населення,

Таблиця 3

Статистичні дані для розрахунків виробничої функції
(Львівська область, господарства населення)

Період, t	Обсяг продукції с-г господарств населення у постійних цінах 2010 року, млн.грн. Y(t)	Посівні площі основних сільськогосподарських культур у господарствах населення, тис. га K(t)	Кількість сільського населення Львівської області, тис. осіб L(t)	$Y_1 = \ln Y$	$X_1 = \ln K$	$X_2 = \ln L$
2010	5508,6	319,8	1003	8,614066	5,767696	6,910751
2011	6152,8	320,8	1001	8,724663	5,770818	6,908755
2012	6127,3	322,8	999	8,720509	5,777033	6,906755
2013	5914,4	320,1	997	8,685145	5,768633	6,904751
2014	5995,1	320,8	995	8,698698	5,770818	6,902743
2015	5979,9	320,5	994	8,696159	5,769882	6,901737

Джерело: побудовано на основі [6]

Таблиця 4

Показники регресійної статистики

Multiple R	0,93938
R Square	0,882435
Adjusted R Square	0,823652
Standard Error	0,032742
Observations	6

про що свідчить значне відхилення коефіцієнтів α та β . Як варіант збільшення трудового потенціалу сільського населення виступає модель розвитку сільських територій, яка включає в себе розвиток соціальної інфраструктури, забезпечення тренінгів, консультацій, введення прогресивних технологій, розробку бізнес-проектів тощо. Як альтернатива продуктивного використання трудових ресурсів села можуть виступати сільськогосподарські підприємства, які маючи пер-

спективи отримати зростаючий ефект від масштабу, характеризуються можливістю і надалі нарощувати ресурсний потенціал.

На нашу думку, економічна діяльність суб'єктів господарювання на конкретних сільських територіях повинна бути не тільки скерована на розвиток сільськогосподарського виробництва, а й розширювати можливості для багатофункціональної діяльності в позааграній сфері, зокрема у сфері послуг.

Список літератури:

1. Акулов В.Г. Економіка праці та соціально-трудові відносини: підручник. Київ: "Знання", 2012. 390 с.
2. Бугуцький О.А. Демографічна ситуація та використання трудових ресурсів на селі. Київ: ІАЕ УААН, 1999. 280 с.
3. Верхоглядова Н.І. Методичні підходи до визначення поняття «трудовий потенціал» / Економічний простір. 2011. № 52/1. С. 219–228.
4. Вільчинська О.М. Визначення можливостей застосування виробничої функції Кобба-Дугласа як інструменту управління виробничими ресурсами / Вісник Хмельницького національного університету. 2016. № 2. С. 178–179.
5. Врублевский В.К. Развитый социализм: труд и НТП. Очерки теории труда. Москва: Политиздат, 1984. 317 с.
6. Головне управління статистики у Львівській області [Електронний ресурс]. Режим доступу: <http://www.vn.ukrstat.gov.ua>.
7. Гуменюк В.Я. Переваги та недоліки застосування функції Кобба-Дугласа як інструменту управління виробничими ресурсами транспортних підприємств / Вісник Національного університету "Львівська політехніка". Проблеми економіки та управління. 2000. № 391. С. 157–162.
8. Колодійчук В.А. Ефективність логістики зерна та продуктів його переробки : монографія. Львів: Український бестселер, 2015. 574 с.
9. Лукинов И.И. Некоторые проблемы воспроизводства и использования трудового потенциала. Социал. труд. 1981. № 8. С. 101–110.
10. Олійник Т.І. Формування й ефективне використання трудового потенціалу сільськогосподарських підприємств: монографія. Харків: Магда Ltd, 2008. 372 с.
11. Шумська С.С. Інструмент виробничої функції в дослідженні української економіки [Електронний ресурс]. Режим доступу: http://eip.org.ua/docs/EP_07_4_104_uk.pdf.

Войнич Л.І.

Львовский национальный аграрный университет

ФУНКЦИЯ КОББА-ДУГЛАСА КАК ИНСТРУМЕНТ УПРАВЛЕНИЯ ТРУДОВЫМИ РЕСУРСАМИ СЕЛЬСКИХ ТЕРРИТОРИЙ

Аннотация

В данной статье рассмотрены вопросы понятийного аппарата относительно трактовки термина «производственный потенциал», «трудовой потенциал». При этом, трудовой потенциал рассматривается как главный элемент производственного потенциала. Проведена оценка производственного потенциала сельских территорий на основе производственной функции Кобба–Дугласа. Выяснено, что эффективность использования производственного потенциала объясняется не совокупной факторной производительности, а по величине коэффициентов ПФ, которые зависят от множества факторов (в частности политико-институциональных переменных). Выявлены проблемы эффективного использования трудового потенциала села и даны предложения по их устранению.

Ключевые слова: трудовые ресурсы, производственный потенциал, сельские территории, хозяйства населения, производственная функция.

Voynicha L.I.

Lviv National Agrarian University

THE COBB-DOUGLAS FUNCTION AS A TOOL OF HUMAN RESOURCES MANAGEMENT OF RURAL AREAS

Summary

This article discusses a conceptual framework regarding the interpretation of the term "production potential", "labor potential". At the same time, labor potential is considered as the main element of the production potential. The evaluation of production potential of rural areas on the basis of the production function is Cobb–Douglas. It is found that the efficiency of utilization of productive capacities is not due to total factor productivity, and the magnitude of the coefficients of PF, which depend on many factors (in particular political-institutional variables). Identified problems of efficient use the labor potential of the village and proposals for their elimination.

Keywords: human resources, productive capacity, rural areas, farming population, production function.

УДК 366.143.2

ЕФЕКТИВНІСТЬ БЮДЖЕТНИХ ВИДАТКІВ ЯК ІНСТРУМЕНТ ПІДВИЩЕННЯ РЕЗУЛЬТАТИВНОСТІ ФУНКЦІОНУВАННЯ СИСТЕМИ ДЕРЖАВНИХ ФІНАНСІВ

Гатаулліна Е.І.

Вінницький торговельно-економічний інститут
Київського національного торговельно-економічного університету

Підвищення ефективності видатків бюджетів у системі державних фінансів необхідно розглядати як вагомий частину реформування бюджетного процесу, що вимагає розробки відповідних заходів по оптимізації видаткової частини. Питання забезпечення ефективності використання коштів бюджету на всіх стадіях бюджетного процесу все більш вагомого значення набувають в контексті необхідності реалізації встановлених завдань соціально-економічного розвитку, бюджетної політики, програмних документів по підтримці відповідних сфер економіки в існуючих умовах обмеженості фінансових ресурсів і постійно зростаючих потреб щодо видатків економіки та суспільства.

Ключові слова: державні фінанси, видатки, держава, бюджетна політика, податкове навантаження, бюджетна програма.

Постановка проблеми. Держава збільшуючи видатки стимулює внутрішній попит, здійснює інвестиції в виробництво та людський капітал, розвиває інфраструктуру. Натомість, надмірне зростання видаткової частини бюджету спричинює ріст показника податкового навантаження, що впливає на сповільнення темпів економічного зростання, зниження фіскальної результативності податкової системи. Важливими завданнями держави є забезпечення соціальної стабільності, підтримка малозахищених верств населення, стимулювання рівня зайнятості населення, забезпечення належного рівня матеріального забезпечення працівників бюджетної сфери. Водночас, при реалізації бюджетної політики слід дотримуватись принципу бюджетної рівноваги з одночасним сприянням збалансованому розвитку галузей суспільного виробництва.

Аналіз останніх досліджень та публікацій. Серед вагомих досліджень зарубіжних та вітчизняних вчених у сфері формування та функціонування системи державних фінансів можна назвати праці: О. Василюка, В. Гейця, А. Гриценка, А. Даниленка, І. Запатріної, Н. Корнієнко, М. Кузельова, І. Лук'яненко, І. Луніної, І. Лютого, А. Мазаракі, В. Міщенко, С. Науменкової, В. Опаріна, Г. П'ятченко, В. Федосова, І. Чугунова та інших.

Виділення не вирішених раніше частин загальної проблеми. Ефективність бюджетних видатків є складною економічною категорією, що потребує діалектичного врахування декількох її аспектів – по-перше: ефективність визначається наданням базових суспільних послуг населенню, сприянням підвищенню якості людського капіталу як інструменту стимулювання соціально-економічного розвитку, зниженням рівня соціальної нерівності. По-друге, ефективність також має враховувати ступінь перерозподілу валового внутрішнього продукту через бюджетну систему, економічні ефекти від інвестицій у основний капітал за рахунок коштів державного та місцевих бюджетів з урахуванням потенційної результативності інвестування даних фінансових ресурсів у приватному секторі та ефекту витіснення.

Метою статті є дослідження методологічних основ підвищення ефективності видатків бюджету в системі державних фінансів

Виклад основного матеріалу дослідження. В Бюджетному кодексі, одним із принципів на якому базується бюджетна система є принцип ефективності та результативності, який полягає у тому, що учасники бюджетного процесу мають прагнути досягнення цілей, запланованих на основі національної системи цінностей і завдань інноваційного розвитку економіки, шляхом забезпечення якісного надання послуг, гарантованих державою, Автономною Республікою Крим, місцевим самоврядуванням, при залученні мінімального обсягу бюджетних коштів та досягнення максимального результату при використанні визначеного бюджетом обсягу коштів [1]. Питання забезпечення ефективності використання коштів набувають особливої значущості в процесі формування та реалізації програм соціально-економічного розвитку країни та адміністративно-територіальних одиниць, бюджетної політики, програмних та проектних документів по підтримці певних галузей вітчизняної економіки в умовах обмеженості фінансових ресурсів. Основними завданнями бюджетної політики в частині підвищення ефективності видатків є збільшення рівня результативності інструментів програмно-цільового методу в бюджетному процесі, створення умов для підвищення якості надання суспільних послуг, підвищення дієвості механізму проведення державних закупівель, вдосконалення процедур превентивного та перспективного фінансового контролю, забезпечення широкого залучення громадян до процедур обговорення і прийняття рішень у сфері формування основних показників бюджету територіальної громади.

На сучасному етапі розвитку фінансових відносин, бюджетна політика у сфері посилення бюджетної ефективності та результативності має враховувати необхідність системного реформування бюджетної системи. Зокрема, слід забезпечити збалансований розподіл видатків бюджету у розрізі економічної класифікації, тобто незважаючи на обмежений обсяг фінансових ресурсів, слід визначити оптимальну межу частки видатків розвитку в структурі бюджету, що має сприяти прискоренню відновлення позитивної економічної динаміки. Важливим аспектом підвищення ефективності видатків бюджету є про-

ведення фіскальної децентралізації, що має забезпечити як збалансованість місцевих бюджетів так і самостійність та повноту відповідальності органів місцевого самоврядування за результати своєї роботи. З огляду на зазначене, пріоритетним є забезпечення подальшої децентралізації бюджетних повноважень, перш за все у сфері надання бюджетних послуг, забезпечивши їх необхідним обсягом фінансових ресурсів.

Пріоритетним напрямом підвищення ефективності видатків бюджету є оптимізація видатків на загальнодержавні функції в частині видатків на державне управління, а також оптимізації мережі закладів соціальної інфраструктури виходячи з обґрунтованих положень щодо граничного рівня видатків на надання суспільної послуги одержувачу. Разом з тим, проведення даної оптимізації бюджетних установ не повинна погіршувати якість і доступність відповідних послуг для населення. Важливим є створення необхідних стимулів до підвищення економічної самостійності та відповідальності бюджетних установ, що розпочато у сфері вищої освіти, та має сприяти зростанню їх конкурентоспроможності і переходу на ринкові засади надання послуг. Слід також зазначити, що задля підвищення ефективності видатків необхідно забезпечити взаємоузгодження складу і обсягу суспільних послуг з гарантіями і зобов'язаннями держави, що можливо за допомогою створення єдиного переліку відповідних послуг.

Застосування програмно-цільового методу планування бюджету, в тому числі спрямовано на досягнення відповідно соціально-економічного результату від виділення бюджетних асигнувань на певні заходи, об'єднанні бюджетною програмою. Аналіз ефективності виконання бюджетних програм, результати якого підлягають урахуванню при прийнятті рішення про включення бюджетного запиту до проекту бюджету на наступні бюджетні періоди, проводиться за даними річних звітів про виконання паспортів бюджетних програм, статистичної, фінансової та інших видів звітності, інформації щодо кількісних показників, які характеризують кінцеві результати, досягнуті за кошти конкретної програми. Аналіз результативності бюджетної програми передбачає порівняння фактичних значень показників виконання програми із запланованими у розрізі показників затрат, продукту, ефективності та якості. Важливим є порівняння значень приведених показників із відповідними значеннями показників за попередні періоди, із подібними програмами в інших міністерствах, встановленими стандартами та нормами.

Слід зазначити, що оцінка ефективності бюджетних програм при складанні проекту бюджету здійснюється шляхом аналізу: відповідності бюджетної програми пріоритетам соціально-економічного розвитку країни та окремих галузей економіки: сфер діяльності, регіону; відповідності бюджетної програми плану діяльності головного розпорядника на плановий та наступні за плановим два бюджетні періоди; відповідності бюджетної програми нормативно-правовим актам, на підставі яких передбачається її виконання; мети, завдань бюджетної програми та напрямів використання бюджетних коштів на предмет реалістичності та доцільності їх виконання у плановому бюджетному періоді, їх спрямованості на

досягнення певного результату; результативних показників бюджетної програми, яких передбачається досягти при виконанні бюджетної програми в плановому бюджетному періоді, щодо їх відповідності меті та завданням бюджетної програми; фактичних результатів виконання бюджетної програми за попередні бюджетні періоди; зобов'язань та стану розрахунків за ними [2].

Квартальний та річний звіти про виконання паспортів бюджетних програм є підставою для визначення фактичних результативних показників, аналізу ефективності виконання кожної бюджетної програми та врегулювання проблемних питань, що виникають у процесі їх виконання, а також використовується для врахування при прийнятті рішень щодо внесення змін до паспортів бюджетних програм.

При аналізі стану виконання бюджетної програми розраховуються показники абсолютного відхилення та наводяться пояснення розбіжностей за кожним показником окремо. Моніторинг та аналіз виконання бюджетних програм здійснюється протягом бюджетного періоду в межах своїх повноважень безпосередньо головними розпорядниками та відповідними контролюючими органами. На основі моніторингу та аналізу виконання бюджетної програми визначаються причини неефективного чи недостатньо ефективного її виконання та пропонуються заходи, необхідні для поліпшення організації виконання, а також оцінюється доцільність реалізації бюджетної програми в наступних бюджетних періодах, у тому числі із залученням оптимального обсягу бюджетних ресурсів, або її припинення. Застосування програмно-цільового методу потребує відповідних механізмів оцінювання результативності виконання бюджетних програм на регулярній основі, які допоможуть приймати рішення про наступні кроки з реалізації програми та визначати пріоритети при плануванні бюджетних видатків.

До основних завдань оцінки ефективності бюджетних програм віднесено – визначення рівня ефективності та результативності бюджетної програми шляхом встановлення взаємозв'язку між досягнутими результатами та використаним обсягом бюджетних коштів; визначення ступеня досягнення запланованої мети, виконання завдань бюджетної програми шляхом аналізу виконання результативних показників; виявлення чинників, що перешкоджають виконанню бюджетних програм та досягненню запланованих результативних показників бюджетної програми; розробка пропозицій щодо підвищення ефективності використання бюджетних коштів; прийняття управлінських рішень, спрямованих на підвищення ефективності використання бюджетних коштів.

Методологічною основою побудови системи оцінки ефективності та результативності бюджетної програми є визначення соціально-економічного ефекту, а також, як вже зазначалося, порівняння фактичних показників виконання програми із запланованими на звітний бюджетний період. Так, здійснення оцінки ефективності програми за напрямом «створення додаткового суспільного ефекту» за наслідками реалізації заходів та завдань бюджетної програми можна здійснювати шляхом порівняння базового стану в певній сфері діяльності бюджетної установи

та запланованого для досягнення за результатами виконання програми згідно з формулою:

$$K = \frac{C_{t+1}}{C_t} \times 100, \quad (1.1)$$

де, K – коефіцієнт створення додаткового суспільного ефекту,

C_t – базовий стан у сфері діяльності,

C_{t+1} – запланований (досягнутий) суспільний ефект.

Оцінку створеного додаткового суспільного ефекту слід здійснювати як на стадії планування та виконання бюджетних програм з урахуванням особливостей відповідного виду видатків у розрізі бюджетної класифікації. Аналіз програми за напрямом «результативності бюджетної програми» пропонується розпочати із визначення загальної результативності бюджетної програми в цілому без розбивки на завдання та не відокремлюючи групи показників необхідно оцінювати за формулою [2]:

$$K_p = \sqrt[n]{\frac{K_{1\text{факт}}}{K_{1\text{план}}} \times \frac{K_{2\text{факт}}}{K_{2\text{план}}} \times \dots \times \frac{K_{(n-1)\text{факт}}}{K_{(n-1)\text{план}}} \times \frac{K_{n\text{факт}}}{K_{n\text{план}}}} \times 100, \quad (1.2)$$

де: K_p – загальний коефіцієнт результативності бюджетної програми;

$K_{1\text{факт}}, K_{2\text{факт}}, \dots, K_{(n-1)\text{факт}}, K_{n\text{факт}}$ – фактичні значення показників, що характеризують виконання бюджетної програми;

$K_{1\text{план}}, K_{2\text{план}}, \dots, K_{(n-1)\text{план}}, K_{n\text{план}}$ – планові значення показників, що характеризують виконання бюджетної програми;

n – кількість показників, що характеризують виконання бюджетної програми.

Враховуючи вищенаведене, доцільним би було здійснити градацію виконаних бюджетних програм на основі значень загального коефіцієнту результативності бюджетної програми. У разі досягнення значення 90-100 для даного коефіцієнту, можна вважати, що дана програма є виконаною із високим ступенем результативності, якщо ж значення приведенного показника, коливаються в межах від 75 до 90 балів, тоді дана програма є такою, що виконана із прийнятним рівнем результативності; для діапазону значень показника від 60 до 75 балів – бюджетна програма виконана із низьким рівнем результативності; у разі коли значення узагальнюючого показника є нижчими за позначку в 60 балів – слід вважати, що програма виконана із незадовільним рівнем ефективності, тобто неефективно. Крім того, якщо за результатами даного аналізу програма виконана на незадовільному або ж низькому рівні, слід визначити фактори та причини, що цьому сприяли. Задля реалізації зазначеного слід визначити усереднені значення по кожній з груп показників ефективності бюджетної програми.

Таким чином, формулу для усередненого значення для категорій показників – затрат, продукту, результативності та якості можна представити наступним чином:

$$\bar{K} = \sqrt[n]{\frac{K_{1\text{факт}}}{K_{1\text{план}}} \times \frac{K_{2\text{факт}}}{K_{2\text{план}}} \times \dots \times \frac{K_{(n-1)\text{факт}}}{K_{(n-1)\text{план}}} \times \frac{K_{n\text{факт}}}{K_{n\text{план}}}} \quad (1.3)$$

де \bar{K} – середнє значення показника ефективності певного завдання бюджетної програми;

n – кількість показників що увійшли до групи показників певного завдання бюджетної програми.

Відповідно до наведеного формульного розрахунку здійснюється визначення середніх значень показників ефективності для кожної групи показників завдання бюджетної програми. Отримані значення вказують, які групи показників відповідного завдання бюджетної програми мали позитивний чи негативний вплив на результат програми в цілому.

Наступним кроком має стати розрахунок коефіцієнта результативності завдання програми за наступною формулою:

$$K_i = \sqrt[m]{\bar{K}_z \times \bar{K}_{\text{прод}} \times \bar{K}_{\text{еф}} \times \bar{K}_{\text{як}}} \quad (1.4)$$

де K_i – коефіцієнт результативності завдання програми;

\bar{K}_z – середній коефіцієнт показників затрат, що визначають обсяг затрат бюджетних коштів на реалізацію завдання бюджетної програми;

$\bar{K}_{\text{прод}}$ – середній коефіцієнт показників продукту, що визначають обсяг виробленої продукції (виконаних робіт, наданих послуг) у результаті виконання завдання бюджетної програми;

$\bar{K}_{\text{еф}}$ – середній коефіцієнт показників ефективності, що відображають кількість створеного продукту на одиницю затрат по виконання завдання бюджетної програми;

$\bar{K}_{\text{як}}$ – середній коефіцієнт показників якості, вироблених товарів (виконаних робіт, наданих послуг) за завданнями бюджетної програми;

m – кількість груп показників по кожному завданню бюджетної програми.

Отримані значення вказують, які завдання бюджетної програми були виконані, а які мали недовиконання.

Загальний коефіцієнт результативності бюджетної програми можна розрахувати, виходячи з коефіцієнтів повного переліку завдань програми за формулою:

$$K_p = \sqrt[n]{K_{p1} \times K_{p2} \times \dots \times K_{p(n-1)} \times K_{p(n)}} \times 100 \quad (1.5)$$

де K_p – загальний коефіцієнт результативності бюджетної програми;

$K_{p1}, K_{p2}, K_{p(n-1)}, K_{p(n)}$ – коефіцієнти результативності по кожному завданню програми;

n – кількість завдань програми.

Оцінка програми за напрямом «ефективності використання бюджетних коштів програми» ґрунтується на основі аналізу співвідношення показників продукту і використаних бюджетних коштів (I_1), показників ефективності і використаних бюджетних коштів (I_2), показників якості і використаних бюджетних коштів (I_3).

Співвідношення показників продукту і використаних бюджетних коштів (I_1) розраховуємо за формулою:

$$I_1 = \frac{\bar{I}_{(\text{прод})}}{\bar{I}_{(з)}} \quad (1.6)$$

де $\bar{I}_{(\text{прод})}$ – індекс виконання показників продукту програми;

$\bar{I}_{(з)}$ – індекс виконання показників затрат програми.

Розрахунок індексу виконання показників продукту бюджетної програми здійснюється за формулою:

$$\bar{I}_{(\text{прод})} = \sqrt[q]{\frac{K_{(\text{прод})1\text{факт}}}{K_{(\text{прод})1\text{план}}} \times \frac{K_{(\text{прод})2\text{факт}}}{K_{(\text{прод})2\text{план}}} \times \dots \times \frac{K_{(\text{прод})(q-1)\text{факт}}}{K_{(\text{прод})(q-1)\text{план}}} \times \frac{K_{(\text{прод})q\text{факт}}}{K_{(\text{прод})q\text{план}}}} \quad (1.7)$$

де $K_{(прод)1факт}, K_{(прод)2факт}, \dots, K_{(прод)(y-1)факт}, K_{(прод)уфакт}$ – фактичні значення всіх показників продукту, що входять до бюджетної програми;

$K_{(прод)1план}, K_{(прод)2план}, \dots, K_{(прод)(y-1)план}, K_{(прод)уплан}$ – планові значення всіх показників продукту, що входять до бюджетної програми;

q – кількість показників продукту бюджетної програми.

Розрахунок індексу виконання показників затрат бюджетної програми здійснюється за формулою:

$$\bar{I}_{(з)} = \sqrt[q]{\frac{K_{(з)1факт}}{K_{(з)1план}} \times \frac{K_{(з)2факт}}{K_{(з)2план}} \times \dots \times \frac{K_{(з)(l-1)факт}}{K_{(з)(l-1)план}} \times \frac{K_{(з)lфакт}}{K_{(з)lплан}}}, \quad (1.8)$$

де $K_{(з)1факт}, K_{(з)2факт}, \dots, K_{(з)(l-1)факт}, K_{(з)lфакт}$ – фактичні значення всіх показників затрат, що входять до бюджетної програми;

$K_{(з)1план}, K_{(з)2план}, \dots, K_{(з)(l-1)план}, K_{(з)lплан}$ – планові значення всіх показників затрат, що входять до бюджетної програми;

l – кількість показників затрат бюджетної програми.

Співставлення показників ефективності і використаних ресурсів (I_2) розраховуємо за формулою:

$$I_2 = \frac{\bar{I}_{(еф)}}{\bar{I}_{(з)}} \quad (1.9),$$

де $\bar{I}_{(еф)}$ – індекс виконання показників ефективності програми;

$\bar{I}_{(з)}$ – індекс виконання показників затрат програми.

Розрахунок індексу виконання показників ефективності бюджетної програми здійснюється за формулою:

$$\bar{I}_{(еф)} = \sqrt[p]{\frac{K_{(еф)1факт}}{K_{(еф)1план}} \times \frac{K_{(еф)2факт}}{K_{(еф)2план}} \times \dots \times \frac{K_{(еф)(p-1)факт}}{K_{(еф)(p-1)план}} \times \frac{K_{(еф)рфакт}}{K_{(еф)рплан}}}, \quad (1.10),$$

де $K_{(еф)1факт}, K_{(еф)2факт}, \dots, K_{(еф)(l-1)факт}, K_{(еф)lфакт}$ – фактичні значення показників ефективності, що входять до бюджетної програми;

$K_{(еф)1план}, K_{(еф)2план}, \dots, K_{(еф)(l-1)план}, K_{(еф)lплан}$ – планові значення показників ефективності, що входять до бюджетної програми;

p – кількість показників ефективності бюджетної програми.

Співставлення показників якості і використаних ресурсів (I_3) розраховуємо за формулою:

$$I_3 = \frac{\bar{I}_{(як)}}{\bar{I}_{(з)}}, \quad (1.11)$$

де $\bar{I}_{(як)}$ – індекс виконання показників якості програми;

$\bar{I}_{(з)}$ – індекс виконання показників затрат програми.

Розрахунок індексу виконання показників якості бюджетної програми здійснюється за формулою:

$$\bar{I}_{(як)} = \sqrt[y]{\frac{K_{(як)1факт}}{K_{(як)1план}} \times \frac{K_{(як)2факт}}{K_{(як)2план}} \times \dots \times \frac{K_{(як)(y-1)факт}}{K_{(як)(y-1)план}} \times \frac{K_{(як)уфакт}}{K_{(як)уплан}}}, \quad (1.12),$$

де, $K_{(як)1факт}, K_{(як)2факт}, \dots, K_{(як)(y-1)факт}, K_{(як)уфакт}$ – фактичні значення всіх показників якості, що входять до бюджетної програми;

$K_{(як)1план}, K_{(як)2план}, \dots, K_{(як)(y-1)план}, K_{(як)уплан}$ – планові значення всіх показників якості, що входять до бюджетної програми;

y – кількість показників якості бюджетної програми.

В свою чергу, оцінка ефективності використання коштів бюджету здійснюється на основі даних аналізу значення агрегованого показника ефективності виконання бюджетної програми, який розраховується як сума вищенаведених індексів виконання показників затрат, продукту, ефективності та якості.

Вагомим інструментом забезпечення проведення якісної оцінки ефективності витратків бюджету є оцінка ефективності бюджетних витратків на стадії планування, що також передбачає проведення аналізу ефективності планування державних цільових програм та підпрограм, на основі яких розробляються бюджетні програми. Недостатній рівень обґрунтованість управлінських рішень у сфері формування та розподілу витратків бюджету, суттєвим чином знижує ефективність витратків бюджету. Зокрема, рівень розробки державних програм соціального та економічного спрямування, недостатній рівень впровадження проектних принципів фінансування капітальних витратків підтверджують тезу про існування значного резерву для підвищення бюджетної ефективності в процесах планування та здійснення державних закупівель та інвестицій.

Оцінка ефективності видаткової частини бюджету проводиться, як правило, після їх здійснення, в свою чергу, попередня оцінка ефективності витратків майже не застосовується. Тому важливим є розвиток підходів до здійснення оцінки ефективності витратків державного бюджету на стадії їх планування. Слід зазначити, що оцінка ефективності на стадії планування має здійснюватися з урахуванням особливостей відповідного виду витратків у розрізі бюджетної класифікації у частині узгодження цілей бюджетних програм з пріоритетами соціально-економічного розвитку, обґрунтування доцільності використання певних форм державної фінансової підтримки, визначення цільових груп отримувачів суспільних послуг, проведення відповідного аудиту для інвестиційних проектів.

В умовах фінансово-економічної трансформації, доцільним є формування та використання архітектури бюджетних програм, що потребує комплексного взаємоузгодження заходів із державними цільовими програмами. Метою розробки цих програм є сприяння реалізації державної політики щодо забезпечення сприятливих умов для забезпечення соціально-економічного розвитку а також концентрації фінансових, матеріально-технічних та інших ресурсів для вирішення поставлених завдань. Основними складовими механізму формування цільової програми є формулювання її мети та цілей, розробка логічної структури програми, деталізація цілей із закріпленням відповідальних виконавців серед міністерств та відомств, розробка системи оцінки ефективності реалізації програми, розподіл та закріплення сфери відповідальності. Слід зазначити, що початковим етапом комплексної оцінки бюджетної ефективності в сфері витратків є визначення якісного рівня поданих проектів державних цільових програм, що в свою чергу передбачає: перевірку узгодженості цілей та індикаторів виконання програми інституційним за-

садам соціально-економічного розвитку країни та її адміністративно-територіальних одиниць на середньострокову перспективу; встановлення відповідності поставлених завдань цілям та меті цільової програми; визначення доцільності та своєчасності обраних форм фінансового забезпечення планових заходів, а також представлення альтернативного варіативного сценарію реалізації зазначеного; наявність визначеного переліку ризиків, у тому числі фінансово-економічних, які можуть вплинути на невиконання індикативних значень показників результативності, а також системи управління даними ризиками; відображення соціально-економічних ефектів від реалізації програми, та зміну динаміки фінансово-економічних показників, чітке визначення цільових груп суспільства, на які спрямовано реалізацію заходів державної цільової програми.

Доволі дієва система оцінки ефективності програм застосовується у США – Program Assessment Rating Tool, яка надає можливість здійснити інтегральну оцінку ефективності, починаючи із стадії підготовки програмних документів та закінчуючи контрольними процедурами оцінки досягнутих результатів. Світовий досвід свідчить, що в процесі реалізації програми оцінці підлягають три наступних критерії – соціально-економічний ефект, якість послуг та результативність управління.

З метою удосконалення положень до проведення оцінки ефективності державних цільових програм слід забезпечити:

1) включення в плани і детальні плани-графіки реалізації державних програм заходів, передбачених Стратегією сталого розвитку «Україна-2020» та іншими стратегічними документами розвитку держави;

2) розробити єдині форми і порядок формування звітності за державними програмами;

3) сформуванню аналітичну базу визначення рейтингу державних цільових програм за градацією рівня якості їх формування та ефективності реалізації, а також проведення аудиту державних програм, що мають високий рейтинг якості не рідше одного разу на три роки, середній – одного разу в два роки роки, низький – щорічно;

4) заслуховувати підсумки аудиту розробки та формування цільових програм на засіданнях Кабінету Міністрів України з подальшими управлінськими діями за результатами його розгляду.

Висновки і пропозиції. Базовими критеріями здійснення оцінки видатків бюджету, які не входять до складу бюджетних програм є узгодженість планових заходів з цілями та завданнями, які відображені в прогнозних документах соціального та економічного розвитку; визначення рівня якості фінансово-економічного обґрунтування заходів, які мають реалізовуватись за рахунок коштів бюджету; повноти та достовірності інформації про обсяги, структуру та умови фінансування; визначення достовірності розрахованих індикативних значень показників соціальної та економічної результативності даних видатків; аналіз ступеню обґрунтованості виділення бюджетних асигнувань на реалізацію відповідних заходів та визначення цільових суспільних груп, на які вони спрямовуються з урахуванням принципів адресності надання послуг та субсидіарності. За умов застосування проектного фінансування, оцінка ефективності видатків бюджету має здійснюватись з урахуванням виокремлення категорій ефективності, в тому числі економічної та соціальної.

Список літератури:

1. Бюджетний кодекс України: станом на 28 січ. 2015 р. : відповідає офіц. тексту. – Харків: Право, 2015. – 190 с.
2. Гатаулліна Е.І. Державна фінансова політика в умовах трансформації економіки : 08.00.08 / Гатаулліна Ельміра Іреківна. – Київ, 2016. – 205 с.
3. Гатаулліна Е.І. Бюджетна політика економічного розвитку / Е.І. Гатаулліна // Економічний вісник університету. Переяслав-Хмельницький державний університет імені Григорія Сковороди. – 2015. – № 27/2. – С. 129–136.
4. Луніна І.О. Проблеми й перспективи розвитку системи державних фінансів в Україні / І.О. Луніна // Фінанси України. – 2010. – № 2. – С. 3–12.
5. Чугунов І.Я. Бюджетна політика економічного розвитку / А.В. Павелко, І.Я. Чугунов // Вісник КНТЕУ. – 2015. – № 2(100). – С. 64–73.

Гатауллина Э.И.

Винницкий торгово-экономический институт
Киевского национального торгово-экономического университета

ЭФФЕКТИВНОСТЬ БЮДЖЕТНЫХ РАСХОДОВ КАК ИНСТРУМЕНТ ПОВЫШЕНИЯ РЕЗУЛЬТАТИВНОСТИ ФУНКЦИОНИРОВАНИЯ СИСТЕМЫ ГОСУДАРСТВЕННЫХ ФИНАНСОВ

Аннотация

Повышение эффективности расходов бюджетов в системе государственных финансов необходимо рассматривать как важную часть реформирования бюджетного процесса, требует разработки соответствующих мероприятий по оптимизации расходной части. Вопросы обеспечения эффективности использования средств бюджета на всех стадиях бюджетного процесса все более весомое значение приобретают в контексте необходимости реализации установленных задач социально-экономического развития, бюджетной политики, программных документов по поддержке соответствующих сфер экономики в существующих условиях ограниченности финансовых ресурсов и постоянно растущих потребностей по расходам экономики и общества.

Ключевые слова: государственные финансы, расходы, государство, бюджетная политика, налоговая нагрузка, бюджетная программа.

Gataullina E.I.

Vinnitsia Institute of Trade and Economics of
Kyiv National University of Trade and Economics

EFFICIENCY OF BUDGETARY CHARGES AS INSTRUMENT OF INCREASE OF EFFECTIVENESS OF FUNCTIONING OF SYSTEM OF PUBLIC FINANCES

Summary

Improving the efficiency of budget expenditures in the system of public finances should be considered as an important part of the reformation of the budget process, requiring the development of appropriate measures to optimize the expenditure part. The issues of ensuring the effectiveness of the use of budget funds at all stages of the budget process become increasingly important in the context of the need to implement the established objectives of socio-economic development, budget policy, program documents to support the relevant spheres of the economy in the current conditions of limited financial resources and the ever-increasing requirements for the cost of the economy and society.

Keywords: public finances, expenditures, state, fiscal policy, tax burden, budget program.

УДК 338.28

МЕХАНІЗМИ ЗАЛУЧЕННЯ ІНВЕСТИЦІЙ ЕМІТЕНТАМИ ЦІННИХ ПАПЕРІВ В УМОВАХ РОЗВИТКУ ЦИФРОВОЇ ЕКОНОМІКИ УКРАЇНИ

Дєсєва Н.Е., Делєйчук В.В.

Київський національний торговельно-економічний університет

У статті проаналізовано законодавчі та технологічні зрушення у корпоративній сфері України. Такі як перехід до цифрової економіки та спрощення системи введення бізнесу приватних і публічних товариств, а також поява криптовалюти і ICO (первинного розміщення монет). Тобто відбувається перехід від промислового до інформаційного (цифрового) капіталу. Таким чином ринок повинен стати більш відкритим та прозорим. Прогнозується збільшення залучення інвестицій емітентами цінних паперів.

Ключові слова: цифрова економіка, інвестиції, емітент, цінні папери, цифровізація.

Постановка проблеми. Останній часом в Україні відбулося декілька важливих подій стосовно спрощення ведення бізнесу, залучення інвестицій емітентами цінних паперів та переходу нашої держави на «цифрову економіку». А саме йдеться про ухвалення Радою законопроектів № 5592-д щодо спрощення ведення бізнесу та залучення інвестицій емітентами цінних паперів 16 листопада 2018 року, а також ухваленням Урядом 17 січня 2018 року Концепції розвитку цифрової економіки до 2020 року. Ці зрушення взаємопов'язані і матимуть значний вплив на економіку України, в тому числі на залучення інвестицій. Здавалося б, як чітке розмежування між ПАТ і ПрАТ, спрощена процедура переходу останніх, анулювання необхідності зібрання ними загальних зборів акціонерів і подачі звітності 4 рази на рік тощо, введення digital economy, тобто цифрової економіки (а саме трьох основних складових – e-business infrastructure, e-business, e-commerce) має збільшити обсяг залучення капіталу. Все вищезгадане (також з низкою інших законопроектів) у комплексі дійсно має дати ефект прозорості інформації суб'єктів ринку і можливості контролю державою їхньої діяльності (усі операції через цифрову економіку будуть відкритими – скільки купив, скільки продав, скільки податків треба сплатити – унеможливають тіньову економіку і ухилення від податків), адже ПАТ тепер обирають шлях відкритості, через розміщення акцій серед інвесторів, отримуючи доступ до значних фінансових ресурсів, інвестицій. ПрАТ, які відмовляються від усіх складних механізмів, що є обов'язковими для ПАТ (а раніше і для ПрАТ), свідомо зменшують свою можливість залучення інвестицій. Ось таким чином держава дає вибір акціонерам діяти на власний розсуд (обирати між ПАТ і ПрАТ), буцімто «розв'язує їм руки», але тим часом не забуває вести контроль над усіма операціями через «цифротрансформацію». Поява криптовалюти стимулювала зростання залучення інвестицій за допомогою ICO (первинного розміщення монет), що, безсумнівно, викликало відволікання ресурсів від інвестування «старим перевіреним способом», за допомогою IPO (первинного публічного розміщення).

Аналіз останніх досліджень і публікацій. Питаннями спрощення системи бізнесу між ПрАТ і ПАТ, залучення інвестицій емітентами цінних паперів та перспективами цифрової економіки за-

ймалися такі іноземні та вітчизняні науковці як Касар К. [1], Коша Г. [2], Джусов О.А. [7], Краус Н.М. [11], Кубів С. [12], Лазоренко К. [13], Ляшенко В.І. [14], Риженко О. [15], Черненко А. [21], Черніков Д. [22], Щербатенко О. [24] та багато інших.

Виділення не вирішених раніше частин загальної проблеми. Так як основні законодавчі акти у даних сферах були прийняті нещодавно, питання не досить розкриті і вивчені, уряд здійснив лише прогноз до 2020 року впливу цифрової економіки на нашу державу, тому постає задача детальніше вивчити дане питання.

Метою статті є дослідження механізмів залучення інвестицій емітентами цінних паперів в умовах цифрової економіки.

Виклад основного матеріалу. Першим Дон Тепскотт ввів термін «цифрова економіка» у 1995 році. Він зазначає, що останні покоління людей живуть серед технологій і це неминуче приводить до того, що уся економіка також перейде на віртуальну площину, тому все стане більш відкритим і прозорим: «Цифрова економіка – це економічна діяльність, яка, на відміну від традиційної економіки, визначається мережевою свідомістю (networked intelligence) та залежністю від віртуальних технологій» [24]. Тепскотт також написав книгу про блокчейн (ланцюжок блоків транзакцій, розподілена база даних, яка підтримує перелік записів, так званих блоків, що постійно зростає). Така розподілена база даних закладена в основу криптовалюти Біткоїн [5].

У квітні 2017 року в ЗМІ з'явилася інформація, що Україна планує перевести державні дані у блокчейн. В 2017 році технологія блокчейн була використана для оновленої системи електронних торгів конфіскованим майном СЕТАМ. У жовтні 2017 року із використанням блокчейн була реалізована оновлена версія інформаційної системи державного земельного кадастру [6].

Американський програміст Ніколас Негропonte визначив цифрову економіку як «перехід від обробки атомів до обробки бітів».

Томас Месенбург у 2001 виділив такі три основні складові концепції «Цифрова економіка»: підтримуюча інфраструктура (апаратне забезпечення, програмне забезпечення, телекомунікації, мережі і т. д.); електронний бізнес (як ведеться бізнес, будь-які процеси, які організація проводить через комп'ютерні мережі); електронна комерція (передача товарів, наприклад, коли книга продається в онлайн) [20].

Цифровий розвиток економіки – це комплекс механізмів, мотивацій та стимулів розвитку цифрових технологій, а відтак розгалуження цифрової інфраструктури, задля використання можливостей держави, посилення її конкурентоздатності, а також зростання благополуччя громадян. Концепція розвитку цифрової технології передбачає виконання низки заходів, мета яких – подолання цифрового розриву шляхом запровадження та використання новітніх технологій зв'язку та передачі даних, а також всебічне запровадження цифрових технологій – від запровадження цифрових робочих місць до приєднання до цифрових ініціатив сучасного світу. Дорожня карта виконання концепції на 2018 рік передбачає запровадження близько двох десятків кроків, в тому числі проведення досліджень цифровізації промисловості та бізнесу, визначення базових цифрових послуг, підготовку заходів з модернізації освіти, а також формування прогнозів цифрового розвитку України до 2020 року [18].

На сьогодні цифрову економіку в світі оцінюють у три трильйони доларів. Цифрова економіка все ще набула глобального масштабу, однак 9 компаній спираючись на цю економіку виробляють 90% свого доходу та прибутку – Apple, Google, Facebook а також Amazon (відома як "чотири вершини"), Microsoft і чотири китайських цифрових гіганти (Baidu, Alibaba, JD.com and Tencent). Всі інші (наприклад, Yahoo, Twitter, eBay, Snapchat, Pinterest, Uber або інші) ледь перевищують 10% цієї економіки [2]. Тобто, компанії з найбільшою капіталізацією у світі уже давно перейшли на цифрову економіку, що спричинило значне підвищення ефективності їхньої роботи.

Цифрова економіка – це економічна діяльність, яка виникає через мільярди повсякденних онлайн-зв'язків між людьми, підприємствами, пристроями, даними та процесами. Основою цифрової економіки є гіперзв'язність, що означає зростаючу взаємозв'язок між людьми, організаціями та машинами, що виникають внаслідок використання Інтернету, мобільних технологій та Інтернету речей. Нещодавно TechCrunch, новинний сайт цифрових економік, зазначив: «Uber, найбільша в світі компанія таксі, не має жодних транспортних засобів. Facebook, найпопулярніший у світі медіа-представник, не створює ніякого контенту. Alibaba, найбільший торговець, не має власних товарних запасів. І Airbnb, найбільший у світі постачальник житла, не володіє нерухомістю... Щось цікаве відбувається» [1].

У світі близько 4 млрд людей не мають доступу до інтернету, а в Україні близько 42% (у світі уже 5G, а у нас лише 4G). Тому для створення екосистеми у вигляді цифрової економіки перш за все необхідно, щоб у кожного був доступ до інтернету, чого прагне досягти Ілон Маск. За даними ресурсу Speedtest.net позиції України в світі за показниками якості Інтернет-з'єднання не ймовірно низькі: 116 місце за якістю мобільного інтернету та 46-те – за якістю широкопasmового інтернету [3].

Кабмін прогнозує зростання ВВП на 5% у результаті вдалих цифрових реформ. Європейське спрямування України змушує (як необхідність) перейти на цифрову економіку, адже всі розви-

нені країни давно користуються цифровою інфраструктурою, за 5-10 років зробити це цілком можливо. Спостерігаючи за різними галузями в Україні і світі, бачимо, що починаючи від освіти (онлайн-курси Coursera, EdX, український Prometheus), медицини (телемедицина), інтернет-банкінгу, електронних підписів документів і проведення тендерів, закінчуючи онлайн-покупкою товарів (доставка дронами товарів через Amazon) цифрова революція уже відбувається і вона неминуча. Можливо, це носитиме характер боротьби з бюрократією та корупцією.

Технологічна автоматизація зачіпає практично всі сфери людської діяльності. У розвинених країнах дедалі більше робочих місць переходять до роботів. Таким чином, автоматизація промисловості витісняє працівників з низьким рівнем заробітної плати (чат-боти замість людей зможуть відповідати на питання, це дешевше).

На сьогодні в Європі успішно реалізується стратегія Єдиного цифрового ринку DigitalSingleMarketStrategy (DSM). На думку європейських експертів, DSM може принести об'єднаній Європі додаткові 415 мільярдів євро щорічно і забезпечити створення сотень тисяч робочих місць [22].

Концепція розвитку цифрової економіки та суспільства України на 2018–2020 передбачає перехід від сировинного типу економіки, яка споживає природні ресурси до високотехнологічних виробництв та ефективних процесів за допомогою IT-технологій та комунікацій.

Документ (Концепція розвитку цифрової економіки та суспільства України на 2018–2020) визначає ключові політики, першочергові сфери, ініціативи та проекти «цифровізації» України на найближчі 3 роки: розвиток цифрової інфраструктури – широкопasmовий інтернет (ШСД) має бути по усій території України; цифровізація освітніх процесів та стимулювання цифрових трансформацій у системі освіти, медицині, екології, безготівкової економіки, інфраструктурі, транспорті, громадській безпеці, тощо [17].

«Успішний досвід Швеції, Кореї, Естонії, Ірландії, та Ізраїлю свідчить, що безпосередній ефект від комплексного розвитку цифрової економіки становить 20% ВВП протягом п'яти років. Наш амбітний план до 2021 року завдяки розвитку цифрової економіки – це як мінімум +5% до ВВП. Це абсолютно нова якість життя українців», – зазначає Михайло Титарчук, заступник Міністра економічного розвитку і торгівлі України [17].

Світові лідери «цифрового» ринку – Cisco, IBM, Intel, Oracle, Deloitte, SAP, Ericsson, MasterCard, Vodafone, Kyivstar, Lifecell, International Data Corporation, вітчизняні консультанти та експерти, підтримані Міністерством економічного розвитку та торгівлі та ГО «ХайТек Офіс», розробили «Цифровий порядок денний України 2020», – документ, який визначає ключові політики, першочергові сфери, ініціативи та проекти «цифровізації» України на найближчі 3 роки [19, ст. 4].

Види продуктів та послуг цифрової економіки, деякі уже використовуються і мають найближчим часом користуватися попитом і в Україні для полегшення і спрощення роботи, підвищен-

ня продуктивності є такимим: BioTech (медицина), NanoTech, BlockChain, RetailTech (торгівля), FinTech (фінанси), LegalTech, Digital-marketing, Grid technology, GovTech, e-ID, TeleHealth, ePrescription, edemocracy, Digital-insurance (страхування), InsurTech, CRM&BPM [11].

Основні принципи цифровізації економіки України: а) доступність; б) націленість/цільове призначення; в) “точка росту”; г) свобода друку, інформації, незалежність, різноманітність засобів масової інформації; ґ) відкритість та співпраця; д) стандартизація; е) довіра та безпека; є) сфокусованість та комплексність [11].

Цифрова грамотність визнана ЄС однією з 8 ключових компетенцій для повноцінного життя та діяльності у сучасному світі. 2016 року ЄС представив оновлений фреймворк Digital Competence (DigComp 2.0), що складається з 21 компетенції. У цьому документі навіть є визначення навички щодо цифрових технологій – цифровий інтелект (Digital Quotient) – вміння самостійно визначати потребу в отриманні додаткових нових цифрових навичок, за аналогією з IQ або EQ, які використовуються для вимірювання рівня загального та емоційного інтелекту [21].

Щороку DESI (The Digital Economy and Society Index – Індекс цифрової економіки та суспільства) за 5 критеріями (1. З'єднання (комунікації). 2. Людський капітал / Цифрові навички. 3. Використання Інтернету громадянами. 4. Інтеграція цифрових технологій підприємствами. 5. Цифрові громадські послуги) створює рейтинг країн, які досягли високої ефективності завдяки цифровій економіці, рис. 1.

Як бачимо з рис. 1 Данія, Фінляндія, Швеція та Нідерланди мають найсучасніші цифрові економіки в ЄС і найбільший рівень життя та розвитку, а Люксембург, Бельгія, Великобританія та Ірландія. Румунія, Болгарія, Греція та Італія мають найнижчі результати в DESI.

Вплив цифрової трансформації на економіку до 2020 має дати Україні 300-400 тис. нових

робочих місць (цифрові проекти будуть потребувати великої кількості фахівців), 95% закладів обслуговування громадськості перейдуть на безготівкові розрахунки, 97% громадян матимуть цифрову ідентифікацію (Mobile ID, citizen-card), користувачів інтернету стане більше, 7 із 10 домогосподарств будуть підключені до Інтернету, 70-80% території покриють шикоросмуговим інтернетом, розроблено 7 дорожніх карт трансформації (легка і харчова промисловість, енергетика, туризм тощо), втричі збільшиться кількість підприємців, що випускають цифрові продукти, буде 5 інжинірингових R&D центрів, прогнозується зростання на 25% високотехнологічного експорту, прогнозується 3 млрд дол щорічних приватних інвестицій у цифрову інфраструктуру і найголовніше цифрова трансформація вплине на ріст ВВП (+2% до 2019 року, +3% до 2020, +6% до 2021) [23].

Інвестиційні можливості глобальних ІТ-компаній зростають більш швидкими темпами ніж ТНК орієнтованих на традиційні сектори економіки. Рівень доходності акцій таких компаній як Facebook, GOOGL, AMZN и EXPE у 2016 р. склав 19 відсотків і очікується позитивний тренд на поточний рік. Швидкими темпами зростають доходи Exchange Trade Funds – біржових фондів, які інвестують в певні активи або їх групи. По суті, вони володіють базовими активами (акціями, облігаціями, сировинними ф'ючерсами, іноземною валютою і т.д.) і випускають на них акції. У міру зміни вартості активів, змінюється і ціна ETF. В ідеалі папери ETF досить точно реплікують зміни структури інвестиційного портфеля. Штучний інтелект, безпілотні автомобілі, доповнена реальність – ці та інші теми в 2017 році будуть обговорюватися інвесторами найбільше. В дослідження і розвиток штучного інтелекту інвестують Apple, Facebook, Amazon, Google, Microsoft, Uber, ряд великих фондів по всьому світу. Глобальна інформатизація та розвиток цифрової економіки суттєво змінили масштаби реалізації інвести-



Рис. 1. The Digital Economy and Society Index (DESI) 2017

Джерело: [4]

ційних проектів як локальних, так і глобальних. Зокрема, Китай має намір вкласти на розвиток мережі 5G близько 315 мільярдів євро. Відповідно до підписаної угоди, Китай і ЄС будуть спільно розвивати 5 покоління мереж-5G. Європейський Союз вже демонстрував план з розвитку 5G до 2020 року, на реалізацію якого планується виділити 50 мільярдів євро. Важелі впливу у сфері інвестицій в цифрові технології зміщуються на Схід. Багаті компанії в країнах, що розвиваються в даний час,кладають значні кошти в технології, часто випереджаючи своїх колег на розвинених ринках [7].

«Затвердження Концепції розвитку цифрової економіки та суспільства України на 2018–2020 роки – це потужний поштовх для розвитку цифрової економіки та економіки України в цілому. Вона відкриє шлях до формування нових ресурсів з ідей, що ціниться у всьому світі. Схвалення концепції – чіткий політичний сигнал про попит на реальні практичні проекти цифровізації, що допоможе залучити інвесторів на ринок України», – заявив міністр економічного розвитку і торгівлі України Степан Кубів [10].

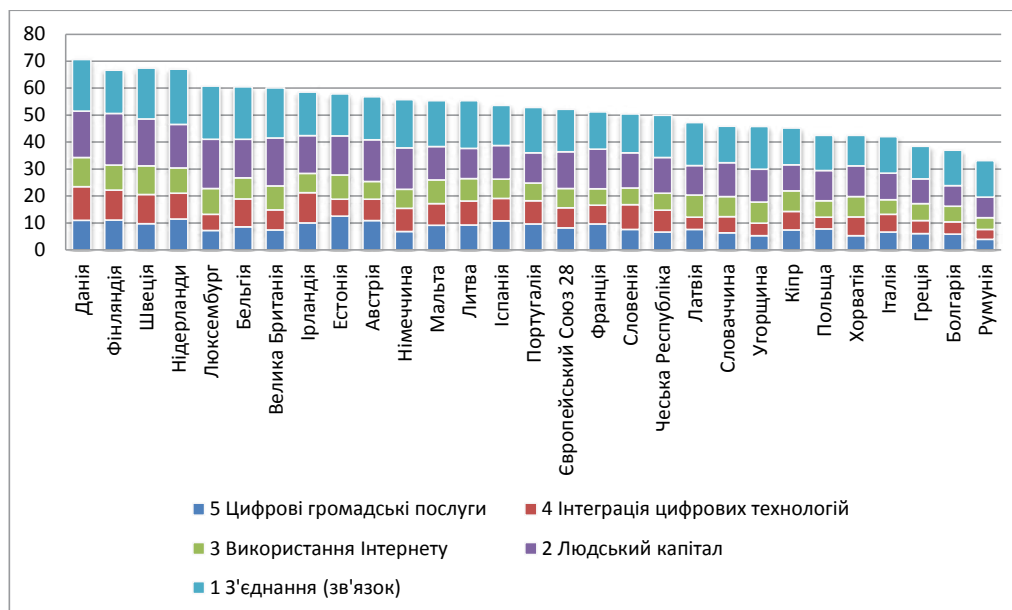
Погоджуємося з пропозиціями Ляшенко В.І., Вишневецького О.С. [14] для центральних органів виконавчої та законодавчої влади щодо розробки цілісної цифрової платформи е-держави (e-state) та узгодження положень Концепції розвитку цифрової економіки та суспільства України на 2018–2020 роки із Стратегією сталого розвитку «Україна – 2020» та Державною стратегією регіонального розвитку на період до 2020 року.

Широке розповсюдження інтернету по Україні дозволить поширити використання цифрових сервісів на багато сфер. Так, збільшення кількості користувачів з 5 млн у 2016 році до 15 млн уже у 2021 дозволить 95% усіх магазинів, салонів, сервісів проводити розрахунки безготівково. Це зменшить витрати на друк паперових грошей і сприятиме виходу економіки з тіні. Зросте продуктивність праці і доходи громадян. Рівень корупції значно зменшиться, бо переважна більшість транзакцій буде проходити в електронній формі і автоматично у кількох реєстрах. Цифрова сфера може формувати понад 300-400 тис. нових робочих місць по усій країні, міста стануть зручнішими, перейдуть на цифрові платформи управління інфраструктурою і сервісом. Є окремі проекти, рішення і технології, над якими працює Уряд, держагенства, представники окремих організацій та компаній, навіть окремі люди. 4G, ProZorro, «розумні-міста», електронна митниця, електронна медкарта (e-Health), електронне урядування тощо [12].

«Цифрова економіка – це будь-яка діяльність, пов'язана з інформаційними технологіями. І в даному разі важливо розділити терміни: цифрова економіка і ІТ-сфера. Адже йдеться не про розвиток ІТ-компаній, а про споживання послуг чи товарів, які вони надають – онлайн-торгівля, електронне врядування тощо – з використанням цифрових інформаційних технологій», – визначив Юрій Пивоваров [16].

За даними Всесвітнього економічного форуму, у 2015 році частка цифрової економіки у загальнонаосвітій економіці перевищила 20% і стрімко зростає.

Успішний досвід Естонії, Ірландії, Швеції та Ізраїлю свідчить, що безпосередній ефект від комплексного розвитку цифрової економіки становить 20% ВВП протягом п'яти років, а ROI інвестиції в цифрову трансформацію сягає 500% [15].

За останні два роки в Україні вдалося зупинити економічне падіння, а у 2017 році економіка зросла на 2,3%. Однак подальше прискорення економічного та соціального розвитку можливе лише за умови цифрових перетворень.

Цифрова економіка є головним пріоритетом для Німеччини та Великобританії. Розвиток цифрової економіки повинен стати пріоритетом і для України.

Відповідаючи на сучасні виклики, уряд спільно з Hi-Teck Office Ukraine та експертами ринку розробив концепцію та план розвитку цифрової економіки в Україні до 2020 року. Ці документи закладають основу для реалізації форсованого сценарію цифровізації України. План передбачає такі ключові заходи:

1. Розвиток цифрової інфраструктури як основи цифрової економіки. Є два види інфраструктур: тверді та м'які. До перших належать широкосмугова інфраструктура, цифрове телебачення, інфраструктура для "інтернету речей", кібербезпеки та хмарних технологій збереження даних. М'якими називають інфраструктури довіри та ідентифікації, онлайн-розрахунки, блокчейн, публічні послуги, а також інфраструктуру життєзабезпечення – освіта і медицина.

2. Цифровізація реального сектору, у тому числі через сприяння розвитку інфраструктури "Індустрія 4.0", "цифрового робочого місця", "смарт-фабрики".

3. Цифровізація базових сфер життєдіяльності, у тому числі через цифрову трансформацію середньої школи та розвиток STEM-освіти, запровадження eHealth та е-безпеки, концепції "розумні міста".

4. Окремим важливим напрямом є розвиток цифрової грамотності населення [15].

Світові цифрові тренди такі як розумні будинки, штучний інтелект робототехніка, дрони, 3-D друк, автопілоти та багато інших уже давно застосовуються для задоволення потреб суспільства. З 2000 років і до сьогодні цифрові тренди швидко розвивають замінюючи одних іншими. До 2015 року персональні комп'ютери, смартфони, хмарні технології значно змінили світ і економіку. У 2016 році розумні будинки, дрони, нанотехнології цілком реальні речі у підприємницькій діяльності. З 2017 року багато компаній вивчають штучний інтелект для створення робототехніки, яка б до помагала і полегшувала життя людей.

Проблеми та перешкоди інформаційної модернізації економіки в Україні: 1. Корупція. Враховуючи економічний потенціал цифрової трансформації, постає проблема корупції. 2. Низький економічний ефект від цифровізації. 3. Орієнтація на вертикальну інтеграцію вітчизняного бізнесу. 4. Відсутність глобальних цифрових екосистем. ТОП-3 компанії в світі за ринковою капіталізацією (Apple, Alphabet (Google) та Microsoft) є не тільки цифровими платформами, а також інформаційно-цифровими бізнес-екосистемами. 5. Проблема вибору платформи. 6. Орієнтація на

матеріальний капітал. 7. Обмежене усвідомлення переваг цифровізації на регіональному рівні. 8. Обмеженість стратегічного бачення [14, ст. 165].

З появою криптовалюти як елементу цифрової економіки інвестиції можуть залучатися за допомогою ICO (первинного розміщення монет). Існують різні альтернативи емісії криптовалюти: майнінг, формінг і ICO. Допуск компанії на біржу з одного боку є бар'єром входу на ринок і для інвестора, і для компанії, але з іншого боку – гарантією «надійності» компанії. Біржові IPO відрізняються невисокими очікуваними рівнями прибутковості акцій (на відміну від небіржових торгів цінними паперами). Зворотна тенденція спостерігається при інвестуванні ICO (Initial coin offering) – «первинної пропозиції токенів» – форми залучення коштів в нові технологічні проекти і стартапи у вигляді випуску і продажу учасникам ринку нових криптовалют. Показники відношення обсягу торгів за день до капіталізації у багато разів перевищують показники, які притаманні ринку акцій. Проведення ICO неухильно набирає популярність, його називають наступним кроком фандрайзингу, який знаходиться на стику краудфандінга, IPO і децентралізованої економіки. За аналогією з IPO відбувається залучення коштів, первинне розміщення токенів, або криптовалют (аналог акцій). Інвестори можуть розраховувати на спекулятивний дохід від зростання біржового курсу токена / криптовалюти, отримувати дивіденди або ж брати участь в управлінні проектом (як і при володінні звичайними акціями). Суттєвою різницею є той факт, що токен не завжди дає інвестору права на частину компанії. Інвестиції в токен можуть бути оформлені як процентна позика, покупка частки підприємства або частки прибутку (за аналогією з акціями), пожертвування, бартерний обмін, плата за послуги, отримання бонусів або знижок, платна реєстрація і т.д. Ринок криптовалют в більшості випадків спекулятивний за своєю суттю, подібний до фінансових бульбашок, хоча метою начебто є більша відкритість інформації і стирання кордонів у біржових торгах ICO, на відміну від IPO.

Повертаючись від технологій, які ще 10 років тому вважалися вигадками і космічним майбутнім, до України і здійснення нових реформ, в тому числі зміни законодавства у сфері корпоративного управління, варто зазначити, що за словами директора з управління Європейського банку реконструкції та розвитку (ЄБРР), екслена НКЦПФР Оляни Гордієнко, законопроект № 5592-д багатьом видається як умова для перезапуску українського фондового ринку. «Законопроект чесно визнає проблему – існування в Україні великої кількості публічних компаній, які не є такими за своєю суттю. І їм пропонується вихід – шанс почати все з початку, проте вже за правилами, що діють на розвинених ринках», – зазначила вона [13].

Так, законопроект № 5592-д передбачає автоматичний перехід усіх ПАТ, які не можуть або не зацікавлені виконувати високі вимоги до публічних компаній, на правовий режим існування приватних товариств без зміни типу товариства. Це приведе до зменшення адміністративного

тиску на бізнес, який не зацікавлений у надмірній відкритості, проте змушений був виконувати всі вимоги до публічних компаній [13].

Щодо визначення «публічності»: з 01.01.2018 публічними емітентами вважатимуться лише ті, що станом на цю дату будуть знаходитися в лістингу, а також ті, що заявлять про свою публічність в установленому Комісією порядку; до всіх інших емітентів застосовуватимуться вимоги Закону України "Про акціонерні товариства", які регулюють діяльність приватних акціонерних товариств. Щодо розкриття інформації: публікація в офіційних виданнях скасовується; загальнодоступна інформаційна база даних Комісії (stockmarket.gov.ua) перестане бути монополістом з розкриття інформації; приватні акціонерні товариства розкриватимуть інформацію тільки шляхом розкриття на власному веб-сайті та надання в Комісію; запроваджується новий вид діяльності – агент з розкриття інформації. Що робитиме Агент з розкриття інформації: подавати регульовану інформацію та адміністративні дані до НКЦПФР; оприлюднювати регульовану інформацію від імені емітента; розповсюджувати в режимі безперервного оновлення консолідовану інформацію про цінний папір або емітента [9].

Узагальнюючи усі нещодавні зміни в українському законодавстві, прослідковується вплив усіх факторів на залучення інвестицій, чого прагне в першу чергу досягти наше керівництво. Так дійсно, уряд усіма методами шукає шляхи для збільшення капіталу чи то цифрова економіка, чи то спрощення корпоративного законодавства. У таблиці 1 виокремлено механізм залучення інвестицій емітентами цінних паперів в умовах цифрової економіки.

Крім зазначених елементів у табл. 1 є багато інших складових системи по залученню інвестицій, тому що загальна ситуація в державі, усе в комплексі сприяє на появу нового капіталу у нашій економіці.

Висновки і пропозиції. У даній статті було проаналізовано вплив прийняття законопроекту № 5592-д, а також концепції розвитку цифрової економіки на залучення інвестицій емітентами цінних паперів. Визначено, що без переходу України в «цифрову епоху», ми так і залишимося країною третього світу. Хоча ІТ-сфера у нас досить розвинена, але працює на іноземний капітал, продаючи проекти, які на жаль не реалізуються в Україні, бо немає зацікавлення з боку держави та фінансової підтримки з боку підприємництва. Цифрова економіка до 2020 року за прогнозами уряду має принести ріст ВВП, покращення рівня життя, підвищення ефективності підприємницької діяльності. А також адаптація законодавства до міжна-родного, спрощення корпоративного управління, організації публічних акціонерних товариств має сприяти залученню інвестицій у компанії, адже інформація стане відкритішою, а діяльність більш контрольованою. Найбільші компанії світу інвестують у новітні технології, відповідно для того, щоб і в Україну інвестували потрібно слідувати усім світовим цифровим трендам (наприклад, криптовалюта і ICO), що й має відбутися завдяки переходу на цифрову економіку.

Механізм залучення інвестицій емітентами цінних паперів в умовах цифрової економіки

Елементи механізму залучення інвестицій	Характеристика елементів
1. Законодавча база	Ухвалення законопроекту № 5592-д щодо спрощення ведення бізнесу та залучення інвестицій емітентами цінних, а також Концепції розвитку цифрової економіки до 2020 року сприяє залученню інвестицій, тому що відбувається євроінтеграція, українське законодавство адаптується до світових стандартів з метою удосконалення правових режимів, забезпечення спрощення системи звітності, випуску акцій, організації публічних акціонерних товариств, створення прозорості ринків капіталу, відкритості інформації, цифровізації промисловості та бізнесу.
2. Фінансове середовище	Спрощена система виходу з публічності акціонерних товариств сприяє появі в Україні власних IPO (можливо і ICO). Українські компанії, які виходитимуть на публічний ринок за фінансовими ресурсами за власним бажанням, а не з історичних обставин, повинні будуть прийняти і виконувати високі вимоги відповідно до свого «публічного» статусу. Розкриття регулярної інформації, наявність незалежних директорів у наглядовій раді, комітети наглядової ради – основні, але не всі вимоги до товариств, націлених на залучення інвестиційних ресурсів на ринках капіталу. Інвесторами тепер можуть стати звичайні фізичні та юридичні особи.
3. Інформаційне забезпечення	Перехід до цифрової економіки до 2020 року сприяє появі більшої відкритості інформації (кожен може спостерігати за проведенням тендерів на ProZorro; переглядати звітність на Smida; усі комерційні операції проводяться через електронні гроші, що сприятиме більш точному підрахунку доходів і витрат, зменшення похибки розрахунку ВВП, ефективності економіки; страхування, медицина, юриспруденція, маркетинг – усім можна управляти віртуально, зменшуючи витрати часу і людських ресурсів).
4. Сприятлива економічна зона	Вищезгадані зміни у законодавстві прогнозують ріст ВВП за 3 роки мінімум на 5%, навіть в умовах нестабільної політичної та військової ситуації України. Переведення найбільших банків країни з приватної форми в державну має зміцнити позиції банківської системи і зберегти кошти вкладників банку. Проте інфляція та падіння національної валюти за останні роки лише набрали обертів.
5. Податкове стимулювання	Поява єдиного податку значно спростила фіскальну систему, а також поява пільг для платників ПДВ. Платників єдиного податку у 2018 звільнено від сплати авансового внеску при виплаті дивідендів. З 1 січня 2018 року по 31 грудня 2018 року звільняються від ПДВ та акцизу операції з імпорту електромобілів.

Джерело: розроблено авторами за матеріалами [8]

Список літератури:

- Cassar C. What is digital economy? Unicorns, transformation and the internet of things [Electronic resource] / C. Cassar, D. Heath, L. Micallef // Deloitte Article. – Access mode: <https://www2.deloitte.com/mt/en/pages/technology/articles/mt-what-is-digital-economy.html>. – Title from the screen.
- Kosha Gada The Digital Economy In 5 Minutes [Electronic resource]. – Access mode: <https://www.forbes.com/sites/koshagada/2016/06/16/what-is-the-digital-economy/#5c6ffc707628>. – Title from the screen.
- Speedtest Global Index January 2018 [Electronic resource]. – Access mode: <http://www.speedtest.net/global-index>. – Title from the screen.
- The Digital Economy and Society Index (DESI) 2017 [Electronic resource]. – Access mode: <https://ec.europa.eu/digital-single-market/en/desi>. – Title from the screen.
- Блокчейн [Електронний ресурс]. – Режим доступу: <https://uk.wikipedia.org/wiki/Блокчейн>. – Назва з екрана. – Дата перегляду: 28.02.2018.
- Державний земельний кадастр перейшов на технологію Blockchain [Електронний ресурс]. Прес-служба Мінагрополітики. – Режим доступу: <http://minagro.gov.ua/node/24722>. – Назва з екрана. – Дата перегляду: 28.02.2018.
- Джусов О.А. Цифрова економіка: структурні зрушення на міжнародному ринку капіталу [Електронний ресурс] / О.А. Джусов, С.С. Апальков // Міжнародні відносини. Серія "Економічні науки". – 2017. – Режим доступу до ресурсу: <file:///D:/3058-11217-1-PB.pdf>. – Назва з екрана. – Дата перегляду: 02.03.2018.
- Законопроект № 5592-д: «безболісний» вихід із режиму «публічності» для акціонерних товариств і запорука появи в країні власних IPO [Електронний ресурс]. – Режим доступу: <http://www.nssmc.gov.ua/2017/11/06/zakonoproekt-v5592-d-bezbolysniy-vihd-z-rezhimu-publchnost-dlya-aktsonernih-tovaristv-zaporuka-poyavi-v-krayih/>. – Назва з екрана. – Дата перегляду: 03.03.2018.
- Інфографіка до Законопроекту № 5592-д [Електронний ресурс]. – Режим доступу: <http://emission.com.ua/2017/11/02/інфографіка-законопроект-5592-д/>. – Назва з екрана. – Дата перегляду: 03.03.2018.
- Кабмін схвалив концепцію розвитку цифрової економіки на 2018–2020 роки [Електронний ресурс]. – Режим доступу: <http://www.unn.com.ua/uk/news/1710107-kabmin-skhvaliv-kontseptsiyu-rozvitku-tsifrovoi-ekonomiki-na-2018-2020-roki>. – Назва з екрана. – Дата перегляду: 02.03.2018.
- Краус Н.М. Цифрова економіка: тренди та перспективи авангардного характеру розвитку [Електронний ресурс] / Н.М. Краус, О.П. Голобородько, К.М. Краус // Ефективна економіка. – 2018. – № 1. – Режим доступу: http://www.economy.nauka.com.ua/pdf/1_2018/8.pdf. – Назва з екрана. – Дата перегляду: 02.03.2018.
- Кубів С. Цифрова економіка. Про нові можливості для України [Електронний ресурс]. – Режим доступу: <https://nv.ua/ukr/opinion/kubiv/tsifrova-ekonomika-pro-novi-mozhливosti-dlja-ukrajini-2282520.html>. – Назва з екрана. – Дата перегляду: 02.03.2018.
- Лазоренко К. ПАТ чи ПрАТ? [Електронний ресурс] / К. Лазоренко // Інтернет-видання «Економічні відомості». – Режим доступу до ресурсу: <http://eizvestia.com/uk/finance-ukr/full/911-pat-chi-prat>. – Назва з екрана. – Дата перегляду: 03.03.2018.

14. Ляшенко В.І. Цифрова модернізація економіки України як можливість проривного розвитку: монографія [Електронний ресурс] / В.І. Ляшенко, О.С. Вишневський; АН України, Ін-т економіки пром-сті. – Київ, 2018. – 252 с. – Режим доступу: http://ier.com.ua/7/Lyashenko_Vishnevsky_2018.pdf.
15. Риженко О. Як цифрова економіка змінить Україну [Електронний ресурс] / О. Риженко, В. Фіщук // Інтернет-видання «Економічна правда». – Режим доступу: <https://www.epravda.com.ua/columns/2018/01/16/633057/>. – Назва з екрана. – Дата перегляду: 03.03.2018.
16. Україна переходить на «цифрову економіку». Що це означає [Електронний ресурс]. Укрінформ. – Мультимедійна платформа іномовлення України. – Режим доступу: <https://www.ukrinform.ua/rubric-society/2385945-ukraina-perehodit-na-cifrovu-ekonomiku-so-se-oznachaє.html>. – Назва з екрана. – Дата перегляду: 02.03.2018.
17. Уряд схвалив Концепцію розвитку цифрової економіки та суспільства України на 2018–2020 [Електронний ресурс]. Прес-служба Мінекономрозвитку. – Режим доступу: <http://www.me.gov.ua/News/Detail?lang=uk-UA&id=ad097ec8-d77d-4e1b-bb67-9483c3631ec2&title=UriadSkhvalivKonseptsiuRozvitkuTsifrovoiEkonomikiTaSuspilstvaUkrainiNa2018-2020>. – Назва з екрана. – Дата перегляду: 01.03.2018.
18. Фокус на цифровій економіці дозволить Україні прискорити зростання і бути конкурентною в світі, – Володимир Гройсман [Електронний ресурс]. Департамент інформації та комунікацій з громадськістю Секретаріату Кабінету Міністрів України. – Режим доступу: <https://www.kmu.gov.ua/ua/news/fokus-na-cifrovij-ekonomici-dozvolit-ukrayini-priskoriti-zrostannya-i-buti-konkurentnoyu-v-sviti-volodimir-grojsman>. – Назва з екрана. – Дата перегляду: 01.03.2018.
19. Цифрова адженда України – 2020 (“Цифровий порядок денний” – 2020). Концептуальні засади (версія 1.0). Першочергові сфери, ініціативи, проекти “цифровізації” України до 2020 року. [Електронний ресурс] / NITECH office. – грудень 2016. – 90 с. – Режим доступу: <https://ucc.org.ua/uploads/files/58e78ee3c3922.pdf>. – Назва з екрана. – Дата перегляду: 02.03.2018.
20. Цифрова економіка [Електронний ресурс]. – Режим доступу: https://uk.wikipedia.org/wiki/Цифрова_економіка. – Назва з екрана. – Дата перегляду: 28.02.2018.
21. Черненко А. Цифрова трансформація економіки в Україні: Як адаптувати суспільство до сучасних реалій цифрового світу [Електронний ресурс] / А. Черненко // Deloitte Ukraine. – Режим доступу: <https://www2.deloitte.com/ua/uk/pages/press-room/press-release/2018/digital-transformation-of-ukrainian-economics.html>. – Назва з екрана. – Дата перегляду: 02.03.2018.
22. Черніков Д. Європа формує Єдиний цифровий ринок. Чому Україна поза ним? [Електронний ресурс]. Укрінформ. – Мультимедійна платформа іномовлення України. – Режим доступу: <https://www.ukrinform.ua/rubric-economy/2364078-misia-ocifruvati-ekonomiku-strategia-edinogo-cifrovogo-rinku.html>. – Назва з екрана. – Дата перегляду: 01.03.2018.
23. Швидкісний Інтернет та зростання ВВП: у Кабміні розповіли про майбутній “цифровий стрибок” України [Електронний ресурс]. – Режим доступу: <https://www.depo.ua/ukr/money/shvidkisniy-internet-ta-zrostannya-vvp-u-kabmini-rozprovili-pro-maybutniy-cifroviy-stribok-ukrayini-20180130717803>. – Назва з екрана. – Дата перегляду: 03.03.2018.
24. Щербатенко О. Перспективи та перешкоди цифрової економіки в Україні [Електронний ресурс] / О. Щербатенко // Онлайн-видання Nachasi. – Режим доступу: <https://nachasi.com/2018/01/29/what-makes-ukraine-digital/>. – Назва з екрана. – Дата перегляду: 28.02.2018.

Деева Н.Е., Делейчук В.В.

Киевский национальный торгово-экономический университет

МЕХАНИЗМЫ ПРИВЛЕЧЕНИЯ ИНВЕСТИЦИЙ ЭМИТЕНТАМИ В УСЛОВИЯХ РАЗВИТИЯ ЦИФРОВОЙ ЭКОНОМИКИ УКРАИНЫ

Аннотация

В статье проанализированы законодательные и технологические сдвиги в корпоративной сфере Украины. Такие как переход к цифровой экономике и упрощение системы ведения бизнеса частных и публичных обществ, а также появление криптовалюты и ICO (первичного размещения монет). То есть происходит переход от промышленного к информационному (цифровому) капиталу. Таким образом рынок должен стать более открытым и прозрачным. Прогнозируется увеличение привлечения инвестиций эмитентами ценных бумаг.

Ключевые слова: цифровая экономика, инвестиции, эмитент, ценные бумаги, цифровизация.

Deeva N.E., Deleychuk V.V.

Kyiv National Trade and Economics University

MECHANISMS OF INVESTMENTS BY THE ISSUERS IN THE CONDITIONS OF THE DEVELOPMENT OF DIGITAL ECONOMY OF UKRAINE

Summary

The article analyzes legislative and technological changes in the corporate sphere of Ukraine. Such as the transition to a digital economy and the simplification of the system of business conduct of private and public companies, as well as the emergence of crypto-currency and ICO (primary placement of coins). Therefore, there is a transition from industrial to information (digital) capital. Thereby, the market should become more open and transparent. The increase of attraction of investments by securities issuers is forecasted.

Keywords: digital economy, investment, issuer, securities, digitalization.

ДОСЛІДЖЕННЯ ДЕПОЗИТНОГО ПОРТФЕЛЮ ЯК ІНСТРУМЕНТУ РЕСУРСНОЇ ПОЛІТИКИ БАНКУ

Матвєєв В.В., Гайдаржийська О.М., Василенко В.В.
Національний авіаційний університет

У статті розглянуто економічну сутність банківських ресурсів. Досліджено ресурсну та депозитну політику банку. Розглянуто сутність депозитного портфелю банку та шляхи його формування. Проаналізовано ринок депозитів України. Визначено основні проблеми та шляхи забезпечення ефективності депозитної політики банку.

Ключові слова: банк, банківські ресурси, ресурсна політика, депозит, депозитна політика, депозитний портфель.

Постановка проблеми. Зовнішнє середовище, що формує ринок фінансових послуг України, характеризується жорсткою конкуренцією на фоні динамічності та постійного дефіциту фінансових ресурсів, є достатньо складно прогнозованим та не стійким. Це пов'язано не тільки із низьким рівнем економічного розвитку, але і з нестійкою політичною ситуацією в країні. Всі ці фактори негативно впливають на процес залучення вільних грошових коштів економічних суб'єктів на депозитні рахунки банків, і тим самим гальмують процес нарощування ресурсів банківської системи та їх подальшої трансформації у інвестиції. Для мінімізації ризику і підвищення ефективності депозитної політики банку необхідно постійно аналізувати і вдосконалювати роботу банківської установи по залученню депозитів.

Аналіз останніх досліджень і публікацій. Питання ефективної діяльності банків, зокрема проблеми залучення ресурсів та питання розробки ресурсної політики розглядалися у роботах таких науковців, як О.Д. Василик, М.І. Савлук. О.І. Лаврушин в частині дослідження основних депозитних ризиків комерційного банку. Л.О. Примостка приділяв увагу вивченню сучасних методів і підходів до формування депозитного портфелю комерційного банку. Н.І. Версаль і С.Л. Коваль у своїх працях досліджували особливості формування депозитних ресурсів банками України. А.Л. Лобанова досліджувала ресурсну політику комерційних банків України. М. Волошин, Р.В. Лавров та О.В. Моренко у своїх наукових роботах приділили увагу проблемам депозитної політики, а також організації процесу формування депозитного портфелю банку. Однак, питання ефективного формування депозитного портфелю як інструменту ресурсної політики банку потребує подальших досліджень.

Виділення не вирішених раніше частин загальної проблеми. Враховуючи підвищення уваги до депозитного портфелю, як інструменту ресурсної політики банку та проаналізувавши дослідження відомих економістів щодо цього питання, можна стверджувати, що в практиці відсутній комплексний підхід щодо оцінки депозитного портфелю. Також відсутнє визначення фінансової цінності клієнта для банку, тому дослідження та відображення даних аспектів в статті, на нашу думку, є актуальними.

Постановка завдання. Метою дослідження є обґрунтування теоретичних та практичних ас-

пектів формування ресурсів банку за рахунок депозитних джерел та визначення основних напрямів вдосконалення процесу формування депозитного портфелю як інструменту ресурсної політики банку.

Виклад основного матеріалу дослідження. Важливою основою діяльності банків є формування ресурсної бази, оскільки для здійснення комерційної та господарської діяльності банки повинні мати у своєму розпорядженні певну суму грошових коштів, тобто ресурсів. На сьогодні не існує однозначного визначення поняття «ресурси банку». Чимало вітчизняних та зарубіжних вчених у своїх дослідженнях дотримуються традиційної точки зору щодо сутності цієї категорії, вважаючи ресурси комерційного банку власними коштами банку. Однак, одним з найпоширеніших визначень ресурсів комерційного банку є наступне: банківські ресурси – це сукупність грошових коштів, які знаходяться у розпорядженні банку і використовуються ним для здійснення кредитних, інвестиційних та інших активних операцій [2, с. 43].

Банківські ресурси з точки зору джерел утворення поділяються на дві великі групи: власні ресурси банку і зобов'язання. Структуру банківських ресурсів зображено на рис. 1 [1, с. 84].

В сучасних умовах формування банківських ресурсів відбувається під впливом багатьох факторів, як внутрішніх так і зовнішніх. До внутрішніх факторів можна віднести такі як: фактичний розмір капіталу; імідж банку на ринку депозитних внесків і поточних рахунків; ефективність маркетингової, конкурентної політики банку; кваліфікація персоналу, у тому числі культура обслуговування клієнтів; технології, що використовуються банком, та їх відповідність потребам наявних і потенційних клієнтів; широта послуг, що надаються клієнтам у процесі обслуговування їх поточних, депозитних й інших рахунків; фінансові можливості щодо оплати залучених коштів; ефективність розміщення залучених коштів; цінова політика банку; маркетингова стратегія банку; стабільність клієнтської бази банку; стратегія реструктуризації банку, взагалі та фінансової реструктуризації, зокрема. Більшість вчених дотримуються думки, що найвпливовішими зовнішніми факторами є: облікова ставка Національного банку України; норматив обов'язкового резервування; конкуренція банків; податкове законодавство; економічні нормативи діяльності банків; система гарантування вкла-



Рис. 1. Структура ресурсів банку

Джерело: [1]

дів; стан і тенденції розвитку фінансового ринку; збільшення доходів населення.

Від ефективності ресурсної політики банку залежить його стійкість та спроможність генерувати капітал з метою розширеного відтворення економіки країни. Внутрішня проблема нестачі фінансових ресурсів українських банків пояснюється їх неефективним управлінням, що ускладнюється цілою низкою зовнішніх факторів на рівні держави.

Більшість авторів, які займалися дослідженням сутності депозитів, визначають депозит як гроші або грошові кошти, що передані банку на зберігання під певний відсоток. Проте деякі автори депозит розглядають як позику, що надається суб'єктами господарювання та населенням у користування банку на вигідних умовах (табл. 1). Задля узагальнення поняття «депозит», варто виходити з тих класифікаційних ознак, які можуть допомогти розкрити сутність цієї категорії. Передусім до цих ознак потрібно віднести:

- зв'язок між грошовими коштами, отриманими клієнтом, та їхньою частиною, яка буде внесена на депозит;
- мета укладення депозиту;
- кількість пропозицій на депозитному ринку [1, с. 39].

Депозитна політика банку ґрунтується на дослідженні досягнутого рівня розвитку депозитних відносин банку з клієнтами і націлена на їх вдосконалення та розвиток. Банку важливо розробляти депозитну політику, насамперед, тому що, це дає можливість регулювати, управляти, раціонально організувати взаємини між банком і його клієнтами щодо зворотнього руху коштів. У процесі розробки депозитної політики банку слід враховувати рівень розвитку суспільства, банківської системи держави і конкретного банку.

Депозитний портфель є важливою складовою ресурсної бази банківської установи. Під депозитним портфелем слід розуміти сукупність коштів на депозитних рахунках клієнтів, залучених банком на договірній основі. Форму-

вання депозитного портфеля слід розглядати як безперервний циклічний процес, що складається з основних етапів:

- аналіз – дослідження «поведінки» грошових коштів на рахунках клієнтів;
- планування – орієнтація на залучення певних груп клієнтів і види депозитів;
- робота по залученню клієнтів – впровадження нових продуктів, гнучка тарифна політика і індивідуальна робота з клієнтами;
- контроль.

У 2017 році фізичні особи як ніколи активно інвестували облігації внутрішньої державної позики. Обсяг вкладень фізичних осіб в ці державні папери виріс за рік більш ніж в 10 разів: з 104 млн. грн. на 3 січня 2017 року до 1,4 млрд. грн. на 3 січня 2018 року [5, с. 2].

За даними НБУ, процентні ставки за валютними депозитами фізичних осіб в минулому році впали до історичного мінімуму – 3,7% за 12-місячними заощадженнями в доларах і 2,68% – в євро. Прибутковість гривневих вкладів вже також на мінімумі, і продовжує знижуватися.

Інвестиції в облігації внутрішньої державної позики 100%-во гарантовані державою. Серед банків, таку перевагу в даний момент має лише Ощадний банк.

Український індекс ставок за депозитами фізичних осіб на 12 місяців в гривні обвалився за минулий рік на 3,5%: на початку 2017 року у середньому банки платили вкладникам 17,74% річних, вже до кінця року – 14,26% річних [5, с. 3].

Валютні вклади також дешевшали. Прибутковість за 12-місячними депозитами в доларах та євро за 2017 рік знизилася на 2%. В кінці минулого року за доларовий вклад на 12 місяців можна було отримати в середньому 3,68% річних, за євродепозит – 2,75%. При цьому офіційна інфляція за минулий рік склала 13,7%.

Також, слід зазначити, що за прогнозними показниками ставки за депозитами будуть падати й в 2018 році. Зниження може досягти 3% за

Сутність категорії «вклад» та «депозит» із точки зору різних авторів

Джерело	Визначення терміну
1	2
ЗУ «Про Фонд гарантування вкладів фізичних осіб» [54]	Вклад (депозит) – кошти в готівковій або безготівковій формі у валюті України або в іноземній валюті, які відповідно до законодавства України розміщені вкладником на договірних засадах на визначений строк зберігання або без зазначення такого строку на іменних рахунках у банку – учаснику Фонду гарантування вкладів фізичних осіб чи залученні таким банком у формі випуску (емісії) іменних ощадних (депозитних) сертифікатів і підлягають виплаті вкладнику відповідно до законодавства України та умов договору.
Мороз А.М. [7]	Депозит (вклад) – це грошові кошти в національній та іноземній валюті, передані їх власником або іншою особою за його дорученням у готівковій або безготівковій формі на рахунок власника для зберігання на певних умовах.
Кириченко О.А. [7]	Депозит – усі рахунки клієнтів, відкриті в банку.
Александрова Н.Г. [28]	Депозит – сума грошових коштів клієнта, що передана ним у розпорядження банку, незалежно від строку й особливостей юридичного оформлення такої передачі.
Петрук О.М. [28]	Депозит (вклад) – кошти, що надаються фізичними та юридичними особами в управлінні резиденту, визначеному фінансовою організацією згідно з чинним законодавством України, або нерезиденту на чітко визначений строк та під процент і оформляються відповідною угодою.
Колесников В.І. [49]	Депозит – економічні відносини з приводу передачі коштів клієнта в тимчасове користування банку. Банківські депозити – вклади, грошові кошти, що вносяться в банки й за якими банк виплачує проценти. Вклад – грошові кошти, які внесені на зберігання в банк чи в іншу фінансову установу.
Савлук М.І. [28]	Депозит (вклад) – це грошові кошти в національній та іноземній валюті, що передані їх власником або іншою особою за його дорученням у готівковій або безготівковій формах на рахунок власника для зберігання на певних умовах.
Кисельова Т.М. [52]	Вклад – грошові кошти, які внесені для зберігання в банк чи іншу фінансово-кредитну установу. Банківський вклад – це грошова сума, що внесена однією стороною, зазвичай фізичною особою (вкладником), іншій стороні (кредитній організації) на певний строк чи безстроково, що повинно бути оформлено договором банківського вкладу.
Тищенко Л.В. [28]	Депозит – грошові кошти фізичних і юридичних осіб, що вносяться в банк на депозитний рахунок чи на конкретний строк, чи на вимогу.

Джерело: [1; 2]

гривневими та 1% за валютними вкладками з урахуванням зовнішнього впливу змін в економіці.

Депозитний ринок переживає повільне відродження після падіння, викликаного військово-політичною невизначеністю та девальвацією національної валюти. Для того, щоб отримати уявлення про вибір банків, яким фізичні та юридичні особи надають перевагу у зберіганні депозитів, доцільно буде розглянути наступні таблиці: депозити фізичних осіб у банках України

(таблиця 2), депозити юридичних осіб у банках України (таблиця 3).

Лідерами ринку депозитів фізичних осіб у 2017 р. були великі системні банки ПАТ КБ «Приватбанк», АТ «Ощадбанк», АТ «Укресімбанк», АТ «Райффайзен банк Аваль». Депозитні зобов'язання банків знизилися на 18,2 млрд. грн. (-1,6%) до 1,13 трлн. грн., в той час як капітал українських банків зріс на 20,1 млрд. грн. (+19,4%) до 123,78 млрд. грн.

Таблиця 2
Депозити фізичних осіб у банках України,
2017 р., грн.

№	Банк	Депозити фіз. осіб	Депозити фіз. осіб до запитання
1	ПРИВАТБАНК	151 039 802	30 446 809
2	ОЩАДБАНК	69 147 979	17 531 267
3	Укресімбанк	24 456 598	6 849 972
4	Райффайзен Банк Аваль	17 054 869	10 358 632
5	УКРСОЦБАНК	16 154 423	3 850 479
6	АЛЬФА-БАНК	15 491 390	2 429 945
7	ПУМБ	14 713 185	3 454 748
8	УКРГАЗБАНК	13 558 053	3 347 815
9	УкрСиббанк	11 498 880	9 100 015
10	СБЕРБАНК РФ	11 416 645	2 732 712
11	ОТП БАНК	9 338 632	5 752 213
12	Південний	6 572 036	2 160 997

Джерело: [6]

Таблиця 3
Депозити юридичних осіб у банках України,
2017 р., грн.

№	Банк	Депозити юр. осіб	Депозити юр. осіб до запитання
1	ОЩАДБАНК	75 271 271	59 164 636
2	Укресімбанк	59 314 131	48 889 835
3	УКРГАЗБАНК	32 622 913	18 793 886
4	ПРИВАТБАНК	29 906 075	15 160 536
5	Райффайзен Банк Аваль	26 674 444	23 161 525
6	УкрСиббанк	24 925 224	20 337 399
7	КРЕДІ АГРІКОЛЬ БАНК	19 044 805	10 843 968
8	ПУМБ	18 472 333	12 966 857
9	СІТІБАНК	16 753 141	16 080 383
10	АЛЬФА-БАНК	13 661 716	6 303 729
11	ОТП БАНК	12 463 792	10 213 805
12	УКРСОЦБАНК	10 621 827	8 004 271

Джерело: [6]

Перевага вкладників віддавалася розміщенню коштів на депозитах короткострокового характеру, терміном на 3 місяці. Також попитом користувалися вклади з вільним доступом. А вже за результатами жовтня–листопада спостерігалася позитивна динаміка приросту показників більш тривалих вкладів, терміном, що перевищує 6 місяців. Основними причинами, що пояснюють відновлення припливу депозитів, можна вважати стабілізацію курсу, зниження інфляції, а також зняття обмежувальних рамок по валютних внесках.

Узагальнюючи проведені дослідження, маємо можливість відокремити основні проблеми ринку депозитів України:

- відсутність загальної узгодженої політики монетарного, фінансового та фіскального секторів економіки;
- низький рівень приросту ВВП, що не досягнув до кризового рівня;
- падіння рівня життя населення та скорочення обсягів виручки підприємств реального сектору економіки;
- високі інфляційні очікування суб'єктів господарювання;
- неефективність управління фінансовими ресурсами на рівні депозитних корпорацій, як то спрямованість надлишкових ресурсів у державні цінні папери, скорочення кількості довгострокових кредитних операцій, загальна висока вартість кредитних програм та ін.

Вирішення вищенаведених проблем можливе у разі реформи фінансового сектору та посилення вимог НБУ до складу та структури ресурсів банків, що, в свою чергу, вимагатиме удоско-

налення механізму організації руху грошових і капітальних ресурсів. Також, слід зазначити, що підтримка власної ліквідності фінансово-кредитною установою є майже першочерговим завданням.

Висновки з даного дослідження і перспективи. На сучасному етапі розвитку економіки, враховуючи майбутні запити країни, виникає потреба в запровадженні інноваційних підходів до вдосконалення кредитної політики банків. Проте механізм трансформації тимчасово вільних коштів у кредитні ресурси банківської системи України не відповідає сучасним потребам економіки інноваційного типу. Таким чином, проблема формування ресурсного потенціалу і розробка депозитної політики банку, що передбачає поступову зміну структури джерел залучення коштів, має першочергове значення і є складовою частиною гнучкого банківського менеджменту.

Аналіз загальної депозитної бази України показав, що розмір депозитних ресурсів має сталу тенденцію до збільшення. З метою оптимізації депозитного портфеля та задля забезпечення більшого надходження коштів на строкові та ощадні депозити можна рекомендувати спрощення режиму функціонування відповідних рахунків. Слід більш широко застосовувати строкові вклади з додатковими внесками, а також скоротити обмеження на здійснення розрахунків із використанням коштів, що містяться на ощадних та строкових депозитах.

Таким чином, слід зазначити, що дослідження депозитного портфелю як інструменту ресурсної політики банку є не лише актуальними, а і потребують подальшого вивчення.

Список літератури:

1. Аналіз банківської діяльності: підручник / А.М. Герасимович, М.Д. Алексеєнко, І.М. Парасій-Вергуненко та ін.; за ред. А.М. Герасимовича. – К.: КНЕУ, 2010. – 599 с.
2. Гацько С.С. Актуальні проблеми розвитку депозитних операцій вітчизняних банків у сучасних умовах [Електронний ресурс]. – Режим доступу: www.nbuv.gov.ua.
3. Збірник матеріалів. Міжнародна науково-практична конференція «Фінанси: теорія і практика». Рибак О.М., Василенко В.В. «Дослідження проблем ринку депозитів України». – НАУ, 2016. – 49 с.
4. Збірник матеріалів. Міжнародна науково-практична конференція «Корпоративні фінанси: «соціально-економічні, організаційно-правові та інституціональні аспекти». Рибак О.М., Василенко В.В. «Особливості управління ресурсним потенціалом депозитних корпорацій». – НАУ, 2017. – 39 с.
5. Офіційний сайт Міністерства Фінансів України. – [Електронний ресурс]. – Режим доступу: <https://minfin.com.ua/ua/2018/01/18/31858398/>.
6. Аналітичний огляд банків України [Електронний ресурс]. – Режим доступу: <http://bankografo.com/>.
7. Рейтинг банків України 2017. [Електронний ресурс]. – Режим доступу: <http://www.kriza.com.ua/>.

Матвеев В.В., Гайдаржийська О.Н., Василенко В.В.

Национальный авиационный университет

ФОРМИРОВАНИЕ ДЕПОЗИТНОГО ПОРТФЕЛЯ КОММЕРЧЕСКОГО БАНКА УКРАИНЫ

Аннотация

В статье рассмотрено экономическую сущность банковских ресурсов, их значение при формировании депозитного портфеля коммерческими банками. Исследованы пути формирования депозитного портфеля. Проведенный анализ рынка депозитов Украины. Определены основные направления эффективной депозитной политики банков. Определено, что для эффективного функционирования банковского сектора и дальнейшего вложения средств в экономику, необходимым условием является наличие в банках долгосрочных средств.

Ключевые слова: банковские ресурсы, депозит, пассивные операции, депозитная политика, депозитный портфель банка, привлеченные ресурсы, ценовые и неценовые методы.

Matveev V.V., Gaydarzhiyskaya O.M., Vasylenko V.V.

National Aviation University

FORMATION OF DEPOSIT PORTFOLIO BY COMMERCIAL BANKS OF UKRAINE

Summary

The article deals with the economic essence of bank resources, their importance in the formation of a deposit portfolio by commercial banks. The ways of forming a deposit portfolio are investigated. The conducted analysis of the deposit market of Ukraine. The main directions of effective deposit policy of banks are determined. It has been determined that for the effective functioning of the banking sector and further investment in the economy, the necessary condition is the availability of long-term funds in banks.

Keywords: bank resources, deposit, passive operations, deposit policy, bank deposit portfolio, attracted resources, price and non-price methods.

УДК 03022

ОСОБЛИВОСТІ ОБЛІКУ ВЛАСНОГО КАПІТАЛУ В АКЦІОНЕРНИХ ТОВАРИСТВАХ

Мельник Т.Г., Димніч В.В.

Київський національний університет імені Тараса Шевченка

У статті розглянуто підходи до визначення поняття «капіталу» через призму основних теорій капіталу. Досліджено визначення власного капіталу, що використовуються в сучасних літературних джерелах. Розглянуто особливості поняття «капітал акціонерного товариства». Досліджено особливості бухгалтерського обліку власного капіталу в акціонерних товариствах.

Ключові слова: капітал, власний капітал, акціонерне товариство, бухгалтерський облік.

Постановка проблеми. Капітал є особливою економічною категорією, що показує сукупні ресурси, втілені у частині активів, придбаних за власний рахунок підприємства, показує нагромаджені матеріальні блага для подальшої діяльності.

Власний капітал є однією з головних складових пасиву балансу і, відповідно, впливає на фінансовий результат. Однак наразі на шляху розвитку та функціонування сучасного підприємства існує ряд проблемних та невирішених питань, зокрема, в обліку власного капіталу, які потребують значної уваги як науковців, так і практикуючих спеціалістів у цій сфері.

Аналіз останніх досліджень та публікацій. Дослідженню проблем обліку власного капіталу взагалі, та власного капіталу акціонерних товариств присвячено багато праць вітчизняних і зарубіжних учених: А.Г. Загородній, Т.Г. Камінська, В.В. Сопко, О.О. Терещенко, Т.С. Яровенко тощо. Вказані автори досить змістовно опрацювали та детально відобразили основні завдання, проблеми та напрями подальшого удосконалення обліку в частині власного капіталу.

Невирішені питання. Незважаючи на значну кількість досліджень обліку власного капіталу, слід відзначити, що все ще залишаються недостатньо дослідженими проблеми щодо ведення обліку власного капіталу в акціонерних товариствах.

Метою статті є дослідження особливостей обліку власного капіталу в акціонерних товариствах.

Виклад основного матеріалу. Першим дослідив категорію «капітал» давньогрецький мислитель Аристотель (384-322 рр. до н. е.). Він розглядав капітал через призму багатства і зробив висновок, що це поняття поділяється на два види. До першого він відніс дане природою багатство, пов'язане з постійним нагромадженням засобів, необхідних для життя і корисних для держави чи домашнього об'єднання, але яке «не безкінечне, а має свої межі» [5, с. 223].

До другого виду багатства Аристотель відніс процес накопичення грошей, що є «...мистецтвом наживати статок, з чим і пов'язане уявлення, нібито багатство і нажива не мають ніяких меж». Зазначені види багатства були названі Аристотелем «економіка» та «хремастика» [5, с. 224]. Водночас накопичення багатства Аристотель вважав зайвою діяльністю. Процентні доходи він називав сумнівною та найбільш неприродною формою доходу, оскільки, на його думку, гроші призначені переважно для обміну і не можуть продовжува-

ти нові гроші. Аристотель вважав, що багатство складається з двох складових, а саме: природне багатство і процес накопичення грошей.

Із розвитком виробництва і товарно-грошових відносин дефініція «капітал» набула іншого значення. Її стали ототожнювати із сумою грошей, що надана в позику і приносить дохід власникові у вигляді відсотка. Причому таке трактування зберігалася майже до кінця XIX ст. Історично сформувалася низка основних теорій капіталу:

- грошова теорія меркантилістів, представники якої ототожнювали термін «капітал» з термінами «гроші», «багатство», «аванси»;

- натуралістична теорія класичної школи політекономії, що представляє капітал як вкладення у виробництво, частину матеріальних запасів або частину багатства країни, тобто є матеріально-речовинним трактуванням капіталу;

- теорія фінансового капіталу монетаристів, яка абсолютизує роль фінансової сфери в економіці та відповідно головну роль віддає фінансовому (грошовому) капіталу;

- теорія людського капіталу, прихильники якої вважають людину, її знання, навички, уміння, талант, здібності та інші обдарування найважливішим фактором економічного успіху будь-якого підприємства чи країни [3, с. 117].

К. Маркс запропонував свою теорію, згідно з якою категорію капітал необхідно трактувати як вартість, що приносить додану вартість [11, с. 206].

І. Фішер запропонував теорію всеосяжного капіталу, згідно з якою під капіталом розуміють все те, що здатне протягом певного часу принести дохід: «...будь-яке благо, що приносить дохід своєму власнику, незалежно від сфери застосування є капіталом» [12, с. 52].

На сучасному етапі розвитку суспільства представники західної економічної науки ототожнюють капітал із благами тривалого використання, що створюються людиною для виробництва інших товарів і послуг.

В економічній літературі подане різноманітне визначення власного капіталу. Характеристика визначень капіталу, що використовуються в сучасних літературних джерелах, наведені в таблиці 1.

Узагальнюючи ці визначення, можна дати визначення власного капіталу, як вкладення власників, власних джерел підприємства, що без визначеного терміну повернення внесені засновниками або залишені ними на підприємстві з чистого прибутку.

Підходи до трактування сутності поняття «капітал»

Автор	Трактування поняття
Антоні Р.Н.	Власний капітал – є результатом інвестицій з боку інвесторів-співвласників цього підприємства (за умови, що компанія не має зобов'язань по поверненню капіталу своїм інвесторам)
Балабанов І.Т.	Капітал – це частина фінансових ресурсів. Капітал – це гроші, випущені в обіг, і доходи, що вони приносять від цього обігу.
Бріггем С.Ф.	Капітал – необхідний фактор виробництва, він включає компоненти боргу, нерозподілений прибуток, привілейовані акції і звичайні акції.
Загородній А.Г.	Власний капітал – сукупність економічних відносин, що дозволяють включити в господарський оборот фінансові ресурси, які належать або власникам, або самому господарюючому суб'єкту
Селезньов В.В.	Капітал є взаємозростаючою вартістю, яка виступає у вигляді певної суми грошей, що витрачаються на засоби виробництва і на заробітну плату робітникам, а потім при продажі виготовленого товару знову перетворюються на гроші, але вже в більшій кількості.
Сопко В.В.	Власний капітал – вартісний вираз права особи на засоби підприємства
Терещенко О.О.	Капітал підприємства — це засвідчені в пасивній стороні балансу вимоги на майно, яке відображено в активах; він показує джерела фінансування придбання активів підприємства

Джерело: [3; 4; 7; 8]

При визначенні природи змісту поняття «капітал акціонерного товариства» необхідно виходити з наступних моментів:

1. Існування капіталу є визначальним фактором діяльності будь-якого підприємства, тільки капітал може найбільш повно охарактеризувати всю сукупність економічних ресурсів, яка використовується у виробничому процесі на мікрорівні;

2. Оскільки загальновідома схема кругообігу капіталу підприємства (що характеризує капітал як самозростаючу вартість) виглядає наступним чином:



Авансування коштів у засоби виробництва та робочу силу шляхом виходу на відповідні ринки можливе лише у випадку попереднього формування капіталу.

Щодо розгляду власного капіталу через призму Міжнародних стандартів бухгалтерського обліку, то спеціального МСФЗ (Міжнародні стандарти фінансової звітності), присвяченого питанням обліку та звітності при операціях з власним капіталом, немає, але деякі питання з цієї тематики розглядаються у Тлумаченнях, випущених Комітетом з тлумачень Міжнародної фінансової звітності – КТМФЗ 17 «Виплати негрошових активів власникам».

Однак є певні схожі риси Міжнародних та вітчизняних стандартів обліку. Наприклад, відображення «Власного капіталу» в системі Міжнародних стандартів бухгалтерського обліку і системі бухгалтерського обліку України співпадає (власний капітал у балансі поділяється на окремі складові, визначається як залишок активів після вираховування всіх зобов'язань), а ось відображаючи «Вкладений капітал» у системі Міжнародних стандартів бухгалтерського обліку у балансі наводиться інформація про вид, номінальну вартість, кількість випущених акцій, а, відповідно до системи бухгалтерського обліку України, такі данні в балансі не наводяться.

Таким чином категорія «капітал» є одним й найскладніших понять у теорії та практиці, що увібрало в себе багатоманітність та різноманітність сутнісних сторін складного економічного процесу.

Розмір статутного капіталу акціонерного підприємства фіксується в установчих документах і не може бути меншим за встановлену законодавством величину (табл. 2).

До оплати 50% статутного капіталу акціонерне товариство не має права здійснювати операції, не пов'язані з його заснуванням.

Законом України «Про акціонерні товариства» також встановлено залежність розміру статутного капіталу від вартості його чистих активів. Так, якщо після закінчення другого та кожного наступного фінансового року вартість чистих активів акціонерного товариства виявиться меншою, ніж розмір статутного капіталу, товариство зобов'язане оголосити про зменшення статутного капіталу та зареєструвати відповідні зміни до статуту в установленому законом порядку [1].

Таблиця 2

Регламентований мінімум статутного капіталу у 2016 році

Вид підприємства	Статутний капітал	Нормативний мінімум розміру статутного капіталу, грн.		
		з 01.01.2016 р. по 30.04.2016 р.	з 01.05.2016 р. по 30.11.2016 р.	з 01.12.2016 р. по 31.12.2016 р.
1	2	3	4	5
Акціонерне товариство	1250 мінімальних заробітних плат	1 722 500 (1378x1250)	1 812 500 (1450x1250)	1 937 500 (1550x1250)
Інші товариства		Розмір статуту не обмежується		
Приватні підприємства		Розмір статутного фонду не встановлено		

Організація бухгалтерського обліку повинна забезпечити надання інформації про статутний капітал підприємства для забезпечення управління ним та здійснення контролю за фінансовим станом суб'єкта господарювання.

Облік статутного капіталу ведеться на рахунку 40 «Зареєстрований (пайовий) капітал». За кредитом даного рахунку відображається збільшення зареєстрованого і пайового капіталу, а також надходження внесків до оголошеного, але ще не зареєстрованого статутного капіталу, за дебетом – його зменшення (вилучення).

При створенні акціонерного підприємства (емісії акцій) в бухгалтерському обліку буде відображено наступні записи (табл. 3).

В основу організації синтетичного обліку першого порядку доцільно покласти передбачену планом рахунків систему з подальшою деталізацією для потреб фінансової звітності та управління конкретного підприємства. Від організації аналітичного обліку статутного капіталу на підприємстві залежить правильність визначення частки кожного власника (учасника). Організація аналітичного обліку статутного капіталу відбувається за видами капіталу по кожному засновнику, акціонеру залежно від особливостей формування й розміру капіталу кожного конкретного підприємства.

Підприємство може змінювати розмір статутного капіталу згідно з рішенням зборів учасни-

ків. У бухгалтерському обліку ці зміни знаходять відображення тільки після державної реєстрації нового розміру статутного капіталу.

У випадку нарахування дивідендів кореспонденція рахунків не змінюється оскільки для обліку кредиторської заборгованості перед учасниками, наприклад, за нараховані дивіденди, залишено рахунок «Розрахунки з учасниками».

Формування та збільшення статутного капіталу відображається по кредиту рахунку 40 «Зареєстрований (пайовий) капітал».

Для обліку заборгованості учасників за підписані, але не сплачені повністю акції, введено рахунок і статтю балансу «Неоплачений капітал» (табл. 4).

За номінальної вартості акцій статутний капітал може збільшуватись за рахунок додаткових внесків учасників до встановленого рівня номінальної вартості акцій або за рахунок індексації основних засобів.

Зменшення статутного капіталу акціонерного товариства може здійснюватися шляхом:

- зменшення номінальної вартості акцій;
- зменшення кількості акцій існуючої номінальної вартості шляхом викупу їх у власників з метою анулювання;
- зменшення статутного капіталу за рахунок зменшення номінальної вартості акції відображається в обліку наступним чином (табл. 5).

Таблиця 3

Кореспонденція рахунків при створенні підприємства [10]

№ з/п	Дебет рахунків	Кредит рахунку	Зміст операції
1	46	40	1. Сформований статутний капітал підприємства (господарського товариства), відображена сума заборгованості учасників по внескам у статутний капітал. 2. Збільшений статутний капітал підприємства за рахунок додаткових внесків учасників або додаткового випуску акцій
2	30 30	46	Відображено внески акціонерів до статутного капіталу коштами в касу або на поточний рахунок
3	20 22 28	46	Відображено внески акціонерів у вигляді запасів
4	10 11 12	46	Відображено внески акціонерів необоротними активами

Таблиця 4

Кореспонденція рахунків при збільшенні статутного капіталу [10]

№ з/п	Дебет рахунків	Кредит рахунку	Зміст операції
1	42	40	Збільшений розмір статутного капіталу за рахунок додаткового капіталу
2	43	40	Збільшений розмір статутного капіталу за рахунок коштів резервного капіталу
3	44	40	Збільшений розмір статутного капіталу за рахунок коштів нерозподіленого прибутку
3.1	443	40	1. Відображена частина прибутку, яка спрямована на збільшення розміру статутного капіталу (реінвестування прибутку) 2. Відображено збільшення статутного капіталу за рахунок збільшення номінальної вартості акції
4	67	40	
4.1	671	40	Збільшений статутний капітал підприємства за рахунок сум нарахованих дивідендів
5	52	40	Збільшений статутний капітал підприємства за рахунок обміну облігацій на акції

Кореспонденція рахунків при зменшенні статутного капіталу [10]

№ з/п	Дебет рахунку	Кредит рахунків (субрахунків)	Зміст операції
1	40	45	Вилучений капітал
1.1	40	451	Вилучені акції
1.2	40	452	Вилучені внески, паї
2	40	46	Неоплачений капітал
3	40	67	Розрахунки з учасниками
3.1	40	672	Розрахунки по іншим виплатам

Таке зменшення має бути компенсоване акціонерам:

Дебет субрахунку 672 «Розрахунки за іншими виплатами»,

Кредит рахунків 30 «Готівка» або 31 «Рахунки в банках».

Прийняття рішень, удосконалення процесів діяльності, ефективність та раціональність управління, пов'язаних безпосередньо із власним капіталом, потребує інформацію, що деталізує наявність та рух капіталу в розрізі його складових за певний період. Облік власного капіталу повинен систематизувати та узагальнювати вихідну інформацію про всі зміни у власному капіталі, а також формувати звітність на основі достовірних результатів, оскільки капітал товариства є змінною величиною і постійно збільшується або зменшується під впливом зовнішніх та внутрішніх факторів, що проявляється у зміні кількості власників та його розміру.

Удосконалення облікового процесу, пов'язаного з власним капіталом акціонерних товариств зумовлюється необхідністю ліквідації неточностей формування статутного капіталу та нарахування дивідендів у типових кореспонденціях рахунків, які пропонують Методичні рекомендації з бухгалтерського обліку щодо операцій з формування статутного капіталу в акціонерних товариствах [9, с. 190].

Дослідження методики обліку руху статутного капіталу виявляє складність щодо облікового відображення акцій, на які засновники зробили підписку та не оплатили їх у визначений термін. У сучасних умовах економічного розвитку науковці обґрунтували нові методичні підходи щодо обліку вилученого капіталу на балансових і позабалансових рахунках бухгалтерського обліку з метою забезпечення більш високого рівня аналітичності інформації та системи контролю за вкладеннями учасників. Ще одним нашим нововведенням стало використання резервного капіталу як джерела покриття перевищення купівельної вартості акцій над продажною у разі нестачі емісійного доходу та нерозподілених прибутків товариства.

Висновки. Таким чином, власний капітал є базисом діяльності для акціонерного товариства, і саме на цьому рівні проявляються базові переваги корпоративної форми організації бізнесу. Для обліку власного капіталу Планом рахунків передбачено рахунки класу 4. Формування та облік власного капіталу акціонерного товариства має певну специфіку у відповідності до чинного законодавства. Цю специфіку слід враховувати при створенні підприємства, а також для забезпечення ефективного господарювання акціонерного товариства у майбутньому.

Список літератури:

1. Закон України «Про акціонерні товариства» від 17.09.2008 № 514-VI, чинний. [Електронний ресурс]. – Режим доступу: <http://zakon4.rada.gov.ua/laws/show/514-17>.
2. Закон України «Про бухгалтерський облік та фінансову звітність в Україні» від 16.07.1999 р. № 996-XIV, зі змінами та доповненнями [Електронний ресурс]. – Режим доступу: <http://zakon4.rada.gov.ua/laws/show/996-14>.
3. Брігхем Є.Ф. Основи фінансового менеджменту : навч. посібник / Є.Ф. Брігхем. – К.: Центр навчальної літератури, 2008. – 560 с.
4. Загородній А.Г. Контроль в системі обліково-аналітичного забезпечення менеджменту підприємства / А.Г. Загородній // Вісник Національного університету «Львівська політехніка». Менеджмент та підприємництво в Україні: етапи становлення і проблеми розвитку. – 2014. – № 794. – С. 164–171.
5. Квасницька Р.С. Управління капіталом підприємства через призму еволюції його визначення та змісту як економічної категорії / Р.С. Квасницька // Наукові праці Донецького національного технічного університету. Серія : економічна. – Донецьк: ДонНТУ, 2003. – Вип. 56. – С. 223–229.
6. Камінська Т.Г. Внутрішній контроль кругообороту капіталу підприємства в умовах інтеграційних процесів / Т.Г. Камінська // Бізнес Інформ. – 2014. – № 2. – С. 271–276.
7. Сопко В.В. Бухгалтерський облік: первинні документи та порядок їх заповнення : навчальний посібник / В.В. Сопко, С.Г. Кім. – К.: Центр навчальної літератури, 2006. – 440 с.
8. Терещенко О.О. Фінансова діяльність суб'єктів господарювання: навч. посіб. / О.О. Терещенко. – К.: КНЕУ, 2003. – 544 с.
9. Яровенко Т.С. Удосконалення методології бухгалтерського обліку власного капіталу у сучасних умовах / Т.С. Яровенко, К.П. Свистільник // Вісник Дніпропетровського університету. Сер. : Економіка. – 2013. – Т. 21, вип. 7(2). – С. 189–194.

10. Офіційний сайт Інформаційно-аналітичного журналу «Вісник. Право знати все про податки і збори» [Електронний ресурс]. – Операції зі статутним капіталом господарських товариств: правові засади, порядок формування, бухгалтерський облік. Дата доступу: 11.02.2018 р. – Режим доступу: <http://www.visnuk.com.ua/ua/pubs/id/5717?issue=131>.
11. Marx K. Zur Kritik der politischen Ökonomie / K. Marx // Marx-Engels Werke. – Berlin: Dietz, 1983. – Bd. 42. – 959 p.
12. Fisher I. The Nature of Capital and Income / I. Fisher. – L., 1977. – 278 p.

Мельник Т.Г., Дымнич В.В.

Київський національний університет імені Тараса Шевченка

ОСОБЕННОСТИ УЧЕТА СОБСТВЕННОГО КАПИТАЛА В АКЦИОНЕРНОМ ОБЩЕСТВЕ

Аннотация

В статье рассмотрены подходы к определению понятия «капитала» через призму основных теорий капитала. Исследована определения собственного капитала, используемых в современных литературных источниках. Рассмотрены особенности понятия «капитал акционерного общества». Исследованы особенности бухгалтерского учета собственного капитала в акционерных обществах.

Ключевые слова: капитал, собственный капитал, акционерное общество, бухгалтерский учет.

Melnik T.H., Dymnich V.V.

Taras Shevchenko National University of Kyiv

FEATURES OF OWN CAPITAL ACCOUNTING IN JOINT STOCK COMPANIES

Summary

The article deals with approaches to the definition of the concept of "capital" through the prism of the basic theories of capital. The definition of own capital used in modern literary sources is explored. The peculiarities of the concept "capital of a joint-stock company" are considered. The features of accounting of equity capital in joint-stock companies are investigated.

Keywords: capital, equity capital, joint-stock company, accounting.

ОРГАНІЗАЦІЯ БУХГАЛТЕРСЬКОГО ОБЛІКУ ТА КОНТРОЛЮ ВЛАСНОГО КАПІТАЛУ

Мельник Т.Г., Димніч В.В.

Київський національний університет імені Тараса Шевченка

У статті розглянуто підходи до визначення поняття власного капіталу вітчизняними науковцями, досліджено особливості організації бухгалтерського обліку власного капіталу на підприємстві. Також було досліджено механізм контролю власного капіталу на підприємстві.

Ключові слова: бухгалтерський облік, контроль, власний капітал, зареєстрований капітал, субрахунок.

Постановка проблеми. Сьогодні мистецтво управління капіталом полягає у своєчасному коректуванні фінансової стратегії підприємства і потребує якісного інформаційного забезпечення, здатного в режимі реального часу зарадити вирішенню існуючих проблем і сприяти науковому обґрунтуванню рішень з формування та використання капіталу підприємства. Основу такого інформаційного забезпечення складають дані бухгалтерського обліку про наявність та рух капіталу підприємства. Вони формуються, реєструються, накопичуються, узагальнюються у фінансовій звітності підприємства і надаються користувачам з метою обробки та використання аналітичних даних у процесі прийняття управлінських рішень щодо капіталу.

Аналіз останніх досліджень та публікацій. Питання щодо відтворення і формування інформації про власний капітал в системі бухгалтерського обліку розглядаються у працях вітчизняних і зарубіжних науковців: Р.Н. Антоні, Т.О. Гуренко, Н.О. Гура, Г.П. Голубнича, В.І. Воськало, Т.Г. Камінська, Т.Г. Мельник, К.П. Свистільник, В.В. Селезньов, В.В. Сопко, Т.С. Яровенко тощо.

Невирішені питання. Незважаючи на значну кількість досліджень питань обліку та контролю власного капіталу, слід відмітити, що у контексті імплементації Україною МСФЗ та законодавчих змін необхідне уточнення понятійно-категорійного апарату, побудови обліку.

Метою статті є дослідження організації бухгалтерського обліку та контролю власного капіталу підприємства.

Виклад основного матеріалу. Як об'єкт бухгалтерського обліку, власний капітал почав розглядатися вітчизняними вченими з моменту створення в Україні ринкової інфраструктури і трансформації системи бухгалтерського обліку, відповідно до світових стандартів.

Т.С. Яровенко та К.П. Свистільник визначають власний капітал як основа створення та розвитку господарської діяльності підприємства, а також головна складова його загального потенціалу у вигляді початково зареєстрованих та додатково створених власних коштів [12, с. 190].

На думку Р.Н. Антоні, власний капітал є результатом інвестицій з боку інвесторів-співвласників цього підприємства (за умови, що компанія не має зобов'язань по поверненню капіталу своїм інвесторам).

В.В. Селезньов визначає капітал як взаємозростаюча вартість, яка виступає у вигляді певної

суми грошей, що витрачаються на засоби виробництва і на заробітну плату робітникам, а потім при продажі виготовленого товару знову перетворюються на гроші, але вже в більшій кількості.

На думку В.В. Сопко, власний капітал – це власні джерела підприємства, які без визначення строку проведення внесені засновниками або залишені ними на підприємстві з уже оподаткованого прибутку [10, с. 141].

Отже, різні автори підходять по-різному до визначення власного капіталу. Одна група визначень фіксує фінансову сторону (як частину фінансових ресурсів, гроші), інша – натуральну (запас благ, матеріальних цінностей).

Для цілей бухгалтерського обліку дефініція цієї категорії потребує уточнення через призму кругообороту капіталу в процесі господарської діяльності, його економічної та правової сутності.

Економічна роль власного капіталу полягає в забезпеченні підприємства власними фінансовими ресурсами, необхідними як для початку, так і для продовження реальної господарської діяльності. Саме такий підхід до розуміння статутного капіталу був виключений в адміністративно-регульованій економіці. Правова сутність капіталу полягає передусім в тому, що його розмір визначає межі мінімальної матеріальної відповідальності, які суб'єкт господарювання має за своїми зобов'язаннями.

Відтак під власним капіталом слід розуміти загальну суму власних джерел фінансування активів, які по праву належать підприємству і сформовані за рахунок внесків власників та додатково створених і отриманих в процесі господарської діяльності власних коштів підприємства.

Схема кругообігу капіталу підприємства, що характеризує капітал як самозростаючу вартість, виглядає наступним чином:

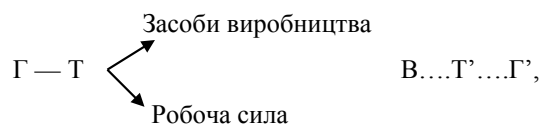

У 2013 році було внесено ряд законодавчих змін, зокрема, ліквідовано ПСБО 1-5 та запроваджено НПСБО 1 «Загальні вимоги до фінансової звітності», відповідно до якого видозміни підлягав, у тому числі власний капітал та його структурні компоненти з позицій ведення бухгалтерського обліку за балансом. Такі зміни були спричинені змінами Плану рахунків бухгалтерського обліку активів, капіталу, зобов'язань і господарських операцій [9].

Організація облікового процесу, що стосується операцій з власним капіталом, є початковою стадією ведення бухгалтерського обліку і передбачає облікове забезпечення, документальне підтвердження, організаційні форми бухгалтерського обліку, окреслення функціональних повноважень та прав працівників бухгалтерської служби. Методичні аспекти ведення обліку передбачають фіксацію факту здійсненої господарської операції на рахунках бухгалтерського обліку, автоматизації обліку та подання звітності підприємствами.

Законом України «Про бухгалтерський облік та фінансову звітність в Україні» (далі Закон «Про БО і ФЗ») визначено, що підприємство самостійно [1]:

- визначає облікову політику підприємства;
- обирає форму бухгалтерського обліку;
- розробляє систему і форми внутрішньогосподарського (управлінського) обліку, звітності і контролю господарських операцій;

– затверджує правила документообороту і технологію обробки облікової інформації, додаткову систему рахунків і реєстрів аналітичного обліку;

– визначає доцільність застосування міжнародних стандартів.

Для обліку статутного і пайового капіталу, капіталу у дооцінках, додаткового, резервного, вилученого, неоплаченого, а також нерозподілених прибутків (непокритих збитків) Планом рахунків бухгалтерського обліку передбачено рахунки 4 класу (табл. 1).

За кредитом рахунків капіталу відображається збільшення відповідних його елементів, а за дебетом – зменшення.

Варто зазначити, що деякі рахунки та субрахунки класу 4 не мають самостійного значення, а використовуються як регулюючі при визначенні елементів власного капіталу, що відображаються у першому розділі пасиву Балансу (Звіту про фінансовий стан) зі знаком «-» (див табл. 2).

Таблиця 1

Характеристика рахунків бухгалтерського обліку власного капіталу підприємства

Синтетичні рахунки		Субрахунки	
Шифр	Назва	Шифр	Назва
1	2	3	4
40	Зареєстрований (пайовий) капітал	401	Статутний капітал
		402	Пайовий капітал
		403	Інший зареєстрований капітал
		404	Внески до незареєстрованого статутного капіталу
41	Капітал у дооцінках	411	Дооцінка (уцінка) основних засобів
		412	Дооцінка (уцінка) нематеріальних активів
		413	Дооцінка (уцінка) фінансових інструментів
		414	Інший капітал у дооцінках
42	Додатковий капітал	421	Емісійний дохід
		422	Інший вкладений капітал
		423	Накопичені курсові різниці
		424	Безоплатно одержані необоротні активи
		425	Інший додатковий капітал
43	Резервний капітал		
44	Нерозподілені прибутки (непокриті збитки)	441	Прибуток нерозподілений
		442	Непокриті збитки
		443	Прибуток, використаний у звітному періоді
45	Вилучений капітал	451	Вилучені акції
		452	Вилучені вклади й паї
		453	Інший вилучений капітал
46	Неоплачений капітал		

Джерело: складено автором за [3; 4; 9]

Таблиця 2

Витяг з Балансу (Звіту про фінансовий стан)

Пасив	Код рядка	На початок звітного періоду	На кінець звітного періоду
1	2	3	4
I. Власний капітал			
Зареєстрований (пайовий) капітал	1400	Кт рах.40	
Капітал у дооцінках	1405	Кт рах. 41	
Додатковий капітал	1410	Кт рах. 42	
Резервний капітал	1415	Кт рах. 43	
Нерозподілений прибуток (непокритий збиток)	1420	Кт рах. 44	
Неоплачений капітал	1425	(Дт 46)	()
Вилучений капітал	1430	(Дт 45)	()
Усього за розділом I	1495		

Джерело: складено автором за [9]

Зокрема, сум зареєстрованого оплаченого капіталу та нерозподіленого прибутку (непокритого збитку), що входять до підсумку розділу 1 «Власний капітал». Це рахунки: 45 «Вилучений капітал»; 46 «Неоплачений капітал»; 443 «Прибуток, використаний у звітному періоді».

Рахунки 45 «Вилучений капітал» та 46 «Неоплачений капітал» мають лише дебетовий залишок, який при визначенні розміру зареєстрованого оплаченого капіталу вираховується із сум, що накопичені за кредитом рахунків 40 «Зареєстрований (пайовий) капітал» і 42 «Додатковий капітал» [4, с. 82].

На субрахунок 443 «Прибуток, використаний у звітному періоді» відображається розподіл прибутку між власниками (нарахування дивідендів), виплати за облігаціями, відрахування в резервний капітал та інше використання прибутку в поточному періоді. Наприкінці року цей субрахунок закривається на субрахунок 441 «Прибуток нерозподілений» або на дебет субрахунку 442 «Непокриті збитки» (при від'ємних результатах діяльності).

Підставою для бухгалтерського обліку господарських операцій зі складовими власного капіталу є первинні документи. Порядок документального оформлення господарських операцій та вимоги щодо складання документів регламентуються Положенням про документальне забезпечення записів у бухгалтерському обліку та статтею 9 Закону «Про БО і ФЗ».

Первинні документи повинні мати такі обов'язкові реквізити: назву документа (форми); дату і місце складання; назву підприємства від імені якого складено документ; зміст та обсяг господарської операції, одиницю виміру господарської операції; посади осіб, відповідальних за здійснення господарської операції і правильність її оформлення; особистий підпис або інші дані, що дають змогу ідентифікувати особу, яка брала участь у здійсненні господарської операції.

Відповідно до ст. 5 Закону України «Про БО і ФЗ» підприємство самостійно встановлює правила документообігу і технологію обробки облікової інформації [1]. Документообіг – це впорядкований процес руху документів і виконання різноманітних облікових процедур з моменту їх отримання (створення) до моменту передачі в архів (рис. 1).

Графік документів по операціях з власним капіталом потрібно формувати з урахуванням кожної окремої господарської операції і події, періоду часу обробки працівниками бухгалтерської служби та руху документів тощо. Графік документообігу спрощує процес фіксації подій, що пов'язані з власним капіталом на підприємствах, що призводить до покращення ефективності та результативності діяльності підприємства.

Для обліку власного капіталу використовують такі облікові реєстри (див. табл. 3).

Таблиця 3

Облікові реєстри журнально-ордерної форми обліку власного капіталу

№	Регістр
1	2
1	Журнал 7 за кредитом рахунків 40, 41, 42, 43, 44, 45, 46, 47, 48, 49
2	Відомість аналітичних даних рахунку 42 «Додатковий капітал»
3	Відомість аналітичних даних рахунку 44 «Нерозподілені прибутки (непокриті збитки)»
4	Відомість аналітичних даних рахунку 47 «Забезпечення майбутніх витрат і платежів»
5	Відомість позабалансового обліку

Джерело: складено автором за [8]

Схематично записи в реєстрах з обліку власного капіталу показано на рис. 2.



Рис. 1. Стадії документообігу на підприємстві

Джерело: складено автором

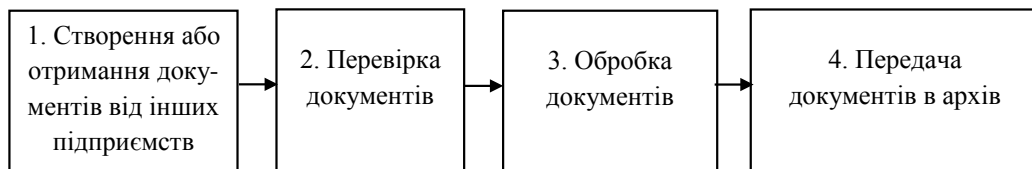

Рис. 2. Схема запису в реєстрах з обліку зареєстрованого капіталу

Джерело: складено автором за [6]

Для ефективного управління власним капіталом необхідно володіти повною, правдивою та неупередженою, тобто достовірною, інформацією про розмір та склад капіталу підприємства. Підприємство може самостійно розробляти систему контролю за складовими власного капіталу, тобто організувати внутрішній контроль. Крім цього, відповідно до Закону України «Про основні засади державного нагляду (контролю) у сфері господарської діяльності» від 05.04.2007 р. № 877-V визначаються правові та організаційні засади, основні принципи і порядок здійснення державного нагляду (контролю) у сфері господарської діяльності [2], тобто зовнішній контроль.

У таблиці 3 представлені прийоми документального та фактичного контролю, які необхідно здійснювати під час проведення внутрішнього контролю власного капіталу.

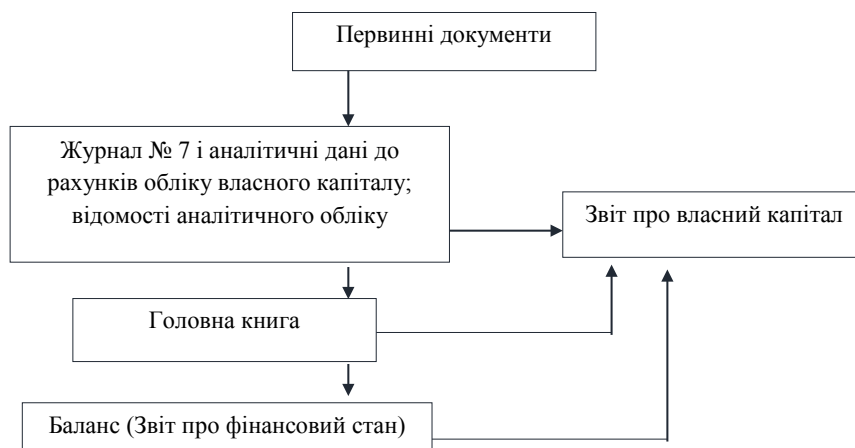
Джерелами інформації внутрішнього контролю власного капіталу є рахунки бухгалтерського обліку, Наказ про облікову політику, бухгалтерські документи з обліку власного капіталу, внутрішні та аналітичні відомості, облікові реєстри, фінансова звітність.

Контроль власного капіталу доцільно розпочинати з вивчення умов установчого договору та статуту підприємства, в яких наведено основні положення щодо формування та використання власного капіталу. Перевірці також підлягає своєчасність проведення загальних зборів акціонерів і засідань правління, їхня правомірність – на них визначають напрями використання власного капіталу.

Попередній контроль капіталу дозволяють вирішити в процесі оперативного управління підприємством два основних завдання: перевірити законність і доцільність фінансово-господарської операції щодо формування й розміщення капіталу (попередній контроль) та оцінити ймовірний вплив здійснення операції на зміну показників фінансового стану і підтвердити або спростувати на цій основі доцільність здійснення даної операції (попередній аналіз) [6, с. 171].

Попередній контроль капіталу як перша стадія оперативного контрольно-аналітичного циклу починається з визначення законності кожної операції: дослідження відповідності операції чинному законодавству, національним, а за необхідності й міжнародним стандартам бухгалтерського обліку, внутрішнім установчим документам, які регулюють рух капіталу підприємства.

Попередній контроль власного капіталу здійснюється окремо за кожною, операцією, яка обумовлює його рух і передбачає перевірку законності, доцільності, правильності визначення величини коштів, що спрямовуються на створення або збільшення зареєстрованого капіталу, та коштів, які вилучаються з нього.

Попередній контроль власного капіталу досліджує очікувані зміни в структурі капіталу внаслідок здійснення тієї чи іншої операції та оцінює ймовірні наслідки їх впливу на показники фінансового стану підприємства. Аналітична інформація використовується переважно у попередньому контролі доцільності здійснених операцій та їх відповідності стратегічним напрямкам розвитку підприємства.

Зареєстрований капітал складається з статутного та пайового капіталу. Їх наявність залежить від організаційно-правової форми підприємства.

Під час перевірки статутного капіталу необхідно з'ясувати, чи відповідає його розмір законодавчим вимогам (мінімальний розмір статутного капіталу визначено законодавчо) та статутним документам (засновницький договір, у якому може бути зафіксований більший розмір статутного капіталу, окрім того договором встановлено порядок внесення вкладів учасників і вид інвестиції (грошовими коштами чи майном), метод оцінки майнового внеску, а також належно зареєстрований статут підприємства).

Також необхідно перевірити документи, що підтверджують фактичне здійснення внесків до статутного капіталу (платіжні доручення та виписки банку, якщо внески зроблено грошовими коштами; акт прийому - передачі – якщо внески здійснювались майном, наявність оцінки майна згідно з домовленістю засновників). Перевіряючи операції зі зміни розміру статутного капіталу, необхідно його розмір зіставляти з мінімальними розмірами на дату реєстрації змін до статуту товариства.

Завданнями попереднього контролю зареєстрованого капіталу є:

- дослідження відповідності кожної операції чинному законодавству України, національним, а за необхідності й міжнародним, стандартам бухгалтерського обліку, внутрішнім установчим документам;

- перевірка правильності грошової оцінки матеріальних активів, майнових та інтелектуальних прав, іншої власності, внесеної засновниками (учасниками) до зареєстрованого (пайового) капіталу;

Таблиця 3

Внутрішній контроль власного капіталу відповідно до його видів

№ з/п	Вид контролю	Об'єкти контролю	Суб'єкти контролю	Прийоми контролю
1	Попередній	Елементи облікової політики	Управлінський та обліковий персонал, Служба контролю	- формальна перевірка; - нормативно-правова перевірка
2	Поточний	Відображення власного капіталу в первинних документах; Відображення власного капіталу на рахунках; Відображення власного капіталу в реєстрах обліку та звітності.		- формальна перевірка; - арифметична перевірка; - взаємна перевірка; - нормативно-правова перевірка; - інвентаризація; - обстеження
3	Наступний	Порушення у веденні обліку власного капіталу		- формальна перевірка; - арифметична перевірка; - взаємна перевірка; - нормативно-правова перевірка

Джерело: складено автором

– перевірка доцільності операцій, спрямованих на збільшення або зменшення зареєстрованого (пайового) капіталу;

– перевірка правильності розрахунків суми збільшення або зменшення зареєстрованого (пайового) капіталу за кожною операцією [11, с. 12].

Попередній контроль зареєстрованого (пайового) капіталу акціонерного товариства, крім виконання наведених вище завдань, має забезпечувати перевірку правильності: нарахування дивідендів; визначення дивідендної ставки; обчислення дивідендів, нарахованих конкретному акціонеру за звітний період.

Джерелом нарахування дивідендів є прибуток, що лишився в розпорядженні підприємства після оподаткування та інших, передбачених установчими документами, вирахувань.

Перевірка правильності нарахування дивідендів та визначення дивідендної ставки здійснюється за попередньо розробленими і введеними у нормативну базу даних алгоритмами.

Контроль формування капіталу в дооцінках визначає обґрунтованість проведення переоцінки необоротних активів. Контроль додаткового капіталу передбачає перевірку: визначення емісійного доходу, фактичного внеску засновників у інший вкладений капітал, накопичених курсових різниць, операцій з безкоштовно отриманими необоротними активами та іншим видом додаткового капіталу.

Здійснюючи контроль за достовірністю відображення операцій на рахунку 41 «Капітал у дооцінках», необхідно враховувати, чи це перша переоцінка необоротних активів, чи наступна. Контролеру потрібно встановити доцільність проведення такої переоцінки, тобто чи залишкова вартість об'єкта істотно відрізняється від його справедливої вартості на дату балансу, а для нематеріальних активів – чи існує для них активний ринок [6, с. 172].

Рівень суттєвості для здійснення переоцінки необхідно зазначити у наказі про облікову політику. Також необхідно з'ясувати, чи укладено договори на виконання оцінювальних робіт з незалежними оцінювачами, оскільки для визначення справедливої вартості під час оцінювання майна з метою переоцінки основних засобів для цілей бухгалтерського обліку залучення суб'єкта оціночної діяльності, що має відповідну ліцензію, є обов'язковим відповідно до Податкового кодексу.

Контроль додаткового капіталу здійснюється підприємствами всіх форм власності окремо за кожною операцією дооцінки необоротних активів та безкоштовного отримання їх від інших юридичних або фізичних осіб. Перевірці піддаються законність і доцільність кожної операції та обґрунтованість попередньо визначеної суми дооцінки.

Резервний капітал підлягає переважно заключному контролю і ретроспективному аналізу. Разом з тим, за необхідності може бути здійснено попередній контроль резервного капіталу, який ґрунтується на оцінці законності і доцільності відрахувань коштів на утворення резервного капіталу та визначенні відповідності величини резервів установчим документам акціонерного товариства. Критерієм оцінки є рівень резервів по відношенню до статутного капіталу, який для акціонерних товариств має складати не менше 25%. Контроль щорічних відрахувань частки чистого прибутку на поповнення резервного капі-

талу здійснюється шляхом порівняння суми відрахувань з рівнем, передбаченим установчими документами, який для акціонерних товариств має становити не менше 5% чистого прибутку.

Оскільки нерозподілений прибуток (непокритий збиток) є наслідком фінансово-господарської діяльності підприємства, він не підлягає попередньому контролю. При необхідності можна здійснити оперативну перевірку правильності розрахунків щодо визначення фінансового результату та бухгалтерських записів, які обумовлюють зміну величини власного капіталу підприємства внаслідок утворення нерозподіленого прибутку або непокритого збитку.

Попередній контроль вилученого капіталу спрямовано на перевірку законності та доцільності операцій з викупу акцій власної емісії або часток, викуплених в учасників акціонерного товариства, та перевірку правильності визначення їх фактичної собівартості.

Основними завданнями оперативного контролю капіталу є оцінка дотримання регламенту здійснення фінансово-господарської операції щодо формування і розміщення капіталу, перевірка правильності її документального оформлення, виявлення та оцінка відхилень отриманих показників від стандартизованих значень, забезпечення моніторингу фінансових показників, що характеризують рух капіталу.

Контроль власного капіталу упродовж оперативного періоду має здійснюватися в автоматичному режимі. Фактографічна інформація, накопичена в електронному журналі аналітичного обліку капіталу, виводиться на дисплей або надходить у підсистему контролю у вигляді машинограми для аналізу і співставлення зі стандартами контролю.

Важливим елементом оперативного контролю, який збігається з моментом здійснення операції, пов'язаної з формуванням і рухом капіталу, є контроль правильності заповнення реквізитів первинних документів та контроль правильності бухгалтерських записів щодо відображення кожної операції.

Контроль правильності заповнення реквізитів первинних документів (акцій, сертифікатів, кредитних або вексельних угод) здійснюють особа, яка займається їх оформленням, юристконсульт підприємства і бухгалтер з обліку розрахунково-кредитних операцій. За умови застосування електронної системи обробки інформації контроль правильності оформлення первинних документів можна здійснювати в автоматичному режимі.

Контроль правильності бухгалтерських записів щодо відображення кожної операції також здійснюється автоматично із залученням інформації з нормативної бази первинного обліку, де розташовано довідник бухгалтерських записів типових господарських операцій.

За попередньо розробленими і введеними у нормативну базу даних алгоритмами здійснюється перевірка правильності розрахунків сум додаткової емісії акцій, сплачених дивідендів, одержаного кредиту, сплачених відсотків за кредит, а також суми і рівня витрат за кожною фінансовою операцією.

Виходячи з того, що рух власного капіталу, порівняно з рухом зобов'язань, можна характеризувати як уповільнений, для якого не характерні різкі зміни (виключенням є акціонер-

ні товариства у період додаткової емісії акцій), особлива увага в оперативному аналізі і контролі звертається на операції щодо формування й погашення зобов'язань підприємства [6, с. 173].

Завершальним етапом контролю власного капіталу є документальне оформлення його результатів, яке складається з робочих, офіційних, додаткових та супровідних документів. Робочі документи – це допоміжні неофіційні документи, які перевіряючи особа складає в ході контролю (таблиці, записи, тощо). Офіційні документи – обов'язкові для складання документи (акти, звіти, висновки тощо).

Висновки. Таким чином, облік власного капіталу є досить складним процесом, який потребує чіткого розуміння його сутності та усвідомлення необхідності надання достовірної інформації про окремі складові елементи власних коштів, які вкладені в активи підприємства.

Важливе місце відводиться контролю власного капіталу, оскільки його правильність і своєчасність сприяє забезпеченню збереження майна підприємства, дотримання засновниками своїх зобов'язань, об'єктивного відображення прибутку підприємства, що сприяє прозорості діяльності та інвестиційній привабливості підприємства.

Список літератури:

1. Про бухгалтерський облік та фінансову звітність в Україні : Закон України затверджений ВР 16.07.1999 р. № 996-XIV із змінами і доповненнями // Відомості Верховної Ради. – 1999. – № 40. – Ст. 365.
2. Про основні засади державного нагляду (контролю) у сфері господарської діяльності: Закон України від 05.04.2007 р. № 877-V Відомості Верховної Ради. – 2007. – № 29. – Ст. 389.
3. Бухгалтерський облік як наука, його принципи, предмет та об'єкти // Бухгалтерський облік і аудит. – 2007. – № 6. – С. 3–8.
4. Гуренко Т.О. Сучасний погляд на власний капітал. [Електронний ресурс] / Т.О. Гуренко // Науковий вісник Національного університету біоресурсів і природокористування України. Сер. : Економіка, аграрний менеджмент, бізнес. – 2013. – Вип. 181(3). – С. 79–84.
5. Голубнич Г.П. Теоретичні аспекти еволюції фінансової звітності // Наукові дослідження та їхнє практичне застосування. Сучасний стан та шляхи розвитку '2012: Зб. наук. пр. SWorld. – Вип. 3. – Т. 25. – Одеса: КУПРІЄНКО, 2012. – С. 86–91.
6. Воськало В.І. Контроль операцій із складовими власного капіталу [Електронний ресурс] / В.І. Воськало, Н.М. Воськало // Науковий вісник НЛТУ України. – 2012. – Вип. 22.13. – С. 169–177.
7. Камінська Т.Г. Внутрішній контроль кругообороту капіталу підприємства в умовах інтеграційних процесів / Т.Г. Камінська // Бізнес Інформ. – 2014. – № 2. – С. 271–276.
8. Мельник Т.Г. Бухгалтерський облік. Практикум. Навчальний посібник. Видання друге, доповнене і перероблене / Т.Г. Мельник. – К.: Кондор – Видавництво, 2017. – 269 с.
9. Національне положення (стандарту) бухгалтерського обліку 1 «Загальні вимоги до фінансової звітності» [Електронний ресурс]. – Режим доступу : <http://zakon1.rada.gov.ua/laws/show/z0336-13>.
10. Сопко В.В. Облік фінансових результатів / В. Сопко // Вісник Київського національного торговельно-економічного університету. – 2016. – № 4. – С. 138–147.
11. Швиданенко Г.О. Управління капіталом підприємства : навч. посіб. / Г.О. Швиданенко, Н.В. Шевчук ; Мін-во освіти і науки України. – К.: КНЕУ, 2013. – 440 с.
12. Яровенко Т.С. Удосконалення методології бухгалтерського обліку власного капіталу в сучасних умовах / Т.С. Яровенко, К.П. Свистільник // Вісник Дніпропетровського університету – Вип. 7(2). – 2013. – С. 189–194.

Мельник Т.Г., Дымнич В.В.

Киевский национальный университет имени Тараса Шевченко

ОРГАНИЗАЦИЯ БУХГАЛТЕРСКОГО УЧЕТА И КОНТРОЛЯ СОБСТВЕННОГО КАПИТАЛА

Аннотация

В статье рассмотрены подходы к определению понятия собственного капитала отечественными учеными, исследованы особенности организации бухгалтерского учета собственного капитала на предприятии. Также были исследованы механизм контроля собственного капитала на предприятии.

Ключевые слова: бухгалтерский учет, контроль, собственный капитал, зарегистрированный капитал, субсчет.

Melnik T.H., Dymnich V.V.

Taras Shevchenko National University of Kyiv

ORGANIZATION OF ACCOUNTING ACCOUNTING AND OWN CAPITAL CONTROL

Summary

The article deals with approaches to the definition of the concept of equity capital by domestic scientists, the features of the organization of accounting of equity capital at the enterprise are investigated. The mechanism of controlling equity in the enterprise was also explored.

Keywords: accounting, control, equity, registered capital, sub-account.

ПРІОРИТЕТНІ ОБ'ЄКТИ ЛОГІСТИЧНОГО МЕНЕДЖМЕНТУ

Михайлик Н.І.

Національний університет «Львівська політехніка»

В статті означено пріоритетні об'єкти логістичного менеджменту. Обґрунтовано доцільність застосування інноваційного підходу до управління підприємством. Запропонований підхід до визначення того, що основними потокоутворюючими елементами у сфері логістики є матеріальні ресурси із супроводжуваними їх потоками, який становить високу практичну значущість для керівників на різних рівнях управління: В2В, В2С. Такий підхід розкриває конкурентний потенціал підприємства. Підставою для уточнень став аналіз літературних джерел і використання загальновідомих методів наукового пізнання.

Ключові слова: логістичне управління, матеріальний потік, логістична система, економічний потенціал, логістичний продукт, логістичний вантаж, логістичний процес.

Постановка проблеми. На сьогоднішній день в підходах до управління на підприємствах домінують світові інноваційні технології ведення бізнесу. Це пов'язано насамперед з посиленнями вимогами ринку як кінцевих, так і логістичних споживачів. Усі ці процеси відбуваються на фоні жорсткої конкуренції, яка призводить до пошуків шляхів оптимізації функціональних підрозділів підприємства. Насамперед йдеться про скорочення витрат, зниження собівартості за умов дотримання 7 «R» логістики. Для забезпечення поставлених цілей потрібно досягнути ефективного управління матеріальними потоками, котрі формують собою логістичні межі в управлінні підприємства.

Аналіз останніх досліджень та публікацій. Для посилення ринкових позицій підприємство може завдяки «перезавантаженню» управлінської системи на логістичний підхід розкрити власний економічний потенціал. Основним об'єктом таких змін мають бути матеріальні потоки.

Проаналізовані наукові видання, що присвячені питанням сутності і місцю матеріальних потоків у господарській діяльності підприємств розглядалися цілою низкою українських вчених. Зокрема, В. Сергеев, Є. Крикавський, Н. Чухрай, М. Окландер та А. Гаджинський та ін. Проте, дані автори не розглядають матеріальні потоки у логістиці як основний об'єкт управління, а як один з елементів системного логістичного управління.

Мета статті. Мета даної статті полягає у розгляді матеріальних потоків, що циркулюють всередині логістичного середовища і є його головним об'єктом управління, тому намагатимемося класифікувати матеріальні потоки у логістиці, уточнимо групи показників за допомогою яких можна характеризувати та оцінювати численні матеріальні потоки підприємства.

Виклад основного матеріалу. Наукова література, що присвячена питанням логістичного управління, містить чимало фахових напрацювань щодо питань мети управління в логістичній діяльності. Найчастіше, мету співставляють з «комплексом логістики» («6R», «7R» і навіть «8R», де «R» означає «right» – «правильність, відповідність»). Наприклад, А. Гаджинський [1], М. Окландер [2; 3; 4], А. Кальченко [5] та ін. вказують, що мета управління логістичною діяльністю може вважатися досягнутою, якщо забезпечено відповідність між фактичними і бажаними ха-

рактеристиками такого комплексу щодо асортименту продукції, яка підлягає доставці, її якості, кількості, місця, часу і витрат: «... продукт – потрібний продукт; кількість – у необхідній кількості; якість – необхідної якості; час – необхідне доставити у потрібний час; місце – у потрібне місце; витрати – з мінімальними витратами» [6, с. 15]. Також можемо ознайомитися з варіантами доповнення даного комплексу вимогами типу «споживач» («конкретний, чітко визначений споживач» [3, с. 33], «персоніфікованість» («розробка системи обслуговування для кожного замовлення») [7, с. 11] та ін. Вважаємо, що сучасний ринок об'єктивно вимагає доповнення даного комплексу таким елементом, як «сервіс», оскільки він підвищує цінність продукту (товару) для споживача; в той же час, включення елемента «споживач» є недоцільним, адже сам комплекс «правил логістики» персоніфікується для кожного споживача формулюванням інших вимог.

Отже, саме «продукт» є центральним елементом в логістичному управлінні і може виступати у різних формах (матеріальні ресурси, в складі «комплексу логістики» незавершене виробництво, готова продукція, тощо) залежно від того, на якій стадії виробничо-комерційного процесу перебуває предмет праці. Тому можемо класифікувати:

- матеріальні ресурси: сировина, матеріали, напівфабрикати, комплектуючі вироби, тара, інструменти, обладнання та інші предмети праці, які надходять на підприємство, переміщуються і зберігаються в його межах з метою використання на виробництві для створення продуктів праці;
- товари: продукти праці, які реалізуються виробничими підприємствами як напряму, так і за участю торгових підприємств через канали реалізації (готова продукція виробничо-технічного призначення і товари споживчого призначення).

В агрегованому варіанті всі вони традиційно об'єднуються термінами: «матеріали» і «продукція». Матеріальні ресурси і продукція у своїй сукупності є потокоутворюючими елементами у сфері логістики: «Сукупність сировини, матеріалів, напівфабрикатів, які у вигляді предметів праці надходять від постачальників до виробничих підрозділів і, перетворюючись там на готові продукти праці, крізь канали розподілу доводяться до споживачів...» [7, с. 15], утворює матеріальний потік. Як вказує Ю. Пономарьова, «...поняття матеріального потоку узагальнює без-

перервність зміни і переміщення продуктів праці в сфері обігу і виробництва» [6, с. 23].

Поняття матеріального потоку є різновидом більш загального поняття «потік», під яким традиційно розуміють «...будь-яку множину об'єктів, які сприймаються як єдине ціле, що існує як процес у певному часовому інтервалі і вимірюється в абсолютних одиницях за визначений період часу» [8, с. 39] і яке є однією з головних категорій теорії управління логістичною діяльністю; такою ж категорією є взаємопов'язане з потоком поняття запасу, під яким розуміють «...вироби(продукцію виробничо-технічного призначення, товари народного вжитку та ін.), які перебувають на різних стадіях виробництва і очікують на вступ у процес виробничого або ж особистого споживання» [9, с. 73]. В той же час, під матеріальним потоком також розуміють «...сукупність продукції (сировина, деталі, матеріали, вантажі, товарно-матеріальні цінності та ін.), яка розглядається в процесі здійснення над нею різних логістичних операцій протягом певного часового інтервалу» [1, с. 74]. Різниця і взаємозв'язок понять матеріального потоку та матеріального запасу проявляється у тому, що матеріальний потік у випадку розгляду його не в динамічному стані (на певному часовому інтервалі), а в статичному стані (у певний момент часу) виступає у формі матеріального запасу.

Матеріальний потік є основним об'єктом логістичної діяльності та об'єктом управління в логістичному менеджменті. Ю. Неруш вказує, що «...матеріальні потоки утворюються в результаті видобування, обробки, переробки, складування, транспортування та виконання інших матеріальних операцій з сировиною, напівфабрикатами і готовими виробами у сферах матеріального виробництва та обігу, на окремих промислових і торгових підприємствах, в цехах, складах, виробничих дільницях, тобто – на всіх етапах їх руху, починаючи від ...джерела сировини і закінчуючи пунктом знаходження кінцевого споживача. При цьому матеріальні потоки можуть протікати як між ... підприємствами, так і всередині одного підприємства» [10, с. 19–20].

Залежно від рівня диференціації елементної бази матеріальних потоків в господарській практиці прийнято виділяти більш однорідні потоки, утворені шляхом поділу матеріально-речових потоків на різні групи, завдяки чому відокремлюється певна сукупність потоків матеріальних ресурсів (продукції, товарів) специфікованої номенклатури, які прийнято називати простими (або ж – елементарними) потоками, і котрі найчастіше є об'єктами управління в сфері логістики. Ю. Пономарьова вказує, що «...сукупність ресурсів одного найменування, які знаходяться протягом всього шляху від конкретного джерела виробництва до моменту споживання, утворює елементарний матеріальний потік; ... множина елементарних потоків, що формуються на підприємстві, складає інтегральний (загальний) матеріальний потік, який забезпечує нормальне функціонування підприємства» [6, с. 24].

Крім матеріальних потоків, у логістиці мають місце також інші, за видом субстанції, потоки: інформаційні, фінансові, сервісні тощо, але з точки зору управління логістичною діяльністю всі вони є пов'язаними з матеріальними потоками, тому що:

– інформаційні потоки відображають стан та проблеми здійснення руху елементів матеріального потоку або загально матеріального потоку, щодо якого інформаційний потік є супровідним;

– фінансові потоки в умовах ринкових відносин відображають рух фінансових коштів, який обумовлений рухом даного матеріального потоку між певними суб'єктами господарювання;

– потік послуг є супровідним потоком щодо матеріального, адже він дозволяє покращити умови споживання (використання) елементів даного матеріального потоку чи підвищити для споживача їх цінність.

Як матеріальний, так і будь-який інший потік можна достатньо повно ідентифікувати за допомогою характеристики його основних параметрів, якими є пункт виникнення потоку (початковий пункт), пункт його погашення (кінцевий пункт, пункт стоку), проміжні пункти, через які проходить потік, траєкторія руху (геометрія руху) потоку, довжина шляху, який проходить потік (міра траєкторії), швидкість і час руху потоку, інтенсивність потоку. Для правильної ідентифікації і використання отриманої інформації в процесі аналізу і проектування логістичних систем все різноманіття потоків у логістиці класифікують за: природою потоку; відношенням до досліджуваної ЛС; спрямуванням відносно досліджуваної ЛС; рівнем неперервності; рівнем регулярності; рівнем стабільності; рівнем мінливості; характером розміщення елементів потоку; періодичністю; рівнем складності; рівнем керованості та ін.

В процесах управління логістичною діяльністю необхідно враховувати особливості кількісної та якісної ідентифікації різноманіття даних потоків. Так, матеріальний потік як сукупність різноманітних предметів (елементів) характеризується станом їх руху у просторі та в часі. Рух матеріального потоку у просторі забезпечується просуванням від початкового пункту (складу сировини або готової продукції постачальника) до кінцевого пункту – складу споживача; потік може спрямовуватися при цьому і через проміжні пункти – транспортні термінали, склади, бази, магазини. Рух матеріального потоку в часі забезпечується виконанням певного комплексу процесів (транспортування, завантажування-розвантажування вантажів, їх опрацювання, складування, зберігання тощо) у конкретних часових координатах.

Для кількісної характеристики матеріального потоку з метою управління логістичною діяльністю важливо правильно оцінювати його параметри. Як показує аналіз теорії і практики логістичної діяльності, вирішується це завдання шляхом використання показників «напруженість матеріального потоку» (інтенсивність переміщення матеріальних ресурсів, напівфабрикатів і готової продукції) та «потужність матеріального потоку (обсяги продукції, які переміщуються за одиницю часу), для відображення яких використовується показник розмірності «тонни/рік».

Матеріальні потоки можна характеризувати та оцінювати за допомогою великого різноманіття показників, які можна віднести до таких груп: 1) структурні показники; 2) показники продуктивності логістичної системи; 3) показники економічності; 4) показники якості [11, с. 93–97].

Якісну характеристику матеріальних потоків можна здійснювати за складом вузлових об'єктів та елементів технічного, організаційного і економічного змісту, за номенклатурою продукції (вантажів), початковими, кінцевими і проміжними пунктами та їх зв'язками, наявністю і розмірами запасів у цих пунктах, інтенсивністю або кількістю матеріальних ресурсів, які проходять через ці пункти за одиницю часу, взаємозв'язком потоків (комплектування, підсорткування), способом переміщення; формою існування тощо.

В наведеній класифікації, важливу роль в ідентифікації матеріальних потоків відіграє той факт, що елементи матеріального потоку перебувають в процесі здійснення над ними просторово-часових перетворень (переміщення), а це означає, що різноманітні види продукції, матеріальних ресурсів, товарів трансформуються в іншу форму – вантаж. Класичне визначення «вантаж» трактує його як «...будь-яку продукцію чи майно, які прийняті до перевезення» [9, с. 40]; при цьому вантажем така продукція вважається від моменту прийняття до перевезення в пункті відправлення і до моменту здавання вантажоодержувачеві у пункті призначення.

Специфікою різних вантажів є наявність у них особливих властивостей, які визначають умови і техніку їх перевезення, перевантажування і зберігання, тобто – їх транспортно-технічна характеристика. До найважливіших характеристик вантажів відносяться режим зберігання, спосіб упакування, умови і техніка перевантажування і перевезення, фізико-хімічні властивості, розміри, об'єм, маса і форма пред'явлення вантажу до перевезення. З врахуванням цього матеріальні потоки можуть поділятися також за кількісною ознакою (з виділенням масових, крупних, середніх і дрібних потоків), за питомою вагою потокоутворюючих вантажів (важковагові, легковагові), за рівнем сумісності потокоутворюючих вантажів (потоки сумісних вантажів, потоки несумісних вантажів), за консистенцією (потоки насипних, навалних, наливних, тарноштучних вантажів тощо).

Разом з тим, для споживачів у сфері логістики вантажі самі по собі не є важливими; їх цікавить товар з певними характеристиками за умови його доступності з «...рисами, що становлять конкретну вартість для (даного) споживача» [12, с. 56], тобто споживачам потрібен т.зв. «логістичний продукт».

Як стверджують Н.Чухрай та Р. Патора, «...логістичний продукт є комплексом погоджених вимог клієнтів, які можуть бути реалізовані на певному рівні у логістичній системі» [13, с. 172], складна внутрішня структура якого має три рівні. Перший рівень логістичного про-

дукту відображає його суть як товару, здатного задовольняти певну потребу споживача; другий рівень відображає властивості даного товару як вантажу, що пов'язано з його формою, масою, особливостями пакування та ін.; третій рівень містить ті категорії, які наближають даний товар до побажань і очікувань споживачів щодо додаткових функцій товару в поєднанні з додатковим сервісом.

Як зазначалося вище, формою існування матеріального потоку у статичному стані є матеріальний запас, тому в управлінні логістичною діяльністю необхідно враховувати даний об'єкт управління. Найбільш часто серед запасів виділяють групи запасів у сфері виробництва, в каналах сфери обігу (в т.ч. запаси в підприємствах торгівлі), запаси в дорозі та ін.; за ознакою цільового призначення запасів вирізняють такі категорії запасів, як: а) технологічні запаси; б) поточні запаси; в) резервні запаси, а за ознакою місця знаходження запасів – такі види запасів: а) виробничі запаси; б) товарні запаси. В літературі також виділяють різні типи запасів: буферні запаси; запаси готової продукції; запаси для компенсації затримок; запаси, необхідні для задоволення очікуваного попиту; гарантійні запаси; серійні запаси; циклічні запаси; запаси використання потужностей; лінійні запаси; планові запаси; сезонні запаси. Класифікація запасів здійснюється також за їх функціональним призначенням, за часом їх обліку; окремо виділяють неліквідні запаси.

Висновки. Отже, основними потокоутворюючими елементами у сфері логістики є матеріальні ресурси і продукція, рух яких від джерел виникнення до пунктів споживання характеризується систематичністю, повторюваністю (циклічністю), відносною регулярністю, масштабністю, орієнтацією на задоволення економічних інтересів їх учасників, а також виникненням відповідних інформаційних, фінансових, сервісних потоків. Необхідною умовою існування цих потоків є логістична діяльність з перетворення наявного комплексу вхідних характеристик, які притаманні різним потокоутворюючим елементам у бажаний (заданий вимогами споживача) комплекс вихідних характеристик, що досягається шляхом виконання над елементами відповідних потоків логістичних операцій. Тому матеріальні потоки та логістична діяльність підприємства щодо їх оптимізації та підвищення їх ефективності об'єктивно є предметами управління в сфері логістики і, відповідно, повинні бути об'єктом дослідження економічної науки в питаннях пошуку шляхів підвищення ефективності суб'єктів господарювання, які задіяні в логістичних процесах.

Список літератури:

1. Гаджинский А.М. Логистика : учебник / А.М. Гаджинский. – 3-е изд., перераб. и доп. – М.: ИВЦ «Маркетинг», 2000. – 375 с.
2. Окландер М.А. Контуры экономической логистики / М.А. Окландер. – К.: Наук. думка, 2000. – 174 с.
3. Окландер М. Логистика : підручник / М. Окландер. – К.: ЦУЛ, 2008. – 346 с.
4. Окландер М.А. Промислова логістика: навч. посіб. / М.А. Окландер, О.П. Хромов. – К.: ЦНЛ, 2004. – 222 с.
5. Кальченко А.Г. Логистика : підручник / А.Г. Кальченко. – 2-ге вид., без змін. – К.: КНЕУ, 2006. – 284 с.
6. Пономарьова Ю.В. Логистика : навч. посіб. / Ю.В. Пономарьова. – 2-ге вид. – К.: ЦУЛ, 2005. – 328 с.
7. Миротин Л.Б. Логистика для предпринимателя : основные понятия, положения и процедуры / Л.Б. Миротин, Э. Ташбаев. – М.: ИНФРА-М, 2002. – 252 с.

8. Основы логистики : учеб. пособие / под ред. Л.Б. Миротина и В.И. Сергеева. – М.: ИНФРА-М, 1999. – 200 с.
9. Родников А.Н. Логистика : терминологический словарь / А.Н. Родников – М.: ИНФРА-М, 2000. – 352 с.
10. Неруш Ю.М. Коммерческая логистика : учебник / Ю.М. Неруш. – М.: Банки и биржи: ЮНИТИ, 1997. – 271 с.
11. Промышленная логистика. Логистико-ориентированное управление организационно-экономической устойчивостью промышленных предприятий в рыночной среде / И.Н. Омельченко, А.А. Колобов, А.Ю. Ермаков, А.В. Киреев ; под ред. А.А. Колобова. – М.: Изд-во МГТУ им. Н.И. Баумана, 1997. – 204 с.
12. Крикавський Є.В. Логістика. Основи теорії / Є.В. Крикавський. – Львів: Вид-во НУ «Львів. політехніка», Інтеллект-Захід, 2006. – 456 с.
13. Чухрай Н. Інновації та логістика товарів : монографія / Н. Чухрай, Р. Патора. – Львів: Вид-во НУ «Львів. політехніка», 2001. – 262 с.

Мыхайлык Н.И.

Национальный университет «Львовская политехника»

ПРИОРИТЕТНЫЕ ОБЪЕКТЫ ЛОГИСТИЧЕСКОГО МЕНЕДЖМЕНТА

Аннотация

В статье отмечено приоритетные объекты логистического менеджмента. Обоснована целесообразность применения инновационного подхода к управлению предприятием. Предложенный подход к определению того, что основными потокоформирующими элементами в сфере логистики являются материальные ресурсы с сопровождающими их потоками, который составляет высокую практическую значимость для руководителей на разных уровнях управления: B2B, B2C. Такой подход раскрывает конкурентный потенциал предприятия. Основанием для уточнений стал анализ литературных источников и использования общеизвестных методов научного познания.

Ключевые слова: слова: логистическое управление, материальный поток, экономический потенциал, логистическая система, логистический продукт, логистический груз, логистический процесс.

Mykhailyk N.I.

National University "Lviv Polytechnic"

PRIORITY OBJECTS OF LOGISTIC MANAGEMENT

Summary

The expediency of application of the innovative approach to enterprise management is proved. The article identifies the priority objects of logistic management. The proposed approach that the main flow-forming elements in the field of logistics are material resources with their accompanying flows is of high practical significance for managers at different levels of management: B2B, B2C. This approach reveals the competitive potential of the enterprise. The basis for this revision was the analysis of scientific literature and the use of well-known methods of scientific knowledge.

Keywords: logistic management, material flow, logistic system, economic potential, logistic product, logistic cargo, logistic process.

КРИПТОВАЛЮТА НА СУЧАСНІЙ ЕКОНОМІЧНІЙ АРЕНІ ТА ПЕРСПЕКТИВИ РОЗВИТКУ BITCOIN, ETHEREUM, RIPPLE

Москальов А.А., Попова Е.М.

Чернівецький торговельно-економічний інститут
Київського національного торговельно-економічного університету

Стаття присвячена дослідженню новацій у економічній сфері, а саме виникненню особливого виду валюти, який отримав назву «криптовалюта». Аналізуються природа та економічна сутність криптовалюти, оцінено перспектива та безпека її використання. Розглядаються тенденції поширення таких валют в Україні та зазначаються перспективи подальшого їх розвитку.

Ключові слова: криптовалюта, Bitcoin, Ethereum, Ripple, електронні гроші, платіжні системи, цифрові валюти, віртуальні валюти.

Постановка проблеми. Однією з новацій останнього часу стала поява особливого виду валют, який отримав назву «криптовалюта». Даний феномен привертає до себе особливу увагу, при цьому більшість авторів в основному розглядають технічні аспекти обігу криптовалюти. Тим часом, однобока вивченість криптовалюти з позиції опису технічної моделі функціонування не дозволяє розкрити її сутність як економічної категорії, а також перешкоджає швидкому створенню адекватних інституційних норм, що регламентують процедури її емісії та обігу. Як наслідок виникає закономірний дисбаланс – коли економічні нововведення випереджають розвиток законодавства, які регулюють взаємовідносини суб'єктів у сфері розрахунків і платежів, що, в свою чергу, посилює можливі ризики на макро- і мікрорівнях.

Тому в Україні як, і в багатьох країнах, відсутній законодавчий статус криптовалюти. Але попри те, що відсутнє правове визначення криптовалюти, вона почала набирати значну популярність саме як форма розрахунку. Це підтверджує досить розповсюджене використання даної форми валюти у таких країнах як США, Швеція, Великобританія, Нідерланди, Японія, Сінгапур тощо. Цей процес не обійшов стороною і Україну.

Аналіз останніх досліджень і публікацій. Тільки з 1980 року розпочалося дослідження крипто валюти як економічної категорії, тому саме питання дослідження їх розвитку є відносно новим. Вивченню історії розвитку та функціонування криптовалют присвячені праці таких закордонних дослідників як Е. Андроулакі, Т. Счерер, Д. Бонно, Н. Коуртоіс, Р. Наїк, Г. Максвелл, А. Герваїс, Д. Грубер. Вітчизняні дослідники також приділили увагу вивченню даної проблеми, зокрема це – С. Волосович, О. Загнітка, Т. Ковальчук. Однак проблематика дослідження розвитку криптовалют в Україні залишається недостатньо вивченою вітчизняними вченими, що й зумовлює актуальність подальших наукових пошуків.

Виділення невирішених раніше частин загальної проблеми. В даний час відбувається поширення обсягів використання криптовалюти в світі, як абсолютно нового, інноваційного платіжного інструменту ХХІ століття.

В наш час основні криптовалюти (Bitcoin, Ethereum, Ripple) зазнають суттєвих змін і по-

требують детального наукового аналізу для прогнозування їх майбутньої динаміки впровадження в обіг в подальших дослідженнях.

Мета статті. Метою даної статті є дослідження динаміки розвитку криптовалюти в сучасній економіці, оцінка перспектив і ризиків її використання.

Виклад основного матеріалу дослідження. В даний час формується тенденція до стагнації економіки, отже, для запобігання даного економічного явища необхідно шукати шляхи активізації ринкових процесів. Одним з найбільш перспективних напрямків, в силу своєї ефективності, гнучкості та адаптивності, виступає розвиток віртуальної економіки та електронної комерції. Однак, для цього необхідний розвиток відповідних інструментів віртуального ринку, найважливішим з яких є електронні гроші і, зокрема, криптовалюти.

Електронні гроші (e-money) – одиниці вартості, які зберігаються на електронному пристрої, приймаються як засіб платежу іншими особами, ніж особа, яка їх випускає, і є грошовим зобов'язанням цієї особи, що виконується в готівковій або безготівковій формі.

Виділяють два типи систем на основі електронних грошей:

- системи, що використовують цифрові гроші, які зберігаються у вигляді файлів на комп'ютері власника, – так звані «ПК-варіант» електронних грошей;

- системи, що використовують цифрові гроші, які зберігаються на smart-карті.

Платіжна система в Інтернеті – це система проведення розрахунків між фінансовими, комерційними організаціями і користувачами Інтернету в процесі купівлі або продажу товарів і послуг через Інтернет.

Серед платіжних систем на основі цифрових грошей можна назвати: іноземні – NetCash, DigiCash (www.digicash.com), WebMoney (www.webmoney.ru), PayCash (www.paycash.ru) та в Україні – (www.paycash.kiev.ua).

Зацікавленість до цифрових валют також і значно поживається в Україні. Спричиняє це криза вітчизняної банківської системи, нестабільність гривні, мінливий курс валют та інші соціально-економічні труднощі, які сконцентровані у фінансовій системі України.

В Україні справжня популярність криптовалют розпочалася у 2014 році, коли ентузіастами

було створено громадську організацію, що має на меті поширення, розвиток та вивчення bitcoin та інших віртуальних валют на території нашої держави – Bitcoin Foundation Ukraine (BFU).

Проте треба зауважити, що поряд з перевагами цифрові гроші мають також і певні недоліки, які наведені нижче (рис. 1).

Аналізуючи грошову сферу останніх років, ми можемо спостерігати таку новацію на фінансовому ринку як «криптовалюта», «біткоїни», «блокчейни». Для більшості населення ці різновиди грошей є новими та викликають багато питань.

Криптовалюта – від англійського «crypto currency», тобто віртуальна валюта, захищена криптографією. Насамперед, криптовалюта – це швидка і надійна система платежів та грошових переказів, заснована на новітніх технологіях і не підконтрольна жодному уряду. Термін «криптовалюта» почав використовуватися після появи платіжної системи Bitcoin (біткоїни), пізніше з'явилися інші незалежні від Bitcoin криптовалюти, такі як Namecoin, Litecoin, PPCoin, Novacoin.

Станом на січень 2018 року кількість криптовалют у світі становила 1448 одиниць. До найбільших за обсягом капіталізації крипто валют

відносяться такі, як Bitcoin, Ethereum, Ethereum Classic, Dash, Ripple, Monero, Litecoin, NEM, Augur, Maid Safe Coin та інші.

Беручи до уваги високу популярність і ефективність Bitcoin (біткоїни), більш детально проаналізуємо саме цю криптовалюту. Bitcoin, або Біткоїн – електронна валюта, концепт якої був озвучений 2008 року Сатоші Накамото, і представлений ним у 2009 році. За словами Сатоші Накамото, біткоїн був створений для того, щоб будь-яка людина могла самостійно управляти своїми коштами без втручання третіх осіб. Після того як проект був підтриманий спільнотами по всьому світу, Сатоші Накамото перестав приймати будь-яку участь у проекті.

Bitcoin не випускаються центральними банками і не залежать від кредитно-грошової політики тієї чи іншої держави. Емісія відбувається тільки в цифровому вигляді. Будь-хто охочий може добувати криптовалюту (займатися майнінгом), використовуючи комп'ютерні можливості. Запланована емісія криптовалюти складає не більше ніж 21 мільйона bitcoin, тому загалом випускається все менше і менше монет. За прогнозами майнерів у 2033 році емісія bitcoin досягне саме цієї позначки.



Рис. 1. Переваги та недоліки використання криптовалюти в економічній системі України [3]

Сьогодні bitcoin продовжує свій розвиток, число користувачів цієї системи неухильно зростає в Україні. Популярність bitcoin також породила створення інших криптовалют, що розвиваються поряд з bitcoin. У деяких країнах, в тому числі в Україні, з bitcoin почали боротися, пояснюючи це турботою про людей, застереженням їх від вкладення грошей в «грошові сурогати» і можливої їх втрати, якщо настав би крах bitcoin. Однак насправді така боротьба, найімовірніше, викликана бажанням сконцентрувати функції грошової емісії, а значить – і влади, в руках держави і не допустити утворення альтернативних джерел емісії платіжних засобів, оскільки вони не піддаються ніякому державному регулюванню.

НБУ в офіційних джерелах зазначив, що випуск віртуальної валюти bitcoin не має будь-якого забезпечення та юридично зобов'язаних за нею осіб, не контролюється державними органами влади жодною з країн. Отже, bitcoin є грошовим сурогатом, який не має забезпечення реальної вартості.

Але, незважаючи на те, що відсутнє законодавче регулювання обігу цих валют, можна зазначити ряд плюсів криптовалют. При розрахунках криптовалют застосовуються сучасні методи шифрування даних, які гарантують багаторівневу безпеку. В результаті чого створюється грошова система з рядом незаперечних переваг: незалежність від інфляції; моментальні виплати; інноваційна альтернатива «справжнім» грошам; неможливість фальсифікації; статус міжнародної валюти; безпека угод.

Більшість аналітиків сходяться на думці, що перспективи у біткоїна на найближче майбутнє різноманітні: від колосального зростання його курсу за декілька років і до пригнічення розвитку нової валюти на територіях певних країн. Разом з тим, згідно з даними *CoinMarketCap*, у 2017 році при сумарному обсязі ринку криптовалют в \$156 мільярдів, питома вага Bitcoin складала 45% від загальної вартості ринку (табл. 1).

При цьому, питома вага Ethereum (ефіріум, ether) складала 20% від загальної вартості ринку криптовалют (\$34 мільярди), питома вага Ripple (райпл) – 5% від загальної вартості ринку криптовалют (\$ 8,4 мільярда).

Але крім позитивних факторів обертання Bitcoina є і певні проблеми, з якими стикнулася ця криптовалюта:

1) Питання легалізації валюти. На даний момент її офіційно узаконили всього кілька країн,

серед яких однією з перших була Японія. Більшість же країн поки що вважають за краще дотримуватися політики невтручання: просто спостерігають за розвитком ринку криптовалют і не виявляють жодних конкретних намірів її легалізувати або «прикрити лавочку». Саме таке підвищений стан і не дозволяє говорити про якусь конкретику в майбутньому для криптовалют.

Що стосується України, то перспектива легалізації криптовалюти все таки існує. Рішенням Національного координаційного центру кібербезпеки було доручено відповідним органам влади створити робочу групу для напрацювання нормативно-правових пропозицій щодо регулювання цього питання, а саме: визначення державного регулятора та порядку функціонування ринку крипто валют, встановлення порядку проведення моніторингу транзакцій з використанням криптовалют та ідентифікації суб'єктів криптовалютних операцій, а також порядку оподаткування доходів від здійснення криптовалютних операцій відповідно до вимог законодавства України.

Також доручено розробити механізм забезпечення доступу правоохоронних органів до даних криптовалютних бірж із зобов'язанням вказаних суб'єктів зберігати інформацію про всі транзакції протягом терміну, встановленого законодавством для фінансових організацій, та розкриття інформації про клієнта за вмотивованим запитом. Розробка та впровадження всіх цих заходів передбачатиме також розвиток міжнародної співпраці для впровадження комплексного регулювання обігу криптовалют і уникнення криміналізації цього сегменту.

2) Різкі скачки курсу криптовалюти Bitcoin, що автоматично підвищують ризики при його покупці. Покупець не має абсолютно ніяких гарантій, що завтра не прокинеться з порожнім електронним гаманцем. В даному випадку проти криптовалюти обертається її ж перевага: децентралізованість. Звідси перспективи розвитку біткоїна стають практично непрогнозованими.

3) Криптовалюта Bitcoin вважається класичною. Звідси впливає сентиментальний висновок про те, що він назавжди залишиться в наших серцях, але не застрахований від повного знищення більш молодими «конкурентами». Прогрес не стоїть на місці, і на основі біткоїна після глибокого аналізу його ефективності були створені нові види криптовалют. Наприклад, поява ефіріума, який являє собою «прокачаний» біткоїн в рамках більш розширеної версії використання блокчейна,

Таблиця 1

Рейтинг криптовалют на світовому ринку станом на 2017 рік [6]

№	Назва	Ринкова ціна \$	Ціна \$	Обсяг
1	Bitcoin	73,079,107,875	4417,50	16,543,250 BTC
2	Ethereum	29,601,821,904	313,51	94,421,867 ETH
3	Bitcoin Cash	9,315,818,255	562,56	16,559,600 BCH
4	Ripple	8,140,320,944	0,212298	38,343,841,833 XRP
5	Litecoin	3,679,325,403	69,72	52,775,532 LTC
6	NEM	2,600,712,000	0,288968	8,999,999,999 XEM
7	Dash	2,511,268,909	333,19	7,537,002 DASH
8	IOTA	1,774,126,928	0,638283	2,779,530,280 MIOTA
9	Monero	1,744,495,028	116,04	15,038,525 XMR
10	Ethereum Classic	1,621,112,378	17,03	95,185,416 ETC

викликав галас і змусив потіснитися свого концептуального «тата». У разі бурхливого сплеску розвитку того ж ефіріума, біткоїн буде поступово агресивно витіснятися і стане згодом лише приємним спогадом про те, з чого все починалося.

У січні 2018 року, криптовалюта ефіріум по рейтингу і темпах зростання капіталізації наблизилась до історичного рекорду.

Ethereum (від англ. *Ether* – «етер»), Етеріум – платформа для створення практично будь-яких децентралізованих онлайн-сервісів на базі блокчейна (Dapps), що працюють на базі розумних контрактів. Реалізована як єдина децентралізована віртуальна машина 30 липня 2015 року. Оскільки Ethereum сильно спрощує і здешевлює впровадження блокчейна, його впроваджують як великі гравці, такі як Microsoft, IBM, Acronis, Сбербанк, банківський консорціум R3, так і нові стартапи.

У той же час, незалежне американське рейтингове агентство Weiss Ratings присвоїло Ethereum рейтинг «В», в той час як рейтинг bitcoin був знижений до «С +». Експерти рейтингового агентства пояснили нижчу оцінку bitcoin тим, що найбільша криптовалюта стикається з труднощами роботи її мережі, що призводить до затримок і високої вартості транзакцій. При цьому біткоїн не має прямого механізму для швидкої модернізації свого програмного коду, щоб усунути виниклі проблеми. Рейтинг криптовалют на світовому ринку станом на січень 2018 наведено у табл. 2.

Як свідчать дані табл. 2, також достатньо перспективною є криптовалюта Ripple. Оцінювати перспективи криптовалюти Ripple, можна виходячи з аналізу нинішньої банківської системи і валютних переказів в доларах США, Євро та Єнах. Криптовалюта Ripple покликана замінити систему грошових переказів SWIFT і стати одним з головних конкурентів VISA і MasterCard. У співтоваристві існує думка, що саме Ripple може зайняти місце тієї самої світової валюти, а не Bitcoin, який ніяк не може розібратися з підтвердженням своїх транзакцій. Мережа Ripple готова пропускати десятки тисяч транзакцій в секунду, що в порівнянні з пропусковою спроможністю тих же бітокіна і ефіріума, є просто колосальною.

Ще одним аргументом, який говорить про перспективи даного цифрового активу, є його співпраця зі світовими банками – Bank of America, Royal Bank of Canada та ін., чого не можна сказати про Bitcoin. З комісією за транзакції в мережі Ripple також ніхто не зможе зрівнятися, адже їх

мінімальна комісія дорівнює \$0,0007 за переказ, в мережі біткоіни – \$1,43, в платіжній системі VISA – \$2.

Разом з тим, однозначно сказати про перспективи криптовалюти неможливо. На даний момент ми бачимо як Bitcoin по трішки поступається Ethereumu, але поки що є найпопулярнішою електронною валютою все таки Bitcoin. Величезна кількість людей використовують її в торгівлі, намагаються заробити гроші, як на коливаннях цін, так і на її видобутку.

Сьогодні настали саме ті часи, які і визначають майбутнє криптовалюти. Всім відомі заборони на використання Bitcoin в деяких країнах на законодавчому рівні. Проте, в США дуже бурхливо обговорюють перспективи розвитку криптовалюти, висловлюють позитивні відгуки про використання Bitcoin. Влада ЄС планує серйозно зайнятися оборотом криптовалюти і створенням системи її регулювати. Головним ініціатором в питаннях майбутнього криптовалюти є Німецький центральний банк, який не тільки виступає з рекомендаціями щодо використання криптовалюти, а й обговорює подальші перспективи розвитку з іншими центральними банками Європи.

Висновок. Отож в результаті нестійкості системи грошового обігу, в даний час формується тенденція до стагнації економіки. Тому для запобігання даного економічного явища необхідно шукати шляхи активізації ринкових процесів.

Одним з найбільш перспективних напрямків, в силу своєї ефективності, гнучкості та адаптивності, виступає розвиток віртуальної економіки та електронної комерції.

Найпоширенішими видами криптовалют на сьогодні є Bitcoin, Ethereum, Ripple. Основними перевагами даного виду валют є відсутність емісійного центру, контролю та обмежень випуску, повна анонімність, здатність генерувати валюту самостійно за допомогою майнінгу, захищеність від інфляції, відсутність впливу факторів зовнішнього середовища (окрім ринкових попиту і пропозиції) тощо.

Проте, попри всі переваги та різноманітність поширення криптовалюти їх перспективи достатньо неоднозначні. Якщо брати до уваги ставлення країн до неї, то одні країни регламентують цю валюту на законодавчому рівні та стимулюють її обіг, інші ж навпаки – забороняють її використання або вносять істотні обмеження щодо її обігу. В Україні ці питання знаходяться на стадії розгляду, але існують достатні перспективи її легалізації.

Таблиця 2

Рейтинг криптовалют на світовому ринку станом на січень 2018 [4]

№	Назва	Ринкова ціна \$	Ціна \$	Обсяг
1	Bitcoin	172,262,989,412	10,231.90	16,835,875 BTC
2	Ethereum	104,997,143,943	1,079.00	97,309,679 ETH
3	Ripple	45,708,701,994	1.18	38,739,142,811 XRP
4	Bitcoin Cash	25,573,511,313	1,509.59	16,940,700 BCH
5	Cardano	14,064,346,830	0.542458	25,927,070,538 ADA
6	NEO	9,517,105,000	146.42	65,000,000 NEO
7	Litecoin	9,152,150,037	166.42	54,995,283 LTC
8	Stellar	8,742,628,449	0.489271	17,868,683,100 XLM
9	EOS	7,633,025,853	11.97	637,626,418 EOS
10	NEM	7,221,230,999	0.802359	8,999,999,999 XEM

Список літератури:

1. Волосович С.В. Віртуальна валюта: глобалізаційні виклики і перспективи розвитку / С.В. Волосович // Економіка України. – 2016. – № 4. – 68–87.
2. Світовий досвід і перспективи розвитку електронних грошей в Україні : наук.-аналіт. матеріали. – Вип. 10 / П.М. Сенищ, В.М. Кравець, В.І. Міщенко, О.О. Махаєва, В.В. Крилова, Н.В. Грищук. – Київ: Національний банк України ; Центр наукових досліджень, 2008. – 145 с.
3. Переваги та недоліки використання криптовалюти в економічній системі України [Електронний ресурс]. – Режим доступу: https://socportal.info/2017/06/04/skromna_charivnist_bitkoina_ukrajinski_realiji_vikoristannja_kriptoaljut.
4. На ринку криптовалют переворот, біткоїн вже не лідер [Електронний ресурс]. – Режим доступу: <https://politeka.net/ua/news/580971-na-rynke-kriptoaljut-perevorot-bitkoin-uzhe-ne-lider/>.

Москалев А.А., Попова Е.М.

Черновицкий торгово-экономический институт
Киевского национального торгово-экономического университета

КРИПТОВАЛЮТА НА СОВРЕМЕННОЙ ЭКОНОМИЧЕСКОЙ АРЕНЕ И ПЕРСПЕКТИВЫ РАЗВИТИЯ BITCOIN, ETHEREUM, RIPPLE

Аннотация

Статья посвящена исследованию инноваций в экономической сфере, а именно появлению особого вида валют, который получил название «криптовалюта». Анализируются природа и экономическая сущность криптовалюты, оценены перспективы и риски её использования. Рассматриваются тенденции их распространения в Украине и также указываются перспективы дальнейшего развития криптовалют.

Ключевые слова: криптовалюта, Bitcoin, Ethereum, Ripple, электронные деньги, платежные системы, цифровые валюты, виртуальные валюты.

Moskalyov A.A., Popova E.M.

Chernivtsi Institute of Trade and Economics of
Kyiv National University of Trade and Economics

CRYPTO CURRENCY IN THE MODERN ECONOMIC ARENA AND PROSPECTS FOR THE DEVELOPMENT OF BITCOIN, ETHEREUM, RIPPLE

Summary

The article is devoted to the study of innovations in the economic sphere, namely the appearance of a special kind of currencies, which was called the "crypto-currency". The nature and economic essence of the crypto-currency are analyzed, the perspectives and non-use of the use are estimated. The tendencies of their distribution in Ukraine are considered and prospects of further development of crypto currencies are also indicated.

Keywords: Crypto currency, Bitcoin, Ethereum, Ripple, electronic money, payment systems, digital currencies, virtual currencies.

УДК 336.25

ПРОБЛЕМНІ АСПЕКТИ ФІНАНСОВОГО ЗАБЕЗПЕЧЕННЯ МАЛОГО ПІДПРИЄМНИЦТВА В УКРАЇНІ

Попович Д.В., Блискун О.З.

Львівський національний університет імені Івана Франка

Розглядаються проблемні аспекти фінансового забезпечення малого підприємництва через самофінансування, кредитування та зовнішнє фінансування. Досліджено, що самофінансування переважає у фінансовому забезпеченні розвитку малого підприємництва. Окремо слід зазначити, що фактична структура джерел формування фінансових ресурсів для суб'єктів малого підприємництва має свої особливості та певні об'єктивні обмеження у використанні. В цілому, повнота фінансового забезпечення малого бізнесу в значній мірі залежить від розвитку кредитування, в тому числі альтернативних форм. Практика державної фінансової підтримки свідчить, що обсяги виділених ресурсів є недостатніми для отримання бажаного економічного ефекту, негативну роль відіграє значна частка тіньової економіки та наявність корупційних схем. **Ключові слова:** мале підприємництво, фінансове забезпечення, самофінансування, кредитування, державна фінансова підтримка.

Постановка проблеми. В умовах стійких кризових явищ у вітчизняній економіці, підсилені військовими діями на Сході та політичною нестабільністю у державі, особливої ваги набуває забезпечення максимально комфортних умов для функціонування малого підприємництва. Важливу роль у підтримці розвитку малого бізнесу відіграє створення оптимального фінансового забезпечення, адже недофінансування малих підприємств, яке має місце на сучасному етапі, є одним з чинників, що не дає змоги побудувати стабільну та конкурентоздатну економіку в нашій державі.

Аналіз останніх досліджень і публікацій. Загалом вітчизняні вчені приділяють багато уваги питанням розвитку малого бізнесу, в тому числі проблемам його фінансового забезпечення. Теоретичні та практичні аспекти фінансового забезпечення малого підприємництва розглядаються у працях З.С. Варналія, В.І. Варцаби, О.В. Дикань, М.М. Забаштанського, Г.М. Кампо, Н.С. Прокопенко, П.М. Рубанова, В.В. Сирветник-Царій, С.М. Соколенюк, О.В. Третякової. Проте, незважаючи на численні публікації з вищезазначеної проблематики, проблеми фінансового забезпечення малого підприємництва потребують подальшого розв'язання, що і зумовило необхідність даного дослідження.

Виділення невирішених раніше частин загальної проблеми. Потребують подальших досліджень проблеми фінансового забезпечення малого підприємництва в Україні з врахуванням сучасних реалій функціонування вітчизняної економіки.

Мета статті. Метою статті є дослідження проблемних аспектів фінансового забезпечення малого підприємництва через самофінансування та кредитування, а також проблем забезпечення фінансової підтримки з боку держави, які мають місце на сучасному етапі.

Виклад основного матеріалу. На сучасному етапі розвиток малого підприємництва відбувається за низки несприятливих чинників, які мають місце в нашій державі. Становлення малого підприємництва відбувається нерівномірно, часто носить хаотичний характер, і, як наслідок, не забезпечує виконання тих функцій, які на нього покладені суспільством. За умов сприятливого розвитку малі підприємства здатні в значній мірі забезпечити зайнятість населення, оперативно реагувати на зміни

ринкової кон'юнктури, забезпечувати конкурентоспроможність та гнучкість економіки, в цілому сприяти росту макроекономічних показників.

Негативні тенденції, які супроводжують розвиток малого підприємництва, підтверджуються даними офіційної статистики. Одним з індикаторів стану розвитку малого підприємництва є кількість малих підприємств на 10 тис населення. За період 2010–2016 років цей показник щодо кількості малих підприємств зменшився з 78 до 68 одиниць, суб'єктів малого підприємництва, які зареєстровані як фізичні особи-підприємці, з 394 до 365 одиниць відповідно [1].

На нашу думку, серед усіх чинників, які негативно впливають на розвиток малого підприємництва, особлива увага має бути приділена саме питанню проблем фінансового забезпечення діяльності суб'єктів малого бізнесу.

В працях вітчизняних науковців виділяють декілька підходів до трактування поняття «фінансове забезпечення малого підприємництва». Зокрема, Третякова О.В. трактує фінансове забезпечення через функціонування фінансово-кредитного механізму забезпечення розвитку малого підприємництва і визначає його як методи прямого організаційно-правового впливу, а також опосередкованого економічного стимулювання, що включає бюджетні, фіскальні та грошово-кредитні важелі активізації підприємницької діяльності та створення сприятливих умов для формування фінансових ресурсів підприємства відповідно до його цільової діяльності з урахуванням перспектив функціонування в конкурентному середовищі [2]. Цікавими з наукової точки зору є погляди М.М. Забаштанського, який виділяє декілька підсистем фінансового забезпечення (фінансове забезпечення за рахунок власних фінансових ресурсів, позикових фінансових ресурсів, сукупності власних та позикових фінансових ресурсів), кожна з яких, маючи свою специфіку та інструментарій, поєднана з іншими взаємним впливом на кінцевий результат діяльності суб'єктів господарювання [3, с. 19]. Проте, на нашу думку, найбільш доцільно застосовувати наукові погляди В.М. Опаріна, який зазначає, що фінансове забезпечення діяльності підприємств реалізується через самофінансування, кредитування та зовнішнє фінансування [4, с. 56].

Саме в даному контексті будемо розглядати проблемні питання щодо фінансового забезпечення малого підприємництва в нашій державі.

В цілому, самофінансування переважає у фінансовому забезпеченні розвитку малого підприємництва. За даними Державної служби статистики України у 2012 році основним джерелом інвестування для всіх суб'єктів господарювання залишалися власні кошти, що складало 59,2% від загального обсягу фінансування в середньому по Україні, кредити й інші зовнішні позики – 16,1%, кошти з держбюджету і місцевих бюджетів – 6,3% і 3,2% відповідно [5, с. 11]. У 2016 році більшість підприємств задовольняли потреби у фінансуванні капітальних інвестицій за рахунок власних коштів (69,4%) [6]. На жаль, на сьогодні відсутня достовірна статистична інформація щодо обсягів самофінансування малого підприємництва на сучасному етапі, хоч можна зробити висновок, з врахуванням ситуації на фінансово-кредитному ринку, що дані тенденції лише посилюються. Про певні прогалини щодо термінів та коректності оприлюднення даних щодо діяльності суб'єктів малого підприємництва з боку Державної служби статистики зазначено в дослідженні в рамках Програми «Лідерство в економічному врядуванні» (USAID LEB) [7] та в Стратегії розвитку малого і середнього підприємництва в Україні на період до 2020 року, де, зокрема, зазначено, що «на даний час збирається та оприлюднюється недостатня кількість інформації про стан та розвиток малого і середнього підприємництва. Статистичні показники та їх якісний аналіз є необхідною умовою для формування ефективної державної політики у сфері розвитку підприємництва. Єдиним офіційним джерелом з вільним доступом до актуальних статистичних даних щодо розвитку малого і середнього підприємництва є Держстат. Більшість статистичних даних стосується юридичних осіб, значно менше інформації про фізичних осіб-підприємців. Органи державної статистики повинні акумулювати та оприлюднювати більше інформації про фізичних осіб-підприємців, а також додаткові показники щодо демографії підприємств, дані щодо експортної діяльності суб'єктів малого і середнього підприємництва тощо» [6]. Також «однією з проблем дослідження самофінансування розвитку малого підприємства є тіньовий характер вітчизняного бізнесу, і, відповідно, приховування реальних даних щодо формування прибутків та їх розподілу» [8, с. 184].

Окремо слід зазначити, що фактична структура джерел формування фінансових ресурсів для суб'єктів малого підприємництва має свої особливості та певні об'єктивні обмеження у використанні. Наприклад, обсяги власних фінансових ресурсів у малих підприємств, як правило, є обмеженими, через що суб'єкти малого бізнесу часто не мають можливості реалізовувати витратні інвестиційні проекти, а відсутність ефекту масштабу обмежує проведення самостійних досліджень у сфері високотехнологічних інновацій. За своєю організаційно-правовою формою малий бізнес переважно функціонує в рамках приватних підприємств, товариств з обмеженою відповідальністю або у менш поширеній акціонерній формі власності, яка реалізується у вигляді приватних акціонерних товариств. Окрім зовнішніх обмежень (вимог до мінімального статутного капіталу, труд-

нощів із забезпеченням лістингу акцій на біржі), власники малих підприємств часто не бажають втрачати контроль над компанією внаслідок появи нових учасників (зокрема, через ризики зростання конфліктів та рейдерських атак). Таким чином, додаткова емісія акцій та емісійний дохід як джерела фінансових ресурсів для малих підприємств використовуються досить обмежено [9, с. 91].

Незважаючи на значну частку самофінансування у структурі фінансового забезпечення малого підприємництва, слід виділити вагому роль кредитування у діяльності суб'єктів малого бізнесу, адже їх функціонування неможливе лише за рахунок власних та незначних за своїм розміром залучених фінансових ресурсів. Без перебільшення слід констатувати, що кредитування малого підприємництва в Україні на сучасному етапі є недостатнім. Існує нагальна потреба в активізації фінансування малого підприємництва комерційними банками та розширенні переліку кредитних послуг. Комерційні банки практично не пропонують програми довгострокового кредитування для підприємств малого бізнесу, що негативно впливає на планування фінансової діяльності суб'єктами малого бізнесу та в цілому на їх розвиток.

За даними аналітичного звіту «Ділові очікування підприємств України за IV квартал 2017 року» [10], оприлюдненого Національним банком України, лише 26,9% малих підприємств планують подати заявку на отримання кредиту в найближчий час, незважаючи на зростання потреби у запозичених коштах для фінансування їх діяльності (34,2% малих підприємств засвідчили про збільшення такої потреби). Така ситуація є наслідком високих відсоткових ставок, надмірних вимог щодо забезпечення кредиту і складних процедур його отримання. В умовах відсутності тривалої позитивної кредитної історії, менших обсягів обігу та вищих ризиків діяльності через її низьку диверсифікованість для малого підприємства досить складно отримати необхідну суму кредиту на прийнятних умовах. Навіть, за наявності можливості отримання кредиту, його умови по термінам, вартість, сума, вимоги до забезпечення та інші параметри часто є надто обтяжливими або фінансово неприйнятними для малого підприємства [9, с. 91–92].

Часткове вирішення проблеми могло б бути забезпечене за умови активізації кредитування з боку небанківських фінансових установ, але, зважаючи на ситуацію на фінансовому ринку, в найближчій перспективі це не виглядає реалістичним сценарієм розвитку подій. Ще однією альтернативою зменшення дефіциту фінансування для суб'єктів малого підприємництва могло б бути надання послуг з лізингу, проте, на перешкоді, в першу чергу, є низький рівень обізнаності про лізингові операції. Окрім того, високі відсоткові ставки і відсутність податкових пільг для підприємств за спрощеною системою оподаткування (без податку на додану вартість та податку на прибуток) обмежують попит на послуги з лізингу для суб'єктів малого підприємництва. Щодо зменшення дефіциту фінансування суб'єктів малого підприємництва шляхом надання послуг з факторингу, то на даному етапі відсутні механізми залучення активів фінансовими установами для фінансування факторингових операцій (зокрема на умовах субординованого боргу). Ще однією пере-

шкодою є, знову ж таки, низька поінформованість про можливість використання факторингу серед вітчизняних підприємців.

Враховуючи реалії кредитного забезпечення малого підприємництва, слід звернути уваги на альтернативні форми їх фінансового забезпечення, а саме: використання можливостей венчурного капіталу, залучення коштів неформальних інвесторів (бізнес-ангелів), добровільне об'єднання ресурсів для фінансування проектів (краудфандинг). Венчурний капітал та інші форми фінансування, зокрема бізнес-ангели чи краудфандинг, на сьогодні не надто активно використовуються новоствореними суб'єктами малого підприємництва, що мають потенціал до зростання. Діяльність венчурних фондів зосереджена на великих холдингових компаніях і наразі не має підстав вважати, що в коло їх інтересів на найближчу перспективу будуть входити суб'єкти малого підприємництва. Щодо краудфандингу, то законодавством не визначені спеціальні умови для його застосування. На сьогодні це можливо лише в рамках загального договірної права. Слід переглянути питання регулювання сфери договірної права в частині забезпечення прозорості та захисту прав кредиторів у системах краудфандингу. Функціонування мережі неформальних інвесторів (бізнес-ангелів), звичайно ж, сприятиме розвитку малого підприємництва, але наразі відсутні необхідні законодавчі ініціативи для врегулювання їх діяльності.

Реалізація фінансово-кредитних та інвестиційних процесів фінансової підтримки з боку держави реалізується в рамках «Національної програми сприяння розвитку малого підприємництва» [11]. Фінансове забезпечення реалізації даної програми відбувається за рахунок коштів державного бюджету. Варто відзначити, що ресурси державного фінансування перерозподіляються через програму «Мікрокредитування суб'єктів малого підприємництва». Кошти виділяються на підвищення загального соціально-економічного рівня життя населення країни, розподіляються по галузям, у тому числі на розвиток малого підприємництва, з метою одержання в перспективі мультиплікаційного ефекту [12]. Практика показує, що даних ресурсів виділяється недостатньо для отримання бажаного економічного ефекту, негативну роль відіграє значна частка тіньової економіки та наявність корупційних схем. На регіональному рівні підтримка розвитку малого підприємництва здійснюється через реалізацію регіональних та місцевих програм розвитку малого і середнього підприємництва. Головним завданням програм у сфері фінансово-кредитної та інвестиційної підтримки є об'єднання фінансових можливостей всіх джерел підтримки малого підприємництва в регіоні та створення механізмів ефективного цільового використання виділених фінансових ресурсів [5]. Проте, на практиці мають місце значні диспропорції у здійсненні фінансування за регіонами країни, в частині регіонів в окремі періоди взагалі не були затверджені відповідні обсяги коштів для реалізації заходів щодо підтримки малого підприємництва.

На сьогодні відсутні програми державної підтримки у сфері підприємництва для внутрішньо переміщених осіб, колишніх військовослужбовців, молоді, старшого покоління. Окремі програ-

ми підтримки для внутрішньо переміщених осіб та військовослужбовців діють лише за участі інститутів громадянського суспільства та міжнародних організацій.

Окрім заходів фінансового характеру, державна підтримка повинна активно розвиватися у частині надання нефінансової допомоги суб'єктам малого підприємництва. За результатами досліджень Програми «Щорічна оцінка ділового клімату в Україні: 2016» (USAID ЛЕВ) [13], серед очікуваних заходів державної політики з підтримки малого і середнього підприємництва 47% опитаних суб'єктів малого і середнього підприємництва потребують консультацій та тренінгів з питань започаткування та розвитку бізнесу. Держава у рамках нефінансової допомоги повинна також сприяти підвищенню рівня поінформованості про можливості міжнародних програм та проектів, зокрема у межах Рамкової програми Європейського Союзу з досліджень та інновацій «Горизонт 2020», що сприятиме реалізації інноваційного потенціалу малого підприємництва.

Висновки і пропозиції. Підсумовуючи, потрібно зазначити, що на сьогоднішній день саме самофінансування складає найбільш вагомий частку у структурі фінансового забезпечення вітчизняного малого підприємництва. Фактична структура джерел формування фінансових ресурсів для суб'єктів малого підприємництва має свої особливості та певні об'єктивні обмеження у використанні.

Щодо кредитування, то існує нагальна потреба в активізації фінансування малого підприємництва комерційними банками та розширенні переліку кредитних послуг. Враховуючи реалії кредитного забезпечення малого підприємництва, слід звернути уваги на альтернативні форми їх фінансового забезпечення, зокрема використання можливостей венчурного капіталу, залучення коштів неформальних інвесторів (бізнес-ангелів), добровільне об'єднання ресурсів для фінансування проектів (краудфандинг).

Ресурси державного фінансування перерозподіляються через програму «Мікрокредитування суб'єктів малого підприємництва». Практика показує, що даних ресурсів виділяється недостатньо для отримання бажаного економічного ефекту, негативну роль відіграє значна частка тіньової економіки та наявність корупційних схем. Рівень фінансової підтримки малого підприємництва, передбачений в регіональних програмах також дуже низький. На практиці мають місце значні диспропорції у здійсненні фінансування за регіонами країни, в частині регіонів в окремі періоди взагалі не були затверджені відповідні обсяги коштів для реалізації заходів щодо підтримки малого підприємництва.

Значною мірою всі вищезазначені проблеми фінансового забезпечення малого підприємництва перебувають у залежності від кризових явищ, які мають місце у вітчизняній економіці. Проведення активних економічних реформ, стабільна політична ситуація, припинення військової агресії з боку Росії сприятимуть стабілізації і подальшому зростанню економіки, що в свою чергу, дасть можливість забезпечити в повному обсязі потенціал всіх складових фінансового забезпечення малого підприємництва в нашій державі.

Список літератури:

1. Показники структурної статистики по суб'єктах господарювання з розподілом за їх розмірами // [Електронний ресурс]. – Режим доступу : http://www.ukrstat.gov.ua/operativ/operativ2012/fin/osp/osp_u/osp_u.htm.
2. Третьякова О.В. Фінансове забезпечення розвитку малого підприємництва в Україні : автореф. дис. на здобуття наук. ступеня канд. екон. наук: спец. 08.04.01 – «Фінанси, грошовий обіг і кредит» / О.В. Третьякова. – К.: Вид-во «Наука», 2004. – 21 с.
3. Забаштанський М.М. Фінансове забезпечення комунальної сфери : автореф. дис. на здобуття наук. ступеня канд. екон. наук: спец. 08.00.08 – «Гроші, фінанси і кредит» / М.М. Забаштанський. – Ірпін, 2009. – 23 с.
4. Опарін В.М. Фінанси (загальна теорія) : навчальний посібник / В.М. Опарін. – К.: КНЕУ, 2001. – 240 с.
5. Державна регуляторна служба України / Аналітичний звіт про стан і перспективи розвитку малого і середнього підприємництва в Україні // [Електронний ресурс]. – Режим доступу : <http://www.dkrp.gov.ua/info/3226>.
6. Розпорядження Кабінету Міністрів України від 24 травня 2017 року № 504-р «Про схвалення Стратегії розвитку малого і середнього підприємництва в Україні на період до 2020 року» // [Електронний ресурс]. – Режим доступу : <http://zakon3.rada.gov.ua/laws/show/504-2017-%D1%80>.
7. Офіційна статистика МСП в Україні: аналіз та пропозиції щодо вдосконалення // [Електронний ресурс]. – Режим доступу : http://www.lev.org.ua/ua/articles/pp_SME_statistics_2017.html.
8. Сирветник-Царій В.В. Сучасні реалії фінансового забезпечення розвитку малого підприємництва в Україні / В.В. Сирветник-Царій // Економіка і суспільство. – 2016. – № 2. – С. 181–187 // [Електронний ресурс]. – Режим доступу : http://www.economyandsociety.in.ua/journal/2_ukr/33.pdf.
9. Рубанов П.М. Альтернативне онлайн-фінансування для малого підприємництва : крос-країновий аналіз / П.М. Рубанов // Інтелект XXI. – 2017. – № 5. – С. 89–95 // [Електронний ресурс]. – Режим доступу : http://www.intellect21.nuft.org.ua/journal/2017/2017_5/17.pdf.
10. Національний банк України / Аналітичний звіт «Ділові очікування підприємств України за IV квартал 2017 року» // [Електронний ресурс]. – Режим доступу : <https://bank.gov.ua/doccatalog/document?id=62425254>.
11. Про Національну програму сприяння розвитку малого підприємництва в Україні : Закон України від 21 грудня 2000 № 2157-14 із змінами і доповненнями // Верховна Рада України // [Електронний ресурс]. – Режим доступу : <http://zakon0.rada.gov.ua/laws/show/2157-14>.
12. Кугій А.А. Структурний аналіз фінансового забезпечення малого підприємництва / А.А. Кугій, С.М. Сокотенюк // Економічний вісник Національного технічного університету України «Київський політехнічний інститут». – 2015. – № 12. – С. 238–245 // [Електронний ресурс]. – Режим доступу : <http://ev.fmm.kpi.ua/article/view/45521>.
13. Щорічна оцінка ділового клімату в Україні: 2016 рік // [Електронний ресурс]. – Режим доступу : http://www.ier.com.ua/files//Projects/2015/LEV/2016-2017_ABCA_report_short.pdf.

Попович Д.В., Блыскун О.З.

Львовский национальный университет имени Ивана Франко

ПРОБЛЕМНЫЕ АСПЕКТЫ ФИНАНСОВОГО ОБЕСПЕЧЕНИЯ МАЛОГО ПРЕДПРИНИМАТЕЛЬСТВА В УКРАИНЕ

Аннотация

Рассматриваются проблемные аспекты финансового обеспечения малого предпринимательства через самофинансирование, кредитование и внешнее финансирование. Доказано, что самофинансирование преобладает в финансовом обеспечении развития малого предпринимательства. Отдельно следует отметить, что фактическая структура источников формирования финансовых ресурсов для субъектов малого предпринимательства имеет свои особенности и определенные объективные ограничения в использовании. В целом, полнота финансового обеспечения малого бизнеса в значительной степени зависит от развития кредитования, в том числе альтернативных форм. Практика государственной финансовой поддержки свидетельствует, что объемы выделенных ресурсов недостаточны для получения желаемого экономического эффекта, негативную роль играет значительная часть теневой экономики и наличие коррупционных схем. **Ключевые слова:** малое предпринимательство, финансовое обеспечение, самофинансирование, кредитование, государственная финансовая поддержка.

Popovych D.V., Blyskun O.Z.

Lviv National University named after Ivan Franko

PROBLEMS OF FINANCIAL SUPPLY OF SMALL ENTERPRISE IN UKRAINE

Summary

The problematic aspects of financial support of small business through self-financing, lending and external financing are considered. It was investigated that self-financing predominates in the financial support of small business development. It should be noted separately that the actual structure of sources of financial resources for small businesses has its own peculiarities and certain objective restrictions in use. In general, the completeness of financial support for small businesses largely depends on the development of lending, including alternative forms. The practice of state financial support shows that the amount of allocated resources is insufficient to obtain the desired economic effect, a significant part of the shadow economy and the existence of corrupt schemes play a negative role.

Keywords: small business, financial security, self-financing, lending, state financial support.

УДК 336.71:336.748

СУТНІСТЬ ТА ПИТАННЯ РЕАЛІЗАЦІЇ ГРОШОВО-КРЕДИТНОЇ ПОЛІТИКИ У СУЧАСНИХ УМОВАХ

Світлична В.Ю.

Харківський національний університет міського господарства
імені О.М. Бекетова

Досліджуються питання визначення сутності поняття «грошово-кредитна політика». Вивчається співвідношення досліджуваного поняття та поняття «монетарна політика». Аналізуються інструменти грошово-кредитної політики. Розкривається характеристика режимів грошово-кредитної політики. Узагальнюються основні сильні та слабкі сторони режимів грошово-кредитної політики. Аналізуються напрями грошово-кредитної політики України.

Ключові слова: грошово-кредитна політика, монетарна політика, інструменти, режими, монетарне таргетування, таргетування обмінного курсу, інфляційне таргетування.

Постановка проблеми. Грошово-кредитна політика є об'єктом пильної уваги уряду кожної держави. Виступаючи головним інструментом державного регулювання економічних процесів, грошово-кредитна політика визначає рівень багатьох макроекономічних показників, таких як: обсяг грошової маси, рівень інфляції, обсяг державного і місцевих бюджетів та інші елементи фінансового ринку.

Обґрунтована і виважена грошово-кредитна політика сприяє досягненню загальноекономічних цілей, дозволяє мінімізувати кризові економічні явища та покращувати соціально-економічний розвиток.

Саме тому вивчення аспектів побудови ефективної грошово-кредитної політики набуває особливої актуальності.

Аналіз результатів останніх досліджень і публікацій. Проблеми грошово-кредитної політики, теоретичні та практичні засади її здійснення висвітлювали у своїх дослідженнях численні науковці, як: Базилевич В.В., Ветрова І.В., Галушко Ю.П., Оголь Д.О., Стельмах В.С., Швайко М.Л. [2; 5–6; 13; 17; 19] та інші [1; 4; 7; 9; 11; 18].

Виділення невирішених раніше частин загальної проблеми. Разом із тим, слід зазначити, що подальшого розвитку потребують питання, пов'язані із розробкою рекомендацій стосовно оптимізації грошово-кредитної політики України в сучасних умовах.

Мета статті. Метою роботи є дослідження основних аспектів розгляду сутності грошово-кредитної політики, вивчення її інструментів та основних режимів реалізації.

Викладення основного матеріалу. Проаналізуємо основні підходи до ви значення категорії «грошово-кредитна політика».

Базилевич К.С. трактує грошово-кредитну політику, як сукупність форм і засобів державного впливу на пропозицію грошей з метою забезпечення рівноваги між пропозицією грошей і попитом на них [2, с. 554]. Бондаренко Л.А. визначає грошово-кредитну політику, як сукупність заходів у сфері грошового обігу і кредитних відносин, які проводить держава [3, с. 58].

Будаговська С.М. під грошово-кредитною політику розуміє політику, яка впливає на обсяг і структуру виробництва, загальний рівень цін, інвестицій та зайнятості, на стан зовнішньоеко-

номічної рівноваги, змінюючи пропозицію грошей в економіці [11, с. 318–319].

Бурда М. вважає, що грошово-кредитна політика – один із альтернативних видів політики уряду, що спрямовується на вплив на процентні ставки і валютні курси, загальніше – на умови фінансових ринків і їхні зв'язки з реальною економікою [4, с. 89]. Ветрова І.П. зміст грошово-кредитної політики представляє, як систему заходів із регулювання грошової пропозиції за її кількістю, структурою, рівнем процентних ставок, ціною і обсягом кредитів, спрямованих на економічне зростання країни, стримування інфляції, забезпечення стабільності грошової одиниці України, забезпечення зайнятості населення, регулювання платіжного балансу з метою задоволення суспільного попиту на гроші [5, с. 7]. Галушко Ю.П. підкреслює, що грошово-кредитна політика – це упорядковане в часі та цілеспрямоване використання грошово-кредитних інструментів, спрямоване на досягнення цілей економічного зростання [6, с. 17].

Кулинська А.В. розуміє грошово-кредитну політику, як комплекс взаємопов'язаних та скоординованих заходів держави регулятивного характеру, котрі здійснюються безпосередньо Національним банком України або за його участю, і реалізуються через складові механізми фінансово-бюджетної політики за рахунок операційних важелів, дотримуючись при цьому середньострокових орієнтирів, забезпечуючи прозорість політики країни, поєднуючи незалежність у виконанні головної конституційної функції з узгодженістю дій інших органів державної влади [9, с. 191].

Мисак С.О. пропонує грошово-кредитну політику розглядати, як сукупність заходів законодавчої та виконавчої влади, спрямованих на досягнення стабілізації національної грошової одиниці, підвищення ліквідності та кредитоспроможності банківських інститутів через регулювання грошового ринку [12, с. 32].

Сомик А.В. надає наступне визначення грошово-кредитної політики – це курс держави у сфері забезпечення її економічної безпеки методами грошово-кредитного регулювання, що визначається у сукупності заходів грошово-кредитного характеру [16, с. 40].

Стельмах В.С. трактує грошово-кредитну політику, як комплекс заходів у сфері грошового обігу та кредиту, направлених на регулювання еконо-

мічного зростання, стримування інфляції та забезпечення стабільності грошової одиниці України, забезпечення зайнятості населення та вирівнювання платіжного балансу, що їх проводить держава через свій центральний банк [17, с. 103].

Ці та інші трактування досліджуваної категорії частіше відрізняється визначенням мети, суб'єкту та об'єкту грошово-кредитної політики (табл. 1).

Згодні з точкою зору Оголь Д.О., що найбільш вдалим в якості мети грошово-кредитної політики є встановлення взаємозв'язку між її реалізацією та важливими макроекономічними показниками – економічним зростанням, стабільністю національної валюти, рівнем інфляції, збалансованістю платіжного балансу, рівнем зайнятості населення та ін. Таким чином проводиться важливий зв'язок між реалізацією грошово-кредитної політики та суспільним розвитком [13, с. 15].

Дуже розповсюдженим є використання дослідниками і поняття «монетарна політика». Цікавим є те, що більшість науковців трактують це поняття, як тотожне поняттю «грошово-кредитна політика». Такі підходи можна зустріти у роботах Гудзоватої О.О., Корнєєвої Ю.В., Пономаренко А.А., Хорошевої А.С., Швайко М.Л. [7–8; 14; 20]. Аналогічний підхід можна зустріти і у монографії Стельмаха В.С.: «грошово-кредитну політику часто називають монетарною, оскільки вона є політикою у сфері управління кількістю грошей в обігу» [17, с. 58].

Грошово-кредитна політика впливає на стан грошового ринку (як на грошову пропозицію, так і на грошовий попит), а отже і на економіку шляхом застосування відповідних інструментів.

До останніх відносяться адміністративні та економічні, правові та інформаційні важелі, які застосовує Національний банк України із метою під-

тримки рівноваги на грошово-кредитному ринку та забезпечення економічного зростання (рис. 1).

В практиці реалізації грошово-кредитної політики прийнято виділяти її основні режими, які забезпечують дієвість самої політики, а сутність кожного базується на виборі обраного Національним банком номінального показника (табл. 2) [1, с. 41].

Кожний з режимів застосовується у практиці реалізації грошово-кредитної політики різних країн світу. І, звичайно, ці режими характеризуються своїми позитивними і негативними рисами. Так, у своєму дослідженні Авраменко О.О. наводить сильні сторони режимів грошово-кредитної політики (рис. 2). А от до слабких сторін, відповідно, відносяться:

– режим монетарного таргетування: недостатня інформованість для суспільства; недієвість у разі значних коливань попиту на гроші; невизначеність майбутньої динаміки цін, нестійкий зв'язок між грошовими агрегатами і цільовим показником інфляції;

– режим таргетування обмінного курсу: високий рівень залежності монетарної політики від зовнішньоекономічних факторів; недостатній зв'язок з пріоритетною метою грошово-кредитної політики – ціною стабільністю;

– режим інфляційного таргетування: послаблення гнучкості монетарної політики; вплив на динаміку інфляції факторів, які не контролюються центральним банком, що обмежує його можливість впливу на рівень інфляції [1, с. 41–42].

Постановою Правління НБУ від 18 серпня 2015 р. № 541 «Про основні засади грошово-кредитної політики на 2016–2020 роки» визначено основні напрями грошово-кредитної політики України на зазначений період:

– дотримання кількісних цілей щодо інфляції;

Таблиця 1

Підходи до визначення мети, суб'єкту та об'єкту грошово-кредитної політики

	Автор	Трактування
мета	Базилевич В.Д.	забезпечення рівноваги між пропозицією грошей і попитом на них та підтримання зовнішньої та внутрішньої стабільності національної валюти
	Будаговська С.М.	зміна пропозицію грошей в економіці
	Ветрова І.П.	економічне зростання країни, стримування інфляції, забезпечення стабільності грошової одиниці України, забезпечення зайнятості населення, регулювання платіжного балансу з метою задоволення суспільного попиту на гроші
	Кулинська А.В.	забезпечуючи прозорість політики країни, поєднуючи незалежність у виконанні головної конституційної функції з узгодженістю дій інших органів державної влади
	Мисак С.О.	спрямованих на досягнення стабілізації національної грошової одиниці, підвищення ліквідності та кредитоспроможності банківських інститутів
	Стельмах В.С.	досягнення певних суспільних, соціально-економічних цілей
об'єкт	Базилевич В.Д., Будаговська С.М., Ветрова І.П.	пропозиція грошей
	Бондаренко Л.А., Стельмах В.С.	грошовий обіг та кредитні відносини
	Мисак С.О.	грошовий ринок
суб'єкт	Базилевич В.Д., Бондаренко Л.А., Кулинської А.В.	держава
	Бурда М.	уряд
	Стельмах В.С.	держава в особі центрального банку
	Будаговська С.М., Ветрова І.П., Галушко Ю.П., Мисак С.О.	суб'єкт не визначено

Джерело: розроблено автором за джерелами [2; 11; 5; 9; 12; 17; 3; 4; 6]



Рис. 1. Перелік інструментів (методів) грошово-кредитної політики

Джерело: розроблено автором за джерелом [1; 13]

- зміни ключової процентної ставки грошово-кредитної політики (синхронізованою з обліковою ставкою) – процентної ставки за операціями Національного банку, що мають найбільший вплив на стан грошово-кредитного ринку;
- беззаперечна пріоритетність досягнення та підтримання цінової стабільності порівняно з іншими цілями та завданнями грошово-кредитної політики;
- режим плаваючого обмінного курсу. Обмінний курс значною мірою визначатиметься ринковими умовами без попереднього встановлення бажаного або прогнозного значення;
- перспективний характер прийняття рішень, які ґрунтуються на макроекономічній основі. Рішення щодо параметрів грошово-кредитної політики ґрунтуються на комплексному макроекономічному аналізі та прогнозі;
- прозорість діяльності Національного банку;
- інституційна, фінансова та операційна незалежність Національного банку [15].

Безперечно, успішність проголошених стратегічних напрямів досягнення мети грошово-кредитної політики України будуть забезпечувати обґрунтовані і дієві монетарні інструменти, такі як: подальша лібералізація валютного законодавства, ефективна політика управління державним боргом, ефективна реалізація політики інфляційного таргетування, підвищення довіри населення до банківської системи та стимулювання заощаджень шляхом підтримання низького рівня інфляції та встановлення привабливих процентних ставок.

Висновки і пропозиції. Отже, грошово-кредитна політика України є надзвичайно важливим інструментом регулювання соціально-економічного розвитку економіки. І підвищення її дієвості, ефективності дозволить стабілізувати ситуацію в грошово-кредитній сфері, а також забезпечить позитивний вплив на виконання основних завдань розвитку країни в цілому.

Таблиця 2

Зміст та характеристика режимів грошово-кредитної політики

Назва режиму	Характеристика
1	2
Монетарне таргетування (таргетування грошових агрегатів)	передбачає досягнення цінової стабільності шляхом забезпечення контролю за зростанням кількості грошей порівняно з наперед оголошеним таргетом. Щорічно визначається цільовий орієнтир, який може вимірюватися показником зміни грошової маси (агрегати M1, M2 або M3) або загальним рівнем ліквідності, чи визначатися як інтервал динаміки грошової пропозиції. Теоретичною основою режиму монетарного таргетування є положення кількісної теорії грошей, згідно якої запровадження такого режиму передбачає наявність прямої залежності між пропозицією грошей і значенням інфляції [Стельмах]
Таргетування обмінного курсу (курсове, валютне регулювання)	центральний банк встановлює номінальний обмінний курс як проміжну ціль монетарної політики і намагається забезпечити його стабільність щодо валюти так званої країни-якоря через зміни процентних ставок і прями валютні інтервенції, імпортуючи таким чином цінову стабільність з цієї країни [Кулінець]
Інфляційне таргетування	спрямоване на підтримання стабільності цін і зосереджена на мінімізації відхилень у прогнозах інфляції від оголошеної інфляційної мети [10, с. 184]. Передбачає публічне оголошення планових рівня інфляції, при цьому встановлюється відповідальність центрального банку, який застосовує певні монетарні інструменти для виправлення ситуації у разі, якщо інфляційний прогноз не виправдовується [Стельмах]

Джерело: розроблено автором за джерелами [1; 16–17]



Рис. 2. Сильні сторони режимів грошово-кредитної політики

Джерело: розроблено автором за джерелом [1; 10]

Список літератури:

1. Авраменко О.О. Грошово-кредитна політика України в системі забезпечення економічної безпеки держави / О.О. Авраменко: дис. ... канд. економ. наук: 21.04.01 (економічна безпека держави). – Київ: Нац. ін-т страт. дослід., 2016. – 282 с.
2. Базилевич В. Макроекономіка: підручник / В. Базилевич, К. Базилевич, Л. Баластрик. – К.: Знання, 2008. – 743 с.
3. Бондаренко Л.А. Нетрадиційні заходи грошово-кредитної політики центральних банків в умовах кризи / Л.А. Бондаренко // Банківська справа. – 2015. – Випуск 2(112). – С. 58–61.
4. Бурда М. Макроекономіка: Європейський контекст [Текст]: підручник / М. Бурда, Ч. Виплош; пер. з англ. – К.: Основи, 1998. – 682 с.
5. Ветрова І.В. Правові основи реалізації грошово-кредитної політики національного банку України / І.В. Ветрова: автореф. дис. канд. юрид. наук: 12.00.07 (адміністративне право і процес; фінансове право; інформаційне право). – К.: Київський національний університет імені Тараса Шевченка, 2007. – 20 с.
6. Галушко Ю.П. Інструменти грошово-кредитного регулювання в системі факторів економічного зростання / Ю.П. Галушко: дис. ... канд. економ. наук: 08.00.08 (гроші, фінанси і кредит). – К., ДВНЗ «Університет банківської справи», 2016. – 223 с.
7. Гудзовата О.О. Світовий досвід застосування монетарного інструментарію для впровадження ефективної державної політики функціонування грошово-кредитної сфери / О.О. Гудзовата // Інфраструктура ринку. – 2016. – Випуск 2. – С. 269–273.
8. Корнєєва Ю.В. Особливості системи грошово-кредитного регулювання на теренах СНД у процесі переходу до ринкової економіки / Ю.В. Корнєєва // Економічний аналіз. – 2013 рік. – Том 13. – С. 79–87.
9. Кулінська А.В. Державне управління фінансовою складовою економічної безпеки національної економіки України / А.В. Кулінська: дис. ... докт. економ. наук: 08.00.03 (економіка та управління національним господарством (економічні науки)). – Одеса: Одеський національний політехнічний університет, 2017. – 531 с.
10. Кулінець А.П. Особливості міжнародного досвіду використання режимів таргетування валютного курсу [Текст] / А.П. Кулінець // Наукові праці НДФІ. – 2008. – № 3(44). – С. 160–168.
11. Мікроекономіка і макроекономіка [Текст]: підруч. / С. Будаговська, О. Кілієвич, І. Луніна та ін.; за заг. ред. С. Будаговської. – 3-е вид. – К.: Вид-во Соломії Павличко «Основи», 2003. – 517 с.
12. Мисак С.О. Фінансова політика [Текст] / С.О. Мисак. – К.: ІАЕ, 2002. – 139 с.
13. Оголь Д.О. Вплив грошово-кредитної політики на економічне зростання України / Д.О. Оголь: дис. ... канд. економ. наук: 08.00.08 (гроші, фінанси і кредит). – Суми: Українська академія банківської справи, 2016. – 285 с.
14. Пономаренко А.А. Особливості кредитно-грошової політики України на сучасному етапі [Текст] / А.А. Пономаренко // Вісник Черкаського ун-ту. – 2009. – Вип. 151. – С. 149–156.
15. Про основні засади грошово-кредитної політики на 2016–2020 роки: Постановою Правління НБУ від 18 серпня 2015 р. № 541 [Електронний ресурс]. – Режим доступу: <http://zakon5.rada.gov.ua/laws/show/v0541500-15>.
16. Сомик А.В. Умови середовища реалізації грошово-кредитної політики в Україні [Текст] / Сомик А.В. // Фінанси України. – 2009. – № 6. – С. 39–52.
17. Монетарна політика Національного банку України: сучасний стан та перспективи змін / [моногр.] за ред. В.С. Стельмаха. – К.: Центр наукових досліджень Національного банку України, УБС НБУ, 2009. – 404 с.

18. Хорошева А.С. Содержание денежно-кредитного регулирования в контексте экономической безопасности государства [Текст] / А.С. Хорошева // *Фінансово-кредитна діяльність: проблеми теорії і практики* : зб. наук. праць / Харк. ін-т банківської справи Ун-ту банківської справи НБУ. – 2009. – № 2. – С. 78–86.
19. Швайко М.Л. Особливості грошово-кредитної політики України в сучасних умовах / М.Л. Швайко // *Соціальна економіка*. – 2016. – № 1. – С. 82–86.
20. Швайко М.Л. Сучасні тенденції грошово-кредитної політики України / М.Л. Швайко // *Вісник Харківського національного університету імені В.Н. Каразіна*. – Серія «Економічна». – 2017. – Випуск 92. – С. 32–40.

Светличная В.Ю.

Харьковский национальный университет имени А.Н. Бекетова

СУЩНОСТЬ И ВОПРОСЫ РЕАЛИЗАЦИИ ДЕНЕЖНО-КРЕДИТНОЙ ПОЛИТИКИ В СОВРЕМЕННЫХ УСЛОВИЯХ

Аннотация

Исследуются вопросы определения сущности понятия «денежно-кредитная политика». Изучается соотношение исследуемого понятия и понятие «монетарная политика». Анализируются инструменты денежно-кредитной политики. Раскрывается характеристика режимов денежно-кредитной политики. Обобщаются основные сильные и слабые стороны режимов денежно-кредитной политики. Анализируются направления денежно-кредитной политики Украины.

Ключевые слова: денежно-кредитная политика, монетарная политика, инструменты, режимы, монетарное таргетирование, таргетирование обменного курса, инфляционное таргетирование.

Svitlychna V.Yu.

O.M. Beketov National University of Urban Economy in Kharkiv

THE ESSENCE AND ISSUES OF THE IMPLEMENTATION OF MONETARY POLICY IN MODERN CONDITIONS

Summary

The questions of defining the essence of the concept «monetary policy» are studied. The ratio of the studied concept to the concept of «monetary policy» is studied. The instruments of monetary policy are analyzed. The characteristic of the regimes of monetary and credit policy is disclosed. The main strengths and weaknesses of the monetary policy regimes are summarized. The directions of the monetary and credit policy of Ukraine are analyzed.

Keywords: monetary policy, monetary policy, instruments, regimes, monetary targeting, exchange rate targeting, inflation targeting.

УДК 336.6

ВДОСКОНАЛЕННЯ УПРАВЛІННЯ ДЕБІТОРСЬКОЮ ЗАБОРГОВАНІСТЮ

Сич О.А., Дзюба Н.П.

Львівський національний університет імені Івана Франка

У статті досліджено сутність дебіторської заборгованості як складову частину оборотних активів підприємства. Проаналізовано склад, структуру дебіторської заборгованості та основні чинники, які стимулюють збільшення обсягу дебіторської заборгованості. Здійснено аналіз стану дебіторської заборгованості ПАТ «Львівська кондитерська фабрика «Світоч».

Ключові слова: дебіторська заборгованість; оборотні активи; управління дебіторською заборгованістю; коефіцієнт оборотності дебіторської заборгованості; діаграма Ішікави, причинно-наслідкова діаграма.

Постановка проблеми. Успіх будь якої підприємницької діяльності безпосередньо залежить від того, на скільки якісно та ефективно здійснюється управління, зокрема в частині оборотних активів підприємства. Оборотні активи беруть участь як у процесі виробництва, так і в процесі реалізації продукції. Недостатня забезпеченість підприємства оборотними активами паралізує його діяльність і приводить до погіршення фінансового стану. Саме тому дослідження теоретичних основ оборотних активів, джерел їх формування та методів оптимізації управління оборотними активами завжди залишається дискусійними. Це пояснюється складною і багатогранною природою оборотних активів та їх матеріалізованої структури.

Аналіз останніх досліджень і публікацій. Управління дебіторською заборгованістю описували у свої працях такі сучасні економісти як Л. Коваленко, М. Василюк, А. Загородній, Г. Шаповалова. У сфері бухгалтерського обліку, питання дебіторської заборгованості досліджували: М. Герман, Т. Гончаренко, М. Пушкар та інші. Якщо розглядати праці іноземних науковців, то це Е. Вілсон, М. Макмінн, С. Хелферт та інші.

Виділення невирішених раніше частин загальної проблеми. Структура оборотних коштів підприємств характеризується неоптимальним розподілом. На підприємствах спостерігається тенденція збільшення обсягів кредиторської і дебіторської заборгованості, зростання частки виробництва з давальницької сировини. Значна частина підприємств не спроможні ефективно вести свою діяльність, що призводить до банкрутства таких підприємств. Керівники приймають помилкові рішення, вважаючи недоцільним проводити аналіз фінансового стану, прогнозувати імовірність банкрутства. Всі ці та багато інших факторів свідчать про реальну загрозу кризи навіть за умови ефективних управлінських процесів [6].

Метою статті – дослідження ключових аспектів організації управління дебіторською заборговані-

стю та її роль в управлінській системі підприємства. Для цього розглядається: дебіторська заборгованість як частина оборотних активів підприємства, динаміка дебіторської заборгованості та чинники що впливають на її зміну, методи оцінки стану дебіторської заборгованості підприємства.

Основні результати дослідження. Система управління оборотними активами підприємства займає одну з ключових позицій у скопі управлінської діяльності підприємства та має безпосередньо прямий вплив на фінансовий стан підприємства в цілому. Це пов'язано в першу чергу із тим, що оборотні активи беруть участь як у виробничому процесі, так і в процесі реалізації готової продукції. Кругообіг оборотних активів можна охарактеризувати через чотири основні ланки операційного циклу: грошові кошти, виробничі запаси, готова продукція та дебіторська заборгованість (рис. 1) [1].

Діяльність підприємства вважається ефективною, якщо процес кругообігу оборотного капіталу забезпечує неперервність виробничого процесу та зростання капіталу підприємства. В такому випадку виручка від реалізації продукції перевищує кошти, що раніше були авансовані у виробництво.

Основну мету управління оборотними активами доцільно трактувати наступним чином: забезпечення оптимальних обсягів всіх їх складових, які сприятимуть підвищенню економічної вигоди підприємства.

Опираючись на економічну сутність оборотних активів можна констатувати, що ефективна управлінська діяльність значною мірою залежить від врахування особливості кожної складової системи оборотних активів. Саме тому управління оборотними активами вітчизняних підприємств слід здійснювати шляхом реалізації трьох процесів: управління дебіторською заборгованістю, управління грошовими коштами та поточними фінансовими інвестиціями, управління запасами (рис. 2) [2].



Рис. 1. Кругообіг оборотного капіталу підприємства

Джерело: розроблено автором за даними [1]

Для кращого розуміння сутності управлінської діяльності в частині оборотних активів, проведемо аналіз складу та структури оборотних активів ПАТ «Львівська кондитерська фабрика «Світоч» за 2016 рік [3]. Систему оборотних активів ПАТ «Львівська кондитерська фабрика «Світоч» формують такі основні показники: запаси, незавершене виробництво, готова продукція, дебіторська заборгованість, гроші та їх еквіваленти, витрати майбутніх періодів [7]. На рисунку 3 можна побачити, що найбільшу часту з усіх вище перелічених оборотних активів займає саме дебіторська заборгованість. Її відносний показник становить 68%. Даний показник є практично у два з половиною рази більший від обсягу запасів та у сімнадцять аніж усі інші оборотні активи. Відповідно, відносний показник запасів становить 28%, а частка усіх інших оборотних активів становить лише 4%.

Оскільки дебіторська заборгованість є найбільшим оборотним активом нашого підприємства, проведемо її детальний аналіз. У 2015 році спостерігається різке збільшення обсягу дебіторської заборгованості, а саме на 521%, також зростання продовжується і в 2016 році, ще на 22% (таблиця 1). Якщо глянути на розмір дебіторської заборгованості у 2014 році, то побачимо спадну тенденцію величиною 31%. Такі показники спонукають нас піддатись сумніву стосовно ефективності управління дебіторською заборгованістю, адже вони є надзвичайно динамічними та нестабільними. Що має вплив на показник обсягу дебіторської заборгованості? Які першопричини зростання даного показника і чи завжди це є тривожним сигналом для підприємства? Якою має бути управлінська діяльність підприємства, щоб оптимізувати розмір дебіторської заборгованості? В даній науково-дослідній статті ми спробуємо дати відповідь на усі ці питання.

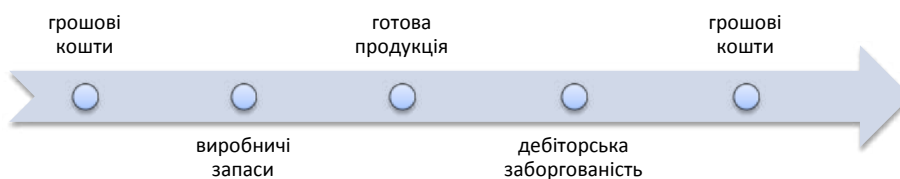
Що ж собою являє дебіторська заборгованість? Дебіторська заборгованість, або рахунки до одержання – суми, які нараховуються підприємству від покупців за товари або послуги, продані в кредит. [1] Дебіторська заборгованість визнається активом, якщо існує ймовірність отримання підприємством майбутніх економічних вигод та може бути достовірно визначена її сума. Поточна дебіторська заборгованість за продукцію, товари, роботи, послуги визнається активом одночасно з визнанням доходу від реалізації продукції, товарів, робіт і послуг та оцінюється за первісною вартістю [4].

Величина дебіторської заборгованості є суб'єктивною для кожного конкретного підприємства і її абсолютна величина не має нормативного показника. Складно сформулювати однозначний висновок про вплив дебіторської заборгованості на фінансовий стан компанії. З одного боку, дебітори відволікають фінансові ресурси компанії. Це може привести до збільшення фінансових витрат у зв'язку з необхідністю додаткового залучення кредитних коштів. Однак з іншого боку, збільшення товарного кредитування клієнтів дозволяє підвищити рівень збу-



Рис. 2. Складові управління оборотними активами

Джерело: розроблено автором за даними [2]

ту, адже в багатьох сферах можливість отримати товар і оплатити його пізніше є важливою.

Поряд з цим, економічна наука, дозволяє визначити оптимальний розмір дебіторської заборгованості за допомогою показника оборотності дебіторської заборгованості. Значення коефіцієнта демонструє кількість оборотів дебіторської заборгованості, тобто скільки разів дебітори погасили свої зобов'язання перед компанією. Показник розраховується як співвідношення виручки (чистого доходу) до середньої за період суми дебіторської заборгованості [5].

Для ПАТ «Львівська кондитерська фабрика «Світоч» коефіцієнт оборотності дебіторської заборгованості носить спадний характер (таблиця 2) з кожним наступним роком, його розмір зменшується у два рази. Важливим нюансом є те, що розглядати показник даний показник необхідно в динаміці за досліджуваний період. Оскільки його нормою для виробництва продуктів харчування є значення 8, то ми можемо стверджувати, що 2016 рік був найменш успішним, у порівнянні з 2014 і 2015. Зазвичай зниження оборотності дебіторської заборгованості є проблемою. Якщо така проблема виникла лише один раз, то необхідно активізувати роботу з повернення коштів компанії. Якщо це системна проблема, то необхідно сформулювати комплексну і чітку політику надання товарних кредитів клієнтам.



Рис. 3. Склад та структура оборотних активів ПАТ «Львівська кондитерська фабрика «Світоч» 2016 року

Джерело: розроблено автором за даними [7]

Динаміка дебіторської заборгованості ПАТ «Львівська кондитерська фабрика «Світоч» 2012–2016 рр. в розрізі її структури

Дебіторська заборгованість:	2012	2013	2014	2015	2016
за продукцію, товари, роботи, послуги	52 043	102 572	58 050	478 879	558 877
за виданими авансами	9 655	8 912	18 607	9 364	11 287
з бюджетом	9 425	2 554	1 865	3 264	29 679
з нарахованих доходів	0	0	0	0	0
із внутрішніх розрахунків	0	0	0	0	0
Інша поточна дебіторська заборгованість	208	150	683	713	565
Всього	71 331	114 188	79 205	492 220	600 408
Абсолютний показник приросту	-	42 857	-34 983	413 015	108 188
Відносний показник приросту, %	-	60	-31	521	22

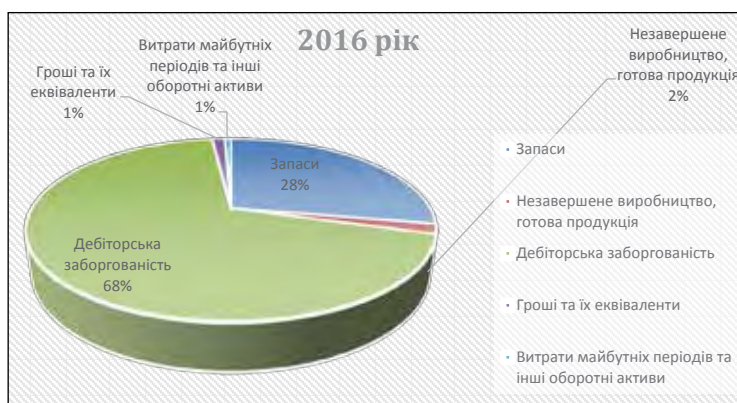
Джерело: розроблено автором за даними [7]

Розрахунок коефіцієнта дебіторської заборгованості ПАТ «Львівська кондитерська фабрика «Світоч» 2014–2016 рр.

показник, тис. \ звітний рік	2014	2015	2016
Дебіторська заборгованість на початок року	105 276	79 205	492 220
Дебіторська заборгованість на кінець року	60 598	492 220	600 408
Чистий дохід (річний)	1 352 505	2 317 817	2 274 432
Коефіцієнт оборотності дебіторської заборгованості	16	8	4

Джерело: розроблено автором за даними [7]

Як і інші показники ділової активності, коефіцієнт оборотності дебіторської заборгованості варто порівняти зі значенням в конкурентів і середньогалузевим значенням. Це дозволить сформулювати точніші висновки про вплив поточного значення показника оборотності на фінансове становище компанії.

Підсумовуючи проведений аналіз дебіторської заборгованості ПАТ «Львівська кондитерська фабрика «Світоч» можна сказати, що:

1. Тенденція абсолютного показника дебіторської заборгованості є зростаючою. Поряд з цим зростає чистий дохід підприємства. Це свідчить про підвищення його ділової активності. Отже, дане зростання дебіторської заборгованості не оцінюємо абсолютно негативно, але й стверджувати, що таке явище є позитивним для підприємства також не можемо.

2. Коефіцієнт оборотності дебіторської заборгованості показує активно-спадний характер і в 2016 опустився до 4, що є вдвічі нижче норми. Даний показник є попереджувальним сигналом для підприємства і показує що проблема надмірно високого розміру дебіторської заборгованості таки існує.

Для дослідження проблеми збільшення дебіторської заборгованості на підприємстві ми використовуємо метод Каору Ішікави і його модель риб'ячої кістки (рис. 4). Даний метод допомагає дослідити та визначити найбільш суттєві причинно-наслідкові взаємозв'язки між чинниками та наслідками досліджуваної ситуації і вважається одним із кращих методик логічного аналізу та покращення якості процесів.

У нашому випадку, досліджуваною проблемою ПАТ «Львівська кондитерська фабрика «Сві-

точ» є збільшення дебіторської заборгованості. Усі чинники, які мають прямий чи опосередкований вплив на збільшення дебіторської заборгованості умовно поділяємо на чотири групи: політика підприємства, виробництво, реалізація продукції та наші покупці.

Одним із найважливіших факторів впливу на розміри дебіторської заборгованості є політика підприємства. Якщо вона відзначається особливою лояльністю, надвисокою клієнтоорієнтованістю, то розмір дебіторської заборгованості буде зростати. В такій ситуації підприємство заохочує покупця, але нехтує своїм поточним доходом. Наслідком може стати неспроможність розрахунку за своїми зобов'язаннями.

Різке збільшення дебіторської заборгованості і її частки в оборотних активах може свідчити про необачну кредитну політику підприємства стосовно покупців, про збільшення обсягу продажів, або про неплатоспроможність і банкрутство частини покупців. Скорочення дебіторської заборгованості оцінюється позитивно, якщо це відбувається за рахунок скорочення періоду її погашення. Збільшення періоду погашення заборгованостей має безпосередньо прямий вплив на збільшення дебіторської заборгованості та зменшує оборотність даного показника. Якщо ж дебіторська заборгованість зменшується в зв'язку зі зменшенням реалізації продукції, то це свідчить про зниження ділової активності підприємства. Отже, зростання дебіторської заборгованості не завжди оцінюється негативно, а зниження – позитивно.

Необхідно також розрізняти нормальну і прострочену заборгованість. Наявність простроченої створює фінансові труднощі, оскільки підприєм-



Рис. 4. Причинно-наслідкова модель К. Ішикави. Збільшення дебіторської заборгованості

Джерело: розроблено автором на основі [1; 2]

ство буде відчувати нестачу фінансових ресурсів для придбання виробничих запасів, виплат заробітної плати. Крім того, заморожування коштів у дебіторській заборгованості призводить до уповільнення оборотності капіталу. Прострочена дебіторська заборгованість означає також зростання ризику непогашення боргів і зменшення прибутку. Тому кожен суб'єкт господарювання зацікавлений у скороченні термінів погашення належних йому платежів.

Важливе значення має давність утворення дебіторської заборгованості, необхідно встановити, чи немає в її складі сум, не реальних для стягнення, або таких, за якими минають строки позовної давності. Якщо такі виявлено, то необхідно терміново вжити заходів для їх стягнення (оформлення векселів, звернення в господарський суд тощо).

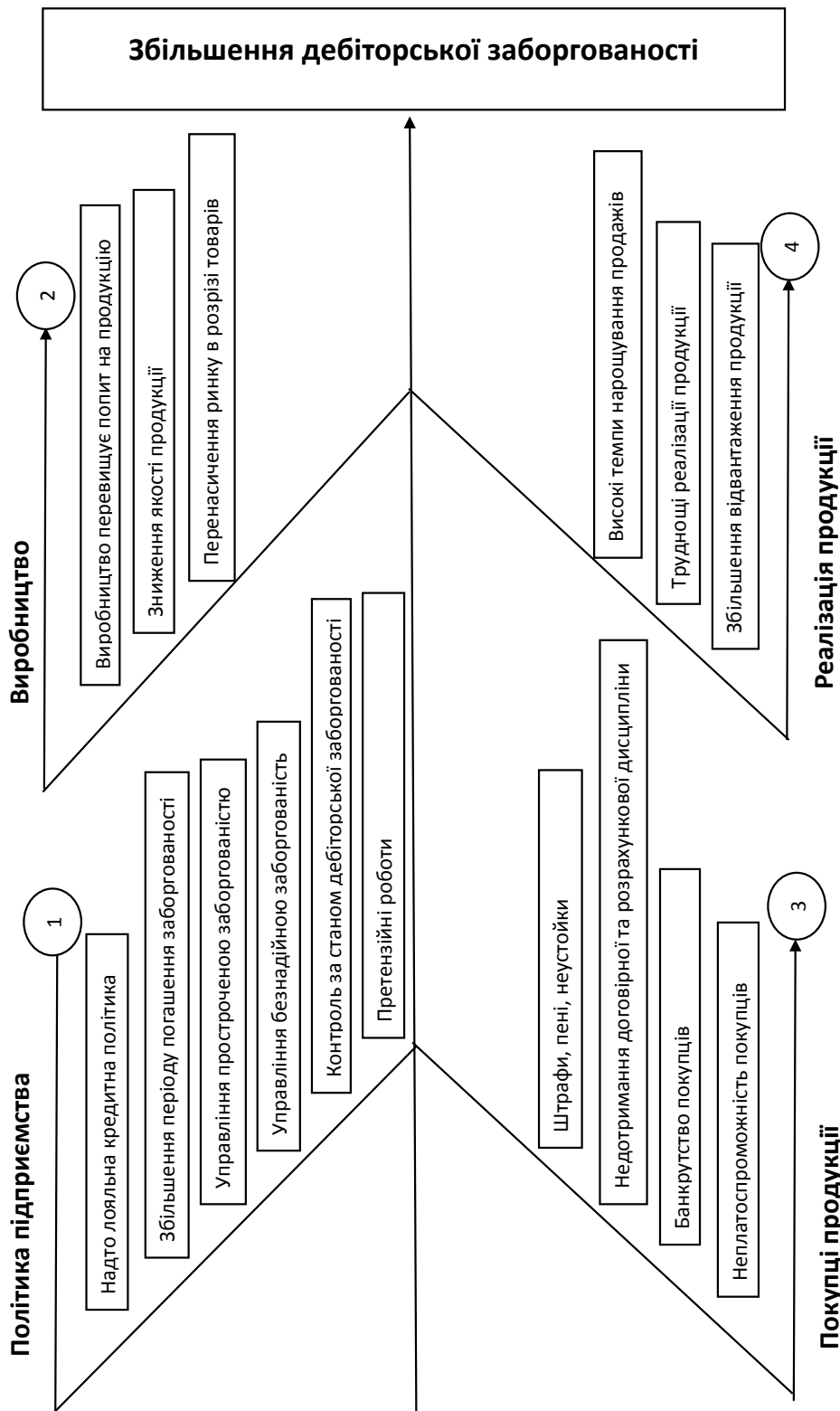
Контроль за станом дебіторської заборгованості на підприємстві має носити системний і постійний характер. Даний контроль повинен покривати не тільки розміри дебіторської заборгованості, а також її структуру та співвідношення з іншими фінансовими показниками.

На величину дебіторської заборгованості підприємства впливає стан договірної та розрахункової дисципліни. Недотримання договірної та розрахункової дисципліни, несвочасне висування претензій за борги, які виникають, призводять до значного зростання невиправданої дебіторської заборгованості, створення фінансових труднощів, нестачі ресурсів. Тому доцільно провести аналіз дебіторської заборгованості за строками утворення, тому що тривалі неплатежі відволікають засоби з господарського обороту. У разі виявлення порушень платіжної дисципліни, необхідно звернутись до претензійної політики підприємства та застосувати необхідні методи: штрафи, пені, неустойки.

Варто також пам'ятати про такий фактор впливу як виробництво продукції. Це стосується не тільки обсягів дебіторської заборгованості, а й інших фінансових показників. Негативний

вплив можливий у випадку зниження якості продукції, перевищення обсягів виробництва над ринковим попитом, випуск продукції ринок якої є перенасиченим та інше.

Проблеми в частині виробництва чинять негативний вплив на сферу реалізації продукції, яка у свою чергу спричиняє збільшення дебіторської заборгованості. Зростання дебіторської заборгованості не завжди оцінюється негативно, а зниження – позитивно. Для прикладу, труднощі в реалізації продукції спонукають збільшення дебіторської заборгованості і негативним фактором впливу на підприємство, а підвищення темпів нарощування продажів та збільшення відвантаження продукції, яке також спричиняє зростання обсягів дебіторської заборгованості негативного впливу на підприємство не має.

Висновки. Як підсумок даного дослідження можна сказати, що на ПАТ «Львівська кондитерська фабрика «Світоч» в системі оборотних активів, частка дебіторської заборгованості є найбільш вагомою і становить 68%. Окрім цього її динаміка за останні роки демонструє зростаючу тенденцію, що в сукупності із зменшенням показника оборотності дебіторської заборгованості є попереджувальним сигналом для підприємства і показує що проблема надмірно високого розміру дебіторської заборгованості таки існує. Для того щоб, покращити наш показники, необхідно розглянути усі чинники які можуть стимулювати зростання дебіторської заборгованості. При цьому, варто пам'ятати, що зростання дебіторської заборгованості не завжди оцінюється негативно, а зниження – позитивно. Аналіз вважається ефективним, якщо його здійснювати як у розрізі структури, так і в порівнянні з іншими фінансовими показниками підприємства та показниками підприємств-конкурентів. Найбільш впливовими можна назвати такі фактори: кредитна політика підприємства, дотримання договірної та розрахункової дисципліни клієнтами, труднощі в реалізації продукції, кількісні та якісні показники виробництва.

Список літератури:

1. Білик М.Д. Управління дебіторською заборгованістю підприємств/ М.Д. Білик// Фінанси України. – 2003. – № 12. – С. 24–36.
2. Гнатенко Є.П. Щодо аналізу стану дебіторської та кредиторської заборгованості на підприємстві. Економічні науки. Сер.: Облік і фінанси. – 2013.
3. Міністерство фінансів України: Про затвердження Національного положення (стандарту) бухгалтерського обліку 1 «Загальні вимоги до фінансової звітності» – поточна редакція від 14.03.2017 / Верховна Рада України. – Офіц сайт [Електронний ресурс]. – Режим доступу: <http://zakon2.rada.gov.ua/laws/show/z0336-13>.
4. Положення (стандарт) бухгалтерського обліку 10 «Дебіторська заборгованість», затверджено наказом Міністерства фінансів № 237 від 08.10.1999 р. [Електронний ресурс] / Верховна Рада України: [сайт]. Режим доступу: <http://zakon2.rada.gov.ua/laws/show/z0725-99>.
5. Фінансовий аналіз та висновки [Електронний ресурс]: Безкоштовний фінансовий аналіз підприємства онлайн. – Режим доступу: <https://www.finalon.com/>.
6. Сич О.А. Дискримінантний аналіз і його застосування в прогнозуванні банкрутства підприємства [Текст] / О.А. Сич, І.І. Калічак // Молодий вчений. – 2017. – № 2. – С. 333–339.
7. Звітність ПАТ «Львівська кондитерська фабрика «Світоч» 2014–2016 рр.

Сыч О.А., Дзюба Н.П.

Львовский национальный университет имени Ивана Франко

СОВЕРШЕНСТВОВАНИЯ УПРАВЛЕНИЯ ДЕБИТОРСКОЙ ЗАДОЛЖЕННОСТЬЮ

Аннотация

В статье исследована сущность дебиторской задолженности как составляющая часть оборотных активов предприятия. Проанализирован состав, структура дебиторской задолженности и основные факторы, которые стимулируют увеличение объема дебиторской задолженности. Осуществлен анализ дебиторской задолженности ОАО «Львовская кондитерская фабрика «Свиточ».

Ключевые слова: дебиторская задолженность, оборотные активы, управление дебиторской задолженностью, коэффициент оборачиваемости дебиторской задолженности, диаграмма Исикавы, причинно-следственная диаграмма.

Sych O.A., Dziuba N.P.

Lviv Ivan Franko National University

IMPROVEMENT OF ACCOUNT RECEIVABLE MANAGEMENT

Summary

In the article the essence of concepts account receivable as a significant part of enterprises current assets is considered. The composition, structure of account receivable and the main factors that stimulate account receivables amount increase are defined. The analysis of PJSC «Lviv confectionery factory «Svitoch» account receivables status is carried out.

Keywords: account receivable, current assets, account receivables management, Accounts Receivable Turnover, Ishikawa's Diagram, Cause and Effect Diagram.

ФОРМУВАННЯ ЛОГІСТИЧНОЇ СХЕМИ ОРГАНІЗАЦІЇ ТА ПРОДАЖУ ПРОДУКТІВ ПЕРЕРОБКИ АЙВИ ЯПОНСЬКОЇ

Сподар К.В., Карбівнича Т.В., Василюк К.К., Казанцева С.С.
Харківський державний університет харчування та торгівлі

Проведено маркетингові дослідження щодо початку виробництва на підприємстві Одеський консервний завод дитячого харчування соків з додаванням продуктів переробки айви японської. Використання плодів айви японської у харчовій промисловості дозволяє значно покращити склад продукції завдяки значному вмісту БАР у своєму складі. Запропоновано основні етапи впровадження нової продукції на вітчизняний ринок. Розроблено принципову схему постачання готового соку з додаванням айви японської до споживача.
Ключові слова: логістична схема, айва японська, продукти переробки, сік.

Постановка проблеми. Український ринок соків і сокових напоїв в останні роки динамічно розвивається. В Україні діє 78 підприємств-виробників сокової та соковмісної продукції, 6 підприємств з яких займаються виготовленням сокової продукції дитячого харчування, 2 – виготовленням концентрованих соків, 1 – сухих фруктових концентратів, 69 – сокової продукції загального призначення. Ємність внутрішнього ринку України близько 500–550 млн. літрів. Основну частку виробництва сокової продукції (більше 44%) складають купажовані соки [1].

На заводі «Одеський консервний завод дитячого харчування» («ОКЗДХ») випускають фруктові і овочеві соки, серед яких представлені такі торговельні марки: ТМ «Наш сік», соки та пюре для дітей в скляній упаковці ТМ «Чудо-чадо», ТМ «Jaffa», ТМ «Джусік», ТМ «Соковита», ТМ «Aquarte». Асортимент представленої продукції постійно розширюється, випускають нові види соків, напоїв [2]. Актуальним було б розпочати випуск соків збагачених вітамінами та БАР.

Аналіз останніх досліджень і публікацій. Численними дослідженнями підтверджено, що попередженню захворювань та підтримці власної імунної системи організму сприяють вітаміни та фенольні сполуки, які у великій кількості містяться в рослинній сировині, до якої відносять айву японську [3].

Використання плодів хеномелесу у харчовій промисловості дозволяє значно покращити склад продукції завдяки значному вмісту БАР у своєму складі. Додавання продуктів переробки хеномелесу до борошняних виробів, безалкогольних напоїв, соків, цукерок, фруктових соусів, консервів, мармеладу дозволяє покращити органолептичні, фізико-хімічні показники готових виробів та подовжити їх термін зберігання [4].

Виділення не вирішених раніше частин загальної проблеми. Вимоги сучасності змушують виробників до створення функціональних напоїв. На відміну від трициційних, функціональні напої, окрім харчової цінності і смакових якостей, мають фізіологічну дію, яка виявляється у регулюванні або посиленні захисних біологічних механізмів, у попередженні захворювань і поліпшенні емоційного стану людини [5].

Аналізуючи склад соків і напоїв на їх основі, можна відзначити, що вміст БАР у них дуже малий [6]. Це обумовлено не тільки невеликим вмістом цих речовин у початковій речовині, а й зна-

чними втратами в процесі технологічної переробки. Втрати можуть складати 10...96%. Тому склад соків і напоїв на їх основі вимагає корекції. Вітчизняні та зарубіжні дослідники рекомендують корегувати склад соків і напоїв додаванням екстрактів, настоїв і відварів багатих на вітаміни лікарських, пряноароматичних і дикорослих рослин.

Мета статті. Метою даної статті є формування логістичної схеми організації та продажу продуктів переробки айви японської, а саме її соку.

Виклад основного матеріалу. Базою для дослідження є публічне акціонерне товариство «Одеський консервний завод дитячого харчування» (ОКЗДХ) – один з найкрупніших вітчизняних виробників фруктових та овочевих соків та дитячого харчування.

Збільшення прибутку ОКЗДХ «Наш Сік» від виробництва нових соків з додаванням айви японської можливе за рахунок:

- нарощення обсягів виробництва і реалізації товарів;
- здійснення заходів щодо підвищення продуктивності праці своїх працівників;
- зменшення витрат на виробництво продукції;
- кваліфікованого здійснення цінової політики;
- грамотної побудови ділових відносин з постачальниками, посередниками;
- покращення системи маркетингу на підприємстві щодо випуску нових соків з додаванням айви японської;
- удосконалення продукції з середнім рівнем рентабельності, а низькорентабельну зняти з виробництва;
- постійного проведення наукових досліджень аналізу ринку, поведінки споживачів і конкурентів.

Для виявлення сильних та слабких сторін, виявлення можливих загроз та можливостей, якими ще не скористалося підприємство, нами було зроблено SWOT-аналіз товарної групи соків ОКЗДХ ТМ «Наш Сік». Результати аналізу наведено у табл. 1.

Отже, з результатів таблиці 1 можна зробити висновок, що ОКЗДХ «Наш Сік» є визнаним лідером по продажу соків на українському ринку, має сильну довіру та добру обізнаність з боку споживачів.

Для того, щоб розпочати виробництво нової продукції на підприємстві необхідно провести певні маркетингові дослідження, якими безпосередньо повинен займатися маркетинговий відділ. Бажано детальне дослідження ринку, визна-

Таблиця 1

SWOT-аналіз виробництва соків «ОКЗДХ» ТМ «Наш Сік»

Сильні сторони	Слабкі сторони
1. Входить в п'ятірку лідерів своєї галузі; 2. Великий досвід роботи на ринку; 3. Широкий асортимент; 4. Висока якість продукції; 5. Модернізоване обладнання; 6. Контроль за якістю продукції; 7. Експорт продукції до багатьох країн; 8. Високий імідж компанії.	1. Велика кількість конкурентів в галузі; 2. Відсутність маркетингових досліджень.
Ринкові можливості	Загрози
1. Завоювання нових ринків збуту; 2. Нові види продукції; 3. Зростання попиту на напої; 4. Зростання купівельної спроможності та добробуту населення; 5. Нові технології.	1. Сезонний спад попиту; 2. Впровадження конкурентами більш ефективних технологій виробництва; 3. Велика кількість товарів-конкурентів; 4. Нестабільна політична ситуація в країні.

Джерело: розроблено авторами

Таблиця 2

Етапи впровадження соку з додаванням айви японської на вітчизняний ринок

Етапи	Опис
Розробка стратегії	Визначення напрямів розробки нової продукції на основі соку айви японської. Визначення ключових споживачів і збутової політики
Дослідження ринку	Аналіз збуту продукції. Дослідження ринків. Визначення найпривабливіших ринків збуту
Просування продукції на ринок	Виставки, презентації. Реклама. Стимулювання попиту
Збут кінцевим споживачам	Прямі контакти з покупцями (телефонні дзвінки, особисті зустрічі). Визначення реакції споживачів на соки з додаванням айви японської
Збут посередникам	Контакти з посередниками (телефонні дзвінки, зустрічі). Визначення реакції посередників на продукцію виробництва
Адміністративна підтримка збут	Обробка інформації про збут продукції або послуг. Матеріально технічна підтримка збуту
Логістика	Управління доставкою і зберіганням соку з додаванням айви японської
Управління платежами	Контроль платежів, управління дебіторською заборгованістю
Юридичні питання (контрактація)	Підготовка контрактів і інших юридичних документів, пов'язаних із збутом продукції або послуг підприємства

Джерело: розроблено авторами

чення потенціалу різних груп споживачів, оцінка можливості компанії і конкурентні переваги, а також розробити нову маркетингову стратегію, що враховує ці переваги і потенціал ринку.

Перед випуском нової продукції на вітчизняний ринок необхідно виконати ряд певних етапів впровадження, які допоможуть з'ясувати доцільність випуску нової продукції, шляхи просування та ознайомлення аудиторії з новинкою, найефективніші шляхи збуту продукції посередникам та кінцевим споживачам [7]. Етапи впровадження запропонованої продукції на вітчизняний ринок наведено в таблиці 2.

Оптимізація логістики розподілу або збутової логістики забезпечує найбільш ефективну організацію розподілу продукції, що виробляється. Вона охоплює весь ланцюг системи розподілу: маркетинг, транспортування, складування та інше.

В стратегії розподільчої логістики можна виділити два найважливіших напрямки:

1. По-перше, це вивчення потреб ринку – цими питаннями, власне, займається і маркетинг, зв'язок між маркетингом і логістикою в сучасних умовах виглядає цілком природним і обґрунтованим.

2. По-друге, це способи і методи найбільш повного задоволення потреб ринку шляхом більш ефективної організації транспортно-експедиційного обслуговування [8].

Перш за все виникає необхідність удосконалення збутової політики з метою формування ринку і значного поліпшення планування реалізації продукції підприємств, що викликане новою економічною ситуацією в країні і, зокрема, необхідність шукати шляхи підвищення або зміцнення своєї конкурентоспроможності.

Вивчення ринку є однією з головних передумов успішної організації збуту товарів, чутливе реагування на найменші зміни кон'юнктури ринку є запорукою стабільного існування будь-якої фірми та підприємства. Таке реагування неможливе без ефективного функціонування інформаційного потоку і всієї інформаційної логістики у цілому.

Використання об'єктивної інформації дає можливість розв'язати основні задачі вивчення ринку: визначення потреб в продукції фірми і умов, щодо її реалізації і на цій основі окреслити шляхи реалізації основної мети – отримання максимального прибутку. Дослідження ринку обов'язково повинно охоплювати такі питання: ємкість ринку, номенклатура товарів, характеристика конкурентів, вивчення потенційних покупців і їх платоспроможності [9].

На відміну від маркетингу, логістика повинна задовольнити сформований засобами маркетингової політики попит з мінімальними затратами. При цьому спільним об'єктом вивчення маркетингу

і логістики є канали розподілу, оптимальна організація яких є головною задачею логістики.

В сучасному ланцюзі постачання сокової продукції важливу роль відіграє закупівельна виробнича та розподільча логістика. Серед основних завдань, які розв'язує закупівельна логістика, є вибір постачальника, визначення обсягів закупівель та умов закупівель. Плоди айви японської імпортують з Туреччини, Росії та Польщі, на Україні її вирощують в південних областях: Миколаївська, Одеська, Запорізька [10].

На рисунку 1 представлено ланцюг постачання фруктової сировини на підприємства-виробники сокової продукції.

Поставки фруктової сировини на завод повинні здійснюватися залежно від її залишку на складах-сховищах. Послідовність операцій здійснення поставок та закупівель сировини повинно включати:

- визначення кількості залишку сировини на складі та прогнозування терміну її використання;
- розрахунок товарообігу підприємства та визначення оптимальної кількості щодо закупівлі;
- заключення договорів на тривалий термін щодо закупок сировини у необхідній кількості;
- поставку сировини на склади підприємства;
- доставку підготовленої сировини на виробництво та її використання за призначенням.

Виробничу логістику можна віднести до мікрологістичної системи на підприємстві. Мікрологістичні системи являють собою клас внутрішньо-виробничих логістичних систем, до складу яких входять технічно пов'язані виробництва, об'єднані єдиною інфраструктурою.

Розподільча логістика охоплює весь комплекс задач з управління матеріальними потоками на шляху до споживача. До задач розподільчої логістики належить: вибір каналу розподілу, організація роботи з торговими посередниками, стратегія ціноутворення, організація заходів щодо просування продукції на ринку тощо. Важливим напрямом оптимізації управління розподілом готової сокової продукції з додаванням соку айви японської є оптимізація параметрів логістичного ланцюга. Організація прямого збуту, тобто обмінаючи оптових посередників, є найкращим варіантом для сокового підприємства, але для цього потрібні великі складські приміщення та власні роздрібні точки продажу. На сьогодні, фірмових точок продажу сокової продукції «ОКЗДХ» ще немає, проте, у подальшій діяльності даний вид торгівлі буде розглянуто, основними місцями продажу соків ТМ «Наш Сік» є стаціонарна торгова мережа (магазини усіх типів та ринки) та напівстаціонарна торгова мережа (палатки, кіоски та павільйони).



Рис. 1. Ланцюг постачання сировини на виробництво

Джерело: розроблено авторами

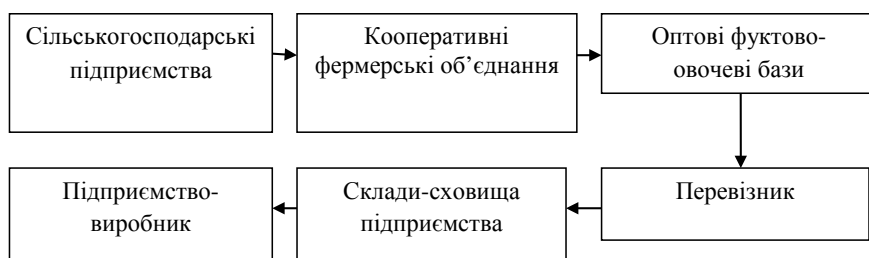

Рис. 2. Схема постачання готового соку до споживача

Джерело: розроблено авторами

Схему постачання готового соку з додаванням айви японської до споживача наведено на рис. 2.

Для активного продажу нової продукції підприємство повинно внести значні кошти на розвиток реклами. Здійсненням рекламної діяльності, аналізом ринку споживачів та іншими просуваючими методами займається відділ маркетингу на підприємстві.

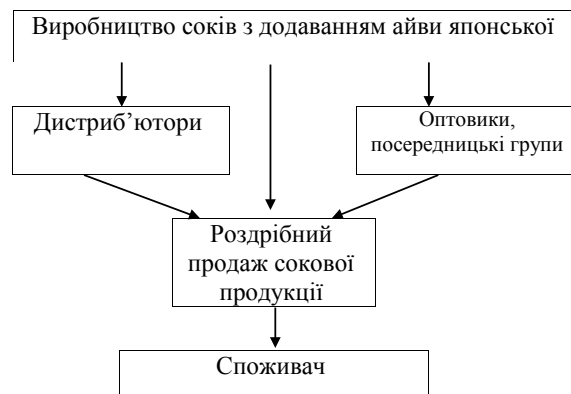
Для активного випуску та впровадження нового виду сокової продукції з додаванням айви японської необхідно провести дегустаційні заходи щодо виявлення зацікавлення населення у придбанні нової продукції та семплінг зразків соку для ознайомлення з соком.

Одним з головних і найбільш результативних шляхів покращення конкурентоспроможності підприємства є його активні маркетингові заходи. На нашу думку, «ОКЗДХ» варто проводити більш активні дії зі стимулювання збуту та «розпіарювання» компанії шляхом збільшення реклами на телебаченні, а також на біг-бордах великих міст. Крім того, проведення різноманітних промо-акцій також здатне зацікавити цільового споживача та «підштовхнути» його до купівлі того чи іншого продукту.

Зважаючи на те, що в найближчий час ціни на соки та нектари в Україні будуть зростати за рахунок підвищення цін на іноземну сировину, компанії «ОКЗДХ» варто збільшити закупки у вітчизняних постачальників, та скоротити поставки з-за кордону. Таким чином підприємство зможе зекономити кошти та стримати ріст цін на свої товари, в той час як ціни на соки конкурентів будуть стрімко зростати. Це допоможе компанії зберегти старих споживачів, а також залучити нових, і тим самим, збільшити свою ринкову частку.

Ще одним методом, за допомогою якого ВАТ «ОКЗДХ» може підвищити свою конкурентоспроможність, є диференціація основного продукту, що виробляється, тобто соків. Мається на увазі створення соків та нектарів з новими смаками або міксами, яких іще не має у конкурентів. Такі новинки здатні привернути увагу споживачів.

Список літератури:

1. Іванченков В.С. Стратегічний орієнтир розвитку підприємств плодоовочевої консервної промисловості / В.С. Іванченков // Економіка харчової промисловості. – 2014. – № 3(23). – С. 32–34.
2. Ассортимент «ОКЗДХ» [Електронний ресурс]. – Режим доступу: <https://www.vitmark.com/uk/assortiment/>.
3. Кудряшова А.А. Пицца XXI века и особенности её создания // Пищевая промышленность. – 1999. – № 12. – С. 48–50.
4. Осипова Л.А., Капрельянц Л.В., Бурдо О.Г. Функциональные напитки. – Одесса: «Друк». – 2007. – 288 с.
5. Шатнюк Л.Н., Спитричев В.Б. Обогащение напитков микронутриентами // Пищевая промышленность. – 2002. – № 8. – С. 54–58.
6. Химический состав пищевых продуктов: Книга 1 : Справочная таблица содержания основных пищевых веществ и энергетическая ценность пищевых продуктов // Под ред. И.М. Скурихина, М.Н. Волгарёва. – 2-е изд., перераб и доп. – М.: ВО «Агропромиздат», 1987. – 244 с.
7. Карпов В.А. Планування та аналіз підприємницьких проектів: навч. посібник / В.А. Карпов. – Одеса: ОНЕУ, 2014. – 243 с.
8. Лященко А.Х. Теоретичні основи маркетингового менеджменту // Держава та регіони. Серія: Економіка та підприємництво. – 2009. – № 5. – С. 106–111.
9. Клімова І.Г. Розробка ефективної маркетингової стратегії підприємства та управління процесом її реалізації // Держава та регіони. Серія: Економіка та підприємництво. – 2009. – № 5. – С. 115–118.
10. Єрмаков О. Розвиток агропромислового комбінювання садівницьких підприємств регіону / О. Єрмаков, В. Кушнірук, І. Єрмаков // Бухгалтерія в сільському господарстві. – 2015. – № 15–16. – С. 42–48.

Сподарь Е.В., Карбивничая Т.В., Василец Е.К., Казанцева С.С.

Харьковский государственный университет питания и торговли

ФОРМИРОВАНИЕ ЛОГИСТИЧЕСКОЙ СХЕМЫ ОРГАНИЗАЦИИ И ПРОДАЖИ ПРОДУКТОВ ПЕРЕРАБОТКИ АЙВЫ ЯПОНСКОЙ

Аннотация

Проведено маркетинговые исследования относительно начала производства на предприятии Одесский консервный завод детского питания соков с добавлением продуктов переработки айвы японской. Использование плодов айвы японской в пищевой промышленности позволяет значительно улучшить состав продукции благодаря значительному содержанию БАВ в своем составе. Предложены основные этапы внедрения новой продукции на отечественный рынок. Разработана принципиальная схема поставки готового сока с добавлением айвы японской к потребителю.

Ключевые слова: логистическая схема, айва японская, продукты переработки, сок.

Spodar K.V., Karbivnycha T.V., Vasilets K.K., Kazantseva S.S.

Kharkiv State University of Food Technology and Trade

FORMATION OF LOGISTICS SCHEME OF ORGANIZATION AND SALE OF PROCESSING PRODUCTS OF QUINCE JAPANESE

Summary

Conducted marketing research on the start of production at the enterprise Odessa canning factory of juvenile juices with the addition of products of processing quince Japanese. The use of Japanese quince fruit in the food industry can significantly improve the composition of products due to the substantial content of BAS in its composition. The main stages of introducing new products to the domestic market are proposed. A basic scheme for the supply of ready-made juice with the addition of Japanese quince to the consumer has been developed.

Keywords: logistic scheme, Japanese quince, processed products, juice.

ВИТОРГ ВІД РЕАЛІЗАЦІЇ ГОТОВОЇ ПРОДУКЦІЇ ЯК ДЖЕРЕЛО КАПІТАЛЬНИХ ІНВЕСТИЦІЙ ПРОМИСЛОВОГО ПІДПРИЄМСТВА

Стрельников Р.М., Філатова Ю.Д.

Донецький національний технічний університет

Досліджені питання формування джерел фінансування капітальних інвестицій промислового підприємства. Визначена значимість внутрішніх ресурсів при реалізації інвестиційних проектів. Доведена значимість обігових коштів, отриманих від реалізації готової продукції, при формуванні внутрішніх джерел фінансування капітальних інвестицій. Розглянуті статистичні показники капітальних інвестицій залежно від джерел фінансування. У результаті кореляційного аналізу визначена залежність між вииторгом від реалізації готової промислової продукції та розміром капітальних інвестицій.

Ключові слова: капітальні інвестиції, джерела фінансування, обігові кошти, готова продукція, вииторг, кореляційний аналіз.

Постановка проблеми. Робота вітчизняних промислових підприємств в умовах ринкової економіки і жорсткої конкуренції припускає, що суб'єктам господарювання необхідно розраховувати переважно тільки на свої сили і ресурси. Це ставиться і до пошуку джерел фінансування капітальних інвестицій, без яких будь-яке виробництво просте зупиниться, почне випускати недоброякісну, застарілу або нерентабельну продукцію.

При формуванні ціни, яка встановлюється виробничим підприємством за реалізовану готову продукцію, ураховуються всі види витрат по її виготовленню і збуту. Крім того, у вартість продукції закладається певна вартість на відновлення, модернізацію і ремонт засобів виробництва, яка обумовлена у вигляді амортизаційних відрахувань. Рівень рентабельності, що закладається в ціну, також припускає, що частина отриманого від реалізації вииторгу буде направлена на наступне відновлення основних фондів. Відповідно, загальний обсяг коштів, який одержується виробничим підприємством при реалізації своєї готової продукції, містить у собі і ресурсний потенціал, необхідний для здійснення капітальних інвестицій.

Аналіз останніх досліджень і публікацій. Питання, які пов'язані з реалізацією готової продукції і визначенням напрямку використання отриманих обігових коштів, висвітлювали багато закордонних і вітчизняних економістів. До фундаментальних наукових досліджень, присвячених даній тематиці, слід віднести роботи Д. Блейка, Б. Нідлза, В.Ф. Палія, Є.С. Хендерксена, Ч.Т. Хонгрена, Бутинця Ф.Ф., Герасимовича А.М., Сфименка В.І., Жиглей І.В., Кужельного М.В., Лінніка В.Г., Мурашка В.М., Сук Л.К., Сопка В.В. та інших.

Питання класифікації джерел капітальних інвестицій виробничих підприємств відображені в наукових працях таких дослідників як Л. Гітман, Г. Александер, У. Шарп, Г. Бірман, Ф. Фішер, Дж. Бейлі, С. Бригхем, Г.В. Козаченко, Е.В. Талавіра, Б.В. Буркинській, М.П. Денісенко, Г.В. Козаченко, Т.П. Блажкевич та інші.

Невирішеною раніше частиною загальної проблеми є те, що при великому обсязі робіт, присвячених даним напрямкам наукових досліджень окремо, дотепер немає єдиної комплексної

системи визначення залежності реалізаційних операцій виробничих підприємств у відносини до діяльності в сфері внутрішньофірмових капітальних інвестицій.

Метою даної статті є визначення ступеня впливу реалізаційних операцій, які здійснюються промисловими підприємствами України, на обсяги капітальних інвестицій у реальних секторах економіки.

Виклад основного матеріалу дослідження. Обігові кошти підприємства, які акумулюються на його рахунках, можуть використовуватися на різні цілі. У першу чергу вони використовуються на покриття витрат, пов'язаних з виробництвом готової продукції (робіт, послуг), представлених основними статтями операційних витрат. У цьому випадку слід говорити про рух грошових потоків, пов'язаних з операційною діяльністю. Якщо отриманий вииторг використовується для виплати процентних платежів або для виплат по раніше отриманих кредитах і позичкам, то обігові кошти використовуються по фінансовому напрямкові. Якщо ж вииторг, якій отримано від реалізації готової продукції, використовується промисловим підприємством для придбання нових засобів виробництва або капітальну модернізацію (ремонт) раніше придбаних основних засобів, то отримані кошти слід класифікувати як інвестиційні ресурси.

Слід зазначити, що з метою реального інвестування в економічній літературі приводиться наступне визначення: «інвестиційні ресурси – це кошти та інші активи, які задіяні для здійснення вкладень в об'єкти інвестування» [1]. Таким чином, інвестиційні ресурси, крім грошової, можуть залучатися в наступних альтернативних формах: природні ресурси (земля, водні ресурси, корисні копалини та ін.); трудові ресурси (робоча сила в працездатному віці); матеріально-технічні ресурси (основні виробничі фонди і обіговий капітал); інформаційні ресурси (науково-дослідні роботи, усі види інтелектуально-інформаційних послуг). Як показує статистика, на інвестиційні ресурси, які задіяні в грошовій формі, доводиться найбільша частка. В економічній і науковій літературі інвестиційні ресурси, які задіяні в грошовій формі, традиційно називають джерелами фінансування інвестицій [2].

При всій вивченості даної теми, дотепер у науковій літературі немає єдиного методу класифі-

кації джерел фінансування реальних інвестицій. В основі запропонованих класифікацій звичайно використовують угруповання по певних ознаках і критеріям. Так, наприклад, по способу залучення джерела фінансування інвестицій можна розділити на зовнішні та внутрішні. До внутрішніх відносяться всі ті джерела, які можна мобілізувати усередині суб'єкта господарювання (прибуток, амортизаційні відрахування та ін.), до зовнішніх – джерела, які задіяні ззовні (кошти отримані у вигляді кредиту, від емісії цінних паперів та ін.).

Слід зазначити, що у всіх варіантах класифікацій завжди першою групою виділені внутрішні джерела фінансування інвестиційних проектів. Це очевидно, оскільки здійснення інвестиційних заходів за рахунок власних ресурсів дозволяє підприємству уникнути погіршення платіжного балансу, що неминуче при використанні запозичених фінансових коштів.

Структуру джерел фінансування при реалізації інвестиційних проектів підприємствами та організаціями України наочно демонструють дані статистики (табл. 1, рис. 1) [3].

Наведені дані наочно демонструють, що вітчизняні підприємства практично на 75% відають перевагу власним джерелам фінансування. Відповідно, основний обсяг внутрішніх інвестиційних ресурсів формується із коштів підприємств, отриманих за рахунок реалізаційних операцій.

Слід також зазначити, що у більшості випадків, використання інвестиційного кредитування є слідством того, що багато керівників і фінансових менеджерів суб'єктів інвестиційної діяльності не вміють раціонально та економічно грамотне розробити довгострокову стратегію формування власних фінансових ресурсів. Враховуючи недостатній рівень капіталізації більшості укра-



Рис. 1. Структура капітальних інвестицій за джерелами фінансування

Джерело: розроблене авторами за даними [3]

їнських банків, а також високий рівень ризику інвестиційних проектів, які здійснюються вітчизняним бізнесом, залучення довгострокових банківських кредитів є проблемним, а в окремих випадках і просто неефективним джерелом фінансування. Крім того, даний формат фінансування інвестиційних проектів практично повністю є відсутнім на ринку банківських послуг, тому що не представлений відповідними спеціалізованими інститутами. Цю ситуацію збільшує інертність законодавчої влади, вираженої у відсутності бажання впровадження реальних фіскальних стимулів, які широко застосовуються у світовій практиці (податкові канікули, інвестиційний кредит, пільги по інноваційній діяльності та ін.). Слабка розвиненість українського фондового ринку також не дозволяє в достатній ступені здійснювати фінансування інвестиційних проектів, за рахунок можливості залучення в оборот тимчасово вільного капіталу потенційних інвесторів. Даний перелік можна продовжувати, що говорить про відсутність умов позитивного впливу на інвестиційну привабливість українських підприємств із боку інституційних чинників [4].

Таким чином, внутрішні джерела фінансування інвестиційних проектів повинні бути тією надійною опорою для системи підтримки власних виробничих потужностей, яка дозволить вистояти вітчизняним підприємствам в умовах економічної кризи.

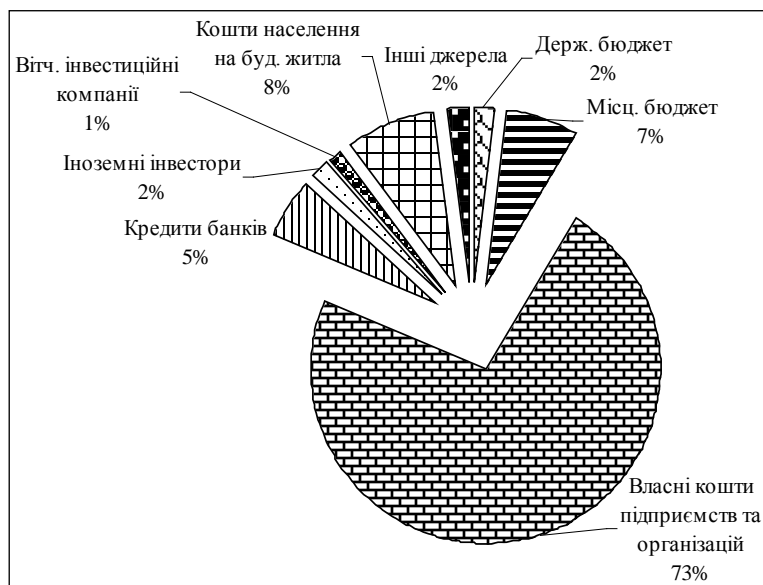
Далі проведемо аналіз на предмет визначення кореляційної залежності між обсягами реалізованої готової промислової продукції і розмірами капітальних інвестицій у реальних секторах економіки України.

Для цілей нашого аналізу згрупуємо інформаційні дані в поквартальному діапазоні, що дозволить трохи згладити піки місячних показників і, крім того, дасть можливість робити коректне порівняння з показниками капітальних інвестицій, які представляються державною службою статистики України саме за результатами звітних кварталів [3].

Таблиця 1
Капітальні інвестиції за джерелами фінансування за січень-вересень 2017 р.

	Використано капітальних інвестицій	
	млн.грн.	у % до обсягу
Усього	259545,0	100,0
у т.ч. за рахунок		
коштів державного бюджету	5271,6	2,0
коштів місцевих бюджетів	17420,9	6,7
власних коштів підприємств та організацій	188572,6	72,7
кредитів банків та інших позик	14187,3	5,5
коштів іноземних інвесторів	4790,4	1,8
коштів вітчизняних інвестиційних компаній	2296,0	0,9
коштів населення на будівництво житла	21951,7	8,5
інших джерел фінансування	5054,5	1,9

Джерело: по даним [3]

Таблиця 2
Дані для кореляційного аналізу по визначенню залежності між обсягами реалізації готової промислової продукції і розмірами капітальних інвестицій

Період	Обсяги реалізованої готової продукції промисловими підприємствами України X	Розмір капітальних інвестицій Y
I квартал 2015 року	221347,4	44741,7
II квартал 2015 року	254823,1	53982,9
III квартал 2015 року	257386,3	61998,0
IV квартал 2015 року	278305,6	90431,7
I квартал 2016 року	237356,3	51591,7
II квартал 2016 року	278577,7	68251,1
III квартал 2016 року	290846,0	84607,3
IV квартал 2016 року	331004,9	121713,6

Джерело: за даними [3]

Коефіцієнт кореляційної залежності обсягів реалізованої готової продукції промисловими підприємствами України і розмірами капітальних інвестицій у реальні сектори економіки склав значення 0,9547. Дане значення характеризує досить сильну кореляцію між аналізованими показниками, що говорить про те, що обсяги реалізованої готової продукції промисловими підприємствами України сприяє збільшенню можливостей для здійснення капітальних інвестицій у реальному секторі економіки.

Висновки. Провівши дане дослідження можна зробити висновок, що залучення власних фі-



Рис. 2. Лінії трендів кореляційних залежностей між обсягами реалізованої готової продукції промисловими підприємствами України і розмірами капітальних інвестицій

Джерело: розроблене авторами за даними [3]

нансових ресурсів для здійснення капітальних інвестицій, є невід'ємною частиною фінансової політики практично 75% вітчизняних промислових підприємств і відповідно до цього досить актуальною є необхідність пошуку внутрішніх резервів для збільшення частки власних ресурсів у джерелах фінансування інвестиційних проектів. Проведений кореляційний аналіз показав, що між розмірами отриманої виручки від реалізації готової промислової продукції і розмірами капітальних інвестицій є прямий тісний зв'язок. У такий спосіб впливає, що збільшення розмірів виручки, яку одержують вітчизняні промислові підприємства від реалізації готової продукції, буде сприяти збільшенню розмірів капітальних інвестицій у реальних секторах економіки України.

Список літератури:

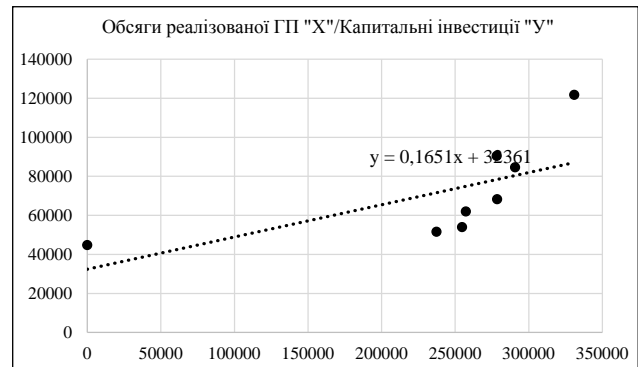
1. Бард В.С. Инвестиционные проблемы российской экономики / В.С. Бард. – М.: Экзамен, 2000. – 384 с.
2. Яновский В.В. Источники финансирования реальных инвестиций и их экономическое обоснование: дис. ... канд. экон. наук: 08.00.10. / В.В. Яновский. – Белгород, 2002 / [Електронний ресурс]. – Режим доступу: <http://www.dissercat.com/content/#ixzz404vR13IP>.
3. Офіційний сайт Державної служби статистики України / [Електронний ресурс]. – Режим доступу: <http://www.ukrstat.gov.ua>.
4. Стрельников Р.М. Внутренние ресурсы как джерело фінансування інвестиційних проектів промислового підприємства / Р.М. Стрельников // Сучасні технології управління розвитком підприємств України: механізми, реалії, перспективи : колект. моногр. / за заг. ред. Т.В. Гринько. – Дніпропетровськ: Біла К.О., 2016. – С. 444–456.

Стрельников Р.Н., Филатова Ю.Д.

Донецкий национальный технический университет

ВЫРУЧКА ОТ РЕАЛИЗАЦИИ ГОТОВОЙ ПРОДУКЦИИ, КАК ИСТОЧНИК КАПИТАЛЬНЫХ ИНВЕСТИЦИЙ ПРОМЫШЛЕННОГО ПРЕДПРИЯТИЯ

Аннотация

Исследованы вопросы формирования источников финансирования капитальных инвестиций промышленного предприятия. Определена значимость внутренних ресурсов при реализации инвестиционных проектов. Доказана значимость оборотных средств, полученных от реализации готовой продукции, при формировании внутренних источников финансирования капитальных инвестиций. Рассмотрены статистические показатели капитальных инвестиций в зависимости от источников финансирования. В результате корреляционного анализа определена зависимость между выручкой от реализации готовой промышленной продукцией и размером капитальных инвестиций.

Ключевые слова: капитальные инвестиции, источники финансирования, оборотные средства, готовая продукция, выручка, корреляционный анализ.

Strielnikov R.M., Filatova Y.D.
Donetsk National Technical University

PROFIT YIELD FROM REALIZATION OF THE PREPARED PRODUCTS, AS SOURCE OF CAPITAL INVESTMENTS OF INDUSTRIAL ENTERPRISE

Summary

The questions of forming of sourcings of capital investments of industrial enterprise are investigational. Meaningfulness of internal resources is certain during realization of investment projects. Meaningfulness of the turnover means got from realization of the prepared products is well-proven, for forming of internal sourcings of capital investments. The statistical indexes of capital investments are considered depending on sourcings. As a result of cross-correlation analysis dependence is certain between a profit yield from realization by the prepared industrial products and measuring capital investments.

Keywords: capital investments, sourcings, turnover means, prepared products, profit yield, cross-correlation analysis.

УДК 330.341.1+004

ОСОБЕННОСТИ HR-МЕНЕДЖМЕНТА ДЛЯ ЦИФРОВОГО МИРА: ТЕНДЕНЦИИ И ПЕРСПЕКТИВЫ

Тарасова К.И.

Одесский национальный экономический университет

Проанализирована эволюция методов управления персоналом на пред-приятии. Исследован феномен электронного HR-менеджмента. Выявлены особенности управления в условиях цифровой революции. Рассмотрен опыт зарубежных компаний в направлении цифрового менеджмента. Систематизированы основные мировые тенденции развития практики управления персоналом. Предоставлены рекомендации предприятиям для скорейшего внедрения новых технологий в процесс управления.

Ключевые слова: управление персоналом, HR-менеджмент, сотрудники, человеческие ресурсы, информационная система, приложение, облачные технологии.

Постановка проблемы. Цифровая революция стала движущей силой изменений в разных отраслях, и скорость этих изменений сегодня убыстряется: так, компании Apple потребовалось пять лет, чтобы коренным образом трансформировать музыкальную индустрию, в то время как Uber и Airbnb глубоко изменили сектора транспорта и гостиничного хозяйства менее чем за два года. Однако если пользователям цифровых технологий требуется несколько месяцев для принятия нововведений и адаптации к ним, то самим предприятиям и организациям необходимо гораздо больше времени. Одним из основных таких изменений является адаптация системы менеджмента персонала, поскольку новые технологии, например, специальные мобильные приложения и онлайн-платформы, могут позволить HR-менеджерам вносить коррективы в свои методы управления.

Анализ последних исследований и публикаций. Научной базой по формированию идеологии менеджмента персонала предприятий считаются труды Н. Гавкаловой, А. Гришнова, И. Журавлева, А. Колотая, Д. Мельничука, В. Назаровой, В.А. Савченко, М. Семикиной, Ю. Одегова, Р. Фатхутдинова, В. Щербак и других. Вместе с тем, нужно отметить, что многие теоретические вопросы по данной проблематике еще не выяснены до конца: они находятся на этапе становления и требуют дальнейшего изучения.

Выделение не решенных ранее частей общей проблемы. В современной науке и практике управления персоналом происходит постоянный процесс усовершенствования, обновления и поиска новых подходов, концепций, идей в сфере работы с сотрудниками предприятий и организаций. В то же время недостаточное изучение вопросов инновационного цифрового HR-менеджмента приводит к тому, что потребности компаний в них полностью не удовлетворяются, что снижает эффективность их действия.

Формулирование целей статьи. Главной целью данного исследования является анализ инновационных подходов к цифровому управлению персоналом, а также возможностей его использования на отечественных предприятиях.

Изложение основного материала. Технология управления персоналом может быть определена как любая технология, которая используется для привлечения, найма, сохранения и мотивации

человеческих ресурсов на предприятии. Эта технология может использоваться в различных типах информационных систем человеческих ресурсов и для различных заинтересованных сторон, как то менеджеры, простые сотрудники или HR-специалисты.

Нет никаких сомнений в том, что цифровые технологии упростили и ускорили сбор и передачу информации, а также общение с сотрудниками. Что еще более важно, у них есть потенциал уменьшить административную нагрузку на отдел кадров, для того чтобы он мог лучше сосредоточиться на более значимых кадровых функциях, таких как предоставление менеджерам опыта, необходимого для принятия более эффективных решений, связанных с HR. Многочисленные исследования показывают, что предприятия, которые эффективно используют цифровые технологии для менеджмента персонала, имеют значительные преимущества перед теми, кто этого не делает [1; 2].

Однако не все предприятия обладают новейшими технологиями, не всем из них это и необходимо. Рассмотрим информационные потребности малого предприятия и большой организации на тысячи сотрудников. Малое предприятие может использовать простой файл Microsoft Word или Microsoft Excel для хранения базовых данных для управления персоналом, в то время как крупное предприятие оперирует слишком большим объемом данных для того, чтобы удовлетворить все свои потребности таким простым программным обеспечением [3].

Эволюционно можно выделить четыре этапа развития технологии HR-менеджмента: бумажные системы, технология раннего персонального компьютера, электронные базы данных и веб-технологии.

Первоначально системы HR были «бумажными», они работали независимо и не интегрировались ни в какие другие бизнес-функции. Отчетность была рудиментарной, и HR был единственным хранителем информации.

На следующем этапе произошло перемещение данных, находящихся в этих бумажных системах, на ПК и локальные сети. Эти базы данных по персоналу хранили различные формы отчетности и базовую информацию о сотрудниках. Достигли в области технологии баз данных включили в себя расчет заработной платы и некоторые очень простые версии отслеживания сотрудников.

Третий этап развития менеджмента персонала начался с появления тех-нологии реляционных баз данных, которые позволяли связывать информацию между собой. Эта технология предоставила организациям возможность разрабатывать более сложные отчеты, которые объединяли несколько элементов данных. Например, отчет мог быть создан из разных баз, включающих имя, адрес, информацию о заработной плате и бонусах сотрудников.

Благодаря этому движению к электронным базам данных системы управления персоналом стали интегрироваться с другими бизнес-системами. Ведущие HR-компании начали приобретать корпоративные системы, которые включали модули, связанные с управлением персоналом.

Развитие этого этапа связано с увеличением использования Интернета и того, что он мог предложить для HR-менеджмента, что привело к появлению нового элемента в управлении персоналом – электронного управления «e-HR».

В настоящее время многие компании начали использовать цифровые технологии HR-менеджмента, основное внимание которых акцентировано на автоматизации как можно большего числа процессов. Предприятия и организации широко используют центры обработки вызовов и интерактивные системы голосового ответа, которые представляют собой телефонную технологию, в которой сенсорный телефон используется для взаимодействия с базой данных для получения информации от нее или ввода в нее данных. Например, сотрудники могут звонить, чтобы сообщить о своей посещаемости, введя конкретный код.

Технологии HR-менеджмента в будущем будут заключаться в скорейшем доступе к точной текущей информации, а возможность доступа к этой информации через несколько систем предоставит организациям стратегическое преимущество. Ожидается, что функция управления откажется от своей роли как единственного владельца сведений о персонале, так что другие сотрудники смогут использовать эту информацию для решения своих проблем с использованием веб-систем. Эта новая система не обязательно будет означать сокращение управленческого персонала: новая система позволит HR-специалистам сосредоточиться на преобразовании информации в знания, которые могут быть использованы организацией для принятия решений. Недавнее исследование Hackett Group, консультативной фирмы по бизнес-процессам, показало, что высокопроизводительные организации, использующие в процессе управления цифровые технологии, тратят на 25% меньше по сравнению с другими компаниями на HR [4].

Цифровой менеджмент персонала, который объединяет облачные технологии, мобильные приложения, социальные сети и аналитические программы представляет собой новую платформу для улучшения работы сотрудников компаний. Однако если производители технологий предоставляют пути решения проблемы, предприятия сами должны строить стратегии управления персоналом на их основе. Когда функции управления перемещаются в специализированные приложения обдуманно, HR может получить в 10 раз большего результата от сотрудников по сравнению с традиционными системами менеджмента: производительность работников возрастет, качество

данных улучшится. Совсем неудивительно, что ведущие компании во всех отраслях экономики осваивают цифровые возможности.

Например, компания DuPont, приступила к процессу замены, упрощения и объединения всех своих функций HR-менеджмента в один интегрированный портал, разработав усовершенствованный интерфейс, который поможет повышать производительность. Крупнейшая телекоммуникационная компания в Австралии Telstra, использует специальное приложение – программу адаптации, направленную на приобретение необходимого опыта сотрудником во время первого года работы. Reliance Jio, 4G компания в Индии, разработала собственную сетевую инфраструктуру для своих сотрудников, которая позволила управленцам выполнять задачи менеджмента персоналом в режиме реального времени за счет использования приложений и защищенных облачных сервисов с использованием мобильных устройств [5].

В тоже время, несмотря на значительные результаты преобразований в области HR этих и других корпораций, многим компаниям и их отделам кадров только предстоит освоить цифровое управление. Согласно данным Deloitte, сегодня только порядка 7% компаний используют мобильные технологии для тренинга персонала, 10% для управления производительностью, 8% для планирования времени, 13% для рекрутинга, и 21% для планирования отпуска [6]. Цифровые технологии в менеджменте только начинают выходить на первый план: проведенный Deloitte опрос среди предприятий и организаций показал, что 38% компаний думают о внедрении цифровых технологий в процесс управления, и только 9% полностью готовы к таким нововведениям.

В тоже время цифровой HR-менеджмент представляет собой нечто большее, чем просто создание специальных программ. Он включает в себя также разработку новой мобильной платформы, которая может быть использована для сотен приложений: для учета посещаемости, программ оздоровления сотрудника на вредных производствах, систем рекрутинга новых кадров и так далее. Различия между старой и новой системой менеджмента представлены в табл. 1.

Цифровой менеджмент персонала представляет собой концептуально новый способ решения кадровых вопросов. Основной частью перехода на иную систему управления будет являться перевод устаревших систем в облако, внедрение интегрированного дизайна мобильных приложений и операционного HR в режиме реального времени, использование принципов поведенческой экономики и постоянное проведение анализа. Для того, чтобы предприятие оставалось успешным в новой парадигме цифрового мира, HR-командам придется сотрудничать с IT-подразделениями и тщательно выбирать поставщиков программного обеспечения. Это будет новым вызовом для HR-технологий и кадровых отделов, которые будут открывать новые карьерные возможности для трансформации влияния управления персоналом на бизнес в целом.

Мировыми тенденциями в трансформации менеджмента персонала сегодня являются:

1. Кадровые отделы используют IT-системы для управления персоналом, что приводит к структурным изменениям в организации.

Таблица 1
Различия между моделями HR-менеджмента

Устаревшие HR-модели	Цифровая HR-модель
Процессы и транзакции	Интегрированные платформы HR, которые включают в себя политику менеджмента, процессы, операции и системы
Системы в веб-браузерах	Мобильные приложения
Бумажная документация и ее электронный вариант	Цифровой дизайн
Процессно-ориентированный дизайн	Человеко-ориентированный дизайн
Соглашение об уровне обслуживания и его времени	Реальное время
Сервисные центры	Операционные центры
Периодические отчеты	Оперативные отчеты в реальном времени
Аналитические дополнения	Интегрированные аналитические платформы и консоли

Источник: [7]

2. Внедрение цифровых технологий децентрализует деятельность HR-менеджмента. Цифровые решения HCM дают больше возможностей пользователям, что делает многие задачи традиционно управляемыми HR избыточными. Например, сотрудники и линейные менеджеры могут анализировать и выполнять административные задачи, связанные с работой, таким же гибким и удобным способом, которым они управляют своей жизнью, поскольку цифровые потребители находятся вне работы.

3. Оцифровка позволяет персоналу передавать данные сотрудникам компании, чтобы они могли более эффективно «продавать» внутренние сообщения.

4. Поскольку HR становится технологическим, он может помочь стратегически позиционировать бизнес.

5. HR стал неотъемлемой частью растущей производительности верхней линии.

6. Перерассмотрение концепций карьеры и обучения: помощь компаний в процессе непрерывного обучения персонала.

7. Изменение способа рекрутинга кандидатов: использование социальных медиа.

8. Развитие HR-аналитики как бизнес-дисциплины, которая помогает обеспечить финансовую эффективность предприятия и его операционную деятельность.

9. Сохранение проблем равенства возможностей (гендерный аспект и вопросы мультинационализма).

10. Усиление трудовых ресурсов: когнитивные вычисления, роботизация и искусственный интеллект.

Не смотря на то, что особенно последний пункт кажется маловероятным и возможным дальше в будущем, стоит помнить – будущее наступает уже сейчас. Так, на складах Amazon по всему миру работает более 100 тыс. роботов, которые выполняют работу быстрее, чем человек в среднем в 4 раза. К концу 2019 г. В США запланировано открытие магазина, в котором совсем не будет сотрудников,

а процесс купли-продажи будет осуществляться автоматически. Покупателю будет необходимо просто взять товар с полки и уйти вместе с ним; специальное оборудование обеспечит своевременное списание нужной суммы [5]. Показательными являются и исследования ООН, согласно которым 65% сегодняшних первоклассников будут иметь профессии, которые сегодня даже не существуют [8]. Все это говорит нам о том, что предприятиям необходимо как можно быстрее вливаться в новую цифровую эру и трансформировать не только процесс производства, но и систему управления.

Основными рекомендациями на этом пути могут быть следующие:

1. Восприятие сотрудника как клиента: обещание актуального бренда для сотрудников.

2. Цифровой императив: постепенный переход на использование интернет-платформ; диджитал основанный на подходах Social, Mobility и Analytics&Cloud.

3. Использование цифровых технологий на всех стадиях HR-менеджмента: найм, увольнение, награждение, развитие, адаптация и т.д.

4. Обеспечение необходимого опыта сотрудников на протяжении всего их жизненного цикла на основании свободного доступа к необходимым данным, более тесном сотрудничестве, социальном обучению и прямой связи со стремлениями.

5. Принятие аналитического образа жизни, который выходит за рамки простого измерения вещей и сравнения их с прошлыми данными, для получения больших интеллектуальных возможностей не только для достижения бизнес-результатов, но и для их совместного создания.

6. Переход к унифицированным платформам управления персоналом на основе одной технологии, одного пользовательского опыта и одной модели данных, ориентированной на отслеживание прогресса сотрудников, их надлежащее вознаграждение и предоставление им инструментов, которые им необходимы для достижения успеха.

7. Обмен опытом и цифровыми стратегиями в рамках всего предприятия, создание сообщества практиков.

8. Акцент на доступ к результатам и принятию решений в режиме реального времени.

Выводы из данного исследования и перспективы. Проведенное исследование позволяет сделать вывод, что современные процессы ускорения глобализации, диджитализации и усиления конкуренции на рынках требуют от предприятий внедрения цифровых инноваций в практику управления персоналом. Это свидетельствует о том, что у рассмотренных в статье HR-инноваций есть большое и стабильное будущее.

За последние десятилетия технология HR прошла путь от бумаги и ручки до ПК и электронных баз данных для того, чтобы интегрироваться с корпоративными системами. Веб-технологии стали важной разработкой, позволяющей HR сократить транзакционную деятельность и увеличить эффективность менеджмента персоналом. В тоже время, степень готовности национальных предприятий к использованию всех преимуществ цифровой эры остается достаточно низкой. Это свидетельствует о дальнейшей необходимости углубления исследований в области цифрового управления персоналом.

Список литературы:

1. Кудрявцева Е.И. Инновационные технологии в кадровом менеджменте / Кудрявцева Е.И., Голянич В.М. // Управленческое консультирование. – 2013. – № 2. – С. 5–16.
2. Jobvite [Электронный ресурс] : [Веб-сайт]. – Электронные данные. – Jobvite, Inc., 2018. – Режим доступа: <https://www.jobvite.com/> (дата обращения 02.03.2018). – Название с экрана.
3. Информатор [Электронный ресурс] : [Веб-сайт]. – Электронные данные. – Информатор. – Региональное интернет-издание, 2007–2018. – Режим доступа: <https://dp.informator.ua/> (дата обращения 21.02.2018). – Название с экрана.
4. The Hackett Group [Электронный ресурс] : [Веб-сайт]. – Электронные данные. – The Hackett Group, Inc., 2018. – Режим доступа: <https://www.thehackettgroup.com> (дата обращения 02.03.2018). – Название с экрана.
5. Информатор [Электронный ресурс] : [Веб-сайт]. – Электронные данные. – Информатор. – Региональное интернет-издание, 2007–2018. – Режим доступа: <https://dp.informator.ua/> (дата обращения 02.03.2018). – Название с экрана.
6. The statistics portal [Электронный ресурс] : [Веб-сайт]. – Электронные данные. – Statista, Hamburg, Germany, 2008–2018. – Режим доступа: <https://www.statista.com/> (дата обращения 02.03.2018). – Название с экрана.
7. Новые правила игры в цифровую эпоху. Исследование «Делойта». «Международные тенденции в сфере управления персоналом» за 2017 год [Электронный ресурс]. – 2017. – Режим доступа: <https://www2.deloitte.com/content/dam/Deloitte/ru/Documents/human-capital/russian/hc-2017-global-human-capital-trends-gx-ru.pdf> (дата обращения 02.03.2018). – Название с экрана.
8. Новости ООН. Глобальный взгляд. Человеческие судьбы [Электронный ресурс] : [Веб-сайт]. – Электронные данные. – United Nations. – Режим доступа: <https://news.un.org/ru/> (дата обращения 02.03.2018). – Название с экрана.

Тарасова К.І.

Одеський національний економічний університет

**ОСОБЛИВОСТІ HR-МЕНЕДЖМЕНТУ ДЛЯ ЦИФРОВОГО СВІТУ:
ТЕНДЕНЦІЇ ТА ПЕРСПЕКТИВИ****Анотація**

Проаналізовано еволюцію методів управління персоналом на підприємстві. Досліджено феномен електронного HR-менеджменту. Виявлено особливості управління в умовах цифрової революції. Розглянуто досвід зарубіжних компаній в напрямку цифрового менеджменту. Систематизовано основні світові тенденції розвитку практики управління персоналом. Надано рекомендації підприємствам для якнайшвидшого впровадження нових технологій в процес управління.

Ключові слова: управління персоналом, HR-менеджмент, співробітники, людські ресурси, інформаційна система, додаток, хмарні технології.

Tarasova K.I.

Odessa National Economic University

**FEATURES OF THE HR-MANAGEMENT
FOR THE DIGITAL WORLD: TRENDS AND PRO-SPECTS****Summary**

The evolution of the methods of personnel management at the enterprise is analyzed. The phenomenon of electronic HR-management is investigated. The features of management in the conditions of the digital revolution are revealed. The experience of foreign companies in the direction of digital management is considered. The main world trends in the development of HR practices are systematized. Recommendations for the speedy introduction of new technologies into management process of enterprises are given.

Keywords: human resources management, HR management, employees, human resources, information system, application, cloud technologies.

ВИКОРИСТАННЯ ІННОВАЦІЙНИХ ТЕХНОЛОГІЙ У ПРОЦЕСІ УДОСКОНАЛЕННЯ ЯКОСТІ ПРОДУКЦІЇ НА ПІДПРИЄМСТВІ

Терлецька Ю.О.

Чернівецький національний університет імені Юрія Федьковича

У статті досліджено взаємозалежність інноваційної діяльності підприємства та системи управління якістю продукції. Проведено аналіз особливостей організування управління якістю продукції та інноваційної діяльності як чинників конкурентоспроможності підприємства. Акцентовано увагу на доцільності використання принципів TQM в управлінні інноваційною діяльністю суб'єкта господарювання. Обґрунтовано шляхи удосконалення інноваційних технологій у процесі підвищення якості продукції суб'єкта господарювання.

Ключові слова: інноваційна діяльність, інноваційна система, система управління якістю продукції, інтегрована система управління якістю продукції, концепція TQM в управлінні інноваційною діяльністю.

Постановка проблеми. Головним спонукальним чинником усіх інноваційних процесів є ринкова конкуренція, зміст якої проявляється у прагненні підприємств зберегти завойовані позиції, зміцнити їх чи випередити інших, збільшуючи свій підприємницький дохід. Конкурентна боротьба порушує співвідношення попиту та пропозиції, змінюючи диспозиції її учасників і змушуючи їх знаходити нові можливості, які найчастіше виявляються у створенні нових продуктів – інновацій. Успіх нової продукції значною мірою залежить від всебічного аналізу стану попиту на відповідному сегменті ринку, виявлення його тенденцій і чинників, що можуть вплинути на їхню зміну та якість продукції. Це сприяє оптимальному визначенню характеристик нового продукту, які будуть адекватними новим запитам і вимогам споживачів, а також плануванню процесу розроблення та реалізації підприємством інновацій. Важливо при цьому оцінити величину майбутнього попиту на інноваційну продукцію високої якості, а у випадку створення абсолютно нового продукту – сформулювати попит на нього у потенційних споживачів.

Аналіз останніх досліджень і публікацій. Основоположні ідеї дослідження взаємозалежності інноваційної діяльності підприємства та системи управління якістю продукції сформулювали та обґрунтували такі відомі вітчизняні та зарубіжні вчені, як І. Бутирська, А. Вакуленко, М. Денисенко, П. Друкер, І. Ігнатієва, С. Ілляшенко, М. Йохна, Н. Краснокутська, Б. Лундвал, П. Микитюк, О. Момот, Л. Нейкова, О. Пригожин, Б. Санто, В. Стадник, Д. Стеченко, Б. Твісс, М. Туган-Барановський, К. Фрімен, Ф. Хайск, М. Шаповал, Р. Шуляр, Й. Шумпетер та інші.

Виділення невирішених раніше частин загальної проблеми. Сучасні умови господарювання характеризуються глобальними проривами в економічній науці та революційними змінами у техніці. Відбувається прискорений процес глобалізації фінансів, економіки, технології та суспільства. Внаслідок цього виникає загроза соціально-економічному, науковому, культурному та освітньому рівню людства. Поява нових ринків, посилення конкуренції потребують нових підходів до забезпечення якості продукції. Саме забезпечення високої якості стає об'єктивною умовою існування, найважливішим чинником підвищення рівня життя, гарантією соціальної,

економічної та екологічної безпеки. Якість стала комплексним поняттям, що зачіпає інтереси усіх учасників суспільного виробництва. Для товаровиробників якість є визначальним чинником забезпечення власної конкурентоспроможності та виживання у майбутньому. Для споживачів підвищення якості продукції є чинником задоволення потреб та захисту їхніх прав. Тому забезпечення якості продукції охоплює комплекс завдань, які суб'єкти господарювання вирішують протягом усього циклу в системі створення та освоєння нової техніки, виробничого та експлуатаційного циклів, враховуючи при цьому тривалість життєвого циклу продукції. Однак, у межах єдиного завдання забезпечення якості продукції у кожному із названих циклів є свої часові завдання і свої методи та механізми їхнього вирішення.

Формулювання цілей статті. Мета статті полягає у розробці шляхів удосконалення інноваційних технологій у процесі підвищення якості продукції суб'єкта господарювання.

Виклад основного матеріалу дослідження. У сучасних умовах господарювання розробка та впровадження нововведень у всіх сферах господарської діяльності, використання наукомісткої продукції та сучасних інформаційних технологій є визначальними чинниками конкурентоспроможності вітчизняних товаровиробників. Необхідність активізації інноваційної діяльності в Україні є очевидною, незважаючи на зовнішні виклики, поглиблення політичної та соціально-економічної кризи в країні впродовж 2014–2017 років. Перехід до інноваційного типу розвитку є для України важливою умовою співпраці у світовій економічній системі. З цією метою необхідними є цілеспрямовані зусилля держави на формування такого механізму економічної взаємодії суб'єктів господарювання, за якого б конкурентні переваги могли здобуватися саме завдячуючи високій якості продукції та активній інноваційній діяльності. Інноваційна діяльність спрямована на використання та комерціалізацію результатів наукових досліджень та розробок, виведення на ринок нових конкурентоспроможних товарів і послуг. Вона є невід'ємною складовою частиною виробничо-господарської діяльності підприємства [1; 2; 5; 6].

Викладене вище дає підстави стверджувати про те, що інноваційна система являє собою

сукупність взаємопов'язаних інститутів організаційного і правового характерів, які сприяють виникненню нових наукових знань, розвитку прогресивних технологій, що зумовлюють рівень інноваційної конкурентоспроможності країни та, відповідно, приріст ВВП за рахунок виробництва та реалізації інноваційної продукції. Формування інноваційної системи охоплює всі рівні господарювання національної економіки. На мікрорівні відбувається інтенсифікація залучення економічних суб'єктів та фірм різних форм власності до інноваційної діяльності, включаючи механізми їхньої взаємодії та взаємовпливу, а на макрорівні – розширення та поглиблення зв'язків між економічними суб'єктами завдяки підвищенню мобільності чинників та результатів інноваційної діяльності через механізми регіональної та міжнародної співпраці.

До суттєвих недоліків у процесі формування національної інноваційної системи України слід віднести наступне:

- відсутність теоретико-методологічної основи побудови національної інноваційної системи;
- недосконалість стратегії переходу країни до інноваційної моделі розвитку, неналежне використання методів наукового планування на всіх рівнях управління;
- вади нормативно-правової бази регулювання інноваційної діяльності, поширення практики ігнорування законодавства або зупинення дії статей законів, які стосуються фінансування та стимулювання науково-технічної та інноваційної діяльності;
- неефективність адміністративно-організаційної структури управління науково-технічною та інноваційною діяльністю;
- повільне формування в Україні сучасного та масштабного ринку інноваційної продукції, інфраструктури інноваційної діяльності, що, безумовно, стримує процеси комерціалізації результатів науково-дослідних і дослідно-конструкторських робіт.

На сучасному етапі розвитку економіки України важливою умовою успішного функціонування суб'єктів господарювання є випуск високоякісної продукції, що сприяє підвищенню її конкурентоспроможності на вітчизняних та зарубіжних ринках збуту. Інтеграція у європейське співтовариство зумовлює формування дієвої політики щодо забезпечення якості продукції підприємств у напрямку впровадження сучасних методів управління якістю та діловою досконалістю, розроблення та впровадження систем управління якістю, екологічного управління, принципів всеохоплюючого управління якістю, які є визнаними у всьому світі.

Проблема управління якістю продукції промислових підприємств може бути вирішена за допомогою обґрунтування нових методологічних підходів з побудови ефективної системи якості продукції. Інтегрована система управління якістю продукції являє собою соціально-економічну систему, що об'єднує в собі взаємопов'язані підсистеми управління якістю, підґрунтям якої виступають методи вимірювання якості праці та принципи управління якістю продукції, які є базовими згідно міжнародних стандартів ISO 9000:2009 [5].

До основних завдань створення інтегрованих систем управління якістю продукції на підприємстві слід, насамперед, віднести:

- забезпечення стійкого розвитку суб'єкта господарювання та розширення експортного потенціалу;
- оптимізацію екологічних та техніко-економічних показників виробничого процесу;
- забезпечення раціональних взаємозв'язків між усіма підрозділами підприємства.

Саме безперервне удосконалення результативності системи менеджменту якості, в тому числі постійного контролю якості, є обов'язковою умовою довготривалого функціонування промислового підприємства у сучасних умовах господарювання. З цією метою суб'єкт господарювання періодично повинен актуалізувати політику та цілі, із запланованою періодичністю оцінювати систему менеджменту якості, відстежувати та аналізувати рівень задоволеності замовників, результати аудитів, результати аналізу даних, можливості проведення коригувальних та запобіжних дій.

Забезпечення та підтримка конкурентоспроможності підприємства є важливим чинником його успішного функціонування у довгостроковій перспективі. Запорукою успіху вітчизняних підприємств є інновації як підґрунтя модернізації, як фактор ефективної діяльності. Саме вони сприяють формуванню та підтриманню належного рівня конкурентоспроможності, а також є стимулом економічного зростання держави. Основним завданням менеджерів суб'єкта господарювання є забезпечення успіху підприємства шляхом створення переваг, що є складними чи навіть неможливими для копіювання конкурентами. Створення унікального іміджу чи товару створить умови для підтримання лояльності, популярності та відомості серед споживачів, посилить їхню увагу до продукції та діяльності фірми. З метою досягнення довготривалої результативності підприємству необхідно забезпечити себе оптимальною конкурентною стратегією, що матиме успіх та гарантуватиме йому стабільне існування та лідируючі ринкові позиції.

Спрямованість підприємства на досягнення прибутковості та ефективності діяльності викликає необхідність забезпечення його конкурентоспроможності, що сприятиме створенню умов для довготривалого розвитку. Конкурентоспроможність керівництво суб'єкта господарювання повинно розглядати як стан, що передбачає стабільне функціонування на ринку; систему конкурентоспроможності його елементів; переваги над конкурентами при досягненні цілей; можливість функціонувати у ринковому середовищі за рахунок конкурентних переваг; можливість адаптуватися до ринкової конкуренції; ефективність використання потенціалу; якісне задоволення потреб споживачів.

Формування конкурентоспроможності підприємства в умовах невизначеності є специфічною управлінською проблемою, сутність якої полягає у встановленні пріоритетів створення конкурентних переваг (сфер генерації та впровадження різного роду інновацій, які мають сприяти підвищенню адаптаційних здібностей підприємства та будуть надійною основою для посилення кон-

курентних переваг і підвищення ефективності господарювання у цілому).

Поряд із проблемою ефективного управління інноваційною діяльністю, чільне місце у сукупності завдань менеджменту промислового підприємства повинна займати проблема ефективного управління якістю продукції. Зокрема, це стосується формування механізму управління якістю, який дозволив би у режимі самоорганізації спрямовувати працівників підприємства на пошук шляхів та напрямів удосконалення процесів, продуктів і технологій. З метою вирішення цього завдання доцільно поєднати принципів підходи концепції TQM та інноваційного менеджменту [7].

Якісні характеристики продукції є важливими на усіх етапах її життєвого циклу – від створення до виведення з експлуатації і утилізації (останнє відповідає принципам екологічної безпечності, який нині визнається одним із визначальних у процесі діяльності на ринках промислово розвинених країн). При цьому підвищувати якість на етапах створення продукції (профілактика якості) є більш економічно вигідною для промислового підприємства, ніж виправляти дефекти чи коригувати відповідні процеси після того, як буде виявлено випуск бракованої продукції або відхилення від діючих стандартів.

Високий рівень динамічності сучасних ринків, з одного боку, і усталеність стандартів серії ISO 9001, з іншого, нерідко призводить до виникнення ситуації «запізнення», коли навіть відповідність виробничої системи підприємства вказаним стандартам не зможе забезпечити підвищення рівня його конкурентоспроможнос-

ті. Тому мова йде не просто про забезпечення необхідних стандартів якості продукції, її відповідності існуючим вимогам споживачів, а про постійне удосконалення якісних параметрів, що уможливить завоювання уваги та прихильності потенційних споживачів. Це означає, що підприємствам слід дотримуватися оновленої системи ISO 9000:2000, в основу якої покладено підходи і принципи TQM. При цьому результати інноваційної діяльності слід, передусім, оцінювати з позицій ціннісно-орієнтованого управління, що передбачає використання найважливіших принципів TQM, які дають змогу найбільшою мірою максимізувати закладену у кінцевий результат інноваційної діяльності споживчу цінність.

Висновки і пропозиції. Отже, викладене вище дозволяє зробити висновок про те, що сучасний економічний простір висуває нові вимоги до існування підприємств, тому інноваційне управління на основі сучасних знань дозволить їм подолати наявні проблеми та отримати конкурентні переваги на внутрішньому та зовнішніх ринках. Саме ефективна інноваційна діяльність дає можливість суб'єктам господарювання зайняти найбільш вигідне, стійке становище на ринку, отримати стійкі конкурентні переваги. Якість продукції виступає партнером інновацій, посилює порядок, потребує постійного удосконалення з метою забезпечення життєздатності підприємств. Найважливішим інструментом забезпечення якості є система управління якістю, яка супроводжує товар на всіх стадіях його життєвого циклу і реалізується через специфічні функції відповідно до вимог системного, ситуаційного та процесного підходів.

Список літератури:

1. Захарченко В.І. Інноваційний менеджмент: теорія і практика в умовах трансформації економіки: навч. посіб. / В.І. Захарченко. – К.: Центр учбової літератури, 2012. – 448 с.
2. Ілляшенко С.М. Управління інноваційним розвитком промислових підприємств: монографія / С.М. Ілляшенко, О.А. Біловодська. – Суми: «Університетська книга», 2010. – 298 с.
3. Карюк В.І. Стимулювання інноваційної діяльності підприємств як інструмент підвищення конкурентоспроможності вітчизняної економіки / В.І. Карюк // Теоретичні та прикладні питання економіки. – 2011. – № 24. – С. 362–367.
4. Корчагіна Г.А. Світовий досвід менеджменту якості: процес імплементації в Україні / Г.А. Корчагіна // Економіка і суспільство. – 2016. – № 5. – С. 47–52.
5. Мережко Н.В. Управління якістю / Н.В. Мережко, В.В. Осієвська, Н.С.Ясинська. – К.: КНТЕУ, 2010. – 216 с.
6. Скрипко Т.О. Інноваційний менеджмент: підручник / Т.О. Скрипко. – К.: Знання, 2011. – 423 с.
7. Шуляр Р.В. Управління якістю: підручник / Р.В. Шуляр, Н.В. Шуляр. – Львів: Львівська політехніка, 2011. – 160 с.

Терлецкая Ю.О.

Черновицкий национальный университет имени Юрия Федьковича

ИСПОЛЬЗОВАНИЕ ИННОВАЦИОННЫХ ТЕХНОЛОГИЙ В ПРОЦЕССЕ УСОВЕРШЕНСТВОВАНИЯ КАЧЕСТВА ПРОДУКЦИИ НА ПРЕДПРИЯТИИ

Аннотация

В статье исследована взаимозависимость инновационной деятельности предприятия и системы управления качеством продукции. Проведен анализ особенностей организации управления качеством продукции и инновационной деятельности как факторов конкурентоспособности предприятия. Акцентировано внимание на целесообразности использования принципов TQM в управлении инновационной деятельностью хозяйствующего субъекта. Обоснованы пути усовершенствования инновационных технологий в процессе повышения качества продукции субъекта хозяйствования.

Ключевые слова: инновационная деятельность, инновационная система, система управления качеством продукции, интегрированная система управления качеством продукции, концепция TQM в управлении инновационной деятельностью.

Terletska Yu.O.

Yuriy Fedkovich Chernivtsi National University

USE OF INNOVATIVE TECHNOLOGIES IN THE PROCESS OF IMPROVEMENT OF PRODUCT QUALITY AT THE ENTERPRISE

Summary

In article the interdependence of innovative activity of the enterprise and products quality management system is investigated. The analysis of the peculiarities of organization of quality management of production and innovation activity as factors of competitiveness of the enterprise is carried out. The attention is focused on the feasibility of using the principles of TQM in the management of the innovative activity of the economic entity. The ways of improvement of innovative technologies in the process of improving the quality of products of the economic entity are substantiated.

Keywords: innovative activity, innovative system, products quality management system, integrated products quality management system, concept of TQM in the management of innovative activity.

УДК 634.8

ВИЗНАЧЕННЯ СТРАТЕГІЧНИХ ОРІЄНТИРІВ РОЗВИТКУ ВИНОГРАДАРСТВА І ВИНОРОБСТВА УКРАЇНИ В УМОВАХ ІНТЕГРАЦІЇ ДО СВІТОВОГО РИНКУ

Фурдак М.М.

Херсонський державний університет

В статті проаналізовано і визначено основні орієнтири на шляху до інтеграції вітчизняної виноградарсько-виноробної галузі до світової спільноти. Окреслено комплекс першочергових задач щодо підвищення ефективності та продуктивності вітчизняних виноградарства та виноробства. Сформульовано основні стратегічні напрями для вирішення задач відновлення і досягнення високоефективного функціонування сучасної вітчизняної виноградарсько-виноробної галузі.

Ключові слова: виноградарство, виноробство, розсадництво, конкурентоспроможність, інтеграція.

Постановка проблеми. Із вступом України до Світової організації торгівлі вітчизняна виноградарсько-виноробна галузь очікувано опинилась в нових для неї умовах жорсткої міжнародної ринкової конкуренції. З одного боку, рівень конкурентоспроможності більшості національних виробників виявився вкрай низьким, що призвело до обмеження державного протекціонізму вітчизняних виноградарів та виноробів. З іншого боку, негармонізованість національних стандартів якості продукції до рівня європейських, невідповідність технічних, санітарних та фітосанітарних умов для можливості експорту своєї продукції фактично усунули національних товаровиробників від торгівлі на міжнародних ринках. Відтак, проблемою українського виноградарства і виноробства у сучасних умовах є недооцінка потреби реформування, що має базуватися на принципах створення абсолютно нової науково-обґрунтованої та соціально – орієнтованої інноваційної моделі структурної перебудови галузі з поетапним формуванням пріоритетів економічного, соціального й екологічного розвитку виноградарсько-виноробного виробництва з метою створення умов для інтеграції галузі у європейський та світовий економічний простір.

Аналіз останніх досліджень і публікацій. Питанням визначення стратегічних напрямків розвитку вітчизняної виноградарсько-виноробної галузі саме в сучасних умовах міжнародної конкуренції приділено достатньо уваги з боку науковців, як з досвідом, так і молодих вчених-початківців: Агеєвої І.М. [1, с. 58–66], Петричко М.М. [2, с. 31–37], Кучеренко В.М. [3], Гаркуші О.Ю. [4], Белоус І.В. [5], Каламан О.Б. [6], Фурдак М.М. [7], Мулюкиної Н.А. [8]. Зокрема, в темах дисертаційних досліджень останніх років чітко простежуються спроби пошуку нових рішень щодо виведення вітчизняних виноградарства і виноробства на кардинально новий, конкурентоспроможний світовий рівень [3; 4; 5; 7].

Виділення невирішених частин загальної проблеми. Проте низка проблем, пов'язаних з реформуванням виноградарства і виноробства, визначення орієнтирів їх подальшого розвитку в умовах інтеграції до світового ринку, вимагають більш детального опрацювання. Зокрема, залишаються розробленими не в повній мірі моделі розвитку аграрної логістики як конкурентної переваги аграрного ринку, недостатньо проводиться аналітична робота в напрямку забезпечення

збалансованої сортової політики в виноградарстві, недооцінено критичний стан виноградного розсадництва тощо. В цілому ж, вітчизняне виноградарство та виноробство потребує не просто подальшого розвитку, а кардинальних якісних перетворень, які б мали забезпечити підвищення конкурентоспроможності виноградарсько-виноробної продукції, що відповідає світовому рівню.

Формулювання цілей статті. Тому цілями даного дослідження є визначення стратегічних орієнтирів розвитку національного виноградарства і виноробства, у відповідності до яких Україна мала б проводити свою політику нормативно-правового, фінансового, економічного та соціального регулювання галузі на основі впровадження її інноваційної моделі розвитку.

Виклад основного матеріалу. Враховуючи, що українським виноградарям та виноробам належить довести конкурентоспроможність своєї продукції в умовах створення Асоціації Україна – ЄС, зростання конкуренції на світовому ринку, продовження глобалізації економіки тощо, та з огляду на сучасний стан та тенденції розвитку, вітчизняна галузь сьогодні потребує нових технологій, високопродуктивних сортів, зростання продуктивності та якості продукції, диверсифікація виробництва і ринків збуту, освоєння інновацій, просування вітчизняної продукції на зовнішні ринки, а також багато іншого, без чого неможливий успішний розвиток галузі [5]. В той же час, динамічні тенденції та загальний стан вітчизняної виноградарсько-виноробної галузі не сприяють сьогодні гідному представленню українського виноробного продукту на світовому ринку (рис. 1).

Як видно з рис. 1, українському виноградарству притаманне динамічне, зокрема, з 2013 року, скорочення площ виноградників в плодоносному віці та, відповідно, зменшення обсягів виробництва винограду, що свідчить про ознаки негативних явищ в розвитку вітчизняної галузі. Відтак, для поступального сталого розвитку виноградарства і виноробства України, підвищення ефективності та продуктивності української виноградарсько-виноробної галузі на основі науково обґрунтованої інноваційної моделі її функціонування, необхідно вирішити комплекс задач, першочерговими з яких, на нашу думку, є наступні: визначення та детальний аналіз особливостей сучасного економічного стану вітчизняного виноградарсько-виноробного виробництва



Рис. 1. Динаміка площ виноградних насаджень в плодоносному віці та валового збору винограду в Україні

Джерело: на підставі [9, с. 155–156; 10, с. 121, 122; 11]

з метою окреслення його місця на світовому ринку; об'єктивна оцінка наявного ресурсного потенціалу виноградарсько-виноробної галузі України та перспектив його відновлення; всебічний аналіз економічної ефективності функціонування галузі та визначення інноваційних шляхів її підвищення; розробка життєздатної моделі оптимізації виноградарсько-виноробного виробництва та організаційно-економічного механізму функціонування галузі; розробка системи маркетингу в сфері вітчизняного виноградарсько-виноробного виробництва в сучасних умовах конкурентної боротьби. При вирішенні вищезначених задач відновлення і досягнення високоєфективного функціонування сучасної вітчизняної виноградарсько-виноробної галузі, слід зважати, що кінцевим результатом мають бути:

- 1) доведення обсягів вирощування столового винограду до потреб населення та технічного – до повного забезпечення виноробного виробництва;
- 2) покращення якості продукції до рівня відповідності світовим стандартам;
- 3) розвиток аграрної логістики як конкурентної переваги аграрного ринку, що має особливе значення в сучасних умовах.

Відтак, основними першочерговими напрямками реалізації стратегічних задач вважаємо наступні.

1. Проектування і закладення нових насаджень. Має відбуватись на основі комплексного аналізу агроекологічних умов для подальшого оптимального розміщення виноградників з метою досягнення підвищення врожайності та обсягів виробництва. В зв'язку з цим першочерговим вважаємо за необхідне провести інвентаризацію існуючих виноградних насаджень для виявлення площ, які придатні під закладку майбутніх виноградників або підлягають реконструкції. Адже офіційна статистика свідчить, що в Україні простежується стійка тенденція до щорічного зменшення частки власно вирощеного винограду в загальному обсязі фактично переробленого винограду на виноматеріали. Якщо ще в 2011 році питома вага власно вирощеного винограду для переробки в Україні складала 33,8%, то в 2013 році – 26,8%, 2014 році – 17,1%, а в 2016 році – лише 16,7%, тобто лише за останні

4 роки показник зменшився на 10,1 в.п. [13; 14]. Тому треба терміново вирішувати проблему протиріччя між потребою виноробного виробництва у сировині й можливостями вітчизняної сировинної бази на основі впровадження сучасних інноваційно-інтенсивних технологій проектування й закладення нових насаджень та виробництва винограду.

2. Проведення виваженої сортової політики. Важливий крок, що має дозволити не тільки призупинити спад у галузі, а й забезпечити значний приріст валового виробництва винограду та покращити його якість. Сьогодні сортовий склад винограду, що переробляється на виноматеріали в Україні, представлено більш ніж 100 сортами, серед яких частка Аліготе, Каберне, Совіньона, Муската, Шардоне займає близько половини в загальному обсязі переробленого винограду, зокрема, 48,4% в 2015 році, 49,3% в 2016 році [14]. В той же час, починаючи з 2011 року має місце збільшення питомої ваги так званих інших сортів винограду в сортименті переробленої сировини – з 20,2% в 2011 році до 28,3% в 2015 році та 22,4% в 2016 році [13; 14]. Така велика кількість сортів, що використовуються в Україні при виробництві вина не відповідає міжнародним стандартам виноробства, негативно впливає на якість вітчизняного виноробного продукту та унеможливує його здатність конкурувати на міжнародному ринку.

3. Відродження розсадництва. Сьогодні розсадництво – ще одна слабка ланка виноградарської галузі України. У всіх виноградарських країнах закладання нових і реконструкція існуючих виноградників здійснюється тільки сертифікованими сортами. В Україні ж на даний час майже цілком зруйнована мережа виноградних розсадників, відтак українське виноградне розсадництво в промислових масштабах практично не функціонує. Так, в Державному реєстрі суб'єктів насінництва та розсадництва на 2017 рік зафіксовано лише 6 господарств, що займаються вирощуванням садивного матеріалу винограду на підставі ліцензійної угоди – 4 в Одеській області, і 2 – в Херсонській (табл. 1). Та й ці розсадники знаходяться не в найкращому стані, адже це направлення галузі є одним з найбільш

Стан виноградно-розсадництва України в 2017 році

Загальна площа, га	Орендовані зем. ділянки, га	Сорт	Обсяги, тис. шт.	Рік закладення
Національний науковий центр "Інститут виноградарства і виноробства ім. В.Є. Таїрова" 65496, Одеська обл., Овідіопольський р-н, смт Таїрове, вул. 40-річчя Перемоги, 27				
24	-	Аркадія, Ароматний, Оригінал, Флора	11,5	2015
ПрАТ "Придунайський" 68800, Одеська обл., м. Рені, вул. 28 Червня, 305				
-	568	Аркадія, Каберне Совіньон, Кишмиш таїровський, Мерло, Молдова, Оригінал, Піно чорний, Рислінг рейнський, Сапераві, Шардоне, Ркацителі	387,0	2017
ТОВ "Виноград-Одеса" Одеська обл., Овідіопольський район, с. Мізікевича, вул. Лабораторна, 17/29				
4	-	Мускат гамбургський, Аліготе, Аркадія, Каберне Совіньон, Королева виноградників, Мускат гамбургський	180,2	2015-2017
ФОП "Маджар" 68800, Одеська обл., м. Рені, вул. 28 Червня, буд. 120, кв. 7				
4,5	-	Аркадія, Мускат гамбургський	30,0	2017
АФ радгосп "Білозерський" Херсонська обл., Білозерський р-н, с. Дніпровське, вул. Центральна, 3				
4,5	-	Аліготе, Аркадія, Каберне Совіньон, Мерло, Молдова, Мускат Оттонель, Рислінг Рейнський, Ркацителі, Сапераві, Флора, Шардоне	432,2	2015-2016
ФОП Павлівська Ірина Олександрівна Херсонська обл., Бериславський р-н, с. Веселе, вул. Шевченка, 6				
1,3	1,9	Аркадія	3	2015

Джерело: на підставі [15]

енерго- і ресурсоемних, тому за нинішніх умов різко зросла собівартість садивного матеріалу і його виробництво поступово стало збитковим. Крім того, за складних економічних умов в галузі спостерігається стала тенденція до призупинення планової реконструкції виноградників і відсутності потреби в прищепленому садивному матеріалі, що також негативно посприяло майже повному занепаду розсадницької бази. Як підтвердження сказаному – в 2018 році навіть раніше діючі 6 розсадницьких господарств не потрапили до Державного реєстру суб'єктів насінництва та розсадництва [15]. 4. Матеріально-технічне переоснащення підприємств галузі. Матеріально-технічне переоснащення виноградарських, розсадницьких і виноробних підприємств, впровадження інтенсивних, ресурсозберігаючих технологій закладання та догляду за виноградниками дозволила б підвищити рівень механізації до 60-70% з дотриманням усього комплексу агротехнічних заходів із догляду за виноградними насадженнями. Впровадження сучасних високо інтенсивних технологій вирощування винограду з використанням краплинного зрошення забезпечить високу продуктивність культури (на рівні 10-11 т/га столових і 15 т/га технічних сортів) при високій товарній та споживчій якості продукції.

5. Розвиток інфраструктури аграрного ринку та каналів реалізації продукції.

Цей стратегічний орієнтир передбачає створення форм і механізмів організованої оптової торгівлі та керування напрямками товаропотоків сільськогосподарської, зокрема виноградно-

виноробної, продукції через прозорі процедури аграрного ринку (розвиток продовольчих оптових ринків, організація виставок, ярмарків, агроторгових домів, мережі сільськогосподарських обслуговуючих фірм, тощо).

Висновки. У сучасному глобалізованому світовому господарстві місце та роль виноградарсько-виноробної галузі України залежить не тільки від її спроможності ефективно реалізувати свої об'єктивні переваги природно-ресурсного потенціалу у світовому розподілі праці, а й від можливості забезпечити участь у вирішенні продовольчої, енергетичної, екологічної та інших глобальних світових проблем на основі взаємовигідних економічних відносин. В той же час, офіційні статистичні показники розвитку галузі свідчать, що українське виноградарство і виноробство із високорентабельної галузі перетворилися у неефективне, неконкурентоспроможне виробництво. Необхідна побудова кардинально нової стратегії відновлення галузі на підставі об'єктивного, реального аналізу стану, потреб та потенційних можливостей галузі, з урахуванням необхідності розробки і впровадження інноваційних конкурентоспроможних технологій, здатних привести українське виноградарство і виноробство до інтеграції в світовий ринок винограду і вина. Окремо слід зазначити, що Україні слід узагальнити та врахувати досвід країн, що вже приєдналися до ЄС для того, щоб етапи підготовки та входження вітчизняного виноградарсько-виноробного виробництва в єдиний європейський простір не призвели до негативних наслідків для економічної та соціальної сфери країни.

Список літератури:

1. Агеева І.М. Дослідження сучасного стану та напрямів побудови стратегії відновлення виноградарства та виноробства в Україні / Журнал Економіка харчової промисловості. – Том 8. Випуск 4. – 2016. – С. 82.
2. Петричко М.М. Виноградарсько-виноробна галузь як об'єкт інвестування в інноваційній економіці / Науковий вісник Мукачівського державного університету, 2014. Серія Економіка. Випуск 2(2).
3. Кучеренко В.М. Формування та розвиток аграрної ринкової інституції виноробної галузі / Дисертація на здобуття наукового ступеня кандидата економічних наук. – К., 2016.
4. Гаркуша О.Ю. Механізм регулювання розвитку виноробної галузі України // Дисертація на здобуття наукового ступеня кандидата економічних наук. – Кривий Ріг, 2015.
5. Белоус І.В. Стратегія розвитку виноградарства і виноробства України та передумови виходу їх продукції на світловий ринок / Дисертація на здобуття наукового ступеня кандидата економічних наук. – Одеса, 2014.
6. Каламан О.Б. Основні напрями ефективного розвитку виноградарсько-виноробних підприємств в сучасних ринкових умовах / Науковий журнал «Економіка: реалії часу». № 5(21), с. 214. Одеса, 2015.
7. М. Фурдак. Стратегія підвищення ефективності діяльності виноградарсько-виноробних підприємств / Дис. на здобуття наукового ступеня к.е.н. / Спеціальність 08.04.00 – економіка та управління підприємствами (за видами економічної діяльності). – Харків, 2015.
8. В. Власов, Н. Мулюкіна, О. Хуторной. Адаптація вітчизняного виноградарства до сучасних соціально-економічних умов в Україні / Аграрний тиждень. Україна / 30.03.2016/ <http://a7d.com.ua/agropoltika/25472-adaptasya-vtchiznyanogo-vinogradarstva-do-suchasnih-socjalno-ekonomichnih-umov-v-ukrayin.html>.
9. Рослинництво України. 2015 рік. Статистичний збірник. Державна служба статистики України. – К., 2016. – 180 с.
10. Сільське господарство України. 2016 рік. Статистичний збірник. Державна служба статистики України. – К., 2017. – 235 с.
11. Виробництво культур багаторічних у 2017 році [Електронний ресурс]. – Режим доступу: <http://fruitproject.com.ua/images/pdf/Fruit%20Production%202017.pdf>.
12. Л. Хуторна, О. Лабунська. На зламі, або Проблеми виноградарської та виноробної галузі / Газета «Одеські вісті», 10.03.2016 / <https://izvestiya.odessa.ua/uk/2016/03/10/na-zlami-abo-problemy-vynogradarskoj-ta-vynorobnoyi-galuzi>.
13. Переробка винограду та виробництво виноматеріалів. Експрес-випуск від 16.01.2012 № 6, від 14.01.2014 № 06.2 – 14/5 – 14, від 14.01.2015 р. №2/0/06.2вн-15. Державна служба статистики України [Електронний ресурс]. – Режим доступу: <http://www.ukrstat.gov.ua>.
14. Перероблення винограду та виробництво виноматеріалів у 2016 році. Статистичний бюлетень. Державна служба статистики України. – К., 2017. – 11 с.
15. Державний реєстр суб'єктів насінництва та розсадництва на 2017 р. <http://minagro.gov.ua/node/25166>.

Фурдак М.Н.

Херсонський державний університет

ОПРЕДЕЛЕНИЕ СТРАТЕГИЧЕСКИХ ОРИЕНТИРОВ РАЗВИТИЯ ВИНОГРАДАРСТВА И ВИНОДЕЛИЯ УКРАИНЫ В УСЛОВИЯХ ИНТЕГРАЦИИ К МИРОВОМУ РЫНКУ

Аннотация

В статье проанализированы и определены основные ориентиры на пути к интеграции отечественной виноградарско-винодельческой отрасли в мировое сообщество. Определены комплекс первоочередных задач по повышению эффективности и производительности отечественных виноградарства и виноделия. Сформулированы основные стратегические направления для вирішення задач восстановления и достижения высокоэффективного функционирования современной отечественной виноградарско-винодельческой отрасли.

Ключевые слова: виноградарство, виноделие, выращивание рассады, конкурентоспособность, интеграция.

Furdak M.M.

Kherson State University

DEFINITION OF STRATEGIC DEVELOPMENT BENCHMARKS VITICULTURE AND WINEMAKING OF UKRAINE IN TERMS OF INTEGRATION TO THE WORLD MARKET

Summary

The article analyzes and determines the main benchmarks on the way to the integration of the domestic wine-growing and wine-making industry into the world community. The complex of priority tasks for improving the efficiency and productivity of domestic winemaking and wine-making is outlined. The main strategic directions for solving the problems of restoration and achievement of highly effective functioning of the modern domestic winemaking and wine-making industry are formulated.

Keywords: viticulture, winemaking, seedling, competitiveness, integration.

АГРАРНИЙ РИНОК УКРАЇНИ В УМОВАХ ЄВРОІНТЕГРАЦІЇ

Шестакова П.Ю., Ожелевська Т.С.

Київський національний торговельно-економічний університет

У статті дається авторське трактування поняття «аграрний ринок». Досліджено тенденції розвитку виробництва за окремими групами сільськогосподарської продукції. Розкриті причини диспропорцій аграрного виробництва. Акцентовано увагу на негативних наслідках монокультурного виробництва агрохолдингів. Визначено стратегічні напрями розвитку аграрного сектору України в умовах євроінтеграції.

Ключові слова: ринок, аграрний ринок, сільськогосподарська продукція, агрохолдинг.

Постановка проблеми. Однією з головних передумов економічного зростання багатьох країн світу є розвиток і поглиблення зовнішньої торгівлі агропромисловою продукцією. Аграрний сектор України має великий товарний потенціал на сучасному етапі розвитку економіки держави. У кризових ситуаціях ця галузь може суттєво пожвавити процес виходу з економічної кризи. Збільшивши вплив на світовий агропродовольчий ринок, країна матиме можливість підвищувати роль аграрного сектору, стимулювати збільшення інвестицій в АПК нашої країни

Аналіз останніх досліджень та публікацій.

Проблемам, пов'язаним з розвитком аграрного сектору, його місцем на світовому агропродовольчому ринку, присвячені наукові праці багатьох вчених-економістів. Найбільш значущими серед них є роботи О.М. Бородіної, Т.О. Зінчук, Б. Пасхавера, П. Саблука, О. Скидана, І. Михайлової, Т.О. Остащенко, В.М. Трегобчука, М. Корецького, Б.І. Пасхавера. Ці та інші автори приділяли значну увагу як теоретичному вивченню цього питання, так і практичній реалізації розроблених рекомендацій.

Виділення невирішених раніше частин загальної проблеми. Наразі аграрний сектор є локотивом розвитку національної економіки, більше 40% валютної виручки сьогодні потрапляє до країни в результаті діяльності аграрного сектору, Україна займає лідируючі позиції у світі як країна-експортер аграрної продукції [1]. Вступ України до СОТ та євроінтеграційні процеси відкривають для вітчизняних, зокрема, аграрних підприємств, нові ринки збуту, що є передумовою збільшення можливих експортних обсягів. Для кожної країни експорт – важливий чинник економічної системи. Від рівня експортного потенціалу країни – потенційної спроможності і можливості країни експортувати наявні та нарощувати експорт нових виробів, ресурсів і послуг, – значною мірою залежить її місце в системі світового господарства, вплив на загальносвітові процеси, що визначає не лише економічну, а й політичну вагомість країни, авторитет і місце держави в міжнародних відносинах [2, с. 20]. Проте, переважна більшість продукції на агропродовольчому ринку залишається з низькою доданою вартістю, аграрії, особливо агрохолдинги у гонитві за надприбутками, скорочують виробництво низкорентабельних видів продукції, створюючи диспропорції у структурі агровиробництва.

Мета статті. Головною метою цієї роботи є дослідити основні тенденції розвитку агропродовольчого ринку у зовнішньоекономічній

діяльності України, проаналізувати структуру агропродовольчої продукції, виявити шляхи розвитку агропродовольчого ринку в Україні.

Виклад основного матеріалу. В системі суспільного відтворення ринок виступає як координатор у таких сферах як виробництво, розподіл, обмін та споживання. Академічна наука трактує сутність категорії «ринок» в системі суспільного відтворення як: економічний простір (місце, територіальна зона), на якому відбувається обмін товарів на гроші; система економічних відносин, які складаються в процесі виробництва, обігу і розподілу товарів, а також руху грошових засобів; обмін, процес обміну, система обміну; сфера обміну всередині країни і між країнами, яка пов'язує між собою виробників і споживачів продукції; обмін, організований за законами товарного виробництва і обігу, сукупність відносин товарного обігу; будь-яка група людей, які вступають у ділові відносини і укладають угоди щодо купівлі-продажу будь-якого товару.

Зробивши аналіз вищезгаданих підходів, надаємо перевагу визначенню, в якому ця категорія розглядається як системне поняття, сукупність певних елементів, що формують відповідний спосіб матеріального виробництва. Це поняття об'єднує в собі певне місце, інституту, відносини між фізичними та юридичними особами в процесі здійснення обміну, соціально – економічні процеси.

Тлумачення категорії «аграрний ринок» наведено в Законі України «Про державну підтримку сільського господарства України». Відповідно до п. 2.2 цього закону, аграрний ринок – сукупність правовідносин, пов'язаних з укладенням та виконанням цивільно-правових договорів щодо сільськогосподарської продукції [3]. На нашу думку, таке тлумачення є дещо обмеженим, оскільки відображає тільки правий, а не економічний бік досліджуваної категорії. Найбільш вдалим, на нашу думку є розширене визначення аграрного ринку Саблуком П.Т. та Месель-Веселяком В.Я., як сфери взаємодії суб'єктів ринку щодо забезпечення виробництва й вільного руху сільськогосподарської продукції, продовольчих товарів, засобів виробництва та послуг для агропромислового комплексу, аграрної науково-технічної продукції [4].

Аграрний ринок – складна система економічних відносин та інституційних форм доведення сільськогосподарської та продовольчої продукції до кінцевого споживача за допомогою біржової, оптової, роздрібно торгівлі з використанням логістичних та інформаційних мереж сфери торгівлі сільськогосподарською сировиною, продовольчи-

ми напівфабрикатами і готовою продукцією, які вироблені в країні або ввезені з інших держав.

Агропродовольчому ринку притаманна сукупність властивостей, які кардинально відрізняють його від інших ринків. З одного боку, найбільш важливою його характеристикою є соціальна спрямованість і значимість, стан цього ринку характеризує рівень розвитку суспільства в цілому. З іншого боку, саме кінцеві споживачі продовольства, тобто їхні потреби й можливості, визначають напрями скеровування процесів розвитку агропродовольчого ринку. Нині багато економістів вважають, що аграрний ринок є не тільки сферою товарного обміну чи безпосередньої взаємодії попиту й пропозиції, як це прийнято спрощено трактувати, а й поєднання процесів виробництва та споживання. Тому він має властивості системи, що знаходиться у стані безперервного розвитку [5, с. 5].

Сільське господарство України має значні природні конкурентні переваги, серед яких – величезна площа сільськогосподарських земель, сприятливі природно-кліматичні умови, близькість основних ринків збуту, розвинута транспортна мережа, наявність порівняно дешевих трудових ресурсів тощо. Нині у цьому секторі економіки зайнято понад 3,5 млн осіб (17% зайнятих в Україні), агросектор є суттєвим джерелом валютних надходжень для держави, забезпечуючи 12% загального обсягу ВВП України [6, с. 3]. Частка експорту сільськогосподарської та продовольчої продукції у загальному експорті товарів і продукції з України зросла з 12,6% у 2005 р. до 40,8% у 2016 р., що свідчить про поглиблення експортної спеціалізації України [7]. А за січень-вересень 2017 року експорт сільськогосподарської продукції збільшився ще на 24,3%, порівняно з відповідним періодом 2016 року, і становив \$ 13,07 млрд, або 41,7% від загального експорту України [8].

За даними Державної служби статистики України виробництво зернових та зернобобових культур зросло за період 1990–2016 рр. на 30% [9]. Тенденція до зростання обсягів виробництва помітна у вирощуванні соняшнику, картоплі та овочевих культур. Протилежна ситуація складається у виробництві цукрового буряку: за досліджуванний період скоротилося на 68%. Також динаміка до скорочення присутня у виробництві плодкових та ягідних культур (скорочення на 31%). Аналіз виробництва основних видів продукції тваринництва за 1990–2016 роки, показав, що майже знищено виробництво вовни – скорочення виробництва на 93%; виробництво м'яса зменшилося на 46,7%, молока – на 57,6%, яєць – на 7,3%, а вовна – на 27732 т [9]. Отже, в Україні протягом 1990–2016 років пропозиція більшості видів сільськогосподарської продукції суттєво знизилася.

Дана тенденція значною мірою обумовлена невисокою прибутковістю виробництва сільськогосподарської продукції, а в галузі тваринництва – її збитковістю. Наразі рентабельним залишається вирощування зерна, насіння соняшнику та овочів відкритого ґрунту; виробництво курятини та яєць. Таким чином, висока кон'юнктурність деяких видів продукції на внутрішньому, а також і зовнішньому ринках, зумовили і певні тенденції розвитку аграрного ринку. Це, в першу чергу, стосується зміни структури посівів основних сільськогосподарських культур в Україні. Важливим чинником скорочення аграрного виробництва є відсутність останні роки державної допомоги фермерству та особистим сільськогосподарським господарствам, низький рівень технічного оснащення виробництва, недоступність кредитів.

Через низьку рентабельність агрохолдинги кардинально скоротили поголів'я худоби, що значно скоротило посіви кормових культур. Унаслідок цього із структури посівних площ зникли багаторічні трави як гарант відновлення родючості ґрунту, а також негативно вплинуло на забезпечення населення України м'ясними та молочними продуктами, призвело до дефіциту білків, браку продуктів тваринного походження у харчовому раціоні населення, що згубно впливає на здоров'я нації. При цьому господарювання експортоорієнтованих агрохолдингів призвело до руйнування агроіоценозу, деградації ґрунтів тощо [10].

Висновки і пропозиції. Аграрні ринки в Україні розвиваються односторонньо, викривлено. Визначальним критерієм розвитку будь-якого аграрного ринку є кон'юнктурність його продукції на внутрішньому і зовнішньому ринках. Потреби населення країни майже не враховуються.

Формування ефективного агропродовольчого ринку є складним і багатогранним питанням, яке вимагає вивчення численних взаємопов'язаних проблем, оскільки сучасний агропродовольчий ринок має бути регульованим, інформаційним і соціально орієнтованим. Стратегічними напрямами розвитку зовнішньоекономічної орієнтації аграрного сектору України мають стати підвищення якості продукції та нарощення експортного потенціалу за рахунок диверсифікації товарної пропозиції товарами із високою доданою вартістю [11], що потребує формування потужного мотиваційного механізму до виробництва саме такого роду товару.

Ми вважаємо, що передумовою для ефективного функціонування агропродовольчого ринку є створення сприятливих умов для розвитку бізнесу, особливо фермерства; створення максимально лібералізованого доступу до міжнародних ринків; інвестування галузі сільськогосподарської продукції та модернізація відповідно до міжнародних стандартів якості харчової продукції.

Список літератури:

1. Глава Уряду – аграріям: Агросектор є локомотивом розвитку економіки України [Електронний ресурс] / Єдиний веб-портал органів виконавчої влади України «Урядовий портал». – Режим доступу: <https://www.kmu.gov.ua/ua/news/250433700> (дата звернення 10.03.2018). – Назва з екрана.
2. Власенко А. Експортний потенціал АПК України в умовах євроінтеграції / А. Власенко // Фінансово-економічний розвиток України в умовах трансформаційних перетворень: Матеріали Всеукр. наук.-практ. конф. 6-7 квітн. 2017 р. (ЛТЕУ, м. Львів). – Тернопіль: Крок, 2017. – С. 19–21.
3. Про державну підтримку сільського господарства України: Закон України від 24.06.2004 № 1877-IV [Електронний ресурс] / Верховна Рада України. – Режим доступу: <http://zakon3.rada.gov.ua/laws/show/1877-15>.

4. Формування та функціонування ринку агропромислової продукції (практ. посібник) / [П. Саблук, В. Месель-Веселяк, О. Шпичак та ін.]; За ред. П. Саблука. – К.: ІАЕ, 2000. – 556 с.
5. Кирилук Є.М. Аграрний ринок як економічна категорія: сутнісні ознаки й особливості / Є.М. Кирилук // Агросвіт. – 2011. – № 12. – С. 2–10. – Режим доступу: http://nbuv.gov.ua/UJRN/agrosvit_2011_12_2.
6. Єрмолаєв А. Аграрний сектор України: тенденції, суб'єкти, перспективи реформування [Електронний ресурс] / А. Єрмолаєв, І. Клименко, В. Ємець, С. Таран. – К., 2015. – 27 с. – Режим доступу: <http://newukraineinstitute.org/media/news/549/file/Agro%202015.pdf>.
7. Український експорт: підсумки I півріччя 2016 року [Електронний ресурс] // Офіційний сайт Міністерства економічного розвитку і торгівлі України. – Режим доступу: <http://www.me.gov.ua/News/Detail?id=3f40646d-edc8-412a-9db2-cc06ae4335d9>.
8. Експорт агропромислової продукції за 9 місяців перевищив \$ 13 млрд, – Ольга Трофімцева [Електронний ресурс] / Офіційний сайт Міністерства аграрної політики та продовольства України. – Режим доступу: <http://minagro.gov.ua/node/24865>.
9. Офіційний сайт Державної служби статистики України [Електронний ресурс]. – Режим доступу: <http://www.ukrstat.gov.ua/>.
10. Ожелевська Т.С. Фермерство в Україні: перспективи розвитку [Електронний ресурс] / Т.С. Ожелевська, В.Й. Поплавський // Молодий вчений. – 2018. – № 1. – Режим доступу: <http://molodyvcheny.in.ua/ru/archive/53/>.
11. Ціхановська В.М. Оцінка стану та основні напрями розвитку вітчизняного агропродовольчого ринку в умовах глобалізації [Електронний ресурс] / В.М. Ціхановська // Ефективна економіка. – 2016. – № 3. – Режим доступу: <http://www.economy.nayka.com.ua/>.

Шестакова П.Ю., Ожелевская Т.С.

Киевский национальный торгово-экономический университет

АГРАРНЫЙ РЫНОК УКРАИНЫ В УСЛОВИЯХ ЕВРОИНТЕГРАЦИИ

Аннотация

В статье дается авторская трактовка понятия «аграрный рынок». Исследованы тенденции развития производства по отдельным группам сельскохозяйственной продукции. Раскрыты причины диспропорций аграрного производства. Акцентировано внимание на негативных последствиях монокультурного производства агрохолдингов. Определены стратегические пути развития аграрного сектора Украины в условиях евроинтеграции.

Ключевые слова: рынок, аграрный рынок, сельскохозяйственная продукция, агрохолдинг.

Shestakova P.Y., Ozhelevskaya T.S.

Kyiv National University of Trade and Economics

AGRICULTURAL MARKET OF UKRAINE UNDER CONDITIONS OF EUROPEAN INTEGRATION

Summary

The article gives an author's interpretation of the concept of «agrarian market». The tendencies of development of production by separate groups of agricultural products are investigated. The causes of agricultural production disproportion are revealed. The attention is focused on the negative effects of monocultural production of agroholdings. The strategic directions of development of the agrarian sector of Ukraine in the conditions of European integration are determined.

Keywords: market, agrarian market, agricultural products, agroholding.

НАШІ АВТОРИ

1. **Авер'янова Ніна Миколаївна** – кандидат філософських наук, науковий співробітник Київського національного університету імені Тараса Шевченка
2. **Андрійцо Анатолій Михайлович** – студент Інституту прокуратури та кримінальної юстиції Національного юридичного університету імені Ярослава Мудрого
3. **Блискун Ольга Зіновіївна** – магістр Львівського національного університету імені Івана Франка
4. **Богданюк Олена Володимирівна** – кандидат економічних наук, доцент кафедри статистики та економічного аналізу Національного університету біоресурсів і природокористування України
5. **Бугаєвський Костянтин Анатолійович** – кандидат медичних наук, доцент кафедри фізичної реабілітації та здоров'я Інституту здоров'я, спорту і туризму Класичного приватного університету, м. Запоріжжя
6. **Бурий Андрій Романович** – кандидат філософських наук, доцент кафедри філософії Дрогобицького державного педагогічного університету імені Івана Франка
7. **Василенко Вікторія Василівна** – студентка Національного авіаційного університету
8. **Василець Катерина Костянтинівна** – старший викладач кафедри товарознавства, управління якістю та екологічної безпеки Харківського державного університету харчування та торгівлі
9. **Вербицька Людмила Федорівна** – кандидат психологічних наук, доцент, доцент кафедри психології Київського національного торговельно-економічного університету
10. **Вислоух Сергій Петрович** – кандидат технічних наук, доцент, Національний технічний університет України «Київський політехнічний інститут імені Ігоря Сікорського»
11. **Вінтюк Юрій Володимирович** – кандидат психологічних наук, доцент, доцент кафедри теоретичної та практичної психології Національного університету «Львівська політехніка»
12. **Власова Світлана Анатоліївна** – заслужена артистка України, викладач Київського національного університету культури і мистецтв
13. **Войничка Лілія Йосипівна** – кандидат економічних наук, доцент, доцент кафедри менеджменту Львівського національного аграрного університету
14. **Гайдаржийська Ольга Миколаївна** – кандидат економічних наук, доцент, завідувач кафедри фінансів, обліку і аудиту Національного авіаційного університету
15. **Гайдученко Тетяна Миколаївна** – студентка економічного факультету Національного університету біоресурсів і природокористування України
16. **Гатаулліна Ельміра Іреківна** – кандидат економічних наук, доцент кафедри фінансів Вінницького торговельно-економічного інституту Київського національного торговельно-економічного університету
17. **Грабовська Наталія Андріївна** – викладач англійської мови Національної академії внутрішніх справ України
18. **Григорчук Тарас Васильович** – кандидат педагогічних наук, доцент, доцент кафедри шоу-бізнесу Київського національного університету культури і мистецтв
19. **Гриньова Ірина Іванівна** – аспірантка Одеської державної академії будівництва та архітектури
20. **Грудевич Тетяна Вадимівна** – завідувач науково-дослідного сектору, «Музей «Поштова станція», Національний історико-етнографічний заповідник «Переяслав»
21. **Губа Лариса Василівна** – кандидат філологічних наук, старший викладач кафедри іноземних мов Київського національного університету культури і мистецтв
22. **Данькевич Вікторія Олександрівна** – магістр Національного університету біоресурсів і природокористування України
23. **Дедескул Володимир Ігорович** – студент Одеської державної академії будівництва та архітектури
24. **Делейчук Вікторія Володимирівна** – аспірант кафедри менеджменту Київського національного торговельно-економічного університету
25. **Дєєва Наталія Едуардівна** – доктор економічних наук, професор, Київський національний торговельно-економічний університет
26. **Дзюба Наталія Петрівна** – студент Львівського національного університету імені Івана Франка
27. **Димніч Вікторія Вадимівна** – студентка Київського національного університету імені Тараса Шевченка
28. **Діхтяренко Людмила Василівна** – магістр Національного університету біоресурсів і природокористування України
29. **Дорошенко Ольга Володимирівна** – аспірант кафедри соціології Чорноморського національного університету імені Петра Могили
30. **Дьоміна Оксана Миколаївна** – магістрант спеціальності «Початкова освіта» Педагогічного інституту Київського університету імені Бориса Грінченка
31. **Журавська Ніна Станіславівна** – доктор педагогічних наук, професор, професор кафедри методики навчання та управління навчальними закладами Національного університету біоресурсів і природокористування України
32. **Зорін Василь Васильович** – провідний концертмейстер кафедри хореографії Відокремленого підрозділу «Миколаївська філія Київського національного університету культури і мистецтв»

33. **Зошій Ірина Василівна** – старший викладач кафедри психології ПрАТ «ВНЗ «Міжрегіональна Академія управління персоналом»
34. **Зубачова Ірина Сергіївна** – асистент кафедри правового регулювання економіки юридичного інституту Київського національного економічного університету імені Вадима Гетьмана
35. **Казанцева Софія Сергіївна** – студентка факультету управління торговельно-підприємницькою та митною діяльністю Харківського державного університету харчування та торгівлі
36. **Карбівнича Тетяна Василівна** – кандидат технічних наук, доцент кафедри товарознавства, управління якістю та екологічної безпеки Харківського державного університету харчування та торгівлі
37. **Клименко Євгеній Володимирович** – доктор технічних наук, доцент, Одеська державна академія будівництва та архітектури
38. **Ковальчук Василь Іванович** – доктор педагогічних наук, професор кафедри методики навчання та управління навчальними закладами Національного університету біоресурсів і природокористування України
39. **Кожевнікова Мирослава Ігорівна** – аспірант Національного університету харчових технологій
40. **Корницька Ірина Анатоліївна** – магістрант спеціальності «Початкова освіта» Київського університету імені Бориса Грінченка
41. **Крайник Григорій Сергійович** – кандидат юридичних наук, асистент кафедри кримінального права №1 Національного юридичного університету імені Ярослава Мудрого
42. **Кряжев Павло Володимирович** – кандидат педагогічних наук, старший викладач Ніжинського державного університету імені Миколи Гоголя
43. **Куцаєва Тамара Олександрівна** – кандидат історичних наук, старший науковий співробітник Національного музею історії України
44. **Кученьов Дмитро Васильович** – провідний концертмейстер кафедри музичного мистецтва Відокремленого підрозділу «Миколаївська філія Київського національного університету культури і мистецтв»
45. **Куц Софія Геннадіївна** – студентка факультету журналістики Запорізького національного університету
46. **Латко Вячеслав Борисович** – викладач Відокремленого підрозділу «Миколаївська філія Київського національного університету культури і мистецтв»
47. **Левченко Анатолій Васильович** – доцент, Відокремлений підрозділ «Миколаївська філія Київського національного університету культури і мистецтв»
48. **Леонтієва Софія Леонідівна** – старший викладач кафедри академічного та естрадного вокалу Інституту мистецтв Київського університету імені Бориса Грінченка
49. **Лівак Вадим Анатолійович** – провідний концертмейстер кафедри хореографії Відокремленого підрозділу «Миколаївська філія Київського національного університету культури і мистецтв»
50. **Лук'яненко Олександр Вікторович** – кандидат історичних наук, докторант кафедри історії України Полтавського національного педагогічного університету імені В.Г. Короленка
51. **Луценко Валентина Іванівна** – кандидат педагогічних наук, Державний вищий навчальний заклад «Національний гірничий університет»
52. **Луценко Ольга Володимирівна** – вчитель польської мови та літератури Київської гімназії №48
53. **Матвеев Вячеслав Васильович** – кандидат економічних наук, професор, професор кафедри фінансів, обліку і аудиту Національного авіаційного університету
54. **Мезенцева Інна Василівна** – кандидат географічних наук, доцент кафедри туризму Академії рекреаційних технологій і права
55. **Мельник Ірина Миколаївна** – кандидат педагогічних наук, доцент кафедри педагогіки факультету педагогічної освіти та соціальної роботи Східноєвропейського національного університету імені Лесі Українки
56. **Мельник Тетяна Григорівна** – кандидат економічних наук, доцент, доцент кафедри облік і оподаткування Київського національного університету імені Тараса Шевченка
57. **Михайлик Наталія Іванівна** – кандидат економічних наук, доцент кафедри маркетингу і логістики Національного університету «Львівська політехніка»
58. **Москальов Анатолій Альфієвич** – старший викладач кафедри фінансів, банківської справи та підприємництва Чернівецького торговельно-економічного інституту Київського національного торговельно-економічного університету
59. **Муха Артем Андрійович** – науковий співробітник Інституту математичних машин та систем Національної академії наук України
60. **Нестеренко Андрій Олегович** – магістрант Національного технічного університету України «Київський політехнічний інститут імені Ігоря Сікорського»
61. **Новик Ірина Михайлівна** – кандидат педагогічних наук, старший викладач кафедри педагогіки та психології Київського університету імені Бориса Грінченка
62. **Новиков Олександр В'ячеславович** – кандидат юридичних наук, доцент кафедри державного будівництва Національного юридичного університету імені Ярослава Мудрого

63. **Овчаренко Зоя Петрівна** – старший викладач кафедри англійської мови технічного спрямування № 1 Національного технічного університету України «Київський політехнічний інститут імені Ігоря Сікорського»
64. **Ожелевська Тетяна Станіславівна** – кандидат економічних наук, доцент кафедри економічної теорії та конкурентної політики Київського національного торговельно-економічного університету
65. **Олійник Олена Анатоліївна** – кандидат педагогічних наук, доцент кафедри анатомії Національного державного університету фізичної культури, спорту і здоров'я імені П.Ф. Лесгафта, м. Санкт-Петербург
66. **Остапенко Василь Олексійович** – молодший науковий співробітник Центру дослідження релігії Національного педагогічного університету імені Михайла Драгоманова
67. **Павленко Сергій Олександрович** – підполковник, старший викладач кафедри управління повсякденною діяльністю Національної академії Національної гвардії України
68. **Паламар Світлана Павлівна** – кандидат педагогічних наук, старший науковий співробітник Педагогічного інституту Київського університету імені Бориса Грінченка
69. **Пальчик Катерина Олегівна** – студентка ПВНЗ «Київський міжнародний університет»
70. **Пархоменко Наталія Василівна** – старший викладач кафедри філософії, політології та українознавства Київського національного університету технологій та дизайну
71. **Пионтковський-Вихватень Богдан Олександрович** – магістр психології, молодший науковий співробітник відділу діагностики обдарованості Інституту обдарованої дитини Національної академії педагогічних наук України
72. **Попова Еріка Михайлівна** – студентка Чернівецького торговельно-економічного інституту Київського національного торговельно-економічного університету
73. **Попович Дарія Володимирівна** – кандидат економічних наук, доцент кафедри державних та місцевих фінансів Львівського національного університету імені Івана Франка
74. **Рижонюк Євген Михайлович** – курсант Національної академії Національної гвардії України
75. **Санаковська Наталя Дмитрівна** – кандидат філологічних наук, доцент, доцент кафедри теорії комунікацій, реклами та зв'язків із громадськістю Запорізького національного університету
76. **Сащук Тетяна Володимирівна** – студентка Київського університету імені Бориса Грінченка
77. **Світлична Вікторія Юріївна** – кандидат економічних наук, доцент кафедри фінансово-економічної безпеки, обліку і аудиту Харківського національного університету міського господарства імені О.М. Бекетова
78. **Сич Ольга Анатоліївна** – кандидат економічних наук, доцент, Львівський національний університет імені Івана Франка
79. **Скуловатова Олена Вікторівна** – кандидат психологічних наук, доцент, доцент кафедри психології Київського національного торговельно-економічного університету
80. **Сосюра Марина Олександрівна** – кандидат педагогічних наук, старший викладач кафедри соціальної педагогіки Харківської державної академії культури
81. **Сподар Катерина Вікторівна** – кандидат технічних наук, старший викладач кафедри товарознавства, управління якістю та екологічної безпеки Харківського державного університету харчування та торгівлі
82. **Стельмах Максим Володимирович** – студент Інституту прокуратури та кримінальної юстиції Національного юридичного університету імені Ярослава Мудрого
83. **Стрельников Роман Миколайович** – кандидат економічних наук, доцент, докторант кафедри обліку, фінансів і економічної безпеки Донецького національного технічного університету
84. **Тарасова Кристина Ігорівна** – кандидат економічних наук, викладач кафедри статистики Одеського національного економічного університету
85. **Терлецька Юлія Олегівна** – кандидат економічних наук, доцент, доцент кафедри економічної теорії, менеджменту і адміністрування Чернівецького національного університету імені Юрія Федьковича
86. **Филиппова Ольга Николаевна** – член Ассоциации искусствоведов (г. Москва)
87. **Філатова Ю.Д.** – магістр Донецького національного технічного університету
88. **Фомиця Олексій Леонідович** – аспірант кафедри журналістики та філології факультету іноземної філології та соціальних комунікацій Сумського державного університету
89. **Фурдак Маргарита Миколаївна** – кандидат економічних наук, старший викладач кафедри економіки, фінансів і підприємництва Херсонського державного університету
90. **Худоярова Ольга Степанівна** – старший викладач кафедри хімії та методики навчання хімії Вінницького державного педагогічного університету імені Михайла Коцюбинського
91. **Цюпа Наталія Петрівна** – Народна артистка України, професор, Київський національний університет культури і мистецтв
92. **Черенева Олена Станіславівна** – кандидат технічних наук, доцент, Одеська державна академія будівництва та архітектури
93. **Черкашин Олександр Віталійович** – кандидат педагогічних наук, Національний університет цивільного захисту України

94. **Чудік Тетяна Вікторівна** – студентка кафедри цивільного права юридичного факультету Київського національного університету імені Тараса Шевченка
95. **Шаповаленко Олег Іванович** – доктор технічних наук, професор, Національний університет харчових технологій
96. **Шестакова Поліна Юріївна** – студентка Київського національного торговельно-економічного університету
97. **Шкіра Людмила Миколаївна** – завідувач науково-дослідного відділу, «Музей народного сухопутного транспорту Середньої Наддніпрянщини», Національний історико-етнографічний заповідник «Переяслав»
98. **Шкіринець Аліна Юріївна** – магістр Національного університету біоресурсів і природокористування України
99. **Шостак Любов Геннадіївна** – доцент, декан медико-фармацевтичного факультету ПВНЗ «Київський міжнародний університет»
100. **Шпитальова Олена Вадимівна** – викладач кафедри мистецьких дисциплін і методик навчання ДВНЗ «Переяслав-Хмельницький державний педагогічний університет імені Григорія Сковороди»
101. **Щербак Анатолій Валентинович** – студент Національного університету біоресурсів і природокористування України
102. **Юлдашева Ірина Олексіївна** – провідний концертмейстер кафедри музичного мистецтва Відокремленого підрозділу «Миколаївська філія Київського національного університету культури і мистецтв»

ВИМОГИ ДО ПУБЛІКАЦІЇ СТАТЕЙ

Редакція наукового журналу

пропонує всім бажаючим студентам, аспірантам, докторантам, здобувачам, молодим фахівцям, викладачам, науковцям та іншим зацікавленим особам опублікувати свої статті за різними науковими напрямками

ДЛЯ ПУБЛІКАЦІЇ СТАТТІ НЕОБХІДНО:

1. Заповнити електронну форму реєстрації, обов'язкову для публікації.

2. Надсилати на електронну пошту редакції info@molodyvcheny.in.ua статтю та квитанцію про сплату вартості публікації наукової статті (сплачується лише після повідомлення про прийняття матеріалів). Обов'язково в темі листа вкажіть науковий розділ журналу, в якому ви бажаєте опублікувати статтю.

3. Редакція рецензує вашу статтю протягом 2–3 днів. Статті студентів публікують

ся за наявності рецензії або співавтора з науковим ступенем.

4. Якщо стаття успішно пройшла рецензування, ми відправляємо вам лист з інформацією: «Стаття пройшла рецензування, прийнята до публікації».

5. Як тільки електронна версія журналу розміщується на сайті, ми повідомляємо вам про це. Потім, після виходу журналу з друку, ми відправляємо вам друкований примірник в потрібній кількості.

ВИМОГИ ДО ЗМІСТУ НАУКОВОЇ СТАТТІ:

Наукові статті повинні містити такі необхідні елементи (з виділенням по тексту статті):

– постановка проблеми у загальному вигляді та її зв'язок із важливими науковими чи практичними завданнями;

– аналіз останніх досліджень і публікацій, в яких започатковано розв'язання даної проблеми, на які посилається автор;

– виділення невирішених раніше частин загальної проблеми, яким присвячується стаття;

– формулювання цілей статті (постановка завдання);

– виклад основного матеріалу дослідження з повним обґрунтуванням отриманих наукових результатів;

– висновки з даного дослідження і перспективи подальшого розвитку в цьому напрямку.

Автори, які подали матеріали для публікації, погоджуються з наступними положеннями:

– відповідальність за достовірність поданої інформації в своїй роботі несе автор.

– автори зберігають за собою всі авторські права і одночасно надають журналу право першої публікації, що дозволяє поширювати даний матеріал із зазначенням авторства та первинної публікації в даному журналі.

СТРУКТУРНІ ЕЛЕМЕНТИ НАУКОВОЇ СТАТТІ:

Індекс УДК (у верхньому лівому кутку сторінки);

Прізвище та ініціали автора(-ів), місце роботи (навчання), вчений ступінь, вчене звання, посада – трьома мовами (українською, російською, англійською);

Назва статті – трьома мовами (українською, російською, англійською);

Анотації (мінімум 5 речень) та ключові слова (мінімум 5 слів) – трьома мовами (українською, російською, англійською);

Текст статті може бути українською, російською, англійською, німецькою, польською або французькою мовами;

Список літератури.

Формат статті	A4, орієнтація – книжкова, матеріали збережені та підготовлені у форматі Microsoft Word (*.doc або *.docx)
Поля	всі сторони – 2 см
Основний шрифт	Times New Roman (Arial і Courier New для текстових фрагментів)
Розмір шрифту основного тексту	14 пунктів
Міжрядковий інтервал	полуторний
Вирівнювання тексту	по ширині
Автоматична розстановка переносів	включена
Абзацний відступ (новий рядок)	1,25 см
Нумерація сторінок	не ведеться
Малюнки та таблиці	необхідно подавати в статті безпосередньо після тексту, де вони згадуються вперше, або на наступній сторінці. Розмір шрифту табличного тексту зазвичай на 2 пункти менше основного шрифту. Кількість таблиць, формул та ілюстрацій має бути мінімальною та доречною. Рисунок і таблиці на альбомних сторінках не приймаються.
Формули	повинні бути набрані за допомогою редактора формул (внутрішній редактор формул в Microsoft Word for Windows).
Посилання на літературу	у квадратних дужках по тексту [1, с. 2], бібліографічний список в кінці тексту. Посторінкові виноски та посилання не допускаються
Обсяг	від 10 до 20 сторінок включно

Науковий журнал
«Молодий вчений»

№ 3 (55) березень 2018 р.

Щомісячне видання

Коректор: В. Бабич
Дизайн: А. Юдашкіна
Комп'ютерна верстка: В. Удовиченко

Контактна інформація редакції журналу.
Поштова адреса: 73005 Україна, м. Херсон,
а/с 20, Редакція журналу «Молодий вчений»
тел.: +38 (0552) 399 530
info@molodyvcheny.in.ua
www.molodyvcheny.in.ua

Підписано до друку 31.03.2018 р.
Формат 60x84/8.
Папір офсетний. Цифровий друк.
Ум.-друк. арк. 40.22. Тираж 100 прим.
Зам. 0318-64.

Видавництво «Молодий вчений»
Україна, м. Херсон, вул. Паровозна, буд. 46-а
Телефон: +38 (0552) 39-95-30
E-mail: info@molodyvcheny.in.ua
Свідоцтво суб'єкта видавничої справи
ДК № 5761 від 09.11.2017 р.